

Rozszerzony Podręcznik Użytkownika

MFC-L8650CDW
MFC-L8850CDW
MFC-L9550CDW
DCP-L8400CDN
DCP-L8450CDW

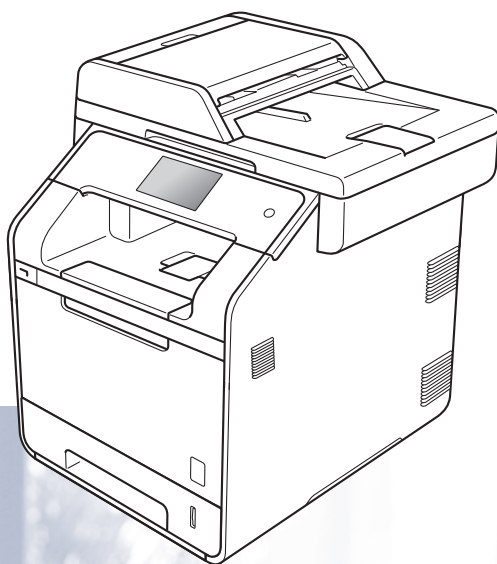

Nie wszystkie modele dostępne są we wszystkich krajach.

Instrukcje obsługi i ich lokalizacja

Który podręcznik?	Co zawiera?	Gdzie on się znajduje?
Przewodnik Bezpieczeństwa Produktu	Najpierw przeczytaj ten Podręcznik. Przed rozpoczęciem konfigurowania urządzenia przeczytaj Instrukcje dotyczące bezpieczeństwa. Informacje na temat znaków handlowych oraz ograniczeń prawnych znajdują się w niniejszym Podręczniku.	W formie drukowanej/W pudełku
Podręcznik szybkiej obsługi	Postępuj zgodnie z instrukcjami konfigurowania urządzenia i instalowania sterowników oprogramowania dla danego systemu operacyjnego i typu połączenia.	W formie drukowanej/W pudełku
Podstawowy Podręcznik Użytkownika	Uzyskaj podstawowe informacje na temat faksowania (tylko modele MFC), kopiowania, skanowania i druku bezpośredniego, a także informacje na temat wymiany materiałów eksploatacyjnych. Patrz wskazówki dotyczące rozwiązywania problemów.	(Windows®) Plik PDF/CD-ROM/W pudełku (Macintosh) Plik PDF/Brother Solutions Center ¹
Rozszerzony Podręcznik Użytkownika	Dowiedz się więcej na temat bardziej zaawansowanych czynności: faksowania (tylko modele MFC), kopiowania, funkcji zabezpieczeń, drukowania raportów i wykonywania rutynowej konserwacji.	(Windows®) Plik PDF/CD-ROM/W pudełku (Macintosh) Plik PDF/Brother Solutions Center ¹
Podręczniki oprogramowania i obsługi dla sieci	Niniejszy podręcznik zawiera instrukcje dotyczące skanowania, drukowania i innych operacji, które można wykonywać poprzez podłączenie urządzenia Brother do komputera. Możesz w nim znaleźć również użyteczne informacje na temat programu narzędziowego Brother ControlCenter, korzystania z urządzenia w środowisku sieciowym i często używanych terminów.	Plik HTML/Brother Solutions Center ¹
Przewodnik Google Cloud Print	Niniejszy podręcznik zawiera szczegółowe informacje na temat konfiguracji urządzenia Brother z kontem Google oraz sposobu korzystania z usług Google Cloud Print™ w celu drukowania przez Internet.	Plik PDF/Brother Solutions Center ¹
Przewodnik Usług Internetowych	Niniejszy podręcznik zawiera szczegółowe informacje na temat sposobu konfigurowania oraz użycia urządzenia Brother do skanowania, udostępniania i wyświetlania obrazów oraz plików w niektórych witrynach internetowych, które udostępniają te usługi.	Plik PDF/Brother Solutions Center ¹

¹ Odwiedź stronę <http://solutions.brother.com/>.

Spis Treści

1	Ustawienia ogólne	1
	Zapisywanie w pamięci.....	1
	Ustawianie trybu wybierania tonowego lub impulsowego	1
	Automatyczna zmiana czasu	2
	Ustawianie strefy czasowej.....	2
	Funkcje oszczędzania	3
	Oszczędzanie toneru.....	3
	Czas spoczynku	3
	Tryb głębokiego spoczynku	4
	Automatyczne wyłączenie (tylko modele DCP)	4
	Funkcja trybu cichego.....	4
	Funkcja trybu cichego.....	4
	Ekran dotykowy	5
	Ustawianie jasności podświetlenia	5
	Ustawianie zegara przyciemniania podświetlenia	5
2	Funkcje zabezpieczeń	6
	Secure Function Lock 3.0	6
	Przed rozpoczęciem użycia funkcji Secure Function Lock 3.0.....	7
	Włączanie/wyłączanie funkcji Secure Function Lock	7
	Konfigurowanie opcji Secure Function Lock 3.0 przy użyciu funkcji Zarządzanie przez sieć.....	8
	Konfiguracja użytkowników uwierzytelnianych za pomocą karty (model MFC-L9550CDW).....	9
	Konfigurowanie i zmiana trybu użytkownika publicznego.....	9
	Przełączanie między użytkownikami	10
	Uwierzytelnianie Active Directory	12
	Włączanie/wyłączanie funkcji blokady uwierzytelniania Active Directory	12
	IPSec	13
	Blokada ustawień.....	13
	Ustawianie hasła administratora.....	14
	Zmiana hasła administratora funkcji blokady ustawień	14
	Włączanie/wyłączanie blokady ustawień	15
	Ograniczenia wybierania (tylko modele MFC)	15
	Ograniczenia dla klawiatury.....	15
	Ograniczenie książki adresowej	16
	Ograniczenie skrótów	16
	Ograniczenie serwera LDAP	16

3	Wysyłanie faksu (tylko modele MFC)	17
	Dodatkowe opcje wysyłania.....	17
	Wysyłanie faksów za pomocą wielu ustawień	17
	Zmiana układu faksu 2-stronnego	18
	Kontrast	19
	Zmiana rozdzielczości faksu.....	19
	Dodatkowe operacje wysyłania	20
	Ręczne wysyłanie faksów.....	20
	Podwójny dostęp	20
	Rozsyłanie	21
	Transmisja w czasie rzeczywistym	23
	Tryb zagraniczny	23
	Faks opóźniony	24
	Opóźniona transmisja wsadowa	24
	Sprawdzanie i anulowanie zadań oczekujących	25
	Ustawianie wprowadzonych zmian jako nowe ustawienia domyślne	25
	Przywracanie wszystkich ustawień faksu do ustawień fabrycznych.....	26
	Zapisywanie opcji faksu jako skrót	26
	Elektroniczna strona tytułowa.....	27
	Wyświetlanie adresata.....	29
4	Odbieranie faksu (tylko modele MFC)	30
	Opcje odbierania do pamięci	30
	Przekazywanie faksów	30
	Zapisywanie faksów	31
	Zmiana opcji odbierania do pamięci	31
	Wyłączanie opcji odbierania do pamięci.....	32
	Zdalne odbieranie	33
	Ustawianie kodu zdalnego dostępu	33
	Korzystanie z kodu zdalnego dostępu	33
	Zdalne polecenia faksu.....	34
	Odbieranie faksów	35
	Zmiana numeru wysyłki faksu	35
	Dodatkowe operacje odbioru	36
	Drukowanie zmniejszonego faksu przychodzącego	36
	2-stronne drukowanie dla trybu faksu.....	36
	Ustawianie stempla odbioru	37
	Drukowanie faksu z pamięci.....	37
	Odbiór po wyczerpaniu papieru.....	37
5	Wybieranie i zapisywanie numerów (tylko modele MFC)	38
	Dodatkowe operacje wybierania	38
	Łączenie numerów z książki adresowej	38
	Dodatkowe sposoby zapisywania numerów	39
	Zapisywanie numerów książki adresowej z połączeń wychodzących	39
	Konfigurowanie grup do rozsyłania	39

6	Drukowanie raportów	42
	Raporty faksów (tylko modele MFC).....	42
	Raport weryfikacji transmisji	42
	Dziennik faksów (Raport o działaniach)	42
	Raporty	43
	Jak wydrukować raport.....	43
7	Wykonywanie kopii	44
	Ustawienia kopiowania	44
	Zatrzymywanie kopiowania	44
	Poprawianie jakości kopiowania	44
	Powiększanie lub zmniejszanie kopii.....	45
	2-stronne kopiowanie	46
	Wybór tacy.....	48
	Regulacja gęstości i kontrastu	48
	Sortowanie kopii	49
	Drukowanie kopii Wiele obok siebie (układ strony)	50
	Kopiowanie dowodu tożsamości 2 w 1	52
	Dostosowanie nasycenia kolorów	53
	Sporządzanie 2-stronnych kopii w trybie Wiele obok siebie (MFC-L8650CDW, MFC-L8850CDW, MFC-L9550CDW i DCP-L8450CDW).....	53
	Usuwanie koloru tła	54
	Zapisywanie opcji kopii jako skrótu	55
	Oszczędzanie papieru	55
A	Rutynowa konserwacja	56
	Sprawdzanie urządzenia	56
	Drukowanie wydruku testowego	56
	Sprawdzanie liczników stron	56
	Sprawdzanie pozostałej żywotności kaset z tonerem	56
	Sprawdzanie pozostałej żywotności części	56
	Wymiana elementów wymagających okresowej konserwacji.....	57
	Pakowanie i transport urządzenia.....	58
B	Opcje	61
	Opcje	61
	Opcjonalna taca papieru (modele DCP-L8400CDN, DCP-L8450CDW, MFC-L8650CDW i MFC-L8850CDW (LT-320CL)) (model MFC-L9550CDW (LT-325CL))	62
	Pamięć.....	62
	Rodzaje pamięci SO-DIMM	62
	Instalowanie dodatkowej pamięci	63
C	Słownik	65
D	Indeks	69



INFORMACJA

- Niniejszy podręcznik pokazuje komunikaty na wyświetlaczu LCD urządzenia MFC-L9550CDW, chyba że podano inaczej.
- Większość ilustracji użytych w niniejszym Podręczniku użytkownika przedstawia model MFC-L8850CDW.



Zapisywanie w pamięci

Ustawienia są zapisywane trwale i w razie awarii zasilania *nie* zostaną utracone. Ustawienia tymczasowe (np. kontrastu, trybu zagranicznego ¹) *zostaną* utracone. W razie awarii zasilania urządzenie zachowa datę i godzinę oraz zaprogramowane zadania faksów (np. Faks opóźniony) ¹ przez maksymalnie 60 godzin. Inne zadania faksowania zapisane w pamięci urządzenia zostaną utracone ¹.

¹ Tylko modele MFC.



Ustawianie trybu wybierania tonowego lub impulsowego

Urządzenie domyślnie ustawione jest na wybieranie tonowe. Jeżeli używasz wybierania impulsowego (tarcza), musisz zmienić tryb wybierania.

- 1 Naciśnij .
- 2 Naciśnij **Ustawienia**.
- 3 Przesuń w górę lub w dół bądź naciśnij przycisk **▲** lub **▼**, aby wyświetlić opcję **Wstępne ustaw..**
Naciśnij **Wstępne ustaw..**
- 4 Przesuń w górę, w dół lub naciśnij przycisk **▲** lub **▼**, aby wyświetlić opcję **Tonowe/impuls.**
Naciśnij **Tonowe/impuls.**
- 5 Naciśnij przycisk **Impuls (lub Tonowe)**.
- 6 Naciśnij .



Automatyczna zmiana czasu

Istnieje możliwość ustawienia urządzenia tak, aby automatycznie ustawiało czas letni. Urządzenie przestawi zegar o godzinę do przodu wiosną i o godzinę do tyłu jesienią.

- 1 Naciśnij .
- 2 Naciśnij  00:00 01.01.2014 (Data i czas).
- 3 Naciśnij Automatyczna zmiana czasu.
- 4 Naciśnij przycisk Wł. lub Wył..
- 5 Naciśnij .

Ustawianie strefy czasowej



Istnieje możliwość ustawienia strefy czasowej w urządzeniu, dostosowując ją do konkretnej lokalizacji geograficznej.

- 1 Naciśnij .
- 2 Naciśnij  00:00 01.01.2014 (Data i czas).
- 3 Naciśnij Strefa czasowa.
- 4 Wpisz swoją strefę czasową. Naciśnij OK.
- 5 Naciśnij .

Funkcje oszczędzania

Oszczędzanie toneru

Funkcja ta umożliwia oszczędzanie toneru. Po ustawieniu funkcji oszczędzania toneru na **Wł.** wydruki są jaśniejsze. Ustawieniem fabrycznym jest **Wył.**

- 1 Naciśnij .
- 2 Naciśnij **Ustawienia**.
- 3 Przesuń w górę lub w dół bądź naciśnij przycisk **▲** lub **▼**, aby wyświetlić opcję **Ustawienia**.
- 4 Naciśnij **Ustawienia**.
- 5 Przesuń w górę lub w dół bądź naciśnij przycisk **▲** lub **▼**, aby wyświetlić opcję **Ekologia**.
- 6 Naciśnij **Ekologia**.
- 7 Naciśnij **Oszczędzanie toneru**.
- 8 Naciśnij przycisk **Wł.** lub **Wył.**
- 9 Naciśnij .

INFORMACJA

Nie zaleca się włączania funkcji oszczędzania toneru podczas drukowania zdjęć lub obrazów w skali szarości.



Czas spoczynku

Ustawienie Czas spoczynku może zmniejszyć zużycie energii. Gdy urządzenie znajduje się w trybie spoczynku (trybie Oszczędzanie energii), zachowuje się tak, jakby było wyłączone. Urządzenie uruchomi się i rozpocznie drukowanie, gdy otrzyma zadanie drukowania.

Można wybrać czas, przez jaki urządzenie ma być bezczynne, zanim przejdzie do trybu spoczynku. Zegar zostanie zresetowany, jeśli na urządzeniu zostanie wykonana jakakolwiek czynność, na przykład odbiór faksu ¹ lub zadania drukowania. Fabryczne ustawienie domyślne to 3 minuty.

Gdy urządzenie przechodzi w tryb spoczynku, wyłącza się podświetlenie ekranu dotykowego.

¹ Tylko modele MFC

- 1 Naciśnij .
- 2 Naciśnij **Ustawienia**.
- 3 Przesuń w górę lub w dół bądź naciśnij przycisk **▲** lub **▼**, aby wyświetlić opcję **Ustawienia**.
- 4 Naciśnij **Ustawienia**.
- 5 Przesuń w górę lub w dół bądź naciśnij przycisk **▲** lub **▼**, aby wyświetlić opcję **Ekologia**.
- 6 Naciśnij **Ekologia**.
- 7 Naciśnij **Czas oczek.**
- 8 Za pomocą klawiatury ekranu dotykowego wprowadź czas (0—50 minut), przez jaki urządzenie ma pozostawać bezczynne, zanim przejdzie do trybu spoczynku. Naciśnij **OK**.
- 9 Naciśnij .

Tryb głębokiego spoczynku

Jeśli urządzenie znajduje się w trybie spoczynku i nie odbierze żadnych zadań w ciągu ustawionego czasu, automatycznie przejdzie ono w tryb głębokiego spoczynku, a na wyświetlaczu LCD zostanie wyświetlony komunikat. Tryb głębokiego spoczynku pozwala na mniejsze zużycie energii niż tryb spoczynku. Urządzenie powróci do trybu aktywnego po otrzymaniu zadania lub naciśnięciu ekranu dotykowego.

Gdy urządzenie znajduje się w Trybie głębokiego spoczynku, podświetlenie ekranu dotykowego jest wyłączone, a przycisk  miga.

Automatyczne wyłączenie (tylko modele DCP)

Jeśli urządzenie będzie znajdować się w trybie głębokiego spoczynku przez określony czas, przejdzie w tryb wyłączenia. Aby

rozpocząć drukowanie, naciśnij przycisk  na panelu dotykowym, a następnie wyślij dane drukowania.

Wybierz, jak długo urządzenie musi pozostawać w trybie głębokiego spoczynku, zanim przejdzie w tryb automatycznego wyłączenia, wykonując poniższe kroki:



- 1 Naciśnij .
- 2 Naciśnij *Ustawienia*.
- 3 Przesuń w górę lub w dół bądź naciśnij przycisk ▲ lub ▼, aby wyświetlić opcję *Ustawienia*.
- 4 Naciśnij *Ustawienia*.
- 5 Przesuń w górę lub w dół bądź naciśnij przycisk ▲ lub ▼, aby wyświetlić opcję *Ekologia*.
- 6 Naciśnij *Ekologia*.

- 7 Naciśnij *Auto. wył. Zasilan.*
- 8 Wybierz czas *Wył. 1godz, 2godz, 4godz lub 8godz*, przez jaki urządzenie pozostanie bezczynne przed przejściem do trybu automatycznego wyłączenia.
- 9 Naciśnij .

Funkcja trybu cichego

Funkcja trybu cichego



Ustawienie trybu cichego umożliwia zmniejszenie hałasu podczas drukowania. Gdy tryb cichy jest włączony *Wł.*, prędkość drukowania zostaje zmniejszona. Domyślne ustawienie to *Wył.*

- 1 Naciśnij .
- 2 Naciśnij *Ustawienia*.
- 3 Przesuń w górę lub w dół bądź naciśnij przycisk ▲ lub ▼, aby wyświetlić opcję *Ustawienia*.
- 4 Naciśnij *Ustawienia*.
- 5 Przesuń w górę lub w dół bądź naciśnij przycisk ▲ lub ▼, aby wyświetlić opcję *Ekologia*.
- 6 Naciśnij *Ekologia*.
- 7 Naciśnij *Cichy tryb*.
- 8 Naciśnij przycisk *Wł.* lub *Wył.*
- 9 Naciśnij .

Ekran dotykowy



Ustawianie jasności podświetlenia

Istnieje możliwość dostosowania jasności podświetlenia ekranu dotykowego LCD. Jeśli występują trudności z odczytaniem komunikatów na ekranie dotykowym, spróbuj zmienić ustawienie jasności.

- 1 Naciśnij .
- 2 Naciśnij Ustawienia.
- 3 Przesuń w górę lub w dół bądź naciśnij przycisk ▲ lub ▼, aby wyświetlić opcję Ustawienia.
- 4 Naciśnij Ustawienia.
- 5 Przesuń w górę lub w dół bądź naciśnij przycisk ▲ lub ▼, aby wyświetlić opcję Ustawienia LCD.
- 6 Naciśnij Ustawienia LCD.
- 7 Naciśnij Podświetlenie.
- 8 Naciśnij Jasny, Średnio lub Ciemny.
- 9 Naciśnij .

Ustawianie zegara przyciemnienia podświetlenia

Możliwe jest ustawienie czasu, przez jaki podświetlenie ekranu dotykowego LCD pozostaje włączone po powrocie do ekranu głównego.

- 1 Naciśnij .
- 2 Naciśnij Ustawienia.
- 3 Przesuń w górę lub w dół bądź naciśnij przycisk ▲ lub ▼, aby wyświetlić opcję Ustawienia.
- 4 Naciśnij Ustawienia.
- 5 Przesuń w górę lub w dół bądź naciśnij przycisk ▲ lub ▼, aby wyświetlić opcję Ustawienia LCD.
- 6 Naciśnij Ustawienia LCD.
- 7 Naciśnij Wł. timera.
- 8 Naciśnij Wył., 10Sek., 20Sek. lub 30Sek..
- 9 Naciśnij .

Secure Function Lock 3.0

Funkcja Secure Function Lock umożliwia ograniczenie publicznego dostępu do następujących operacji urządzenia:

- **Fax TX** (Transmisja faksu) (wysyłanie faksów)¹
 - **Fax RX** (Odbiór faksu) (odbieranie faksów)¹
 - **Copy** (Kopiowanie)
 - **Scan** (Skanowanie) (zdalnie)²
 - **Scan** (Skanowanie) (bezpośrednio)³
 - **USB Direct Print** (Druk bezpośredni z USB)
 - **Print** (Drukowanie)⁴
 - **Web Connect** (Dostęp do stron WWW) (**Upload** (Wyślij))
 - **Web Connect** (Dostęp do stron WWW) (**Download** (Pobierz))
 - **Color Print** (Drukowanie kolorowe)^{4 5}
 - **Page Limits** (Limity stron)⁵
- ¹ Tylko modele MFC.
- ² Skanowanie z wyjątkiem skanowania do USB.
- ³ Skanowanie do USB.
- ⁴ Funkcje drukowania i drukowania w kolorze obejmują zadania drukowania realizowane za pomocą usługi Google Cloud Print™.
- ⁵ Dostępne w przypadku funkcji **Print** (Drukowanie), **USB Direct Print** (Druk bezpośredni z USB), **Copy** (Kopiowanie) i **Web Connect** (Dostęp do stron WWW) (**Download** (Pobierz)).

Ponadto funkcja ta uniemożliwia użytkownikom zmienianie ustawień domyślnych urządzenia poprzez ograniczenie dostępu do ustawień urządzenia.

Przed skorzystaniem z opcji bezpieczeństwa należy podać hasło administratora.

Administrator może skonfigurować ograniczenia dla poszczególnych użytkowników wraz z hasłami użytkowników.

Należy zwrócić szczególną uwagę na hasło. W przypadku zapomnienia hasła konieczne będzie zresetowanie hasła zapisanego w urządzeniu. Aby uzyskać informacje na temat sposobu resetowania hasła, należy skontaktować się z działem obsługi klienta firmy Brother.

INFORMACJA

- Funkcję Secure Function Lock można ustawić za pomocą funkcji Zarządzania przez sieć i oprogramowania BRAdmin Professional 3 (tylko system Windows®).
- Do określania ograniczeń i dokonywania zmian w kontaktach użytkowników uprawniony jest wyłącznie administrator.
- (Dotyczy MFC-L9550CDW)
Używaj uwierzytelniania za pomocą karty w celu przełączania innego użytkownika oraz uzyskiwania dostępu do takich operacji, jak wysyłanie lub odbieranie faksów, kopiowanie, zdalne¹ lub bezpośrednie² skanowanie, drukowanie bezpośrednie z USB i dostęp do stron WWW.

¹ Skanowanie, z wyjątkiem skanowania do USB.

² Skanowanie do USB.

Przed rozpoczęciem użycia funkcji Secure Function Lock 3.0

Ustawienia funkcji Secure Function Lock można skonfigurować za pomocą przeglądarki WWW. Przed rozpoczęciem konfiguracji należy przeprowadzić następujące przygotowania.

- 1 Uruchom przeglądarkę WWW.
- 2 Wpisz „http://adres IP urządzenia/” w pasku adresu przeglądarki (gdzie „adres IP urządzenia” to adres IP urządzenia Brother).

■ Na przykład:

http://192.168.1.2/

INFORMACJA

Adres IP urządzenia można znaleźć na liście konfiguracji sieci (►► Podręczniki oprogramowania i obsługi dla sieci).

- 3 Ponownie wpisz hasło w polu **Login** (Nazwa użytkownika). (Jest to hasło logowania się na stronie internetowej urządzenia.) Kliknij .

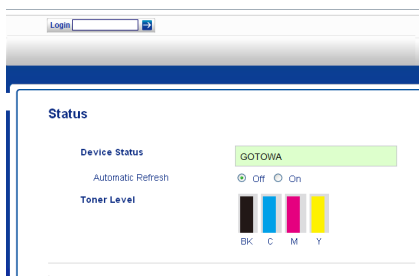

INFORMACJA

W przypadku użycia przeglądarki internetowej do konfiguracji ustawień urządzenia po raz pierwszy należy ustawić hasło (►► Podręczniki oprogramowania i obsługi dla sieci).

Włączanie/wyłączanie funkcji Secure Function Lock

- 1 Kliknij **Administrator**.
- 2 Kliknij **User Restriction Function** (Funkcja ograniczeń użytkownika).
- 3 Wybierz opcję **Secure Function Lock** lub **Off** (Wyłącz).
- 4 Kliknij **Submit** (Prześlij).

INFORMACJA

Ikona funkcji Secure Function Lock wyświetlana jest pod godziną i datą.

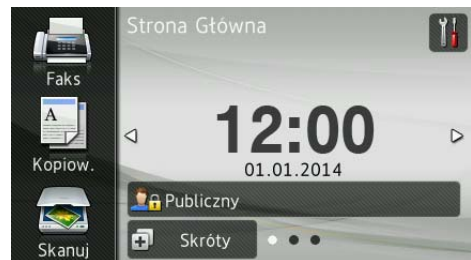

Konfigurowanie opcji Secure Function Lock 3.0 przy użyciu funkcji Zarządzanie przez sieć

Skonfiguruj grupy z ograniczeniami i użytkownikami wraz z hasłami i kartami identyfikacyjnymi (NFC ID)¹. Możliwe jest skonfigurowanie do 100 grup z ograniczonym dostępem i 100 użytkowników. Ustawienia te można skonfigurować za pomocą przeglądarki internetowej. Aby skonfigurować stronę WWW, patrz *Przed rozpoczęciem użycia funkcji Secure Function Lock 3.0* >> strona 7. Następnie wykonaj poniższe czynności:

¹ Model MFC-L9550CDW

- 1 Kliknij **Administrator**.
- 2 Kliknij **Restricted Functions xx-xx** (Funkcje ograniczone xx-xx).
- 3 Wpisz alfanumeryczną nazwę grupy (do 15 znaków) w polu **User List / Restricted Functions** (Lista użytkowników/Funkcje ograniczone).

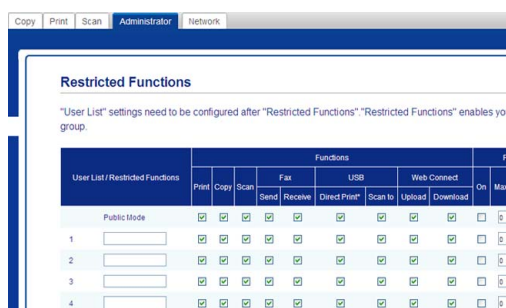

- 4 W **Print** (Drukowanie) oraz innych kolumnach usuń zaznaczenie pola wyboru, aby ograniczyć dostęp do operacji. Aby skonfigurować maksymalną liczbę stron, zaznacz pole wyboru **On** (Włącz) w **Page Limits** (Limity stron), a następnie wpisz liczbę w polu **Max. Pages** (Maks. liczba stron).

- 5 Kliknij **Submit** (Prześlij).

- 6 Kliknij **User List xx-xx** (Lista użytkowników xx-xx).
- 7 W polu **User List** (Lista użytkowników) wpisz nazwę użytkownika składającą się z maksymalnie 20 znaków.
- 8 W polu **PIN Number** (Numer PIN) wpisz czterocyfrowe hasło.
- 9 (Dotyczy modeli MFC-L9550CDW) W polu **Card ID (NFC ID)** (Karta identyfikacyjna (NFC ID)) wpisz numer karty (do 16 znaków).¹
 - ¹ Możesz użyć liczb z przedziału od 0 do 9 i liter od A do F (wielkość znaków nie ma znaczenia).
- 10 Wybierz opcję **User List / Restricted Functions** (Lista użytkowników/Funkcje ograniczone) z listy rozwijanej dla każdego użytkownika.

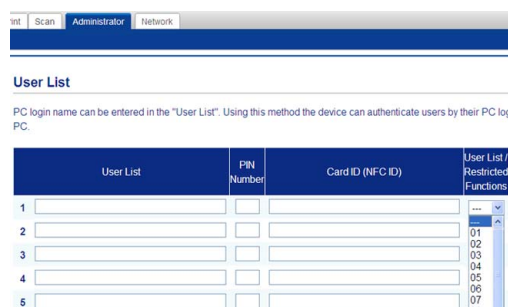

- 11 Kliknij **Submit** (Prześlij).

Konfiguracja użytkowników uwierzytelnianych za pomocą karty (model MFC-L9550CDW)

Przed skonfigurowaniem użytkowników uwierzytelnianych za pomocą karty należy przy użyciu przeglądarki WWW skonfigurować operacje ograniczone oraz listę użytkowników.

Aby uzyskać więcej informacji, patrz *Konfigurowanie opcji Secure Function Lock 3.0 przy użyciu funkcji Zarządzanie przez sieć* >> strona 8.

- 1 Przejście do trybu użytkownika z ograniczonym dostępem za pomocą ekranu dotykowego (więcej informacji — patrz *Przełączanie do trybu użytkownika z ograniczonym dostępem za pomocą ekranu dotykowego* >> strona 10).
- 2 Naciśnij .
- 3 Naciśnij Zarejestruj kartę.
- 4 Dotknij kartą czytnika NFC. Na ekranie dotykowym pojawi się identyfikator.
- 5 Naciśnij OK.

INFORMACJA

- Aby zmienić kartę identyfikacyjną, dotknij nową kartą czytnika NFC w czynności 4.
- Czytnik NFC może mieć trudności z wykryciem karty, jeżeli znajduje się ona w futerałku lub osłonie. Przed dotknięciem kartą czytnika NFC należy zawsze wyjąć ją z futerału lub osłony.

Konfigurowanie i zmiana trybu użytkownika publicznego

Tryb użytkownika publicznego ogranicza operacje dostępne dla wszystkich użytkowników nieposiadających hasła.

Konfigurowanie ograniczeń dla użytkowników publicznych należy wykonywać przy użyciu funkcji Zarządzania przez sieć lub BRAdmin Professional 3 (tylko Windows®) (>> Podręczniki oprogramowania i obsługi dla sieci).

- 1 Kliknij **Administrator**.
- 2 Kliknij **Restricted Functions xx-xx** (Funkcje ograniczone xx-xx).
- 3 W wierszu **Public Mode** (Tryb publiczny) usuń zaznaczenie pola wyboru, aby ograniczyć dostęp do operacji w trybie użytkownika publicznego. Aby skonfigurować maksymalną liczbę stron, zaznacz pole wyboru **On** (Włącz) w **Page Limits** (Limity stron), a następnie wpisz liczbę w polu **Max. Pages** (Maks. liczba stron).

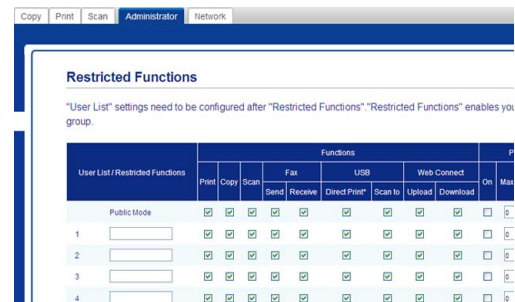



- 4 Kliknij **Submit** (Prześlij).

Przełączanie między użytkownikami

Funkcja ta umożliwia przełączanie pomiędzy zarejestrowanymi użytkownikami z ograniczonym dostępem lub trybem publicznym, gdy jest włączona funkcja Secure Function Lock.

Przełączanie do trybu użytkownika z ograniczonym dostępem za pomocą ekranu dotykowego

- 1 Naciśnij przycisk  Publiczny lub  .
(Gdzie xxxxx jest nazwą użytkownika.)
- 2 Naciśnij *Zmiana użytkownika*.
- 3 Przesuń w górę lub w dół bądź naciśnij przycisk ▲ lub ▼, aby wyświetlić nazwę użytkownika.
- 4 Naciśnij swoją nazwę użytkownika.
- 5 Wprowadź czterocyfrowe hasło użytkownika za pomocą klawiatury na ekranie dotykowym. Naciśnij OK.

INFORMACJA

- Jeżeli bieżący ID posiada ograniczenie względem żądanej funkcji, na ekranie dotykowym pojawi się komunikat *Odmowa dostępu*.
- Jeśli ID użytkownika ma ustawione ograniczenie liczby stron i maksymalna liczba stron została już osiągnięta, w przypadku drukowania danych na ekranie dotykowym widnieje komunikat *Przekroczony limit* lub *Brak zgody*. Skontaktuj się z administratorem w celu sprawdzenia ustawień funkcji Secure Function Lock.
- Jeśli ID ma wyłączone ograniczenia funkcji **Color Print** (Drukowanie kolorowe), na ekranie dotykowym pojawia się komunikat *Brak zgody* lub *Funkcja zablokowana*, gdy podejmowana jest próba wydruku dokumentów kolorowych.

Przełączanie do trybu użytkownika z ograniczonym dostępem za pomocą czytnika NFC (model MFC-L9550CDW)

- 1 Naciśnij , aby powrócić do ekranu gotowości.
- 2 Dotknij kartą czytnika NFC.
- 3 Po pomyślnym zalogowaniu na ekranie dotykowym zostanie wyświetlony komunikat *Uwierzyteln. zakończone powodzeniem*.

INFORMACJA

- Można się zalogować, dotykając kartą czytnika NFC, nawet gdy urządzenie pozostaje w trybie publicznym lub gdy zalogowany jest inny użytkownik.
- Czytnik NFC może mieć trudności z wykryciem karty, jeżeli znajduje się ona w futerale lub osłonie. Dotykając kartą czytnika NFC należy zawsze wyjmować ją z futerału lub osłony.

Przełączanie do trybu publicznego za pomocą ekranu dotykowego

1 Naciśnij .

(Gdzie xxxxx jest nazwą użytkownika.)

2 Naciśnij **Zmień na publiczny**..

INFORMACJA

- Po zakończeniu korzystania z urządzenia przez użytkownika z ograniczonym dostępem urządzenie powraca do trybu publicznego po upływie jednej minuty.
 - Jeśli żądana operacja jest ograniczona dla wszystkich użytkowników, na ekranie dotykowym zostanie wyświetlony komunikat **Odmowa dostępu**, a następnie wyświetli się ekran **Zmień użytkownika**. Nie można uzyskać dostępu do operacji. Skontaktuj się z administratorem w celu sprawdzenia ustawień funkcji **Secure Function Lock**.
 - Jeżeli **Public Mode** (Tryb publiczny) ma wyłączone ograniczenie funkcji **Color Print** (Drukowanie kolorowe), na ekranie dotykowym widnieje komunikat **Brak zgody** lub **Funkcja zablokowana**, gdy podejmowana jest próba wydruku dokumentów kolorowych.
-

Uwierzytelnianie Active Directory

Uwierzytelnianie Active Directory ogranicza możliwość korzystania z urządzenia Brother. Jeśli włączone jest uwierzytelnianie Active Directory, panel sterowania urządzenia zostanie zablokowany. Nie można zmienić ustawień urządzenia do momentu wprowadzenia przez użytkownika identyfikatora użytkownika, nazwy domeny i hasła.

Uwierzytelnianie Active Directory obejmuje następujące funkcje:

- Zapisywanie faksów przychodzących
- Uzyskiwanie adresu e-mail urządzenia z serwera LDAP

Ustawienie uwierzytelniania Active Directory można zmienić za pomocą funkcji Zarządzanie przez sieć lub aplikacji BRAdmin Professional 3 (Windows®).

Aby uzyskać więcej informacji na temat funkcji uwierzytelniania Active Directory, >> Podręczniki oprogramowania i obsługi dla sieci.

Włączanie/wyłączanie funkcji blokady uwierzytelniania Active Directory

- 1 Uruchom przeglądarkę WWW.
- 2 Wpisz „http://adres IP urządzenia/” w pasku adresu przeglądarki (gdzie „adres IP urządzenia” to adres IP urządzenia Brother).
 - Na przykład:
http://192.168.1.2/
- 3 Kliknij **Administrator**.
- 4 Kliknij **User Restriction Function** (Funkcja ograniczeń użytkownika).
- 5 Wybierz opcję **Active Directory Authentication** (Uwierzytelnianie Active Directory) lub **Off** (Wyłącz).
- 6 Kliknij **Submit** (Prześlij).

INFORMACJA

- Aby włączyć uwierzytelnianie Active Directory, należy skonfigurować ustawienia serwera Active Directory.
- Blokada panelu sterowania jest włączona, jeżeli serwer Active Directory jest prawidłowo skonfigurowany.

IPSec

IPsec (Internet Protocol Security) to protokół zabezpieczeń wykorzystujący opcjonalną funkcję protokołu internetowego w celu zapobiegania manipulacjom i zapewnienia poufności danych przesyłanych w postaci pakietów IP. IPsec szyfruje dane przesyłane za pośrednictwem sieci, na przykład zadania drukowania wysyłane z komputerów do drukarki. Ze względu na to, że dane są szyfrowane w warstwie sieciowej, aplikacje wykorzystujące protokół wyższego poziomu korzystają z funkcji IPsec, nawet jeżeli użytkownik nie wie, że jest wykorzystywana.

Funkcja IPsec obsługuje następujące operacje:

- Transmisje IPsec
- Ustawienia IPsec

Aby uzyskać więcej informacji na temat funkcji IPsec, >> Podręczniki oprogramowania i obsługi dla sieci.

Blokada ustawień

Blokada ustawień pozwala na ustalenie hasła, które uniemożliwia innym osobom dokonanie przypadkowej zmiany ustawień urządzenia.



Należy zwrócić szczególną uwagę na hasło. W przypadku zapomnienia hasła konieczne będzie zresetowanie hasel zapisanych w urządzeniu. Skontaktuj się z administratorem lub obsługą klienta firmy Brother.

Gdy blokada ustawień ustawiona jest na włącz., nie można uzyskać dostępu do ustawień urządzenia.



(Tylko modele MFC)

Ustawień urządzenia nie można zmienić za pomocą narzędzia **Zdalny rozruch**, gdy blokada ustawień ustawiona jest na włącz..

Ustawianie hasła administratora

- 1 Naciśnij .
- 2 Naciśnij `Ustawienia`.
- 3 Przesuń w górę lub w dół bądź naciśnij przycisk ▲ lub ▼, aby wyświetlić opcję `Ustawienia`.
- 4 Naciśnij `Ustawienia`.
- 5 Przesuń w górę lub w dół bądź naciśnij przycisk ▲ lub ▼, aby wyświetlić opcję `Ustawienia blokady`.
- 6 Naciśnij `Ustawienia blokady`.
- 7 Wprowadź czterocyfrowe hasło za pomocą klawiatury na ekranie dotykowym.
Naciśnij `OK`.
- 8 Wprowadź nowe hasło ponownie, gdy na ekranie dotykowym zostanie wyświetlony komunikat `Weryfikuj:`.
Naciśnij `OK`.
- 9 Naciśnij .

Zmiana hasła administratora funkcji blokady ustawień

- 1 Naciśnij .
- 2 Naciśnij `Ustawienia`.
- 3 Przesuń w górę lub w dół bądź naciśnij przycisk ▲ lub ▼, aby wyświetlić opcję `Ustawienia`.
- 4 Naciśnij `Ustawienia`.
- 5 Przesuń w górę lub w dół bądź naciśnij przycisk ▲ lub ▼, aby wyświetlić opcję `Ustawienia blokady`.
- 6 Naciśnij `Ustawienia blokady`.
- 7 Naciśnij `Ustaw hasło`.
- 8 Wprowadź stare czterocyfrowe hasło użytkownika za pomocą klawiatury na ekranie dotykowym.
Naciśnij `OK`.
- 9 Wprowadź czterocyfrowe hasło za pomocą klawiatury na ekranie dotykowym.
Naciśnij `OK`.
- 10 Wprowadź nowe hasło ponownie, gdy na ekranie dotykowym zostanie wyświetlony komunikat `Weryfikuj:`.
Naciśnij `OK`.
- 11 Naciśnij .

Włączanie/wyłączanie blokady ustawień

W przypadku wprowadzenia nieprawidłowego hasła na ekranie dotykowym pojawi się komunikat **Błędne hasło**. Wprowadź prawidłowe hasło.

Włączanie blokady ustawień

- 1 Naciśnij .
- 2 Naciśnij **Ustawienia**.
- 3 Przesuń w górę lub w dół bądź naciśnij przycisk ▲ lub ▼, aby wyświetlić opcję **Ustawienia**.
- 4 Naciśnij **Ustawienia**.
- 5 Przesuń w górę lub w dół bądź naciśnij przycisk ▲ lub ▼, aby wyświetlić opcję **Ustawienia blokady**.
- 6 Naciśnij **Ustawienia blokady**.
- 7 Naciśnij **Wył. ⇒ wł..**
- 8 Wprowadź zarejestrowane czterocyfrowe hasło administratora za pomocą klawiatury na ekranie dotykowym.
Naciśnij **OK**.

Wyłączanie blokady ustawień

- 1 Naciśnij  **Ustawienia blokady**
- na ekranie dotykowym.
- 2 Wprowadź zarejestrowane czterocyfrowe hasło administratora za pomocą klawiatury na ekranie dotykowym.
Naciśnij **OK**.

Ograniczenia wybierania (tylko modele MFC)

Ta funkcja zabezpiecza przed błędnym wysłaniem faksu lub wybraniem połączenia z nieprawidłowym numerem. Można skonfigurować urządzenie tak, aby ograniczało wybieranie podczas używania klawiatury, książki adresowej i skrótów.

Jeśli została wybrana opcja **Wył.**, urządzenie nie ogranicza metody wybierania numeru.

Jeśli wybrano opcję **Dwa razy naciśnij #**, użytkownik zostanie poproszony o ponowne wprowadzenie numeru. Jeśli ponownie zostanie wprowadzony poprawnie ten sam numer, urządzenie rozpocznie nawiązywanie połączenia. W przypadku wprowadzenia innego numeru na ekranie dotykowym pojawi się komunikat o błędzie.

Jeśli została wybrana opcja **Wł.**, urządzenie ograniczy wysyłanie faksów i połączenia wychodzące do tej metody wybierania.

Ograniczenia dla klawiatury

- 1 Naciśnij .
- 2 Naciśnij **Ustawienia**.
- 3 Przesuń w górę lub w dół bądź naciśnij przycisk ▲ lub ▼, aby wyświetlić opcję **Faks**.
- 4 Naciśnij **Faks**.
- 5 Przesuń w górę lub w dół bądź naciśnij przycisk ▲ lub ▼, aby wyświetlić opcję **Ograniczenie wybierania**.
- 6 Naciśnij **Ograniczenie wybierania**.
- 7 Naciśnij **Klawiatura telef..**

8 Naciśnij Dwa razy naciśnij #, Wł. lub Wył..

9 Naciśnij .

Ograniczenie książki adresowej

1 Naciśnij .

2 Naciśnij Ustawienia.

3 Przesuń w górę lub w dół bądź naciśnij przycisk ▲ lub ▼, aby wyświetlić opcję Faks.

4 Naciśnij Faks.

5 Przesuń w górę lub w dół bądź naciśnij przycisk ▲ lub ▼, aby wyświetlić opcję Ograniczenie wybierania.

6 Naciśnij Ograniczenie wybierania.

7 Naciśnij Książka adr..

8 Naciśnij Dwa razy naciśnij #, Wł. lub Wył..

9 Naciśnij .

Ograniczenie skrótów

1 Naciśnij .

2 Naciśnij Ustawienia.

3 Przesuń w górę lub w dół bądź naciśnij przycisk ▲ lub ▼, aby wyświetlić opcję Faks.

4 Naciśnij Faks.

5 Przesuń w górę lub w dół bądź naciśnij przycisk ▲ lub ▼, aby wyświetlić opcję Ograniczenie wybierania.

6 Naciśnij Ograniczenie wybierania.

7 Naciśnij Skróty.

8 Naciśnij Dwa razy naciśnij #, Wł. lub Wył..

9 Naciśnij .

Ograniczenie serwera LDAP

1 Naciśnij .

2 Naciśnij Ustawienia.

3 Przesuń w górę lub w dół bądź naciśnij przycisk ▲ lub ▼, aby wyświetlić opcję Faks.

4 Naciśnij Faks.

5 Przesuń w górę lub w dół bądź naciśnij przycisk ▲ lub ▼, aby wyświetlić opcję Ograniczenie wybierania.

6 Naciśnij Ograniczenie wybierania.

7 Naciśnij Serwer LDAP.

8 Naciśnij Dwa razy naciśnij #, Wł. lub Wył..

9 Naciśnij .

INFORMACJA



- Ustawienie Dwa razy naciśnij # nie będzie działało w przypadku podniesienia słuchawki zewnętrznej przed wprowadzeniem numeru. Urządzenie nie ponowi próby o wprowadzenie numeru.
 - Nie jest możliwe ograniczenie wybierania w przypadku używania Wyb ponow./Pauza.
 - W przypadku wyboru Wł. lub Dwa razy naciśnij # nie można korzystać z funkcji Rozsyłanie.
-

Dodatkowe opcje wysyłania

Wysyłanie faksów za pomocą wielu ustawień

Przed wysłaniem faksu można zmienić dowolną kombinację poniższych ustawień:

- Faks 2-stronny
- Kontrast
- Rozdzielczość FX
- Wysyłka na bieżąco
- Tryb międzynarodowy
- Faks z opóźn.
- Trans.pakiet
- Str.tyt.-tekst
- Ustawienia strony tytułowej
- Nadawanie

- 1 Wykonaj jedną z następujących czynności:
 - Gdy podgląd faksu jest ustawiony na **Wył.**, naciśnij  (Faks).
 - Gdy podgląd faksu jest ustawiony na **Wł.**, naciśnij  (Faks) i **Wysyłanie faksów**.

Na ekranie dotykowym zostanie wyświetlony komunikat:

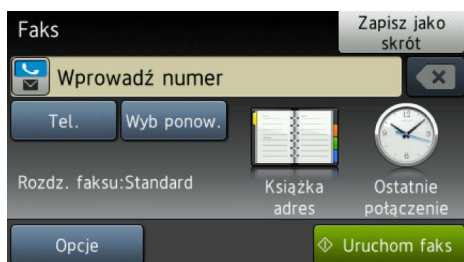



- 2 Naciśnij **Opcje**.
- 3 Przesuń w dół lub w górę bądź naciśnij przycisk **▲** lub **▼**, aby wyświetlić żądane ustawienie, a następnie naciśnij ustawienie.
- 4 Naciśnij żądaną opcję.
- 5 Wykonaj jedną z następujących czynności:
 - Powtórz kroki 3 i 4, aby zmienić kolejne ustawienia.
 - Po zakończeniu wprowadzania zmian ustawień naciśnij przycisk **OK**. Przejdź do następnej czynności, aby wysłać faks.

INFORMACJA

- Większość ustawień ma charakter tymczasowy i po wysłaniu faksu urządzenie powraca do swoich ustawień domyślnych.
- Niektóre z ustawień wykorzystywanych najczęściej można zapisać, ustawiając je jako domyślne ustawienia. Ustawienia te pozostaną aktywne, dopóki nie zostaną zmienione (patrz *Ustawianie wprowadzonych zmian jako nowe ustawienia domyślne* >> strona 25).
- Można również zapisać niektóre z najczęściej używanych ustawień, ustawiając je jako skrót (patrz *Zapisywanie opcji faksu jako skrót* >> strona 26).

Zmiana układu faksu 2-stronnego

Przed wysłaniem faksu 2-stronnego konieczne jest wybranie formatu skanowania 2-stronnego. Wybrany format będzie zależał od układu dokumentu 2-stronnego.

- 1 Włóż dokument do podajnika ADF.
- 2 Wykonaj jedną z następujących czynności:
 - Gdy podgląd faksu jest ustawiony na Wyl., naciśnij  (Faks).
 - Gdy podgląd faksu jest ustawiony na Wł., naciśnij  (Faks) i Wysyłanie faksów.
- 3 Naciśnij Opcje.
- 4 Przesuń w górę lub w dół bądź naciśnij przycisk ▲ lub ▼, aby wyświetlić opcję Faks 2-stronny.
- 5 Naciśnij Faks 2-stronny.
- 6 Wykonaj jedną z następujących czynności:
 - Jeśli dokument jest odbity wzdłuż dłuższej krawędzi, naciśnij przycisk Skanowanie 2-str.: Długa krawędź.

- Jeśli dokument jest odbity wzdłuż krótszej krawędzi, naciśnij przycisk Skanowanie 2-str.: Krótka krawędź.

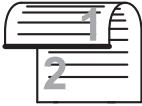
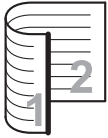
Krótka krawędź	
Pionowo	Poziomo
	

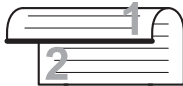
Dłuższa krawędź	
Pionowo	Poziomo
	

Kontrast



W przypadku większości dokumentów najlepsze efekty uzyskuje się z ustawieniem domyślnym **Auto**.

Auto automatycznie wybiera odpowiedni dla danego dokumentu kontrast.

Jeśli dokument jest bardzo jasny lub ciemny, zmiana kontrastu może poprawić jakość faksu.

Wybierz opcję **Ciemny**, aby rozjaśnić faksowany dokument.

Wybierz opcję **Jasny**, aby przyciemnić faksowany dokument.



- 1 Wykonaj jedną z następujących czynności:
 - Gdy podgląd faksu jest ustawiony na **Wył.**, naciśnij  (Faks).
 - Gdy podgląd faksu jest ustawiony na **Wł.**, naciśnij  (Faks) i **Wysyłanie faksów**.
- 2 Naciśnij **Opcje**.
- 3 Przesuń w górę lub w dół bądź naciśnij przycisk **▲** lub **▼**, aby wyświetlić opcję **Kontrast**.
- 4 Naciśnij **Kontrast**.
- 5 Naciśnij **Auto**, **Jasny** lub **Ciemny**.

INFORMACJA

Jeśli dla rozdzielczości faksu wybrano opcję **Jasny**, nawet po wybraniu opcji **Ciemny** lub **Auto** urządzenie wyśle faks, korzystając z ustawienia **Foto**.

Zmiana rozdzielczości faksu

Jakość faksu można poprawić, zmieniając jego rozdzielczość. Jest to ustawienie tymczasowe, które pozostaje aktywne tylko dla jednego faksu.

- 1 Wykonaj jedną z następujących czynności:
 - Gdy podgląd faksu jest ustawiony na **Wył.**, naciśnij  (Faks).
 - Gdy podgląd faksu jest ustawiony na **Wł.**, naciśnij  (Faks) i **Wysyłanie faksów**.
- 2 Naciśnij **Opcje**.
- 3 Przesuń w górę lub w dół bądź naciśnij przycisk **▲** lub **▼**, aby wyświetlić opcję **Rozdzielczość FX**.
- 4 Naciśnij **Rozdzielczość FX**.
- 5 Naciśnij **Standard**, **Wysoka**, **B. wysoka** lub **Foto**.

INFORMACJA

Można wybrać cztery różne ustawienia rozdzielczości.

Czarno-białe	
Standard	Odpowiednia dla większości dokumentów tekstowych.
Wysoka	Odpowiednia dla małych wydruków; przesyłanie nieco wolniejsze niż w przypadku rozdzielczości standardowej.
B. wysoka	Odpowiednia dla małych wydruków lub ilustracji; przesyłanie nieco wolniejsze niż w przypadku rozdzielczości wysokiej.
Foto	Należy używać w przypadku dokumentów o zróżnicowanych odcieniach szarości lub do zdjęć. Najdłuższy czas przesyłania.

Dodatkowe operacje wysyłania

Ręczne wysyłanie faksów

Ręczne wysyłanie

Transmisja ręczna pozwala słyszeć dźwięki wybierania numeru, dzwonienia i odbioru faksu.



- 1 Włóż dokument.
- 2 Podnieś słuchawkę telefonu zewnętrznego i sprawdź, czy słychać sygnał wybierania.
- 3 Wybierz numer faksu za pomocą telefonu zewnętrznego.
- 4 Po usłyszeniu tonów faksu naciśnij przycisk *Uruchom faks*.
 - Jeśli korzystasz z szyby skanera, naciśnij przycisk *Wyślij*.
- 5 Podnieś słuchawkę telefonu zewnętrznego.

Podwójny dostęp

Można wybrać numer i rozpocząć skanowanie faksu do pamięci nawet wtedy, gdy urządzenie jest w trakcie wysyłania z pamięci, odbierania faksów lub drukowania zadań z komputera. Na ekranie dotykowym pojawi się nowy numer zadania.

Liczba stron, jakie można zeskanować, będzie różna w zależności od drukowanych informacji.

INFORMACJA

Jeśli podczas skanowania pierwszej strony faksu wyświetlony zostanie komunikat *Brak pamięci*, naciśnij przycisk , aby anulować skanowanie. Jeśli komunikat *Brak pamięci* pojawi się podczas skanowania jednej z kolejnych stron, można nacisnąć przycisk *Wyślij teraz, aby wysłać już zeskanowane strony*, lub przycisk , aby anulować operację.

Rozsyłanie

Rozsyłanie umożliwia wysłanie tego samego faksu pod więcej niż jeden numer. Jedna operacja rozsyłania może obejmować grupy, numery z książki adresowej oraz do 50 ręcznie wybieranych numerów.



Rozsyłanie może obejmować 350 różnych numerów.

Przed rozpoczęciem rozsyłania

Numery z książki adresowej muszą być zapisane w pamięci urządzenia, zanim będzie ich można użyć w rozsyłaniu (►► Podstawowy Podręcznik Użytkownika).

Numery grup również muszą być zapisane w pamięci urządzenia, zanim będzie ich można użyć w rozsyłaniu. Numery grup obejmują wiele zapisanych numerów z książki adresowej, ułatwiając wybieranie (patrz *Konfigurowanie grup do rozsyłania* ►► strona 39).

Jak rozesłać faks

- 1 Włóż dokument.
- 2 Wykonaj jedną z następujących czynności:
 - Gdy podgląd faksu jest ustawiony na *Wył.*, naciśnij  (Faks).
 - Gdy podgląd faksu jest ustawiony na *Wł.*, naciśnij  (Faks) i *Wysyłanie faksów*.
- 3 Naciśnij *Opcje*.
- 4 Przesuń w górę lub w dół bądź naciśnij przycisk ▲ lub ▼, aby wyświetlić opcję *Nadawanie*.
- 5 Naciśnij *Nadawanie*.
- 6 Naciśnij *Dodaj numer*.

INFORMACJA

Jeśli pobrano faks internetowy:

Aby dokonać rozsyłania za pomocą adresu e-mail, naciśnij , wprowadź adres e-mail (►► Podstawowy Podręcznik Użytkownika) i naciśnij *OK*.

- 7 Numery do rozsyłania można dodawać w następujący sposób:
 - Naciśnij *Dodaj numer* i wprowadź numer za pomocą klawiatury na ekranie dotykowym (►► Podstawowy Podręcznik Użytkownika).
 - Naciśnij *OK*.

- Naciśnij **Dodaj z książki adresowej**. Przesuń w dół lub w górę bądź naciśnij przycisk ▲ lub ▼, aby wyświetlić numer, który ma zostać dodany do rozsyłania. Zaznacz pola wyborów dla numerów, które mają zostać dodane do rozsyłania. Po wybraniu wszystkich żądanych numerów naciśnij **OK**.
- Naciśnij **Szukaj w książce adresowej**. Naciśnij pierwszą literę nazwy, a następnie naciśnij **OK**. Naciśnij nazwę, a następnie naciśnij numer, który chcesz dodać.

8 Po wprowadzeniu wszystkich numerów faksów przez powtórzenie czynności 6 i 7 naciśnij **OK**.

9 Naciśnij **Uruchom faks**. Po zakończeniu rozsyłania zostanie wydrukowany raport rozsyłania zawierający wyniki.

INFORMACJA

- Jeśli żaden z numerów nie został użyty dla grup, można rozsyłać fakсы do 350 różnych numerów.
- Dostępna pamięć urządzenia będzie różnić się w zależności od typów zadań w pamięci i numerów użytych do rozsyłania. W przypadku rozsyłania do maksymalnej dostępnej liczby numerów nie będzie można użyć funkcji podwójnego dostępu ani opóźnionego faksu.
- Jeśli wyświetlony zostanie komunikat **Brak pamięci**, naciśnij **X**, aby zatrzymać zadanie. Po zeskanowaniu kilku stron naciśnij **Wyślij teraz**, aby wysłać część znajdującą się w pamięci urządzenia.

Anulowanie trakcie rozsyłania

W trakcie rozsyłania można anulować faks, który jest w danej chwili wysyłany, bądź całe zadanie rozsyłania.

1 Naciśnij **X**.

2 Wykonaj jedną z następujących czynności:

- Aby anulować całe rozsyłanie, naciśnij przycisk **Całość nadawania**. Przejdź do kroku 3.

- Aby anulować bieżące zadanie, naciśnij przycisk, który wyświetla wybierany numer lub nazwę. Przejdź do kroku 4.

- Aby zakończyć bez anulowania, naciśnij klawisz **X**.

3 Jeśli na ekranie dotykowym zostanie wyświetlone zapytanie, czy chcesz anulować całe rozsyłanie, wykonaj jedną z poniższych czynności:

- Naciśnij przycisk **Tak**, aby potwierdzić.

- Aby zakończyć bez anulowania, naciśnij klawisz **Nie**.

4 Wykonaj jedną z następujących czynności:

- Aby anulować bieżące zadanie, naciśnij **Tak**.

- Aby zakończyć bez anulowania, naciśnij klawisz **Nie**.



Transmisja w czasie rzeczywistym

Przed wysłaniem faksu urządzenie skanuje dokument do pamięci. Po zwolnieniu linii telefonicznej urządzenie rozpoczyna wybieranie i wysyłanie.

Niekiedy może zaistnieć konieczność natychmiastowego wysłania ważnego dokumentu, bez oczekiwania na transmisję z pamięci. Można włączyć *Wysyłka na bieżąco*.

INFORMACJA

- Jeśli pamięć jest pełna i wysyłany jest czarno-biały faks z podajnika ADF, urządzenie wyśle dokument w czasie rzeczywistym (nawet jeśli opcja *Wysyłka na bieżąco* jest ustawiona na *Wył.*). Jeśli pamięć jest pełna, nie można wysłać faksów z szyby skanera, zanim nie zostanie zwolnione miejsce w pamięci.
- Jeśli podczas transmisji w czasie rzeczywistym używana jest szyba skanera, funkcja automatycznego powtarzania wybierania nie działa.



- 1 Włóż dokument.
- 2 Wykonaj jedną z następujących czynności:
 - Gdy podgląd faksu jest ustawiony na *Wył.*, naciśnij  (Faks).
 - Gdy podgląd faksu jest ustawiony na *Wł.*, naciśnij  (Faks) i *Wysyłanie faksów*.
- 3 Naciśnij *Opcje*.
- 4 Przesuń w górę lub w dół bądź naciśnij przycisk ▲ lub ▼, aby wyświetlić opcję *Wysyłka na bieżąco*.
- 5 Naciśnij *Wysyłka na bieżąco*.
- 6 Naciśnij przycisk *Wł.* (lub *Wył.*).

- 7 Naciśnij *OK*.
- 8 Wprowadź numer faksu.
- 9 Naciśnij *Uruchom faks*.

Tryb zagraniczny



W przypadku problemów z wysłaniem faksu za granicę z powodu złego połączenia pomoc może włączenie trybu zagranicznego.

Jest to ustawienie tymczasowe, które pozostaje aktywne tylko dla jednego faksu.

- 1 Włóż dokument.
- 2 Wykonaj jedną z następujących czynności:
 - Gdy podgląd faksu jest ustawiony na *Wył.*, naciśnij  (Faks).
 - Gdy podgląd faksu jest ustawiony na *Wł.*, naciśnij  (Faks) i *Wysyłanie faksów*.
- 3 Naciśnij *Opcje*.
- 4 Przesuń w górę lub w dół bądź naciśnij przycisk ▲ lub ▼, aby wyświetlić opcję *Tryb międzynarodowy*.
- 5 Naciśnij *Tryb międzynarodowy*.
- 6 Naciśnij *Wł.*
- 7 Naciśnij *OK*.
- 8 Wprowadź numer faksu.
- 9 Naciśnij *Uruchom faks*.

Faks opóźniony

W pamięci można zapisać maksymalnie 50 faksów przeznaczonych do wysłania w ciągu 24 godzin.

- 1 Włóż dokument.
- 2 Wykonaj jedną z następujących czynności:
 - Gdy podgląd faksu jest ustawiony na Wł., naciśnij  (Faks).
 - Gdy podgląd faksu jest ustawiony na Wł., naciśnij  (Faks) i Wysyłanie faksów.
- 3 Naciśnij Opcje.
- 4 Przesuń w górę lub w dół bądź naciśnij przycisk ▲ lub ▼, aby wyświetlić opcję Faks z opóźn..
- 5 Naciśnij Faks z opóźn..
- 6 Naciśnij Faks z opóźn..
- 7 Naciśnij Wł..
- 8 Naciśnij Ustaw czas.
- 9 Za pomocą klawiatury na ekranie dotykowym wprowadź godzinę (w formacie 24-godzinnym), o której faks ma zostać wysłany.
Naciśnij OK.



INFORMACJA

Liczba stron, jakie można zeskanować do pamięci, zależy od ilości danych drukowanych na każdej stronie.

Opóźniona transmisja wsadowa



Przed wysłaniem faksów opóźnionych urządzenie zapisze wszystkie fakсы w pamięci, sortując je wg miejsca docelowego i zaplanowanej godziny.

Wszystkie fakсы opóźnione, które mają zostać wysłane o tej samej godzinie, pod ten sam numer, zostaną wysłane jako jeden faks, co ma na celu skrócenie czasu przesyłania.

- 1 Naciśnij .
- 2 Naciśnij Ustawienia.
- 3 Przesuń w górę lub w dół bądź naciśnij przycisk ▲ lub ▼, aby wyświetlić opcję Faks.
- 4 Naciśnij Faks.
- 5 Przesuń w górę lub w dół bądź naciśnij przycisk ▲ lub ▼, aby wyświetlić opcję Ust. wysyłania.
- 6 Naciśnij Ust. wysyłania.
- 7 Naciśnij Trans.pakiet.
- 8 Naciśnij przycisk Wł. lub Wyl..
- 9 Naciśnij .



Sprawdzanie i anulowanie zadań oczekujących

Sprawdź, które zadania nadal oczekują w pamięci na wysłanie. Jeśli w pamięci nie ma żadnego zadania, na ekranie dotykowym pojawia się komunikat **Nie ma zadań**. Zadanie faksowania zapisane i oczekujące w pamięci można anulować.

- 1 Naciśnij .
- 2 Naciśnij **Ustawienia**.
- 3 Przesuń w górę lub w dół bądź naciśnij przycisk **▲** lub **▼**, aby wyświetlić opcję **Faks**.
- 4 Naciśnij **Faks**.
- 5 Przesuń w górę lub w dół bądź naciśnij przycisk **▲** lub **▼**, aby wyświetlić opcję **Fax w oczekiw..**
- 6 Naciśnij **Fax w oczekiw..**. Na ekranie dotykowym pojawią się oczekujące zadania.
- 7 Przesuń w dół lub w górę lub naciśnij **▲** lub **▼**, aby przewinąć oczekujące zadania, a następnie naciśnij zadanie, które chcesz anulować.
- 8 Naciśnij **Anuluj**.
- 9 Wykonaj jedną z następujących czynności:
 - Aby anulować, naciśnij przycisk **Tak**. Jeśli chcesz anulować kolejne zadanie, powtórz czynność 7.
 - Aby zakończyć bez anulowania, naciśnij klawisz **Nie**.
- 10 Po zakończeniu anulowania zadań naciśnij przycisk .

Ustawianie wprowadzonych zmian jako nowe ustawienia domyślne



Istnieje możliwość zapisania ustawień faksu dla opcji **Rozdzielczość FX**, **Kontrast**, **Rozmiar z szyby skanera**, **Wysyłka na bieżąco**, **Ustawienia strony tytułowej** i **Tryb międzynarodowy**, które są wykorzystywane najczęściej, ustawiając je jako domyślne. Ustawienia te pozostaną aktywne do momentu ponownej zmiany.

- 1 Wykonaj jedną z następujących czynności:
 - Gdy podgląd faksu jest ustawiony na **Wył..**, naciśnij  (**Faks**).
 - Gdy podgląd faksu jest ustawiony na **Wł..**, naciśnij  (**Faks**) i **Wysyłanie faksów**.
- 2 Naciśnij **Opcje**.
- 3 Przesuń w dół lub w górę lub naciśnij **▲** lub **▼**, aby wybrać ustawienie, które chcesz zmienić, a następnie naciśnij nową opcję.

Powtarzaj tę czynność dla każdego ustawienia, które chcesz zmienić.
- 4 Po zmianie ostatniego ustawienia przesuń w dół lub w górę lub naciśnij przycisk **▲** lub **▼**, aby wyświetlić **Nowe ustawienia**.
- 5 Naciśnij **Nowe ustawienia**.
- 6 Na ekranie dotykowym zostanie wyświetlony komunikat z prośbą o potwierdzenie zmiany do nowych ustawień domyślnych. Naciśnij przycisk **Tak**, aby potwierdzić.
- 7 Naciśnij .



Przywracanie wszystkich ustawień faksu do ustawień fabrycznych

Wszystkie zmienione ustawienia faksu można przywrócić do ustawień fabrycznych. Ustawienia te pozostaną aktywne do momentu ponownej zmiany.

- 1 Wykonaj jedną z następujących czynności:
 - Gdy podgląd faksu jest ustawiony na **Wył.**, naciśnij  (Faks).
 - Gdy podgląd faksu jest ustawiony na **Wł.**, naciśnij  (Faks) i **Wysyłanie faksów**.
- 2 Naciśnij **Opcje**.
- 3 Po zmianie ostatniego ustawienia przesun w dół lub w górę lub naciśnij przycisk **▲** lub **▼**, aby wyświetlić **Reset ustawień**.
- 4 Naciśnij **Reset ustawień**.
- 5 Na ekranie dotykowym zostanie wyświetlony komunikat z prośbą o potwierdzenie przywrócenia ustawień fabrycznych. Naciśnij przycisk **Tak**, aby potwierdzić.
- 6 Naciśnij .

Zapisywanie opcji faksu jako skrótu

Wszystkie często używane opcje nowego faksu można zapisać jako skrót.

- 1 Wykonaj jedną z następujących czynności:
 - Gdy podgląd faksu jest ustawiony na **Wył.**, naciśnij  (Faks).
 - Gdy podgląd faksu jest ustawiony na **Wł.**, naciśnij  (Faks) i **Wysyłanie faksów**.
- 2 Wprowadź numer faksu.
- 3 Naciśnij **Opcje**.
- 4 Przesun w górę lub w dół bądź naciśnij przycisk **▲** lub **▼**, aby wyświetlić **Rozdzielczość FX**, **Faks 2-stronny**, **Kontrast**, **Wysyłka na bieżąco**, **Tryb międzynarodowy** lub **Rozmiar z szyby skanera**, a następnie naciśnij ustawienie, które chcesz zmienić. Następnie naciśnij nową żadaną opcję. Powtarzaj tę czynność dla każdego ustawienia, które chcesz zmienić.
- 5 Po zakończeniu wybierania nowych opcji, naciśnij **OK**.
- 6 Naciśnij **Zapisz jako skrót**.
- 7 Potwierdź wyświetlaną listę opcji wybranych dla skrótu, a następnie naciśnij **OK**.
- 8 Naciśnij kartę od 1 do 8.
- 9 Naciśnij  w miejscu, w którym nie dodano skrótu.
- 10 Wprowadź nazwę skrótu za pomocą klawiatury na ekranie dotykowym. (Aby uzyskać pomoc w zakresie wprowadzania liter, >> Podstawowy Podręcznik Użytkownika). Naciśnij **OK**.
- 11 Naciśnij przycisk **OK**, aby potwierdzić.

Elektroniczna strona tytułowa

Aby móc korzystać z tej funkcji, należy zaprogramować ID stacji (>> Podręcznik szybkiej obsługi).

Istnieje możliwość automatycznego wysłania strony tytułowej. Strona tytułowa zawiera identyfikator stacji, komentarz i nazwę, które zostały zapisane w książce adresowej.

Można wybrać jeden z wstępnie ustawionych komentarzy:

- 1.bez notatki
- 2.zadzwoń
- 3.pilne
- 4.poufne



Zamiast używania wstępnie ustawionych komentarzy można wprowadzić dwa własne, składające się z maksymalnie 27 znaków.

(Patrz *Tworzenie własnych komentarzy* >> strona 27).

- 5.(Zdefiniowane przez użytkownika)
- 6.(Zdefiniowane przez użytkownika)



Tworzenie własnych komentarzy

Można utworzyć dwa własne komentarze.

- 1 Naciśnij .
- 2 Naciśnij *Ustawienia*.
- 3 Przesuń w górę lub w dół bądź naciśnij przycisk ▲ lub ▼, aby wyświetlić opcję *Faks*.
- 4 Naciśnij *Faks*.
- 5 Przesuń w górę lub w dół bądź naciśnij przycisk ▲ lub ▼, aby wyświetlić opcję *Ust. wysyłania*.
- 6 Naciśnij *Ust. wysyłania*.
- 7 Naciśnij *Ustawienia strony tytułowej*.
- 8 Naciśnij *Str.tyt.-tekst*.
- 9 Naciśnij przycisk 5. lub 6., aby zapisać komentarz.
- 10 Wprowadź swój komentarz za pomocą klawiatury na ekranie dotykowym. Naciśnij *OK*.
Naciśnij , aby wybierać liczby, litery lub znaki specjalne (>> Podstawowy Podręcznik Użytkownika).
- 11 Naciśnij .

Wysyłanie strony tytułowej tylko z najbliższym faksem

Aby wysłać stronę tytułową dla kolejnego faksu, można dodać stronę tytułową.

- 1 Wykonaj jedną z następujących czynności:
 - Gdy podgląd faksu jest ustawiony na Wł., naciśnij  (Faks).
 - Gdy podgląd faksu jest ustawiony na Wł., naciśnij  (Faks) i Wysyłanie faksów.
- 2 Naciśnij Opcje.
- 3 Przesuń w górę lub w dół bądź naciśnij przycisk ▲ lub ▼, aby wyświetlić opcję Ustawienia strony tytułowej.
- 4 Naciśnij Ustawienia strony tytułowej.
- 5 Naciśnij Ustawienia strony tytułowej.
- 6 Naciśnij Wł..
- 7 Naciśnij Str. tyt.-tekst.
- 8 Przesuń w dół lub w górę lub naciśnij ▲ lub ▼, aby wybrać komentarz, który ma być użyty, a następnie naciśnij komentarz.
Naciśnij .
- 9 Naciśnij OK.
- 10 Wprowadź numer faksu.
- 11 Naciśnij Uruchom faks.



Używanie drukowanej strony tytułowej

Aby użyć drukowanej strony tytułowej, po której można pisać, wydrukuj stronę przykładową i dołącz ją do faksu.

- 1 Naciśnij .
- 2 Naciśnij Ustawienia.
- 3 Przesuń w górę lub w dół bądź naciśnij przycisk ▲ lub ▼, aby wyświetlić opcję Faks.
- 4 Naciśnij Faks.
- 5 Przesuń w górę lub w dół bądź naciśnij przycisk ▲ lub ▼, aby wyświetlić opcję Ust. wysyłania.
- 6 Naciśnij Ust. wysyłania.
- 7 Naciśnij Ustawienia strony tytułowej.
- 8 Naciśnij Wydruk próbny.
- 9 Naciśnij OK.

Wyświetlanie adresata

Wysyłając faks, urządzenie wyświetli informacje z książki adresowej lub wybierany numer. Urządzenie można ustawić tak, aby informacje o adresacie nie były wyświetlane na ekranie dotykowym.

- 1 Naciśnij .
- 2 Naciśnij `Ustawienia`.
- 3 Przesuń w górę lub w dół bądź naciśnij przycisk ▲ lub ▼, aby wyświetlić opcję `Faks`.
- 4 Naciśnij `Faks`.
- 5 Przesuń w górę lub w dół bądź naciśnij przycisk ▲ lub ▼, aby wyświetlić opcję `Ust. wysyłania`.
- 6 Naciśnij `Ust. wysyłania`.
- 7 Naciśnij `Miejsce docelowe`.
- 8 Naciśnij przycisk `Ukryte` lub `Ekran`.
- 9 Naciśnij .

Odbieranie faksu (tylko modele MFC)

Opcje odbierania do pamięci

Opcja odbioru faksów do pamięci umożliwia zdalne odbieranie faksów, kiedy użytkownik nie jest przy urządzeniu.

Jednocześnie można korzystać *tylko z jednej* opcji odbierania do pamięci:

- Przekazywanie faksów
- Zapisywanie faksów
- Wyłączone

Przekazywanie faksów

Funkcja przekazywania faksów umożliwia automatyczne przekazywanie odebranych faksów na inne urządzenie. Po wybraniu opcji **Druk backup:** wł. urządzenie również wydrukuje faks.

- 1 Naciśnij .
- 2 Naciśnij **Ustawienia**.
- 3 Przesuń w górę lub w dół bądź naciśnij przycisk ▲ lub ▼, aby wyświetlić opcję **Faks**.
- 4 Naciśnij **Faks**.
- 5 Przesuń w górę lub w dół bądź naciśnij przycisk ▲ lub ▼, aby wyświetlić opcję **Ustaw.odbiór**.
- 6 Naciśnij **Ustaw.odbiór**.
- 7 Przesuń w górę lub w dół bądź naciśnij przycisk ▲ lub ▼, aby wyświetlić opcję **Odb do pamięci**.
- 8 Naciśnij **Odb do pamięci**.
- 9 Naciśnij **Przekaz faxu**.

- 10 Wykonaj jedną z następujących czynności:

- Naciśnij **Ręcznie**, aby wprowadzić numer wysyłki faksu (do 20 znaków) za pomocą klawiatury na ekranie dotykowym (➤ **Podstawowy Podręcznik Użytkownika**).

Naciśnij **OK**.

- Naciśnij **Książka adr..**

Przesuń w dół lub w górę bądź naciśnij przycisk ▲ albo ▼, aby przewinąć ekran w celu odnalezienia numeru faksu, na który fakсы mają zostać przekazane.

Naciśnij numer faksu lub adres e-mail, którego chcesz użyć.

INFORMACJA

- Adres e-mail można wprowadzić, naciskając przycisk  na ekranie dotykowym.
- W przypadku wybrania numeru grupy z książki adresowej fakсы zostaną przesłane na wiele numerów faksu.

- 11 Jeśli opcja **Podgląd faksu** jest ustawiona na **Wył.**, naciśnij **Druk backup:** wł. lub **Druk backup:** wył..

WAŻNE

- Jeśli wybrana zostanie opcja **Druk backup:** wł., urządzenie wydrukuje również odebrane fakсы na urządzeniu, więc użytkownik będzie posiadał kopie.
- Po ustawieniu **Podgląd faksu** na **Wł.** funkcja wydruku kopii zapasowej nie będzie działać.

- 12 Naciśnij .

Zapisywanie faksów

Funkcja zapisywania faksów umożliwia zapisanie odebranych faksów w pamięci urządzenia. Funkcja zdalnego odbierania pozwala pobrać zapisane fakсы z urządzenia faksowego znajdującego się w innym miejscu (patrz *Odbieranie faksów* ►► strona 35).

Urządzenie wydrukuje kopię każdego zapisanego faksu.

- 1 Naciśnij .
- 2 Naciśnij *Ustawienia*.
- 3 Przesuń w górę lub w dół bądź naciśnij przycisk ▲ lub ▼, aby wyświetlić opcję *Faks*.
- 4 Naciśnij *Faks*.
- 5 Przesuń w górę lub w dół bądź naciśnij przycisk ▲ lub ▼, aby wyświetlić opcję *Ustaw.odbiór*.
- 6 Naciśnij *Ustaw.odbiór*.
- 7 Przesuń w górę lub w dół bądź naciśnij przycisk ▲ lub ▼, aby wyświetlić opcję *Odb do pamięci*.
- 8 Naciśnij *Odb do pamięci*.
- 9 Naciśnij *Rejestr dok..*

INFORMACJA

Aby wyłączyć funkcję zapisywania faksów, naciśnij *Wył..*

- 10 Naciśnij .

Zmiana opcji odbierania do pamięci

Jeśli odebrane fakсы znajdują się w pamięci urządzenia w momencie zmiany operacji odbierania do pamięci, na ekranie dotykowym pojawi się jedno z następujących pytań:

Jeśli odebrane fakсы zostały już wydrukowane

- Skasować wszystkie dokumenty?
 - Po naciśnięciu przycisku *Tak* fakсы zostaną usunięte z pamięci przed zmianą ustawień.
 - Po naciśnięciu przycisku *Nie* fakсы nie będą usuwane z pamięci, a ustawienie pozostanie bez zmian.

Jeśli w pamięci znajdują się niewydrukowane fakсы

- Drukować wszystkie fakсы?
 - Po naciśnięciu przycisku *Tak* fakсы zostaną wydrukowane z pamięci przed zmianą ustawień. Jeśli kopia zapasowa została już wydrukowana.
 - Po naciśnięciu przycisku *Nie* fakсы nie będą drukowane z pamięci, a ustawienie pozostanie bez zmian.

WAŻNE

Jeśli włączona jest opcja drukowania kopii zapasowej, urządzenie wydrukuje odebrane fakсы. Jest to funkcja zabezpieczająca na wypadek awarii zasilania, zanim faks zostanie przesłany, a także problemów z urządzeniem odbierającym.

Wyłączanie opcji odbierania do pamięci

- 1 Naciśnij .
- 2 Naciśnij Ustawienia.
- 3 Przesuń w górę lub w dół bądź naciśnij przycisk ▲ lub ▼, aby wyświetlić opcję Faks.
- 4 Naciśnij Faks.
- 5 Przesuń w górę lub w dół bądź naciśnij przycisk ▲ lub ▼, aby wyświetlić opcję Ustaw.odbiór.
- 6 Naciśnij Ustaw.odbiór.
- 7 Przesuń w górę lub w dół bądź naciśnij przycisk ▲ lub ▼, aby wyświetlić opcję Odb do pamięci.
- 8 Naciśnij Odb do pamięci.
- 9 Naciśnij Wył..

INFORMACJA

Jeśli w pamięci urządzenia nadal znajdują się fakсы, na ekranie dotykowym pojawi się więcej opcji do wyboru (patrz *Zmiana opcji odbierania do pamięci* >> strona 31).

- 10 Naciśnij .

Zdalne odbieranie

Można zadzwonić pod numer swojego urządzenia z dowolnego telefonu tonowego lub faksu, a następnie użyć kodu zdalnego dostępu i poleceń zdalnych w celu odebrania faksów.

Ustawianie kodu zdalnego dostępu

Funkcja kodu zdalnego dostępu umożliwia uzyskanie dostępu do funkcji zdalnego odbierania, gdy użytkownika nie ma przy urządzeniu. Aby możliwe było użycie funkcji zdalnego dostępu i odbierania, należy skonfigurować swój własny kod. Fabryczny domyślny kod jest kodem nieaktywnym (– – –*).

- 1 Naciśnij .
- 2 Naciśnij *Ustawienia*.
- 3 Przesuń w górę lub w dół bądź naciśnij przycisk ▲ lub ▼, aby wyświetlić opcję *Faks*.
- 4 Naciśnij *Faks*.
- 5 Przesuń w górę lub w dół bądź naciśnij przycisk ▲ lub ▼, aby wyświetlić opcję *Zdalny dostęp*.
- 6 Naciśnij *Zdalny dostęp*.
- 7 Wprowadź trzycyfrowy kod za pomocą cyfr 0 do 9, * lub # za pomocą klawiatury na ekranie dotykowym. Naciśnij *OK*.

INFORMACJA

NIE UŻYWAJ tego samego kodu co kod zdalnej aktywacji (*51) ani kodu zdalnej dezaktywacji (#51) (>>> Podstawowy Podręcznik Użytkownika).

- 8 Naciśnij .

INFORMACJA

Istnieje możliwość zmiany kodu w dowolnym czasie. Aby dezaktywować kod, naciśnij i przytrzymaj  w czynności 7 w celu przywrócenia ustawienia domyślnego – – –*, a następnie naciśnij *OK*.

Korzystanie z kodu zdalnego dostępu

- 1 Wybierz numer swojego faksu z telefonu lub innego urządzenia faksowego, używając wybierania tonowego.
- 2 Gdy urządzenie odpowie, natychmiast wprowadź swój kod zdalnego dostępu.
- 3 Jeśli urządzenie odebrało wiadomości, zasygnalizuje to:
 - 1 długi sygnał — wiadomości faksowe
 - brak sygnału — brak wiadomości
- 4 Gdy urządzenie wygeneruje dwa krótkie sygnały, wprowadź polecenie (patrz *Zdalne polecenia faksu* >>> strona 34). Urządzenie rozłączy się, jeżeli przed wprowadzeniem polecenia poczekasz dłużej niż 30 sekund. Jeśli wprowadzisz nieprawidłowe polecenie, urządzenie wyemituje trzy sygnały.
- 5 Po zakończeniu naciśnij **9 0**, aby zresetować urządzenie.
- 6 Rozłączy się.

INFORMACJA

- Jeśli urządzenie ustawione jest na tryb *Ręczny* i chcesz użyć funkcji zdalnego odbierania, poczekaj ok. 100 sekund od czasu, gdy urządzenie zacznie dzwonić, a następnie wprowadź kod zdalnego dostępu w ciągu 30 sekund.
- Ustawienie to może nie być dostępne w niektórych krajach lub może nie być obsługiwane przez lokalną firmę telekomunikacyjną.

Zdalne polecenia faksu

Aby uzyskać dostęp do funkcji podczas przebywania z dala od urządzenia, użyj poleceń z tabeli. Gdy zadzwonisz na numer urządzenia i wprowadzisz swój kod zdalnego dostępu (3 cyfry i *), system wygeneruje dwa krótkie sygnały. Wówczas należy wprowadzić polecenie zdalne.

Polecenia zdalne		Szczegóły operacji
95	Zmiana ustawień przekazywania faksów lub zapisywania faksów	
	1 WYŁ.	Można wybrać opcję <i>Wył.</i> po odebraniu lub usunięciu wszystkich wiadomości.
	2 Przekazywanie faksów	Jeden długi sygnał oznacza, że zmiana została zatwierdzona. Trzy krótkie sygnały oznaczają, że nie można dokonać zmiany, ponieważ nie zostały spełnione warunki (na przykład numer do przekazywania faksów nie został zarejestrowany). Istnieje możliwość zarejestrowania maksymalnej liczby dzwonek (patrz <i>Zmiana numeru wysyłki faksu</i> >>> strona 35). Po zarejestrowaniu numeru przekazywanie faksów będzie działało.
	4 Numer przekazywania faksów 6 Zapisywanie faksów	
96	Odbieranie faksów	
	2 Odbieranie wszystkich faksów	Wprowadź numer zdalnego faksu w celu odebrania zapisanych wiadomości faksowych (patrz <i>Odbieranie faksów</i> >>> strona 35).
	3 Usuwanie faksów z pamięci	Jeżeli usłyszysz jeden długi sygnał, oznacza to, że wiadomości faksowe zostały usunięte z pamięci.
97	Sprawdzenie stanu odbierania	
	1 Faks	Można sprawdzić, czy urządzenie odebrało fakсы. Jeżeli tak, usłyszysz jeden długi sygnał. Jeżeli nie, usłyszysz trzy krótkie sygnały.
98	Zmiana trybu odbierania	
	1 Zewnętrzny automat zgłoszeniowy TAD	Jeżeli usłyszysz jeden długi sygnał, wprowadzona zmiana została przyjęta.
	2 Faks/tel	
	3 Tylko faks	
90	Zakończ	Naciśnij 9 0 , aby zatrzymać zdalne odbieranie. Poczekaj na długi sygnał, a następnie odłóż słuchawkę.

Odbieranie faksów

Można zadzwonić pod numer swojego urządzenia z dowolnego telefonu z funkcją wybierania tonowego lub faksu i przesłać wiadomości faksów do innego urządzenia. Przed użyciem tej funkcji należy włączyć funkcję zapisywania faksów lub podglądu faksu (patrz *Zapisywanie faksów* ►► strona 31 lub Podstawowy Podręcznik Użytkownika).

- 1 Wybierz numer swojego faksu.
- 2 Gdy urządzenie odbierze połączenie, wprowadź kod zdalnego dostępu (3 cyfry i *). Jeden długi sygnał oznacza, że zostały odebrane wiadomości faksowe.
- 3 Po usłyszeniu dwóch krótkich sygnałów naciśnij **9 6 2**.
- 4 Poczekaj na długi sygnał, za pomocą panelu dotykowego wprowadź numer zdalnego urządzenia faksowego, na który mają być wysłane wiadomości faksowe, a następnie naciśnij **##** (do 20 cyfr).

INFORMACJA

Symboli * i # nie można używać jako wybieranych numerów. Można jednak nacisnąć #, aby utworzyć pauzę.

- 5 Po usłyszeniu sygnału swojego urządzenia odłóż słuchawkę. Urządzenie zadzwoni na numer innego urządzenia faksowego, które następnie wydrukuje twoje wiadomości faksowe.

Zmiana numeru wysyłki faksu

Numer przekazywania faksów można zmienić z innego telefonu z funkcją wybierania tonowego lub faksu.

- 1 Wybierz numer swojego faksu.
- 2 Gdy urządzenie odbierze połączenie, wprowadź kod zdalnego dostępu (3 cyfry i *). Jeden długi sygnał oznacza, że zostały odebrane wiadomości faksowe.
- 3 Po usłyszeniu dwóch krótkich sygnałów naciśnij **9 5 4**.
- 4 Poczekaj na długi sygnał, za pomocą panelu dotykowego wprowadź nowy numer (do 20 cyfr) zdalnego urządzenia faksowego, na które mają być przekazane wiadomości faksowe, a następnie wprowadź **##**.

INFORMACJA

Symboli * i # nie można używać jako wybieranych numerów. Można jednak nacisnąć #, aby utworzyć pauzę.



- 5 Po zakończeniu naciśnij przycisk **9 0** w celu wyłączenia funkcji zdalnego dostępu.
- 6 Po usłyszeniu sygnału swojego urządzenia odłóż słuchawkę.

Dodatkowe operacje odbioru

Drukowanie zmniejszonego faksu przychodzącego

Jeśli została wybrana opcja **W1.**, urządzenie zmniejsza każdą stronę przychodzącego faksu, dopasowując ją do rozmiaru papieru A4, Letter, Legal lub Folio.



Urządzenie oblicza współczynnik zmniejszenia na podstawie rozmiaru papieru faksu i ustawienia rozmiaru papieru (►► Podstawowy Podręcznik Użytkownika).

- 1 Naciśnij .
- 2 Naciśnij **Ustawienia**.
- 3 Przesuń w górę lub w dół bądź naciśnij przycisk **▲** lub **▼**, aby wyświetlić opcję **Faks**.
- 4 Naciśnij **Faks**.
- 5 Przesuń w górę lub w dół bądź naciśnij przycisk **▲** lub **▼**, aby wyświetlić opcję **Ustaw.odbiór**.
- 6 Naciśnij **Ustaw.odbiór**.
- 7 Przesuń w górę lub w dół bądź naciśnij przycisk **▲** lub **▼**, aby wyświetlić opcję **Auto redukcja**.
- 8 Naciśnij **Auto redukcja**.
- 9 Naciśnij przycisk **W1.** lub **Wy1..**
- 10 Naciśnij .

2-stronne drukowanie dla trybu faksu

Urządzenie może drukować odebrane fakсы po obu stronach papieru, jeśli opcja **Obustronne** zostanie ustawiona na **W1..**

Dla tego ustawienia użyj papieru w formacie A4 (60—105 g/m²).



- 1 Naciśnij .
- 2 Naciśnij **Ustawienia**.
- 3 Przesuń w górę lub w dół bądź naciśnij przycisk **▲** lub **▼**, aby wyświetlić opcję **Faks**.
- 4 Naciśnij **Faks**.
- 5 Przesuń w górę lub w dół bądź naciśnij przycisk **▲** lub **▼**, aby wyświetlić opcję **Ustaw.odbiór**.
- 6 Naciśnij **Ustaw.odbiór**.
- 7 Przesuń w górę lub w dół bądź naciśnij przycisk **▲** lub **▼**, aby wyświetlić opcję **Obustronne**.
- 8 Naciśnij **Obustronne**.
- 9 Naciśnij przycisk **W1.** lub **Wy1..**
- 10 Naciśnij .

INFORMACJA

Gdy opcja **Obustronne** jest włączona, fakсы przychodzące są automatycznie zmniejszane, aby zmieściły się na papierze w podajniku.

Ustawianie stempla odbioru faksu

W urządzeniu można ustawić opcję drukowania daty i godziny odbioru faksu; informacje te będą drukowane na środku górnej części każdej strony faksu.



- 1 Naciśnij .
- 2 Naciśnij **Ustawienia**.
- 3 Przesuń w górę lub w dół bądź naciśnij przycisk ▲ lub ▼, aby wyświetlić opcję **Faks**.
- 4 Naciśnij **Faks**.
- 5 Przesuń w górę lub w dół bądź naciśnij przycisk ▲ lub ▼, aby wyświetlić opcję **Ustaw.odbiór**.
- 6 Naciśnij **Ustaw.odbiór**.
- 7 Przesuń w górę lub w dół bądź naciśnij przycisk ▲ lub ▼, aby wyświetlić opcję **Znacznik Fax Rx**.
- 8 Naciśnij **Znacznik Fax Rx**.
- 9 Naciśnij przycisk **Wł.** lub **Wył..**
- 10 Naciśnij .

INFORMACJA

- Upewnij się, że w urządzeniu ustawiono aktualną datę i godzinę (►► Podręcznik szybkiej obsługi).
- *Jeśli pobrano faks internetowy:*
Data i godzina odbioru nie będą drukowane w przypadku używania faksu internetowego.

Drukowanie faksu z pamięci

W przypadku wybrania opcji **Rejestr dok.** wciąż można wydrukować faks z pamięci, będąc przy urządzeniu (patrz *Zapisywanie faksów* ►► strona 31).

- 1 Naciśnij .
- 2 Naciśnij **Ustawienia**.
- 3 Przesuń w górę lub w dół bądź naciśnij przycisk ▲ lub ▼, aby wyświetlić opcję **Faks**.
- 4 Naciśnij **Faks**.
- 5 Naciśnij przycisk ▲ lub ▼, aby wyświetlić **Druk dokumentu**.
- 6 Naciśnij **Druk dokumentu**.
- 7 Naciśnij **OK**.
- 8 Naciśnij .

Odbiór po wyczerpaniu papieru

Gdy podczas odbierania faksu na tacy zabraknie papieru, na ekranie dotykowym pojawi się komunikat **Brak papieru**. Załaduj papier do podajnika (►► Podstawowy Podręcznik Użytkownika).

Faksy przychodzące będą zapisane w pamięci, aż pamięć zapełni się lub papier zostanie załadowany do podajnika. Jeśli pamięć jest pełna, urządzenie przestanie odbierać połączenia. Aby wydrukować fakсы, załaduj świeży papier do podajnika.

Dodatkowe operacje wybierania

Łączenie numerów z książki adresowej

Czasami wysyłając faks, użytkownik może chcieć wybrać jednego z dostawców połączeń z miejscami odległymi. Stawki mogą być różne w zależności od pory i miejsca docelowego. Aby skorzystać z niższych taryf, można zapisać kody dostępu dostawców połączeń z miejscami odległymi oraz numery kart kredytowych jako numery w książce adresowej. Te długie sekwencje wybierania można zapisać, dzieląc je i konfigurując jako osobne numery w książce adresowej w dowolnej kombinacji. Można też włączyć wybieranie ręczne za pomocą klawiatury (►► Podstawowy Podręcznik Użytkownika).

Można np. zapisać „01632” w książce adresowej: Brother 1 oraz „960555” w książce adresowej: Brother 2. Za pomocą tych dwóch numerów można wybrać numer „01632-960555”. W tym celu naciśnij następujące klawisze:

- 1 Naciśnij  (Faks).
- 2 Naciśnij *Książka adres.*
- 3 Przesuń w górę lub w dół bądź naciśnij przycisk ▲ lub ▼, aby wyświetlić numer dla pozycji Brother 1.
- 4 Naciśnij numer.
- 5 Naciśnij *Zastosuj*.
- 6 Naciśnij *Książka adres.*

- 7 Przesuń w górę lub w dół bądź naciśnij przycisk ▲ lub ▼, aby wyświetlić numer dla pozycji Brother 2.
- 8 Naciśnij numer.
- 9 Naciśnij *Zastosuj*.
- 10 Naciśnij *Uruchom faks*. W ten sposób zostanie wybrany numer „01632-960555”.

Aby tymczasowo zmienić numer, można zastąpić część numeru naciskając go na klawiaturze. Aby np. zmienić numer na „01632-960556”, możesz wprowadzić numer (Brother 1: 01632) z książki adresowej, naciśnąc *Zastosuj* oraz **960556** na klawiaturze.



INFORMACJA

Jeśli trzeba poczekać na kolejny sygnał wybierania lub na sygnał w dowolnym punkcie sekwencji wybierania, można utworzyć pauzę w numerze, naciskając *Pauza*. Każde naciśnięcie klawisza powoduje dodanie 3,5 sekundy opóźnienia. Przycisk *Pauza* można naciśnąć tyle razy, ile jest wymagane, aby wydłużyć pauzę.

Dodatkowe sposoby zapisywania numerów

Zapisywanie numerów książki adresowej z połączeń wychodzących

Numery książki adresowej można zapisywać z historii połączeń wychodzących.

- 1 Naciśnij  (Faks).
- 2 Naciśnij Ostatnie połączenie.
- 3 Naciśnij Tel. wych.
- 4 Naciśnij numer.
- 5 Naciśnij Edytuj.
- 6 Naciśnij Dodaj do książki adresowej.
- 7 Naciśnij Nazwa.
- 8 Wpisz nazwę (maksymalnie 15 znaków) za pomocą klawiatury na ekranie dotykowym. (Aby uzyskać pomoc w zakresie wprowadzania liter, >> Podstawowy Podręcznik Użytkownika). Naciśnij OK.
- 9 Naciśnij OK, aby potwierdzić numer faksu lub telefonu.
- 10 Naciśnij .



Konfigurowanie grup do rozsyłania

Grupa, którą można zapisać w książce adresowej, pozwala na wysyłanie tej samej wiadomości faksowej pod wiele numerów faksów, naciskając Faks, Książka adres, Nazwa grupy, Zastosuj i Uruchom faks.

Najpierw należy zapisać każdy numer faksu w książce adresowej (>> Podstawowy Podręcznik Użytkownika). Następnie można włączyć je jako numery grupy. Każda grupa zajmuje numer w książce adresowej. Można zapisać maksymalnie 20 grup lub przydzielić maksymalnie 299 numerów do jednej dużej grupy. (Patrz *Rozsyłanie* >> strona 21).

- 1 Naciśnij  (Faks).
- 2 Naciśnij Książka adres.
- 3 Naciśnij Edytuj.
- 4 Naciśnij Ustaw. grup.
- 5 Naciśnij Nazwa.
- 6 Wpisz nazwę grupy (maksymalnie 15 znaków) za pomocą klawiatury na ekranie dotykowym. Naciśnij OK.
- 7 Naciśnij Dodaj/usuń.
- 8 Dodaj numery z książki adresowej do grupy, naciskając je w celu wyświetlenia czerwonego symbolu zaznaczenia. Naciśnij OK.
- 9 Przeczytaj i potwierdź wyświetloną listę wybranych nazw i numerów, a następnie naciśnij OK, aby zapisać grupę.



10 Wykonaj jedną z następujących czynności:

- Aby zapisać kolejną grupę do rozsyłania, powtórz czynności —.
- Aby zakończyć zapisywanie grup, naciśnij przycisk .

INFORMACJA



Można wydrukować listę wszystkich numerów z książki adresowej (patrz *Raporty* >> strona 43).

Zmiana nazwy grupy

- 1 Naciśnij  (Faks).
- 2 Naciśnij *Książka adres.*
- 3 Naciśnij *Edytuj.*
- 4 Naciśnij *Zmiana.*
- 5 Przesuń w górę lub w dół bądź naciśnij przycisk  lub , aby wyświetlić żądaną grupę.
- 6 Naciśnij nazwę grupy.
- 7 Naciśnij *Nazwa.*
- 8 Wpisz nową nazwę grupy (maksymalnie 15 znaków) za pomocą klawiatury na ekranie dotykowym. Naciśnij *OK.*

INFORMACJA



Zmiana zapisanej nazwy:

Aby zmienić znak, naciśnij  lub  w celu ustawienia kursora tak, aby podświetlić nieprawidłowy znak, a następnie naciśnij



. Wprowadź nowy znak (*>> Podstawowy Podręcznik Użytkownika*).

- 9 Naciśnij *OK.*
- 10 Naciśnij .

Usuwanie grupy

- 1 Naciśnij  (Faks).
- 2 Naciśnij **Książka adres.**
- 3 Naciśnij **Edytuj.**
- 4 Naciśnij **Kasuj.**
- 5 Przesuń w górę lub w dół bądź naciśnij przycisk ▲ lub ▼, aby wyświetlić żądaną grupę.
- 6 Naciśnij nazwę grupy.
Naciśnij **OK.**
- 7 Jeśli na ekranie dotykowym zostanie wyświetlone zapytanie **Skasować te dane?**, naciśnij **Tak.**
- 8 Naciśnij .

Dodawanie lub usuwanie numerów grupy

- 1 Naciśnij  (Faks).
- 2 Naciśnij **Książka adres.**
- 3 Naciśnij **Edytuj.**
- 4 Naciśnij **Zmiana.**
- 5 Przesuń w górę lub w dół bądź naciśnij przycisk ▲ lub ▼, aby wyświetlić żądaną grupę.
- 6 Naciśnij nazwę grupy.
- 7 Przesuń w górę lub w dół bądź naciśnij przycisk ▲ lub ▼, aby wyświetlić opcję **Dodaj/usuń.**
- 8 Naciśnij **Dodaj/usuń.**
- 9 Przesuń w dół lub w górę bądź naciśnij przycisk ▲ lub ▼, aby wyświetlić numer, który ma zostać dodany lub usunięty.
- 10 Wykonaj poniższe czynności dla każdego numeru, który chcesz zmienić:
 - Aby dodać numer do grupy, naciśnij pole wyboru numeru, aby dodać znacznik.
 - Aby usunąć numer z grupy, naciśnij pole wyboru numeru, aby usunąć znacznik.
- 11 Naciśnij **OK.**
- 12 Naciśnij **OK.**
- 13 Naciśnij .

Raporty faksów (tylko modele MFC)

Naciśnij  na ekranie dotykowym, aby skonfigurować raport weryfikacji transmisji oraz okres sprawozdawczy.

Raport weryfikacji transmisji

Raport weryfikacji transmisji może służyć jako dowód, że faks został wysłany (►► Podstawowy Podręcznik Użytkownika).

Dziennik faksów (Raport o działaniach)

Można skonfigurować urządzenie tak, aby drukowało dziennik z określoną częstotliwością (co 50 faksów, co 6, 12 lub co 24 godziny, co 2 lub 7 dni). Ustawieniem fabrycznym jest Co 50 faksów.

Jeśli częstotliwość zostanie ustawiona na Wył., raport można nadal wydrukować, wykonując procedurę opisaną w rozdziale *Raporty* ►► strona 43.

- 1 Naciśnij .
- 2 Naciśnij *Ustawienia*.
- 3 Przesuń w górę lub w dół bądź naciśnij przycisk ▲ lub ▼, aby wyświetlić opcję *Faks*.
- 4 Naciśnij *Faks*.
- 5 Przesuń w górę lub w dół bądź naciśnij przycisk ▲ lub ▼, aby wyświetlić opcję *Ustaw. raportu*.
- 6 Naciśnij *Ustaw. raportu*.
- 7 Naciśnij *Journal*.

- 8 Naciśnij *Journal*.
- 9 Przesuń w górę lub w dół bądź naciśnij przycisk ▲ lub ▼, aby wybrać interwał. W przypadku wybrania opcji *Co 50 faksów* przejdź do czynności 13.
 - 6, 12, 24 godzin, 2 lub 7 dni
Urządzenie wydrukuje raport o wybranej godzinie, po czym usunie wszystkie zadania z pamięci.
Jeżeli w pamięci urządzenia przed upływem określonego czasu znajdzie się 200 zadań, urządzenie wydrukuje dziennik wcześniej, a następnie usunie wszystkie zadania z pamięci. Jeżeli potrzebujesz dodatkowego raportu, zanim nadejdzie termin drukowania, możesz wydrukować go bez usuwania zadań z pamięci.
 - Co 50 faksów
Urządzenie wydrukuje dziennik po zapisaniu 50 zadań.
- 10 Naciśnij *Czas*, a następnie wprowadź czas rozpoczęcia drukowania (w formacie 24-godzinnym) za pomocą klawiatury na ekranie dotykowym. (Na przykład: wprowadź 19:45 dla godz. 7:45 wieczorem.)
Naciśnij *OK*.
- 11 W przypadku wybrania opcji *Co 7 dni* naciśnij *Dzień*.
- 12 Przesuń w górę lub w dół bądź naciśnij ▲ lub ▼ aby wyświetlić *Co* poniedziałek, *Co* wtorek, *Co* środa, *Co* czwartek, *Co* piątek, *Co* sobotę lub *Co* niedzielę, a następnie naciśnij pierwszy dzień 7-dniowego odliczania.
- 13 Naciśnij .

Raporty

Dostępne są następujące raporty:

- 1 **Weryf.raport** (tylko modele MFC)
Pokazuje raport weryfikacji transmisji dla ostatnich 200 wychodzących faksów i drukuje ostatni raport.
- 2 **Książka adresowa** (tylko modele MFC)
Drukuje listę nazw i numerów zapisanych w pamięci książki adresowej w kolejności alfabetycznej.
- 3 **Dziennik faksu** (tylko modele MFC)
Drukuje informacje o ostatnich 200 przychodzących oraz wychodzących faksach.
(TX: transmisja). (RX: odbiór).
- 4 **Ustaw. użytkow.**
Drukuje listę bieżących ustawień.
- 5 **Ustawienia drukarki**
Drukuje listę bieżących ustawień drukarki.
- 6 **Konfiguracja sieci**
Drukuje listę bieżących ustawień sieci.
- 7 **Bęben Druk igłowy**
Drukuje arkusz sprawdzania punktów bębna w celu rozwiązywania problemów z wydrukiem punktowym.
- 8 **Raport WLAN**
(MFC-L8650CDW, MFC-L8850CDW, MFC-L9550CDW i DCP-L8450CDW)
Drukuje wyniki diagnostyki łączności bezprzewodowej sieci LAN.

Jak wydrukować raport

- 1 Naciśnij .
- 2 Naciśnij **Ustawienia**.
- 3 Przesuń w górę lub w dół bądź naciśnij przycisk ▲ lub ▼, aby wyświetlić opcję **Druk raportów**.
- 4 Naciśnij **Druk raportów**.
- 5 Przesuń w górę lub w dół bądź naciśnij przycisk ▲ lub ▼, aby wyświetlić żądany raport.
- 6 Naciśnij nazwę raportu.
- 7 (Tylko modele MFC)
Wykonaj jedną z następujących czynności:
 - W przypadku wyboru opcji **Weryf.raport** przejdź do czynności 8.
 - Aby wydrukować inne raporty, przejdź do czynności 9.
- 8 (Tylko modele MFC)
Wykonaj jedną z następujących czynności:
 - Aby wyświetlić Raport weryfikacji transmisji, naciśnij przycisk **Przeglądaj na LCD**.
 - Aby wydrukować Raport weryfikacji transmisji, naciśnij przycisk **DRUK RAPORTU**.
- 9 Naciśnij **OK**.

Ustawienia kopiowania

Ustawienia kopiowania można zmienić na potrzeby następczej kopii.

Te ustawienia są tymczasowe. Po upływie minuty po zakończeniu kopiowania urządzenie przywróci ustawienia domyślne.

Naciśnij **Kopioiw.**, a następnie naciśnij klawisz **Opcje**. Przesuń w górę lub w dół bądź naciśnij przycisk **▲** lub **▼**, aby przewijać się przez ustawienia kopiowania. Gdy zostanie wyświetlone żądane ustawienie, naciśnij je i wybierz preferowaną opcję.

Po zakończeniu zmiany ustawień naciśnij przycisk **Kolor start** lub **Uruch.Mono**.

Zatrzymywanie kopiowania

Aby zatrzymać kopiowanie, naciśnij przycisk



Poprawianie jakości kopiowania

Dostępny jest pełny zakres ustawień jakości. Ustawieniem fabrycznym jest **Auto**.

■ Auto

Tryb Auto jest zalecany dla zwykłych wydruków. Odpowiedni dla dokumentów zawierających tekst i zdjęcia.

■ Tekst

Odpowiedni dla dokumentów zawierających głównie tekst.

■ Foto

Lepsza jakość kopiowania w przypadku zdjęć.



■ Paragon

Odpowiedni do kopiowania paragonów.

- 1 Włóż dokument.
- 2 Naciśnij  (**Kopioiw.**).
- 3 Wprowadź liczbę kopii.
- 4 Naciśnij **Opcje**.
- 5 Przesuń w górę lub w dół bądź naciśnij przycisk **▲** lub **▼**, aby wyświetlić opcję **Jakość**.
- 6 Naciśnij **Jakość**.
- 7 Naciśnij **Auto**, **Tekst**, **Foto** lub **Paragon**.
- 8 Jeśli nie chcesz zmieniać dodatkowych ustawień, naciśnij klawisz **OK**.
- 9 Naciśnij przycisk **Kolor start** lub **Uruch.Mono**.

Powiększanie lub zmniejszanie kopii

Aby powiększyć lub zmniejszyć kolejną kopię, wykonaj następujące czynności:

- 1 Włóż dokument.
- 2 Naciśnij  (Kopiow.).
- 3 Wpisz żadaną liczbę kopii.
- 4 Naciśnij Opcje.
- 5 Przesuń w górę lub w dół bądź naciśnij przycisk ▲ lub ▼, aby wyświetlić opcję Powiększ/zmniejsz.
- 6 Naciśnij Powiększ/zmniejsz.
- 7 Naciśnij 100%, Powiększ, Pomniejsz lub Wybór (25-400%).
- 8 Wykonaj jedną z następujących czynności:
 - W przypadku wybrania opcji Powiększ naciśnij żądany stopień powiększenia lub współczynnik.
 - W przypadku wybrania opcji Pomniejsz, przesuń w górę lub w dół bądź naciśnij ▲ lub ▼ w celu wyświetlenia żadanego stopnia pomniejszenia, a następnie go naciśnij.
 - W przypadku wyboru Wybór (25-400%) naciśnij , aby usunąć wyświetlaną wartość procentową, lub naciśnij ◀, aby przesunąć kursor, a następnie wprowadź stopień powiększenia lub pomniejszenia z przedziału od 25% do 400%, w odstępach co 1%.
Naciśnij OK.
 - W przypadku wyboru opcji 100% przejdź do czynności 9.

100%*
200%
141% A5→A4
104% EXE→LTR
97% LTR→A4
94% A4→LTR
91% Cała strona
85% LTR→EXE
83% LGL→A4
78% LGL→LTR
70% A4→A5
50%
Wybór (25-400%) ¹

* Ustawienie fabryczne jest oznaczone pogrubioną czcionką i gwiazdką.

¹ Wybór (25-400%) umożliwia wprowadzenie współczynnika z przedziału od 25% do 400%, w odstępach co 1%.

- 9 Jeśli nie chcesz zmieniać dodatkowych ustawień, naciśnij klawisz OK.
- 10 Naciśnij przycisk Kolor start lub Uruch.Mono.

INFORMACJA

Opcja Układ strony *nie jest* dostępna w przypadku Powiększ/zmniejsz.

2-stronne kopiowanie

Zanim możliwe będzie rozpoczęcie kopiowania 2-stronne, należy wybrać układ kopiowania 2-stronnego spośród poniższych opcji. Układ dokumentu określa, który z układów kopiowania 2-stronnego należy wybrać.

(DCP-L8400CDN)

Pionowo

■ 1-stronne → 2-stronne odbicie wzdłuż dłuższej krawędzi

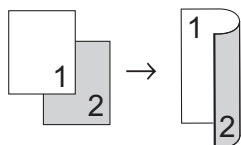

■ 1-stronne → 2-stronne odbicie wzdłuż krótszej krawędzi

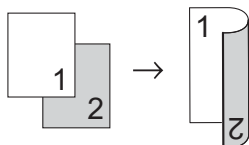

Poziomo

■ 1-stronne → 2-stronne odbicie wzdłuż dłuższej krawędzi

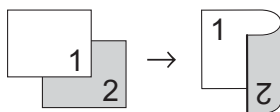

■ 1-stronne → 2-stronne odbicie wzdłuż krótszej krawędzi

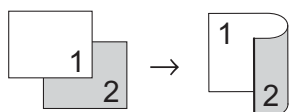

(Modele MFC-L8650CDW, MFC-L8850CDW, MFC-L9550CDW oraz DCP-L8450CDW)

Aby użyć funkcji automatycznego 2-stronnej kopii, załaduj dokument do podajnika ADF.

Pionowo

■ 2-stronne → 2-stronne

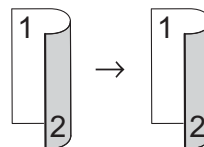

■ 1-stronne → 2-stronne odbicie wzdłuż dłuższej krawędzi

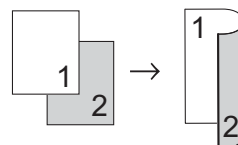

■ 2-stronne → 1-stronne odbicie wzdłuż dłuższej krawędzi

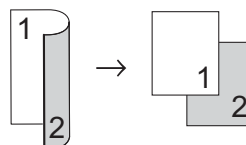

■ 1-stronne → 2-stronne odbicie wzdłuż krótszej krawędzi

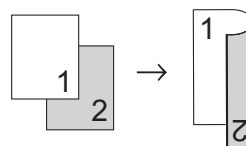

■ 2-stronne → 1-stronne odbicie wzdłuż krótszej krawędzi

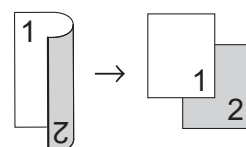

Poziomo

■ **2-stronne-2-stronne**

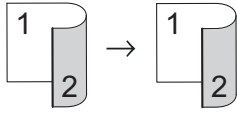

■ **1-stronne → 2-stronne odbicie wzdłuż dłuższej krawędzi**

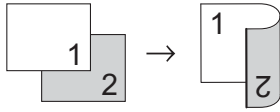

■ **2-stronne → 1-stronne odbicie wzdłuż dłuższej krawędzi**

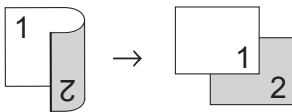

■ **1-stronne → 2-stronne odbicie wzdłuż krótszej krawędzi**

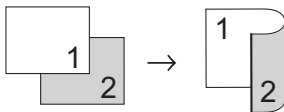

■ **2-stronne → 1-stronne odbicie wzdłuż krótszej krawędzi**

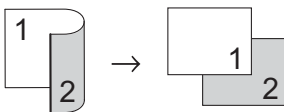

1 Włóż dokument.

2 Naciśnij  (Kopiuw.).

3 Wprowadź liczbę kopii.

4 Naciśnij Opcje.

5 Przesuń w górę lub w dół bądź naciśnij przycisk ▲ lub ▼, aby wyświetlić opcję Kopia 2-stronna.

6 Naciśnij Kopia 2-stronna.

7 Przesuń w górę lub w dół bądź naciśnij przycisk ▲ lub ▼, aby wyświetlić następujące opcje układu:

Wył.,

2-s.⇒2-s.¹,

1-stronny⇒2-stronny, dłuższa krawędź,

2-stronny⇒1-stronny, dłuższa krawędź¹,

1-stronny⇒2-stronny, krótsza krawędź,

2-stronny⇒1-stronny, krótsza krawędź¹

¹ MFC-L8650CDW, MFC-L8850CDW, MFC-L9550CDW oraz DCP-L8450CDW.

8 Naciśnij żadaną opcję.

9 Jeśli nie chcesz zmieniać dodatkowych ustawień, naciśnij klawisz OK.

10 Naciśnij przycisk Kolor start lub Uruch.Mono, aby zeskanować stronę. Jeśli dokument jest umieszczony w podajniku ADF, urządzenie zeskanuje strony i rozpocznie drukowanie.

W przypadku korzystania z szyby skanera przejdź do czynności 11.

11 Po zeskanowaniu strony naciśnij przycisk Skanuj, aby zeskanować kolejną stronę.

12 Połóż kolejną stronę na szybie skanera.

13 Naciśnij OK. Powtórz czynności od 11 do 13 dla każdej strony układu.

14 Aby zakończyć po zeskanowaniu wszystkich stron, naciśnij przycisk Gotowe w czynności 11.

Wybór tacy

Możesz zmienić tacę tylko dla następczej kopii.

- 1 Włóż dokument.
- 2 Naciśnij  (Kopiow.).
- 3 Wprowadź liczbę kopii.
- 4 Naciśnij `Opcje`.
- 5 Przesuń w górę lub w dół bądź naciśnij przycisk ▲ lub ▼, aby wyświetlić opcję `Wyb.tacę`.
- 6 Naciśnij `Wyb.tacę`.
- 7 Naciśnij `Tylko podajnik 1`, `Tylko podajnik 2`¹, `Tylko p.wiel.`, `MP>P1>P2`¹, `MP>P2>P1`¹, `P1>P2>MP`¹ lub `P2>P1>MP`¹.

¹ `P2` i `Tylko podajnik 2` pojawia się, gdy zainstalowana jest taca 2.
- 8 Jeśli nie chcesz zmieniać dodatkowych ustawień, naciśnij klawisz `OK`.
- 9 Naciśnij przycisk `Kolor start` lub `Uruch.Mono`.

INFORMACJA

Aby zmienić ustawienie domyślne dla opcji wyboru tacy, >> Podstawowy Podręcznik Użytkownika.

Regulacja gęstości i kontrastu

Gęstość

Regulacja gęstości pozwala zaciemnić lub rozjaśnić kopie.

- 1 Włóż dokument.
- 2 Naciśnij  (Kopiow.).
- 3 Wprowadź liczbę kopii.
- 4 Naciśnij `Opcje`.
- 5 Przesuń w górę lub w dół bądź naciśnij przycisk ▲ lub ▼, aby wyświetlić opcję `Gęstość`.
- 6 Naciśnij `Gęstość`.
- 7 Naciśnij wybrany poziom gęstości, od jasnego do ciemnego.
- 8 Jeśli nie chcesz zmieniać dodatkowych ustawień, naciśnij klawisz `OK`.
- 9 Naciśnij przycisk `Kolor start` lub `Uruch.Mono`.

Kontrast

Wyregulowanie kontrastu pomaga wyostrzyć i ożywić obraz.

- 1 Włóż dokument.
- 2 Naciśnij  (Kopio.).
- 3 Wprowadź liczbę kopii.
- 4 Naciśnij *Opcje*.
- 5 Przesuń w górę lub w dół bądź naciśnij przycisk ▲ lub ▼, aby wyświetlić opcję *Kontrast*.
- 6 Naciśnij *Kontrast*.
- 7 Naciśnij poziom kontrastu.
- 8 Jeśli nie chcesz zmieniać dodatkowych ustawień, naciśnij klawisz *OK*.
- 9 Naciśnij przycisk *Kolor start* lub *Uruch.Mono*.

Sortowanie kopii

Możesz sortować wielokrotne kopie. Strony zostaną posortowane stosie w kolejności: 1 2 3, 1 2 3, 1 2 3 i tak dalej.

- 1 Włóż dokument.
- 2 Naciśnij  (Kopio.).
- 3 Wprowadź liczbę kopii.
- 4 Naciśnij *Opcje*.
- 5 Przesuń w górę lub w dół bądź naciśnij przycisk ▲ lub ▼, aby wyświetlić opcję *Plik/sort*.
- 6 Naciśnij *Plik/sort*.
- 7 Naciśnij *Sortuj*.
- 8 Przeczytaj i potwierdź wyświetlaną listę wybranych ustawień. Jeżeli nie chcesz zmieniać żadnych innych ustawień, naciśnij *OK*.
- 9 Naciśnij przycisk *Kolor start* lub *Uruch.Mono*, aby zeskanować stronę. Jeśli dokument jest umieszczony w podajniku ADF, urządzenie zeskanuje strony i rozpocznie drukowanie.

W przypadku korzystania z szyby skanera przejdź do czynności 10.

- 10 Po zeskanowaniu strony naciśnij przycisk *Tak*, aby zeskanować kolejną stronę.
- 11 Połóż kolejną stronę na szybie skanera.
- 12 Naciśnij *OK*.
Powtórz czynności od 10 do 12 dla każdej strony układu.
- 13 Aby zakończyć po zeskanowaniu wszystkich stron, naciśnij przycisk *Nie* w czynności 10.

Drukowanie kopii Wiele obok siebie (układ strony)

Za pomocą funkcji Wiele obok siebie można zmniejszyć ilość papieru używanego podczas kopiowania. Ta funkcja umożliwia kopiowanie dwóch lub czterech stron na jednej stronie. Aby kopiować obie strony dowodu tożsamości na jednej stronie, patrz *Kopiowanie dowodu tożsamości 2 w 1* >> strona 52.

WAŻNE

- Upewnij się, że rozmiar papieru ustawiono na A4, Letter, Legal, Format, A5¹ lub B5¹.
- ¹ Kopiowanie dowodu tożsamości 2 w 1.
- W trybie Wiele obok siebie nie można używać ustawienia Powiększ/zmniejsz.
- (P) oznacza układ pionowy, a (L) poziomy.

- 1 Włóż dokument.
- 2 Naciśnij  (Kopioiw.).
- 3 Wprowadź liczbę kopii.
- 4 Naciśnij Opcje.
- 5 Przesuń w górę lub w dół bądź naciśnij przycisk ▲ lub ▼, aby wyświetlić opcję Układ strony.
- 6 Naciśnij Układ strony.
- 7 Przesuń w górę lub w dół bądź naciśnij przycisk ▲ lub ▼, aby wyświetlić Wył. (1na1), 2na1 (P), 2na1 (L), 2na1 (ID)¹, 4na1 (P) lub 4na1 (L).
 - ¹ Aby uzyskać informacje na temat 2na1 (ID), patrz *Kopiowanie dowodu tożsamości 2 w 1* >> strona 52.
- 8 Naciśnij żądaną opcję.

- 9 Jeśli nie chcesz zmieniać dodatkowych ustawień, naciśnij klawisz OK.
 - 10 Naciśnij przycisk Kolor start lub Uruch.Mono, aby zeskanować stronę. Jeśli dokument jest umieszczony w podajniku ADF, urządzenie zeskanuje strony i rozpocznie drukowanie.
- W przypadku korzystania z szyby skanera przejdź do czynności 11.**
- 11 Po zeskanowaniu strony naciśnij przycisk Tak, aby zeskanować kolejną stronę.
 - 12 Połóż kolejną stronę na szybie skanera.
 - 13 Naciśnij OK. Powtórz czynności od 11 do 13 dla każdej strony układu.
 - 14 Aby zakończyć po zeskanowaniu wszystkich stron, naciśnij przycisk Nie w czynności 11.

W przypadku kopiowania z podajnika ADF:

Włóż dokument *zadrukowaną stroną do góry* w kierunku pokazanym na ilustracji:

■ 2na1 (P)



■ 2na1 (L)

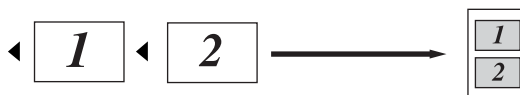

■ 4na1 (P)



■ 4na1 (L)

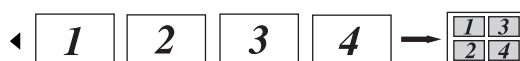

Jeśli kopujesz z szyby skanera

Włóż dokument *stroną zadrukowaną w dół* w kierunku pokazanym na ilustracji:

■ 2na1 (P)



■ 2na1 (L)

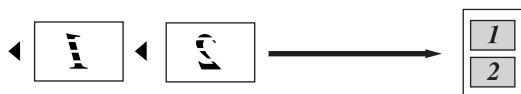

■ 4na1 (P)



■ 4na1 (L)



Kopiowanie dowodu tożsamości 2 w 1

Obie strony dowodu tożsamości można skopiować na jednej stronie, z zachowaniem oryginalnego rozmiaru dowodu tożsamości.

INFORMACJA

Dowody tożsamości można kopiować w zakresie dozwolonym przez obowiązujące prawo (►► Przewodnik Bezpieczeństwa Produktu).

- 1 Umieść dowód tożsamości *stroną zadrukowaną w dół*, w pobliżu lewego rogu szyby skanera.

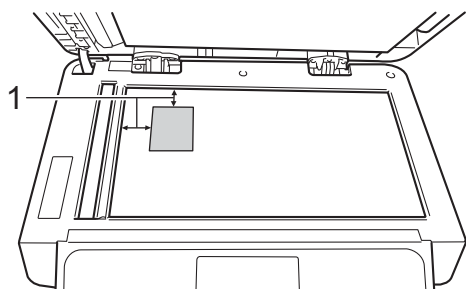

1 4 mm lub więcej (górną, lewą)

- Nawet jeśli w podajniku ADF zostanie umieszczony dokument, w tym trybie urządzenie będzie skanować z szyby skanera.

- 2 Naciśnij  (Kopiow.).
- 3 Wprowadź liczbę kopii.
- 4 Naciśnij Opcje.
- 5 Przesuń w górę lub w dół bądź naciśnij przycisk ▲ lub ▼, aby wyświetlić opcję Układ strony.
- 6 Naciśnij Układ strony.
- 7 Przesuń w górę lub w dół bądź naciśnij przycisk ▲ lub ▼, aby wyświetlić opcję 2na1 (ID).



- 8 Naciśnij 2na1 (ID).
- 9 Przeczytaj i potwierdź wyświetlaną listę wybranych ustawień, a następnie naciśnij OK.
- 10 Naciśnij przycisk Kolor start lub Uruch.Mono. Urządzenie rozpocznie skanowanie jednej strony dowodu tożsamości.
- 11 Gdy urządzenie zeskanuje jedną stronę, naciśnij Tak. Obróć dowód tożsamości i połóż go w pobliżu lewego rogu szyby skanera, a następnie naciśnij OK, aby skanować drugą stronę.

INFORMACJA

W przypadku wyboru opcji kopiowania dowodu tożsamości 2 w 1 urządzenie ustawi jakość na Auto, gęstość na +1 oraz kontrast na 0.

Dostosowanie nasycenia kolorów

Można zmienić domyślne ustawienie nasycenia kolorów.

- 1 Włóż dokument.
- 2 Naciśnij  (Kopiow.).
- 3 Wprowadź liczbę kopii.
- 4 Naciśnij *Opcje*.
- 5 Przesuń w górę lub w dół bądź naciśnij przycisk ▲ lub ▼, aby wyświetlić opcję *Regulacja koloru*.
- 6 Naciśnij *Regulacja koloru*.
- 7 Naciśnij *R, G* lub *B*.
- 8 Naciśnij poziom nasycenia koloru.
- 9 Powtórz czynności 7 i 8, aby dostosować następny kolor. Po dostosowaniu ustawień kolorów, naciśnij .
- 10 Jeśli nie chcesz zmieniać dodatkowych ustawień, naciśnij klawisz *OK*.
- 11 Naciśnij *Kolor start*.

Sporządzanie 2-stronnych kopii w trybie Wiele obok siebie (MFC-L8650CDW, MFC-L8850CDW, MFC-L9550CDW i DCP-L8450CDW)

Podczas wykonywania 2-stronnych kopii w trybie Wiele obok siebie z dokumentu 2-stronnego należy wybrać opcję układu w Układ strony kopii obustronnej. Możliwe będzie uzyskanie dostępu do Układ strony kopii obustronnej po wybraniu 2-s.⇒2-s. dla Kopia 2-stronna i dowolnego układu Wiele obok siebie dla Układ strony.

Należy wybrać odpowiednią opcję w poniższej tabeli.

Krawędź dokumentu do oprawy	Krawędź kopii, która będzie oprawiana	Opcja, którą należy wybrać
Dłuższa krawędź	Dłuższa krawędź	(DŁ) KRAW. ⇒ (DŁ) KRAW.
	Krótsza krawędź	(DŁ) KRAW. ⇒ (KR) KRAW.
Krótsza krawędź	Dłuższa krawędź	(KR) KRAW. ⇒ (DŁ) KRAW.
	Krótsza krawędź	(KR) KRAW. ⇒ (KR) KRAW.

WAŻNE

- Włóż dokument do podajnika ADF, aby użyć funkcji Układ strony kopii obustronnej.
- Funkcja Układ strony kopii obustronnej nie działa w przypadku wybrania 2na1 (ID) dla Układ strony.

- 1 Włóż dokument do podajnika ADF.
- 2 Naciśnij  (Kopiow.).
- 3 Wprowadź liczbę kopii.

- 4 Naciśnij `Opcje`.
- 5 Wybierz `2-s.⇒2-s. w Kopia 2-stronna` (patrz *2-stronne kopiowanie* ►► strona 46).
- 6 Wybierz opcję `2na1 (P)`, `2na1 (L)`, `4na1 (P)` lub `4na1 (L)` w `Układ strony` (patrz *Drukowanie kopii Wiele obok siebie (układ strony)* ►► strona 50).
- 7 Przesuń w górę lub w dół bądź naciśnij przycisk `▲` lub `▼`, aby wyświetlić opcję `Układ strony kopii obustronnej`.
- 8 Naciśnij `Układ strony kopii obustronnej`.
- 9 Naciśnij `(DŁ) KRAW.⇒ (DŁ) KRAW.`, `(DŁ) KRAW.⇒ (KR) KRAW.`, `(KR) KRAW.⇒ (DŁ) KRAW.` lub `(KR) KRAW.⇒ (KR) KRAW.`
- 10 Jeśli nie chcesz zmieniać dodatkowych ustawień, naciśnij klawisz `OK`.
- 11 Naciśnij przycisk `Kolor start` lub `Uruch.Mono`.

Usuwanie koloru tła

Usuń kolor tła usuwa kolor tła z kopiowanego dokumentu. Dzięki temu ustawieniu kopia może stać się bardziej czytelna i można oszczędzić toner.

INFORMACJA

To ustawienie jest używane wyłącznie podczas wykonywania kopii kolorowych.

- 1 Włóż dokument.
- 2 Naciśnij  (`Kopiow.`).
- 3 Wprowadź liczbę kopii.
- 4 Naciśnij `Opcje`.
- 5 Przesuń w górę lub w dół bądź naciśnij przycisk `▲` lub `▼`, aby wyświetlić opcję `Usuń kolor tła`.
- 6 Naciśnij `Usuń kolor tła`.
- 7 Naciśnij `Wył.`, `Cicho`, `Średni` lub `Wysoki`.
- 8 Jeśli nie chcesz zmieniać dodatkowych ustawień, naciśnij klawisz `OK`.
- 9 Naciśnij `Kolor start`.

Zapisywanie opcji kopii jako skrótu

Istnieje możliwość zapisania najczęściej używanych opcji kopiowania jako skrótu.

- 1 Naciśnij  (Kopiow.).
- 2 Naciśnij `Opcje`.
- 3 Przesuń w górę lub w dół bądź naciśnij przycisk ▲ lub ▼, aby wyświetlić dostępne ustawienia:
 - Jakość
 - Powiększ/zmniejsz
 - Gęstość
 - Kontrast
 - Plik/sort
 - Układ strony
 - Regulacja koloru
 - Kopia 2-stronna
 - Układ strony kopii obustronnej¹
 - Wyb. tacę
 - Usuń kolor tła
 Następnie naciśnij żądane ustawienie.
- 4 Przesuń w dół lub w górę bądź naciśnij przycisk ▲ lub ▼, aby wyświetlić dostępne opcje, a następnie naciśnij nową opcję.

Powtórz czynności 3 i 4 dla każdego ustawienia, które chcesz zmienić.
- 5 Po zakończeniu wybierania nowych opcji, naciśnij `Zapisz jako skrót`.
- 6 Przeczytaj i potwierdź wyświetlaną listę wybranych opcji dla skrótu, a następnie naciśnij `OK`.
- 7 Naciśnij kartę od 1 do 8.
- 8 Naciśnij  w miejscu, w którym nie dodano skrótu.
- 9 Wprowadź nazwę skrótu za pomocą klawiatury na ekranie dotykowym. (Aby uzyskać pomoc w zakresie wprowadzania liter, >> Podstawowy Podręcznik Użytkownika). Naciśnij `OK`.

- 10 Naciśnij `OK`, aby zapisać skrót.

¹ MFC-L8650CDW, MFC-L8850CDW, MFC-L9550CDW oraz DCP-L8450CDW.

Oszczędzanie papieru

Ustawienia wstępnego Oszczędzanie papieru można użyć do zmniejszenia ilości papieru używanego dla kopii. Funkcja oszczędzania papieru wykorzystuje układ 4 na 1 i opcji kopii 2-stronnej¹.

¹ MFC-L8650CDW, MFC-L8850CDW, MFC-L9550CDW oraz DCP-L8450CDW



- 1 Włóż dokument.
- 2 Naciśnij  (Kopiow.).
- 3 Przesuń w lewo lub w prawo, aby wyświetlić `Oszcz. Papieru`.
- 4 Naciśnij `Oszcz. Papieru`.
- 5 Wprowadź liczbę kopii.
- 6 Wykonaj jedną z następujących czynności:
 - Aby zmienić dalsze ustawienia, przejdź do czynności 7.
 - Po zakończeniu zmiany ustawień przejdź do czynności 10.
- 7 Naciśnij `Opcje`.
- 8 Przesuń w dół lub w górę bądź naciśnij przycisk ▲ lub ▼, aby wyświetlić dostępne ustawienia, a następnie naciśnij żądane ustawienie.
- 9 Przesuń w dół lub w górę bądź naciśnij przycisk ▲ lub ▼, aby wyświetlić dostępne opcje, a następnie naciśnij nową opcję.

Powtórz czynności 8 oraz 9 dla każdego żadanego ustawienia. Po zakończeniu wprowadzania zmian ustawień naciśnij przycisk `OK`.
- 10 Naciśnij przycisk `Kolor start` lub `Uruch. Mono`.

Sprawdzanie urządzenia



Drukowanie wydruku testowego

Stronę wydruku testowego można wydrukować w celu sprawdzenia jakości druku.

- 1 Naciśnij .
- 2 Naciśnij Wydruk testowy.
- 3 Na ekranie dotykowym zostanie wyświetlony komunikat Naciśnij [OK].
Naciśnij OK.
Urządzenie wydrukuje stronę wydruku testowego.
- 4 Naciśnij .



Sprawdzanie liczników stron

Istnieje możliwość wyświetlania liczników kopii, wydrukowanych stron, raportów, list, faksów lub podsumowania.

- 1 Naciśnij .
- 2 Naciśnij Ustawienia.
- 3 Przesuń w górę lub w dół bądź naciśnij przycisk ▲ lub ▼, aby wyświetlić opcję Inf. o urządz..
- 4 Naciśnij Inf. o urządz..
- 5 Naciśnij Licznik stron.
Na ekranie dotykowym wyświetlana jest liczba stron do zadań Wszystko, Faks/Listy, Kopiow. i Drukuj.
- 6 Naciśnij .



Sprawdzanie pozostałej żywotności kaset z tonerem

Można wyświetlić przybliżoną pozostałą żywotność każdej z kaset z tonerem.

- 1 Naciśnij .
- 2 Naciśnij Pozost. toner.
Na ekranie dotykowym wyświetlana jest przybliżona pozostała żywotność kaset z tonerem w postaci wykresu słupkowego.
- 3 Naciśnij .

Sprawdzanie pozostałej żywotności części

Informację o żywotności części urządzenia można odczytać na ekranie dotykowym.

- 1 Naciśnij .
- 2 Naciśnij Ustawienia.
- 3 Przesuń w górę lub w dół bądź naciśnij przycisk ▲ lub ▼, aby wyświetlić opcję Inf. o urządz..
- 4 Naciśnij Inf. o urządz..
- 5 Naciśnij Trwałość części.
- 6 Naciśnij ▲ lub ▼, aby wyświetlić przybliżoną żywotność części Bęben, Moduł pasa, Nagrzewnica, Zespół lasera¹, PF Kit MP, PF Kit 1 i PF Kit 2¹.
- 7 Naciśnij .

¹ Gdy zainstalowana jest Taca 2.

INFORMACJA

Pozostała żywotność kaset z tonerem znajduje się w raporcie ustawień użytkownika (patrz *Jak wydrukować raport* >> strona 43).

Wymiana elementów wymagających okresowej konserwacji

Elementy potrzebujące okresowej konserwacji wymagają regularnych wymian w celu zachowania jakości druku.

Wymienione w tabeli części należy wymieniać po wydrukowaniu ok. 50 000 stron¹ w przypadku zestawu układu transportowego podajnika wielofunkcyjnego oraz 100 000 stron¹ w przypadku układu transportowego zestawu 1, układu transportowego zestawu 2², nagrzewnicy i lasera. Gdy na ekranie dotykowym pojawią się poniższe komunikaty, skontaktuj się z działem obsługi klienta firmy Brother.

Komunikat na ekranie dotykowym	Opis
Wymień nagrzewnicę	Wymień zespół nagrzewnicy.
Wymień laser	Wymień moduł lasera.
Wymień rolkę podającą papier podajnika 1	Wymień zespół podajnika papieru do tacy papieru.
Wymień rolkę podającą papier podajnika 2 ²	Wymień komplet podajników dolnej tacy papieru (opcja).
Wymień rolkę podającą papier podajnika wielozadaniowego	Wymień komplet podajników papieru podajnika wielofunkcyjnego.

¹ Arkusze jednostronne w formacie A4 lub Letter.

² Gdy zainstalowana jest Taca 2.

Pakowanie i transport urządzenia

⚠ OSTRZEŻENIE

To urządzenie jest ciężkie i waży ponad 29,0 kg. Aby zapobiec obrażeniom, urządzenie powinny podnosić co najmniej dwie osoby. Jedna osoba powinna trzymać urządzenie z przodu, a druga z tyłu, tak jak to pokazano na ilustracji. Przy ponownym stawianiu urządzenia należy zachować ostrożność, aby nie przyciąć palców.

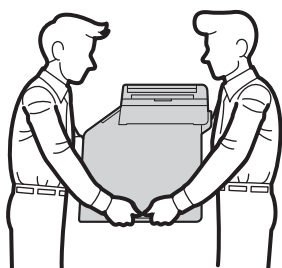

Jeżeli używana jest taca dolna, NIE WOLNO przenosić urządzenia razem z tacą dolną, ponieważ może to spowodować obrażenia ciała lub zniszczenie urządzenia ze względu na to, że taca dolna nie jest przymocowana do urządzenia.

INFORMACJA

Jeśli z jakiegoś powodu konieczny jest transport urządzenia, należy uważnie spakować urządzenie w oryginalne opakowanie, aby uniknąć jego uszkodzenia podczas transportu. Urządzenie powinno zostać odpowiednio ubezpieczone u przewoźnika.

- 1 Naciśnij i przytrzymaj , aby wyłączyć urządzenie. Pozostaw urządzenie wyłączone na 10 minut, aby ostygło.
- 2 Odłącz od urządzenia wszystkie przewody, a następnie odłącz przewód zasilający z gniazda elektrycznego.
- 3 Umieść materiał opakowaniowy (1) w pudełku.

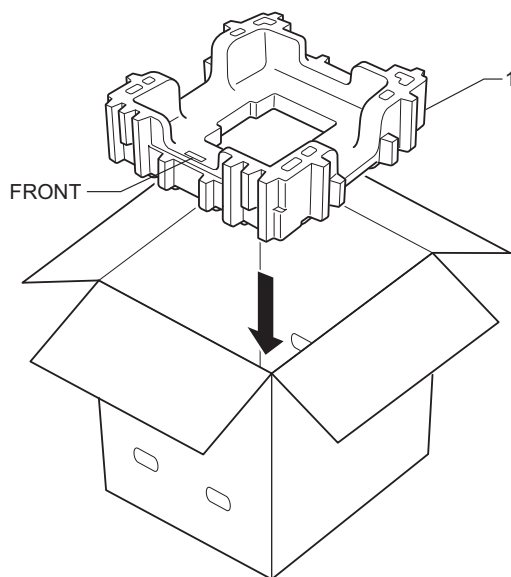

- 4 Owiń urządzenie w plastikowy worek, następnie połóż na spodzie materiału opakowaniowego (1).

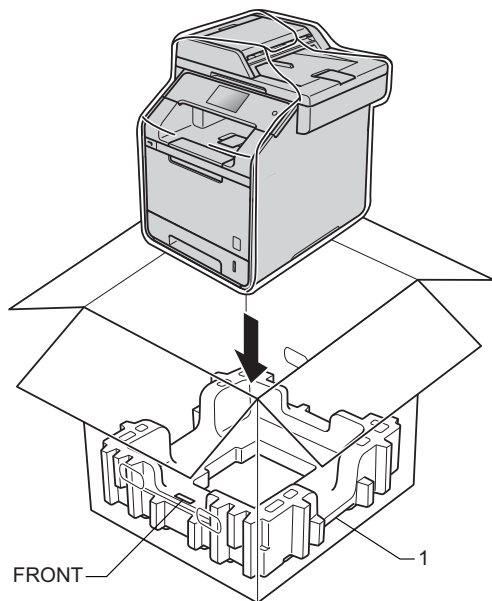

- 5 Włóż materiał opakowaniowy (2) oznaczony „RIGHT” po prawej stronie urządzenia. Włóż materiał opakowaniowy (3) oznaczony „LEFT” po lewej stronie urządzenia. Włóż przewód zasilający i materiały drukowane do oryginalnego pudełka, tak jak pokazano na ilustracji.

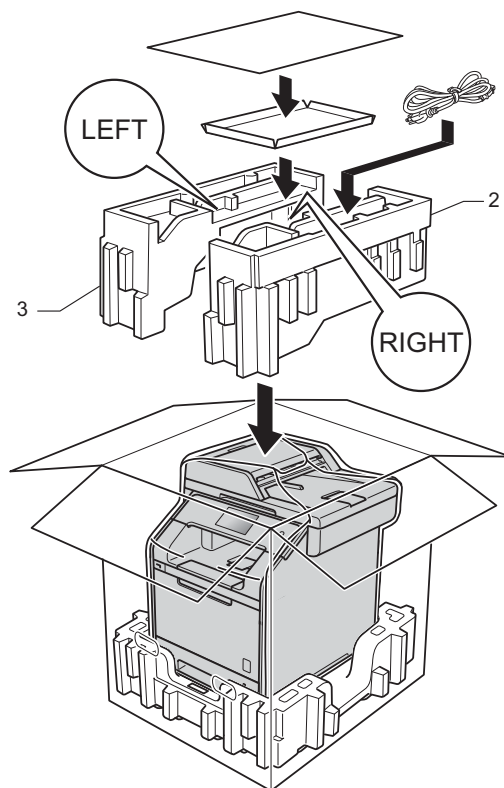

- 6 Zamknij pudło i oklej taśmą.

- 7 <Jeżeli posiadasz tacę dolną>
Zapakuj tacę dolną zgodnie z ilustracją.

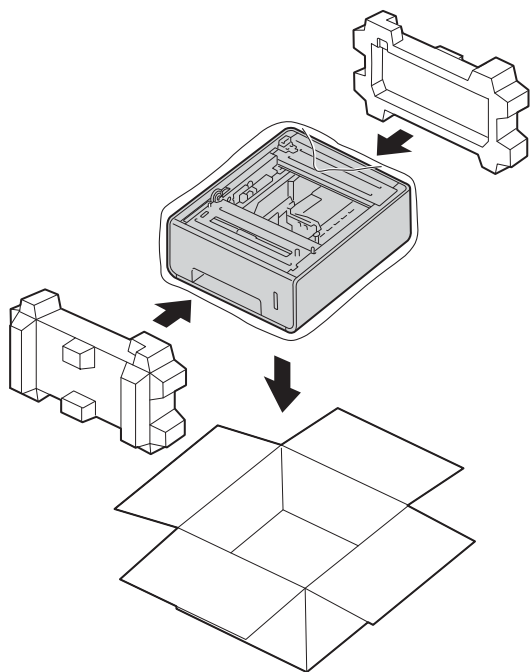

Opcje

Niniejsze urządzenie wyposażone jest w następujące akcesoria opcjonalne. Za pomocą tych urządzeń można zwiększyć wydajność urządzenia.

Jednostka tacy dolnej

(Modele DCP-L8400CDN, DCP-L8450CDW,
MFC-L8650CDW i MFC-L8850CDW)

LT-320CL

(Model MFC-L9550CDW)

LT-325CL

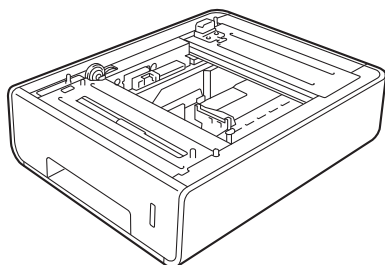

Pamięć SO-DIMM

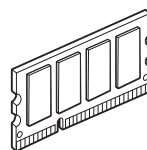

Opcjonalna taca papieru (modele DCP-L8400CDN, DCP-L8450CDW, MFC-L8650CDW i MFC-L8850CDW (LT-320CL)) (model MFC-L9550CDW (LT-325CL))

W modelach MFC-L8650CDW, MFC-L8850CDW, MFC-L9550CDW, DCP-L8400CDN i DCP-L8450CDW istnieje możliwość zainstalowania opcjonalnej tacy dolnej, która może pomieścić maksymalnie 500 arkuszy papieru o gramaturze 80 g/m².

W przypadku zainstalowania opcjonalnej tacy urządzenie może pomieścić 800 arkuszy zwykłego papieru.

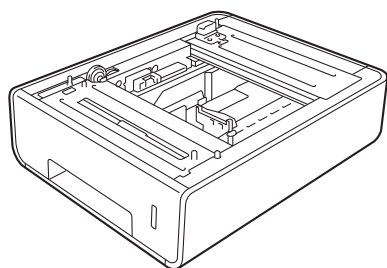

Informacje na temat konfiguracji są dołączone do zespołu tacy dolnej.

! OSTRZEŻENIE

W przypadku korzystania z tacy dolnej NIE WOLNO przenosić urządzenia z zamontowaną tacą. Może dojść do obrażeń ciała lub uszkodzenia urządzenia, ponieważ taca dolna nie jest wystarczająco pewnie zamocowana w urządzeniu.

Pamięć

Urządzenie jest standardowo wyposażone w 256 MB pamięci i jedno gniazdo do opcjonalnego rozszerzenia pamięci. Pojemność pamięci można zwiększyć maksymalnie do 512 MB poprzez zainstalowanie jednego modułu SO-DIMM.

Rodzaje pamięci SO-DIMM

Można zainstalować następujące moduły pamięci SO-DIMM:

- 256 MB Kingston KTH-LJ2015/256
- 256 MB Transcend TS256MHP423A

INFORMACJA

- Aby uzyskać więcej informacji, odwiedź stronę internetową Kingston Technology pod adresem <http://www.kingston.com/>.
- Aby uzyskać więcej informacji, odwiedź stronę internetową Transcend pod adresem <http://www.transcend.com.tw/>.

Ogólnie pamięć SO-DIMM musi posiadać następujące parametry:

Typ	144-stykowa, wyjście 16-bitowe
Zwłoka CAS	4
Taktowanie	267 MHz (533 MB/S/Pin) lub wyższe
Pojemność	256 MB
Wysokość	30,0 mm
Typ pamięci DRAM	DDR2 SDRAM

INFORMACJA

- Niektóre pamięci SO-DIMM mogą nie działać w tym urządzeniu.
- Aby uzyskać więcej informacji, skontaktuj się z przedstawicielem, u którego zakupiono urządzenie lub z działem obsługi klienta firmy Brother.

Instalowanie dodatkowej pamięci

- 1 Wyłącz zasilanie urządzenia. Odłącz przewód linii telefonicznej.
- 2 Odłącz przewód interfejsu od urządzenia, a następnie odłącz przewód zasilający od gniazda elektrycznego.

INFORMACJA

Wyłącz przełącznik zasilania urządzenia przed zainstalowaniem lub wyjęciem modułu pamięci SO-DIMM.

- 3 Zdejmij plastikową (1), a następnie metalową (2) pokrywę modułu SO-DIMM.

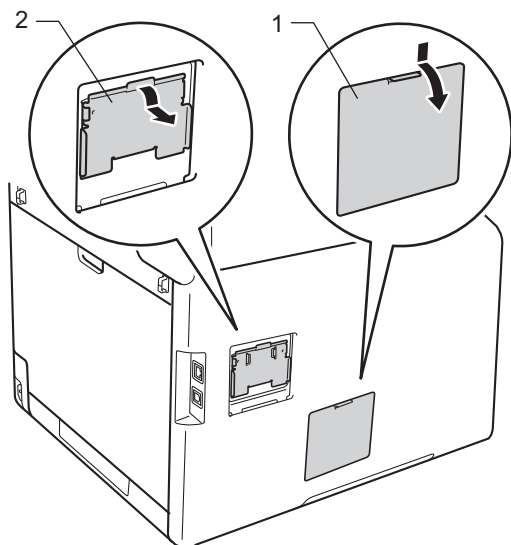

- 4 Wypakuj pamięć SO-DIMM i trzymaj ją za krawędzie.

WAŻNE

W celu uniknięcia uszkodzenia urządzenia na skutek wyładowania elektrostatycznego NIE dotykaj modułów pamięci ani powierzchni płyty.

- 5 Trzymaj pamięć SO-DIMM za krawędzie i wyrównaj wcięcia w pamięci SO-DIMM z występami w gnieździe. Włóż pamięć SO-DIMM pochylając ją (1), a następnie przechyl ją w kierunku płyty interfejsu aż do zablokowania (2).

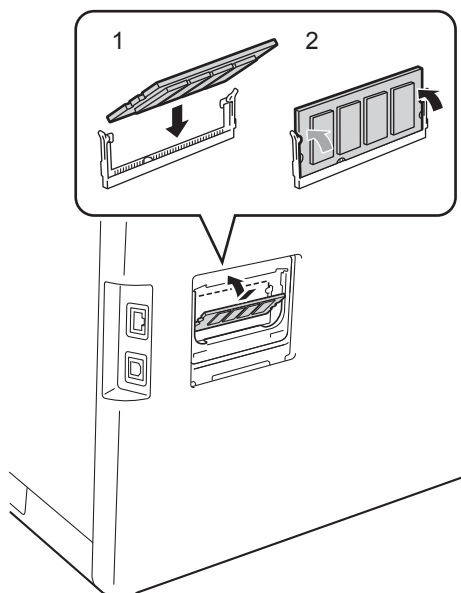

- 6 Załóż z powrotem pokrywę metalową (2) a następnie plastikową (1) modułu SO-DIMM.

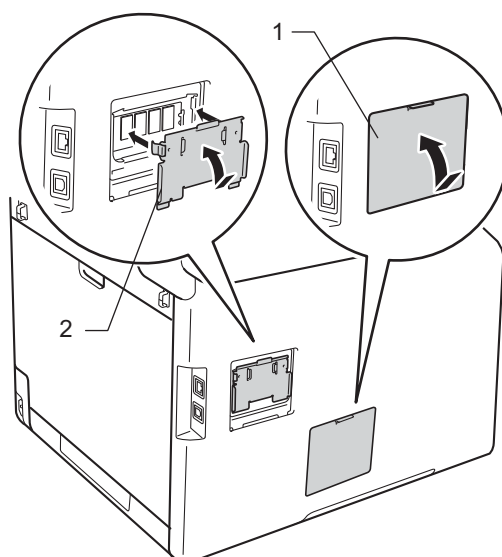

- 7 Ponownie podłącz przewód zasilający urządzenia do gniazdka elektrycznego, a następnie podłącz przewód interfejsu.
- 8 Podłącz przewód linii telefonicznej. Włącz zasilanie urządzenia.

INFORMACJA

Aby się upewnić, że pamięci SO-DIMM są zainstalowane prawidłowo, można wydrukować stronę ustawień drukarki, która zawiera bieżący rozmiar pamięci RAM (patrz *Jak wydrukować raport* ►► strona 43).

To jest pełne zestawienie funkcji i terminów, które się pojawiają się w instrukcjach obsługi Brother. Dostępność tych funkcji zależy od modelu jaki zakupiłeś.

Anuluj zadanie

Anuluje zaprogramowane zadanie drukowania i kasuje dane z pamięci urządzenia.

Automatyczna transmisja faksu

Wysyłanie faksu bez podnoszenia słuchawki telefonu zewnętrznego.

Automatyczne wybieranie ponowne

Funkcja umożliwiająca urządzeniu ponowne wybieranie ostatniego numeru faksu po pięciu minutach od momentu, w którym faks nie został wysłany, gdyż linia była zajęta.

Autoredukcja

Zmniejsza wielkość przychodzących faksów.

Błąd komunikacji (lub błąd ŁĄCZA)

Błąd podczas wysyłania lub odbierania faksu spowodowany zwykle tymczasowym zakłóceniem na linii.

Czas dzwonka F/T

Czas, przez jaki urządzenie Brother generuje szybkie podwójne dzwonki (jeśli tryb odbioru to faks/telefon), informując o oczekującym połączeniu głosowym.

Dostęp do zdalnego odtwarzania

Możliwość uzyskania zdalnego dostępu do urządzenia z telefonu działającego w trybie wybierania tonowego.

Drukowanie kopii zapasowej

Urządzenie drukuje kopię każdego odbieranego faksu zachowanego w pamięci. Jest to funkcja bezpieczeństwa, dzięki której w przypadku braku zasilania przychodzące wiadomości nie zostaną utracone.

Dziennik faksu

Pokazuje informacje o ostatnich 200 przychodzących oraz wychodzących faksach. TX oznacza transmisję. RX oznacza odbiór.

ECM (Tryb korekcji błędów)

Wykrywa błędy podczas transmisji faksu i wysyła ponownie strony, w czasie wysyłania których pojawił się błąd.

Ekran dotykowy LCD i panel dotykowy

Ekran dotykowy LCD (wyświetlacz ciekłokrystaliczny) urządzenia wyświetla interaktywne komunikaty i monity dotyczące korzystania z urządzenia. Ekran dotykowy można obsługiwać naciskając lub przesuwając po ekranie. Panel dotykowy po prawej stronie ekranu dotykowego LCD podświetla diody LED, gdy są dostępne dla bieżącej czynności.

Faks/telefon

Możesz odbierać fakсы i połączenia telefoniczne. Nie korzystaj z tego trybu, jeśli używasz telefonu z automatem zgłoszeniowym (TAD).

Faks opóźniony

Wysyła faks z określonym opóźnieniem w danym dniu.

Gęstość

Zmiana gęstości powoduje rozjaśnienie lub przyciemnienie całego obrazu.

Głośność dzwonienia

Ustawienie głośności dzwonka urządzenia.

Głośność sygnalizatora

Ustawienie głośności sygnału emitowanego przy naciskaniu przycisków i błędach.

Grupa kompatybilności

Zdolność jednego urządzenia faksującego do komunikacji z innym. Kompatybilność jest zapewniona pomiędzy grupami ITU-T.

ID dzwoniącego

Usługa, którą należy wykupić w firmie telekomunikacyjnej, która pozwala na zobaczenie numeru (lub nazwy) strony dzwoniącej.

ID stacji

Zapisana informacja pojawia się na początku faksowanych stron. Zawiera nazwę nadawcy i numer faksu.

IMPULS

Forma rotacyjnego wybierania na linii telefonicznej.

Journal

Zaprogramowany okres pomiędzy automatycznym wydrukiem dzienników faksów. Możesz drukować dziennik faksów na żądanie bez zakłócania cyklu.

Kod zdalnego dostępu

Własny czterocyfrowy kod (– – –*), umożliwiający wywołanie i dostęp do urządzenia z lokalizacji zdalnej.

Kod zdalnej aktywacji (tylko tryb Faks/tel)

Naciśnij ten kod (*51), gdy odpowiadasz na połączenie faksowe w telefonie zewnętrznym lub wewnętrznym.

Kod zdalnej dezaktywacji (tylko tryb Faks/tel)

Gdy urządzenie odbierze połączenie głosowe, emituje podwójny dzwonek. Można odebrać telefon wewnętrzny lub zewnętrzny, naciskając ten kod (#51).

Kontrast

Ustawiany w celu kompensacji ciemnego lub jasnego dokumentu, poprzez wykonywanie jaśniejszych kopii ciemnych dokumentów i ciemniejszych kopii jasnych dokumentów.

Książka adresowa

Nazwy i numery zapisane w celu łatwego wybierania.

Lista książki adresowej

Lista nazw i numerów zapisanych w pamięci książki adresowej, w kolejności alfabetycznej.

Lista ustawień użytkownika

Wydrukowany raport zawierający bieżące ustawienia urządzenia.

Metoda kodowania

Metoda kodowania informacji zawartej w dokumencie. Wszystkie urządzenia faksujące muszą korzystać z minimalnego standardu kompresji danych Modified Huffman (MH). W urządzeniu mogą być wykorzystywane bardziej zaawansowane metody kompresji, Modified Read (MR), Modified Modified Read (MMR) i JBIG, jeśli urządzenie odbierające ma taką samą możliwość.

Nadawanie

Możliwość wysyłania tego samego faksu do więcej niż jednej lokalizacji.

Numer grupy

Kombinacja numerów z książki adresowej, które są zapisane w książce adresowej w celu rozsyłania.

OCR (optyczne rozpoznawanie znaków)

Nuance™ PaperPort™ 12 SE lub Presto! Aplikacja PageManager® umożliwiająca zmianę obrazu tekstu na tekst, który można edytować.

Odbiór po wyczerpaniu papieru

Odbiera fakсы do pamięci urządzenia, gdy w urządzeniu zabraknie papieru.

Opóźnienie dzwonienia

Liczba dzwonek przed zainicjowaniem przez urządzenie odpowiedzi w trybach Faks i Faks/Tel..

Pauza

Pozwala na zastosowanie 3,5 s opóźnienia w trakcie sekwencji wybierania podczas wybierania za pomocą klawiatury lub zapisywania numerów w książce adresowej. Aby wprowadzić dłuższą przerwę, naciśnij przycisk *Pauza* kilkakrotnie.

Podajnik ADF (automatyczny podajnik dokumentów)

Dokument można umieścić na podajniku ADF i może zostać zeskanowana jedna strona w tym samym czasie.

Podwójny dostęp

Urządzenie może skanować fakсы wychodzące lub zaplanowane zadania do pamięci w tym samym czasie, gdy wysyła faks, odbiera lub drukuje faks przychodzący.

Przekazywanie faksów

Wysyła faks odebrany w pamięci na inny wstępnie zaprogramowany numer faksu.

Raport Xmit (raport weryfikacji transmisji)

Informuje o każdej transmisji, jej dacie, godzinie i numerze.

Ręczne faksowanie

Wysyłanie faksu polegające na podniesieniu słuchawki telefonu zewnętrznego i oczekiwaniu na odpowiedź urządzenia odbierającego, a następnie naciśnięciu przycisku *Uruchom faks* w celu wysłania faksu.

Rozdzielczość

Liczba pionowych i poziomych linii na cal.

Rozdzielczość wysoka

Rozdzielczość wynosi 203 × 196 dpi. Jest używana do małych wydruków i do wykresów.

Skalaszarości

Odcienie szarości dostępne dla kopiowania i wysyłania faksem fotografii.

Skanowanie

Proces wysyłania elektronicznego obrazu papierowego dokumentu do komputera.

Tabele ustawień

Przejrzyste instrukcje pokazujące wszystkie ustawienia i opcje dostępne do skonfigurowania urządzenia.

TAD (telefoniczny automat zgłoszeniowy)

Zewnętrzny TAD (telefoniczny automat zgłoszeniowy) można podłączyć do urządzenia.

Telefon wewnętrzny

Telefon korzystający z tego samego numeru co faks, lecz podłączony do oddzielnego gniazdka ściennego.

Telefon zewnętrzny

TAD (telefoniczny automat zgłoszeniowy) lub telefon, który jest podłączony do urządzenia.

Tonowe

Forma wybierania numeru w linii telefonicznej, używana w telefonach z klawiszami.

Tony CNG

Tony specjalne wysyłane przez urządzenie faksujące podczas automatycznej transmisji powiadamiające urządzenie odbierające, że dzwoni urządzenie faksujące.

Tony faksu

Sygnaly nadawane przez wysyłające i odbierające urządzenia faksowe podczas przekazywania informacji.

Transmisja

Proces wysyłania faksu za pomocą linii telefonicznej z urządzenia do urządzenia odbierającego.

Transmisja w czasie rzeczywistym

Gdy pamięć jest zapełniona, możesz wysłać fakсы w czasie rzeczywistym.

Transmisja wsadowa

Funkcja umożliwiająca zmniejszenie kosztów: wszystkie opóźnione fakсы do tego samego numeru faksu są wysyłane w trakcie jednego połączenia.

Tryb zagraniczny

Wprowadza tymczasowe zmiany do tonów faksu w celu zniwelowania zakłóceń na międzynarodowych liniach telefonicznych.

Ustawienia tymczasowe

Można wybrać określone opcje dla każdej transmisji faksu i kopii bez zmiany ustawień domyślnych.

Wykrywanie faksu

Umożliwia urządzeniu odpowiedź na ton CNG w przypadku przerwania połączenia faksowego przez podniesienie słuchawki.

Wyszukiwanie

Elektroniczne, alfabetyczne wyszukiwanie zapisanych numerów w książce adresowej i w grupach.

Zadania oczekujące

Można sprawdzić, które zaprogramowane zadania faksowania znajdują się w pamięci i anulować wybrane zadania.

Zapisywanie faksów

Faksy można zapisywać w pamięci.

Cyfry

2-stronna kopia46

A

Anulowanie
 opcje odbierania do pamięci32
 w trakcie rozsyłania22
 zadań faksu w pamięci25
 zadań oczekujących na ponowne
 wybranie25
 zapisywanie faksów31

Apple Macintosh
 >> Podręczniki oprogramowania i obsługi
 dla sieci.

Automatyczne wyłączenie4

Awaria zasilania1

B

Bezpieczeństwo
 Blokada ustawień13
 ograniczenie wybierania15

C

ControlCenter2 (Macintosh)
 >> Podręczniki oprogramowania i obsługi
 dla sieci.

ControlCenter4 (Windows®)
 >> Podręczniki oprogramowania i obsługi
 dla sieci.

Czas letni2

D

Drukowanie
 faksu z pamięci37
 raporty43

sieciowe
 >> Podręczniki oprogramowania i
 obsługi dla sieci.
 >> Podręczniki oprogramowania i obsługi
 dla sieci.

E

Ekran dotykowy
 jasność podświetlenia 5

F

Faks, urządzenie wolnostojące
 odbieranie
 do pamięci (zapisywanie faksów) 31
 odbieranie z innego miejsca 34, 35
 przekazywanie faksów 30, 34
 stempel odbioru faksu 37
 zmniejszanie w celu dopasowania do
 papieru 36

wysyłanie 17
 anulowanie z pamięci 25
 faks opóźniony 24
 kontrast 19
 opóźniona transmisja wsadowa 24
 ręczne 20
 rozdzielczość 19
 rozsyłanie 21
 transmisja w czasie rzeczywistym 23
 wyświetlanie adresata 29
 z pamięci (podwójny dostęp) 20
 za granicę 23

Faksowanie
 sieciowe
 >> Podręczniki oprogramowania i
 obsługi dla sieci.

G

Grupy rozsyłania 39

I

Informacje o urządzeniu
 liczniki stron 56
 sprawdzanie pozostałej żywotności
 części 56

J

Jakość
 kopiowanie 44

K

Kody faksu	
kod zdalnego dostępu	33
zmiana	33
Konserwacja, rutynowa	56
sprawdzanie pozostałej żywotności	
części	56
Kopiowanie	
2-stronne	46
gęstość	48
jakość	44
kontrast	49
Kopiowanie dowodu tożsamości	
2 w 1	52
oszczędzanie papieru	55
Powiększenie/Zmniejszenie	45
przy użyciu szyby skanera	47, 49, 50
przycisk	44
sortowanie	49
ustawienia tymczasowe	44
Wiele obok siebie (układ strony)	50
Książka adresowa	
rozsyłanie	21
korzystanie z Grup	21
wybieranie grupowe	
konfigurowanie grup do rozsyłania	39

M

Macintosh	
>>> Podręczniki oprogramowania i obsługi	
dla sieci.	

N

Nuance™ PaperPort™ 12SE	
>>> Podręczniki oprogramowania i obsługi	
dla sieci. oraz aplikacja Help in the	
PaperPort™ 12SE w celu uzyskania	
dostępu do instrukcji.	

O

Opóźniona transmisja wsadowa	24
Oszczędzanie toneru	3

P

Pamięć	
dodawanie pamięci DIMM	
(opcjonalnie)	62
instalowanie	63
pojemność	1
PC-Fax	
>>> Podręczniki oprogramowania i obsługi	
dla sieci.	
Podwójny dostęp	20
Połączenia wychodzące	
Dodawanie do książki adresowej	39
Powiększenie/Zmniejszenie	45
Presto! PageManager	
>>> Podręczniki oprogramowania i obsługi	
dla sieci.	
>>> także Pomoc w programie Presto!	
Aplikacja PageManager.	
Przekazywanie faksów	
programowanie numeru	30
zdalne zmienianie	34, 35

R

Raporty	42, 43
Drukowanie punktów bębna	43
Dziennik faksów	42, 43
okres sprawozdawczy	42
jak drukować	43
Konfiguracja sieci	43
Książka adresowa	43
Raport WLAN	43
Ustawienia drukarki	43
Ustawienia użytkownika	43
Weryfikacja transmisji	42
Ręczny	
wysyłanie	20
Rozdzielczość	
faks (standardowa, wysoka, bardzo	
wysoka, foto)	19
ustawianie dla najbliższego faksu	19
Rozsyłanie	21
anulowanie	22
konfigurowanie grup do	39

S

Sieć bezprzewodowa	
>> Podręcznik szybkiej obsługi i Podręczniki oprogramowania i obsługi dla sieci.	
Skanowanie sieciowe	
>> Podręczniki oprogramowania i obsługi dla sieci.	
>> Podręczniki oprogramowania i obsługi dla sieci.	
Sortowanie	49
Strona tytułowa	27
drukowana	28
własne komentarze	27

T

Tryb cichy	4
Tryb głębokiego spoczynku	4
Tryb spoczynku	3
Tymczasowe ustawienia kopiowania	44

U

Układ strony (Wiele obok siebie)	50
----------------------------------	----

W

Wiele obok siebie (układ strony)	50
Windows®	
>> Podręczniki oprogramowania i obsługi dla sieci.	
Wybieranie	
Grupy (rozsyłanie)	21
ograniczenie wybierania	15
Wyświetlanie adresata	29

Z

Zapisywanie faksów	31
drukowanie z pamięci	37
włączanie	31
wyłączanie	32
Zdalna konfiguracja	
>> Podręczniki oprogramowania i obsługi dla sieci.	
Zdalne odbieranie	33
kod dostępu	33
odbior faksów	35
polecenia	34
Zespół bębna	
sprawdzanie (pozostałej żywotności)	56
Zmniejszanie	
faksy przychodzące	36
kopii	45

brother

Odwiedź naszą stronę internetową
<http://www.brother.com/>

Te urządzenia są dopuszczone do użycia tylko w kraju, w którym zostały zakupione. Lokalne przedstawicielstwa firmy Brother lub ich sprzedawcy będą obsługiwać tylko urządzenia zakupione w ich własnych krajach.



www.brotherearth.com