

brother®

ROZSZERZONY PODREČZNIK UŻYTKOWNIKA

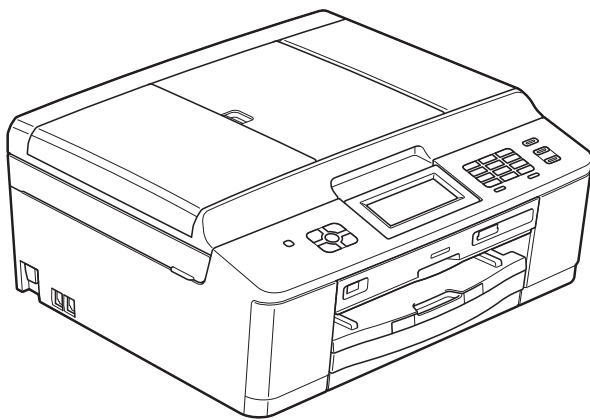

**MFC-J825DW
DCP-J925DW**

Wersja 0

POL

Podręczniki użytkownika i gdzie można je znaleźć?

Który podręcznik?	Co zawiera?	Gdzie jest?
Przewodnik Bezpieczeństwa Produktu	Najpierw zapoznaj się z tym podręcznikiem. Przed skonfigurowaniem urządzenia zapoznaj się z instrukcją Środki ostrożności. Zapoznaj się z tym podręcznikiem aby uzyskać informacje o znakach towarowych i ograniczeniach prawnych.	Wydrukowany / w opakowaniu
Podręcznik szybkiej obsługi	Postępuj zgodnie z instrukcjami konfiguracji urządzenia oraz instalacji sterowników i oprogramowania dotyczącymi użytkowanego systemu operacyjnego i typu połączenia.	Wydrukowany / w opakowaniu
Podstawowy podręcznik użytkownika	Zapoznaj się z podstawowymi operacjami: faksowania (tylko MFC-J825DW), kopiowania, skanowania, dot. obsługi programu PhotoCapture Center™, a także ze sposobami wymiany materiałów eksploatacyjnych. Zapoznaj się z poradami dot. rozwiązywania problemów.	Plik PDF / płyta CD-ROM
Rozszerzony podręcznik użytkownika	Dowiedz się więcej o operacjach zaawansowanych: faksowaniu (tylko MFC-J825DW), kopiowaniu, funkcjach zabezpieczeń (tylko MFC-J825DW), drukowaniu raportów i przeprowadzaniu rutynowych czynności konserwacyjnych.	Plik PDF / płyta CD-ROM
Instrukcja oprogramowania	Postępuj zgodnie z tymi instrukcjami dot. drukowania, skanowania, skanowania sieciowego, obsługi programu PhotoCapture Center™, korzystania z funkcji: Zdalna konfiguracja (tylko MFC-J825DW), wysyłanie faksu za pomocą komputera (tylko MFC-J825DW), drukowanie na płytach, korzystania z usług sieciowych (skanowanie) oraz z narzędzi Brother ControlCenter.	Plik PDF / płyta CD-ROM
Przewodnik Sieciowy	Ten podręcznik zawiera podstawowe informacje dot. zaawansowanych funkcji sieciowych dostępnych w urządzeniach Brother oraz wyjaśnienie pojęć ogólnych i związanych z siecią.	Plik PDF / płyta CD-ROM
Instrukcja obsługi dla sieci	Ten podręcznik zapewnia przydatne informacje dot. ustawień sieci przewodowej i bezprzewodowej oraz o ustawień funkcji zabezpieczeń w urządzeniach Brother. Znajdują się w nim także informacje o protokołach obsługiwanych przez urządzenie oraz szczegółowe porady dotyczące rozwiązywania problemów.	Plik PDF / płyta CD-ROM

Spis Treści

1	Ustawienia ogólne	1
	WAŻNA INFORMACJA	1
	Przechowywanie danych w pamięci	1
	Automatyczna zmiana czasu (tylko MFC-J825DW)	1
	Tryb spoczynku	2
	Automatyczne wyłączenie zasilania (tylko DCP-J925DW)	2
	Wyświetlacz LCD	3
	Zmiana języka wyświetlacza LCD	3
	Ustawianie zegara przyciemnienia dla podświetlenia	3
	Tryb zegara (tylko MFC-J825DW)	4
2	Funkcje zabezpieczeń (tylko MFC-J825DW)	5
	Zabezpieczenie pamięci	5
	Ustawianie i zmiana hasła zabezpieczenia pamięci	5
	Włączanie/wyłączanie zabezpieczenia pamięci	6
3	Wysyłanie faksu (tylko MFC-J825DW)	7
	Dodatkowe opcje wysyłania	7
	Wysyłanie faksów za pomocą wielu ustawień	7
	Zatrzymywanie faksowania	7
	Kontrast	7
	Zmiana rozdzielczości faksu	8
	Ustawianie wprowadzonych zmian jako nowych ustawień domyślnych	9
	Przywracanie ustawień fabrycznych faksu	9
	Dodatkowe operacje wysyłania	9
	Ręczne wysyłanie faksów	9
	Wysyłanie faksu po zakończeniu rozmowy	9
	Podwójny dostęp (tylko tryb monochromatyczny)	10
	Rozsyłanie (tylko tryb monochromatyczny)	10
	Transmisja w czasie rzeczywistym	12
	Tryb zagraniczny	12
	Faksowanie opóźnione (tylko tryb monochromatyczny)	12
	Opóźniona transmisja wsadowa (tylko tryb monochromatyczny)	13
	Sprawdzanie i anulowanie zadań oczekujących	13
	Przegląd pollingu	14
	Transmisja pollingu (tylko tryb monochromatyczny)	14

4	Odbieranie faksu (tylko MFC-J825DW)	16
	Odbieranie do pamięci (tylko tryb monochromatyczny)	16
	Odbiór po wyczerpaniu papieru	16
	Wysyłka faksów	16
	Zapisywanie faksów	17
	Drukowanie faksu z pamięci	17
	Odbieranie faksu za pomocą komputera (tylko system Windows®)	18
	Wyłączanie operacji odbierania do pamięci	19
	Zmiana operacji odbierania do pamięci	19
	Zdalne odtwarzanie	20
	Ustawianie kodu zdalnego dostępu	20
	Stosowanie kodu zdalnego dostępu	20
	Zdalne polecenia faksu	21
	Odbieranie wiadomości faksowych	22
	Zmiana numeru wysyłki faksów	22
	Dodatkowe operacje odbioru	23
	Drukowanie zmniejszonego faksu przychodzącego	23
	Przeгляд pollingu	23
	Odbiór pollingu	23
5	Wybieranie i zapisywanie numerów (tylko MFC-J825DW)	27
	Operacje głosowe	27
	Dodatkowe operacje wybierania	27
	Łączenie numerów szybkiego wybierania	27
	Dodatkowe sposoby zapisywania numerów	28
	Zapisywanie numerów wybierania szybkiego z połączeń wychodzących	28
	Ustawianie grup do rozsyłania	29
6	Drukowanie raportów	31
	Raporty faksów (tylko MFC-J825DW)	31
	Raport weryfikacji transmisji	31
	Dziennik faksów (raport o działaniach)	31
	Raporty	32
	Sposób drukowania raportu	32

7 Tworzenie kopii 33

Ustawienia kopiowania	33
Kończenie kopiowania	33
Zmiana prędkości i jakości kopiowania	33
Powiększanie i zmniejszanie kopiowanego obrazu	34
Wykonywanie plakatu lub N kopii na 1 arkuszu (Układ strony)	35
Kopiowanie 2 na 1 (ID)	37
Sortowanie kopii za pomocą podajnika ADF	37
Regulacja gęstości	38
Tryb oszczędzania atramentu	38
Kopiowanie na cienkim papierze	39
Kopiowanie książki	39
Kopiowanie znaku wodnego	40
Kopiowanie dwustronne	41
Ustawianie ulubionych	43

8 Drukowanie zdjęć z karty pamięci lub z pamięci flash USB 44

Operacje w programie PhotoCapture Center™	44
Struktura folderów kart pamięci lub pamięci flash USB	44
Drukowanie kadrów filmu	44
Drukowanie obrazów	45
Drukowanie indeksu (miniatury)	45
Drukowanie zdjęć	45
Efekty foto	46
Drukowanie DPOF	48
Ustawienia drukowania PhotoCapture Center™	49
Jakość drukowania	49
Opcje papieru	50
Dostosowanie jasności, kontrastu i koloru	50
Przycinanie	52
Drukowanie bez obramowania	52
Drukowanie daty	52
Ustawianie wprowadzonych zmian jako nowych ustawień domyślnych	53
Przywracanie wszystkich ustawień domyślnych	53
Skanowanie na kartę pamięci lub do pamięci flash USB	53
Automatyczne przycinanie	53
Sposób ustawienia nowych wartości domyślnych	55
Sposób przywracania ustawień domyślnych	55

9 Drukowanie zdjęć z aparatu 56

Drukowanie zdjęć bezpośrednio z aparatu PictBridge	56
Wymagania PictBridge	56
Konfigurowanie aparatu cyfrowego	57
Drukowanie obrazów	58
Drukowanie DPOF	58
Drukowanie zdjęć bezpośrednio z aparatu cyfrowego (bez PictBridge)	59
Drukowanie obrazów	59

A	Rutynowa obsługa konserwacyjna	60
	Czyszczenie i sprawdzanie urządzenia	60
	Czyszczenie obudowy urządzenia	60
	Czyszczenie płyty drukarki	61
	Czyszczenie rolek podawania papieru	61
	Czyszczenie rolek pobierania papieru	62
	Sprawdzanie poziomu atramentu	63
	Pakowanie i transport urządzenia	64
B	Słownik	67
C	Indeks	71

WAŻNA INFORMACJA

- O ile nie określono inaczej, w niniejszym podręczniku zostały przedstawione komunikaty dostępne na wyświetlaczu LCD urządzenia MFC-J825DW.
- Na większości ilustracji w niniejszym Podręczniku użytkownika przedstawiono model MFC-J825DW.

Przechowywanie danych w pamięci

(Tylko użytkownicy MFC-J825DW)

Ustawienia menu są przechowywane trwale i nie zostaną utracone nawet w przypadku awarii zasilania. Ustawienia tymczasowe (na przykład tryb zagraniczny) zostaną utracone. Jeśli została wybrana pozycja **Nowe ustawienia dla preferowanych ustawień FAKS, SKANUJ lub ZDJĘCIA**, ustawienia te nie zostaną utracone. W przypadku awarii zasilania urządzenie do 24 godzin zachowuje datę i godzinę oraz zaprogramowane zadania timera faksu (na przykład Faks opóźniony).

(Tylko użytkownicy DCP-J925DW)

Ustawienia menu są przechowywane trwale i nie zostaną utracone nawet w przypadku awarii zasilania. Jeśli została wybrana pozycja **Nowe ustawienia**, ustawienia w trybach **Zdjęcie i Skanow.** nie zostaną utracone. Ustawienia tymczasowe zostaną utracone.

Automatyczna zmiana czasu (tylko MFC-J825DW)

Istnieje możliwość ustawienia urządzenia tak, aby automatycznie włączało czas letnim i zimowy. Urządzenie przesunie czas o jedną godzinę do przodu na wiosnę i cofnie o jedną godzinę jesienią. Upewnij się, że w ustawieniach **Data i godzina** urządzenia ustawiono aktualną datę i godzinę.

- 1 Naciśnij przycisk **Menu**.
- 2 Naciśnij przycisk **▲** lub **▼**, aby wyświetlić opcję **Ustawienia**.
- 3 Naciśnij przycisk **Ustawienia**.
- 4 Naciśnij przycisk **▲** lub **▼**, aby wyświetlić opcję **Auto zm. czasu**.
- 5 Naciśnij przycisk **Auto zm. czasu**.
- 6 Naciśnij przycisk **Wył.** (lub **Wł.**).
- 7 Naciśnij przycisk **Stop/Zakończ**.

Tryb spoczynku

W opcji trybu spoczynku można wybrać, jak długo urządzenie pozostanie w bezczynności zanim przejdzie w tryb spoczynku (od 1 do 60 minut). Timer zostanie zresetowany w chwili wykonania jakiejkolwiek operacji z wykorzystaniem urządzenia.

- 1 Naciśnij przycisk **Menu**.
- 2 Naciśnij przycisk ▲ lub ▼, aby wyświetlić opcję **Ustawienia**.
- 3 Naciśnij przycisk **Ustawienia**.
- 4 Naciśnij przycisk ▲ lub ▼, aby wyświetlić opcję **Tryb oczekiw.**
- 5 Naciśnij przycisk **Tryb oczekiw.**
- 6 Naciśnij przycisk **1 Min., 2 Min., 3 Min., 5 Min., 10 Min., 30 Min. lub 60 Min.**, aby wybrać czasu, po upływie którego urządzenie przechodzi w tryb spoczynku.
- 7 Naciśnij przycisk **Stop/Zakończ**.

Automatyczne wyłączenie zasilania (tylko DCP-J925DW)

Funkcja automatycznego wyłączenia zasilania powoduje wyłączenie urządzenia po upływie godziny od przejścia w tryb spoczynku. Gdy dla tej funkcji wybrano ustawienie **Wył.**, zasilanie urządzenia nie będzie automatycznie wyłączone.

Urządzenie nie wyłączy się automatycznie, gdy:

- urządzenie jest podłączone do sieci kablowej,
- urządzenie jest podłączone do sieci bezprzewodowej,
- dla ustawienia **Network I/F** wybrano opcję **WLAN**.

- 1 Naciśnij przycisk **Menu**.
- 2 Naciśnij przycisk ▲ lub ▼, aby wyświetlić opcję **Ustawienia**.
- 3 Naciśnij przycisk **Ustawienia**.
- 4 Naciśnij przycisk ▲ lub ▼, aby wyświetlić opcję **Aut. wył.**
- 5 Naciśnij przycisk **Aut. wył.**
- 6 Naciśnij przycisk **Wł.** (lub **Wył.**).
- 7 Naciśnij przycisk **Stop/Zakończ**.

Wyświetlacz LCD

Zmiana języka wyświetlacza LCD

Język tekstów wyświetlanych na wyświetlaczu LCD można zmienić.

- 1 Naciśnij przycisk **Menu**.
- 2 Naciśnij przycisk **▲** lub **▼**, aby wyświetlić opcję **Wstępne ustaw.**
- 3 Naciśnij przycisk **Wstępne ustaw.**
- 4 Naciśnij przycisk **▲** lub **▼**, aby wyświetlić opcję **Miejscowy jęz.**
- 5 Naciśnij przycisk **Miejscowy jęz.**
- 6 Naciśnij pozycję odpowiedniego języka.
- 7 Naciśnij przycisk **Stop/Zakończ**.

Ustawianie zegara przyciemnienia dla podświetlenia

Istnieje możliwość ustawienia czasu, przez który wyświetlacz LCD pozostaje podświetlony po ostatnim naciśnięciu klawisza.

- 1 Naciśnij przycisk **Menu**.
- 2 Naciśnij przycisk **▲** lub **▼**, aby wyświetlić opcję **Ustawienia**.
- 3 Naciśnij przycisk **Ustawienia**.
- 4 Naciśnij przycisk **▲** lub **▼**, aby wyświetlić opcję **Ustawienia LCD**.
- 5 Naciśnij przycisk **Ustawienia LCD**.
- 6 Naciśnij przycisk **Wł. timera**.
- 7 Naciśnij przycisk **10 Sek.**, **20 Sek.**, **30 Sek.** lub **Wył.**
- 8 Naciśnij przycisk **Stop/Zakończ**.

Tryb zegara (tylko MFC-J825DW)

Na panelu sterowania urządzenia dostępne są cztery klawisze trybu tymczasowego: **FAKS**, **SKANUJ**, **KOPIUJ** i **ZDJĘCIA**. Można ustawić czas, po jakim urządzenie powróci do trybu faksowania po zakończeniu ostatniej operacji skanowania, kopiowania lub operacji programu PhotoCapture. Po wybraniu opcji **Wył.** urządzenie pozostanie w ostatnio używanym trybie.



- 1 Naciśnij przycisk Menu.
- 2 Naciśnij przycisk ▲ lub ▼, aby wyświetlić opcję Ustawienia.
- 3 Naciśnij przycisk Ustawienia.
- 4 Naciśnij przycisk ▲ lub ▼, aby wyświetlić opcję Timer trybu.
- 5 Naciśnij przycisk Timer trybu.
- 6 Naciśnij przycisk 0 Sek, 30 Sek., 1 Min, 2 Min., 5 Min. lub Wył.
- 7 Naciśnij przycisk **Stop/Zakończ**.

Zabezpieczenie pamięci

Zabezpieczenie pamięci zapobiega dostępowi nieautoryzowanemu do urządzenia. Nie będzie możliwe planowanie faksów opóźnionych ani zadań pollingu. Jednakże nawet po włączeniu zabezpieczenia pamięci wszystkie wcześniej zaplanowane fakсы opóźnione zostaną wysłane i nie będą utracone.

Przy włączonym zabezpieczeniu pamięci dostępne są następujące operacje:

- Odbieranie faksów do pamięci (ograniczone pojemnością pamięci)
- Wysyłka faksów (jeśli funkcja wysyłki faksów była już włączona)
- Zdalne odtwarzanie (jeśli zapisywanie faksów było już włączone)

Przy włączonym zabezpieczeniu pamięci następujące operacje NIE SĄ dostępne:

- Drukowanie odebranych faksów
- Wysyłanie faksów
- Kopiowanie
- Drukowanie z komputera
- Skanowanie
- Funkcja PhotoCapture
- Funkcja odbierania faksu za pomocą komputera
- Obsługa za pomocą panelu sterowania



Informacja

- Aby wydrukować fakсы w pamięci, należy wyłączyć zabezpieczenie pamięci.
- Aby włączyć zabezpieczenie pamięci, wcześniej należy wyłączyć funkcję odbierania faksu za pomocą komputera.
- W przypadku zapomnienia hasła zabezpieczenia pamięci należy skontaktować się z działem obsługi klienta firmy Brother w celu uzyskania pomocy technicznej.

Ustawianie i zmiana hasła zabezpieczenia pamięci



Informacja

Jeśli hasło zostało już ustawione, nie ma potrzeby ponownego jego ustawiania.

Ustawianie hasła po raz pierwszy

Pamiętaj, aby zapisać ustawione hasło.

- 1 Naciśnij przycisk Menu.
- 2 Naciśnij przycisk ▲ lub ▼, aby wyświetlić opcję Fax.
- 3 Naciśnij przycisk Fax.
- 4 Naciśnij przycisk ▲ lub ▼, aby wyświetlić opcję Różne.
- 5 Naciśnij przycisk Różne.
- 6 Naciśnij przycisk Zabezpieczenie.
- 7 Wprowadź 4-cyfrowe hasło, naciskając przyciski na ekranie dotykowym. Naciśnij przycisk OK.

- 8 Kiedy na wyświetlaczu LCD pojawi się komunikat *Weryfikuj* :, ponownie wprowadź hasło, naciskając przyciski na ekranie dotykowym.
Naciśnij przycisk OK.
- 9 Naciśnij przycisk **Stop/Zakończ**.

Zmiana hasła zabezpieczenia pamięci

- 1 Naciśnij przycisk *Menu*.
- 2 Naciśnij przycisk ▲ lub ▼, aby wyświetlić opcję *Fax*.
- 3 Naciśnij przycisk *Fax*.
- 4 Naciśnij przycisk ▲ lub ▼, aby wyświetlić opcję *Różne*.
- 5 Naciśnij przycisk *Różne*.
- 6 Naciśnij przycisk *Zabezpieczenie*.
- 7 Naciśnij przycisk *Ustaw hasło*.
- 8 Wprowadź aktualnie zarejestrowane 4-cyfrowe hasło, naciskając przyciski na ekranie dotykowym.
Naciśnij przycisk OK.
- 9 Wprowadź nowe 4-cyfrowe hasło, naciskając przyciski na ekranie dotykowym.
Naciśnij przycisk OK.
- 10 Kiedy na wyświetlaczu LCD pojawi się komunikat *Weryfikuj* :, ponownie wprowadź nowe hasło, naciskając przyciski na ekranie dotykowym.
Naciśnij przycisk OK.
- 11 Naciśnij przycisk **Stop/Zakończ**.

Włączanie/wyłączanie zabezpieczenia pamięci

Włączanie zabezpieczenia pamięci

- 1 Naciśnij przycisk *Menu*.

- 2 Naciśnij przycisk ▲ lub ▼, aby wybrać opcję *Fax*.
- 3 Naciśnij przycisk *Fax*.
- 4 Naciśnij przycisk ▲ lub ▼, aby wyświetlić opcję *Różne*.
- 5 Naciśnij przycisk *Różne*.
- 6 Naciśnij przycisk *Zabezpieczenie*.
- 7 Naciśnij przycisk *Ustaw. zabezp.*
- 8 Wprowadź zarejestrowane 4-cyfrowe hasło, naciskając przyciski na ekranie dotykowym.
Naciśnij przycisk OK.
Urządzenie przejdzie w tryb offline, a na wyświetlaczu LCD zostanie wyświetlony komunikat *zabezp. pamięci*.



Informacja

W przypadku awarii zasilania dane zostaną zachowane w pamięci przez około 24 godziny.

Wyłączanie zabezpieczenia pamięci

- 1 Naciśnij przycisk *Odblok.*
- 2 Wprowadź zarejestrowane 4-cyfrowe hasło, naciskając przyciski na ekranie dotykowym.
Naciśnij przycisk OK.
Zabezpieczenie pamięci zostanie automatycznie wyłączone.



Informacja

W przypadku wprowadzenia nieprawidłowego hasła na wyświetlaczu LCD pojawi się komunikat *Błędne hasło*, a urządzenie pozostanie w trybie offline. Urządzenie pozostanie w trybie bezpiecznym do momentu wprowadzenia prawidłowego hasła.

Dodatkowe opcje wysyłania

Wysyłanie faksów za pomocą wielu ustawień

Podczas wysyłania faksu można wybrać kombinację ustawień, na przykład Rozdzielczość faksu, Kontrast, Rozm. z szyby sk., Wysyłka na bieżaco i Podgląd.

Można także wybrać: Ost. połącz., Sz wybieranie, Nadawanie, Faks z opóźn., Wysyłka partiami, Wysłano z pobieraniem, Odbieranie z pobieraniem, Tryb międzynarod., Nowe ustawienia i Reset ustawień.

Niektóre ustawienia są dostępne tylko podczas wysyłania faksów czarno-białych.

- 1 Naciśnij przycisk  (FAKS).

Zawartość wyświetlacza LCD:



- 2 Naciśnij przycisk ◀ lub ▶, aby wyświetlić ustawienie, które ma zostać zmienione. Po wyświetleniu ustawienia naciśnij je.
- 3 Naciśnij opcję.
- 4 Wróć do opcji 2, aby zmienić więcej ustawień.

Informacja

- Większość ustawień ma charakter tymczasowy i po wysłaniu faksu urządzenie powraca do ustawień domyślnych.
- Niektóre, najczęściej używane ustawienia, można zapisać, określając je jako domyślne. Ustawienia te pozostaną aktywne do momentu ponownej zmiany. (Patrz *Ustawianie wprowadzonych zmian jako nowych ustawień domyślnych* >> strona 9).

Zatrzymywanie faksowania

Aby zatrzymać faksowanie, naciśnij przycisk **Stop/Zakończ**.

Kontrast

Jeśli dokument jest bardzo jasny lub bardzo ciemny, można zmienić jego kontrast. W przypadku większości dokumentów można zastosować ustawienie fabryczne – Auto. Umożliwia to automatyczne wybieranie właściwego kontrastu dokumentu. W przypadku wysyłania jasnego dokumentu użyj ustawienia Jasny. W przypadku wysyłania ciemnego dokumentu użyj ustawienia Ciemny.

- 1 Naciśnij przycisk  (FAKS).
- 2 Naciśnij przycisk ◀ lub ▶, aby wyświetlić opcję Kontrast.
- 3 Naciśnij przycisk Kontrast.
- 4 Naciśnij przycisk Auto, Jasny lub Ciemny.



Informacja

W następujących warunkach – nawet jeśli wybrano opcję *Jasny* lub *Ciemny* – urządzenie wyśle faks przy użyciu ustawienia *Auto*:

- Jeśli wysyłany jest faks kolorowy.
- Jeśli dla faksu wybrano rozdzielczość *Foto*.

Zmiana rozdzielczości faksu

Jakość faksu można poprawić, zmieniając jego rozdzielczość.

- 1 Naciśnij przycisk  (**FAKS**).
- 2 Naciśnij przycisk ◀ lub ▶, aby wyświetlić opcję *Rozdzielczość faksu*.
- 3 Naciśnij przycisk *Rozdzielczość faksu*.
- 4 Naciśnij żadaną rozdzielczość.



Informacja

Do wyboru są cztery rozdzielczości faksów monochromatycznych i dwie faksów kolorowych.

Czarno-białe	
Standard	Odpowiednia dla większości dokumentów.
Wysoka	Odpowiednia dla małych wydruków; przesyłanie nieco wolniejsze niż w przypadku rozdzielczości standardowej.
B. wysoka	Odpowiednia dla małych wydruków lub ilustracji; przesyłanie nieco wolniejsze niż w przypadku rozdzielczości wysokiej.
Foto	Należy jej używać w przypadku dokumentów o różnych odcieniach szarości lub zdjęć. Transmisja w trybie <i>Foto</i> jest najwolniejsza.

Kolorowe	
Standard	Odpowiednia dla większości dokumentów.
Wysoka	Należy jej używać w przypadku zdjęć. Czas przesyłania dłuższy niż w przypadku rozdzielczości standardowej.

W przypadku wybrania opcji *B. wysoka* lub *Foto*, a następnie wysłania faksu przy użyciu przycisku **Start Kolor**, urządzenie wyśle faks przy użyciu ustawienia *Wysoka*.

Ustawianie wprowadzonych zmian jako nowych ustawień domyślnych

Najczęściej używane ustawienia opcji faksu, takie jak Rozdzielcz. FX, Kontrast, Rozm.z szyby skanu, Podgląd i Nd.-czas rz., można zapisać, określając je jako domyślne. Ustawienia te pozostaną aktywne do momentu ponownej zmiany.

- 1 Naciśnij przycisk  (FAKS).
- 2 Naciśnij przycisk ◀ lub ▶, aby wybrać opcję menu, która ma zostać zmieniona. Naciśnij nową opcję.

Powtarzaj ten krok dla każdego ustawienia, które ma zostać zmienione.

- 3 Po zmianie ostatniego ustawienia naciśnij przycisk ◀ lub ▶, aby wyświetlić opcję Nowe ustawienia.
- 4 Naciśnij przycisk Nowe ustawienia.
- 5 Naciśnij przycisk Tak.
- 6 Naciśnij przycisk **Stop/Zakończ**.

Przywracanie ustawień fabrycznych faksu

Zmienione ustawienia faksu można przywrócić do ustawień fabrycznych. Ustawienia te pozostaną aktywne do momentu ponownej zmiany.

- 1 Naciśnij przycisk  (FAKS).
- 2 Naciśnij przycisk ◀ lub ▶, aby wyświetlić opcję Reset ustawień.
- 3 Naciśnij przycisk Reset ustawień.
- 4 Naciśnij przycisk Tak.
- 5 Naciśnij przycisk **Stop/Zakończ**.

Dodatkowe operacje wysyłania

Ręczne wysyłanie faksów

Podczas ręcznej transmisji słyszalne są dźwięki wybierania numeru, dzwonienia i odbioru faksu.



Informacja

Aby wysłać faks wielostronicowy, użyj podajnika ADF.

- 1 Naciśnij przycisk  (FAKS).
- 2 Włóż dokument.
- 3 Aby usłyszeć ton wybierania, podnieś słuchawkę telefonu zewnętrznego.
- 4 Wybierz numer faksu za pomocą telefonu zewnętrznego.
- 5 Po usłyszeniu sygnału faksu naciśnij przycisk **Start Mono** lub **Start Kolor**. W przypadku korzystania z szyby skanera naciśnij na ekranie dotykowym przycisk Wyślij, aby wysłać faks.
- 6 Odłóż słuchawkę telefonu zewnętrznego.

Wysyłanie faksu po zakończeniu rozmowy

Po zakończeniu rozmowy, a przed rozłączeniem się, można wysłać faks do rozmówcy.

- 1 Poproś rozmówcę, aby zaczekał na sygnał dźwiękowy faksu, i przed rozłączeniem się naciśnij przycisk Start lub Wyślij.
- 2 Naciśnij przycisk  (FAKS).
- 3 Włóż dokument.

- 4 Naciśnij przycisk **Start Mono** lub **Start Kolor**.
 - W przypadku korzystania z szyby skanera naciśnij na urządzeniu przycisk **Wyślij**, aby wysłać faks.
- 5 Odłóż słuchawkę telefonu zewnętrznego.

Podwójny dostęp (tylko tryb monochromatyczny)

Możliwe jest wybranie numeru i rozpoczęcie skanowania faksu do pamięci – nawet jeśli urządzenie wykonuje wysyłanie z pamięci, odbiera fakсы lub drukuje dane z komputera. Na wyświetlaczu LCD widoczny jest numer nowego zadania.

Liczba stron, które można zeskanować, będzie różna w zależności od drukowanych danych.



Informacja

Jeśli zostanie wyświetlony komunikat **Brak pamięci**, naciśnij przycisk **Stop/Zakończ**, aby anulować lub przycisk **Start Mono**, aby wysłać strony, które już zostały zeskanowane.

Rozsyłanie (tylko tryb monochromatyczny)

Rozsyłanie to automatyczne przesyłanie tej samej wiadomości faksowej na wiele numerów faksów. Do pojedynczego rozsyłania można dodać grupy, numery wybierania szybkiego i maksymalnie 50 ręcznie wybranych numerów.

Po zakończeniu rozsyłania zostanie wydrukowany raport rozsyłania.



Przed rozpoczęciem rozsyłania

Numery wybierania szybkiego, które mają być użyte do rozsyłania, należy wcześniej zapisać w pamięci urządzenia.

(►► Podstawowy Podręcznik Użytkownika: *Zapisywanie numerów wybierania szybkiego*)

Numery wybierania grupowego, które mają być użyte do rozsyłania, należy wcześniej zapisać w pamięci urządzenia. Numery wybierania grupowego obejmują wiele zapisanych numerów wybierania szybkiego. (Patrz *Ustawianie grup do rozsyłania* ►► strona 29).

Sposób rozsyłania faksu

- 1 Naciśnij przycisk  (**FAKS**).
- 2 Włóż dokument.
- 3 Naciśnij przycisk ◀ lub ▶, aby wyświetlić opcję *Ustawienia zaawansowane*.
- 4 Naciśnij przycisk *Ustawienia zaawansowane*.
- 5 Naciśnij przycisk ▲ lub ▼, aby wyświetlić opcję *Nadawanie*.
- 6 Naciśnij przycisk *Nadawanie*.
- 7 Numery do rozsyłania dodaje się w następujący sposób:
 - Naciśnij przycisk *Dodaj numer* i wprowadź numer za pomocą przycisków na ekranie dotykowym. Naciśnij przycisk **OK**.
 - Naciśnij przycisk *Szybkie w.* Naciśnij przycisk , aby wyszukiwać w kolejności alfabetycznej lub liczbowej. Naciśnij pozycje, które mają zostać dodane do rozsyłania. Naciśnij przycisk **OK**.

8 Po wprowadzeniu wszystkich numerów faksów, powtarzając krok 7, naciśnij przycisk OK.

9 Naciśnij przycisk **Start Mono**.

Faksowanie z podajnika ADF

- Urządzenie rozpocznie skanowanie dokumentu.

Faksowanie z szyby skanera

Jeśli na wyświetlaczu LCD zostanie wyświetlony komunikat *Następna strona?*, wykonaj jedną z następujących czynności:

- Aby wysłać pojedynczą stronę, naciśnij przycisk *Nie* (lub ponownie naciśnij przycisk **Start Mono**).

Urządzenie rozpocznie wysyłanie dokumentu.

- Aby wysłać wiele stron, naciśnij przycisk *Tak* i umieść następną stronę na szybie skanera.

Naciśnij przycisk **Start Mono**.

Urządzenie rozpocznie skanowanie strony. (Powtórz ten krok dla każdej dodatkowej strony).



Informacja

- Jeśli nie użyto żadnych numerów grup, można rozesłać fakсы na 250 różnych numerów.
- Dostępna ilość pamięci urządzenia zależy od typów zadań w pamięci oraz liczby lokalizacji wykorzystywanych do rozsyłania. W przypadku rozsyłania faksów do maksymalnej możliwej liczby numerów nie można użyć podwójnego dostępu ani funkcji faksu opóźnionego.
- Jeśli zostanie wyświetlony komunikat *Brak pamięci*, naciśnij przycisk **Stop/Zakończ**, aby anulować lub przycisk **Start Mono**, aby wysłać strony, które już zostały zeskanowane.

Anulowanie trwającego rozsyłania

1 Naciśnij przycisk **Stop/Zakończ**.

2 Wykonaj jedną z następujących czynności:

- Aby anulować rozsyłanie, naciśnij przycisk *Całość nadawania*. Przejdź do kroku 3.

- Aby anulować aktualne zadanie, naciśnij przycisk, który wyświetla wybierany numer. Przejdź do kroku 4.

- Aby zakończyć bez anulowania, naciśnij przycisk **Stop/Zakończ**.

3 Jeśli na wyświetlaczu LCD pojawi się pytanie, czy rozsyłanie ma zostać anulowane, wykonaj jedną z poniższych czynności:

- Naciśnij przycisk *Tak*, aby zatwierdzić.

- Aby zakończyć bez anulowania, naciśnij przycisk *Nie* lub **Stop/Zakończ**.

4 Wykonaj jedną z następujących czynności:



- Aby anulować aktualne zadanie, naciśnij przycisk *Tak*.

- Aby zakończyć bez anulowania, naciśnij przycisk *Nie* lub **Stop/Zakończ**.

Transmisja w czasie rzeczywistym

Przed wysłaniem faksu urządzenie skanuje dokumenty do pamięci. Następnie jeśli linia telefoniczna jest wolna, urządzenie wybiera numer i wysyła faks.

Niekiedy może zająć konieczność natychmiastowego wysłania ważnego dokumentu bez oczekiwania na transmisję z pamięci. Można tego dokonać, włączając opcję *Wysyłka na bieżaco*.

- 1 Naciśnij przycisk  (**FAKS**).
- 2 Włóż dokument.
- 3 Naciśnij przycisk ◀ lub ▶, aby wyświetlić opcję *Ustawienia zaawansowane*.
- 4 Naciśnij przycisk *Ustawienia zaawansowane*.
- 5 Naciśnij przycisk ▲ lub ▼, aby wyświetlić opcję *Wysyłka na bieżaco*.
- 6 Naciśnij przycisk *Wysyłka na bieżaco*.
- 7 Naciśnij przycisk *Wł.*
- 8 Naciśnij przycisk .





Informacja

- Jeśli wysyłany faks jest kolorowy lub też jeśli pamięć jest pełna, a z podajnika ADF jest wysyłany faks czarno-biały, urządzenie wyśle dokument w czasie rzeczywistym (nawet jeśli dla opcji *Wysyłka na bieżaco* jest wybrane ustawienie *Wył.*). Faksów z szyby skanera nie można wysłać, dopóki część pamięci nie zostanie wyczyszczona.
- W przypadku wysyłania w czasie rzeczywistym z szyby skanera funkcja automatycznego wybierania ponownego nie będzie działała.

Tryb zagraniczny

W przypadku trudności z wysłaniem faksu za granicę spowodowanych możliwością wystąpienia zakłóceń na linii telefonicznej zalecamy włączenie trybu zagranicznego. Po wysłaniu faksu za pomocą tej funkcji zostanie ona automatycznie wyłączona.

- 1 Naciśnij przycisk  (**FAKS**).
- 2 Włóż dokument.
- 3 Naciśnij przycisk ◀ lub ▶, aby wyświetlić opcję *Ustawienia zaawansowane*.
- 4 Naciśnij przycisk *Ustawienia zaawansowane*.
- 5 Naciśnij przycisk ▲ lub ▼, aby wyświetlić opcję *Tryb międzynarodowy*.
- 6 Naciśnij przycisk *Tryb międzynarodowy*.
- 7 Naciśnij przycisk *Wł.* (lub *Wył.*).
- 8 Naciśnij przycisk .

Faksowanie opóźnione (tylko tryb monochromatyczny)

W pamięci można przechować do 50 faksów do wysłania w ciągu 24 godzin. Faksy te zostaną wysłane o godzinie, którą można wybrać w kroku 8.

- 1 Naciśnij przycisk  (**FAKS**).
- 2 Włóż dokument.
- 3 Naciśnij przycisk ◀ lub ▶, aby wyświetlić opcję *Ustawienia zaawansowane*.
- 4 Naciśnij przycisk *Ustawienia zaawansowane*.
- 5 Naciśnij przycisk ▲ lub ▼, aby wyświetlić opcję *Faks z opóźn.*

- 6 Naciśnij przycisk **Faks** z opóźn.
- 7 Naciśnij przycisk **Wł**.
- 8 Wprowadź godzinę, o której faks ma zostać wysłany (w formacie 24-godzinnym), korzystając z przycisków na ekranie dotykowym. (Na przykład wprowadź 19:45 dla godziny 7:45 wieczorem).
Naciśnij przycisk **OK**.



Informacja

Liczba stron, które można zeskanować do pamięci, zależy od ilości danych drukowanych na każdej stronie.

Opóźniona transmisja wsadowa (tylko tryb monochromatyczny)

Przed wysłaniem faksów opóźnionych urządzenie zapisuje wszystkie fakсы w pamięci, sortując je wg miejsca docelowego i zaplanowanej godziny. Wszystkie fakсы opóźnione, które mają zostać wysłane o tej samej godzinie i pod ten sam numer, zostaną wysłane jako jeden faks, co skróci czas transmisji.

- 1 Naciśnij przycisk  (**FAKS**).
- 2 Naciśnij przycisk **◀** lub **▶**, aby wyświetlić opcję **Ustawienia zaawansowane**.
- 3 Naciśnij przycisk **Ustawienia zaawansowane**.
- 4 Naciśnij przycisk **▲** lub **▼**, aby wyświetlić opcję **Wysyłka partiami**.
- 5 Naciśnij przycisk **Wysyłka partiami**.
- 6 Naciśnij przycisk **Wł**.
- 7 Naciśnij przycisk **Stop/Zakończ**.

Sprawdzanie i anulowanie zadań oczekujących

Można sprawdzić, które zadania oczekują w pamięci na wysłanie lub anulować zadanie. (Jeśli w pamięci nie ma zadań, na wyświetlaczu LCD zostanie wyświetlony komunikat **Nie ma zadań**).

- 1 Naciśnij przycisk **Menu**.
- 2 Naciśnij przycisk **▲** lub **▼**, aby wyświetlić opcję **Fax**.
- 3 Naciśnij przycisk **Fax**.
- 4 Naciśnij przycisk **▲** lub **▼**, aby wyświetlić opcję **Fax w oczekiw.**
- 5 Naciśnij przycisk **Fax w oczekiw.** Wszystkie zadania oczekujące będą widoczne na wyświetlaczu LCD.
- 6 Naciśnij przycisk **▲** lub **▼**, aby przewinąć listę zadań, a następnie naciśnij zadanie, które ma zostać anulowane. Naciśnij przycisk **OK**.
- 7 Wykonaj jedną z następujących czynności:
 - Aby anulować, naciśnij przycisk **Tak**.
Aby anulować kolejne zadanie, przejdź do kroku 6.
 - Aby zakończyć bez anulowania, naciśnij przycisk **Nie**.
- 8 Po zakończeniu naciśnij przycisk **Stop/Zakończ**.

Przegląd pollingu

Polling umożliwia ustawienie urządzenia w taki sposób, aby inne osoby płaciły za odbieranie faksów z urządzenia. Funkcja umożliwia także wybranie numeru innego faksu i płatne odebranie faksu. Aby możliwe było korzystanie z funkcji pollingu, należy ją skonfigurować w obydwu urządzeniach. Nie wszystkie urządzenia obsługują polling.

Transmisja pollingu (tylko tryb monochromatyczny)

Przesyłanie z funkcją polling umożliwia skonfigurowanie urządzenia w taki sposób, aby wskazany dokument mógł zostać pobrany przez inny faks.

Dokument zostanie zapisany i możliwe będzie odebranie go przez dowolny faks — do czasu usunięcia go z pamięci. (Patrz *Sprawdzanie i anulowanie zadań oczekujących* >> strona 13).

Ustawienia przesyłania z funkcją pollingu

- 1 Naciśnij przycisk  (FAKS).
- 2 Włóż dokument.
- 3 Naciśnij przycisk ◀ lub ▶, aby wyświetlić opcję *Ustawienia zaawansowane*.
- 4 Naciśnij przycisk *Ustawienia zaawansowane*.
- 5 Naciśnij przycisk ▲ lub ▼, aby wyświetlić opcję *Wysłano z pobieraniem*.
- 6 Naciśnij przycisk *Wysłano z pobieraniem*.
- 7 Naciśnij przycisk *Standard*.

- 8 Naciśnij przycisk ◀ lub ▶, aby wyświetlić ustawienia, a następnie naciśnij ustawienia, które mają zostać zmienione. Następnie wybierz opcję. Po zatwierdzeniu wszystkich ustawień można kontynuować zmienianie dalszych ustawień.
- 9 Naciśnij przycisk **Start Mono**.
- 10 W przypadku korzystania z szyby skanera na wyświetlaczu LCD zostanie wyświetlony monit o wybranie jednej z następujących opcji:
 - Naciśnij przycisk *Tak*, aby zeskanować inną stronę. Przejdź do kroku 11.
 - Naciśnij przycisk *Nie* lub **Start Mono**, aby wysłać dokument.
- 11 Umieść kolejną stronę na szybie skanera, a następnie naciśnij przycisk **Start Mono**.
- 12 Powtarzaj kroki 10 i 11 dla każdej kolejnej strony. Urządzenie wyśle faks automatycznie po odbiorze pollingu.

Ustawienia przesyłania z transmisją pollingu z kodem zabezpieczeń

Bezpieczne korzystanie z funkcji polling umożliwia zdefiniowanie numerów, z których mogą być pobierane dokumenty (dla których ustawiono polling).

Bezpieczne korzystanie z funkcji polling możliwe jest tylko w faksach firmy Brother. W celu pobrania faksu w przypadku ustawienia kodu zabezpieczającego konieczne będzie podanie kodu.

- 1 Naciśnij przycisk  (FAKS).
- 2 Włóż dokument.
- 3 Naciśnij przycisk ◀ lub ▶, aby wyświetlić opcję *Ustawienia zaawansowane*.

- 4 Naciśnij przycisk
Ustawienia zaawansowane.
- 5 Naciśnij przycisk ▲ lub ▼, aby wyświetlić
opcję **Wysłano z pobieraniem**.
- 6 Naciśnij przycisk
Wysłano z pobieraniem.
- 7 Naciśnij przycisk **Zabezp.**
- 8 Wprowadź 4-cyfrowy numer.
Naciśnij przycisk **OK**.
- 9 Naciśnij przycisk ◀ lub ▶, aby wyświetlić
ustawienia, a następnie naciśnij
ustawienia, które mają zostać
zmienione. Następnie wybierz opcję. Po
zatwierdzeniu wszystkich ustawień
można kontynuować zmienianie
dalszych ustawień.
- 10 Naciśnij przycisk **Start Mono**.
- 11 W przypadku korzystania z szyby
skanera na wyświetlaczu LCD zostanie
wyświetlony monit o wybranie jednej z
następujących opcji:
 - Naciśnij przycisk **Tak**, aby
zeskanować inną stronę.
Przejdź do kroku 12.
 - Naciśnij przycisk **Nie** lub
Start Mono, aby wysłać dokument.
- 12 Umieść kolejną stronę na szybie
skanera, a następnie naciśnij przycisk
Start Mono.
- 13 Powtarzaj kroki 11 i 12 dla każdej
kolejnej strony. Urządzenie wyśle faks
automatycznie.

Odbieranie do pamięci (tylko tryb monochromatyczny)

Równocześnie można korzystać tylko z jednej operacji odbierania do pamięci:

- Wysyłka faksów
- Zapisywanie faksów
- Funkcja odbierania faksu za pomocą komputera
- Wyłączony

Ustawienie to można zmienić w dowolnym czasie. Jeśli w chwili zmiany operacji odbierania do pamięci w pamięci urządzenia nadal znajdują się odebrane fakсы, na wyświetlaczu LCD zostanie wyświetlony komunikat. (Patrz *Zmiana operacji odbierania do pamięci* >> strona 19).

Odbiór po wyczerpaniu papieru

Gdy podczas odbierania faksu w tacy papieru skończy się papier, na wyświetlaczu LCD pojawi się komunikat *Brak papieru*. Włóż papier do tacy papieru.

(>>Podstawowy Podręcznik Użytkownika: *Ładowanie papieru i innych nośników*)

Jeśli do tacy papieru nie został włożony papier, urządzenie będzie nadal odbierać faks, a pozostałe strony zostaną zapisane w pamięci, pod warunkiem że dostępna jest niezbędna ilość pamięci.

Następne przychodzące fakсы także będą zapisywane w pamięci, aż do jej zapełnienia. Aby wydrukować fakсы, należy włożyć papier do tacy papieru. Jeśli pamięć jest pełna, urządzenie przestanie odbierać połączenia.

Wysyłka faksów

Jeśli wybrana zostanie opcja wysyłki faksów, urządzenie będzie zapisywać odebrane fakсы w pamięci. Następnie urządzenie wybierze zaprogramowany numer faksu i przekaże wiadomość faksową.

- 1 Naciśnij przycisk *Menu*.
- 2 Naciśnij przycisk ▲ lub ▼, aby wyświetlić opcję *Fax*.
- 3 Naciśnij przycisk *Fax*.
- 4 Naciśnij przycisk ▲ lub ▼, aby wyświetlić opcję *Ustaw. odbiór*.
- 5 Naciśnij przycisk *Ustaw. odbiór*.
- 6 Naciśnij przycisk ▲ lub ▼, aby wyświetlić opcję *Odb do pamięci*.
- 7 Naciśnij przycisk *Odb do pamięci*.
- 8 Naciśnij przycisk *Przekaz faxu*.
- 9 Wprowadź numer wysyłki faksów (do 20 cyfr), korzystając z przycisków na ekranie dotykowym. Naciśnij przycisk *OK*.
- 10 Naciśnij przycisk *Druk backup:wł.* lub *Druk backup:wył.*

! WAŻNE

- W przypadku wybrania opcji *Druk backup:wł.* urządzenie wydrukuje również kopię faksu. Jest to zabezpieczenie na wypadek awarii zasilania przed wysłaniem faksu lub na wypadek problemu z urządzeniem odbierającym.
- W przypadku odebrania faksu kolorowego urządzenie wydrukuje go, ale nie wyśle na zaprogramowany numer wysyłki faksów.

- 11 Naciśnij przycisk **Stop/Zakończ**.

Zapisywanie faksów

Jeśli wybrana zostanie opcja zapisywania faksów, urządzenie będzie zapisywać odebrane fakсы w pamięci. Możliwe będzie pobieranie faksów z innej lokalizacji przy użyciu poleceń zdalnego odtwarzania.

Jeśli włączono zapisywanie faksu, urządzenie automatycznie wydrukuje kopię zapasową.

- 1 Naciśnij przycisk **Menu**.
- 2 Naciśnij przycisk ▲ lub ▼, aby wyświetlić opcję **Fax**.
- 3 Naciśnij przycisk **Fax**.
- 4 Naciśnij przycisk ▲ lub ▼, aby wyświetlić opcję **Ustaw.odbiór**.
- 5 Naciśnij przycisk **Ustaw.odbiór**.
- 6 Naciśnij przycisk ▲ lub ▼, aby wyświetlić opcję **Odb do pamięci**.
- 7 Naciśnij przycisk **Odb do pamięci**.
- 8 Naciśnij przycisk **Rejestr dok**.
- 9 Naciśnij przycisk **Stop/Zakończ**.



Informacja

Faksów kolorowych nie można zapisać w pamięci. Po odebraniu kolorowego faksu urządzenie wydrukuje go.

Drukowanie faksu z pamięci

Jeśli zostało włączone zapisywanie faksów, istnieje możliwość ich wydrukowania z pamięci.

- 1 Naciśnij przycisk **Menu**.
- 2 Naciśnij przycisk ▲ lub ▼, aby wyświetlić opcję **Fax**.
- 3 Naciśnij przycisk **Fax**.
- 4 Naciśnij przycisk ▲ lub ▼, aby wyświetlić opcję **Druk dokumentu**.
- 5 Naciśnij przycisk **Druk dokumentu**.
- 6 Naciśnij przycisk **Start Mono**.
- 7 Naciśnij przycisk **Stop/Zakończ**.



Informacja

Jeśli drukowany jest faks z pamięci, dane faksu zostaną usunięte z urządzenia.

Odbieranie faksu za pomocą komputera (tylko system Windows®)

Po włączeniu funkcji odbierania faksu za pomocą komputera urządzenie będzie zapisywać odebrane fakсы w pamięci i wysyłać je automatycznie do komputera. Fakсы te będzie można przeglądać i zapisywać w komputerze.

Nawet jeśli komputer zostanie wyłączony (np. w nocy lub podczas weekendu), urządzenie odbierze fakсы i zapisze je w pamięci. Liczba odebranych faksów zapisanych w pamięci zostanie pokazana na wyświetlaczu LCD.

Po uruchomieniu komputera i włączeniu oprogramowania do odbierania faksów za pomocą komputera urządzenie automatycznie przekaże fakсы do komputera.

Aby wysłać odebrane fakсы do komputera, należy uruchomić oprogramowanie do odbierania faksów za pomocą komputera. (►►Instrukcja oprogramowania: *Odbieranie faksów za pomocą programu PC-FAX*)

W przypadku wybrania opcji `Druk backup:wł.` urządzenie wydrukuje również faks.

- 1 Naciśnij przycisk `Menu`.
- 2 Naciśnij przycisk `▲` lub `▼`, aby wyświetlić opcję `Fax`.
- 3 Naciśnij przycisk `Fax`.
- 4 Naciśnij przycisk `▲` lub `▼`, aby wyświetlić opcję `Ustaw.odbiór`.
- 5 Naciśnij przycisk `Ustaw.odbiór`.
- 6 Naciśnij przycisk `▲` lub `▼`, aby wyświetlić opcję `Odb do pamięci`.
- 7 Naciśnij przycisk `Odb do pamięci`.
- 8 Naciśnij przycisk `Odbiór pc fax`.

- 9 Na wyświetlaczu LCD pojawi się komunikat `Uruch. op. PC-Fax` na komputerze. Naciśnij przycisk `OK`.
- 10 Naciśnij przycisk `<USB>` lub, w przypadku użytkowników sieciowych, nazwę komputera, na którym fakсы mają zostać odebrane.
- 11 Naciśnij przycisk `OK`.
- 12 Naciśnij przycisk `Druk backup:wł.` lub `Druk backup:wył.`
- 13 Naciśnij przycisk **Stop/Zakończ**.



Informacja

- Odbieranie faksu za pomocą komputera nie jest obsługiwane w systemie Mac OS.
- Przed skonfigurowaniem funkcji odbierania faksu za pomocą komputera należy zainstalować oprogramowanie MFL-Pro Suite. Upewnij się, że komputer jest podłączony i włączony. (►►Instrukcja oprogramowania: *Odbieranie faksów za pomocą programu PC-FAX*)
- Jeśli zostanie wyświetlony komunikat o błędzie, a urządzenie nie może drukować faksów z pamięci, za pomocą tej funkcji można przesłać fakсы do komputera. (►►Podstawowy Podręcznik Użytkownika: *Przesyłanie faksów lub raportu dziennika faksów*)
- Jeśli odebrany faks jest kolorowy, urządzenie wydrukuje go w kolorze, ale nie prześle do komputera.
- Aby zmienić komputer docelowy, powtórz kroki od 1 do 13.

Wyłączanie operacji odbierania do pamięci

- 1 Naciśnij przycisk **Menu**.
- 2 Naciśnij przycisk **▲** lub **▼**, aby wyświetlić opcję **Fax**.
- 3 Naciśnij przycisk **Fax**.
- 4 Naciśnij przycisk **▲** lub **▼**, aby wyświetlić opcję **Ustaw.odbiór**.
- 5 Naciśnij przycisk **Ustaw.odbiór**.
- 6 Naciśnij przycisk **▲** lub **▼**, aby wyświetlić opcję **Odb do pamięci**.
- 7 Naciśnij przycisk **Odb do pamięci**.
- 8 Naciśnij przycisk **Wył**.
- 9 Naciśnij przycisk **Stop/Zakończ**.



Informacja

Jeśli w pamięci urządzenia nadal znajdują się fakсы, na wyświetlaczu LCD będzie dostępnych więcej opcji do wyboru. (Patrz *Zmiana operacji odbierania do pamięci* >> strona 19).

Zmiana operacji odbierania do pamięci

Jeśli w chwili zmiany operacji odbierania do pamięci w pamięci urządzenia nadal znajdują się odebrane fakсы, na wyświetlaczu LCD zostanie wyświetlone jedno z następujących pytań:

- **Kas.wszys.dok.?**
- **Druk. cały fax?**
 - Po naciśnięciu opcji **Tak** fakсы zostaną usunięte z pamięci lub wydrukowane przed wykonaniem zmiany ustawienia. Jeśli kopia zapasowa została już wydrukowana, nie będzie drukowana ponownie.
 - Po naciśnięciu opcji **Nie** fakсы nie zostaną usunięte z pamięci ani wydrukowane, a ustawienie pozostanie niezmienione.

Jeśli po zmianie opcji na **Odbiór pc fax** [Przekaz faxu lub Rejestr dok.] odebrane fakсы zostaną pozostawione w pamięci urządzenia, wybierz komputer, naciskając przycisk **▲** lub **▼**.

Na wyświetlaczu LCD pojawi się następujące pytanie:

- **Słać fax do pc?**
 - Po naciśnięciu przycisku **Tak** fakсы zostaną wysłane do komputera przed zmianą ustawienia. Zostanie wyświetlony monit o włączenie drukowania kopii zapasowej. (Aby uzyskać szczegółowe informacje, patrz *Odbieranie faksu za pomocą komputera (tylko system Windows®)* >> strona 18).
 - Po naciśnięciu przycisku **Nie** fakсы nie zostaną usunięte z pamięci ani wysłane do komputera, a ustawienie pozostanie niezmienione.

Zdalne odtwarzanie

Z dowolnego telefonu tonowego lub faksu można zadzwonić na numer urządzenia, a następnie użyć kodu zdalnego dostępu i zdalnych poleceń w celu odebrania wiadomości faksowych.

Ustawianie kodu zdalnego dostępu

Kod zdalnego dostępu umożliwia dostęp do funkcji zdalnego odtwarzania w przypadku przebywania z dala od urządzenia. Aby możliwe było użycie funkcji zdalnego dostępu i odbierania, należy skonfigurować własny kod. Domyślnym kodem fabrycznym jest kod nieaktywny (---*).

- 1 Naciśnij przycisk **Menu**.
- 2 Naciśnij przycisk **▲** lub **▼**, aby wyświetlić opcję **Fax**.
- 3 Naciśnij przycisk **Fax**.
- 4 Naciśnij przycisk **▲** lub **▼**, aby wyświetlić opcję **Zdalny dostęp**.
- 5 Naciśnij przycisk **Zdalny dostęp**.
- 6 Wprowadź trzycyfrowy kod składający się z cyfr 0–9, * lub #, korzystając z przycisków na ekranie dotykowym. Naciśnij przycisk **OK**.
(Wstępnie ustawionego symbolu „*” nie można zmienić).



Informacja

Nie używaj tego samego kodu, który jest używany do zdalnej aktywacji (* 5 1) lub zdalnej dezaktywacji (# 5 1).

(►► Podstawowy Podręcznik

Użytkownika: *Czynności wykonywane z telefonu zewnętrznego i wewnętrznego*)

- 7 Naciśnij przycisk **Stop/Zakończ**.



Informacja

Kod można zmienić w dowolnej chwili, wprowadzając nowy. Aby dezaktywować kod, naciśnij przycisk **Czyść** w kroku 6 w celu przywrócenia ustawienia nieaktywnego (---*), a następnie naciśnij przycisk **OK**.

Stosowanie kodu zdalnego dostępu

- 1 Wybierz numer swojego faksu z telefonu działającego w trybie wybierania tonowego lub innego faksu.
- 2 Kiedy urządzenie odbierze połączenie, wprowadź kod zdalnego dostępu (3 cyfry i *).
- 3 Urządzenie zasygnalizuje odebranie wiadomości:
 - 1 długi sygnał — wiadomości faksowe
 - brak sygnału — brak wiadomości
- 4 Kiedy urządzenie wyemituje dwa krótkie sygnały, wprowadź polecenie. Jeśli przed wprowadzeniem polecenia oczekiwanie jest dłuższe niż 30 sekund, urządzenie rozłączy się. W przypadku wprowadzenia nieprawidłowego polecenia urządzenie wyemituje trzy sygnały.
- 5 Naciśnij kod **9 0**, aby zakończyć operację zdalnego dostępu.
- 6 Odłóż słuchawkę.



Informacja

Jeśli urządzenie pracuje w trybie **Ręczny** i ma zostać użyta funkcja zdalnego odtwarzania, odczekaj około 100 sekund od rozpoczęcia dzwonienia, a następnie w ciągu 30 sekund wprowadź kod zdalnego dostępu.

Zdalne polecenia faksu

W przypadku przebywania z dala od urządzenia wykonaj poniższe polecenia w celu uzyskania dostępu do funkcji. W przypadku nawiązania połączenia z numerem urządzenia i wprowadzenia swojego kodu zdalnego dostępu (3 cyfry i przycisk *) system wyemituje dwa krótkie sygnały. Wprowadź wtedy polecenie zdalne.

Polecenia zdalne		Szczegóły operacji
95	Zmiana ustawień wysyłki lub zapisywania faksów	
	1 Wył.	Po odebraniu lub usunięciu wszystkich wiadomości można wybrać opcję Wył.
	2 Wysyłka faksów	Jeden długi sygnał oznacza, że zmiana została zatwierdzona. Trzy krótkie sygnały oznaczają, że zmiana nie została zaakceptowana, ponieważ jedno z ustawień nie zostało skonfigurowane (na przykład nie zarejestrowano numeru wysyłki faksów). Aby zarejestrować numer wysyłki faksów, wprowadź cyfrę 4. (Patrz <i>Zmiana numeru wysyłki faksów</i> ►► strona 22). Po zarejestrowaniu numeru wysyłki faksów będzie aktywna.
	4 Numer wysyłki faksów	
6 Zapisywanie faksów		
96	Odbieranie faksów	
	2 Odbieranie wszystkich faksów	Wprowadź numer zdalnego faksu w celu odebrania zapisanych wiadomości faksowych. (Patrz <i>Odbieranie wiadomości faksowych</i> ►► strona 22).
	3 Usuwanie faksów z pamięci	Jeden długi sygnał oznacza usunięcie wiadomości faksowych z pamięci.
97	Sprawdź stan odbierania	
	1 Faks	Istnieje możliwość sprawdzenia, czy urządzenie odebrało fakсы. Jeśli tak, zostanie wyemitowany jeden długi sygnał. Jeśli nie, zostaną wyemitowane trzy krótkie sygnały.
98	Zmiana trybu odbioru	
	1 Zewnętrzny telefoniczny automat zgłoszeniowy (TAD)	Jeden długi sygnał oznacza, że wprowadzona zmiana została przyjęta.
	2 Faks/Tel.	
3 Wyłącznie faks		
90	Zakończ	Naciśnij 9 0 , aby wyjść ze zdalnego odtwarzania. Poczekaj na długi sygnał, a następnie odłóż słuchawkę.

Odbieranie wiadomości faksowych

Na numer urządzenia można zadzwonić z dowolnego telefonu z wybieraniem tonowym i pobrać wiadomości faksowe przesłane do innego urządzenia. Do użycia tej funkcji wymagane jest włączenie funkcji zapisywania faksów.

- 1 Wybierz numer swojego faksu.
- 2 Kiedy urządzenie odbierze połączenie, wprowadź kod zdalnego dostępu (3 cyfry i *). Jeden długi sygnał oznacza, że dostępne są wiadomości faksowe.
- 3 Po usłyszeniu dwóch krótkich sygnałów naciśnij kod **9 6 2**.
- 4 Poczekaj na długi sygnał, za pomocą klawiatury wprowadź numer zdalnego faksu (do 20 cyfr), do którego mają zostać wysłane wiadomości, a następnie naciśnij **# #**.



Informacja

Symboli * i # nie można używać jako wybieranych numerów. Aby wstawić pauzę, naciśnij #.

- 5 Po usłyszeniu sygnału urządzenia odłóż słuchawkę. Urządzenie zadzwoni na numer innego urządzenia faksowego, które następnie wydrukuje żądane wiadomości faksowe.

Zmiana numeru wysyłki faksów

Domyślnie ustawiony numer wysyłki faksów można zmienić za pomocą innego telefonu tonowego lub faksu.

- 1 Wybierz numer swojego faksu.
- 2 Kiedy urządzenie odbierze połączenie, wprowadź kod zdalnego dostępu (3 cyfry i *). Jeden długi sygnał oznacza, że dostępne są wiadomości faksowe.
- 3 Po usłyszeniu dwóch krótkich sygnałów naciśnij kod **9 5 4**.
- 4 Poczekaj na długi sygnał, wprowadź za pomocą klawiatury numer (do 20 cyfr) zdalnego urządzenia faksowego, na które ma zostać wysłana wiadomość faksowa, a następnie naciśnij **# #**.



Informacja

Symboli * i # nie można używać jako wybieranych numerów. Aby wstawić pauzę, naciśnij #.

- 5 Naciśnij kod **9 0**, aby zakończyć operację zdalnego dostępu.
- 6 Po usłyszeniu sygnału urządzenia odłóż słuchawkę.

Dodatkowe operacje odbioru

Drukowanie zmniejszonego faksu przychodzącego

Po wybraniu opcji **Wł.** urządzenie automatycznie zmniejsza poszczególne strony faksu przychodzącego, aby dopasować ich wielkość do papieru o formacie A4 lub Letter. Urządzenie oblicza współczynnik zmniejszenia na podstawie rozmiaru strony faksu i ustawienia rozmiaru papieru w urządzeniu.

(>>Podstawowy Podręcznik Użytkownika: *Rozmiar papieru (format)*)

- 1 Naciśnij przycisk **Menu**.
- 2 Naciśnij przycisk **▲** lub **▼**, aby wyświetlić opcję **Fax**.
- 3 Naciśnij przycisk **Fax**.
- 4 Naciśnij przycisk **▲** lub **▼**, aby wyświetlić opcję **Ustaw.odbiór**.
- 5 Naciśnij przycisk **Ustaw.odbiór**.
- 6 Naciśnij przycisk **▲** lub **▼**, aby wyświetlić opcję **Auto redukcja**.
- 7 Naciśnij przycisk **Auto redukcja**.
- 8 Naciśnij przycisk **Wł.** (lub **Wył.**).
- 9 Naciśnij przycisk **Stop/Zakończ**.

Przegląd pollingu

Polling umożliwia ustawienie urządzenia w taki sposób, aby inne osoby płaciły za odbieranie faksów z urządzenia. Funkcja umożliwia także wybranie numeru innego faksu i płatne odebranie faksu. Aby możliwe było korzystanie z funkcji pollingu, należy ją skonfigurować w obydwu urządzeniach. Nie wszystkie urządzenia obsługują polling.

Odbiór pollingu

Odbieranie pollingu umożliwia zadzwonienie na numer innego faksu w celu odebrania faksu.

Konfiguracja odbierania pollingu

- 1 Naciśnij przycisk  (**FAKS**).
- 2 Naciśnij przycisk **◀** lub **▶**, aby wyświetlić opcję **Ustawienia zaawansowane**.
- 3 Naciśnij przycisk **Ustawienia zaawansowane**.
- 4 Naciśnij przycisk **▲** lub **▼**, aby wyświetlić opcję **Odbieranie z pobieraniem**.
- 5 Naciśnij przycisk **Odbieranie z pobieraniem**.
- 6 Naciśnij przycisk **Standard**.
- 7 Wprowadź numer faksu, w którym stosowana jest funkcja pollingu, korzystając z wybierania szybkiego lub klawiatury na panelu sterowania.
- 8 Naciśnij przycisk **Start Mono** lub **Start Kolor**.

Konfiguracja do odbierania pollingu z kodem zabezpieczającym

Bezpieczne korzystanie z funkcji polling umożliwia zdefiniowanie numerów, z których mogą być pobierane dokumenty (dla których ustawiono polling).

Bezpieczne korzystanie z funkcji polling możliwe jest tylko w faksach firmy Brother. Aby pobrać faks z zabezpieczonego urządzenia firmy Brother, wprowadź kod zabezpieczający.

- 1 Naciśnij przycisk  (**FAKS**).
- 2 Naciśnij przycisk ◀ lub ▶, aby wyświetlić opcję `Ustawienia zaawansowane`.
- 3 Naciśnij przycisk `Ustawienia zaawansowane`.
- 4 Naciśnij przycisk ▲ lub ▼, aby wyświetlić opcję `Odbieranie z pobieraniem`.
- 5 Naciśnij przycisk `Odbieranie z pobieraniem`.
- 6 Naciśnij przycisk `Zabezp.`
- 7 Wprowadź czterocyfrowy kod zabezpieczający, korzystając z przycisków na ekranie dotykowym. Jest to kod ten sam zabezpieczający, jak dla faksu, dla którego ma zostać zastosowana funkcja pollingu. Naciśnij przycisk `OK`.
- 8 Wprowadź numer faksu, w którym stosowana jest funkcja pollingu, korzystając z wybierania szybkiego lub klawiatury na panelu sterowania.
- 9 Naciśnij przycisk **Start Mono** lub **Start Kolor**.



Konfiguracja odbierania pollingu z opóźnieniem

Opóźniony polling umożliwia takie skonfigurowanie urządzenia, aby rozpoczynało polling w późniejszym terminie. Można ustawić tylko *jedną* operację opóźnionego pollingu.

- 1 Naciśnij przycisk  (**FAKS**).
- 2 Naciśnij przycisk ◀ lub ▶, aby wyświetlić opcję `Ustawienia zaawansowane`.
- 3 Naciśnij przycisk `Ustawienia zaawansowane`.
- 4 Naciśnij przycisk ▲ lub ▼, aby wyświetlić opcję `Odbieranie z pobieraniem`.
- 5 Naciśnij przycisk `Odbieranie z pobieraniem`.
- 6 Naciśnij przycisk `Timer`.
- 7 Wprowadź godzinę rozpoczęcia pollingu (w formacie 24-godzinnym). (Na przykład wprowadź 21:45 dla godziny 9:45 wieczorem). Naciśnij przycisk `OK`.
- 8 Wprowadź numer faksu, w którym stosowana jest funkcja pollingu, korzystając z wybierania szybkiego lub klawiatury na panelu sterowania.
- 9 Naciśnij przycisk **Start Mono** lub **Start Kolor**. Urządzenie wykona połączenie pollingu we wskazanym czasie.

Polling sekwencyjny (tylko tryb monochromatyczny)

Polling sekwencyjny umożliwia pobieranie dokumentów z kilku faksów w ramach jednej operacji.

- 1 Naciśnij przycisk  (**FAKS**).
- 2 Naciśnij przycisk ◀ lub ▶, aby wyświetlić opcję **Ustawienia zaawansowane**.
- 3 Naciśnij przycisk **Ustawienia zaawansowane**.
- 4 Naciśnij przycisk ▲ lub ▼, aby wyświetlić opcję **Odbieranie z pobieraniem**.
- 5 Naciśnij przycisk **Odbieranie z pobieraniem**.
- 6 Naciśnij przycisk **Standard**, **Zabezp.** lub **Timer**.
- 7 Wykonaj jedną z następujących czynności:
 - Jeśli wybrano opcję **Standard**, przejdź do kroku 8.
 - W przypadku wybrania opcji **Zabezp.** wprowadź czterocyfrowy numer, naciśnij przycisk **OK**, a następnie przejdź do kroku 8.
 - W przypadku wybrania pozycji **Timer** wprowadź godzinę (w formacie 24-godzinnym), o której funkcja polling ma zostać uruchomiona, i naciśnij przycisk **OK**, a następnie przejdź do kroku 8.
- 8 Naciśnij przycisk ◀ lub ▶, aby wyświetlić opcję **Ustawienia zaawansowane**.
- 9 Naciśnij przycisk **Ustawienia zaawansowane**.
- 10 Naciśnij przycisk ▲ lub ▼, aby wyświetlić opcję **Nadawanie**.
- 11 Naciśnij przycisk **Nadawanie**.
- 12 Wykonaj jedną z następujących czynności:
 - Naciśnij przycisk **Dodaj numer** i wprowadź numer za pomocą przycisków na ekranie dotykowym. Naciśnij przycisk **OK**.
 - Naciśnij przycisk **Szybkie w.** Naciśnij przycisk , aby wybrać kolejność alfabetyczną lub liczbową. Naciśnij przycisk ▲ lub ▼, aby wybrać numer. Naciśnij przycisk **OK**.
- 13 Po wprowadzeniu wszystkich numerów faksów, powtarzając krok 12, naciśnij przycisk **OK**.
- 14 Naciśnij przycisk **Start Mono**. Urządzenie aktywuje funkcję polling kolejno dla każdego numeru lub grupy.

Naciśnij przycisk **Stop/Zakończ** podczas wybierania numeru przez urządzenie, aby anulować proces pollingu.

Aby anulować wszystkie kolejne zadania odbioru pollingu, patrz *Sprawdzanie i anulowanie zadań oczekujących* >> strona 13.

Anulowanie zadania pollingu sekwencyjnego

- 1 Naciśnij przycisk **Stop/Zakończ**.
- 2 Wykonaj jedną z następujących czynności:
 - Aby anulować zadanie pollingu sekwencyjnego, naciśnij przycisk **Całość rozsył. Sekw. Przejdź** do kroku 3.
 - Aby anulować aktualne zadanie, naciśnij przycisk, który wyświetla wybierany numer. Przejdź do kroku 4.
 - Aby zakończyć bez anulowania, naciśnij przycisk **Stop/Zakończ**.
- 3 Jeśli na wyświetlaczu LCD pojawi się zapytanie, czy ma zostać anulowane zadanie pollingu sekwencyjnego, wykonaj jedną z następujących czynności:
 - Naciśnij przycisk **Tak**, aby zatwierdzić.
 - Aby zakończyć bez anulowania, naciśnij przycisk **Nie** lub **Stop/Zakończ**.
- 4 Wykonaj jedną z następujących czynności:
 - Aby anulować aktualne zadanie, naciśnij przycisk **Tak**.
 - Aby zakończyć bez anulowania, naciśnij przycisk **Nie** lub **Stop/Zakończ**.

Wybieranie i zapisywanie numerów (tylko MFC-J825DW)

Operacje głosowe

Połączenia głosowe można realizować za pomocą telefonu wewnętrznego lub zewnętrznego poprzez ręczne wybranie numeru.

Dodatkowe operacje wybierania

Łączenie numerów szybkiego wybierania

Niekiedy podczas wysyłania faksu może być przydatna możliwość wyboru jednego z kilku operatorów sieci międzymiastowych. Stawki mogą być różne w zależności od pory i miejsca docelowego. Aby korzystać z niskich stawek, można zapisać kody dostępu operatorów połączeń międzymiastowych i numery kart kredytowych jako numery wybierania szybkiego. Te długie sekwencje wybierania można zapisać, dzieląc je i ustawiając jako oddzielne numery wybierania szybkiego w dowolnej kombinacji. Można włączyć nawet ręczne wybieranie za pomocą klawiatury.

(►► Podstawowy Podręcznik Użytkownika: *Zapisywanie numerów wybierania szybkiego*)

Na przykład można zapisać numer „01632” pod numerem wybierania szybkiego: 03 oraz numer „960555” pod numerem wybierania szybkiego: 02. Aby za pomocą tych dwóch numerów wybrać numer „01632-960555”, naciśnij następujące przyciski na ekranie dotykowym:

- 1 Naciśnij przycisk .
- 2 Naciśnij przyciski #03.
- 3 Naciśnij przycisk Wysyłanie faxu.
- 4 Naciśnij przycisk Sz wybieranie.
- 5 Naciśnij przyciski #02.
- 6 Naciśnij przycisk Wysyłanie faxu.

- 7 Naciśnij przycisk **Start Mono** lub **Start Kolor**.

Zostanie wybrany numer „01632-960555”.

Aby tymczasowo zmienić numer, można zastąpić część numeru ręcznym wybieraniem za pomocą klawiatury. Aby na przykład zmienić numer na „01632-960556”, należy nacisnąć przycisk , nacisnąć przyciski #03, nacisnąć przycisk **Wysyłanie faxu**, a następnie nacisnąć przyciski **960556** na klawiaturze.



Informacja

Jeśli wymagane jest odczekanie na kolejne wybieranie tonowe lub sygnał w dowolnym miejscu sekwencji wybierania, wstaw do numeru pauzę, naciskając przycisk **Powtórz wybieranie/Pauza**. Każde naciśnięcie przycisku powoduje dodanie 3,5-sekundowego opóźnienia.

Dodatkowe sposoby zapisywania numerów

Zapisywanie numerów wybierania szybkiego z połączeń wychodzących

Numery wybierania szybkiego można także zapisać z historii połączeń wychodzących.

- 1 Naciśnij przycisk **Powtórz wybieranie/Pauza**. Numer można również wybrać, naciskając przycisk .
- 2 Naciśnij kartę **Tel. wych.**
- 3 Naciśnij przycisk ▲ lub ▼, aby wyświetlić nazwę lub numer do zapisania.
- 4 Naciśnij nazwę lub numer, który ma zostać zapisany.
- 5 Naciśnij przycisk **Więcej**.
- 6 Naciśnij przycisk **Dodaj do szyb. wyb.**
- 7 Wykonaj jedną z następujących czynności:
 - Wprowadź nazwę (do 16 znaków), korzystając z przycisków na ekranie dotykowym.
(►► Podstawowy Podręcznik Użytkownika: *Wprowadzanie tekstu*)
Naciśnij przycisk **OK**.
 - Aby zapisać numer bez nazwy, naciśnij przycisk **OK**.
- 8 Naciśnij przycisk **OK**, aby potwierdzić numer faksu lub telefonu, który ma być zapisany.

- 9 Wykonaj jedną z następujących czynności:
- Wprowadź drugi numer faksu lub telefonu (do 20 cyfr), korzystając z przycisków na ekranie dotykowym. Naciśnij przycisk OK.
 - Aby nie zapisywać drugiego numeru, naciśnij przycisk OK.
- 10 Aby wybrać miejsce zapisania numeru, wykonaj jedną z następujących czynności:
- Aby zaakceptować wyświetloną następną dostępną lokalizację wybierania szybkiego, naciśnij przycisk OK.
 - Aby wprowadzić inną lokalizację wybierania szybkiego, naciśnij przycisk  oraz dwucyfrowy numer, korzystając z przycisków na ekranie dotykowym. Naciśnij przycisk OK.



Informacja

Jeśli wybrana lokalizacja dwucyfrowego wybierania szybkiego jest już zajęta, przycisk OK na wyświetlaczu LCD nie będzie działał. Wybierz inną lokalizację.



- 11 Jeśli na wyświetlaczu LCD znajdują się odpowiednie ustawienia, naciśnij przycisk OK, aby potwierdzić.
- 12 Naciśnij przycisk **Stop/Zakończ**.

Ustawianie grup do rozsyłania

Grupy, które można zachować w lokalizacji wybierania szybkiego, umożliwiają wysyłanie wiadomości faksowych na wiele numerów przez naciśnięcie przycisku , dwucyfrowej lokalizacji, a następnie przycisku **Wysyłanie faksu** i **Start Mono**.

W pierwszej kolejności należy zapisać każdy numer faksu w lokalizacji wybierania szybkiego. (►► Podstawowy Podręcznik Użytkownika: *Zapisywanie numerów wybierania szybkiego*) Następnie można dołączyć je jako numery w grupie. Każda grupa zajmuje jedną lokalizację wybierania szybkiego. Można utworzyć do sześciu grup lub przypisać do 198 numerów w dużej grupie.

(Patrz *Rozsyłanie (tylko tryb monochromatyczny)* ►► strona 10).

- 1 Naciśnij przycisk .
- 2 Naciśnij przycisk **Więcej**.
- 3 Naciśnij przycisk **Ustaw. grup**.
- 4 Wprowadź nazwę grupy (do 16 znaków), korzystając z przycisków na ekranie dotykowym. Naciśnij przycisk OK.
- 5 Jeśli na wyświetlaczu LCD pojawi się następny dostępny numer grupy, naciśnij przycisk OK. Ten numer grupy i nazwa zostaną automatycznie przypisane do następnej dostępnej lokalizacji wybierania szybkiego.
- 6 Aby dodać numery wybierania szybkiego do grupy, naciśnij je (pojawi się czerwony znacznik). Naciśnij przycisk OK. Aby wyświetlić listę numerów w kolejności alfabetycznej, naciśnij przycisk  .

- 7 Jeśli na wyświetlaczu LCD pojawi się nazwa grupy i numery, naciśnij przycisk OK w celu potwierdzenia.
- 8 Wykonaj jedną z następujących czynności:
 - Aby zapisać kolejną grupę do rozsyłania, powtórz kroki 2 do 7.
 - Aby zakończyć zapisywanie grup do rozsyłania, naciśnij przycisk **Stop/Zakończ**.



Informacja

Listę wszystkich numerów wybierania szybkiego można wydrukować. Numery grup będą oznaczone w kolumnie GRUPA. (Patrz *Raporty* ►► strona 32).

Zmiana nazwy grupy

- 1 Naciśnij przycisk .
- 2 Naciśnij przycisk **Więcej**.
- 3 Naciśnij przycisk **Zmiana**.
- 4 Naciskaj przycisk ▲ lub ▼, aby wyświetlić grupę, która ma zostać zmieniona.
- 5 Naciśnij grupę.
- 6 Naciśnij przycisk **Nazwa :**.
- 7 Wprowadź nową nazwę (do 16 znaków), korzystając z przycisków na ekranie dotykowym.
(►►Podstawowy Podręcznik Użytkownika: *Wprowadzanie tekstu*)
Naciśnij przycisk OK.
(Wprowadź nazwę, np. NOWI KLIENCI).



Informacja

Sposób zmiany zapisanej nazwy lub numeru:

Aby zmienić znak, naciśnij przycisk ◀ lub ▶ w celu ustawienia kursora pod tym znakiem, a następnie naciśnij przycisk . Wprowadź ponownie znak.

- 8 Naciśnij przycisk OK.
- 9 Naciśnij przycisk **Stop/Zakończ**.

Usuwanie grupy

- 1 Naciśnij przycisk .
- 2 Naciśnij przycisk **Więcej**.
- 3 Naciśnij przycisk **Kasuj**.
- 4 Naciskaj przycisk ▲ lub ▼, aby wyświetlić nazwę grupy, która ma zostać usunięta.
- 5 Naciśnij nazwę grupy.
- 6 Naciśnij przycisk OK.
Naciśnij przycisk **Tak**, aby zatwierdzić.
- 7 Naciśnij przycisk **Stop/Zakończ**.

Usuwanie numeru z grupy

- 1 Naciśnij przycisk .
- 2 Naciśnij przycisk **Więcej**.
- 3 Naciśnij przycisk **Zmiana**.
- 4 Naciskaj przycisk ▲ lub ▼, aby wyświetlić grupę, która ma zostać zmieniona.
- 5 Naciśnij grupę.
- 6 Naciśnij przycisk **Dod/usuń**.
- 7 Naciskaj przycisk ▲ lub ▼, aby wyświetlić numer, który ma zostać usunięty z grupy.
- 8 Naciśnij pole wyboru obok numeru, który ma zostać usunięty, aby usunąć zaznaczenie.
Naciśnij przycisk OK, aby zatwierdzić.
- 9 Naciśnij przycisk OK.
- 10 Naciśnij przycisk **Stop/Zakończ**.

Raporty faksów (tylko MFC-J825DW)

Użyj przycisków na ekranie dotykowym, aby skonfigurować raport weryfikacji transmisji i okres sprawozdawczy.

Raport weryfikacji transmisji

Raport weryfikacji transmisji może służyć za dowód wysłania faksu.

(>>Podstawowy Podręcznik Użytkownika: *Raport weryfikacji transmisji*)

Dziennik faksów (raport o działaniach)

Urządzenie można skonfigurować do drukowania dziennika w podanych odstępach czasu (co 50 faksów, 6, 12 lub 24 godziny, 2 lub 7 dni). Jeśli został ustawiony odstęp Wył., nadal można wydrukować raport, postępując zgodnie z procedurą w *Sposób drukowania raportu* >> strona 32.

Ustawieniem fabrycznym jest Co 50 faksów.

- 1 Naciśnij przycisk **Menu**.
- 2 Naciśnij przycisk ▲ lub ▼, aby wyświetlić opcję **Fax**.
- 3 Naciśnij przycisk **Fax**.
- 4 Naciśnij przycisk ▲ lub ▼, aby wyświetlić opcję **Ustaw. raportu**.
- 5 Naciśnij przycisk **Ustaw. raportu**.
- 6 Naciśnij przycisk **Journal**.

- 7 Naciśnij przycisk ◀ lub ▶, aby wybrać odstęp czasowy.
Jeśli została wybrana opcja Co 50 faksów, przejdź do kroku 10.

- 6, 12, 24 godzin, 2 lub 7 dni

Urządzenie wydrukuje raport o wybranej godzinie, a następnie usunie wszystkie zadania z pamięci. Jeżeli pamięć urządzenia zostanie wypełniona maksymalną liczbą zadań (200) przed upływem wybranego czasu, urządzenie wydrukuje dziennik wcześniej, a następnie wykasuje wszystkie zadania z pamięci. Jeśli przed nadejściem terminu drukowania wymagany jest dodatkowy raport, można go wydrukować bez usuwania zadań z pamięci.

- Co 50 faksów

Urządzenie wydrukuje dziennik po zapisaniu 50 zadań.

- 8 Wprowadź godzinę rozpoczęcia drukowania w formacie 24-godzinnym. Naciśnij przycisk **OK**.
(Na przykład wprowadź 19:45 dla godziny 7:45 wieczorem).
- 9 Jeśli wybrano opcję Co 7 dni, na wyświetlaczu LCD zostanie wyświetlone zapytanie o wybór pierwszego dnia z 7-dniowego odliczania.
- 10 Naciśnij przycisk **Stop/Zakończ**.

Raporty

Dostępne są następujące raporty:

- `Weryf.raport` (Tylko MFC-J825DW)
Drukuje raport weryfikacji transmisji dla ostatniej transmisji.
- `Szybk. wybier.` (Tylko MFC-J825DW)
Podaje nazwy i numery zapisane w pamięci wybierania szybkiego w kolejności alfabetycznej lub liczbowej.
- `Dziennik faxu` (Tylko MFC-J825DW)
Podaje informacje o ostatnich przychodzących oraz wychodzących faksach.
(TX oznacza transmisję). (RX oznacza odbiór).
- `Ustaw.uzytkow.`
Zawiera ustawienia użytkownika.
- `Konfig sieci`
Zawiera ustawienia sieciowe użytkownika.
- `Raport WLAN`
Pozwala na wydrukowanie raportu połączenia WLAN.

Sposób drukowania raportu

- 1 Naciśnij przycisk `Menu`.
- 2 Naciśnij przycisk `▲` lub `▼`, aby wyświetlić opcję `Druk raportów`.
- 3 Naciśnij przycisk `Druk raportów`.
- 4 Naciśnij żądany raport.
- 5 (Tylko szybkie wybieranie ¹) Naciśnij przycisk `Porz. alfabetyczny` lub `Porządek num.`
¹ Tylko MFC-J825DW
- 6 Naciśnij przycisk **Start Mono**.
- 7 Naciśnij przycisk **Stop/Zakończ**.

Ustawienia kopiowania

Ustawienia kopiowania można zmienić tymczasowo dla kopii wielokrotnych.

(Tylko MFC-J825DW) Urządzenie powróci po 1 minucie do ustawień domyślnych lub, jeśli włączony jest tryb zegara, do trybu faksu. (Patrz *Tryb zegara (tylko MFC-J825DW)* >> strona 4).

Aby zmienić ustawienia, naciśnij przycisk **KOPIUJ** lub *Kopioiw.*, a następnie naciskaj przycisk ◀ lub ▶ w celu przewinięcia ustawień kopiowania. Po wyświetleniużądanego ustawienia naciśnij je i wybierz opcję.

Po zakończeniu wybierania ustawień naciśnij przycisk **Start Mono** lub **Start Kolor**.



Informacja

- Niektóre najczęściej używane ustawienia można zapisać, określając je jako domyślne. Ustawienia te pozostaną aktywne do momentu ponownej zmiany. (Patrz *Ustawianie ulubionych* >> strona 43).
- Funkcje Tryb osz. tuszu, Kopia na cienkim pap., Kop. książki i Kop. znak wodny są obsługiwane przez rozwiązania firmy Reallusion, Inc.



REALLUSION

Kończenie kopiowania

Aby zakończyć kopiowanie, naciśnij przycisk **Stop/Zakończ**.

Zmiana prędkości i jakości kopiowania

Dostępny jest pełny zakres ustawień szybkości i jakości. Ustawieniem fabrycznym jest *Zwykła*.

■ Szybko



Duża prędkość kopiowania i najmniejsze zużycie atramentu. Używana do drukowania dokumentów przeznaczonych do korekty tekstu, dużych dokumentów lub wielu kopii.

■ Zwykła

Ustawienie *Zwykła* jest zalecane dla zwykłych wydruków. Zapewnia ono dobrą jakość kopii przy krótkim czasie kopiowania.

■ Najlepiej

Tryb *Najlepsza* jest zalecany do kopiowania szczegółowych obrazów, takich jak zdjęcia. Efektem jest najwyższa rozdzielczość i najniższa prędkość.

- Naciśnij przycisk  (**KOPIUJ**) lub *Kopioiw.*
- Włóż dokument.
- (MFC-J825DW)
Za pomocą klawiatury wprowadź żądaną liczbę kopii.
(DCP-J925DW)
Wprowadź żądaną ilość kopii, naciskając bezpośrednio pole numeru i wprowadzając wartość lub też naciskając przyciski  lub .
- Naciśnij przycisk ◀ lub ▶, aby wyświetlić opcję *Jakość*.
- Naciśnij przycisk *Jakość*.

- 6 Naciśnij przycisk **Szybko**, **Zwykła** lub **Najlepiej**.
- 7 Jeśli dodatkowe ustawienia nie mają być zmieniane, naciśnij przycisk **Start Mono** lub **Start Kolor**.

Powiększanie i zmniejszanie kopiowanego obrazu

Istnieje możliwość wyboru współczynnika powiększenia lub zmniejszenia. Po wybraniu opcji **Dop. do str.** urządzenie będzie automatycznie dostosowywać rozmiar do ustawionego rozmiaru papieru.

- 1 Naciśnij przycisk  (**KOPIUJ**) lub **Kopiuw.**
- 2 Włóż dokument.
- 3 Wprowadź wymaganą liczbę kopii.
- 4 Naciśnij przycisk **◀** lub **▶**, aby wyświetlić opcję **Powiększ/ zmniejsz**.
- 5 Naciśnij przycisk **Powiększ/ zmniejsz**.
- 6 Naciśnij przycisk **100%**, **Powiększ**, **Pomniejsz**, **Dop. do str.** lub **Wybór (25-400%)**.

- 7 Wykonaj jedną z następujących czynności:
 - W przypadku wybrania opcji **Powiększ** lub **Pomniejsz** naciśnij żądany współczynnik powiększenia lub pomniejszenia.
 - W przypadku wybrania opcji **Wybór (25-400%)** wprowadź współczynnik powiększenia lub pomniejszenia w zakresie od 25% do 400%.
Naciśnij przycisk **OK**.
 - Jeśli została wybrana opcja **100%** lub **Dop. do str.**, przejdź do kroku 8.

198% 10x15cm→A4
186% 10x15cm→LTR
141% A5→A4
100%
97% LTR→A4
93% A4→LTR
83% LGL→A4
69% A4→A5
47% A4→10x15cm
Dop. do str.
Wybór (25-400%)

- 8 Jeśli dodatkowe ustawienia nie mają być zmieniane, naciśnij przycisk **Start Mono** lub **Start Kolor**.



Informacja

- Ustawienie **Układ strony** nie jest dostępne razem z opcją **Powiększ/ zmniejsz**.
- Ustawienia **Układ strony**, **Kop. książki**, **Sort**, **Kopia na cienkim pap.**, **Kopia dwustronna** i **Kop. znak wodny** nie są dostępne razem z opcją **Dop. do str.**
- Opcja **Dop. do str.** nie działa prawidłowo, jeśli dokument na szybie skanera jest przechylony o więcej niż 3 stopnie. Korzystając ze wskaźników dokumentu po lewej stronie i u góry, połóż dokument w lewym górnym rogu, stroną do skopiowania na szybie skanera.
- Opcja **Dop. do str.** nie jest dostępna podczas korzystania z podajnika ADF.
- Opcja **Dop. do str.** nie jest dostępna dla dokumentów o formacie Legal.

Wykonywanie plakatu lub N kopii na 1 arkuszu (Układ strony)

Funkcja N kopii na 1 arkuszu zapewnia oszczędność papieru, umożliwiając drukowanie dwóch lub czterech stron dokumentu na jednej stronie papieru.

Można również utworzyć plakat. Funkcja tworzenia plakatu podzieli dokument na sekcje, a następnie powiększy je tak, aby było możliwe ich połączenie w plakat. Aby wydrukować plakat, użyj szyby skanera.

! WAŻNE

- Upewnij się, że ustawiony rozmiar papieru to A4 lub Letter.
- W przypadku wykonywania wielu kopii kolorowych funkcja kopiowania N na 1 nie jest dostępna.
- (P) oznacza układ pionowy, natomiast (L) oznacza układ poziomy.
- Kopiowanie plakatów nie jest dostępne w przypadku korzystania z folii.



Informacja

- Ustawienia **Kop. znak wodny**, **Kop. książki**, **Sort**, **Kopia na cienkim pap.**, **Tryb osz. tuszu** i **Powiększ/ zmniejsz** nie są dostępne razem z opcją **Układ strony**.
- Opcja **Kopia dwustronna** nie jest dostępna podczas kopiowania plakatów.

1

Naciśnij przycisk  (**KOPIUJ**) lub **Kopio**.

2

Włóż dokument.

3

Wprowadź wymaganą liczbę kopii.

- 4 Naciśnij przycisk ◀ lub ▶, aby wyświetlić opcję Układ strony.
- 5 Naciśnij przycisk Układ strony.
- 6 Naciśnij przycisk ◀ lub ▶, aby wyświetlić opcję Wył. (1na1), 2na1(P), 2na1(L), 4na1(P), 4na1(L), Poster (2x1), Poster (2x2), Poster (3x3) lub 2na1(ID) ¹.
 - ¹ Aby uzyskać szczegóły dotyczące opcji 2 na 1 (ID), patrz *Kopiowanie 2 na 1 (ID)* ➤➤ strona 37.
- 7 Jeśli dodatkowe ustawienia nie mają być zmieniane, naciśnij przycisk **Start Mono** lub **Start Kolor**, aby rozpocząć skanowanie strony. W przypadku umieszczenia dokumentu w podajniku ADF lub wykonywania plakatu urządzenie skanuje dokument i rozpoczyna drukowanie.

W przypadku korzystania z szyby skanera przejdź do kroku 8.

- 8 Po zeskanowaniu strony przez urządzenie naciśnij przycisk Tak, aby zeskanować kolejną stronę.
- 9 Połóż na szybie skanera następną stronę. Naciśnij przycisk **Start Mono** lub **Start Kolor**, aby zeskanować dokument. Powtórz kroki 8 i 9 dla każdej ze stron układu.
- 10 Po zeskanowaniu wszystkich stron naciśnij przycisk Nie, aby zakończyć.

Umieść dokument wydrukiem do dołu w kierunku przedstawionym poniżej:

■ 2na1 (P)



■ 2na1 (L)

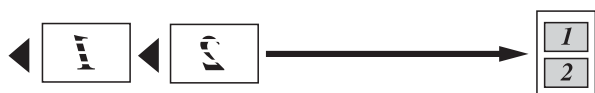

■ 4na1 (P)



■ 4na1 (L)



■ Poster (2x1)

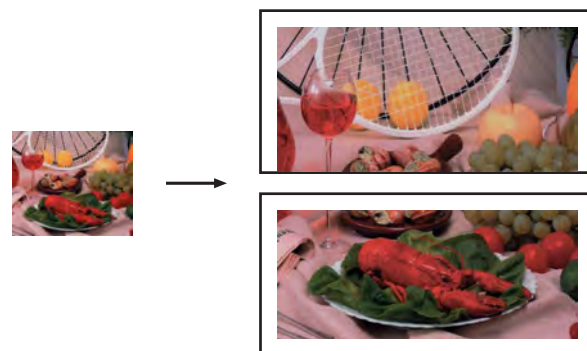

■ Poster (2x2)

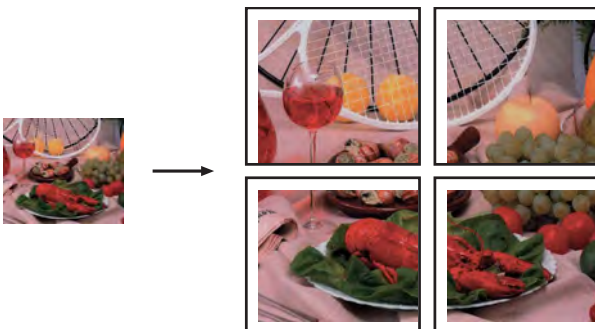

■ Poster (3x3)

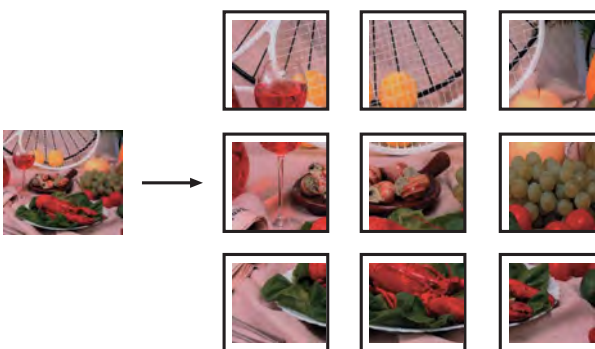

Kopiowanie 2 na 1 (ID)

Urządzenie zapewnia funkcję pozwalającą na skopiowanie dwóch stron karty identyfikacyjnej na jednej stronie papieru z zachowaniem oryginalnego rozmiaru karty. Upewnij się, że ustawiony rozmiar papieru to A4 lub Letter.



Informacja

Karty identyfikacyjne można kopiować w zakresie dozwolonym przez odpowiednie prawo. (►►Przewodnik Bezpieczeństwa Produktu: *Wykorzystanie sprzętu kopiującego w sposób niezgodny z prawem*)

- 1 Naciśnij przycisk  (**KOPIUJ**) lub **Kopio**.
- 2 Połóż kartę identyfikacyjną pierwszą stroną do dołu w lewym rogu szyby skanera.

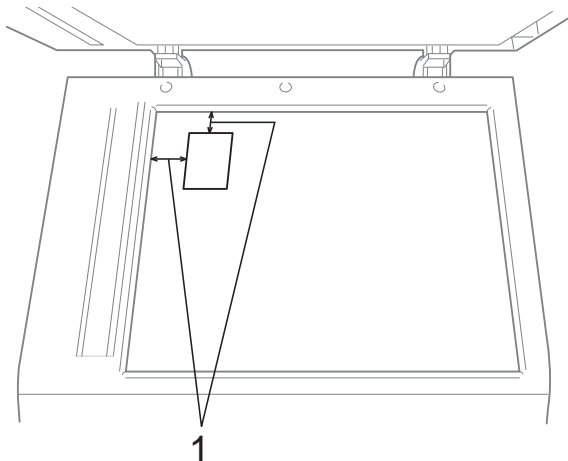

1 3 mm lub więcej (górną, po lewej)

- 3 Wprowadź wymaganą liczbę kopii.
- 4 Naciśnij przycisk ◀ lub ▶, aby wyświetlić opcję **Układ strony**.
- 5 Naciśnij przycisk **Układ strony**.
- 6 Naciśnij przycisk ◀ lub ▶, aby wyświetlić opcję **2na1 (ID)**.
- 7 Naciśnij przycisk **2na1 (ID)**.

- 8 Naciśnij przycisk **Start Mono** lub **Start Kolor**.
Urządzenie rozpocznie skanowanie pierwszej strony.
- 9 Po zeskanowaniu pierwszej strony naciśnij przycisk **Tak**. Odwróć kartę identyfikacyjną, a następnie naciśnij przycisk **Start Mono** lub **Start Kolor**, aby zeskanować drugą stronę.



Informacja

- Ustawienia **Kop. znak wodny**, **Kop. książki**, **Sort**, **Kopia dwustronna**, **Kopia na cienkim pap.**, **Tryb osz. tuszu** i **Powiększ/ zmniejsz** nie są dostępne razem z opcją **2na1 (ID)**.
- W przypadku wykonywania wielu kopii kolorowych funkcja kopiowania 2 na 1 (ID) nie jest dostępna.

Sortowanie kopii za pomocą podajnika ADF

Istnieje możliwość sortowania kopii wielokrotnych. Strony będą układane w kolejności 321, 321, 321 itd.

- 1 Naciśnij przycisk  (**KOPIUJ**) lub **Kopio**.
- 2 Włóż dokument.
- 3 Wprowadź wymaganą liczbę kopii.
- 4 Naciśnij przycisk ◀ lub ▶, aby wyświetlić opcję **Plik/sort**.
- 5 Naciśnij przycisk **Plik/sort**.
- 6 Naciśnij przycisk **Sort**.
- 7 Jeśli dodatkowe ustawienia nie mają być zmieniane, naciśnij przycisk **Start Mono** lub **Start Kolor**.



Informacja

Ustawienia Dop. do str.,
Układ strony i Kop. książki nie są
dostępne razem z opcją Sort.

Regulacja gęstości

Istnieje możliwość dostosowania gęstości kopii w celu wykonania kopii ciemniejszych lub jaśniejszych.

- 1 Naciśnij przycisk  (**KOPIUJ**) lub Kopiow.
- 2 Włóż dokument.
- 3 Wprowadź wymaganą liczbę kopii.
- 4 Naciśnij przycisk ◀ lub ▶, aby wyświetlić opcję Gęstość.
- 5 Naciśnij przycisk Gęstość.
- 6 Naciśnij przycisk ◀ lub ▶, aby drukowana kopia była jaśniejsza lub ciemniejsza. Naciśnij przycisk OK.
- 7 Jeśli dodatkowe ustawienia nie mają być zmieniane, naciśnij przycisk **Start Mono** lub **Start Kolor**.

Tryb oszczędzania atramentu

Tryb oszczędzania atramentu pomaga oszczędzać atrament. Urządzenie drukuje jaśniejsze kolory i podkreśla obrysy obrazu, tak jak to zostało przedstawione poniżej:

Ilość zużywanego atramentu będzie się różnić w zależności od dokumentu.

Tryb osz. tuszu: Wyłączony



Tryb osz. tuszu: Włączony



- 1 Naciśnij przycisk  (**KOPIUJ**) lub Kopiow.
- 2 Włóż dokument.
- 3 Wprowadź wymaganą liczbę kopii.
- 4 Naciśnij przycisk ◀ lub ▶, aby wyświetlić opcję Ustawienia zaawansow.
- 5 Naciśnij przycisk Ustawienia zaawansow.
- 6 Naciśnij przycisk Tryb osz. tuszu.

- 7 Jeśli dodatkowe ustawienia nie mają być zmieniane, naciśnij przycisk **Start Mono** lub **Start Kolor**.



Informacja

- Ustawienia Kop. znak wodny, Kop. książki, Kopia na cienkim pap. i Układ strony nie są dostępne razem z opcją Tryb osz. tuszu.
- Opcja Tryb osz. tuszu może spowodować, że wydruki będą różnić się od dokumentu oryginalnego.

Kopiowanie na cienkim papierze

Jeśli dokument jest wydrukiem dwustronnym na cienki papierze, wybierz opcję Kopia na cienkim pap. Wydruk z jednej strony nie będzie przebijał na drugą.

- 1 Naciśnij przycisk  (**KOPIUJ**) lub Kopioiw.
- 2 Włóż dokument.
- 3 Wprowadź wymaganą liczbę kopii.
- 4 Naciśnij przycisk ◀ lub ▶, aby wyświetlić opcję Ustawienia zaawansow.
- 5 Naciśnij przycisk Ustawienia zaawansow.
- 6 Naciśnij przycisk Kopia na cienkim pap.
- 7 Naciśnij przycisk **Start Mono** lub **Start Kolor**.



Informacja

Ustawienia Dop. do str., Układ strony, Tryb osz. tuszu, Kop. książki i Kop. znak wodny nie są dostępne razem z opcją Kopia na cienkim pap.

Kopiowanie książki

Funkcja kopiowania książki koryguje ciemne obramowanie i przekos podczas kopiowania z szyby skanera. Urządzenie może skorygować dane w sposób automatyczny.

- 1 Naciśnij przycisk  (**KOPIUJ**) lub Kopioiw.
- 2 Włóż dokument.
- 3 Wprowadź wymaganą liczbę kopii.
- 4 Naciśnij przycisk ◀ lub ▶, aby wyświetlić opcję Ustawienia zaawansow.
- 5 Naciśnij przycisk Ustawienia zaawansow.
- 6 Naciśnij przycisk Kop. książki.
- 7 Jeśli dodatkowe ustawienia nie mają być zmieniane, naciśnij przycisk **Start Mono** lub **Start Kolor**.



Informacja

Ustawienia Układ strony, Sort, Kopia dwustronna, Tryb osz. tuszu, Dop. do str., Kopia na cienkim pap. i Kop. znak wodny nie są dostępne razem z opcją Kop. książki.

Kopiowanie znaku wodnego

Logo lub tekst można w dokumencie umieścić jako znak wodny. Można wybrać jeden z gotowych szablonów znaków wodnych, dane zapisane na karcie pamięci lub nośniku pamięci flash USB lub też zeskanowane dane.



Informacja

Ustawienia Dop. do str.,
Układ strony, Kopia na cienkim
pap., Tryb osz. tuszu i
Kop. książki nie są dostępne razem z
opcją Kop. znak wodny.

Użycie szablonu

- 1 Naciśnij przycisk  (**KOPIUJ**) lub Kopioiw.
- 2 Włóż dokument.
- 3 Wprowadź wymaganą liczbę kopii.
- 4 Naciśnij przycisk ◀ lub ▶, aby wyświetlić opcję Ustawienia zaawansow.
- 5 Naciśnij przycisk Ustawienia zaawansow.
- 6 Naciśnij przycisk Kop. znak wodny.
- 7 Naciśnij przycisk Edytuj szablon.
- 8 W razie potrzeby zmień ustawienia, naciskając opcje wyświetlane na ekranie dotykowym. Naciśnij przycisk OK.
- 9 Naciśnij przycisk OK, aby zatwierdzić użycie znaku wodnego.
- 10 Jeśli dodatkowe ustawienia nie mają być zmieniane, naciśnij przycisk **Start Mono** lub **Start Kolor**.

Użycie danych zapisanych na karcie pamięci lub w pamięci flash USB

- 1 Naciśnij przycisk  (**KOPIUJ**) lub Kopioiw.
- 2 Włóż dokument.
- 3 Wprowadź wymaganą liczbę kopii.
- 4 Naciśnij przycisk ◀ lub ▶, aby wyświetlić opcję Ustawienia zaawansow.
- 5 Naciśnij przycisk Ustawienia zaawansow.
- 6 Naciśnij przycisk Kop. znak wodny.
- 7 Naciśnij przycisk Użyj obrazu.
- 8 Włóż kartę pamięci lub podłącz pamięć flash USB. Naciśnij przycisk Nośnik.
- 9 Naciśnij dane, które mają zostać użyte jako znak wodny.
- 10 Zmień dodatkowe ustawienia dostępne w opcjach wyświetlanych na wyświetlaczu LCD. Naciśnij przycisk OK.
- 11 Naciśnij przycisk OK, aby zatwierdzić użycie znaku wodnego.
- 12 Jeśli dodatkowe ustawienia nie mają być zmieniane, naciśnij przycisk **Start Mono** lub **Start Kolor**.

! WAŻNE

Aby uniknąć uszkodzenia karty, pamięci flash USB lub danych na nich zapisanych, **NIE** wyjmuj karty pamięci lub pamięci flash USB, kiedy miga dioda stanu.

Użycie zeskanowanego dokumentu jako znaku wodnego

- 1 Naciśnij przycisk  (**KOPIUJ**) lub *Kopiuw.*
- 2 Wprowadź wymaganą liczbę kopii.
- 3 Naciśnij przycisk ◀ lub ▶, aby wyświetlić opcję *Ustawienia zaawansow.*
- 4 Naciśnij przycisk *Ustawienia zaawansow.*
- 5 Naciśnij przycisk *Kop. znak wodny.*
- 6 Naciśnij przycisk *Użyj obrazu.*
- 7 Naciśnij przycisk *Skan.* Umieść na szybie skanera stronę, która ma zostać użyta jako znak wodny.
- 8 Naciśnij przycisk **Start Mono** lub **Start Kolor**.
- 9 Zdejmij zeskanowany dokument pełniący funkcję znaku wodnego, a następnie załaduj dokument do skopiowania.
- 10 Naciśnij przycisk *Przezroczyst.*, a następnie ◀ lub ▶, aby zmienić *Przezroczyst.* znaku wodnego. Naciśnij przycisk *OK*.
- 11 Naciśnij przycisk *OK*.
- 12 Naciśnij przycisk *OK*, aby zatwierdzić użycie znaku wodnego.
- 13 Jeśli dodatkowe ustawienia nie mają być zmieniane, naciśnij przycisk **Start Mono** lub **Start Kolor**.



Informacja

Zeskanowanego znaku wodnego nie można powiększać ani pomniejszać.

Kopiowanie dwustronne

Aby zmniejszyć ilość zużywanego papieru, użyj funkcji kopiowania dwustronnego.

Aby użyć tej funkcji, zaleca się włożenie dokumentów do podajnika ADF. W przypadku dokumentów dwustronnych i książek należy użyć szyby skanera.

(odwrócenie wzdłuż dłuższego brzegu)

Pionowe

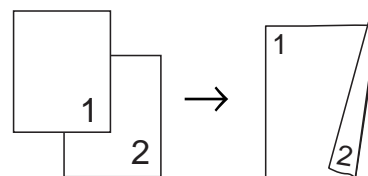

Poziome

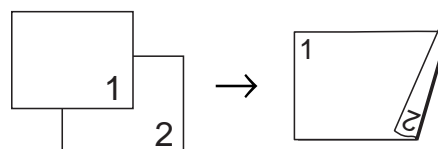

(odwrócenie wzdłuż krótszego brzegu)

Pionowe

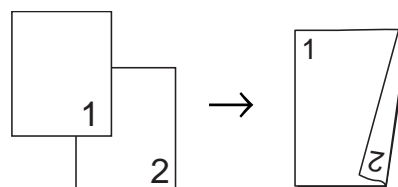

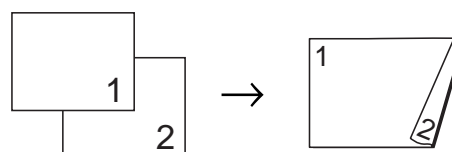

Poziome



Informacja

- Ustawienia *2na1 (ID)*, *Poster*, *Dop. do str. i Kop. książki* nie są dostępne razem z opcją *Kopia dwustronna*.
- Obsługiwane formaty papieru to A4, A5 i Letter.

- 1 Naciśnij przycisk  (**KOPIUJ**) lub **Kopiuw.**
- 2 Naciśnij przycisk ◀ lub ▶, aby wyświetlić opcję **Kopia dwustronna**.
- 3 Naciśnij przycisk **Kopia dwustronna**.
- 4 Naciśnij przycisk **Wł.**, aby włączyć ustawienia kopiowania dwustronnego.
- 5 Naciśnij przycisk **Pionowa dłuższa kraw.**, **Pozioma dłuższa kraw.**, **Pionowa krótsza kraw.** lub **Pozioma krótsza kraw.**
- 6 Po zapoznaniu się z komunikatem na wyświetlaczu LCD naciśnij przycisk .
- 7 Włóż dokument.
- 8 Wprowadź wymaganą liczbę kopii. Aby sortować wiele kopii, naciśnij przycisk ◀ lub ▶ w celu wyświetlenia opcji **Plik/sort**, a następnie naciśnij przycisk **Plik/sort** i **Sort**.
- 9 Naciśnij przycisk **Start Mono** lub **Start Kolor**.
Po umieszczeniu dokumentu w podajniku ADF rozpocznie się skanowanie stron i drukowanie kopii.

W przypadku korzystania z szyby skanera przejdź do kroku 10.

- 10 Zawartość wyświetlacza LCD:

Odwróć dokument (lub przewróć stronę) i naciśnij **Skanuj**. Po zakończeniu naciśnij **Gotowe**.

Umieść następną stronę na szybie skanera, a następnie naciśnij przycisk **Skanuj**. Naciśnij przycisk **Start Mono** lub **Start Kolor**.
Urządzenie rozpoczyna drukowanie.

- 11 Jeśli został naciśnięty przycisk **Sort** w celu wydrukowania kopii wielokrotnych, powtórz krok 10 dla każdej dodatkowej kopii.
Po zeskanowaniu wszystkich stron naciśnij przycisk **Gotowe**.
Urządzenie rozpoczyna drukowanie.

NIE DOTYKAJ wydrukowanych stron, dopóki nie zostaną wysunięte po raz drugi. Urządzenie wydrukuje pierwszą stronę, wysunie arkusz papieru, a następnie pobierze ten arkusz ponownie i wydrukuje jego drugą stronę.



Informacja

Jeśli dokument powoduje zacięcia papieru, spróbuj użyć specjalnych ustawień kopiowania dwustronnego. Naciśnij przycisk **Zaawans.** po kroku 4. Wybierz opcję **DX1** lub **DX2**. Opcja **DX1** pozwala uniknąć zacięć papieru, ponieważ pozostawia więcej czasu na wyschnięcie atramentu. Wybór opcji **DX2** pozostawia więcej czasu na wyschnięcie atramentu, a ponadto zapewnia mniejsze jego zużycie.

Ustawianie ulubionych

Najczęściej używane ustawienia kopiowania można zapisać, ustawiając je jako ulubione. Można ustawić do trzech ulubionych wpisów.

- 1 Naciśnij przycisk  (**KOPIUJ**) lub *Kopiuw.*
- 2 Wybierz opcję kopiowania oraz ustawienia, które mają zostać zapisane.
- 3 Naciśnij przycisk ◀ lub ▶, aby wyświetlić opcję *Ulubione* ustawienia.
- 4 Naciśnij przycisk *Ulubione* ustawienia.
- 5 Naciśnij przycisk *Zachowaj*.



Informacja

Wybierz dla ustawienia
Kop.znak wodny wartość *Wył.* lub
Szablon podczas zapisywania opcji
Ulubione ustawienia.

- 6 Naciśnij lokalizację, w której mają zostać zapisane ustawienia dla pozycji *Ulubione:1*, *Ulubione:2* lub *Ulubione:3*.
- 7 Wykonaj jedną z następujących czynności:
 - Aby zmienić nazwę ustawienia, naciśnij przycisk  w celu usunięcia znaków. Następnie wprowadź nową nazwę (do 12 znaków).
(>>Podstawowy Podręcznik Użytkownika: *Wprowadzanie tekstu*)
Naciśnij przycisk *OK*.
 - Aby nie zmieniać nazwy ustawienia, naciśnij przycisk *OK*.

Korzystanie z ulubionych ustawień

Istnieje możliwość łatwego skorzystania z jednego z ulubionych zestawów ustawień.

- 1 Naciśnij przycisk  (**KOPIUJ**) lub *Kopiuw.*
- 2 Naciśnij przycisk ◀ lub ▶, aby wyświetlić opcję *Ulubione*.
- 3 Naciśnij przycisk *Ulubione*.
- 4 Naciśnij ulubione ustawienie, które ma zostać użyte.

Zmiana nazwy ulubionego ustawienia

Po zapisaniu ulubionego ustawienia istnieje możliwość zmiany jego nazwy.

- 1 Naciśnij przycisk  (**KOPIUJ**) lub *Kopiuw.*
- 2 Naciśnij przycisk ◀ lub ▶, aby wyświetlić opcję *Ulubione* ustawienia.
- 3 Naciśnij przycisk *Ulubione* ustawienia.
- 4 Naciśnij przycisk *Zmien nazwę*.
- 5 Naciśnij ulubione ustawienie, którego nazwa ma zostać zmieniona.
- 6 Wprowadź nową nazwę (do 12 znaków).
(>>Podstawowy Podręcznik Użytkownika: *Wprowadzanie tekstu*)
- 7 Naciśnij przycisk *OK*.

Operacje w programie PhotoCapture Center™

Struktura folderów kart pamięci lub pamięci flash USB

Urządzenie zostało zaprojektowane tak, aby było zgodne z plikami obrazów pochodzących z aparatów cyfrowych, kart pamięci i pamięci flash USB; należy jednak zapoznać się z poniższymi punktami, aby uniknąć błędów:

- Plik musi mieć rozszerzenie .JPG (inne rozszerzenia, takie jak .JPEG, .TIF, .GIF itp. nie będą rozpoznane).
- Drukowanie bezpośrednio PhotoCapture Center™ musi być wykonywane niezależnie od operacji PhotoCapture Center™ z użyciem komputera. (Działanie równoczesne nie jest możliwe).
- Urządzenie może odczytać z karty pamięci lub z pamięci flash USB maksymalnie 999 plików ¹.
 - ¹ W tym folder na karcie pamięci lub w pamięci flash USB.
- Plik DPOF na kartach pamięci musi mieć prawidłowy format DPOF. (Patrz *Drukowanie DPOF* ►► strona 48).

Zwróć uwagę:

- Podczas drukowania indeksu lub obrazu oprogramowanie PhotoCapture Center™ drukuje wszystkie prawidłowe obrazy, nawet jeśli część z nich jest uszkodzona. Obrazy uszkodzone nie będą drukowane.

■ (Użytkownicy kart pamięci)

Urządzenie odczytuje karty sformatowane przez aparat cyfrowy.

Podczas formatowania aparat tworzy na karcie specjalny folder, do którego kopiuje dane obrazów. Jeśli zachodzi konieczność zmodyfikowania na komputerze danych znajdujących się na karcie, zalecane jest pozostawienie struktury utworzonej przez aparat. Do zapisywania zmodyfikowanych lub nowych plików zaleca się używanie tego samego folderu, który jest używany przez aparat. Jeśli dane nie zostaną w nim zapisane, urządzenie nie będzie mogło odczytać pliku lub wydrukować obrazu.

■ (Użytkownicy pamięci flash USB)

Urządzenie obsługuje pamięci flash USB, które zostały sformatowane przez system Windows®.

Drukowanie kadrów filmu

Urządzenie pozwala na drukowanie kadrów plików filmu zapisanych na karcie pamięci lub w pamięci flash USB.

Pliki filmów są automatycznie dzielone według czasu trwania na 9 części i wyświetlane w 3 liniach, co ułatwia sprawdzenie odpowiedniej sceny i wydrukowanie kadrów.



Informacja

- Nie można wybrać konkretnej sceny filmu.
- Obsługiwane formaty plików filmowych to AVI i MOV (tylko Motion JPEG). Jednak jeśli rozmiar pliku AVI wynosi 1 GB lub więcej (czas nagrywania około 30 minut) lub też jeśli rozmiar pliku MOV wynosi 2 GB lub więcej (czas nagrywania około 60 minut), takiego pliku nie można wydrukować.

Drukowanie obrazów

Drukowanie indeksu (miniatury)

Program PhotoCapture Center™ przypisuje numery do obrazów (np. nr 1, nr 2, nr 3 itd.).



→ NO. 1
DEI.JPG 01.01.2009
100KB

Program PhotoCapture Center™ używa numerów do identyfikacji poszczególnych zdjęć. Istnieje możliwość wydrukowania strony z miniaturami pozwalającej przedstawić wszystkie zdjęcia znajdujące się na karcie pamięci lub w pamięci flash USB.



Informacja

- Tylko pliki o nazwie zawierającej nie więcej niż 20 znaków zostaną prawidłowo wydrukowane na arkuszu indeksu.
- Nazwy plików nie zostaną wydrukowane prawidłowo, jeżeli są napisane cyrylicą. Nie wpływa to jednak na działanie żadnych funkcji.

- 1 Upewnij się, że karta pamięci lub pamięć flash USB znajduje się we właściwym gnieździe.

Naciśnij przycisk  (**ZDJĘCIA**) lub Zdjęcie.

- 2 Naciśnij przycisk Druk indeksu.

- 3 Naciśnij przycisk Indeks zdjęć i wybierz opcję 6 obrazów/linię lub 5 obrazów/linię.

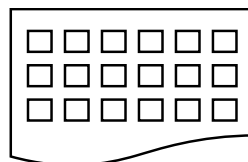

6 obrazów/linię

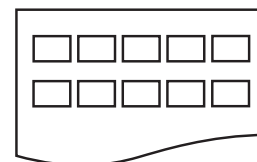

5 obrazów/linię

Czas drukowania dla opcji 5 obrazów/linię będzie dłuższy niż dla opcji 6 obrazów/linię, jednak jakość będzie wyższa.

- 4 Wykonaj jedną z następujących czynności:
 - Naciśnij przycisk Ustawienia druku, aby zmienić stosowany typ papieru lub jego rozmiar.
 - Jeśli ustawienia papieru nie mają być zmieniane, przejdź do kroku 7.
- 5 Naciśnij przycisk Typ papieru. Wybierz używany typ papieru: Papier zwykły, Pap. inkjet, Brother BP71, Brother BP61 lub Inny błyszcz.
- 6 Naciśnij przycisk Rozm. papieru. Wybierz używany rozmiar papieru, A4 lub Letter.
- 7 Naciśnij przycisk **Start Kolor**, aby rozpocząć drukowanie.

Drukowanie zdjęć

Przed wydrukowaniem danego obrazu należy sprawdzić jego numer.

- 1 Upewnij się, że karta pamięci lub pamięć flash USB znajduje się we właściwym gnieździe.
Naciśnij przycisk  (**ZDJĘCIA**) lub Zdjęcie.

- 2 Wydrukuj indeks. (Patrz *Drukowanie indeksu (miniatury)* ►► strona 45).
- 3 Naciśnij przycisk **Druk indeksu**.
- 4 Naciśnij przycisk **Druk zdjęć**.
- 5 Spośród miniatur wydrukowanych na stronie indeksu wprowadź numer obrazu, który ma zostać wydrukowany. Po wybraniu numerów obrazów naciśnij przycisk **OK**.



Informacja

- Numery można wprowadzić jednorazowo, używając przecinka lub myślnika. Na przykład wprowadź cyfry 1,3,6, aby wydrukować obrazy o numerach 1, 3 i 6. Wprowadź zakres 1-5, aby wydrukować obrazy o numerach od 1 do 5.
- Maksymalnie można wprowadzić 12 znaków (łącznie z przecinkami) dla numerów obrazów, które mają być wydrukowane.

- 6 Wprowadź żadaną liczbę kopii, naciskając bezpośrednio pole numeru i wprowadzając wartość lub też naciskając przyciski **+** lub **-**.
- 7 Wykonaj jedną z następujących czynności:
 - Naciśnij przycisk **Ustawienia druku**, aby zmienić ustawienia drukowania. (Patrz Strona 49).
 - Jeśli żadne ustawienia nie mają być zmieniane, naciśnij przycisk **Start Kolor**, aby rozpocząć drukowanie.

Efekty foto

Urządzenie pozwala edytować zdjęcia, przeglądać je na ekranie LCD przed wydrukiem i dodawać do nich efekty.



Informacja

Funkcja **Ulepsz zdj.** jest obsługiwana przez technologię firmy Reallusion, Inc.



- 1 Upewnij się, że karta pamięci lub pamięć flash USB znajduje się we właściwym gnieździe.
Naciśnij przycisk  (**ZDJĘCIA**) lub **Zdjęcie**.
- 2 Naciśnij przycisk **Ulepsz zdj.**



Informacja







- Wyświetlane są jednocześnie cztery miniatury oraz aktualny numer strony i łączna liczba stron.
- Naciskaj przycisk **◀** lub **▶**, aby wybrać daną stronę ze zdjęciami, lub przytrzymaj, aby przewijać wszystkie strony.
- Naciśnij przycisk , aby rozpocząć pokaz slajdów.



- 3 Naciśnij miniaturę zdjęcia.
- 4 Naciśnij przycisk **Ulepsz** lub **Ozdabianie**. Można również wybrać oba jednocześnie. Naciśnij przycisk **OK**.
- 5 Wykonaj jedną z następujących czynności:
 - Jeśli wybrano opcję **Ulepsz**, przejdź do kroku 6.
 - Jeśli wybrano opcję **Ozdabianie**, przejdź do kroku 7.
- 6 Naciśnij efekt, który ma zostać dodany. Naciśnij przycisk **OK**.
Przejdź do kroku 8.









Informacja

- Istnieje 10 sposobów na dodawanie efektów do zdjęcia.

	(Autokorekta) Urządzenie dobiera efekt najlepiej pasujący do zdjęcia.
	(Zwięk. odciena) Najlepsza opcja do regulacji zdjęć portretowych. Poprawiany jest kolor ludzkiej skóry. Naciśnij przycisk ◀ lub ▶, aby ustawić poziom kontrastu.
	(Ulepsz. scen.) Najlepsza opcja do regulacji zdjęć krajobrazów. Na zdjęciu uwydatniane są obszary zielone i niebieskie. Naciśnij przycisk ◀ lub ▶, aby ustawić poziom kontrastu.
	(Likw. czerw. oczu) Urządzenie podejmie próbę usunięcia efektu czerwonych oczu ze zdjęcia. Jeśli wyszukiwanie efektu czerwonych oczu nie powiedzie się, można nacisnąć przycisk Spr. jeszcze raz, aby ponowić wyszukiwanie.
	(Tryb nocny) Program nocny pozwala na ożywienie kolorów na zdjęciach wykonywanych w nocy. Naciśnij przycisk ◀ lub ▶, aby ustawić poziom kontrastu.
	(Światło wypeł.) Światło wypełniające pozwala dostosować zdjęcia wykonywane pod światło. Naciśnij przycisk ◀ lub ▶, aby ustawić poziom kontrastu.
	(Tablica) Funkcja tablicy służy do regulacji zdjęć. Pozwala na wykrycie liter napisanych na tablicy i poprawę ich czytelności.

	(Monochrom.) Funkcja pozwala skonwertować zdjęcie na czarno-białe.
	(Sepia) Funkcja pozwala skonwertować kolory zdjęcia na odcienie sepii.
	(Autokorekta i us. czerw. oczu) Urządzenie dobiera efekty najlepiej pasujące do zdjęcia. Podejmowana jest również próba usunięcia efektu czerwonych oczu ze zdjęcia.

- W niektórych przypadkach efektu czerwonych oczu nie można usunąć.
 - Jeśli twarz jest zbyt mała na obrazie.
 - Jeśli twarz zwrócona jest zbyt daleko w górę, w dół, w lewo lub w prawo.
- Po dodaniu każdego efektu można powiększyć widok obrazu, naciskając przycisk . Aby powrócić do pierwotnego rozmiaru, naciśnij przycisk .
- Kiedy obraz jest powiększony, można go przesunąć za pomocą przycisków **góra** () , **dół** () , **lewo** () i **pravo** () .
- Naciśnij przycisk Anuluj, aby powrócić do listy efektów.
- Jeśli zdjęcie jest bardzo małe lub ma nieregularne proporcje, przycięcie lub poprawienie może nie być możliwe. Na wyświetlaczu LCD zostanie wyświetlona opcja Obraz za mały lub Obraz za długi.

- 7** Ustaw czerwoną ramkę wokół zdjęcia. Część znajdująca się wewnątrz czerwonej ramki zostanie wydrukowana.
- Naciśnij przycisk **+** lub **-**, aby powiększyć lub zmniejszyć wielkość ramki.
 - Naciśnij przycisk **▲**, **▼**, **◀** lub **▶**, aby przemieścić ramkę.
 - Naciśnij przycisk , aby obrócić ramkę.
- Po dostosowaniu ramki naciśnij przycisk **OK**.
Naciśnij przycisk **OK**, aby zatwierdzić.



Informacja

Jeśli zdjęcie jest bardzo małe lub ma nieregularne proporcje, przycięcie lub poprawienie może nie być możliwe. Na wyświetlaczu LCD zostanie wyświetlona opcja **Obraz za mały** lub **Obraz za długi**.

- 8** Wprowadź żadaną liczbę kopii, naciskając bezpośrednio pole numeru i wprowadzając wartość lub też naciskając przyciski **+** lub **-**. Naciśnij przycisk **OK**.
- 9** Wykonaj jedną z poniższych czynności.
- Naciśnij przycisk **Ustawienia druku**, aby zmienić ustawienia drukowania. (Patrz Strona 49).
 - Jeśli żadne ustawienia nie mają być zmieniane, naciśnij przycisk **Start Kolor**, aby rozpocząć drukowanie.

Drukowanie DPOF

Skrót DPOF oznacza Digital Print Order Format.

Główni producenci aparatów cyfrowych (Canon Inc., Eastman Kodak Company, FUJIFILM Corporation, Panasonic Corporation oraz Sony Corporation) utworzyli ten standard, aby ułatwić drukowanie obrazów z aparatów cyfrowych.

Jeśli aparat obsługuje drukowanie DPOF, przy użyciu wyświetlacza aparatu można wybrać obrazy i określić liczbę kopii do wydrukowania.

Karta pamięci zawierająca dane DPOF umożliwia łatwe drukowanie wybranych obrazów.

- 1** Upewnij się, że karta pamięci znajduje się we właściwym gnieździe.
Naciśnij przycisk  (**ZDJĘCIA**) lub **Zdjęcie**.
Zostanie wyświetlone pytanie o użycie ustawień DPOF.
- 2** Naciśnij przycisk **Tak**.
- 3** Wykonaj jedną z następujących czynności:
 - Naciśnij przycisk **Ustawienia druku**, aby zmienić ustawienia drukowania. (Patrz Strona 49).
 - Jeśli żadne ustawienia nie mają być zmieniane, naciśnij przycisk **Start Kolor**, aby rozpocząć drukowanie.



Informacja

Jeśli kolejka drukowania utworzona w aparacie została uszkodzona, może wystąpić błąd pliku DPOF. Aby usunąć problem, usuń i ponownie utwórz kolejkę drukowania za pomocą aparatu. Informacje dotyczące usuwania i tworzenia nowej kolejki drukowania można znaleźć na stronie internetowej producenta aparatu lub w odpowiedniej dokumentacji.

Ustawienia drukowania PhotoCapture Center™

Ustawienia drukowania można tymczasowo zmienić dla następnego wydruku.

(Tylko MFC-J825DW) Urządzenie powróci po 3 minutach do ustawień domyślnych lub, jeśli włączony jest tryb zegara, do trybu faksu.

(Patrz *Tryb zegara (tylko MFC-J825DW)*

➤➤ strona 4).



Informacja

Najczęściej używane ustawienia drukowania można zapisać, ustawiając je jako domyślne. (Patrz *Ustawianie wprowadzonych zmian jako nowych ustawień domyślnych* ➤➤ strona 53).



Jakość drukowania

- 1 Naciśnij przycisk Ustawienia druku.
- 2 Naciśnij przycisk ▲ lub ▼, aby wyświetlić opcję Jakość druku.
- 3 Naciśnij przycisk Jakość druku.
- 4 Naciśnij przycisk Zwykła lub Foto.
- 5 Jeśli dodatkowe ustawienia nie mają być zmieniane, naciśnij przycisk . Naciśnij przycisk **Start Kolor**, aby rozpocząć drukowanie.

Opcje papieru

Typ papieru



- 1 Naciśnij przycisk Ustawienia druku.
- 2 Naciśnij przycisk ▲ lub ▼, aby wyświetlić opcję Typ papieru.
- 3 Naciśnij przycisk Typ papieru.
- 4 Naciśnij używany typ papieru:
Papier zwykły, Pap. inkjet,
Brother BP71, Brother BP61 lub
Inny błyszcz.
- 5 Jeśli dodatkowe ustawienia nie mają być zmieniane, naciśnij przycisk . Naciśnij przycisk **Start Kolor**, aby rozpocząć drukowanie.

Rozmiar papieru i wydruku

- 1 Naciśnij przycisk Ustawienia druku.
- 2 Naciśnij przycisk ▲ lub ▼, aby wyświetlić opcję Rozm.papieru.
- 3 Naciśnij przycisk Rozm.papieru.
- 4 Naciśnij używany rozmiar papieru:
10x15cm, 13x18cm, A4 lub Letter.
Wykonaj jedną z następujących czynności:
 - Jeśli została wybrana opcja Letter lub A4, przejdź do kroku 5.
 - Jeśli został wybrany inny rozmiar papieru, przejdź do kroku 6.

- 5 Naciśnij rozmiar wydruku.

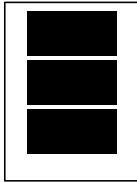
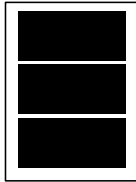
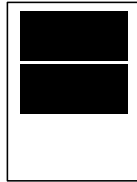
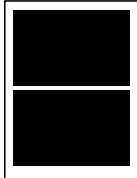
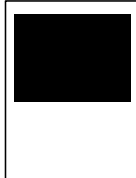
Przykład: Położenie drukowania dla papieru A4

1	2	3
8x10cm	9x13cm	10x15cm
		
4	5	6
13x18cm	15x20cm	Wymiar max.
		

- 6 Jeśli dodatkowe ustawienia nie mają być zmieniane, naciśnij przycisk . Naciśnij przycisk **Start Kolor**, aby rozpocząć drukowanie.

Dostosowanie jasności, kontrastu i koloru

Jasność

- 1 Naciśnij przycisk Ustawienia druku.
- 2 Naciśnij przycisk ▲ lub ▼, aby wyświetlić opcję Jasność.
- 3 Naciśnij przycisk Jasność.
- 4 Naciśnij przycisk ◀ lub ▶, aby uzyskać ciemniejszą lub jaśniejszą kopię. Naciśnij przycisk OK.
- 5 Jeśli dodatkowe ustawienia nie mają być zmieniane, naciśnij przycisk . Naciśnij przycisk **Start Kolor**, aby rozpocząć drukowanie.

Kontrast



Funkcja pozwala wybrać ustawienia kontrastu. Zwiększenie kontrastu powoduje zwiększenie wrażenia ostrości i ożywia kolory obrazu.

- 1 Naciśnij przycisk **Ustawienia druku**.
- 2 Naciśnij przycisk ▲ lub ▼, aby wyświetlić opcję **Kontrast**.
- 3 Naciśnij przycisk **Kontrast**.
- 4 Naciśnij przycisk ◀ lub ▶, aby zmienić kontrast.
Naciśnij przycisk **OK**.
- 5 Jeśli dodatkowe ustawienia nie mają być zmieniane, naciśnij przycisk . Naciśnij przycisk **Start Kolor**, aby rozpocząć drukowanie.

Poprawa kolorów

Funkcja poprawy kolorów pozwala drukować obrazy o żywszych barwach. Podczas korzystania z tej funkcji drukowanie trwa dłużej, a ponadto w zależności od drukowanego obrazu może powodować większe zużycie atramentu.

- 1 Naciśnij przycisk **Ustawienia druku**.
- 2 Naciśnij przycisk ▲ lub ▼, aby wyświetlić opcję **Wzmoc.koloru**.
- 3 Naciśnij przycisk **Wzmoc.koloru**.
- 4 Wykonaj jedną z następujących czynności:
 - Aby dostosować ustawienie **Balans bieli**, **Ostrość** lub **Gęstość koloru**, naciśnij przycisk **Wł.**, a następnie przejdź do kroku 5.
 - Aby nie dostosowywać ustawień, naciśnij przycisk **Wył.**
Przejdź do kroku 8.

- 5 Naciśnij przycisk **Balans bieli**, **Ostrość** lub **Gęstość koloru**.
- 6 Naciśnij przycisk ◀ lub ▶, aby dostosować stopień ustawienia.
Naciśnij przycisk **OK**.
- 7 Wykonaj jedną z następujących czynności:
 - Aby dostosować inne ustawienie poprawy kolorów, powtórz kroki od 5 do 6.
 - Aby zmienić inne ustawienia, naciśnij przycisk  w celu wyświetlenia menu ustawień drukowania, a następnie naciśnij ustawienie, które ma zostać zmienione. (Patrz Strona 49).
- 8 Jeśli dodatkowe ustawienia nie mają być zmieniane, naciśnij przycisk . Naciśnij przycisk **Start Kolor**, aby rozpocząć drukowanie.



Informacja

• Balans bieli

To ustawienie dostosowuje odcień białych obszarów zdjęcia. Na wygląd bieli wpływają oświetlenie, ustawienia aparatu i inne czynniki. Białe obszary obrazu mogą być nieznacznie różowe, żółte lub też mieć inny kolor. Za pomocą tego ustawienia można skorygować efekt i przywrócić obszarom czystą biel.

• Ostrość

To ustawienie poprawia szczegóły obrazu, działając podobnie do precyzyjnego ustawiania ostrości w aparacie fotograficznym. Jeśli obraz nie jest wyraźny i nie widać jego szczegółów, można dostosować jego ostrość.

• Gęstość kolorów

To ustawienie dostosowuje całkowitą ilość koloru na obrazie. Ilość koloru na obrazie można zwiększyć lub zmniejszyć, aby poprawić słabe lub rozmyte zdjęcie.

Przycinanie

Jeśli fotografia jest zbyt długa lub szeroka, aby zmieścić się na dostępnej przestrzeni wybranego układu, część obrazu zostanie automatycznie przycięta.

Ustawieniem fabrycznym jest **Wł.**. Aby wydrukować cały obraz, należy zmienić to ustawienie na **Wył.**. Jeśli dla ustawienia **Kadrowanie** została wybrana wartość **Wył.**, dla ustawienia **Bez brzegu** należy także wybrać wartość **Wył.**. (Patrz *Drukowanie bez obramowania* ►► strona 52).

- 1 Naciśnij przycisk **Ustawienia druku**.
- 2 Naciśnij przycisk **▲** lub **▼**, aby wyświetlić opcję **Kadrowanie**.
- 3 Naciśnij przycisk **Kadrowanie**.
- 4 Naciśnij przycisk **Wył.** (lub **Wł.**).
- 5 Jeśli dodatkowe ustawienia nie mają być zmieniane, naciśnij przycisk . Naciśnij przycisk **Start Kolor**, aby rozpocząć drukowanie.

Kadrowanie: Wł.

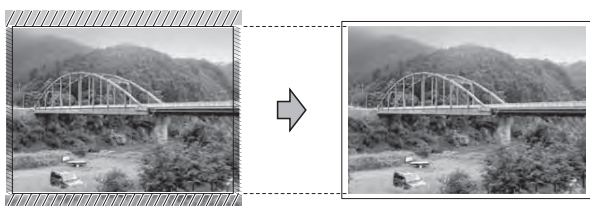

Kadrowanie: Wył.

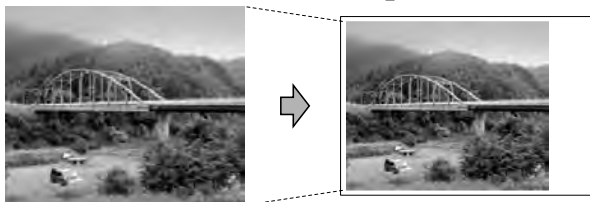

Drukowanie bez obramowania

Ta funkcja rozszerza drukowany obszar na brzegi papieru. Drukowanie będzie nieco wolniejsze.

- 1 Naciśnij przycisk **Ustawienia druku**.
- 2 Naciśnij przycisk **▲** lub **▼**, aby wyświetlić opcję **Bez brzegu**.
- 3 Naciśnij przycisk **Bez brzegu**.
- 4 Naciśnij przycisk **Wył.** (lub **Wł.**).
- 5 Jeśli dodatkowe ustawienia nie mają być zmieniane, naciśnij przycisk . Naciśnij przycisk **Start Kolor**, aby rozpocząć drukowanie.

Drukowanie daty

Funkcja pozwala na drukowanie daty, jeśli znajduje się ona w danych zdjęcia. Data jest drukowana w prawym dolnym rogu zdjęcia. Jeśli dane nie obejmują tych informacji, nie można skorzystać z tej funkcji.

- 1 Naciśnij przycisk **Ustawienia druku**.
- 2 Naciśnij przycisk **▲** lub **▼**, aby wyświetlić opcję **Wydruk daty**.
- 3 Naciśnij przycisk **Wydruk daty**.
- 4 Naciśnij przycisk **Wł.** (lub **Wył.**).
- 5 Jeśli dodatkowe ustawienia nie mają być zmieniane, naciśnij przycisk . Naciśnij przycisk **Start Kolor**, aby rozpocząć drukowanie.



Informacja

Aby można było korzystać z funkcji **Wydruk daty**, ustawienie **DPOF** w aparacie musi być wyłączone.

Ustawianie wprowadzonych zmian jako nowych ustawień domyślnych

Najczęściej używane ustawienia drukowania można zapisać, ustawiając je jako domyślne. Ustawienia te pozostaną aktywne do momentu ponownej zmiany.

- 1 Naciśnij nowe ustawienie. Powtarzaj ten krok dla każdego ustawienia, które ma zostać zmienione.
- 2 Po zmianie ostatniego ustawienia naciśnij przycisk ▲ lub ▼, aby wybrać opcję *Nowe ustawienia*.
- 3 Naciśnij przycisk *Nowe ustawienia*.
- 4 Naciśnij przycisk *Tak*, aby zatwierdzić.
- 5 Naciśnij przycisk **Stop/Zakończ**.

Przywracanie wszystkich ustawień domyślnych

Zmienione ustawienia PhotoCapture:
 Jakość druku, Typ papieru, Rozm. papieru, Jasność, Kontrast, Wzmoc. koloru, Kadrowanie, Bez brzegu i Wydruk daty można przywrócić do wartości domyślnych.

- 1 Naciśnij przycisk *Ustawienia druku*.
- 2 Naciśnij przycisk ▲ lub ▼, aby wyświetlić opcję *Reset ustawień*.
- 3 Naciśnij przycisk *Reset ustawień*.
- 4 Naciśnij przycisk *Tak*, aby zatwierdzić.
- 5 Naciśnij przycisk **Stop/Zakończ**.

Skanowanie na kartę pamięci lub do pamięci flash USB

Automatyczne przycinanie

Funkcja pozwala na skanowanie wielu dokumentów umieszczonych na szybie skanera. Poszczególne dokumenty można przejrzeć na wyświetlaczu LCD przed ich zapisaniem. W przypadku wybrania ustawienia *Automatyczne przycinanie* urządzenie będzie skanować każdy dokument i tworzyć oddzielne pliki lub pliki jednostronicowe. Jeśli na przykład na szybie skanera umieszczone zostaną trzy dokumenty, urządzenie zeskanuje dokumenty i utworzy trzy oddzielne pliki. Aby utworzyć plik trzystronicowy, wybierz wartość *PDF* lub *TIFF* dla ustawienia *Typ pliku*.

(W przypadku wybrania wartości *JPEG* każdy dokument będzie tworzony jako trzy oddzielne pliki).

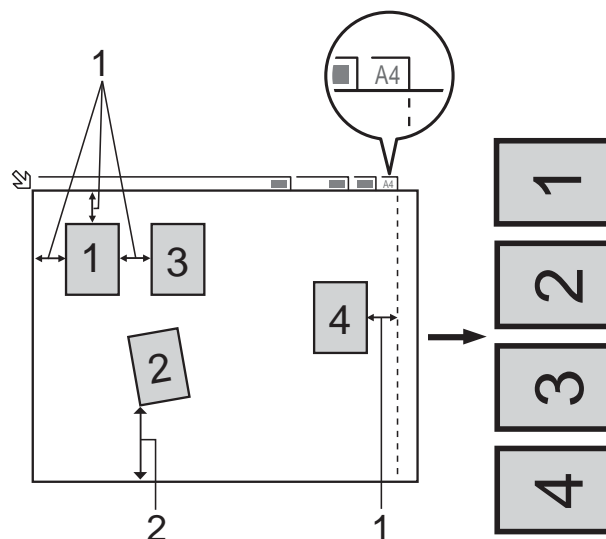

- 1 10 mm lub więcej (górze, lewa, prawa)
- 2 20 mm lub więcej (dół)



Informacja

Automatyczne przycinanie jest obsługiwana przez technologię opracowaną przez firmę Reallusion, Inc.



- 1 Upewnij się, że karta pamięci lub pamięć flash USB znajduje się we właściwym gnieździe.
- 2 Włóż dokument.
- 3 Naciśnij przycisk  (**SKANUJ**) lub Skanow.
- 4 Naciśnij przycisk ◀ lub ▶, aby wyświetlić opcję na nośnik.
- 5 Naciśnij przycisk na nośnik.
- 6 Naciśnij przycisk ◀ lub ▶, aby wyświetlić opcję Automatyczne przycinanie.
- 7 Naciśnij przycisk Automatyczne przycinanie.
- 8 Naciśnij przycisk Wł.
- 9 Jeśli dodatkowe ustawienia nie mają być zmieniane, naciśnij przycisk **Start Mono** lub **Start Kolor**, aby rozpocząć skanowanie.
- 10 Liczba zeskanowanych dokumentów wyświetlana jest na wyświetlaczu LCD. Naciśnij przycisk OK.
- 11 Naciśnij przycisk ◀ lub ▶, aby wyświetlić podgląd danych każdego dokumentu.
- 12 Naciśnij przycisk Zapisz wszystko, aby zapisać dane.



Informacja

- Opcja Automatyczne przycinanie jest dostępna dla dokumentów, których wszystkie cztery narożniki mają kąt prosty (90 stopni). Jeśli jeden z narożników nie jest kątem prostym, funkcja Automatyczne przycinanie nie może wykryć dokumentu.
- Jeśli dokument jest za długi lub za szeroki, ustawienie nie będzie działać prawidłowo.
- Dokumenty należy umieścić z dala od krawędzi szyby skanera, jak to zostało przedstawione na ilustracji.
- Dokumenty muszą być ułożone co najmniej 10 mm od siebie.
- Ustawienie Automatyczne przycinanie koryguje przechylenie dokumentu na szybie skanera, jednak jeśli dokument jest przechylony o więcej niż 10 stopni, ustawienie może nie działać.
- Aby można było skorzystać z funkcji Automatyczne przycinanie, podajnik ADF musi być pusty.
- Funkcja Automatyczne przycinanie jest dostępna dla maksymalnie 16 dokumentów, w zależności od ich rozmiaru.

! WAŻNE

Aby uniknąć uszkodzenia karty, pamięci flash USB lub danych na nich zapisanych, **NIE** wyjmuj karty pamięci lub pamięci flash USB, kiedy miga dioda stanu.

Sposób ustawienia nowych wartości domyślnych

Najczęściej używane ustawienia funkcji skanowania do nośnika (Jakość, Typ pliku i Automatyczne przycinanie) można zapisać jako ustawienia domyślne. Ustawienia te pozostaną aktywne do momentu ponownej zmiany.

- 1 Naciśnij przycisk  (**SKANUJ**) lub Skanow.
- 2 Naciśnij przycisk ◀ lub ▶, aby wyświetlić opcję na nośnik.
- 3 Naciśnij przycisk na nośnik.
- 4 Naciśnij przycisk ◀ lub ▶, aby wyświetlić opcję Nowe ustawienia.
- 5 Naciśnij przycisk Nowe ustawienia.
- 6 Naciśnij przycisk Tak, aby zatwierdzić.
- 7 Naciśnij przycisk **Stop/Zakończ**.

Sposób przywracania ustawień domyślnych

Wszystkie ostatnio zmienione ustawienia funkcji skanowania do nośnika (Jakość, Typ pliku i Automatyczne przycinanie) można przywrócić do wartości domyślnych.

- 1 Naciśnij przycisk  (**SKANUJ**) lub Skanow.
- 2 Naciśnij przycisk ◀ lub ▶, aby wyświetlić opcję na nośnik.
- 3 Naciśnij przycisk na nośnik.
- 4 Naciśnij przycisk ◀ lub ▶, aby wybrać opcję Reset ustawień.
- 5 Naciśnij przycisk Reset ustawień.
- 6 Naciśnij przycisk Tak, aby zatwierdzić.
- 7 Naciśnij przycisk **Stop/Zakończ**.

Drukowanie zdjęć bezpośrednio z aparatu PictBridge



Urządzenie Brother obsługuje standard PictBridge umożliwiający podłączenie i drukowanie zdjęć bezpośrednio z aparatu cyfrowego zgodnego ze standardem PictBridge.

Jeśli aparat nie działa w trybie PictBridge lub nie obsługuje standardu PictBridge, nadal można drukować zdjęcia z aparatu cyfrowego obsługującego standard pamięci masowej USB. (Patrz *Drukowanie zdjęć bezpośrednio z aparatu cyfrowego (bez PictBridge)* >> strona 59).

Wymagania PictBridge

Aby uniknąć błędów, zapamiętaj następujące informacje:

- Urządzenie oraz aparat cyfrowy muszą być podłączone za pomocą odpowiedniego przewodu USB.
- Plik musi mieć rozszerzenie .JPG (inne rozszerzenia, takie jak .JPEG, .TIF, .GIF itp. nie będą rozpoznane).
- Podczas korzystania z funkcji PictBridge operacje PhotoCapture Center™ nie są dostępne.

Konfigurowanie aparatu cyfrowego

Upewnij się, że aparat pracuje w trybie PictBridge. Na wyświetlaczu LCD aparatu zgodnego ze standardem PictBridge mogą być dostępne poniższe ustawienia PictBridge.

W zależności od aparatu niektóre z tych ustawień mogą być niedostępne.

Opcje menu aparatu	Opcje
Rozmiar papieru	A4, Letter, 10 x 15 cm, Ustawienia drukarki (ustawienie domyślne) ²
Typ papieru	Papier zwykły, Papier błyszczący, Papier do drukarek atramentowych, Ustawienia drukarki (ustawienie domyślne) ²
Układ	Bez obramowania: Wł., Bez obramowania: Wył., Ustawienia drukarki (ustawienie domyślne) ²
Ustawienie DPOF ¹	-
Jakość drukowania	Normalna, Wysoka, Ustawienia drukarki (ustawienie domyślne) ²
Poprawa kolorów	Wł., Wył., Ustawienia drukarki (ustawienie domyślne) ²
Drukowanie daty	Wł., Wył., Ustawienia drukarki (ustawienie domyślne) ²

¹ Aby uzyskać szczegółowe informacje, patrz *Drukowanie DPOF* >>> strona 58.

² Jeśli aparat ustawiony jest na korzystanie z ustawień drukarki (ustawienie domyślne), urządzenie będzie drukować zdjęcia z wykorzystaniem poniższych ustawień.

Ustawienia	Opcje
Rozmiar papieru	10 x 15 cm
Typ papieru	Papier błyszczący
Układ	Bez obramowania: Wł.
Jakość drukowania	Wysoka
Poprawa kolorów	Wył.
Drukowanie daty	Wył.

- Jeśli w aparacie nie są dostępne żadne opcje menu, te ustawienia również będą używane.
- Nazwy i dostępność poszczególnych ustawień zależą od specyfikacji aparatu.

Szczegółowe informacje dotyczące zmiany ustawień PictBridge można znaleźć w dokumentacji dołączonej do aparatu.

Drukowanie obrazów



Informacja

Przed podłączeniem aparatu cyfrowego wyjmij z urządzenia wszelkie karty pamięci lub pamięci flash USB.

- 1 Upewnij się, że aparat jest wyłączony. Podłącz aparat do bezpośredniego interfejsu USB (1) urządzenia za pomocą przewodu USB.

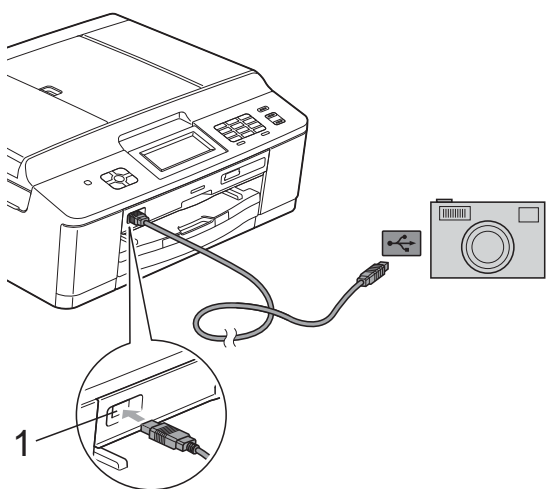

1 Bezpośredni interfejs USB

- 2 Włącz aparat. Kiedy urządzenie rozpozna aparat, na wyświetlaczu LCD zostanie wyświetlony komunikat *Kamera podł.*
- 3 Postępując zgodnie z instrukcjami aparatu, wybierz zdjęcie, które ma zostać wydrukowane. Kiedy urządzenie rozpocznie drukowanie zdjęć, na wyświetlaczu LCD zostanie wyświetlony komunikat *Drukowanie.*



WAŻNE

W celu uniknięcia uszkodzenia urządzenia nie podłączaj do bezpośredniego interfejsu USB drukarki urządzeń innych niż aparaty cyfrowe i pamięci flash USB.

Drukowanie DPOF

Skrót DPOF oznacza Digital Print Order Format.

Główni producenci aparatów cyfrowych (Canon Inc., Eastman Kodak Company, FUJIFILM Corporation, Panasonic Corporation oraz Sony Corporation) utworzyli ten standard, aby ułatwić drukowanie obrazów z aparatów cyfrowych.

Jeśli aparat obsługuje drukowanie DPOF, przy użyciu wyświetlacza aparatu można wybrać obrazy i określić liczbę kopii do wydrukowania.



Informacja

Jeśli kolejka drukowania utworzona w aparacie została uszkodzona, może wystąpić błąd pliku DPOF. Aby usunąć problem, usuń i ponownie utwórz kolejkę drukowania za pomocą aparatu. Informacje dotyczące usuwania i tworzenia nowej kolejki drukowania można znaleźć na stronie internetowej producenta aparatu lub w odpowiedniej dokumentacji.

Drukowanie zdjęć bezpośrednio z aparatu cyfrowego (bez PictBridge)

Jeśli aparat obsługuje standard pamięci masowej USB, można go podłączyć w trybie pamięci masowej. Dzięki temu możliwe jest drukowanie zdjęć z aparatu.

(Aby wydrukować zdjęcia w trybie PictBridge, patrz *Drukowanie zdjęć bezpośrednio z aparatu PictBridge* >> strona 56).



Informacja

Nazwa, dostępność i działanie są różne dla różnych aparatów cyfrowych. Szczegółowe informacje, takie jak przełączanie między trybami PictBridge a urządzeniem pamięci masowej USB, można znaleźć w dokumentacji dołączonej do aparatu.

Drukowanie obrazów



Informacja

Przed podłączeniem aparatu cyfrowego wyjmij z urządzenia wszelkie karty pamięci lub pamięci flash USB.

- 1 Upewnij się, że aparat jest wyłączony. Podłącz aparat do bezpośredniego interfejsu USB (1) urządzenia za pomocą przewodu USB.

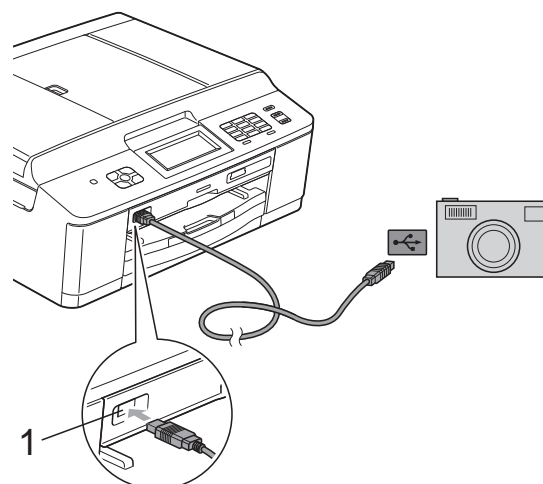

1 Bezpośredni interfejs USB

- 2 Włącz aparat.
- 3 Postępuj według kroków opisanych w *Drukowanie obrazów* >> strona 45.

! WAŻNE

W celu uniknięcia uszkodzenia urządzenia nie podłączaj do bezpośredniego interfejsu USB drukarki urządzeń innych niż aparaty cyfrowe i pamięci flash USB.

A

Rutynowa obsługa konserwacyjna

Czyszczenie i sprawdzanie urządzenia

Czyszczenie obudowy urządzenia

Ekran dotykowy należy czyścić w następujący sposób:

! WAŻNE

- Wyłącz zasilanie przed rozpoczęciem czyszczenia ekranu dotykowego.
- NIE NALEŻY stosować żadnych płynów czyszczących (w tym etanolu).

- 1 Ekran dotykowy należy czyścić za pomocą *suchej*, miękkiej ściereczki niepozostawiającej włókien.

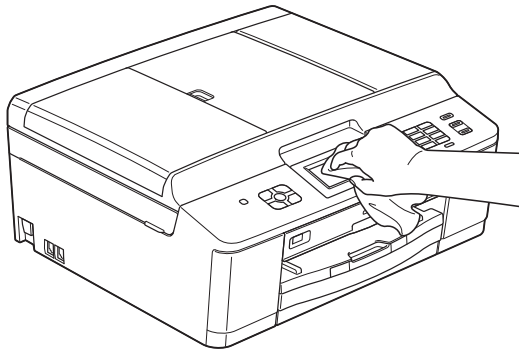

Wyczyść obudowę urządzenia w następujący sposób:

! WAŻNE

- Korzystaj z neutralnych detergentów. Czyszczenie przy użyciu płynów lotnych, takich jak rozcieńczalnik lub benzyna, uszkodzi powierzchnię urządzenia.
- NIE używaj materiałów czyszczących zawierających amoniak.
- Do czyszczenia panelu sterowania NIE używaj alkoholu izopropylowego. Może to spowodować uszkodzenie panelu.

- 1 Całkowicie wyciągnij tacę papieru (1) z urządzenia.

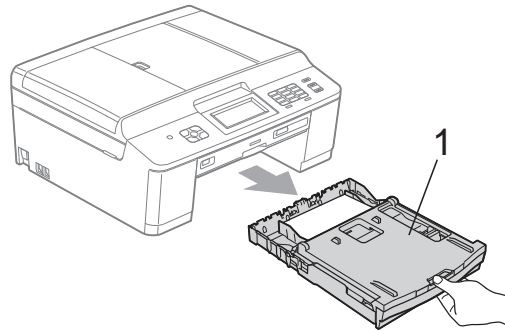

- 2 Wytrzyj urządzenie z zewnątrz za pomocą *suchej*, miękkiej szmatki niepozostawiającej włókien, aby usunąć kurz.

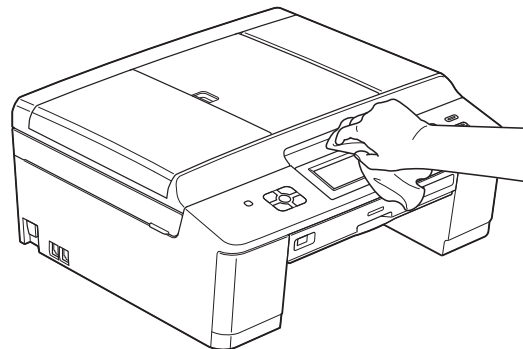

- 3 Podnieś tacę papieru wydruku i wyjmij wszystko, co w niej utknęło.

- 4 Usuń kurz, wycierając tacę papieru *suchą*, miękką ściereczką niepozostawiającą włókien.

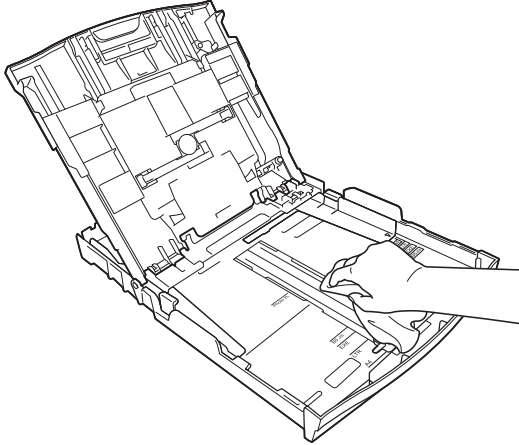

- 5 Zamknij pokrywę tacy papieru wydruku i umieść ją z powrotem w urządzeniu.

Czyszczenie płyty drukarki

! OSTRZEŻENIE



Przed przystąpieniem do czyszczenia płyty drukarki odłącz urządzenie od gniazda elektrycznego, aby uniknąć porażenia prądem.

- 1 Obiema rękami chwyć plastikowe zakładki po obu stronach urządzenia i podnieś pokrywę skanera do położenia otwartego.

- 2 Wyczyść płytę drukarki urządzenia (1) i otaczający ją obszar, ścierając plamy atramentu przy użyciu *suchej*, miękkiej szmatki niepozostawiającej włókien.

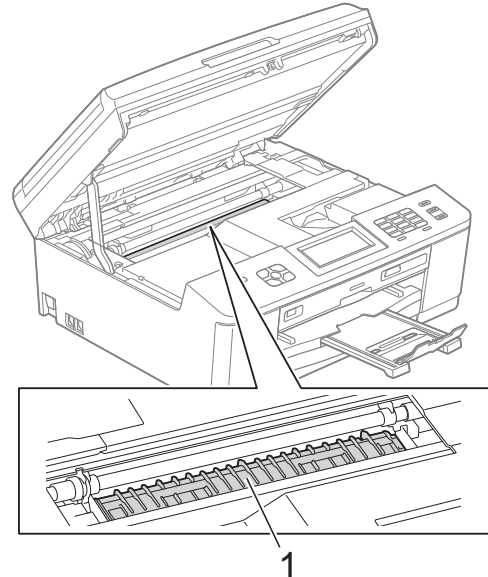

- 3 Obiema rękami chwyć plastikowe zakładki po obu stronach urządzenia i ostrożnie zamknij pokrywę skanera.
- 4 Podłącz ponownie przewód zasilający.

Czyszczenie rolek podawania papieru

Jeśli rolki podawania papieru zostaną zabrudzone atramentem, może to spowodować problemy z podawaniem papieru.

- 1 Odłącz urządzenie z gniazda elektrycznego. Całkowicie wyciągnij tacę papieru (1) z urządzenia.

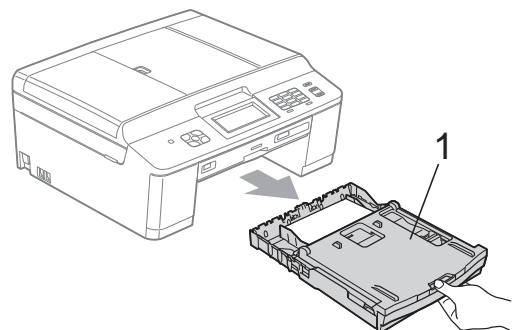



Informacja

Jeśli klapka podpory papieru jest otwarta, zamknij ją, a następnie zamknij podporę papieru.

- 2 Wyczyść przednią część rolek podawania papieru (1) miękką, niepozostawiającą włókien ściereczką lekko zwilżoną wodą, przesuwając ją od boku do boku.

Następnie usuń wilgoć, wycierając rolki *suchą*, niepozostawiającą włókien ściereczką.

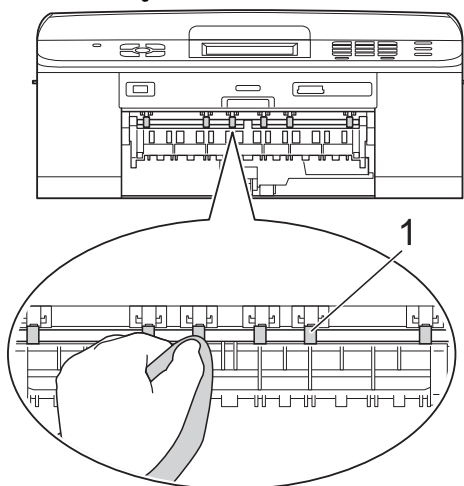

- 3 Podnieś pokrywę do usuwania zakleszczonego papieru (2) i wyczyść tylną stronę rolek podawania papieru (1) miękką, niepozostawiającą włókien ściereczką zwilżoną wodą. Następnie usuń wilgoć, wycierając rolki *suchą*, niepozostawiającą włókien ściereczką.

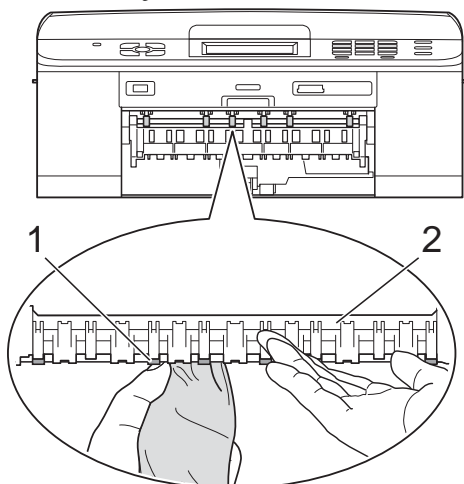

- 4 Mocno wsuń tacę papieru ponownie do urządzenia.

- 5 Podłącz ponownie przewód zasilający.



Informacja

Nie włączaj urządzenia, jeśli rolki nie są całkowicie suche. Włączenie urządzenia przed wyschnięciem rolek może spowodować problemy z podawaniem papieru.

Czyszczenie rolek pobierania papieru

- 1 Odłącz urządzenie z gniazda elektrycznego.
- 2 Wyciągnij tacę papieru z urządzenia.



Informacja

Jeśli w urządzeniu pozostało kilka arkuszy papieru, a urządzenie zaczyna podawać je jednocześnie, wytrzyj płytkę (1) miękką, niepozostawiającą włókien ściereczką zwilżoną wodą.

Następnie usuń wilgoć, wycierając płytkę *suchą*, niepozostawiającą włókien ściereczką.

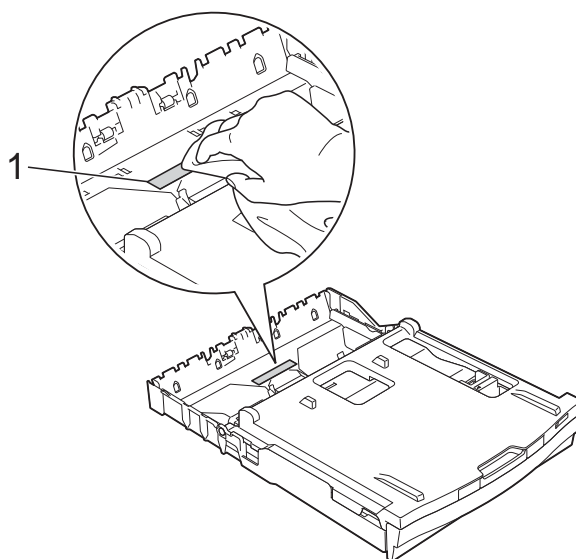

- 3 Otwórz pokrywę do usuwania zakleszczonego papieru (1) z tyłu urządzenia.

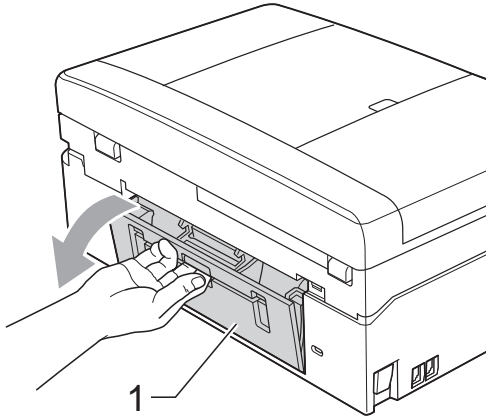

- 4 Wyczyść rolki pobierania papieru (1) miękką, niepozostawiającą włókien ściereczką zwilżoną wodą. Powoli obracaj rolki tak, aby wyczyścić je na całej powierzchni. Następnie usuń wilgoć, wycierając rolki *suchą*, niepozostawiającą włókien ściereczką.

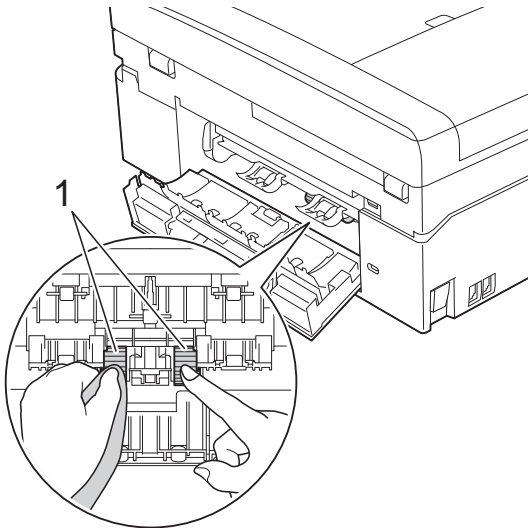

- 5 Zamknij pokrywę do usuwania zakleszczonego papieru. Upewnij się, że pokrywa została całkowicie zamknięta.
- 6 Mocno wsuń tacę papieru ponownie do urządzenia.
- 7 Podłącz ponownie przewód zasilający.

Sprawdzanie poziomu atramentu

Pomimo że ikona objętości atramentu pojawia się na wyświetlaczu LCD, można skorzystać z menu atramentu, aby wyświetlić duży wykres przedstawiający ilość pozostałego atramentu dla każdego wkładu.

- 1 (Tylko DCP-J925DW)
Naciśnij przycisk ◀ lub ▶, aby wyświetlić opcję **Tusz**.
- 2 Naciśnij przycisk  lub **Tusz**.
- 3 Naciśnij przycisk **Poziom atram.** Wyświetlacz LCD wskaże poziom atramentu.
- 4 Naciśnij przycisk **Stop/Zakończ**.



Informacja

Poziom atramentu można sprawdzić za pomocą komputera.

►► Instrukcja oprogramowania:

Drukowanie (Windows®)

►► Instrukcja oprogramowania:

Drukowanie i faksowanie (Macintosh)

Pakowanie i transport urządzenia

Transportując urządzenie, użyj materiałów opakowaniowych dostarczonych z urządzeniem. Aby prawidłowo spakować urządzenie, postępuj zgodnie z poniższymi instrukcjami. Uszkodzenia urządzenia powstałe podczas transportu mogą nie być objęte gwarancją.

! WAŻNE

Ważne jest, aby po zakończeniu zadania drukowania umożliwić urządzeniu „zaparkowanie” głowicy drukującej. Przed wyłączeniem urządzenia z zasilania posłuchaj uważnie, czy ustały wszystkie mechaniczne odgłosy. Niedopuszczenie do zakończenia tego procesu przez urządzenie może spowodować problemy z drukowaniem lub uszkodzenie głowicy.

- 1 Otwórz pokrywę kasety.
- 2 Wyjmij wszystkie cztery wkłady atramentowe. Naciśnij dźwignię zwolnienia blokady atramentu nad każdym wkładem, aby go zwolnić. (►►Podstawowy Podręcznik Użytkownika: *Wymiana wkładów atramentowych*)
- 3 Zainstaluj pomarańczowy element ochronny i zamknij pokrywę kasety.

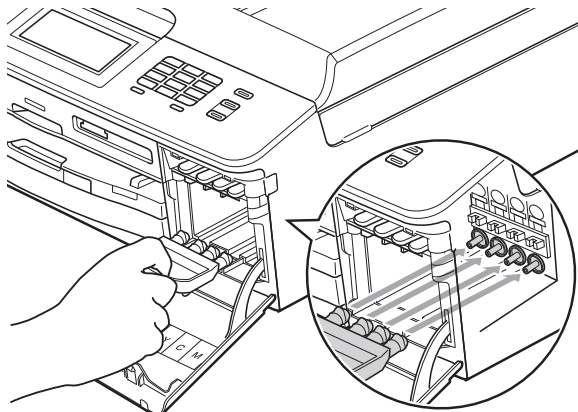

! WAŻNE

- Upewnij się, że plastikowe zakładki po prawej stronie pomarańczowego elementu ochronnego (1) zostały prawidłowo zatrzaśnięte w odpowiednim miejscu (2).

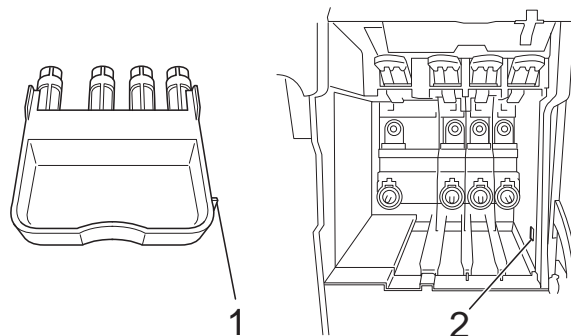

- Jeśli nie można znaleźć pomarańczowego elementu ochronnego, transportuj maszynę bez niego. W zastępstwie elementu ochronnego przed transportem **NIE INSTALUJ** wkładów atramentowych.

- 4 Otwórz pokrywę skanera i wyjmij tacę płyty. Umieść tacę płyty w złożonej części kartonu i przymocuj taśmą klejącą.

- 5 Podnieś urządzenie od przodu i zaczep zakładkę pomarańczowego elementu ochronnego o otwór (1) w dolnej części tacy papieru. Następnie zatrzaśnij pomarańczowy element ochronny na wystającej części tacy papieru (2).

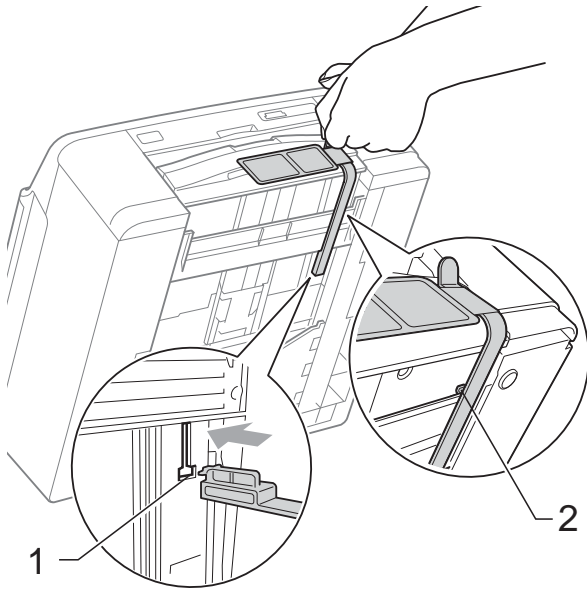

- 6 Odłącz urządzenie od ściennego gniazda telefonicznego i wyjmij przewód linii telefonicznej z urządzenia.

- 7 Odłącz urządzenie z gniazda elektrycznego.

- 8 Obiema rękami chwyć plastikowe zakładki po obu stronach urządzenia i podnieś pokrywę skanera do położenia otwartego. Następnie odłącz przewód interfejsu od urządzenia, jeśli jest podłączony.

- 9 Obiema rękami chwyć plastikowe zakładki po obu stronach urządzenia i ostrożnie zamknij pokrywę skanera.

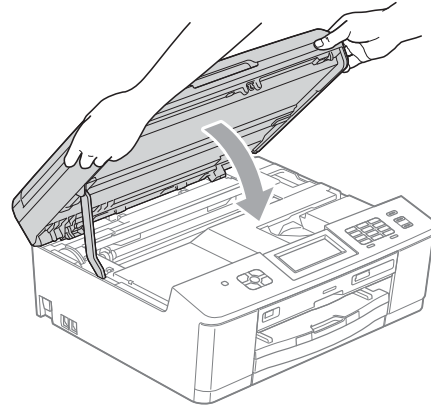

- 10 Zapakuj wkłady atramentowe do torby, a następnie za pomocą taśmy klejącej przymocuj torbę do tacy papieru.

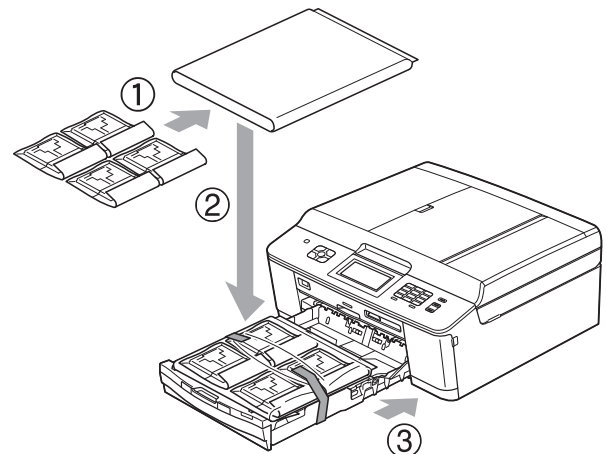

- 11 Włóż urządzenie do torby.

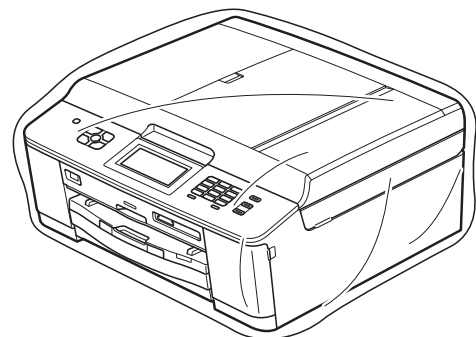

- 12 Spakuj urządzenie i materiały drukowane do oryginalnego opakowania, jak to zostało przedstawione poniżej.



Informacja

W przypadku zwrotu urządzenia do firmy Brother w ramach usługi wymiany zapakuj *tylko* urządzenie. Zachowaj wszystkie oddzielne części i materiały drukowane, aby korzystać z nich z wymienionym urządzeniem.

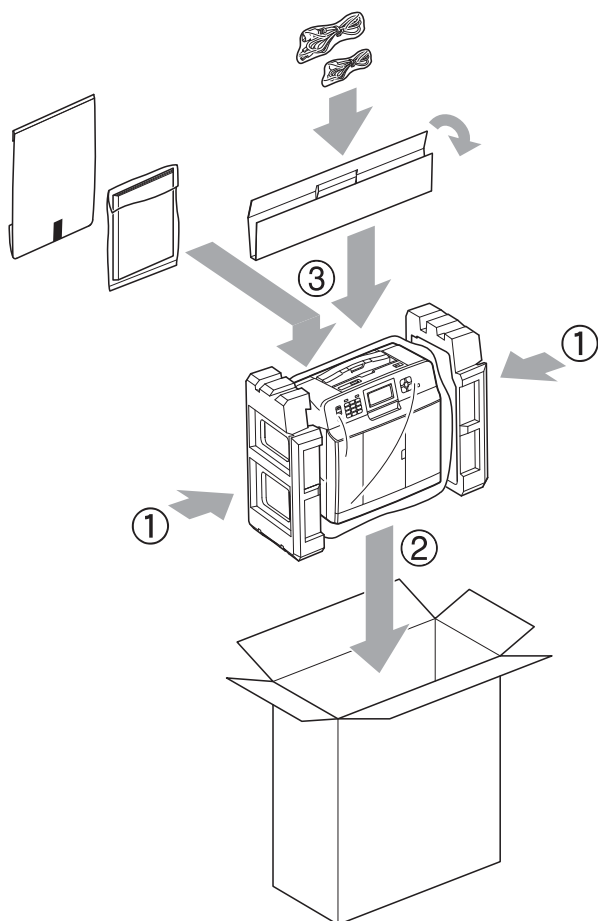

- 13 Zamknij pudło i oklej taśmą.

To jest pełne zestawienie funkcji i terminów, które się pojawiają się w instrukcjach obsługi Brother. Dostępność tych funkcji zależy od modelu jaki zakupiłeś.

ADF (automatyczny podajnik dokumentów)

Dokument można umieścić na podajniku ADF i skanować automatycznie po jednej stronie.

Automatyczna redukcja

Zmniejsza wielkość przychodzących faksów.

Automatyczna transmisja faksu

Wysyłanie faksu bez podnoszenia słuchawki telefonu zewnętrznego.

Automatyczne wybieranie ponowne

Funkcja umożliwiająca urządzeniu ponowne wybieranie ostatniego numeru faksu po pięciu minutach od momentu, w którym faks nie został wysłany, gdyż linia była zajęta.

Błąd komunikacji (Błąd komun.)

Błąd występujący podczas wysyłania lub odbierania faksu spowodowany zwykle zakłóceniem na linii lub elektrycznością statyczną.

Czas dzwonka F/T

Czas, przez jaki urządzenie Brother generuje dzwonki (jeśli tryb odbierania to faks/telefon), informując o oczekującym połączeniu głosowym.

Dostęp do zdalnego odtwarzania

Możliwość uzyskania zdalnego dostępu do urządzenia z telefonu działającego w trybie wybierania tonowego.

Drukowanie kopii zapasowej

Urządzenie drukuje kopię każdego faksu, który otrzymano i zapisano w pamięci. Jest to zabezpieczenie, które zapewnia zachowanie wiadomości w przypadku awarii zasilania.

Dziennik faksów

Przedstawia informacje o ostatnich 200 przychodzących oraz wychodzących faksach. TX oznacza transmisję. RX oznacza odbiór.

ECM (Tryb korekcji błędów)

Wykrywa błędy podczas transmisji faksu i wysyła ponownie strony, w czasie wysyłania których pojawił się błąd.

Faks opóźniony

Wysyła faks o określonym czasie w przyszłości.

Faks/Tel.

Umożliwia odbieranie faksów i połączeń telefonicznych. Nie należy korzystać z tego trybu, jeśli używany jest telefon z automatem zgłoszeniowym (TAD).

Gęstość

Zmiana gęstości powoduje rozjaśnienie lub przyciemnienie całego obrazu.

Głośność dzwonienia

Ustawienie głośności dzwonka urządzenia.

Głośność sygnalizatora

Ustawienie głośności sygnalizatora włączanego po naciśnięciu przycisku lub w przypadku popełnienia błędu.

Grupa kompatybilności

Zdolność jednego urządzenia faksującego do komunikacji z innym. Kompatybilność jest zapewniona pomiędzy grupami ITU-T.

ID stacji

Zapisana informacja pojawiająca się na początku faksowanych stron. Zawiera nazwę nadawcy i numer faksu.

Impuls

Forma obrotowego wybierania na linii telefonicznej.

Innobella™

Innobella™ to gama materiałów eksploatacyjnych oferowanych przez firmę Brother. Aby uzyskać najlepszą jakość, firma Brother poleca atrament i papier Innobella™.

Jasność

Zmiana jasności powoduje przyciemnienie lub rozjaśnienie całego obrazu.

Kod zdalnego dostępu

Własny czterocyfrowy kod (---*) umożliwiający wywołanie urządzenia i dostęp do niego z lokalizacji zdalnej.

Kod zdalnej aktywacji

Naciśnij ten kod (* 5 1) w przypadku odpowiadania na połączenie faksowe w telefonie wewnętrznym lub zewnętrznym.

Kod zdalnej dezaktywacji (tylko dla trybu faks/telefon)

Kiedy urządzenie odpowiada na połączenie głosowe, emituje pseudo-/podwójne dzwonki. Można odebrać je za pomocą telefonu wewnętrznego, naciskając ten kod (# 5 1).

Kontrast

Ustawienie poprawiające ciemne lub jasne dokumenty poprzez rozjaśnianie faksów lub kopii ciemnych dokumentów i przyciemnianie faksów lub kopii jasnych dokumentów.

LCD (Liquid Crystal Display (wyświetlacz ciekłokrystaliczny))

Podczas programowania na ekranie są przedstawiane komunikaty interaktywne oraz data i czas, gdy urządzenie działa w trybie bezczynności.

Liczba dzwonek

Liczba dzwonek przed zainicjowaniem przez urządzenie odpowiedzi w trybach Tylko faks i Fax/Tel.

Lista szybkiego wybierania

Zawiera nazwy i numery zapamiętane w pamięci wybierania szybkiego w kolejności liczbowej.

Metoda kodowania

Metoda kodowania informacji zawartych w dokumencie. Wszystkie urządzenia faksujące muszą korzystać z minimalnego standardu kompresji danych metodą Modified Huffman (MH). W urządzeniu mogą być wykorzystywane bardziej zaawansowane metody kompresji: Modified Read (MR), Modified Modified Read (MMR) oraz JPEG, jeśli urządzenie odbierające również obsługuje tę funkcję.

Numer grupy

Kombinacja numerów wybierania szybkiego zapisanych w lokalizacji wybierania szybkiego na potrzeby rozsyłania.

OCR (optyczne rozpoznawanie znaków)

Aplikacja ScanSoft™ PaperPort™ 12SE z OCR lub Presto! PageManager umożliwia zmianę obrazu tekstu na tekst, który można edytować.

Odbieranie do pamięci

Odbiera fakсы do pamięci urządzenia, gdy w urządzeniu zabraknie papieru.

Okres sprawozdawczy

Zaprogramowany okres pomiędzy automatycznym wydrukiem dzienników faksów. Dziennik faksów można wydrukować na żądanie bez zakłócania cyklu.

Pauza

Umożliwia umieszczenie 3,5-sekundowego opóźnienia w sekwencji wybierania podczas wybierania przy użyciu klawiatury lub podczas zapisywania numerów wybierania szybkiego. Aby uzyskać dłuższe przerwy, naciśnij odpowiednią liczbę razy przycisk **Powtórz wybieranie/Pauza** na panelu sterowania lub przycisk **Pauza** na ekranie dotykowym.

PhotoCapture Center™

Umożliwia drukowanie zdjęć cyfrowych w wysokiej rozdzielczości z aparatu cyfrowego w celu uzyskania wydruku o jakości fotografii.

PictBridge

Umożliwia drukowanie zdjęć cyfrowych w wysokiej rozdzielczości bezpośrednio z aparatu cyfrowego w celu uzyskania wydruku o jakości fotografii.

Podgląd faksu

Wybranie opcji podglądu faksu pozwala na wyświetlenie podglądu odebranych faksów na wyświetlaczu LCD przez naciśnięcie przycisku Podgl faksu.

Podwójny dostęp

Urządzenie może skanować wychodzące fakсы lub zaplanowane zadania do pamięci w tym samym czasie, gdy wysyła faks z pamięci, odbiera lub drukuje przychodzący faks.

Polling

Proces występujący w telefaksie, polegający na wywołaniu innego telefaksu w celu odtworzenia oczekujących wiadomości faksowych.

Poprawa kolorów

Dostosowuje kolor w obrazie w celu osiągnięcia lepszej jakości drukowania przez poprawienie ostrości, balansu bieli i gęstości koloru.

Raport WLAN

Wydrukowany raport zawierający wyniki połączenia WLAN.

Raport wysyłania (Raport weryfikacji transmisji)

Wykaz wszystkich transmisji faksów, ich dat, godzin i numerów.

Ręczne faksowanie

Po podniesieniu słuchawki telefonu zewnętrznego można usłyszeć odpowiedź odbierającego urządzenia faksowego przed naciśnięciem przycisku **Start Mono** lub **Start Kolor** w celu rozpoczęcia wysyłania.

Rozdzielczość

Liczba pionowych i poziomych linii na cal. Patrz: standardowa, wysoka, bardzo wysoka i foto.

Rozdzielczość bardzo wysoka (tylko mono)

203 × 392 dpi. Najlepsza dla bardzo małego druku i szkiców.

Rozdzielczość fotografii (tylko mono)

Ustawienie rozdzielczości wykorzystujące różne odcienie szarości w celu najlepszego przedstawienia fotografii.

Rozdzielczość standardowa

203 × 98 dpi (mono). 203 × 196 dpi (kolor). Używana w przypadku tekstu o normalnej wielkości w celu zapewnienia najszybszej transmisji.

Rosyłanie

Możliwość wysyłania tego samego faksu do więcej niż jednej lokalizacji.

Skala szarości

Odcienie szarości dostępne podczas kopiowania, skanowania oraz faksowania fotografii.

Skanowanie

Proces wysyłania elektronicznego obrazu papierowego dokumentu do komputera.

Skanowanie na nośnik

Pozwala skanować monochromatyczne lub kolorowe dokumenty na kartę pamięci lub do pamięci flash USB. Obrazy monochromatyczne będą zapisywane w formacie TIFF lub PDF, natomiast obrazy kolorowe mogą być zapisywane w formacie PDF lub JPEG.

Szukanie

Elektroniczne, liczbowe lub alfabetyczne wyszukiwanie zapisanych numerów wybierania szybkiego i grup.

TAD (automat zgłoszeniowy)

Do urządzenia można podłączyć zewnętrzny telefoniczny automat zgłoszeniowy (TAD).

Telefon wewnętrzny

Telefon używający tej samej linii, co faks, ale podłączony do oddzielnego gniazda ściennego.

Telefon zewnętrzny

TAD (automat zgłoszeniowy) lub telefon, który jest podłączony do urządzenia.

Ton

Forma wybierania numeru w linii telefonicznej używana w telefonach z klawiszami.

Tony CNG

Tony specjalne wysyłane przez urządzenie faksujące podczas automatycznej transmisji powiadamiające urządzenie odbierające, że dzwoni urządzenie faksujące.

Tony faksu

Sygnały nadawane przez wysyłające i odbierające urządzenia faksowe podczas przekazywania informacji.

Transmisja

Proces wysyłania faksu za pomocą linii telefonicznej z urządzenia do urządzenia odbierającego.

Transmisja w czasie rzeczywistym

Jeśli pamięć jest wypełniona, można wysłać fakсы w czasie rzeczywistym.

Transmisja wsadowa

(Tylko fakсы czarno-białe) Funkcja zapewniająca obniżenie kosztów. Wszystkie opóźnione fakсы przesyłane na ten sam numer mogą być wysłane w jednej transmisji.

Tryb Menu

Tryb programowania do zmiany ustawień urządzenia.

Tryb zagraniczny

Wprowadza tymczasowe zmiany do tonów faksu w celu zniwelowania zakłóceń na międzynarodowych liniach telefonicznych.

Ustawienia tymczasowe

Można wybrać określone opcje dla każdej transmisji faksu i kopii bez zmiany ustawień domyślnych.

Ustawienia użytkownika

Wydrukowany raport zawierający bieżące ustawienia urządzenia.

Wybieranie szybkie

Numer zaprogramowany w celu łatwego wybierania.

Wykrywanie faksu

Umożliwia urządzeniu odpowiedź na tony CNG, jeśli odbieranie faksu zostanie przerwane przez podniesienie słuchawki.

Wysoka rozdzielczość

Rozdzielczość wynosi 203 x 196 dpi. Jest używana do małych wydruków i do wykresów.

Wysyłka faksów

Wysyła faks odebrany w pamięci na inny wstępnie zaprogramowany numer faksu.

Zadania oczekujące

Pozwala sprawdzić, które zadania oczekują w pamięci oraz pojedynczo anulować zadania.

Zapisywanie faksów

Odebrane fakсы można zapisywać w pamięci.

A

Anulowanie	
Wysyłka faksów	19, 21
zadania oczekujące na ponowne wybranie	13
Zapisywanie faksów	19
Apple Macintosh	
Patrz Instrukcja oprogramowania.	
Awaria zasilania	1

C

ControlCenter	
Patrz Instrukcja oprogramowania.	
Czyszczenie	
płyty drukarki	61
rolek podawania papieru	61

D

Drukowanie	
faks z pamięci	17
Patrz Instrukcja oprogramowania.	
raport	32
Drukowanie bezpośrednie	
z aparatu niezgodnego z PictBridge	59
z aparatu PictBridge	56
Drukowanie kadrów filmu	44
Dwustronne	
kopia	41

F

Faks, wolnostojący	
odbieranie	
do pamięci	16
drukowanie z pamięci	17
odbieranie z miejsca zdalnego	21, 22
odbiór po wyczerpaniu papieru	16
w komputerze	18
wysyłka faksów	21
zmniejszanie, aby dopasować do papieru	23

wysyłanie	7
anulowanie z pamięci	13
faks opóźniony	12
kontrast	7
opóźniona transmisja wsadowa	13
po zakończeniu rozmowy	9
przywracanie ustawień fabrycznych	9
ręczne	9
rozdzielczość	8
rozsyłanie	10
transmisja w czasie rzeczywistym	12
ustawianie nowych domyślnych	9
z pamięci (podwójny dostęp)	10
zagraniczne	12

Faks, z komputera	
Patrz Instrukcja oprogramowania.	

G

Grupy do rozsyłania	29
---------------------------	----

K

Kody dostępu, zapisywanie i wybieranie	27
Kody faksu	
kod zdalnego dostępu	20
zmiana	20
Kopiuwanie	
2 na 1 (ID)	37
cienki papier	39
dwustronne	41
gęstość	38
jakość	33
książka	39
plakat	35
powiększ/pomniejsz	34
sortowanie (tylko podajnik ADF)	37
tryb oszczędzania atramentu	38
układ strony (N kopii na 1 arkuszu)	35
ulubione ustawienia	43
używanie podajnika ADF	37
Znak wodny	40
użycie dokumentu papierowego	41
użycie karty pamięci	40
użycie pamięci flash USB	40
użycie szablonu	40

Kopiowanie 2 na 1 (ID)	37
Kopiowanie ID	37

L

LCD (wyświetlacz ciekłokrystaliczny)	
Język	3
Zegar przyciemnienia	3

M

Macintosh	
Patrz Instrukcja oprogramowania.	

P

Pakowanie i transport urządzenia	64
PaperPort™12SE z OCR	
Patrz Instrukcja oprogramowania. Patrz również Pomoc w aplikacji PaperPort™12SE.	
PhotoCapture Center™	
Dodawanie efektu	46
Drukowanie	
indeks	45
zdjęcia	45
Drukowanie DPOF	48
Efekty zdjęć	
Automatyczna korekta	46
Czarno-białe	46
Poprawa krajobrazu	46
Poprawa odcienia skóry	46
Program nocny	46
Przycinanie	46
Sepia	46
Światło wypełniające	46
Tablica	46
Usuń efekt czerwonych oczu	46
Skanowanie do nośnika	
automatyczne przycinanie	53
karta pamięci	53
Pamięć flash USB	53

Ustawienia drukowania	
Bez obramowania	52
Drukowanie daty	52
Jakość	49
Jasność	50
Kontrast	51
Poprawa kolorów	51
Przycinanie	52
Przywracanie ustawień	
fabrycznych	53
Typ i rozmiar papieru	50
Ustawianie nowych domyślnych	53
z komputera	
Patrz Instrukcja oprogramowania.	
PictBridge	
drukowanie DPOF	58
Podwójny dostęp	10
Presto! PageManager	
Patrz Instrukcja oprogramowania. Patrz również Pomoc w aplikacji Presto! PageManager.	
Przechowywanie danych w pamięci	1

R

Raporty	31
dziennik faksów	32
okres sprawozdawczy	31
Konfiguracja sieci	32
Lista szybkiego wybierania	32
Raport WLAN	32
sposób drukowania	32
Ustawienia użytkownika	32
weryfikacja transmisji	31, 32
Ręczna	
transmisja	9
Rozdzielczość	
ustawienie dla kolejnego faksu	8
Rozsyłanie	10
ustawianie grup do rozsyłania	29
Rozwiązywanie problemów	
sprawdzanie poziomu atramentu	63

S

Sieć	
Drukowanie	
Patrz Instrukcja obsługi dla sieci.	

Skanowanie	
Patrz Instrukcja oprogramowania.	
Sieć bezprzewodowa	
Patrz Podręcznik szybkiej obsługi i Instrukcja obsługi dla sieci.	
Skanowanie	
Patrz Instrukcja oprogramowania.	
Szybkie wybieranie	
rozsyłanie	10
usuwanie grup	30
używanie grup	10
Wybieranie grupowe	
ustawianie grup do rozsyłania	29
zmiana	30
Wybieranie szybkie	
ustawianie z połączeń wychodzących	28

T

Transport urządzenia	64
Tryb spoczynku	2
Tryb, aktywacja	
Zegar	4

W

Windows®	
Patrz Instrukcja oprogramowania.	
Wkłady atramentowe	
sprawdzanie poziomu atramentu	63
Wybieranie	
Grupy (Rozsyłanie)	10
Wybieranie szybkie	
ustawianie z połączeń wychodzących	28
Wysyłka faksów	
programowanie numeru	16
zmiana zdalna	21, 22

Z

Zabezpieczenie pamięci	6, 14
Zapisywanie faksów	17
drukowanie z pamięci	17
włączanie	17
wyłączanie	19
Zdalna konfiguracja	
Patrz Instrukcja oprogramowania.	

Zdalne odtwarzanie	20
kod zdalnego dostępu	20
otrzymywanie faksów	22
polecenia	21
Zmniejszanie	
faksy przychodzące	23
kopii	34

brother®

Odwiedź naszą stronę w Internecie
<http://www.brother.com/>

Urządzenia te są dopuszczone do użycia tylko w kraju, w którym zostały zakupione. Lokalne filie firmy Brother lub ich przedstawiciele obsługują tylko urządzenia zakupione w ich krajach.