

**brother**®

# ROZSZERZONY PODREČZNIK UŻYTKOWNIKA

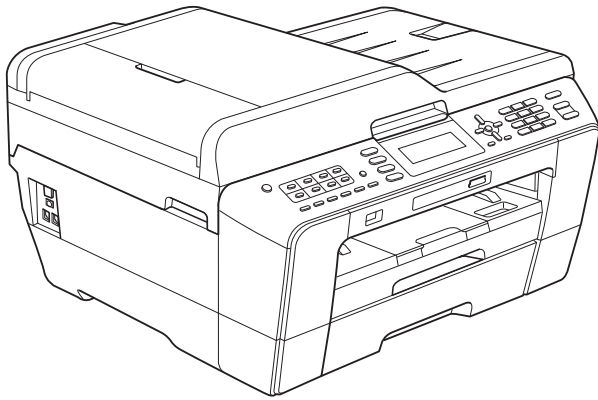

**MFC-J6510DW**  
**MFC-J6710DW**

Wersja 0

POL

# Instrukcje i gdzie można je znaleźć?

Jaki podręcznik?	Co zawiera?	Gdzie jest?
<b>Bezpieczeństwo i zgodność z prawem</b>	Najpierw zapoznaj się z tym podręcznikiem. Przed skonfigurowaniem urządzenia zapoznaj się z instrukcją Środki ostrożności. Zapoznaj się z tym podręcznikiem aby uzyskać informacje o znakach towarowych i ograniczeniach prawnych.	Wydrukowany / w opakowaniu
<b>Podręcznik szybkiej obsługi</b>	Postępuj zgodnie z instrukcjami konfiguracji urządzenia oraz instalacji sterowników i oprogramowania dla użytkowanego systemu operacyjnego i typu połączenia.	Wydrukowany / w opakowaniu
<b>Podstawowy podręcznik użytkownika</b>	Zapoznaj się z podstawowymi operacjami faksowania, kopiowania, skanowania oraz obsługą programu PhotoCapture Center™, a także ze sposobami wymiany materiałów eksploatacyjnych. Zapoznaj się ze wskazówkami rozwiązywania problemów.	Plik PDF / płyta CD-ROM z dokumentacją
<b>Rozszerzony podręcznik użytkownika</b>	Dowiedz się więcej o operacjach zaawansowanych: faksowaniu, kopiowaniu, funkcjach zabezpieczeń, drukowaniu raportów i przeprowadzaniu rutynowych czynności konserwacyjnych.	Plik PDF / płyta CD-ROM z dokumentacją
<b>Instrukcja oprogramowania</b>	Postępuj zgodnie z tymi instrukcjami drukowania, skanowania, skanowania sieciowego, obsługi programu PhotoCapture Center™, funkcji Zdalna konfiguracja, funkcji PC-Fax oraz korzystania z narzędzia Brother ControlCenter.	Plik PDF / płyta CD-ROM z dokumentacją
<b>Przewodnik Sieciowy</b>	Ten podręcznik zapewnia podstawowe informacje o zaawansowanych funkcjach sieciowych urządzeń Brother oraz wyjaśnienie pojęć dotyczących sieci i innych ogólnych pojęć.	Plik PDF / płyta CD-ROM z dokumentacją
<b>Instrukcja obsługi dla sieci</b>	Ten podręcznik zapewnia przydatne informacje o ustawieniach sieci przewodowej i bezprzewodowej oraz o ustawieniach zabezpieczeń w urządzeniach Brother. Znajdują się w nim także informacje o protokołach obsługiwanych przez urządzenie oraz szczegółowe wskazówki dotyczące rozwiązywania problemów.	Plik PDF / płyta CD-ROM z dokumentacją

# Spis Treści

<b>1</b>	<b>Ustawienia ogólne</b>	<b>1</b>
	Przechowywanie danych w pamięci .....	1
	Automatyczna zmiana czasu .....	1
	Tryb uśpienia .....	2
	Wyświetlacz LCD .....	2
	Ustawianie zegara przyciemnienia dla podświetlenia .....	2
	Ustawianie tapety .....	3
	Tryb zegara .....	3
<b>2</b>	<b>Funkcje zabezpieczeń</b>	<b>4</b>
	Secure Function Lock 2.0 (Blokada funkcji 2.0) .....	4
	Przed rozpoczęciem używania Secure Function Lock 2.0 (Blokada funkcji 2.0) .....	4
	Ustawianie i zmiana hasła administratora .....	5
	Wprowadzanie użytkowników z ograniczeniami .....	6
	Włączanie i wyłączenie Secure Function Lock (Blokada funkcji) .....	6
	Przełączanie użytkowników .....	7
	Przełączanie na tryb publiczny .....	7
<b>3</b>	<b>Wysyłanie faksu</b>	<b>8</b>
	Dodatkowe opcje wysyłania .....	8
	Wysyłanie faksów za pomocą wielu ustawień .....	8
	Zatrzymywanie faksowania .....	8
	Kontrast .....	8
	Zmiana rozdzielczości faksu .....	8
	Ustawianie wprowadzonych zmian jako nowych ustawień domyślnych .....	9
	Przywracanie ustawień domyślnych faksu .....	9
	Dodatkowe operacje wysyłania .....	10
	Ręczne wysyłanie faksów .....	10
	Wysyłanie faksu po zakończeniu rozmowy .....	10
	Podwójny dostęp (tylko tryb monochromatyczny) .....	10
	Rozsyłanie (tylko tryb monochromatyczny) .....	11
	Transmisja w czasie rzeczywistym .....	12
	Tryb międzynarodowy .....	13
	Faksowanie opóźnione (tylko tryb monochromatyczny) .....	13
	Opóźniona transmisja wsadowa (tylko tryb monochromatyczny) .....	13
	Sprawdzanie i anulowanie zadań oczekujących .....	14
	Przegląd pollingu .....	14
	Transmisja pollingu (tylko tryb monochromatyczny) .....	14

---

## **4 Odbieranie faksu 16**

---

Odbieranie do pamięci (tylko tryb monochromatyczny) .....	16
Odbiór po wyczerpaniu papieru .....	16
Przekazywanie faksów .....	16
Zapisywanie faksu .....	17
Drukowanie faksu z pamięci .....	17
Funkcja odbioru programu PC-Fax (tylko system Windows®) .....	18
Wyłączanie operacji odbierania do pamięci .....	19
Zmiana operacji odbierania do pamięci .....	19
Odbieranie zdalne .....	20
Ustawianie kodu zdalnego dostępu .....	20
Stosowanie kodu zdalnego dostępu .....	21
Zdalne polecenia faksu .....	22
Odbieranie wiadomości faksowych .....	23
Zmiana numeru przekazywania faksów .....	23
Dodatkowe operacje odbioru .....	24
Drukowanie zmniejszonego faksu przychodzącego .....	24
Przegląd pollingu .....	24
Odbiór pollingu .....	24

---

## **5 Wybieranie i zapisywanie numerów 27**

---

Operacje głosowe .....	27
Dodatkowe operacje wybierania .....	27
Łączenie numerów szybkiego wybierania .....	27
Dodatkowe sposoby zapisywania numerów .....	29
Zapisywanie numerów wybierania jednoprzyciskowego z połączeń wychodzących .....	29
Zapisywanie numerów wybierania szybkiego połączeń wychodzących .....	29
Ustawianie grup do rozsyłania .....	30

---

## **6 Drukowanie raportów 33**

---

Raporty faksów .....	33
Raport weryfikacji transmisji .....	33
Dziennik faksów (raport operacji) .....	33
Raporty .....	34
Jak drukować raporty .....	34

<b>7</b>	<b>Tworzenie kopii</b>	<b>35</b>
	Ustawienia kopiowania .....	35
	Kończenie kopiowania .....	35
	Zmiana prędkości i jakości kopiowania .....	35
	Powiększanie i zmniejszanie kopiowanego obrazu .....	36
	Wykonywanie plakatu lub N kopii na 1 arkuszu (Układ strony) .....	37
	Kopiowanie 2 na 1 (ID) .....	39
	Sortowanie kopii za pomocą podajnika ADF .....	40
	Regulacja gęstości .....	40
	Tryb oszczędzania atramentu .....	41
	Kopiowanie na cienkim papierze .....	41
	Regulacja przechylenia .....	42
	Kopiowanie książki .....	42
	Kopiowanie znaku wodnego .....	43
	Kopiowanie dwustronne .....	44
	Ustawianie wprowadzonych zmian jako nowych ustawień domyślnych .....	46
	Przywracanie wszystkich ustawień do ustawień domyślnych .....	46
<b>8</b>	<b>Drukowanie zdjęć z karty pamięci lub nośnika pamięci USB Flash</b>	<b>47</b>
	Operacje w programie PhotoCapture Center™ .....	47
	Struktura folderów kart pamięci lub dysku USB Flash .....	47
	Drukowanie kadrów filmu .....	48
	Drukowanie obrazów .....	48
	Drukowanie indeksu (miniatury) .....	48
	Drukowanie zdjęć .....	49
	Drukowanie wszystkich zdjęć .....	50
	Efekty foto .....	50
	Wyszukiwanie według daty .....	55
	Pokaz slajdów .....	55
	Przycinanie .....	56
	Drukowanie DPOF .....	56
	Ustawienia drukowania PhotoCapture Center™ .....	57
	Jakość drukowania .....	58
	Opcje papieru .....	58
	Dostosowanie jasności, kontrastu i koloru .....	58
	Kadrowanie .....	60
	Drukowanie bez brzegu .....	60
	Drukowanie daty .....	60
	Ustawianie wprowadzonych zmian jako nowych ustawień domyślnych .....	61
	Przywracanie wszystkich ustawień do ustawień domyślnych .....	61
	Skanowanie na kartę pamięci lub nośnika pamięci USB Flash .....	61
	Rozmiar skanowania z szyby .....	61
	Automatyczne przycinanie .....	62
	Jak ustawić nowe wartości domyślne .....	63
	Jak resetować do ustawień fabrycznych .....	63

<b>9</b>	<b>Drukowanie zdjęć z aparatu</b>	<b>64</b>
	Drukowanie zdjęć bezpośrednio z aparatu PictBridge .....	64
	Wymagania PictBridge .....	64
	Konfigurowanie aparatu cyfrowego .....	64
	Drukowanie obrazów .....	65
	Drukowanie DPOF .....	65
	Drukowanie zdjęć bezpośrednio z aparatu cyfrowego (bez PictBridge) .....	66
	Drukowanie obrazów .....	66
<b>A</b>	<b>Rutynowa obsługa konserwacyjna</b>	<b>67</b>
	Czyszczenie i sprawdzanie urządzenia .....	67
	Czyszczenie obudowy urządzenia .....	67
	Czyszczenie płyty drukarki .....	68
	Czyszczenie wałków podawania papieru .....	68
	Czyszczenie wałków podawania papieru .....	69
	Czyszczenie wałków pobierania papieru dla tacy papieru 2 (tylko w modelu MFC-J6710DW) .....	71
	Sprawdzanie poziomu atramentu .....	71
	Pakowanie i transport urządzenia .....	72
<b>B</b>	<b>Słownik</b>	<b>75</b>
<b>C</b>	<b>Indeks</b>	<b>80</b>

## Przechowywanie danych w pamięci

Nawet w przypadku awarii zasilania elektrycznego nie utracisz konfiguracji wybranej za pomocą klawisza **Menu**, ponieważ jest ona zapisana trwale. Nie zostaną również utracone ustawienia w menu klawiszy wyboru trybu **FAKS**, **SKANUJ**, **KOPIUJ** i **PHOTO CAPTURE**, jeżeli została wybrana opcja *Nowe ustawienia*. Może zaistnieć potrzeba wyzerowania daty i godziny.



### Informacja

W przypadku awarii zasilania komunikaty zapisane w urządzeniu będą przechowywane mniej więcej przez całą dobę.

## Automatyczna zmiana czasu

Istnieje możliwość ustawienia urządzenia tak, aby automatycznie włączało czas letnim i zimowy. Urządzenie przesunie czas o jedną godzinę do przodu na wiosnę i cofnie o jedną godzinę jesienią. Upewnij się, że w urządzeniu ustawiono aktualną datę i godzinę w ustawieniach *Data i godzina*.

- 1 Naciśnij przycisk **Menu**.
- 2 Naciśnij przycisk **▲** lub **▼**, aby wybrać opcję *Ustawienia*.  
Naciśnij przycisk **OK**.
- 3 Naciśnij przycisk **▲** lub **▼**, aby wybrać opcję *Auto zm. czasu*.
- 4 Naciśnij przycisk **◀** lub **▶**, aby wybrać opcję *Wył (lub Wł .)*.  
Naciśnij przycisk **OK**.
- 5 Naciśnij przycisk **Stop/Zakończ**.

## Tryb uśpienia

W opcji trybu uśpienia można wybrać, jak długo urządzenie pozostanie w bezczynności (od 1 do 60 minut), zanim przejdzie w tryb uśpienia. Licznik czasu zostanie zresetowany w chwili wykonania jakiegokolwiek operacji z wykorzystaniem urządzenia.

- 1 Naciśnij przycisk **Menu**.
- 2 Naciśnij przycisk ▲ lub ▼, aby wybrać opcję **Ustawienia**.  
Naciśnij przycisk **OK**.
- 3 Naciśnij przycisk ▲ lub ▼, aby wybrać opcję **Tryb oczekiw.**
- 4 Naciśnij przycisk ◀ lub ▶, aby wybrać opcję **1 Min., 2 Min., 3 Min., 5 Min., 10 Min., 30 Min. lub 60 Min.**  
Naciśnij przycisk **OK**.
- 5 Naciśnij przycisk **Stop/Zakończ**.

## Wyświetlacz LCD

### Ustawianie zegara przyciemnienia dla podświetlenia

---

Istnieje możliwość ustawienia czasu, przez który wyświetlacz LCD pozostaje podświetlony po ostatnim naciśnięciu klawisza.

- 1 Naciśnij przycisk **Menu**.
- 2 Naciśnij przycisk ▲ lub ▼, aby wybrać opcję **Ustawienia**.  
Naciśnij przycisk **OK**.
- 3 Naciśnij przycisk ▲ lub ▼, aby wybrać opcję **Ustawienia LCD**.  
Naciśnij przycisk **OK**.
- 4 Naciśnij przycisk ▲ lub ▼, aby wybrać opcję **Wł. timera**.
- 5 Naciśnij przycisk ◀ lub ▶, aby wybrać opcję **10Sek., 20Sek., 30Sek. lub Wył.**  
Naciśnij przycisk **OK**.
- 6 Naciśnij przycisk **Stop/Zakończ**.



## Ustawianie tapety

Istnieje możliwość zmiany tapety.

- 1 Naciśnij przycisk **Menu**.
- 2 Naciśnij przycisk ▲ lub ▼, aby wybrać opcję **Ustawienia**.  
Naciśnij przycisk **OK**.
- 3 Naciśnij przycisk ▲ lub ▼, aby wybrać opcję **Ustawienia LCD**.  
Naciśnij przycisk **OK**.
- 4 Naciśnij przycisk ▲ lub ▼, aby wybrać opcję **Tapeta**.  
Naciśnij przycisk **OK**.
- 5 Naciśnij przycisk ▲ lub przycisk ▼, aby wybrać jedną z czterech dostępnych tapet.  
Naciśnij przycisk **OK**.
- 6 Naciśnij przycisk **Stop/Zakończ**.

## Tryb zegara

Na panelu sterowania urządzenia dostępne są cztery klawisze trybu tymczasowego: **FAKS**, **SKANUJ**, **KOPIUJ** i **PHOTO CAPTURE**. Można ustawić czas, po jakim urządzenie powróci do trybu faksowania po zakończeniu ostatniej operacji skanowania, kopiowania lub operacji programu PhotoCapture. Po wybraniu opcji **Wył** urządzenie pozostanie w ostatnio używanym trybie.



- 1 Naciśnij przycisk **Menu**.
- 2 Naciśnij przycisk ▲ lub ▼, aby wybrać opcję **Ustawienia**.  
Naciśnij przycisk **OK**.
- 3 Naciśnij przycisk ▲ lub ▼, aby wybrać opcję **Timer trybu**.
- 4 Naciśnij ◀ lub ▶, aby wybrać 0 Sek., 30 Sek., 1 Min, 2 Min., 5 Min. lub **Wył**.  
Naciśnij przycisk **OK**.
- 5 Naciśnij przycisk **Stop/Zakończ**.

## Secure Function Lock 2.0 (Blokada funkcji 2.0)

Secure Function Lock (Blokada funkcji) pozwala ograniczyć dostęp publiczny do określonych funkcji urządzenia:

- Przesyłanie faksów
- Odbieranie faksów
- Kopiowanie
- Skaner
- PCC
- Drukowanie z komputera
- Drukowanie w kolorze
- Ograniczenie liczby stron

Funkcja ta pozwala także na uniemożliwienie użytkownikom zmiany ustawień domyślnych urządzenia przez ograniczenie dostępu do ustawień menu.

Przed użyciem funkcji zabezpieczeń należy najpierw wprowadzić hasło administratora.

Aby wprowadzić dostęp do ograniczonych operacji, należy utworzyć użytkownika z ograniczeniami. Aby użytkownik z ograniczeniami mógł używać urządzenia, musi wprowadzić hasło.

Pamiętaj, aby zapisać ustawione hasło. Jeśli zapomnisz hasła, poproś o pomoc sprzedawcę firmy Brother.



### Informacja

- Ograniczenia i zmiany dla użytkowników mogą być wprowadzane wyłącznie przez administratora.
- Jeśli funkcja transmitowania faksu jest wyłączona, funkcje z menu Faks nie będą dostępne.
- Odbiór pollingu jest włączony tylko wtedy, jeśli włączone są też funkcje transmisji i odbioru faksu.

## Przed rozpoczęciem używania Secure Function Lock 2.0 (Blokada funkcji 2.0)

Ustawienia Secure Function Lock 2.0 (Blokada funkcji 2.0) można wprowadzić przy użyciu przeglądarki WWW. Przed konfiguracją należy wykonać następujące przygotowania.

- 1 U uruchom przeglądarkę WWW.
- 2 Do paska adresu przeglądarki wpisz „http://machine's IP address/” („machine's IP address” to adres IP urządzenia).

- Na przykład:

`http://192.168.1.2/`



### Informacja

Adres IP urządzenia można odczytać z listy konfiguracji sieci. (Patrz *Drukowanie listy konfiguracji sieci w Instrukcji obsługi dla sieci*).

- Wprowadź hasło w polu **Login**. (Jest to hasło wymagane do zalogowania się na stronę WWW urządzenia, a nie hasło administratora dla funkcji Secure Function Lock (Blokada funkcji)). Kliknij przycisk .

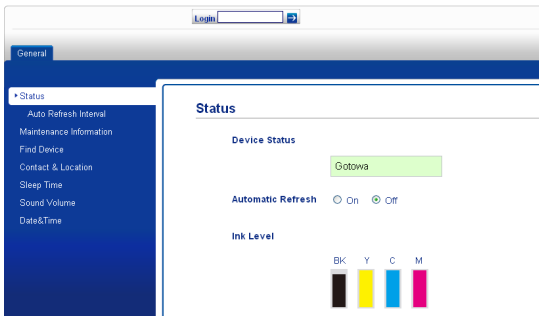

### Informacja

Jeśli po raz pierwszy używasz przeglądarki WWW do konfiguracji ustawień urządzenia, ustaw hasło.

- Kliknij polecenie **Please configure the password** (Wprowadź hasło).
- Wpisz hasło, którego chcesz używać (do 32 znaków).
- Wprowadź to hasło ponownie w polu **Confirm new password** (Potwierdź nowe hasło).
- Kliknij przycisk **Submit** (Wyślij).

## Ustawianie i zmiana hasła administratora

Przy użyciu przeglądarki WWW można wprowadzić następujące ustawienia. Aby skonfigurować stronę WWW, patrz *Przed rozpoczęciem używania Secure Function Lock 2.0 (Blokada funkcji 2.0)* na stronie 4. Następnie wykonaj poniższe instrukcje.

## Ustawianie hasła administratora

Hasło, które zostanie ustawione poniżej, jest hasłem administratora. Służy ono do konfigurowania użytkowników oraz włączania i wyłączania Secure Function Lock (Blokada funkcji). (Patrz *Wprowadzanie użytkowników z ograniczeniami* na stronie 6 i *Włączanie i wyłączanie Secure Function Lock (Blokada funkcji)* na stronie 6).

- Kliknij przycisk **Administrator**.
- Kliknij polecenie **Secure Function Lock** (Blokada funkcji).
- W polu **New Password** (Nowe hasło) wprowadź czterocyfrową liczbę, która będzie hasłem.

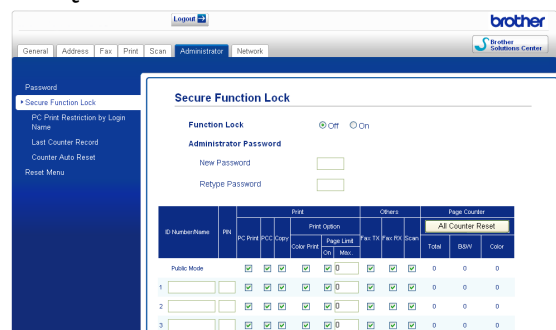

- Wprowadź to hasło ponownie w polu **Retype Password** (Wpisz hasło ponownie).
- Kliknij przycisk **Submit** (Wyślij).

## Zmianie hasła administratora

- Kliknij przycisk **Administrator**.
- Kliknij polecenie **Secure Function Lock** (Blokada funkcji).
- W polu **New Password** (Nowe hasło) wprowadź czterocyfrową liczbę, która będzie nowym hasłem.
- Wprowadź to hasło ponownie w polu **Retype Password** (Wpisz hasło ponownie).
- Kliknij przycisk **Submit** (Wyślij).

## Wprowadzanie użytkowników z ograniczeniami

Istnieje możliwość skonfigurowania użytkowników z ograniczonym dostępem do funkcji oraz własnym hasłem. Maksymalnie można wprowadzić 10 użytkowników.

Przy użyciu przeglądarki WWW można wprowadzić następujące ustawienia. Aby skonfigurować stronę WWW, patrz *Przed rozpoczęciem używania Secure Function Lock 2.0 (Blokada funkcji 2.0)* na stronie 4. Następnie wykonaj poniższe instrukcje.

- 1 Kliknij przycisk **Administrator**.
- 2 Kliknij polecenie **Secure Function Lock** (Blokada funkcji).
- 3 W polu **ID Number/Name** (Numer ID/ nazwa) wprowadź nazwę grupy lub użytkownika (maksymalnie 15 liter i cyfr), a następnie w polu **PIN** (Kod PIN) wpisz czterocyfrowe hasło.

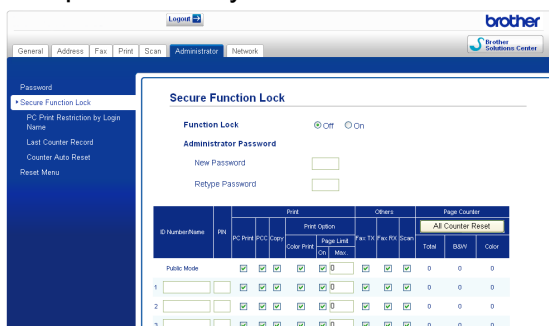

- 4 W polach **Print** (Drukowanie) lub **Others** (Inne) usuń zaznaczenie dla tych funkcji, do których dostęp chcesz ograniczyć. Jeśli chcesz skonfigurować ograniczenie maksymalnej liczby stron, zaznacz pole **On** (Przy) przy poleceniu **Page Limit** (Ograniczenie liczby stron) i wprowadź odpowiednią liczbę w polu **Max.** (Maksymalnie). Następnie kliknij przycisk **Submit** (Wyślij).

### Informacja

- Nie jest możliwe użycie tego samego hasła jako hasła innego użytkownika.
- Można skonfigurować maksymalnie jednego użytkownika publicznego. Użytkownicy publiczni nie muszą podawać hasła. Szczegółowe informacje można znaleźć w *Instrukcji obsługi dla sieci*.

## Włączanie i wyłączenie Secure Function Lock (Blokada funkcji)

### Informacja

Po wprowadzeniu nieprawidłowego hasła na wyświetlaczu LCD pojawi się komunikat **Błędne hasło**. Wprowadź poprawne hasło.

## Włączanie Secure Function Lock (Blokada funkcji)

- 1 Naciśnij przycisk **Menu**.
- 2 Naciśnij przycisk **▲** lub **▼**, aby wybrać opcję **Ustawienia**. Naciśnij przycisk **OK**.
- 3 Naciśnij przycisk **▲** lub **▼**, aby wybrać opcję **Blokada funk.**. Naciśnij przycisk **OK**.
- 4 Naciśnij przycisk **▲** lub **▼**, aby wybrać opcję **Wył. →Wł.**. Naciśnij przycisk **OK**.
- 5 Wprowadź czterocyfrowe hasło administratora. Naciśnij przycisk **OK**.

## Wyłączanie Secure Function Lock (Blokada funkcji)

- 1 Naciśnij przycisk **Menu**.
- 2 Naciśnij przycisk ▲ lub ▼, aby wybrać opcję `Wł. →wył.`.  
Naciśnij przycisk **OK**.
- 3 Wprowadź czterocyfrowe hasło administratora.  
Naciśnij przycisk **OK**.

## Przełączanie użytkowników

To ustawienie pozwala na zalogowanie się do urządzenia użytkownika z ograniczeniami przy włączonym Secure Function Lock (Blokada funkcji).

- 1 Naciśnij i przytrzymaj przycisk **Shift** i naciśnij jednocześnie przycisk **\***.  
Ewentualnie naciśnij przycisk **Menu**.  
Następnie naciśnij przycisk ▲ lub ▼, aby wybrać opcję `Zmiana użytk.`, po czym naciśnij przycisk **OK**.
- 2 Naciśnij przycisk ▲ lub ▼, aby wybrać nazwę użytkownika.  
Naciśnij przycisk **OK**.
- 3 Wprowadź czterocyfrowe hasło użytkownika.  
Naciśnij przycisk **OK**.

## Przełączanie na tryb publiczny

- 1 Naciśnij przycisk **Menu**.
- 2 Naciśnij przycisk ▲ lub ▼, aby wybrać opcję `Zmien na publ.`.  
Naciśnij przycisk **OK**.



### Informacja

Gdy urządzenie przestanie być używane przez użytkownika z ograniczeniami, po czasie ustawionym w funkcji Zegar trybu zostanie przywrócone ustawienie publiczne. (Patrz *Tryb zegara* na stronie 3).

# 3

## Wysyłanie faksu

### Dodatkowe opcje wysyłania

#### Wysyłanie faksów za pomocą wielu ustawień

Wysyłając faks można wybrać dowolną kombinację ustawień: rozdzielczość, kontrast, format skanowania itp.

- 1 Naciśnij przycisk  (**FAKS**).  
Zawartość ekranu LCD:

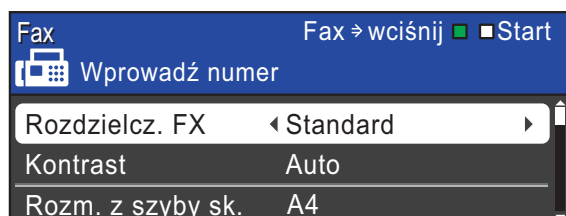

- 2 Naciśnij przycisk ▲ lub ▼, aby wybrać ustawienie, które chcesz zmienić.
- 3 Naciśnij przycisk ◀ lub ▶, aby wybrać opcję.  
Naciśnij przycisk **OK**.
- 4 Wróć do opcji 2, aby zmienić więcej ustawień.

#### Informacja

- Większość ustawień ma charakter tymczasowy i po wysłaniu faksu urządzenie powraca do swoich ustawień domyślnych.
- Niektóre, najczęściej używane ustawienia można zapisać, określając je jako domyślne. Ustawienia te pozostaną aktywne do momentu ponownej zmiany. (Patrz *Ustawianie wprowadzonych zmian jako nowych ustawień domyślnych* na stronie 9).

### Zatrzymywanie faksowania

Aby zakończyć faksowanie, naciśnij przycisk **Stop/Zakończ**.

### Kontrast

Jeśli dokument jest bardzo jasny lub bardzo ciemny, można zmienić jego kontrast. Dla większości dokumentów można zastosować ustawienie fabryczne – **Auto**. Umożliwia to automatyczne wybieranie właściwego kontrastu dla dokumentu.

Użyj ustawienia **Jasny**, wysyłając jasny dokument. Użyj ustawienia **Ciemny**, wysyłając ciemny dokument.

- 1 Naciśnij przycisk  (**FAKS**).
- 2 Naciśnij przycisk ▲ lub ▼, aby wybrać opcję **Kontrast**.
- 3 Naciśnij przycisk ◀ lub ▶, aby wybrać opcję **Auto**, **Jasny** lub **Ciemny**.  
Naciśnij przycisk **OK**.



#### Informacja

W następujących warunkach – nawet jeśli wybrano opcję **Jasny** lub **Ciemny** – urządzenie wyśle faks przy użyciu ustawienia **Auto**:

- Jeśli wysyłany jest faks kolorowy.
- Jeśli dla faksu wybrano rozdzielczość **Foto**.

### Zmiana rozdzielczości faksu

Jakość faksu można poprawić, zmieniając jego rozdzielczość.

- 1 Naciśnij przycisk  (**FAKS**).
- 2 Naciśnij przycisk ▲ lub ▼, aby wybrać opcję **Rozdzielcz. FX**.

- 3 Naciśnij przycisk ◀ lub ▶, aby wybrać żadaną rozdzielczość. Naciśnij przycisk **OK**.



### Informacja

Do wyboru są cztery rozdzielczości dla faksów monochromatycznych i dwie dla kolorowych.

Czarno-białe	
Standard	Odpowiednia dla większości dokumentów.
Wysoka	Odpowiednia dla małych wydruków; przesyłanie nieco wolniejsze niż w przypadku rozdzielczości standardowej.
B. wysoka	Odpowiednia dla małych wydruków lub ilustracji; przesyłanie nieco wolniejsze niż w przypadku rozdzielczości wysokiej.
Foto	Należy jej używać w przypadku dokumentów o różnych odcieniach szarości lub zdjęć. Tryb Foto ma najwolniejszą transmisję.

Kolorowe	
Standard	Odpowiednia dla większości dokumentów.
Wysoka	Należy jej używać w przypadku zdjęć. Czas przesyłania dłuższy niż w przypadku rozdzielczości standardowej.

W przypadku wybrania opcji *B. wysoka* lub *Foto*, a następnie wysłania faksu przy użyciu przycisku **Start Kolor**, urządzenie wyśle faks przy użyciu ustawienia *Wysoka*.

## Ustawianie wprowadzonych zmian jako nowych ustawień domyślnych

Najczęściej używane ustawienia faksu – *Rozdzielcz. FX*, *Kontrast*, *Rozm. z szyby sk. i Nd.-czas rz.* – można zapisać, określając je jako domyślne. Ustawienia te pozostaną aktywne do momentu ponownej zmiany.

- 1 Naciśnij przycisk  (**FAKS**).
- 2 Naciśnij przycisk ▲ lub ▼, aby wybrać opcję menu, którą chcesz zmienić. Naciśnij przycisk ◀ lub ▶, aby wybrać nową opcję.  
  
Powtarzaj ten krok dla każdego ustawienia, które ma zostać zmienione.
- 3 Po zmianie ostatniego ustawienia naciśnij przycisk ▲ lub ▼, aby wybrać opcję *Nowe ustawienia*. Naciśnij przycisk **OK**.
- 4 Naciśnij przycisk **1**, aby wybrać opcję *Tak*.
- 5 Naciśnij przycisk **Stop/Zakończ**.

## Przywracanie ustawień domyślnych faksu

Zmienione ustawienia faksu *Rozdzielcz. FX*, *Kontrast*, *Rozm. z szyby sk. i Nd.-czas rz.* można przywrócić do ustawień fabrycznych.

- 1 Naciśnij przycisk  (**FAKS**).
- 2 Naciśnij przycisk ▲ lub ▼, aby wybrać opcję *Reset ustawień*. Naciśnij przycisk **OK**.
- 3 Naciśnij przycisk **1**, aby wybrać opcję *Tak*.
- 4 Naciśnij przycisk **Stop/Zakończ**.

## Dodatkowe operacje wysyłania

### Ręczne wysyłanie faksów

Podczas transmisji ręcznej słyszalne są dźwięki wybierania numeru, dzwonienia i odbioru faksu.



#### Informacja

Aby wysłać faks wielostronicowy, użyj podajnika ADF.

- 1 Naciśnij przycisk  (**FAKS**).
- 2 Włóż dokument.
- 3 Aby usłyszeć ton wybierania, podnieś słuchawkę telefonu zewnętrznego.
- 4 Wybierz numer faksu.
- 5 Po usłyszeniu sygnału faksu naciśnij przycisk **Start Mono** lub **Start Kolor**. W przypadku korzystania z szyby skanera naciśnij **1** na urządzeniu, aby wysłać faks.
- 6 Odłóż słuchawkę telefonu zewnętrznego.

## Wysyłanie faksu po zakończeniu rozmowy

Po zakończeniu rozmowy, a przed rozłączeniem się, można wysłać faks do osoby po drugiej stronie.

- 1 Poproś drugą stronę żeby zaczekała na sygnał dźwiękowy faksu i przed rozłączeniem się naciśnij przycisk **Start** lub **Wyślij**.
- 2 Naciśnij przycisk  (**FAKS**).
- 3 Włóż dokument.
- 4 Naciśnij przycisk **Start Mono** lub **Start Kolor**.
  - Jeśli używasz szyby skanera, naciśnij na urządzeniu przycisk **1**, aby wysłać faks.
- 5 Odłóż słuchawkę telefonu zewnętrznego.

## Podwójny dostęp (tylko tryb monochromatyczny)

Możliwe jest wybranie numeru i rozpoczęcie skanowania faksu do pamięci – nawet jeśli urządzenie wykonuje wysyłanie z pamięci, odbiera fakсы lub drukuje dane z komputera PC. Na ekranie LCD wyświetlany jest numer nowego zadania i dostępna ilość pamięci.

Liczba stron, jakie można zeskanować, będzie różna w zależności od drukowanych danych.



#### Informacja

Jeśli wyświetlony zostanie komunikat **Brak pamięci**, naciśnij przycisk **Stop/Zakończ**, aby anulować, lub przycisk **Start Mono**, aby wysłać strony, które zostały zeskanowane.



## Rosyłanie (tylko tryb monochromatyczny)

Rosyłanie to automatyczne przesyłanie tej samej wiadomości faksowej na więcej niż jeden numer faksu. Do jednego rosyłania można dodać grupy, wybieranie jednoprzyciskowe, numery wybierania szybkiego i maksymalnie 50 ręcznie wybranych numerów.

Po zakończeniu rosyłania zostanie wydrukowany raport rosyłania.

### Przed rozpoczęciem rosyłania

Numery wybierania jednoprzyciskowego i wybierania szybkiego, które mają być użyte do rosyłania, należy wcześniej zapamiętać w pamięci urządzenia. (Patrz rozdział 7 *Podstawowego podręcznika użytkownika*, część *Zapisywanie numerów wybierania jednoprzyciskowego i Zapisywanie numerów szybkiego wybierania*).

Numery wybierania grupowego, które mają być użyte do rosyłania, należy wcześniej zapamiętać w pamięci urządzenia. Numery grupowe obejmują wiele zapisanych numerów wybierania jednoprzyciskowego i wybierania szybkiego. (Patrz *Ustawianie grup do rosyłania* na stronie 30).

### Rosyłanie faksu

- 1 Naciśnij przycisk  (FAKS).
- 2 Włóż dokument.
- 3 Naciśnij przycisk ▲ lub ▼, aby wybrać opcję *Nadawanie*.  
Naciśnij przycisk **OK**.

- 4 Numery do rosyłania dodaje się w następujący sposób:
  - Naciśnij przycisk ▲ lub ▼, aby wybrać opcję *Dodaj numer*, i wprowadź numer za pomocą klawiatury.  
Naciśnij przycisk **OK**.



#### Informacja

*W przypadku pobrania faksu internetowego:*

Jeśli chcesz wykonać rosyłanie przy użyciu adresu e-mail, naciśnij przycisk ▲ lub ▼, wybierz opcję *Typ wybierania* i naciśnij przycisk ◀ lub ▶, aby zmienić ustawienie opcji na *Eml*, a następnie naciśnij przycisk **OK** i wpisz adres e-mail. (Patrz *Wprowadzanie tekstu w Dodatku C w Podstawowym podręczniku użytkownika*).

- Naciśnij przycisk ▲ lub ▼, aby wybrać opcję *Książka tel.* i **OK**. Naciśnij przycisk ▲ lub ▼, aby wybrać opcję *Porząd. alfab.* lub *Porząd. numer.*, i naciśnij przycisk **OK**.  
Naciśnij przycisk ▲ lub ▼, aby wybrać numer, i naciśnij przycisk **OK**.



#### Informacja

*W przypadku wybrania opcji Porząd. numer.:*

Numery wybierania szybkiego zaczynają się od znaku #.  
Numery wybierania jednoprzyciskowego zaczynają się od symbolu \*.

- 5 Po wprowadzeniu wszystkich numerów faksu przez powtórzenie kroku 4 naciśnij przycisk ▲ lub ▼, aby wybrać opcję *Zakończone*.  
Naciśnij przycisk **OK**.
- 6 Naciśnij przycisk **Start Mono**.



### Informacja

- Jeżeli nie użyto żadnych numerów Grup, można rozesłać fakсы na 266 różnych numerów.
- Dostępna ilość pamięci zależy od typów zadań w pamięci oraz liczby lokalizacji wykorzystywanych do rozsyłania. W przypadku rozsyłania faksów do maksymalnej możliwej liczby numerów nie można użyć podwójnego dostępu ani funkcji faksu opóźnionego.
- Jeśli wyświetlony zostanie komunikat **Brak pamięci**, naciśnij przycisk **Stop/Zakończ**, aby anulować, lub przycisk **Start Mono**, aby wysłać strony, które zostały zeskanowane.

### Anulowanie trwającego rozsyłania

- 1 Naciśnij przycisk **Menu**.
- 2 Naciśnij przycisk ▲ lub ▼, aby wybrać opcję **Fax**.  
Naciśnij przycisk **OK**.
- 3 Naciśnij przycisk ▲ lub ▼, aby wybrać opcję **Fax w oczekiw.**  
Naciśnij przycisk **OK**.  
Na wyświetlaczu LCD zostanie wyświetlony numer wybranego faksu oraz numer zadania rozsyłania.
- 4 Naciśnij przycisk **OK**.  
Na wyświetlaczu LCD pojawi się następujące pytanie:  
Anulować pracę?  
Tak → wciśnij 1  
Nie → wciśnij 2
- 5 Naciśnij przycisk **1**, aby anulować wybierany numer faksu.  
Na wyświetlaczu LCD pokaże się numer zadania rozsyłania.

6

Naciśnij przycisk **OK**.

Na wyświetlaczu LCD pojawi się następujące pytanie:

Anulować pracę?

Tak → wciśnij 1

Nie → wciśnij 2

7

Aby anulować rozsyłanie, naciśnij przycisk **1**.

8

Naciśnij przycisk **Stop/Zakończ**.

### Transmisja w czasie rzeczywistym

Przed wysłaniem faksu urządzenie skanuje dokumenty do pamięci. Następnie, jeśli linia telefoniczna jest wolna, urządzenie wybiera numer i wysyła faks.

Czasami może zająć konieczność natychmiastowego wysłania ważnego dokumentu, bez oczekiwania na transmisję z pamięci. Można tego dokonać, włączając opcję **Nd.-czas rz.**

1

Naciśnij przycisk  (**FAKS**).

2

Naciśnij przycisk ▲ lub ▼, aby wybrać opcję **Nd.-czas rz.**

3

Naciśnij przycisk ◀ lub ▶, aby wybrać opcję **Wł.** (lub **Wył.**).  
Naciśnij przycisk **OK**.

### Informacja

- Jeśli pamięć jest pełna, a z podajnika ADF jest wysyłany czarno-biały faks, urządzenie wyśle dokument w czasie rzeczywistym (nawet jeśli dla opcji **Nd.-czas rz.** jest wybrane ustawienie **Wył.**). Faksów z szyby skanera nie można wysłać dopóki część pamięci nie zostanie wyczyszczona.
- Podczas wysyłania w czasie rzeczywistym, gdy korzysta się z szyby skanera, funkcja automatycznego powtarzania wybierania nie działa.

## Tryb międzynarodowy

W razie trudności z wysłaniem faksu za granicę spowodowanych możliwością wystąpienia zakłóceń na linii telefonicznej zalecamy włączenie trybu zagranicznego. Po wysłaniu faksu z pomocą tej funkcji zostanie ona automatycznie wyłączona.

- 1 Naciśnij przycisk  (**FAKS**).
- 2 Włóż dokument.
- 3 Naciśnij przycisk ▲ lub ▼, aby wybrać opcję Tryb międzynarodyn.
- 4 Naciśnij przycisk ◀ lub ▶, aby wybrać opcję Wł. (lub Wył.).  
Naciśnij przycisk **OK**.

## Faksowanie opóźnione (tylko tryb monochromatyczny)

W pamięci można przechować do 50 faksów do wysłania w ciągu 24 godzin. Faksy te zostaną wysłane w porze dnia, którą można wybrać w kroku 5.

- 1 Naciśnij przycisk  (**FAKS**).
- 2 Włóż dokument.
- 3 Naciśnij przycisk ▲ lub ▼, aby wybrać opcję Timer.
- 4 Naciśnij przycisk ◀ lub ▶, aby wybrać opcję Wł.  
Naciśnij przycisk **OK**.
- 5 Wpisz godzinę, o której chcesz wysłać faks (w formacie 24-godzinnym).  
(Na przykład: 19:45 dla 7:45 po południu).  
Naciśnij przycisk **OK**.



### Informacja

Liczba stron, które można zeskanować do pamięci, zależy od ilości danych drukowanych na każdej stronie.

## Opóźniona transmisja wsadowa (tylko tryb monochromatyczny)

Przed wysłaniem faksów opóźnionych urządzenie zapisze wszystkie fakсы w pamięci, sortując je wg miejsca docelowego i zaplanowanej godziny. Wszystkie fakсы opóźnione, które mają zostać wysłane o tej samej godzinie i pod ten sam numer, zostaną wysłane jako jeden faks, co skróci czas transmisji.

- 1 Naciśnij przycisk  (**FAKS**).
- 2 Naciśnij przycisk ▲ lub ▼, aby wybrać opcję Trans.pakiet.
- 3 Naciśnij przycisk ◀ lub ▶, aby wybrać opcję Wł.  
Naciśnij przycisk **OK**.
- 4 Naciśnij przycisk **Stop/Zakończ**.

## Sprawdzanie i anulowanie zadań oczekujących

Można sprawdzić, które zadania oczekują w pamięci na wysłanie, lub anulować zadanie. (Jeśli w pamięci nie ma zadań, na ekranie LCD zostanie wyświetlony komunikat *Nie ma zadań*).

- 1 Naciśnij przycisk **Menu**.
- 2 Naciśnij przycisk ▲ lub ▼, aby wybrać opcję *Fax*.  
Naciśnij przycisk **OK**.
- 3 Naciśnij przycisk ▲ lub ▼, aby wybrać opcję *Fax w oczekiw.*  
Naciśnij przycisk **OK**.  
Wszelkie zadania oczekujące będą wyświetlane na ekranie LCD.
- 4 Naciśnij przycisk ▲ lub ▼, aby przewinąć listę zadań i wybrać to, które chcesz anulować.  
Naciśnij przycisk **OK**.
- 5 Wykonaj jedną z następujących czynności:
  - Aby anulować, naciśnij przycisk **1** i wybierz opcję *Tak*.  
Jeśli chcesz anulować kolejne zadanie, przejdź do kroku 4.
  - Aby zakończyć bez anulowania, naciśnij przycisk **2** i wybierz opcję *Nie*.
- 6 Kiedy zakończysz, naciśnij przycisk **Stop/Zakończ**.

## Przegląd pollingu

Polling umożliwia ustawienie urządzenia w taki sposób, aby inne osoby płaciły za odbieranie faksów z urządzenia. Funkcja umożliwia także wybranie numeru innego faksu i płatne odebranie faksu. Aby możliwe było korzystanie z funkcji polling, należy ją skonfigurować w obydwu urządzeniach. Nie wszystkie urządzenia obsługują polling.

## Transmisja pollingu (tylko tryb monochromatyczny)

Przesyłanie z funkcją polling umożliwia skonfigurowanie urządzenia w taki sposób, aby wskazany dokument mógł zostać pobrany przez inne urządzenie.

Dokument zostanie zapisany i możliwe będzie odebranie go przez dowolny faks — do czasu usunięcia go z pamięci. (Patrz *Sprawdzanie i anulowanie zadań oczekujących* na stronie 14).

## Ustawienia przesyłania z funkcją pollingu

- 1 Naciśnij przycisk  (**FAKS**).
- 2 Włóż dokument.
- 3 Naciśnij przycisk ▲ lub ▼, aby wybrać opcję *Poll.nad*.
- 4 Naciśnij przycisk ◀ lub ▶, aby wybrać opcję *Standard*.  
Naciśnij przycisk **OK**.
- 5 Naciśnij przycisk ▲ lub ▼, aby wybrać ustawienia do zmiany, następnie naciśnij przycisk ◀ lub ▶, aby wybrać opcję, i naciśnij przycisk **OK**.  
Po zatwierdzeniu wszystkich ustawień możesz kontynuować zmienianie dalszych ustawień.
- 6 Naciśnij przycisk **Start Mono**.

- 7 Jeśli używasz szyby skanera, na wyświetlaczu LCD zostanie wyświetlony monit o wybranie jednej z opcji.
  - Naciśnij przycisk **1**, aby wysłać kolejną stronę.  
Przejdź do kroku 8.
  - Naciśnij przycisk **2** lub **Start Mono**, aby wysłać dokument.
- 8 Połóż na szybie skanera następną stronę.  
Naciśnij przycisk **OK**.  
Powtarzaj kroki 7 i 8 dla każdej kolejnej strony.  
Urządzenie wyśle faks automatycznie.
- 6 Naciśnij przycisk **▲** lub **▼**, aby wybrać ustawienia do zmiany, następnie naciśnij przycisk **◀** lub **▶**, aby wybrać opcję, i naciśnij przycisk **OK**.  
Po zatwierdzeniu wszystkich ustawień możesz kontynuować zmienianie dalszych ustawień.
- 7 Naciśnij przycisk **Start Mono**.
- 8 Jeśli używasz szyby skanera, na wyświetlaczu LCD zostanie wyświetlony monit o wybranie jednej z opcji.
  - Naciśnij przycisk **1**, aby wysłać kolejną stronę.  
Przejdź do opcji 9.
  - Naciśnij przycisk **2** lub **Start Mono**, aby wysłać dokument.

### Ustawienia przesyłania z funkcją polling z kodem zabezpieczeń

Zabezpieczenie funkcji polling umożliwia zdefiniowanie numerów, z których mogą być pobierane dokumenty (dla których ustawiono polling).

Zabezpieczenie funkcji polling możliwe jest tylko w faksach Brother. W celu pobrania faksu w przypadku ustawienia kodu zabezpieczeń konieczne będzie podanie kodu.

- 1 Naciśnij przycisk  (**FAKS**).
- 2 Włóż dokument.
- 3 Naciśnij przycisk **▲** lub **▼**, aby wybrać opcję **Poll.nad.**
- 4 Naciśnij przycisk **◀** lub **▶**, aby wybrać opcję **Zabezp.**  
Naciśnij przycisk **OK**.
- 5 Wpisz 4-cyfrowy numer.  
Naciśnij przycisk **OK**.
- 9 Umieść następną stronę na szybie skanera i naciśnij przycisk **OK**.  
Powtarzaj kroki 8 i 9 dla każdej kolejnej strony.  
Urządzenie wyśle faks automatycznie.

## Odbieranie do pamięci (tylko tryb monochromatyczny)

Równocześnie można używać tylko jednej operacji odbierania do pamięci:

- Przekazywanie faksów
- Zapisywanie faksu
- Funkcja odbioru programu PC-Fax
- Wyłączony

Ustawienie to można zmienić w dowolnym czasie. Jeśli w chwili zmiany operacji odbierania do pamięci w pamięci urządzenia nadal znajdują się odebrane fakсы, na wyświetlaczu LCD zostanie wyświetlony komunikat. (Patrz *Zmiana operacji odbierania do pamięci* na stronie 19).

## Odbiór po wyczerpaniu papieru

Gdy podczas odbierania faksu w tacy papieru skończy się papier, na wyświetlaczu LCD pojawia się komunikat `Brak papieru`. Włóż papier do tacy papieru. (Patrz *Ładowanie papieru i innych nośników w rozdziale 2 w Podstawowym podręczniku użytkownika*).

Jeśli do podajnika nie został włożony papier, urządzenie będzie nadal odbierać faks, a pozostałe strony zostaną zapisane w pamięci, pod warunkiem, że dostępna jest niezbędna ilość pamięci.

Następne przychodzące fakсы także będą zapisywane w pamięci, aż do jej zapełnienia. Aby wydrukować fakсы, należy włożyć papier do tacy. Jeśli pamięć jest pełna, urządzenie przestanie odbierać połączenia.

## Przekazywanie faksów

Jeśli wybrana zostanie opcja przekazywania faksów, urządzenie będzie zapisywać odebrane fakсы w pamięci. Następnie urządzenie wybierze zaprogramowany numer faksu i przekaże wiadomość faksową.

- 1 Naciśnij przycisk **Menu**.
- 2 Naciśnij przycisk ▲ lub ▼, aby wybrać opcję `Fax`.  
Naciśnij przycisk **OK**.
- 3 Naciśnij przycisk ▲ lub ▼, aby wybrać opcję `Ustaw. odbiór`.  
Naciśnij przycisk **OK**.
- 4 Naciśnij przycisk ▲ lub ▼, aby wybrać opcję `Odb do pamięci`.  
Naciśnij przycisk **OK**.
- 5 Naciśnij przycisk ▲ lub ▼, aby wybrać opcję `Przekaz faxu`.  
Naciśnij przycisk **OK**.
- 6 Wpisz numer przekazywania faksów (do 20 cyfr).  
Naciśnij przycisk **OK**.
- 7 Naciśnij ▲ lub ▼, aby wybrać `Druk backup:wł.` lub `Druk backup:wył.`  
Naciśnij przycisk **OK**.

**! WAŻNE**

- W przypadku wybrania opcji `Druk backup:wł.` urządzenie wydrukuje również kopię faksu w twoim urządzeniu. Jest to funkcja zabezpieczenia na wypadek awarii zasilania przed przekazaniem faksu lub problemu z urządzeniem odbierającym.
- W przypadku odebrania faksu kolorowego urządzenie drukuje faks kolorowy na twoim stanowisku, ale nie wysyła faksu na numer przekazywania faksów, który został zaprogramowany.

- 8 Naciśnij przycisk **Stop/Zakończ**.

**Zapisywanie faksu**

Jeśli wybrana zostanie opcja zapisywania faksów, urządzenie będzie zapisywać odebrane fakсы w pamięci. Możliwe będzie pobieranie faksów z innej lokalizacji przy użyciu poleceń zdalnego pobierania.

Jeśli ustawiono zapisywanie faksu, urządzenie automatycznie wydrukuje kopię zapasową.

- 1 Naciśnij przycisk **Menu**.
- 2 Naciśnij przycisk ▲ lub ▼, aby wybrać opcję `Fax`.  
Naciśnij przycisk **OK**.
- 3 Naciśnij przycisk ▲ lub ▼, aby wybrać opcję `Ustaw.odbiór.`  
Naciśnij przycisk **OK**.
- 4 Naciśnij przycisk ▲ lub ▼, aby wybrać opcję `Odb do pamięci.`  
Naciśnij przycisk **OK**.
- 5 Naciśnij przycisk ▲ lub ▼, aby wybrać opcję `Rejestr dok.`  
Naciśnij przycisk **OK**.
- 6 Naciśnij przycisk **Stop/Zakończ**.

**Informacja**

Faksów kolorowych nie można zapisać w pamięci. Po odebraniu kolorowego faksu, urządzenie wydrukuje go.

**Drukowanie faksu z pamięci**

Jeśli zostało włączone zapisywanie faksów, istnieje możliwość ich wydrukowania z pamięci.

- 1 Naciśnij przycisk **Menu**.
- 2 Naciśnij przycisk ▲ lub ▼, aby wybrać opcję `Fax`.  
Naciśnij przycisk **OK**.
- 3 Naciśnij przycisk ▲ lub ▼, aby wybrać opcję `Druk dokumentu.`  
Naciśnij przycisk **OK**.
- 4 Naciśnij przycisk **Start Mono**.
- 5 Naciśnij przycisk **Stop/Zakończ**.

**Informacja**

Jeśli drukowany jest faks z pamięci, dane faksu zostaną usunięte.

## Funkcja odbioru programu PC-Fax (tylko system Windows®)

Po włączeniu funkcji odbioru programu PC-Fax urządzenie będzie zapisywać odebrane fakсы w pamięci i wysyłać je automatycznie do komputera PC. Fakсы te będzie można przeglądać i zapisywać w komputerze PC.

Nawet jeśli komputer zostanie wyłączony (np. w nocy lub podczas weekendu), urządzenie odbierze fakсы i zapisze je w pamięci. Liczba odebranych fakсов zapisanych w pamięci zostanie wyświetlona w lewym dolnym rogu wyświetlacza LCD.

Po uruchomieniu komputera i włączeniu oprogramowania PC-FAX Receiving urządzenie automatycznie przekaże fakсы do komputera.

Aby przekazać odebrane fakсы do komputera, należy uruchomić oprogramowanie PC-FAX Receiving. (Szczegółowe informacje znajdują się w części *Odbieranie fakсов za pomocą programu PC-FAX w Instrukcji oprogramowania*).

W przypadku wybrania opcji `Druk backup:wł.` urządzenie wydrukuje również faks.

- 1 Naciśnij przycisk **Menu**.
- 2 Naciśnij przycisk ▲ lub ▼, aby wybrać opcję `Fax`.  
Naciśnij przycisk **OK**.
- 3 Naciśnij przycisk ▲ lub ▼, aby wybrać opcję `Ustaw.odbiór`.  
Naciśnij przycisk **OK**.
- 4 Naciśnij przycisk ▲ lub ▼, aby wybrać opcję `Odb do pamięci`.  
Naciśnij przycisk **OK**.
- 5 Naciśnij przycisk ▲ lub ▼, aby wybrać opcję `Odbiór pc fax`.  
Naciśnij przycisk **OK**.

- 6 Na wyświetlaczu LCD pojawia się komunikat `Uruch. op. PC-Fax` na komputerze.  
Naciśnij przycisk **OK**.
- 7 Naciśnij ▲ lub ▼, aby wybrać <USB> lub komputer, na który chcesz otrzymać wiadomość.  
Naciśnij przycisk **OK**.
- 8 Naciśnij ▲ lub ▼, aby wybrać `Druk backup:wł.` lub `Druk backup:wyl.`.  
Naciśnij przycisk **OK**.
- 9 Naciśnij przycisk **Stop/Zakończ**.



### Informacja

- Funkcja odbioru programu PC-Fax nie jest obsługiwana w systemie Mac OS.
- Przed skonfigurowaniem funkcji odbioru programu PC-Fax należy zainstalować oprogramowanie MFL-Pro Suite. Upewnij się, że komputer jest podłączony i włączony. (Szczegółowe informacje znajdują się w części *Odbieranie fakсов za pomocą programu PC-FAX w Instrukcji oprogramowania*).
- Jeśli zostanie wyświetlony komunikat o błędzie, a urządzenie nie może drukować fakсов z pamięci, za pomocą tej funkcji można przesłać fakсы do komputera. (Szczegółowe informacje znajdują się w części *Przesyłanie fakсов lub raportu dziennika fakсов w Dodatku B w Podstawowym podręczniku użytkownika*).
- Jeśli odebrany faks jest kolorowy, urządzenie wydrukuje go w kolorze, ale nie prześle do komputera.



## Zmiana komputera docelowego

- 1 Naciśnij przycisk **Menu**.
- 2 Naciśnij przycisk ▲ lub ▼, aby wybrać opcję **Fax**.  
Naciśnij przycisk **OK**.
- 3 Naciśnij przycisk ▲ lub ▼, aby wybrać opcję **Ustaw.odbiór**.  
Naciśnij przycisk **OK**.
- 4 Naciśnij przycisk ▲ lub ▼, aby wybrać opcję **Odb do pamięci**.  
Naciśnij przycisk **OK**.
- 5 Naciśnij przycisk ▲ lub ▼, aby wybrać opcję **Odbiór pc fax**.  
Naciśnij przycisk **OK**.
- 6 Na wyświetlaczu LCD pojawia się komunikat **Uruch. op. PC-Fax** na komputerze.  
Naciśnij przycisk **OK**.
- 7 Naciśnij przycisk ▲ lub ▼, aby wybrać opcję **Zmiana**.  
Naciśnij przycisk **OK**.
- 8 Naciśnij ▲ lub ▼, aby wybrać <USB> lub komputer, na którym chcesz odbierać fakсы.  
Naciśnij przycisk **OK**.
- 9 Naciśnij ▲ lub ▼, aby wybrać **Druk backup:wł.** lub **Druk backup:wyl.**  
Naciśnij przycisk **OK**.
- 10 Naciśnij przycisk **Stop/Zakończ**.

## Wyłączanie operacji odbierania do pamięci

- 1 Naciśnij przycisk **Menu**.
- 2 Naciśnij przycisk ▲ lub ▼, aby wybrać opcję **Fax**.  
Naciśnij przycisk **OK**.

- 3 Naciśnij przycisk ▲ lub ▼, aby wybrać opcję **Ustaw.odbiór**.  
Naciśnij przycisk **OK**.
- 4 Naciśnij przycisk ▲ lub ▼, aby wybrać opcję **Odb do pamięci**.  
Naciśnij przycisk **OK**.
- 5 Naciśnij przycisk ▲ lub ▼, aby wybrać opcję **Wyl.**  
Naciśnij przycisk **OK**.
- 6 Naciśnij przycisk **Stop/Zakończ**.



### Informacja

Jeśli w pamięci urządzenia nadal znajdują się fakсы, na wyświetlaczu LCD będzie dostępnych więcej opcji do wyboru. (Patrz *Zmiana operacji odbierania do pamięci* na stronie 19).

## Zmiana operacji odbierania do pamięci

Jeśli w chwili zmiany operacji odbierania do pamięci w pamięci urządzenia nadal znajdują się odebrane fakсы, na wyświetlaczu LCD zostanie wyświetlone jedno z następujących pytań:

- **Kas.wszys.dok.?**  
Tak → wciśnij 1  
Nie → wciśnij 2
- **Druk.cały fax?**  
Tak → wciśnij 1  
Nie → wciśnij 2

- Po naciśnięciu opcji **1** fakсы zostaną usunięte z pamięci lub wydrukowane przed zmianą ustawienia. Jeśli kopia zapasowa została już wydrukowana, nie będzie drukowana ponownie.
- Po naciśnięciu opcji **2** fakсы nie zostaną usunięte z pamięci ani wydrukowane i ustawienie pozostanie niezmiennione.

Jeśli po zmianie opcji na **Odbiór pc fax** [Przekaz faxu lub Rejestr dok.] odebrane fakсы zostaną pozostawione w pamięci urządzenia, wybierz komputer, naciskając przycisk ▲ lub ▼.

Na wyświetlaczu LCD pojawi się następujące pytanie:

■ Wysł. Fax do PC?

Tak → wciśnij 1

Nie → wciśnij 2

- Po naciśnięciu klawisza **1** fakсы zostaną wysłane do komputera przed zmianą ustawienia. Zostanie wyświetlony monit o włączenie opcji Drukowania kopii zapasowej. (Aby uzyskać szczegółowe informacje, patrz *Funkcja odbioru programu PC-Fax (tylko system Windows®)* na stronie 18).
- Po naciśnięciu klawisza **2** fakсы nie zostaną usunięte z pamięci ani wysłane do komputera i ustawienie pozostanie niezmienione.

## Odbieranie zdalne

Z dowolnego telefonu tonowego lub faksu można zadzwonić na numer urządzenia, a następnie użyć kodu zdalnego dostępu i zdalnych poleceń w celu odebrania wiadomości faksowych.

## Ustawianie kodu zdalnego dostępu

Kod zdalnego dostępu umożliwia dostęp do funkcji zdalnego odbierania, gdy jesteś daleko od urządzenia. Aby możliwe było użycie funkcji zdalnego dostępu i odbierania, należy skonfigurować własny kod. Domyślnym kodem fabrycznym jest kod nieaktywny (---\*).

- 1 Naciśnij przycisk **Menu**.
- 2 Naciśnij przycisk ▲ lub ▼, aby wybrać opcję **Fax**.  
Naciśnij przycisk **OK**.
- 3 Naciśnij przycisk ▲ lub ▼, aby wybrać opcję **Zdalny dostęp**.
- 4 Wpisz trzycyfrowy kod, wykorzystując cyfry **0–9**, \* lub #.  
Naciśnij przycisk **OK**. (Wstępnie ustawionego symbolu „\*” nie można zmienić).



### Informacja

Nie używaj tego samego kodu co kod zdalnej aktywacji (\* **5 1**) lub kod zdalnej dezaktywacji (# **5 1**). (Patrz *Czynności wykonywane z telefonu zewnętrznego i wewnętrznego w rozdziale 6 w Podstawowym podręczniku użytkownika*).

- 5 Naciśnij przycisk **Stop/Zakończ**.



## Informacja

Kod można zmienić w dowolnej chwili, wpisując nowy. Jeśli chcesz dezaktywować kod, naciśnij klawisz **Wyczyść** w kroku ④, aby przywrócić ustawienie nieaktywne (---\*), po czym naciśnij przycisk **OK**.

## Stosowanie kodu zdalnego dostępu

- ① Wybierz numer swojego faksu z telefonu działającego w trybie wybierania tonowego lub innego faksu.
- ② Gdy urządzenie odbierze połączenie, wprowadź kod zdalnego dostępu (3 cyfry i \*).
- ③ Urządzenie zasygnalizuje odebranie wiadomości:
  - **1 długi sygnał — wiadomości faksowe**
  - **brak sygnału — brak wiadomości**
- ④ Kiedy urządzenie wyemituje dwa krótkie sygnały, wpisz polecenie. Urządzenie rozłączy się, jeżeli przed wprowadzeniem polecenia poczekaś dłużej niż 30 sekund. Jeśli wprowadzisz nieprawidłowe polecenie, urządzenie wyemituje trzy sygnały.
- ⑤ Naciśnij kod **9 0**, aby zakończyć operację zdalnego dostępu.
- ⑥ Odłóż słuchawkę.



## Informacja

Jeśli urządzenie ustawione jest na tryb *Ręczny* i chcesz użyć funkcji pobierania zdalnego, odczekaj około 100 sekund od rozpoczęcia dzwonienia, po czym w ciągu 30 sekund wprowadź kod zdalnego dostępu.

## Zdalne polecenia faksu

Wykonaj poniższe polecenia w celu uzyskania dostępu do funkcji, gdy jesteś daleko od urządzenia. Gdy zadzwonisz na numer urządzenia i wprowadzisz swój kod zdalnego dostępu (3 cyfry i \*), system wyda dwa krótkie sygnały — wprowadź wtedy polecenie zdalne.

Polecenia zdalne		Szczegóły operacji
<b>95</b>	<b>Zmiana ustawień przekazywania lub zapisywania faksów</b>	
	1 Wył.	Możesz wybrać <b>wył</b> po odebraniu lub usunięciu wszystkich wiadomości.
	2 Przekazywanie faksów	Jeden długi sygnał oznacza, że zmiana została zatwierdzona. Trzy krótkie sygnały oznaczają, że zmiana nie została zaakceptowana, ponieważ jedno z ustawień nie zostało skonfigurowane (na przykład nie zarejestrowano numeru przekazywania faksów). Aby zarejestrować numer, na który będą przekazywane fakсы, wprowadź cyfrę 4. (Patrz <i>Zmiana numeru przekazywania faksów</i> na stronie 23). Po zarejestrowaniu numeru przekazywanie faksów będzie aktywne.
	4 Numer przekazywania faksów	
	6 Zapisywanie faksów	
<b>96</b>	<b>Odbieranie faksów</b>	
	2 Odbieranie wszystkich faksów	Wprowadź numer zdalnego faksu w celu odebrania zapisanych wiadomości faksowych. (Patrz <i>Odbieranie wiadomości faksowych</i> na stronie 23).
	3 Usuwanie faksów z pamięci	Jeżeli usłyszysz jeden długi sygnał, wiadomości faksowe zostały usunięte z pamięci.
<b>97</b>	<b>Sprawdź stan odbierania</b>	
	1 Faks	Istnieje możliwość sprawdzenia, czy urządzenie odebrało fakсы. Jeżeli tak, usłyszysz jeden długi sygnał. Jeżeli nie, usłyszysz trzy krótkie sygnały.
<b>98</b>	<b>Zmiana trybu odbierania</b>	
	1 Zewnętrzny TAD	Jeżeli usłyszysz jeden długi sygnał, wprowadzona zmiana została przyjęta.
	2 Faks/Tel.	
	3 Tylko faks	
<b>90</b>	<b>Zakończ</b>	Naciśnij <b>9 0</b> , jeśli chcesz wyjść ze zdalnego odtwarzania. Poczekaj na długi sygnał, a następnie odłóż słuchawkę.

## Odbieranie wiadomości faksowych

Na numer urządzenia można zadzwonić z dowolnego telefonu tonowego i odtworzyć wiadomości faksowe przesłane do tego urządzenia. Do użycia tej funkcji konieczne jest włączenie funkcji zapisywania faksu.

- 1 Wybierz numer swojego faksu.
- 2 Gdy urządzenie odbierze połączenie, wprowadź kod zdalnego dostępu (3 cyfry i \*). Jeżeli usłyszysz jeden długi sygnał, dostępne są wiadomości faksowe.
- 3 Po usłyszeniu dwóch krótkich sygnałów naciśnij kod **9 6 2**.
- 4 Poczekaj na długi sygnał, a następnie za pomocą klawiatury wprowadź numer zdalnego faksu, do którego chcesz wysłać wiadomości, a następnie **# #** (do 20 cyfr).



### Informacja

Symboli \* i # nie można używać jako wybieranych numerów. Aby wstawić pauzę, naciśnij #.

- 5 Po usłyszeniu sygnału urządzenia odłóż słuchawkę. Urządzenie zadzwoni na numer innego urządzenia faksowego, które następnie wydrukuje żądane wiadomości faksowe.

## Zmiana numeru przekazywania faksów

Domyślnie ustawiony numer przekazywania faksów można zmienić za pomocą wybierania tonowego, korzystając z innego telefonu lub faksu.

- 1 Wybierz numer swojego faksu.
- 2 Gdy urządzenie odbierze połączenie, wprowadź kod zdalnego dostępu (3 cyfry i \*). Jeżeli usłyszysz jeden długi sygnał, dostępne są wiadomości faksowe.
- 3 Po usłyszeniu dwóch krótkich sygnałów naciśnij kod **9 5 4**.
- 4 Poczekaj na długi sygnał, wprowadź za pomocą klawiatury numer (do 20 cyfr) zdalnego urządzenia faksowego, na które ma zostać wysłana wiadomość faksowa, a następnie wpisz **# #**.



### Informacja

Symboli \* i # nie można używać jako wybieranych numerów. Aby wstawić pauzę, naciśnij #.

- 5 Naciśnij kod **9 0**, aby zakończyć operację zdalnego dostępu.
- 6 Po usłyszeniu sygnału urządzenia odłóż słuchawkę.

## Dodatkowe operacje odbioru

### Drukowanie zmniejszonego faksu przychodzącego

Po wybraniu opcji **Wł.** urządzenie automatycznie zmniejsza poszczególne strony faksu przychodzącego, aby dopasować ich wielkość do papieru o formacie A4, A3, Letter, Legal lub Ledger. Urządzenie oblicza współczynnik zmniejszenia na podstawie rozmiaru strony faksu i ustawienia Rozmiar papieru w urządzeniu. (Patrz *Rozmiar papieru (format)* w rozdziale 2 w *Podstawowym podręczniku użytkownika*).

- 1 Naciśnij przycisk **Menu**.
- 2 Naciśnij przycisk **▲** lub **▼**, aby wybrać opcję **Fax**.  
Naciśnij przycisk **OK**.
- 3 Naciśnij przycisk **▲** lub **▼**, aby wybrać opcję **Ustaw.odbiór**.  
Naciśnij przycisk **OK**.
- 4 Naciśnij przycisk **▲** lub **▼**, aby wybrać opcję **Auto redukcja**.
- 5 Naciśnij przycisk **◀** lub **▶**, aby wybrać opcję **Wł.** (lub **Wył.**).  
Naciśnij przycisk **OK**.
- 6 Naciśnij przycisk **Stop/Zakończ**.

## Przegląd pollingu

Polling umożliwia ustawienie urządzenia w taki sposób, aby inne osoby płaciły za odbieranie faksów z urządzenia. Funkcja umożliwia także wybranie numeru innego faksu i płatne odebranie faksu. Aby możliwe było korzystanie z funkcji polling, należy ją skonfigurować w obydwu urządzeniach. Nie wszystkie urządzenia obsługują polling.

### Odbiór pollingu

Odbieranie pollingu umożliwia zadzwonienie na numer innego faksu w celu odebrania faksu.

### Konfiguracja odbierania pollingu

- 1 Naciśnij przycisk  (**FAKS**).
- 2 Naciśnij przycisk **▲** lub **▼**, aby wybrać opcję **Polling odb.**
- 3 Naciśnij przycisk **◀** lub **▶**, aby wybrać opcję **Standard**.  
Naciśnij przycisk **OK**.
- 4 Wpisz numer faksu, dla którego chcesz zastosować funkcję polling.
- 5 Naciśnij przycisk **Start Mono** lub **Start Kolor**.

### Konfiguracja do odbierania pollingu z kodem zabezpieczającym

Zabezpieczenie funkcji polling umożliwia zdefiniowanie numerów, z których mogą być pobierane dokumenty (dla których ustawiono polling).

Zabezpieczenie funkcji polling możliwe jest tylko w faksach Brother. Aby pobrać faks z zabezpieczonego urządzenia firmy Brother, wprowadź kod zabezpieczeń.

- 1 Naciśnij przycisk  (**FAKS**).

- 2 Naciśnij przycisk ▲ lub ▼, aby wybrać opcję *Polling odb.*
- 3 Naciśnij przycisk ◀ lub ▶, aby wybrać opcję *Zabezp.*  
Naciśnij przycisk **OK**.
- 4 Wpisz czterocyfrowy kod zabezpieczeń. Jest to kod ten sam zabezpieczeń jak dla faksu, dla którego chcesz zastosować funkcję *polling*.  
Naciśnij przycisk **OK**.
- 5 Wpisz numer faksu, dla którego chcesz zastosować funkcję *polling*.
- 6 Naciśnij przycisk **Start Mono** lub **Start Kolor**.

### Konfiguracja odbierania *polling* z opóźnieniem

Opóźniony *polling* umożliwia takie skonfigurowanie urządzenia, aby rozpoczynało *polling* w późniejszym terminie. Można ustawić tylko *jedną* operację opóźnionego *pollingu*.

- 1 Naciśnij przycisk  (**FAKS**).
- 2 Naciśnij przycisk ▲ lub ▼, aby wybrać opcję *Polling odb.*
- 3 Naciśnij przycisk ◀ lub ▶, aby wybrać opcję *Timer*.  
Naciśnij przycisk **OK**.
- 4 Wprowadź godzinę rozpoczęcia *pollingu* (w formacie 24-godzinnym).  
Na przykład 21:45 dla 9:45 wieczór.  
Naciśnij przycisk **OK**.
- 5 Wpisz numer faksu, dla którego chcesz zastosować funkcję *polling*.
- 6 Naciśnij przycisk **Start Mono** lub **Start Kolor**.  
Urządzenie wykona połączenie *polling* we wskazanym czasie.

### Polling sekwencyjny (tylko tryb monochromatyczny)

*Polling sekwencyjny* umożliwia pobieranie dokumentów z kilku faksów w ramach jednej operacji.

- 1 Naciśnij przycisk  (**FAKS**).
- 2 Naciśnij przycisk ▲ lub ▼, aby wybrać opcję *Polling odb.*
- 3 Naciśnij przycisk ◀ lub ▶, aby wybrać opcję *Standard*, *Zabezp.* lub *Timer*.
- 4 Wykonaj jedną z następujących czynności:
  - Jeżeli zostanie wybrana opcja *Standard*, naciśnij **OK** a następnie przejdź do kroku 5.
  - W przypadku wybrania *Zabezp.* naciśnij **OK**, a następnie wpisz czterocyfrowy numer.  
Naciśnij **OK**, przejdź do kroku 5.
  - W przypadku wybrania *Timer* naciśnij **OK**, a następnie wprowadź godzinę (w formacie 24-godzinnym), o której funkcja *polling* ma zostać uruchomiona.  
Naciśnij **OK**, przejdź do kroku 5.
- 5 Naciśnij przycisk ▲ lub ▼, aby wybrać opcję *Nadawanie*.  
Naciśnij przycisk **OK**.

- 6 Wykonaj jedną z następujących czynności:
- Naciśnij ▲ lub ▼, aby wybrać Dodaj numer, a następnie wprowadź numer za pomocą klawiatury.  
Naciśnij przycisk **OK**.
  - Naciśnij przycisk ▲ lub ▼, aby wybrać opcję *Książka tel.* i **OK**. Naciśnij przycisk ▲ lub ▼, aby wybrać opcję *Porząd. alfab.* lub *Porząd. numer.*, i naciśnij przycisk **OK**. Naciśnij przycisk ▲ lub ▼, aby wybrać numer, i naciśnij przycisk **OK**.



### Informacja

*W przypadku wybrania opcji*

*Porząd. numer.:*

Numery wybierania szybkiego zaczynają się od znaku #.

Numery wybierania jedноп przyciskowego zaczynają się od symbolu \*.

- 7 Po wprowadzeniu wszystkich numerów faksu przez powtórzenie kroku 6 naciśnij przycisk ▲ lub ▼, aby wybrać opcję *Zakończone*. Naciśnij przycisk **OK**.
- 8 Naciśnij przycisk **Start Mono**. Urządzenie aktywuje funkcję polling kolejno dla każdego numeru lub grupy.

Naciśnij przycisk **Stop/Zakończ** podczas wybierania numeru przez urządzenie, aby anulować proces polling.

Aby anulować wszystkie kolejne zadania odbioru polling, patrz *Sprawdzanie i anulowanie zadań oczekujących* na stronie 14.



## Operacje głosowe





Połączenia głosowe można realizować za pomocą telefonu wewnętrznego lub zewnętrznego, poprzez ręczne wybranie numeru lub za pomocą numerów szybkiego wybierania.

## Dodatkowe operacje wybierania

### Łączenie numerów szybkiego wybierania

Czasami przy wysyłaniu faksu może być przydatna możliwość wyboru jednego z kilku operatorów sieci międzymiastowych. Stawki mogą być różne w zależności od pory i miejsca docelowego. Aby korzystać z niskich stawek, możesz zapisać kody dostępu operatorów połączeń długodystansowych i numery kart kredytowych jako numery wybierania jedнопrzyciskowego i wybierania szybkiego. Te długie sekwencje wybierania możesz zapisać, dzieląc je i ustawiając jako oddzielne numery wybierania jedнопrzyciskowego lub wybierania szybkiego w dowolnej kombinacji. Możesz włączyć nawet ręczne wybieranie za pomocą klawiatury. (Patrz *rozdział 7 Podstawowego podręcznika użytkownika, część Zapisywanie numerów wybierania jedнопrzyciskowego lub Zapisywanie numerów szybkiego wybierania*).

Na przykład można zapisać numer 555 w wybieraniu szybkim pod pozycją 03, a numer 7000 w wybieraniu jedнопrzyciskowym pod pozycją 02. Za pomocą tych dwóch numerów możesz wybrać numer „555-7000”. W tym celu naciśnij następujące przyciski:

- 1 Naciśnij przycisk  (**Książka tel.**).
- 2 Naciśnij przycisk  lub , aby wybrać opcję **Szukaj**.  
Naciśnij przycisk **OK**.
- 3 Naciśnij przycisk  lub , aby wybrać opcję **Porząd. numer.**  
Naciśnij przycisk **OK**.

- 4 Naciśnij przycisk ▲ lub ▼, aby wybrać opcję #03.  
Naciśnij przycisk **OK**.



### Informacja

Numery wybierania szybkiego zaczynają się od znaku #.  
Numery wybierania jedнопrzyciskowego zaczynają się od symbolu \*.

- 5 Naciśnij przycisk **OK**, aby wybrać opcję *Wyślij faks*.
- 6 Naciśnij przycisk ▲ lub ▼, aby wybrać opcję *Książka tel.*  
Naciśnij przycisk **OK**.
- 7 Naciśnij przycisk ▲ lub ▼, aby wybrać opcję *Szukaj*.  
Naciśnij przycisk **OK**.
- 8 Naciśnij przycisk ▲ lub ▼, aby wybrać opcję *Porząd. numer.*  
Naciśnij przycisk **OK**.
- 9 Naciśnij przycisk ▲ lub ▼, aby wybrać opcję \*02.  
Naciśnij przycisk **OK**.
- 10 Naciśnij przycisk **OK**, aby wybrać opcję *Wyślij faks*.
- 11 Naciśnij przycisk **Start Mono** lub **Start Kolor**.  
Zostanie wybrany numer „555-7000”.

Aby tymczasowo zmienić numer, możesz zastąpić część numeru ręcznym wybieraniem za pomocą klawiatury. Na przykład aby zmienić numer na „555-7001” można nacisnąć przycisk  (Książka tel.), wybrać opcję *Szukaj*, nacisnąć przycisk **03**, a następnie nacisnąć na klawiaturze przyciski **7001**.



### Informacja

Jeśli musisz poczekać na kolejne wybieranie tonowe lub sygnał w dowolnym czasie sekwencji wybierania, wstaw do numeru pauzę, naciskając **Powtórz wybieranie/Pauza**. Każde naciśnięcie przycisku powoduje dodanie 3,5 sekundowego opóźnienia.

## Dodatkowe sposoby zapisywania numerów

### Zapisywanie numerów wybierania jednoprzyciskowego z połączeń wychodzących

Numery wybierania jednoprzyciskowego można zapisać z historii połączeń wychodzących.

- 1 Naciśnij przycisk **Powtórz wybieranie/Pauza**.  
Opcję *Tel. wych* można także wybrać, naciskając przycisk  (**FAKS**).
- 2 Naciśnij przycisk ▲ lub ▼, aby wybrać nazwę lub numer do zapisania.  
Naciśnij przycisk **OK**.
- 3 Naciśnij przycisk ▲ lub ▼, aby wybrać opcję *Dodaj do ks. adr.*  
Naciśnij przycisk **OK**.
- 4 Naciśnij przycisk ▲ lub ▼, aby wybrać lokalizację szybkiego wybierania, pod którą numer ma być zapisany.  
Naciśnij przycisk **OK**.



#### Informacja

Numery wybierania jednoprzyciskowego zaczynają się od \* (na przykład \* 0 2).

- 5 Wykonaj jedną z następujących czynności:
  - Wprowadź nazwę za pomocą klawiatury (do 16 znaków).  
Naciśnij przycisk **OK**.  
(Aby uzyskać pomoc dotyczącą wprowadzania liter, patrz *Wprowadzanie tekstu w Dodatku C w Podstawowym podręczniku użytkownika*).
  - Aby zapisać numer bez nazwy, naciśnij przycisk **OK**.
- 6 Naciśnij przycisk **OK**, aby potwierdzić numer faksu lub telefonu.
- 7 Naciśnij przycisk ▲ lub ▼, aby wybrać opcję *Zakończone*.  
Naciśnij przycisk **OK**.
- 8 Naciśnij przycisk **Stop/Zakończ**.

### Zapisywanie numerów wybierania szybkiego połączeń wychodzących

Numery wybierania szybkiego można także zapisać z historii połączeń wychodzących.

- 1 Naciśnij przycisk **Powtórz wybieranie/Pauza**.  
Opcję *Tel. wych* można także wybrać, naciskając przycisk  (**FAKS**).
- 2 Naciśnij przycisk ▲ lub ▼, aby wybrać nazwę lub numer do zapisania.  
Naciśnij przycisk **OK**.
- 3 Naciśnij przycisk ▲ lub ▼, aby wybrać opcję *Dodaj do ks. adr.*  
Naciśnij przycisk **OK**.
- 4 Naciskaj przycisk ▲ lub ▼, aby wybrać żadaną lokalizację, w której zostanie zapisany dwucyfrowy numer wybierania szybkiego.  
Naciśnij przycisk **OK**.



## Informacja

Numery wybierania szybkiego zaczynają się od znaki # (na przykład # 0 2).

- 5 Wykonaj jedną z następujących czynności:
  - Wprowadź nazwę za pomocą klawiatury (do 16 znaków).  
Naciśnij przycisk **OK**.  
(Aby uzyskać pomoc dotyczącą wprowadzania liter, patrz *Wprowadzanie tekstu w Dodatku C w Podstawowym podręczniku użytkownika*).
  - Aby zapisać numer bez nazwy, naciśnij przycisk **OK**.
- 6 Naciśnij przycisk **OK**, aby potwierdzić numer faksu lub telefonu.
- 7 Wykonaj jedną z następujących czynności:
  - Wprowadź drugi numer faksu lub telefonu (do 20 cyfr).  
Naciśnij przycisk **OK**.
  - Jeśli nie chcesz zapisywać drugiego numeru, naciśnij **OK**.
- 8 Naciśnij przycisk ▲ lub ▼, aby wybrać opcję *Zakończone*.  
Naciśnij przycisk **OK**.
- 9 Naciśnij przycisk **Stop/Zakończ**.

## Ustawianie grup do rozsyłania

Grupy, które można zachować w funkcji wybierania jedнопrzyciskowego lub wybierania szybkiego, umożliwiają wysyłanie wiadomości faksowych na wiele numerów przez naciśnięcie wyłącznie przycisku wybierania jedнопrzyciskowego lub przycisku  (**Książka tel.**), Szukaj, **OK**, dwucyfrowego numeru lokalizacji i przycisku **Start Mono**.

Najpierw należy zachować każdy numer faksu w lokalizacji wybierania jedнопrzyciskowego lub wybierania szybkiego. Następnie można włączyć je do grupy. Każda grupa zajmuje jedną lokalizację wybierania jedнопrzyciskowego lub wybierania szybkiego. Można utworzyć do sześciu grup lub przypisać do 215 numerów w dużej grupie.

(Patrz *Rozsyłanie (tylko tryb monochromatyczny)* na stronie 11 i *Zapisywanie numerów szybkiego wybierania w rozdziale 7 w Podstawowym podręczniku użytkownika*).

- 1 Naciśnij przycisk  (**Książka tel.**).
- 2 Naciśnij przycisk ▲ lub ▼, aby wybrać opcję *Konfig. grup*.  
Naciśnij przycisk **OK**.
- 3 Naciśnij przycisk ▲ lub ▼, aby wybrać opcję GRUPA1, GRUPA2, GRUPA3, GRUPA4, GRUPA5 lub GRUPA6 dla nazwy grupy, w której zostaną zapisane numery faksu.  
Naciśnij przycisk **OK**.
- 4 Naciśnij przycisk ▲ lub ▼, aby wybrać żadaną lokalizację, w której zostanie zapisany dwucyfrowy numer lokalizacji wybierania jedнопrzyciskowego lub wybierania szybkiego dla grupy.  
Naciśnij przycisk **OK**.



### Informacja

Numery wybierania szybkiego zaczynają się od znaku #.

Numery wybierania jedнопrzyciskowego zaczynają się od symbolu \*.

- 5 Naciśnij przycisk ▲ lub ▼, aby wybrać opcję `Dodaj numer`.  
Naciśnij przycisk **OK**.
- 6 Aby dodać numery do grupy, naciśnij przycisk ▲ lub ▼, aby wybrać opcję `Porząd. alfabet.` lub `Porząd. numer.` i **OK**. Naciśnij przycisk ▲ lub ▼, aby wybrać numer, i naciśnij przycisk **OK**.
- 7 Wykonaj jedną z następujących czynności:
  - Aby dodać kolejny numer do grupy, powtórz kroki 5 do 6.
  - Po zakończeniu dodawania numerów do grupy naciśnij przycisk ▲ lub ▼, aby wybrać opcję `Zakończone`.  
Naciśnij przycisk **OK**.
- 8 Wykonaj jedną z następujących czynności:
  - Aby zapisać kolejną grupę do rozsyłania, powtórz kroki 3 do 7.
  - Aby zakończyć zapisywanie grup do rozsyłania, naciśnij przycisk **Stop/Zakończ**.



### Informacja

Listę wszystkich numerów wybierania jedнопrzyciskowego i wybierania szybkiego można wydrukować. Numery grup będą oznaczone w kolumnie GRUPA. (Patrz *Raporty* na stronie 34).

## Zmiana nazwy grupy

- 1 Naciśnij przycisk (**Książka tel.**).
- 2 Naciśnij przycisk ▲ lub ▼, aby wybrać opcję `Konfig. grup`.  
Naciśnij przycisk **OK**.
- 3 Naciśnij przycisk ▲ lub ▼, aby wybrać nazwę grupy, którą chcesz zmienić.  
Naciśnij przycisk **OK**.
- 4 Naciśnij przycisk ▲ lub ▼, aby wybrać opcję `Zmien nazwę grupy`.  
Naciśnij przycisk **OK**.



### Informacja

*Jak zmienić zapisaną nazwę lub numer:*

Jeśli chcesz zmienić znak, naciśnij przycisk ◀ lub ▶, aby ustawić kursor pod tym znakiem, po czym naciśnij przycisk **Wyczyść**. Wpisz ponownie znak.

- 5 Wprowadź nową nazwę za pomocą klawiatury (do 16 znaków).  
Naciśnij przycisk **OK**.  
(Patrz *Wprowadzanie tekstu w Dodatku C w Podstawowym podręczniku użytkownika*. Wpisz nazwę, np. NOWI KLIENCI).
- 6 Naciśnij przycisk ▲ lub ▼, aby wybrać opcję `Zakończone`.  
Naciśnij przycisk **OK**.
- 7 Naciśnij przycisk **Stop/Zakończ**.

## Usuwanie grupy

- 1 Naciśnij przycisk  (**Książka tel.**).
- 2 Naciśnij przycisk ▲ lub ▼, aby wybrać opcję `Konfig. grup.`  
Naciśnij przycisk **OK**.
- 3 Naciskaj przycisk ▲ lub ▼, aby wybrać nazwę grupy, którą chcesz usunąć.  
Naciśnij przycisk **OK**.
- 4 Naciśnij przycisk ▲ lub ▼, aby wybrać pozycję `Kasuj`.  
Naciśnij przycisk **OK**.  
Aby potwierdzić decyzję, naciśnij przycisk **1**.
- 5 Naciśnij przycisk **Stop/Zakończ**.

## Usuwanie numeru z grupy

- 1 Naciśnij przycisk  (**Książka tel.**).
- 2 Naciśnij przycisk ▲ lub ▼, aby wybrać opcję `Konfig. grup.`  
Naciśnij przycisk **OK**.
- 3 Naciskaj przycisk ▲ lub ▼, aby wybrać grupę, którą chcesz zmienić.  
Naciśnij przycisk **OK**.
- 4 Naciśnij przycisk ▲ lub ▼, aby wybrać numer, który chcesz usunąć.  
Naciśnij przycisk **OK**.  
Aby potwierdzić decyzję, naciśnij przycisk **1**.
- 5 Naciśnij przycisk ▲ lub ▼, aby wybrać opcję `Zakończone`.  
Naciśnij przycisk **OK**.
- 6 Naciśnij przycisk **Stop/Zakończ**.

## Raporty faksów

Za pomocą przycisków **Menu** należy ustawić raport weryfikacji transmisji i okres sprawozdawczy.

### Raport weryfikacji transmisji

Raport transmisji może służyć za dowód wysłania faksu. (Aby uzyskać szczegółowe informacje na temat konfigurowania typu żadanego raportu, przejdź do opcji *Raport weryfikacji transmisji* w rozdziale 4 w *Podstawowym podręczniku użytkownika*).

### Dziennik faksów (raport operacji)

Urządzenie można skonfigurować do drukowania dziennika w podanych odstępach czasu (co 50 faksów, 6, 12 lub 24 godziny, 2 lub 7 dni). Jeżeli nastawisz odstęp na **Wył**, będzie można nadal wydrukować raport, postępując zgodnie z procedurą w *Jak drukować raporty* na stronie 34. Ustawieniem fabrycznym jest **Co 50 faksów**.

- 1 Naciśnij przycisk **Menu**.
- 2 Naciśnij przycisk ▲ lub ▼, aby wybrać opcję **Fax**.  
Naciśnij przycisk **OK**.
- 3 Naciśnij przycisk ▲ lub ▼, aby wybrać opcję **Ustaw. raportu**.  
Naciśnij przycisk **OK**.
- 4 Naciśnij przycisk ▲ lub ▼, aby wybrać opcję **Journal**.

- 5 Naciśnij przycisk ◀ lub ▶, aby wybrać odstęp czasowy.  
Naciśnij przycisk **OK**.  
Jeśli wybierzesz opcję **Co 50 faksów**, przejdź do kroku 8.

- 6, 12, 24 godzin, 2 lub 7 dni

Urządzenie wydrukuje raport o wybranej godzinie, po czym usunie wszystkie zadania z pamięci. Jeżeli pamięć urządzenia zostanie wypełniona maksymalną liczbą zadań (200) przed upływem wybranego czasu, urządzenie wydrukuje dziennik wcześniej, a następnie wykasuje wszystkie zadania z pamięci. Jeżeli przed nadejściem terminu drukowania potrzebny jest dodatkowy raport, można go wydrukować bez usuwania zadań z pamięci.

- **Co 50 faksów**

Urządzenie wydrukuje dziennik po zapisaniu 50 zadań.

- 6 Wprowadź godzinę rozpoczęcia drukowania w formacie 24-godzinnym. Naciśnij przycisk **OK**.  
(Na przykład: 19:45 dla 7:45 po południu).
- 7 Po wybraniu opcji **Co 7 dni** naciśnij przycisk ▲ lub ▼, wybierz opcję **Data:** i naciśnij przycisk ◀ lub ▶, aby wybrać pierwszy dzień do odliczania 7 dni.
- 8 Naciśnij przycisk **Stop/Zakończ**.

## Raporty

Dostępne są następujące raporty:

- `Weryf.raport`  
Drukuje raport weryfikacji transmisji dla ostatniej transmisji.
- `Pomoc`  
Lista pomocy przedstawiająca sposób programowania urządzenia.
- `Szybk. wybier.`  
Podaje nazwy i numery zapisane w pamięci wybierania jedнопrzyciskowego lub wybierania szybkiego w kolejności liczbowej lub alfabetycznej.
- `Dziennik faxu`  
Pokazuje informacje o ostatnich przychodzących oraz wychodzących faksach.  
(TX oznacza transmisję). (RX oznacza odbiór).
- `Ustaw.uzytkow.`  
Zawiera ustawienia użytkownika.
- `Konfig sieci`  
Zawiera ustawienia sieciowe użytkownika.
- `Raport WLAN`  
Pozwala na wydrukowanie raportu połączenia WLAN.

## Jak drukować raporty

---

- 1 Naciśnij przycisk **Menu**.
- 2 Naciśnij przycisk ▲ lub ▼, aby wybrać opcję `Druk raportów`.  
Naciśnij przycisk **OK**.
- 3 Naciśnij przycisk ▲ lub ▼, aby wybrać raport.  
Naciśnij przycisk **OK**.
- 4 (Tylko szybkie wybieranie) Naciśnij przycisk ▲ lub ▼, aby wybrać opcję `Porządek alfabet.` lub `Porządek numer.`  
Naciśnij przycisk **OK**.
- 5 Naciśnij przycisk **Start Mono**.
- 6 Naciśnij przycisk **Stop/Zakończ**.



## Ustawienia kopiowania

Ustawienia kopiowania można zmienić tymczasowo dla serii kopii.

Urządzenie powróci po 1 minucie do ustawień domyślnych lub, jeśli włączony jest tryb zegara, do trybu faksu. (Patrz *Tryb zegara* na stronie 3).

Aby zmienić ustawienia, naciśnij przycisk **KOPIUJ**, a następnie naciśnij przycisk ▲ lub ▼ w celu przewinięcia ustawień kopiowania. Po wyróżnieniu ustawienia do zmiany, naciśnij przycisk ◀ lub ▶, wybierz opcję, i naciśnij przycisk **OK**.

Po zakończeniu wybierania ustawień naciśnij przycisk **Start Mono** lub **Start Kolor**.



### Informacja

- Niektóre, najczęściej używane ustawienia można zapisać, określając je jako domyślne. Ustawienia te pozostaną aktywne do momentu ponownej zmiany. (Patrz *Ustawianie wprowadzonych zmian jako nowych ustawień domyślnych* na stronie 46).
- Funkcje *Oszcz. atram.*, *Cienki papier*, *Kop. książki* i *Kop. znak wodny* są obsługiwane przez rozwiązania firmy Reallusion, Inc.



## Kończenie kopiowania

Aby zakończyć kopiowanie, naciśnij przycisk **Stop/Zakończ**.

## Zmiana prędkości i jakości kopiowania

Dostępny jest pełny zakres ustawień szybkości i jakości. Ustawieniem fabrycznym jest *Normalna*.

### ■ Szybka

Duża prędkość kopiowania i najmniejsze zużycie atramentu. Używana do drukowania dokumentów przeznaczonych do korekty tekstu, dokumentów dużych lub wielu kopii.

### ■ Normalna

Ustawienie *Zwykła* jest zalecane dla zwykłych wydruków. Zapewnia ono dobrą jakość kopii przy krótkim czasie kopiowania.

### ■ Najlepsza

Tryb *Najlepsza* jest zalecany do kopiowania szczegółowych obrazów, takich jak zdjęcia. Efektem jest najwyższa rozdzielczość i najniższa prędkość.

- Naciśnij przycisk  (**KOPIUJ**).
- Włóż dokument.
- Wprowadź wymaganą liczbę kopii.
- Naciśnij przycisk ▲ lub ▼, aby wybrać opcję *Jakość*.
- Naciśnij przycisk ◀ lub ▶, aby wybrać opcję *Szybka*, *Normalna* lub *Najlepsza*.  
Naciśnij przycisk **OK**.
- Jeśli dodatkowe ustawienia nie mają być zmieniane, naciśnij **Start Mono** lub **Start Kolor**.

## Powiększanie i zmniejszanie kopiowanego obrazu

Istnieje możliwość wyboru współczynnika powiększenia lub zmniejszenia. Po wybraniu **Dopas. do str.** urządzenie będzie automatycznie dostosowywać rozmiar do ustawionego rozmiaru papieru.

- 1 Naciśnij przycisk  (**KOPIUJ**).
- 2 Włóż dokument.
- 3 Wprowadź wymaganą liczbę kopii.
- 4 Naciśnij przycisk ▲ lub ▼, aby wybrać opcję **Pow.** / **zmniejsz.**
- 5 Naciśnij ◀ lub ▶, aby wybrać 100%, **Powiększ**, **Pomniejsz**, **Dopas. do str.** lub **Wybór (25-400%)**.
- 6 Wykonaj jedną z następujących czynności:
  - W przypadku wybrania opcji **Powiększ** lub **Pomniejsz** naciśnij **OK**, a następnie naciśnij ◀ lub ▶, aby wybrać żądany współczynnik powiększenia lub pomniejszenia. Naciśnij przycisk **OK**.
  - W przypadku wybrania **Wybór (25-400%)** naciśnij **OK**, a następnie wprowadź stopień powiększenia lub pomniejszenia od 25% do 400%. Naciśnij przycisk **OK**.
  - Jeśli wybierzesz opcję 100% lub **Dopas. do str.**, przejdź do kroku 7.

198% 10x15cm→A4
186% 10x15cm→LTR
141% A4→A3, A5→A4
100%
97% LTR→A4
93% A4→LTR
83% LGL→A4
69% A3→A4, A4→A5
47% A4→10x15cm
Dopas. do str.
Wybór (25-400%)

- 7 Jeśli dodatkowe ustawienia nie mają być zmieniane, naciśnij **Start Mono** lub **Start Kolor**.



### Informacja

- Ustawienie **Układ strony** nie jest dostępne z opcją **Pow.** / **zmniejsz.**
- Ustawienia **Układ strony**, **Kop. książki**, **Sort**, **Cienki papier** i **Kop. znak wodny** nie są dostępne z opcją **Dopas. do str.**
- Opcja **Dopas. do str.** nie działa prawidłowo, jeśli dokument na szybie skanera jest przechylony o więcej niż 3 stopnie. Korzystając ze wskaźników dokumentu po lewej stronie i u góry, połóż dokument w lewym górnym rogu, stroną do skopiowania na szybie skanera.
- Opcja **Dopas. do str.** nie jest dostępna dla dokumentów o formacie **Legal**.
- Jeśli używasz papieru w formacie **A3** lub **Ledger**, opcja **Kopia dwustronna** nie jest dostępna jednocześnie z opcją **Pow.** / **zmniejsz.**

## Wykonywanie plakatu lub N kopii na 1 arkuszu (Układ strony)

Funkcja N kopii na 1 arkuszu zapewnia oszczędność papieru, umożliwiając drukowanie dwóch lub czterech stron dokumentu na jednej stronie papieru.

Funkcja kopiowania 1 strony na 2 pozwala na skopiowanie jednej strony w formacie A3 lub Ledger na dwie strony w formacie A4 lub Letter. Jeśli chcesz skorzystać z tej opcji, użyj szyby skanera.

Można również stworzyć plakat. Funkcja tworzenia plakatu podzieli dokument na sekcje, następnie powiększy je tak, aby było możliwe ich połączenie w plakat. Aby wydrukować plakat, użyj szyby skanera.

### ! WAŻNE

- Upewnij się, czy format papieru jest ustawiony na A4, A3, Letter lub Ledger.
- W przypadku wykonywania wielu kopii kolorowych funkcja kopiowania N na 1 nie jest dostępna.
- (P) oznacza układ pionowy, natomiast (L) oznacza układ poziomy.
- Jednocześnie można wykonywać jedną kopię plakatu i jedną kopię 1 na 2.
- Kopiowanie plakatów nie jest dostępne razem z foliami.



### Informacja

- Ustawienia Kop. znak wodny, Kop. książki, Sort, Cienki papier, Oszcz. atram. i Pow. / zmniejsz nie są dostępne razem z opcją Układ strony.
- Opcja Dost. pochyl. nie jest dostępna przy kopiowaniu plakatów i 1 na 2.
- Opcja Kopia dwustronna nie jest dostępna przy kopiowaniu plakatów.

- 1 Naciśnij przycisk  (KOPIUJ).
- 2 Włóż dokument.
- 3 Wprowadź wymaganą liczbę kopii.
- 4 Naciśnij przycisk ▲ lub ▼, aby wybrać opcję Układ strony.
- 5 Naciśnij przycisk ◀ lub ▶, aby wybrać opcję Wył. (1 na 1), 2 na 1 (P), 2 na 1 (L), 4 na 1 (P), 4 na 1 (L), 1 do 2, Poster (2 x 1), Poster (2 x 2), Poster (3 x 3) lub 2 na 1 (ID)<sup>1</sup>. Naciśnij przycisk **OK**.
 

<sup>1</sup> Aby uzyskać szczegóły dotyczące opcji 2 na 1 (ID), patrz *Kopiowanie 2 na 1 (ID)* na stronie 39.

Po wybraniu opcji 2 na 1 lub Poster (2 x 2) przy papierze w formacie A3 lub Ledger, przejdź do kroku 6 i wybierz rozmiar papieru odpowiedni do danego dokumentu. Po wybraniu innego ustawienia przejdź do kroku 7.

- 6 Wykonaj jedną z następujących czynności:
- Po wybraniu opcji 2 na 1 (P) lub 2 na 1 (L), naciśnij przycisk ▲ lub ▼, aby wybrać opcję Format Układu. Naciśnij ◀ lub ▶, aby wybrać LGRx2 → LGRx1, LTRx2 → LGRx1, A3x2 → A3x1 lub A4x2 → A3x1.
  - Po wybraniu opcji Poster (2 x 2), naciśnij przycisk ▲ lub ▼, aby wybrać opcję Format Układu. Naciśnij ◀ lub ▶, aby wybrać LGRx1 → LGRx4, LTRx1 → LGRx4, A3x1 → A3x4 lub A4x1 → A3x4.

- 7 Jeśli dodatkowe ustawienia nie mają być zmieniane, naciśnij **Start Mono** lub **Start Kolor**, aby rozpocząć skanowanie strony.  
W przypadku umieszczenia dokumentu w podajniku ADF lub wykonywania plakatu urządzenie skanuje dokument i rozpocznie drukowanie.

**W przypadku korzystania z szyby skanera przejdź do kroku 8.**

- 8 Po zeskanowaniu strony przez urządzenie naciśnij 1, aby zeskanować kolejną stronę.
- 9 Połóż na szybie skanera następną stronę.  
Naciśnij przycisk **OK**.
- 10 Powtórz kroki 8 i 9 dla każdej ze stron układu.
- 11 Po zeskanowaniu wszystkich stron naciśnij 2, aby zakończyć.



### Informacja

Jeżeli jako typ papieru dla funkcji N kopii na 1 arkuszu został wybrany papier fotograficzny, urządzenie będzie drukować obrazy tak samo jak w przypadku wyboru papieru zwykłego.

**Podczas kopiowania z podajnika ADF, włóż dokument stroną zadrukowaną skierowaną do góry, w pokazanym kierunku:**

- 2 na 1 (P)



- 2 na 1 (L)



- 4 na 1 (P)

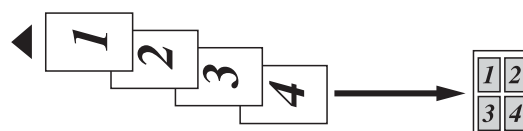

- 4 na 1 (L)



**Podczas kopiowania z szyby skanera, włóż dokument stroną zadrukowaną skierowaną do dołu, w pokazanym kierunku:**

- 2 na 1 (P)



- 2 na 1 (L)

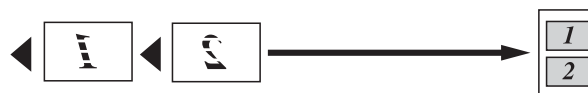

- 4 na 1 (P)



- 4 na 1 (L)



## ■ 1 do 2



## ■ Poster (2 x 1)

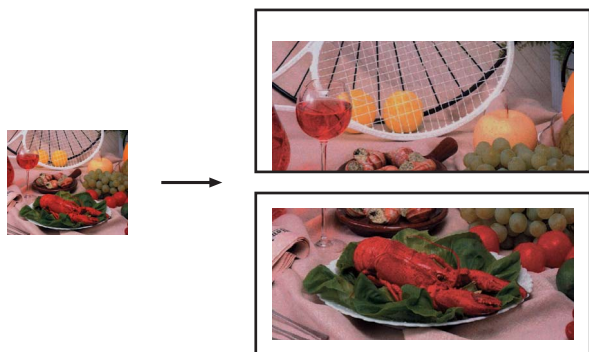

## ■ Poster (2 x 2)

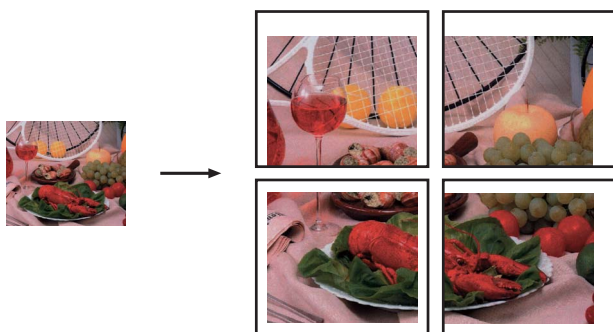

## ■ Poster (3 x 3)

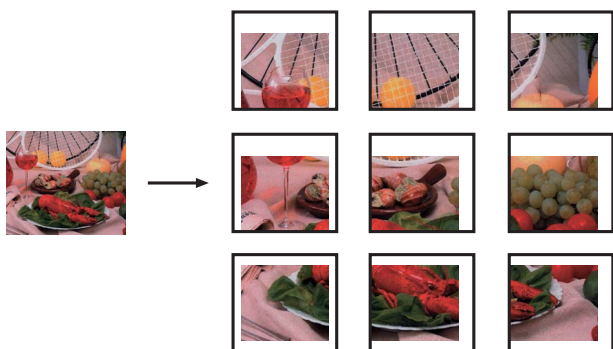

## Kopiowanie 2 na 1 (ID)

Urządzenie oferuje funkcję pozwalającą na skopiowanie dwóch stron karty identyfikacyjnej na jedną stronę papieru, z zachowaniem oryginalnego rozmiaru karty. Upewnij się, że ustawiony rozmiar papieru to A4 lub Letter.



### Informacja

Karty identyfikacyjne można kopiować w zakresie dozwolonym przez odpowiednie prawo. Patrz *Wykorzystanie kopiarki w sposób niezgodny z prawem w broszurze dotyczącej bezpieczeństwa i zgodności z prawem*.

- 1 Naciśnij przycisk  (**KOPIUJ**).
- 2 Połóż kartę identyfikacyjną pierwszą stroną do dołu w lewym rogu szyby skanera.

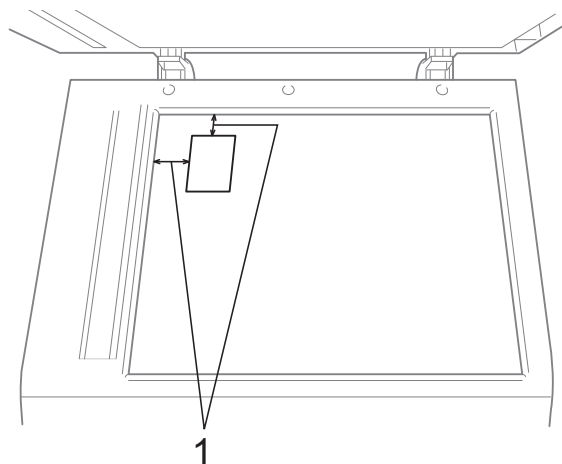

1 3 mm lub więcej (górze, po lewej)

- 3 Wprowadź wymaganą liczbę kopii.
- 4 Naciśnij przycisk ▲ lub ▼, aby wybrać opcję Układ strony.
- 5 Naciśnij przycisk ◀ lub ▶, aby wybrać opcję 2 na 1 (ID).  
Naciśnij przycisk **OK**.

- 6 Naciśnij przycisk **Start Mono** lub **Start Kolor**.  
Urządzenie rozpocznie skanowanie pierwszej strony.
- 7 Gdy urządzenie skopiuje pierwszą stronę, naciśnij przycisk **1**. Odwróć kartę identyfikacyjną i naciśnij przycisk **OK**, aby skopiować drugą stronę.



### Informacja

- Ustawienia *Kop. znak wodny*, *Kop. książki*, *Sort*, *Kopia dwustronna*, *Cienki papier*, *Oszcz. atram. i Pow. / zmniejsz* nie są dostępne z opcją 2 na 1 (ID).
- W przypadku wykonywania wielu kopii kolorowych funkcja kopiowania 2 na 1 (ID) nie jest dostępna.

## Sortowanie kopii za pomocą podajnika ADF

Istnieje możliwość sortowania wielokrotnych kopii. Strony będą układane w kolejności 321, 321, 321 itd.

- 1 Naciśnij przycisk  (**KOPIUJ**).
- 2 Włóż dokument.
- 3 Wprowadź wymaganą liczbę kopii.
- 4 Naciśnij przycisk ▲ lub ▼, aby wybrać opcję *Plik/sort*.
- 5 Naciśnij przycisk ◀ lub ▶, aby wybrać opcję *Sort*.  
Naciśnij przycisk **OK**.
- 6 Jeśli dodatkowe ustawienia nie mają być zmieniane, naciśnij **Start Mono** lub **Start Kolor**.



### Informacja

Ustawienia *Dopas. do str.*, *Układ strony* i *Kop. książki* nie są dostępne z opcją *Sort*.

## Regulacja gęstości

Istnieje możliwość dostosowania gęstości kopii w celu wykonania kopii ciemniejszych lub jaśniejszych.

- 1 Naciśnij przycisk  (**KOPIUJ**).
- 2 Włóż dokument.
- 3 Wprowadź wymaganą liczbę kopii.
- 4 Naciśnij przycisk ▲ lub ▼, aby wybrać opcję *Gęstość*.
- 5 Naciśnij ◀ lub ▶, aby drukowana kopia była jaśniejsza lub ciemniejsza.  
Naciśnij przycisk **OK**.
- 6 Jeśli dodatkowe ustawienia nie mają być zmieniane, naciśnij **Start Mono** lub **Start Kolor**.

## Tryb oszczędzania atramentu

Tryb oszczędzania atramentu pomaga oszczędzać atrament. Urządzenie drukuje jaśniejsze kolory i podkreśla obrysy obrazu, tak jak to pokazano poniżej:

Ilość zużywanego atramentu będzie się różnić w zależności od dokumentu.

**Oszcz. atram.: Wył**

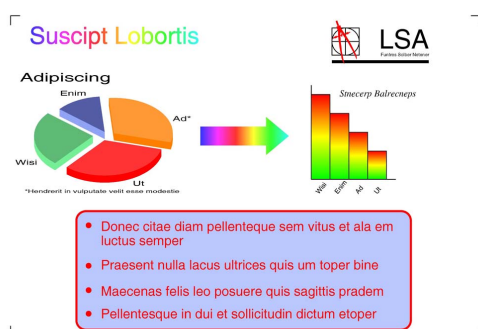

**Oszcz. atram.: Wł.**

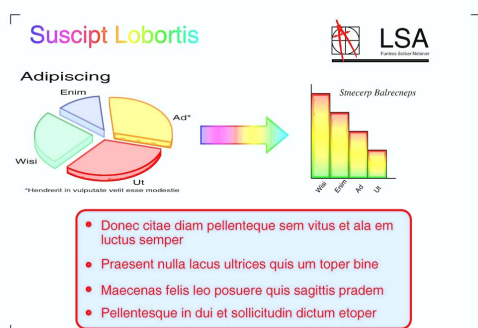

- 1 Naciśnij przycisk  (**KOPIUJ**).
- 2 Włóż dokument.
- 3 Wprowadź wymaganą liczbę kopii.
- 4 Naciśnij przycisk ▲ lub ▼, aby wybrać opcję Ustaw. zaawansow. Naciśnij przycisk **OK**.
- 5 Naciśnij przycisk ▲ lub ▼, aby wybrać opcję Oszcz. atram. Naciśnij przycisk **OK**.
- 6 Naciśnij przycisk **OK**.

- 7 Jeśli dodatkowe ustawienia nie mają być zmieniane, naciśnij przycisk **Start Mono** lub **Start Kolor**.



### Informacja

- Ustawienia Kop. znak wodny, Kop. książki, Dost. pochyl., Cienki papier i Układ strony nie są dostępne z opcją Oszcz. atram.
- Opcja Oszcz. atram. może spowodować, że wydruki będą różnić się od dokumentu oryginalnego.

## Kopiowanie na cienkim papierze

Jeśli dokument jest wydrukiem dwustronnym na cienki papierze, wybierz opcję Cienki papier. Wydruk z jednej strony nie będzie przebijał na drugą.

- 1 Naciśnij przycisk  (**KOPIUJ**).
- 2 Włóż dokument.
- 3 Wprowadź wymaganą liczbę kopii.
- 4 Naciśnij przycisk ▲ lub ▼, aby wybrać opcję Ustaw. zaawansow. Naciśnij przycisk **OK**.
- 5 Naciśnij przycisk ▲ lub ▼, aby wybrać opcję Cienki papier. Naciśnij przycisk **OK**.
- 6 Naciśnij przycisk **Start Mono** lub **Start Kolor**.



### Informacja

Ustawienia Dopas. do str., Układ strony, Dost. pochyl., Oszcz. atram., Kop. książki i Kop. znak wodny nie są dostępne razem z opcją Cienki papier.

## Regulacja przechylenia

Jeśli zeskanowana kopia jest przechylona, urządzenie może ją automatycznie skorygować. Ustawienie to jest dostępne wyłącznie przy używaniu szyby skanera.

- 1 Naciśnij przycisk  (**KOPIUJ**).
- 2 Włóż dokument.
- 3 Wprowadź wymaganą liczbę kopii.
- 4 Naciśnij przycisk ▲ lub ▼, aby wybrać opcję *Dost. pochyl.*
- 5 Naciśnij przycisk ◀ lub ▶, aby wybrać opcję *Auto* (lub *Wył.*).  
Naciśnij przycisk **OK**.
- 6 Jeśli dodatkowe ustawienia nie mają być zmieniane, naciśnij **Start Mono** lub **Start Kolor**.



### Informacja

- Ustawienia 1 do 2, *Poster*, *Oszcz. atram.*, *Cienki papier*, *Kop. książki* i *Kop.znak wodny* nie są dostępne razem z opcją *Dost. pochyl.*
- Nie można używać tego ustawienia razem z formatem *Ledger*, *A3* lub papierem mniejszym niż 64 mm × 91 mm.
- Ustawienie to jest dostępne tylko dla papieru prostokątnego lub kwadratowego.
- Opcja regulacji przechylenia jest dostępna tylko jeśli dokument został przechylony o mniej niż 3 stopnie.
- Ustawienie *Dost. pochyl.* może nie działać prawidłowo, jeśli dokument jest za gruby.

## Kopiowanie książki

Funkcja kopiowania książki koryguje ciemne obramowanie i przekos podczas kopiowania z szyby skanera. Urządzenie może skorygować dane w sposób automatyczny lub wykonać określone korekty.

- 1 Naciśnij przycisk  (**KOPIUJ**).
- 2 Włóż dokument.
- 3 Wprowadź wymaganą liczbę kopii.
- 4 Naciśnij przycisk ▲ lub ▼, aby wybrać opcję *Ustaw. zaawansow.*  
Naciśnij przycisk **OK**.
- 5 Naciśnij przycisk ▲ lub ▼, aby wybrać opcję *Kop. książki*.
- 6 Naciśnij przycisk **OK**.
- 7 Po zakończeniu wprowadzania poprawek naciśnij przycisk **Start Mono** lub **Start Kolor**.



### Informacja

Ustawienia *Układ strony*, *Sort*, *Kopia dwustronna*, *Dost. pochyl.*, *Oszcz. atram.*, *Dopas. do str.*, *Cienki papier* i *Kop.znak wodny* nie są dostępne z opcją *Kop. książki*.



## Kopiowanie znaku wodnego

Logo lub znak wodny można w dokumencie umieścić jako znak wodny. Można wybrać jeden z gotowych szablonów znaków wodnych, dane zapisane na karcie pamięci lub nośniku pamięci USB Flash, bądź też dane zeskanowane.



### Informacja

Ustawienia *Dopas. do str.*,  
Układ strony, *Cienki papier*,  
*Dost. pochyl.*, *Oszcz. atram. i*  
*Kop. książki* nie są dostępne razem z  
opcją *Kop. znak wodny*.

### Użycie szablonu

- 1 Naciśnij przycisk  (**KOPIUJ**).
- 2 Włóż dokument.
- 3 Wprowadź wymaganą liczbę kopii.
- 4 Naciśnij przycisk ▲ lub ▼, aby wybrać opcję *Ustaw. zaawansow.*  
Naciśnij przycisk **OK**.
- 5 Naciśnij przycisk ▲ lub ▼, aby wybrać opcję *Kop. znak wodny*.  
Naciśnij przycisk **OK**.
- 6 Naciśnij przycisk ▲ lub ▼, aby wybrać opcję *Szablon*. Naciśnij przycisk **OK**.
- 7 W razie potrzeby zmień ustawienia opcji wyświetlanych na ekranie LCD.
- 8 Jeśli dodatkowe ustawienia nie mają być zmieniane, naciśnij **Start Mono** lub **Start Kolor**.

### Użycie danych zapisanych na karcie pamięci lub nośniku pamięci USB Flash

- 1 Naciśnij przycisk  (**KOPIUJ**).
- 2 Włóż dokument.

- 3 Wprowadź wymaganą liczbę kopii.
- 4 Naciśnij przycisk ▲ lub ▼, aby wybrać opcję *Ustaw. zaawansow.*  
Naciśnij przycisk **OK**.
- 5 Naciśnij przycisk ▲ lub ▼, aby wybrać opcję *Kop. znak wodny*.  
Naciśnij przycisk **OK**.
- 6 Włóż kartę pamięci lub podłącz nośnik pamięci USB Flash. Naciśnij przycisk ▲ lub ▼, aby wybrać opcję *Nośnik*.
- 7 Naciśnij **OK**, a następnie naciśnij ◀ lub ▶, aby wybrać dane, które mają zostać użyte jako znak wodny.
- 8 Naciśnij **OK** i zmień dodatkowe ustawienia dostępne w opcjach wyświetlanych na ekranie LCD.
- 9 Jeśli dodatkowe ustawienia nie mają być zmieniane, naciśnij **Start Mono** lub **Start Kolor**.

### ! WAŻNE

NIE wyjmuj karty pamięci lub nośnika USB Flash, kiedy miga komunikat **PHOTO CAPTURE**, aby uniknąć uszkodzenia karty, nośnika USB Flash lub danych na nich zapisanych.

### Użycie zeskanowanego dokumentu jako znaku wodnego

- 1 Naciśnij przycisk  (**KOPIUJ**).
- 2 Wprowadź wymaganą liczbę kopii.
- 3 Naciśnij przycisk ▲ lub ▼, aby wybrać opcję *Ustaw. zaawansow.*  
Naciśnij przycisk **OK**.
- 4 Naciśnij przycisk ▲ lub ▼, aby wybrać opcję *Kop. znak wodny*.  
Naciśnij przycisk **OK**.

- 5 Naciśnij przycisk ▲ lub ▼, aby wybrać opcję *Skan*. Naciśnij **OK**, a następnie umieść na szybie skanera stronę, która ma zostać użyta jako znak wodny.
- 6 Naciśnij przycisk **Start Mono** lub **Start Kolor**.
- 7 Zdejmij zeskanowany dokument pełniący funkcję znaku wodnego, a następnie załaduj dokument do skopiowania.
- 8 Naciśnij ◀ lub ▶, aby zmienić ustawienie *Przezroczyst. znaku wodnego*. Naciśnij przycisk **OK**.
- 9 Jeśli dodatkowe ustawienia nie mają być zmieniane, naciśnij przycisk **Start Mono** lub **Start Kolor**.



### Informacja

Nie można powiększać ani pomniejszać zeskanowanego znaku wodnego.

## Kopowanie dwustronne

Aby zmniejszyć ilość zużywanego papieru, użyj funkcji kopiowania dwustronnego.

Aby użyć tej funkcji, zalecamy włożenie dokumentów do podajnika ADF. W przypadku dokumentów dwustronnych i książek, należy użyć szyby skanera.

### (odwrócenie wzdłuż dłuższego brzegu)

Pionowe

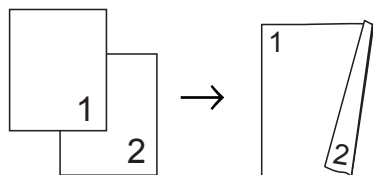

Poziome

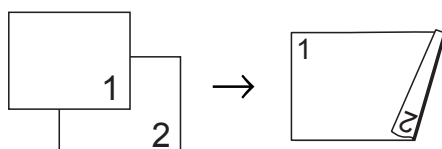

### (odwrócenie wzdłuż krótszego brzegu)

Pionowe

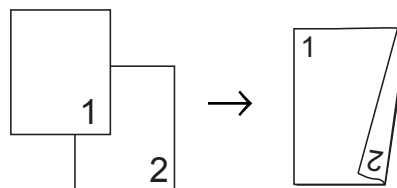

Poziome

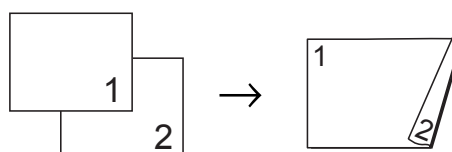

### Informacja

- Ustawienia 2 na 1 (ID), Poster, Kop. książki i Dopas. do str. nie są dostępne z opcją Kopia dwustronna.
- Obsługiwane formaty papieru to A4, A5, A3, Letter, Legal i Ledger.
- Jeśli używasz papieru w formacie A3 lub Ledger, opcja Pow. / zmniejsz nie jest dostępna jednocześnie z opcją Kopia dwustronna.
- (P) oznacza układ pionowy, natomiast (L) oznacza układ poziomy.

- 1 Naciśnij przycisk **Kopia w dupleksie** na panelu sterowania urządzenia.
- 2 Naciśnij przycisk ◀ lub ▶, aby wybrać funkcję *Wł.* i włączyć druk dwustronny.
- 3 Naciśnij przycisk ▲ lub ▼, aby wybrać opcję *Typ odbicia*. Naciśnij przycisk **OK**.
- 4 Naciśnij ▲ lub ▼, aby wybrać *Wzdłuż dł kraw(P)*, *Wzdłuż dł kraw(L)*, *Wzdłuż kr kraw(P)* lub *Wzdłuż kr kraw(L)*. Naciśnij przycisk **OK**.

- 5 Wykonaj jedną z następujących czynności:
- W przypadku kopiowania z papieru o formacie A3 lub Ledger, przejdź do kroku 6.
  - W przypadku kopiowania z papieru o formacie A4, A5, Letter lub Legal, przejdź do kroku 8.

- 6 Naciśnij przycisk ▲ lub ▼, aby wybrać opcję *Ust dupl. A3/Ledg.*  
Naciśnij przycisk **OK**.



### Informacja

Funkcja kopiowania N na 1 nie jest dostępna łącznie z opcją *Ust dupl. A3/Ledg.*

- 7 Naciśnij ▲ lub ▼, aby wybrać *Dopasuj do strony* lub *Zachowaj skalę*.  
Naciśnij przycisk **OK**.



### Informacja

Po wybraniu opcji *Dopasuj do strony* urządzenie automatycznie zmniejszy rozmiar dokumentu, dopasowując go do obszaru zadruku.  
Po wybraniu opcji *Zachowaj skalę* urządzenie nie zmieni rozmiaru dokumentu. W niektórych dokumentach ich górna i dolna część może zostać ucięta.

- 8 Naciśnij przycisk ▲ lub ▼, aby wybrać opcję *Zamknij*.  
Naciśnij przycisk **OK**.
- 9 Włóż dokument.  
Naciśnij przycisk **OK**.
- 10 Wprowadź wymaganą liczbę kopii.

- 11 Naciśnij przycisk **Start Mono** lub **Start Kolor**.  
Po umieszczeniu dokumentu w podajniku ADF urządzenie zacznie skanowanie stron i drukowanie kopii. W przypadku korzystania z szyby skanera przejdź do kroku 12.

- 12 Wykonaj jedną z następujących czynności:

- Połóż na szybie skanera następną stronę.  
Naciśnij przycisk **1**. Przejdź do kroku 13.
- Po zeskanowaniu wszystkich stron naciśnij przycisk **2**.

- 13 Naciśnij przycisk **OK**.  
Urządzenie rozpocznie skanowanie dokumentu i drukowanie kopii.

NIE DOTYKAJ wydrukowanych stron, dopóki nie zostaną wysunięte po raz drugi. Urządzenie zadrukuje pierwszą stronę, wysunie arkusz papieru, a następnie pobierze dany arkusz ponownie i zadrukuje jego drugą stronę.



### Informacja

- Jeśli dokument powoduje zacięcia papieru, spróbuj użyć specjalnych ustawień kopiowania dwustronnego. Naciśnij przycisk ▲ lub ▼, aby wybrać opcję *Zaawansowane*, po czym po kroku 5 naciśnij przycisk **OK**. Naciśnij przycisk ▲ lub ▼, aby wybrać opcję *DX1* lub *DX2*. Opcja *DX1* pozwala uniknąć zacięć papieru, ponieważ pozostawia więcej czasu na wyschnięcie atramentu. Opcja *DX2* pozwala na dokładniejsze wyschnięcie atramentu i mniejsze jego zużycie.
- Opcja *DX1* nie jest dostępna dla papieru w rozmiarze A3 lub Ledger.

## Ustawianie wprowadzonych zmian jako nowych ustawień domyślnych

Najczęściej stosowane ustawienia kopiowania dla opcji Jakość, Wybierz tacę (w urządzeniu MFC-J6710DW), Pow. / zmniejsz, Gęstość, Układ strony, Dost. pochyl., Oszcz. atram., Cienki papier i Kopia dwustronna można zapisać jako ustawienia domyślne. Ustawienia te pozostaną aktywne do momentu ponownej zmiany.

- 1 Naciśnij przycisk  (**KOPIUJ**).
- 2 Naciśnij ▲ lub ▼ oraz ◀ lub ▶, aby wybrać nowe ustawienie.  
Naciśnij przycisk **OK**.  
Powtarzaj ten krok dla każdego ustawienia, które ma zostać zmienione.
- 3 Po zmianie ostatniego ustawienia naciśnij przycisk ▲ lub ▼, aby wybrać opcję *Nowe ustawienia*.  
Naciśnij przycisk **OK**.
- 4 Naciśnij przycisk **1**, aby wybrać opcję *Tak*.
- 5 Naciśnij przycisk **Stop/Zakończ**.

## Przywracanie wszystkich ustawień do ustawień domyślnych

Można przywrócić zmienione ustawienia kopiowania

Jakość, Wybierz tacę (MFC-J6710DW), Pow. / zmniejsz, Gęstość, Układ strony, Dost. pochyl., Oszcz. atram., Cienki papier i Kopia dwustronna, po zmianie, do ustawień domyślnych.

- 1 Naciśnij przycisk  (**KOPIUJ**).
- 2 Naciśnij przycisk ▲ lub ▼, aby wybrać opcję *Reset ustawień*.  
Naciśnij przycisk **OK**.
- 3 Naciśnij przycisk **1**, aby wybrać opcję *Tak*.
- 4 Naciśnij przycisk **Stop/Zakończ**.

# Drukowanie zdjęć z karty pamięci lub nośnika pamięci USB Flash

## Operacje w programie PhotoCapture Center™

### Struktura folderów kart pamięci lub dysku USB Flash

Urządzenie zostało zaprojektowane tak, aby było zgodne z plikami obrazów pochodzących z aparatów cyfrowych, kart pamięci i nośników pamięci USB Flash; należy jednak zapoznać się z poniższymi punktami, aby uniknąć błędów:

- Plik musi mieć rozszerzenie .JPG (inne rozszerzenia, takie jak .JPEG, .TIF, .GIF itp. nie będą rozpoznane).
- Drukowanie bezpośrednio PhotoCapture Center™ musi być wykonywane oddzielnie od operacji PhotoCapture Center™ z użyciem komputera. (Działanie równoczesne nie jest możliwe).
- Urządzenie może odczytać z karty pamięci lub nośnika pamięci USB Flash maksymalnie 999 plików.
- Plik DPOF na kartach pamięci musi mieć prawidłowy format DPOF. (Patrz *Drukowanie DPOF* na stronie 56).

Zwróć uwagę:

- Podczas drukowania indeksu lub obrazu oprogramowanie PhotoCapture Center™ drukuje wszystkie prawidłowe obrazy, nawet jeśli część z nich jest uszkodzona. Obrazy uszkodzone nie będą drukowane.

- (użytkownicy kart pamięci)

Urządzenie odczytuje karty sformatowane przez aparat cyfrowy.

Podczas formatowania aparat tworzy na karcie specjalny folder, do którego kopiuje dane obrazów. Jeśli zachodzi konieczność zmodyfikowania na komputerze danych znajdujących się na karcie, zalecane jest pozostawienie struktury utworzonej przez aparat. Zalecane jest także używanie do zapisywania zmodyfikowanych lub nowych plików tego samego folderu, który jest używany przez aparat. Jeśli dane nie zostaną w nim zapisane, urządzenie nie będzie mogło odczytać pliku lub wydrukować obrazu.

- (użytkownicy nośnika pamięci USB Flash)

Urządzenie obsługuje nośniki pamięci USB Flash, które zostały sformatowane przez system Windows®.

## Drukowanie kadrów filmu

Urządzenie pozwala na drukowanie kadrów plików filmu zapisanych na karcie pamięci lub nośniku pamięci USB Flash.

Pliki filmów są automatycznie dzielone według czasu trwania na 9 części i wyświetlane w 3 liniach, co ułatwia sprawdzenie odpowiedniej sceny i wydrukowanie kadrów.



### Informacja

- Nie można wybrać konkretnej sceny filmu.
- Obsługiwane formaty plików filmowych to AVI i MOV (tylko Motion JPEG). Jednak jeśli rozmiar pliku AVI wynosi 1 GB lub więcej (czas nagrywania około 30 minut) lub też rozmiar pliku MOV wynosi 2 GB lub więcej (czas nagrywania około 60 minut), takiego pliku nie można wydrukować.

## Drukowanie obrazów

### Drukowanie indeksu (miniatury)

System PhotoCapture Center™ przypisuje numery do obrazów (np. nr 1, nr 2, nr 3 itd.).



→ NO.1  
DEI.JPG

01.01.2009  
100KB

Program PhotoCapture Center™ używa numerów do identyfikacji poszczególnych zdjęć. Możesz wydrukować stronę z miniaturami, aby przedstawić wszystkie zdjęcia znajdujące się na karcie pamięci lub nośniku pamięci USB Flash.



### Informacja

Tylko pliki o nazwie zawierającej nie więcej niż 8 znaków zostaną prawidłowo wydrukowane na arkuszu indeksu.

- 1 Upewnij się, że karta pamięci lub nośnik USB Flash znajduje się we właściwym gnieździe.  
Naciśnij przycisk  (PHOTO CAPTURE).
- 2 Naciśnij przycisk ▲ lub ▼, aby wybrać opcję Druk indeksu.  
Naciśnij przycisk OK.

- 3 Naciśnij przycisk ▲ lub ▼, aby wybrać opcję **Format Układu**. Naciśnij ◀ lub ▶, aby wybrać 6 obrazów/linię lub 5 obrazów/linię. Naciśnij przycisk **OK**.

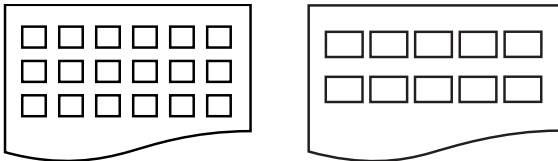

6 obrazów/linię 5 obrazów/linię

Czas drukowania dla opcji 5 obrazów/linię będzie dłuższy niż dla opcji 6 obrazów/linię, ale jakość będzie lepsza.

- 4 Wykonaj jedną z następujących czynności:
- Naciśnij ▲ lub ▼, aby wybrać Typ papieru, a następnie naciśnij ◀ lub ▶, aby wybrać typ używanego papieru, Papier zwykły, Papier inkjet, Brother BP71, Brother BP61 lub Inny błyszczący. Naciśnij przycisk **OK**.
  - Naciśnij ▲ lub ▼, aby wybrać Form. papieru, a następnie naciśnij ◀ lub ▶, aby wybrać używany format papieru, A4 lub Letter. Naciśnij przycisk **OK**.
  - Jeśli ustawienia papieru nie mają być zmieniane, przejdź do kroku 5.

- 5 Naciśnij **Start Kolor**, aby rozpocząć drukowanie.

## Drukowanie zdjęć

Przed wydrukowaniem danego obrazu należy sprawdzić jego numer.

- 1 Upewnij się, że karta pamięci lub nośnik USB Flash znajduje się we właściwym gnieździe. Naciśnij przycisk  (**PHOTO CAPTURE**).
- 2 Wydrukuj indeks. (Patrz *Drukowanie indeksu (miniatury)* na stronie 48).
- 3 Naciśnij przycisk ▲ lub ▼, aby wybrać opcję **Druk zdjęć**. Naciśnij przycisk **OK**.
- 4 Wprowadź numer obrazu, który chcesz wydrukować spośród miniatur wydrukowanych na stronie indeksu. Naciśnij przycisk **OK**.
- 5 Powtórz krok 4 aż do wprowadzenia numerów zdjęć, które mają być wydrukowane.



### Informacja

- Numery można wprowadzić jednorazowo, używając klawisza \* jako przecinka lub klawisza # jako myślnika. Na przykład, aby wydrukować obrazy nr 1, nr 3 i nr 6, wprowadź 1, \*, 3, \*, 6. Wpisz 1, #, 5, aby wydrukować obrazy nr 1 do nr 5.
- Maksymalnie można wprowadzić 12 znaków (łącznie z przecinkami) dla numerów obrazów, które mają być wydrukowane.

- 6 Po wybraniu numerów obrazów ponownie naciśnij **OK**.
- 7 Wprowadź żadaną liczbę kopii za pomocą klawiatury.

- 8 Wykonaj jedną z następujących czynności:
- Zmień ustawienia drukowania. (Patrz *Ustawienia drukowania PhotoCapture Center™* na stronie 57).
  - Jeśli żadne ustawienia nie mają być zmieniane, naciśnij **Start Kolor**, aby rozpocząć drukowanie.

## Drukowanie wszystkich zdjęć

Można wydrukować wszystkie zdjęcia zapisane na karcie pamięci lub nośniku pamięci USB Flash.

- 1 Upewnij się, że karta pamięci lub nośnik USB Flash znajduje się we właściwym gnieździe.  
Naciśnij przycisk  (**PHOTO CAPTURE**).
- 2 Naciśnij przycisk ▲ lub ▼, aby wybrać opcję *Druk wsz. zdj.*  
Naciśnij przycisk **OK**.
- 3 Wprowadź żadaną liczbę kopii za pomocą klawiatury.
- 4 Wykonaj jedną z następujących czynności:
  - Zmień ustawienia drukowania. (Patrz *Ustawienia drukowania PhotoCapture Center™* na stronie 57).
  - Jeśli żadne ustawienia nie mają być zmieniane, naciśnij **Start Kolor**, aby rozpocząć drukowanie.

## Efekty foto

Urządzenie pozwala edytować, dodawać efekty do zdjęć i przeglądać je na ekranie LCD przed wydrukiem.



### Informacja

- Po dodaniu każdego efektu można powiększyć widok obrazu, naciskając \*. Aby powrócić do pierwotnego rozmiaru, ponownie naciśnij \*.
- Funkcja *Efekty foto* jest obsługiwana przez technologię firmy Reallusion, Inc.



**REALLUSION**

## Automatyczna korekta

Automatyczna korekta jest dostępna dla większości zdjęć. Urządzenie dobiera efekt najlepiej pasujący do zdjęcia.

- 1 Upewnij się, że karta pamięci lub nośnik USB Flash znajduje się we właściwym gnieździe.  
Naciśnij przycisk  (**PHOTO CAPTURE**).
- 2 Naciśnij przycisk ▲ lub ▼, aby wybrać opcję *Efekty foto*.  
Naciśnij przycisk **OK**.
- 3 Naciśnij ◀ lub ▶, aby wybrać zdjęcie.  
Naciśnij przycisk **OK**.
- 4 Naciśnij przycisk ▲ lub ▼, aby wybrać opcję *Autokorekta*.  
Naciśnij przycisk **OK**.



### Informacja

- Jeśli na ekranie LCD zostanie wyświetlone *Likw. cz. oczu*, naciśnij #, aby usunąć efekt czerwonych oczu ze zdjęcia.
- Naciśnij **Wyczyść**, aby cofnąć efekt.

- 5 Naciśnij **OK**, a następnie wprowadź żadaną liczbę kopii za pomocą klawiatury.



- 6 Wykonaj jedną z następujących czynności:
- Naciśnij **OK** i zmień ustawienia drukowania. (Patrz *Ustawienia drukowania PhotoCapture Center™* na stronie 57).
  - Jeśli żadne ustawienia nie mają być zmieniane, naciśnij **Start Kolor**, aby rozpocząć drukowanie.

### Poprawa odcienia skóry

Funkcja poprawy odcienia skóry najlepiej sprawdza się przy korygowaniu zdjęć portretowych. Wykrywa ona kolor ludzkiej skóry na zdjęciach i odpowiednio dostosowuje obraz.

- 1 Upewnij się, że karta pamięci lub nośnik USB Flash znajduje się we właściwym gnieździe.  
Naciśnij przycisk  (**PHOTO CAPTURE**).
- 2 Naciśnij przycisk ▲ lub ▼, aby wybrać opcję *Efekty foto*.  
Naciśnij przycisk **OK**.
- 3 Naciśnij ◀ lub ▶, aby wybrać zdjęcie.  
Naciśnij przycisk **OK**.
- 4 Naciśnij przycisk ▲ lub ▼, aby wybrać opcję *Zwięk. odciena*.  
Naciśnij przycisk **OK**.
- 5 Wykonaj jedną z następujących czynności:
  - Jeśli żadne ustawienia nie mają być zmieniane, naciśnij **OK**.
  - Naciśnij ▲ lub ▼, aby ręcznie dostosować poziom efektu.  
Po zakończeniu naciśnij przycisk **OK**.
- 6 Wprowadź żadaną liczbę kopii za pomocą klawiatury.

- 7 Wykonaj jedną z następujących czynności:
- Naciśnij **OK** i zmień ustawienia drukowania. (Patrz *Ustawienia drukowania PhotoCapture Center™* na stronie 57).
  - Jeśli żadne ustawienia nie mają być zmieniane, naciśnij **Start Kolor**, aby rozpocząć drukowanie.

### Poprawa krajobrazu

Funkcja poprawy krajobrazu najlepiej sprawdza się przy korygowaniu zdjęć krajobrazów. Wzmacnia zielone i niebieskie obszary zdjęcia, dzięki czemu krajobraz jest bardziej ostry i wyrazisty.

- 1 Upewnij się, że karta pamięci lub nośnik USB Flash znajduje się we właściwym gnieździe.  
Naciśnij przycisk  (**PHOTO CAPTURE**).
- 2 Naciśnij przycisk ▲ lub ▼, aby wybrać opcję *Efekty foto*.  
Naciśnij przycisk **OK**.
- 3 Naciśnij ◀ lub ▶, aby wybrać zdjęcie.  
Naciśnij przycisk **OK**.
- 4 Naciśnij przycisk ▲ lub ▼, aby wybrać opcję *Ulepsz. scen.*.  
Naciśnij przycisk **OK**.
- 5 Wykonaj jedną z następujących czynności:
  - Jeśli żadne ustawienia nie mają być zmieniane, naciśnij **OK**.
  - Naciśnij ▲ lub ▼, aby ręcznie dostosować poziom efektu.  
Po zakończeniu naciśnij przycisk **OK**.
- 6 Wprowadź żadaną liczbę kopii za pomocą klawiatury.

- 7 Wykonaj jedną z następujących czynności:
  - Naciśnij **OK** i zmień ustawienia drukowania. (Patrz *Ustawienia drukowania PhotoCapture Center™* na stronie 57).
  - Jeśli żadne ustawienia nie mają być zmieniane, naciśnij **Start Kolor**, aby rozpocząć drukowanie.

### Usuń efekt czerwonych oczu

Urządzenie wykrywa oczy na zdjęciach i próbuje usunąć efekt czerwonych oczu ze zdjęcia.



#### Informacja

W niektórych przypadkach efektu czerwonych oczu nie można usunąć.

- Jeśli twarz jest zbyt mała na obrazie.
- Jeśli twarz zwrócona jest zbyt daleko w górę, w dół, w lewo lub w prawo.

- 1 Upewnij się, że karta pamięci lub nośnik USB Flash znajduje się we właściwym gnieździe.  
Naciśnij przycisk  (**PHOTO CAPTURE**).
- 2 Naciśnij przycisk ▲ lub ▼, aby wybrać opcję *Efekty foto*.  
Naciśnij przycisk **OK**.
- 3 Naciśnij ◀ lub ▶, aby wybrać zdjęcie.  
Naciśnij przycisk **OK**.

- 4 Naciśnij przycisk ▲ lub ▼, aby wybrać opcję *Likw.czerw.oczu*.  
Naciśnij przycisk **OK**.
  - Jeśli funkcja *Likw.czerw.oczu* zostanie wykonana prawidłowo, wyświetlone zostanie zdjęcie z efektem. Zmodyfikowana część jest otoczona czerwoną ramką.
  - Jeśli operacja *Likw.czerw.oczu* się nie powiedzie, zostanie wyświetlony komunikat *Niemożl.do wykrycia*.  
  
Naciśnij **OK**, aby powrócić do poprzedniego poziomu.



#### Informacja

Naciśnij #, aby spróbować *Likw.czerw.oczu* ponownie.

- 5 Naciśnij **OK**, a następnie wprowadź żądaną liczbę kopii za pomocą klawiatury.
- 6 Wykonaj jedną z następujących czynności:
  - Naciśnij **OK** i zmień ustawienia drukowania. (Patrz *Ustawienia drukowania PhotoCapture Center™* na stronie 57).
  - Jeśli żadne ustawienia nie mają być zmieniane, naciśnij **Start Kolor**, aby rozpocząć drukowanie.

### Program nocny

Program nocny pozwala na ożywienie kolorów na zdjęciach robionych w nocy.

- 1 Upewnij się, że karta pamięci lub nośnik USB Flash znajduje się we właściwym gnieździe.  
Naciśnij przycisk  (**PHOTO CAPTURE**).
- 2 Naciśnij przycisk ▲ lub ▼, aby wybrać opcję *Efekty foto*.  
Naciśnij przycisk **OK**.

3 Naciśnij ◀ lub ▶, aby wybrać zdjęcie.  
Naciśnij przycisk **OK**.

4 Naciśnij przycisk ▲ lub ▼, aby wybrać  
opcję *Krajobraz nocny*.  
Naciśnij przycisk **OK**.



### Informacja

Można także ręcznie dostosować poziom efektu, naciskając przycisk ▲ lub ▼.

5 Naciśnij **OK**, a następnie wprowadź  
żądaną liczbę kopii za pomocą  
klawiatury.

6 Wykonaj jedną z następujących  
czynności:

- Naciśnij **OK** i zmień ustawienia  
drukowania. (Patrz *Ustawienia  
drukowania PhotoCapture Center™*  
na stronie 57).
- Jeśli żadne ustawienia nie mają być  
zmieniane, naciśnij **Start Kolor**, aby  
rozpocząć drukowanie.

## Światło wypełniające

Światło wypełniające pozwala dostosować  
zdjęcia robione pod światło.

1 Upewnij się, że karta pamięci lub nośnik  
USB Flash znajduje się we właściwym  
gnieździe.

Naciśnij przycisk  
 (**PHOTO CAPTURE**).

2 Naciśnij przycisk ▲ lub ▼, aby wybrać  
opcję *Efekty foto*.  
Naciśnij przycisk **OK**.

3 Naciśnij ◀ lub ▶, aby wybrać zdjęcie.  
Naciśnij przycisk **OK**.

4 Naciśnij przycisk ▲ lub ▼, aby wybrać  
opcję *Dużo światła*.  
Naciśnij przycisk **OK**.



### Informacja

Można także ręcznie dostosować poziom efektu, naciskając przycisk ▲ lub ▼.

5 Naciśnij **OK**, a następnie wprowadź  
żądaną liczbę kopii za pomocą  
klawiatury.

6 Wykonaj jedną z następujących  
czynności:

- Naciśnij **OK** i zmień ustawienia  
drukowania. (Patrz *Ustawienia  
drukowania PhotoCapture Center™*  
na stronie 57).
- Jeśli żadne ustawienia nie mają być  
zmieniane, naciśnij **Start Kolor**, aby  
rozpocząć drukowanie.

## Tablica

Funkcja tablicy służy do regulacji zdjęć.  
Pozwala na wykrycie liter napisanych na  
tablicy i poprawę ich czytelności.

1 Upewnij się, że karta pamięci lub nośnik  
USB Flash znajduje się we właściwym  
gnieździe.

Naciśnij przycisk  
 (**PHOTO CAPTURE**).

2 Naciśnij przycisk ▲ lub ▼, aby wybrać  
opcję *Efekty foto*.  
Naciśnij przycisk **OK**.

3 Naciśnij ◀ lub ▶, aby wybrać zdjęcie.  
Naciśnij przycisk **OK**.

4 Naciśnij przycisk ▲ lub ▼, aby wybrać  
opcję *Tablica*.  
Naciśnij przycisk **OK**.

5 Naciśnij **OK**, a następnie wprowadź  
żądaną liczbę kopii za pomocą  
klawiatury.

- 6 Wykonaj jedną z następujących czynności:
- Naciśnij **OK** i zmień ustawienia drukowania. (Patrz *Ustawienia drukowania PhotoCapture Center™* na stronie 57).
  - Jeśli żadne ustawienia nie mają być zmieniane, naciśnij **Start Kolor**, aby rozpocząć drukowanie.

### Czarno-białe

Funkcja pozwala skonwertować zdjęcie na czarno-białe.

- 1 Upewnij się, że karta pamięci lub nośnik USB Flash znajduje się we właściwym gnieździe.  
Naciśnij przycisk  (**PHOTO CAPTURE**).
- 2 Naciśnij przycisk ▲ lub ▼, aby wybrać opcję *Efekty foto*.  
Naciśnij przycisk **OK**.
- 3 Naciśnij ◀ lub ▶, aby wybrać zdjęcie.  
Naciśnij przycisk **OK**.
- 4 Naciśnij przycisk ▲ lub ▼, aby wybrać opcję *Monochromatyczny*.  
Naciśnij przycisk **OK**.
- 5 Naciśnij **OK**, a następnie wprowadź żądaną liczbę kopii za pomocą klawiatury.
- 6 Wykonaj jedną z następujących czynności:
  - Naciśnij **OK** i zmień ustawienia drukowania. (Patrz *Ustawienia drukowania PhotoCapture Center™* na stronie 57).
  - Jeśli żadne ustawienia nie mają być zmieniane, naciśnij **Start Kolor**, aby rozpocząć drukowanie.

### Sepia

Funkcja pozwala skonwertować kolory zdjęcia na odcienie sepia.

- 1 Upewnij się, że karta pamięci lub nośnik USB Flash znajduje się we właściwym gnieździe.  
Naciśnij przycisk  (**PHOTO CAPTURE**).
- 2 Naciśnij przycisk ▲ lub ▼, aby wybrać opcję *Efekty foto*.  
Naciśnij przycisk **OK**.
- 3 Naciśnij ◀ lub ▶, aby wybrać zdjęcie.  
Naciśnij przycisk **OK**.
- 4 Naciśnij przycisk ▲ lub ▼, aby wybrać pozycję *Sepia*.  
Naciśnij przycisk **OK**.
- 5 Naciśnij przycisk **OK**. Następnie wprowadź żądaną liczbę kopii za pomocą klawiatury.
- 6 Wykonaj jedną z następujących czynności:
  - Naciśnij **OK** i zmień ustawienia drukowania. (Patrz *Ustawienia drukowania PhotoCapture Center™* na stronie 57).
  - Jeśli żadne ustawienia nie mają być zmieniane, naciśnij **Start Kolor**, aby rozpocząć drukowanie.

## Wyszukiwanie według daty

Funkcja pozwala wyszukiwać zdjęcia wg daty.

- 1 Upewnij się, że karta pamięci lub nośnik USB Flash znajduje się we właściwym gnieździe.  
Naciśnij przycisk  (**PHOTO CAPTURE**).
- 2 Naciśnij przycisk ▲ lub ▼, aby wybrać opcję Szukaj wg daty.  
Naciśnij przycisk **OK**.
- 3 Naciśnij ▲ lub ▼, aby wybrać datę, od której wyszukiwanie ma zostać rozpoczęte.  
Naciśnij przycisk **OK**.
- 4 Naciśnij ◀ lub ▶, aby wybrać zdjęcie.



### Informacja

Aby wyświetlić zdjęcia oznaczone innymi datami, naciśnij i przytrzymaj przycisk ◀ lub ▶. Naciśnij ◀, aby wyświetlić starsze zdjęcie lub ▶, aby wyświetlić nowsze.

- 5 Wprowadź żadaną liczbę kopii za pomocą klawiatury.
- 6 Powtarzaj kroki 4 i 5, aż zostaną wybrane wszystkie zdjęcia.
- 7 Po wybraniu wszystkich zdjęć, wykonaj jedną z poniższych czynności:
  - Naciśnij **OK** i zmień ustawienia drukowania. (Patrz *Ustawienia drukowania PhotoCapture Center™* na stronie 57).
  - Jeśli żadne ustawienia nie mają być zmieniane, naciśnij **Start Kolor**, aby rozpocząć drukowanie.

## Pokaz slajdów

Funkcja Pokaz slajdów pozwala wyświetlić wszystkie zdjęcia na ekranie LCD. W trakcie tej operacji można również wybrać zdjęcie.

- 1 Upewnij się, że karta pamięci lub nośnik USB Flash znajduje się we właściwym gnieździe.  
Naciśnij przycisk  (**PHOTO CAPTURE**).
- 2 Naciśnij przycisk ▲ lub ▼, aby wybrać opcję Pokaz slajdów.  
Naciśnij przycisk **OK**.
- 3 Naciśnij **Stop/Zakończ**, aby zakończyć pokaz slajdów.

## Drukowanie zdjęcia w czasie pokazu slajdów

- 1 Upewnij się, że karta pamięci lub nośnik USB Flash znajduje się we właściwym gnieździe.  
Naciśnij przycisk  (**PHOTO CAPTURE**).
- 2 Naciśnij przycisk ▲ lub ▼, aby wybrać opcję Pokaz slajdów.  
Naciśnij przycisk **OK**.
- 3 Naciśnij **OK**, aby zatrzymać pokaz slajdów na wybranym zdjęciu.
- 4 Wprowadź żadaną liczbę kopii za pomocą klawiatury.
- 5 Wykonaj jedną z następujących czynności:
  - Naciśnij **OK** i zmień ustawienia drukowania. (Patrz *Ustawienia drukowania PhotoCapture Center™* na stronie 57).
  - Jeśli żadne ustawienia nie mają być zmieniane, naciśnij **Start Kolor**, aby rozpocząć drukowanie.

## Przycinanie

Funkcja pozwala przyciąć zdjęcie i wydrukować jego część.



### Informacja

Jeśli zdjęcie jest bardzo małe lub ma nieregularne proporcje, przycięcie może nie być możliwe. Na ekranie LCD zostanie wyświetlone **Obraz za mały** lub **Obraz za długi**.

- 1 Upewnij się, że karta pamięci lub nośnik USB Flash znajduje się we właściwym gnieździe.  
Naciśnij przycisk  (**PHOTO CAPTURE**).
- 2 Naciśnij przycisk ▲ lub ▼, aby wybrać opcję **Ozdabianie**.  
Naciśnij przycisk **OK**.
- 3 Naciśnij ◀ lub ▶, aby wybrać zdjęcie.  
Naciśnij przycisk **OK**.
- 4 Ustaw czerwoną ramkę wokół zdjęcia. Część znajdująca się wewnątrz czerwonej ramki zostanie wydrukowana.
  - Naciśnij \* lub #, aby powiększyć lub zmniejszyć wielkość ramki.
  - Naciskaj poszczególne przyciski strzałek, aby zmienić położenie ramki.
  - Naciśnij 0, aby obrócić ramkę.
  - Po dostosowaniu ramki naciśnij **OK**.
- 5 Wprowadź żadaną liczbę kopii za pomocą klawiatury.

- 6 Wykonaj jedną z następujących czynności:

- Naciśnij **OK** i zmień ustawienia drukowania. (Patrz *Ustawienia drukowania PhotoCapture Center™* na stronie 57).
- Jeśli żadne ustawienia nie mają być zmieniane, naciśnij **Start Kolor**, aby rozpocząć drukowanie.

## Drukowanie DPOF

Skrót DPOF oznacza Digital Print Order Format.

Główni producenci aparatów cyfrowych (Canon Inc., Eastman Kodak Company, FUJIFILM Corporation, Panasonic Corporation oraz Sony Corporation) utworzyli ten standard, aby ułatwić drukowanie obrazów z aparatów cyfrowych.

Jeśli aparat obsługuje drukowanie DPOF, przy użyciu ekranu aparatu można wybrać obrazy i określić liczbę kopii do wydrukowania.

Karta pamięci zawierająca dane DPOF umożliwia łatwe drukowanie wybranych obrazów.

- 1 Upewnij się, że karta pamięci znajduje się we właściwym gnieździe.  
Naciśnij przycisk  (**PHOTO CAPTURE**).  
Urządzenie zapyta, czy mają być użyte ustawienia DPOF.
- 2 Naciśnij przycisk 1, aby wybrać opcję **Tak**.

- Wykonaj jedną z następujących czynności:
  - Zmień ustawienia drukowania. (Patrz *Ustawienia drukowania PhotoCapture Center™* na stronie 57).
  - Jeśli żadne ustawienia nie mają być zmieniane, naciśnij **Start Kolor**, aby rozpocząć drukowanie.



### Informacja

Jeśli kolejka drukowania utworzona w aparacie została uszkodzona, może wystąpić błąd pliku DPOF. Usuń i ponownie utwórz kolejkę drukowania za pomocą aparatu, aby usunąć problem. Informacje dotyczące usuwania i tworzenia nowej kolejki drukowania można znaleźć na stronie internetowej producenta lub w odpowiedniej dokumentacji.

## Ustawienia drukowania PhotoCapture Center™

Ustawienia drukowania można tymczasowo zmienić.

Urządzenie powróci do swoich ustawień domyślnych po 3 minutach lub, jeśli włączony jest tryb zegara, urządzenie powróci do trybu faksu. (Patrz *Tryb zegara* na stronie 3).



### Informacja

Najczęściej używane ustawienia drukowania można zapisać, ustawiając je jako domyślne. (Patrz *Ustawianie wprowadzonych zmian jako nowych ustawień domyślnych* na stronie 61).



#### 1 Liczba odbitek

(w przypadku wyświetlania zdjęć, wyszukiwania wg daty, pokazu slajdów)  
Widoczna jest łączna liczba zdjęć, które zostaną wydrukowane.

(w przypadku drukowania wszystkich zdjęć, drukowania zdjęć, poprawy jakości zdjęć, przycinania)  
Widoczna jest liczba kopii każdego zdjęcia, która zostanie wydrukowana.

(w przypadku drukowania DPOF) Nie jest wyświetlane.

## Jakość drukowania

- 1 Naciśnij przycisk ▲ lub ▼, aby wybrać opcję Jakość druku.
- 2 Naciśnij ◀ lub ▶, aby wybrać Normalna lub Foto. Naciśnij przycisk OK.
- 3 Jeśli dodatkowe ustawienia nie mają być zmieniane, naciśnij **Start Kolor**, aby rozpocząć drukowanie.

## Opcje papieru



### Rodzaj papieru

- 1 Naciśnij przycisk ▲ lub ▼, aby wybrać opcję Typ papieru.
- 2 Naciśnij ◀ lub ▶, aby wybrać używany typ papieru: Papier zwykły, Papier inkjet, Brother BP71, Brother BP61 lub Inny błyszczący. Naciśnij przycisk OK.
- 3 Jeśli dodatkowe ustawienia nie mają być zmieniane, naciśnij **Start Kolor**, aby rozpocząć drukowanie.

### Rozmiar papieru i wydruku

- 1 Naciśnij przycisk ▲ lub ▼, aby wybrać opcję Form.papieru.
- 2 Naciśnij przycisk ◀ lub ▶, aby wybrać rozmiar używanego papieru: 10x15cm, 13x18cm, A4, A3, Letter lub Ledger. Naciśnij przycisk OK.
- 3 W przypadku wybrania opcji A4 lub Letter naciśnij ▼. Następnie naciśnij ◀ lub ▶, aby wybrać rozmiar wydruku. Naciśnij przycisk OK.

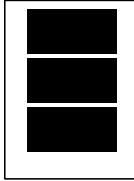
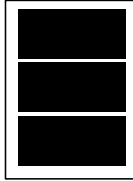
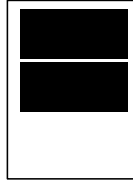
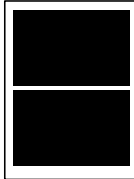
### Przykład: Położenie drukowania dla papieru A4

1	2	3
8x10cm	9x13cm	10x15cm
		
4	5	6
13x18cm	15x20cm	Wymiar max.
		

- 4 Jeśli dodatkowe ustawienia nie mają być zmieniane, naciśnij **Start Kolor**, aby rozpocząć drukowanie.

## Dostosowanie jasności, kontrastu i koloru

### Jasność

- 1 Naciśnij przycisk ▲ lub ▼, aby wybrać opcję Jasność.
- 2 Naciśnij ◀ lub ▶, aby uzyskać ciemniejszą lub jaśniejszą kopię. Naciśnij przycisk OK.
- 3 Jeśli dodatkowe ustawienia nie mają być zmieniane, naciśnij **Start Kolor**, aby rozpocząć drukowanie.



## Kontrast

Funkcja pozwala wybrać ustawienia kontrastu. Zwiększenie kontrastu powoduje zwiększenie wrażenia ostrości i ożywi kolory obrazu.

- 1 Naciśnij przycisk ▲ lub ▼, aby wybrać opcję **Kontrast**.
- 2 Naciśnij ◀ lub ▶, aby zmienić kontrast. Naciśnij przycisk **OK**.
- 3 Jeśli dodatkowe ustawienia nie mają być zmieniane, naciśnij **Start Kolor**, aby rozpocząć drukowanie.

## Wzmocnienie koloru

Funkcja wzmocniania kolorów pozwala drukować obrazy o żywszych barwach. Czas wydruku będzie dłuższy.

- 1 Naciśnij przycisk ▲ lub ▼, aby wybrać opcję **Wzmoc. koloru**. Naciśnij przycisk **OK**.
- 2 Wykonaj jedną z następujących czynności:
  - Aby dostosować ustawienie **Balans bieli**, **Ostrość** lub **Gęstość koloru**, naciśnij ◀ lub ▶ w celu wybrania **Wł.**, a następnie przejdź do kroku 3.
  - Jeśli ustawienia nie mają być dostosowywane, naciśnij ◀ lub ▶, aby wybrać **Wył.**  
Naciśnij **OK**, a następnie przejdź do kroku 6.
- 3 Naciśnij przycisk ▲ lub ▼, aby wybrać opcję **Balans bieli**, **Ostrość** lub **Gęstość koloru**.
- 4 Naciśnij ◀ lub ▶, aby dostosować stopień ustawienia. Naciśnij przycisk **OK**.

- 5 Wykonaj jedną z następujących czynności:
  - Aby dostosować inne ustawienie wzmocnienia koloru, naciśnij ▲ lub ▼ w celu wybrania innej opcji.
  - Jeśli mają być zmienione inne ustawienia, naciśnij przycisk ▲ lub ▼, aby wybrać pozycję **Wyjście**, a następnie naciśnij przycisk **OK**.

- 6 Jeśli dodatkowe ustawienia nie mają być zmieniane, naciśnij **Start Kolor**, aby rozpocząć drukowanie.



## Informacja

### • Balans bieli

To ustawienie dostosowuje odcień białych obszarów zdjęcia. Oświetlenie, ustawienia kamery i inne czynniki będą wpływały na wygląd bieli. Białe obszary obrazu mogą być nieznacznie różowe, żółte lub też mieć inny kolor. Za pomocą tego ustawienia można skorygować efekt i przywrócić obszarom czystą biel.

### • Ostrość

To ustawienie poprawia szczegóły obrazu, działając podobnie do precyzyjnego ustawiania ostrości w aparacie fotograficznym. Jeśli obraz nie jest wyraźny i nie widać jego szczegółów, można dostosować jego ostrość.

### • Gęstość koloru

To ustawienie dostosowuje całkowitą ilość koloru na obrazie. Ilość koloru na obrazie można zwiększyć lub zmniejszyć, aby poprawić słabe lub rozmyte zdjęcie.

## Kadrowanie

Jeśli fotografia jest zbyt długa lub szeroka, aby zmieścić się na dostępnej przestrzeni wybranego układu, część obrazu zostanie automatycznie obcięta.

Ustawieniem fabrycznym jest **Wł.**. Aby wydrukować cały obraz, należy zmienić to ustawienie na **Wył.**. Jeśli dla ustawienia **Kadrowanie** została wybrana wartość **Wył.**, dla ustawienia **Bez brzegu** należy także wybrać wartość **Wył.**. (Patrz *Drukowanie bez brzegu* na stronie 60).

- 1 Naciśnij przycisk ▲ lub ▼, aby wybrać opcję **Kadrowanie**.
- 2 Naciśnij przycisk ◀ lub ▶, aby wybrać opcję **Wył.** (lub **Wł.**). Naciśnij przycisk **OK**.
- 3 Jeśli dodatkowe ustawienia nie mają być zmieniane, naciśnij **Start Kolor**, aby rozpocząć drukowanie.

**Kadrowanie: Wł.**

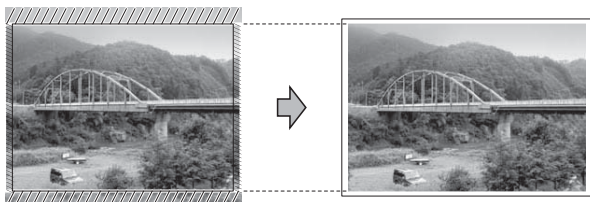

**Kadrowanie: Wył.**

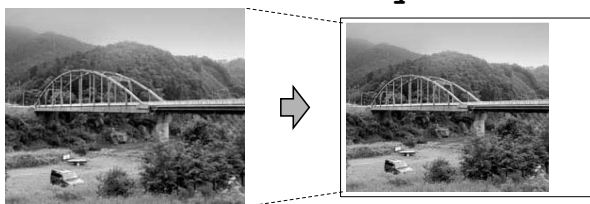

## Drukowanie bez brzegu

Ta funkcja rozszerza drukowany obszar na brzegi papieru. Drukowanie będzie nieco wolniejsze.

- 1 Naciśnij przycisk ▲ lub ▼, aby wybrać opcję **Bez brzegu**.
- 2 Naciśnij przycisk ◀ lub ▶, aby wybrać opcję **Wył.** (lub **Wł.**). Naciśnij przycisk **OK**.
- 3 Jeśli dodatkowe ustawienia nie mają być zmieniane, naciśnij **Start Kolor**, aby rozpocząć drukowanie.

## Drukowanie daty

Funkcja pozwala na drukowanie daty, jeśli znajduje się ona w danych zdjęcia. Data jest drukowana w dolnym prawym rogu zdjęcia. Jeśli dane nie obejmują tych informacji, nie można skorzystać z tej funkcji.

- 1 Naciśnij przycisk ▲ lub ▼, aby wybrać opcję **Wydruk daty**.
- 2 Naciśnij przycisk ◀ lub ▶, aby wybrać opcję **Wł.** (lub **Wył.**). Naciśnij przycisk **OK**.
- 3 Jeśli dodatkowe ustawienia nie mają być zmieniane, naciśnij **Start Kolor**, aby rozpocząć drukowanie.



### Informacja

Aby można było korzystać z funkcji **Wydruk daty**, ustawienie **DPOF** w aparacie musi być wyłączone.

## Ustawianie wprowadzonych zmian jako nowych ustawień domyślnych

---

Najczęściej używane ustawienia drukowania można zapisać, ustawiając je jako domyślne. Ustawienia te pozostaną aktywne do momentu ponownej zmiany.

- 1 Naciśnij ▲ lub ▼ oraz ◀ lub ▶, aby wybrać nowe ustawienie.  
Naciśnij przycisk **OK**.  
Powtarzaj ten krok dla każdego ustawienia, które ma zostać zmienione.
- 2 Po zmianie ostatniego ustawienia naciśnij przycisk ▲ lub ▼, aby wybrać opcję *Nowe ustawienia*.  
Naciśnij przycisk **OK**.
- 3 Naciśnij przycisk **1**, aby wybrać opcję *Tak*.
- 4 Naciśnij przycisk **Stop/Zakończ**.

## Przywracanie wszystkich ustawień do ustawień domyślnych

---

Można przywrócić zmienione ustawienia programu PhotoCapture

Zmienione ustawienia *Jakość druku*, *Typ papieru*, *Form. papieru*, *Jasność*, *Kontrast*, *Wzmoc. koloru*, *Kadrowanie*, *Bez brzegu* oraz *Wydruk daty* można przywrócić do wartości fabrycznych.

- 1 Naciśnij przycisk ▲ lub ▼, aby wybrać opcję *Reset ustawień*.  
Naciśnij przycisk **OK**.
- 2 Naciśnij przycisk **1**, aby wybrać opcję *Tak*.
- 3 Naciśnij przycisk **Stop/Zakończ**.

## Skanowanie na kartę pamięci lub nośnika pamięci USB Flash

### Rozmiar skanowania z szyby

---

Aby zeskanować dokument w formacie Letter, Legal, Ledger lub A3, należy zmienić ustawienie *Rozm. z szyby sk.*  
Ustawienie domyślne to A4.

- 1 Naciśnij przycisk  (**SKANUJ**).
- 2 Naciśnij przycisk ▲ lub ▼, aby wybrać opcję *Skan do med.*  
Naciśnij przycisk **OK**.
- 3 Naciśnij przycisk ▲ lub ▼, aby wybrać opcję *Rozm. z szyby sk.*
- 4 Naciśnij ◀ lub ▶, aby wybrać A4, A3, Letter, Legal lub Ledger.  
Naciśnij przycisk **OK**.



### Informacja

---

- Najczęściej używane ustawienia można zapisać, określając je jako domyślne. (Patrz *Ustawianie wprowadzonych zmian jako nowych ustawień domyślnych* na stronie 61).
- Ustawienie to jest dostępne wyłącznie przy skanowaniu dokumentów z szyby skanera.

## Automatyczne przycinanie

Funkcja pozwala na skanowanie wielu dokumentów umieszczonych na szybie skanera. Poszczególne dokumenty można przejrzeć na wyświetlaczu LCD przed ich zapisaniem. W przypadku wybrania ustawienia *Autom.przycin.* urządzenie będzie skanować każdy dokument i tworzyć oddzielne pliki. Jeśli na przykład na szybie skanera umieszczone zostaną trzy dokumenty, urządzenie zeskanuje dokumenty i utworzy trzy oddzielne pliki. Aby utworzyć plik trzystronicowy, wybierz *PDF* lub *TIFF* w opcji *Typ pliku*.

(W przypadku wybrania opcji *JPEG* każdy dokument będzie tworzony jako trzy oddzielne pliki).

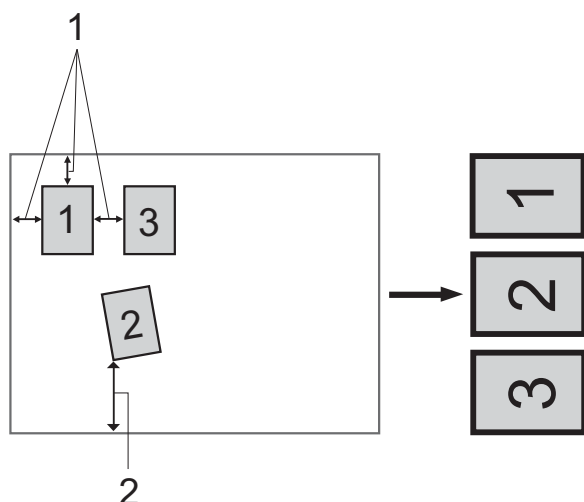

1 10 mm lub więcej (górną, lewą, prawą)

2 20 mm lub więcej (dół)



### Informacja

- Opcja *Autom.przycin.* działa prawidłowo ze wszystkimi ustawieniami opcji *Rozm. z szyby sk.*
- *Autom.przycin.* jest obsługiwana przez technologię opracowaną przez firmę Reallusion, Inc.



- 1 Upewnij się, że karta pamięci lub nośnik USB Flash znajduje się we właściwym gnieździe.
- 2 Włóż dokument.
- 3 Naciśnij przycisk  (**SKANUJ**).
- 4 Naciśnij przycisk ▲ lub ▼, aby wybrać opcję *Skan do med.*  
Naciśnij przycisk **OK**.
- 5 Naciśnij przycisk ▲ lub ▼, aby wybrać opcję *Autom.przycin.*
- 6 Naciśnij przycisk ◀ lub ▶, aby wybrać opcję *Wł.*  
Naciśnij przycisk **OK**.
- 7 Jeśli dodatkowe ustawienia nie mają być zmieniane, naciśnij **Start Mono** lub **Start Kolor**, aby rozpocząć skanowanie.
- 8 Liczba zeskanowanych dokumentów wyświetlana jest na wyświetlaczu LCD.  
Naciśnij przycisk **OK**.
- 9 Naciśnij ◀ lub ▶, aby wyświetlić podgląd danych każdego dokumentu.
- 10 Naciśnij **OK**, aby zapisać dane.



## Informacja

- Opcja `Autom.przycin.` jest dostępna dla dokumentów, których wszystkie cztery narożniki mają kąt prosty (90 stopni). Jeśli jeden z narożników nie jest kątem prostym, funkcja `Autom.przycin.` nie może wykryć dokumentu.
- Jeśli dokument jest za długi lub za szeroki, ustawienie nie będzie działać prawidłowo.
- Dokumenty należy umieścić z dala od krawędzi szyby skanera, jak to zostało przedstawione na ilustracji.
- Dokumenty muszą być ułożone co najmniej 10 mm od siebie.
- Ustawienie `Autom.przycin.` koryguje przechylenie dokumentu na szybie skanera, jednakże jeśli dokument jest przechylony o więcej niż 10 stopni, ustawienie może nie działać.
- Aby można było skorzystać z funkcji `Autom.przycin.`, podajnik ADF musi być pusty.
- Funkcja `Autom.przycin.` jest dostępna dla maksymalnie 16 dokumentów, w zależności od ich rozmiaru.

## ! WAŻNE

NIE wyjmuj karty pamięci lub nośnika USB Flash, kiedy miga komunikat **PHOTO CAPTURE**, aby uniknąć uszkodzenia karty, nośnika USB Flash lub danych na nich zapisanych.

## Jak ustawić nowe wartości domyślne

Najczęściej używane ustawienia funkcji skanowania do nośnika (`Jakość`, `Typ pliku`, `Rozm. z szyby sk. i Autom.przycin.`) można zapisać jako ustawienia domyślne. Ustawienia te pozostaną aktywne do momentu ponownej zmiany.

- 1 Naciśnij przycisk  (**SKANUJ**).
- 2 Naciśnij przycisk ▲ lub ▼, aby wybrać opcję `Skan do med.`  
Naciśnij przycisk **OK**.
- 3 Naciśnij przycisk ▲ lub ▼, aby wybrać opcję `Nowe ustawienia`. Naciśnij **OK** i **1**, aby wybrać `Tak`.
- 4 Naciśnij przycisk **Stop/Zakończ**.

## Jak resetować do ustawień fabrycznych

Zmienione ustawienia funkcji skanowania do nośnika (`Jakość`, `Typ pliku`, `Rozm. z szyby sk. i Autom.przycin.`) można przywrócić do wartości fabrycznych.

- 1 Naciśnij przycisk  (**SKANUJ**).
- 2 Naciśnij przycisk ▲ lub ▼, aby wybrać opcję `Skan do med.`  
Naciśnij przycisk **OK**.
- 3 Naciśnij przycisk ▲ lub ▼, aby wybrać opcję `Reset ustawień`. Naciśnij **OK** i **1**, aby wybrać `Tak`.
- 4 Naciśnij przycisk **Stop/Zakończ**.

## Drukowanie zdjęć bezpośrednio z aparatu PictBridge



Urządzenie Brother obsługuje standard PictBridge umożliwiający podłączenie i drukowanie zdjęć bezpośrednio z aparatu cyfrowego zgodnego ze standardem PictBridge.

Jeśli aparat nie działa w trybie PictBridge lub nie obsługuje standardu PictBridge, nadal można drukować zdjęcia z aparatu cyfrowego obsługującego standard pamięci masowej USB. (Patrz *Drukowanie zdjęć bezpośrednio z aparatu cyfrowego (bez PictBridge)* na stronie 66).

### Wymagania PictBridge

Aby uniknąć błędów, zapamiętaj następujące punkty:

- Urządzenie oraz aparat cyfrowy muszą być podłączone za pomocą odpowiedniego przewodu USB.
- Plik musi mieć rozszerzenie .JPG (inne rozszerzenia, takie jak .JPEG, .TIF, .GIF itp. nie będą rozpoznane).
- Podczas korzystania z funkcji PictBridge operacje PhotoCapture Center™ nie są dostępne.

## Konfigurowanie aparatu cyfrowego

Upewnij się, że aparat znajduje się w trybie PictBridge. Na wyświetlaczu LCD aparatu zgodnego ze standardem PictBridge mogą być dostępne poniższe ustawienia PictBridge.

W zależności od aparatu niektóre z tych ustawień mogą być niedostępne.

Opcje menu aparatu	Opcje
Rozmiar papieru (format)	A4, A3, Ledger, Letter, 10 × 15 cm, Ustawienia drukarki (ustawienie domyślne) <sup>2</sup>
Rodzaj papieru	Papier zwykły, Papier błyszczący, Papier do drukarek atramentowych, Ustawienia drukarki (ustawienie domyślne) <sup>2</sup>
Układ	Bez brzegu: Wł., Bez brzegu: Wył., Ustawienia drukarki (ustawienie domyślne) <sup>2</sup>
Ustawienie DPOF <sup>1</sup>	-
Jakość drukowania	Normalna, Wysoka, Ustawienia drukarki (ustawienie domyślne) <sup>2</sup>
Wzmocnienie koloru	Wł., Wył., Ustawienia drukarki (ustawienie domyślne) <sup>2</sup>
Drukowanie daty	Wł., Wył., Ustawienia drukarki (ustawienie domyślne) <sup>2</sup>

<sup>1</sup> Aby uzyskać szczegółowe informacje, patrz *Drukowanie DPOF* na stronie 65.

<sup>2</sup> Jeśli aparat ustawiony jest na korzystanie z Ustawienia drukarki (ustawienie domyślne), urządzenie będzie drukować zdjęcia z wykorzystaniem poniższych ustawień.

Ustawienia	Opcje
Rozmiar papieru (format)	10 × 15 cm
Rodzaj papieru	Papier błyszczący
Układ	Bez brzegu: Wł.
Jakość drukowania	Wysoka
Wzmocnienie koloru	Wyłączony
Drukowanie daty	Wyłączony

- Jeśli w aparacie nie są dostępne żadne opcje menu, te ustawienia również będą używane.
- Nazwy i dostępność poszczególnych ustawień zależą od specyfikacji aparatu.

Szczegółowe informacje dotyczące zmiany ustawień PictBridge można znaleźć w dokumentacji dołączonej do aparatu.

## Drukowanie obrazów



### Informacja

Wymij z urządzenia wszelkie karty pamięci lub nośniki USB przed podłączeniem aparatu cyfrowego.

- 1 Upewnij się, że aparat jest wyłączony. Podłącz aparat do bezpośredniego interfejsu USB (1) urządzenia za pomocą przewodu USB.

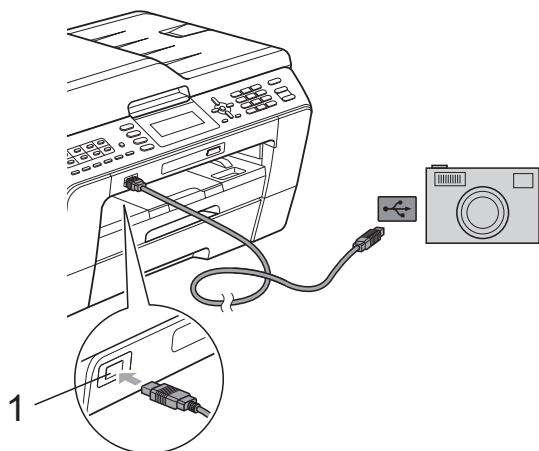

1 Bezpośredni interfejs USB

- 2 Włącz aparat. Kiedy urządzenie rozpozna aparat, na ekranie LCD zostanie wyświetlony komunikat *Kamera podł.*
- 3 Wybierz zdjęcie, które chcesz wydrukować, postępując według instrukcji aparatu. Kiedy urządzenie rozpocznie drukowanie zdjęć, na ekranie LCD zostanie wyświetlone *Drukowanie.*

## ! WAŻNE

W celu uniknięcia uszkodzenia urządzenia nie podłączaj do bezpośredniego interfejsu USB drukarki urządzeń innych niż aparaty cyfrowe i pamięci USB.

## Drukowanie DPOF

Skrót DPOF oznacza Digital Print Order Format.

Główni producenci aparatów cyfrowych (Canon Inc., Eastman Kodak Company, FUJIFILM Corporation, Panasonic Corporation oraz Sony Corporation) utworzyli ten standard, aby ułatwić drukowanie obrazów z aparatów cyfrowych.

Jeśli aparat obsługuje drukowanie DPOF, przy użyciu ekranu aparatu można wybrać obrazy i określić liczbę kopii do wydrukowania.



### Informacja

Jeśli kolejka drukowania utworzona w aparacie została uszkodzona, może wystąpić błąd pliku DPOF. Usuń i ponownie utwórz kolejkę drukowania za pomocą aparatu, aby usunąć problem. Informacje dotyczące usuwania i tworzenia nowej kolejki drukowania można znaleźć na stronie internetowej producenta lub w odpowiedniej dokumentacji.

## Drukowanie zdjęć bezpośrednio z aparatu cyfrowego (bez PictBridge)

Jeśli aparat obsługuje standard pamięci masowej USB, można podłączyć aparat w trybie pamięci masowej. Dzięki temu możliwe jest drukowanie zdjęć z aparatu.

(Aby wydrukować zdjęcia w trybie PictBridge, patrz *Drukowanie zdjęć bezpośrednio z aparatu PictBridge* na stronie 64).



### Informacja

Nazwa, dostępność i działanie są różne dla różnych aparatów cyfrowych. Szczegółowe informacje, takie jak przełączanie między trybami PictBridge a urządzeniem pamięci masowej USB, można znaleźć w dokumentacji dołączonej do aparatu.

## Drukowanie obrazów



### Informacja

Wyjmij z urządzenia wszelkie karty pamięci lub nośniki USB przed podłączeniem aparatu cyfrowego.

- 1 Upewnij się, że aparat jest wyłączony. Podłącz aparat do bezpośredniego interfejsu USB (1) urządzenia za pomocą przewodu USB.

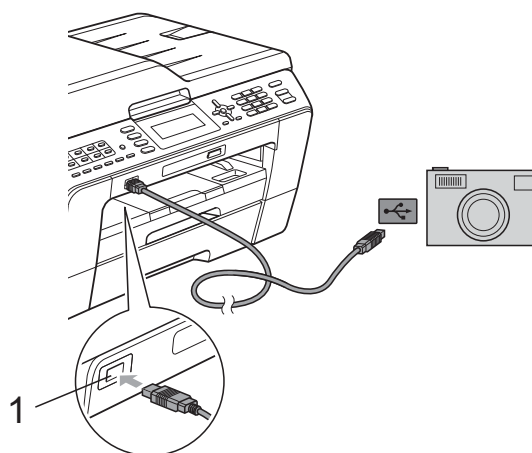

### 1 Bezpośredni interfejs USB

- 2 Włącz aparat.
- 3 Postępuj według kroków opisanych w *Drukowanie obrazów* na stronie 48.

## ! WAŻNE

W celu uniknięcia uszkodzenia urządzenia nie podłączaj do bezpośredniego interfejsu USB drukarki urządzeń innych niż aparaty cyfrowe i pamięci USB.



## A

# Rutynowa obsługa konserwacyjna

## Czyszczenie i sprawdzanie urządzenia

### Czyszczenie obudowy urządzenia

#### ! WAŻNE

- Korzystaj z neutralnych detergentów. Czyszczenie przy użyciu płynów lotnych, takich jak rozcieńczalnik lub benzyna, uszkodzi powierzchnię urządzenia.
- NIE używaj materiałów czyszczących zawierających amoniak.
- NIE używaj alkoholu izopropylowego do czyszczenia panelu sterowania. Może to spowodować uszkodzenie panelu.

#### Wyczyść obudowę urządzenia w następujący sposób:

- 1 Całkowicie wyciągnij tace papieru (1) z urządzenia.

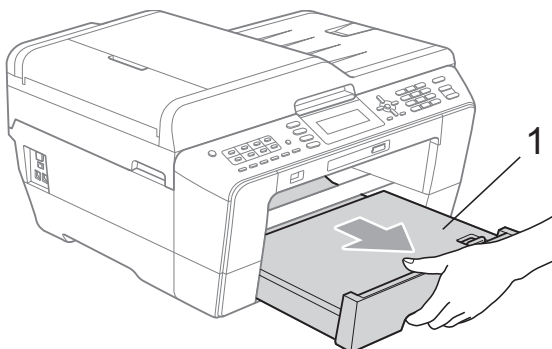
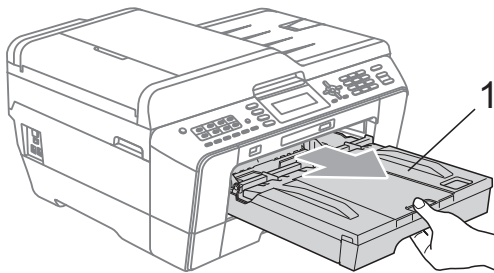

- 2 Wytrzyj urządzenie z zewnątrz za pomocą *suchej*, miękkiej szmatki niepozostawiającej włókien, aby usunąć kurz.

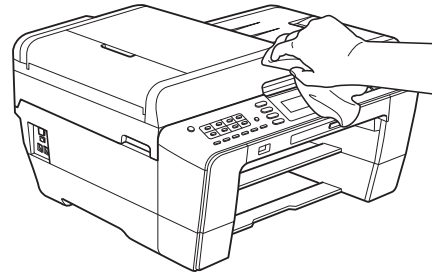

- 3 Podnieś tacę wyjściową papieru i wyjmij wszystko, co w niej utknęło.
- 4 Usuń kurz, wycierając tacę papieru *suchą*, miękką ściereczką niepozostawiającą włókien.

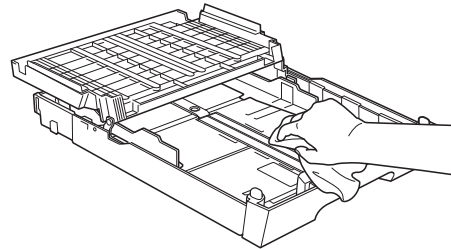

- 5 Zamknij pokrywę tacy wyjściowej papieru i umieść ją z powrotem w urządzeniu.

## Czyszczenie płyty drukarki

### ⚠ UWAGA

Przed przystąpieniem do czyszczenia płyty drukarki odłącz urządzenie od gniazda elektrycznego.

- 1 Włóż obie ręce w uchwyty na palce po obu stronach urządzenia i podnieś pokrywę skanera, aż do zatrzaśnięcia w położeniu otwartym.
- 2 Wyczyść płytę drukarki urządzenia (1) i otaczający ją obszar, ścierając plamy atramentu przy użyciu *suchej*, miękkiej szmatki niepozostawiającej włókien.

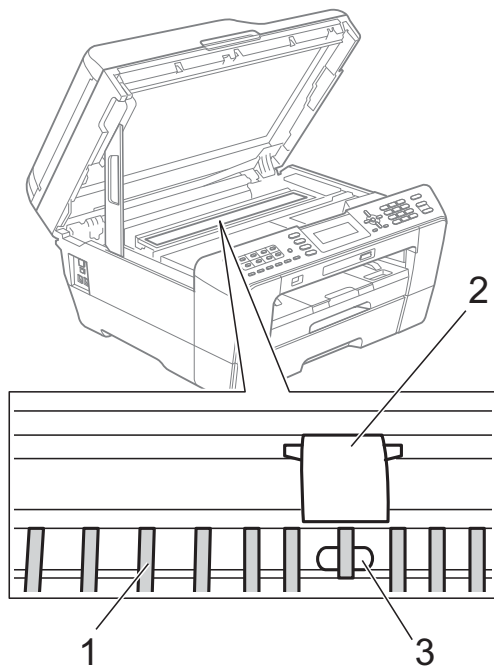

### ! WAŻNE

NIE DOTYKAJ płyty (2) i dźwigni (3). Może to spowodować uszkodzenie urządzenia.

## Czyszczenie wałków podawania papieru

Jeśli wałek podawania papieru zostanie zabrudzony atramentem, może to spowodować problemy z podawaniem papieru.

- 1 Odłącz urządzenie z gniazda elektrycznego. Wyciągnij tacę papieru z urządzenia.

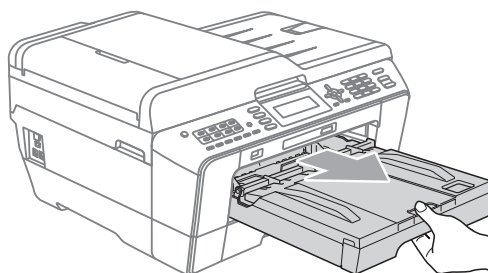

### Informacja

Jeśli klapka podpory papieru jest otwarta, zamknij ją, a następnie zamknij podporę papieru.

- 2 Wyczyść przednią część wałków podawania papieru (1) miękką, niepozostawiającą włókien ściereczką zwilżoną wodą, przesuwaną ją od boku do boku. Następnie usuń wilgoć, wycierając wałki *suchą*, niepozostawiającą włókien ściereczką.

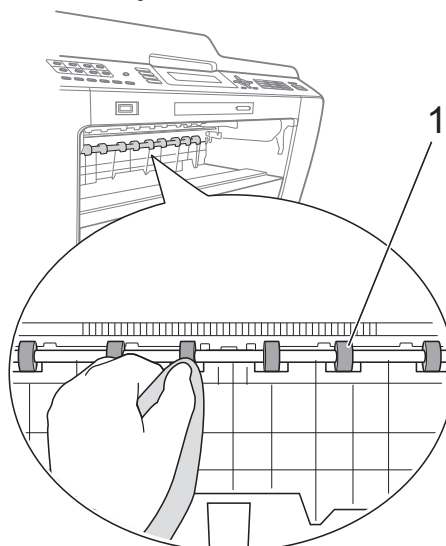

- 3 Podnieść pokrywę usuwania zacięć (2) i wyczyścić tylną stronę wałków podawania papieru (1) miękką, niepozostawiającą włókien ściereczką zwilżoną wodą. Następnie usuń wilgoć, wycierając wałki *suchą*, niepozostawiającą włókien ściereczką.

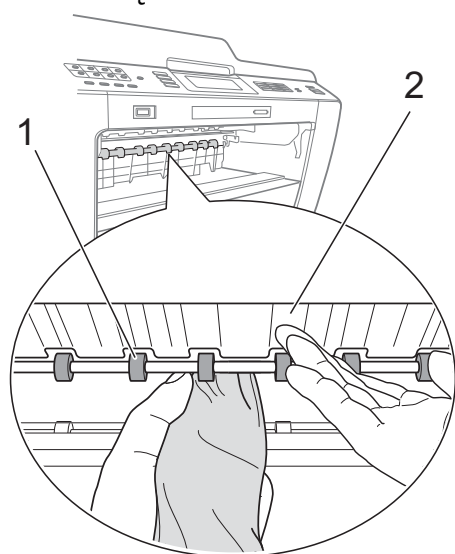

- 4 Mocno wsuń tacę papieru ponownie do urządzenia.  
5 Podłącz ponownie przewód zasilający.



### Informacja

Nie włączaj urządzenia, jeśli wałki nie są suche. Włączenie urządzenia przed wyschnięciem wałków może spowodować problemy z podawaniem papieru.

## Czyszczenie wałków podawania papieru

- 1 Odłącz urządzenie z gniazda elektrycznego.  
2 Wyciągnij tacę papieru z urządzenia.



### Informacja

Jeśli w urządzeniu pozostało kilka arkuszy papieru, a urządzenie zaczyna podawać je jednocześnie, wytrzyj płytkę (1) miękką, niepozostawiającą włókien ściereczką zwilżoną wodą.

Następnie usuń wilgoć, wycierając płytkę *suchą*, niepozostawiającą włókien ściereczką.

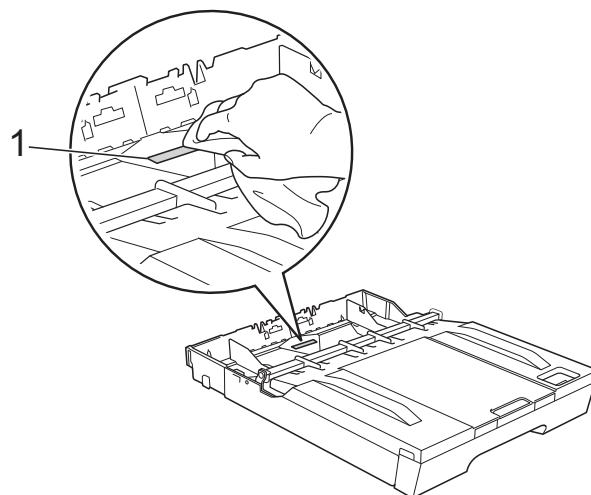

- 3 Otwórz pokrywę usuwania zacięć (1) z tyłu urządzenia.

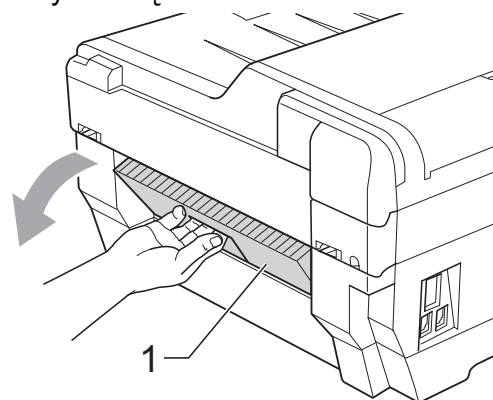

- 4 Wyczyść wałki pobierania papieru (1) miękką, niepozostawiającą włókien ściereczką zwilżoną wodą. Powoli obracaj wałki tak, aby wyczyścić je na całej powierzchni. Następnie usuń wilgoć, wycierając wałki *suchą*, niepozostawiającą włókien ściereczką.

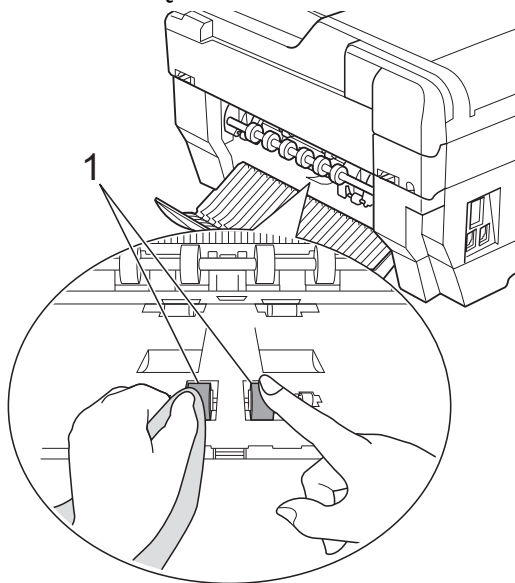

- 5 Wyczyść tylne wałki pobierania papieru (1) miękką, niepozostawiającą włókien ściereczką zwilżoną wodą. Powoli obracaj wałki tak, aby wyczyścić je na całej powierzchni. Następnie usuń wilgoć, wycierając wałki *suchą*, niepozostawiającą włókien ściereczką.

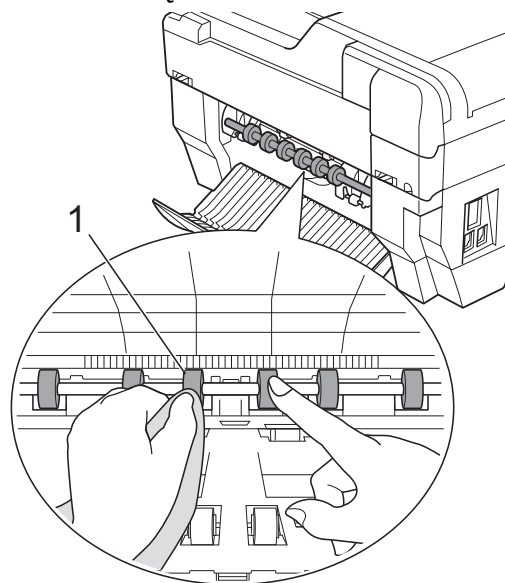

### Informacja

Nie dotykaj wałka metalowego.

- 6 Zamknij pokrywę usuwania zacięć. Upewnij się, że pokrywa została całkowicie zamknięta.
- 7 Mocno wsuń tacę papieru ponownie do urządzenia.
- 8 Podłącz ponownie przewód zasilający.

## Czyszczenie wałków pobierania papieru dla tacy papieru 2 (tylko w modelu MFC-J6710DW)

- 1 Odłącz urządzenie z gniazda elektrycznego. Wyciągnij tacę papieru 2 z urządzenia.



### Informacja

Jeśli klapka podpory papieru jest otwarta, zamknij ją, a następnie zamknij podporę papieru.

- 2 Wyczyść wałki pobierania papieru dla tacy 2 (1) miękką, niepozostawiającą włókien ściereczką zwilżoną wodą. Powoli obracaj wałki tak, aby wyczyścić je na całej powierzchni. Następnie usuń wilgoć, wycierając wałki *suchą*, niepozostawiającą włókien ściereczką.

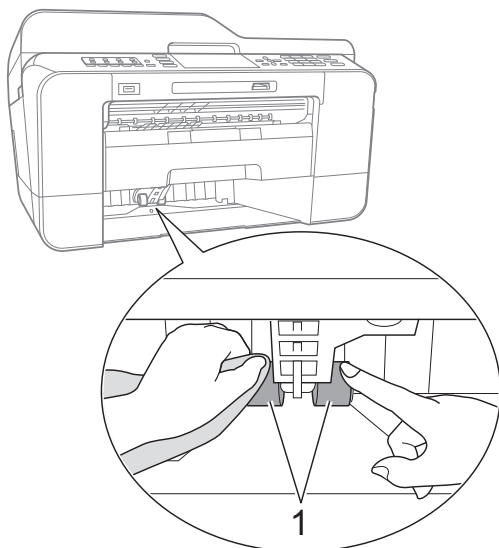

- 3 Wsuń tacę papieru 2 ponownie do urządzenia.
- 4 Podłącz ponownie przewód zasilający.

## Sprawdzanie poziomu atramentu

Pomimo że ikona objętości atramentu pojawia się na wyświetlaczu LCD, można nacisnąć przycisk **Menu**, aby wyświetlić duży wykres przedstawiający ilość pozostałego atramentu dla każdego wkładu.

- 1 Naciśnij przycisk **Menu**.
- 2 Naciśnij przycisk **▲** lub **▼**, aby wybrać opcję *Zarz.tuszami*. Naciśnij przycisk **OK**.
- 3 Naciśnij przycisk **▲** lub **▼**, aby wybrać opcję *Poziom atram.* Naciśnij przycisk **OK**. Wyświetlacz LCD wskaże poziom atramentu.
- 4 Naciśnij przycisk **Stop/Zakończ**.



### Informacja

Poziom atramentu można sprawdzić z komputera. (Patrz *Drukowanie dla Windows®* lub *Drukowanie i faksowanie dla Macintosh w Instrukcji oprogramowania*).

# Pakowanie i transport urządzenia

Transportując urządzenie, użyj materiałów opakowania dostarczonych z urządzeniem. Aby prawidłowo spakować urządzenie, postępuj zgodnie z poniższymi instrukcjami. Uszkodzenia urządzenia powstałe podczas transportu mogą nie być objęte gwarancją.

## ! WAŻNE

Ważne jest, aby po zakończonym drukowaniu umożliwić urządzeniu „zaparkowanie” głowicy drukującej. Przed wyłączeniem urządzenia z zasilania posłuchaj uważnie, czy ustały wszystkie mechaniczne odgłosy. Niedopuszczenie do zaparkowania głowicy może spowodować problemy z drukowaniem lub uszkodzenie głowicy.

- 1 Odłącz urządzenie od ściennego gniazda telefonicznego i wyjmij przewód linii telefonicznej z urządzenia.
- 2 Odłącz urządzenie z gniazda elektrycznego.
- 3 Włóż obie ręce w uchwyty na palce po obu stronach urządzenia i podnieś pokrywę skanera, aż do zatrzaśnięcia w położeniu otwartym. Następnie odłącz przewód interfejsu z urządzenia, jeśli jest podłączony.

- 4 Wyjmij pomarańczowy element ochronny z wnętrza urządzenia, z jego prawego rogu.

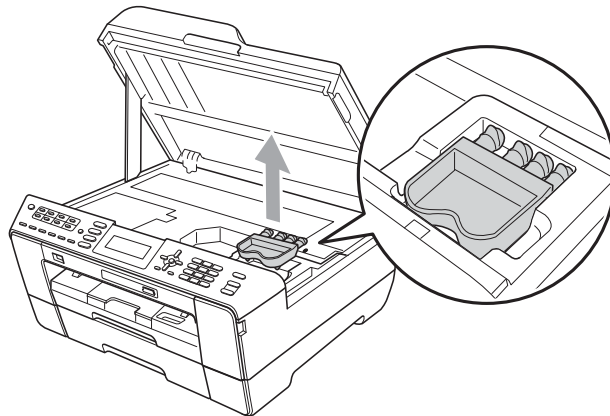

- 5 Delikatnie zamknij pokrywę skanera, trzymając ją po obu stronach palcami.

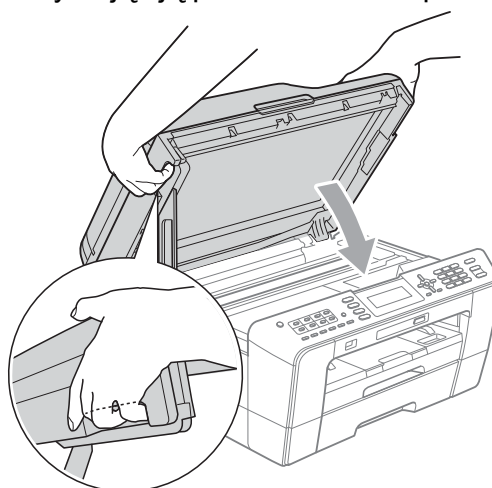

## ! OSTRZEŻENIE

Uważaj, aby nie przytrzasnąć palców pokrywą. Podczas otwierania i zamykania pokryw skanera, zawsze używaj otworów na palce znajdujących się po jej bokach.

- 6 Otwórz pokrywę wkładów atramentowych.

- 7 Wyjmij wszystkie cztery wkłady atramentowe. Naciśnij dźwignię zwolnienia blokady atramentu nad każdym wkładem, aby go zwolnić. (Patrz *Wymiana wkładów atramentowych w Dodatku A w Podstawowym podręczniku użytkownika*).

- 8 Zainstaluj pomarańczowy element ochronny i zamknij pokrywę wkładów atramentowych.

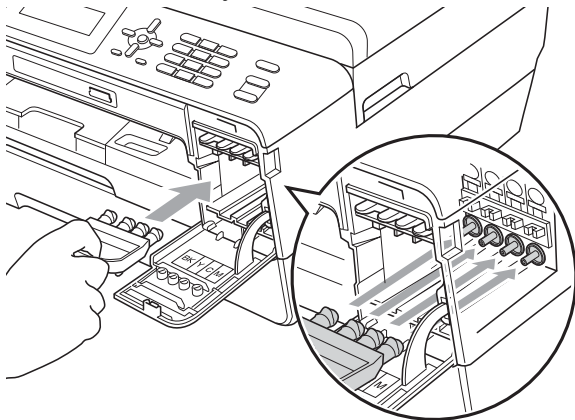

## ! WAŻNE

- Upewnij się, że plastikowe zakładki po prawej stronie pomarańczowego elementu ochronnego (1) zostały prawidłowo zatrzaśnięte w odpowiednim miejscu (2).

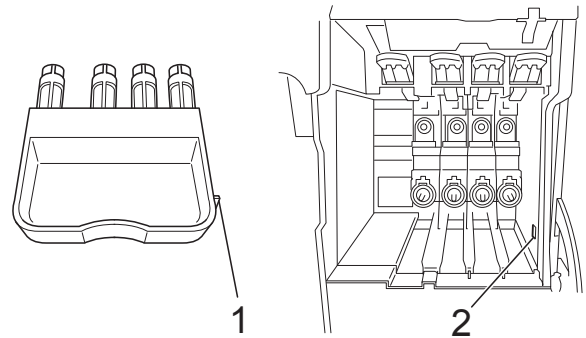

- Jeśli nie można znaleźć pomarańczowej części ochronnej, **NIE** wyjmuj wkładów atramentowych przed transportem. Ważne jest, aby urządzenie było transportowane z pomarańczowymi częściami ochronnymi lub z wkładami atramentowymi w prawidłowej pozycji. Transport bez nich może spowodować uszkodzenie urządzenia i unieważnienie gwarancji.

- 9 Włóż urządzenie do torby.

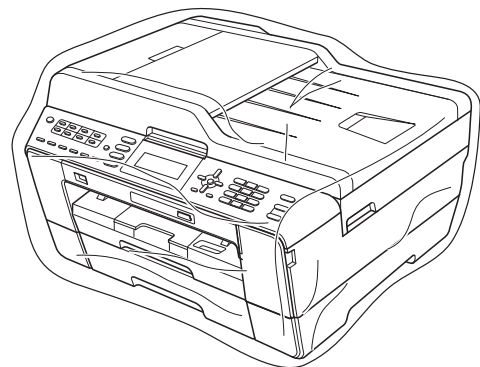

- 10** Spakuj urządzenie i materiały drukowane do oryginalnego opakowania, jak to zostało przedstawione poniżej. Nie należy pakować zużytych wkładów atramentowych do kartonu.

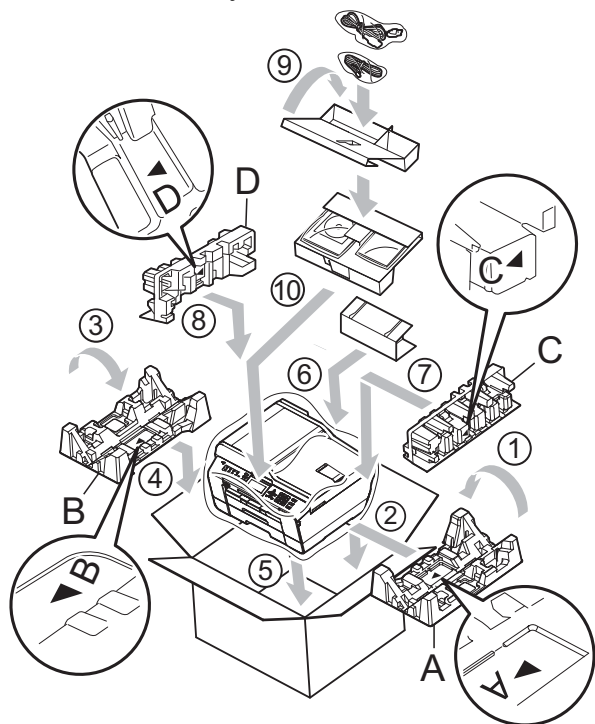

- 11** Zamknij pudło i oklej taśmą.



To jest pełne zestawienie funkcji i terminów, które się pojawiają się w instrukcjach obsługi Brother. Dostępność tych funkcji zależy od modelu jaki zakupiłeś.

**ADF (automatyczny podajnik dokumentów)**

Dokument można umieścić na podajniku ADF i skanować automatycznie po jednej stronie.

**Automatyczna redukcja**

Zmniejsza wielkość przychodzących faksów.

**Automatyczna transmisja faksu**

Wysyłanie faksu bez podnoszenia słuchawki telefonu zewnętrznego.

**Automatyczne wybieranie ponowne**

Funkcja umożliwiająca urządzeniu ponowne wybieranie ostatniego numeru faksu po pięciu minutach od momentu, w którym faks nie został wysłany, gdyż linia była zajęta.

**Błąd komunikacji (Błąd komun.)**

Błąd podczas wysyłania lub odbierania faksu spowodowany zwykle zakłóceniem na linii lub elektrycznością statyczną.

**Czas dzwonka F/T**

Czas, przez jaki urządzenie Brother generuje dzwonki (jeśli tryb odbierania to faks/telefon), informując o oczekującym połączeniu głosowym.

**Dostęp do zdalnego odtwarzania**

Możliwość uzyskania zdalnego dostępu do urządzenia z telefonu działającego w trybie wybierania tonowego.

**Drukowanie kopii zapasowej**

Urządzenie drukuje kopię każdego faksu, który został odebrany i zapisany w pamięci. Jest to funkcja bezpieczeństwa, dzięki której przychodzące wiadomości nie zostaną utracone w przypadku utraty zasilania.

**Dziennik faksu**

Pokazuje informacje o ostatnich 200 przychodzących oraz wychodzących faksach. TX oznacza transmisję. RX oznacza odbiór.

**ECM (Tryb korekcji błędów)**

Wykrywa błędy podczas transmisji faksu i wysyła ponownie strony, w czasie wysyłania których pojawił się błąd.

**Faks opóźniony**

Wysyła faks o określonym czasie w przyszłości.

**Faks/Tel.**

Możesz odbierać fakсы i połączenia telefoniczne. Nie korzystaj z tego trybu, jeśli używasz telefonu z automatem zgłoszeniowym (TAD).

**Gęstość**

Zmiana gęstości powoduje rozjaśnienie lub przyciemnienie całego obrazu.

**Głośność dzwonienia**

Ustawienie głośności dzwonka urządzenia.

**Głośność sygnalizatora**

Ustawienie głośności sygnalizatora, jeśli naciśniesz przycisk lub popełnisz błąd.

**Grupa kompatybilności**

Zdolność jednego urządzenia faksującego do komunikacji z innym. Kompatybilność jest zapewniona pomiędzy grupami ITU-T.

**Identyfikator stacji**

Zapisana informacja pojawia się na początku faksowanych stron. Zawiera nazwę nadawcy i numer faksu.

**Impuls**

Forma obrotowego wybierania na linii telefonicznej.

## **Innobella™**

Innobella™ to gama materiałów eksploatacyjnych oferowanych przez firmę Brother. Aby uzyskać najlepszą jakość, firma Brother poleca atrament i papier Innobella™.

## **Jasność**

Zmiana jasności powoduje przyciemnienie lub rozjaśnienie całego obrazu.

## **Kod zdalnego dostępu**

Własny czterocyfrowy kod (---\*) umożliwiający wywoływanie urządzenia i dostęp do niego z lokalizacji zdalnej.

## **Kod zdalnej aktywacji**

Naciśnij ten kod (\* 5 1), gdy odpowiadasz na połączenie faksowe w telefonie wewnętrznym lub zewnętrznym.

## **Kod zdalnej dezaktywacji (tylko dla trybu faks/telefon)**

Kiedy urządzenie odpowiada na połączenie głosowe, emituje pseudo-/podwójne dzwonki. Możesz odebrać je za pomocą telefonu wewnętrznego, przyciskając ten kod (# 5 1).

## **Kontrast**

Ustawienie poprawiające ciemne lub jasne dokumenty poprzez rozjaśnianie faksów lub kopii ciemnych dokumentów i przyciemnianie faksów lub kopii jasnych dokumentów.

## **LCD (Liquid Crystal Display (wyświetlacz ciekłokrystaliczny))**

Ekran wyświetlacza pokazuje komunikaty interaktywne podczas programowania na ekranie oraz wskazuje datę i czas, gdy urządzenie działa w trybie spoczynku.

## **Liczba dzwonek**

Liczba dzwonek przed zainicjowaniem przez urządzenie odpowiedzi w trybach Tylko fx i Fax/tel.

## **Lista pomocy**

Wydruk pełnej tabeli menu, której można używać do programowania urządzenia, kiedy nie ma dostępu do Podstawowego podręcznika użytkownika.

## **Lista szybkiego wybierania**

Zawiera nazwy i numery zapamiętane w pamięci wybierania jednoprzyciskowego i wybierania szybkiego w kolejności liczbowej.

## **Metoda kodowania**

Metoda kodowania informacji zawartej w dokumencie. Wszystkie urządzenia faksujące muszą korzystać z minimalnego standardu kompresji danych Modified Huffman (MH). W urządzeniu mogą być wykorzystywane bardziej zaawansowane metody kompresji: Modified Read (MR), Modified Modified Read (MMR) oraz JPEG, jeśli urządzenie odbierające ma również tę funkcjonalność.

## **Numer grupy**

Kombinacja numerów wybierania jednoprzyciskowego i wybierania szybkiego zapisanych w lokalizacji wybierania jednoprzyciskowego i wybierania szybkiego na potrzeby rozsyłania.

## **OCR (optyczne rozpoznawanie znaków)**

Aplikacja ScanSoft™ PaperPort™ 12SE z OCR lub Presto! PageManager umożliwia zmianę obrazu tekstu na tekst, który można edytować.

## **Odbieranie do pamięci**

Odbiera fakсы do pamięci urządzenia, gdy w urządzeniu zabraknie papieru.

## **Okres sprawozdawczy**

Zaprogramowany okres pomiędzy automatycznym wydrukiem dzienników faksów. Możesz drukować dziennik faksów na żądanie bez zakłócania cyklu.

**Pauza**

Umożliwia umieszczenie 3,5 sekundowego opóźnienia w sekwencji wybierania podczas wybierania przy użyciu klawiatury lub podczas zapisywania numerów wybierania jednoprzyciskowego lub wybierania szybkiego. Naciśnij przycisk **Powtórz wybieranie/Pauza** żadaną ilość razy, aby wstrzymanie było dłuższe.

**PhotoCapture Center™**

Umożliwia drukowanie zdjęć cyfrowych w wysokiej rozdzielczości z aparatu cyfrowego dla uzyskania wydruku o jakości fotografii.

**PictBridge**

Umożliwia drukowanie zdjęć cyfrowych w wysokiej rozdzielczości bezpośrednio z aparatu cyfrowego dla uzyskania wydruku o jakości fotografii.

**Podgląd faksu**

Wybranie opcji podglądu faksu pozwoli na wyświetlenie podglądu odebranych faksów na ekranie LCD przez naciśnięcie przycisku **Przepl. faksów**.

**Podwójny dostęp**

Urządzenie może skanować wychodzące fakсы lub zaplanowane zadania do pamięci w tym samym czasie, gdy wysyła faks z pamięci, odbiera lub drukuje przychodzący faks.

**Polling**

Proces występujący w urządzeniu faksowym, polegający na wywołaniu innego urządzenia faksowego w celu odtworzenia oczekujących wiadomości faksowych.

**Przekazywanie faksów**

Wysyła faks odebrany w pamięci na inny wstępnie zaprogramowany numer faksu.

**Raport WLAN**

Wydrukowany raport zawierający wyniki połączenia WLAN.

**Raport Xmit (Raport weryfikacji transmisji)**

Wykaz wszystkich transmisji faksów, ich dat, godzin i numerów.

**Ręczne faksowanie**

Po podniesieniu słuchawki telefonu zewnętrznego usłyszysz odpowiedź odbierającego urządzenia faksowego przed naciśnięciem **Start Mono** lub **Start Kolor** w celu rozpoczęcia wysyłania.

**Rozdzielczość**

Liczba pionowych i poziomych linii na cal. Patrz: standardowa, wysoka, bardzo wysoka i foto.

**Rozdzielczość bardzo wysoka (tylko mono)**

392 × 203 dpi. Najlepsza dla bardzo małego druku i szkiców.

**Rozdzielczość fotograficzna (tylko mono)**

Ustawienie rozdzielczości wykorzystujące różnych odcieni szarości dla najlepszego przedstawienia fotografii.

**Rozdzielczość standardowa**

203 × 97 dpi. Używana dla tekstu o normalnej wielkości i najszybszej transmisji.

**Rozsyłanie**

Możliwość wysyłania tego samego faksu do więcej niż jednej lokalizacji.

**Skala szarości**

Odcienie szarości dostępne dla kopiowania, skanowania oraz faksowania fotografii.

**Skanowanie**

Proces wysyłania elektronicznego obrazu papierowego dokumentu do komputera.

**Skanowanie na nośnik**

Pozwala skanować monochromatyczne lub kolorowe dokumenty na kartę pamięci lub nośnik pamięci USB Flash. Obrazy czarno-białe będą zapisywane w formacie TIFF lub PDF, natomiast obrazy kolorowe mogą być zapisywane w formacie PDF lub JPEG.

## Szukanie

Elektroniczne, liczbowe lub alfabetyczne wyszukiwanie zapisanych numerów wybierania jedнопrzyciskowego, wybierania szybkiego i grup.

## TAD (automat zgłoszeniowy)

Można podłączyć zewnętrzny TAD (automat zgłoszeniowy) do urządzenia.

## Telefon wewnętrzny

Telefon używający tej samej linii, co faks, ale podłączony do oddzielnego gniazda ściennego.

## Telefon zewnętrzny

TAD (telefoniczny automat zgłoszeniowy) lub telefon, który jest podłączony do urządzenia.

## Ton

Forma wybierania numeru w linii telefonicznej używana w telefonach z klawiszami.

## Tony CNG

Tony specjalne wysyłane przez urządzenia faksujące podczas automatycznej transmisji powiadamiające urządzenie odbierające, że dzwoni urządzenie faksujące.

## Tony faksu

Sygnaly nadawane przez wysyłające i odbierające urządzenia faksowe podczas przekazywania informacji.

## Transmisja

Proces wysyłania faksu za pomocą linii telefonicznej z urządzenia do urządzenia odbierającego.

## Transmisja w czasie rzeczywistym

Gdy pamięć jest zapełniona, możesz wysyłać fakсы w czasie rzeczywistym.

## Transmisja wsadowa

(Tylko fakсы czarno-białe) Funkcja przyczyniająca się do obniżenia kosztów. Wszystkie opóźnione fakсы przesyłane na ten sam numer mogą być wysłane w jednej transmisji.

## Tryb Menu

Tryb programowania do zmiany ustawień urządzenia.

## Tryb międzynarodowy

Wprowadza tymczasowe zmiany do tonów faksu w celu zniwelowania zakłóceń na międzynarodowych liniach telefonicznych.

## Ustawienia tymczasowe

Można wybrać określone opcje dla każdej transmisji faksu i kopii bez zmiany ustawień domyślnych.

## Ustawienia użytkownika

Wydrukowany raport zawierający bieżące ustawienia urządzenia.

## Wybieranie jedнопrzyciskowe

Przyciski na panelu sterowania urządzenia mogą służyć jako pamięć na numery, które można łatwo wybierać. Dla każdego klawisza można przypisać drugi numer. Aby go wywołać, należy jednocześnie z klawiszem wybierania jedнопrzyciskowego nacisnąć i przytrzymać przycisk **Shift**.

## Wybieranie szybkie

Numer zaprogramowany w celu łatwego wybierania. Naciśnij przycisk  (Książka tel.), kod dwucyfrowy i przycisk **Start Mono** lub **Start Kolor**, aby rozpocząć proces wybierania numeru.

## Wykrywanie faksu

Umożliwia urządzeniu odpowiedź na ton CNG, jeśli przerwiesz odbieranie faksu, podnosząc słuchawkę.

## Wysoka rozdzielczość

Rozdzielczość wynosi 203 × 196 dpi. Jest używana do małych wydruków i do wykresów.

## Wzmocnienie koloru

Dostosowuje kolor w obrazie w celu osiągnięcia lepszej jakości drukowania przez poprawienie ostrości, balansu bieli i gęstości koloru.

### **Zadania oczekujące**

Możesz sprawdzić, które zadania oczekują w pamięci i pojedynczo anulować zadania.

### **Zapisywanie faksu**

Odebrane fakсы można zapisywać w pamięci.

# C

# Indeks

## A

Anulowanie	
Przekazywanie faksów .....	19, 22
zadania oczekujące na ponowne wybranie .....	14
Zapisywanie faksów .....	19
Apple Macintosh	
Patrz Instrukcja oprogramowania.	
Awaria zasilania .....	1

## B

Blokada funkcji .....	4
-----------------------	---

## C

ControlCenter	
Patrz Instrukcja oprogramowania.	
Czyszczenie	
płyty drukarki .....	68
wałek podawania papieru .....	68

## D

Drukowanie	
faks z pamięci .....	17
Patrz Instrukcja oprogramowania.	
raport .....	34
Drukowanie bezpośrednie	
z aparatu niezgodnego z-PictBridge .....	66
z aparatu PictBridge .....	64
Drukowanie kadrów filmu .....	48

## F

Faks, wolnostojący	
odbieranie	
do pamięci .....	16
drukowanie z pamięci .....	17
na komputer PC .....	18
odbieranie z miejsca zdalnego .....	22, 23
odbiór po wyczerpaniu papieru .....	16
przekazywanie faksów .....	22
zmniejszanie, aby dopasować do papieru .....	24

wysyłanie .....	8
anulowanie z pamięci .....	14
faks opóźniony .....	13
kontrast .....	8
opóźniona transmisja wsadowa .....	13
po zakończeniu rozmowy .....	10
przywracanie ustawień fabrycznych .....	9
ręczne .....	10
rozdzielczość .....	8
rozsyłanie .....	11
transmisja w czasie rzeczywistym .....	12
ustawianie nowych domyślnych .....	9
z pamięci (podwójny dostęp) .....	10
zagraniczne .....	13

Faks, z komputera	
Patrz Instrukcja oprogramowania.	

## G

Grupy do rozsyłania .....	30
---------------------------	----

## K

Kody dostępu, zapisywanie i wybieranie .....	27
Kody faksu	
kod zdalnego dostępu .....	20
zmiana .....	20
Kopiowanie	
2 na 1 (ID) .....	39
cienki papier .....	41
dwustronne .....	44
gęstość .....	40
jakość .....	35
książka .....	42
plakat .....	37
powiększ/pomniejszy .....	36
przywracanie ustawień fabrycznych .....	46
regulacja przechylenia .....	42
sortowanie (tylko podajnik ADF) .....	40
tryb oszczędzania atramentu .....	41
układ strony (N kopii na 1 arkuszu) .....	37
ustawianie nowych ustawień domyślnych .....	46
używanie podajnika ADF .....	40

Znak wodny .....	43
użycie dokumentu papierowego .....	43
użycie karty pamięci .....	43
użycie nośnika pamięci USB Flash ....	43
użycie szablonu .....	43
Kopiowanie 2 na 1 (ID) .....	39
Kopiowanie ID .....	39

## L

LCD (wyświetlacz ciekłokrystaliczny)	
Lista pomocy .....	34
Wł. timera .....	2

## M

Macintosh	
Patrz Instrukcja oprogramowania.	

## O

Odbieranie zdalne .....	20
kod zdalnego dostępu .....	20, 21
otrzymywanie faksów .....	23
polecenia .....	22

## P

Pakowanie i transport urządzenia .....	72
PaperPort™ 12SE z OCR	
Patrz Instrukcja oprogramowania. Patrz również Pomoc w aplikacji PaperPort™ 12SE.	
PhotoCapture Center™	
Dodawanie efektu .....	50
Drukowanie	
indeks .....	48
wszystkie zdjęcia .....	50
zdjęcia .....	49
Drukowanie DPOF .....	56

Efekty zdjęć	
Automatyczna korekta .....	50
Czarno-białe .....	54
Poprawa krajobrazu .....	51
Poprawa odcienia skóry .....	51
Program nocny .....	52
Sepia .....	54
Światło wypełniające .....	53
Tablica .....	53
Usuń efekt czerwonych oczu .....	52
Pokaz slajdów .....	55
Przycinanie .....	56
Skanowanie do nośnika	
automatyczne kadrowanie .....	62
karta pamięci .....	61
Pamięć USB Flash .....	61
Ustawienia drukowania	
Bez brzegu .....	60
Jakość .....	57, 58
Jasność .....	58
Kadrowanie .....	60
Kontrast .....	59
Przywracanie ustawień fabrycznych .....	61
Rodzaj i rozmiar papieru .....	58
Ustawianie nowych domyślnych .....	61
Wydruk daty .....	60
Wzmocnienie koloru .....	59
Wyszukiwanie według daty .....	55
z komputera	
Patrz Instrukcja oprogramowania.	
PictBridge	
drukowanie DPOF .....	65
Podwójny dostęp .....	10
Presto! PageManager	
Patrz Instrukcja oprogramowania. Patrz również Pomoc w aplikacji Presto! PageManager.	
Przechowywanie danych w pamięci .....	1
Przekazywanie faksów	
programowanie numeru .....	16
zmiana zdalna .....	22, 23

## R

Raporty .....	33
dziennik faksów .....	34
okres sprawozdawczy .....	33
jak drukować .....	34

Konfiguracja sieci .....	34
Lista pomocy .....	34
Lista szybkiego wybierania .....	34
Raport WLAN .....	34
Ustawienia użytkownika .....	34
weryfikacja transmisji .....	33, 34
Ręczna transmisja .....	10
Rozdzielczość ustawienie dla kolejnego faksu .....	8
Rozsyłanie .....	11
ustawianie grup do rozsyłania .....	30
Rozwiązywanie problemów sprawdzanie poziomu atramentu .....	71

## S

---

Sieć	
Drukowanie	
Patrz Instrukcja obsługi dla sieci.	
Skanowanie	
Patrz Instrukcja oprogramowania.	
Sieć bezprzewodowa	
Patrz Podręcznik szybkiej obsługi i	
Instrukcja obsługi dla sieci.	
Skanowanie	
Patrz Instrukcja oprogramowania.	
Szybkie wybieranie	
rozsyłanie .....	11
usuwanie grup .....	32
używanie grup .....	11
Wybieranie grupowe	
ustawianie grup do rozsyłania .....	30
zmiana .....	31
Wybieranie jedнопrzyciskowe	
ustawianie z połączeń	
wychodzących .....	29
Wybieranie szybkie	
ustawianie z połączeń	
wychodzących .....	29

## T

---

Transport urządzenia .....	72
Tryb uśpienia .....	2
Tryb, aktywacja	
Zegar .....	3

## U

---

Użytkownicy z ograniczeniami .....	6
------------------------------------	---

## W

---

Windows®	
Patrz Instrukcja oprogramowania.	
Wkłady atramentowe	
sprawdzanie poziomu atramentu .....	71
Wybieranie	
Grupy (Rozsyłanie) .....	11
Wybieranie jedнопrzyciskowe	
ustawianie z połączeń	
wychodzących .....	29
Wybieranie szybkie	
ustawianie z połączeń	
wychodzących .....	29

## Z

---

Zabezpieczenia	
Secure Function Lock (Blokada funkcji)	
hasło administratora .....	5
użytkownicy z ograniczeniami .....	6
Zabezpieczenie pamięci .....	14
Zapisywanie faksu .....	17
drukowanie z pamięci .....	17
włączanie .....	17
wyłączanie .....	19
Zdalna konfiguracja	
Patrz Instrukcja oprogramowania.	
Zmniejszanie	
faksy przychodzące .....	24
kopii .....	36



**brother**®

**Odwiedź naszą stronę w Internecie**  
**<http://www.brother.com/>**

To urządzenie jest dopuszczone do użycia tylko w kraju, w którym zostało zakupione. Lokalne filie firmy Brother lub ich przedstawiciele obsługują tylko urządzenia zakupione w ich krajach.