

Rozszerzony Podręcznik Użytkownika

MFC-8950DW
MFC-8950DWT

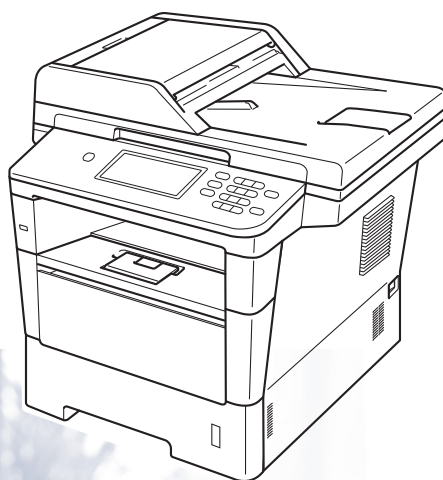

Nie wszystkie modele dostępne są we wszystkich krajach.

Instrukcje obsługi i ich lokalizacja?

Która Instrukcja obsługi?	Co w nim się znajduje?	Gdzie on się znajduje?
Przewodnik Bezpieczeństwa Produktu	Najpierw przeczytaj ten Podręcznik. Przed rozpoczęciem konfigurowania urządzenia należy przeczytać Instrukcje dotyczące bezpieczeństwa. Informacje na temat znaków handlowych oraz ograniczeń prawnych znajdują się w niniejszym Podręczniku.	W formie drukowanej / W pudełku
Podręcznik szybkiej obsługi	Postępuj zgodnie z instrukcjami konfigurowania urządzenia i instalowania sterowników oprogramowania dla danego systemu operacyjnego i typu połączenia.	W formie drukowanej / W pudełku
Podstawowy Podręcznik Użytkownika	Uzyskaj podstawowe informacje na temat faksowania, kopiowania, skanowania i druku bezpośredniego, oraz informacje na temat wymiany materiałów eksploatacyjnych. Patrz wskazówki dotyczące rozwiązywania problemów.	W formie drukowanej / W pudełku Dla Czech, Bułgarii, Węgier, Polski, Rumunii, Słowacji: Plik PDF file / Płyta CD-ROM z instalacją / W pudełku
Rozszerzony Podręcznik Użytkownika	Uzyskaj informacje na temat bardziej zaawansowanych operacji: faksowania, kopiowania, funkcji zabezpieczeń, drukowania raportów i wykonywania konserwacji rutynowej.	Plik PDF / Płyta CD-ROM z instalacją / W pudełku
Instrukcja oprogramowania	Postępuj zgodnie z tymi instrukcjami w celu korzystania z funkcji drukowania, skanowania, skanowania sieciowego, konfiguracji zdalnej, PC-Fax oraz korzystania z programu narzędziowego Brother ControlCenter.	Plik PDF / Płyta CD-ROM z instalacją / W pudełku
Instrukcja obsługi dla sieci	Niniejszy Podręcznik zawiera przydatne informacje na temat ustawień sieci przewodowej i bezprzewodowej oraz ustawień zabezpieczeń w urządzeniu Brother. Można również uzyskać informacje na temat protokołu obsługiwane przez urządzenie oraz związane wskazówki dotyczące rozwiązywania problemów.	Plik PDF / Płyta CD-ROM z instalacją / W pudełku
Podręcznik Wi-Fi Direct™	Niniejsza Instrukcja zawiera szczegółowe informacje na temat konfiguracji i sposobu użycia urządzenia Brother do bezprzewodowego drukowania bezpośrednio z urządzenia mobilnego obsługującego standard Wi-Fi Direct™.	Plik PDF / Brother Solutions Center ¹

Która Instrukcja obsługi?	Co w nim się znajduje?	Gdzie on się znajduje?
Przewodnik Google Cloud Print	Ta Instrukcja Obsługi zawiera szczegółowe informacje na temat konfiguracji urządzenia Brother z kontem Google oraz sposobu korzystania z usług Google Cloud Print w celu drukowania z urządzeń przez Internet za pomocą aplikacji Gmail™ dla komórek, GOOGLE DOCS™ dla komórek oraz aplikacji na system operacyjny Chrome OS.	Plik PDF / Brother Solutions Center ¹
Przewodnik Usług Internetowych	Niniejsza Instrukcja Obsługi zawiera szczegółowe informacje na temat sposobu konfigurowania oraz użycia urządzenia Brother do skanowania, udostępniania i wyświetlania obrazów oraz plików w niektórych witrynach internetowych, które udostępniają te usługi.	Plik PDF / Brother Solutions Center ¹

¹ Odwiedź naszą stronę internetową <http://solutions.brother.com/>.

Spis Treści

1 Konfiguracja ogólna 1

WAŻNA UWAGA	1
Zapisywanie w pamięci	1
Automatyczna zmiana czasu	1
Funkcje oszczędzania	2
Oszczędzanie toneru	2
Czas spoczynku	2
Tryb głębokiego spoczynku	3
Funkcja Trybu cichego	3
Tryb cichy	3
Wyświetlacz LCD	4
Ustawianie jasności podświetlenia	4
Ustawianie Timera przyciemniania podświetlenia	4

2 Funkcje zabezpieczeń 5

Secure Function Lock 2.0	5
Ustawianie i zmienianie hasła administratora	6
Konfigurowanie i zmiana trybu użytkownika publicznego	7
Konfigurowanie i zmienianie użytkowników z ograniczonym dostępem	8
Włączanie/wyłączanie kontroli dostępu do urządzenia	10
Przełączanie między użytkownikami	11
Blokada ustawień	12
Ustawianie hasła	12
Zmiana hasła blokady ustawień	13
Włączanie/wyłączanie blokady ustawień	13
Ograniczenie wybierania	14
Ograniczenia dla klawiatury	14
Ograniczenia dla wybierania jednoprzyciskowego	15
Ograniczenia dla szybkiego wybierania	15
Ograniczenie serwera LDAP	15

3	Wysyłanie faksu	16
	Dodatkowe opcje wysyłania.....	16
	Wysyłanie faksów z różnymi ustawieniami.....	16
	Zmiana układu faksu 2-stronnego.....	17
	Kontrast.....	17
	Zmiana rozdzielczości faksu.....	18
	Dodatkowe operacje wysyłania.....	18
	Ręczne wysyłanie faksów.....	18
	Podwójny dostęp.....	19
	Rozsyłanie.....	19
	Transmisja w czasie rzeczywistym.....	21
	Tryb zagraniczny.....	21
	Faks opóźniony.....	22
	Opóźniona transmisja wsadowa.....	22
	Sprawdzanie i anulowanie zadań oczekujących.....	23
	Ustawianie wprowadzonych zmian jako nowe ustawienia domyślne.....	23
	Przywracanie wszystkich ustawień faksu do ustawień fabrycznych.....	24
	Elektroniczna strona tytułowa.....	24
	Wyświetlanie adresata.....	26
	Przegląd pollingu.....	27
	Transmisja pollingu.....	27
4	Odbieranie faksu	29
	Opcje zdalnego faksu.....	29
	Przekazywanie faksów.....	29
	Zapisywanie faksów.....	30
	Przełączanie opcji zdalnego faksu.....	30
	Zdalne odbieranie.....	31
	Zdalne polecenia faksu.....	34
	Dodatkowe operacje odbierania.....	35
	Drukowanie zmniejszonego faksu przychodzącego.....	35
	Drukowanie (2-stronne) dla trybu faksu.....	35
	Ustawianie stempla odbioru faksu.....	36
	Ustawianie gęstości druku.....	36
	Drukowanie faksu z pamięci.....	37
	Odbiór po wyczerpaniu papieru.....	37
	Przegląd pollingu.....	38
	Odbieranie przez polling.....	38
5	Wybieranie i zapisywanie numerów	40
	Dodatkowe operacje wybierania.....	40
	Łączenie numerów szybkiego wybierania.....	40
	Dodatkowe sposoby zapisywania numerów.....	40
	Konfigurowanie grup do rozsyłania.....	40
	Opcje konfiguracji grup.....	43
	Zmiana numerów grup.....	45
	Usuwanie numerów grup.....	46

6	Drukowanie raportów	47
	Raporty faksów	47
	Raport weryfikacji transmisji	47
	Dziennik faksów (Raport o działaniach)	47
	Raporty	48
	Jak wydrukować raport	48
7	Wykonywanie kopii	49
	Ustawienia kopiowania	49
	Zatrzymywanie kopiowania	49
	Poprawianie jakości kopiowania	49
	Powiększanie i zmniejszanie kopiowanego obrazu	50
	Kopiowanie dwustronne	51
	Wybór tacy	52
	Regulacja jasności i kontrastu	53
	Sortowanie kopii	53
	Drukowanie N kopii na 1 stronie (układ strony)	54
	Kopiowanie dowodu tożsamości 2 w 1	56
	Ustawianie wprowadzonych zmian jako nowe ustawienia domyślne	57
	Przywracanie wszystkich ustawień kopiowania do ustawień fabrycznych	57
	Ustawianie ulubionych	57
A	Rutynowa konserwacja	59
	Czyszczenie i sprawdzanie urządzenia	59
	Sprawdzanie liczników stron	60
	Sprawdzanie pozostałej żywotności części	60
	Wymiana elementów wymagających okresowej konserwacji	60
	Pakowanie i transport urządzenia	61
B	Opcje	64
	Opcjonalna taca papieru (LT-5400)	64
	Płytki pamięci	64
	Typy modułów pamięci SO-DIMM	64
	Instalacja dodatkowej pamięci	65
C	Słownik	67
D	Indeks	71

WAŻNA UWAGA

- Większość ilustracji w niniejszej Instrukcji Obsługi przedstawia MFC-8950DW.

Zapisywanie w pamięci

Ustawienia menu są zapisywane trwale i w przypadku awarii zasilania *nie* zostaną utracone. Ustawienia tymczasowe (np. Kontrast, Tryb zagraniczny) *zostaną* utracone. Ponadto, w przypadku awarii zasilania urządzenie zachowuje datę i godzinę oraz zaprogramowane zadania faksu z opóźnieniem (np. Faks opóźniony) na okres do 60 godzin. Inne zadania faksów w pamięci urządzenia nie zostaną utracone.

Automatyczna zmiana czasu

Istnieje możliwość ustawienia urządzenia tak, aby automatycznie ustawiało Czas letni. Urządzenie przestawi zegar o godzinę do przodu wiosną i o godzinę do tyłu jesienią.

- 1 Naciśnij przycisk **Menu**.
- 2 Naciśnij przycisk **▲** lub **▼**, aby wyświetlić **Wstępne ustaw..**
Naciśnij przycisk **Wstępne ustaw..**
- 3 Naciśnij przycisk **▲** lub **▼**, aby wyświetlić **Data i godzina**.
Naciśnij przycisk **Data i godzina**.
- 4 Naciśnij przycisk **Auto zm. czasu**.
- 5 Naciśnij przycisk **Wł.** lub **Wył..**
- 6 Naciśnij przycisk **Stop/Zakończ**.

Funkcje oszczędzania

Oszczędzanie toneru

Funkcja ta umożliwia oszczędzanie toneru. Po ustawieniu funkcji oszczędzania toneru na **Wł.** wydruki są jaśniejsze. Ustawieniem domyślnym jest **Wył.**

- 1 Naciśnij przycisk **Menu**.
- 2 Naciśnij przycisk **▲** lub **▼**, aby wyświetlić **Ustawienia**.
Naciśnij przycisk **Ustawienia**.
- 3 Naciśnij przycisk **▲** lub **▼**, aby wyświetlić **Ekologia**.
Naciśnij przycisk **Ekologia**.
- 4 Naciśnij przycisk **Oszczędzanie toneru**.
- 5 Naciśnij przycisk **Wł.** lub **Wył.**
- 6 Naciśnij przycisk **Stop/Zakończ**.



Informacja

Nie zaleca się włączania funkcji oszczędzania toneru podczas drukowania zdjęć lub obrazów w skali szarości.

Czas spoczynku

Ustawienie Tryb spoczynku może zmniejszyć zużycie energii. Gdy urządzenie znajduje się w Trybie spoczynku (trybie Oszczędzanie energii), zachowuje się tak, jakby było wyłączone. Urządzenie uruchomi się i rozpocznie drukowanie, gdy otrzyma zadanie drukowania.

Można wybrać czas, przez jaki urządzenie ma być beczynne, zanim przejdzie do Trybu spoczynku. Zegar zostanie zresetowany, jeśli na urządzeniu zostanie wykonana jakakolwiek czynność, na przykład odbiór faksu lub zadania drukowania. Ustawienie domyślne to 3 minuty.

Gdy urządzenie przechodzi w Tryb spoczynku, wyłącza się podświetlenie wyświetlacza LCD.

- 1 Naciśnij przycisk **Menu**.
- 2 Naciśnij przycisk **▲** lub **▼**, aby wyświetlić **Ustawienia**.
Naciśnij przycisk **Ustawienia**.
- 3 Naciśnij przycisk **▲** lub **▼**, aby wyświetlić **Ekologia**.
Naciśnij przycisk **Ekologia**.
- 4 Naciśnij przycisk **Czas oczek.**
- 5 Za pomocą klawiatury ekranu dotykowego wprowadź czas (0-90 minut), przez który urządzenie ma pozostać beczynne, zanim przejdzie w Tryb spoczynku.
Naciśnij przycisk **OK**.
- 6 Naciśnij przycisk **Stop/Zakończ**.

Tryb głębokiego spoczynku

Jeśli urządzenie znajduje się w trybie spoczynku i nie odbierze żadnych zadań przez dany okres czasu, automatycznie przejdzie w tryb głębokiego spoczynku, a na wyświetlaczu LCD zostanie wyświetlony komunikat. Tryb głębokiego spoczynku pozwala na mniejsze zużycie energii niż tryb spoczynku. Urządzenie uruchomi się po odebraniu faksu lub zadania drukowania.

Gdy urządzenie znajduje się w Trybie głębokiego spoczynku, podświetlenie wyświetlacza LCD jest wyłączone, a klawisz ekranu Głównego są przyciemnione.

Jeśli uruchomiona jest sieć bezprzewodowa, urządzenie nie przejdzie w tryb głębokiego spoczynku.

Informacje na temat procedury wyłączenia sieci bezprzewodowej ►► Instrukcja obsługi dla sieci: *Konfigurowanie urządzenia za pomocą panelu sterowania*

Jeśli urządzenie zawiera dane bezpiecznego drukowania, nie przejdzie w tryb głębokiego spoczynku.

Funkcja Trybu cichego

Tryb cichy

Ustawienie Tryb cichy umożliwia zmniejszenie hałasu podczas drukowania. Gdy Tryb cichy ma ustawioną wartość Wł., prędkość drukowania zostaje zmniejszona. Ustawieniem domyślnym jest Wył..

- 1 Naciśnij przycisk **Menu**.
- 2 Naciśnij przycisk ▲ lub ▼, aby wyświetlić **Ustawienia**.
Naciśnij przycisk **Ustawienia**.
- 3 Naciśnij przycisk ▲ lub ▼, aby wyświetlić **Cichy tryb**.
Naciśnij przycisk **Cichy tryb**.
- 4 Naciśnij przycisk **Wł.** lub **Wył..**
- 5 Naciśnij przycisk **Stop/Zakończ**.

Wyświetlacz LCD

Ustawianie jasności podświetlenia

Istnieje możliwość dostosowania jasności podświetlenia wyświetlacza LCD. Jeśli występują trudności z odczytaniem wyświetlacza LCD, należy spróbować zmienić ustawienie jasności.

- 1 Naciśnij przycisk Menu.
- 2 Naciśnij przycisk ▲ lub ▼, aby wyświetlić Ustawienia.
Naciśnij przycisk Ustawienia.
- 3 Naciśnij przycisk ▲ lub ▼, aby wyświetlić Ustawienia LCD.
Naciśnij przycisk Ustawienia LCD.
- 4 Naciśnij przycisk Podświetlenie.
- 5 Naciśnij przycisk Jasny, Średnio lub Ciemny.
- 6 Naciśnij przycisk **Stop/Zakończ**.

Ustawianie Timera przyciemniania podświetlenia

Można ustawić czas, przez jaki podświetlenie wyświetlacza LCD pozostaje włączone po powrocie do ekranu gotowości.

- 1 Naciśnij przycisk Menu.
- 2 Naciśnij przycisk ▲ lub ▼, aby wyświetlić Ustawienia.
Naciśnij przycisk Ustawienia.
- 3 Naciśnij przycisk ▲ lub ▼, aby wyświetlić Ustawienia LCD.
Naciśnij przycisk Ustawienia LCD.
- 4 Naciśnij przycisk Wł. timera.
- 5 Naciśnij przycisk 10 Sek., 20 Sek., 30 Sek. lub Wył..
- 6 Naciśnij przycisk **Stop/Zakończ**.

Secure Function Lock 2.0

Funkcja kontroli dostępu do urządzenia umożliwia ograniczenie publicznego dostępu do następujących funkcji urządzenia:

- Fax Tx
- Fax Rx
- Kopia
- Skanuj
- Druk bezpośredni
- Drukuj¹
- Page Limit (Ograniczenie liczby stron)²
- Usługi internetowe

¹ Drukowanie obejmuje zadania drukowania z aplikacji Google Cloud Print.

² Limit stron konfiguruje się za pomocą funkcji Zarządzanie przez przeglądarkę WWW.

Ponadto funkcja ta uniemożliwia użytkownikom zmienianie ustawień urządzenia domyślnych poprzez ograniczenie dostępu do ustawień Menu.

Przed skorzystaniem z opcji bezpieczeństwa należy podać hasło administratora.

Dostęp do czynności z ograniczonym dostępem może zostać umożliwiony poprzez zdefiniowanie użytkownika z ograniczonym dostępem. Użytkownik z ograniczonym dostępem musi wprowadzić hasło przed skorzystaniem z urządzenia.

Należy zwrócić szczególną uwagę na hasło. W przypadku zapomnienia hasła konieczne będzie zresetowanie hasła zapisanego w urządzeniu. Aby uzyskać informacje na temat sposobu resetowania hasła, skontaktuj się z Biurem obsługi klienta firmy Brother.



Informacja

- Funkcja kontroli dostępu do urządzenia może być ustawiona ręcznie z poziomu panelu sterowania lub za pomocą Zarządzania przez przeglądarkę WWW lub aplikacji BRAdmin Professional 3 (tylko w przypadku systemu Windows®). Zalecamy konfigurowanie tej funkcji za pomocą Zarządzania przez przeglądarkę WWW lub aplikacji BRAdmin Professional 3 (tylko w przypadku systemu Windows®). (►► Instrukcja obsługi dla sieci)
- Do określania ograniczeń i dokonywania zmian uprawniony jest wyłącznie administrator.
- Odbieranie przez polling jest możliwe wyłącznie, gdy włączone są funkcje: transmisja faksu i odbieranie faksu.

Ustawianie i zmienianie hasła administratora

Ustawianie hasła

Poniższe czynności opisują ustawianie hasła administratora. Hasło to służy do konfigurowania użytkowników oraz włączania i wyłączania blokady kontroli dostępu do urządzenia. (Patrz *Konfigurowanie i zmienianie użytkowników z ograniczonym dostępem* ►► strona 8 i *Włączanie/wyłączanie kontroli dostępu do urządzenia* ►► strona 10).



Informacja

Należy zwrócić szczególną uwagę na hasło administratora. W przypadku wprowadzenia nieprawidłowego hasła na wyświetlaczu LCD pojawi się komunikat *Błędne hasło*. Wprowadź ponownie prawidłowe hasło. Jeśli zapomniałeś hasło, skontaktuj się ze sprzedawcą produktów Brother.

- 1 Naciśnij przycisk **Menu**.
- 2 Naciśnij przycisk ▲ lub ▼, aby wyświetlić **Ustawienia**.
Naciśnij przycisk **Ustawienia**.
- 3 Naciśnij przycisk ▲ lub ▼, aby wyświetlić **Bezpieczeństwo**.
Naciśnij przycisk **Bezpieczeństwo**.
- 4 Naciśnij przycisk **Blokada funk..**
- 5 Wprowadź hasło w postaci czterocyfrowej liczby, naciskając przyciski na ekranie dotykowym.
Naciśnij przycisk **OK**.
- 6 Gdy na wyświetlaczu LCD pojawi się napis *Weryfikuj:*, wprowadź ponownie hasło.
Naciśnij przycisk **OK**.
- 7 Naciśnij przycisk **Stop/Zakończ**.

Zmiana hasła

- 1 Naciśnij przycisk **Menu**.
- 2 Naciśnij przycisk ▲ lub ▼, aby wyświetlić **Ustawienia**.
Naciśnij przycisk **Ustawienia**.
- 3 Naciśnij przycisk ▲ lub ▼, aby wyświetlić **Bezpieczeństwo**.
Naciśnij przycisk **Bezpieczeństwo**.
- 4 Naciśnij przycisk **Blokada funk..**
- 5 Naciśnij przycisk **Ustaw hasło**.
- 6 Wprowadź zarejestrowane hasło w postaci czterocyfrowej liczby, naciskając przyciski na ekranie dotykowym.
Naciśnij przycisk **OK**.
- 7 Wprowadź nowe hasło w postaci czterocyfrowej liczby, naciskając przyciski na ekranie dotykowym.
Naciśnij przycisk **OK**.
- 8 Gdy na wyświetlaczu LCD pojawi się napis *Weryfikuj:*, wprowadź ponownie hasło.
Naciśnij przycisk **OK**.
- 9 Naciśnij przycisk **Stop/Zakończ**.

Konfigurowanie i zmiana trybu użytkownika publicznego

W trybie użytkownika publicznego funkcje urządzenia są ograniczone do tych dostępnych dla użytkowników publicznych. Użytkownicy publiczni nie muszą wprowadzać hasła, aby uzyskać dostęp do funkcji udostępnionych poprzez tę konfigurację. Można skonfigurować jednego użytkownika publicznego.

- 1 Naciśnij przycisk **Menu**.
- 2 Naciśnij przycisk **▲** lub **▼**, aby wyświetlić **Ustawienia**.
Naciśnij przycisk **Ustawienia**.
- 3 Naciśnij przycisk **▲** lub **▼**, aby wyświetlić **Bezpieczeństwo**.
Naciśnij przycisk **Bezpieczeństwo**.
- 4 Naciśnij przycisk **Blokada funk..**
- 5 Naciśnij przycisk **Ust. id..**
- 6 Wprowadź hasło administratora, naciskając przyciski na ekranie dotykowym.
Naciśnij przycisk **OK**.
- 7 Naciśnij przycisk **▲** lub **▼**, aby wyświetlić **Publiczny**.
Naciśnij przycisk **Publiczny**.
- 8 Wykonaj jedną z następujących czynności:
 - Aby skonfigurować użytkownika publicznego, naciśnij przycisk **Aktywuj** lub **Deaktywuj** dla każdej czynności, w następujący sposób: Naciśnij **Fax Tx**. Następnie naciśnij **Aktywuj** lub **Deaktywuj**. Po skonfigurowaniu **Fax Tx**, powtórz tę czynności dla **Fax Rx**, **Kopia**, **Skan**, **Druk bezpośredni**, **Drukuj oraz** **Usługi internetowe**.
 - Aby zmienić ustawienia użytkownika publicznego, naciśnij **▲** lub **▼**, aby wyświetlić ustawienie, które chcesz zmienić. Naciśnij ustawienie, a następnie naciśnij przycisk **Aktywuj** lub **Deaktywuj**. Powtarzaj tę czynność aż do zakończenia wprowadzania zmian w ustawieniach.
- 9 Naciśnij przycisk **Stop/Zakończ**.

Konfigurowanie i zmienianie użytkowników z ograniczonym dostępem

Można skonfigurować użytkowników z hasłem i wprowadzić ograniczenia do udostępnionych im funkcji. Za pośrednictwem Zarządzania przez przeglądarkę WWW lub aplikacji BRAdmin Professional 3 (tylko w przypadku systemu Windows®) można skonfigurować bardziej zaawansowane ograniczenia, na przykład na liczbę stron lub nazwę logowania użytkownika komputera PC. (»» Instrukcja obsługi dla sieci) Można skonfigurować 25 użytkowników z ograniczonym dostępem.

Konfigurowanie użytkowników z ograniczonym dostępem

- 1 Naciśnij przycisk **Menu**.
- 2 Naciśnij przycisk ▲ lub ▼, aby wyświetlić **Ustawienia**.
Naciśnij przycisk **Ustawienia**.
- 3 Naciśnij przycisk ▲ lub ▼, aby wyświetlić **Bezpieczeństwo**.
Naciśnij przycisk **Bezpieczeństwo**.
- 4 Naciśnij przycisk **Blokada funk..**
- 5 Naciśnij przycisk **Ust. id..**
- 6 Wprowadź hasło administratora składające się z czterocyfrowej liczby, naciskając przyciski na ekranie dotykowym.
Naciśnij przycisk **OK**.
- 7 Naciśnij przycisk ▲ lub ▼, aby wyświetlić **UżytkownikXX**.
Naciśnij przycisk **UżytkownikXX**.

- 8 Wprowadź nazwę użytkownika, naciskając przyciski na ekranie dotykowym. (»» Podstawowy Podręcznik Użytkownika: *Wprowadzanie tekstu*)
Naciśnij przycisk **OK**.
- 9 Wprowadź hasło użytkownika składające się z czterocyfrowej liczby, naciskając przyciski na ekranie dotykowym.
Naciśnij przycisk **OK**.
- 10 Aby skonfigurować użytkownika z ograniczonym dostępem, naciśnij przycisk **Aktywuj** lub **Deaktywuj** dla każdej czynności, w następujący sposób: Naciśnij **Fax Tx**. Następnie naciśnij **Aktywuj** lub **Deaktywuj**. Po skonfigurowaniu **Fax Tx**, powtórz te czynności dla **Fax Rx**, **Kopia**, **Skan**, **Druk bezpośredni**, **Drukuj** oraz **Usługi internetowe**.
- 11 Naciśnij , po czym powtórz czynności od 7 do 10, aby wprowadzić kolejnych użytkowników i hasła.
- 12 Naciśnij przycisk **Stop/Zakończ**.



Informacja

Kilku użytkowników nie może mieć tej samej nazwy.

Zmiana nazwy użytkownika, hasła lub ustawień w przypadku użytkowników z ograniczonym dostępem

- 1 Naciśnij przycisk **Menu**.
- 2 Naciśnij przycisk ▲ lub ▼, aby wyświetlić **Ustawienia**.
Naciśnij przycisk **Ustawienia**.
- 3 Naciśnij przycisk ▲ lub ▼, aby wyświetlić **Bezpieczeństwo**.
Naciśnij przycisk **Bezpieczeństwo**.
- 4 Naciśnij przycisk **Blokada funk..**

- 5 Naciśnij przycisk **Ust. id..**
- 6 Wprowadź hasło administratora składające się z czterocyfrowej liczby, naciskając przyciski na ekranie dotykowym.
Naciśnij przycisk **OK**.
- 7 Naciśnij **▲** lub **▼**, aby wyświetlić istniejącego użytkownika z ograniczonym dostępem, którego chcesz zmienić.
Naciśnij nazwę użytkownika.
- 8 Naciśnij przycisk **Błąd**.
Aby zmienić nazwę użytkownika, wprowadź nową nazwę użytkownika za pomocą przycisków na ekranie dotykowym. (►► Podstawowy Podręcznik Użytkownika: *Wprowadzanie tekstu*)
Naciśnij przycisk **OK**.
- 9 Aby zmienić hasło, wprowadź nowe czterocyfrowe hasło użytkownika za pomocą przycisków na ekranie dotykowym.
Naciśnij przycisk **OK**.
- 10 Aby zmienić ustawienia użytkownika z ograniczonym dostępem, naciśnij **▲** lub **▼**, aby wyświetlić ustawienie, które chcesz zmienić. Naciśnij ustawienie, a następnie naciśnij przycisk **Aktywuj** lub **Deaktywuj**. Powtarzaj tę czynność aż do zakończenia wprowadzania zmian w ustawieniach.
- 11 Naciśnij przycisk **Stop/Zakończ**.



Informacja

Kilku użytkowników nie może mieć tej samej nazwy.

Resetowanie istniejących użytkowników z ograniczonym dostępem

- 1 Naciśnij przycisk **Menu**.
- 2 Naciśnij przycisk **▲** lub **▼**, aby wyświetlić **Ustawienia**.
Naciśnij przycisk **Ustawienia**.
- 3 Naciśnij przycisk **▲** lub **▼**, aby wyświetlić **Bezpieczeństwo**.
Naciśnij przycisk **Bezpieczeństwo**.
- 4 Naciśnij przycisk **Blokada funk..**
- 5 Naciśnij przycisk **Ust. id..**
- 6 Wprowadź hasło administratora składające się z czterocyfrowej liczby, naciskając przyciski na ekranie dotykowym.
Naciśnij przycisk **OK**.
- 7 Naciśnij **▲** lub **▼**, aby wyświetlić istniejącego użytkownika z ograniczonym dostępem, którego chcesz zresetować.
Naciśnij nazwę użytkownika.
- 8 Naciśnij przycisk **Reset**.
- 9 Naciśnij **Tak**, aby zresetować istniejącego użytkownika z ograniczonym dostępem.
- 10 Naciśnij przycisk **Stop/Zakończ**.

Włączanie/wyłączanie kontroli dostępu do urządzenia

Włączanie funkcji kontroli dostępu do urządzenia

- 1 Naciśnij przycisk **Menu**.
- 2 Naciśnij przycisk **▲** lub **▼**, aby wyświetlić **Ustawienia**.
Naciśnij przycisk **Ustawienia**.
- 3 Naciśnij przycisk **▲** lub **▼**, aby wyświetlić **Bezpieczeństwo**.
Naciśnij przycisk **Bezpieczeństwo**.
- 4 Naciśnij przycisk **Blokada funk..**
- 5 Naciśnij przycisk **Wył. ⇒ wł..**
- 6 Wprowadź zarejestrowane hasło administratora w postaci czterocyfrowej liczby, naciskając przyciski na ekranie dotykowym.
Naciśnij przycisk **OK**.

Wyłączanie funkcji kontroli dostępu do urządzenia

- 1 Naciśnij **Publiczny** lub **xxxxx** (gdzie **xxxxx** to nazwa użytkownika).
- 2 Naciśnij przycisk **Wł. ⇒ wył..**
- 3 Wprowadź zarejestrowane hasło administratora w postaci czterocyfrowej liczby, naciskając przyciski na ekranie dotykowym.
Naciśnij przycisk **OK**.



Informacja

W przypadku wprowadzenia nieprawidłowego hasła na wyświetlaczu LCD pojawi się komunikat **Błędne hasło**. Wprowadź ponownie prawidłowe hasło.

Przełączanie między użytkownikami

Funkcja ta umożliwia przełączanie pomiędzy zarejestrowanymi użytkownikami z ograniczonym dostępem lub trybem publicznym, gdy kontrola dostępu do urządzenia jest włączona.

Przełączanie na tryb użytkownika z ograniczonym dostępem

- 1 Naciśnij `Publiczny` lub `xxxxx` (gdzie `xxxxx` to nazwa użytkownika). Naciśnij przycisk `Zmiana użytk..`
- 2 Naciśnij `▲` lub `▼`, aby wyświetlić swoją nazwę użytkownika.
- 3 Naciśnij swoją nazwę użytkownika.
- 4 Wprowadź zarejestrowane hasło użytkownika w postaci czterocyfrowej liczby, naciskając przyciski na ekranie dotykowym. Naciśnij przycisk `OK`.



Informacja

- Jeżeli bieżące ID posiada ograniczenie względem żądanej funkcji, na wyświetlaczu LCD pojawi się komunikat `Odmowa dostępu`.
- Jeśli ID użytkownika ma ustawione ograniczenie na liczbę stron i maksymalna liczba stron została już osiągnięta, w przypadku drukowania danych na wyświetlaczu LCD zostanie wyświetlony komunikat `Przekroczony limit`. Skontaktuj się z administratorem, aby sprawdzić ustawienia funkcji kontroli dostępu do urządzenia.

Przełączanie na tryb publiczny

- 1 Naciśnij przycisk `xxxxx`. (gdzie `xxxxx` to nazwa użytkownika).
- 2 Naciśnij przycisk `Zmien na publ..`



Informacja

- Po zakończeniu korzystania z urządzenia przez użytkownika z ograniczonym dostępem urządzenie powróci do trybu publicznego po upływie jednej minuty.
- Jeśli żądana funkcja jest ograniczona dla wszystkich użytkowników, na wyświetlaczu LCD zostanie wyświetlony komunikat `Odmowa dostępu`, a następnie urządzenie przejdzie do Trybu gotowości. Nie można uzyskać dostępu do żądanej funkcji. Skontaktuj się z administratorem, aby sprawdzić ustawienia funkcji kontroli dostępu do urządzenia.

Blokada ustawień

Blokada ustawień pozwala na ustalenie hasła, które uniemożliwia innym osobom dokonanie przypadkowej zmiany ustawień urządzenia.

Należy zwrócić szczególną uwagę na hasło. W przypadku zapomnienia hasła konieczne będzie zresetowanie haseł zapisanych w urządzeniu. Skontaktuj się z administratorem lub Biurem Obsługi Klienta firmy Brother.

Gdy Blokada ustawień jest ustawiona na **wł.**, nie ma dostępu do przycisku **Menu** i nie można edytować numerów zapisanych w **Książce adresowej**. Nadal można korzystać z przycisku **Książka adr.** do wysyłania faksów i wiadomości e-mail do uprzednio zapisanych numerów.

Ustawień urządzenia nie można zmienić za pomocą narzędzia **Zdalna konfiguracja**, gdy blokada ustawień ustawiona jest na **wł.**

Ustawianie hasła

- 1 Naciśnij przycisk **Menu**.
- 2 Naciśnij przycisk **▲** lub **▼**, aby wyświetlić **Ustawienia**.
Naciśnij przycisk **Ustawienia**.
- 3 Naciśnij przycisk **▲** lub **▼**, aby wyświetlić **Bezpieczeństwo**.
Naciśnij przycisk **Bezpieczeństwo**.
- 4 Naciśnij przycisk **Ust. blokady**.
- 5 Wprowadź hasło w postaci czterocyfrowej liczby, naciskając przyciski na ekranie dotykowym.
Naciśnij przycisk **OK**.
- 6 Gdy na wyświetlaczu LCD pojawi się napis **Weryfikuj:**, wprowadź ponownie hasło.
Naciśnij przycisk **OK**.
- 7 Naciśnij przycisk **Stop/Zakończ**.

Zmiana hasła blokady ustawień

- 1 Naciśnij przycisk **Menu**.
- 2 Naciśnij przycisk ▲ lub ▼, aby wyświetlić **Ustawienia**.
Naciśnij przycisk **Ustawienia**.
- 3 Naciśnij przycisk ▲ lub ▼, aby wyświetlić **Bezpieczeństwo**.
Naciśnij przycisk **Bezpieczeństwo**.
- 4 Naciśnij przycisk **Ust. blokady**.
- 5 Naciśnij przycisk **Ustaw hasło**.
- 6 Wprowadź zarejestrowane hasło w postaci czterocyfrowej liczby, naciskając przyciski na ekranie dotykowym.
Naciśnij przycisk **OK**.
- 7 Wprowadź nowe hasło w postaci czterocyfrowej liczby, naciskając przyciski na ekranie dotykowym.
Naciśnij przycisk **OK**.
- 8 Gdy na wyświetlaczu LCD pojawi się napis **Weryfikuj:**, wprowadź ponownie hasło.
Naciśnij przycisk **OK**.
- 9 Naciśnij przycisk **Stop/Zakończ**.

Włączanie/wyłączanie blokady ustawień

W przypadku wprowadzenia nieprawidłowego hasła w czasie wykonywania poniższych czynności na wyświetlaczu LCD pojawi się komunikat **Błędne hasło**. Wprowadź ponownie prawidłowe hasło.

Włączanie blokady ustawień

- 1 Naciśnij przycisk **Menu**.
- 2 Naciśnij przycisk ▲ lub ▼, aby wyświetlić **Ustawienia**.
Naciśnij przycisk **Ustawienia**.
- 3 Naciśnij przycisk ▲ lub ▼, aby wyświetlić **Bezpieczeństwo**.
Naciśnij przycisk **Bezpieczeństwo**.
- 4 Naciśnij przycisk **Ust. blokady**.
- 5 Naciśnij przycisk **Wył. ⇒wł..**
- 6 Wprowadź zarejestrowane hasło administratora w postaci czterocyfrowej liczby, naciskając przyciski na ekranie dotykowym.
Naciśnij przycisk **OK**.

Wyświetlacz pokaże kłódki na przyciskach **Blokady ustawień** i **Menu**.

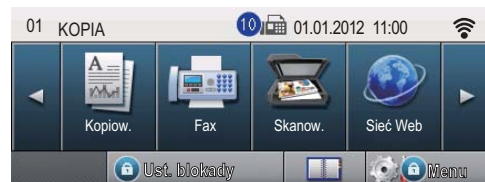

Wyłączanie blokady ustawień

- 1 Naciśnij przycisk **Ust. blokady** na wyświetlaczu LCD.
- 2 Wprowadź zarejestrowane hasło administratora w postaci czterocyfrowej liczby, naciskając przyciski na ekranie dotykowym.
Naciśnij przycisk **OK**.

Ograniczenie wybierania

Ta funkcja zabezpiecza przed błędnym wysłaniem faksu lub wybraniem połączenia z nieprawidłowym numerem. W urządzeniu można ustawić ograniczenie wybierania przy użyciu klawiatury, wybierania jednoprzyciskowego oraz szybkiego wybierania lub wyszukiwanie LDAP.

Jeśli została wybrana opcja **Wył.**, urządzenie nie ogranicza metody nawiązywania połączenia.

Jeśli wybrano opcję

Dwa razy naciśnij#, urządzenie poprosi o ponowne wprowadzenie numeru. Jeśli ponownie zostanie wprowadzony poprawnie ten sam numer, urządzenie rozpocznie nawiązywanie połączenia. Jeśli za drugim razem wprowadzony zostanie nieprawidłowy numer, na wyświetlaczu LCD pojawi się komunikat o błędzie.

Jeśli została wybrana opcja **Wł.**, urządzenie ograniczy wysyłanie faksów i połączenia wychodzące do tej metody wybierania.

Ograniczenia dla klawiatury

- 1 Naciśnij przycisk **Menu**.
- 2 Naciśnij przycisk **▲** lub **▼**, aby wyświetlić **Fax**.
Naciśnij przycisk **Fax**.
- 3 Naciśnij przycisk **▲** lub **▼**, aby wyświetlić **Wybieranie ograniczone**.
Naciśnij przycisk **Wybieranie ograniczone**.
- 4 Naciśnij przycisk **Klaw. telef..**
- 5 Naciśnij przycisk
Dwa razy naciśnij#, Wł. lub Wył..
- 6 Naciśnij przycisk **Stop/Zakończ**.

Ograniczenia dla wybierania jednoprzyciskowego

- 1 Naciśnij przycisk `Menu`.
- 2 Naciśnij przycisk `▲` lub `▼`, aby wyświetlić `Fax`.
Naciśnij przycisk `Fax`.
- 3 Naciśnij przycisk `▲` lub `▼`, aby wyświetlić `Wybieranie ograniczone`.
Naciśnij przycisk `Wybieranie ograniczone`.
- 4 Naciśnij przycisk `Wyb.1 przycisk`.
- 5 Naciśnij przycisk `Dwa razy naciśnij#,Wł. lub Wył..`
- 6 Naciśnij przycisk **Stop/Zakończ**.

Ograniczenia dla szybkiego wybierania

- 1 Naciśnij przycisk `Menu`.
- 2 Naciśnij przycisk `▲` lub `▼`, aby wyświetlić `Fax`.
Naciśnij przycisk `Fax`.
- 3 Naciśnij przycisk `▲` lub `▼`, aby wyświetlić `Wybieranie ograniczone`.
Naciśnij przycisk `Wybieranie ograniczone`.
- 4 Naciśnij przycisk `Wyb. skrócone`.
- 5 Naciśnij przycisk `Dwa razy naciśnij#,Wł. lub Wył..`
- 6 Naciśnij przycisk **Stop/Zakończ**.

Ograniczenie serwera LDAP

- 1 Naciśnij przycisk `Menu`.
- 2 Naciśnij przycisk `▲` lub `▼`, aby wyświetlić `Fax`.
Naciśnij przycisk `Fax`.
- 3 Naciśnij przycisk `▲` lub `▼`, aby wyświetlić `Wybieranie ograniczone`.
Naciśnij przycisk `Wybieranie ograniczone`.
- 4 Naciśnij przycisk `Serwer LDAP`.
- 5 Naciśnij przycisk `Dwa razy naciśnij#,Wł. lub Wył..`
- 6 Naciśnij przycisk **Stop/Zakończ**.



Informacja

- Ustawienie `Dwa razy naciśnij#` nie zadziała, jeśli przed wprowadzeniem numeru zostanie podniesiona słuchawka zewnętrznego telefonu. Nie zostanie wówczas wyświetlona prośba o ponowne wprowadzenie numeru.
- Urządzenie nie ogranicza wybierania przy użyciu funkcji **Powtórz wybieranie/Pauza**.
- Po wybraniu opcji `Wł. lub` `Dwa razy naciśnij#` użytkownik nie może korzystać z funkcji rozsyłania i nie może łączyć numerów szybkiego wybierania.

3

Wysyłanie faksu

Dodatkowe opcje wysyłania

Wysyłanie faksów z różnymi ustawieniami

Przed wysłaniem faksu można zmienić dowolną kombinację poniższych ustawień:

- Faks dwustr.
- Kontrast
- Rozdzielczość faksu
- Wysyłka na bieżaco
- Tryb międzynarod.
- Faks z opóźn.
- Wysyłka partiami
- Str.tyt.-tekst
- Ust. strony test.

- 1 Naciśnij przycisk **Fax** na ekranie dotykowym.



Na wyświetlaczu LCD pokazuje się komunikat:

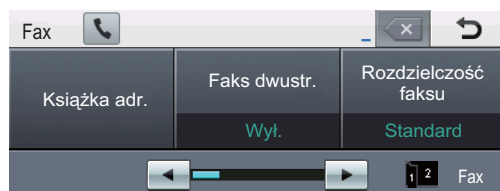

- 2 Naciśnij przycisk **◀** lub **▶**, aby wyświetlić ustawienie, które chcesz zmienić, a następnie naciśnij ustawienie, po czym naciśnij żądaną opcję.

- 3 Wykonaj jedną z następujących czynności:

- Powtórz krok 2, aby zmienić kolejne ustawienia.
- Po zakończeniu wprowadzania ustawień przejdź do następnej czynności, aby wysłać faks.



Informacja

- Większość ustawień jest tymczasowa i po wysłaniu faksu urządzenie powraca do ustawień domyślnych.
- Niektóre z ustawień, z których korzystasz najczęściej można zapisać, ustawiając je jako domyślne. Ustawienia te pozostaną aktywne, dopóki nie zostaną zmienione. (Patrz *Ustawianie wprowadzonych zmian jako nowe ustawienia domyślne* >> strona 23).



Zmiana układu faksu 2-stronnego

Przed wysłaniem faksu 2-stronnego należy wybrać format skanowania dwustronnego. Wybrany format będzie zależał od układu dokumentu 2-stronnego.

- 1 Naciśnij przycisk **Fax**.
- 2 Naciśnij przycisk ◀ lub ▶, aby wyświetlić **Faks dwustr..**
Naciśnij przycisk **Faks dwustr..**
- 3 Wykonaj jedną z następujących czynności:
 - Jeśli dokument jest odbity wzdłuż dłuższej krawędzi, naciśnij przycisk **Skan.dwustr.:** Długi brzeg.

Dłuższa krawędź	
Pionowo	Poziomo
	

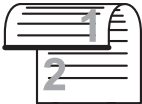
- Jeśli dokument jest odbity wzdłuż krótszej krawędzi, naciśnij przycisk **Skan.dwustr.:** Krót. brzeg.

Krótsza krawędź	
Pionowo	Poziomo
	

Kontrast

W przypadku większości dokumentów najlepsze efekty uzyskuje się z ustawieniem domyślnym **Auto**. Ustawienie **Auto** automatycznie dobiera właściwy kontrast do dokumentu.

Jeśli dokument jest bardzo jasny lub ciemny, zmiana kontrastu może poprawić jakość faksu.

Opcja **Ciemny** umożliwia rozjaśnienie faksowanego dokumentu.

Opcja **Jasny** umożliwia przyciemnienie faksowanego dokumentu.

- 1 Naciśnij przycisk **Fax**.
- 2 Naciśnij przycisk ◀ lub ▶, aby wyświetlić **Kontrast**.
Naciśnij przycisk **Kontrast**.
- 3 Naciśnij przycisk **Auto**, **Jasny** lub **Ciemny**.



Informacja

Jeśli dla rozdzielczości faksu wybrano opcję **Jasny**, nawet po wybraniu opcji **Ciemny** lub **Auto** urządzenie wyśle faks, korzystając z ustawienia **Foto**.

Zmiana rozdzielczości faksu

Jakość faksu można poprawić, zmieniając jego rozdzielczość. Rozdzielczość można zmienić dla następnego faksu.

- 1 Naciśnij przycisk **Fax**.
- 2 Naciśnij przycisk ◀ lub ▶, aby wyświetlić Rozdzielczość faksu. Naciśnij przycisk Rozdzielczość faksu.
- 3 Naciśnij przycisk **Standard**, **Wysoka**, **B.wysoka** lub **Foto**.



Informacja

Można wybrać cztery różne ustawienia rozdzielczości.

Czarno-białe	
Standard	Odpowiednia dla większości dokumentów tekstowych.
Wysoka	Odpowiednia dla małych wydruków; przesyłanie nieco wolniejsze niż w przypadku rozdzielczości standardowej.
B.wysoka	Odpowiednia dla małych wydruków lub ilustracji; przesyłanie nieco wolniejsze niż w przypadku rozdzielczości wysokiej.
Foto	Należy jej używać w przypadku dokumentów o różnych odcieniach szarości lub zdjęć. Najdłuższy czas przesyłania.

Dodatkowe operacje wysyłania

Ręczne wysyłanie faksów

Ręczne wysyłanie

Ręczne wysyłanie faksu pozwala słyszeć sygnały wybierania, dzwonienia i odbioru faksu.

- 1 Naciśnij przycisk **Fax**.
- 2 Włóż dokument.
- 3 Podnieś słuchawkę telefonu zewnętrznego i sprawdź, czy słychać sygnał wybierania.
- 4 Wybierz numer faksu za pomocą telefonu zewnętrznego.
- 5 Po usłyszeniu tonów faksu naciśnij przycisk **Start**.
 - Jeśli korzystasz z szyby skanera, naciśnij przycisk **Wyślij**.
- 6 Odłóż słuchawkę telefonu zewnętrznego.

Podwójny dostęp

Nawet jeśli urządzenie jest w trakcie wysyłania z pamięci, odbierania faksów lub drukowania danych z komputera, można wybrać numer i rozpocząć skanowanie faksu do pamięci. Na wyświetlaczu LCD pojawi się nowy numer zadania.

Liczba stron, jakie można zeskanować, będzie różna w zależności od drukowanych danych.



Informacja

Jeśli podczas skanowania pierwszej strony faksu wyświetlony zostanie komunikat **Brak pamięci**, naciśnij przycisk **Stop/Zakończ**, aby anulować skanowanie. Jeśli komunikat **Brak pamięci** pojawi się podczas skanowania jednej z kolejnych stron, można nacisnąć przycisk **Start**, aby wysłać już zeskanowane strony, lub przycisk **Stop/Zakończ**, aby anulować operację.

Rozsyłanie

Rozsyłanie umożliwia wysłanie tego samego faksu pod więcej niż jeden numer. Jedna operacja rozsyłania może obejmować grupy, numery wybierania jedнопrzyciskowego, numery szybkiego wybierania oraz do 50 ręcznie wybieranych numerów.

Rozsyłanie może obejmować 382 różne numery. Będzie to zależało od liczby zapisanych Grup, kodów dostępu lub numerów kart kredytowych oraz od opóźnionych lub zachowanych w pamięci urządzenia faksów.

Przed rozpoczęciem rozsyłania

Numery wybierania jedнопrzyciskowego oraz szybkiego wybierania muszą być zapisane w pamięci urządzenia, zanim będzie ich można użyć w rozsyłaniu. (►► Podstawowy Podręcznik Użytkownika: *Zapisywanie numerów wybierania jedнопrzyciskowego i Zapisywanie numerów szybkiego wybierania*)

Numery grup również muszą być zapisane w pamięci urządzenia, zanim będzie ich można użyć w rozsyłaniu. Numery grup zawierają wiele uprzednio zapisanych numerów wybierania jedнопrzyciskowego oraz szybkiego wybierania, dla ułatwienia wybierania. (Patrz *Konfigurowanie grup do rozsyłania* ►► strona 40).

Jak rozesłać faks



Informacja

Aby móc łatwiej wybierać numery, naciśnij  (Wyszukiwanie).

- 1 Naciśnij przycisk **Fax**.
- 2 Włóż dokument.
- 3 Naciśnij przycisk **◀** lub **▶**, aby wyświetlić **Nadawanie**.
Naciśnij przycisk **Nadawanie**.
- 4 Numery do rozsyłania można dodawać w następujący sposób:
 - Naciśnij **Ręcznie** i wprowadź numer za pomocą przycisków na ekranie dotykowym. (►► Podstawowy Podręcznik Użytkownika: *Jak wybierać numer*)
Naciśnij przycisk **OK**.
 - Naciśnij przycisk **Książka adr..**
Naciśnij **#001 A**, aby wyszukać w porządku alfabetycznym lub w porządku numerycznym. Zaznacz poszczególne pola wyboru obok numerów, które chcesz włączyć do rozsyłania.
Naciśnij przycisk **OK**.



Informacja

Numery Wybierania jedнопrzyciskowego rozpoczynają się od *. Numery szybkiego wybierania rozpoczynają się od #.

- 5 Po wprowadzeniu wszystkich numerów faksu poprzez powtórzenie kroku 4, naciśnij **OK**.
- 6 Naciśnij przycisk **Start**.

Po zakończeniu rozsyłania zostanie wydrukowany raport rozsyłania z wynikami.



Informacja

Do rozsyłania będzie stosowany początkowo wybrany profil skanowania numeru wybierania jedнопrzyciskowego, szybkiego wybierania lub grupy.

Anulowanie w trakcie rozsyłania

W trakcie trwania rozsyłania można anulować faks, który jest w danej chwili wysyłany, bądź całe zadanie rozsyłania.

- 1 Naciśnij przycisk **Stop/Zakończ**.
- 2 Wykonaj jedną z następujących czynności:
 - Aby anulować całe rozsyłanie, naciśnij przycisk **Całość nadawania**. Przejdź do kroku 3.
 - Aby anulować bieżące zadanie, naciśnij przycisk, który wyświetla wybierany numer. Przejdź do kroku 4.
 - Aby zakończyć bez anulowania, naciśnij klawisz **Stop/Zakończ**.
- 3 Jeśli na wyświetlaczu LCD zostanie wyświetlone zapytanie, czy chcesz anulować całe rozsyłanie, wykonaj jedną z poniższych czynności:
 - Naciśnij przycisk **Tak**, aby potwierdzić.
 - Aby zakończyć bez anulowania, naciśnij klawisz **Nie** lub **Stop/Zakończ**.
- 4 Wykonaj jedną z następujących czynności:
 - Aby anulować bieżące zadanie, naciśnij **Tak**.
 - Aby zakończyć bez anulowania, naciśnij klawisz **Nie** lub **Stop/Zakończ**.

Transmisja w czasie rzeczywistym

Przed wysłaniem faksu urządzenie skanuje dokumenty do pamięci. Następnie, po zwolnieniu linii telefonicznej, urządzenie rozpoczyna wybieranie i wysyłanie.

Niekiedy może zaistnieć konieczność natychmiastowego wysłania ważnego dokumentu, bez oczekiwania na transmisję z pamięci. Można włączyć

Wysyłka na bieżąco.



Informacja

- Jeśli pamięć jest pełna i wysyłany jest czarno-biały faks z podajnika ADF, urządzenie wyśle dokument w czasie rzeczywistym (nawet jeśli transmisja w czasie rzeczywistym jest wyłączona). Jeśli pamięć jest pełna, nie można wysłać faksów z szyby skanera, zanim nie zostanie zwolnione miejsce w pamięci.
- Jeśli podczas transmisji w czasie rzeczywistym używana jest szyba skanera, funkcja automatycznego powtarzania wybierania nie działa.

- 1 Naciśnij przycisk **Fax**.
- 2 Włóż dokument.
- 3 Naciśnij przycisk **◀ lub ▶**, aby wyświetlić **Wysyłka na bieżąco**.
Naciśnij przycisk **Wysyłka na bieżąco**.
- 4 Naciśnij przycisk **Wł...**

Tryb zagraniczny

W przypadku problemów z wysłaniem faksu za granicę z powodu złego połączenia, pomoc może włączyć tryb zagraniczny.

Jest to ustawienie tymczasowe i będzie aktywne tylko dla jednego faksu.

- 1 Naciśnij przycisk **Fax**.
- 2 Włóż dokument.
- 3 Naciśnij przycisk **◀ lub ▶**, aby wyświetlić **Tryb międzynarodowy**.
Naciśnij przycisk **Tryb międzynarodowy**.
- 4 Naciśnij przycisk **Wł...**

Faks opóźniony

W pamięci można zapisać maksymalnie 50 faksów do wysłania w ciągu 24 godzin.

- 1 Naciśnij przycisk **Fax**.
- 2 Włóż dokument.
- 3 Naciśnij przycisk **◀ lub ▶**, aby wyświetlić **Faks z opóźn..**
Naciśnij przycisk **Faks z opóźn..**
- 4 Naciśnij przycisk **Wł..**
- 5 Wprowadź godzinę, o której faks ma zostać wysłany (w formacie 24-godzinnym), za pomocą przycisków na ekranie dotykowym.
Naciśnij przycisk **OK**.



Informacja

Liczba stron, jakie można zeskanować do pamięci, zależy od ilości danych drukowanych na każdej stronie.

Opóźniona transmisja wsadowa

Przed wysłaniem faksów opóźnionych urządzenie zapisze wszystkie fakсы w pamięci, sortując je według miejsca docelowego i zaplanowanej godziny.

Wszystkie fakсы opóźnione, które mają zostać wysłane o tej samej godzinie, pod ten sam numer, zostaną wysłane jako jeden faks, aby skrócić czas transmisji.

- 1 Naciśnij przycisk **Menu**.
- 2 Naciśnij przycisk **▲ lub ▼**, aby wyświetlić **Fax**.
Naciśnij przycisk **Fax**.
- 3 Naciśnij przycisk **▲ lub ▼**, aby wyświetlić **Ust. wysyłania**.
Naciśnij przycisk **Ust. wysyłania**.
- 4 Naciśnij przycisk **Wysyłka partiami**.
- 5 Naciśnij przycisk **Wł.** lub **Wył.**
- 6 Naciśnij przycisk **Stop/Zakończ**.

Sprawdzanie i anulowanie zadań oczekujących

Sprawdź, które zadania nadal oczekują w pamięci na wysłanie. Jeśli w pamięci nie ma żadnego zadania, na wyświetlaczu LCD pojawi się komunikat *Nie ma zadań*. Zadanie faksowania zapisane i oczekujące w pamięci można anulować.

- 1 Naciśnij przycisk *Menu*.
- 2 Naciśnij przycisk ▲ lub ▼, aby wyświetlić *Fax*.
Naciśnij przycisk *Fax*.
- 3 Naciśnij przycisk ▲ lub ▼, aby wyświetlić *Fax w oczekiw..*
Naciśnij przycisk *Fax w oczekiw..*
Na wyświetlaczu LCD pojawią się oczekujące zadania.
- 4 Naciśnij ▲ lub ▼, aby przewinąć oczekujące zadania, a następnie naciśnij zadanie, które chcesz anulować. Naciśnij przycisk *OK*.
- 5 Wykonaj jedną z następujących czynności:
 - Aby anulować, naciśnij przycisk *Tak*.
Aby anulować inne zadanie, przejdź do kroku 4.
 - Aby zakończyć bez anulowania, naciśnij klawisz *Nie*.
- 6 Po zakończeniu anulowania zadań naciśnij przycisk **Stop/Zakończ**.

Ustawianie wprowadzonych zmian jako nowe ustawienia domyślne

Niektóre z ustawień faksu dla opcji *Rozdzielczość faksu*, *Kontrast*, *Wysyłka na bieżaco*, *Rożm. z szyby skanuiUst. strony test.*, z których korzystasz najczęściej można zapisać, ustawiając je jako domyślne. Ustawienia te pozostaną aktywne, dopóki nie zostaną zmienione.

- 1 Naciśnij przycisk *Fax*.
- 2 Naciśnij ◀ lub ▶, aby wybrać ustawienie, które chcesz zmienić, a następnie naciśnij nową opcję.
Powtórz ten krok dla każdego ustawienia, które chcesz zmienić.
- 3 Po zmianie ostatniego ustawienia naciśnij przycisk ◀ lub ▶, aby wyświetlić *Nowe ustawienia*.
Naciśnij przycisk *Nowe ustawienia*.
- 4 Naciśnij przycisk *Tak*.
- 5 Naciśnij przycisk **Stop/Zakończ**.

Przywracanie wszystkich ustawień faksu do ustawień fabrycznych

Wszystkie zmienione ustawienia faksu można przywrócić do ustawień fabrycznych. Ustawienia te pozostaną aktywne, dopóki nie zostaną zmienione.

- 1 Naciśnij przycisk **Fax**.
- 2 Naciśnij przycisk **◀** lub **▶**, aby wyświetlić **Reset ustawień**.
Naciśnij przycisk **Reset ustawień**.
- 3 Naciśnij przycisk **Tak**.
- 4 Naciśnij przycisk **Stop/Zakończ**.

Elektroniczna strona tytułowa

Funkcja ta *nie* będzie działać, jeśli nie został zaprogramowany identyfikator stacji. (▶▶ Podręcznik szybkiej obsługi)

Z każdym faksem automatycznie może być wysyłana strona tytułowa. Strona tytułowa zawiera identyfikator stacji, komentarz i nazwę (lub numer), które zostały zapisane w pamięci wybierania jedнопrzyciskowego lub szybkiego wybierania.

Wybierając opcję **Wł**, można również wyświetlić na stronie tytułowej liczbę stron.

Można wybrać jeden z wstępnie ustawionych komentarzy.

- 1.bez notatki
- 2.zadzwoń
- 3.pilne
- 4.poufne

Zamiast używania wstępnie ustawionych komentarzy można wprowadzić dwa własne, składające się z maksymalnie 27 znaków.

(Patrz *Tworzenie własnych komentarzy* ▶▶ strona 25).

- 5.(Zdefiniowane przez użytkownika)
- 6.(Zdefiniowane przez użytkownika)

Tworzenie własnych komentarzy

Można utworzyć dwa własne komentarze.

- 1 Naciśnij przycisk `Menu`.
- 2 Naciśnij przycisk ▲ lub ▼, aby wyświetlić `Fax`.
Naciśnij przycisk `Fax`.
- 3 Naciśnij przycisk ▲ lub ▼, aby wyświetlić `Ust. wysyłania`.
Naciśnij przycisk `Ust. wysyłania`.
- 4 Naciśnij przycisk `Ustawienia strony testowej`.
- 5 Naciśnij przycisk `Str. tyt. - tekst`.
- 6 Naciśnij przycisk 5 lub 6, aby zapisać komentarz.
- 7 Wprowadź swój komentarz naciskając przyciski na ekranie dotykowym.
Naciśnij przycisk `OK`.
Naciśnij `A T @`, aby wybierać liczby, litery lub znaki specjalne. (►► Podstawowy Podręcznik Użytkownika: *Wprowadzanie tekstu*)
- 8 Naciśnij przycisk **Stop/Zakończ**.

Wysyłanie strony tytułowej ze wszystkimi faksami

Urządzenie można ustawić tak, aby wysyłało stronę tytułową z każdym wysyłanym faksem.

- 1 Naciśnij przycisk `Fax`.
- 2 Naciśnij przycisk ◀ lub ▶, aby wyświetlić `Ust. strony test..`
Naciśnij przycisk `Ust. strony test..`
- 3 Naciśnij przycisk `Wł. (lub Wył.)`.
- 4 Naciśnij komentarz, który chcesz dodać.
- 5 Wprowadź dwie cyfry, aby wyświetlić liczbę wysyłanych stron.
Naciśnij przycisk `OK`.
Na przykład, wpisz 0, 2 w przypadku 2 stron lub 0, 0 aby pozostawić pole liczby stron puste. W przypadku pomyłki naciśnij przycisk `Czyść`, aby się cofnąć i ponownie wprowadzić liczbę stron.
- 6 Naciśnij przycisk ◀ lub ▶, aby wyświetlić `Nowe ustawienia`.
Naciśnij przycisk `Nowe ustawienia`.
- 7 Naciśnij przycisk `Tak`.
- 8 Naciśnij przycisk **Stop/Zakończ**.

Używanie drukowanej strony tytułowej

Aby użyć drukowanej strony tytułowej, po której można pisać, wydrukuj stronę przykładową i dołącz ją do faksu.

- 1 Naciśnij przycisk **Menu**.
- 2 Naciśnij przycisk ▲ lub ▼, aby wyświetlić **Fax**.
Naciśnij przycisk **Fax**.
- 3 Naciśnij przycisk ▲ lub ▼, aby wyświetlić **Ust. wysyłania**.
Naciśnij przycisk **Ust. wysyłania**.
- 4 Naciśnij przycisk **Ustawienia strony testowej**.
- 5 Naciśnij przycisk **Wydruk próbny**.
- 6 Naciśnij przycisk **Start**.
- 7 Gdy urządzenie wydrukuje kopię strony tytułowej, naciśnij przycisk **Stop/Zakończ**.

Wyświetlanie adresata

Urządzenie wyświetla informacje zarejestrowane w książce adresowej lub numer wybrany, aby wysłać faks. Urządzenie można ustawić tak, aby informacje o adresacie nie były wyświetlane na wyświetlaczu LCD.

- 1 Naciśnij przycisk **Menu**.
- 2 Naciśnij przycisk ▲ lub ▼, aby wyświetlić **Fax**.
Naciśnij przycisk **Fax**.
- 3 Naciśnij przycisk ▲ lub ▼, aby wyświetlić **Ust. wysyłania**.
Naciśnij przycisk **Ust. wysyłania**.
- 4 Naciśnij przycisk **Miejsce docelowe**.
- 5 Naciśnij przycisk **Ukryte lub Ekran**.
- 6 Naciśnij przycisk **Stop/Zakończ**.

Przegląd pollingu

Polling umożliwia ustawienie urządzenia w taki sposób, aby inne osoby płaciły za odbieranie faksów z urządzenia. Funkcja umożliwia wybranie numeru faksu i płatne odebranie faksu. Aby możliwe było korzystanie z funkcji pollingu, należy ją skonfigurować w obydwu urządzeniach. Nie wszystkie urządzenia obsługują polling.

Transmisja pollingu

Przesyłanie przez polling umożliwia skonfigurowanie urządzenia w taki sposób, aby opóźniło wysłanie dokumentu w celu nawiązania połączenia i odebrania dokumentu przez inne urządzenie.

Konfiguracja przesyłania przez polling

- 1 Naciśnij przycisk **Fax**.
- 2 Włóż dokument.
- 3 Naciśnij przycisk **◀ lub ▶**, aby wyświetlić `Wysłano z pobieraniem`.
Naciśnij przycisk `Wysłano z pobieraniem`.
- 4 Naciśnij przycisk **Standard**.
- 5 Naciśnij przycisk **Start**.
W przypadku korzystania z podajnika ADF przejdź do czynności 8.
- 6 W przypadku korzystania z szyby skanera na wyświetlaczu LCD pojawią się następujące opcje:
 - Naciśnij przycisk **Tak**, aby zeskanować kolejną stronę. Przejdź do kroku 7.
 - Po zakończeniu skanowania stron naciśnij przycisk **Nie** lub **Start**.

- 7 Połóż kolejną stronę na szybie skanera i naciśnij przycisk **Start**. Powtórz krok 6 w przypadku każdej dodatkowej strony, która ma zostać zeskanowana z szyby skanera.
- 8 Urządzenie automatycznie wyśle faks po zakończeniu kolejkwania.



Informacja

Dokument zostanie zapisany i możliwe będzie odebranie go z dowolnego urządzenia faksowego — do czasu usunięcia go z pamięci.

Aby usunąć faks z pamięci, naciśnij przyciski **Menu**, **Fax**, **Fax w oczekiw..** (Patrz *Sprawdzanie i anulowanie zadań oczekujących* ►► strona 23).

Konfiguracja przesyłania przez polling z kodem zabezpieczeń

Bezpieczny polling umożliwia zdefiniowanie numerów, z których mogą być pobierane dokumenty (dla których ustawiono polling). Bezpieczny polling jest możliwy tylko w przypadku urządzeń faksowych Brother. W celu pobrania faksu w przypadku ustawienia kodu zabezpieczeń konieczne jest podanie kodu.

- 1 Naciśnij przycisk **Fax**.
- 2 Włóż dokument.
- 3 Naciśnij przycisk **◀ lub ▶**, aby wyświetlić `Wysłano z pobieraniem`.
Naciśnij przycisk `Wysłano z pobieraniem`.
- 4 Naciśnij przycisk **Zabezp..**
- 5 Wprowadź czterocyfrowy numer.
Naciśnij przycisk **OK**.
- 6 Naciśnij przycisk **Start**.

- 7 W przypadku korzystania z szyby skanera na wyświetlaczu LCD pojawią się następujące opcje:
 - Naciśnij przycisk **Tak**, aby zeskanować kolejną stronę. Przejdź do kroku 8.
 - Po zakończeniu skanowania stron naciśnij przycisk **Nie** lub **Start**.
- 8 Połóż kolejną stronę na szybie skanera i naciśnij przycisk **Start**. Powtórz czynności 7 oraz 8 dla każdej kolejnej strony.
- 9 Urządzenie automatycznie wyśle faks po zakończeniu kolejkowania.

Opcje zdalnego faksu

Opcje zdalnego faksu umożliwiają zdalne odbieranie faksów, kiedy użytkownik nie jest przy urządzeniu.

Jednocześnie można korzystać *tylko z jednej* opcji zdalnego faksu.

Przekazywanie faksów

Funkcja przekazywania faksów umożliwia automatyczne przekazywanie odebranych faksów na inne urządzenie. Jeśli włączona jest opcja drukowania kopii zapasowej, urządzenie również wydrukuje faks.

- 1 Naciśnij przycisk `Menu`.
- 2 Naciśnij przycisk `▲` lub `▼`, aby wyświetlić `Fax`.
Naciśnij przycisk `Fax`.
- 3 Naciśnij przycisk `▲` lub `▼`, aby wyświetlić `Ustaw.odbiór`.
Naciśnij przycisk `Ustaw.odbiór`.
- 4 Naciśnij przycisk `▲` lub `▼`, aby wyświetlić `Przełącz/zapisz`.
Naciśnij przycisk `Przełącz/zapisz`.
- 5 Naciśnij przycisk `Przekaz faxu`.
- 6 Wykonaj jedną z następujących czynności:
 - Naciśnij `Ręcznie`, aby wprowadzić numer wysyłki faksu (do 20 znaków) lub adres e-mail (do 60 znaków) za pomocą ekranu dotykowego. (▶▶
Podstawowy Podręcznik
Użytkownika: *Wprowadzanie tekstu*)
Naciśnij przycisk `OK`.



- Naciśnij przycisk `Książka adr..`

Naciśnij `▲` lub `▼`, aby przewijać listę, w celu znalezienia numeru faksu lub adresu e-mail, na który fakсы mają zostać przesłane.

Naciśnij numer faksu lub adres e-mail, którego chcesz użyć.



Informacja

- Adres e-mail można wprowadzić naciskając przycisk  na ekranie dotykowym.
- Zapisane numery lub adresy e-mail można wyświetlić w porządku alfabetycznym, naciskając przycisk  na ekranie dotykowym.
- W zależności od wybranego adresu e-mail zostanie wyświetlone zapytanie o typ pliku. Wybierz `TIFF` lub `PDF`, a następnie przejdź do kroku 7.
- W przypadku wybrania numeru Grupy z Książki adresowej fakсы zostaną przesłane na wiele numerów faksu.

- 7 Naciśnij przycisk `Druk backup:wł.` lub `Druk backup:wył..`

Ważne

Jeśli włączona jest opcja drukowania kopii zapasowej, urządzenie wydrukuje odebrane fakсы. Jest to funkcja zabezpieczająca na wypadek awarii zasilania, zanim faks zostanie przesłany lub problemów z urządzeniem odbierającym.

- 8 Naciśnij przycisk `Stop/Zakończ`.

Zapisywanie faksów

Funkcja zapisywania faksów umożliwia zapisanie odebranych faksów w pamięci urządzenia. Funkcja zdalnego odbierania pozwala pobrać zapisane fakсы z urządzenia faksowego znajdującego się w innym miejscu. (Patrz *Odbieranie faksów* >> strona 32). Urządzenie automatycznie wydrukuje kopię zapisanego faksu.

- 1 Naciśnij przycisk `Menu`.
- 2 Naciśnij przycisk `▲` lub `▼`, aby wyświetlić `Fax`.
Naciśnij przycisk `Fax`.
- 3 Naciśnij przycisk `▲` lub `▼`, aby wyświetlić `Ustaw.odbiór`.
Naciśnij przycisk `Ustaw.odbiór`.
- 4 Naciśnij przycisk `▲` lub `▼`, aby wyświetlić `Przekaż/zapisz`.
Naciśnij przycisk `Przekaż/zapisz`.
- 5 Naciśnij przycisk `Rejestr dok..`
- 6 Naciśnij przycisk **Stop/Zakończ**.

Przełączanie opcji zdalnego faksu

Jeśli odebrane fakсы znajdują się w pamięci urządzenia w momencie przełączania na inną opcję zdalnego faksu, na wyświetlaczu LCD pojawi się jedno z następujących pytań:

- `Kas.wszys.dok.?`
- `Druk. cały fax?`
 - Po naciśnięciu przycisku `Tak` fakсы zostaną usunięte z pamięci i wydrukowane przed zmianą ustawień. Jeśli kopia zapasowa została już wydrukowana, fakсы nie będą drukowane ponownie.
 - Po naciśnięciu przycisku `Nie` fakсы nie będą usuwane z pamięci ani drukowane, a ustawienie pozostanie bez zmian.

Jeśli odebrane fakсы znajdują się w pamięci urządzenia w momencie przełączania na tryb `Odbiór pc fax` z innej opcji zdalnego faksu (`Przekaz faxu` lub `Rejestr dok.`), na wyświetlaczu LCD pojawi się następujące zapytanie:

- `Słać fax do pc?`
 - Po naciśnięciu przycisku `Tak` fakсы znajdujące się w pamięci zostaną wysłane do komputera przed zmianą ustawień.
 - Po naciśnięciu przycisku `Nie` fakсы nie będą usuwane z pamięci ani przesyłane do komputera, a ustawienie pozostanie bez zmian.
- `Druk backup:wł.`
`Druk backup:wył.`
Naciśnij przycisk `Druk backup:wł.` lub `Druk backup:wył..`

! Ważne

Jeśli włączona jest opcja drukowania kopii zapasowej, urządzenie wydrukuje odebrane fakсы. Jest to funkcja zabezpieczająca na wypadek awarii zasilania, zanim faks zostanie przesłany lub problemów z urządzeniem odbierającym.

Wyłączanie opcji zdalnego faksu

- 1 Naciśnij przycisk **Menu**.
- 2 Naciśnij przycisk **▲** lub **▼**, aby wyświetlić **Fax**.
Naciśnij przycisk **Fax**.
- 3 Naciśnij przycisk **▲** lub **▼**, aby wyświetlić **Ustaw.odbiór**.
Naciśnij przycisk **Ustaw.odbiór**.
- 4 Naciśnij przycisk **▲** lub **▼**, aby wyświetlić **Przełącz/zapisz**.
Naciśnij przycisk **Przełącz/zapisz**.
- 5 Naciśnij przycisk **Wył..**

**Informacja**

Jeśli w pamięci urządzenia nadal znajdują się fakсы, na wyświetlaczu LCD pojawi się więcej opcji do wyboru. (Patrz *Przełączanie opcji zdalnego faksu* >> strona 30).

- 6 Naciśnij przycisk **Stop/Zakończ**.

Zdalne odbieranie

Funkcja zdalnego odbierania umożliwia zdalne odbieranie zapisanych faksów. Można zadzwonić pod numer swojego urządzenia z dowolnego telefonu tonowego lub faksu, a następnie użyć kodu zdalnego dostępu w celu odebrania wiadomości.

Ustawianie kodu zdalnego dostępu

Funkcja kody zdalnego dostępu umożliwia uzyskanie dostępu do funkcji zdalnego odbierania, gdy użytkownika nie ma przy urządzeniu. Aby możliwe było użycie funkcji zdalnego dostępu i odbierania, należy skonfigurować swój własny kod. Domyślny kod jest kodem nieaktywnym: -- -*.

- 1 Naciśnij przycisk **Menu**.
- 2 Naciśnij przycisk **▲** lub **▼**, aby wyświetlić **Fax**.
Naciśnij przycisk **Fax**.
- 3 Naciśnij przycisk **▲** lub **▼**, aby wyświetlić **Zdalny dostęp**.
Naciśnij przycisk **Zdalny dostęp**.
- 4 Wprowadź trzycyfrowy kod, używając cyfr 0 – 9, * lub #.
Naciśnij przycisk **OK**.
- 5 Naciśnij przycisk **Stop/Zakończ**.

**Informacja**

NIE MOŻNA użyć tego samego kodu, który został użyty jako Kod zdalnej aktywacji (*51) lub Kodu zdalnej dezaktywacji (#51). (>> Podstawowy Podręcznik Użytkownika: *Używanie kodów zdalnych*)

Można zmienić swój kod w dowolnym czasie. Aby dezaktywować swój kod, naciśnij przycisk **Czyść** i **OK** w czynności 4, aby przywrócić ustawienie domyślne -- -*.

Korzystanie z kodu zdalnego dostępu

- 1 Wybierz numer swojego faksu z telefonu lub innego urządzenia faksowego, używając wybierania tonowego.
- 2 Gdy urządzenie odpowie, natychmiast wprowadź swój kod zdalnego dostępu
- 3 Jeśli urządzenie odebrało wiadomości, zasygnalizuje to:
 - *Brak sygnałów*
Nie odebrało żadnych wiadomości.
 - *1 długi sygnał*
Odebrany faks.
- 4 Urządzenie wygeneruje dwa krótkie sygnały, prosząc o wprowadzenie polecenia. Jeżeli upłynie ponad 30 sekund bez wprowadzenia żadnego polecenia, urządzenie rozłączy się. Jeżeli zostanie wprowadzone niewłaściwe polecenie, urządzenie wygeneruje trzy sygnały.
- 5 Po zakończeniu naciśnij przycisk **9 0** w celu zresetowania urządzenia.
- 6 Rozłącz się.



Informacja

Jeśli w urządzeniu ustawiono tryb *Ręczny*, nadal można korzystać z funkcji zdalnego odbierania. Wybierz numer faksu w normalny sposób i pozwól, aby urządzenie dzwoniło. Po upływie 100 sekund zostanie wyemitowany długi sygnał informujący o konieczności wprowadzenia kodu zdalnego dostępu. Wprowadź kod w ciągu 30 sekund.

Odbieranie faksów

- 1 Wybierz numer swojego faksu z telefonu lub innego urządzenia faksowego, używając wybierania tonowego.
- 2 Gdy urządzenie odbierze połączenie, natychmiast wprowadź kod zdalnego dostępu (3 cyfry i *). Jeden długi sygnał oznacza, że zostały odebrane wiadomości faksowe.
- 3 Po usłyszeniu dwóch krótkich sygnałów wprowadź z klawiatury **9 6 2**.
- 4 Poczekaj na długi sygnał, a następnie za pomocą klawiatury wprowadź numer zdalnego urządzenia faksowego, na który mają być wysłane wiadomości faksowe, a następnie naciśnij **##** (do 20 cyfr).
- 5 Po usłyszeniu sygnału swojego urządzenia odłóż słuchawkę. Urządzenie zadzwoni na numer zdalnego urządzenia faksowego, które następnie wydrukuje wiadomości faksowe.



Informacja

Aby wprowadzić pauzę w numerze faksu, użyj klawisza #.

Zmiana numeru przekazywania faksów

Domyślnie ustawiony numer przekazywania faksów z innego telefonu lub urządzenia faksowego można zmienić za pomocą wybierania tonowego.

- 1 Wybierz numer swojego faksu z telefonu lub innego urządzenia faksowego, używając wybierania tonowego.
- 2 Gdy urządzenie odbierze połączenie, natychmiast wprowadź kod zdalnego dostępu (3 cyfry i *). Jeden długi sygnał oznacza, że zostały odebrane wiadomości faksowe.
- 3 Po usłyszeniu dwóch krótkich sygnałów wprowadź z klawiatury **9 5 4**.
- 4 Poczekaj na długi sygnał, a następnie za pomocą klawiatury wprowadź nowy numer zdalnego urządzenia faksowego, na który mają być przekazane wiadomości faksowe. Następnie wprowadź **##** (do 20 cyfr).
- 5 Po zakończeniu naciśnij przycisk **9 0** w celu zresetowania urządzenia.
- 6 Po usłyszeniu sygnału swojego urządzenia odłóż słuchawkę.



Informacja

Aby wprowadzić pauzę w numerze faksu, użyj klawisza #.

Zdalne polecenia faksu

Aby uzyskać dostęp do funkcji podczas przebywania z dala od urządzenia, użyj poniższych poleceń. Jeśli wybierasz połączenie z maszyną i wprowadzasz swój Kod zdalnego dostępu (3 cyfry, po których występuje symbol *), system wyemituje dwa krótkie sygnały dźwiękowe, po czym należy wprowadzić polecenie zdalne.

Polecenia zdalne		Szczegóły operacji
95	Zmiana ustawień przekazywania lub zapisywania faksów	
	1 WYŁ.	Można wybrać opcję <i>Wył.</i> po odebraniu lub usunięciu wszystkich wiadomości.
	2 Przekazywanie faksów	Jeden długi sygnał oznacza, że zmiana została zatwierdzona.
	4 Numer przekazywania faksów	Trzy krótkie sygnały oznaczają, że nie można dokonać zmiany, ponieważ nie zostały spełnione warunki (na przykład numer do przekazywania faksów nie został zarejestrowany). Można zarejestrować maksymalną liczbę dzwonek. (Patrz <i>Zmiana numeru przekazywania faksów</i> >> strona 33). Po zarejestrowaniu numeru przekazywanie faksów będzie działało.
6 Zapisywanie faksów		
96	Odbieranie faksów	
	2 Odbieranie wszystkich faksów	Wprowadź numer zdalnego faksu w celu odebrania zapisanych wiadomości faksowych. (Patrz <i>Odbieranie faksów</i> >> strona 32).
	3 Usuwanie faksów z pamięci	Jeden długi sygnał oznacza, że wiadomości faksowe zostały usunięte z pamięci.
97	Sprawdzanie stanu odbierania	
	1 Faks	Można sprawdzić, czy urządzenie odebrało fakсы. Jeżeli tak, zostanie wyemitowany jeden długi sygnał. Jeżeli nie, zostaną wyemitowane trzy krótkie sygnały.
98	Zmiana trybu odbierania	
	1 Zewnętrzny automat zgłoszeniowy (TAD)	Jeden długi sygnał oznacza, że wprowadzona zmiana została przyjęta.
	2 Faks/telefon	
	3 Tylko faks	
90	Wyjście	Naciśnij 9 0 w celu wyjścia z trybu zdalnego odbierania. Poczekać na długi sygnał, a następnie odłóż słuchawkę.

Dodatkowe operacje odbierania

Drukowanie zmniejszonego faksu przychodzącego

Jeśli została wybrana opcja **Wł.**, urządzenie automatycznie zmniejsza każdą stronę przychodzącego faksu, dopasowując ją do rozmiaru papieru A4, Letter, Legal lub Folio.

Urządzenie oblicza współczynnik zmniejszenia na podstawie rozmiaru papieru faksu i ustawienia rozmiaru papieru oraz użycia tacy. (►► Podstawowy Podręcznik Użytkownika: *Rozmiar i typ papieru i Użycie tacy w Trybie faksu*)

- 1 Naciśnij przycisk **Menu**.
- 2 Naciśnij przycisk **▲** lub **▼**, aby wyświetlić **Fax**.
Naciśnij przycisk **Fax**.
- 3 Naciśnij przycisk **▲** lub **▼**, aby wyświetlić **Ustaw.odbiór**.
Naciśnij przycisk **Ustaw.odbiór**.
- 4 Naciśnij przycisk **▲** lub **▼**, aby wyświetlić **Auto redukcja**.
Naciśnij przycisk **Auto redukcja**.
- 5 Naciśnij przycisk **Wł.** lub **Wył.**
- 6 Naciśnij przycisk **Stop/Zakończ**.

Drukowanie (2-stronne) dla trybu faksu

Urządzenie może automatycznie drukować odebrane fakсы po obu stronach papieru, jeśli opcja **Druk dwustronny** zostanie ustawiona na **Wł.**.

Dla tej funkcji można użyć papieru o rozmiarze A4 (60 do 105 g/m²).

- 1 Naciśnij przycisk **Menu**.
- 2 Naciśnij przycisk **▲** lub **▼**, aby wyświetlić **Fax**.
Naciśnij przycisk **Fax**.
- 3 Naciśnij przycisk **▲** lub **▼**, aby wyświetlić **Ustaw.odbiór**.
Naciśnij przycisk **Ustaw.odbiór**.
- 4 Naciśnij przycisk **▲** lub **▼**, aby wyświetlić **Dwustronny**.
Naciśnij przycisk **Dwustronny**.
- 5 Naciśnij przycisk **Wł.** lub **Wył.**
- 6 Naciśnij przycisk **Stop/Zakończ**.



Informacja

- Gdy druk dwustronny jest włączony, fakсы przychodzące są automatycznie zmniejszane, aby zmieściły się na papierze z tacy papieru.
- Gdy opcja **Dwustronny** jest ustawiona na **Wł.**, na wyświetlaczu LCD pojawia się

 (ikona trybu dwustronnego).

Ustawianie stempla odbioru faksu

W urządzeniu można ustawić opcję drukowania daty i godziny odbioru faksu — informacje te będą drukowane na środku górnej części każdej strony faksu.

- 1 Naciśnij przycisk **Menu**.
- 2 Naciśnij przycisk **▲** lub **▼**, aby wyświetlić **Fax**.
Naciśnij przycisk **Fax**.
- 3 Naciśnij przycisk **▲** lub **▼**, aby wyświetlić **Ustaw.odbiór**.
Naciśnij przycisk **Ustaw.odbiór**.
- 4 Naciśnij przycisk **▲** lub **▼**, aby wyświetlić **Znacznik Fax Rx**.
Naciśnij przycisk **Znacznik Fax Rx**.
- 5 Naciśnij przycisk **Wł.** lub **Wył.**
- 6 Naciśnij przycisk **Stop/Zakończ**.



Informacja

- Data i godzina odbioru nie będą drukowane w przypadku używania faksu internetowego.
- Upewnij się, że w urządzeniu ustawiono aktualną datę i godzinę. (►► Podręcznik szybkiej obsługi)

Ustawianie gęstości druku

Istnieje możliwość dostosowania gęstości druku w celu drukowania jaśniejszych lub ciemniejszych stron.

- 1 Naciśnij przycisk **Menu**.
- 2 Naciśnij przycisk **▲** lub **▼**, aby wyświetlić **Fax**.
Naciśnij przycisk **Fax**.
- 3 Naciśnij przycisk **▲** lub **▼**, aby wyświetlić **Ustaw.odbiór**.
Naciśnij przycisk **Ustaw.odbiór**.
- 4 Naciśnij przycisk **▲** lub **▼**, aby wyświetlić **Gęstość druku**.
Naciśnij przycisk **Gęstość druku**.
- 5 Naciśnij przycisk **►**, aby zwiększyć gęstość wydruku.
Lub naciśnij przycisk **◄**, aby zmniejszyć gęstość wydruku.
Naciśnij przycisk **OK**.
- 6 Naciśnij przycisk **Stop/Zakończ**.

Drukowanie faksu z pamięci

Jeśli używana jest funkcja zapisywania faksów (Menu, Fax, Ustaw. odbiór, Przekaż/zapisz), po podejściu do urządzenia można wydrukować faks z pamięci. (Patrz *Zapisywanie faksów* >> strona 30).

- 1 Naciśnij przycisk **Menu**.
- 2 Naciśnij przycisk ▲ lub ▼, aby wyświetlić **Fax**.
Naciśnij przycisk **Fax**.
- 3 Naciśnij przycisk ▲ lub ▼, aby wyświetlić **Druk dokumentu**.
Naciśnij przycisk **Druk dokumentu**.
- 4 Naciśnij przycisk **Start**.
- 5 Naciśnij przycisk **Stop/Zakończ**.

Odbiór po wyczerpaniu papieru

Gdy podczas odbierania faksu na tacy zabraknie papieru, na wyświetlaczu LCD pojawi się komunikat **Brak papieru**. Włóż papier do tacy. (>> Podstawowy Podręcznik Użytkownika: *Wkładanie papieru i nośników druku*)

Urządzenie będzie nadal odbierać faks, a pozostałe strony zostaną zapisane do pamięci, pod warunkiem że dostępna jest niezbędna ilość pamięci.

Faksy przychodzące będą zapisane w pamięci, aż pamięć zapełni się lub papier zostanie załadowany do tacy papieru. Jeśli pamięć jest pełna, urządzenie przestanie odbierać połączenia. Aby wydrukować fakсы, włóż papier do tacy.

Przegląd pollingu

Polling umożliwia ustawienie urządzenia w taki sposób, aby inne osoby płaciły za odbieranie faksów z urządzenia. Funkcja umożliwia wybranie numeru faksu i płatne odebranie faksu. Aby możliwe było korzystanie z funkcji pollingu, należy ją skonfigurować w obydwu urządzeniach. Nie wszystkie urządzenia obsługują polling.

Odbieranie przez polling

Odbieranie przez polling umożliwia zadzwonienie na numer innego faksu w celu odebrania faksu.

- 1 Naciśnij przycisk **Fax**.
- 2 Naciśnij przycisk ◀ lub ▶, aby wyświetlić Odbieranie z pobieraniem. Naciśnij przycisk Odbieranie z pobieraniem.
- 3 Naciśnij przycisk **Standard**.
- 4 Wprowadź numer faksu dla funkcji pollingu za pomocą funkcji Wybierania jedнопrzyciskowego, Szybkiego wybierania lub klawiatury. Naciśnij przycisk **Start**.

Bezpieczny polling

Bezpieczny polling umożliwia zdefiniowanie numerów, z których mogą być pobierane dokumenty (dla których ustawiono polling). Bezpieczny polling jest możliwy tylko w przypadku urządzeń faksowych Brother. Aby pobrać faks z zabezpieczonego urządzenia Brother, wprowadź kod zabezpieczeń.

- 1 Naciśnij przycisk **Fax**.
- 2 Naciśnij przycisk ◀ lub ▶, aby wyświetlić Odbieranie z pobieraniem. Naciśnij przycisk Odbieranie z pobieraniem.
- 3 Naciśnij przycisk **Zabezp..**

- 4 Wprowadź czterocyfrowy numer. Naciśnij przycisk **OK**.
- 5 Wprowadź numer faksu dla funkcji pollingu. Naciśnij przycisk **Start**.

Opóźniony polling

Opóźniony polling umożliwia takie skonfigurowanie urządzenia, aby rozpoczynało polling w późniejszym terminie. Można zdefiniować *jedną* operację opóźnionego pollingu.

- 1 Naciśnij przycisk **Fax**.
- 2 Naciśnij przycisk ◀ lub ▶, aby wyświetlić Odbieranie z pobieraniem. Naciśnij przycisk Odbieranie z pobieraniem.
- 3 Naciśnij przycisk **Timer**.
- 4 Wprowadź godzinę (w formacie 24-godzinnym) rozpoczęcia pollingu. Naciśnij przycisk **OK**.
- 5 Wprowadź numer faksu dla funkcji pollingu. Naciśnij przycisk **Start**. Urządzenie wykona połączenie typu polling we wskazanym czasie.

Polling sekwencyjny

Polling sekwencyjny umożliwia pobranie dokumentów z kilku urządzeń faksowych w jednej operacji.

- 1 Naciśnij przycisk **Fax**.
- 2 Naciśnij przycisk ◀ lub ▶, aby wyświetlić Odbieranie z pobieraniem. Naciśnij przycisk Odbieranie z pobieraniem.
- 3 Naciśnij przycisk **Standard, Zabezp. lub Timer**.

- 4 Wybierz jedną z poniższych opcji.
 - W przypadku wybrania opcji **Standard** przejdź do czynności 5.
 - W przypadku wybrania opcji **Zabezp.** wprowadź czterocyfrowy numer, naciśnij przycisk **OK** i przejdź do czynności 5.
 - W przypadku wybrania opcji **Timer** wpisz godzinę (w formacie 24-godzinnym), o której chcesz rozpocząć polling, naciśnij przycisk **OK** i przejdź do czynności 5.
- 5 Naciśnij przycisk ◀ lub ▶, aby wyświetlić **Nadawanie**.
Naciśnij przycisk **Nadawanie**.
- 6 Wykonaj jedną z następujących czynności:
 - Naciśnij **Ręcznie** i wprowadź numer za pomocą przycisków na ekranie dotykowym.
Naciśnij przycisk **OK**.
 - Naciśnij przycisk **Książka adr..**
Naciśnij **[HODI] A**, aby wybrać kolejność alfabetyczną lub numeryczną.
Naciśnij przycisk ▲ lub ▼, aby wybrać numer.
Naciśnij przycisk **OK**.



Informacja

Numery Wybierania jednoprzyciskowego rozpoczynają się od *. Numery szybkiego wybierania rozpoczynają się od #.

- 7 Po wprowadzeniu wszystkich numerów faksu poprzez powtórzenie kroku 6, naciśnij **OK**.
- 8 Naciśnij przycisk **Start**.
Urządzenie wykonuje kolejno polling każdego numeru lub numeru grupy dla dokumentu.

Zatrzymanie pollingu

Aby anulować proces pollingu, naciśnij przycisk **Stop/Zakończ**, gdy urządzenie wybiera numer.

Aby anulować wszystkie zadania odbierania przez polling sekwencyjny, zobacz *Anulowanie zadania pollingu sekwencyjnego* >> strona 39.

Anulowanie zadania pollingu sekwencyjnego

- 1 Naciśnij przycisk **Stop/Zakończ**.
- 2 Wykonaj jedną z następujących czynności:
 - Aby anulować całe zadanie pollingu sekwencyjnego, naciśnij przycisk **Całość rozsył. Sekw.** Przejdź do kroku 3.
 - Aby anulować bieżące zadanie, naciśnij przycisk, który wyświetla wybierany numer. Przejdź do kroku 4.
 - Aby zakończyć bez anulowania, naciśnij klawisz **Stop/Zakończ**.
- 3 Jeśli na wyświetlaczu LCD zostanie wyświetlone zapytanie, czy chcesz anulować całe zadanie pollingu sekwencyjnego, wykonaj jedną z poniższych czynności:
 - Naciśnij przycisk **Tak**, aby potwierdzić.
 - Aby zakończyć bez anulowania, naciśnij klawisz **Nie** lub **Stop/Zakończ**.
- 4 Wykonaj jedną z następujących czynności:
 - Aby anulować bieżące zadanie, naciśnij **Tak**.
 - Aby zakończyć bez anulowania, naciśnij klawisz **Nie** lub **Stop/Zakończ**.

Dodatkowe operacje wybierania

Łączenie numerów szybkiego wybierania

Czasami wysyłając faks użytkownik może chcieć wybrać jednego z dostawców połączeń długodystansowych. Opłaty mogą różnić się w zależności od czasu oraz miejsca docelowego. Aby skorzystać z niższych taryf, można zapisać kody dostępu dostawców połączeń długodystansowych oraz numery kart kredytowych jako numery Wybierania jedнопrzyciskowego. Te sekwencje wybierania długodystansowego można zapisać dzieląc je i konfigurując jako osobne numery wybierania jedнопrzyciskowego lub numery szybkiego wybierania w dowolnej kombinacji. Można też włączyć wybieranie ręczne za pomocą klawiatury.

(►► Podstawowy Podręcznik Użytkownika: *Wybieranie i zapisywanie numerów*)

Na przykład numer „01632” można zapisać pod numerem szybkiego wybierania #003, a „960555” pod numerem szybkiego wybierania #002. Za pomocą tych dwóch numerów można wybrać numer „01632-960555” — w tym celu naciśnij następujące klawisze:

Naciśnij  (Książka adresowa), #003 i Wysyłanie faxu.

Naciśnij przycisk Książka adr., #002, Wysyłanie faxu i **Start**.

Numery można dodawać ręcznie — w tym celu należy wprowadzić je z klawiatury:

Naciśnij  (Książka adresowa), #003, Wysyłanie faxu, **960556** (na klawiaturze) i **Start**.

W ten sposób zostanie wybrany numer „01632-960556”. Można również wprowadzić pauzę poprzez naciśnięcie przycisku **Powtórz wybieranie/Pauza**.

Dodatkowe sposoby zapisywania numerów

Konfigurowanie grup do rozsyłania

Jeśli ta sama wiadomość faksowa ma zostać wysłana pod wiele numerów, można skonfigurować Grupę.

Grupy są zapisywane pod przyciskiem wybierania jedнопrzyciskowego lub klawiszami szybkiego wybierania. Do każdej Grupy przypisany jest osobny przycisk wybierania jedнопrzyciskowego lub klawisz szybkiego wybierania. Można wysłać wiadomość faksową do wszystkich numerów zapisywanych w Grupie, naciskając tylko przycisk wybierania jedнопrzyciskowego lub wprowadzając numer szybkiego wybierania, a następnie naciskając klawisz *Wysyłanie faxu* lub *Wyślij e-mail* i naciskając **Start**.

Przed dodaniem numerów do Grupy należy zapisać je jako numery wybierania jedнопrzyciskowego lub szybkiego wybierania. Można utworzyć maksymalnie 20 małych Grup lub przydzielić maksymalnie 331 numerów do jednej dużej Grupy.

Lista dostępnych opcji podczas konfiguracji numerów Grup znajduje się w tabeli ►► Strona 43.

- 1 Naciśnij  (Książka adresowa).
- 2 Naciśnij przycisk *Edytuj*.

- 3 Naciśnij przycisk Skonf. grupy (1-przycisk.) lub Skonf. grupy (szybk.wyb.), pod którym chcesz zapisać nową Grupę.



Informacja

Urządzenie automatycznie przypisuje dostępną lokalizację Numeru szybkiego wybierania lub Wybierania jedнопrzyciskowe do nowej Grupy.

- 4 Wykonaj jedną z następujących czynności:
- Naciśnij OK, aby zatwierdzić wyświetlony numer wybierania jedнопrzyciskowego lub szybkiego wybierania.
 - Wprowadź nowy numer za pomocą przycisków na ekranie dotykowym.
Naciśnij przycisk OK.
- 5 Wprowadź nazwę Grupy (maksymalnie 15 znaków), naciskając przyciski na ekranie dotykowym.
Naciśnij **A** **1** **0**, aby wybierać liczby, litery lub znaki specjalne. (>>> Podstawowy Podręcznik Użytkownika: *Wprowadzanie tekstu*)
Naciśnij przycisk OK.

- 6 Wykonaj jedną z następujących czynności:
- Naciśnij OK, aby zatwierdzić wyświetlony numer Grupy.
 - Wprowadź nowy numer Grupy za pomocą przycisków na ekranie dotykowym.
Naciśnij przycisk OK.

- 7 Aby wybrać Typ rejestracji (typ wybierania) oraz typ pliku, naciśnij przycisk ◀ lub ▶, aby wyświetlić Faks/IFAKS,
E-mail CZ/B PDF,
E-mail CZ/B TIFF,
E-mail kolor PDF,
E-mail kolor JPEG,
E-mail kolor XPS,
E-mail szary PDF,
E-mail szary JPEG,
E-mail szary XPS.

Naciśnij żądaną opcję.

- 8 Dodaj numery Wybierania jedнопrzyciskowego lub Szybkiego wybierania do Grupy, naciskając pole wyboru, aby wyświetlić czerwony symbol zaznaczenia.
Aby wyświetlić listę numerów w porządku alfabetycznym, naciśnij **#001** **A**.
Naciśnij przycisk OK.



Informacja

- Numery Wybierania jedнопrzyciskowego rozpoczynają się od *. Numery szybkiego wybierania rozpoczynają się od #.
- Jeśli zapisany Typ rejestracji (typ wybierania) numeru Wybierania jedнопrzyciskowego lub numeru Szybkiego wybierania nie jest zgodny z Typem rejestracji (typem wybierania) wybranym w kroku 7, numer Wybierania jedнопrzyciskowego lub Szybkiego wybierania będzie przyciemniony na wyświetlaczu LCD.

- 9 Aby wybrać rozdzielczość faksu/skanu dla numeru Grupy, przejdź do odpowiedniego następnego kroku, zgodnie z poniższą tabelą.

Opcja wybrana w kroku 7	Przejdź do kroku
Faks/IFAKS	10
E-mail CZ/B PDF	11
E-mail CZ/B TIFF	
E-mail kolor PDF	12
E-mail kolor JPEG	
E-mail kolor XPS	
E-mail szary PDF	13
E-mail szary JPEG	
E-mail szary XPS	
E-mail szary XPS	

- 10 Wybierz rozdzielczość spośród Standard, Wysoka, B. wysoka¹ lub Foto, a następnie przejdź do kroku 15.

¹ Opcja B. wysoka jest dostępna jeżeli Grupa zawiera tylko numery faksu.

- 11 Wybierz rozdzielczość spośród 300 dpi, 200 dpi lub 200 x 100 dpi.
- W przypadku wybrania opcji E-mail CZ/B PDF przejdź do czynności 14.
 - W przypadku wybrania opcji E-mail CZ/B TIFF przejdź do czynności 15.

- 12 Wybierz rozdzielczość spośród 100 dpi, 200 dpi, 300 dpi, 600 dpi lub Auto.
- W przypadku wybrania opcji E-mail kolor PDF przejdź do czynności 14.
 - W przypadku wybrania opcji E-mail kolor JPEG lub E-mail kolor XPS przejdź do czynności 15.

- 13 Wybierz rozdzielczość spośród 100 dpi, 200 dpi, 300 dpi lub Auto.
- W przypadku wybrania opcji E-mail szary PDF przejdź do czynności 14.
 - W przypadku wybrania opcji E-mail szary JPEG lub E-mail szary XPS przejdź do czynności 15.

- 14 Wybierz typ pliku PDF, który zostanie użyty do wysłania wiadomości e-mail, spośród PDF, PDF/A, Zabezp. PDF lub Podpisany PDF.



Informacja

W przypadku wybrania opcji Zabezp. PDF, przed rozpoczęciem skanowania urządzenie wyświetli monit o wprowadzenie czterocyfrowego hasła z użyciem liczb 0-9.

- 15 Naciśnij przycisk OK, aby potwierdzić.
- 16 Naciśnij przycisk **Stop/Zakończ**.

Opcje konfiguracji grup

Poniższa tabela przedstawia wybory dotyczące konfiguracji numerów grup. Podczas zapisywania numerów, na wyświetlaczu LCD wyświetlany jest monit, aby wybrać spośród opcji pokazanych w kolejnych krokach.

Krok 1 Wprowadź lokalizację grupy	Krok 2 Wprowadź nazwę grupy	Krok 3 Wprowadź numer Grupy	Krok 4 Wybierz typ rejestracji (Typ wybierania)	Krok 5 Dodawanie zapisanych numerów wybierania jedнопrzyciskowego oraz szybkiego wybierania do grupy	Krok 6 Wybierz rozdzielczość	Krok 7 Wybierz typ pliku
Wybieranie jednodotkowe lub szybkie wybieranie	(Nazwa) Naciśnij OK	(1 do 20)	Faks/IFAKS	Numer faksu lub adres e-mail	Standard, Wysoka, B.wysoka ¹ , Foto	-
			E-mail CZ/B PDF	Adres e-mail	300 dpi, 200 dpi, 200 x 100 dpi	PDF, PDF/A, Zabezp. PDF, Podpisany PDF
			E-mail CZ/B TIFF		300 dpi, 200 dpi, 200 x 100 dpi	-
			E-mail kolor PDF		100 dpi, 200 dpi, 300 dpi, 600 dpi, Auto	PDF, PDF/A, Zabezp. PDF, Podpisany PDF
			E-mail kolor JPEG		100 dpi, 200 dpi, 300 dpi, 600 dpi, Auto	-
			E-mail kolor XPS		100 dpi, 200 dpi, 300 dpi, 600 dpi, Auto	-
			E-mail szary PDF		100 dpi, 200 dpi, 300 dpi, Auto	PDF, PDF/A, Zabezp. PDF, Podpisany PDF
			E-mail szary JPEG		100 dpi, 200 dpi, 300 dpi, Auto	-
			E-mail szary XPS		100 dpi, 200 dpi, 300 dpi, Auto	-

¹ Opcja B.wysoka nie pojawia się, jeśli w kroku 5 został dodany adres e-mail.



Informacja

- PDF/A to format pliku PDF przeznaczony do długoterminowej archiwizacji. Ten format zawiera wszystkie niezbędne informacje, umożliwiające odtworzenie dokumentu po długotrwałym przechowywaniu.
 - Zabezpieczony PDF to format pliku PDF zabezpieczonego hasłem.
 - PDF z podpisem, to plik w formacie PDF, który umożliwia zapobieganie manipulowaniu danymi oraz przywłaszczeniu tożsamości autora poprzez dołączenie do dokumentu certyfikatu cyfrowego. Jeśli został wybrany PDF z podpisem, w urzędzeniu należy zainstalować certyfikat za pomocą funkcji Zarządzanie przez przeglądarkę WWW.
Wybierz **Signed PDF** (Podpisany plik PDF) z **Administrator** (Zarządzanie) w aplikacji Zarządzanie przez przeglądarkę WWW. (Patrz Instrukcje dotyczące instalacji certyfikatu
➤➤ Instrukcja obsługi dla sieci.)
-

Zmiana numerów grup

Można zmienić numer grupy, który został już zapisany. Jeśli Grupa posiada numer wysyłki faksu, zostanie ona przyciemniona na wyświetlaczu LCD. Nie można wybrać numeru, aby wprowadzić zmiany.

Zmianianie nazwy Grupy, rozdzielczości lub typu pliku PDF

- 1 Naciśnij  (Książka adresowa).
- 2 Naciśnij przycisk **Edytuj**.
- 3 Naciśnij przycisk **Zmiana**.
- 4 Naciśnij ▲ lub ▼, aby wyświetlić Grupę, w której chcesz wprowadzić zmiany. Naciśnij Grupę.
- 5 Można zmienić ustawienia Grupy:
 - Jeśli wybierzesz **Nazwę**, wprowadź nazwę (do 15 znaków) za pomocą przycisków na ekranie dotykowym. Naciśnij przycisk **OK**.
 - W przypadku wybrania **Rozdzielczości** naciśnij jedną z dostępnych opcji rozdzielczości wyświetlonych na wyświetlaczu LCD.
 - W przypadku wybrania **Typu pliku PDF** naciśnij jeden z dostępnych typów pliku wyświetlonych na wyświetlaczu LCD.

Na wyświetlaczu LCD pokazane zostanie nowe ustawienie.



Informacja

Jak zmienić zapisaną nazwę:

Aby zmienić znak, naciśnij przycisk ◀ lub ▶, aby umieścić kursor pod znakiem, który chcesz zmienić, a następnie naciśnij przycisk . Wpisz znak ponownie.

- 6 Po zakończeniu wprowadzania zmian w Grupie, naciśnij przycisk **OK**.
- 7 Naciśnij przycisk **Stop/Zakończ**.

Dodawanie i usuwanie numerów z Grupy

Jeżeli numer w Grupie posiada numer wysyłki faksu, zostanie on przyciemniony na wyświetlaczu LCD i nie można go usunąć z Grupy.

- 1 Naciśnij  (Książka adresowa).
- 2 Naciśnij przycisk **Edytuj**.
- 3 Naciśnij przycisk **Zmiana**.
- 4 Naciśnij ▲ lub ▼, aby wyświetlić Grupę, w której chcesz wprowadzić zmiany. Naciśnij Grupę.
- 5 Naciśnij przycisk **Dod/usuń**.
- 6 Naciśnij przycisk ▲ lub ▼, aby wyświetlić numer, który chcesz dodać lub usunąć.
- 7 Naciśnij pole wyboru numeru, aby zaznaczyć go w celu dodania. Naciśnij pole wyboru numeru, aby odznaczyć go w celu usunięcia. Naciśnij przycisk **OK**, aby potwierdzić.
- 8 Naciśnij przycisk **OK**.
- 9 Naciśnij przycisk **Stop/Zakończ**.

Usuwanie numerów grup

Można usunąć numer grupy, który został już zapisany. Jeśli Grupa posiada zaplanowane zadanie lub numer wysyłki faksu, zostanie ona przyciemniona na wyświetlaczu LCD. Nie można wybrać numeru, aby go usunąć.

- 1 Naciśnij  (Książka adresowa).
- 2 Naciśnij przycisk `Edytuj`.
- 3 Naciśnij przycisk `Kasuj`.
- 4 Naciśnij ▲ lub ▼, aby wyświetlić Grupę, którą chcesz usunąć.
Naciśnij pole wyboru Grupy, aby zaznaczyć ją w celu usunięcia.
Naciśnij przycisk `OK`.
- 5 Gdy na wyświetlaczu LCD pojawia się komunikat `Skasować dane?`, wykonaj jedną z poniższych czynności:
 - Aby usunąć Grupę, naciśnij `Tak`.
 - Aby wyjść bez usuwania Grupy, naciśnij przycisk `Nie`.
- 6 Naciśnij przycisk **Stop/Zakończ**.

Raporty faksów

Niektóre raporty faksów (Raport weryfikacji transmisji i Dziennik faksów) mogą być drukowane automatycznie lub ręcznie.

Raport weryfikacji transmisji

Raport weryfikacji transmisji może służyć jako dowód, że faks został wysłany. (►► Podstawowy Podręcznik Użytkownika: *Raport weryfikacji transmisji*)

Dziennik faksów (Raport o działaniach)

Można skonfigurować urządzenie tak, aby drukowało dziennik z określoną częstotliwością (co 50 faksów, 6, 12 lub 24 godziny, 2 lub 7 dni). Jeśli częstotliwość zostanie ustawiona na Wył., raport można nadal wydrukować, wykonując czynności opisane w rozdziale *Jak wydrukować raport* ►► strona 48. Ustawieniem fabrycznym jest Co 50 faksów.

Jeśli częstotliwość zostanie ustawiona na Wył., raport można nadal wydrukować, wykonując procedurę opisaną w rozdziale *Raporty* ►► strona 48.

- 1 Naciśnij przycisk **Menu**.
- 2 Naciśnij przycisk ▲ lub ▼, aby wyświetlić **Fax**.
Naciśnij przycisk **Fax**.
- 3 Naciśnij przycisk ▲ lub ▼, aby wyświetlić **Ustaw. raportu**.
Naciśnij przycisk **Ustaw. raportu**.
- 4 Naciśnij przycisk **Journal**.

- 5 Przy użyciu przycisku ◀ lub ▶ wybierz odstęp.
W przypadku wybrania opcji **Co 50 faksów** przejdź do czynności 8.
 - 6, 12, 24 godziny, 2 lub 7 dni
Urządzenie wydrukuje raport o wybranej godzinie, a następnie usunie wszystkie zadania z pamięci.
Jeżeli w pamięci urządzenia przed upływem określonego czasu znajdzie się 200 zadań, urządzenie wydrukuje dziennik wcześniej, a następnie usunie wszystkie zadania z pamięci. Jeżeli wymagany jest dodatkowy raport przed nadejściem terminu drukowania, można go wydrukować bez kasowania zadań z pamięci.
 - Co 50 faksów
Urządzenie wydrukuje Dziennik, gdy zapisze 50 zadań.
- 6 Wpisz godzinę rozpoczęcia drukowania w formacie 24-godzinnym.
Naciśnij przycisk **OK**.
- 7 W przypadku wybrania opcji **Co 7 dni** w czynności 5, naciśnij ◀ lub ▶, aby wybrać dzień tygodnia, w którym ma być drukowany dziennik.

- 8 Naciśnij przycisk **Stop/Zakończ**.

Raporty

Dostępne są następujące raporty:

- 1 `Weryf.raport`
Pokazuje raport weryfikacji transmisji dla ostatnich 200 wychodzących faksów i drukuje ostatni raport.
- 2 `Lista indexu tel`
Drukuje listę nazw i numerów zapisanych w pamięci wybierania jednoprzyciskowego i szybkiego wybierania w kolejności liczbowej lub alfabetycznej.
- 3 `Dziennik faxu`
Drukuje informacje o ostatnich 200 przychodzących oraz wychodzących faksach.
(TX: transmisja) (RX: odbiór)
- 4 `Ustaw.uzytkow.`
Drukuje listę bieżących ustawień.
- 5 `Konfig sieci`
Lista ustawień sieciowych.
- 6 `Bęben Druk igłowy`
Drukuje arkusz sprawdzania punktów bębna w celu rozwiązywania problemów z wydrukiem punktowym.
- 7 `Raport WLAN`
Drukuje wyniki diagnostyki łączności bezprzewodowej sieci LAN.

Jak wydrukować raport

- 1 Naciśnij przycisk `Menu`.
- 2 Naciśnij przycisk `▲` lub `▼`, aby wyświetlić `Druk raportów`.
Naciśnij przycisk `Druk raportów`.
- 3 Naciśnij przycisk `▲` lub `▼`, aby wyświetlić raport, który chcesz wydrukować.
Naciśnij raport, który chcesz wydrukować.
- 4 Wykonaj jedną z następujących czynności:
 - W przypadku wybrania opcji `Weryf.raport` przejdź do czynności 5.
 - W przypadku wybrania opcji `Lista indexu tel` naciśnij `Porządek numer.` lub `Porządek alfabet..`
Przejdź do kroku 6.
 - Aby wydrukować inne raporty, przejdź do kroku 6.
- 5 Wykonaj jedną z następujących czynności:
 - Aby wyświetlić Raport weryfikacji transmisji, naciśnij przycisk `Przeglądaj na LCD`.
 - Aby wydrukować Raport weryfikacji transmisji, naciśnij przycisk `DRUK RAPORTU`.
- 6 Naciśnij przycisk **Start**.
- 7 Naciśnij przycisk **Stop/Zakończ**.

Ustawienia kopiowania

Ustawienia kopiowania można tymczasowo zmienić na potrzeby następnej kopii.

Naciśnij przycisk **Kopiuw.** na ekranie dotykowym, a następnie naciśnij przycisk ◀ lub ▶, aby przewinąć ustawienia kopiowania. Gdy zostanie wyświetlone żądane ustawienie, naciśnij przycisk.

Po zakończeniu wprowadzania zmian ustawień naciśnij przycisk **Start**.

Zatrzymywanie kopiowania

Aby zatrzymać kopiowanie, naciśnij przycisk **Stop/Zakończ**.

Poprawianie jakości kopiowania

Dostępny jest pełny zakres ustawień jakości. Ustawieniem domyślnym jest **Auto**.

■ Auto

Tryb Auto jest zalecany dla zwykłych wydruków. Odpowiedni dla dokumentów zawierających tekst i zdjęcia.

■ Tekst

Odpowiedni dla dokumentów zawierających głównie tekst.

■ Foto

Lepsza jakość kopiowania w przypadku zdjęć.

■ Grafika

Odpowiedni do kopiowania paragonów.

- 1 Naciśnij przycisk **Kopiuw..**
- 2 Włóż dokument.
- 3 Wpisz żadaną liczbę kopii.
- 4 Naciśnij przycisk ◀ lub ▶, aby wyświetlić **Jakość**. Naciśnij przycisk **Jakość**.
- 5 Naciśnij przycisk **Auto**, **Tekst**, **Foto** lub **Grafika**.
- 6 Jeśli nie chcesz zmieniać dodatkowych ustawień, naciśnij klawisz **Start**.

Powiększanie i zmniejszanie kopiowanego obrazu

Aby powiększyć lub zmniejszyć kolejną kopię, wykonaj następujące czynności:

- 1 Naciśnij przycisk **Kopiuw..**
- 2 Włóż dokument.
- 3 Wpisz żądaną liczbę kopii.
- 4 Naciśnij przycisk **◀** lub **▶**, aby wyświetlić Powiększ/ zmniejsz. Naciśnij przycisk Powiększ/ zmniejsz.
- 5 Naciśnij przycisk **100%**, **Powiększ**, **Pomniejsz**, **Auto** lub **Wybór (25-400%)**.
- 6 Wykonaj jedną z następujących czynności:
 - W przypadku wybrania opcji **Powiększ** lub **Pomniejsz** naciśnij żądany stopień powiększenia lub pomniejszenia.
 - W przypadku wybrania opcji **Wybór (25-400%)** wprowadź stopień powiększenia lub zmniejszenia w zakresie od 25% do 400%.
Naciśnij przycisk **OK**.
 - W przypadku wybrania opcji **100%** lub **Auto**¹ przejdź do czynności 7.

100%*
104% EXE ⇒ LTR
141% A5 ⇒ A4
200%
50%
70% A4 ⇒ A5
78% LGL ⇒ LTR
83% LGL ⇒ A4
85% LTR ⇒ EXE
91% Cała strona
94% A4 ⇒ LTR
97% LTR ⇒ A4
Auto ¹
Wybór (25-400%)

* Ustawienie fabryczne jest oznaczone pogrubioną czcionką i gwiazdką.

¹ Opcja **Auto** ustawia urządzenie tak, aby obliczało stopień zmniejszenia najlepiej dopasowany do rozmiaru papieru. Opcja **Automatyczna** jest dostępna tylko w przypadku korzystania z podajnika ADF.

- 7 Jeśli nie chcesz zmieniać dodatkowych ustawień, naciśnij klawisz **Start**.



Informacja

Opcje układu strony **2na1 (P)**, **2na1 (L)**, **2na1 (ID)**, **4na1 (P)** i **4na1 (L)** *nie są* dostępne dla funkcji **Zwiększania/Pomniejszania**.

Kopiowanie dwustronne

Aby użyć funkcji automatycznego kopiowania dwustronnego, załaduj dokument do podajnika ADF.

Jeśli podczas wykonywania kopii dwustronnych wyświetlony zostanie komunikat o braku pamięci, spróbuj zainstalować dodatkową pamięć. (Patrz *Instalacja dodatkowej pamięci* >> strona 65).

Zanim możliwe będzie rozpoczęcie kopiowania dwustronnego, należy wybrać układ kopiowania dwustronnego spośród poniższych opcji. Układ dokumentu określa, który z układów kopiowania dwustronnego należy wybrać.

Pionowo

■ 2bok-2bok

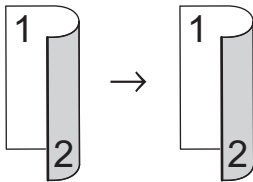

■ 1bok-2bok odbicie wzdłuż dłuższej krawędzi

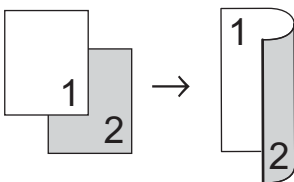

■ 2bok-1bok odbicie wzdłuż dłuższej krawędzi

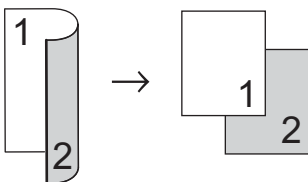

■ 1bok-2bok odbicie wzdłuż krótszej krawędzi

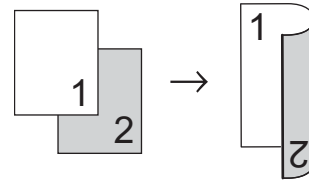

■ 2bok-1bok odbicie wzdłuż krótszej krawędzi

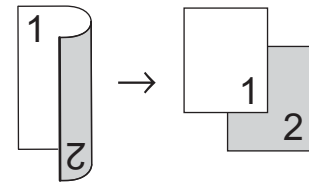

Poziomo

■ 2bok-2bok

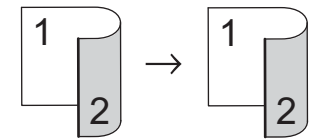

■ 1bok-2bok odbicie wzdłuż dłuższej krawędzi

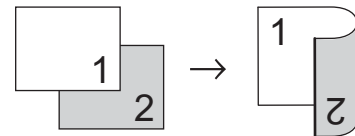

■ 2bok-1bok odbicie wzdłuż dłuższej krawędzi

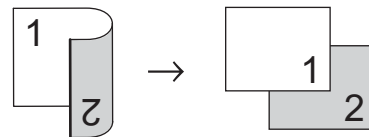

■ 1bok-2bok odbicie wzdłuż krótszej krawędzi

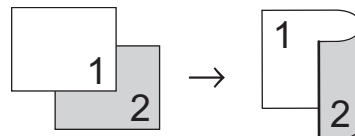

■ 2bok→1bok odbicie wzdłuż krótszej krawędzi

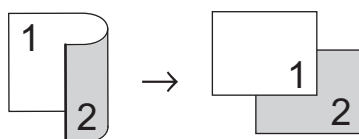

- 1 Naciśnij przycisk **Kopiuw..**
- 2 Włóż dokument.
- 3 Wpisz żądaną liczbę kopii.
- 4 Naciśnij przycisk ◀ lub ▶, aby wyświetlić **Kopia dwustronna**.
Naciśnij przycisk **Kopia dwustronna**.
- 5 Naciśnij przycisk ◀ lub ▶, aby wyświetlić następujące opcje układu:
2 str ⇒ 2 str,
1 str ⇒ 2 str Odb.dł.brzeg,
2 str ⇒ 1 str Odb.dł.brzeg,
1 str ⇒ 2 str Odb.kr.brzeg,
2 str ⇒ 1 str Odb.kr.brzeg,
Wył.

Naciśnij żądaną opcję.

- 6 Jeśli nie chcesz zmieniać dodatkowych ustawień, naciśnij klawisz **Start**.

Wybór tacy

Można tymczasowo zmienić opcję **Użycia tacy** wyłącznie dla następczej kopii.

- 1 Naciśnij przycisk **Kopiuw..**
- 2 Włóż dokument.
- 3 Wpisz żądaną liczbę kopii.
- 4 Naciśnij przycisk ◀ lub ▶, aby wyświetlić **Wyb.tacę**.
Naciśnij przycisk **Wyb.tacę**.
- 5 Naciśnij przycisk **MP>T1, MP>T1>T2¹, T1>MP, T1>T2>MP¹, Tylko taca#1, Tylko taca#2¹ lub Tylko p.wiel..**
- 6 Jeśli nie chcesz zmieniać dodatkowych ustawień, naciśnij klawisz **Start**.

¹ Opcje **T2** i **Tylko taca#2** pojawiają się tylko wtedy, gdy zainstalowana jest Taca 2.



Informacja

Aby zmienić ustawienie domyślne **Użycia tacy** ►► **Podstawowy Podręcznik Użytkownika: Użycie tacy w Trybie kopiowania**

Regulacja jasności i kontrastu

Jasność

Regulacja jasności pozwala zaciemnić lub rozjaśnić kopie.

- 1 Naciśnij przycisk **Kopioiw..**
- 2 Włóż dokument.
- 3 Wpisz żadaną liczbę kopii.
- 4 Naciśnij przycisk ◀ lub ▶, aby wyświetlić **Jasność**.
Naciśnij przycisk **Jasność**.
- 5 Naciśnij przycisk ◀, aby uzyskać ciemniejszą kopię lub naciśnij przycisk ▶, aby uzyskać jaśniejszą kopię.
Naciśnij przycisk **OK**.
- 6 Jeśli nie chcesz zmieniać dodatkowych ustawień, naciśnij klawisz **Start**.

Kontrast

Wyregulowanie kontrastu pomaga w wyostreniu i ożywieniu obrazu.

- 1 Naciśnij przycisk **Kopioiw..**
- 2 Włóż dokument.
- 3 Wpisz żadaną liczbę kopii.
- 4 Naciśnij przycisk ◀ lub ▶, aby wyświetlić **Kontrast**.
Naciśnij przycisk **Kontrast**.
- 5 Naciśnij przycisk ◀, aby zmniejszyć kontrast, lub naciśnij przycisk ▶, aby zwiększyć kontrast.
Naciśnij przycisk **OK**.
- 6 Jeśli nie chcesz zmieniać dodatkowych ustawień, naciśnij klawisz **Start**.

Sortowanie kopii

Można sortować wielokrotne kopie. Strony zostaną ułożone na stosie w kolejności: 1 2 3, 1 2 3, 1 2 3 i tak dalej.

- 1 Naciśnij przycisk **Kopioiw..**
- 2 Włóż dokument.
- 3 Wpisz żadaną liczbę kopii.
- 4 Naciśnij przycisk ◀ lub ▶, aby wyświetlić **Plik/sort**.
Naciśnij przycisk **Plik/sort**.
- 5 Naciśnij przycisk **Sort**.
- 6 Jeśli nie chcesz zmieniać dodatkowych ustawień, naciśnij klawisz **Start**, aby zeskanować stronę.
Jeśli dokument jest umieszczony w podajniku ADF, urządzenie zeskanuje strony i rozpocznie drukowanie.

W przypadku korzystania z szyby skanera przejdź do czynności 7.

- 7 Po zeskanowaniu strony naciśnij przycisk **Tak**, aby zeskanować kolejną stronę.
- 8 Połóż kolejną stronę na szybie skanera.
Naciśnij przycisk **Start**.
Powtórz czynności 7 i 8 dla każdej strony układu.
- 9 Aby zakończyć po zeskanowaniu wszystkich stron, naciśnij przycisk **Nie** w kroku 7.

Drukowanie N kopii na 1 stronie (układ strony)

Za pomocą funkcji N w 1 można zmniejszyć ilość papieru używanego podczas kopiowania. Ta funkcja umożliwia kopiowanie dwóch lub czterech stron na jednej stronie. Aby kopiować obie strony dowodu tożsamości na jednej stronie, patrz *Kopiowanie dowodu tożsamości 2 w 1* >> strona 56.

! Ważne

- Upewnij się, że rozmiar papieru jest ustawiony na A4, Letter, Legal lub Folio.
- W trybie N w 1 nie można używać funkcji powiększania/zmniejszania.
- (P) oznacza układ pionowy, a (L) poziomy.

- 1 Naciśnij przycisk **Kopio**w..
- 2 Włóż dokument.
- 3 Wpisz żadaną liczbę kopii.
- 4 Naciśnij przycisk ◀ lub ▶, aby wyświetlić **Układ strony**. Naciśnij przycisk **Układ** strony.
- 5 Naciśnij przycisk ◀ lub ▶, aby wyświetlić **Wył.** (1na1), 2na1 (P), 2na1 (L), 2na1 (ID)¹, 4na1 (P) lub 4na1 (L). Naciśnij żądany przycisk.

¹ Aby uzyskać szczegółowe informacje na temat opcji 2na1 (ID), patrz *Kopiowanie dowodu tożsamości 2 w 1* >> strona 56.

- 6 Jeśli nie chcesz zmieniać dodatkowych ustawień, naciśnij klawisz **Start**, aby zeskanować stronę. Jeśli dokument jest umieszczony w podajniku ADF, urządzenie zeskanuje strony i rozpocznie drukowanie.

W przypadku korzystania z szyby skanera przejdź do czynności 7.

- 7 Po zeskanowaniu strony naciśnij przycisk **Tak**, aby zeskanować kolejną stronę.
- 8 Połóż kolejną stronę na szybie skanera. Naciśnij przycisk **Start**. Powtórz czynności 7 i 8 dla każdej strony układu.
- 9 Aby zakończyć po zeskanowaniu wszystkich stron, naciśnij przycisk **Nie** w kroku 7.

W przypadku kopiowania z podajnika ADF:

Włóż dokument *zadrukowaną stroną do góry* w kierunku pokazanym poniżej:

■ 2na1(P)



■ 2na1(L)

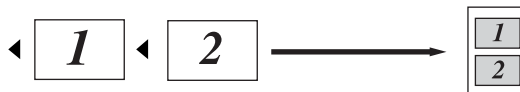

■ 4na1(P)



■ 4na1(L)



W przypadku kopiowania z szyby skanera:

Włóż dokument *stroną zadrukowaną w dół* w kierunku pokazanym poniżej:

■ 2na1(P)



■ 2na1(L)

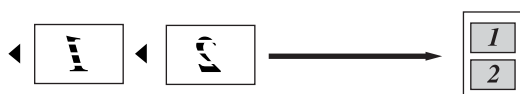

■ 4na1(P)



■ 4na1(L)

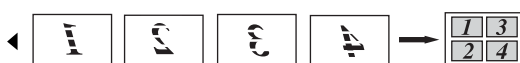

Kopiowanie dowodu tożsamości 2 w 1

Obie strony dowodu tożsamości można skopiować na jednej stronie, z zachowaniem oryginalnego rozmiaru dowodu tożsamości.



Informacja

Dowody tożsamości można kopiować w zakresie dozwolonym przez obowiązujące prawo.

(>> Przewodnik Bezpieczeństwa Produktu: *Bezprawne wykorzystywanie urządzeń kopiujących (tylko modele MFC i DCP)*)

- 1 Naciśnij przycisk **Kopio..**
- 2 Umieść dowód tożsamości *stroną zadrukowaną w dół*, w lewym rogu szyby skanera.

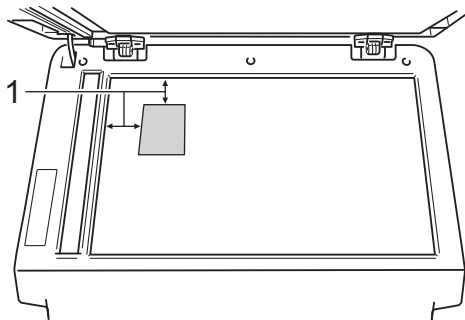

1 4 mm lub więcej (góra, lewa)

- Nawet jeśli w podajniku ADF zostanie umieszczony dokument, w tym trybie urządzenie będzie skanować dane z szyby skanera.

- 3 Wpisz żadaną liczbę kopii.
- 4 Naciśnij przycisk ◀ lub ▶, aby wyświetlić **Układ strony**.
Naciśnij przycisk **Układ strony**.
- 5 Naciśnij przycisk ◀ lub ▶, aby wyświetlić **2na1 (ID)**.
Naciśnij przycisk **2na1 (ID)**.

- 6 Naciśnij przycisk **Start**.
Gdy urządzenie zeskanuje pierwszą stronę dowodu tożsamości, na wyświetlaczu LCD zostanie wyświetlony komunikat **Odwróć identyfikator**. Naciśnij **Start**.
- 7 Obróć dowód tożsamości i umieść go po lewej stronie szyby skanera.
- 8 Naciśnij przycisk **Start**. Urządzenie zeskanuje drugą stronę dowodu tożsamości i wydrukuje stronę.



Informacja

W przypadku wybrania opcji **Kopiowanie dowodu tożsamości 2 w 1** urządzenie ustawi jakość na **Foto**, a kontrast na **+2**.

Ustawianie wprowadzonych zmian jako nowe ustawienia domyślne

Niektóre z ustawień kopiowania dla opcji *Jakość*, *Jasność* i *Kontrast*, z których korzystasz najczęściej można zapisać, ustawiając je jako domyślne. Ustawienia te pozostaną aktywne, dopóki nie zostaną zmienione.

- 1 Naciśnij przycisk *Kopiow..*
- 2 Naciśnij *◀ lub ▶*, aby wybrać ustawienie, które chcesz zmienić, a następnie naciśnij nową opcję. Powtórz ten krok dla każdego ustawienia, które chcesz zmienić.
- 3 Po zmianie ostatniego ustawienia naciśnij przycisk *◀ lub ▶*, aby wyświetlić *Nowe ustaw. dom..*
Naciśnij przycisk *Nowe ustaw. dom..*
- 4 Naciśnij przycisk *Tak*.
- 5 Naciśnij przycisk **Stop/Zakończ**.

Przywracanie wszystkich ustawień kopiowania do ustawień fabrycznych

Wszystkie zmienione ustawienia kopiowania można przywrócić do ustawień fabrycznych. Ustawienia te pozostaną aktywne, dopóki nie zostaną zmienione.

- 1 Naciśnij przycisk *Kopiow..*
- 2 Naciśnij przycisk *◀ lub ▶*, aby wyświetlić *Reset ustawień*.
Naciśnij przycisk *Reset ustawień*.
- 3 Naciśnij przycisk *Tak*.
- 4 Naciśnij przycisk **Stop/Zakończ**.

Ustawianie ulubionych

Istnieje możliwość zapisania najczęściej używanych ustawień kopiowania poprzez ustawienie ich jako ulubione. Można skonfigurować maksymalnie trzy ulubione ustawienia.

- 1 Naciśnij przycisk *Kopiow..*
- 2 Wybierz opcję kopiowania oraz ustawienia, które chcesz zapisać.
- 3 Naciśnij przycisk *◀ lub ▶*, aby wyświetlić *Ulubione ustawienia*.
Naciśnij przycisk *Ulubione ustawienia*.
- 4 Naciśnij przycisk *Zachowaj*.
- 5 Naciśnij lokalizację, w której chcesz zapisać swoje ustawienie dla *Ulubione:1*, *Ulubione:2* lub *Ulubione:3*.
- 6 Wykonaj jedną z następujących czynności:
 - Aby zmienić nazwę ustawienia, naciśnij przycisk , aby usunąć znaki. Następnie wpisz nową nazwę (do 12 znaków). Naciśnij przycisk *OK*.
 - Jeśli nie chcesz zmieniać nazwy ustawienia, naciśnij klawisz *OK*.
- 7 Naciśnij przycisk **Stop/Zakończ**.

Przywracanie ulubionego ustawienia

Jeśli jesteś gotów do użycia jednego ze swoich ulubionych ustawień, możesz je przywołać.

- 1 Naciśnij przycisk `Kopiuw..`
- 2 Naciśnij przycisk  `Ulubione`.
- 3 Naciśnij ulubione ustawienie, które chcesz przywrócić.
- 4 Naciśnij przycisk **Start**.

Zmianianie nazwy ulubionego ustawienia

Po zapisaniu ulubionego ustawienia, można zmienić jego nazwę.

- 1 Naciśnij przycisk `Kopiuw..`
- 2 Naciśnij przycisk `◀ lub ▶`, aby wyświetlić `Ulubione ustawienia`.
Naciśnij przycisk `Ulubione ustawienia`.
- 3 Naciśnij przycisk `Zmien nazwę`.
- 4 Naciśnij ulubione ustawienie, którego nazwę chcesz zmienić.
- 5 Wprowadź nową nazwę (do 12 znaków).
- 6 Naciśnij przycisk `OK`.
- 7 Naciśnij przycisk **Stop/Zakończ**.

Czyszczenie i sprawdzanie urządzenia

Regularnie czyść zewnętrzne części i wnętrze urządzenia suchą, niestrzępiącą się szmatką. Przy wymianie toneru lub zespołu bębna pamiętaj o oczyszczeniu wnętrza urządzenia. Jeśli drukowane strony są poplamione tonerem, oczyść wnętrze urządzenia suchą, niestrzępiącą się szmatką.

⚠ OSTRZEŻENIE



- NIE wkładaj wkładu toneru lub zespołu jednostki bębna i toneru do ognia. Może eksplodować i spowodować obrażenia.
- NIE używaj żadnych palnych substancji, aerozoli ani rozpuszczalników/płynów organicznych zawierających alkohol/amoniak, do czyszczenia wewnętrznych lub zewnętrznych elementów urządzenia. Może to doprowadzić do pożaru lub porażenia prądem. Do tego celu należy używać wyłącznie suchej, niestrzępiącej się szmatki.

(>> Przewodnik Bezpieczeństwa Produktu: *Ogólne środki ostrożności*)



ⓘ Ważne

Używaj obojętnych detergentów. Czyszczenie przy użyciu środków lotnych, takich jak rozcieńczalniki lub benzyna, może uszkodzić powierzchnię urządzenia.

Sprawdzanie liczników stron

Istnieje możliwość wyświetlania liczników kopii, wydrukowanych stron, raportów, list, faksów lub podsumowania.

- 1 Naciśnij przycisk **Menu**.
- 2 Naciśnij przycisk ▲ lub ▼, aby wyświetlić **Inf. o urządz..**
Naciśnij przycisk **Inf. o urządz..**
- 3 Naciśnij przycisk **Licznik stron**.
Na wyświetlaczu LCD wyświetlana jest liczba stron do zadań **Wszystko**, **Faks/Lista**, **Kopia** lub **Drukuj**.
- 4 Naciśnij przycisk **Stop/Zakończ**.

Sprawdzanie pozostałej żywotności części

Informację o żywotności części urządzenia można odczytać na wyświetlaczu LCD.

- 1 Naciśnij przycisk **Menu**.
- 2 Naciśnij przycisk ▲ lub ▼, aby wyświetlić **Inf. o urządz..**
Naciśnij przycisk **Inf. o urządz..**
- 3 Naciśnij przycisk **Trwałość części**.
- 4 Naciśnij przycisk ▲ lub ▼, aby wyświetlić przybliżoną pozostałą żywotność takich części jak: **Bęben**, **Nagrzewnica**, **Laser**, **PF Zestaw pod. wielof.**, **PF Zestaw 1** oraz **PF Zestaw 2**¹.

¹ Gdy zainstalowana jest Taca 2.

- 5 Naciśnij przycisk **Stop/Zakończ**.

Wymiana elementów wymagających okresowej konserwacji

Elementy wymagające okresowej konserwacji wymagają regularnych wymian w celu zachowania jakości druku. Części wymienione poniżej będą musiały być wymienione po wydrukowaniu około 50 000 stron¹ w przypadku zespołu podajnika papieru MP i 100 000 stron¹ w przypadku zespołu podajnika papieru 1, zespołu podajnika papieru 2, nagrzewnicy i lasera. Gdy na wyświetlaczu LCD pojawią się poniższe komunikaty, skontaktuj się z Biurem Obsługi Klienta firmy Brother.

Komunikat na ekranie LCD	Opis
Wymień części Moduł nagrzew.	Wymień zespół nagrzewnicy.
Wymień części Moduł lasera	Wymień moduł lasera.
Wymień części PF Zestaw 1	Wymień zespół podajnika papieru do tacy papieru.
Wymień części PF Zestaw 2 ²	Wymień komplet podajników papieru do tacy dolnej (opcjonalnej).
Wymień części PF Zestaw p.w.	Wymień zespół podajnika papieru do tacy wielofunkcyjnej.

¹ Arkusze jednostronne w formacie A4 lub Letter.

² Gdy zainstalowana jest Taca 2.

Pakowanie i transport urządzenia

⚠ OSTRZEŻENIE

To urządzenie jest ciężkie i waży ponad 17,7 kg. Aby zapobiec obrażeniom, urządzenie powinny podnosić co najmniej dwie osoby. Przy ponownym stawianiu urządzenia należy zachować ostrożność, aby nie przyciąć palców.

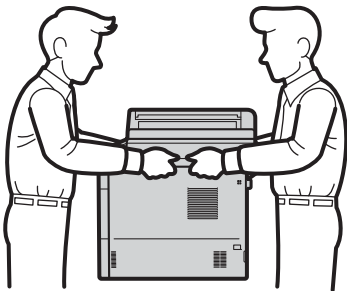

Podczas korzystania z tacy dolnej **NIE WOLNO** przenosić maszyny z tacą dolną, ponieważ może dojść do obrażeń lub uszkodzenia urządzenia, ponieważ taca dolna nie jest przymocowana do urządzenia.

📄 Informacja

Jeśli z jakiegoś powodu konieczny jest transport urządzenia, należy uważnie spakować urządzenie w oryginalne opakowanie, aby uniknąć jego uszkodzenia podczas transportu. Urządzenie powinno zostać odpowiednio ubezpieczone u przewoźnika.

- 1 Wyłącz urządzenie. Pozostaw urządzenie wyłączone przez co najmniej 10 minut, aby ostygło.
- 2 Odłącz od urządzenia wszystkie przewody, a następnie odłącz przewód zasilający z gniazda elektrycznego.
- 3 Umieść materiał opakowaniowy (1) w pudełku.

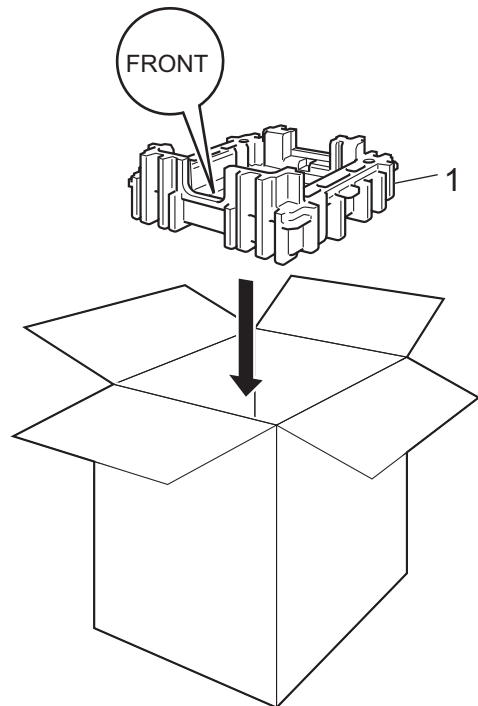

- 4 Owiń urządzenie w plastikowy worek, następnie połóż na spodzie materiału opakowaniowego (1).

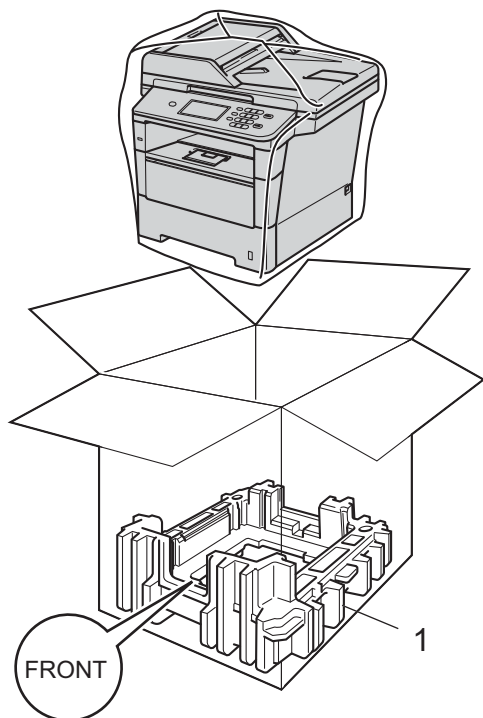

- 5 Włóż materiał opakowaniowy (2) oznaczony „RIGHT” po prawej stronie urządzenia. Włóż materiał opakowaniowy (3) oznaczony „LEFT” po lewej stronie urządzenia. Włóż przewód zasilający i materiały drukowane do oryginalnego pudełka, tak jak to pokazano na ilustracji.

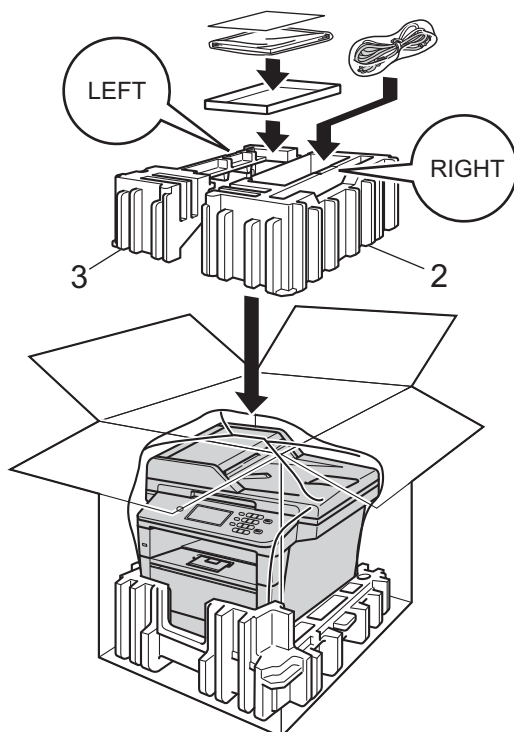

- 6 Zamknij karton i oklej taśmą.

- 7 <Jeżeli posiadasz tacę dolną>
Zapakuj tacę dolną zgodnie z ilustracją.

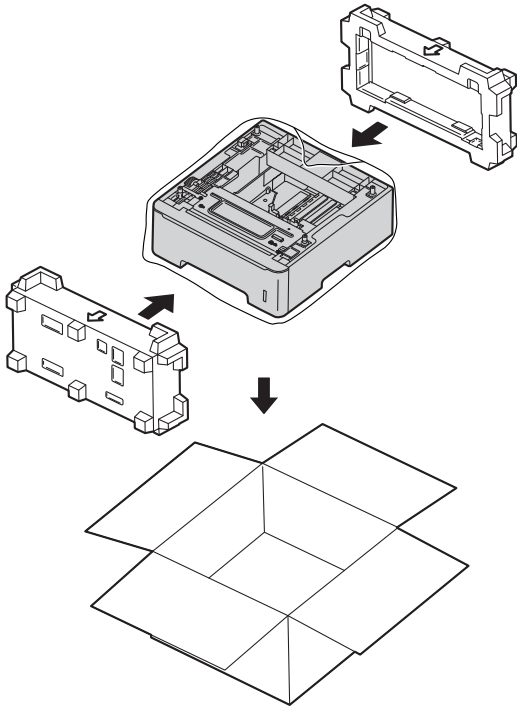

Opcjonalna taca papieru (LT-5400)

Istnieje możliwość zainstalowania opcjonalnej tacy dolnej w urządzeniu MFC-8950DW¹, która może pomieścić do 500 arkuszy papieru o gramaturze 80 g/m².

Gdy zostanie zainstalowana opcjonalna taca, urządzenie będzie mogło pomieścić do 1050 arkuszy papieru zwykłego.

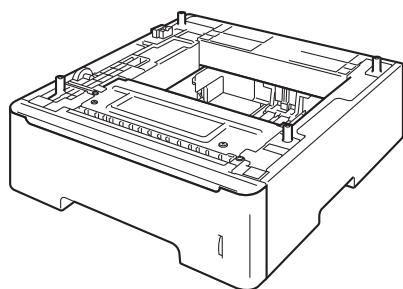

Aby uzyskać informacje na temat konfiguracji, patrz instrukcje dostarczone z tacą dolną.

¹ Taca 2 stanowi wyposażenie standardowe modelu MFC-8950DWT.

! OSTRZEŻENIE

Podczas korzystania z tacy dolnej NIE WOLNO przenosić maszyny z tacą dolną, ponieważ może dojść do obrażeń lub uszkodzenia urządzenia, ponieważ taca dolna nie jest przymocowana do urządzenia.

Płytki pamięci

MFC-8950DW(T) posiada 128 MB pamięci standardowej. Urządzenie posiada jedno gniazdo na opcjonalne rozszerzenie pamięci. Pamięć urządzenia można powiększyć do maksymalnie 384 MB poprzez zainstalowanie jednego modułu SO-DIMM (ang. Small Outline Dual In-line Memory Module).

Typy modułów pamięci SO-DIMM

Można zainstalować następujące moduły pamięci SO-DIMM:

- 256 MB Kingston KTH-LJ2015/256
- 256 MB Transcend TS256MHP423A



Informacja

- Aby uzyskać więcej informacji, odwiedź stronę internetową firmy Kingston Technology pod adresem <http://www.kingston.com/>.
- Aby uzyskać więcej informacji, odwiedź stronę internetową firmy Transcend pod adresem <http://www.transcend.com.tw/>.

Ogólnie, moduł pamięci SO-DIMM musi być zgodny z następującą specyfikacją:

Typ	144-stykowe i 16-bitowe wyjście
Czas oczekiwania CAS	4
Częstotliwość taktowania	267 MHz (533 Mb/S/Pin) lub wyższa
Pojemność	256 MB
Wysokość	30,0 mm
Typ DRAM	DDR2 SDRAM



Informacja

- Niektóre moduły SO-DIMM mogą nie być obsługiwane przez to urządzenie.
- Aby uzyskać więcej informacji, skontaktuj się ze sprzedawcą, u którego kupiono urządzenie, lub z Biurem obsługi klienta firmy Brother.

Instalacja dodatkowej pamięci

- 1 Wyłącz urządzenie przy użyciu przełącznika zasilania. Odłącz przewód telefoniczny.
- 2 Odłącz od urządzenia przewód interfejsu, a następnie odłącz przewód zasilania od gniazdka elektrycznego.



Informacja

Pamiętaj o wyłączeniu urządzenia przełącznikiem zasilania przed przystąpieniem do instalacji lub usuwania modułu SO-DIMM.

- 3 Zdejmij plastikową osłonę modułu SO-DIMM (1).

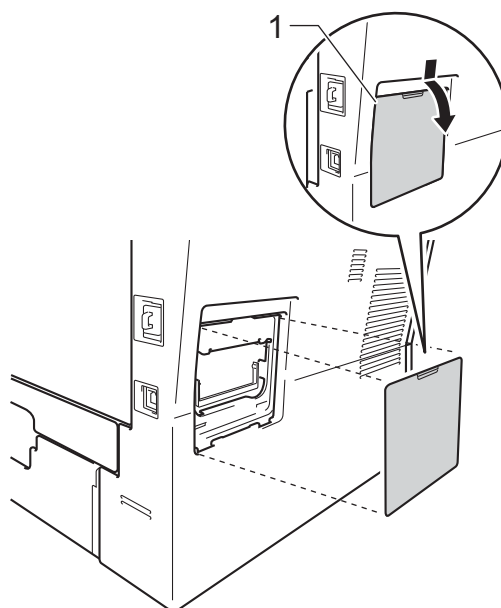

- 4 Rozpakuj moduł SO-DIMM i chwyć za krawędzie.



Ważne

Aby zapobiec uszkodzeniu urządzenia na skutek oddziaływania elektryczności statycznej, NIE dotykaj układów pamięci ani powierzchni płytki.

- 5 Trzymając moduł SO-DIMM za krawędzie, wyrównaj nacięcia w module SO-DIMM z wypustkami w gnieździe. Włóż moduł SO-DIMM po przekątnej (1), a następnie przechyl go w stronę płytki interfejsu, aż do jego zatrzaśnięcia w miejscu (2).

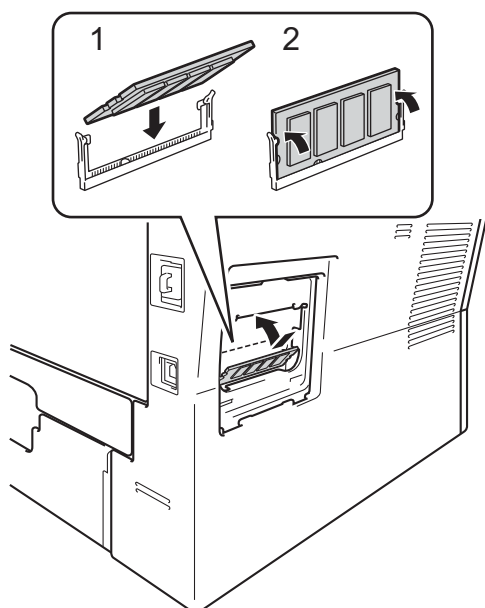

- 6 Załóż z powrotem plastikową osłonę modułu SO-DIMM (1).

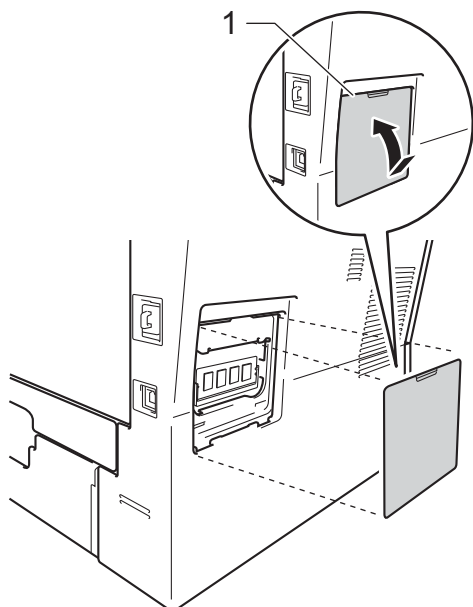

- 7 Podłącz w pierwszej kolejności przewód zasilania urządzenia do gniazdka elektrycznego, a następnie podłącz przewód interfejsu.
- 8 Podłącz przewód telefoniczny. Włącz urządzenie przy użyciu przełącznika zasilania.



Informacja

Aby upewnić się, że moduł SO-DIMM został prawidłowo zainstalowany, można wydrukować stronę ustawień użytkownika, na której widoczny będzie aktualny rozmiar pamięci RAM. (Patrz *Jak wydrukować raport* >> strona 48).

To jest pełne zestawienie funkcji i terminów, które się pojawiają się w instrukcjach obsługi Brother. Dostępność tych funkcji zależy od modelu jaki zakupiłeś.

ADF (automatyczny podajnik dokumentów)

W podajniku ADF można umieścić dokument i strony są z niego drukowane pojedynczo.

Anuluj zadanie

Anuluje zaprogramowane zadanie drukowania i kasuje dane z pamięci urządzenia.

Automatyczna redukcja

Zmniejsza rozmiar przychodzących faksów.

Automatyczna transmisja faksu

Wysyłanie faksu bez podnoszenia słuchawki telefonu zewnętrznego.

Automatyczne wybieranie ponowne

Funkcja umożliwiająca urządzeniu ponowne wybieranie ostatniego numeru faksu po pięciu minutach od momentu, w którym faks nie został wysłany, ponieważ linia była zajęta.

Błąd komunikacji (lub Błąd kom.)

Błąd podczas wysyłania lub odbierania faksu spowodowany zwykle tymczasowym zakłóceniem na linii.

Czas dzwonka F/T

Czas, przez jaki urządzenie Brother generuje szybkie podwójne dzwonki (jeśli tryb odbioru to faks/telefon), informując o oczekującym połączeniu głosowym.

Dostęp do zdalnego odtwarzania

Możliwość uzyskania zdalnego dostępu do urządzenia z telefonu działającego w trybie wybierania tonowego.

Drukowanie kopii zapasowej

Urządzenie drukuje kopię każdego odbieranego faksu zachowanego w pamięci. Jest to funkcja bezpieczeństwa, dzięki której w przypadku braku zasilania przychodzące wiadomości nie zostaną utracone.

Dziennik faksów

Pokazuje informacje o ostatnich 200 przychodzących oraz wychodzących faksach. TX oznacza transmisję. RX oznacza odbiór.

ECM (Tryb korekcji błędów)

Wykrywa błędy podczas transmisji faksu i wysyła ponownie strony, w czasie wysyłania których pojawił się błąd.

Faks opóźniony

Wysyła faks z określonym opóźnieniem w danym dniu.

Faks/telefon

Można odbierać fakсы i połączenia telefoniczne. Nie należy korzystać z tego trybu w przypadku korzystania z telefonu wyposażonego w automat zgłoszeniowy (TAD).

Głośność dzwonienia

Ustawienie głośności dzwonka urządzenia.

Głośność sygnalizatora

Ustawienie głośności sygnału emitowanego przy naciśnięciu przycisków i błędach.

Grupa kompatybilności

Zdolność jednego urządzenia faksującego do komunikacji z innym. Kompatybilność jest zapewniona pomiędzy grupami ITU-T.

ID stacji

Zapisana informacja pojawiająca się na początku faksowanych stron. Zawiera nazwę nadawcy i numer faksu.

Impuls

Metoda obrotowego wybierania numeru na linii telefonicznej.

Kod zdalnego dostępu

Własny czterocyfrowy kod (– – –*) umożliwiający wywoływanie i dostęp do urządzenia z lokalizacji zdalnej.

Kod zdalnej aktywacji

Kod ten (*51) jest wprowadzany w przypadku odpowiadania na połączenie faksowe w telefonie zewnętrznym lub wewnętrznym.

Kod zdalnej dezaktywacji (tylko tryb Faks/telefon)

Gdy urządzenie odbierze połączenie głosowe, emituje podwójny dzwonek. Można odebrać telefon wewnętrzny lub zewnętrzny, naciskając ten kod (#51).

Kontrast

Ustawiany w celu kompensacji ciemnego lub jasnego dokumentu, poprzez wykonywanie jaśniejszych kopii ciemnych dokumentów i ciemniejszych kopii jasnych dokumentów.

LCD (wyświetlacz ciekłokrystaliczny)

Ekran wyświetlacza pokazuje komunikaty interaktywne podczas programowania na ekranie oraz wskazuje, gdy urządzenie działa w trybie spoczynku.

Lista indeksu tel.

Zawiera nazwy i numery zapisane w pamięci wybierania jednoprzyciskowego i szybkiego, w porządku numerycznym.

Lista ustawień użytkownika

Wydrukowany raport zawierający bieżące ustawienia urządzenia.

Metoda kodowania

Metoda kodowania informacji zawartych w dokumencie. Wszystkie urządzenia faksujące muszą korzystać z minimalnego standardu kompresji danych Modified Huffman (MH). W urządzeniu mogą być wykorzystywane bardziej zaawansowane metody kompresji, Modified Read (MR), Modified Modified Read (MMR) i JBIG, jeśli urządzenie odbierające ma taką samą możliwość.

Numer grupy

Kombinacja numerów wybierania jednoprzyciskowego i szybkiego wybierania zaprogramowanych pod przyciskiem wybierania jednoprzyciskowego lub kodem szybkiego wybierania do rozsyłania.

OCR (optyczne rozpoznawanie znaków)

Program Nuance™ PaperPort™ 12SE lub Presto! PageManager umożliwiający konwersję obrazu zawierającego tekst na edytowalny tekst.

Odbiór po wyczerpaniu papieru

Odbiera fakсы do pamięci urządzenia, gdy w urządzeniu zabraknie papieru.

Okres sprawozdawczy

Zaprogramowany okres pomiędzy automatycznie drukowanymi raportami z dziennika faksów. Dziennik faksów można również drukować na żądanie bez zakłócania cyklu.

Opóźnienie dzwonienia

Liczba dzwonek przed zainicjowaniem przez urządzenie odpowiedzi w trybach Tylko fx i Fax/Tel.

Pauza

Pozwala na zastosowanie 3,5-sekundowego opóźnienia podczas wybierania sekwencji przy wybieraniu za pomocą klawiatury lub zapisywaniu numerów wybierania jednoprzyciskowego lub szybkiego. Aby wprowadzić dłuższą przerwę, naciśnij przycisk **Powtórz wybieranie/Pauza** kilkakrotnie.

Podwójny dostęp

Urządzenie może skanować wychodzące fakсы lub zaplanowane zadania do pamięci w tym samym czasie, gdy wysyła faks, odbiera lub drukuje przychodzący faks.

Polling

Proces występujący w urządzeniu faksowym, polegający na wywołaniu innego urządzenia faksowego w celu odtworzenia oczekujących wiadomości faksowych.

Przekazywanie faksów

Wysyła odebrany faks zapisany w pamięci na inny wcześniej zaprogramowany numer faksu.

Raport Xmit (raport weryfikacji transmisji)

Informuje o każdej transmisji, jej dacie, godzinie i numerze.

Ręczne wysyłanie faksu

Wysyłanie faksu polegające na podniesieniu słuchawki telefonu zewnętrznego i oczekiwaniu na odpowiedź urządzenia odbierającego, a następnie naciśnięciu przycisku **Start** w celu wysłania faksu.

Rozdzielczość

Liczba pionowych i poziomych linii na cal.

Rozsyłanie

Możliwość wysyłania tego samego faksu do więcej niż jednej lokalizacji.

Skala szarości

Odcienie szarości dostępne dla kopiowania i wysyłania faksem fotografii.

Skanowanie

Proces wysyłania elektronicznego obrazu papierowego dokumentu do komputera.

Szybkie wybieranie

Wstępnie zaprogramowany numer do łatwego wybierania.

TAD (telefoniczny automat zgłoszeniowy)

Zewnętrzny TAD (telefoniczny automat zgłoszeniowy) można podłączyć do urządzenia.

Telefon wewnętrzny

Telefon korzystający z tego samego numeru co faks, lecz podłączony do oddzielnego gniazdka ściennego.

Telefon zewnętrzny

TAD (telefoniczny automat zgłoszeniowy) lub telefon, który jest podłączony do urządzenia.

Ton

Metoda wybierania numeru na linii telefonicznej, stosowana w telefonach z wybieraniem tonowym.

Tony CNG

Tony specjalne wysyłane przez urządzenie faksujące podczas automatycznej transmisji, powiadamiające urządzenie odbierające, że dzwoni urządzenie faksujące.

Tony faksu

Sygnały nadawane przez wysyłające i odbierające urządzenia faksowe podczas przekazywania informacji.

Transmisja

Proces wysyłania faksu za pomocą linii telefonicznej z jednego urządzenia do urządzenia odbierającego.

Transmisja w czasie rzeczywistym

Gdy pamięć jest zapełniona, można wysłać fakсы w czasie rzeczywistym.

Transmisja wsadowa

Funkcja umożliwiająca zmniejszenie kosztów: wszystkie opóźnione fakсы do tego samego numeru faksu są wysyłane w trakcie jednego połączenia.

Tryb menu

Tryb programowania umożliwiający zmianę ustawień urządzenia.

Tryb zagraniczny

Wprowadza tymczasowe zmiany do tonów faksu w celu zniwelowania zakłóceń na międzynarodowych liniach telefonicznych.

Ustawienia tymczasowe

Można wybrać określone opcje dla każdej transmisji faksu i kopii bez zmiany ustawień domyślnych.

Wybieranie jedнопrzyciskowe

Przyciski znajdujące się na ekranie dotykowym urządzenia, którym można przypisać numery, co ułatwia wybieranie numerów. Pod każdym klawiszem można przypisać drugi numer po naciśnięciu

*17-*32 , po czym naciśnięciu przycisku Wybierania Jedнопrzyciskowego, pod którym ma zostać zapisany drugi numer.

Wykrywanie faksu

Umożliwia urządzeniu odpowiedź na ton CNG w przypadku przerwania odbierania faksu przez podniesienie słuchawki.

Wysoka rozdzielczość

Rozdzielczość wynosi 203 × 196 dpi. Jest używana do małych wydruków i do wykresów.

Wyszukiwanie

Elektroniczne, alfabetyczne wyszukiwanie zapisanych numerów wybierania jedнопrzyciskowego, szybkiego wybierania, grup i LDAP.

Zadania oczekujące

Można sprawdzić, które zaprogramowane zadania faksowania znajdują się w pamięci i anulować wybrane zadania.

Zapisywanie faksów

Faksy można zapisywać w pamięci.

D

Indeks

A

Anulowanie	
opcje zdalnego faksu	31
w trakcie rozsyłania	20
zadania faksu w pamięci	23
zadań oczekujących na ponowne wybranie	23
zapisywanie faksów	30
Apple Macintosh	
Patrz Instrukcja oprogramowania.	
Awaria zasilania	1

C

ControlCenter2 (dla systemu Macintosh)	
Patrz Instrukcja oprogramowania.	
ControlCenter4 (dla systemu Windows®)	
Patrz Instrukcja oprogramowania.	
Czas letni	1

D

Drukowanie	
faksu z pamięci	37
Patrz Instrukcja oprogramowania.	
raporty	48

F

Faks, urządzenie wolnostojące	
odbieranie	
do pamięci (zapisywanie faksów)	30
odbieranie przez polling	38
odbieranie z innego miejsca	32, 34
przekazywanie faksów	29, 34
stempel odbioru faksu	36
zmniejszanie w celu dopasowania do papieru	35
wysyłanie	16
anulowanie z pamięci	23
faks opóźniony	22
kontrast	17
opóźniona transmisja wsadowa	22
przesyłanie przez polling	27

ręczne	18
rozdzielczość	18
rozsyłanie	19
transmisja w czasie rzeczywistym	21
wyświetlanie adresata	26
z pamięci (podwójny dostęp)	19
za granicę	21

G

Grupy rozsyłania	40
------------------------	----

I

Informacje o urządzeniu	
liczniki stron	60
sprawdzanie pozostałej żywotności części	60

J

Jakość	
kopiowanie	49

K

Klawisz Redial/Pause (Powtórz wybieranie/Pauza)	68
Kody faksu	
kod zdalnego dostępu	31
zmienianie	31
Konfiguracja zdalna	
Patrz Instrukcja oprogramowania.	
Konserwacja, rutynowa	59
sprawdzanie pozostałej żywotności części	60
Kopia dwustronna	51
Kopiowanie	
dwustronne	51
jakość	49
jasność	53
kontrast	53
Kopiowanie dowodu tożsamości	
2 w 1	56
N w 1 (układ strony)	54
Powiększenie/Zmniejszenie	50
przy użyciu szyby skanera	53, 54

przycisk	49
sortowanie	53
ustawienia tymczasowe	49

L

LCD (wyświetlacz ciekłokrystaliczny)	
jasność podświetlenia	4

M

Macintosh	
Patrz Instrukcja oprogramowania.	

N

N w 1 (układ strony)	54
Nawiązywanie połączenia	
Grupy (rozsyłanie)	19
ograniczenie wybierania	14
Nuance™ PaperPort™ 12SE	
Aby uzyskać dostęp do przewodników,	
patrz Instrukcja oprogramowania oraz	
Pomoc w aplikacji PaperPort™ 12SE.	

O

Opóźniona transmisja wsadowa	22
Oszczędzanie toneru	2

P

Pamięć	
dodawanie modułu DIMM	
(opcjonalnego)	64
instalacja	65
pojemność	1
PC-Faks	
Patrz Instrukcja oprogramowania.	
Podwójny dostęp	19
Polling	
odbieranie przez polling	38
przesyłanie przez polling	27
Powiększenie/Zmniejszenie	50
Presto! PageManager	
Patrz Instrukcja oprogramowania. Patrz	
również Pomoc aplikacji Presto!	
PageManager.	

R

Raporty	47, 48
Drukowanie punktów bębna	48
Dziennik faksów	47, 48
okres sprawozdawczy	47
jak drukować	48
Konfiguracja sieci	48
Lista indeksu tel.	48
Raport WLAN	48
Ustawienia użytkownika	48
Weryfikacja transmisji	47
Ręczny	
wysyłanie	18
Rozdzielczość	
faks (standardowa, wysoka, bardzo	
wysoka, foto)	18
ustawianie dla najbliższego faksu	18
Rosyłanie	19
anulowanie	20
konfigurowanie Grup do	40

S

Sieć	
faksowanie	
Patrz Instrukcja oprogramowania.	
sieciowe	
Patrz Instrukcja obsługi dla sieci.	
skanowanie	
Patrz Instrukcja oprogramowania.	
Sieć bezprzewodowa	
Patrz Podręcznik szybkiej obsługi i	
Instrukcja obsługi dla sieci.	
Skanowanie	
Patrz Instrukcja oprogramowania.	
Sortowanie	53
Strona tytułowa	24
dla wszystkich faksów	25
drukowana	26
własne komentarze	25
Szybkie wybieranie numeru	
rozsyłanie	19
korzystanie z Grup	19
wybieranie grupowe	
konfigurowanie Grup do rozsyłania ...	40

T

Tryb cichy	3
Tryb głębokiego spoczynku	3
Tryb spoczynku	2
Tymczasowe ustawienia kopiowania	49

U

Układ strony (N w 1)	54
Użytkownicy z ograniczonym dostępem	8

W

Wi-Fi Direct™	i
Windows® Patrz Instrukcja oprogramowania.	
Wysyłka faksów programowanie numeru	29
zdalne zmienianie	33, 34
Wyświetlanie adresata	26

Z

Zabezpieczenie	
Blokada ustawień	12
Kontrola dostępu do urządzenia	
hasło administratora	6
Tryb użytkownika publicznego	7
użytkownicy z ograniczonym dostępem	8
ograniczenie wybierania	14
Zapisywanie faksów	30
drukowanie z pamięci	37
włączanie	30
wyłączanie	31
Zdalne odbieranie	31
kod dostępu	31, 32
odbior faksów	32
polecenia	34
Zespół bębna	
sprawdzanie (pozostałej żywotności)	60
Zmniejszanie	
faksy przychodzące	35
kopii	50

brother®

Odwiedź naszą stronę WWW
<http://www.brother.com/>

Te urządzenia są dopuszczone do użytkowania tylko w kraju, w którym zostało zakupione. Lokalne przedstawicielstwa firmy Brother lub ich sprzedawcy będą obsługiwać tylko urządzenia zakupione w ich własnych krajach.