

Rozszerzony Podręcznik Użytkownika

MFC-8510DN
MFC-8520DN

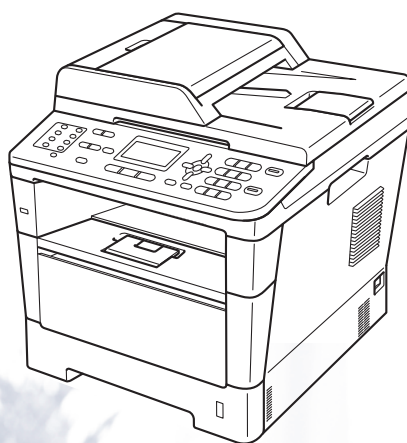

Nie wszystkie modele dostępne są we wszystkich krajach.

Instrukcje obsługi i ich lokalizacja?

Który podręcznik?	Co w nim się znajduje?	Gdzie on się znajduje?
Przewodnik Bezpieczeństwa Produktu	Najpierw przeczytaj ten Podręcznik. Przed rozpoczęciem konfigurowania urządzenia należy przeczytać Instrukcje dotyczące bezpieczeństwa. Informacje na temat znaków handlowych oraz ograniczeń prawnych znajdują się w niniejszym Podręczniku.	W formie drukowanej / W pudełku
Podręcznik szybkiej obsługi	Postępuj zgodnie z instrukcjami konfigurowania urządzenia i instalowania sterowników oprogramowania dla danego systemu operacyjnego i typu połączenia.	W formie drukowanej / W pudełku
Podstawowy Podręcznik Użytkownika	Uzyskaj podstawowe informacje na temat faksowania, kopiowania, skanowania i druku bezpośredniego, oraz informacje na temat wymiany materiałów eksploatacyjnych. Patrz wskazówki dotyczące rozwiązywania problemów.	W formie drukowanej / W pudełku W przypadku Republiki Czeskiej, Republiki Bułgarii, Republiki Węgierskiej, Rzeczypospolitej Polskiej, Rumunii, Republiki słowackiej: Plik PDF / Instalacyjna płyta CD-ROM / W pudełku
Rozszerzony Podręcznik Użytkownika	Uzyskaj informacje na temat bardziej zaawansowanych operacji: faksowania, kopiowania, funkcji zabezpieczeń, drukowania raportów i wykonywania konserwacji rutynowej.	Plik PDF / Instalacyjna płyta CD-ROM / W pudełku
Instrukcja oprogramowania	Postępuj zgodnie z tymi instrukcjami w celu korzystania z funkcji drukowania, skanowania, skanowania sieciowego, konfiguracji zdalnej, PC-Faks oraz korzystania z programu narzędziowego Brother ControlCenter.	Plik PDF / Instalacyjna płyta CD-ROM / W pudełku
Instrukcja obsługi dla sieci	Niniejszy Podręcznik zawiera przydatne informacje na temat ustawień sieci przewodowej i bezprzewodowej oraz ustawień zabezpieczeń w urządzeniu Brother. Można również uzyskać informacje na temat protokołu obsługiwanego przez urządzenie oraz związane wskazówki dotyczące rozwiązywania problemów.	Plik PDF / Instalacyjna płyta CD-ROM / W pudełku

Który podręcznik?	Co w nim się znajduje?	Gdzie on się znajduje?
Przewodnik Google Cloud Print	Niniejszy podręcznik zawiera szczegółowe informacje na temat sposobu konfigurowania urządzenia Brother dla konta Google i korzystania z usług Google Cloud Print umożliwiających drukowanie przez Internet z urządzeń korzystających z usługi Gmail™ dla urządzeń mobilnych, GOOGLE DOCS™ dla urządzeń mobilnych oraz aplikacji dla systemu Chrome OS.	Plik PDF / Brother Solutions Center ¹

¹ Odwiedź naszą stronę internetową <http://solutions.brother.com/>.

Spis Treści

1	Konfiguracja ogólna	1
	Zapisywanie w pamięci	1
	Automatyczna zmiana czasu	1
	Funkcje oszczędzania	2
	Oszczędzanie toneru	2
	Czas spoczynku	2
	Tryb głębokiego spoczynku	2
	Funkcja trybu cichego	3
	Tryb cichy	3
	Kontrast wyświetlacza LCD	3
	Tryb zegara	4
2	Funkcje zabezpieczeń	5
	Secure Function Lock 2.0	5
	Ustawianie hasła administratora	6
	Zmiana hasła administratora	6
	Konfigurowanie trybu użytkownika publicznego	7
	Konfigurowanie użytkowników z ograniczonym dostępem	7
	Włączanie/wyłączanie kontroli dostępu do urządzenia	8
	Przełączanie między użytkownikami	8
	Blokada ustawień	9
	Ustawianie hasła	10
	Zmiana hasła blokady ustawień	10
	Włączanie/wyłączanie blokady ustawień	11
	Ograniczenie wybierania	11
	Ograniczenia dla klawiatury	11
	Ograniczenia dla wybierania jednoprzyciskowego	12
	Ograniczenia dla szybkiego wybierania	12
	Ograniczenie serwera LDAP	12
3	Wysyłanie faksu	13
	Dodatkowe opcje wysyłania	13
	Zmiana układu faksu 2-stronnego (MFC-8520DN)	13
	Wysyłanie faksów z różnymi ustawieniami	13
	Kontrast	14
	Zmiana rozdzielczości faksu	14

Dodatkowe operacje wysyłania	15
Ręczne wysyłanie faksów	15
Podwójny dostęp	15
Rozsyłanie	16
Transmisja w czasie rzeczywistym	17
Tryb zagraniczny	18
Faks opóźniony	18
Opóźniona transmisja wsadowa	19
Sprawdzanie i anulowanie zadań oczekujących	19
Elektroniczna strona tytułowa	20
Wyświetlanie miejsca docelowego	22
Przegląd pollingu	23
Przesyłanie przez polling	23

4 Odbieranie faksu 25

Opcje zdalnego faksu	25
Przekazywanie faksów	25
Zapisywanie faksów	25
Przełączanie opcji zdalnego faksu	26
Zdalne odbieranie	27
Zdalne polecenia faksu	29
Dodatkowe operacje odbierania	30
Drukowanie zmniejszonego faksu przychodzącego	30
Drukowanie (2-stronne) dla trybu faksu	30
Ustawianie stempla odbioru faksu	31
Ustawianie gęstości druku	31
Drukowanie faksu z pamięci	31
Odbiór po wyczerpaniu papieru	32
Przegląd pollingu	32
Odbieranie przez polling	32
Zatrzymanie pollingu	33

5 Wybieranie i zapisywanie numerów 34

Dodatkowe operacje wybierania	34
Łączenie numerów szybkiego wybierania	34
Dodatkowe sposoby zapisywania numerów	34
Konfigurowanie grup do rozsyłania	34
Zmiana numerów grup	40
Usuwanie numerów grup	43

6 Drukowanie raportów 44

Raporty faksów	44
Raport weryfikacji transmisji	44
Dziennik faksów (raport o aktywności)	44
Raporty	45
Jak wydrukować raport	45

7	Wykonywanie kopii	46
	Ustawienia kopiowania	46
	Zatrzymywanie kopiowania	46
	Powiększanie i zmniejszanie kopiowanego obrazu	46
	Używanie przycisku Opcje	48
	Sortowanie kopii	49
	Poprawianie jakości kopiowania	49
	Regulacja jasności i kontrastu	50
	Drukowanie N kopii na 1 stronie (układ strony)	51
	Kopiowanie dowodu tożsamości 2 w 1	52
	Wybór tacy	53
	Kopiowanie (2-stronne)	54
	Kopiowanie dwustronne (odbicie wzdłuż dłuższej krawędzi)	54
	Zaawansowane kopiowanie dwustronne (odbicie wzdłuż krótszej krawędzi)	55
A	Rutynowa konserwacja	57
	Czyszczenie i sprawdzanie urządzenia	57
	Sprawdzanie liczników stron	58
	Sprawdzanie pozostałej żywotności części	58
	Wymiana elementów wymagających okresowej konserwacji	58
	Pakowanie i transport urządzenia	59
B	Opcje	61
	Opcjonalna taca papieru (LT-5400)	61
	Płytki pamięci	61
	Typy modułów pamięci SO-DIMM	61
	Instalacja dodatkowej pamięci	62
C	Słownik	64
D	Indeks	68

Zapisywanie w pamięci

Ustawienia menu są zapisywane trwale i w przypadku awarii zasilania *nie* zostaną utracone. Ustawienia tymczasowe (np. kontrast, tryb zagraniczny) *zostaną* utracone. Ponadto, w przypadku awarii zasilania urządzenie zachowuje datę i godzinę oraz zaprogramowane zadania faksu z opóźnieniem (np. Faks opóźniony) na okres do 60 godzin. Inne zadania faksów w pamięci urządzenia nie zostaną utracone.

Automatyczna zmiana czasu

Istnieje możliwość ustawienia urządzenia tak, aby automatycznie przestawiało godzinę. Urządzenie przestawi zegar o godzinę do przodu wiosną i o godzinę do tyłu jesienią.

- 1 Naciśnij przycisk **Menu**, **0**, **2**, **2**.
- 2 Przy użyciu przycisku ▲ lub ▼ wybierz opcję WŁ. lub WYŁ.. Naciśnij przycisk **OK**.
- 3 Naciśnij przycisk **Stop/Zakończ**.

Funkcje oszczędzania

Oszczędzanie toneru

Funkcja ta umożliwi oszczędzanie toneru. Po ustawieniu funkcji oszczędzania toneru na WŁ. wydruki są jaśniejsze. Ustawieniem domyślnym jest WYŁ..

- 1 Naciśnij przycisk **Menu, 1, 4, 1**.
- 2 Przy użyciu przycisku ▲ lub ▼ wybierz opcję WŁ. lub WYŁ.. Naciśnij przycisk **OK**.
- 3 Naciśnij przycisk **Stop/Zakończ**.



Informacja

Nie zaleca się włączania funkcji oszczędzania toneru podczas drukowania zdjęć lub obrazów w skali szarości.

Czas spoczynku

Ustawienie Tryb spoczynku może zmniejszyć zużycie energii. Gdy urządzenie znajduje się w Trybie spoczynku (trybie oszczędzania energii), zachowuje się tak, jakby było wyłączone. W przypadku odebrania zadania drukowania urządzenie uruchomi się i rozpocznie drukowanie.

Można wybrać czas, przez jaki urządzenie ma być beczynne, zanim przejdzie do trybu spoczynku. Jeśli urządzenie odbierze faks lub zadanie drukowania, zegar zostanie zresetowany. Ustawienie domyślne to 3 minuty.

Gdy urządzenie znajduje się w trybie spoczynku, na ekranie LCD wyświetlany jest komunikat OCZEKIWANIE.

- 1 Naciśnij przycisk **Menu, 1, 4, 2**.
- 2 Wprowadź czas (0-90 minut), przez który urządzenie ma pozostać beczynne, zanim przejdzie do trybu spoczynku. Naciśnij przycisk **OK**.
- 3 Naciśnij przycisk **Stop/Zakończ**.

Tryb głębokiego spoczynku

Jeśli urządzenie znajduje się w trybie spoczynku i nie odbierze żadnych zadań przez dany okres czasu, automatycznie przejdzie w tryb głębokiego spoczynku, a na wyświetlaczu LCD zostanie wyświetlony komunikat UŚPIENIE. Tryb głębokiego spoczynku pozwala na mniejsze zużycie energii niż tryb spoczynku. Urządzenie obudzi się, gdy odbierze faks lub zadanie drukowania.

Funkcja trybu cichego

Tryb cichy

Ustawienie trybu cichego może zmniejszyć hałas podczas drukowania. Gdy tryb cichy ustawiony jest na WŁ., prędkość druku może być mniejsza. Ustawieniem domyślnym jest WYŁ..

- 1 Naciśnij przycisk **Menu**, 1, 5.
- 2 Przy użyciu przycisku ▲ lub ▼ wybierz opcję WŁ. lub WYŁ..
Naciśnij przycisk **OK**.
- 3 Naciśnij przycisk **Stop/Zakończ**.

Kontrast wyświetlacza LCD

Można zmienić kontrast, aby wyświetlacz LCD był jaśniejszy lub ciemniejszy.

- 1 Naciśnij przycisk **Menu**, 1, 7.
- 2 Naciśnij przycisk ►, aby wyświetlacz LCD stał się ciemniejszy. Naciśnij przycisk ◀, aby wyświetlacz LCD stał się jaśniejszy.
Naciśnij przycisk **OK**.
- 3 Naciśnij przycisk **Stop/Zakończ**.

Tryb zegara

Na panelu sterowania urządzenia znajdują się trzy przyciski trybów: **FAKS**, **SKANUJ** i **KOPIUJ**.

Można ustawić czas, po jakim urządzenie ma powrócić do trybu faksu po ostatnim kopiowaniu lub skanowaniu. W przypadku wyboru opcji **WYŁ.** urządzenie pozostanie w używanym ostatnio trybie.

Funkcja ta ustawia ponadto czas, po którym urządzenie ma przełączyć się z trybu użytkownika zarejestrowanego na tryb użytkownika publicznego, gdy używana jest funkcja kontroli dostępu do urządzenia.

(Patrz *Przełączanie między użytkownikami* >> strona 8).



- 1 Naciśnij przycisk **Menu, 1, 1**.
- 2 Naciśnij przycisk **▲** lub **▼**, aby wybrać opcję **0 SEK, 30 SEK., 1 MIN, 2 MIN., 5 MIN. lub WYŁ..**
Naciśnij przycisk **OK**.
- 3 Naciśnij przycisk **Stop/Zakończ**.

Secure Function Lock 2.0

Funkcja kontroli dostępu do urządzenia umożliwia ograniczenie publicznego dostępu do następujących funkcji urządzenia:

- FAX TX
- FAX RX
- KOPIUJ
- SKAN
- USB DIRECT
- DRUK ¹

- Page Limit (Ograniczenie liczby stron) ²

¹ Drukowanie obejmuje zadania drukowania wysłane za pomocą usług Google Cloud Print.

² Ograniczenie liczby stron konfiguruje się za pomocą Zarządzania przez przeglądarkę WWW.

Ponadto funkcja ta uniemożliwia użytkownikom zmienianie domyślnych ustawień urządzenia poprzez ograniczenie dostępu do zdefiniowanych przez użytkownika ustawień menu.

Przed skorzystaniem z opcji bezpieczeństwa należy podać hasło administratora.

Dostęp do czynności z ograniczonym dostępem może zostać umożliwiony poprzez zdefiniowanie użytkownika z ograniczonym dostępem. Użytkownik z ograniczonym dostępem musi wprowadzić hasło przed skorzystaniem z urządzenia.

Należy zwrócić szczególną uwagę na hasło. W przypadku zapomnienia hasła konieczne będzie zresetowanie hasła zapisanego w urządzeniu. Aby uzyskać informacje na temat sposobu resetowania hasła, skontaktuj się z Biurem obsługi klienta firmy Brother.



Informacja

- Funkcja kontroli dostępu do urządzenia może być ustawiona ręcznie z poziomu panelu sterowania lub za pomocą Zarządzania przez przeglądarkę WWW lub programu BRAdmin Professional 3 (tylko system Windows[®]). W celu skonfigurowania tej funkcji zalecamy użycie Zarządzania przez przeglądarkę WWW lub programu BRAdmin Professional 3 (tylko system Windows[®]). (►► Instrukcja obsługi dla sieci)
- Do określania ograniczeń i dokonywania zmian uprawniony jest wyłącznie administrator.
- Gdy funkcja kontroli dostępu do urządzenia jest włączona, można korzystać jedynie z opcji 1 . KONTRAST, 6 . POLL . NAD . oraz 7 . STR . TYTUŁOWA w opcji 2 . USTAW . NADAW . w menu faksu. Jeśli zablokowana jest transmisja faksu, nie jest możliwe korzystanie z żadnej funkcji w menu faksu.
- Odbieranie przez polling jest możliwe wyłącznie, gdy włączone są funkcje: transmisja faksu i odbieranie faksu.

Ustawianie hasła administratora

Poniższe czynności opisują ustawianie hasła administratora. Hasło to służy do ustalania użytkowników oraz włączania i wyłączenia kontroli dostępu do urządzenia. (Patrz *Konfigurowanie użytkowników z ograniczonym dostępem* >> strona 7 i *Włączanie/wyłączanie kontroli dostępu do urządzenia* >> strona 8).

- 1 Naciśnij przycisk **Menu, 1, 8, 1**.
- 2 Jako hasło wprowadź czterocyfrowy numer, używając cyfr od 0 do 9. Naciśnij przycisk **OK**.
- 3 Gdy na wyświetlaczu LCD pojawi się napis **WERYFIKUJ :**, wprowadź ponownie hasło. Naciśnij przycisk **OK**.
- 4 Naciśnij przycisk **Stop/Zakończ**.

Zmiana hasła administratora

- 1 Naciśnij przycisk **Menu, 1, 8, 1**.
- 2 Przy użyciu przycisku **▲** lub **▼** wybierz opcję **USTAW HASŁO**. Naciśnij przycisk **OK**.
- 3 Wprowadź wcześniej ustalone czterocyfrowe hasło. Naciśnij przycisk **OK**.
- 4 Wprowadź nowe czterocyfrowe hasło. Naciśnij przycisk **OK**.
- 5 Jeśli na wyświetlaczu LCD pojawi się napis **WERYFIKUJ :**, ponownie wprowadź nowe hasło. Naciśnij przycisk **OK**.
- 6 Naciśnij przycisk **Stop/Zakończ**.

Konfigurowanie trybu użytkownika publicznego

W trybie użytkownika publicznego funkcje urządzenia są ograniczone do tych dostępnych dla użytkowników publicznych. Użytkownicy publiczni nie muszą wprowadzać hasła, aby uzyskać dostęp do funkcji udostępnionych poprzez tę konfigurację. Można skonfigurować jednego użytkownika publicznego.

- 1 Naciśnij przycisk **Menu**, **1**, **8**, **1**.
- 2 Przy użyciu przycisku ▲ lub ▼ wybierz opcję ID KONFIGURACJI.
Naciśnij przycisk **OK**.
- 3 Wprowadź hasło administratora.
Naciśnij przycisk **OK**.
- 4 Przy użyciu przycisku ▲ lub ▼ wybierz opcję PUBLICZNY.
Naciśnij przycisk **OK**.
- 5 Przy użyciu przycisku ▲ lub ▼ wybierz opcję AKTYWUJ lub DEAKTYWUJ dla FAX TX.
Naciśnij przycisk **OK**.
Po ustawieniu opcji FAX TX powtórz tę czynność dla opcji FAX RX, KOPIUJ, SKAN, USB DIRECT i DRUK. Gdy na wyświetlaczu LCD pojawi się napis WYJŚCIE, naciśnij przycisk **OK**.
- 6 Naciśnij przycisk **Stop/Zakończ**.

Konfigurowanie użytkowników z ograniczonym dostępem

Można skonfigurować użytkownikom hasła i ograniczyć dostępne dla nich funkcje. Za pośrednictwem Zarządzania przez przeglądarkę WWW można skonfigurować bardziej zaawansowane ograniczenia, na przykład na liczbę stron lub nazwę logowania użytkownika komputera PC. (➤➤ Instrukcja obsługi dla sieci) Można skonfigurować do 25 użytkowników z ograniczeniami.

- 1 Naciśnij przycisk **Menu**, **1**, **8**, **1**.
- 2 Przy użyciu przycisku ▲ lub ▼ wybierz opcję ID KONFIGURACJI.
Naciśnij przycisk **OK**.
- 3 Wprowadź hasło administratora.
Naciśnij przycisk **OK**.
- 4 Przy użyciu przycisku ▲ lub ▼ wybierz opcję UŻYTK. XX.
Naciśnij przycisk **OK**.
- 5 Przy użyciu klawiatury numerycznej wprowadź nazwę użytkownika.
(➤➤ Podstawowy Podręcznik Użytkownika: *Wprowadzanie tekstu*)
Naciśnij przycisk **OK**.
- 6 Wprowadź czterocyfrowy numer jako hasło użytkownika.
Naciśnij przycisk **OK**.
- 7 Przy użyciu przycisku ▲ lub ▼ wybierz opcję AKTYWUJ lub DEAKTYWUJ dla FAX TX.
Naciśnij przycisk **OK**.
Po ustawieniu opcji FAX TX powtórz tę czynność dla opcji FAX RX, KOPIUJ, SKAN, USB DIRECT i DRUK. Gdy na wyświetlaczu LCD pojawi się napis WYJŚCIE, naciśnij przycisk **OK**.
- 8 Powtórz czynności od 4 do 7, aby wprowadzić kolejnych użytkowników i hasła.

- 9 Naciśnij przycisk **Stop/Zakończ**.



Informacja

Nie można wprowadzić tej samej nazwy dla różnych użytkowników.

Włączanie/wyłączanie kontroli dostępu do urządzenia

W przypadku wprowadzenia nieprawidłowego hasła na wyświetlaczu LCD pojawi się komunikat **BŁĘDNE HASŁO**. Wprowadź ponownie prawidłowe hasło.

Włączanie funkcji kontroli dostępu do urządzenia

- 1 Naciśnij przycisk **Menu, 1, 8, 1**.
- 2 Przy użyciu przycisku **▲** lub **▼** wybierz opcję **WYŁ. → WŁ. . .**. Naciśnij przycisk **OK**.
- 3 Wprowadź czterocyfrowe hasło administratora. Naciśnij przycisk **OK**.

Wyłączanie funkcji kontroli dostępu do urządzenia

- 1 Naciśnij przycisk **Menu, 1, 8, 1**.
- 2 Przy użyciu przycisku **▲** lub **▼** wybierz opcję **WŁ. → WYŁ. . .**. Naciśnij przycisk **OK**.
- 3 Wprowadź czterocyfrowe hasło administratora. Naciśnij przycisk **OK**.

Przełączanie między użytkownikami

Funkcja ta umożliwi przełączanie pomiędzy zarejestrowanymi użytkownikami z ograniczonym dostępem lub trybem publicznym, gdy kontrola dostępu do urządzenia jest włączona.

Przełączanie na tryb użytkownika z ograniczonym dostępem

- 1 Przytrzymaj wciśnięty przycisk **Shift** i naciśnij przycisk **Wydruk zabezpieczony**.
- 2 Naciśnij przycisk **▲** lub **▼**, aby wybrać ID. Naciśnij przycisk **OK**.
- 3 Wprowadź 4-cyfrowe hasło. Naciśnij przycisk **OK**.



Informacja

- Jeśli bieżące ID posiada ograniczenie względem żądanej funkcji, na wyświetlaczu LCD zostanie wyświetlony komunikat **ODMOWA DOSTĘPU**, a następnie urządzenie poprosi o potwierdzenie nazwy. Jeśli użytkownik ma prawo uzyskać dostęp do żądanej funkcji, należy nacisnąć przycisk **▲** lub **▼**, aby wybrać nazwę i czterocyfrowe hasło.
- Jeśli ID użytkownika ma ustawione ograniczenie na liczbę stron i maksymalna liczba stron została już osiągnięta, w przypadku drukowania danych na wyświetlaczu LCD zostanie wyświetlony komunikat **PRZEKR. LIMIT**. Skontaktuj się z administratorem, aby sprawdzić ustawienia funkcji kontroli dostępu do urządzenia.

Przełączanie na tryb publiczny

Po zakończeniu korzystania z urządzenia przez użytkownika z ograniczonym dostępem urządzenie powróci do trybu publicznego po upływie czasu określonego w trybie zegara (**Menu, 1, 1**). (Patrz *Tryb zegara* >> strona 4). Ponadto z trybu użytkownika z ograniczonym dostępem można wyjść poprzez naciśnięcie klawisza trybu, w którym się aktualnie pracuje. Następnie na wyświetlaczu LCD pojawi się pytanie WYŚL. NA PUBLIC?.

Naciśnij przycisk **1**, aby wybrać opcję **1**. TAK.



Informacja

Jeśli funkcja, którą użytkownik próbuje użyć, jest ograniczona dla wszystkich użytkowników, na wyświetlaczu LCD zostanie wyświetlony komunikat NIEDOSTĘPNY i urządzenie przejdzie do trybu gotowości, a użytkownik nie będzie mógł uzyskać dostępu do tej funkcji. Skontaktuj się z administratorem, aby sprawdzić ustawienia funkcji kontroli dostępu do urządzenia.

Blokada ustawień

Blokada ustawień pozwala na ustalenie hasła, które uniemożliwia innym osobom dokonanie przypadkowej zmiany ustawień urządzenia.

Należy zwrócić szczególną uwagę na hasło. W przypadku zapomnienia hasła konieczne będzie zresetowanie haseł zapisanych w urządzeniu. Skontaktuj się z administratorem lub Biurem obsługi klienta firmy Brother.

Jeśli dla blokady ustawień wybrana jest opcja WŁ., nie można zmieniać ustawień bez podania hasła. Można zmienić jedynie następujące ustawienia transmisji faksu, które dostępne są w menu faksu (**Menu, 2, 2**).

- Kontrast
- Rozdzielczość faksu
- Faks opóźniony
- Transmisja w czasie rzeczywistym
- Transmisja z funkcją pollingu
- Tryb zagraniczny

Ustawień urządzenia nie można zmienić za pomocą funkcji **Zdalny rozruch**, gdy blokada ustawień jest ustawiona na WŁ..

Ustawianie hasła

- 1 Naciśnij przycisk **Menu**, **1**, **8**, **2**.
- 2 Jako hasło wprowadź czterocyfrowy numer, używając cyfr od 0 do 9. Naciśnij przycisk **OK**.
- 3 Po wyświetleniu na wyświetlaczu LCD komunikatu **WERYFIKUJ**: ponownie wprowadź hasło. Naciśnij przycisk **OK**.
- 4 Naciśnij przycisk **Stop/Zakończ**.

Zmiana hasła blokady ustawień

- 1 Naciśnij przycisk **Menu**, **1**, **8**, **2**.
- 2 Przy użyciu przycisku **▲** lub **▼** wybierz opcję **USTAW HASŁO**. Naciśnij przycisk **OK**.
- 3 Wprowadź aktualne czterocyfrowe hasło. Naciśnij przycisk **OK**.
- 4 Wprowadź nowe 4-cyfrowe hasło. Naciśnij przycisk **OK**.
- 5 Po wyświetleniu na wyświetlaczu LCD komunikatu **WERYFIKUJ**: ponownie wprowadź nowe hasło. Naciśnij przycisk **OK**.
- 6 Naciśnij przycisk **Stop/Zakończ**.

Włączanie/wyłączanie blokady ustawień

W przypadku wprowadzenia nieprawidłowego hasła w czasie wykonywania poniższych czynności na wyświetlaczu LCD pojawi się komunikat **BŁĘDNE HASŁO**. Wprowadź ponownie prawidłowe hasło.

Włączanie blokady ustawień

- 1 Naciśnij przycisk **Menu**, **1**, **8**, **2**.
- 2 Przy użyciu przycisku ▲ lub ▼ wybierz opcję **WŁ...**
Naciśnij przycisk **OK**.
- 3 Wprowadź 4-cyfrowe hasło.
Naciśnij przycisk **OK**.
- 4 Naciśnij przycisk **Stop/Zakończ**.

Wyłączanie blokady ustawień

- 1 Naciśnij przycisk **Menu**, **1**, **8**, **2**.
- 2 Wprowadź 4-cyfrowe hasło. Naciśnij dwukrotnie przycisk **OK**.
- 3 Naciśnij przycisk **Stop/Zakończ**.

Ograniczenie wybierania

Ta funkcja zabezpiecza przed błędnym wysłaniem faksu lub wybraniem połączenia z nieprawidłowym numerem. W urządzeniu można ustawić ograniczone wybieranie w przypadku korzystania z klawiatury, wybierania jedнопrzyciskowego, szybkiego wybierania lub wyszukiwania LDAP¹.

Jeśli została wybrana opcja **WYŁĄCZONE**, urządzenie nie ogranicza metody wybierania.

Jeśli wybrano opcję **WPISZ DWUKR. #**, urządzenie poprosi o ponowne wprowadzenie numeru. Jeśli ponownie zostanie wprowadzony ten sam numer, urządzenie rozpocznie nawiązywanie połączenia. Jeśli za drugim razem wprowadzony zostanie nieprawidłowy numer, na wyświetlaczu LCD pojawi się komunikat o błędzie.

Jeśli została wybrana opcja **WŁĄCZONE**, urządzenie ograniczy wysyłanie faksów i połączenia wychodzące do tej metody wybierania.

¹ Funkcję LDAP można pobrać z witryny Brother Solutions Center pod adresem: <http://solutions.brother.com/>.

Ograniczenia dla klawiatury

- 1 Naciśnij przycisk **Menu**, **2**, **6**, **1**.
- 2 Przy użyciu przycisku ▲ lub ▼ wybierz opcję **WŁĄCZONE**, **WYŁĄCZONE** lub **WPISZ DWUKR. #**.
Naciśnij przycisk **OK**.
- 3 Naciśnij przycisk **Stop/Zakończ**.

Ograniczenia dla wybierania jednoprzyciskowego

- 1 Naciśnij przycisk **Menu, 2, 6, 2**.
- 2 Przy użyciu przycisku ▲ lub ▼ wybierz opcję **WŁĄCZONE, WYŁĄCZONE** lub **WPISZ DWUKR. #**. Naciśnij przycisk **OK**.
- 3 Naciśnij przycisk **Stop/Zakończ**.

Ograniczenia dla szybkiego wybierania

- 1 Naciśnij przycisk **Menu, 2, 6, 3**.
- 2 Przy użyciu przycisku ▲ lub ▼ wybierz opcję **WŁĄCZONE, WYŁĄCZONE** lub **WPISZ DWUKR. #**. Naciśnij przycisk **OK**.
- 3 Naciśnij przycisk **Stop/Zakończ**.

Ograniczenie serwera LDAP

(Funkcja LDAP jest dostępna jako plik do pobrania.)

- 1 Naciśnij przycisk **Menu, 2, 6, 4**.
- 2 Przy użyciu przycisku ▲ lub ▼ wybierz opcję **WŁĄCZONE, WYŁĄCZONE** lub **WPISZ DWUKR. #**. Naciśnij przycisk **OK**.
- 3 Naciśnij przycisk **Stop/Zakończ**.



Informacja



- Funkcja ograniczenia wybierania nie będzie działać w przypadku korzystania z telefonu zewnętrznego.
 - Urządzenie nie może ograniczyć wybierania w przypadku korzystania z przycisku **Powtórz wybieranie/Pauza**.
 - Po wybraniu opcji **WŁĄCZONE** lub **WPISZ DWUKR. #** użytkownik nie może korzystać z funkcji rozsyłania i nie może łączyć numerów szybkiego wybierania.
-

Dodatkowe opcje wysyłania



Zmiana układu faksu 2-stronnego (MFC-8520DN)

Przed wysłaniem faksu 2-stronnego należy wybrać format skanowania 2-stronnego. Wybrany format będzie zależał od układu dokumentu 2-stronnego.

- 1 Naciśnij przycisk **Menu**, **1**, **9**, **3**.
- 2 Wykonaj jedną z następujących czynności:
 - Jeśli dokument jest odbity wzdłuż dłuższej krawędzi, naciśnij przycisk ▲ lub ▼, aby wybrać opcję DŁUGA KRAWĘDŹ.
Naciśnij przycisk **OK**.

Dłuższa krawędź	
Pionowo	Poziomo
	

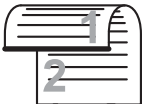
- Jeśli dokument jest odbity wzdłuż krótszej krawędzi, naciśnij przycisk ▲ lub ▼, aby wybrać opcję KRÓTKA KRAWĘDŹ.
Naciśnij przycisk **OK**.

Krótsza krawędź	
Pionowo	Poziomo
	

- 3 Naciśnij przycisk **Stop/Zakończ**.

Wysyłanie faksów z różnymi ustawieniami

Przed wysłaniem faksu można zmienić następujące ustawienia: kontrast, rozdzielczość, tryb zagraniczny, zegar wysyłania faksu z opóźnieniem, transmisja pollingu, wysyłanie w czasie rzeczywistym lub ustawienia strony tytułowej.

- 1 Upewnij się, że urządzenie znajduje się w trybie faksu .
Po zatwierdzeniu każdego ustawienia na ekranie LCD pojawia się pytanie, czy wprowadzać dalsze ustawienia.

22. USTAW. NADAW.	
NASTĘPNE?	
▲	1. TAK
▼	2. NIE
WYBÓR ▲▼ LUB OK	

- 2 Wykonaj jedną z następujących czynności:
 - Aby zmienić dalsze ustawienia, naciśnij przycisk **1**. Na ekranie LCD wyświetli się menu USTAW. NADAW., co umożliwi zmianę innego ustawienia.
 - Po zakończeniu zmiany ustawień naciśnij przycisk **2** i przejdź do następnej czynności, aby wysłać faks.

Kontrast

W przypadku większości dokumentów najlepsze efekty uzyskuje się z ustawieniem domyślnym **AUTO**. Ustawienie **AUTO** automatycznie dobiera właściwy kontrast do dokumentu.

Jeśli dokument jest bardzo jasny lub ciemny, zmiana kontrastu może poprawić jakość faksu.

Opcja **CIEMNY** umożliwia rozjaśnienie faksowanego dokumentu.

Opcja **JASNY** umożliwia przyciemnienie faksowanego dokumentu.

- 1 Upewnij się, że urządzenie znajduje się w trybie faksu .
- 2 Włóż dokument.
- 3 Naciśnij przycisk **Menu, 2, 2, 1**.
- 4 Przy użyciu przycisku **▲** lub **▼** wybierz opcję **AUTO**, **JASNY** lub **CIEMNY**. Naciśnij przycisk **OK**.



Informacja

Jeśli dla rozdzielczości faksu wybrano opcję **JASNY**, nawet po wybraniu opcji **CIEMNY** lub **AUTO** urządzenie wyśle faks, korzystając z ustawienia **FOTO**.

Zmiana rozdzielczości faksu

Jakość faksu można poprawić, zmieniając jego rozdzielczość. Rozdzielczość można zmienić dla najbliższego faksu lub dla wszystkich faksów.

Zmiana domyślnej rozdzielczości faksu

- 1 Upewnij się, że urządzenie znajduje się w trybie faksu .
- 2 Naciśnij przycisk **Menu, 2, 2, 2**.
- 3 Przy użyciu przycisku **▲** lub **▼** wybierz opcję **STANDARD**, **WYSOKA**, **B. WYSOKA** lub **FOTO**. Naciśnij przycisk **OK**.



Informacja

Można wybrać spośród czterech różnych ustawień rozdzielczości.

STANDARD: Odpowiednia dla większości dokumentów tekstowych.

WYSOKA: Odpowiednia dla małych wydruków; przesyłanie nieco wolniejsze niż w przypadku rozdzielczości standardowej.

B. WYSOKA: Odpowiednia dla małych wydruków lub ilustracji; przesyłanie nieco wolniejsze niż w przypadku rozdzielczości wysokiej.

FOTO: Należy jej używać w przypadku dokumentów o różnych odcieniach szarości lub zdjęć. Najdłuższy czas przesyłania.

Dodatkowe operacje wysyłania

Ręczne wysyłanie faksów

Ręczne wysyłanie

Ręczne wysyłanie faksu pozwala słyszeć sygnały wybierania, dzwonienia i odbioru faksu.

- 1 Upewnij się, że urządzenie znajduje się w trybie faksu .
- 2 Włóż dokument.
- 3 Podnieś słuchawkę telefonu zewnętrznego i sprawdź, czy słycać sygnał wybierania.
- 4 Wybierz numer faksu za pomocą telefonu zewnętrznego.
- 5 Po usłyszeniu tonu faksu naciśnij przycisk **Start**.
 - W przypadku korzystania z szyby skanera naciśnij przycisk **1**, aby wysłać faks.
- 6 Odłóż słuchawkę zewnętrznego telefonu.

Podwójny dostęp

Nawet jeśli urządzenie jest w trakcie wysyłania z pamięci, odbierania faksów lub drukowania danych z komputera, można wybrać numer i rozpocząć skanowanie faksu do pamięci. Na wyświetlaczu LCD pojawi się nowy numer zadania.

Liczba stron, jakie można zeskanować, będzie różna w zależności od drukowanych danych.



Informacja

Jeśli podczas skanowania pierwszej strony faksu wyświetlony zostanie komunikat **BRAK PAMIĘCI**, naciśnij przycisk **Stop/Zakończ**, aby anulować skanowanie. Jeśli komunikat **BRAK PAMIĘCI** pojawi się podczas skanowania jednej z kolejnych stron, można nacisnąć przycisk **Start**, aby wysłać już zeskanowane strony, lub przycisk **Stop/Zakończ**, aby anulować operację.

Rozsyłanie

Rozsyłanie umożliwia wysłanie tego samego faksu pod więcej niż jeden numer. Jedna operacja rozsyłania może obejmować grupy, numery wybierania jedнопrzyciskowego, numery szybkiego wybierania oraz do 50 ręcznie wybieranych numerów.

Rozsyłanie może obejmować do 366 różnych numerów. Będzie to zależało od liczby zachowanych grup, kodów dostępu lub numerów kart kredytowych oraz od faksów zachowanych w pamięci urządzenia.

Przed rozpoczęciem rozsyłania

Numery wybierania jedнопrzyciskowego oraz szybkiego wybierania muszą być zapisane w pamięci urządzenia, zanim będzie ich można użyć w rozsyłaniu. (►► Podstawowy Podręcznik Użytkownika: *Zapisywanie numerów wybierania jedнопrzyciskowego i Zapisywanie numerów szybkiego wybierania*)

Numery grup również muszą być zapisane w pamięci urządzenia, zanim będzie ich można użyć w rozsyłaniu. Numery grup zawierają wiele zapisanych wcześniej numerów wybierania jedнопrzyciskowego oraz szybkiego wybierania, dla ułatwienia wybierania. (Patrz *Konfigurowanie grup do rozsyłania* ►► strona 34).

Jak rozesłać faks



Informacja

Aby ułatwić wybieranie numerów, skorzystaj z funkcji  (**Książka adresowa**).

- 1 Upewnij się, że urządzenie znajduje się w trybie faksu .
- 2 Włóż dokument.
- 3 Wprowadź numer.
Naciśnij przycisk **OK**.
Można również korzystać z jedнопrzyciskowego wybierania, grupy numerów lub numerów wprowadzanych ręcznie z klawiatury. (►► Podstawowy Podręcznik Użytkownika: *Jak wybierać numer*)
- 4 Powtarzaj czynność 3 aż do wprowadzenia wszystkich numerów, pod które faks ma zostać rozsyłanie.
- 5 Naciśnij przycisk **Start**.

Po zakończeniu rozsyłania zostanie wydrukowany raport rozsyłania z wynikami.



Informacja

Do rozsyłania będzie stosowany początkowo wybrany profil skanowania numeru wybierania jedнопrzyciskowego, szybkiego wybierania lub grupy.

Anulowanie trakcie rozsyłania

W trakcie trwania rozsyłania można anulować faks, który jest w danej chwili wysyłany, bądź całe zadanie rozsyłania.

- 1 Naciśnij przycisk **Menu, 2, 7**. Na wyświetlaczu LCD zostanie wyświetlony numer zadania rozsyłania oraz wybierany numer faksu bądź nazwa (na przykład #001 0123456789) i numer zadania rozsyłania (na przykład K.SERYJNA#001).

27.FAX W OCZEKIW. ▲ #001 0123456789 ▼ K.SERYJNA#001
WYBÓR ▲▼ LUB OK

- 2 Naciśnij przycisk ▲ lub ▼, aby wybrać jedną z następujących opcji:
 - Wybierz wybierany numer faksu i naciśnij przycisk **OK**.
 - Wybierz numer zadania rozsyłania i naciśnij przycisk **OK**.

27.FAX W OCZEKIW. K.SERYJNA#001 ▲ 1.KASOWANIE ▼ 2.WYJŚCIE
WYBÓR ▲▼ LUB OK

- 3 Naciśnij przycisk **1**, aby anulować numer faksu lub numer zadania wybierania wybrany w kroku 2, lub naciśnij przycisk **2**, aby wyjść bez anulowania. W przypadku wyboru w kroku 2 anulowania jedynie faksu aktualnie wysyłanego, na wyświetlaczu LCD zostanie wyświetlone pytanie o anulowanie zadania rozsyłania. Naciśnij przycisk **1**, aby wyczyścić całe zadanie rozsyłania, lub przycisk **2**, aby wyjść.
- 4 Naciśnij przycisk **Stop/Zakończ**.

Transmisja w czasie rzeczywistym

Przed wysłaniem faksu urządzenie skanuje dokumenty do pamięci. Następnie, po zwolnieniu linii telefonicznej, urządzenie rozpoczyna wybieranie i wysyłanie.

Niekiedy może zaistnieć konieczność natychmiastowego wysłania ważnego dokumentu, bez oczekiwania na transmisję z pamięci. Można ustawić pozycję ND.- CZAS RZ. na WŁ. dla wszystkich dokumentów lub REZERW. FAXU: WŁ. tylko dla najbliższego faksu.



Informacja

- Jeśli pamięć jest pełna i wysyłany jest faks z podajnika ADF, urządzenie wyśle dokument w czasie rzeczywistym (nawet jeśli transmisja w czasie rzeczywistym jest wyłączona). Jeśli pamięć jest pełna, nie można wysyłać faksów z szyby skanera, zanim nie zostanie zwolnione miejsce w pamięci.
- Jeśli podczas transmisji w czasie rzeczywistym używana jest szyba skanera, funkcja automatycznego powtarzania wybierania nie działa.

Wysyłanie w czasie rzeczywistym dla wszystkich faksów

- 1 Upewnij się, że urządzenie znajduje się w trybie faksu .
- 2 Naciśnij przycisk **Menu, 2, 2, 5**.
- 3 Przy użyciu przycisku ▲ lub ▼ wybierz opcję WŁ. . . Naciśnij przycisk **OK**.

Wysyłanie w czasie rzeczywistym tylko dla najbliższego faksu

- 1 Upewnij się, że urządzenie znajduje się w trybie faksu .
- 2 Naciśnij przycisk **Menu, 2, 2, 5**.
- 3 Przy użyciu przycisku ▲ lub ▼ wybierz opcję REZERW. FAXU: WŁ...
Naciśnij przycisk **OK**.

Brak wysyłania w czasie rzeczywistym tylko dla najbliższego faksu

- 1 Upewnij się, że urządzenie znajduje się w trybie faksu .
- 2 Naciśnij przycisk **Menu, 2, 2, 5**.
- 3 Przy użyciu przycisku ▲ lub ▼ wybierz opcję REZERW. FAXU: WYŁ...
Naciśnij przycisk **OK**.

Tryb zagraniczny

W przypadku problemów z wysłaniem faksu za granicę z powodu złego połączenia, pomóc może włączenie trybu zagranicznego.

Jest to ustawienie tymczasowe i będzie aktywne tylko dla jednego faksu.

- 1 Upewnij się, że urządzenie znajduje się w trybie faksu .
- 2 Włóż dokument.
- 3 Naciśnij przycisk **Menu, 2, 2, 8**.
- 4 Przy użyciu przycisku ▲ lub ▼ wybierz opcję WŁ. lub WYŁ...
Naciśnij przycisk **OK**.

Faks opóźniony

W pamięci można zapisać maksymalnie 50 faksów do wysłania w ciągu dwadzieścia cztery godzin.

- 1 Upewnij się, że urządzenie znajduje się w trybie faksu .
- 2 Włóż dokument.
- 3 Naciśnij przycisk **Menu, 2, 2, 3**.
- 4 Wprowadź godzinę, o której faks ma zostać wysłany, w formacie 24-godzinnym.
Naciśnij przycisk **OK**.



Informacja

Liczba stron, jakie można zeskanować do pamięci, zależy od ilości danych drukowanych na każdej stronie.

Opóźniona transmisja wsadowa

Przed wysłaniem faksów opóźnionych urządzenie zapisze wszystkie fakсы w pamięci, sortując je według miejsca docelowego i zaplanowanej godziny.

Wszystkie fakсы opóźnione, które mają zostać wysłane o tej samej godzinie, pod ten sam numer, zostaną wysłane jako jeden faks, aby skrócić czas transmisji.

- 1 Upewnij się, że urządzenie znajduje się w trybie faksu .
- 2 Naciśnij przycisk **Menu, 2, 2, 4**.
- 3 Przy użyciu przycisku ▲ lub ▼ wybierz opcję WŁ. lub WYŁ.. Naciśnij przycisk **OK**.
- 4 Naciśnij przycisk **Stop/Zakończ**.

Sprawdzanie i anulowanie zadań oczekujących

Sprawdź, które zadania nadal oczekują w pamięci na wysłanie. Jeśli w pamięci nie ma żadnego zadania, na wyświetlaczu LCD pojawi się komunikat **NIE MA ZADAŃ**. Zadanie faksowania zapisane i oczekujące w pamięci można anulować.

- 1 Naciśnij przycisk **Menu, 2, 7**. Zostaną wyświetlone zadania do wysłania.
- 2 Naciśnij ▲ lub ▼, aby przewinąć zadania oczekujące, a następnie wybierz zadanie, które chcesz anulować. Naciśnij przycisk **OK**.
- 3 Wykonaj jedną z następujących czynności:
 - Naciśnij przycisk **1**, aby anulować zadanie oczekujące.
 - Naciśnij przycisk **2**, aby wyjść bez anulowania zadania.
- 4 Po zakończeniu naciśnij przycisk **Stop/Zakończ**.

Elektroniczna strona tytułowa

Funkcja ta *nie* będzie działać, jeśli nie został zaprogramowany identyfikator stacji.

(►► Podręcznik szybkiej obsługi)

Z każdym faksem automatycznie może być wysyłana strona tytułowa. Strona tytułowa zawiera identyfikator stacji, komentarz i nazwę, które zostały zapisane w pamięci wybierania jedнопrzyciskowego lub szybkiego wybierania.

Wybierając opcję REZERW. FAXU: WŁ., można również wyświetlić na stronie tytułowej liczbę stron.

Można wybrać jeden z wstępnie ustawionych komentarzy.

1 . BEZ NOTATKI

2 . ZADZWOŃ

3 . PILNE

4 . POUFNE

Zamiast używania wstępnie ustawionych komentarzy można wprowadzić dwa własne, składające się z maksymalnie 27 znaków.

(Patrz *Tworzenie własnych komentarzy* ►► strona 20).

5 . (Zdefiniowane przez użytkownika)

6 . (Zdefiniowane przez użytkownika)

Tworzenie własnych komentarzy

Można utworzyć dwa własne komentarze.

- 1 Upewnij się, że urządzenie znajduje się w trybie faksu .
- 2 Naciśnij przycisk **Menu, 2, 2, 7, 2**.
- 3 Przy użyciu przycisku ▲ lub ▼ wybierz pozycję 5. lub 6. w celu zapisania własnego komentarza. Naciśnij przycisk **OK**.
- 4 Wprowadź własny komentarz za pomocą klawiatury. (►► Podstawowy Podręcznik Użytkownika: *Wprowadzanie tekstu*) Naciśnij przycisk **OK**.

Wysyłanie strony tytułowej tylko z najbliższym faksem

W przypadku wysłania strony tytułowej tylko z najbliższym faksem urządzenie wyświetli prośbę o wprowadzenie liczby stron do wysłania, aby można ją było wydrukować na stronie tytułowej.

- 1 Upewnij się, że urządzenie znajduje się w trybie faksu .
- 2 Włóż dokument.
- 3 Naciśnij przycisk **Menu, 2, 2, 7, 1**.
- 4 Przy użyciu przycisku ▲ lub ▼ wybierz opcję REZERW. FAXU: WŁ. (lub REZERW. FAXU: WYŁ.). Naciśnij przycisk **OK**.
- 5 Przy użyciu przycisku ▲ lub ▼ wybierz komentarz. Naciśnij przycisk **OK**.
- 6 Wprowadź dwie cyfry, aby wyświetlić liczbę wysyłanych stron. Naciśnij przycisk **OK**.
Na przykład, wpisz **0, 2** w przypadku 2 stron, lub **0, 0**, aby pozostawić pole liczby stron puste. W przypadku pomyłki naciśnij przycisk ◀ lub **Wyczyść**, aby się cofnąć i ponownie wprowadzić liczbę stron.

Wysyłanie strony tytułowej ze wszystkimi faksami

Urządzenie można ustawić tak, aby wysyłało stronę tytułową z każdym wysyłanym faksem.

- 1 Upewnij się, że urządzenie znajduje się w trybie faksu .
- 2 Naciśnij przycisk **Menu, 2, 2, 7, 1**.
- 3 Przy użyciu przycisku ▲ lub ▼ wybierz opcję WŁ. (lub WYŁ.). Naciśnij przycisk **OK**.
- 4 Przy użyciu przycisku ▲ lub ▼ wybierz komentarz. Naciśnij przycisk **OK**.

Używanie drukowanej strony tytułowej

Aby użyć drukowanej strony tytułowej, po której można pisać, wydrukuj stronę przykładową i dołącz ją do faksu.

- 1 Upewnij się, że urządzenie znajduje się w trybie faksu .
- 2 Naciśnij przycisk **Menu, 2, 2, 7, 1**.
- 3 Przy użyciu przycisku ▲ lub ▼ wybierz opcję WYDRUK PRÓBNY. Naciśnij przycisk **OK**.
- 4 Naciśnij przycisk **Start**.
- 5 Gdy urządzenie wydrukuje kopię strony tytułowej, naciśnij przycisk **Stop/Zakończ**.

Wyświetlanie miejsca docelowego

Urządzenie wyświetla informacje zapisane w książce adresowej lub numer wybrany w celu wysłania faksu. Można tak ustawić urządzenie, aby nie wyświetlało informacji o miejscu docelowym na wyświetlaczu LCD.

- 1 Upewnij się, że urządzenie znajduje się w trybie faksu .
- 2 Naciśnij przycisk **Menu, 2, 2, 9**.
- 3 Przy użyciu przycisku ▲ lub ▼ wybierz opcję UKRYTE lub EKRAN.
Naciśnij przycisk **OK**.
- 4 Naciśnij przycisk **Stop/Zakończ**.

Przegląd pollingu

Polling umożliwia ustawienie urządzenia w taki sposób, aby inne osoby płaciły za odbieranie faksów z urządzenia. Funkcja umożliwia wybranie numeru faksu i płatne odebranie faksu. Aby możliwe było korzystanie z funkcji pollingu, należy ją skonfigurować w obydwu urządzeniach. Nie wszystkie urządzenia obsługują polling.

Przesyłanie przez polling

Przesyłanie przez polling umożliwia skonfigurowanie urządzenia w taki sposób, aby opóźniło wysłanie dokumentu w celu nawiązania połączenia i odebrania dokumentu przez inne urządzenie.

Konfiguracja przesyłania przez polling

- 1 Upewnij się, że urządzenie znajduje się w trybie faksu .
- 2 Włóż dokument.
- 3 Naciśnij przycisk **Menu**, **2**, **2**, **6**.
- 4 Przy użyciu przycisku ▲ lub ▼ wybierz opcję **STANDARD**. Naciśnij przycisk **OK**.
- 5 Gdy na wyświetlaczu LCD pojawi się poniższe pytanie, a nie mają być zmieniane żadne ustawienia, naciśnij przycisk **2**, aby wybrać opcję **2 . NIE**:

22 . USTAW . NADAW .
NASTĘPNE ?
▲ 1 . TAK
▼ 2 . NIE
WYBÓR ▲▼ LUB OK

- 6 Naciśnij przycisk **Start**.

- 7 W przypadku korzystania z szyby skanera na wyświetlaczu LCD pojawią się następujące opcje:

FAX NA PŁASKO
NASTĘPNA STRONA ?
▲ 1 . TAK
▼ 2 . NIE (WYSYŁA)
WYBÓR ▲▼ LUB OK

- Naciśnij przycisk **1**, aby zeskanować kolejną stronę. Przejdź do kroku 8.
- Po zakończeniu skanowania stron naciśnij przycisk **2** lub **Start**.

- 8 Połóż kolejną stronę na szybie skanera i naciśnij przycisk **OK**. Powtórz czynności 7 oraz 8 dla każdej kolejnej strony.

Dokument zostanie zapisany w pamięci i będzie oczekiwał na wysłanie przez polling.



Informacja

Dokument zostanie zapisany i możliwe będzie odebranie go z dowolnego urządzenia faksowego — do czasu usunięcia go z pamięci.

Aby usunąć faks z pamięci, naciśnij przyciski **Menu**, **2**, **7**. (Patrz *Sprawdzanie i anulowanie zadań oczekujących* >> strona 19).

Konfiguracja przesyłania przez polling z kodem zabezpieczeń

Bezpieczny polling umożliwia zdefiniowanie numerów, z których mogą być pobierane dokumenty (dla których ustawiono polling). Bezpieczny polling jest możliwy tylko w przypadku urządzeń faksowych Brother. W celu pobrania faksu w przypadku ustawienia kodu zabezpieczeń konieczne jest podanie kodu.

- 1 Upewnij się, że urządzenie znajduje się w trybie faksu .
- 2 Włóż dokument.
- 3 Naciśnij przycisk **Menu**, **2**, **2**, **6**.
- 4 Przy użyciu przycisku ▲ lub ▼ wybierz opcję ZABEZP...
Naciśnij przycisk **OK**.
- 5 Wprowadź 4-cyfrowy numer.
Naciśnij przycisk **OK**.
- 6 Jeśli nie chcesz zmieniać kolejnych ustawień, po wyświetleniu na wyświetlaczu LCD poniższego pytania, naciśnij klawisz **2**, aby wybrać 2.NIE:

22 . USTAW . NADAW .
NASTĘPNE ?
▲ 1 . TAK
▼ 2 . NIE
WYBÓR ▲▼ LUB OK

- 7 Naciśnij przycisk **Start**.

- 8 W przypadku korzystania z szyby skanera na wyświetlaczu LCD pojawią się następujące opcje:

FAX NA PŁASKO
NASTĘPNA STRONA ?
▲ 1 . TAK
▼ 2 . NIE (WYSYŁA)
WYBÓR ▲▼ LUB OK

- Naciśnij przycisk **1**, aby zeskanować kolejną stronę.

Przejdź do kroku 9.

- Po zakończeniu skanowania stron naciśnij przycisk **2** lub **Start**.

- 9 Połóż kolejną stronę na szybie skanera i naciśnij przycisk **OK**. Powtórz czynności 8 oraz 9 dla każdej kolejnej strony.
Urządzenie automatycznie wyśle faks, gdy nastąpi polling.

Opcje zdalnego faksu

Opcje zdalnego faksu umożliwiają zdalne odbieranie faksów, kiedy użytkownik nie jest przy urządzeniu.

Jednocześnie można korzystać *tylko z jednej* opcji zdalnego faksu.

Przekazywanie faksów

Funkcja przekazywania faksów umożliwia automatyczne przekazywanie odebranych faksów na inne urządzenie. Po wybraniu opcji DRUK ZAPASOWY WŁ., urządzenie również wydrukuje faks.

- 1 Naciśnij przycisk **Menu**, **2**, **5**, **1**.
- 2 Przy użyciu przycisku ▲ lub ▼ wybierz opcję PRZEKAZ FAXU.
Naciśnij przycisk **OK**.
Na wyświetlaczu LCD pojawi się komunikat z prośbą o wprowadzenie numeru faksu, na który fakсы mają być przekazywane.
- 3 Wprowadź numer przekazywania (do 20 cyfr).
Naciśnij przycisk **OK**.
- 4 Przy użyciu przycisku ▲ lub ▼ wybierz opcję WŁ. lub WYŁ..
Naciśnij przycisk **OK**.

25.ZDALNY ODB.FAX
DRUK ZAPASOWY
▲ WYŁ.
▼ WŁ.
WYBÓR ▲▼ LUB OK

- 5 Naciśnij przycisk **Stop/Zakończ**.

! Ważne

Jeśli włączona jest opcja drukowania kopii zapasowej, urządzenie wydrukuje faks. Jest to funkcja zabezpieczająca na wypadek awarii zasilania, zanim faks zostanie przesłany lub problemów z urządzeniem odbierającym.

Zapisywanie faksów

Funkcja zapisywania faksów umożliwia zapisanie odebranych faksów w pamięci urządzenia. Funkcja zdalnego odbierania pozwala pobrać zapisane fakсы z urządzenia faksowego znajdującego się w innym miejscu. (Patrz *Odbieranie faksów* ►► strona 28). Urządzenie automatycznie wydrukuje kopię zapisanego faksu.

- 1 Naciśnij przycisk **Menu**, **2**, **5**, **1**.
- 2 Przy użyciu przycisku ▲ lub ▼ wybierz opcję REJESTR DOK..
Naciśnij przycisk **OK**.
- 3 Naciśnij przycisk **Stop/Zakończ**.

Przełączanie opcji zdalnego faksu

Jeśli odebrane fakсы znajdują się w pamięci urządzenia w momencie przełączania na inną opcję zdalnego faksu, na wyświetlaczu LCD pojawi się jedno z następujących pytań:

25 . ZDALNY ODB . FAX
KAS . WSZYS . DOK . ?
▲ 1 . TAK
▼ 2 . NIE
WYBÓR ▲▼ LUB OK

lub

25 . ZDALNY ODB . FAX
DRUK . CAŁY FAX ?
▲ 1 . TAK
▼ 2 . NIE
WYBÓR ▲▼ LUB OK

- Po naciśnięciu przycisku **1** fakсы zostaną usunięte z pamięci i wydrukowane przed zmianą ustawień. Jeśli kopia zapasowa została już wydrukowana, fakсы nie będą drukowane ponownie.
- Po naciśnięciu przycisku **2** fakсы nie będą usuwane z pamięci ani drukowane, a ustawienie pozostanie bez zmian.

Jeśli odebrane fakсы znajdują się w pamięci urządzenia w momencie przełączania na tryb ODBIÓR PC FAX z innej opcji zdalnego faksu (PRZEKAZ FAXU lub REJESTR DOK.), na wyświetlaczu LCD pojawi się następujące zapytanie:

25 . ZDALNY ODB . FAX
WSŁ . FAX DO PC ?
▲ 1 . TAK
▼ 2 . NIE
WYBÓR ▲▼ LUB OK

- Po naciśnięciu przycisku **1** fakсы znajdujące się w pamięci zostaną wysłane do komputera przed zmianą ustawień.
- Po naciśnięciu przycisku **2** fakсы nie będą usuwane z pamięci ani przesyłane do komputera, a ustawienie pozostanie bez zmian.

Na wyświetlaczu LCD zostanie wyświetlone następujące pytanie:

25 . ZDALNY ODB . FAX
DRUK ZAPASOWY
▲ WYŁ .
▼ WŁ .
WYBÓR ▲▼ LUB OK

Przy użyciu przycisku **▲** lub **▼** wybierz opcję WYŁ. lub WYŁ..

Naciśnij przycisk **OK**.

Naciśnij przycisk **Stop/Zakończ**.

! Ważne

Jeśli włączona jest opcja drukowania kopii zapasowej, urządzenie wydrukuje faks. Jest to funkcja zabezpieczająca na wypadek awarii zasilania, zanim faks zostanie przesłany lub problemów z urządzeniem odbierającym.

Wyłączanie opcji zdalnego faksu

- 1 Naciśnij przycisk **Menu, 2, 5, 1**.
- 2 Przy użyciu przycisku **▲** lub **▼** wybierz opcję WYŁ..
Naciśnij przycisk **OK**.



Informacja

Jeśli w pamięci urządzenia nadal znajdują się fakсы, na wyświetlaczu LCD pojawią się opcje do wyboru. (Patrz *Przełączanie opcji zdalnego faksu* >> strona 26).

- 3 Naciśnij przycisk **Stop/Zakończ**.

Zdalne odbieranie

Funkcja zdalnego odbierania umożliwia zdalne odbieranie zapisanych faksów. Można zadzwonić pod numer swojego urządzenia z dowolnego telefonu tonowego lub faksu, a następnie użyć kodu zdalnego dostępu w celu odebrania wiadomości.

Ustawianie kodu zdalnego dostępu

Funkcja kody zdalnego dostępu umożliwia uzyskanie dostępu do funkcji zdalnego odbierania, gdy użytkownika nie ma przy urządzeniu. Aby możliwe było użycie funkcji zdalnego dostępu i odbierania, należy skonfigurować swój własny kod. Domyślny kod jest nieaktywny: -- -*.

- 1 Naciśnij przycisk **Menu**, **2**, **5**, **2**.

25 . ZDALNY ODB . FAX 2 . ZDALNY DOSTĘP
KOD ZD . DOS : - - - *
ENTER & OK

- 2 Wprowadź trzycyfrowy kod, używając cyfr **0 – 9**, ***** lub symbolu **#**. Naciśnij przycisk **OK**.
- 3 Naciśnij przycisk **Stop/Zakończ**.



Informacja

NIE MOŻNA używać tego samego kodu, którego używa się jako kodu aktywacji zdalnej (***51**) lub kodu dezaktywacji zdalnej (**#51**). (>> Instrukcja podstawowej obsługi: *Używanie kodów zdalnych*)

Można zmienić swój kod w dowolnym czasie. Aby dezaktywować swój kod, naciśnij przycisk **Wyczyść**, a następnie **OK** w czynności 2, aby przywrócić ustawienie domyślne -- -*.

Korzystanie z kodu zdalnego dostępu

- 1 Wybierz numer swojego faksu z telefonu lub innego urządzenia faksowego, używając wybierania tonowego.
- 2 Gdy urządzenie odpowie, natychmiast wprowadź swój kod zdalnego dostępu.
- 3 Jeśli urządzenie odebrało wiadomości, zasygnalizuje to:
 - *Brak sygnałów*
Nie odebrało żadnych wiadomości.
 - *1 długi sygnał*
Odebrany faks.
- 4 Urządzenie wygeneruje dwa krótkie sygnały, prosząc o wprowadzenie polecenia. (Patrz *Zdalne polecenia faksu* >> strona 29). Jeżeli upłynie ponad 30 sekund bez wprowadzenia żadnego polecenia, urządzenie rozłączy się. Jeżeli zostanie wprowadzone niewłaściwe polecenie, urządzenie wygeneruje trzy sygnały.
- 5 Po zakończeniu naciśnij przycisk **9 0** w celu zresetowania urządzenia.
- 6 Odlóż słuchawkę.



Informacja

Jeśli w urządzeniu ustawiono tryb **RECZNY**, nadal można korzystać z funkcji zdalnego odbierania. Wybierz numer faksu w normalny sposób i pozwól, aby urządzenie dzwoniło. Po upływie 100 sekund zostanie wyemitowany długi sygnał informujący o konieczności wprowadzenia kodu zdalnego dostępu. Wprowadź kod w ciągu 30 sekund.

Odbieranie faksów

- 1 Wybierz numer swojego faksu z telefonu lub innego urządzenia faksowego, używając wybierania tonowego.
- 2 Gdy urządzenie odbierze połączenie, natychmiast wprowadź kod zdalnego dostępu (3 cyfry i *). Jeden długi sygnał oznacza, że zostały odebrane wiadomości faksowe.
- 3 Po usłyszeniu dwóch krótkich sygnałów wprowadź z klawiatury **9 6 2**.
- 4 Poczekaj na długi sygnał, a następnie za pomocą klawiatury wprowadź numer zdalnego urządzenia faksowego, na który mają być wysłane wiadomości faksowe, a następnie naciśnij **##** (do 20 cyfr).
- 5 Po usłyszeniu sygnału swojego urządzenia odłóż słuchawkę. Urządzenie zadzwoni na numer zdalnego urządzenia faksowego, które następnie wydrukuje wiadomości faksowe.



Informacja

Aby wprowadzić pauzę w numerze faksu, użyj klawisza #.

Zmiana numeru przekazywania faksów

Domyślnie ustawiony numer przekazywania faksów z innego telefonu lub urządzenia faksowego można zmienić za pomocą wybierania tonowego.

- 1 Wybierz numer swojego faksu z telefonu lub innego urządzenia faksowego, używając wybierania tonowego.
- 2 Gdy urządzenie odbierze połączenie, wprowadź kod zdalnego dostępu (3 cyfry i *). Jeden długi sygnał oznacza, że zostały odebrane wiadomości faksowe.
- 3 Po usłyszeniu dwóch krótkich sygnałów wprowadź z klawiatury **9 5 4**.
- 4 Poczekaj na długi sygnał, a następnie za pomocą klawiatury wprowadź nowy numer zdalnego urządzenia faksowego, na który mają być przekazane wiadomości faksowe. Następnie wprowadź **##** (do 20 cyfr).
- 5 Po zakończeniu naciśnij przycisk **9 0** w celu zresetowania urządzenia.
- 6 Po usłyszeniu sygnału swojego urządzenia odłóż słuchawkę.



Informacja

Aby wprowadzić pauzę w numerze faksu, użyj klawisza #.

Zdalne polecenia faksu

Aby uzyskać dostęp do funkcji podczas przebywania z dala od urządzenia, użyj poniższych poleceń. Jeśli wybierasz połączenie z maszyną i wprowadzasz swój Kod zdalnego dostępu (3 cyfry, po których występuje symbol *), system wyemituje dwa krótkie sygnały dźwiękowe, po czym należy wprowadzić polecenie zdalne.

Polecenia zdalne		Szczegóły operacji
95	Zmiana ustawień przekazywania lub zapisywania faksów	
	1 WYŁ.	Można wybrać opcję WYŁ. po odebraniu lub usunięciu wszystkich wiadomości.
	2 Przekazywanie faksów	Jeden długi sygnał oznacza, że zmiana została zatwierdzona. Trzy krótkie sygnały oznaczają, że nie można dokonać zmiany ustawienia, ponieważ nie zostały spełnione warunki (na przykład numer do przekazywania faksów nie został zarejestrowany). Numer wysyłki faksu można zarejestrować wprowadzając 4. (Patrz <i>Zmiana numeru przekazywania faksów</i> >> strona 28). Po zarejestrowaniu numeru przekazywanie faksów będzie działało.
	4 Numer przekazywania faksów 6 Zapisywanie faksów	
96	Odbieranie faksów	
	2 Odbieranie wszystkich faksów	Wprowadź numer zdalnego faksu w celu odebrania zapisanych wiadomości faksowych. (Patrz <i>Odbieranie faksów</i> >> strona 28).
	3 Usuwanie faksów z pamięci	Jeden długi sygnał oznacza, że wiadomości faksowe zostały usunięte z pamięci.
97	Sprawdzanie stanu odbierania	
	1 Faks	Można sprawdzić, czy urządzenie odebrało fakсы. Jeżeli tak, zostanie wyemitowany jeden długi sygnał. Jeżeli nie, zostaną wyemitowane trzy krótkie sygnały.
98	Zmiana trybu odbierania	
	1 Zewnętrzny automat zgłoszeniowy (TAD)	Jeden długi sygnał oznacza, że wprowadzona zmiana została przyjęta.
	2 Faks/telefon	
	3 Tylko faks	
90	Wyjście	Naciśnij 9 0 w celu wyjścia z trybu zdalnego odbierania. Poczekać na długi sygnał, a następnie odłóż słuchawkę.

Dodatkowe operacje odbierania

Drukowanie zmniejszonego faksu przychodzącego

Jeśli została wybrana opcja WŁ., urządzenie automatycznie zmniejsza każdą stronę przychodzącego faksu, dopasowując ją do rozmiaru papieru A4, Letter, Legal lub Folio.

Urządzenie oblicza współczynnik zmniejszenia na podstawie rozmiaru papieru faksu i ustawienia rozmiaru papieru (**Menu, 1, 2, 2**) oraz opcji Użycia tacy dla ustawienia faksu (**Menu, 1, 6, 2**).

- 1 Upewnij się, że urządzenie znajduje się w trybie faksu .
- 2 Naciśnij przycisk **Menu, 2, 1, 5**.
- 3 Przy użyciu przycisku ▲ lub ▼ wybierz opcję WŁ. lub WYŁ..
Naciśnij przycisk **OK**.
- 4 Naciśnij przycisk **Stop/Zakończ**.

Drukowanie (2-stronne) dla trybu faksu

Urządzenie może automatycznie drukować odebrane fakсы po obu stronach papieru, jeśli opcja Druk dwustronny zostanie ustawiona na WŁ..

Dla tej funkcji można użyć papieru o rozmiarze A4 (60 do 105 g/m²).

- 1 Upewnij się, że urządzenie znajduje się w trybie faksu .
- 2 Naciśnij przycisk **Menu, 2, 1, 9**.
- 3 Przy użyciu przycisku ▲ lub ▼ wybierz opcję WŁ. (lub WYŁ.).
Naciśnij przycisk **OK**.
- 4 Naciśnij przycisk **Stop/Zakończ**.



Informacja

Gdy druk dwustronny jest włączony, fakсы przychodzące są automatycznie zmniejszane, aby zmieściły się na papierze z tacy papieru.

Ustawianie stempla odbioru faksu

W urządzeniu można ustawić opcję drukowania daty i godziny odbioru faksu — informacje te będą drukowane na środku górnej części każdej strony faksu.

- 1 Upewnij się, że urządzenie znajduje się w trybie faksu .
- 2 Naciśnij przycisk **Menu, 2, 1, 8**.
- 3 Przy użyciu przycisku ▲ lub ▼ wybierz opcję WŁ. lub WYŁ..
Naciśnij przycisk **OK**.
- 4 Naciśnij przycisk **Stop/Zakończ**.



Informacja

- Data i godzina odbioru nie będą drukowane w przypadku używania faksu internetowego.
- Upewnij się, że w urządzeniu ustawiono aktualną datę i godzinę. (►► Podręcznik szybkiej obsługi)

Ustawianie gęstości druku

Istnieje możliwość dostosowania gęstości druku w celu drukowania jaśniejszych lub ciemniejszych stron.

- 1 Upewnij się, że urządzenie znajduje się w trybie faksu .
- 2 Naciśnij przycisk **Menu, 2, 1, 6**.
- 3 Naciśnij przycisk ►, aby zwiększyć gęstość wydruku.
Lub naciśnij przycisk ◀, aby zmniejszyć gęstość wydruku.
Naciśnij przycisk **OK**.
- 4 Naciśnij przycisk **Stop/Zakończ**.

Drukowanie faksu z pamięci

Jeśli używana jest funkcja zapisywania faksów (**Menu, 2, 5, 1**), po podejściu do urządzenia można wydrukować faks z pamięci. (Patrz *Zapisywanie faksów* ►► strona 25).

- 1 Naciśnij przycisk **Menu, 2, 5, 3**.
- 2 Naciśnij przycisk **Start**.
- 3 Naciśnij przycisk **Stop/Zakończ**.

Odbiór po wyczerpaniu papieru

Gdy podczas odbierania faksu na tacy zabraknie papieru, na wyświetlaczu LCD pojawi się komunikat **BRAK PAPIERU**. Włóż papier do tacy. (►► Podstawowy Podręcznik Użytkownika: *Wkładanie papieru i nośników druku*)

Urządzenie będzie nadal odbierać faks, a pozostałe strony zostaną zapisane do pamięci, pod warunkiem że dostępna jest niezbędna ilość pamięci.

Faksy przychodzące będą zapisane w pamięci, aż pamięć zapełni się lub papier zostanie załadowany do tacy papieru. Jeśli pamięć jest pełna, urządzenie przestanie odbierać połączenia. Aby wydrukować faksy, włóż papier do tacy.

Przegląd pollingu

Polling umożliwia ustawienie urządzenia w taki sposób, aby inne osoby płaciły za odbieranie faksów z urządzenia. Funkcja umożliwia wybranie numeru faksu i płatne odebranie faksu. Aby możliwe było korzystanie z funkcji pollingu, należy ją skonfigurować w obydwu urządzeniach. Nie wszystkie urządzenia obsługują polling.

Odbieranie przez polling

Odbieranie przez polling umożliwia zadzwonienie na numer innego faksu w celu odebrania faksu.

1 Upewnij się, że urządzenie znajduje się w trybie faksu .

2 Naciśnij przycisk **Menu, 2, 1, 7**.

21. USTAW. ODBIÓR
7. POLLING ODB.
▲ STANDARD
▼ ZABEZP.
WYBÓR ▲▼ LUB OK

3 Przy użyciu przycisku ▲ lub ▼ wybierz opcję **STANDARD**.
Naciśnij przycisk **OK**.

4 Wprowadź numer faksu dla funkcji pollingu. Naciśnij przycisk **Start**.

Bezpieczny polling

Bezpieczny polling umożliwia zdefiniowanie numerów, z których mogą być pobierane dokumenty (dla których ustawiono polling). Bezpieczny polling jest możliwy tylko w przypadku urządzeń faksowych Brother. Aby pobrać faks z zabezpieczonego urządzenia Brother, wprowadź kod zabezpieczeń.

1 Upewnij się, że urządzenie znajduje się w trybie faksu .

2 Naciśnij przycisk **Menu, 2, 1, 7**.

- 3 Przy użyciu przycisku ▲ lub ▼ wybierz opcję ZABEZP. .
Naciśnij przycisk **OK**.
- 4 Wprowadź 4-cyfrowy kod zabezpieczeń.
Naciśnij przycisk **OK**.
Jest to kod zabezpieczeń faksu, dla którego ma być zastosowana funkcja pollingu.
- 5 Wprowadź numer faksu dla funkcji pollingu.
- 6 Naciśnij przycisk **Start**.

Opóźniony polling

Opóźniony polling umożliwia takie skonfigurowanie urządzenia, aby rozpoczynało polling w późniejszym terminie. Można zdefiniować *jedną* operację opóźnionego pollingu.

- 1 Upewnij się, że urządzenie znajduje się w trybie faksu .
- 2 Naciśnij przycisk **Menu, 2, 1, 7**.
- 3 Przy użyciu przycisku ▲ lub ▼ wybierz opcję **TIMER**.
Naciśnij przycisk **OK**.
- 4 Wprowadź godzinę (w formacie 24-godzinnym) rozpoczęcia pollingu.
Naciśnij przycisk **OK**.
- 5 Wprowadź numer faksu dla funkcji pollingu. Naciśnij przycisk **Start**.
Urządzenie wykona połączenie typu polling we wskazanym czasie.

Polling sekwencyjny

Polling sekwencyjny umożliwia pobranie dokumentów z kilku urządzeń faksowych w jednej operacji.

- 1 Upewnij się, że urządzenie znajduje się w trybie faksu .
- 2 Naciśnij przycisk **Menu, 2, 1, 7**.

- 3 Przy użyciu przycisku ▲ lub ▼ wybierz opcję **STANDARD, ZABEZP. lub TIMER**.
Naciśnij przycisk **OK**.
- 4 Wybierz jedną z poniższych opcji.
 - W przypadku wybrania opcji **STANDARD** przejdź do czynności 5.
 - W przypadku wybrania opcji **ZABEZP.** wprowadź czterocyfrowy numer, naciśnij przycisk **OK** i przejdź do czynności 5.
 - W przypadku wybrania opcji **TIMER** wpisz godzinę (w formacie 24-godzinnym), o której chcesz rozpocząć polling, naciśnij przycisk **OK** i przejdź do czynności 5.
- 5 Określ docelowe urządzenia faksowe, które ma zostać odpytane za pomocą przycisków wybierania jednoprzyciskowego, szybkiego wybierania, wyszukiwania, wybierania grupowego lub wybierania za pomocą klawiatury. Pomiedzy poszczególnymi pozycjami naciśnij przycisk **OK**.
- 6 Naciśnij przycisk **Start**.

Zatrzymanie pollingu

Aby anulować proces pollingu, naciśnij przycisk **Stop/Zakończ**, gdy urządzenie wybiera numer.

Aby anulować wszystkie zadania odbierania przez polling sekwencyjny, naciśnij przyciski **Menu, 2, 7**. (Patrz *Sprawdzanie i anulowanie zadań oczekujących* ► strona 19).

Dodatkowe operacje wybierania

Łączenie numerów szybkiego wybierania

Podczas wybierania można połączyć więcej niż jeden numer szybkiego wybierania. Ta funkcja jest bardzo użyteczna w przypadku wybierania kodu dostępu dla tańszych połączeń długodystansowych.

Na przykład numer „01632” można zapisać pod numerem szybkiego wybierania #003, a „960555” pod numerem szybkiego wybierania #002. Za pomocą tych dwóch numerów można wybrać numer „01632-960555” — w tym celu naciśnij następujące klawisze:

Naciśnij dwukrotnie przycisk  (Książka adresowa), **003**.

Naciśnij dwukrotnie przycisk  (Książka adresowa), a następnie **002** i **Start**.

Numer można dodawać ręcznie — w tym celu należy wprowadzić je z klawiatury:

Naciśnij dwukrotnie przycisk  (Książka adresowa), a następnie **003**, **960556** (na klawiaturze) i **Start**.

Spowoduje to wybranie numeru „01632-960556”. Można również wprowadzić pauzę poprzez naciśnięcie przycisku **Powtórz wybieranie/Pauza**.

Dodatkowe sposoby zapisywania numerów

Konfigurowanie grup do rozsyłania

Jeśli ta sama wiadomość faksowa ma zostać wysłana pod wiele numerów, można skonfigurować Grupę.

Grupy są zapisywane pod klawiszami wybierania jedнопrzciskowego lub klawiszami szybkiego wybierania. Do każdej Grupy przypisany jest osobny klawisz wybierania jedнопrzciskowego lub klawisz szybkiego wybierania. Można wysłać wiadomość faksową do wszystkich numerów zapisywanych w grupie, naciskając tylko przycisk wybierania jedнопrzciskowego lub wprowadzając numer szybkiego wybierania, a następnie naciskając klawisz **Start**.

Przed dodaniem numerów do Grupy należy zapisać je jako numery wybierania jedнопrzciskowego lub szybkiego wybierania. Maksymalnie można utworzyć 20 małych grup lub można przydzielić maksymalnie 315 numerów do jednej dużej grupy.

Jeśli pobrano i zainstalowano opcje IFAX i E-mail, patrz *Jeśli pobrano opcje IFAX i E-mail* >> strona 38.

- 1 Naciśnij przycisk **Menu**, **2**, **3**, **3**.

23 . KSIĄŻKA ADRES .
3 . USTAW . GRUP
WYB . GRUP . :
WCIŚNIJ SZYBKIE WYB . L

- 2 Wybierz klawisz wybierania jednoprzyciskowego lub trzycyfrowy numer szybkiego wybierania, pod którym chcesz zapisać grupę.

- Naciśnij klawisz wybierania jednoprzyciskowego.
- Naciśnij przycisk  (**Książka adresowa**), a następnie wprowadź trzycyfrowy numer szybkiego wybierania.

Naciśnij przycisk **OK**.

- 3 Przy użyciu klawiatury wprowadź numer grupy (od 01 do 20).
Naciśnij przycisk **OK**.

- 4 Aby dodać numer wybierania jednoprzyciskowego lub szybkiego, postępuj zgodnie z poniższymi instrukcjami:

- Dla numerów wybierania jednoprzyciskowego naciskaj kolejno klawisze jednoprzyciskowe.
- Dla numerów szybkiego wybierania naciśnij przycisk  (**Książka adresowa**), a następnie wprowadź trzycyfrowy numer szybkiego wybierania.



Wyświetlacz LCD pokaże wybrane numery wybierania jednoprzyciskowego z symbolem * oraz numery szybkiego wybierania z symbolem # (na przykład *006, #009).

- 5 Po zakończeniu dodawania numerów naciśnij przycisk **OK**.

- 6 Wykonaj jedną z następujących czynności:

- Wprowadź nazwę za pomocą klawiatury (do 15 znaków).
(>> Podstawowy Podręcznik Użytkownika: *Wprowadzanie tekstu*)
Naciśnij przycisk **OK**.
- Naciśnij przycisk **OK**, aby zapisać grupę bez nazwy.

- 7 Jeśli wraz z numerem ma zostać zapisana rozdzielczość faksu, wybierz jedną z następujących opcji:

- Aby zapisać rozdzielczość faksu, przy użyciu przycisku  lub  wybierz opcję STD, WYSOKA, B . WYS . lub FOTO.
Naciśnij przycisk **OK**.
- Jeśli domyślna rozdzielczość nie ma być zmieniana, naciśnij przycisk **OK**.

- 8 Wykonaj jedną z następujących czynności:

- Aby zapisać kolejną grupę do rozsyłania, przejdź do czynności 2.
- Aby zakończyć zapisywanie grup, naciśnij przycisk **Stop/Zakończ**.

Opcje konfiguracji grup

Poniższa tabela zawiera dodatkowe opcje dotyczące konfiguracji numerów grup, gdy w urządzeniu zainstalowane są opcje IFAX i E-mail. Podczas zapisywania numerów, na wyświetlaczu LCD wyświetlany jest monit, aby wybrać spośród opcji pokazanych w kolejnych krokach.

Krok 1 Wprowadź lokalizację grupy	Krok 2 Wprowadź numer grupy	Krok 3 Wybierz typ rejestracji ¹	Krok 4 Dodawanie zapisanych numerów wybierania jedнопrzyciskowego oraz szybkiego wybierania do grupy	Krok 5 Wprowadź nazwę grupy	Krok 6 Wybierz rozdzielczość	Krok 7 Wybierz typ pliku
Wybieranie jedнопrzyciskowe lub szybkie wybieranie	(1 do 20)	FAX/IFAX	Numer faksu, numer telefonu lub adres e-mail	(Nazwa)	STD, WYSOKA, B.WYS. ² , FOTO	-
		WYŚLIJ PDF KOL	Adres e-mail		100DPI, 200DPI, 300DPI, 600DPI, AUTOMAT.	PDF, PDF/A, SPDF, SIPDF
		WYŚLIJ JPG KOL			100DPI, 200DPI, 300DPI, 600DPI, AUTOMAT.	-
		WYŚLIJ XPS KOL			100DPI, 200DPI, 300DPI, 600DPI, AUTOMAT.	-
		WYŚLIJ PDF SZA			100DPI, 200DPI, 300DPI, AUTOMAT.	PDF, PDF/A, SPDF, SIPDF
		WYŚLIJ JPG SZA			100DPI, 200DPI, 300DPI, AUTOMAT.	-
		WYŚLIJ XPS SZA			100DPI, 200DPI, 300DPI, AUTOMAT.	-
		WYŚLIJ PDF CZ/B			300DPI, 200DPI, 200X100DPI	PDF, PDF/A, SPDF, SIPDF
		WYŚLIJ TIFF CZB			300DPI, 200DPI, 200X100DPI	-

¹ Opcje typu rejestracji IFAX i E-mail dostępne są, jeśli w urządzeniu zainstalowano opcje IFAX i E-mail. Opcje IFAX i E-mail można dodać pobierając je z witryny Brother Solutions Center pod adresem: <http://solutions.brother.com/>.

² Opcja B.WYS. nie pojawia się, jeśli w kroku 4 został dodany adres e-mail.



Informacja

- PDF/A to format pliku PDF przeznaczony do długoterminowej archiwizacji. Ten format zawiera wszystkie niezbędne informacje, umożliwiające odtworzenie dokumentu po długotrwałym przechowywaniu.
 - SPDF (zabezpieczony PDF) to format pliku PDF, który został zabezpieczony hasłem.
 - SiPDF (PDF z podpisem) to plik PDF, który pomaga zapobiec manipulowaniu danymi oraz przywłaszczeniu tożsamości autora poprzez dołączenie do dokumentu cyfrowego certyfikatu. Jeśli został wybrany SiPDF, w urządzeniu należy zainstalować certyfikat za pomocą funkcji Zarządzanie przez przeglądarkę WWW. Wybierz **Signed PDF** (Podpisany plik PDF) z **Administrator** (Zarządzanie) w aplikacji Zarządzanie przez przeglądarkę WWW. (Instalacja certyfikatu >> *Instrukcja obsługi dla sieci*)
-

Jeśli pobrano opcje IFAX i E-mail

Jeśli zainstalowano opcje IFAX i E-mail w urządzeniu, należy użyć niniejszej procedury w celu skonfigurowania grup.

- 1 Naciśnij przycisk **Menu**, **2**, **3**, **3**.

23 . KSIĄŻKA ADRES . 3 . USTAW . GRUP
WYB . GRUP . :
WCIŚNIJ SZYBKIE WYB . L

- 2 Wybierz klawisz wybierania jednoprzyciskowego lub trzycyfrowy numer szybkiego wybierania, pod którym chcesz zapisać grupę.

- Naciśnij klawisz wybierania jednoprzyciskowego.
- Naciśnij przycisk  (**Książka adresowa**), a następnie wprowadź trzycyfrowy numer szybkiego wybierania.

Naciśnij przycisk **OK**.

- 3 Przy użyciu klawiatury wprowadź numer grupy (od 01 do 20).
Naciśnij przycisk **OK**.

- 4 Naciśnij przycisk **▲** lub **▼**, aby wybrać jedną z następujących opcji:

FAX/IFAX
WYŚLIJ PDF KOL
WYŚLIJ JPG KOL
WYŚLIJ XPS KOL
WYŚLIJ PDF SZA
WYŚLIJ JPG SZA
WYŚLIJ XPS SZA
WYŚLIJ PDF CZ/B
WYŚLIJ TIFF CZB
Naciśnij przycisk **OK**.

- 5 Aby dodać numer wybierania jednoprzyciskowego lub szybkiego, postępuj zgodnie z poniższymi instrukcjami:

- Dla numerów wybierania jednoprzyciskowego naciskaj kolejno klawisze jednoprzyciskowe.
- Dla numerów szybkiego wybierania naciśnij przycisk  (**Książka adresowa**), a następnie wprowadź trzycyfrowy numer szybkiego wybierania.

Wyświetlacz LCD pokaże wybrane numery wybierania jednoprzyciskowego z symbolem * oraz numery szybkiego wybierania z symbolem # (na przykład *006, #009).



Informacja

W przypadku uwzględniania adresów e-mail, grupa może zawierać jedynie adresy e-mail i nie może zawierać numerów.

- 6 Po zakończeniu dodawania numerów naciśnij przycisk **OK**.

- 7 Wykonaj jedną z następujących czynności:

- Wprowadź nazwę grupy za pomocą klawiatury (do 15 znaków).
(>> Podstawowy Podręcznik Użytkownika: *Wprowadzanie tekstu*)
Naciśnij przycisk **OK**.
- Naciśnij przycisk **OK**, aby zapisać grupę bez nazwy.

- 8 Aby wybrać rozdzielczość faksu/skanu dla numeru Grupy, przejdź do odpowiedniego następnego kroku, zgodnie z poniższą tabelą.

Opcja wybrana w kroku 4	Przejdź do kroku
FAX/IFAX	9
WYŚLIJ PDF KOL	10
WYŚLIJ JPG KOL	
WYŚLIJ XPS KOL	
WYŚLIJ PDF SZA	11
WYŚLIJ JPG SZA	
WYŚLIJ XPS SZA	
WYŚLIJ PDF CZ/B	12
WYŚLIJ TIFF CZB	

- 9 Naciśnij przycisk ▲ lub ▼, aby wybrać opcję STD, WYSOKA, B.WYS.¹ lub FOTO.
Naciśnij przycisk OK i przejdź do kroku 14.

¹ Opcja B.WYS. jest dostępna, jeśli grupa zawiera tylko numery faksu.

- 10 Naciśnij przycisk ▲ lub ▼, aby wybrać opcję 100DPI, 200DPI, 300DPI, 600DPI lub AUTOMAT.. Naciśnij przycisk OK.
- W przypadku wybrania opcji WYŚLIJ PDF KOL przejdź do czynności 13.
 - W przypadku wybrania opcji WYŚLIJ JPG KOL lub WYŚLIJ XPS KOL przejdź do czynności 14.

- 11 Naciśnij przycisk ▲ lub ▼, aby wybrać opcję 100DPI, 200DPI, 300DPI lub AUTOMAT..
Naciśnij przycisk OK.

- W przypadku wybrania opcji WYŚLIJ PDF SZA przejdź do czynności 13.
- W przypadku wybrania opcji WYŚLIJ JPG SZA lub WYŚLIJ XPS SZA przejdź do czynności 14.

- 12 Naciśnij przycisk ▲ lub ▼, aby wybrać opcję 300DPI, 200DPI lub 200X100DPI.
Naciśnij przycisk OK.

- W przypadku wybrania opcji WYŚLIJ PDF CZ/B przejdź do czynności 13.
- W przypadku wybrania opcji WYŚLIJ TIFF CZB przejdź do czynności 14.

- 13 Naciśnij przycisk ▲ lub ▼, aby wybrać typ pliku PDF spośród typów PDF, PDF/A, SPDF (zabezpieczony PDF) lub SIPDF (PDF z podpisem), który będzie używany do wysyłania do komputera PC.
Naciśnij przycisk OK.



Informacja

W przypadku wybrania opcji SPDF (zabezpieczony PDF), przed rozpoczęciem skanowania urządzenie wyświetli monit o wprowadzenie czterocyfrowego hasła z użyciem liczb 0-9.

14 Naciśnij przycisk **Stop/Zakończ**.



Informacja

- Jeśli zapisano profil skanowania wraz z adresem e-mail, podczas rozsyłania stosowany będzie *pierwszy* wybrany profil skanowania dla numerów wybierania jedнопrzyciskowego, wybierania szybkiego oraz grupy.
- Aby uzyskać szczegółowe informacje na temat formatu pliku, patrz Instrukcja oprogramowania.
- Jeśli w czynności 4 wybrano opcję FAX/IFAX i dodano numery wybierania jedнопrzyciskowego lub szybkiego, które są zapisane jako „IFAKS”, nie będzie można wybrać opcji B.WYS..

Zmiana numerów grup

Można zmienić numer grupy, który został już zapisany. Na wyświetlaczu LCD zostanie wyświetlona nazwa lub numer, a jeśli grupa została ustawiona na numer przekazywania faksów, zostanie wyświetlony komunikat.

Jeśli pobrano i zainstalowano opcje IFAX i E-mail, patrz *Jeśli pobrano opcje IFAX i E-mail* ► strona 41.

1 Naciśnij przycisk **Menu, 2, 3, 3**.

23.KSIAŻKA ADRES.
3.USTAW. GRUP
WYB. GRUP.:
WCIŚNIJ SZYBKIE WYB. L

2 Wybierz klawisz wybierania jedнопrzyciskowego lub numer szybkiego wybierania, gdzie zapisana jest grupa. Wykonaj jedną z następujących czynności:

- Naciśnij klawisz wybierania jedнопrzyciskowego.
- Naciśnij przycisk  (**Książka adresowa**), a następnie wprowadź trzycyfrowy numer szybkiego wybierania.

Naciśnij przycisk **OK**.



Informacja

Jeśli numer grupy, który próbujesz zmienić, został ustawiony na numer wysyłki faksu, na wyświetlaczu LCD zostanie wyświetlony komunikat z pytaniem, czy zmiana ma dotyczyć nazwy, czy numeru.

3 Wykonaj jedną z następujących czynności:

- Aby zmienić zapisane informacje o grupie, naciśnij przycisk 1. Przejdź do kroku 4.
- Aby zamknąć bez dokonywania zmian, naciśnij przycisk **Stop/Zakończ**.

23.KSIAŻKA ADRES.
G01:*001*002#001
▲ 1.ZMIANA
▼ 2.KASOWANIE
WYBÓR ▲▼ LUB OK

4 Można dodać lub usunąć numery wybierania jednoprzyciskowego lub szybkiego wybierania, postępując zgodnie z poniższymi instrukcjami:

- Aby dodać numery wybierania jednoprzyciskowego, naciśnij przycisk ◀ lub ▶, aby ustawić kursor zaraz po ostatnim numerze. Następnie naciśnij klawisz wybierania jednoprzyciskowego dla numeru, który chcesz dodać.
- Aby dodać numery szybkiego wybierania, naciśnij przycisk ◀ lub ▶, aby ustawić kursor zaraz po ostatnim numerze. Następnie naciśnij przycisk  (Książka adresowa) i wprowadź trzycyfrowy numer szybkiego wybierania dla numeru, który chcesz dodać.
- Aby usunąć numery wybierania jednoprzyciskowego lub szybkiego wybierania, naciśnij przycisk ◀ lub ▶, aby ustawić kursor pod numerem, który chcesz usunąć, a następnie naciśnij przycisk **Wyczyść**.

Naciśnij przycisk **OK**.

5 Edytuj nazwę grupy wykonując poniższe czynności.

- Aby edytować nazwę, naciśnij przycisk ◀ lub ▶, aby ustawić kursor pod znakiem, który chcesz zmienić. Następnie naciśnij przycisk **Wyczyść**, aby go usunąć, i wprowadź prawidłowy znak za pomocą klawiatury.

Po zakończeniu edycji naciśnij przycisk **OK**.

6 Aby zmienić rozdzielczość faksu wraz z numerem, naciśnij przycisk ▲ lub ▼, aby wybrać żadaną rozdzielczość. Naciśnij przycisk **OK**.

7 Naciśnij przycisk **Stop/Zakończ**.

Jeśli pobrano opcje IFAX i E-mail

Jeśli zainstalowano opcje IFAX i E-mail w urządzeniu, należy użyć niniejszej procedury w celu zmiany numerów grup.

1 Naciśnij przycisk **Menu, 2, 3, 3**.

23.KSIAŻKA ADRES.
3.USTAW. GRUP
WYB. GRUP.:
WCIŚNIJ SZYBKIE WYB. L

2 Wybierz klawisz wybierania jednoprzyciskowego lub numer szybkiego wybierania, gdzie zapisana jest grupa. Wykonaj jedną z następujących czynności:

- Naciśnij klawisz wybierania jednoprzyciskowego.
- Naciśnij przycisk  (Książka adresowa), a następnie wprowadź trzycyfrowy numer szybkiego wybierania.

Naciśnij przycisk **OK**.



Informacja

Jeśli numer grupy, który próbujesz zmienić, został ustawiony na numer wysyłki faksu, na wyświetlaczu LCD zostanie wyświetlony komunikat z pytaniem, czy zmiana ma dotyczyć nazwy, czy numeru.

3 Wykonaj jedną z następujących czynności:

- Aby zmienić zapisane informacje o grupie, naciśnij przycisk **1**. Przejdź do kroku **4**.
- Aby zamknąć bez dokonywania zmian, naciśnij przycisk **Stop/Zakończ**.

23. KSIĄŻKA ADRES.
G01:*001*002#001
▲ 1. ZMIANA
▼ 2. KASOWANIE
WYBÓR ▲▼ LUB OK

4 Naciśnij przycisk ▲ lub ▼, aby wybrać jedną z następujących opcji:

FAX/IFAX
 WYŚLIJ PDF KOL
 WYŚLIJ JPG KOL
 WYŚLIJ XPS KOL
 WYŚLIJ PDF SZA
 WYŚLIJ JPG SZA
 WYŚLIJ XPS SZA
 WYŚLIJ PDF CZ/B
 WYŚLIJ TIFF CZB

Naciśnij przycisk **OK**.

5 Można dodać lub usunąć numery wybierania jednoprzyciskowego lub szybkiego wybierania, postępując zgodnie z poniższymi instrukcjami:

- Aby dodać numery wybierania jednoprzyciskowego, naciśnij przycisk ◀ lub ▶, aby ustawić kursor zaraz po ostatnim numerze. Następnie naciśnij klawisz wybierania jednoprzyciskowego dla numeru, który chcesz dodać.

- Aby dodać numery szybkiego wybierania, naciśnij przycisk ◀ lub ▶, aby ustawić kursor zaraz po ostatnim numerze.

Następnie naciśnij przycisk  (**Książka adresowa**) i wprowadź trzycyfrowy numer szybkiego wybierania dla numeru, który chcesz dodać.

- Aby usunąć numery wybierania jednoprzyciskowego lub szybkiego wybierania, naciśnij przycisk ◀ lub ▶, aby ustawić kursor pod numerem, który chcesz usunąć, a następnie naciśnij przycisk **Wyczyść**.

Naciśnij przycisk **OK**.

6 Edytuj nazwę grupy wykonując poniższe czynności.

- Aby edytować nazwę, naciśnij przycisk ◀ lub ▶, aby ustawić kursor pod znakiem, który chcesz zmienić. Następnie naciśnij przycisk **Wyczyść**, aby go usunąć, i wprowadź prawidłowy znak za pomocą klawiatury.

Po zakończeniu edycji naciśnij przycisk **OK**.

7 Aby zmienić rozdzielczość faksu dla grupy, naciśnij przycisk ▲ lub ▼, aby wybrać żadaną rozdzielczość. Naciśnij przycisk **OK**. Aby uzyskać szczegółowe informacje, postępuj zgodnie ze wskazówkami od kroku **8** w rozdziale *Opcje konfiguracji grup*. (Patrz *Opcje konfiguracji grup* >> strona 36).

8 Naciśnij przycisk **Stop/Zakończ**.

Usuwanie numerów grup

Można usunąć numer grupy, który został już zapisany. Na wyświetlaczu LCD zostanie wyświetlona nazwa lub numer, a jeśli grupa została ustawiona na numer przekazywania faksów, zostanie wyświetlony komunikat.

- 1 Naciśnij przycisk **Menu**, **2**, **3**, **3**.

23 . KSIĄŻKA ADRES . 3 . USTAW . GRUP
WYB . GRUP . :
WCIŚNIJ SZYBKIE WYB . L

- 2 Wybierz klawisz wybierania jednoprzyciskowego lub numer szybkiego wybierania, gdzie zapisana jest grupa. Wykonaj jedną z następujących czynności:

- Naciśnij klawisz wybierania jednoprzyciskowego.
- Naciśnij przycisk  (**Książka adresowa**), a następnie wprowadź trzycyfrowy numer szybkiego wybierania. Naciśnij przycisk **OK**.



Informacja

Jeśli numer grupy, który próbujesz usunąć, został ustawiony na numer wysyłki faksu, na wyświetlaczu LCD zostanie wyświetlony komunikat z pytaniem, czy usunięta ma zostać nazwa, czy numer.

- 3 Aby usunąć Grupę, naciśnij **2**.

23 . KSIĄŻKA ADRES . G01 : *001*002#001
▲ 1 . ZMIANA ▼ 2 . KASOWANIE
WYBÓR ▲▼ LUB OK

- 4 Wykonaj jedną z następujących czynności:

- Aby usunąć Grupę, naciśnij **1**.
- Aby wyjść bez usuwania Grupy, naciśnij przycisk **2**.

23 . KSIĄŻKA ADRES . SKASOWAĆ DANE?
▲ 1 . TAK ▼ 2 . NIE
WYBÓR ▲▼ LUB OK

- 5 Naciśnij przycisk **Stop/Zakończ**.

Raporty faksów

Niektóre raporty faksów (weryfikacja transmisji i dziennik faksów) mogą być drukowane automatycznie lub ręcznie.

Raport weryfikacji transmisji

Raport weryfikacji transmisji może służyć jako dowód, że faks został wysłany.
(►► Podstawowy Podręcznik Użytkownika: *Raport weryfikacji transmisji*)

Dziennik faksów (raport o aktywności)

Można skonfigurować urządzenie tak, aby drukowało dziennik z określoną częstotliwością (co 50 faksów, 6, 12 lub 24 godziny, 2 lub 7 dni). Jeśli częstotliwość zostanie ustawiona na WYŁ., raport można nadal wydrukować, wykonując czynności opisane w rozdziale *Jak wydrukować raport* ►► strona 45. Ustawieniem fabrycznym jest CO 50 FAKSÓW.

1 Naciśnij przycisk **Menu**, **2**, **4**, **2**.

2 Przy użyciu przycisku ▲ lub ▼ wybierz odstęp.

Naciśnij przycisk **OK**.

W przypadku wybrania opcji

CO 50 FAKSÓW przejdź do czynności 5.

W przypadku wybrania opcji CO 7 DNI przejdź do czynności 4.

■ 6, 12, 24 godziny, 2 lub 7 dni

Urządzenie wydrukuje raport o wybranej godzinie, a następnie usunie wszystkie zadania z pamięci. Jeżeli w pamięci urządzenia przed upływem określonego czasu znajdzie się 200 zadań, urządzenie wydrukuje dziennik wcześniej, a następnie usunie wszystkie zadania z pamięci. Jeżeli wymagany jest dodatkowy raport przed nadejściem terminu drukowania, można go wydrukować bez kasowania zadań z pamięci.

■ Co 50 faksów

Urządzenie wydrukuje Dziennik, gdy zapisze 50 zadań.

3 Wpisz godzinę rozpoczęcia drukowania w formacie 24-godzinnym.
Naciśnij przycisk **OK**.

4 Jeśli w kroku 2 wybrana zostanie opcja CO 7 DNI, naciśnij przycisk ▲ lub ▼, aby wybrać pierwszy dzień 7-dniowego odliczania, a następnie wprowadź czas rozpoczęcia drukowania (patrz krok 3).
Naciśnij przycisk **OK**.

5 Naciśnij przycisk **Stop/Zakończ**.

Raporty

Dostępne są następujące raporty:

- 1 WERYF. RAPORT
Pokazuje raport weryfikacji transmisji dla ostatnich 200 wychodzących faksów i drukuje ostatni raport.
- 2 TEL INDEX LIST
Drukuje listę nazw i numerów zapisanych w pamięci wybierania jednoprzyciskowego i szybkiego wybierania w kolejności liczbowej lub alfabetycznej.
- 3 DZIENNIK FAXU
Drukuje informacje o ostatnich 200 przychodzących oraz wychodzących faksach.
(TX: transmisja) (RX: odbiór)
- 4 USTAW. UŻYTKOW.
Drukuje listę bieżących ustawień.
- 5 KONFIG SIECI
Lista ustawień sieciowych.
- 6 WYD SERW BĘBNA
Drukuje arkusz sprawdzania punktów bębna w celu rozwiązywania problemów z wydrukiem punktowym.

Jak wydrukować raport

- 1 Naciśnij przycisk **Menu**, **6**.
- 2 Naciśnij przycisk **▲** lub **▼**, aby wybrać raport, który chcesz wydrukować. Naciśnij przycisk **OK**.
- 3 Wykonaj jedną z następujących czynności:
 - W przypadku wybrania opcji WERYF. RAPORT, naciśnij przycisk **▲** lub **▼** w celu wybrania opcji PODGLĄD NA LCD lub DRUK RAPORTU.
Naciśnij przycisk **OK**.
 - W przypadku wybrania opcji TEL INDEX LIST, naciśnij przycisk **▲** lub **▼** w celu wybrania opcji NUMERYCZNIE lub ALFABETYCZNIE.
Naciśnij przycisk **OK**.
 - W przypadku innych raportów, naciśnij przycisk **OK**.
Przejdź do kroku 4.
- 4 Naciśnij przycisk **Start**.
- 5 Naciśnij przycisk **Stop/Zakończ**.

Ustawienia kopiowania

Aby szybko zmienić ustawienia kopiowania na czas wykonywania następczej kopii, użyj przycisków tymczasowych **KOPIUJ**. Można zmienić wiele ustawień w dowolnej kolejności.



W urządzeniu przywrócone zostają ustawienia domyślne po minucie od kopiowania, chyba że tryb zegara ustawiono na 30 sekund lub mniej. (Patrz *Tryb zegara* >> strona 4).

Aby zmienić ustawienie, naciśnij przycisk **KOPIUJ**, a następnie naciśnij przycisk ▲ lub ▼ oraz ◀ lub ▶, aby przewijać przez ustawienia kopiowania. Gdy żądane ustawienie zostanie podświetlone, naciśnij przycisk **OK**.

Po zakończeniu zmiany ustawień naciśnij przycisk **Start**, aby rozpocząć drukowanie.

Zatrzymywanie kopiowania

Aby zatrzymać kopiowanie, naciśnij przycisk **Stop/Zakończ**.

Powiększanie i zmniejszanie kopiowanego obrazu

Można wybrać następujące stopnie powiększania lub zmniejszania:

Naciśnij	100%*
	97% LTR→A4
	94% A4→LTR
	91% CAŁA STR.
	85% LTR→EXE
	83% LGL→A4
	78% LGL→LTR
	70% A4→A5
	50%
	WYBÓR (25-400%) ¹
	AUTO ²
	200%
	141% A5→A4
	104% EXE→LTR

*Ustawienie fabryczne jest oznaczone pogrubioną czcionką i gwiazdką.

- ¹ Ustawienie WYBÓR (25-400%) umożliwia wprowadzenie współczynnika w zakresie od 25% do 400%.
- ² Opcja AUTO powoduje, że urządzenie oblicza współczynnik zmniejszenia, który najlepiej odpowiada rozmiarowi papieru. Opcja AUTO jest dostępna tylko gdy używany jest podajnik ADF.

Aby powiększyć lub zmniejszyć kolejną kopię, wykonaj następujące czynności:

- 1 Upewnij się, że urządzenie znajduje się w trybie kopiowania .
- 2 Włóż dokument.
- 3 Użyj klawiatury w celu wprowadzenia liczby kopii (do 99).

- 4 Naciśnij przycisk **Powiększ/Zmniejsz**, a następnie naciśnij przycisk ►.
- 5 Wykonaj jedną z następujących czynności:
 - Przy użyciu przycisku ▲ lub ▼ wybierz żądany stopień powiększenia lub pomniejszenia.
Naciśnij przycisk **OK**.
 - Przy użyciu przycisku ▲ lub ▼ wybierz opcję WYBÓR (25-400%).
Naciśnij przycisk **OK**.
Przy użyciu klawiatury wprowadź stopień powiększenia lub zmniejszenia w zakresie od 25% do 400%. (Na przykład, naciśnij przycisk **5** i **3**, aby przejść do opcji 53%.)
Naciśnij przycisk **OK**.
- 6 Naciśnij przycisk **Start**.



Informacja

Opcje układu strony 2 W 1 (P), 2 W 1 (L), 2 W 1 (ID.), 4 W 1 (P) i 4 W 1 (L) *nie są* dostępne dla funkcji Zwiększania/Pomniejszania.

Używanie przycisku Opcje

Przy użyciu przycisku **Opcje** można szybko ustawić następujące opcje dla następnej kopii.

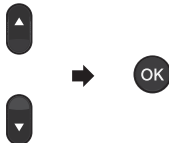
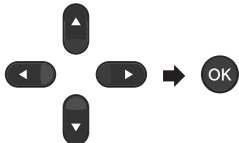
Naciśnij	Pozycje menu	Opcje	Strona
	<p>Naciśnij przycisk ▲ lub ▼, a następnie przycisk OK</p> 	<p>Naciśnij przycisk ▲, ▼, ◀ lub ▶, a następnie przycisk OK</p> 	
	PLIK/SORT	PLIK* SORT	49
	JAKOŚĆ	AUTO* TEKST FOTO WYKRES	49
	JASNOŚĆ	-■□□□+ -□■□□+ -□□■□+* -□□□■+ -□□□■+	50
	KONTRAST	-■□□□+ -□■□□+ -□□■□+* -□□□■+ -□□□■+	50
	UKŁAD STRONY	WYŁ. (1 W 1)* 2 W 1 (P) 2 W 1 (L) 2 W 1 (ID.) 4 W 1 (P) 4 W 1 (L)	51
	WYBÓR POD.	MP>T1* lub M>T1>T2* ¹ T1>MP lub T1>T2>M ¹ #1 (XXX) ² #2 (XXX) ^{1 2} MP (XXX) ²	53
Ustawienia fabryczne zostały oznaczone czcionką pogrubioną i gwiazdką.			

¹ T2 i #2 pojawiają się tylko wtedy, gdy zainstalowana jest opcjonalna taca dolna.

² XXX to rozmiar papieru ustawiony w opcji **Menu, 1, 2, 2**.

Sortowanie kopii

Można sortować wielokrotne kopie. Strony zostaną ułożone na stosie w kolejności: 1 2 3, 1 2 3, 1 2 3 i tak dalej.

- 1 Upewnij się, że urządzenie znajduje się w trybie kopiowania .
- 2 Włóż dokument.
- 3 Użyj klawiatury w celu wprowadzenia liczby kopii (do 99).
- 4 Naciśnij przycisk **Opcje**. Przy użyciu przycisku ▲ lub ▼ wybierz opcję PLIK/SORT. Naciśnij przycisk **OK**.
- 5 Przy użyciu przycisku ▲ lub ▼ wybierz opcję SORT. Naciśnij przycisk **OK**.
- 6 Naciśnij przycisk **Start**, aby zeskanować stronę. Jeśli dokument jest umieszczony w podajniku ADF, urządzenie zeskanuje strony i rozpocznie drukowanie.

W przypadku korzystania z szyby skanera przejdź do czynności 7.

- 7 Po zeskanowaniu strony naciśnij przycisk **1**, aby zeskanować kolejną stronę.

PŁASKIE ŁOŻE NASTĘPNA STRONA? ▲ 1. TAK ▼ 2. NIE WYBÓR ▲▼ LUB OK

- 8 Połóż kolejną stronę na szybie skanera. Naciśnij przycisk **OK**. Powtórz czynności 7 i 8 dla każdej strony dokumentu.
- 9 Aby zakończyć po zeskanowaniu wszystkich stron, naciśnij przycisk **2** w kroku 7.

Poprawianie jakości kopiowania

Dostępny jest pełny zakres ustawień jakości. Ustawieniem domyślnym jest **AUTO**.

- **AUTO**
Tryb Auto jest zalecany dla zwykłych wydruków. Odpowiedni dla dokumentów zawierających tekst i zdjęcia.
- **TEKST**
Odpowiedni dla dokumentów zawierających głównie tekst.
- **FOTO**
Lepsza jakość kopiowania w przypadku zdjęć.
- **WYKRES**
Odpowiedni do kopiowania paragonów.

Aby *tymczasowo* zmienić ustawienia jakości, wykonaj następujące czynności:

- 1 Upewnij się, że urządzenie znajduje się w trybie kopiowania .
- 2 Włóż dokument.
- 3 Użyj klawiatury w celu wprowadzenia liczby kopii (do 99).
- 4 Naciśnij przycisk **Opcje**. Przy użyciu przycisku ▲ lub ▼ wybierz opcję JAKOŚĆ. Naciśnij przycisk **OK**.
- 5 Przy użyciu przycisku ◀ lub ▶ wybierz opcję **AUTO**, **TEKST**, **FOTO** lub **WYKRES**. Naciśnij przycisk **OK**.
- 6 Naciśnij przycisk **Start**.
Aby zmienić ustawienie *domyślne*, wykonaj następujące czynności:
 - 1 Naciśnij przycisk **Menu**, **3**, **1**.
 - 2 Przy użyciu przycisku ▲ lub ▼ wybierz jakość kopiowania. Naciśnij przycisk **OK**.
 - 3 Naciśnij przycisk **Stop/Zakończ**.

Regulacja jasności i kontrastu

Jasność

Regulacja jasności pozwala zaciemnić lub rozjaśnić kopie.

- Aby *tymczasowo* zmienić ustawienie jasności kopii, wykonaj następujące czynności:

- 1 Upewnij się, że urządzenie znajduje się w trybie kopiowania .
- 2 Włóż dokument.
- 3 Użyj klawiatury w celu wprowadzenia liczby kopii (do 99).
- 4 Naciśnij przycisk **Opcje**.
Przy użyciu przycisku ▲ lub ▼ wybierz opcję **JASNOŚĆ**.
Naciśnij przycisk **OK**.
- 5 Naciśnij przycisk ►, aby uzyskać jaśniejszą kopię lub naciśnij przycisk ◀, aby uzyskać ciemniejszą kopię.
Naciśnij przycisk **OK**.
- 6 Naciśnij przycisk **Start**.
 - Aby zmienić ustawienie *domyślne*, wykonaj następujące czynności:
- 1 Naciśnij przycisk **Menu, 3, 2**.
- 2 Naciśnij przycisk ►, aby uzyskać jaśniejszą kopię lub naciśnij przycisk ◀, aby uzyskać ciemniejszą kopię.
Naciśnij przycisk **OK**.
- 3 Naciśnij przycisk **Stop/Zakończ**.

Kontrast

Wyregulowanie kontrastu pomaga w wyostreniu i ożywieniu obrazu.

- Aby *tymczasowo* zmienić ustawienia kontrastu kopii, wykonaj następujące czynności:

- 1 Upewnij się, że urządzenie znajduje się w trybie kopiowania .
- 2 Włóż dokument.
- 3 Użyj klawiatury w celu wprowadzenia liczby kopii (do 99).
- 4 Naciśnij przycisk **Opcje**.
Przy użyciu przycisku ▲ lub ▼ wybierz opcję **KONTRAST**.
Naciśnij przycisk **OK**.
- 5 Naciśnij przycisk ◀, aby zmniejszyć kontrast, lub naciśnij przycisk ►, aby zwiększyć kontrast.
Naciśnij przycisk **OK**.
- 6 Naciśnij przycisk **Start**.
 - Aby zmienić ustawienie *domyślne*, wykonaj następujące czynności:
- 1 Naciśnij przycisk **Menu, 3, 3**.
- 2 Naciśnij przycisk ◀, aby zmniejszyć kontrast, lub naciśnij przycisk ►, aby zwiększyć kontrast.
Naciśnij przycisk **OK**.
- 3 Naciśnij przycisk **Stop/Zakończ**.

Drukowanie N kopii na 1 stronie (układ strony)

Za pomocą funkcji N w 1 można zmniejszyć ilość papieru używanego podczas kopiowania. Ta funkcja umożliwia kopiowanie dwóch lub czterech stron na jednej stronie. Aby kopiować obie strony dowodu tożsamości na jednej stronie, patrz *Kopiowanie dowodu tożsamości 2 w 1* >> strona 52.

! Ważne

- Upewnij się, że rozmiar papieru jest ustawiony na LETTER, A4, LEGAL lub FOLIO.
- (P) oznacza układ pionowy, a (L) poziomy.
- W trybie N w 1 nie można używać funkcji powiększania/zmniejszania.

- 1 Upewnij się, że urządzenie znajduje się w trybie kopiowania .
- 2 Włóż dokument.
- 3 Użyj klawiatury w celu wprowadzenia liczby kopii (do 99).
- 4 Naciśnij przycisk **Opcje**. Przy użyciu przycisku ▲ lub ▼ wybierz opcję UKŁAD STRONY. Naciśnij przycisk **OK**.
- 5 Naciśnij przycisk ▲ lub ▼, aby wybrać opcję WYŁ. (1 W 1), 2 W 1 (P), 2 W 1 (L), 2 W 1 (ID.)¹, 4 W 1 (P) lub 4 W 1 (L). Naciśnij przycisk **OK**.
- 6 Naciśnij przycisk **Start**, aby zeskanować stronę. Jeśli dokument jest umieszczony w podajniku ADF, urządzenie zeskanuje strony i rozpocznie drukowanie.

W przypadku korzystania z szyby skanera przejdź do czynności 7.

- 7 Po zeskanowaniu strony naciśnij przycisk **1**, aby zeskanować kolejną stronę.

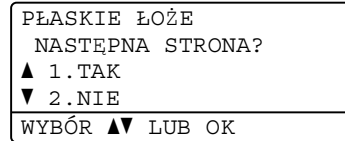

- 8 Połóż kolejną stronę na szybie skanera. Naciśnij przycisk **OK**. Powtórz czynności 7 i 8 dla każdej strony układu.
- 9 Aby zakończyć po zeskanowaniu wszystkich stron, naciśnij przycisk **2** w kroku 7.

W przypadku kopiowania z podajnika ADF:

Włóż dokument *zadrukowaną stroną do góry* w kierunku pokazanym poniżej:

■ 2 w 1 (pionowo)



■ 2 w 1 (poziomo)

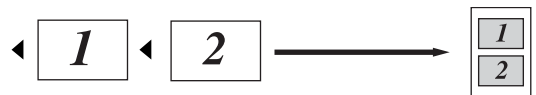

■ 4 w 1 (pionowo)



■ 4 w 1 (poziomo)

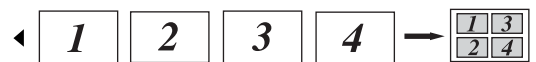

¹ Aby uzyskać szczegółowe informacje na temat opcji 2 W 1 (ID.), patrz *Kopiowanie dowodu tożsamości 2 w 1* >> strona 52.

W przypadku kopiowania z szyby skanera:

Włóż dokument *stroną zadrukowaną w dół* w kierunku pokazanym poniżej:

■ 2 w 1 (pionowo)



■ 2 w 1 (poziomo)

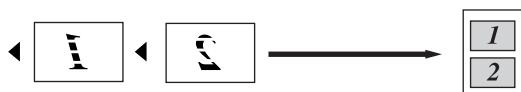

■ 4 w 1 (pionowo)



■ 4 w 1 (poziomo)

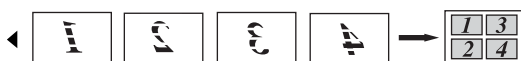

Kopiowanie dowodu tożsamości 2 w 1

Obie strony dowodu tożsamości można skopiować na jednej stronie, z zachowaniem oryginalnego rozmiaru dowodu tożsamości.

Informacja

Dowody tożsamości można kopiować w zakresie dozwolonym przez obowiązujące prawo. (➤➤ Przewodnik Bezpieczeństwa Produktu: *Bezprawne wykorzystywanie urządzeń kopiujących (tylko modele MFC i DCP)*)

- 1 Naciśnij przycisk  (**KOPIUJ**).
- 2 Umieść dowód tożsamości *stroną zadrukowaną w dół* w lewym rogu szyby skanera.

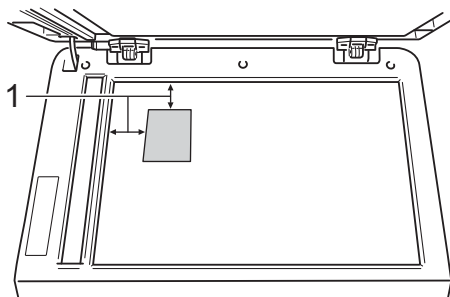

1 4 mm lub więcej (górze, lewa)

- Nawet jeśli w podajniku ADF zostanie umieszczony dokument, urządzenie w tym trybie będzie skanować dane z szyby skanera.

- 3 Wpisz żądaną liczbę kopii.
- 4 Naciśnij przycisk **Opcje**. Przy użyciu przycisku ▲ lub ▼ wybierz opcję UKŁAD STRONY. Naciśnij przycisk **OK**.
- 5 Przy użyciu przycisku ▲ lub ▼ wybierz opcję 2 W 1 (ID.). Naciśnij przycisk **OK**.

- 6 Naciśnij przycisk **Start**.
Gdy urządzenie zeskanuje pierwszą stronę dowodu tożsamości, na wyświetlaczu LCD zostanie wyświetlona następująca instrukcja.

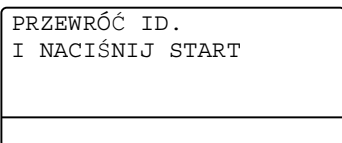

- 7 Obróć dowód tożsamości i umieść go po lewej stronie szyby skanera.
- 8 Naciśnij przycisk **Start**. Urządzenie zeskanuje drugą stronę dowodu tożsamości i wydrukuje stronę.



Informacja

W przypadku wybrania opcji Kopiowanie dowodu tożsamości 2 w 1 urządzenie ustawi jakość na FOTO, a kontrast na +2 (-□□□□■+).

- 6 Naciśnij przycisk **OK**.
- 7 Naciśnij przycisk **Start**.



Informacja

Aby zmienić domyślne ustawienia wyboru tacy, >> Podstawowy Podręcznik Użytkownika: *Użycie tacy w trybie kopiowania*.

Wybór tacy

Można zmienić użycie tacy wyłącznie dla następnej kopii.

- 1 Upewnij się, że urządzenie znajduje się w trybie kopiowania .
- 2 Włóż dokument.
- 3 Użyj klawiatury w celu wprowadzenia liczby kopii (do 99).
- 4 Naciśnij przycisk **Opcje**. Przy użyciu przycisku ▲ lub ▼ wybierz opcję WYBÓR POD.. Naciśnij przycisk **OK**.
- 5 Naciśnij przycisk ◀ lub ▶, aby wybrać opcję MP>T1, M>T1>T2¹, T1>MP, T1>T2>M¹, #1 (XXX)², #2 (XXX)^{1 2} lub MP (XXX)².

¹ T2 i #2 pojawiają się tylko wtedy, gdy zainstalowana jest opcjonalna taca dolna.

² XXX to rozmiar papieru ustawiony w opcji **Menu, 1, 2, 2**.

Kopiowanie (2-stronne)

Aby użyć funkcji automatycznego kopiowania dwustronnego, załaduj dokument do podajnika ADF.

Jeśli podczas wykonywania kopii dwustronnych wyświetlony zostanie komunikat o braku pamięci, spróbuj zainstalować dodatkową pamięć. (Patrz *Instalacja dodatkowej pamięci* >> strona 62).

Kopiowanie dwustronne (odbicie wzdłuż dłuższej krawędzi)

MFC-8510DN

■ 1-stronne → 2-stronne (długa krawędź)

Pionowo

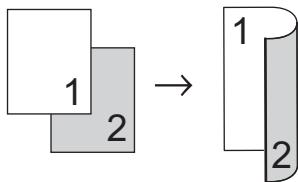

Poziomo

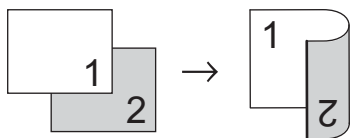

- 1 Upewnij się, że urządzenie znajduje się w trybie kopiowania .
- 2 Włóż dokument.
- 3 Wpisz liczbę kopii (do 99) za pomocą klawiatury.
- 4 Naciśnij przycisk **Dupleks** i ▲ lub ▼, aby wybrać opcję 1STRON→2STRON D. Naciśnij przycisk **OK**.

- 5 Naciśnij przycisk **Start**, aby skopiować dokument.

MFC-8520DN

Pionowo

■ 1-stronne → 2-stronne

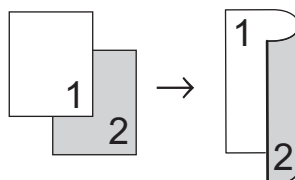

■ 2-stronne → 2-stronne

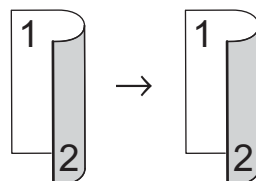

■ 2-stronne → 1-stronne

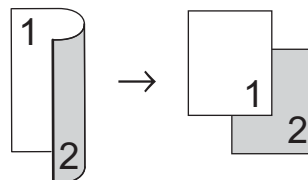

Poziomo

■ 1-stronne → 2-stronne

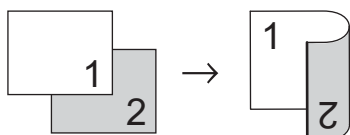

■ 2-stronne → 2-stronne

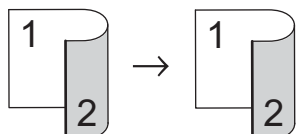

■ 2-stronne → 1-stronne

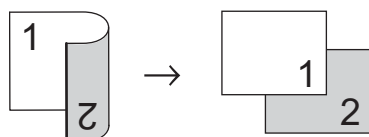

- 1 Upewnij się, że urządzenie znajduje się w trybie kopiowania .
- 2 Włóż dokument.
- 3 Wpisz liczbę kopii (do 99) za pomocą klawiatury.
- 4 Naciśnij przycisk **Dupleks** i ▲ lub ▼, aby wybrać opcję 1STR. → 2STR., 2STR. → 2STR. lub 2STR. → 1STR.. Naciśnij przycisk **OK**.
- 5 Naciśnij przycisk **Start**, aby skopiować dokument.

Zaawansowane kopiowanie dwustronne (odbicie wzdłuż krótszej krawędzi)

MFC-8510DN

■ 1-stronne → 2-stronne (krótka krawędź)

Pionowo

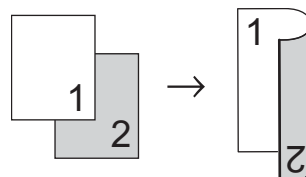

Poziomo

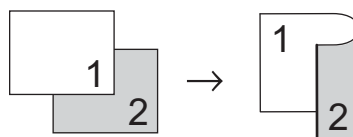

- 1 Upewnij się, że urządzenie znajduje się w trybie kopiowania .
- 2 Włóż dokument.
- 3 Wpisz liczbę kopii (do 99) za pomocą klawiatury.
- 4 Naciśnij przycisk **Dupleks** i ▲ lub ▼, aby wybrać opcję 1STRON→2STRON K. Naciśnij przycisk **OK**.
- 5 Naciśnij przycisk **Start**, aby skopiować dokument.

MFC-8520DN

Pionowo

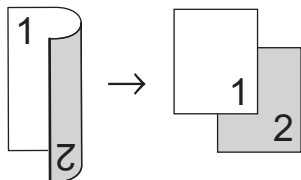
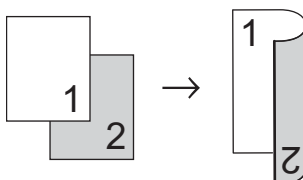
■ **Zaawansowane 2-stronne → 1-stronne**■ **Zaawansowane 1-stronne → 2-stronne**

Poziomo

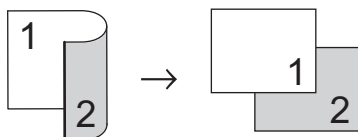
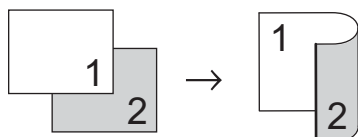
■ **Zaawansowane 2-stronne → 1-stronne**■ **Zaawansowane 1-stronne → 2-stronne**

- 1 Upewnij się, że urządzenie znajduje się w trybie kopiowania .
- 2 Włóż dokument.
- 3 Wpisz liczbę kopii (do 99) za pomocą klawiatury.
- 4 Naciśnij przycisk **Dupleks** i ▲ lub ▼, aby wybrać opcję ZAAWANSOWANE. Naciśnij przycisk **OK**.
- 5 Naciśnij przycisk ▲ lub ▼, aby wybrać opcję 2STR. → 1STR. lub 1STR. → 2STR.. Naciśnij przycisk **OK**.

- 6 Naciśnij przycisk **Start**, aby skopiować dokument.

A

Rutynowa konserwacja

Czyszczenie i sprawdzanie urządzenia

Regularnie czyść zewnętrzne części i wnętrze urządzenia suchą, niestrzępiącą się szmatką. Przy wymianie toneru lub zespołu bębna pamiętaj o oczyszczeniu wnętrza urządzenia. Jeśli drukowane strony są poplamione tonerem, oczyść wnętrze urządzenia suchą, niestrzępiącą się szmatką.

⚠ OSTRZEŻENIE



- NIE WOLNO wkładać toneru ani jednostki bębna i toneru do ognia. Może eksplodować i spowodować obrażenia.
- NIE używaj palnych substancji, żadnych rodzajów aerozoli ani rozpuszczalników/płynów organicznych, zawierających alkohol lub amoniak, do czyszczenia wewnętrznych lub zewnętrznych elementów urządzenia. Może to doprowadzić do pożaru lub porażenia prądem. Zamiast tego użyj suchej, niestrzępiącej się szmatki.

(>> Przewodnik Bezpieczeństwa Produktu: *Ogólne środki ostrożności*)



ⓘ Ważne

Używaj obojętnych detergentów. Czyszczenie przy użyciu środków lotnych, takich jak rozcieńczalniki lub benzyna, może uszkodzić powierzchnię urządzenia.

Sprawdzanie liczników stron

Istnieje możliwość wyświetlania liczników kopii, wydrukowanych stron, raportów, list, faksów lub podsumowania.

- 1 Naciśnij przycisk **Menu**, **8**, **2**.
- 2 Naciśnij przycisk **▲** lub **▼**, aby wyświetlić **CAŁOŚĆ**, **FAX/LISTY**, **KOPIA** lub **WYDRUKI**.
- 3 Naciśnij przycisk **Stop/Zakończ**.

Sprawdzanie pozostałej żywotności części

Informację o żywotności części urządzenia można odczytać na wyświetlaczu LCD.

- 1 Naciśnij przycisk **Menu**, **8**, **3**.

83. ŻYW. CZĘŚCI
1. BĘBEN
2. ELEM. GRZEWCZY
3. LASER
WYBÓR ▲▼ LUB OK
- 2 Naciśnij przycisk **▲** lub **▼**, aby wybrać opcję 1. BĘBEN, 2. ELEM. GRZEWCZY, 3. LASER, 4. PF KIT MP, 5. PF KIT 2¹ lub 6. PF KIT 2¹.
Naciśnij przycisk **OK**.

- 3 Naciśnij przycisk **Stop/Zakończ**.

¹ Gdy zainstalowana jest opcjonalna taca dolna.



Informacja

Sprawdzenie żywotności będzie dokładne wyłącznie, gdy po zainstalowaniu nowej części zresetowano licznik części. Nie będzie dokładne, jeśli licznik żywotności części został zresetowany w trakcie okresu eksploatacji używanej części.

Pozostała żywotność toneru znajduje się w raporcie ustawień użytkownika. (Patrz *Jak wydrukować raport* ►► strona 45).

Wymiana elementów wymagających okresowej konserwacji

Elementy wymagające okresowej konserwacji wymagają regularnych wymian w celu zachowania jakości druku. Części wymienione poniżej będą musiały być wymienione po wydrukowaniu około 50 000 stron¹ w przypadku zespołu podajnika papieru MP i 100 000 stron¹ w przypadku zespołu podajnika papieru 1, zespołu podajnika papieru 2², nagrzewnicy i lasera. Skontaktuj się z Biurem obsługi klienta firmy Brother lub ze sprzedawcą produktów Brother, gdy na wyświetlaczu LCD zostanie wyświetlony następujący komunikat.

Komunikat na ekranie LCD	Opis
WYMIEN CZĘŚCI Zespół grzejny	Wymień zespół nagrzewnicy.
WYMIEN CZĘŚCI Zespół lasera	Wymień moduł lasera.
WYMIEN CZĘŚCI PF KIT 1	Wymień zespół podajnika papieru do tacy papieru.
WYMIEN CZĘŚCI PF KIT 2 ²	Wymień komplet podajników papieru do tacy dolnej (opcjonalnej).
WYMIEN CZĘŚCI PF KIT MP	Wymień komplet podajników papieru do tacy wielofunkcyjnej.

¹ Arkusze jednostronne w formacie A4 lub Letter.

² Gdy zainstalowana jest opcjonalna taca dolna.

Pakowanie i transport urządzenia

⚠ OSTRZEŻENIE

To urządzenie jest ciężkie i waży ponad 15,8 kg. Przy ponownym stawianiu urządzenia należy zachować ostrożność, aby nie przyciąć palców.

Jeśli używana jest taca dolna, **NIE WOLNO** przenosić urządzenia wraz z tacą dolną, ponieważ może to doprowadzić do obrażeń lub spowodować uszkodzenie urządzenia, gdyż nie jest ono przymocowane do tacy dolnej.



Informacja

Jeśli z jakiegoś powodu konieczny jest transport urządzenia, należy uważnie spakować urządzenie w oryginalne opakowanie, aby uniknąć jego uszkodzenia podczas transportu. Urządzenie powinno zostać odpowiednio ubezpieczone u przewoźnika.

- 1 Wyłącz urządzenie. Należy pozostawić urządzenie włączone na przynajmniej 10 minut, aby ostygło.
- 2 Odłącz wszystkie przewody, a następnie odłącz przewód zasilania od gniazdka elektrycznego.

- 3 Umieść materiał opakowaniowy (1) w pudełku.

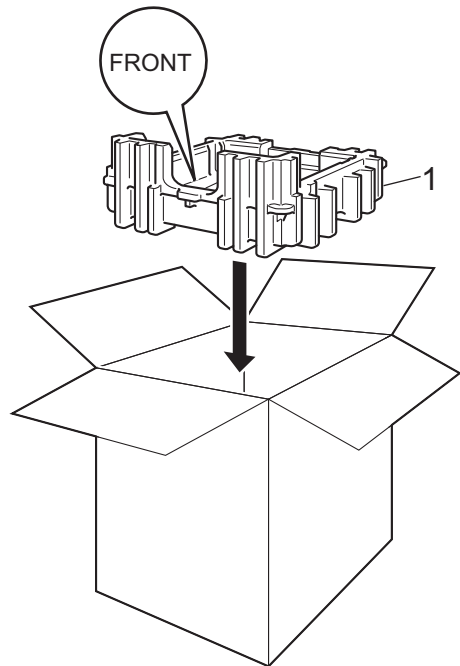

- 4 Owiń urządzenie plastikową torbą, a następnie postaw je na dolnym materiale opakowaniowym (1).

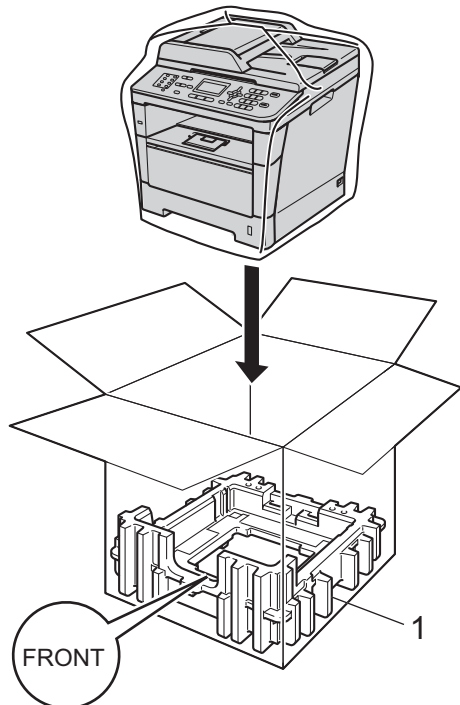

- 5 Włóż dwa elementy materiałów opakowaniowych (1) do kartonu, dopasowując prawą stronę urządzenia z oznaczeniem „RIGHT” na jednym z elementów materiałów opakowaniowych, oraz lewą stronę urządzenia z oznaczeniem „LEFT” na drugim elemencie materiałów opakowaniowych. Włóż przewód zasilający i materiały drukowane do oryginalnego pudełka, tak jak to pokazano na ilustracji.

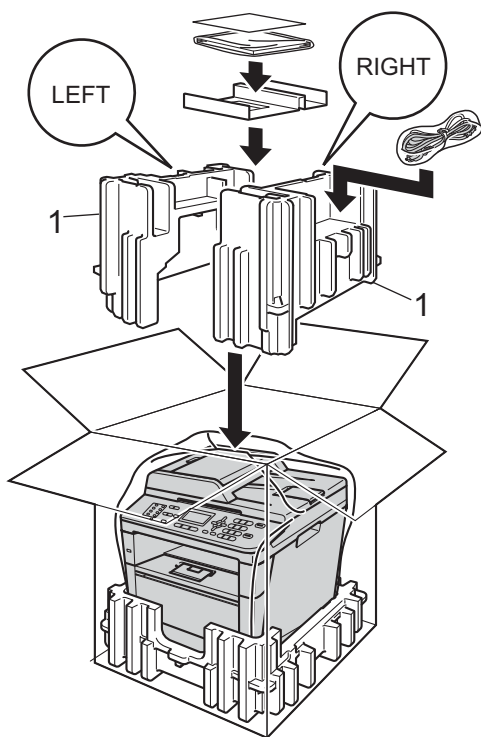

- 6 Zamknij karton i oklej taśmą.

- 7 <W przypadku posiadania tacy dolnej> Zapakuj tacę dolną tak, jak to pokazano na ilustracji.

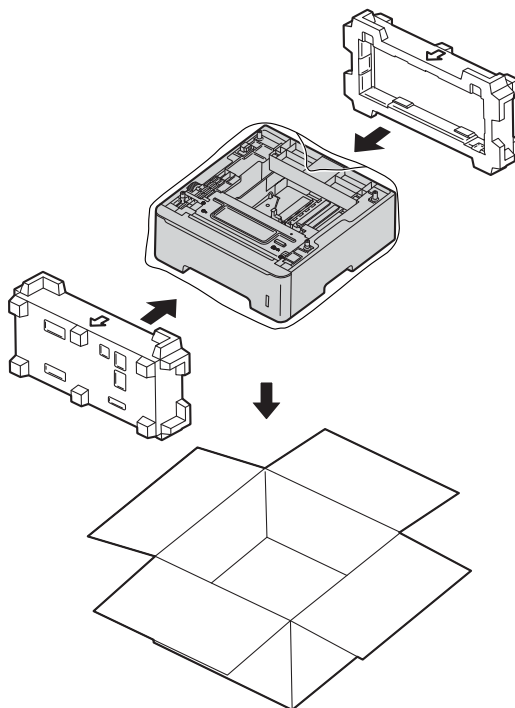

Opcjonalna taca papieru (LT-5400)

Istnieje możliwość zainstalowania opcjonalnej tacy dolnej w urządzeniu MFC-8510DN i MFC-8520DN, która może pomieścić do 500 arkuszy papieru o gramaturze 80 g/m².

Gdy opcjonalna taca zostanie zainstalowana, urządzenie będzie mogło pomieścić do 800 arkuszy zwykłego papieru.

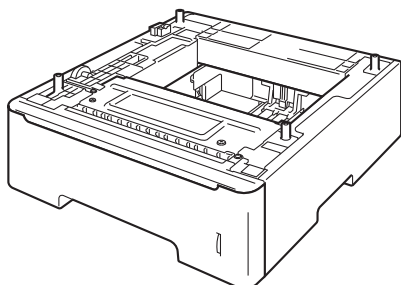

Aby uzyskać informacje na temat konfiguracji, patrz instrukcje dostarczone z tacą dolną.

! OSTRZEŻENIE

Jeśli używana jest taca dolna, **NIE WOLNO** przenosić urządzenia wraz z tacą dolną, ponieważ może to doprowadzić do obrażeń lub spowodować uszkodzenie urządzenia, gdyż nie jest ono przymocowane do tacy dolnej.

Płytki pamięci

Urządzenie MFC-8520DN posiada 128 MB pamięci standardowej, a urządzenie MFC-8510DN 64 MB. Oba modele posiadają jedno gniazdo na opcjonalne rozszerzenie pamięci. Pamięć urządzenia można powiększyć do maksymalnie 384 MB w przypadku urządzenia MFC-8520DN i 320 MB w przypadku urządzenia MFC-8510DN, poprzez zainstalowanie jednego modułu SO-DIMM.

Typy modułów pamięci SO-DIMM

Można zainstalować następujące moduły pamięci SO-DIMM:

- 256 MB Kingston KTH-LJ2015/256
- 256 MB Transcend TS256MHP423A



Informacja

- Aby uzyskać więcej informacji, odwiedź stronę internetową firmy Kingston Technology pod adresem <http://www.kingston.com/>.
- Aby uzyskać więcej informacji, odwiedź stronę internetową firmy Transcend pod adresem <http://www.transcend.com.tw/>.

Ogólnie, moduł pamięci SO-DIMM musi być zgodny z następującą specyfikacją:

Typ	144-stykowe i 16-bitowe wyjście
Czas oczekiwania CAS	4
Częstotliwość zegara	267 MHz (533 Mb/S/Pin) lub więcej
Pojemność	256 MB
Wysokość	30,0 mm
Typ DRAM	DDR2 SDRAM

Informacja

- Niektóre moduły SO-DIMM mogą nie być obsługiwane przez to urządzenie.
- Aby uzyskać więcej informacji, skontaktuj się ze sprzedawcą, u którego kupiono urządzenie, lub z Biurem obsługi klienta firmy Brother.

Instalacja dodatkowej pamięci

- 1 Wyłącz urządzenie przy użyciu przełącznika zasilania. Odłącz przewód telefoniczny.
- 2 Odłącz od urządzenia przewód interfejsu, a następnie odłącz przewód zasilania od gniazdka elektrycznego.

Informacja

Pamiętaj o wyłączeniu urządzenia przełącznikiem zasilania przed przystąpieniem do instalacji lub usuwania modułu SO-DIMM.

- 3 Zdejmij plastikową (1), a następnie metalową (2) pokrywę modułu SO-DIMM.

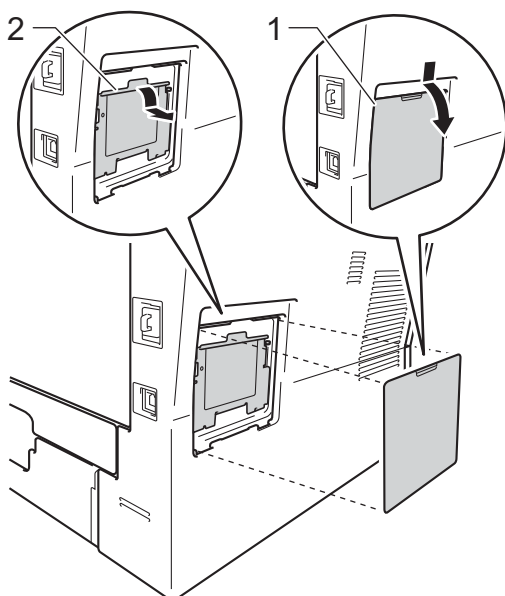

- 4 Rozpakuj moduł SO-DIMM i chwyć za krawędzie.

Ważne

Aby zapobiec uszkodzeniu urządzenia na skutek oddziaływania elektryczności statycznej, NIE dotykaj układów pamięci ani powierzchni płytki.

- 5 Trzymając moduł SO-DIMM za krawędzie, wyrównaj nacięcia w module SO-DIMM z wypustkami w gnieździe. Włóż moduł SO-DIMM po przekątnej (1), a następnie przechyl go w stronę płytki interfejsu, aż do jego zatrzaśnięcia w miejscu (2).

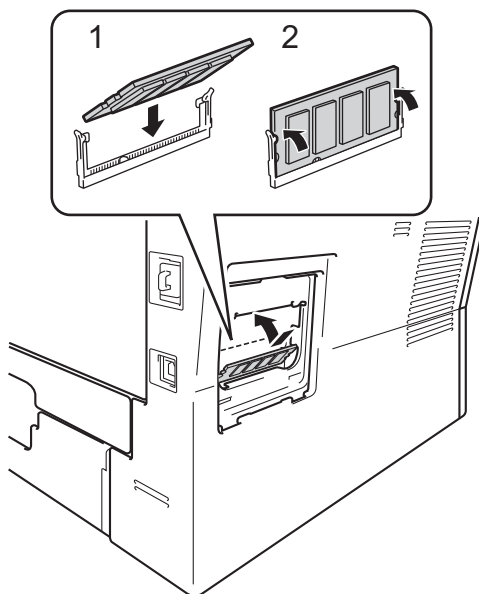

- 6 Załóż metalową (2), a następnie plastikową (1) pokrywę modułu SO-DIMM.

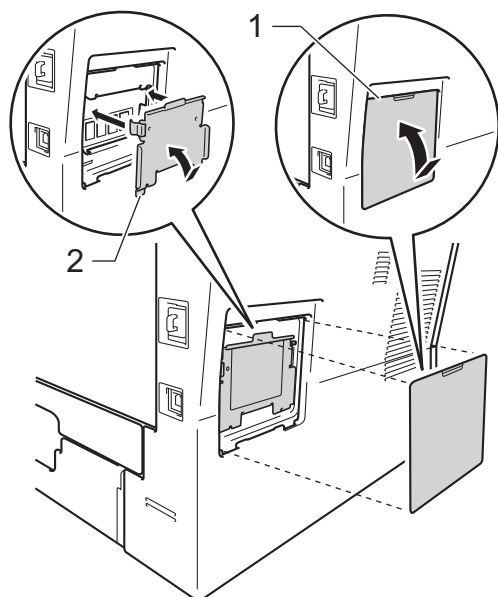

- 7 Podłącz w pierwszej kolejności przewód zasilania urządzenia do gniazdka elektrycznego, a następnie podłącz przewód interfejsu.

- 8 Podłącz przewód telefoniczny. Włącz urządzenie przy użyciu przełącznika zasilania.



Informacja

Aby upewnić się, że moduł SO-DIMM został prawidłowo zainstalowany, można wydrukować Listę ustawień użytkownika, na której widoczny będzie aktualny rozmiar pamięci RAM. (Patrz *Jak wydrukować raport* ►► strona 45).

To jest pełne zestawienie funkcji i terminów, które się pojawiają się w instrukcjach obsługi Brother. Dostępność tych funkcji zależy od modelu jaki zakupiłeś.

ADF (automatyczny podajnik dokumentów)

W podajniku ADF można umieścić dokument i strony są z niego drukowane pojedynczo.

Anuluj zadanie

Anuluje zaprogramowane zadanie drukowania i kasuje dane z pamięci urządzenia.

Automatyczna redukcja

Zmniejsza rozmiar przychodzących faksów.

Automatyczna transmisja faksu

Wysyłanie faksu bez podnoszenia słuchawki telefonu zewnętrznego.

Automatyczne wybieranie ponowne

Funkcja umożliwiająca urządzeniu ponowne wybieranie ostatniego numeru faksu po pięciu minutach od momentu, w którym faks nie został wysłany, ponieważ linia była zajęta.

Błąd komunikacji (lub Błąd kom.)

Błąd podczas wysyłania lub odbierania faksu spowodowany zwykle tymczasowym zakłóceniem na linii.

Czas dzwonka F/T

Czas, przez jaki urządzenie Brother generuje szybkie podwójne dzwonki (jeśli tryb odbierania to faks/telefon), informując o oczekującym połączeniu głosowym.

Dostęp do zdalnego odtwarzania

Możliwość uzyskania zdalnego dostępu do urządzenia z telefonu działającego w trybie wybierania tonowego.

Drukowanie kopii zapasowej

Urządzenie drukuje kopię każdego odbieranego faksu zachowanego w pamięci. Jest to funkcja bezpieczeństwa, dzięki której w przypadku braku zasilania przychodzące wiadomości nie zostaną utracone.

Dziennik faksów

Pokazuje informacje o ostatnich 200 przychodzących oraz wychodzących faksach. TX oznacza transmisję. RX oznacza odbiór.

ECM (Tryb korekcji błędu)

Wykrywa błędy podczas transmisji faksu i wysyła ponownie strony, w czasie wysyłania których pojawił się błąd.

Faks opóźniony

Wysyła faks z określonym opóźnieniem w danym dniu.

Faks/telefon

Można odbierać fakсы i połączenia telefoniczne. Nie należy korzystać z tego trybu w przypadku korzystania z telefonu wyposażonego w automat zgłoszeniowy (TAD).

Głośność dzwonienia

Ustawienie głośności dzwonka urządzenia.

Głośność sygnalizatora

Ustawienie głośności sygnału emitowanego przy naciskaniu przycisków i błędach.

Grupa kompatybilności

Zdolność jednego urządzenia faksującego do komunikacji z innym. Kompatybilność jest zapewniona pomiędzy grupami ITU-T.

ID stacji

Zapisana informacja pojawiająca się na początku faksowanych stron. Zawiera nazwę nadawcy i numer faksu.

Impuls

Metoda obrotowego wybierania numeru na linii telefonicznej.

Kod zdalnego dostępu

Własny czterocyfrowy kod (– – –*) umożliwiający wywołanie i dostęp do urządzenia z lokalizacji zdalnej.

Kod zdalnej aktywacji

Kod ten (* 5 1) jest wprowadzany w przypadku odpowiadania na połączenie faksowe w telefonie zewnętrznym lub wewnętrznym.

Kontrast

Ustawiany w celu kompensacji ciemnego lub jasnego dokumentu, poprzez wykonywanie jaśniejszych kopii ciemnych dokumentów i ciemniejszych kopii jasnych dokumentów.

LCD (wyświetlacz ciekłokrystaliczny)

Ekran wyświetlacza pokazuje komunikaty interaktywne podczas programowania na ekranie oraz wskazuje, gdy urządzenie działa w trybie spoczynku.

Lista indeksu tel.

Zawiera nazwy i numery zapisane w pamięci wybierania jedнопrzyciskowego i szybkiego, w porządku numerycznym.

Lista ustawień użytkownika

Wydrukowany raport zawierający bieżące ustawienia urządzenia.

Metoda kodowania

Metoda kodowania informacji zawartych w dokumencie. Wszystkie urządzenia faksujące muszą korzystać z minimalnego standardu kompresji danych Modified Huffman (MH). W urządzeniu mogą być wykorzystywane bardziej zaawansowane metody kompresji, Modified Read (MR), Modified Modified Read (MMR) i JBIG, jeśli urządzenie odbierające ma taką samą możliwość.

Numer grupy

Kombinacja numerów wybierania jedнопrzyciskowego i szybkiego wybierania zaprogramowanych pod klawiszem wybierania jedнопrzyciskowego lub kodem szybkiego wybierania do rozsyłania.

OCR (optyczne rozpoznawanie znaków)

Program Nuance™ PaperPort™ 12SE lub Presto! PageManager umożliwiający konwersję obrazu zawierającego tekst na edytowalny tekst.

Odbiór po wyczerpaniu papieru

Odbiera fakсы do pamięci urządzenia, gdy w urządzeniu zabraknie papieru.

Okres sprawozdawczy

Zaprogramowany okres pomiędzy automatycznie drukowanymi raportami z dziennika faksów. Dziennik faksów można również drukować na żądanie bez zakłócania cyklu.

Opóźnienie dzwonienia

Liczba dzwonek przed zainicjowaniem przez urządzenie odpowiedzi w trybach TYLKO FX i FAX/TEL.

Pauza

Pozwala na zastosowanie 3,5-sekundowej przerwy przed wybraniem sekwencji przy wybieraniu za pomocą klawiatury lub zapisywaniu numerów wybierania jedнопrzyciskowego lub szybkiego. Aby wprowadzić dłuższą przerwę, naciśnij przycisk **Powtórz wybieranie/Pauza** kilkakrotnie.

Podwójny dostęp

Urządzenie może skanować wychodzące fakсы lub zaplanowane zadania do pamięci w tym samym czasie, gdy wysyła faks, odbiera lub drukuje przychodzący faks.

Polling

Proces występujący w urządzeniu faksowym, polegający na wywołaniu innego urządzenia faksowego w celu odtworzenia oczekujących wiadomości faksowych.

Przekazywanie faksów

Wysyła odebrany faks zapisany w pamięci na inny wcześniej zaprogramowany numer faksu.

Raport Xmit (raport weryfikacji transmisji)

Informuje o każdej transmisji, jej dacie, godzinie i numerze.

Ręczne wysyłanie faksu

Wysyłanie faksu polegające na podniesieniu słuchawki telefonu zewnętrznego i oczekiwaniu na odpowiedź urządzenia odbierającego, a następnie naciśnięciu przycisku **Start** w celu wysłania faksu.

Rozdzielczość

Liczba pionowych i poziomych linii na cal.

Rozsyłanie

Możliwość wysyłania tego samego faksu do więcej niż jednej lokalizacji.

Skala szarości

Odcienie szarości dostępne dla kopiowania i wysyłania faksem fotografii.

Skanowanie

Proces wysyłania elektronicznego obrazu papierowego dokumentu do komputera.

Szybkie wybieranie

Wstępnie zaprogramowany numer do łatwego wybierania.

TAD (telefoniczny automat zgłoszeniowy)

Zewnętrzny TAD (telefoniczny automat zgłoszeniowy) można podłączyć do urządzenia.

Telefon wewnętrzny

Telefon korzystający z tego samego numeru co faks, lecz podłączony do oddzielnego gniazdka ściennego.

Telefon zewnętrzny

TAD (telefoniczny automat zgłoszeniowy) lub telefon, który jest podłączony do urządzenia.

Ton

Metoda wybierania numeru na linii telefonicznej, stosowana w telefonach z wybieraniem tonowym.

Tony CNG

Tony specjalne wysyłane przez urządzenie faksujące podczas automatycznej transmisji, powiadamiające urządzenie odbierające, że dzwoni urządzenie faksujące.

Tony faksu

Sygnały nadawane przez wysyłające i odbierające urządzenia faksowe podczas przekazywania informacji.

Transmisja

Proces wysyłania faksu za pomocą linii telefonicznej z jednego urządzenia do urządzenia odbierającego.

Transmisja w czasie rzeczywistym

Gdy pamięć jest zapełniona, można wysyłać faksy w czasie rzeczywistym.

Transmisja wsadowa

Funkcja umożliwiająca zmniejszenie kosztów: wszystkie opóźnione faksy do tego samego numeru faksu są wysyłane w trakcie jednego połączenia.

Tryb menu

Tryb programowania umożliwiający zmianę ustawień urządzenia.

Tryb zagraniczny

Wprowadza tymczasowe zmiany do tonów faksu w celu zniwelowania zakłóceń na międzynarodowych liniach telefonicznych.

Ustawienia tymczasowe

Można wybrać określone opcje dla każdej transmisji faksu i kopii bez zmiany ustawień domyślnych.

Wybieranie jedнопrzyciskowe

Klawisze znajdujące się na panelu sterowania urządzenia, którym można przypisać numery, co ułatwia wybieranie numerów. Każdemu klawiszowi można przypisać również drugi numer, wywołwany poprzez jednoczesne naciśnięcie przycisku **Shift** i klawisza wybierania jedнопrzyciskowego.

Wykrywanie faksu

Umożliwia urządzeniu odpowiedź na ton CNG w przypadku przerwania odbierania faksu przez podniesienie słuchawki.

Wysoka rozdzielczość

Rozdzielczość wynosi 203×196 dpi. Jest używana do małych wydruków i do wykresów.

Wyszukiwanie

Elektroniczne, alfabetyczne wyszukiwanie zapisanych numerów wybierania jedнопrzyciskowego, szybkiego wybierania i grup.

Zadania oczekujące

Można sprawdzić, które zaprogramowane zadania faksowania znajdują się w pamięci i anulować wybrane zadania.

Zapisywanie faksów

Faksy można zapisywać w pamięci.

D

Indeks

A	
<hr/>	
Anulowanie	
opcje zdalnego faksu	26
rozesłanie w toku	17
zadania faksu w pamięci	19
zadania oczekujące na ponowne wybranie	19
zapisywanie faksów	25
Apple Macintosh	
Patrz Instrukcja oprogramowania.	
Awaria zasilania	1
C	
<hr/>	
ControlCenter2 (dla komputerów Macintosh)	
Patrz Instrukcja oprogramowania.	
ControlCenter4 (dla systemu Windows®)	
Patrz Instrukcja oprogramowania.	
D	
<hr/>	
Drukowanie	
faks z pamięci	31
Patrz Instrukcja oprogramowania.	
raporty	45
F	
<hr/>	
Faks, urządzenie wolnostojące	
odbieranie	
do pamięci (zapisywanie faksów)	25
odbieranie przez polling	32
odbieranie z innego miejsca	28, 29
przekazywanie faksów	29
stempel odbioru faksu	31
zmniejszanie w celu dopasowania do papieru	30
wysyłanie	13
anulowanie z pamięci	19
faks opóźniony	18
kontrast	14
opóźniona transmisja wsadowa	19
przesyłanie przez polling	23
ręczne	15
rozdzielczość	14
rozesłanie	16
transmisja w czasie rzeczywistym	17
wyswietlanie miejsca docelowego	22
z pamięci (podwójny dostęp)	15
za granicę	18
G	
<hr/>	
Grupy rozesłania	34
I	
<hr/>	
Informacje o urządzeniu	
liczniki stron	58
sprawdzanie pozostałej żywotności części	58
J	
<hr/>	
Jakość	
kopiowanie	48, 49
K	
<hr/>	
Klawisz Enlarge/Reduce (Powiększ/Zmniejsz)	46
Klawisz Resolution (Rozdzielczość)	14
Kody faksu	
kod zdalnego dostępu	27
zmiana	27
Konfiguracja zdalna	
Patrz Instrukcja oprogramowania.	
Konserwacja, rutynowa	57
sprawdzanie pozostałej żywotności części	58

Kopiowanie	
jakość	49
Klawisz Enlarge/Reduce (Powiększ/Zmniejsz)	46
klawisze	46
kontrast	50
Kopiowanie dowodu tożsamości 2 w 1	52
korzystanie z podajnika ADF	49
korzystanie z szyby skanera	49, 51
N w 1 (układ strony)	51
Przycisk kopiowania dwustronnego	54, 55
Przycisk Opcje	48
sortowanie	49
ustawienia tymczasowe	46
Kopiowanie dwustronne	54

L

LCD (wyświetlacz ciekłokrystaliczny)	
kontrast	3

M

Macintosh	
Patrz Instrukcja oprogramowania.	

N

N w 1 (układ strony)	51
Nawiązywanie połączenia	
Grupy (rozsyłanie)	16
ograniczenie wybierania	11
Nuance™ PaperPort™ 12SE	
Aby uzyskać dostęp do przewodników, patrz Instrukcja oprogramowania oraz Pomoc aplikacji PaperPort™ 12SE.	

O

Opóźniona transmisja wsadowa	19
Oszczędzanie toneru	2

P

Pamięć	
dodawanie modułu DIMM (opcjonalnego)	61
instalacja	62
przechowywanie	1
PC-Faks	
Patrz Instrukcja oprogramowania.	
Podwójny dostęp	15
Polling	
odbieranie przez polling	32
przesyłanie przez polling	23
Presto! PageManager	
Patrz Instrukcja oprogramowania. Patrz również Pomoc aplikacji Presto! PageManager.	
Przekazywanie faksów	
programowanie numeru	25
zmienianie zdalne	28, 29

R

Raporty	44, 45
Dziennik faksów	44, 45
okres sprawozdawczy	44
jak drukować	45
Konfiguracja sieci	45
Lista indeksu tel.	45
Raport WLAN	45
ustawienia użytkownika	45
Weryfikacja transmisji	44
Wydruk punktów bębna	45
Ręczny	
transmisja	15
Rozdzielczość	
faks (standardowa, wysoka, bardzo wysoka, foto)	14
ustawianie dla kolejnego faksu	14
Rozsyłanie	16
anulowanie	17
konfigurowanie grup	34

S

Sieć	
drukowanie	
Patrz Instrukcja obsługi dla sieci.	
faksowanie	
Patrz Instrukcja oprogramowania.	
skanowanie	
Patrz Instrukcja oprogramowania.	
Sieć bezprzewodowa	
Patrz Podręcznik szybkiej obsługi oraz Instrukcja obsługi dla sieci.	
Skanowanie	
Patrz Instrukcja oprogramowania.	
Sortowanie	49
Strona tytułowa	20
dla wszystkich faksów	21
drukowana	21
tylko dla następnego faksu	21
własne komentarze	20
Szybkie wybieranie numeru	
rozsyłanie	16
korzystanie z grup	16
wybieranie grupowe	
konfigurowanie grup do rozsyłania	34

T

Tryb cichy	3
Tryb głębokiego spoczynku	2
Tryb spoczynku	2
Tymczasowe ustawienia kopiowania	46

U

Układ strony (N w 1)	51
Użytkownicy z ograniczonym dostępem	7

W

Windows®	
Patrz Instrukcja oprogramowania.	

Z

Zabezpieczenie	
Blokada ustawień	9
Kontrola dostępu do urządzenia	
hasło administratora	6
Tryb użytkownika publicznego	7
użytkownicy z ograniczonym	
dostępem	7
ograniczenie wybierania	11
Zapisywanie faksów	25
drukowanie z pamięci	31
włączanie	25
wyłączanie	26
Zdalne odbieranie	27
kod dostępu	27
odbieranie faksów	28
polecenia	29
Zespół bębna	
sprawdzanie (pozostała żywotność)	58
Zmiana czasu	1
Zmniejszanie	
faksy przychodzące	30
kopie	46

brother®

Odwiedź naszą stronę internetową
<http://www.brother.com/>

Te urządzenia są dopuszczone do użytkowania tylko w kraju, w którym zostały zakupione. Lokalne przedstawicielstwa firmy Brother lub ich sprzedawcy będą obsługiwać tylko urządzenia zakupione w ich własnych krajach.