

brother®

ROZSZERZONY PODRĘCZNIK UŻYTKOWNIKA

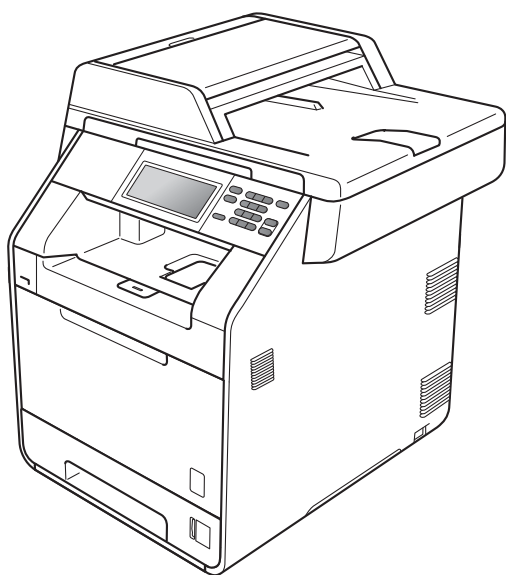

DCP-9270CDN

Wersja 0

POL

Instrukcje obsługi i ich lokalizacja?

Który podręcznik?	Co w nim się znajduje?	Gdzie on się znajduje?
Bezpieczeństwo i zgodność z prawem	Najpierw przeczytaj ten Podręcznik. Przed rozpoczęciem konfigurowania urządzenia należy przeczytać Instrukcje dotyczące bezpieczeństwa. Informacje o znakach handlowych i ograniczeniach prawnych można znaleźć w niniejszym podręczniku.	W formie drukowanej / W pudełku
Podręcznik szybkiej obsługi	Postępuj zgodnie z instrukcjami konfigurowania urządzenia i instalowania sterowników oprogramowania dla danego systemu operacyjnego i typu połączenia.	W formie drukowanej / W pudełku
Podstawowy Podręcznik Użytkownika	Uzyskaj podstawowe informacje na temat kopiowania, skanowania i druku bezpośredniego, oraz informacje na temat wymiany materiałów eksploatacyjnych. Patrz wskazówki dotyczące rozwiązywania problemów.	Plik PDF / Płyta CD-ROM z dokumentacją / W pudełku
Rozszerzony Podręcznik Użytkownika	Uzyskaj informacje na temat bardziej zaawansowanych operacji: kopiowania, funkcji zabezpieczeń, drukowania raportów i wykonywania konserwacji rutynowej.	Plik PDF / Płyta CD-ROM z dokumentacją / W pudełku
Instrukcja oprogramowania	Postępuj zgodnie z tymi instrukcjami w celu korzystania z funkcji drukowania, skanowania, skanowania sieciowego oraz korzystania z programu narzędziowego Brother ControlCenter.	Plik PDF / Płyta CD-ROM z dokumentacją / W pudełku
Przewodnik Sieciowy	Niniejszy Podręcznik zawiera podstawowe informacje na temat zaawansowanych funkcji sieciowych urządzeń Brother, a także pojęć ogólnych i związanych z siecią.	Plik PDF / Płyta CD-ROM z dokumentacją / W pudełku
Instrukcja obsługi dla sieci	Ten Podręcznik zawiera przydatne informacje na temat ustawień sieci przewodowej i bezprzewodowej oraz ustawień zabezpieczeń w urządzeniu Brother. Można również uzyskać informacje na temat protokołu obsługiwanego przez urządzenie oraz związane wskazówki dotyczące rozwiązywania problemów.	Plik PDF / Płyta CD-ROM z dokumentacją / W pudełku

Spis Treści

1	Konfiguracja ogólna	1
	Zapisywanie w pamięci.....	1
	Automatyczna zmiana czasu.....	1
	Funkcje oszczędzania	2
	Oszczędzanie toneru.....	2
	Tryb spoczynku	2
	Tryb głębokiego spoczynku.....	3
	Wyświetlacz LCD.....	3
	Ustawianie poziomu podświetlenia.....	3
	Ustawianie Czasomierza przyciemnienia podświetlenia	4
	Raport ustawień użytkownika	4
	Raport konfiguracji sieci.....	5
2	Funkcje zabezpieczeń	6
	Secure Function Lock 2.0.....	6
	Ustawianie i zmiana hasła administratora	7
	Konfiguracja i zmiana trybu użytkownika publicznego	8
	Konfiguracja i zmiana użytkowników z ograniczonym dostępem	9
	Włączanie/wyłączanie kontroli dostępu do urządzenia	11
	Przełączanie między użytkownikami	11
3	Drukowanie raportów	13
	Raporty	13
	Jak wydrukować raport.....	13
4	Wykonywanie kopii	14
	Ustawienia kopiowania.....	14
	Zatrzymywanie kopiowania	14
	Poprawianie jakości kopiowania.....	14
	Powiększanie i zmniejszanie kopiowanego obrazu.....	15
	Kopiowanie dwustronne	16
	Wybór tacy.....	17
	Regulacja jasności i kontrastu	18
	Sortowanie kopii przy użyciu podajnika ADF.....	18
	Drukowanie N kopii na 1 stronie (układ strony).....	19
	Kopiowanie dowodu tożsamości 2 w 1	20
	Regulacja koloru (Nasylenie).....	21
	Ustawianie zmian jako nowych ustawień domyślnych	22
	Przywracanie wszystkich fabrycznych ustawień kopiowania	22
	Ustawianie ulubionych.....	23

A	Rutynowa konserwacja	24
	Czyszczenie i sprawdzanie urządzenia	24
	Sprawdzanie liczników stron	25
	Sprawdzanie pozostałej żywotności części	25
	Wymiana elementów wymagających okresowej konserwacji	25
	Pakowanie i transport urządzenia	26
B	Opcje	36
	Opcjonalna taca papieru (LT-300CL)	36
	Pamięć	36
	Typy modułów pamięci SO-DIMM	36
	Instalacja pamięci dodatkowej	37
C	Słownik	39
D	Indeks	40

Zapisywanie w pamięci

Ustawienia menu są zapisywane trwale i w przypadku awarii zasilania *nie* zostaną utracone. Ustawienia tymczasowe (np. kontrast) *zostaną* utracone. Ponadto, w przypadku awarii zasilania urządzenie zachowuje datę i godzinę na okres do 60 godzin.

Automatyczna zmiana czasu

Istnieje możliwość ustawienia urządzenia tak, aby automatycznie przestawiało godzinę. Urządzenie przestawi zegar o godzinę do przodu wiosną i o godzinę do tyłu jesienią.

- 1 Naciśnij przycisk MENU.
- 2 Naciśnij przycisk ▲ lub ▼, aby wyświetlić Wstępne ustaw..
Naciśnij przycisk Wstępne ustaw..
- 3 Naciśnij przycisk Data i godzina.
- 4 Naciśnij przycisk Auto zm. czasu.
- 5 Naciśnij przycisk Wł. lub Wył..
- 6 Naciśnij przycisk **Stop/Zakończ**.

Funkcje oszczędzania

Oszczędzanie toneru

Funkcja ta umożliwia oszczędzanie toneru. Po ustawieniu funkcji oszczędzania toneru na **wł.** wydruki są jaśniejsze. Ustawieniem domyślnym jest **wył.**

- 1 Naciśnij przycisk **MENU**.
- 2 Naciśnij przycisk **▲** lub **▼**, aby wyświetlić **Ustawienia**.
Naciśnij przycisk **Ustawienia**.
- 3 Naciśnij przycisk **▲** lub **▼**, aby wyświetlić **Ekologia**.
Naciśnij przycisk **Ekologia**.
- 4 Naciśnij przycisk **Oszczędzanie toneru**.
- 5 Naciśnij przycisk **wł.** lub **wył.**
- 6 Naciśnij przycisk **Stop/Zakończ**.



Informacja

Nie zaleca się włączania funkcji oszczędzania toneru podczas drukowania zdjęć lub obrazów w skali szarości.

Tryb spoczynku

Ustawienie Tryb spoczynku może zmniejszyć zużycie energii. Gdy urządzenie znajduje się w Trybie spoczynku (trybie oszczędzania energii), zachowuje się tak, jakby było wyłączone. Odebranie danych lub rozpoczęcie czynności spowoduje przełączenie urządzenia z trybu spoczynku do Trybu gotowości.

Można wybrać czas, przez jaki urządzenie ma być bezczynne, zanim przejdzie do trybu spoczynku. Jeśli urządzenie odbierze dane z komputera lub wykona kopię, zegar zostanie zresetowany. Ustawienie domyślne to 3 minuty.

Jeśli urządzenie przechodzi w tryb spoczynku, podświetlenie wyświetlacza LCD zostanie wyłączone.

- 1 Naciśnij przycisk **MENU**.
- 2 Naciśnij przycisk **▲** lub **▼**, aby wyświetlić **Ustawienia**.
Naciśnij przycisk **Ustawienia**.
- 3 Naciśnij przycisk **▲** lub **▼**, aby wyświetlić **Ekologia**.
Naciśnij przycisk **Ekologia**.
- 4 Naciśnij przycisk **Czas uśpien..**
- 5 Za pomocą klawiatury na ekranie dotykowym, wprowadź czas, przez który urządzenie ma pozostać bezczynne, zanim przejdzie w tryb spoczynku.
Naciśnij przycisk **OK**.
- 6 Naciśnij przycisk **Stop/Zakończ**.

Tryb głębokiego spoczynku

Jeśli urządzenie znajduje się w trybie spoczynku i nie odbierze żadnych zadań przez dany okres czasu, automatycznie przejdzie w tryb głębokiego spoczynku. W trybie głębokiego spoczynku urządzenie zużywa mniej energii niż w trybie spoczynku. W przypadku odebrania danych z komputera, naciśnięcia ekranu dotykowego lub przycisku na panelu sterowania urządzenie uruchomi się i rozpocznie nagrzewanie.

W trybie głębokiego spoczynku podświetlenie wyświetlacza LCD jest wyłączone a przyciski trybów są przyciemnione.

Jeśli urządzenie posiada dane bezpiecznego druku, wejście w tryb głębokiego spoczynku jest niemożliwe.

Wyświetlacz LCD

Ustawianie poziomu podświetlenia

Poziom podświetlenia wyświetlacza LCD można regulować. W przypadku problemów z odczytywaniem wyświetlacza LCD spróbuj zmienić ustawienie poziomu jasności.

- 1 Naciśnij przycisk **MENU**.
- 2 Naciśnij przycisk **▲** lub **▼**, aby wyświetlić **Ustawienia**.
Naciśnij przycisk **Ustawienia**.
- 3 Naciśnij przycisk **▲** lub **▼**, aby wyświetlić **Ustawienia LCD**.
Naciśnij przycisk **Ustawienia LCD**.
- 4 Naciśnij przycisk **Podświetlenie**.
- 5 Naciśnij przycisk **Jasny, Średnio lub Ciemny**.
- 6 Naciśnij przycisk **Stop/Zakończ**.

Ustawianie Czasomierza przyciemnienia podświetlenia

Po przywróceniu trybu gotowości ekranu można ustawić długość podświetlania wyświetlacza LCD.

- 1 Naciśnij przycisk MENU.
- 2 Naciśnij przycisk ▲ lub ▼, aby wyświetlić Ustawienia.
Naciśnij przycisk Ustawienia.
- 3 Naciśnij przycisk ▲ lub ▼, aby wyświetlić Ustawienia LCD.
Naciśnij przycisk Ustawienia LCD.
- 4 Naciśnij przycisk Wł. timera.
- 5 Naciśnij przycisk Wył., 10 Sek., 20 Sek. lub 30 Sek..
- 6 Naciśnij przycisk **Stop/Zakończ**.

Raport ustawień użytkownika

Można wydrukować raport zaprogramowanych ustawień.

- 1 Naciśnij przycisk MENU.
- 2 Naciśnij przycisk ▲ lub ▼, aby wyświetlić Druk raportów.
Naciśnij przycisk Druk raportów.
- 3 Naciśnij przycisk Ustaw.użytkow..
- 4 Naciśnij przycisk **Mono Start** lub **Kolor Start**.
- 5 Naciśnij przycisk **Stop/Zakończ**.

Raport konfiguracji sieci

Można wydrukować raport przedstawiający aktualny stan konfiguracji sieci, włącznie z wewnętrznymi ustawieniami serwera wydruku.

- 1 Naciśnij przycisk **MENU**.
- 2 Naciśnij przycisk **▲** lub **▼**, aby wyświetlić **Druk raportów**.
Naciśnij przycisk **Druk raportów**.
- 3 Naciśnij **Konfig sieci**.
- 4 Naciśnij przycisk **Mono Start** lub **Kolor Start**.
- 5 Naciśnij przycisk **Stop/Zakończ**.

Secure Function Lock 2.0

Funkcja kontroli dostępu do urządzenia umożliwia ograniczenie publicznego dostępu do następujących funkcji urządzenia:

- Kopiowanie
- Skanowanie
- Druk bezpośredni
- Drukowanie
- Drukowanie kolorowe

Ponadto funkcja ta uniemożliwia użytkownikom zmienianie domyślnych ustawień urządzenia poprzez ograniczenie dostępu do ustawień menu.

Przed skorzystaniem z opcji bezpieczeństwa należy podać hasło administratora.

Dostęp do czynności z ograniczonym dostępem może zostać umożliwiony poprzez zdefiniowanie użytkownika z ograniczonym dostępem. Użytkownik z ograniczonym dostępem musi wprowadzić hasło użytkownika przed skorzystaniem z urządzenia.

Należy zwrócić szczególną uwagę na hasło. W przypadku zapomnienia hasła konieczne będzie zresetowanie hasła zapisanego w urządzeniu. Aby uzyskać informacje na temat sposobu resetowania hasła, skontaktuj się ze sprzedawcą produktów Brother.



Informacja

- Funkcja kontroli dostępu do urządzenia może być ustawiona ręcznie z poziomu panelu sterowania lub za pomocą Zarządzania przez przeglądarkę WWW. Zalecamy konfigurowanie tej funkcji za pomocą Zarządzania przez przeglądarkę WWW. Więcej informacji zawiera część *Instrukcja obsługi dla sieci*.
 - Do określania ograniczeń i dokonywania zmian uprawnień jest wyłącznie administrator.
-

Ustawianie i zmiana hasła administratora

Ustawianie hasła

Poniższe czynności opisują ustawianie hasła administratora. Hasło to służy do ustalania użytkowników oraz włączania i wyłączania kontroli dostępu do urządzenia. (Patrz *Konfiguracja i zmiana użytkowników z ograniczonym dostępem* na stronie 9 i *Włączanie/wyłączanie kontroli dostępu do urządzenia* na stronie 11).



Informacja

Należy zwrócić szczególną uwagę na hasło administratora. W przypadku wprowadzenia nieprawidłowego hasła na wyświetlaczu LCD pojawi się komunikat *Błędne hasło*. Wprowadź ponownie prawidłowe hasło. Jeśli nie pamiętasz hasła, skontaktuj się ze sprzedawcą produktów Brother.

- 1 Naciśnij przycisk **MENU**.
- 2 Naciśnij przycisk ▲ lub ▼, aby wyświetlić *Ustawienia*.
Naciśnij przycisk *Ustawienia*.
- 3 Naciśnij przycisk ▲ lub ▼, aby wyświetlić *Blokada funk..*
Naciśnij przycisk *Blokada funk..*
- 4 Naciskając przyciski na ekranie dotykowym, wprowadź czterocyfrowe hasło.
Naciśnij przycisk **OK**.
- 5 Gdy na wyświetlaczu LCD pojawi się napis *Weryfikuj:*, wprowadź ponownie hasło.
Naciśnij przycisk **OK**.
- 6 Naciśnij przycisk **Stop/Zakończ**.

Zmiana hasła

- 1 Naciśnij przycisk **MENU**.
- 2 Naciśnij przycisk ▲ lub ▼, aby wyświetlić *Ustawienia*.
Naciśnij przycisk *Ustawienia*.
- 3 Naciśnij przycisk ▲ lub ▼, aby wyświetlić *Blokada funk..*
Naciśnij przycisk *Blokada funk..*
- 4 Naciśnij przycisk *Ustaw hasło*.
- 5 Naciskając przyciski na ekranie dotykowym, wprowadź zarejestrowane czterocyfrowe hasło.
Naciśnij przycisk **OK**.
- 6 Naciskając przyciski na ekranie dotykowym, wprowadź nowe czterocyfrowe hasło.
Naciśnij przycisk **OK**.
- 7 Gdy na wyświetlaczu LCD pojawi się napis *Weryfikuj:*, wprowadź ponownie hasło.
Naciśnij przycisk **OK**.
- 8 Naciśnij przycisk **Stop/Zakończ**.

Konfiguracja i zmiana trybu użytkownika publicznego

W trybie użytkownika publicznego funkcje urządzenia są ograniczone do tych dostępnych dla użytkowników publicznych. Użytkownicy publiczni nie muszą wprowadzać hasła, aby uzyskać dostęp do funkcji udostępnionych poprzez tę konfigurację. Można skonfigurować jednego użytkownika publicznego.

- 1 Naciśnij przycisk MENU.
- 2 Naciśnij przycisk ▲ lub ▼, aby wyświetlić Ustawienia.
Naciśnij przycisk Ustawienia.
- 3 Naciśnij przycisk ▲ lub ▼, aby wyświetlić Blokada funk..
Naciśnij przycisk Blokada funk..
- 4 Naciśnij przycisk Ust. id..
- 5 Naciskając przyciski na ekranie dotykowym, wprowadź hasło administratora.
Naciśnij przycisk OK.
- 6 Naciśnij przycisk ▲ lub ▼, aby wyświetlić Publiczny.
Naciśnij przycisk Publiczny.
- 7 Wykonaj jedną z następujących czynności:
 - Aby skonfigurować Użytkownika publicznego, naciśnij Aktywuj lub Deaktywuj dla każdej operacji w następujący sposób: Naciśnij Kopia. Następnie naciśnij Aktywuj lub Deaktywuj. Po ustawieniu opcji Kopia powtórz te czynności dla opcji Skan, Druk bezpośredni, Drukuj oraz Druk w kolorze.

- Aby zmienić ustawienia użytkownika publicznego, naciśnij ▲ lub ▼, aby wyświetlić ustawienie, które chcesz zmienić. Naciśnij dane ustawienie, a następnie naciśnij Aktywuj lub Deaktywuj. Powtarzaj tę czynność, aż skończysz zmianę ustawień.

- 8 Naciśnij przycisk **Stop/Zakończ**.

Konfiguracja i zmiana użytkowników z ograniczonym dostępem

Można skonfigurować użytkowników z ograniczonym dostępem oraz hasło do udostępnionych im funkcji. Za pośrednictwem Zarządzania przez przeglądarkę WWW można skonfigurować bardziej zaawansowane ograniczenia, na przykład na liczbę stron lub nazwę logowania użytkownika komputera PC. (Więcej informacji zawiera część *Instrukcja obsługi dla sieci*). Można skonfigurować do 25 użytkowników z ograniczonym dostępem i hasłem.

Konfigurowanie użytkowników z ograniczonym dostępem

- 1 Naciśnij przycisk MENU.
- 2 Naciśnij przycisk ▲ lub ▼, aby wyświetlić Ustawienia.
Naciśnij przycisk Ustawienia.
- 3 Naciśnij przycisk ▲ lub ▼, aby wyświetlić Blokada funk..
Naciśnij przycisk Blokada funk..
- 4 Naciśnij przycisk Ust. id..
- 5 Naciskając przyciski na ekranie dotykowym, wprowadź czterocyfrowe hasło administratora.
Naciśnij przycisk OK.
- 6 Naciśnij przycisk ▲ lub ▼, aby wyświetlić Użytkownik01.
Naciśnij przycisk Użytkownik01.
- 7 Naciskając przyciski na ekranie dotykowym, wprowadź nazwę użytkownika. (Patrz *Wprowadzanie tekstu w Załączniku C podręcznika Podstawowy Podręcznik Użytkownika*).
Naciśnij przycisk OK.

- 8 Naciskając przyciski na ekranie dotykowym, wprowadź czterocyfrowe hasło użytkownika.
Naciśnij przycisk OK.
- 9 Aby skonfigurować Użytkownika z ograniczonym dostępem, naciśnij Aktywuj lub Deaktywuj dla każdej operacji w następujący sposób: Naciśnij Kopia. Następnie naciśnij Aktywuj lub Deaktywuj. Po ustawieniu opcji Kopia powtórz te czynności dla opcji Skan, Druk bezpośredni, Drukuj oraz Druk w kolorze.
- 10 Powtórz czynności od 6 do 9, aby wprowadzić kolejnych użytkowników i hasła.
- 11 Naciśnij przycisk **Stop/Zakończ**.



Informacja

Kilku użytkowników nie może mieć tej samej nazwy.

Zmiana nazwy użytkownika, hasła lub ustawień dla użytkowników z ograniczonym dostępem

- 1 Naciśnij przycisk MENU.
- 2 Naciśnij przycisk ▲ lub ▼, aby wyświetlić Ustawienia.
Naciśnij przycisk Ustawienia.
- 3 Naciśnij przycisk ▲ lub ▼, aby wyświetlić Blokada funk..
Naciśnij przycisk Blokada funk..
- 4 Naciśnij przycisk Ust. id..
- 5 Naciskając przyciski na ekranie dotykowym, wprowadź czterocyfrowe hasło administratora.
Naciśnij przycisk OK.

- 6 Naciśnij ▲ lub ▼, aby wyświetlić aktualnego użytkownika z ograniczonym dostępem, którego chcesz zmienić.
Naciśnij nazwę użytkownika.
- 7 Naciśnij przycisk Błąd. Aby zmienić nazwę użytkownika, wprowadź nową nazwę użytkownika przy użyciu przycisków na ekranie dotykowym. (Patrz *Wprowadzanie tekstu w Załączniku C podręcznika Podstawowy Podręcznik Użytkownika*). Naciśnij przycisk OK.
- 8 Aby zmienić hasło, wprowadź nowe, czterocyfrowe hasło użytkownika przy użyciu przycisków na ekranie dotykowym.
Naciśnij przycisk OK.
- 9 Aby zmienić ustawienia użytkownika z ograniczonym dostępem, naciśnij ▲ lub ▼, aby wyświetlić ustawienie, które chcesz zmienić. Naciśnij dane ustawienie, a następnie naciśnij Aktywuj lub Deaktywuj. Powtarzaj tę czynność, aż skończysz dokonywanie zmian.
- 10 Naciśnij przycisk **Stop/Zakończ**.



Informacja

Kilku użytkowników nie może mieć tej samej nazwy.

Resetowanie aktualnych użytkowników z ograniczonym dostępem

- 1 Naciśnij przycisk MENU.
- 2 Naciśnij przycisk ▲ lub ▼, aby wyświetlić Ustawienia.
Naciśnij przycisk Ustawienia.
- 3 Naciśnij przycisk ▲ lub ▼, aby wyświetlić Blokada funk..
Naciśnij przycisk Blokada funk..
- 4 Naciśnij przycisk Ust. id..
- 5 Naciskając przyciski na ekranie dotykowym, wprowadź czterocyfrowe hasło administratora.
Naciśnij przycisk OK.
- 6 Naciśnij ▲ lub ▼, aby wyświetlić aktualnego użytkownika z ograniczonym dostępem, którego chcesz zresetować.
Naciśnij nazwę użytkownika.
- 7 Naciśnij przycisk Reset.
- 8 Naciśnij Tak, aby zresetować aktualnego użytkownika z ograniczonym dostępem.
- 9 Naciśnij przycisk **Stop/Zakończ**.

Włączanie/wyłączanie kontroli dostępu do urządzenia

Włączanie funkcji kontroli dostępu do urządzenia

- 1 Naciśnij przycisk MENU.
- 2 Naciśnij przycisk ▲ lub ▼, aby wyświetlić Ustawienia.
Naciśnij przycisk Ustawienia.
- 3 Naciśnij przycisk ▲ lub ▼, aby wyświetlić Blokada funk..
Naciśnij przycisk Blokada funk..
- 4 Naciśnij przycisk Wył.→wł..
- 5 Naciskając przyciski na ekranie dotykowym, wprowadź zarejestrowane czterocyfrowe hasło administratora.
Naciśnij przycisk OK.

Wyłączanie funkcji kontroli dostępu do urządzenia

- 1 Naciśnij Publiczny lub xxxx na wyświetlaczu LCD. (Gdzie xxxx to nazwa użytkownika.)
- 2 Naciśnij przycisk Wł.→wył..
- 3 Naciskając przyciski na ekranie dotykowym, wprowadź zarejestrowane czterocyfrowe hasło administratora.
Naciśnij przycisk OK.



Informacja

W przypadku wprowadzenia nieprawidłowego hasła na wyświetlaczu LCD pojawi się komunikat **Błędne hasło**. Wprowadź ponownie prawidłowe hasło.

Przełączanie między użytkownikami

Funkcja ta umożliwi przełączanie pomiędzy zarejestrowanymi użytkownikami z ograniczonym dostępem lub trybem publicznym, gdy kontrola dostępu do urządzenia jest włączona.

Przełączanie na tryb użytkownika z ograniczonym dostępem

- 1 Naciśnij Publiczny lub xxxx (gdzie xxxx nazwa użytkownika).
Naciśnij przycisk Zmiana użytk..
- 2 Przy użyciu przycisku ▲ lub ▼ wyświetl swoją nazwę użytkownika.
- 3 Naciśnij swoją nazwę użytkownika.
- 4 Naciskając przyciski na ekranie dotykowym, wprowadź zarejestrowane czterocyfrowe hasło użytkownika.
Naciśnij przycisk OK.

Przełączanie na tryb publiczny

- 1 Naciśnij `xxxx` (gdzie `xxxxx` nazwa użytkownika).
- 2 Naciśnij przycisk `Zmien na publ..`



Informacja

- Po zakończeniu korzystania z urządzenia przez użytkownika z ograniczonym dostępem urządzenie powróci do trybu publicznego po upływie dwóch minut.
 - Jeśli ID użytkownika ma ustawione ograniczenie na liczbę stron i maksymalna liczba stron została już osiągnięta, w przypadku drukowania danych na wyświetlaczu LCD zostanie wyświetlony komunikat `Przekroczony limit`. Skontaktuj się z administratorem, aby sprawdzić ustawienia funkcji kontroli dostępu do urządzenia.
 - Jeśli ID użytkownika posiada ograniczenie na druk kolorowy ustawione na `Deaktywuj`, w przypadku drukowania danych w kolorze na wyświetlaczu LCD zostanie wyświetlony komunikat `Brak zgody`. Urządzenie będzie drukować dane tylko w trybie czarno-białym.
-

Raporty

Dostępne są następujące raporty:

- 1 Raport dziennika
Drukuje informacje o ostatnich 200 wychodzących wiadomościach e-mail.
- 2 Ustaw. użytkow.
Drukuje listę bieżących ustawień.
- 3 Konfig sieci
Lista ustawień sieciowych.
- 4 Bęben Druk igłowy
Drukuje arkusz sprawdzania punktów bębna w celu rozwiązywania problemów z wydrukami punktowymi.

Jak wydrukować raport

- 1 Naciśnij przycisk MENU.
- 2 Naciśnij przycisk ▲ lub ▼, aby wyświetlić Druk raportów.
Naciśnij przycisk Druk raportów.
- 3 Naciśnij raport, który chcesz wydrukować.
- 4 Naciśnij przycisk **Mono Start** lub **Kolor Start**.
- 5 Naciśnij przycisk **Stop/Zakończ**.

Ustawienia kopiowania

Można tymczasowo zmienić ustawienia kopiowania na potrzeby kolejnej kopii.

Ustawienia te są tymczasowe, a minutę po zakończeniu kopiowania urządzenie przywróci ustawienia domyślne.

Aby zmienić ustawienie, naciśnij przycisk  (**KOPIUJ**), a następnie naciśnij przycisk ◀ lub ▶, aby przewijać ustawienia kopiowania. Gdy żądane ustawienie zostanie wyświetlone, naciśnij przycisk.

Po zakończeniu wybierania ustawień naciśnij przycisk **Mono Start** lub **Kolor Start**.

Zatrzymywanie kopiowania

Aby zatrzymać kopiowanie, naciśnij przycisk **Stop/Zakończ**.

Poprawianie jakości kopiowania

Dostępny jest pełny zakres ustawień jakości. Ustawieniem domyślnym jest *Auto*.

■ Auto

Tryb Auto jest zalecany dla zwykłych wydruków. Odpowiedni dla dokumentów zawierających tekst i zdjęcia.

■ Tekst

Odpowiedni dla dokumentów zawierających głównie tekst.

■ Foto

Lepsza jakość kopiowania w przypadku zdjęć.

■ Grafika

Odpowiedni do kopiowania paragonów.

- 1 Naciśnij przycisk  (**KOPIUJ**).
- 2 Włóż dokument.
- 3 Wprowadź żądaną liczbę kopii.
- 4 Naciśnij przycisk ◀ lub ▶, aby wyświetlić *Jakość*.
Naciśnij przycisk *Jakość*.
- 5 Naciśnij przycisk *Auto*, *Tekst*, *Foto* lub *Grafika*.
- 6 Jeśli nie chcesz zmieniać dodatkowych ustawień, naciśnij **Mono Start** lub **Kolor Start**.

Powiększanie i zmniejszanie kopiowanego obrazu

Aby powiększyć lub zmniejszyć kolejną kopię, wykonaj następujące czynności:

- 1 Naciśnij przycisk  (**KOPIUJ**).
- 2 Włóż dokument.
- 3 Wprowadź żadaną liczbę kopii.
- 4 Naciśnij przycisk ◀ lub ▶, aby wyświetlić Powiększ/ zmniejsz.
Naciśnij przycisk Powiększ/ zmniejsz.
- 5 Naciśnij przycisk 100%, Powiększ, Pomniejsz lub Wybór (25-400%).
- 6 Wykonaj jedną z następujących czynności:
 - W przypadku wyboru Powiększ lub Pomniejsz wybierz żądany stopień powiększenia lub pomniejszenia.
 - W przypadku wyboru Wybór (25-400%) wprowadź współczynnik powiększenia lub pomniejszenia od 25% do 400%.
Naciśnij przycisk OK.
 - W przypadku wyboru 100% przejdź do czynności 7.

100%*
104% EXE → LTR
141% A5 → A4
200%
50%
70% A4 → A5
78% LGL → LTR
83% LGL → A4
85% LTR → EXE
91% Cała strona
94% A4 → LTR
97% LTR → A4
Wybór (25-400%)

- 7 Jeśli nie chcesz zmieniać dodatkowych ustawień, naciśnij **Mono Start** lub **Kolor Start**.



Informacja

Opcje układu strony 2 na 1 (P), 2 na 1 (L), 2 na 1 (ID), 4 na 1 (P) i 4 na 1 (L) *nie są* dostępne dla funkcji Zwiększania/Pomniejszania.

Kopiowanie dwustronne

Aby użyć funkcji automatycznego kopiowania dwustronnego, załaduj dokument do podajnika ADF.

Jeśli podczas wykonywania kopii dwustronnych wyświetlony zostanie komunikat o braku pamięci, spróbuj zainstalować dodatkową pamięć. (Patrz *Instalacja pamięci dodatkowej* na stronie 37).

Przed rozpoczęciem kopiowania dwustronnego należy wybrać układ kopiowania dwustronnego z następujących opcji. Należy wybrać układ kopiowania dwustronnego zgodny z układem danego dokumentu.

■ 2-stronne-2-stronne

Pionowo

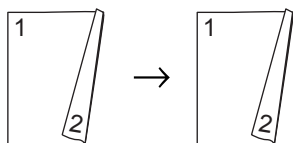

Poziomo

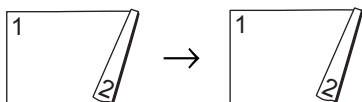

■ 1-stronne-2-stronne odbicie wzdłuż dłuższej krawędzi

Pionowo

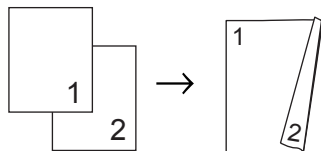

Poziomo

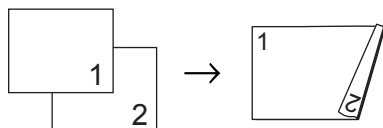

■ 2-stronne-1-stronne odbicie wzdłuż dłuższej krawędzi

Pionowo

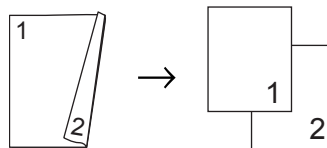

Poziomo

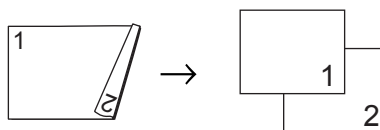

■ 1-stronne-2-stronne odbicie wzdłuż krótszej krawędzi

Pionowo

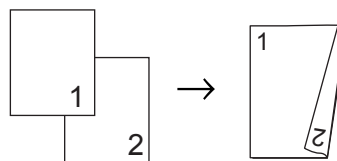

Poziomo



■ 2-stronne-1-stronne odbicie wzdłuż krótszej krawędzi

Pionowo

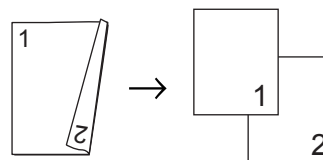

Poziomo

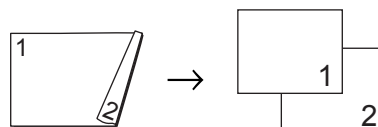

1 Naciśnij przycisk  (KOPIUJ).

- 2 Włóż dokument.
 - 3 Wprowadź żadaną liczbę kopii.
 - 4 Naciśnij przycisk ◀ lub ▶, aby wyświetlić Kopia dwustronna.
Naciśnij przycisk Kopia dwustronna.
 - 5 Naciśnij przycisk ◀ lub ▶, aby wyświetlić opcje układu:
2 str → 2 str,
1 str → 2 str Odb.dł.brzeg,
2 str → 1 str Odb.dł.brzeg,
1 str → 2 str Odb.kr.brzeg,
2 str → 1 str Odb.kr.brzeg,
Wył.
- Naciśnij żadaną opcję.
- 6 Jeśli nie chcesz zmieniać dodatkowych ustawień, naciśnij **Mono Start** lub **Kolor Start**.

Wybór tacy

Można tymczasowo zmienić opcję użycia tacy dla następnej kopii.

- 1 Naciśnij przycisk  (**KOPIUJ**).
- 2 Włóż dokument.
- 3 Wprowadź żadaną liczbę kopii.
- 4 Naciśnij przycisk ◀ lub ▶, aby wyświetlić Wyb.tacę.
Naciśnij przycisk Wyb.tacę.
- 5 Naciśnij przycisk MP>T1, MP>T1>T2¹, T1>MP, T1>T2>MP¹, Tylko taca#1, Tylko taca#2¹ lub Tylko p.wiel..
 - ¹ T2 oraz Tylko taca#2 pojawiają się tylko wtedy, gdy zainstalowana jest opcjonalna taca dolna.
- 6 Jeśli nie chcesz zmieniać dodatkowych ustawień, naciśnij **Mono Start** lub **Kolor Start**.



Informacja

Aby zmienić domyślne ustawienia użycia tacy, patrz *Użycie tacy w trybie kopiowania w Rozdziale 2, Podstawowy Podręcznik Użytkownika*.

Regulacja jasności i kontrastu

Jasność

Regulacja jasności pozwala zaciemnić lub rozjaśnić kopie.

- 1 Naciśnij przycisk  (**KOPIUJ**).
- 2 Włóż dokument.
- 3 Wprowadź żądaną liczbę kopii.
- 4 Naciśnij przycisk ◀ lub ▶, aby wyświetlić *Jasność*.
Naciśnij przycisk *Jasność*.
- 5 Naciśnij przycisk ◀, aby uzyskać ciemniejszą kopię, lub naciśnij przycisk ▶, aby uzyskać jaśniejszą kopię.
Naciśnij przycisk *OK*.
- 6 Jeśli nie chcesz zmieniać dodatkowych ustawień, naciśnij **Mono Start** lub **Kolor Start**.

Kontrast

Wyregulowanie kontrastu pomaga w wyostreniu i ożywieniu obrazu.

- 1 Naciśnij przycisk  (**KOPIUJ**).
- 2 Włóż dokument.
- 3 Wprowadź żądaną liczbę kopii.
- 4 Naciśnij przycisk ◀ lub ▶, aby wyświetlić *Kontrast*.
Naciśnij przycisk *Kontrast*.
- 5 Naciśnij przycisk ◀, aby zmniejszyć kontrast, lub naciśnij ▶, aby go zwiększyć.
Naciśnij przycisk *OK*.
- 6 Jeśli nie chcesz zmieniać dodatkowych ustawień, naciśnij **Mono Start** lub **Kolor Start**.

Sortowanie kopii przy użyciu podajnika ADF

Można sortować wielokrotne kopie. Strony zostaną ułożone na stosie w kolejności: 1 2 3, 1 2 3, 1 2 3 i tak dalej.

- 1 Naciśnij przycisk  (**KOPIUJ**).
- 2 Włóż dokument do podajnika ADF.
- 3 Wprowadź żądaną liczbę kopii.
- 4 Naciśnij przycisk ◀ lub ▶, aby wyświetlić *Plik/sort*.
Naciśnij przycisk *Plik/sort*.
- 5 Naciśnij przycisk *Sort*.
- 6 Jeśli nie chcesz zmieniać dodatkowych ustawień, naciśnij **Mono Start** lub **Kolor Start**.



Informacja

Sortowanie jest dostępne tylko wtedy, gdy dokument jest w podajniku ADF.

Drukowanie N kopii na 1 stronie (układ strony)

Za pomocą funkcji N w 1 można zmniejszyć ilość papieru używanego podczas kopiowania. Ta funkcja umożliwia kopiowanie dwóch lub czterech stron na jednej stronie. Aby kopiować obie strony dowodu tożsamości na jednej stronie, patrz *Kopiowanie dowodu tożsamości 2 w 1* na stronie 20.

! WAŻNE

- Upewnij się, że rozmiar papieru jest ustawiony na A4, Letter, Legal lub Folio.
- W trybie N w 1 nie można używać funkcji powiększania/zmniejszania.
- (P) oznacza układ pionowy, a (L) poziomy.

- 1 Naciśnij przycisk  (**KOPIUJ**).
- 2 Włóż dokument.
- 3 Wprowadź żadaną liczbę kopii.
- 4 Naciśnij przycisk ◀ lub ▶, aby wyświetlić Układ strony. Naciśnij przycisk Układ strony.
- 5 Przy użyciu przycisku ◀ lub ▶ wyświetl Wył. (1na1), 2na1 (P), 2na1 (L), 2na1 (ID)¹, 4na1 (P) lub 4na1 (L). Naciśnij żądny przycisk.

¹ Aby uzyskać szczegółowe informacje na temat opcji 2na1 (ID), patrz *Kopiowanie dowodu tożsamości 2 w 1* na stronie 20.
- 6 Jeśli nie chcesz zmieniać dodatkowych ustawień, naciśnij **Mono Start** lub **Kolor Start**, aby zeskanować stronę. Jeśli dokument jest umieszczony w podajniku ADF, urządzenie zeskanuje strony i rozpocznie drukowanie.

W przypadku korzystania z szyby skanera, przejdź do kroku 7.

- 7 Po zeskanowaniu strony naciśnij przycisk **Tak**, aby zeskanować kolejną stronę.
- 8 Połóż kolejną stronę na szybie skanera. Naciśnij przycisk **Mono Start** lub **Kolor Start**. Powtórz czynności 7 i 8 dla każdej strony układu.
- 9 Aby zakończyć po zeskanowaniu wszystkich stron, naciśnij przycisk **Nie** w kroku 7.

W przypadku kopiowania z podajnika ADF:

Włóż dokument *zadrukowaną stroną do góry* w kierunku pokazanym poniżej:

■ 2 na 1 (P)



■ 2 na 1 (L)

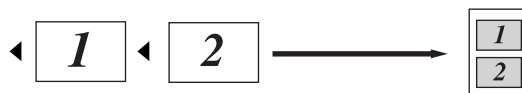

■ 4 na 1 (P)



■ 4 na 1 (L)



W przypadku kopiowania z szyby skanera:

Włóż dokument *stroną zadrukowaną w dół* w kierunku pokazanym poniżej:

■ 2 na 1 (P)



■ 2 na 1 (L)

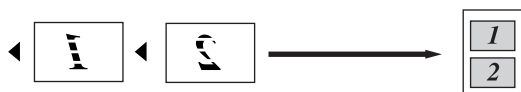

■ 4 na 1 (P)



■ 4 na 1 (L)

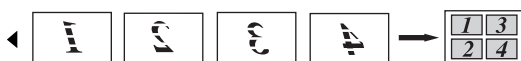

Kopiowanie dowodu tożsamości 2 w 1

Obie strony dowodu tożsamości można skopiować na jednej stronie, z zachowaniem oryginalnego rozmiaru dowodu tożsamości.



Informacja

Dowody tożsamości można kopiować w zakresie dozwolonym przez obowiązujące prawo. Patrz *Bezprawne wykorzystywanie urządzeń kopiujących w podręczniku Broszura dotycząca bezpieczeństwa i zgodności z prawem*.

- 1 Naciśnij przycisk  (**KOPIUJ**).
- 2 Umieść dowód tożsamości *stroną zadrukowaną w dół*, po lewej stronie szyby skanera.

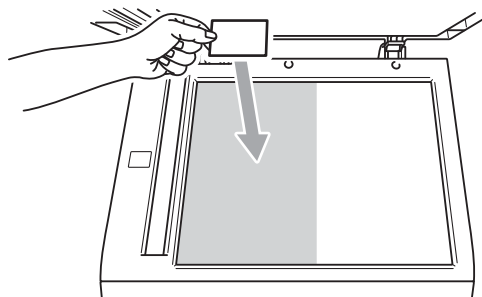

- Nawet jeśli w podajniku ADF zostanie umieszczony dokument, urządzenie będzie skanować dane z szyby skanera.

- 3 Wprowadź żądaną liczbę kopii.
- 4 Naciśnij przycisk ◀ lub ▶, aby wyświetlić Układ strony.
Naciśnij przycisk Układ strony.
- 5 Naciśnij przycisk ◀ lub ▶, aby wyświetlić 2na1 (ID).
Naciśnij przycisk 2na1 (ID).

- 6 Naciśnij przycisk **Mono Start** lub **Kolor Start**.
Gdy urządzenie zeskanuje pierwszą stronę dowodu tożsamości, na wyświetlaczu LCD zostanie wyświetlona Odwróć identyfikator Naciśnij Start.
- 7 Obróć dowód tożsamości i umieść go po lewej stronie szyby skanera.
- 8 Naciśnij przycisk **Mono Start** lub **Kolor Start**. Urządzenie zeskanuje drugą stronę dowodu tożsamości i wydrukuje stronę.





Informacja

W przypadku wybrania opcji Kopiowanie dowodu tożsamości 2 w 1 urządzenie ustawi jakość na **Foto**, a kontrast na **+2**.

Regulacja koloru (Nasycenie)

Można zmienić domyślne ustawienie nasycenia kolorów.

- 1 Naciśnij przycisk  (**KOPIUJ**).
- 2 Włóż dokument.
- 3 Wprowadź żądaną liczbę kopii.
- 4 Naciśnij przycisk ◀ lub ▶, aby wyświetlić Regulacja koloru.
Naciśnij przycisk Regulacja koloru.
- 5 Naciśnij przycisk R, G lub B.
- 6 Przy użyciu przycisku ◀ lub ▶ odpowiednio zmniejsz lub zwiększ nasycenie kolorów.
Naciśnij przycisk OK.
- 7 Powtórz czynności 5 oraz 6, aby ustawić następny kolor. Naciśnij przycisk .
- 8 Jeśli nie chcesz zmieniać dodatkowych ustawień, naciśnij **Mono Start** lub **Kolor Start**.

Ustawianie zmian jako nowych ustawień domyślnych

Można zapisać ustawienia kopiowania dla Jakość, Jasność, Kontrast oraz Regulacja koloru używanych najczęściej, ustawiając je jako ustawienia domyślne. Ustawienia te będą obowiązywać aż do ponownej zmiany.

- 1 Naciśnij przycisk  (**KOPIUJ**).
- 2 Naciśnij ◀ lub ▶, aby wybrać ustawienie, które chcesz zmienić, a następnie naciśnij nową opcję. Powtórz tę czynność dla każdego ustawienia, które chcesz zmienić.
- 3 Po zmianie ostatniego ustawienia naciśnij ◀ lub ▶, aby wyświetlić Nowe ustaw. dom.. Naciśnij przycisk Nowe ustaw. dom..
- 4 Naciśnij przycisk Tak.
- 5 Naciśnij przycisk **Stop/Zakończ**.



Przywracanie wszystkich fabrycznych ustawień kopiowania

Można przywrócić wszystkie domyślne ustawienia drukowania, które zostały zmienione. Ustawienia te będą obowiązywać aż do ponownej zmiany.

- 1 Naciśnij przycisk  (**KOPIUJ**).
- 2 Po zmianie ostatniego ustawienia naciśnij ◀ lub ▶, aby wyświetlić Reset ustawień. Naciśnij przycisk Reset ustawień.
- 3 Naciśnij przycisk Tak.
- 4 Naciśnij przycisk **Stop/Zakończ**.

Ustawianie ulubionych

Można zapisać najczęściej używane ustawienia kopiowania, ustawiając je jako ulubione. Można ustawić do trzech ulubionych.

- 1 Naciśnij przycisk  (**KOPIUJ**).
- 2 Wybierz opcję kopiowania i ustawienia, które chcesz zapisać.
- 3 Naciśnij przycisk ◀ lub ▶, aby wyświetlić Ulubione ustawienia.
Naciśnij przycisk Ulubione ustawienia.
- 4 Naciśnij przycisk Zachowaj.
- 5 Naciśnij lokalizację, w której chcesz zapisać ustawienie dla Ulubione:1, Ulubione:2 lub Ulubione:3.
- 6 Wykonaj jedną z następujących czynności:
 - Aby zmienić nazwę swojego ustawienia, naciśnij , aby usunąć znaki. Następnie wprowadź nową nazwę (do 12 znaków). Naciśnij przycisk OK.
 - Jeśli nie chcesz zmieniać nazwy ustawienia, naciśnij OK.
- 7 Naciśnij przycisk **Stop/Zakończ**.

Odyskiwanie ustawienia ulubionego

Jeśli chcesz użyć jednego ze ulubionych zestawów ustawień, możesz je przywrócić.

- 1 Naciśnij przycisk  (**KOPIUJ**).
- 2 Naciśnij przycisk Ulubione.
- 3 Naciśnij ulubione ustawienie, które chcesz odtworzyć.
- 4 Naciśnij przycisk **Mono Start** lub **Kolor Start**.

Zmiana nazwy ulubionego ustawienia

Po zapisaniu ulubionego ustawienia możesz zmienić jego nazwę.

- 1 Naciśnij przycisk  (**KOPIUJ**).
- 2 Naciśnij przycisk ◀ lub ▶, aby wyświetlić Ulubione ustawienia.
Naciśnij przycisk Ulubione ustawienia.
- 3 Naciśnij przycisk Zmien nazwę.
- 4 Naciśnij ulubione ustawienie, którego nazwę chcesz zmienić.
- 5 Wprowadź nową nazwę (do 12 znaków).
- 6 Naciśnij przycisk OK.
- 7 Naciśnij przycisk **Stop/Zakończ**.

A

Rutynowa konserwacja

Czyszczenie i sprawdzanie urządzenia

Regularnie czyść zewnętrzne części i wnętrze urządzenia suchą, niestrzępiącą się szmatką. Przy wymianie toneru lub zespołu bębna pamiętaj o oczyszczeniu wnętrza urządzenia. Jeśli drukowane strony są poplamione tonerem, oczyść wnętrze urządzenia suchą, niestrzępiącą się szmatką.

! OSTRZEŻENIE

NIE używaj środków czyszczących zawierających amoniak, alkohol ani jakichkolwiek rodzajów sprayów lub substancji łatwopalnych do czyszczenia wewnętrznych lub zewnętrznych części urządzenia. Może to doprowadzić do pożaru lub porażenia prądem.

Patrz *Bezpieczne użytkowanie urządzenia w Broszura dotycząca bezpieczeństwa i zgodności z prawem*, aby uzyskać informacje na temat czyszczenia urządzenia.



Uważaj, aby nie wdychać toneru.

! WAŻNE

Używaj obojętnych detergentów. Czyszczenie przy użyciu środków lotnych, takich jak rozcieńczalniki lub benzyna, może uszkodzić powierzchnię urządzenia.

Sprawdzanie liczników stron

Istnieje możliwość wyświetlania liczników kopii, wydrukowanych stron, raportów, list lub podsumowania.

- 1 Naciśnij przycisk **MENU**.
- 2 Naciśnij przycisk **▲** lub **▼**, aby wyświetlić **Specyf. aparatu**.
Naciśnij przycisk **Specyf. aparatu**.
- 3 Naciśnij przycisk **Licznik stron**.
Na ekranie LCD wyświetlona jest liczba stron dla **Wszystko**, **Lista**, **Kopia** lub **Drukuj**.
- 4 Naciśnij **Wszystko**, **Lista**, **Kopia** lub **Drukuj**, aby wyświetlić liczniki stron dla opcji **Koloru** oraz opcji **Czarno-biały**.
- 5 Wykonaj jedną z następujących czynności:
 - Aby wyświetlić inne opcje, naciśnij .
 - Aby zakończyć, naciśnij przycisk **Stop/Zakończ**.

Sprawdzanie pozostałej żywotności części

Informację o żywotności części urządzenia można odczytać na wyświetlaczu LCD.

- 1 Naciśnij przycisk **MENU**.
- 2 Naciśnij przycisk **▲** lub **▼**, aby wyświetlić **Specyf. aparatu**.
Naciśnij przycisk **Specyf. aparatu**.
- 3 Naciśnij przycisk **Trwałość części**.
- 4 Naciśnij **▲** lub **▼**, aby wyświetlić przybliżoną pozostałą żywotność części **Bęben**, **Moduł pasa**, **Nagrzewnica**, **Laser**, **PF Zestaw pod. wielof.**, **PF Zestaw 1** oraz **PF Zestaw 2**.
- 5 Naciśnij przycisk **Stop/Zakończ**.

Wymiana elementów wymagających okresowej konserwacji

Elementy wymagające okresowej konserwacji wymagają regularnych wymian w celu zachowania jakości druku. Części wymienione poniżej będą musiały być wymienione po wydrukowaniu około 50 000 stron¹ w przypadku zespołu podajnika papieru MP i 100 000 stron¹ w przypadku zespołu podajnika papieru 1, zespołu podajnika papieru 2, nagrzewnicy i lasera. Gdy na wyświetlaczu LCD pojawią się poniższe komunikaty, skontaktuj się ze sprzedawcą produktów Brother.

¹ Arkusze jednostronne w formacie A4 lub Letter.

Komunikat na ekranie LCD	Opis
Wymień części Moduł nagrzew.	Wymień zespół nagrzewnicy.
Wymień części Moduł lasera	Wymień moduł lasera.
Wymień części PF Zestaw 1	Wymień zespół podajnika papieru do tacy papieru.
Wymień części PF Zestaw 2	Wymień komplet podajników papieru do tacy dolnej (opcjonalnej).
Wymień części PF Zestaw p.w.	Wymień komplet podajników papieru do tacy wielofunkcyjnej.

Pakowanie i transport urządzenia

⚠ OSTRZEŻENIE

Urządzenie jest ciężkie i waży ok. 28,5 kg. Aby zapobiec obrażeniom, urządzenie powinny podnosić co najmniej dwie osoby. Przy ponownym stawianiu urządzenia należy zachować ostrożność, aby nie przyciąć palców.

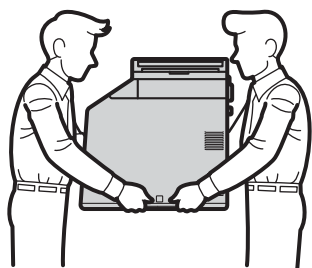

Jeśli używana jest taca dolna, należy ją przenosić oddzielnie.

! WAŻNE

Na czas transportu urządzenia pojemnik na zużyty toner musi zostać z niego wyjęty i umieszczony w plastikowym worku, który należy szczelnie zamknąć. Pozostawienie tych elementów i nieumieszczenie ich w plastikowym worku przed transportem urządzenia może doprowadzić do poważnych uszkodzeń i unieważnienia gwarancji.

📄 Informacja

Jeśli z jakiegokolwiek powodu konieczny jest transport urządzenia, należy uważnie spakować urządzenie w oryginalne opakowanie, aby uniknąć jego uszkodzenia podczas transportu. Urządzenie powinno zostać odpowiednio ubezpieczone u przewoźnika.

Upewnij się, że są dostępne następujące elementy opakowaniowe:

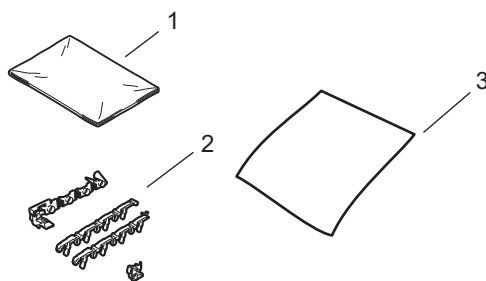

- 1 Plastikowy worek na pojemnik na zużyty toner
- 2 Pomarańczowe materiały pakunkowe do blokowania części wewnętrznych (4 elementy)
- 3 Kawałek papieru (A4 lub Letter) do osłony modułu taśmy (Należy go dostarczyć samemu)

- 1 Wyłącz urządzenie. Odłącz wszystkie przewody, a następnie odłącz przewód zasilania od gniazda elektrycznego.
- 2 Naciśnij przycisk otwierania przedniej części obudowy, a następnie otwórz przednią pokrywę.

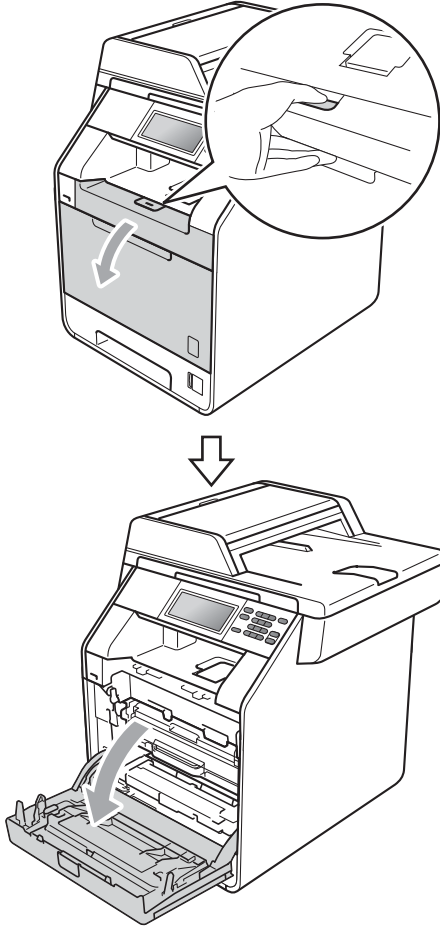

- 3 Chwyć zielony uchwyt zespołu bębna. Wyciągnij zespół bębna, aż się zatrzyma.

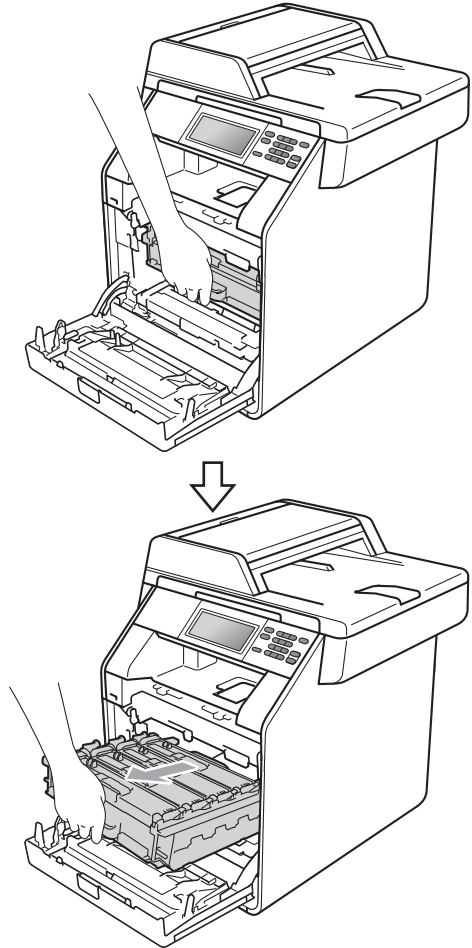

- 4 Przekręć zieloną dźwignię blokującą (1) po lewej stronie urządzenia w kierunku przeciwnym do ruchu wskazówek zegara do położenia zwolnienia. Trzymając zielone uchwyty zespołu bębna, unieś przód zespołu bębna i wyjmij go z urządzenia.

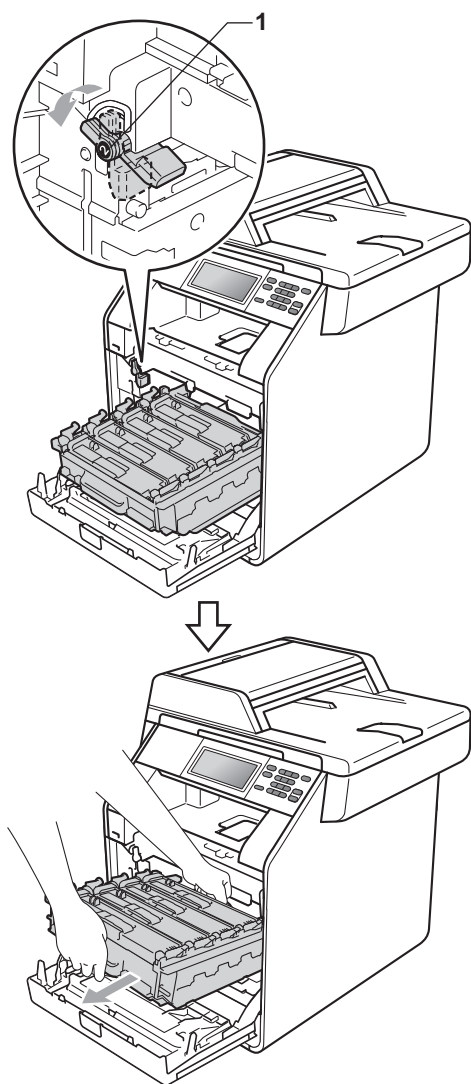

! WAŻNE

- Podczas przenoszenia trzymaj zielone uchwyty zespołu bębna. **NIE WOLNO** trzymać zespołu bębna po bokach.
- Zalecamy położenie zespołu bębna na arkuszu papieru, umieszczonym na czystej, płaskiej powierzchni, na wypadek przypadkowego rozlania lub rozsypania się toneru.
- Należy ostrożnie przenosić toner i pojemnik na zużyty toner. Jeśli toner rozsypie się na ręce lub odzież, zetrzyj lub zmyj zimną wodą.
- W celu uniknięcia uszkodzenia urządzenia na skutek wyładowania elektrostatycznego **NIE** dotykaj elektrod pokazanych na ilustracji.

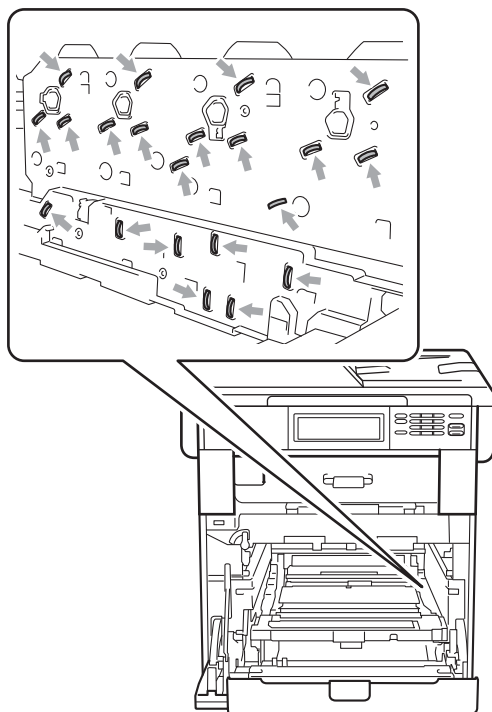

- 5 Chwyć zielony uchwyt moduł taśmy obiema rękami i unieś moduł taśmy, a następnie wyciągnij go.

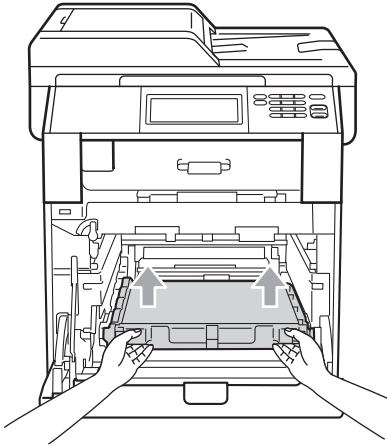

- 6 Wymij dwa elementy pomarańczowego materiału opakowaniowego i wyrzuć je.

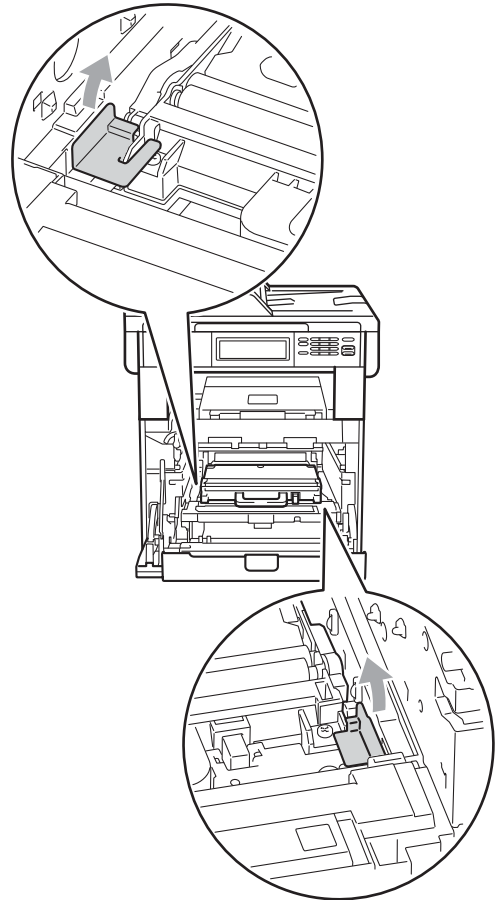

Informacja

Ta czynność jest niezbędna tylko przy pierwszej wymianie pojemnika na zużyty toner i nie jest wymagana w przypadku kolejnych wymian pojemników na zużyty toner. Pomarańczowe elementy opakowaniowe są zakładane fabrycznie w celu zabezpieczenia urządzenia podczas transportu z fabryki.

- 7 Wymij pojemnik na zużyty toner z urządzenia za pomocą zielonego uchwytu, a następnie włóż go do plastikowego worka i dokładnie zamknij worek.

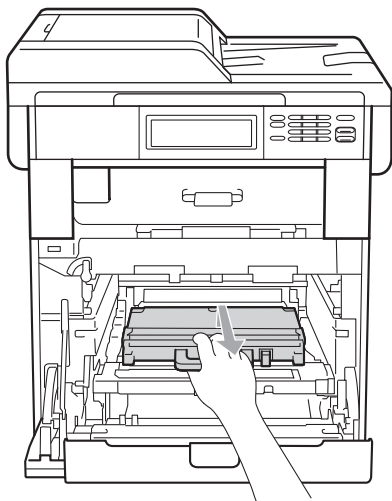

! WAŻNE

Należy ostrożnie przenosić pojemnik na zużyty toner. Jeśli toner rozsypie się na ręce lub odzież, zetrzyj lub zmyj zimną wodą.

- 8 Umieść moduł taśmy w urządzeniu. Upewnij się, że moduł taśmy ustawiony jest poziomo i jest dobrze umieszczony na swoim miejscu.

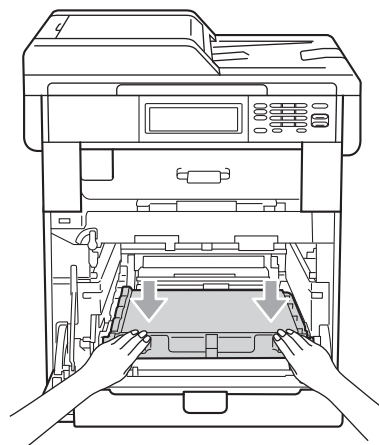
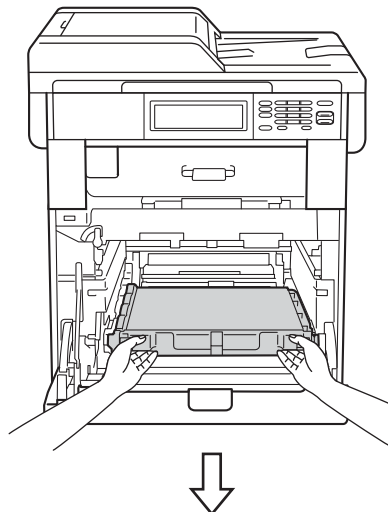

- 9 Zainstaluj pomarańczowe materiały pakunkowe w zespole bębna w następujący sposób:
- Aby zabezpieczyć tonery, zainstaluj pasujące pomarańczowe paski pakunkowe (1) (oznaczone literami L i R) na zespole bębna, po lewej i prawej stronie, tak jak to pokazano na ilustracji.
 - Przymocuj pomarańczowy pasek pakunkowy (2) po lewej stronie zespołu bębna, tak jak to pokazano na ilustracji.

- Wsuń mały pomarańczowy materiał pakunkowy (3) na metalowy wałek po prawej stronie zespołu bębna, tak jak to pokazano na ilustracji.

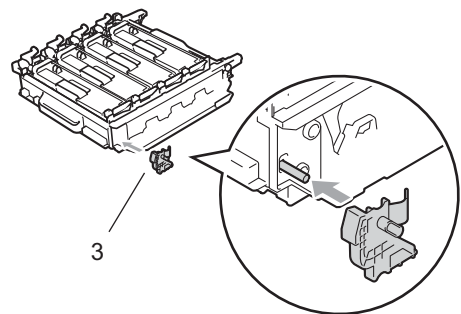
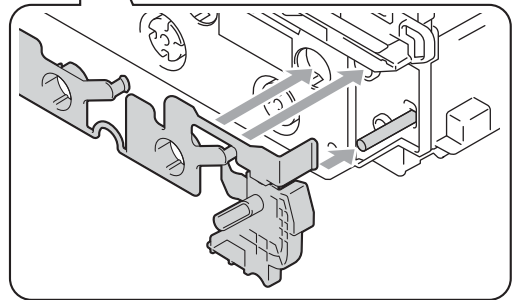
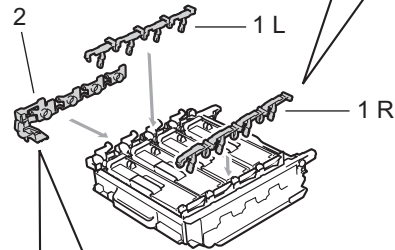
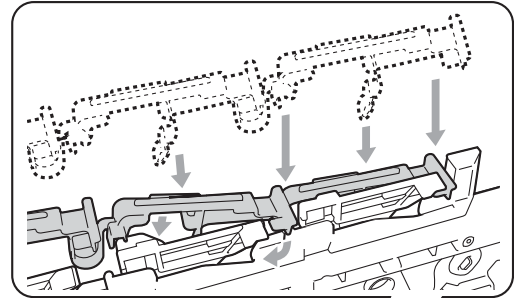

- 10 Umieść kartkę papieru (A4 lub Letter) na zespole bębna, aby zapobiec uszkodzeniom zespołu bębna.

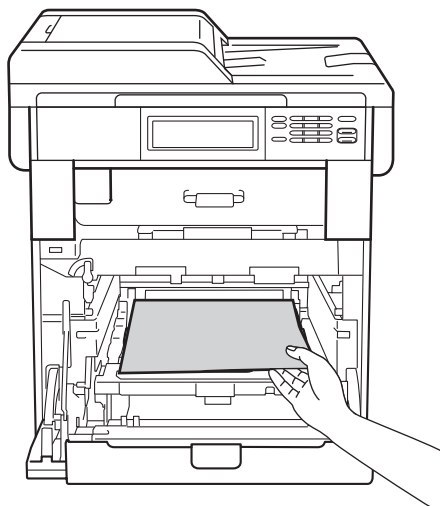

- 11 Upewnij się, że zielona dźwignia blokująca (1) znajduje się w położeniu zwolnienia, tak jak to pokazano na ilustracji.

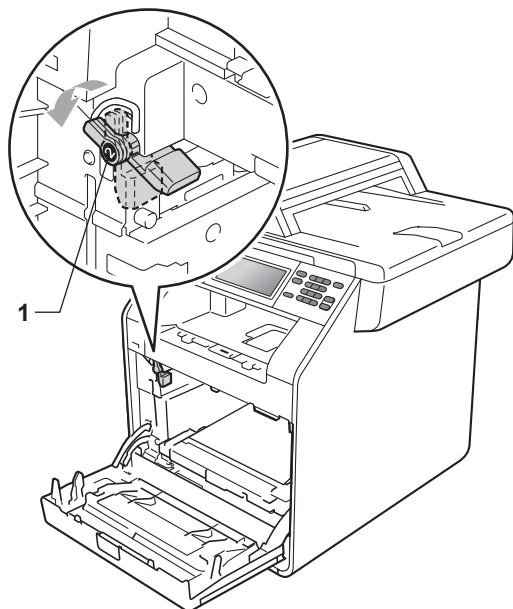

- 12 Dopasuj końce prowadnic (2) zespołu bębna z oznaczeniami ► (1) po obu stronach urządzenia, a następnie delikatnie wsuń zespół bębna do urządzenia, aż zatrzyma się na zielonej dźwigni blokującej.

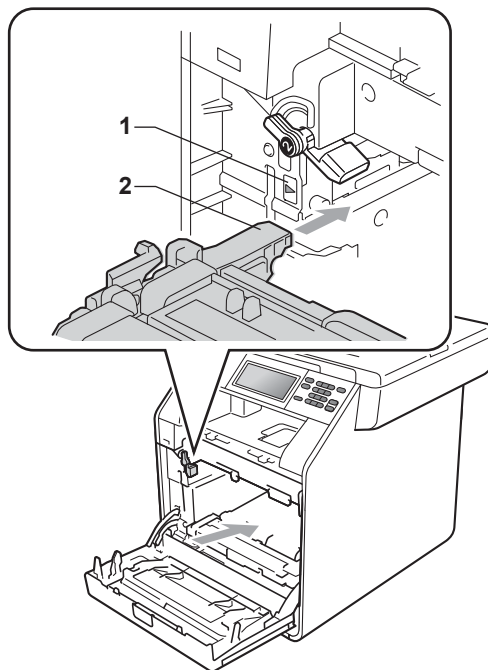

- 13 Przekręć zieloną dźwignię blokującą (1) w kierunku zgodnym z ruchem wskazówek zegara, do położenia zablokowania.

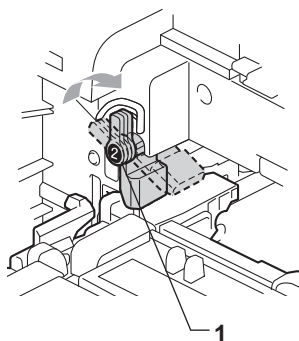

- 14 Wepchnij zespół bębna, aż się zatrzyma.

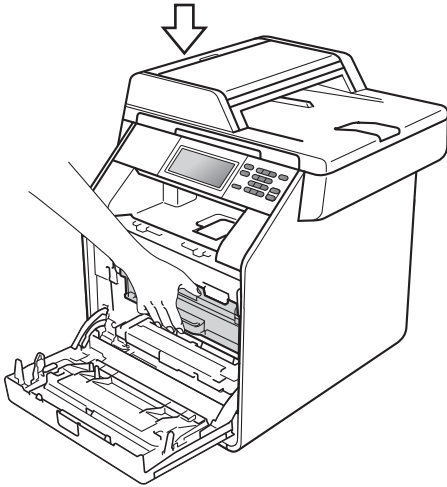
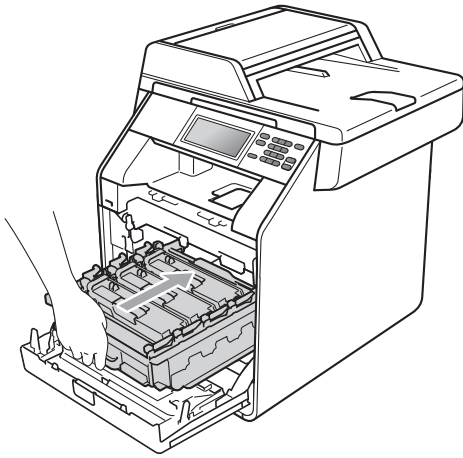

- 15 Zamknij pokrywę przednią urządzenia.

- 16 Umieść element styropianowy (2) w dolnym pudełku (1). Następnie włóż pojemnik na zużyty toner w element styropianowy.

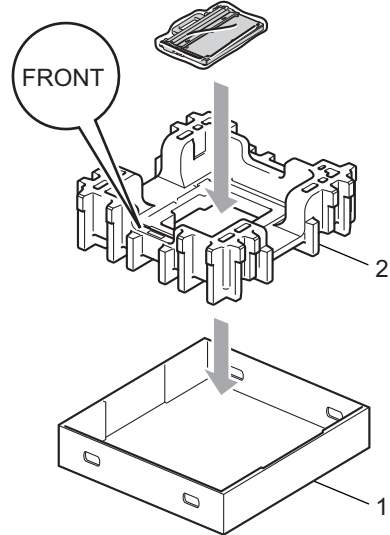

- 17 Owiń urządzenie plastikowym workiem. Postaw urządzenie na elemencie styropianowym (1).

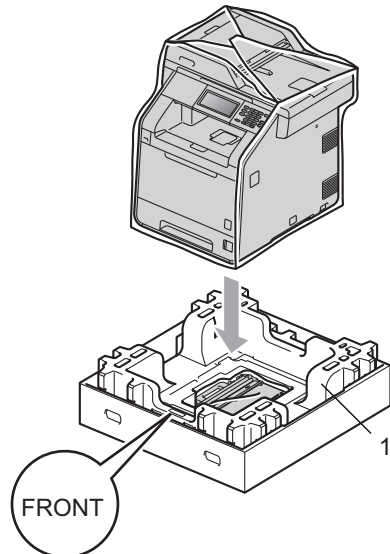

A

- 18 Włóż dwa elementy styropianowe (2) do tylnej strony elementu styropianowego (1), jak pokazano na ilustracji.

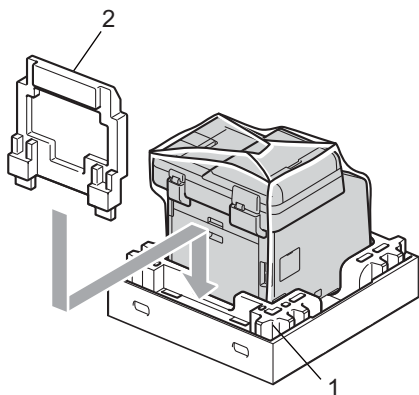

- 19 Umieść górne pudełko (1) nad urządzeniem i dolnym pudełkiem (2). Dopasuj otwory na zaciski górnego pudełka do otworów na zaciski dolnego pudełka. Przymocuj górne pudełko do dolnego przy użyciu czterech plastikowych zacisków (3), jak pokazano na ilustracji.

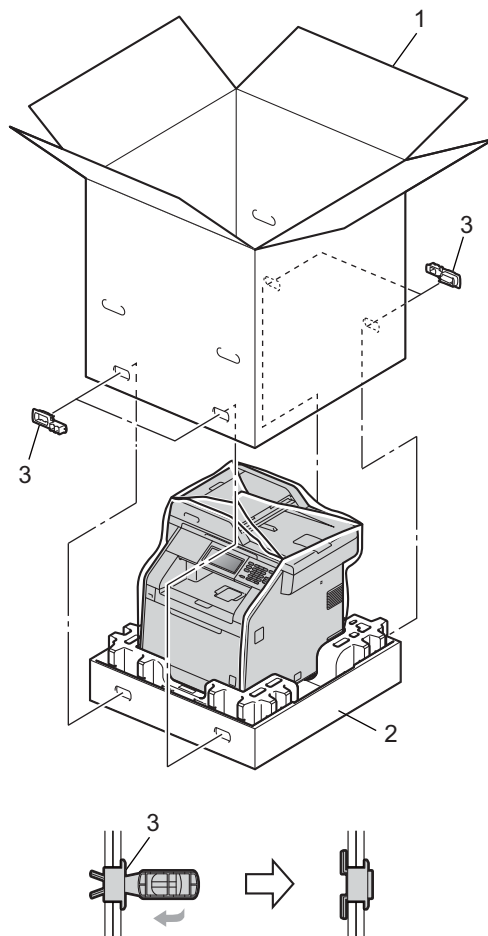

- 20 Włóż dwa elementy styropianowe (1) do pudełka, dopasowując prawą stronę urządzenia z oznaczeniem „RIGHT” na elemencie styropianowym, oraz lewą stronę urządzenia z oznaczeniem „LEFT” na drugim elemencie styropianowym. Włóż przewód zasilający i materiały drukowane do oryginalnego pudełka, tak jak to pokazano na ilustracji.

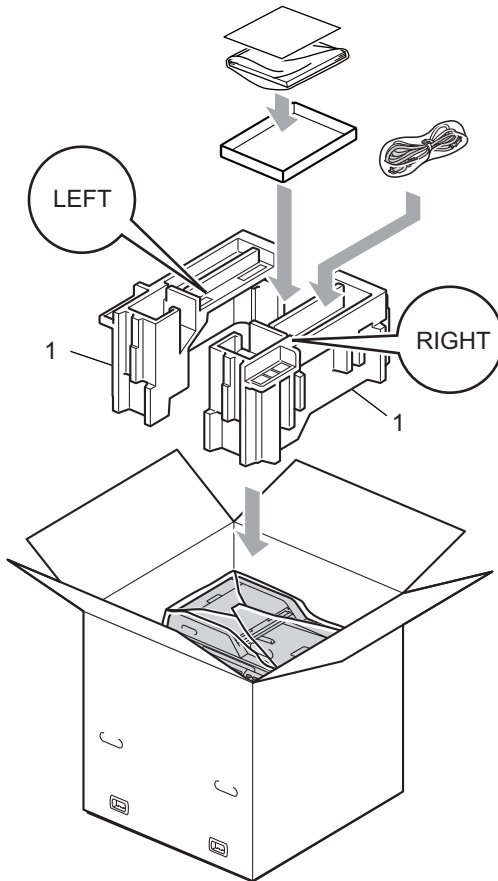

- 21 Zamknij karton i oklej taśmą.

Opcjonalna taca papieru (LT-300CL)

Istnieje możliwość zainstalowania opcjonalnej tacy dolnej, która może pomieścić do 500 arkuszy papieru o gramaturze 80 g/m².

Gdy opcjonalna taca zostanie zainstalowana, urządzenie będzie mogło pomieścić do 800 arkuszy zwykłego papieru.

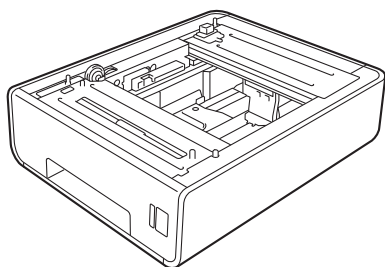

Aby uzyskać informacje na temat konfiguracji, patrz instrukcje dostarczone z tacą dolną.

Pamięć

Urządzenie DCP-9270CDN posiada 256 MB pamięci standardowej. Urządzenie posiada jedno gniazdo na opcjonalne rozszerzenie pamięci. Można zwiększyć pamięć do maksymalnie 512 MB instalując jeden moduł SO-DIMM (ang. Small Outline Dual In-line Memory Module).

Typy modułów pamięci SO-DIMM

Można zainstalować następujące moduły pamięci SO-DIMM:

- 128 MB Kingston KTH-LJ2015/128
- 256 MB Kingston KTH-LJ2015/256
- 128 MB Transcend TS128MHP422A
- 256 MB Transcend TS256MHP423A



Informacja

- Aby uzyskać więcej informacji, odwiedź stronę internetową firmy Kingston Technology pod adresem <http://www.kingston.com/>.
- Aby uzyskać więcej informacji, odwiedź stronę internetową firmy Transcend pod adresem <http://www.transcend.com.tw/>.

Ogólnie, moduł pamięci SO-DIMM musi być zgodny z następującą specyfikacją:

Typ: wyjście 144-stykowe i 16-bitowe

Czas oczekiwania CAS: 4

Częstotliwość zegara: 267 MHz
(533 Mb/S/Pin) lub więcej

Pojemność: 64, 128 lub 256 MB

Wysokość: 30,0 mm (1,18 cala)

Typ DRAM: DDR2 SDRAM



Informacja

- Niektóre moduły SO-DIMM mogą nie być obsługiwane przez to urządzenie.
- Aby uzyskać więcej informacji, skontaktuj się ze sprzedawcą, u którego kupiono urządzenie, lub z Biurem obsługi klienta firmy Brother.

Instalacja pamięci dodatkowej

- 1 Wyłącz urządzenie przy użyciu przełącznika zasilania.
- 2 Odłącz od urządzenia przewód interfejsu, a następnie odłącz przewód zasilania od gniazdka elektrycznego.



Informacja

Pamiętaj o wyłączeniu urządzenia przełącznikiem zasilania przed przystąpieniem do instalacji lub usuwania modułu SO-DIMM.

- 3 Zdejmij plastikową (1), a następnie metalową (2) pokrywę modułu SO-DIMM.

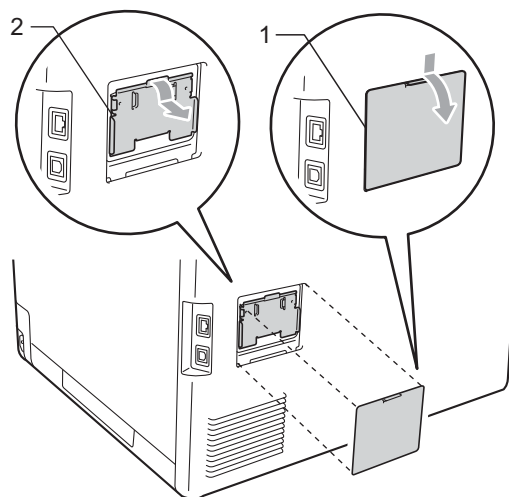

- 4 Rozpakuj moduł SO-DIMM i chwyć za krawędzie.

! WAŻNE

Aby zapobiec uszkodzeniu urządzenia na skutek oddziaływania elektryczności statycznej, NIE dotykaj układów pamięci ani powierzchni płytki.

- 5 Trzymając moduł SO-DIMM za krawędzie, wyrównaj nacięcia w module SO-DIMM z wypustkami w gnieździe. Włóż moduł SO-DIMM po przekątnej (1), a następnie przechyl go w stronę płytki interfejsu aż do jego zatrzaśnięcia w miejscu (2).

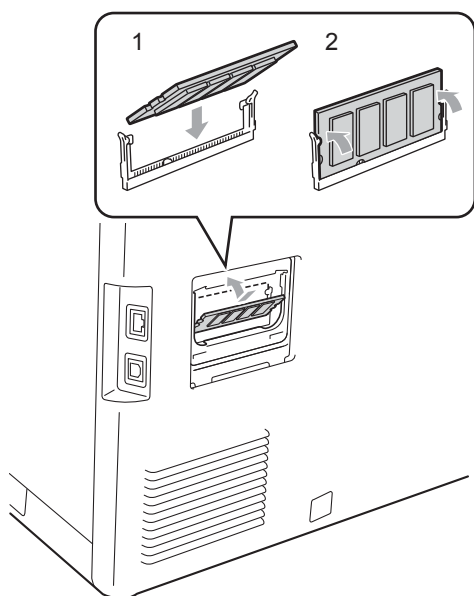

- 6 Załóż metalową (2), a następnie plastikową (1) pokrywę modułu SO-DIMM.

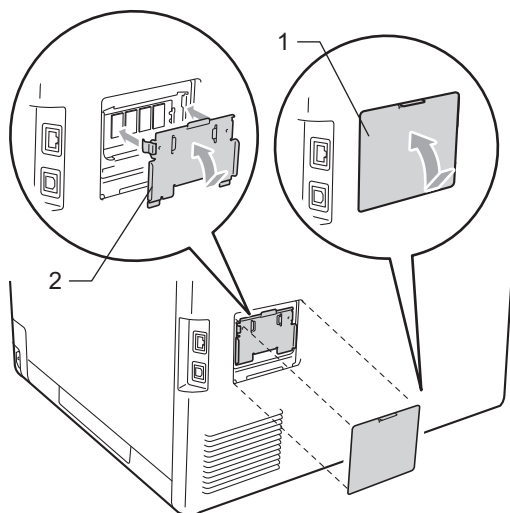

- 7 Podłącz w pierwszej kolejności przewód zasilania urządzenia do gniazdka elektrycznego, a następnie podłącz przewód interfejsu.
- 8 Włącz urządzenie przy użyciu przełącznika zasilania.



Informacja

Aby upewnić się, że moduł SO-DIMM został prawidłowo zainstalowany, można wydrukować stronę ustawień użytkownika, na której widoczny będzie aktualny rozmiar pamięci. (Patrz *Raport ustawień użytkownika* na stronie 4).

To jest pełne zestawienie funkcji i terminów, które się pojawiają się w instrukcjach obsługi Brother. Dostępność tych funkcji zależy od modelu jaki zakupiłeś.

Anuluj zadanie

Anuluje zaprogramowane zadanie drukowania i kasuje dane w pamięci urządzenia.

Głośność sygnalizatora

Ustawienie głośności sygnału emitowanego przy naciskaniu przycisków i błędach.

LCD (wyświetlacz ciekłokrystaliczny)

Ekran wyświetlacza pokazuje komunikaty interaktywne podczas programowania na ekranie oraz wskazuje, gdy urządzenie działa w trybie spoczynku.

Lista pomocy

Wydruk pełnej tabeli menu, z której można korzystać przy programowaniu urządzenia, gdy nie ma się w pobliżu Podręczników użytkownika.

Lista ustawień użytkownika

Wydrukowany raport zawierający bieżące ustawienia urządzenia.

OCR (optyczne rozpoznawanie znaków)

Program ScanSoft™ PaperPort™ 12SE z OCR lub Presto! PageManager umożliwiający konwersję obrazu zawierającego tekst na edytowalny tekst.

Rozdzielczość

Liczba pionowych i poziomych linii na cal.

Skala szarości

Odcienie szarości dostępne dla kopiowania.

Skanowanie

Proces wysyłania elektronicznego obrazu papierowego dokumentu do komputera.

Tryb menu

Tryb programowania umożliwiający zmianę ustawień urządzenia.

Ustawienia tymczasowe

Można wybrać określone opcje dla każdej kopii bez zmiany ustawień domyślnych.

Wysoka rozdzielczość

Rozdzielczość wynosi 203 × 196 dpi. Jest używana do małych wydruków i do wykresów.

Wyszukiwanie

Elektroniczne, alfabetyczne wyszukiwanie pozycji LDAP.

D

Indeks

A	
<hr/>	
Apple Macintosh Patrz Instrukcja oprogramowania.	
Awaria zasilania	1
B	
<hr/>	
Bezpieczeństwo	
kontrola dostępu do urządzenia	
hasło administratora	7
użytkownicy z ograniczonym dostępem	9
C	
<hr/>	
ControlCenter2 (dla komputerów Macintosh) Patrz Instrukcja oprogramowania.	
ControlCenter4 (dla systemu Windows®) Patrz Instrukcja oprogramowania.	
D	
<hr/>	
Drukowanie	
Patrz Instrukcja oprogramowania.	
I	
<hr/>	
Informacje o urządzeniu	
liczniki stron	25
sprawdzanie pozostałej żywotności części	25
J	
<hr/>	
Jakość	
kopiowanie	14
K	
<hr/>	
Konfiguracja zdalna	
Patrz Instrukcja oprogramowania.	
Konserwacja, rutynowa	24
sprawdzanie pozostałej żywotności części	25
Kopiowanie	
jakość	14
jasność	18
klawisz	14
kontrast	18
Kopiowanie dowodu tożsamości	
2 w 1	20
korzystanie z szyby skanera	19
N na 1 (układ strony)	19
przy użyciu podajnika ADF	18
sortowanie (tylko podajnik ADF)	18
ustawienia tymczasowe	14
Zwiększenie/Pomniejszenie	15
Kopiowanie dwustronne	16
L	
<hr/>	
LCD (wyświetlacz ciekłokrystaliczny)	
poziom podświetlenia	3
M	
<hr/>	
Macintosh	
Patrz Instrukcja oprogramowania.	
N	
<hr/>	
N na 1 (układ strony)	19
O	
<hr/>	
Oszczędzanie toneru	2
P	
<hr/>	
Pamięć	
dodawanie modułu DIMM (opcjonalnego)	36
instalacja	37
zapisywanie	1
PaperPort™ 12SE z OCR	
Aby uzyskać dostęp przewodników, patrz Instrukcja oprogramowania oraz Pomoc aplikacji PaperPort™ 12SE.	

Presto! PageManager
Patrz Instrukcja oprogramowania. Patrz
również Pomoc aplikacji Presto! Aplikacja
PageManager.

R

Raporty
Konfiguracja sieci 5
konfiguracja sieci 13

S

Sieć
drukowanie
Patrz Instrukcja obsługi dla sieci.
skanowanie
Patrz Instrukcja oprogramowania.
Skanowanie
Patrz Instrukcja oprogramowania.
Sortowanie 18

T

Tryb głębokiego spoczynku 3
Tryb spoczynku 2
Tymczasowe ustawienia kopiowania 14

U

Układ strony (N na 1) 19
Użytkownicy z ograniczonym dostępem 9

W

Windows®
Patrz Instrukcja oprogramowania.

Z

Zabezpieczenie
Kontrola dostępu do urządzenia
Tryb użytkownika publicznego 8
Zespół bębna
sprawdzanie (pozostała żywotność) 25
Zmiana czasu 1
Zmniejszanie
kopie 15
Zwiększenie/Pomniejszenie 15

brother[®]

To urządzenie jest dopuszczone do użytkowania tylko w kraju, w którym zostało zakupione. Lokalne przedstawicielstwa firmy Brother lub ich sprzedawcy będą obsługiwać tylko urządzenia zakupione w ich własnych krajach.