

# Rozszerzony Podręcznik Użytkownika

DCP-8110DN

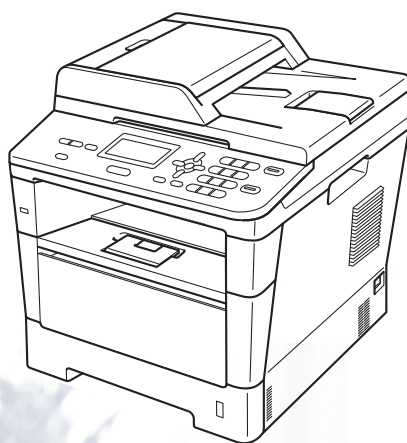

# Instrukcje obsługi i ich lokalizacja?

Która Instrukcja obsługi?	Co w nim się znajduje?	Gdzie on się znajduje?
<b>Przewodnik Bezpieczeństwa Produktu</b>	Najpierw przeczytaj ten Podręcznik. Przed rozpoczęciem konfigurowania urządzenia należy przeczytać Instrukcje dotyczące bezpieczeństwa. Informacje na temat znaków handlowych oraz ograniczeń prawnych znajdują się w niniejszym Podręczniku.	W formie drukowanej / W pudełku
<b>Podręcznik szybkiej obsługi</b>	Postępuj zgodnie z instrukcjami konfigurowania urządzenia i instalowania sterowników oprogramowania dla danego systemu operacyjnego i typu połączenia.	W formie drukowanej / W pudełku
<b>Podstawowy Podręcznik Użytkownika</b>	Uzyskaj podstawowe informacje na temat kopiowania, skanowania i druku bezpośredniego, oraz informacje na temat wymiany materiałów eksploatacyjnych. Patrz wskazówki dotyczące rozwiązywania problemów.	Plik PDF / Płyta CD-ROM z instalacją / W pudełku
<b>Rozszerzony Podręcznik Użytkownika</b>	Uzyskaj informacje na temat bardziej zaawansowanych operacji: kopiowania, funkcji zabezpieczeń, drukowania raportów i wykonywania konserwacji rutynowej.	Plik PDF / Płyta CD-ROM z instalacją / W pudełku
<b>Instrukcja Oprogramowania</b>	Postępuj zgodnie z tymi instrukcjami w celu korzystania z funkcji drukowania, skanowania, skanowania sieciowego oraz korzystania z programu narzędziowego Brother ControlCenter.	Plik PDF / Płyta CD-ROM z instalacją / W pudełku
<b>Instrukcja Obsługi dla Sieci</b>	Niniejszy podręcznik zawiera przydatne informacje na temat ustawień sieci przewodowej oraz ustawień zabezpieczeń wykorzystywanych przez urządzenie Brother. Można również uzyskać informacje na temat protokołu obsługiwanego przez urządzenie oraz związane wskazówki dotyczące rozwiązywania problemów.	Plik PDF / Płyta CD-ROM z instalacją / W pudełku
<b>Przewodnik Google Cloud Print</b>	Ta Instrukcja Obsługi zawiera szczegółowe informacje na temat konfiguracji urządzenia Brother z kontem Google oraz sposobu korzystania z usług Google Cloud Print w celu drukowania z urządzeń przez Internet za pomocą aplikacji Gmail™ dla komórek, GOOGLE DOCS™ dla komórek oraz aplikacji na system operacyjny Chrome OS.	Plik PDF / Brother Solutions Center <sup>1</sup>

<sup>1</sup> Odwiedź naszą stronę internetową <http://solutions.brother.com/>.

# Spis Treści

<b>1</b>	<b>Konfiguracja ogólna</b>	<b>1</b>
	Zapisywanie w pamięci.....	1
	Automatyczna zmiana czasu.....	1
	Funkcje oszczędzania .....	2
	Oszczędzanie toneru.....	2
	Czas spoczynku .....	2
	Tryb głębokiego spoczynku.....	2
	Tryb wyłączenia.....	3
	Funkcja Trybu cichego.....	3
	Tryb cichy .....	3
	Kontrast wyświetlacza LCD .....	4
	Rozmiar szyby skanera .....	4
	Lista ustawień użytkownika .....	5
	Raport konfiguracji sieci.....	5
<b>2</b>	<b>Funkcje zabezpieczeń</b>	<b>6</b>
	Secure Function Lock 2.0.....	6
	Ustawianie hasła administratora .....	7
	Zmiana hasła administratora .....	7
	Konfigurowanie trybu użytkownika publicznego .....	8
	Konfigurowanie użytkowników z ograniczonym dostępem.....	8
	Włączanie/wyłączanie kontroli dostępu do urządzenia .....	9
	Przełączanie między użytkownikami .....	10
	Blokada ustawień.....	11
	Ustawianie hasła .....	11
	Zmiana hasła blokady ustawień .....	12
	Włączanie/wyłączanie blokady ustawień.....	12
<b>3</b>	<b>Wykonywanie kopii</b>	<b>13</b>
	Ustawienia kopiowania.....	13
	Zatrzymywanie kopiowania .....	13
	Powiększanie i zmniejszanie kopiowanego obrazu.....	13
	Używanie przycisku Opcje.....	15
	Sortowanie kopii .....	16
	Poprawianie jakości kopiowania.....	16
	Regulacja jasności i kontrastu .....	17
	Drukowanie N kopii na 1 stronie (układ strony).....	18
	Kopiowanie dowodu tożsamości 2 w 1 .....	19
	Wybór tacy.....	20
	Kopiowanie dwustronne.....	21
	Kopiowanie dwustronne (odbicie wzdłuż dłuższej krawędzi) .....	21
	Zaawansowane kopiowanie dwustronne (odbcie wzdłuż krótszej krawędzi).....	21

<b>A</b>	<b>Rutynowa konserwacja</b>	<b>22</b>
	Czyszczenie i sprawdzanie urządzenia .....	22
	Sprawdzanie liczników stron .....	23
	Sprawdzanie pozostałej żywotności części .....	23
	Wymiana elementów wymagających okresowej konserwacji .....	23
	Pakowanie i transport urządzenia .....	24
<b>B</b>	<b>Opcje</b>	<b>27</b>
	Opcjonalna taca papieru (LT-5400) .....	27
	Płytki pamięci .....	27
	Typy modułów pamięci SO-DIMM .....	27
	Instalacja dodatkowej pamięci .....	28
<b>C</b>	<b>Słownik</b>	<b>30</b>
<b>D</b>	<b>Indeks</b>	<b>31</b>

## Zapisywanie w pamięci

Ustawienia menu są zapisywane trwale i w przypadku awarii zasilania *nie* zostaną utracone. Ustawienia tymczasowe (np. kontrast) *zostaną* utracone. Podczas awarii zasilania urządzenie będzie przechowywać informacje o dacie i godzinie przez maksymalnie 60 godzin.

## Automatyczna zmiana czasu

Istnieje możliwość ustawienia urządzenia tak, aby automatycznie ustawiało Czas letni. Urządzenie przestawi zegar o godzinę do przodu wiosną i o godzinę do tyłu jesienią.

- 1 Naciśnij przycisk **Menu**, **6**, **1**, **2**.
- 2 Przy użyciu przycisku **▲** lub **▼** wybierz opcję **WŁ.** lub **WYŁ.**  
Naciśnij przycisk **OK**.
- 3 Naciśnij przycisk **Stop/Zakończ**.

## Funkcje oszczędzania

### Oszczędzanie toneru

Funkcja ta umożliwia oszczędzanie toneru. Po ustawieniu funkcji oszczędzania toneru na WŁ. wydruki są jaśniejsze. Ustawieniem domyślnym jest WYŁ..

- 1 Naciśnij przycisk **Menu, 1, 3, 1.**
- 2 Przy użyciu przycisku ▲ lub ▼ wybierz opcję WŁ. lub WYŁ.. Naciśnij przycisk **OK.**
- 3 Naciśnij przycisk **Stop/Zakończ.**



#### Informacja

Nie zaleca się włączania funkcji oszczędzania toneru podczas drukowania zdjęć lub obrazów w skali szarości.

## Czas spoczynku

Ustawienie Tryb spoczynku może zmniejszyć zużycie energii. Gdy urządzenie znajduje się w Trybie spoczynku (trybie Oszczędzanie energii), zachowuje się tak, jakby było wyłączone. Urządzenie uruchomi się i rozpocznie drukowanie, gdy otrzyma zadanie drukowania.

Można wybrać czas, przez jaki urządzenie ma być bezczynne, zanim przejdzie do Trybu spoczynku. Jeśli urządzenie odbierze zadanie drukowania lub wykona kopię, zegar zostanie zresetowany. Ustawienie domyślne to 3 minuty.

Gdy urządzenie znajduje się w trybie spoczynku, na ekranie LCD wyświetlany jest komunikat OCZEKIWANIE.

- 1 Naciśnij przycisk **Menu, 1, 3, 2.**
- 2 Wprowadź czas (0-90 minut), przez który urządzenie ma pozostać bezczynne, zanim przejdzie do trybu spoczynku. Naciśnij przycisk **OK.**
- 3 Naciśnij przycisk **Stop/Zakończ.**

## Tryb głębokiego spoczynku

Jeśli urządzenie znajduje się w trybie spoczynku i nie odbierze żadnych zadań przez dany okres czasu, automatycznie przejdzie w tryb głębokiego spoczynku, a na wyświetlaczu LCD zostanie wyświetlony komunikat UŚPIENIE. Tryb głębokiego spoczynku pozwala na mniejsze zużycie energii niż tryb spoczynku. Urządzenie budzi się po otrzymaniu zadania drukowania.

## Tryb wyłączenia

Jeśli urządzenie będzie znajdować się w trybie głębokiego spoczynku przez 4 godziny, automatycznie przejdzie w tryb wyłączenia, a na wyświetlaczu LCD zostanie wyświetlony komunikat WYŁĄCZ. Tryb wyłączenia to tryb najniższego zużycia energii, w którym urządzenie zużywa około 0,26 W. Aby rozpocząć drukowanie, naciśnij dowolny klawisz na panelu sterowania, a następnie wyślij dane do druku.

Funkcję trybu wyłączenia można włączyć lub wyłączyć wykonując poniższe kroki:

- 1 Naciśnij przycisk **Menu**, **1**, **3**, **3**.
- 2 Przy użyciu przycisku ▲ lub ▼ wybierz opcję WŁ. lub WYŁ.. Naciśnij przycisk **OK**.
- 3 Naciśnij przycisk **Stop/Zakończ**.



### Informacja

Urządzenie nie przechodzi do trybu wyłączenia zasilania, gdy jest podłączone do sieci przewodowej lub w jego pamięci znajdują się dane bezpiecznego drukowania.

## Funkcja Trybu cichego

### Tryb cichy

Ustawienie trybu cichego może zmniejszyć hałas podczas drukowania. Gdy Tryb cichy ma ustawioną wartość WŁ., prędkość drukowania zostaje zmniejszona. Ustawieniem domyślnym jest WYŁ..

- 1 Naciśnij przycisk **Menu**, **1**, **4**.
- 2 Przy użyciu przycisku ▲ lub ▼ wybierz opcję WŁ. lub WYŁ.. Naciśnij przycisk **OK**.
- 3 Naciśnij przycisk **Stop/Zakończ**.

## Kontrast wyświetlacza LCD

Można zmienić kontrast, aby wyświetlacz LCD był jaśniejszy lub ciemniejszy.

- 1 Naciśnij przycisk **Menu**, **1**, **6**.
- 2 Naciśnij przycisk **▶**, aby wyświetlacz LCD stał się ciemniejszy. Naciśnij przycisk **◀**, aby wyświetlacz LCD stał się jaśniejszy.  
Naciśnij przycisk **OK**.
- 3 Naciśnij przycisk **Stop/Zakończ**.

## Rozmiar szyby skanera

W przypadku skanowania dokumentów w formacie Letter należy ustawić rozmiar szyby skanera na **LETTER**. W przeciwnym razie na zeskanowanych dokumentach będzie brakowało fragmentów.

- 1 Naciśnij przycisk **Menu**, **1**, **8**, **1**.
- 2 Przy użyciu przycisku **▲** lub **▼** wybierz opcję **LETTER**.  
Naciśnij przycisk **OK**.
- 3 Naciśnij przycisk **Stop/Zakończ**.



## Lista ustawień użytkownika

Można wydrukować listę ustawień urządzenia.

- 1 Naciśnij przycisk **Menu**, **6**, **4**.
- 2 Naciśnij przycisk **Start**.
- 3 Naciśnij przycisk **Stop/Zakończ**.

## Raport konfiguracji sieci

W Raporcie konfiguracji sieci znajduje się raport wyszczególniający wszystkie bieżące konfiguracje łącznie z ustawieniami serwera wydruku sieciowego.

- 1 Naciśnij przycisk **Menu**, **6**, **5**.
- 2 Naciśnij przycisk **Start**.
- 3 Naciśnij przycisk **Stop/Zakończ**.

## Secure Function Lock 2.0

Funkcja kontroli dostępu do urządzenia umożliwia ograniczenie publicznego dostępu do następujących funkcji urządzenia:

- KOPIUJ
- SKAN
- USB DIRECT
- DRUK <sup>1</sup>
- Page Limit (Limit stron) <sup>2</sup>

<sup>1</sup> DRUK obejmuje zadania drukowania wysłane za pomocą funkcji Google Cloud Print.

<sup>2</sup> Page Limit (Limit stron) konfiguruje się za pomocą funkcji Zarządzanie przez przeglądarkę WWW.

Ponadto funkcja ta uniemożliwia użytkownikom zmienianie domyślnych ustawień urządzenia poprzez ograniczenie dostępu do zdefiniowanych przez użytkownika ustawień menu.

Przed skorzystaniem z opcji bezpieczeństwa należy podać hasło administratora.

Dostęp do czynności z ograniczonym dostępem może zostać umożliwiony poprzez zdefiniowanie użytkownika z ograniczonym dostępem. Użytkownik z ograniczonym dostępem musi wprowadzić hasło przed skorzystaniem z urządzenia.

Należy zwrócić szczególną uwagę na hasło. W przypadku zapomnienia hasła konieczne będzie zresetowanie hasła zapisanego w urządzeniu. Aby uzyskać informacje na temat sposobu resetowania hasła, skontaktuj się z Biurem obsługi klienta firmy Brother.



### Informacja

- Funkcja kontroli dostępu do urządzenia może być ustawiona ręcznie z poziomu panelu sterowania lub za pomocą Zarządzania przez przeglądarkę WWW lub programu BRAdmin Professional 3 (tylko system Windows®). W celu skonfigurowania tej funkcji zalecamy użycie Zarządzania przez przeglądarkę WWW lub programu BRAdmin Professional 3 (tylko system Windows®). (►► Instrukcja Obsługi dla Sieci)
- Do określania ograniczeń i dokonywania zmian uprawniony jest wyłącznie administrator.

## Ustawianie hasła administratora

Poniższe czynności opisują ustawianie hasła administratora. Hasło to służy do konfigurowania użytkowników oraz włączania i wyłączenia blokady kontroli dostępu do urządzenia. (Patrz *Konfigurowanie użytkowników z ograniczonym dostępem* >> strona 8 i *Włączanie/wyłączanie kontroli dostępu do urządzenia* >> strona 9).

- 1 Naciśnij przycisk **Menu**, **1**, **7**, **1**.
- 2 Jako hasło wprowadź czterocyfrowy numer, używając cyfr od 0 do 9. Naciśnij przycisk **OK**.
- 3 Gdy na wyświetlaczu LCD pojawi się napis **WERYFIKUJ :**, wprowadź ponownie hasło. Naciśnij przycisk **OK**.
- 4 Naciśnij przycisk **Stop/Zakończ**.

## Zmiana hasła administratora

- 1 Naciśnij przycisk **Menu**, **1**, **7**, **1**.
- 2 Przy użyciu przycisku ▲ lub ▼ wybierz opcję **USTAW HASŁO**. Naciśnij przycisk **OK**.
- 3 Wprowadź wcześniej ustalone 4-cyfrowe hasło. Naciśnij przycisk **OK**.
- 4 Wprowadź nowe 4-cyfrowe hasło. Naciśnij przycisk **OK**.
- 5 Jeśli na wyświetlaczu LCD pojawi się napis **WERYFIKUJ :**, ponownie wprowadź nowe hasło. Naciśnij przycisk **OK**.
- 6 Naciśnij przycisk **Stop/Zakończ**.

## Konfigurowanie trybu użytkownika publicznego

W trybie użytkownika publicznego funkcje urządzenia są ograniczone do tych dostępnych dla użytkowników publicznych. Użytkownicy publiczni nie muszą wprowadzać hasła, aby uzyskać dostęp do funkcji udostępnionych poprzez tę konfigurację. Można skonfigurować jednego użytkownika publicznego.

- 1 Naciśnij przycisk **Menu**, **1**, **7**, **1**.
- 2 Przy użyciu przycisku ▲ lub ▼ wybierz opcję **ID KONFIGURACJI**.  
Naciśnij przycisk **OK**.
- 3 Wprowadź hasło administratora.  
Naciśnij przycisk **OK**.
- 4 Przy użyciu przycisku ▲ lub ▼ wybierz opcję **PUBLICZNY**.  
Naciśnij przycisk **OK**.
- 5 Przy użyciu przycisku ▲ lub ▼ wybierz opcję **AKTYWUJ** lub **DEAKTYWUJ** dla **KOPIUJ**.  
Naciśnij przycisk **OK**.  
Po ustawieniu opcji **KOPIUJ** powtórz tę czynność dla opcji **SKAN**, **USB DIRECT** i **DRUK**. Gdy na wyświetlaczu LCD pojawi się napis **WYJŚCIE**, naciśnij przycisk **OK**.
- 6 Naciśnij przycisk **Stop/Zakończ**.

## Konfigurowanie użytkowników z ograniczonym dostępem

Można skonfigurować użytkownikom hasła i ograniczyć dostępne dla nich funkcje. Za pośrednictwem Zarządzania przez przeglądarkę WWW lub aplikacji BRAdmin Professional 3 (tylko w przypadku systemu Windows®) można skonfigurować bardziej zaawansowane ograniczenia, na przykład na liczbę stron lub nazwę logowania użytkownika komputera PC. (➤➤ Instrukcja Obsługi dla Sieci) Można skonfigurować do 25 użytkowników z ograniczonym dostępem i hasłem.

- 1 Naciśnij przycisk **Menu**, **1**, **7**, **1**.
- 2 Przy użyciu przycisku ▲ lub ▼ wybierz opcję **ID KONFIGURACJI**.  
Naciśnij przycisk **OK**.
- 3 Wprowadź hasło administratora.  
Naciśnij przycisk **OK**.
- 4 Przy użyciu przycisku ▲ lub ▼ wybierz opcję **UŻYTK. XX**.  
Naciśnij przycisk **OK**.
- 5 Przy użyciu klawiatury numerycznej wprowadź nazwę użytkownika.  
(➤➤ Podstawowy Podręcznik Użytkownika: *Wprowadzanie tekstu*)  
Naciśnij przycisk **OK**.
- 6 Wprowadź 4-cyfrowy numer jako hasło użytkownika.  
Naciśnij przycisk **OK**.
- 7 Przy użyciu przycisku ▲ lub ▼ wybierz opcję **AKTYWUJ** lub **DEAKTYWUJ** dla **KOPIUJ**.  
Naciśnij przycisk **OK**.  
Po ustawieniu opcji **KOPIUJ** powtórz tę czynność dla opcji **SKAN**, **USB DIRECT** i **DRUK**. Gdy na wyświetlaczu LCD pojawi się napis **WYJŚCIE**, naciśnij przycisk **OK**.

8 Powtórz czynności od 4 do 7, aby wprowadzić kolejnych użytkowników i hasła.

9 Naciśnij przycisk **Stop/Zakończ**.



### Informacja

Nie można wprowadzić tej samej nazwy dla różnych użytkowników.

## Włączanie/wyłączanie kontroli dostępu do urządzenia

W przypadku wprowadzenia nieprawidłowego hasła na wyświetlaczu LCD pojawi się komunikat **BŁĘDNE HASŁO**. Wprowadź ponownie prawidłowe hasło.

### Włączanie funkcji kontroli dostępu do urządzenia

- 1 Naciśnij przycisk **Menu**, **1**, **7**, **1**.
- 2 Przy użyciu przycisku **▲** lub **▼** wybierz opcję **WYŁ. → WŁ. . .**.  
Naciśnij przycisk **OK**.
- 3 Wprowadź 4-cyfrowe hasło administratora.  
Naciśnij przycisk **OK**.

### Wyłączanie funkcji kontroli dostępu do urządzenia

- 1 Naciśnij przycisk **Menu**, **1**, **7**, **1**.
- 2 Przy użyciu przycisku **▲** lub **▼** wybierz opcję **WŁ. → WYŁ. . .**.  
Naciśnij przycisk **OK**.
- 3 Wprowadź 4-cyfrowe hasło administratora.  
Naciśnij przycisk **OK**.

## Przełączanie między użytkownikami

Funkcja ta umożliwi przełączanie pomiędzy zarejestrowanymi użytkownikami z ograniczonym dostępem lub trybem publicznym, gdy kontrola dostępu do urządzenia jest włączona.

### Przełączanie na tryb użytkownika z ograniczonym dostępem

- 1 Przytrzymaj wciśnięty przycisk ◀ i jednocześnie naciśnij przycisk **Wydruk zabezpieczony**.
- 2 Naciśnij przycisk ▲ lub ▼, aby wybrać ID. Naciśnij przycisk **OK**.
- 3 Wprowadź 4-cyfrowe hasło. Naciśnij przycisk **OK**.



### Informacja

- Jeżeli bieżące ID posiada ograniczenie względem żądanej funkcji, na wyświetlaczu LCD pojawi się komunikat **ODMOWA DOSTĘPU**. Następnie na wyświetlaczu pojawi się komunikat **ZMIEN ID** i inne ID użytkowników, aby możliwe było przełączenie do danego ID użytkownika lub trybu publicznego, który posiada dostęp. Jeśli użytkownik ma prawo uzyskać dostęp do żądanej funkcji, należy nacisnąć przycisk ▲ lub ▼, aby wybrać nazwę, a następnie nacisnąć przycisk **OK**. Wpisz wybrane czterocyfrowe hasło i naciśnij przycisk **OK**.
- Jeśli ID użytkownika ma ustawione ograniczenie na liczbę stron i maksymalna liczba stron została już osiągnięta, w przypadku próby wydrukowania danych na wyświetlaczu LCD zostanie wyświetlony komunikat **PRZEKR. LIMIT**. Skontaktuj się z administratorem, aby sprawdzić ustawienia funkcji kontroli dostępu do urządzenia.

### Przełączanie na tryb publiczny

Po zakończeniu korzystania z urządzenia przez użytkownika z ograniczonym dostępem urządzenie powróci do trybu publicznego po upływie jednej minuty.

Z trybu użytkownika z ograniczonym dostępem można wyjść naciskając następujące klawisze:

- **Wyczyść** będąc w trybie kopiowania.
- **(SKANUJ)** będąc w trybie skanowania.

Na wyświetlaczu LCD zostanie wyświetlony komunikat **WYSŁ. NA PUBLIC?.**

Naciśnij przycisk **1**, aby wybrać opcję **1 . TAK**.



### Informacja

Jeśli funkcja, którą użytkownik próbuje użyć, jest ograniczona dla wszystkich użytkowników, na wyświetlaczu LCD zostanie wyświetlony komunikat **NIEDOSTĘPNY**; urządzenie przejdzie do trybu gotowości, a użytkownik nie będzie mógł uzyskać dostępu do tej funkcji. Skontaktuj się z administratorem, aby sprawdzić ustawienia funkcji kontroli dostępu do urządzenia.

## Blokada ustawień

Blokada ustawień pozwala na ustalenie hasła, które uniemożliwia innym osobom dokonanie przypadkowej zmiany ustawień urządzenia.

Należy zwrócić szczególną uwagę na hasło. W przypadku zapomnienia hasła konieczne będzie zresetowanie haseł zapisanych w urządzeniu. Skontaktuj się z administratorem lub Biurem Obsługi Klienta firmy Brother.

Jeśli dla blokady ustawień wybrana jest opcja **WŁ.**, nie można zmieniać ustawień bez podania hasła.

## Ustawianie hasła

- 1 Naciśnij przycisk **Menu**, **1**, **7**, **2**.
- 2 Jako hasło wprowadź czterocyfrowy numer, używając cyfr od 0 do 9. Naciśnij przycisk **OK**.
- 3 Po wyświetleniu na wyświetlaczu LCD komunikatu **WERYFIKUJ**: ponownie wprowadź hasło. Naciśnij przycisk **OK**.
- 4 Naciśnij przycisk **Stop/Zakończ**.

## Zmiana hasła blokady ustawień

---

- 1 Naciśnij przycisk **Menu**, **1**, **7**, **2**.
- 2 Przy użyciu przycisku ▲ lub ▼ wybierz opcję **USTAW HASŁO**.  
Naciśnij przycisk **OK**.
- 3 Wprowadź aktualne czterocyfrowe hasło.  
Naciśnij przycisk **OK**.
- 4 Wprowadź nowe 4-cyfrowe hasło.  
Naciśnij przycisk **OK**.
- 5 Po wyświetleniu na wyświetlaczu LCD komunikatu **WERYFIKUJ**: ponownie wprowadź nowe hasło.  
Naciśnij przycisk **OK**.
- 6 Naciśnij przycisk **Stop/Zakończ**.

## Włączanie/wyłączanie blokady ustawień

---

W przypadku wprowadzenia nieprawidłowego hasła w czasie wykonywania poniższych czynności na wyświetlaczu LCD pojawi się komunikat **BŁĘDNE HASŁO**. Wprowadź ponownie prawidłowe hasło.

### Włączanie blokady ustawień

- 1 Naciśnij przycisk **Menu**, **1**, **7**, **2**.
- 2 Przy użyciu przycisku ▲ lub ▼ wybierz opcję **WŁ**..  
Naciśnij przycisk **OK**.
- 3 Wprowadź 4-cyfrowe hasło.  
Naciśnij przycisk **OK**.
- 4 Naciśnij przycisk **Stop/Zakończ**.

### Wyłączanie blokady ustawień

- 1 Naciśnij przycisk **Menu**, **1**, **7**, **2**.
- 2 Wprowadź 4-cyfrowe hasło. Naciśnij dwukrotnie przycisk **OK**.
- 3 Naciśnij przycisk **Stop/Zakończ**.



## Ustawienia kopiowania

Aby szybko zmienić ustawienia kopiowania na czas wykonywania następczej kopii, użyj przycisków tymczasowych **KOPIUJ**. Można zmienić wiele ustawień.

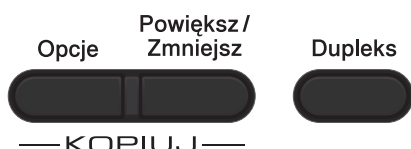

Po upływie minuty po zakończeniu kopiowania urządzenie przywróci ustawienia domyślne.

Aby zmienić ustawienie, naciśnij chwilowo przycisk **KOPIUJ** lub **Dupleks**, a następnie naciśnij przycisk ▲ lub ▼ oraz ◀ lub ▶, aby przewijać przez ustawienia kopiowania. Gdy żądane ustawienie zostanie podświetlone, naciśnij przycisk **OK**.

Po zakończeniu zmiany ustawień, naciśnij klawisz **Start**, aby rozpocząć kopiowanie.

## Zatrzymywanie kopiowania

Aby zatrzymać kopiowanie, naciśnij przycisk **Stop/Zakończ**.

## Powiększanie i zmniejszanie kopiowanego obrazu

Można wybrać następujące stopnie powiększania lub zmniejszania:

Naciśnij	100%*
	97% LTR→A4
	94% A4→LTR
	91% CAŁA STR.
	85% LTR→EXE
	83% LGL→A4
	78% LGL→LTR
	70% A4→A5
	50%
	WYBÓR (25-400%) <sup>1</sup>
	AUTO <sup>2</sup>
	200%
141% A5→A4	
104% EXE→LTR	

\*Ustawienie fabryczne jest oznaczone pogrubioną czcionką i gwiazdką.

<sup>1</sup> Ustawienie WYBÓR (25-400%) umożliwia wprowadzenie współczynnika w zakresie od 25% do 400%.

<sup>2</sup> Opcja AUTO powoduje, że urządzenie oblicza współczynnik zmniejszenia, który najlepiej odpowiada rozmiarowi papieru. Opcja AUTO jest dostępna tylko gdy używany jest podajnik ADF.

Aby powiększyć lub zmniejszyć kolejną kopię, wykonaj następujące czynności:

- 1 Włóż dokument.
- 2 Użyj klawiatury numerycznej w celu wprowadzenia liczby kopii (do 99).
- 3 Naciśnij przycisk **Powiększ/Zmniejsz**, a następnie naciśnij przycisk ▶.

- 4 Wykonaj jedną z następujących czynności:
- Przy użyciu przycisku ▲ lub ▼ wybierz żądany stopień powiększenia lub pomniejszenia.  
Naciśnij przycisk **OK**.
  - Przy użyciu przycisku ▲ lub ▼ wybierz opcję WYBÓR (25-400%).  
Naciśnij przycisk **OK**.  
Przy użyciu klawiatury numerycznej wprowadź współczynnik powiększenia lub zmniejszenia w zakresie od 25% do 400%. (Na przykład, naciśnij przycisk **5** i **3**, aby przejść do opcji 53%.)  
Naciśnij przycisk **OK**.

- 5 Naciśnij przycisk **Start**.



### Informacja



---

Opcje układu strony 2 W 1 (P),  
2 W 1 (L), 2 W 1 (ID.), 4 W 1 (P)  
i 4 W 1 (L) *nie są* dostępne dla funkcji  
Zwiększania/Pomniejszania.

---

## Używanie przycisku Opcje

Przy użyciu przycisku **Opcje** można szybko ustawić następujące opcje dla następnej kopii.

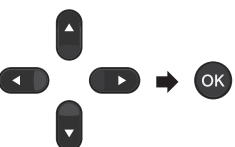
Naciśnij	Pozycje menu	Opcje	Strona
	Naciśnij przycisk ▲ lub ▼, a następnie przycisk OK 	Naciśnij przycisk ▲, ▼, ◀ lub ▶, a następnie przycisk OK 	
	PLIK/SORT	<b>PLIK*</b> SORT	16
	JAKOŚĆ	<b>AUTO*</b> TEKST FOTO WYKRES	16
	JASNOŚĆ	-■□□□+ -□■□□+ -□□■□+* -□□□■+ -□□□■+	17
	KONTRAST	-■□□□+ -□■□□+ -□□■□+* -□□□■+ -□□□■+	17
	UKŁAD STRONY	<b>WYŁ. (1 W 1)*</b> 2 W 1 (P) 2 W 1 (L) 2 W 1 (ID.) 4 W 1 (P) 4 W 1 (L)	18
	WYBÓR POD.	<b>MP&gt;T1*</b> lub <b>M&gt;T1&gt;T2*</b> <sup>1</sup> T1>MP lub T1>T2>M <sup>1</sup> #1 (XXX) <sup>2</sup> #2 (XXX) <sup>1 2</sup> MP (XXX) <sup>2</sup>	20

Ustawienia fabryczne zostały oznaczone czcionką pogrubioną i gwiazdką.

<sup>1</sup> T2 i #2 pojawiają się tylko wtedy, gdy zainstalowana jest opcjonalna taca dolna.

<sup>2</sup> XXX to rozmiar papieru ustawiony w opcji **Menu, 1, 1, 2**.

## Sortowanie kopii

Można sortować wielokrotne kopie. Strony zostaną ułożone na stosie w kolejności: 1 2 3, 1 2 3, 1 2 3 i tak dalej.

- 1 Włóż dokument.
- 2 Użyj klawiatury numerycznej w celu wprowadzenia liczby kopii (do 99).
- 3 Naciśnij przycisk **Opcje**. Przy użyciu przycisku ▲ lub ▼ wybierz opcję PLIK/SORT.  
Naciśnij przycisk **OK**.
- 4 Przy użyciu przycisku ▲ lub ▼ wybierz opcję SORT.  
Naciśnij przycisk **OK**.
- 5 Naciśnij przycisk **Start**, aby zeskanować stronę.  
Jeśli dokument jest umieszczony w podajniku ADF, urządzenie zeskanuje strony i rozpocznie drukowanie.

**W przypadku korzystania z szyby skanera przejdź do czynności 6.**

- 6 Po zeskanowaniu strony naciśnij przycisk 1, aby zeskanować kolejną stronę.

PŁASKIE ŁOŻE
NASTĘPNA STRONA?
▲ 1 . TAK
▼ 2 . NIE
WYBÓR ▲▼ LUB OK

- 7 Połóż kolejną stronę na szybie skanera.  
Naciśnij przycisk **OK**.  
Powtórz czynności 6 i 7 dla każdej strony dokumentu.
- 8 Aby zakończyć po zeskanowaniu wszystkich stron, naciśnij przycisk 2 w kroku 6.

## Poprawianie jakości kopiowania

Dostępny jest pełny zakres ustawień jakości. Ustawieniem domyślnym jest **AUTO**.

- **AUTO**  
Tryb Auto jest zalecany dla zwykłych wydruków. Odpowiedni dla dokumentów zawierających tekst i zdjęcia.
- **TEKST**  
Odpowiedni dla dokumentów zawierających głównie tekst.
- **FOTO**  
Lepsza jakość kopiowania w przypadku zdjęć.
- **WYKRES**  
Odpowiedni do kopiowania paragonów.

Aby *tymczasowo* zmienić ustawienia jakości, wykonaj następujące czynności:

- 1 Włóż dokument.
- 2 Użyj klawiatury numerycznej w celu wprowadzenia liczby kopii (do 99).
- 3 Naciśnij przycisk **Opcje**. Przy użyciu przycisku ▲ lub ▼ wybierz opcję JAKOŚĆ.  
Naciśnij przycisk **OK**.
- 4 Przy użyciu przycisku ◀ lub ▶ wybierz opcję **AUTO**, **TEKST**, **FOTO** lub **WYKRES**.  
Naciśnij przycisk **OK**.
- 5 Naciśnij przycisk **Start**.  
Aby zmienić ustawienie *domyślne*, wykonaj następujące czynności:
  - 1 Naciśnij przycisk **Menu**, 2, 1.
  - 2 Przy użyciu przycisku ▲ lub ▼ wybierz jakość kopiowania.  
Naciśnij przycisk **OK**.
  - 3 Naciśnij przycisk **Stop/Zakończ**.

## Regulacja jasności i kontrastu

### Jasność

Regulacja jasności pozwala zaciemnić lub rozjaśnić kopie.

- Aby *tyczasowo* zmienić ustawienie jasności kopii, wykonaj następujące czynności:
  - 1 Włóż dokument.
  - 2 Użyj klawiatury numerycznej w celu wprowadzenia liczby kopii (do 99).
  - 3 Naciśnij przycisk **Opcje**.  
Przy użyciu przycisku ▲ lub ▼ wybierz opcję **JASNOŚĆ**.  
Naciśnij przycisk **OK**.
  - 4 Naciśnij przycisk ►, aby uzyskać jaśniejszą kopię lub naciśnij przycisk ◀, aby uzyskać ciemniejszą kopię.  
Naciśnij przycisk **OK**.
  - 5 Naciśnij przycisk **Start**.
    - Aby zmienić ustawienie *domyślne*, wykonaj następujące czynności:
      - 1 Naciśnij przycisk **Menu, 2, 2**.
      - 2 Naciśnij przycisk ►, aby uzyskać jaśniejszą kopię lub naciśnij przycisk ◀, aby uzyskać ciemniejszą kopię.  
Naciśnij przycisk **OK**.
      - 3 Naciśnij przycisk **Stop/Zakończ**.

### Kontrast

Wyregulowanie kontrastu pomaga w wyostreniu i ożywieniu obrazu.

- Aby *tyczasowo* zmienić ustawienia kontrastu, wykonaj następujące czynności:
  - 1 Włóż dokument.
  - 2 Użyj klawiatury numerycznej w celu wprowadzenia liczby kopii (do 99).
  - 3 Naciśnij przycisk **Opcje**.  
Przy użyciu przycisku ▲ lub ▼ wybierz opcję **KONTRAST**.  
Naciśnij przycisk **OK**.
  - 4 Naciśnij przycisk ◀, aby zmniejszyć kontrast, lub naciśnij przycisk ►, aby zwiększyć kontrast.  
Naciśnij przycisk **OK**.
  - 5 Naciśnij przycisk **Start**.
    - Aby zmienić ustawienie *domyślne*, wykonaj następujące czynności:
      - 1 Naciśnij przycisk **Menu, 2, 3**.
      - 2 Naciśnij przycisk ◀, aby zmniejszyć kontrast, lub naciśnij przycisk ►, aby zwiększyć kontrast.  
Naciśnij przycisk **OK**.
      - 3 Naciśnij przycisk **Stop/Zakończ**.

## Drukowanie N kopii na 1 stronie (układ strony)

Za pomocą funkcji N w 1 można zmniejszyć ilość papieru używanego podczas kopiowania. Ta funkcja umożliwia kopiowanie dwóch lub czterech stron na jednej stronie. Aby kopiować obie strony dowodu tożsamości na jednej stronie, patrz *Kopiowanie dowodu tożsamości 2 w 1* >> strona 19.

### ! Ważne

- Upewnij się, że rozmiar papieru jest ustawiony na A4, LETTER, LEGAL lub FOLIO.
- (P) oznacza układ pionowy, a (L) poziomy.
- W trybie N w 1 nie można używać funkcji powiększania/zmniejszania.

- 1 Włóż dokument.
- 2 Użyj klawiatury numerycznej w celu wprowadzenia liczby kopii (do 99).
- 3 Naciśnij przycisk **Opcje**. Przy użyciu przycisku ▲ lub ▼ wybierz opcję UKŁAD STRONY. Naciśnij przycisk **OK**.
- 4 Naciśnij przycisk ▲ lub ▼, aby wybrać opcję WYŁ. (1 W 1), 2 W 1 (P), 2 W 1 (L), 2 W 1 (ID.)<sup>1</sup>, 4 W 1 (P) lub 4 W 1 (L). Naciśnij przycisk **OK**.
 

<sup>1</sup> Aby uzyskać szczegółowe informacje na temat opcji 2 W 1 (ID.), patrz *Kopiowanie dowodu tożsamości 2 w 1* >> strona 19.
- 5 Naciśnij przycisk **Start**, aby zeskanować stronę. Jeśli dokument jest umieszczony w podajniku ADF, urządzenie zeskanuje strony i rozpocznie drukowanie.

W przypadku korzystania z szyby skanera przejdź do czynności 6.

- 6 Po zeskanowaniu strony naciśnij przycisk 1, aby zeskanować kolejną stronę.

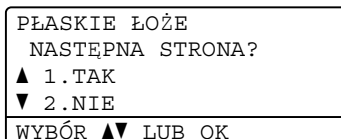

- 7 Połóż kolejną stronę na szybie skanera. Naciśnij przycisk **OK**. Powtórz czynności 6 i 7 dla każdej strony dokumentu.
- 8 Aby zakończyć po zeskanowaniu wszystkich stron, naciśnij przycisk 2 w kroku 6.

### W przypadku kopiowania z podajnika ADF:

Włóż dokument *zadrukowaną stroną do góry* w kierunku pokazanym poniżej:

#### ■ 2 W 1 (P)



#### ■ 2 W 1 (L)

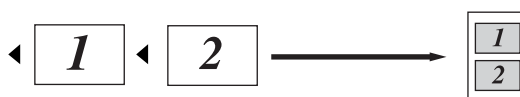

#### ■ 4 W 1 (P)



#### ■ 4 W 1 (L)

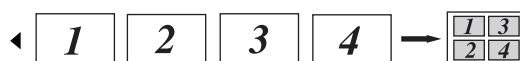

## W przypadku kopiowania z szyby skanera:

Włóż dokument *stroną zadrukowaną w dół* w kierunku pokazanym poniżej:

### ■ 2 W 1 (P)



### ■ 2 W 1 (L)

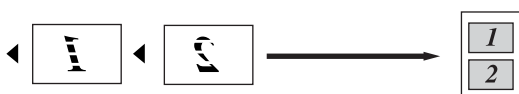

### ■ 4 W 1 (P)



### ■ 4 W 1 (L)

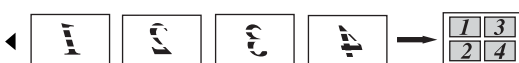

## Kopiowanie dowodu tożsamości 2 w 1

Obie strony dowodu tożsamości można skopiować na jednej stronie, z zachowaniem oryginalnego rozmiaru dowodu tożsamości.



### Informacja

Dowody tożsamości można kopiować w zakresie dozwolonym przez obowiązujące prawo. (►► Przewodnik Bezpieczeństwa Produktu: *Bezprawne wykorzystywanie urządzeń kopiujących (tylko modele MFC i DCP)*)

- 1 Umieść dowód tożsamości *stroną zadrukowaną w dół*, w lewym rogu szyby skanera.

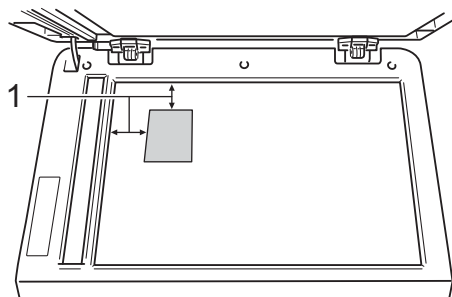

### 1 4 mm lub więcej (górną, lewą)

- Nawet jeśli w podajniku ADF zostanie umieszczony dokument, w tym trybie urządzenie będzie skanować dane z szyby skanera.

- 2 Wpisz żadaną liczbę kopii.
- 3 Naciśnij przycisk **Opcje**. Przy użyciu przycisku ▲ lub ▼ wybierz opcję UKŁAD STRONY. Naciśnij przycisk **OK**.
- 4 Przy użyciu przycisku ▲ lub ▼ wybierz opcję 2 W 1 (ID.). Naciśnij przycisk **OK**.

- 5 Naciśnij przycisk **Start**. Gdy urządzenie zeskanuje pierwszą stronę dowodu tożsamości, na wyświetlaczu LCD zostanie wyświetlona następująca instrukcja.

PRZEWRÓĆ ID.  
I NACIŚNIJ START

- 6 Obróć dowód tożsamości i umieść go po lewej stronie szyby skanera.
- 7 Naciśnij przycisk **Start**. Urządzenie zeskanuje drugą stronę dowodu tożsamości i wydrukuje stronę.



### Informacja

W przypadku wybrania opcji Kopiowanie dowodu tożsamości 2 w 1 urządzenie ustawi jakość na FOTO, a kontrast na +2 (-□□□□■+).

## Wybór tacy

Można zmienić użycie tacy wyłącznie dla następnego kopii.

- 1 Włóż dokument.
- 2 Użyj klawiatury numerycznej w celu wprowadzenia liczby kopii (do 99).
- 3 Naciśnij przycisk **Opcje**. Przy użyciu przycisku ▲ lub ▼ wybierz opcję WYBÓR POD.. Naciśnij przycisk **OK**.
- 4 Naciśnij przycisk ◀ lub ▶, aby wybrać opcję MP>T1, M>T1>T2<sup>1</sup>, T1>MP, T1>T2>M<sup>1</sup>, #1 (XXX)<sup>2</sup>, #2 (XXX)<sup>1 2</sup> lub MP (XXX)<sup>2</sup>. Naciśnij przycisk **OK**.
  - 1 T2 i #2 pojawiają się tylko wtedy, gdy zainstalowana jest opcjonalna taca dolna.
  - 2 XXX to rozmiar papieru ustawiony w opcji **Menu, 1, 1, 2**.
- 5 Naciśnij przycisk **Start**.



### Informacja

Aby zmienić domyślne ustawienia wyboru tacy >> Podstawowy Podręcznik Użytkownika: *Użycie tacy w trybie kopiowania*.



## Kopiowanie dwustronne

Aby użyć funkcji automatycznego kopiowania dwustronnego, załaduj dokument do podajnika ADF.

Jeśli podczas wykonywania kopii dwustronnych wyświetlony zostanie komunikat o braku pamięci, spróbuj zainstalować dodatkową pamięć. (Patrz *Instalacja dodatkowej pamięci* >> strona 28).

## Kopiowanie dwustronne (odbicie wzdłuż dłuższej krawędzi)

### ■ 1STRON-2STRON D

Pionowo

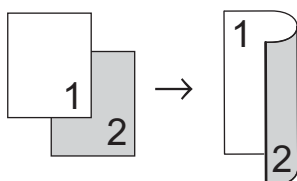

Poziomo

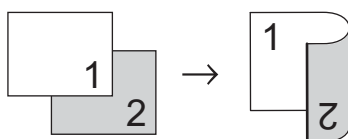

- 1 Włóż dokument.
- 2 Wpisz liczbę kopii (do 99) za pomocą klawiatury numerycznej.
- 3 Naciśnij przycisk **Dupleks** i ▲ lub ▼, aby wybrać opcję 1STRON-2STRON D. Naciśnij przycisk **OK**.
- 4 Naciśnij przycisk **Start**, aby skopiować dokument.

## Zaawansowane kopiowanie dwustronne (odbicie wzdłuż krótszej krawędzi)

### ■ 1-stronne → 2-stronne (krótka krawędź)

Pionowo

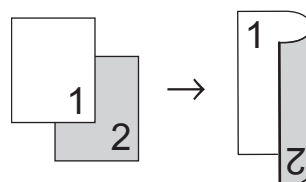

Poziomo

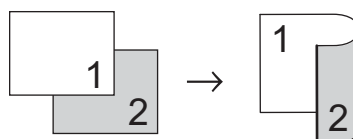

- 1 Włóż dokument.
- 2 Wpisz liczbę kopii (do 99) za pomocą klawiatury numerycznej.
- 3 Naciśnij przycisk **Dupleks** i ▲ lub ▼, aby wybrać opcję 1STRON-2STRON K. Naciśnij przycisk **OK**.
- 4 Naciśnij przycisk **Start**, aby skopiować dokument.

# A

## Rutynowa konserwacja

### Czyszczenie i sprawdzanie urządzenia

Regularnie czyść zewnętrzne części i wnętrze urządzenia suchą, niestrzępiącą się szmatką. Przy wymianie toneru lub zespołu bębna pamiętaj o oczyszczeniu wnętrza urządzenia. Jeśli drukowane strony są poplamione tonerem, oczyść wnętrze urządzenia suchą, niestrzępiącą się szmatką.

#### OSTRZEŻENIE



- NIE wkładaj wkładu toneru lub zespołu jednostki bębna i toneru do ognia. Może eksplodować i spowodować obrażenia.
- NIE używaj żadnych palnych substancji, aerozoli ani rozpuszczalników/płynów organicznych zawierających alkohol/amoniak, do czyszczenia wewnętrznych lub zewnętrznych elementów urządzenia. Może to doprowadzić do pożaru lub porażenia prądem. Do tego celu należy używać wyłącznie suchej, niestrzępiącej się szmatki.

(>> Przewodnik Bezpieczeństwa Produktu: *Ogólne środki ostrożności*)



#### Ważne

Używaj obojętnych detergentów. Czyszczenie przy użyciu środków lotnych, takich jak rozcieńczalniki lub benzyna, może uszkodzić powierzchnię urządzenia.

## Sprawdzanie liczników stron

Istnieje możliwość wyświetlania liczników kopii, wydrukowanych stron, raportów, list lub podsumowania.

- 1 Naciśnij przycisk **Menu**, **6**, **3**.
- 2 Naciśnij przycisk **▲** lub **▼**, aby wyświetlić **CAŁOŚĆ**, **LISTY**, **KOPIA** lub **WYDRUKI**.
- 3 Naciśnij przycisk **Stop/Zakończ**.

## Sprawdzanie pozostałej żywotności części

Informację o żywotności części urządzenia można odczytać na wyświetlaczu LCD.

- 1 Naciśnij przycisk **Menu**, **6**, **7**.

67. ŻYW. CZĘŚCI
1. BĘBEN
2. ELEM. GRZEWCZY
3. LASER
WYBÓR ▲▼ LUB OK

- 2 Naciśnij przycisk **▲** lub **▼**, aby wybrać opcję 1. BĘBEN, 2. ELEM. GRZEWCZY, 3. LASER, 4. PF KIT MP, 5. PF KIT 1 lub 6. PF KIT 2<sup>1</sup>.  
Naciśnij przycisk **OK**.

- 3 Naciśnij przycisk **Stop/Zakończ**.

<sup>1</sup> Gdy zainstalowana jest opcjonalna taca dolna.



### Informacja

Sprawdzenie żywotności będzie dokładne wyłącznie, gdy po zainstalowaniu nowej części zresetowano licznik części. Nie będzie dokładne, jeśli licznik żywotności części został zresetowany w trakcie okresu eksploatacji używanej części.

Pozostała żywotność toneru znajduje się w raporcie ustawień użytkownika. (Patrz *Lista ustawień użytkownika* ►► strona 5).

## Wymiana elementów wymagających okresowej konserwacji

Elementy wymagające okresowej konserwacji wymagają regularnych wymian w celu zachowania jakości druku. Części wymienione poniżej będą musiały być wymienione po wydrukowaniu około 50 000 stron<sup>1</sup> w przypadku zespołu podajnika papieru MP i 100 000 stron<sup>1</sup> w przypadku zespołu podajnika papieru 1, zespołu podajnika papieru 2<sup>2</sup>, nagrzewnicy i lasera. Gdy na wyświetlaczu LCD pojawią się poniższe komunikaty, skontaktuj się z Biurem Obsługi Klienta firmy Brother.

Komunikat na ekranie LCD	Opis
WYMIEN CZĘŚCI Zespół grzejny	Wymień zespół nagrzewnicy.
WYMIEN CZĘŚCI Zespół lasera	Wymień moduł lasera.
WYMIEN CZĘŚCI PF KIT 1	Wymień zespół podajnika papieru do tacy papieru.
WYMIEN CZĘŚCI PF KIT 2 <sup>2</sup>	Wymień zespół podajnika papieru do opcjonalnej tacy dolnej.
WYMIEN CZĘŚCI PF KIT MP	Wymień komplet podajników papieru do tacy wielofunkcyjnej.

<sup>1</sup> Arkusze jednostronne w formacie A4 lub Letter.

<sup>2</sup> Gdy zainstalowana jest opcjonalna taca dolna.

## Pakowanie i transport urządzenia

### **⚠ OSTRZEŻENIE**

To urządzenie jest ciężkie i waży ponad 15,6 kg. Przy ponownym stawianiu urządzenia należy zachować ostrożność, aby nie przyciąć palców.

Podczas korzystania z tacy dolnej NIE WOLNO przenosić maszyny z tacą dolną, ponieważ może dojść do obrażeń lub uszkodzenia urządzenia, ponieważ taca dolna nie jest przymocowana do urządzenia.

### **📄 Informacja**

Jeśli z jakiegoś powodu konieczny jest transport urządzenia, należy uważnie spakować urządzenie w oryginalne opakowanie, aby uniknąć jego uszkodzenia podczas transportu. Urządzenie powinno zostać odpowiednio ubezpieczone u przewoźnika.

- 1 Wyłącz urządzenie. Należy pozostawić urządzenie włączone na przynajmniej 10 minut, aby ostygło.
- 2 Odłącz od urządzenia wszystkie przewody, a następnie odłącz przewód zasilający z gniazda elektrycznego.
- 3 Umieść materiał opakowaniowy (1) w pudełku.

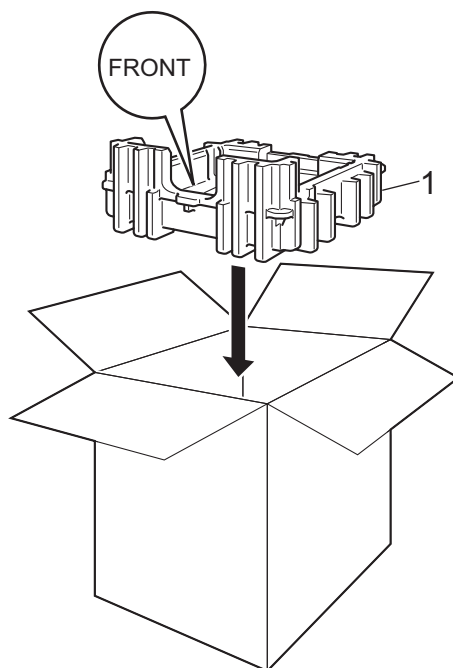

- 4 Owiń urządzenie plastikowym workiem. Włóż urządzenie do materiału opakowaniowego (1).

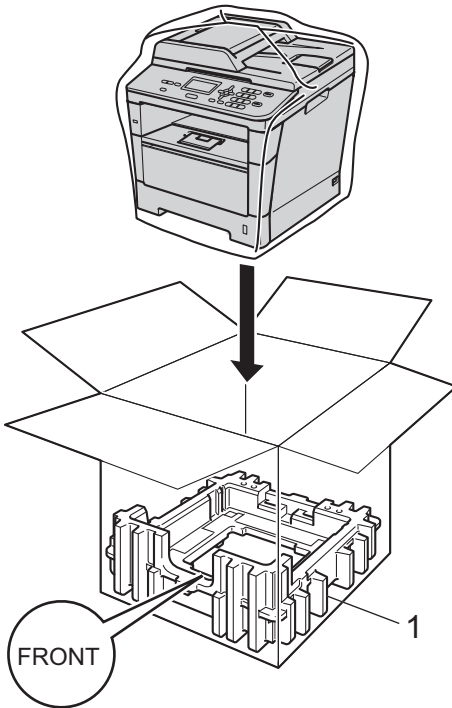

- 5 Włóż dwa elementy materiałów opakowaniowych (1) do kartonu, dopasowując prawą stronę urządzenia z oznaczeniem „RIGHT” na jednym z elementów materiałów pakunkowych, oraz lewą stronę urządzenia z oznaczeniem „LEFT” na innych materiałach opakowaniowych. Włóż przewód zasilający i materiały drukowane do oryginalnego pudełka, tak jak to pokazano na ilustracji.

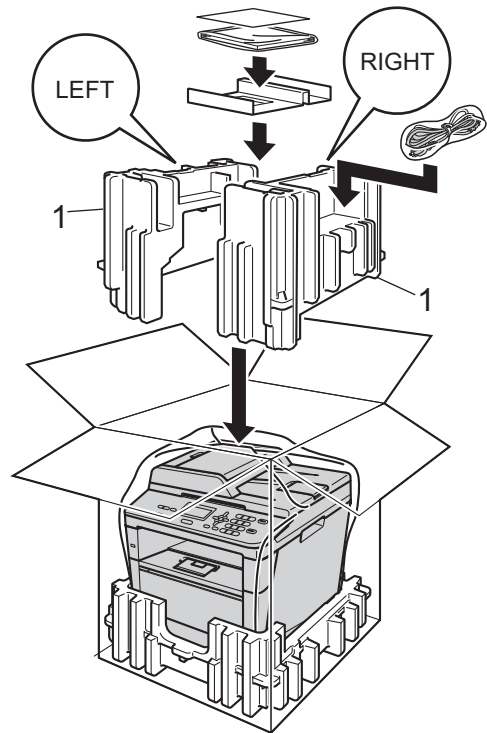

- 6 Zamknij karton i oklej taśmą.

- 7 <Jeżeli posiadasz tacę dolną>  
Zapakuj tacę dolną zgodnie z ilustracją.

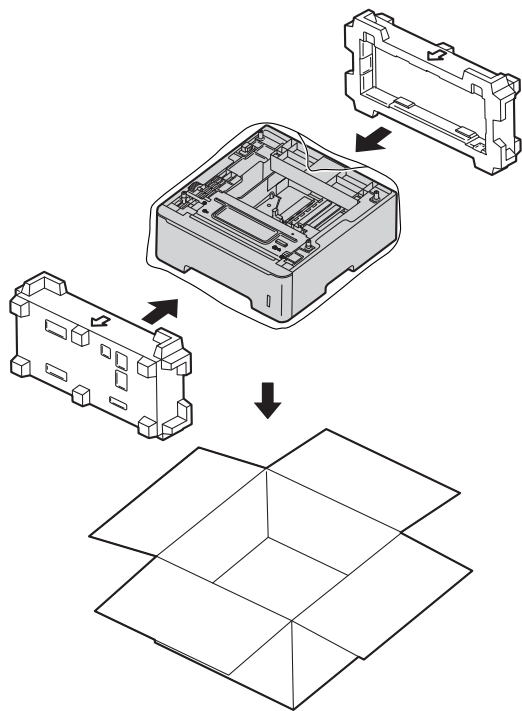

## Opcjonalna taca papieru (LT-5400)

Istnieje możliwość zainstalowania opcjonalnej tacy dolnej, która może pomieścić do 500 arkuszy papieru o gramaturze 80 g/m<sup>2</sup>.

Gdy opcjonalna taca zostanie zainstalowana, urządzenie będzie mogło pomieścić do 800 arkuszy zwykłego papieru.

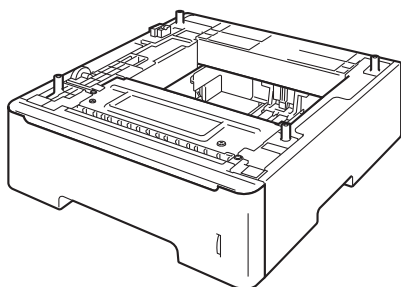

Aby uzyskać informacje na temat konfiguracji, patrz instrukcje dostarczone z tacą dolną.

### **!** OSTRZEŻENIE

Podczas korzystania z tacy dolnej NIE WOLNO przenosić maszyny z tacą dolną, ponieważ może dojść do obrażeń lub uszkodzenia urządzenia, ponieważ taca dolna nie jest przymocowana do urządzenia.

## Płytki pamięci

DCP-8110DN posiada 64 MB pamięci standardowej. Urządzenie posiada jedno gniazdo na opcjonalne rozszerzenie pamięci. Pamięć można rozszerzyć do maksymalnie 320 MB w przypadku modelu DCP-8110DN.

## Typy modułów pamięci SO-DIMM

Można zainstalować następujące moduły pamięci SO-DIMM:

- 256 MB Kingston KTH-LJ2015/256
- 256 MB Transcend TS256MHP423A



### Informacja

- Aby uzyskać więcej informacji, odwiedź stronę internetową firmy Kingston Technology pod adresem <http://www.kingston.com/>.
- Aby uzyskać więcej informacji, odwiedź stronę internetową firmy Transcend pod adresem <http://www.transcend.com.tw/>.

Ogólnie, moduł pamięci SO-DIMM musi być zgodny z następującą specyfikacją:

Typ	144-stykowe i 16-bitowe wyjście
Czas oczekiwania CAS	4
Częstotliwość taktowania	267 MHz (533 Mb/S/Pin) lub wyższa
Pojemność	256 MB
Wysokość	30,0 mm
Typ DRAM	DDR2 SDRAM

### Informacja

- Niektóre moduły SO-DIMM mogą nie być obsługiwane przez to urządzenie.
- Aby uzyskać więcej informacji, skontaktuj się ze sprzedawcą, u którego kupiono urządzenie, lub z Biurem obsługi klienta firmy Brother.

## Instalacja dodatkowej pamięci

- 1 Wyłącz urządzenie przy użyciu przełącznika zasilania.
- 2 Odłącz od urządzenia przewód interfejsu, a następnie odłącz przewód zasilania od gniazdka elektrycznego.

### Informacja

Pamiętaj o wyłączeniu urządzenia przełącznikiem zasilania przed przystąpieniem do instalacji lub usuwania modułu SO-DIMM.

- 3 Zdejmij plastikową (1), a następnie metalową (2) pokrywę modułu SO-DIMM.

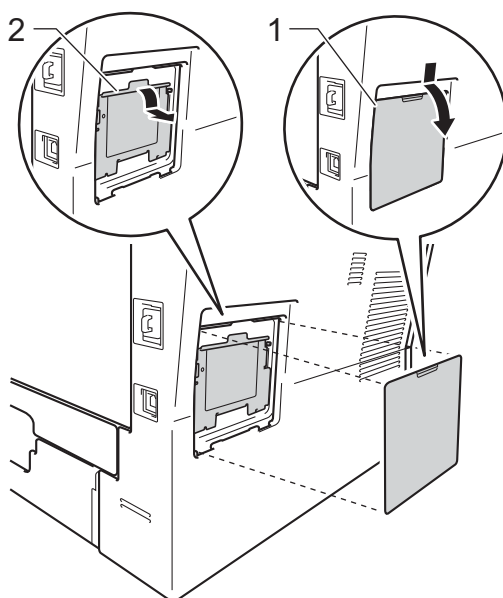

- 4 Rozpakuj moduł SO-DIMM i chwyć za krawędzie.

### Ważne

Aby zapobiec uszkodzeniu urządzenia na skutek oddziaływania elektryczności statycznej, NIE dotykaj układów pamięci ani powierzchni płytki.



- 5 Trzymając moduł SO-DIMM za krawędzie, wyrównaj nacięcia w module SO-DIMM z wypustami w gnieździe. Włóż moduł SO-DIMM po przekątnej (1), a następnie przechyl go w stronę płytki interfejsu, aż do jego zatrzaśnięcia w miejscu (2).

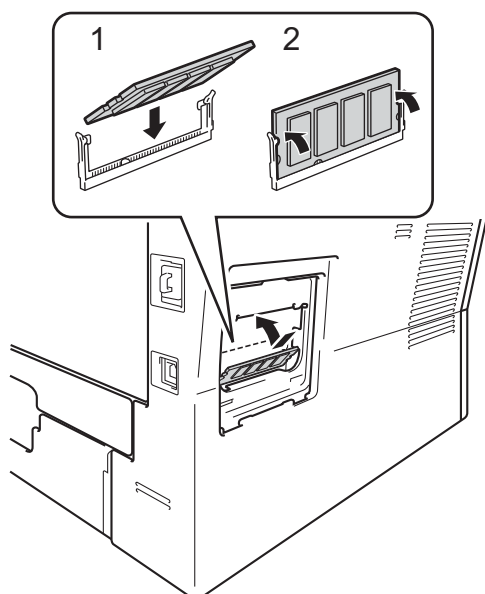

- 6 Załóż metalową (2), a następnie plastikową (1) pokrywę modułu SO-DIMM.

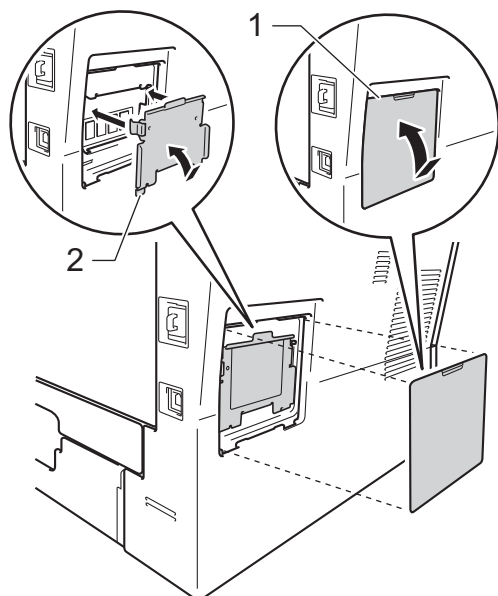

- 7 Podłącz w pierwszej kolejności przewód zasilania urządzenia do gniazdka elektrycznego, a następnie podłącz przewód interfejsu.
- 8 Włącz urządzenie przy użyciu przełącznika zasilania.



### Informacja

Aby upewnić się, że moduł SO-DIMM został prawidłowo zainstalowany, można wydrukować stronę ustawień użytkownika, na której widoczny będzie aktualny rozmiar pamięci RAM. (Patrz *Lista ustawień użytkownika* >> strona 5).

To jest pełne zestawienie funkcji i terminów, które się pojawiają się w instrukcjach obsługi Brother. Dostępność tych funkcji zależy od modelu jaki zakupiłeś.

### **ADF (automatyczny podajnik dokumentów)**

W podajniku ADF można umieścić dokument i strony są z niego drukowane pojedynczo.

### **Anuluj zadanie**

Anuluje zaprogramowane zadanie drukowania i kasuje dane z pamięci urządzenia.

### **Głośność sygnalizatora**

Ustawienie głośności sygnału emitowanego przy naciśnięciu przycisków i błędach.

### **Kontrast**

Ustawiany w celu kompensacji ciemnego lub jasnego dokumentu, poprzez wykonywanie jaśniejszych kopii ciemnych dokumentów i ciemniejszych kopii jasnych dokumentów.

### **LCD (wyświetlacz ciekłokrystaliczny)**

Ekran wyświetlacza pokazuje komunikaty interaktywne podczas programowania na ekranie oraz wskazuje, gdy urządzenie działa w trybie spoczynku.

### **Lista ustawień użytkownika**

Wydrukowany raport zawierający bieżące ustawienia urządzenia.

### **OCR (optyczne rozpoznawanie znaków)**

Program Nuance™ PaperPort™ 12SE lub Presto! PageManager umożliwiające konwersję obrazu zawierającego tekst na edytowalny tekst.

### **Rozdzielczość**

Liczba pionowych i poziomych linii na cal.

### **Skala szarości**

Odcienie szarości dostępne dla kopiowania fotografii.

### **Skanowanie**

Proces wysyłania elektronicznego obrazu papierowego dokumentu do komputera.

### **Tryb menu**

Tryb programowania umożliwiający zmianę ustawień urządzenia.

### **Ustawienia tymczasowe**

Niektóre opcje kopii można wybrać bez zmiany ustawień domyślnych.

### **Wysoka rozdzielczość**

Rozdzielczość wynosi 203 × 196 dpi. Jest używana do małych wydruków i do wykresów.

# D

# Indeks

## A

Apple Macintosh Patrz Instrukcja Oprogramowania. Awaria zasilania .....	1
---	---

## C

ControlCenter2 (dla systemu Macintosh) Patrz Instrukcja Oprogramowania. ControlCenter4 (dla systemu Windows®) Patrz Instrukcja Oprogramowania.	
---	--

## D

Drukowanie Patrz Instrukcja Oprogramowania.	
--	--

## I

Informacje o urządzeniu liczniki stron .....	23
sprawdzanie pozostałej żywotności części .....	23

## J

Jakość kopiowanie .....	15, 16
----------------------------	--------

## K

Klawisz Enlarge/Reduce (Powiększ/Zmniejsz) .....	13
Konserwacja, rutynowa .....	22
sprawdzanie pozostałej żywotności części .....	23
Kopia dwustronna .....	21
Kopiowanie jakość .....	16
Klawisz Enlarge/Reduce (Powiększ/Zmniejsz) .....	13
kontrast .....	17
Kopiowanie dowodu tożsamości 2 w 1 .....	19
N w 1 (układ strony) .....	18
przy użyciu szyby skanera .....	16, 18

Przycisk kopiowania dwustronnego .....	21
Przycisk Opcje .....	15
ustawienia tymczasowe .....	13

## L

LCD (wyświetlacz ciekłokrystaliczny) kontrast .....	4
--	---

## M

Macintosh Patrz Instrukcja Oprogramowania.	
---	--

## N

N w 1 (układ strony) .....	18
Nuance™ PaperPort™ 12SE Patrz Instrukcja Oprogramowania. Aby uzyskać dostęp do przewodników, patrz również Pomoc w aplikacji Nuance™ PaperPort™ 12SE.	

## O

Oszczędzanie toneru .....	2
---------------------------	---

## P

Pamięć dodawanie modułu DIMM (opcjonalnego) .....	27
instalacja .....	28
pojemność .....	1
Presto! PageManager Patrz Instrukcja Oprogramowania. Patrz również Pomoc aplikacji Presto! PageManager.	

## R

Raporty Lista ustawień użytkownika .....	5
Raport konfiguracji sieci .....	5

## S

---

Sieć	
sieciowe	
Patrz Instrukcja Obsługi dla Sieci.	
skanowanie	
Patrz Instrukcja Oprogramowania.	
Skanowanie	
Patrz Instrukcja Oprogramowania.	
Sortowanie .....	16

## T

---

Tryb cichy .....	3
Tryb głębokiego spoczynku .....	2
Tryb spoczynku .....	2
Tryb wyłączenia zasilania .....	3
Tymczasowe ustawienia kopiowania .....	13

## U

---

Układ strony (N w 1) .....	18
Użytkownicy z ograniczonym dostępem ....	8

## W

---

Windows®	
Patrz Instrukcja Oprogramowania.	

## Z

---

Zabezpieczenie	
Blokada ustawień .....	11
Kontrola dostępu do urządzenia	
hasło administratora .....	7
Tryb użytkownika publicznego .....	8
użytkownicy z ograniczonym dostępem .....	8
Zespół bębna	
sprawdzanie (pozostałej żywotności) ....	23
Zmniejszanie	
kopii .....	13

# brother®

**Odwiedź naszą stronę WWW**  
**<http://www.brother.com/>**

To urządzenie jest dopuszczone do użytkowania tylko w kraju, w którym zostało zakupione. Lokalne przedstawicielstwa firmy Brother lub ich sprzedawcy będą obsługiwać tylko urządzenia zakupione w ich własnych krajach.