

Rozszerzony Podręcznik Użytkownika

MFC-9140CDN
MFC-9330CDW
MFC-9340CDW

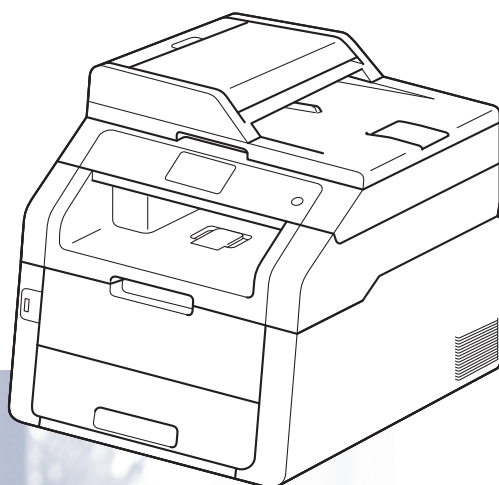

Nie wszystkie modele dostępne są we wszystkich krajach.

Instrukcje obsługi i ich lokalizacja

Który podręcznik?	Co zawiera?	Gdzie on się znajduje?
Przewodnik Bezpieczeństwa Produktu	Najpierw przeczytaj ten Podręcznik. Przed rozpoczęciem konfigurowania urządzenia należy przeczytać Instrukcje dotyczące bezpieczeństwa. Informacje na temat znaków handlowych oraz ograniczeń prawnych znajdują się w niniejszym Podręczniku.	W formie drukowanej / W pudełku
Podręcznik szybkiej obsługi	Postępuj zgodnie z instrukcjami konfigurowania urządzenia i instalowania sterowników oprogramowania dla danego systemu operacyjnego i typu połączenia.	W formie drukowanej / W pudełku
Podstawowy Podręcznik Użytkownika	Uzyskaj podstawowe informacje na temat faksowania, kopiowania, skanowania i druku bezpośredniego, oraz informacje na temat wymiany materiałów eksploatacyjnych. Patrz wskazówki dotyczące rozwiązywania problemów.	W formie drukowanej / W pudełku Dla Czech, Węgier, Bułgarii, Polski, Rumunii, Słowacji: Plik PDF / CD-ROM / W pudełku
Rozszerzony Podręcznik Użytkownika	Uzyskaj informacje na temat bardziej zaawansowanych operacji: faksowania, kopiowania, funkcji zabezpieczeń, drukowania raportów i wykonywania konserwacji rutynowej.	Plik PDF / CD-ROM / w pudełku
Instrukcja Oprogramowania	Postępuj zgodnie z tymi instrukcjami w celu korzystania z funkcji drukowania, skanowania, skanowania sieciowego, konfiguracji zdalnej, PC-Fax oraz korzystania z programu narzędziowego Brother ControlCenter.	Plik HTML / CD-ROM / w pudełku
Instrukcja Obsługi dla Sieci	Niniejszy Podręcznik zawiera przydatne informacje na temat ustawień sieci przewodowej i bezprzewodowej oraz ustawień zabezpieczeń w urządzeniu Brother. Można również uzyskać informacje na temat protokołu obsługiwane przez urządzenie oraz związane wskazówki dotyczące rozwiązywania problemów.	Plik PDF / CD-ROM / w pudełku
Podręcznik Wi-Fi Direct™ (MFC-9330CDW i MFC-9340CDW)	Niniejsza Instrukcja zawiera szczegółowe informacje na temat konfiguracji i sposobu użycia urządzenia Brother do bezprzewodowego drukowania bezpośrednio z urządzenia mobilnego obsługującego standard Wi-Fi Direct™.	Plik PDF / Brother Solutions Center ¹

Który podręcznik?	Co zawiera?	Gdzie on się znajduje?
Przewodnik Google Cloud Print	Ta Instrukcja obsługi zawiera szczegółowe informacje na temat konfiguracji urządzenia Brother z kontem Google oraz sposobu korzystania z usług Google Cloud Print w celu drukowania przez Internet.	Plik PDF / Brother Solutions Center ¹
Przewodnik Usług Internetowych	Niniejsza Instrukcja Obsługi zawiera szczegółowe informacje na temat sposobu konfigurowania oraz użycia urządzenia Brother do skanowania, udostępniania i wyświetlania obrazów oraz plików w niektórych witrynach internetowych, które udostępniają te usługi.	Plik PDF / Brother Solutions Center ¹
Przewodnik AirPrint	Ta Instrukcja obsługi zawiera informacje na temat korzystania z usługi AirPrint do drukowania z systemu OS X v10.7.x, 10.8.x oraz telefonu iPhone, urządzeń iPod touch, iPad i innych urządzeń z systemem iOS do urządzenia Brother, bez instalowania sterownika drukarki.	Plik PDF / Brother Solutions Center ¹

¹ Odwiedź naszą stronę internetową <http://solutions.brother.com/>.

Spis Treści

1	Konfiguracja ogólna	1
	Zapisywanie w pamięci	1
	Automatyczna zmiana czasu	1
	Funkcje oszczędzania	2
	Oszczędzanie toneru	2
	Czas spoczynku	2
	Tryb głębokiego spoczynku	3
	Ekran dotykowy	3
	Ustawianie jasności podświetlenia	3
	Ustawianie Timera przyciemniania podświetlenia	4
2	Funkcje zabezpieczeń	5
	Secure Function Lock 2.0	5
	Przed rozpoczęciem użycia funkcji Secure Function Lock 2.0	6
	Ustawianie i zmienianie hasła administratora	7
	Konfigurowanie użytkowników z ograniczonym dostępem	8
	Konfigurowanie i zmiana trybu użytkownika publicznego	8
	Włączanie/wyłączanie funkcji Secure Function Lock	9
	Przełączanie między użytkownikami	10
	Blokada ustawień	11
	Ustawianie hasła administratora	11
	Zmiana hasła administratora funkcji blokady ustawień	12
	Włączanie/wyłączanie blokady ustawień	12
	Ograniczenia dla klawiatury	13
	Ograniczenia dla klawiatury	13
	Ograniczenie książki adresowej	14
	Ograniczenie skrótów	14

3	Wysyłanie faksu	15
	Dodatkowe opcje wysyłania.....	15
	Wysyłanie faksów z różnymi ustawieniami.....	15
	Zmiana układu faksu 2-stronnego (MFC-9340CDW).....	16
	Kontrast.....	17
	Zmiana rozdzielczości faksu.....	17
	Dodatkowe operacje wysyłania.....	18
	Ręczne wysyłanie faksów.....	18
	Podwójny dostęp.....	18
	Rozsyłanie.....	19
	Transmisja w czasie rzeczywistym.....	21
	Tryb zagraniczny.....	22
	Faks opóźniony.....	22
	Opóźniona transmisja wsadowa.....	23
	Sprawdzanie i anulowanie zadań oczekujących.....	23
	Ustawianie wprowadzonych zmian jako nowe ustawienia domyślne.....	24
	Przywracanie wszystkich ustawień faksu do ustawień fabrycznych.....	24
	Zapisywanie opcji faksu jako skrót.....	25
	Elektroniczna strona tytułowa.....	26
	Wyświetlanie adresata.....	28
	Polling.....	29
	Transmisja pollingu.....	29
4	Odbieranie faksu	31
	Opcje odbierania do pamięci.....	31
	Wysyłka faksów.....	31
	Zapisywanie faksów.....	32
	Zmianie opcji odbierania do pamięci.....	33
	Wyłączanie opcji zdalnego faksu.....	34
	Zdalne odbieranie.....	34
	Ustawianie kodu zdalnego dostępu.....	34
	Korzystanie z kodu zdalnego dostępu.....	35
	Zdalne polecenia faksu.....	36
	Odbieranie faksów.....	37
	Zmiana numeru wysyłki faksu.....	37
	Dodatkowe operacje odbierania.....	38
	Drukowanie zmniejszonego faksu przychodzącego.....	38
	2-stronne drukowanie dla trybu faksu.....	38
	Ustawianie stempla odbioru faksu.....	39
	Ustawianie gęstości druku.....	39
	Drukowanie faksu z pamięci.....	40
	Odbiór po wyczerpaniu papieru.....	40
	Polling.....	41
	Odbieranie przez polling.....	41

5	Wybieranie i zapisywanie numerów	44
	Dodatkowe operacje wybierania	44
	Łączenie numerów z książki adresowej	44
	Dodatkowe sposoby zapisywania numerów	45
	Zapisywanie numerów książki adresowej z połączeń wychodzących	45
	Konfigurowanie grup do rozsyłania	45
6	Drukowanie raportów	48
	Raporty faksów	48
	Raport weryfikacji transmisji	48
	Dziennik faksów (Raport o działaniach)	48
	Raporty	49
	Jak wydrukować raport	49
7	Wykonywanie kopii	50
	Ustawienia kopiowania	50
	Zatrzymywanie kopiowania	50
	Poprawianie jakości kopiowania	50
	Powiększanie lub zmniejszanie kopii	51
	2-stronne kopiowanie	52
	Regulacja gęstości i kontrastu	54
	Sortowanie kopii	55
	Drukowanie kopii Wiele obok siebie (układ strony)	55
	Kopiowanie dowodu tożsamości 2 w 1	57
	Dostosowanie nasycenia kolorów	58
	Wykonywanie 2-stronnych kopii Wiele obok siebie (MFC-9340CDW)	58
	Usuwanie koloru tła	59
	Zapisywanie opcji kopii jako skrótu	60
	Oszczędzanie papieru	60
A	Rutynowa konserwacja	61
	Sprawdzanie urządzenia	61
	Drukowanie wydruku testowego	61
	Sprawdzanie liczników stron	61
	Sprawdzanie pozostałej żywotności tonerów	61
	Sprawdzanie pozostałej żywotności części	62
	Wymiana elementów wymagających okresowej konserwacji	62
	Pakowanie i transport urządzenia	63
B	Słownik	65
C	Indeks	69

INFORMACJA



Większość ilustracji w niniejszej Instrukcji Obsługi przedstawia MFC-9340CDW.

Zapisywanie w pamięci

Ustawienia menu są zapisywane trwale i w przypadku awarii zasilania *nie* zostaną utracone. Ustawienia tymczasowe (np. Kontrast, Tryb zagraniczny) *zostaną* utracone. Ponadto w przypadku awarii zasilania urządzenie zachowuje datę i godzinę oraz zaprogramowane zadania faksu z opóźnieniem (np. Faks opóźniony) na okres do 60 godzin. Inne zadania faksów w pamięci urządzenia nie zostaną utracone.

Automatyczna zmiana czasu



Istnieje możliwość ustawienia urządzenia tak, aby automatycznie ustawiało Czas letni. Urządzenie przestawi zegar o godzinę do przodu wiosną i o godzinę do tyłu jesienią.

- 1 Naciśnij przycisk .
- 2 Naciśnij przycisk  (Data i czas).
- 3 Naciśnij przycisk Automatyczna zmiana czasu.
- 4 Naciśnij przycisk wł. lub wył..
- 5 Naciśnij przycisk .

Funkcje oszczędzania

Oszczędzanie toneru

Funkcja ta umożliwia oszczędzanie toneru. Po ustawieniu funkcji oszczędzania toneru na włącz. wydruki są jaśniejsze. Ustawieniem fabrycznym jest wyłąc. .

- 1 Naciśnij przycisk .
- 2 Naciśnij przycisk Ustawienia.
- 3 Przesuń w górę lub w dół bądź naciśnij przycisk ▲ lub ▼, aby wyświetlić opcję Ustawienia.
- 4 Naciśnij przycisk Ustawienia.
- 5 Przesuń w górę lub w dół bądź naciśnij przycisk ▲ lub ▼, aby wyświetlić opcję Ekologia.
- 6 Naciśnij przycisk Ekologia.
- 7 Naciśnij przycisk Oszczędzanie toneru.
- 8 Naciśnij przycisk Włącz. lub Wyłąc. .
- 9 Naciśnij przycisk .

INFORMACJA



Nie zaleca się włączania funkcji oszczędzania toneru podczas drukowania zdjęć lub obrazów w skali szarości.

Czas spoczynku

Ustawienie Czas spoczynku może zmniejszyć zużycie energii. Gdy urządzenie znajduje się w Trybie spoczynku (trybie Oszczędzanie energii), zachowuje się tak, jakby było wyłączone. Urządzenie uruchomi się i rozpocznie drukowanie, gdy otrzyma zadanie drukowania.

Można wybrać czas, przez jaki urządzenie ma być bezczynne, zanim przejdzie do Trybu spoczynku. Zegar zostanie zresetowany, jeśli na urządzeniu zostanie wykonana jakakolwiek czynność, na przykład odbiór faksu lub zadania drukowania. Fabryczne ustawienie domyślne to 3 minuty.

Gdy urządzenie przechodzi w Tryb spoczynku, wyłącza się podświetlenie ekranu dotykowego.

- 1 Naciśnij przycisk .
- 2 Naciśnij przycisk Ustawienia.
- 3 Przesuń w górę lub w dół bądź naciśnij przycisk ▲ lub ▼, aby wyświetlić opcję Ustawienia.
- 4 Naciśnij przycisk Ustawienia.
- 5 Przesuń w górę lub w dół bądź naciśnij przycisk ▲ lub ▼, aby wyświetlić opcję Ekologia.
- 6 Naciśnij przycisk Ekologia.
- 7 Naciśnij przycisk Czas uśpien. .
- 8 Za pomocą klawiatury ekranu dotykowego wprowadź czas (0-50 minut), przez który urządzenie ma pozostać bezczynne, zanim przejdzie w Tryb spoczynku. Naciśnij przycisk OK.
- 9 Naciśnij przycisk .

Tryb głębokiego spoczynku



Jeśli urządzenie znajduje się w trybie spoczynku i nie odbierze żadnych zadań przez dany okres czasu, automatycznie przejdzie w tryb głębokiego spoczynku, a na wyświetlaczu LCD zostanie wyświetlony komunikat. Tryb głębokiego spoczynku pozwala na mniejsze zużycie energii niż tryb spoczynku. Urządzenie zostanie wybudzone po otrzymaniu zadania lub naciśnięciu ekranu dotykowego.

Gdy urządzenie znajduje się w Trybie głębokiego spoczynku, podświetlenie ekranu dotykowego jest wyłączone, a przycisk  miga.

Ekran dotykowy



Ustawianie jasności podświetlenia

Istnieje możliwość dostosowania jasności podświetlenia ekranu dotykowego LCD. Jeśli występują trudności z odczytaniem ekranu dotykowego, należy spróbować zmienić ustawienie jasności.

- 1 Naciśnij przycisk .
- 2 Naciśnij przycisk Ustawienia.
- 3 Przesuń w górę lub w dół bądź naciśnij przycisk ▲ lub ▼, aby wyświetlić opcję Ustawienia.
- 4 Naciśnij przycisk Ustawienia.
- 5 Przesuń w górę lub w dół bądź naciśnij przycisk ▲ lub ▼, aby wyświetlić opcję Ustawienia LCD.
- 6 Naciśnij przycisk Ustawienia LCD.
- 7 Naciśnij przycisk Podświetlenie.
- 8 Naciśnij przycisk Jasny, Średnio lub Ciemny.
- 9 Naciśnij przycisk .

Ustawianie Timera przyciemniania podświetlenia

Można ustawić czas, przez jaki podświetlenie ekranu dotykowego LCD pozostaje włączone po powrocie do ekranu głównego.

- 1 Naciśnij przycisk .
- 2 Naciśnij przycisk Ustawienia.
- 3 Przesuń w górę lub w dół bądź naciśnij przycisk ▲ lub ▼, aby wyświetlić opcję Ustawienia.
- 4 Naciśnij przycisk Ustawienia.
- 5 Przesuń w górę lub w dół bądź naciśnij przycisk ▲ lub ▼, aby wyświetlić opcję Ustawienia LCD.
- 6 Naciśnij przycisk Ustawienia LCD.
- 7 Naciśnij przycisk Wł. timera.
- 8 Naciśnij przycisk Wył., 10Sek., 20Sek. lub 30Sek..
- 9 Naciśnij przycisk .

Secure Function Lock 2.0

Funkcja Secure Function Lock umożliwia ograniczenie publicznego dostępu do następujących funkcji urządzenia:

- **Fax TX** (Faks TX) (wysyłanie faksów)
- **Fax RX** (Faks RX) (odbieranie faksów)
- **Copy** (Kopiuje)
- **Scan** (Skanuj)
- **USB Direct Print**
(Drukowanie bezpośrednio USB)²
- **Print** (Drukuj)¹
- **Web Connect** (Podłącz do sieci WWW)
(**Upload** (Załaduj))
- **Web Connect** (Podłącz do sieci WWW)
(**Download** (Pobierz))
- **Color Print** (Wydruk kolorowy)^{1 3}
- **Page Limit** (Limit stron)³

¹ Drukowanie i drukowanie kolorowe obejmuje zadania drukowania z aplikacji AirPrint oraz Google Cloud Print.

² W modelach MFC-9330CDW i MFC-9340CDW

³ Dostępne dla **Print** (Drukuj), **USB Direct Print** (Drukowanie bezpośrednio USB), **Copy** (Kopiuje) i **Web Connect** (Podłącz do sieci WWW) (**Download** (Pobierz)).

Ponadto funkcja ta uniemożliwia użytkownikom zmienianie ustawień urządzenia domyślnych poprzez ograniczenie dostępu do ustawień Menu.

Przed skorzystaniem z opcji bezpieczeństwa należy podać hasło administratora.

Administrator może skonfigurować ograniczenia dla poszczególnych użytkowników wraz z hasłami użytkowników.

Należy zwrócić szczególną uwagę na hasło. W przypadku zapomnienia hasła konieczne będzie zresetowanie hasła zapisanego w urządzeniu. Aby uzyskać informacje na temat sposobu resetowania hasła, skontaktuj się z działem obsługi klienta firmy Brother.

INFORMACJA

- Funkcja Secure Function Lock może być ustawiona ręcznie z poziomu ekranu dotykowego lub za pomocą Zarządzania przez przeglądarkę WWW lub aplikacji BRAdmin Professional 3 (tylko w przypadku systemu Windows®). Zalecamy konfigurowanie tej funkcji (►►Instrukcja Obsługi dla Sieci) za pomocą Zarządzania przez przeglądarkę WWW lub aplikacji BRAdmin Professional 3 (tylko w przypadku systemu Windows®).
- Do określania ograniczeń i dokonywania zmian uprawniony jest wyłącznie administrator.
- Odbieranie przez polling jest możliwe wyłącznie, gdy włączone są funkcje: transmisja faksu i odbieranie faksu.

Przed rozpoczęciem użycia funkcji Secure Function Lock 2.0

Ustawienia funkcji Secure Function Lock 2.0 można skonfigurować za pomocą przeglądarki WWW. Przed rozpoczęciem konfiguracji należy przeprowadzić następujące przygotowania.

- 1 Uruchom przeglądarkę WWW.
- 2 Wpisz „http://adres IP urządzenia /” w pasku adresu przeglądarki (gdzie „adres IP urządzenia” to adres IP urządzenia Brother).

■ Na przykład:

http://192.168.1.2/

INFORMACJA

Adres IP urządzenia można znaleźć na liście konfiguracji sieci

(►► Instrukcja Obsługi dla Sieci:

Drukowanie raportu konfiguracji sieci).

- 3 Wpisz hasło w polu **Login** (Logowanie). (Jest to hasło logowania się do strony WWW urządzenia, a nie hasło administratora funkcji Secure Function Lock). Kliknij opcję .



INFORMACJA

W przypadku użycia przeglądarki WWW do konfiguracji ustawień urządzenia po raz pierwszy należy ustawić hasło.

- 1 Kliknij opcję **Please configure the password** (Skonfiguruj hasło).
- 2 Wpisz hasło (do 32 znaków).
- 3 Ponownie wpisz hasło w polu **Confirm New Password** (Potwierdź nowe hasło).
- 4 Kliknij opcję **Submit** (Wyślij).

Ustawianie i zmienianie hasła administratora

Ustawienia te można skonfigurować za pomocą przeglądarki WWW. Aby skonfigurować stronę WWW, patrz *Przed rozpoczęciem użycia funkcji Secure Function Lock 2.0* >> strona 6. Następnie ustaw administratora.

Ustawianie hasła administratora

Hasło administratora służy do ustalania użytkowników oraz włączania i wyłączenia funkcji Secure Function Lock (patrz *Konfigurowanie użytkowników z ograniczonym dostępem* >> strona 8 i *Włączanie/wyłączenie funkcji Secure Function Lock* >> strona 9).

- 1 Kliknij opcję **Administrator**.
- 2 Kliknij opcję **Secure Function Lock** (Bezpieczna blokada funkcji).
- 3 Wpisz 4-cyfrową liczbę jako hasło w polu **New Password** (Nowe hasło).



- 4 Ponownie wpisz hasło w polu **Retype Password** (Wpisz ponownie hasło).
- 5 Kliknij opcję **Submit** (Wyślij).

Zmiana hasła administratora

- 1 Kliknij opcję **Administrator**.
- 2 Kliknij opcję **Secure Function Lock** (Bezpieczna blokada funkcji).
- 3 Wpisz 4-cyfrową liczbę jako hasło w polu **New Password** (Nowe hasło).
- 4 Ponownie wpisz hasło w polu **Retype Password** (Wpisz ponownie hasło).
- 5 Kliknij opcję **Submit** (Wyślij).

Konfigurowanie użytkowników z ograniczonym dostępem

Można skonfigurować użytkowników z ograniczonym dostępem i hasłem. Można skonfigurować do 25 użytkowników z ograniczeniami.

Ustawienia te można skonfigurować za pomocą przeglądarki WWW. Aby skonfigurować stronę WWW, patrz *Przed rozpoczęciem użycia funkcji Secure Function Lock 2.0* ►► strona 6. Następnie wykonaj poniższe czynności:

- 1 Kliknij opcję **Administrator**.
- 2 Kliknij opcję **Secure Function Lock** (Bezpieczna blokada funkcji).
- 3 Wpisz alfanumeryczną nazwę grupy lub nazwę użytkownika (do 15 znaków) w polu **ID Number/Name** (Numer identyfikacyjny/Nazwa), a następnie wpisz 4-cyfrowe hasło w polu **PIN**.

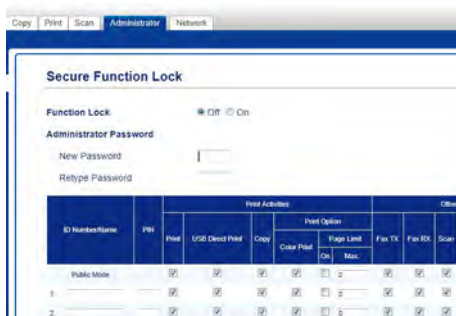

- 4 Usuń zaznaczenie funkcji, które mają być ograniczone, w polach wyboru **Print** (Drukuj) i **Others** (Inne). Aby skonfigurować maksymalną liczbę stron, zaznacz pole wyboru **On** (Wł.) w **Page Limit** (Limit stron), a następnie wpisz liczbę w polu **Max.** (Maks.).
- 5 Kliknij opcję **Submit** (Wyślij).

Konfigurowanie i zmiana trybu użytkownika publicznego

W trybie użytkownika publicznego funkcje urządzenia są ograniczone do tych dostępnych dla wszystkich użytkowników, którzy nie posiadają hasła.

Konfigurowanie ograniczeń dla użytkowników publicznych należy wykonywać przy użyciu funkcji Zarządzanie przez przeglądarkę WWW lub BRAdmin Professional 3 (tylko Windows®) (►► Instrukcja Obsługi dla Sieci).

- 1 Kliknij opcję **Administrator**.
- 2 Kliknij opcję **Secure Function Lock** (Bezpieczna blokada funkcji).
- 3 Usuń zaznaczenie funkcji, które mają być ograniczone, w polach wyboru **Print** (Drukuj) i **Others** (Inne). Aby skonfigurować maksymalną liczbę stron, zaznacz pole wyboru **On** (Wł.) w **Page Limit** (Limit stron), a następnie wpisz liczbę w polu **Max.** (Maks.).



- 4 Kliknij opcję **Submit** (Wyślij).

Włączanie/wyłączanie funkcji Secure Function Lock

INFORMACJA

Należy zwrócić szczególną uwagę na hasło administratora. W przypadku wprowadzenia nieprawidłowego hasła na ekranie dotykowym pojawi się komunikat **Błędne hasło**. Wprowadź prawidłowe hasło. W przypadku jego zapomnienia należy skontaktować się z działem obsługi klienta firmy Brother.

Włączanie funkcji Secure Function Lock



- 1 Naciśnij przycisk .
- 2 Naciśnij przycisk **Ustawienia**.
- 3 Przesuń w górę lub w dół bądź naciśnij przycisk ▲ lub ▼, aby wyświetlić opcję **Ustawienia**.
- 4 Naciśnij przycisk **Ustawienia**.
- 5 Przesuń w górę lub w dół bądź naciśnij przycisk ▲ lub ▼, aby wyświetlić opcję **Bezpieczeństwo**.
- 6 Naciśnij przycisk **Bezpieczeństwo**.
- 7 Naciśnij przycisk **Blokada funk..**
- 8 Naciśnij przycisk **Wył.⇒wł..**
- 9 Wprowadź zarejestrowane hasło administratora w postaci czterocyfrowej liczby za pomocą klawiatury na ekranie dotykowym.
Naciśnij przycisk **OK**.

INFORMACJA

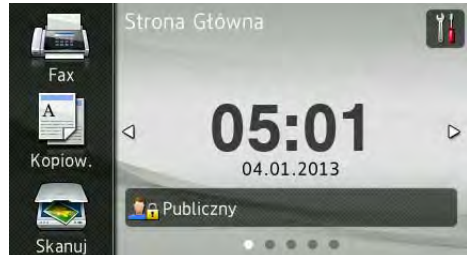
Ikona funkcji Secure Function Lock wyświetlana jest pod godziną i datą.



Wyłączanie funkcji Secure Function Lock

- 1 Naciśnij przycisk  **Publiczny** lub
- .
- (gdzie xxxxx to nazwa użytkownika).
- 2 Naciśnij przycisk **Wł.⇒wył..**
- 3 Wprowadź zarejestrowane hasło administratora w postaci czterocyfrowej liczby za pomocą klawiatury na ekranie dotykowym.
Naciśnij przycisk **OK**.

Przełączanie między użytkownikami

Funkcja ta umożliwi przełączanie pomiędzy zarejestrowanymi użytkownikami z ograniczonym dostępem lub trybem publicznym, gdy jest funkcja Secure Function Lock włączona.

Przełączanie na tryb użytkownika z ograniczonym dostępem

- 1 Naciśnij przycisk  lub



(gdzie xxxxx to nazwa użytkownika).

- 2 Naciśnij przycisk Zmiana użytkownika.
- 3 Przesuń w górę lub w dół bądź naciśnij przycisk ▲ lub ▼, aby wyświetlić nazwę użytkownika.
- 4 Naciśnij swoją nazwę użytkownika.
- 5 Wprowadź czterocyfrowe hasło użytkownika za pomocą klawiatury na ekranie dotykowym. Naciśnij przycisk OK.

INFORMACJA

- Jeżeli bieżące ID posiada ograniczenie względem żądanej funkcji, na ekranie dotykowym pojawi się komunikat Odmowa dostępu.
- Jeśli ID użytkownika ma ustawione ograniczenie liczby stron i maksymalna liczba stron została już osiągnięta, w przypadku drukowania danych na ekranie dotykowym zostanie wyświetlony komunikat Przekroczony limit lub Odmowa dostępu. Skontaktuj się z administratorem, aby sprawdzić ustawienia funkcji Secure Function Lock.

Przełączanie na tryb publiczny

- 1 Naciśnij przycisk  (gdzie xxxxx to nazwa użytkownika).
- 2 Naciśnij przycisk Zmień na publiczny..

INFORMACJA

- Po zakończeniu korzystania z urządzenia przez użytkownika z ograniczonym dostępem urządzenie powróci do trybu publicznego po upływie jednej minuty.
- Jeśli żądana funkcja jest ograniczona dla wszystkich użytkowników, na ekranie dotykowym zostanie wyświetlony komunikat Odmowa dostępu, a następnie wyświetli się ekran Zmień użytkownika. Nie można uzyskać dostępu do funkcji. Skontaktuj się z administratorem, aby sprawdzić ustawienia funkcji Secure Function Lock.
- Jeśli ID użytkownika ma ograniczenie na druk kolorowy ustawione na Wyłącz, w przypadku drukowania danych kolorowych na ekranie dotykowym zostanie wyświetlony komunikat Brak zgody.

Blokada ustawień



Blokada ustawień pozwala na ustalenie hasła, które uniemożliwia innym osobom dokonanie przypadkowej zmiany ustawień urządzenia.

Należy zwrócić szczególną uwagę na hasło. W przypadku zapomnienia hasła konieczne będzie zresetowanie haseł zapisanych w urządzeniu. Skontaktuj się z administratorem lub obsługą klienta firmy Brother.



Gdy blokada ustawień ustawiona jest na WŁ., nie można uzyskać dostępu do ustawień urządzenia.

Ustawień urządzenia nie można zmienić za pomocą narzędzia **Zdalny rozruch**, gdy blokada ustawień ustawiona jest na WŁ..

Ustawianie hasła administratora

- 1 Naciśnij przycisk .
- 2 Naciśnij przycisk Ustawienia.
- 3 Przesuń w górę lub w dół bądź naciśnij przycisk ▲ lub ▼, aby wyświetlić opcję Ustawienia.
- 4 Naciśnij przycisk Ustawienia.
- 5 Przesuń w górę lub w dół bądź naciśnij przycisk ▲ lub ▼, aby wyświetlić opcję Bezpieczeństwo.
- 6 Naciśnij przycisk Bezpieczeństwo.
- 7 Naciśnij przycisk Ustawienia blokady.
- 8 Wprowadź nowe hasło w postaci czterocyfrowej liczby za pomocą klawiatury na ekranie dotykowym. Naciśnij przycisk OK.
- 9 Wprowadź nowe hasło ponownie, gdy na ekranie dotykowym zostanie wyświetlony komunikat Weryfikuj:. Naciśnij przycisk OK.
- 10 Naciśnij przycisk .

Zmiana hasła administratora funkcji blokady ustawień

- 1 Naciśnij przycisk .
- 2 Naciśnij przycisk Ustawienia.
- 3 Przesuń w górę lub w dół bądź naciśnij przycisk ▲ lub ▼, aby wyświetlić opcję Ustawienia.
- 4 Naciśnij przycisk Ustawienia.
- 5 Przesuń w górę lub w dół bądź naciśnij przycisk ▲ lub ▼, aby wyświetlić opcję Bezpieczeństwo.
- 6 Naciśnij przycisk Bezpieczeństwo.
- 7 Naciśnij przycisk Ustawienia blokady.
- 8 Naciśnij przycisk Ustaw hasło.
- 9 Wprowadź hasło w postaci czterocyfrowej liczby za pomocą klawiatury na ekranie dotykowym. Naciśnij przycisk OK.
- 10 Wprowadź nowe hasło w postaci czterocyfrowej liczby za pomocą klawiatury na ekranie dotykowym. Naciśnij przycisk OK.
- 11 Wprowadź nowe hasło ponownie, gdy na ekranie dotykowym zostanie wyświetlony komunikat Weryfikuj:. Naciśnij przycisk OK.
- 12 Naciśnij przycisk .

Włączanie/wyłączanie blokady ustawień

W przypadku wprowadzenia nieprawidłowego hasła na ekranie dotykowym pojawi się komunikat **Błędne hasło**. Wprowadź prawidłowe hasło.

Włączanie blokady ustawień

- 1 Naciśnij przycisk .
- 2 Naciśnij przycisk Ustawienia.
- 3 Przesuń w górę lub w dół bądź naciśnij przycisk ▲ lub ▼, aby wyświetlić opcję Ustawienia.
- 4 Naciśnij przycisk Ustawienia.
- 5 Przesuń w górę lub w dół bądź naciśnij przycisk ▲ lub ▼, aby wyświetlić opcję Bezpieczeństwo.
- 6 Naciśnij przycisk Bezpieczeństwo.
- 7 Naciśnij przycisk Ustawienia blokady.
- 8 Naciśnij przycisk Wył.⇒wł..
- 9 Wprowadź zarejestrowane hasło administratora w postaci czterocyfrowej liczby za pomocą klawiatury na ekranie dotykowym. Naciśnij przycisk OK.

Wyłączanie blokady ustawień

- 1 Naciśnij przycisk  Ustawienia blokady na ekranie dotykowym.
- 2 Wprowadź zarejestrowane hasło administratora w postaci czterocyfrowej liczby za pomocą klawiatury na ekranie dotykowym. Naciśnij przycisk OK.

Ograniczenia dla klawiatury

Ta funkcja zabezpiecza przed błędnym wysłaniem faksu lub wybraniem połączenia z nieprawidłowym numerem. Można skonfigurować urządzenie, aby ograniczało wybieranie podczas używania klawiatury, książki adresowej i skrótów.



Jeśli została wybrana opcja **Wył.**, urządzenie nie ogranicza metody nawiązywania połączenia.

Jeśli wybrano opcję



Dwa razy naciśnij #, użytkownik zostanie poproszony o ponowne wprowadzenie numeru. Jeśli ponownie zostanie wprowadzony poprawnie ten sam numer, urządzenie rozpocznie nawiązywanie połączenia. Jeśli za drugim razem wprowadzony zostanie nieprawidłowy numer, na ekranie dotykowym pojawi się komunikat o błędzie.

Jeśli została wybrana opcja **Wł.**, urządzenie ograniczy wysyłanie faksów i połączenia wychodzące do tej metody wybierania.



Ograniczenia dla klawiatury

- 1 Naciśnij przycisk .
- 2 Naciśnij przycisk **Ustawienia**.
- 3 Przesuń w górę lub w dół bądź naciśnij przycisk **▲** lub **▼**, aby wyświetlić opcję **Fax**.
- 4 Naciśnij przycisk **Fax**.
- 5 Przesuń w górę lub w dół bądź naciśnij przycisk **▲** lub **▼**, aby wyświetlić opcję **Ograniczenie wybierania**.
- 6 Naciśnij przycisk **Ograniczenie wybierania**.
- 7 Naciśnij przycisk **Klawiatura telef..**
- 8 Naciśnij przycisk
Dwa razy naciśnij #, wł. lub Wył..
- 9 Naciśnij przycisk .

Ograniczenie książki adresowej

- 1 Naciśnij przycisk .
- 2 Naciśnij przycisk Ustawienia.
- 3 Przesuń w górę lub w dół bądź naciśnij przycisk ▲ lub ▼, aby wyświetlić opcję Fax.
- 4 Naciśnij przycisk Fax.
- 5 Przesuń w górę lub w dół bądź naciśnij przycisk ▲ lub ▼, aby wyświetlić opcję Ograniczenie wybierania.
- 6 Naciśnij przycisk Ograniczenie wybierania.
- 7 Naciśnij przycisk Książka adr..
- 8 Naciśnij przycisk
Dwa razy naciśnij #, Wł. lub
Wył..
- 9 Naciśnij przycisk .

Ograniczenie skrótów

- 1 Naciśnij przycisk .
- 2 Naciśnij przycisk Ustawienia.
- 3 Przesuń w górę lub w dół bądź naciśnij przycisk ▲ lub ▼, aby wyświetlić opcję Fax.
- 4 Naciśnij przycisk Fax.
- 5 Przesuń w górę lub w dół bądź naciśnij przycisk ▲ lub ▼, aby wyświetlić opcję Ograniczenie wybierania.
- 6 Naciśnij przycisk Ograniczenie wybierania.
- 7 Naciśnij przycisk Skróty.
- 8 Naciśnij przycisk
Dwa razy naciśnij #, Wł. lub
Wył..
- 9 Naciśnij przycisk .



Dodatkowe opcje wysyłania

Wysyłanie faksów z różnymi ustawieniami

Przed wysłaniem faksu można zmienić dowolną kombinację poniższych ustawień:

- Faks 2-stronny¹
- Kontrast
- Rozdzielczość FX
- Wysyłka na bieżąco
- Tryb międzynarodowy
- Faks z opóźn.
- Trans.pakiet
- Str.tyt.-tekst
- Ustawienia strony tytułowej
- Nadawanie

¹ W modelu MFC-9340CDW

- 1 Wykonaj jedną z następujących czynności:
 - Gdy podgląd faksu jest ustawiony na Wył., naciśnij  (Fax).
 - Gdy podgląd faksu jest ustawiony na Wł., naciśnij  (Fax) i Wysyłanie faksów.

Na ekranie dotykowym pokazuje się komunikat:





- 2 Naciśnij przycisk *Opcje*.
- 3 Przesuń w dół lub w górę bądź naciśnij przycisk ▲ lub ▼, aby wyświetlić żądane ustawienie, a następnie naciśnij ustawienie.
- 4 Naciśnij żądaną opcję.
- 5 Wykonaj jedną z następujących czynności:
 - Powtórz kroki 3 i 4, aby zmienić kolejne ustawienia.
 - Po zakończeniu wprowadzania zmian ustawień naciśnij przycisk *OK*. Przejdź do następnej czynności, aby wysłać faks.

INFORMACJA



- Większość ustawień jest tymczasowa i po wysłaniu faksu urządzenie powraca do ustawień domyślnych.
- Niektóre z ustawień, z których korzystasz najczęściej można zapisać, ustawiając je jako domyślne ustawienia. Ustawienia te pozostaną aktywne, dopóki nie zostaną zmienione (patrz *Ustawianie wprowadzonych zmian jako nowe ustawienia domyślne* >> strona 24).
- Można również zapisać niektóre z ustawień, z których korzystasz najczęściej, ustawiając je jako skrót (patrz *Zapisywanie opcji faksu jako skrótu* >> strona 25).

Zmiana układu faksu 2-stronnego (MFC-9340CDW)



Przed wysłaniem faksu dwustronnego należy wybrać format skanowania dwustronnego. Wybrany format będzie zależał od układu dokumentu 2-stronnego.

- 1 Włóż dokument do podajnika ADF.
- 2 Wykonaj jedną z następujących czynności:
 - Gdy podgląd faksu jest ustawiony na **wył.**, naciśnij  (Fax).
 - Gdy podgląd faksu jest ustawiony na **wł.**, naciśnij  (Fax) i **Wysyłanie faksów**.
- 3 Naciśnij przycisk **Opcje**.
- 4 Przesuń w górę lub w dół bądź naciśnij przycisk **▲** lub **▼**, aby wyświetlić opcję **Faks 2-stronny**.
- 5 Naciśnij przycisk **Faks 2-stronny**.

- 6 Wykonaj jedną z następujących czynności:
 - Jeśli dokument jest odbity wzdłuż dłuższej krawędzi, naciśnij przycisk **Skanowanie 2-str.: Długa krawędź**.

Dłuższa krawędź	
Pionowo	Poziomo
	

- Jeśli dokument jest odbity wzdłuż krótszej krawędzi, naciśnij przycisk **Skanowanie 2-str.: Krótka krawędź**.

Krótsza krawędź	
Pionowo	Poziomo
	



Kontrast

W przypadku większości dokumentów najlepsze efekty uzyskuje się z ustawieniem domyślnym **Auto**. Ustawienie **Auto** automatycznie dobiera właściwy kontrast do dokumentu.

Jeśli dokument jest bardzo jasny lub ciemny, zmiana kontrastu może poprawić jakość faksu.

Wybierz opcję **Ciemny**, aby rozjaśnić faksowany dokument.

Wybierz opcję **Jasny**, aby przyciemnić faksowany dokument.



- 1 Wykonaj jedną z następujących czynności:
 - Gdy podgląd faksu jest ustawiony na **Wył.**, naciśnij  (**Fax**).
 - Gdy podgląd faksu jest ustawiony na **Wł.**, naciśnij  (**Fax**) i **Wysyłanie faksów**.
- 2 Naciśnij przycisk **Opcje**.
- 3 Przesuń w górę lub w dół bądź naciśnij przycisk **▲** lub **▼**, aby wyświetlić opcję **Kontrast**.
- 4 Naciśnij przycisk **Kontrast**.
- 5 Naciśnij przycisk **Auto**, **Jasny** lub **Ciemny**.

INFORMACJA

Jeśli dla rozdzielczości faksu wybrano opcję **Jasny**, nawet po wybraniu opcji **Ciemny** lub **Auto** urządzenie wyśle faks, korzystając z ustawienia **Foto**.

Zmiana rozdzielczości faksu

Jakość faksu można poprawić, zmieniając jego rozdzielczość. Rozdzielczość można zmienić dla następnego faksu.

- 1 Wykonaj jedną z następujących czynności:
 - Gdy podgląd faksu jest ustawiony na **Wył.**, naciśnij  (**Fax**).
 - Gdy podgląd faksu jest ustawiony na **Wł.**, naciśnij  (**Fax**) i **Wysyłanie faksów**.
- 2 Naciśnij przycisk **Opcje**.
- 3 Przesuń w górę lub w dół bądź naciśnij przycisk **▲** lub **▼**, aby wyświetlić opcję **Rozdzielczość FX**.
- 4 Naciśnij przycisk **Rozdzielczość FX**.
- 5 Naciśnij przycisk **Standard**, **Wysoka**, **B. wysoka** lub **Foto**.

INFORMACJA

Można wybrać cztery różne ustawienia rozdzielczości.

Czarno-białe	
Standard	Odpowiednia dla większości dokumentów tekstowych.
Wysoka	Odpowiednia dla małych wydruków; przesyłanie nieco wolniejsze niż w przypadku rozdzielczości standardowej.
B. wysoka	Odpowiednia dla małych wydruków lub ilustracji; przesyłanie nieco wolniejsze niż w przypadku rozdzielczości wysokiej.
Foto	Należy jej używać w przypadku dokumentów o różnych odcieniach szarości lub zdjęć. Najdłuższy czas przesyłania.

Dodatkowe operacje wysyłania

Ręczne wysyłanie faksów

Ręczne wysyłanie

Ręczne wysyłanie faksu pozwala słyszeć sygnały wybierania, dzwonienia i odbioru faksu.

- 1 Włóż dokument.
- 2 Podnieś słuchawkę telefonu zewnętrznego i sprawdź, czy słychać sygnał wybierania.
- 3 Wybierz numer faksu za pomocą telefonu zewnętrznego.
- 4 Po usłyszeniu tonów faksu naciśnij przycisk *Uruchom faks*.
 - Jeśli korzystasz z szyby skanera, naciśnij przycisk *Wyślij*.
- 5 Odłóż słuchawkę telefonu zewnętrznego.

Podwójny dostęp

Można wybrać numer i rozpocząć skanowanie faksu do pamięci nawet wtedy, gdy urządzenie jest w trakcie wysyłania z pamięci, odbierania faksów lub drukowania danych z komputera. Na ekranie dotykowym pojawi się nowy numer zadania.

Liczba stron, jakie można zeskanować, będzie różna w zależności od drukowanych danych.

INFORMACJA

Jeśli podczas skanowania pierwszej strony faksu wyświetlony zostanie komunikat *Brak pamięci*, naciśnij

przycisk , aby anulować skanowanie.

Jeśli komunikat *Brak pamięci* pojawi się podczas skanowania jednej z kolejnych stron, można nacisnąć przycisk *Wyślij teraz, aby wysłać już*

zeskanowane strony, lub przycisk , aby anulować operację.

Rozsyłanie

Rozsyłanie umożliwia wysłanie tego samego faksu pod więcej niż jeden numer. Jedna operacja rozsyłania może obejmować grupy, numery z książki adresowej oraz do 50 ręcznie wybieranych numerów.



Rozsyłanie może obejmować 250 różnych numerów.

Przed rozpoczęciem rozsyłania

Numery z książki adresowej muszą być zapisane w pamięci urządzenia, zanim będzie ich można użyć w rozsyłaniu (►►Podstawowy Podręcznik Użytkownika: *Zapisywanie numerów z książki adresowej*).

Numery grup również muszą być zapisane w pamięci urządzenia, zanim będzie ich można użyć w rozsyłaniu. Numery grup obejmują wiele zapisanych numerów z książki adresowej, ułatwiając wybieranie (patrz *Konfigurowanie grup do rozsyłania* ►► strona 45).

Jak rozesłać faks

- 1 Włóż dokument.
- 2 Wykonaj jedną z następujących czynności:
 - Gdy podgląd faksu jest ustawiony na Wył., naciśnij  (Fax).
 - Gdy podgląd faksu jest ustawiony na Wł., naciśnij  (Fax) i Wysyłanie faksów.
- 3 Naciśnij przycisk Opcje.
- 4 Przesuń w górę lub w dół bądź naciśnij przycisk ▲ lub ▼, aby wyświetlić opcję Nadawanie.
- 5 Naciśnij przycisk Nadawanie.

- 6 Naciśnij przycisk Dodaj numer.

INFORMACJA

Jeśli pobrano faks internetowy:

Aby dokonać rozsyłania za pomocą

adresu e-mail, naciśnij , wprowadź adres e-mail

(►►Podstawowy Podręcznik Użytkownika: *Wprowadzanie tekstu*) i naciśnij OK.

- 7 Numery do rozsyłania można dodawać w następujący sposób:

- Naciśnij Dodaj numer i wprowadź numer za pomocą klawiatury na ekranie dotykowym (►►Podstawowy Podręcznik Użytkownika: *Jak wybierać numer*).

Naciśnij przycisk OK.

- Naciśnij przycisk Dodaj z książki adresowej. Przesuń w dół lub w górę bądź naciśnij przycisk ▲ lub ▼, aby wyświetlić numer, który ma zostać dodany do rozsyłania. Zaznacz pola wyborów dla numerów, które mają zostać dodane do rozsyłania. Po wybraniu wszystkich żądanych numerów naciśnij OK.

- Naciśnij przycisk Szukaj w książce adresowej. Naciśnij pierwszą literę nazwy, a następnie naciśnij OK. Naciśnij nazwę, a następnie naciśnij numer, który chcesz dodać.

- 8 Po wprowadzeniu wszystkich numerów faksów przez powtórzenie kroków 6 i 7 naciśnij OK.



- 9 Naciśnij przycisk Uruchom faks. Po zakończeniu rozsyłania zostanie wydrukowany raport rozgłaszania z wynikami.

INFORMACJA

- Jeśli żaden z numerów nie został użyty dla grup, można rozsyłać fakсы do 250 różnych numerów.
- Dostępna pamięć urządzenia będzie różnić się w zależności od typów zadań w pamięci i numerów użytych do rozsyłania. W przypadku rozsyłania do maksymalnej dostępnej liczby numerów nie będzie można użyć podwójnego dostępu ani opóźnionego faksu.
- Jeśli wyświetlony zostanie komunikat **Brak pamięci**, naciśnij , aby zatrzymać zadanie. Po zeskanowaniu kilku stron naciśnij **Wyślij teraz**, aby wysłać część znajdującą się w pamięci urządzenia.

Anulowanie w trakcie rozsyłania

W trakcie trwania rozsyłania można anulować faks, który jest w danej chwili wysyłany, bądź całe zadanie rozsyłania.

- 1 Naciśnij przycisk .
- 2 Wykonaj jedną z następujących czynności:
 - Aby anulować całe rozsyłanie, naciśnij przycisk **Całość nadawania**. Przejdź do kroku 3.
 - Aby anulować bieżące zadanie, naciśnij przycisk, który wyświetla wybierany numer lub nazwę. Przejdź do kroku 4.
 - Aby zakończyć bez anulowania, naciśnij klawisz .
- 3 Jeśli na ekranie dotykowym zostanie wyświetlone zapytanie, czy chcesz anulować całe rozsyłanie, wykonaj jedną z poniższych czynności:
 - Naciśnij przycisk **Tak**, aby potwierdzić.
 - Aby zakończyć bez anulowania, naciśnij klawisz **Nie**.
- 4 Wykonaj jedną z następujących czynności:
 - Aby anulować bieżące zadanie, naciśnij **Tak**.
 - Aby zakończyć bez anulowania, naciśnij klawisz **Nie**.



Transmisja w czasie rzeczywistym

Przed wysłaniem faksu urządzenie skanuje dokument do pamięci. Po zwolnieniu linii telefonicznej urządzenie rozpoczyna wybieranie i wysyłanie.

Niekiedy może zaistnieć konieczność natychmiastowego wysłania ważnego dokumentu, bez oczekiwania na transmisję z pamięci. Można włączyć Wysyłka na bieżąco.

INFORMACJA

- Jeśli pamięć jest pełna i wysyłany jest czarno-biały faks z podajnika ADF, urządzenie wyśle dokument w czasie rzeczywistym (nawet jeśli opcja Wysyłka na bieżąco jest ustawiona na Wył.). Jeśli pamięć jest pełna, nie można wysłać faksów z szyby skanera, zanim nie zostanie zwolnione miejsce w pamięci.
- Jeśli podczas transmisji w czasie rzeczywistym używana jest szyba skanera, funkcja automatycznego powtarzania wybierania nie działa.



- 1 Włóż dokument.
- 2 Wykonaj jedną z następujących czynności:
 - Gdy podgląd faksu jest ustawiony na Wył., naciśnij  (Fax).
 - Gdy podgląd faksu jest ustawiony na Wł., naciśnij  (Fax) i Wysyłanie faksów.
- 3 Naciśnij przycisk Opcje.
- 4 Przesuń w górę lub w dół bądź naciśnij przycisk ▲ lub ▼, aby wyświetlić opcję Wysyłka na bieżąco.
- 5 Naciśnij przycisk Wysyłka na bieżąco.

- 6 Naciśnij przycisk Wł. (lub Wył.).
- 7 Naciśnij przycisk OK.
- 8 Wprowadź numer faksu.
- 9 Naciśnij przycisk Uruchom faks.

Tryb zagraniczny



W przypadku problemów z wysłaniem faksu za granicę z powodu złego połączenia, pomoc może włączyć tryb zagraniczny.

Jest to ustawienie tymczasowe i będzie aktywne tylko dla jednego faksu.

- 1 Włóż dokument.
- 2 Wykonaj jedną z następujących czynności:
 - Gdy podgląd faksu jest ustawiony na Wyl., naciśnij  (Fax).
 - Gdy podgląd faksu jest ustawiony na Wł., naciśnij  (Fax) i Wysyłanie faksów.
- 3 Naciśnij przycisk **Opcje**.
- 4 Przesuń w górę lub w dół bądź naciśnij przycisk ▲ lub ▼, aby wyświetlić opcję Tryb międzynarodowy.
- 5 Naciśnij przycisk Tryb międzynarodowy.
- 6 Naciśnij przycisk Wł..
- 7 Naciśnij przycisk OK.
- 8 Wprowadź numer faksu.
- 9 Naciśnij przycisk **Uruchom faks**.

Faks opóźniony

W pamięci można zapisać maksymalnie 50 faksów do wysłania w ciągu 24 godzin.

- 1 Włóż dokument.
- 2 Wykonaj jedną z następujących czynności:
 - Gdy podgląd faksu jest ustawiony na Wyl., naciśnij  (Fax).
 - Gdy podgląd faksu jest ustawiony na Wł., naciśnij  (Fax) i Wysyłanie faksów.
- 3 Naciśnij przycisk **Opcje**.
- 4 Przesuń w górę lub w dół bądź naciśnij przycisk ▲ lub ▼, aby wyświetlić opcję Faks z opóźn..
- 5 Naciśnij przycisk **Faks z opóźn..**
- 6 Naciśnij przycisk **Faks z opóźn..**
- 7 Naciśnij przycisk Wł..
- 8 Naciśnij przycisk **Ustaw czas**.
- 9 Wprowadź godzinę, o której faks ma zostać wysłany (w formacie 24-godzinnym) za pomocą klawiatury na ekranie dotykowym. Naciśnij przycisk **OK**.



INFORMACJA

Liczba stron, jakie można zeskanować do pamięci, zależy od ilości danych drukowanych na każdej stronie.

Opóźniona transmisja wsadowa



Przed wysłaniem faksów opóźnionych urządzenie zapisze wszystkie fakсы w pamięci, sortując je według miejsca docelowego i zaplanowanej godziny.

Wszystkie fakсы opóźnione, które mają zostać wysłane o tej samej godzinie, pod ten sam numer, zostaną wysłane jako jeden faks, aby skrócić czas transmisji.

- 1 Naciśnij przycisk .
- 2 Naciśnij przycisk **Ustawienia**.
- 3 Przesuń w górę lub w dół bądź naciśnij przycisk ▲ lub ▼, aby wyświetlić opcję **Fax**.
- 4 Naciśnij przycisk **Fax**.
- 5 Przesuń w górę lub w dół bądź naciśnij przycisk ▲ lub ▼, aby wyświetlić opcję **Ust. wysyłania**.
- 6 Naciśnij przycisk **Ust. wysyłania**.
- 7 Naciśnij przycisk **Trans.pakiet**.
- 8 Naciśnij przycisk **Wł. lub Wył..**
- 9 Naciśnij przycisk .



Sprawdzanie i anulowanie zadań oczekujących

Sprawdź, które zadania nadal oczekują w pamięci na wysłanie. Jeśli w pamięci nie ma żadnego zadania, na ekranie dotykowym pojawi się komunikat **Nie ma zadań**. Zadanie faksowania zapisane i oczekujące w pamięci można anulować.

- 1 Naciśnij przycisk .
- 2 Naciśnij przycisk **Ustawienia**.
- 3 Przesuń w górę lub w dół bądź naciśnij przycisk ▲ lub ▼, aby wyświetlić opcję **Fax**.
- 4 Naciśnij przycisk **Fax**.
- 5 Przesuń w górę lub w dół bądź naciśnij przycisk ▲ lub ▼, aby wyświetlić opcję **Fax w oczekiw..**
- 6 Naciśnij przycisk **Fax w oczekiw..**. Na ekranie dotykowym pojawią się oczekujące zadania.
- 7 Przesuń w dół lub w górę lub naciśnij ▲ lub ▼, aby przewinąć oczekujące zadania, a następnie naciśnij zadanie, które chcesz anulować.
- 8 Naciśnij przycisk **Anuluj**.
- 9 Wykonaj jedną z następujących czynności:
 - Aby anulować, naciśnij przycisk **Tak**. Aby anulować inne zadanie, przejdź do kroku 7.
 - Aby zakończyć bez anulowania, naciśnij klawisz **Nie**.
- 10 Po zakończeniu anulowania zadań naciśnij przycisk .

Ustawianie wprowadzonych zmian jako nowe ustawienia domyślne



Niektóre z ustawień faksu dla opcji Rozdzielczość FX, Kontrast, Rozmiar z szyby skanera, Wysyłka na bieżąco i Ustawienia strony tytułowej, z których korzystasz najczęściej można zapisać, ustawiając je jako domyślne. Ustawienia te pozostaną aktywne, dopóki nie zostaną zmienione.

- 1 Wykonaj jedną z następujących czynności:
 - Gdy podgląd faksu jest ustawiony na Wył., naciśnij  (Fax).
 - Gdy podgląd faksu jest ustawiony na Wł., naciśnij  (Fax) i Wysyłanie faksów.
 - 2 Naciśnij przycisk **Opcje**.
 - 3 Przesuń w dół lub w górę lub naciśnij ▲ lub ▼, aby wybrać ustawienie, które chcesz zmienić, a następnie naciśnij nową opcję.
- Powtórz ten krok dla każdego ustawienia, które chcesz zmienić.
- 4 Po zmianie ostatniego ustawienia, przesuń w dół lub w górę lub naciśnij przycisk ▲ lub ▼, aby wyświetlić **Nowe ustawienia**.
 - 5 Naciśnij przycisk **Nowe ustawienia**.
 - 6 Na ekranie dotykowym zostanie wyświetlony komunikat z prośbą o potwierdzenie zmiany do nowych ustawień domyślnych. Naciśnij przycisk **Tak**, aby potwierdzić.

- 7 Naciśnij przycisk .



Przywracanie wszystkich ustawień faksu do ustawień fabrycznych

Wszystkie zmienione ustawienia faksu można przywrócić do ustawień fabrycznych. Ustawienia te pozostaną aktywne, dopóki nie zostaną zmienione.

- 1 Wykonaj jedną z następujących czynności:
 - Gdy podgląd faksu jest ustawiony na Wył., naciśnij  (Fax).
 - Gdy podgląd faksu jest ustawiony na Wł., naciśnij  (Fax) i Wysyłanie faksów.
- 2 Naciśnij przycisk **Opcje**.
- 3 Po zmianie ostatniego ustawienia, przesuń w dół lub w górę lub naciśnij przycisk ▲ lub ▼, aby wyświetlić **Reset ustawień**.
- 4 Naciśnij przycisk **Reset ustawień**.
- 5 Na ekranie dotykowym zostanie wyświetlony komunikat z prośbą o potwierdzenie przywrócenia ustawień fabrycznych. Naciśnij przycisk **Tak**, aby potwierdzić.
- 6 Naciśnij przycisk .

Zapisywanie opcji faksu jako skrót

Wszystkie często używane opcje nowego faksu można zapisać jako skrót.

- 1 Wykonaj jedną z następujących czynności:
 - Gdy podgląd faksu jest ustawiony na Wył., naciśnij  (Fax).
 - Gdy podgląd faksu jest ustawiony na Wł., naciśnij  (Fax) i Wysyłanie faksów.
- 2 Wprowadź numer faksu.
- 3 Naciśnij przycisk **Opcje**.
- 4 Przesuń w dół lub w górę bądź naciśnij przycisk ▲ lub ▼, aby wyświetlić Rozdzielczość FX, Faks 2-stronny¹, Kontrast, Wysłka na bieżąco, Ustawienia strony testowej, Tryb międzynarodowy lub Rozmiar z szyby skanera, a następnie naciśnij ustawienie, które chcesz zmienić. Następnie naciśnij nową żadaną opcję. Powtórz ten krok dla każdego ustawienia, które chcesz zmienić.
- 5 Po zakończeniu wybierania nowych opcji, naciśnij OK.
- 6 Naciśnij przycisk **Zapisz jako skrót**.
- 7 Potwierdź wyświetlaną listę opcji wybranych do skrót, a następnie naciśnij OK.

- 8 Wprowadź nazwę skrót za pomocą klawiatury na ekranie dotykowym. (Aby uzyskać pomoc we wprowadzaniu liter, >>>Podstawowy Podręcznik Użytkownika: *Wprowadzanie tekstu*). Naciśnij przycisk OK.

- 9 Naciśnij przycisk OK, aby potwierdzić.

¹ W modelu MFC-9340CDW

Elektroniczna strona tytułowa

Aby móc korzystać z tej funkcji, należy zaprogramować ID stacji (►►Podręcznik szybkiej obsługi).

Z każdym faksem automatycznie może być wysyłana strona tytułowa. Strona tytułowa zawiera identyfikator stacji, komentarz i nazwę, które zostały zapisane w książce adresowej.

Można wybrać jeden z wstępnie ustawionych komentarzy:

1. bez notatki
2. zadzwoń
3. pilne
4. poufne



Zamiast używania wstępnie ustawionych komentarzy można wprowadzić dwa własne, składające się z maksymalnie 27 znaków.

(Patrz *Tworzenie własnych komentarzy* ►► strona 26).

5. (Zdefiniowane przez użytkownika)
6. (Zdefiniowane przez użytkownika)



Tworzenie własnych komentarzy

Można utworzyć dwa własne komentarze.

- 1 Naciśnij przycisk .
- 2 Naciśnij przycisk Ustawienia.
- 3 Przesuń w górę lub w dół bądź naciśnij przycisk ▲ lub ▼, aby wyświetlić opcję Fax.
- 4 Naciśnij przycisk Fax.
- 5 Przesuń w górę lub w dół bądź naciśnij przycisk ▲ lub ▼, aby wyświetlić opcję Ust. wysyłania.
- 6 Naciśnij przycisk Ust. wysyłania.
- 7 Naciśnij przycisk Ustawienia strony tytułowej.
- 8 Naciśnij przycisk Str. tyt. -tekst.
- 9 Naciśnij przycisk 5. lub 6., aby zapisać komentarz.
- 10 Wprowadź swój komentarz za pomocą klawiatury na ekranie dotykowym. Naciśnij przycisk OK.
Naciśnij , aby wybierać liczby, litery lub znaki specjalne (►►Podstawowy Podręcznik Użytkownika: *Wprowadzanie tekstu*).
- 11 Naciśnij przycisk .

Wysyłanie strony tytułowej tylko z najbliższym faksem

Aby wysłać stronę tytułową dla kolejnego faksu, można dodać stronę tytułową.

- 1 Wykonaj jedną z następujących czynności:
 - Gdy podgląd faksu jest ustawiony na Wł., naciśnij  (Fax).
 - Gdy podgląd faksu jest ustawiony na Wł., naciśnij  (Fax) i Wysyłanie faksów.
- 2 Naciśnij przycisk Opcje.
- 3 Przesuń w górę lub w dół bądź naciśnij przycisk ▲ lub ▼, aby wyświetlić opcję Ustawienia strony tytułowej.
- 4 Naciśnij przycisk Ustawienia strony tytułowej.
- 5 Naciśnij przycisk Ustawienia strony tytułowej.
- 6 Naciśnij przycisk Wł..
- 7 Naciśnij przycisk Str. tyt. - tekst.
- 8 Przesuń w dół lub w górę lub naciśnij ▲ lub ▼, aby wybrać komentarz, który ma być użyty, a następnie naciśnij komentarz.
Naciśnij przycisk .
- 9 Naciśnij przycisk OK.
- 10 Wprowadź numer faksu.
- 11 Naciśnij przycisk Uruchom faks.



Używanie drukowanej strony tytułowej

Aby użyć drukowanej strony tytułowej, po której można pisać, wydrukuj stronę przykładową i dołącz ją do faksu.

- 1 Naciśnij przycisk .
- 2 Naciśnij przycisk Ustawienia.
- 3 Przesuń w górę lub w dół bądź naciśnij przycisk ▲ lub ▼, aby wyświetlić opcję Fax.
- 4 Naciśnij przycisk Fax.
- 5 Przesuń w górę lub w dół bądź naciśnij przycisk ▲ lub ▼, aby wyświetlić opcję Ust. wysyłania.
- 6 Naciśnij przycisk Ust. wysyłania.
- 7 Naciśnij przycisk Ustawienia strony tytułowej.
- 8 Naciśnij przycisk Wydruk próbny.
- 9 Naciśnij przycisk OK.

Wyświetlanie adresata

W przypadku wysyłania faksu urządzenie wyświetli informacje z książki adresowej lub wybierany numer. Urządzenie można ustawić tak, aby informacje o adresacie nie były wyświetlane na ekranie dotykowym.

- 1 Naciśnij przycisk .
- 2 Naciśnij przycisk `Ustawienia`.
- 3 Przesuń w górę lub w dół bądź naciśnij przycisk ▲ lub ▼, aby wyświetlić opcję `Fax`.
- 4 Naciśnij przycisk `Fax`.
- 5 Przesuń w górę lub w dół bądź naciśnij przycisk ▲ lub ▼, aby wyświetlić opcję `Ust. wysyłania`.
- 6 Naciśnij przycisk `Ust. wysyłania`.
- 7 Naciśnij przycisk `Miejsce docelowe`.
- 8 Naciśnij przycisk `Ukryte lub Ekran`.
- 9 Naciśnij przycisk .

Polling



Polling umożliwia ustawienie urządzenia w taki sposób, aby inne osoby płaciły za odbieranie faksów z urządzenia. Funkcja umożliwia wybranie numeru faksu i płatne odebranie faksu. Aby możliwe było korzystanie z funkcji pollingu, należy ją skonfigurować w obydwu urządzeniach. Nie wszystkie urządzenia obsługują polling.

Transmisja pollingu

Przesyłanie przez polling umożliwia skonfigurowanie urządzenia w taki sposób, aby opóźniło wysłanie dokumentu w celu nawiązania połączenia i odebrania dokumentu przez inne urządzenie.

Dokument zostanie zapisany i możliwe będzie odebranie go przez dowolne urządzenie faksowe — do czasu usunięcia go z pamięci.

Konfiguracja przesyłania przez polling

- 1 Włóż dokument.
- 2 Wykonaj jedną z następujących czynności:
 - Gdy podgląd faksu jest ustawiony na Wył., naciśnij  (Fax).
 - Gdy podgląd faksu jest ustawiony na Wł., naciśnij  (Fax) i Wysyłanie faksów.
- 3 Naciśnij przycisk Opcje.
- 4 Przesuń w górę lub w dół bądź naciśnij przycisk ▲ lub ▼, aby wyświetlić opcję Poll.nad..
- 5 Naciśnij przycisk Poll.nad..
- 6 Naciśnij przycisk Standard.

- 7 Naciśnij przycisk Uruchom faks. W przypadku korzystania z podajnika ADF przejdź do czynności 10.
- 8 W przypadku korzystania z szyby skanera na ekranie dotykowym pojawią się następujące opcje:
 - Naciśnij przycisk Tak, aby zeskanować kolejną stronę. Przejdź do kroku 9.
 - Po zakończeniu skanowania stron naciśnij przycisk Nie. Przejdź do kroku 10.
- 9 Połóż kolejną stronę na szybie skanera i naciśnij przycisk OK. Powtórz czynności 8 oraz 9 dla każdej kolejnej strony.
- 10 Urządzenie automatycznie wyśle faks po zakończeniu kolejki. Następnie zostanie wydrukowany OTRZYMANY RAPORT.



INFORMACJA

Aby usunąć faks z pamięci, naciśnij

przyciski , Ustawienia, Fax, Fax w oczekiw. (patrz *Sprawdzanie i anulowanie zadań oczekujących* >> strona 23).

Konfiguracja przesyłania przez polling z kodem zabezpieczeń

Bezpieczny polling umożliwia zdefiniowanie numerów, z których mogą być pobierane dokumenty (dla których ustawiono polling). Bezpieczny polling jest możliwy tylko w przypadku urządzeń faksowych Brother. W celu pobrania faksu w przypadku ustawienia kodu zabezpieczeń konieczne jest podanie kodu.

- 1 Włóż dokument.
- 2 Wykonaj jedną z następujących czynności:
 - Gdy podgląd faksu jest ustawiony na Wył., naciśnij  (Fax).
 - Gdy podgląd faksu jest ustawiony na Wł., naciśnij  (Fax) i Wysyłanie faksów.
- 3 Naciśnij przycisk Opcje.
- 4 Przesuń w górę lub w dół bądź naciśnij przycisk ▲ lub ▼, aby wyświetlić opcję Poll.nad..
- 5 Naciśnij przycisk Poll.nad..
- 6 Naciśnij przycisk Zabezp..
- 7 Wprowadź czterocyfrowy numer. Naciśnij przycisk OK.
- 8 Naciśnij przycisk Uruchom faks.
- 9 W przypadku korzystania z szyby skanera na ekranie dotykowym pojawiają się następujące opcje:
 - Naciśnij przycisk Tak, aby zeskanować kolejną stronę. Przejdź do kroku 10.
 - Po zakończeniu skanowania stron naciśnij przycisk Nie.

- 10 Połóż kolejną stronę na szybie skanera i naciśnij przycisk OK. Powtórz czynności 9 oraz 10 dla każdej kolejnej strony.
- 11 Urządzenie automatycznie wyśle faks po zakończeniu kolejkowania.

Opcje odbierania do pamięci

Odbieranie do pamięci umożliwia zdalne odbieranie faksów, kiedy użytkownik nie jest przy urządzeniu.

Jednocześnie można korzystać *tylko z jednej* opcji odbierania do pamięci:

- Wysyłka faksów
- Zapisywanie faksów
- Odbieranie PC-Faxów

(>>Podstawowy Podręcznik Użytkownika: *Odbieranie faksu przez komputer.*)

- Wyłączone

Wysyłka faksów

Funkcja wysyłki faksów umożliwia automatyczne przekazywanie odebranych faksów na inne urządzenie. Po wybraniu opcji **Druk backup**: wł. urządzenie również wydrukuje faks.

- 1 Naciśnij przycisk .
- 2 Naciśnij przycisk **Ustawienia**.
- 3 Przesuń w górę lub w dół bądź naciśnij przycisk ▲ lub ▼, aby wyświetlić opcję **Fax**.
- 4 Naciśnij przycisk **Fax**.
- 5 Przesuń w górę lub w dół bądź naciśnij przycisk ▲ lub ▼, aby wyświetlić opcję **Ustaw.odbiór**.
- 6 Naciśnij przycisk **Ustaw.odbiór**.
- 7 Przesuń w górę lub w dół bądź naciśnij przycisk ▲ lub ▼, aby wyświetlić opcję **Odb do pamięci**.

- 8 Naciśnij przycisk **Odb do pamięci**.
- 9 Naciśnij przycisk **Przekaz faxu**.
- 10 Wykonaj jedną z następujących czynności:
 - Naciśnij **Ręcznie**, aby wprowadzić numer wysyłki faksu (do 20 znaków) za pomocą klawiatury na ekranie dotykowym (>>Podstawowy Podręcznik Użytkownika: *Wprowadzanie tekstu*).
Naciśnij przycisk **OK**.
 - Naciśnij przycisk **Książka adr..**
Przesuń w dół lub w górę bądź naciśnij przycisk ▲ lub ▼, aby przewinąć ekran w celu odnalezienia numeru faksu, na który wysłane mają zostać fakсы.
Naciśnij numer faksu lub adres e-mail, którego chcesz użyć.

INFORMACJA

- Adres e-mail można wprowadzić naciskając przycisk  na ekranie dotykowym.
 - W przypadku wybrania numeru Grupy z Książki adresowej fakсы zostaną przesłane na wiele numerów faksu.
-
- 11 Jeśli opcja **Podgląd faksu** jest ustawiona na **Wył.**, naciśnij **Druk backup**: wł. lub **Druk backup**: wył..

WAŻNE



- Jeśli wybrana zostanie opcja **Druk backup: wł.**, urządzenie wydrukuje również odebrane fakсы na urządzeniu, więc użytkownik będzie posiadał kopie.
- Po ustawieniu **Podgląd faksu na Wł.**, funkcja wydruku kopii zapasowej nie będzie działać.

12 Naciśnij przycisk .

Zapisywanie faksów

Funkcja zapisywania faksów umożliwia zapisanie odebranych faksów w pamięci urządzenia. Funkcja zdalnego odbierania pozwala pobrać zapisane fakсы z urządzenia faksowego znajdującego się w innym miejscu (patrz *Odbieranie faksów* ►► strona 37).

Urządzenie wydrukuje kopię każdego zapisanego faksu.

- 1 Naciśnij przycisk .
- 2 Naciśnij przycisk **Ustawienia**.
- 3 Przesuń w górę lub w dół bądź naciśnij przycisk ▲ lub ▼, aby wyświetlić opcję **Fax**.
- 4 Naciśnij przycisk **Fax**.
- 5 Przesuń w górę lub w dół bądź naciśnij przycisk ▲ lub ▼, aby wyświetlić opcję **Ustaw.odbiór**.
- 6 Naciśnij przycisk **Ustaw.odbiór**.
- 7 Przesuń w górę lub w dół bądź naciśnij przycisk ▲ lub ▼, aby wyświetlić opcję **Odb do pamięci**.
- 8 Naciśnij przycisk **Odb do pamięci**.
- 9 Naciśnij przycisk **Rejestr dok..**
- 10 Naciśnij przycisk .

Zmianianie opcji odbierania do pamięci

Jeśli odebrane fakсы znajdują się w pamięci urządzenia w momencie zmiany operacji odbierania do pamięci, na ekranie dotykowym pojawi się jedno z następujących pytań:

Jeśli odebrane fakсы zostały już wydrukowane

- Skasować wszystkie dokumenty?
 - Po naciśnięciu przycisku **Tak** fakсы zostaną usunięte z pamięci przed zmianą ustawień.
 - Po naciśnięciu przycisku **Nie** fakсы nie będą usuwane z pamięci, a ustawienie pozostanie bez zmian.

Jeśli w pamięci znajdują się niewydrukowane fakсы

- Drukować wszystkie fakсы?
 - Po naciśnięciu przycisku **Tak** fakсы zostaną wydrukowane z pamięci przed zmianą ustawień. Jeśli kopia zapasowa została już wydrukowana, nie będzie drukowana ponownie.
 - Po naciśnięciu przycisku **Nie** fakсы nie będą drukowane z pamięci, a ustawienie pozostanie bez zmian.

Jeśli odebrane fakсы znajdują się w pamięci urządzenia podczas zmiany **Odbiór pc fax z innej opcji** (**Przekaz faxu lub Rejestr dok.**), naciśnij <USB> lub nazwę komputera w przypadku pracy w sieci.

Naciśnij przycisk **OK**.

Na ekranie dotykowym zostanie wyświetlone następujące pytanie:

- Słać fax do pc?
 - Po naciśnięciu przycisku **Tak** fakсы znajdujące się w pamięci zostaną wysłane do komputera przed zmianą ustawień. Pojawi się pytanie o możliwość włączenia opcji drukowania kopii zapasowej. (Aby uzyskać więcej informacji, >>Podstawowy Podręcznik Użytkownika: *Odbieranie faksu przez komputer*).
 - Po naciśnięciu przycisku **Nie** fakсы nie będą usuwane z pamięci ani przesyłane do komputera, a ustawienie pozostanie bez zmian.

WAŻNE

Jeśli włączona jest opcja drukowania kopii zapasowej, urządzenie wydrukuje odebrane fakсы. Jest to funkcja zabezpieczająca na wypadek awarii zasilania, zanim fax zostanie przesłany lub problemów z urządzeniem odbierającym.

Wyłączanie opcji zdalnego faksu

- 1 Naciśnij przycisk .
- 2 Naciśnij przycisk Ustawienia.
- 3 Przesuń w górę lub w dół bądź naciśnij przycisk ▲ lub ▼, aby wyświetlić opcję Fax.
- 4 Naciśnij przycisk Fax.
- 5 Przesuń w górę lub w dół bądź naciśnij przycisk ▲ lub ▼, aby wyświetlić opcję Ustaw.odbiór.
- 6 Naciśnij przycisk Ustaw.odbiór.
- 7 Przesuń w górę lub w dół bądź naciśnij przycisk ▲ lub ▼, aby wyświetlić opcję Odb do pamięci.
- 8 Naciśnij przycisk Odb do pamięci.
- 9 Naciśnij przycisk Wył..

INFORMACJA

Jeśli w pamięci urządzenia nadal znajdują się fakсы, na ekranie dotykowym pojawi się więcej opcji do wyboru (patrz *Zmianianie opcji odbierania do pamięci* ►► strona 33).

- 10 Naciśnij przycisk .

Zdalne odbieranie

Można zadzwonić pod numer swojego urządzenia z dowolnego telefonu tonowego lub faksu, a następnie użyć kodu zdalnego dostępu i poleceń zdalnych w celu odebrania faksów.

Ustawianie kodu zdalnego dostępu

Funkcja kodu zdalnego dostępu umożliwia uzyskanie dostępu do funkcji zdalnego odbierania, gdy użytkownika nie ma przy urządzeniu. Aby możliwe było użycie funkcji zdalnego dostępu i odbierania, należy skonfigurować swój własny kod. Fabryczny domyślny kod jest kodem nieaktywnym (---*).

- 1 Naciśnij przycisk .
- 2 Naciśnij przycisk Ustawienia.
- 3 Przesuń w górę lub w dół bądź naciśnij przycisk ▲ lub ▼, aby wyświetlić opcję Fax.
- 4 Naciśnij przycisk Fax.
- 5 Przesuń w górę lub w dół bądź naciśnij przycisk ▲ lub ▼, aby wyświetlić opcję Zdalny dostęp.
- 6 Naciśnij przycisk Zdalny dostęp.
- 7 Wprowadź trzycyfrowy kod za pomocą cyfr 0 do 9, * lub # za pomocą klawiatury na ekranie dotykowym. Naciśnij przycisk OK.

INFORMACJA

NIE MOŻNA użyć tego samego kodu, który został użyty jako Kod zdalnej aktywacji (*51) lub Kodu zdalnej dezaktywacji (#51)
(►► Podstawowy Podręcznik Użytkownika: *Używanie kodów zdalnych*).

- 8 Naciśnij przycisk .

INFORMACJA

Można zmienić swój kod w dowolnym czasie. Aby dezaktywować kod, naciśnij i przytrzymaj  w kroku 7 w celu przywrócenia ustawienia domyślnego -- -- * i naciśnij OK.

Korzystanie z kodu zdalnego dostępu

- 1 Wybierz numer swojego faksu z telefonu lub innego urządzenia faksowego, używając wybierania tonowego.
- 2 Gdy urządzenie odpowie, natychmiast wprowadź swój kod zdalnego dostępu.
- 3 Jeśli urządzenie odebrało wiadomości, zasygnalizuje to:
 - 1 długi sygnał -- Wiadomości faksowe
 - Brak sygnału -- Brak wiadomości
- 4 Gdy urządzenie wygeneruje dwa krótkie sygnały, wprowadź polecenie (patrz *Zdalne polecenia faksu* >> strona 36). Jeżeli upłynie ponad 30 sekund bez wprowadzenia żadnego polecenia, urządzenie rozłączy się. Jeżeli zostanie wprowadzone niewłaściwe polecenie, urządzenie wygeneruje trzy sygnały.
- 5 Po zakończeniu naciśnij przycisk **9 0** w celu zresetowania urządzenia.
- 6 Rozłącz się.

INFORMACJA

- Jeśli urządzenie ustawione jest na tryb *Ręczny* i chcesz użyć funkcji zdalnego odbierania, poczekaj około 100 sekund od czasu, gdy urządzenie zacznie dzwonić, a następnie wprowadź kod zdalnego dostępu w ciągu 30 sekund.
- Funkcja ta może nie być dostępna w niektórych krajach lub nie być obsługiwana przez lokalną firmę telekomunikacyjną.

Zdalne polecenia faksu

Aby uzyskać dostęp do funkcji podczas przebywania z dala od urządzenia, użyj poleceń z tabeli. Jeśli wybierasz połączenie z maszyną i wprowadzasz swój kod zdalnego dostępu (3 cyfry, po których występuje symbol *), system wyemituje dwa krótkie sygnały dźwiękowe, po czym należy wprowadzić polecenie zdalne.

Polecenia zdalne		Szczegóły operacji
95	Zmiana ustawień wysyłki lub zapisywania faksów	
	1 WYŁ.	Można wybrać opcję <i>wył.</i> po odebraniu lub usunięciu wszystkich wiadomości.
	2 Przekazywanie faksów	Jeden długi sygnał oznacza, że zmiana została zatwierdzona.
	4 Numer przekazywania faksów	Trzy krótkie sygnały oznaczają, że nie można dokonać zmiany, ponieważ nie zostały spełnione warunki (na przykład numer do przekazywania faksów nie został zarejestrowany). Można zarejestrować maksymalną liczbę dzwonek (patrz <i>Zmiana numeru wysyłki faksu</i> >> strona 37). Po zarejestrowaniu numeru przekazywanie faksów będzie działało.
	6 Zapisywanie faksów	
96	Odbieranie faksów	
	2 Odbieranie wszystkich faksów	Wprowadź numer zdalnego faksu w celu odebrania zapisanych wiadomości faksowych (patrz <i>Odbieranie faksów</i> >> strona 37).
	3 Usuwanie faksów z pamięci	Jeden długi sygnał oznacza, że wiadomości faksowe zostały usunięte z pamięci.
97	Sprawdzanie stanu odbierania	
	1 Faks	Można sprawdzić, czy urządzenie odebrało fakсы. Jeżeli tak, zostanie wyemitowany jeden długi sygnał. Jeżeli nie, zostaną wyemitowane trzy krótkie sygnały.
98	Zmiana trybu odbierania	
	1 Zewnętrzny automat zgłoszeniowy (TAD)	Jeden długi sygnał oznacza, że wprowadzona zmiana została przyjęta.
	2 Faks/telefon	
	3 Tylko faks	
90	Wyjście	Naciśnij 9 0 w celu zatrzymania zdalnego odbierania. Poczekaj na długi sygnał, a następnie odłóż słuchawkę.

Odbieranie faksów

Można zadzwonić pod numer swojego urządzenia z dowolnego telefonu z wybieraniem tonowym lub faksu i wysłać fakсы do innego urządzenia. Przed użyciem tej funkcji należy włączyć funkcję zapisywania faksów lub podglądu faksu (patrz *Zapisywanie faksów* >> strona 32 lub Podstawowy Podręcznik Użytkownika: *Podgląd faksu (tylko czarno-biały)*).

- 1 Wybierz numer faksu.
- 2 Gdy urządzenie odbierze połączenie, wprowadź kod zdalnego dostępu (3 cyfry i *). Jeden długi sygnał oznacza, że zostały odebrane wiadomości faksowe.
- 3 Po usłyszeniu dwóch krótkich sygnałów, naciśnij **9 6 2**.
- 4 Poczekaj na długi sygnał, a następnie za pomocą klawiatury wprowadź numer zdalnego urządzenia faksowego, na który mają być wysłane wiadomości faksowe, a następnie naciśnij **##** (do 20 cyfr).

INFORMACJA

Nie można użyć * i # jako numerów wybierania. Jednakże, naciśnij #, aby utworzyć pauzę.

- 5 Po usłyszeniu sygnału swojego urządzenia odłóż słuchawkę. Urządzenie zadzwoni na numer innego urządzenia faksowego, które następnie wydrukuje wiadomości faksowe.

Zmiana numeru wysyłki faksu

Można zmienić numer przekazywania faksów z innego telefonu z wybieraniem tonowym lub urządzenia faksowego.

- 1 Wybierz numer faksu.
- 2 Gdy urządzenie odbierze połączenie, wprowadź kod zdalnego dostępu (3 cyfry i *). Jeden długi sygnał oznacza, że zostały odebrane wiadomości faksowe.
- 3 Po usłyszeniu dwóch krótkich sygnałów, naciśnij **9 5 4**.
- 4 Poczekaj na długi sygnał, za pomocą klawiatury wprowadź nowy numer (do 20 cyfr) zdalnego urządzenia faksowego, na które mają być przekazane wiadomości faksowe, a następnie wprowadź **##**.

INFORMACJA

Nie można użyć * i # jako numerów wybierania. Jednakże, naciśnij #, aby utworzyć pauzę.



- 5 Po zakończeniu naciśnij przycisk **9 0** w celu zatrzymania funkcji zdalnego dostępu.
- 6 Po usłyszeniu sygnału swojego urządzenia odłóż słuchawkę.

Dodatkowe operacje odbierania

Drukowanie zmniejszonego faksu przychodzącego

Jeśli została wybrana opcja **W1**, urządzenie zmniejsza każdą stronę przychodzącego faksu, dopasowując ją do rozmiaru papieru A4, Letter, Legal lub Folio.



Urządzenie oblicza współczynnik zmniejszenia na podstawie rozmiaru papieru faksu i ustawienia rozmiaru papieru (►►Podstawowy Podręcznik Użytkownika: *Ustawienia papieru*).

- 1 Naciśnij przycisk .
- 2 Naciśnij przycisk **Ustawienia**.
- 3 Przesuń w górę lub w dół bądź naciśnij przycisk ▲ lub ▼, aby wyświetlić opcję **Fax**.
- 4 Naciśnij przycisk **Fax**.
- 5 Przesuń w górę lub w dół bądź naciśnij przycisk ▲ lub ▼, aby wyświetlić opcję **Ustaw. odbiór**.
- 6 Naciśnij przycisk **Ustaw. odbiór**.
- 7 Przesuń w górę lub w dół bądź naciśnij przycisk ▲ lub ▼, aby wyświetlić opcję **Auto redukcja**.
- 8 Naciśnij przycisk **Auto redukcja**.
- 9 Naciśnij przycisk **W1** lub **Wy1**.
- 10 Naciśnij przycisk .

2-stronne drukowanie dla trybu faksu

Urządzenie może drukować odebrane fakсы po obu stronach papieru, jeśli opcja **Obustronne** zostanie ustawiona na **W1**.

Dla tej funkcji użyj papieru o rozmiarze A4 (60 do 105 g/m²).



- 1 Naciśnij przycisk .
- 2 Naciśnij przycisk **Ustawienia**.
- 3 Przesuń w górę lub w dół bądź naciśnij przycisk ▲ lub ▼, aby wyświetlić opcję **Fax**.
- 4 Naciśnij przycisk **Fax**.
- 5 Przesuń w górę lub w dół bądź naciśnij przycisk ▲ lub ▼, aby wyświetlić opcję **Ustaw. odbiór**.
- 6 Naciśnij przycisk **Ustaw. odbiór**.
- 7 Przesuń w górę lub w dół bądź naciśnij przycisk ▲ lub ▼, aby wyświetlić opcję **Obustronne**.
- 8 Naciśnij przycisk **Obustronne**.
- 9 Naciśnij przycisk **W1** lub **Wy1**.
- 10 Naciśnij przycisk .

INFORMACJA

Gdy opcja **Obustronne** jest włączona, fakсы przychodzące są automatycznie zmniejszane, aby zmieściły się na papierze z tacy papieru.

Ustawianie stempla odbioru faksu

W urządzeniu można ustawić opcję drukowania daty i godziny odbioru faksu — informacje te będą drukowane na środku górnej części każdej strony faksu.



- 1 Naciśnij przycisk .
- 2 Naciśnij przycisk `Ustawienia`.
- 3 Przesuń w górę lub w dół bądź naciśnij przycisk ▲ lub ▼, aby wyświetlić opcję `Fax`.
- 4 Naciśnij przycisk `Fax`.
- 5 Przesuń w górę lub w dół bądź naciśnij przycisk ▲ lub ▼, aby wyświetlić opcję `Ustaw.odbiór`.
- 6 Naciśnij przycisk `Ustaw.odbiór`.
- 7 Przesuń w górę lub w dół bądź naciśnij przycisk ▲ lub ▼, aby wyświetlić opcję `Znacznik Fax Rx`.
- 8 Naciśnij przycisk `Znacznik Fax Rx`.
- 9 Naciśnij przycisk `wł.` lub `wył..`
- 10 Naciśnij przycisk .

INFORMACJA

- Upewnij się, że w urządzeniu ustawiono aktualną datę i godzinę (►►Podręcznik szybkiej obsługi).
- *Jeśli pobrano faks internetowy:*
Data i godzina odbioru nie będą drukowane w przypadku używania faksu internetowego.



Ustawianie gęstości druku

Istnieje możliwość dostosowania gęstości druku w celu drukowania jaśniejszych lub ciemniejszych stron.

- 1 Naciśnij przycisk .
- 2 Naciśnij przycisk `Ustawienia`.
- 3 Przesuń w górę lub w dół bądź naciśnij przycisk ▲ lub ▼, aby wyświetlić opcję `Fax`.
- 4 Naciśnij przycisk `Fax`.
- 5 Przesuń w górę lub w dół bądź naciśnij przycisk ▲ lub ▼, aby wyświetlić opcję `Ustaw.odbiór`.
- 6 Naciśnij przycisk `Ustaw.odbiór`.
- 7 Przesuń w górę lub w dół bądź naciśnij przycisk ▲ lub ▼, aby wyświetlić opcję `Gęstość druku`.
- 8 Naciśnij przycisk `Gęstość druku`.
- 9 Naciśnij poziom gęstości na ekranie dotykowym.
- 10 Naciśnij przycisk .

Drukowanie faksu z pamięci

W przypadku wybrania opcji **Rejestr dok.** wciąż można wydrukować faks z pamięci będąc przy urządzeniu (patrz *Zapisywanie faksów* ►► strona 32).

- 1 Naciśnij przycisk .
- 2 Naciśnij przycisk **Ustawienia**.
- 3 Przesuń w górę lub w dół bądź naciśnij przycisk ▲ lub ▼, aby wyświetlić opcję **Fax**.
- 4 Naciśnij przycisk **Fax**.
- 5 Naciśnij przycisk ▲ lub ▼, aby wyświetlić **Druk dokumentu**.
- 6 Naciśnij przycisk **Druk dokumentu**.
- 7 Naciśnij przycisk **OK**.
- 8 Naciśnij przycisk .

Odbiór po wyczerpaniu papieru

Gdy podczas odbierania faksu na tacy zabraknie papieru, na ekranie dotykowym pojawi się komunikat **Brak papieru**. Załaduj papier do tacy papieru (►► Podstawowy Podręcznik Użytkownika: *Wkładanie papieru i nośników druku*).



Faksy przychodzące będą zapisane w pamięci, aż pamięć zapełni się lub papier zostanie załadowany do tacy papieru. Jeśli pamięć jest pełna, urządzenie przestanie odbierać połączenia. Aby wydrukować fakсы, włóż papier do tacy.

Polling

Polling umożliwia ustawienie urządzenia w taki sposób, aby inne osoby płaciły za odbieranie faksów z urządzenia. Funkcja umożliwia wybranie numeru faksu i płatne odebranie faksu. Aby możliwe było korzystanie z funkcji pollingu, należy ją skonfigurować w obydwu urządzeniach. Nie wszystkie urządzenia obsługują polling.



Odbieranie przez polling

Odbieranie przez polling umożliwia zadzwonienie na numer innego faksu w celu odebrania faksu.

- 1 Wykonaj jedną z następujących czynności:
 - Gdy podgląd faksu jest ustawiony na Wył., naciśnij  (Fax).
 - Gdy podgląd faksu jest ustawiony na Wł., naciśnij  (Fax) i Wysyłanie faksów.
- 2 Naciśnij przycisk **Opcje**.
- 3 Przesuń w górę lub w dół bądź naciśnij przycisk ▲ lub ▼, aby wyświetlić opcję **Polling odb..**
- 4 Naciśnij przycisk **Polling odb..**
- 5 Naciśnij przycisk **Standard**.
- 6 Wprowadź numer faksu dla funkcji pollingu za pomocą książki adresowej lub klawiatury na ekranie dotykowym.
- 7 Naciśnij przycisk **Uruchom faks**.



Bezpieczny polling

Bezpieczny polling umożliwia zdefiniowanie numerów, z których mogą być pobierane dokumenty (dla których ustawiono polling). Bezpieczny polling jest możliwy tylko w przypadku urządzeń faksowych Brother. Aby pobrać faks z zabezpieczonego urządzenia Brother, wprowadź kod zabezpieczeń.

- 1 Wykonaj jedną z następujących czynności:
 - Gdy podgląd faksu jest ustawiony na Wył., naciśnij  (Fax).
 - Gdy podgląd faksu jest ustawiony na Wł., naciśnij  (Fax) i Wysyłanie faksów.
- 2 Naciśnij przycisk **Opcje**.
- 3 Przesuń w górę lub w dół bądź naciśnij przycisk ▲ lub ▼, aby wyświetlić opcję **Polling odb..**
- 4 Naciśnij przycisk **Polling odb..**
- 5 Naciśnij przycisk **Zabezp..**
- 6 Wprowadź czterocyfrowy numer. Naciśnij przycisk **OK**.
- 7 Wprowadź numer faksu dla funkcji pollingu za pomocą książki adresowej lub klawiatury na ekranie dotykowym.
- 8 Naciśnij przycisk **Uruchom faks**.



Opóźniony polling

Opóźniony polling umożliwia takie skonfigurowanie urządzenia, aby rozpoczynało polling w późniejszym terminie. Można zdefiniować *jedną* operację opóźnionego pollingu.

- 1 Wykonaj jedną z następujących czynności:
 - Gdy podgląd faksu jest ustawiony na Wył., naciśnij  (Fax).
 - Gdy podgląd faksu jest ustawiony na Wł., naciśnij  (Fax) i Wysyłanie faksów.
- 2 Naciśnij przycisk **Opcje**.
- 3 Przesuń w górę lub w dół bądź naciśnij przycisk ▲ lub ▼, aby wyświetlić opcję **Polling odb..**
- 4 Naciśnij przycisk **Polling odb..**
- 5 Naciśnij przycisk **Timer**.
- 6 Wprowadź godzinę (w formacie 24-godzinnym) rozpoczęcia pollingu. Naciśnij przycisk **OK**.
- 7 Wprowadź numer faksu dla funkcji pollingu za pomocą książki adresowej lub klawiatury na ekranie dotykowym.
- 8 Naciśnij przycisk **Uruchom faks**.

Polling sekwencyjny

Polling sekwencyjny umożliwia pobranie dokumentów z kilku urządzeń faksowych w jednej operacji.

- 1 Wykonaj jedną z następujących czynności:
 - Gdy podgląd faksu jest ustawiony na Wył., naciśnij  (Fax).
 - Gdy podgląd faksu jest ustawiony na Wł., naciśnij  (Fax) i Wysyłanie faksów.
- 2 Naciśnij przycisk **Opcje**.
- 3 Przesuń w górę lub w dół bądź naciśnij przycisk ▲ lub ▼, aby wyświetlić opcję **Polling odb..**
- 4 Naciśnij przycisk **Polling odb..**
- 5 Naciśnij przycisk **Standard, Zabezp. lub Timer**.
- 6 Wybierz jedną z poniższych opcji.
 - W przypadku wybrania opcji **Standard** przejdź do czynności 7.
 - W przypadku wybrania opcji **Zabezp.** wprowadź czterocyfrowy numer, naciśnij przycisk **OK**. Przejdź do kroku 7.
 - W przypadku wybrania opcji **Timer** wpisz godzinę (w formacie 24-godzinnym), o której chcesz rozpocząć polling, naciśnij przycisk **OK**. Przejdź do kroku 7.
- 7 Naciśnij przycisk **Opcje**.
- 8 Przesuń w górę lub w dół bądź naciśnij przycisk ▲ lub ▼, aby wyświetlić opcję **Nadawanie**.
- 9 Naciśnij przycisk **Nadawanie**.
- 10 Naciśnij przycisk **Dodaj numer**.



- 11** Numery do rozsyłania można dodawać w następujący sposób:
- Naciśnij **Dodaj numer** i wprowadź numer za pomocą klawiatury na ekranie dotykowym.
Naciśnij przycisk **OK**.
 - Naciśnij przycisk **Dodaj z książki adresowej**. Przesuń w dół lub w górę bądź naciśnij przycisk **▲** lub **▼**, aby wyświetlić numery, które mają zostać dodane do rozsyłania. Zaznacz pola wyboru, aby dodać znaczniki obok wszystkich żądanych numerów, a następnie naciśnij **OK**.
 - Naciśnij przycisk **Szukaj w książce adresowej**. Wprowadź nazwę i naciśnij **OK**. Naciśnij nazwę, a następnie naciśnij numer, który chcesz dodać.
- 12** Powtórz czynności **10** oraz **11** dla każdego żadanego numeru.
Naciśnij przycisk **OK**.
- 13** Naciśnij przycisk **Uruchom faks**. Urządzenie wykonuje kolejno polling każdego numeru lub numeru grupy dla dokumentu.

Zatrzymanie pollingu

Aby anulować proces pollingu, naciśnij przycisk , gdy urządzenie wybiera numer.

Aby anulować wszystkie zadania odbierania przez polling sekwencyjny, zobacz *Anulowanie zadania pollingu sekwencyjnego* >> strona 43.

Anulowanie zadania pollingu sekwencyjnego

- 1** Naciśnij przycisk .
- 2** Wykonaj jedną z następujących czynności:
- Aby anulować całe zadanie pollingu sekwencyjnego, naciśnij przycisk **Całe rozs.sekw..** Przejdź do kroku **3**.
 - Aby anulować bieżące zadanie, naciśnij przycisk, który wyświetla wybierany numer lub nazwę. Przejdź do kroku **4**.
 - Aby zakończyć bez anulowania, naciśnij klawisz .
- 3** Jeśli na ekranie dotykowym zostanie wyświetlone zapytanie, czy chcesz anulować całe zadanie pollingu sekwencyjnego, wykonaj jedną z poniższych czynności:
- Naciśnij przycisk **Tak**, aby potwierdzić.
 - Aby zakończyć bez anulowania, naciśnij klawisz **Nie**.
- 4** Wykonaj jedną z następujących czynności:
- Aby anulować bieżące zadanie, naciśnij **Tak**.
 - Aby zakończyć bez anulowania, naciśnij klawisz **Nie**.

Dodatkowe operacje wybierania

Łączenie numerów z książki adresowej

Czasami wysyłając faks użytkownik może chcieć wybrać jednego z dostawców połączeń długodystansowych. Opłaty mogą różnić się w zależności od czasu oraz miejsca docelowego. Aby skorzystać z niższych taryf, można zapisać kody dostępu dostawców połączeń długodystansowych oraz numery kart kredytowych jako numery w książce adresowej. Te sekwencje wybierania długodystansowego można zapisać dzieląc je i konfigurując jako osobne numery w książce adresowej w dowolnej kombinacji. Można też włączyć wybieranie ręczne za pomocą klawiatury (►►Podstawowy Podręcznik Użytkownika: *Zapisywanie numerów*).

Na przykład można zapisać numer „01632” w Książce adresowej: Brother 1 oraz „960555” w Książce adresowej: Brother 2. Za pomocą tych dwóch numerów można wybrać numer „01632-960555” — w tym celu naciśnij następujące klawisze:

- 1 Naciśnij przycisk  (Fax).
- 2 Naciśnij przycisk *Książka adres.*
- 3 Przesuń w górę lub w dół bądź naciśnij przycisk ▲ lub ▼, aby wyświetlić numer dla pozycji Brother 1.
- 4 Naciśnij numer.
- 5 Naciśnij przycisk *Zastosuj*.
- 6 Naciśnij przycisk *Książka adres.*

- 7 Przesuń w górę lub w dół bądź naciśnij przycisk ▲ lub ▼, aby wyświetlić numer dla pozycji Brother 2.
- 8 Naciśnij numer.
- 9 Naciśnij przycisk *Zastosuj*.
- 10 Naciśnij przycisk *Uruchom faks*. W ten sposób zostanie wybrany numer „01632-960555”.

Aby tymczasowo zmienić numer, można zastąpić część numeru naciskając go na klawiaturze. Na przykład, aby zmienić numer na „01632-960556” można wprowadzić numer (Brother 1: 01632) za pomocą książki adresowej, nacisnąć *Zastosuj*, a następnie nacisnąć **960556** na klawiaturze.



INFORMACJA

Jeśli trzeba poczekać na kolejny sygnał wybierania lub na sygnał w dowolnym punkcie sekwencji wybierania, można utworzyć pauzę w numerze, naciskając *Pauza*. Każde naciśnięcie klawisza powoduje dodanie 3,5-sekundowego opóźnienia. Przycisk *Pauza* można nacisnąć tyle razy, ile jest wymagane, aby wydłużyć pauzę.

Dodatkowe sposoby zapisywania numerów

Zapisywanie numerów książki adresowej z połączeń wychodzących

Numery książki adresowej można zapisywać z historii połączeń wychodzących.

- 1 Naciśnij przycisk  (Fax).
- 2 Naciśnij przycisk Ostatnie połączenie.
- 3 Naciśnij przycisk Tel. wych.
- 4 Naciśnij numer.
- 5 Naciśnij przycisk Edytuj.
- 6 Naciśnij przycisk Dodaj do książki adresowej.
- 7 Naciśnij przycisk Nazwa.
- 8 Wpisz nazwę (maksymalnie 15 znaków) za pomocą klawiatury na ekranie dotykowym. (Aby uzyskać pomoc we wprowadzaniu liter, >>>Podstawowy Podręcznik Użytkownika: *Wprowadzanie tekstu*). Naciśnij przycisk OK.
- 9 Naciśnij OK, aby potwierdzić numer faksu lub telefonu.
- 10 Naciśnij przycisk .

Konfigurowanie grup do rozsyłania

Grupa, którą można zapisać w książce adresowej, pozwala na wysyłanie tej samej wiadomości faksowej pod wiele numerów faksów, naciskając Fax, Książka adres, Nazwa grupy, Zastosuj i Uruchom faks.

Najpierw należy zapisać każdy numer faksu w książce adresowej (>>>Podstawowy Podręcznik Użytkownika: *Zapisywanie numerów z książki adresowej*). Następnie można uwzględnić je jako numery w grupie. Każda grupa zajmuje numer w książce adresowej. Można zapisać maksymalnie 20 grup lub przydzielić maksymalnie 199 numerów do jednej dużej grupy.

(Patrz *Rozsyłanie* >>> strona 19).

- 1 Naciśnij przycisk  (Fax).
- 2 Naciśnij przycisk Książka adres.
- 3 Naciśnij przycisk Edytuj.
- 4 Naciśnij przycisk Ustaw. grup.
- 5 Naciśnij przycisk Nazwa.
- 6 Wpisz nazwę grupy (maksymalnie 15 znaków) za pomocą klawiatury na ekranie dotykowym. Naciśnij przycisk OK.
- 7 Naciśnij przycisk Dodaj / usuń.
- 8 Dodaj numery z książki adresowej do grupy, naciskając je w celu wyświetlenia czerwonego symbolu zaznaczenia. Naciśnij przycisk OK.
- 9 Przeczytaj i potwierdź wyświetloną listę wybranych nazw i numerów, a następnie naciśnij OK, aby zapisać grupę.

- 10 Wykonaj jedną z następujących czynności:
- Aby zapisać kolejną grupę do rozsyłania, przejdź do czynności od 3 do 9.
 - Aby zakończyć zapisywanie grup, naciśnij przycisk .

INFORMACJA

Można wydrukować listę wszystkich numerów z książki adresowej (►► *Raporty* ►► strona 49).

Zmianianie nazwy grupy

- 1 Naciśnij przycisk  (Fax).
- 2 Naciśnij przycisk *Książka adres.*
- 3 Naciśnij przycisk *Edytuj.*
- 4 Naciśnij przycisk *Zmiana.*
- 5 Przesuń w górę lub w dół bądź naciśnij przycisk ▲ lub ▼, aby wyświetlić żadaną grupę.
- 6 Naciśnij nazwę grupy.
- 7 Naciśnij *Nazwa.*
- 8 Wpisz nazwę nowej grupy (maksymalnie 15 znaków) za pomocą klawiatury na ekranie dotykowym. Naciśnij przycisk OK.



INFORMACJA

Jak zmienić zapisaną nazwę:



W celu zmiany znaku naciśnij ◀ lub ▶ w celu ustawienia kursora tak, aby podświetlić nieprawidłowy znak, a następnie naciśnij . Wprowadź nowy znak (►► *Podstawowy Podręcznik Użytkownika: Wprowadzanie tekstu*).

- 9 Naciśnij przycisk OK.
- 10 Naciśnij przycisk .

Usuwanie grupy

- 1 Naciśnij przycisk  (Fax).
- 2 Naciśnij przycisk **Książka adres.**
- 3 Naciśnij przycisk **Edytuj.**
- 4 Naciśnij przycisk **Kasuj.**
- 5 Przesuń w górę lub w dół bądź naciśnij przycisk ▲ lub ▼, aby wyświetlić żądaną grupę.
- 6 Naciśnij nazwę grupy.
Naciśnij przycisk **OK.**
- 7 Jeśli na ekranie dotykowym zostanie wyświetlone zapytanie **Skasować te dane?**, naciśnij **Tak.**
- 8 Naciśnij przycisk .

Dodawanie lub usuwanie członków grupy

- 1 Naciśnij przycisk  (Fax).
- 2 Naciśnij przycisk **Książka adres.**
- 3 Naciśnij przycisk **Edytuj.**
- 4 Naciśnij przycisk **Zmiana.**
- 5 Przesuń w górę lub w dół bądź naciśnij przycisk ▲ lub ▼, aby wyświetlić żądaną grupę.
- 6 Naciśnij nazwę grupy.
- 7 Przesuń w górę lub w dół bądź naciśnij przycisk ▲ lub ▼, aby wyświetlić opcję **Dodaj/usuń.**
- 8 Naciśnij przycisk **Dodaj/usuń.**
- 9 Przesuń w dół lub w górę bądź naciśnij przycisk ▲ lub ▼, aby wyświetlić numer, który ma zostać dodany lub usunięty.
- 10 Wykonaj poniższe czynności dla każdego numeru, który chcesz zmienić:
 - Aby dodać numer do grupy, naciśnij pole wyboru numeru, aby dodać znacznik.
 - Aby usunąć numer z grupy, naciśnij pole wyboru numeru, aby usunąć znacznik.
- 11 Naciśnij przycisk **OK.**
- 12 Naciśnij przycisk **OK.**
- 13 Naciśnij przycisk .

Raporty faksów

Naciśnij  na ekranie dotykowym, aby skonfigurować raport weryfikacji transmisji oraz okres sprawozdawczy.

Raport weryfikacji transmisji

Raport weryfikacji transmisji może służyć jako dowód, że faks został wysłany (►► Podstawowy Podręcznik Użytkownika: *Raport weryfikacji transmisji*).

Dziennik faksów (Raport o działaniach)

Można skonfigurować urządzenie tak, aby drukowało dziennik z określoną częstotliwością (co 50 faksów, 6, 12 lub 24 godziny, 2 lub 7 dni). Ustawieniem fabrycznym jest Co 50 faksów.

Jeśli częstotliwość zostanie ustawiona na Wył., raport można nadal wydrukować, wykonując procedurę opisaną w rozdziale *Raporty* ►► strona 49.

- 1 Naciśnij przycisk .
- 2 Naciśnij przycisk *Ustawienia*.
- 3 Przesuń w górę lub w dół bądź naciśnij przycisk ▲ lub ▼, aby wyświetlić opcję *Fax*.
- 4 Naciśnij przycisk *Fax*.
- 5 Przesuń w górę lub w dół bądź naciśnij przycisk ▲ lub ▼, aby wyświetlić opcję *Ustaw. raportu*.
- 6 Naciśnij przycisk *Ustaw. raportu*.
- 7 Naciśnij przycisk *Journal*.

- 8 Naciśnij przycisk *Journal*.
- 9 Przesuń w górę lub w dół bądź naciśnij przycisk ▲ lub ▼, aby wybrać interwał. W przypadku wybrania opcji *Co 50 faksów* przejdź do czynności 13.
 - 6, 12, 24 godziny, 2 lub 7 dni
Urządzenie wydrukuje raport o wybranej godzinie, a następnie usunie wszystkie zadania z pamięci.
Jeżeli w pamięci urządzenia przed upływem określonego czasu znajdzie się 200 zadań, urządzenie wydrukuje dziennik wcześniej, a następnie usunie wszystkie zadania z pamięci. Jeżeli wymagany jest dodatkowy raport przed nadejściem terminu drukowania, można go wydrukować bez kasowania zadań z pamięci.
 - Co 50 faksów
Urządzenie wydrukuje Dziennik, gdy zapisze 50 zadań.
- 10 Naciśnij *Czas*, a następnie wprowadź czas rozpoczęcia drukowania (w formacie 24-godzinnym) za pomocą klawiatury na ekranie dotykowym. (Na przykład: 19:45 dla 7:45 wieczorem.)
Naciśnij przycisk *OK*.
- 11 W przypadku wybrania opcji *Co 7 dni*, naciśnij *Dzień*.
- 12 Przesuń w górę lub w dół bądź naciśnij ▲ lub ▼ aby wyświetlić
Co poniedziałek, Co wtorek, Co środe, Co czwartek, Co piątek, Co sobotę lub Co niedzielę, a następnie naciśnij pierwszy dzień 7-dniowego odliczania.
- 13 Naciśnij przycisk .

Raporty

Dostępne są następujące raporty:

- 1 Weryf.raport
Pokazuje raport weryfikacji transmisji dla ostatnich 200 wychodzących faksów i drukuje ostatni raport.
- 2 Książka adresowa
Drukuje listę nazw i numerów zapisanych w pamięci książki adresowej, w kolejności alfabetycznej.
- 3 Dziennik faxu
Drukuje informacje o ostatnich 200 przychodzących oraz wychodzących faksach.
(TX: transmisja.) (RX: odbiór.)
- 4 Ustaw.użytkow.
Drukuje listę bieżących ustawień.
- 5 Konfiguracja sieci
Drukuje listę bieżących ustawień sieci.
- 6 Bęben Druk igłowy
Drukuje arkusz sprawdzania punktów bębna w celu rozwiązywania problemów z wydrukiem punktowym.
- 7 Raport WLAN
(MFC-9330CDW i MFC-9340CDW)
Drukuje wyniki diagnostyki łączności bezprzewodowej sieci LAN.

Jak wydrukować raport

- 1 Naciśnij przycisk .
- 2 Naciśnij przycisk Ustawienia.
- 3 Przesuń w górę lub w dół bądź naciśnij przycisk ▲ lub ▼, aby wyświetlić opcję Druk raportów.
- 4 Naciśnij przycisk Druk raportów.
- 5 Przesuń w górę lub w dół bądź naciśnij przycisk ▲ lub ▼, aby wyświetlić żądany raport.
- 6 Naciśnij nazwę raportu.
- 7 Wykonaj jedną z następujących czynności:
 - W przypadku wybrania opcji Weryf.raport przejdź do czynności 8.
 - Aby wydrukować inne raporty, przejdź do kroku 9.
- 8 Wykonaj jedną z następujących czynności:
 - Aby wyświetlić Raport weryfikacji transmisji, naciśnij przycisk Przeglądaj na LCD.
 - Aby wydrukować Raport weryfikacji transmisji, naciśnij przycisk DRUK RAPORTU.
- 9 Naciśnij przycisk OK.

Ustawienia kopiowania

Ustawienia kopiowania można zmienić na potrzeby następczej kopii.

Te ustawienia są tymczasowe. Po upływie minuty po zakończeniu kopiowania urządzenie przywróci ustawienia domyślne.

Naciśnij **Kopioiw.**, a następnie naciśnij klawisz **Opcje**. Przesuń w górę lub w dół bądź naciśnij przycisk **▲** lub **▼**, aby przewijać się przez ustawienia kopiowania. Gdy zostanie wyświetlone żądane ustawienie, naciśnij je i wybierz preferowaną opcję.

Po zakończeniu zmiany ustawień naciśnij przycisk **Kolor start** lub **Start mono**.

Zatrzymywanie kopiowania

Aby zatrzymać kopiowanie, naciśnij przycisk



Poprawianie jakości kopiowania

Dostępny jest pełny zakres ustawień jakości. Ustawieniem fabrycznym jest **Auto**.

■ Auto

Tryb **Auto** jest zalecany dla zwykłych wydruków. Odpowiedni dla dokumentów zawierających tekst i zdjęcia.

■ Tekst

Odpowiedni dla dokumentów zawierających głównie tekst.

■ Foto

Lepsza jakość kopiowania w przypadku zdjęć.



■ Paragon

Odpowiedni do kopiowania paragonów.

- 1 Włóż dokument.
- 2 Naciśnij przycisk  (**Kopioiw.**).
- 3 Wprowadź liczbę kopii.
- 4 Naciśnij przycisk **Opcje**.
- 5 Przesuń w górę lub w dół bądź naciśnij przycisk **▲** lub **▼**, aby wyświetlić opcję **Jakość**.
- 6 Naciśnij przycisk **Jakość**.
- 7 Naciśnij przycisk **Auto**, **Tekst**, **Foto** lub **Paragon**.
- 8 Jeśli nie chcesz zmieniać dodatkowych ustawień, naciśnij klawisz **OK**.
- 9 Naciśnij przycisk **Kolor start** lub **Start mono**.

Powiększanie lub zmniejszanie kopii

Aby powiększyć lub zmniejszyć kolejną kopię, wykonaj następujące czynności:

- 1 Włóż dokument.
- 2 Naciśnij przycisk  (Kopiow.).
- 3 Wpisz żadaną liczbę kopii.
- 4 Naciśnij przycisk **Opcje**.
- 5 Przesuń w górę lub w dół bądź naciśnij przycisk ▲ lub ▼, aby wyświetlić opcję **Powiększ/zmniejsz**.
- 6 Naciśnij przycisk **Powiększ/zmniejsz**.
- 7 Naciśnij przycisk **100%**, **Powiększ**, **Pomniejsz** lub **Wybór (25-400%)**.
- 8 Wykonaj jedną z następujących czynności:
 - W przypadku wybrania opcji **Powiększ** naciśnij żądany stopień powiększenia lub współczynnik.
 - W przypadku wybrania opcji **Pomniejsz**, przesuń w górę lub w dół bądź naciśnij ▲ lub ▼ w celu wyświetlenia żadanego stopnia pomniejszenia, a następnie go naciśnij.
 - W przypadku wybrania opcji **Wybór (25-400%)**, naciśnij , aby wymazać wyświetlaną wartość procentową, lub naciśnij ◀, aby przesunąć kursor, a następnie wprowadź stopień powiększenia lub pomniejszenia od 25% do 400% w krokach co 1%.
Naciśnij przycisk **OK**.
 - W przypadku wybrania opcji **100%** przejdź do czynności 9.

100%*
200%
141% A5→A4
104% EXE→LTR
97% LTR→A4
94% A4→LTR
91% Cała strona
85% LTR→EXE
83% LGL→A4
78% LGL→LTR
70% A4→A5
50%
Wybór (25-400%) ¹

* Ustawienie fabryczne jest oznaczone pogrubioną czcionką i gwiazdką.

¹ Wybór (25-400%) umożliwia wprowadzenie współczynnika od 25% do 400% w krokach co 1%.

- 9 Jeśli nie chcesz zmieniać dodatkowych ustawień, naciśnij klawisz **OK**.
- 10 Naciśnij przycisk **Kolor start** lub **Start mono**.

INFORMACJA

Opcja **Układ strony** *nie jest dostępna* w przypadku **Powiększ/zmniejsz**.

2-stronne kopiowanie

Zanim możliwe będzie rozpoczęcie kopiowania dwustronne, należy wybrać układ kopiowania dwustronnego spośród poniższych opcji. Układ dokumentu określa, który z układów kopiowania dwustronnego należy wybrać.

MFC-9140CDN i MFC-9330CDW

Pionowo

- **1-stronne-2-stronne odbicie wzdłuż dłuższej krawędzi**

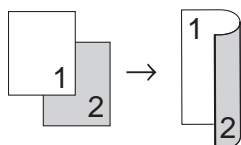

- **1-stronne-2-stronne odbicie wzdłuż krótszej krawędzi**

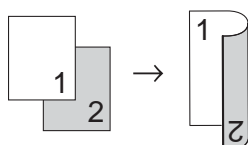

Poziomo

- **1-stronne-2-stronne odbicie wzdłuż dłuższej krawędzi**

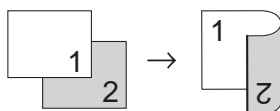

- **1-stronne-2-stronne odbicie wzdłuż krótszej krawędzi**

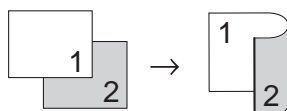

MFC-9340CDW

Aby użyć funkcji automatycznego 2-stronnej kopii, załaduj dokument do podajnika ADF.

Pionowo

- **2-stronne-2-stronne**

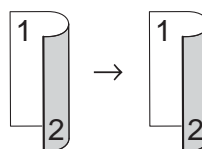

- **1-stronne-2-stronne odbicie wzdłuż dłuższej krawędzi**

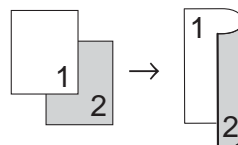

- **2-stronne-1-stronne odbicie wzdłuż dłuższej krawędzi**

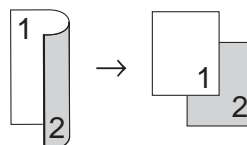

- **1-stronne-2-stronne odbicie wzdłuż krótszej krawędzi**

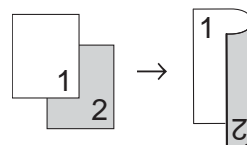

- **2-stronne-1-stronne odbicie wzdłuż krótszej krawędzi**

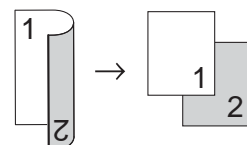

Poziomo

■ 2-stronne-2-stronne

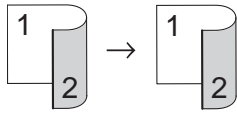

■ 1-stronne-2-stronne odbicie wzdłuż dłuższej krawędzi

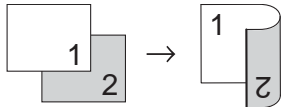

■ 2-stronne-1-stronne odbicie wzdłuż dłuższej krawędzi

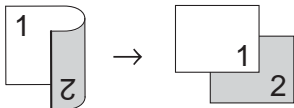

■ 1-stronne-2-stronne odbicie wzdłuż krótszej krawędzi

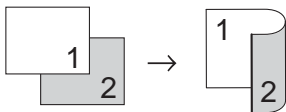

■ 2-stronne-1-stronne odbicie wzdłuż krótszej krawędzi

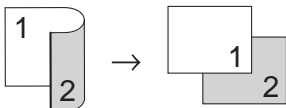

- 1 Włóż dokument.
- 2 Naciśnij przycisk  (Kopiuw.).
- 3 Wprowadź liczbę kopii.
- 4 Naciśnij przycisk Opcje.
- 5 Przesuń w górę lub w dół bądź naciśnij przycisk ▲ lub ▼, aby wyświetlić opcję Kopia 2-stronna.
- 6 Naciśnij przycisk Kopia 2-stronna.

- 7 Przesuń w górę lub w dół bądź naciśnij przycisk ▲ lub ▼, aby wyświetlić następujące opcje układu:

Wył.,

2-s.⇒2-s.¹,

1-stronny⇒2-stronny, dłuższa krawędź,

2-stronny⇒1-stronny, dłuższa krawędź¹,

1-stronny⇒2-stronny, krótsza krawędź,

2-stronny⇒1-stronny, krótsza krawędź¹

¹ W modelu MFC-9340CDW

- 8 Naciśnij żadaną opcję.
- 9 Jeśli nie chcesz zmieniać dodatkowych ustawień, naciśnij klawisz OK.
- 10 Naciśnij przycisk Kolor start lub Start mono, aby zeskanować stronę. Jeśli dokument jest umieszczony w podajniku ADF, urządzenie zeskanuje strony i rozpocznie drukowanie.

W przypadku korzystania z szyby skanera przejdź do czynności 11.

- 11 Po zeskanowaniu strony naciśnij przycisk Skanuj, aby zeskanować kolejną stronę.
- 12 Połóż kolejną stronę na szybie skanera.
- 13 Naciśnij przycisk OK. Powtórz czynności 11 i 13 dla każdej strony układu.
- 14 Aby zakończyć po zeskanowaniu wszystkich stron, naciśnij przycisk Gotowe w kroku 11.

Regulacja gęstości i kontrastu

Gęstość

Regulacja gęstości pozwala zaciemnić lub rozjaśnić kopie.

- 1 Włóż dokument.
- 2 Naciśnij przycisk  (Kopiow.).
- 3 Wprowadź liczbę kopii.
- 4 Naciśnij przycisk *Opcje*.
- 5 Przesuń w górę lub w dół bądź naciśnij przycisk ▲ lub ▼, aby wyświetlić opcję *Gęstość*.
- 6 Naciśnij przycisk *Gęstość*.
- 7 Naciśnij wybrany poziom gęstości, od jasnego do ciemnego.
- 8 Jeśli nie chcesz zmieniać dodatkowych ustawień, naciśnij klawisz *OK*.
- 9 Naciśnij przycisk *Kolor start* lub *Start mono*.

Kontrast

Wyregulowanie kontrastu pomaga w wyostreniu i ożywieniu obrazu.

- 1 Włóż dokument.
- 2 Naciśnij przycisk  (Kopiow.).
- 3 Wprowadź liczbę kopii.
- 4 Naciśnij przycisk *Opcje*.
- 5 Przesuń w górę lub w dół bądź naciśnij przycisk ▲ lub ▼, aby wyświetlić opcję *Kontrast*.
- 6 Naciśnij przycisk *Kontrast*.
- 7 Naciśnij poziom kontrastu.
- 8 Jeśli nie chcesz zmieniać dodatkowych ustawień, naciśnij klawisz *OK*.
- 9 Naciśnij przycisk *Kolor start* lub *Start mono*.

Sortowanie kopii

Można sortować wielokrotne kopie. Strony zostaną posortowane stosie w kolejności: 1 2 3, 1 2 3, 1 2 3 i tak dalej.

- 1 Włóż dokument.
 - 2 Naciśnij przycisk  (Kopiow.).
 - 3 Wprowadź liczbę kopii.
 - 4 Naciśnij przycisk **Opcje**.
 - 5 Przesuń w górę lub w dół bądź naciśnij przycisk ▲ lub ▼, aby wyświetlić opcję **Plik/sort**.
 - 6 Naciśnij przycisk **Plik/sort**.
 - 7 Naciśnij przycisk **Sort**.
 - 8 Przeczytaj i potwierdź wyświetlaną listę wybranych ustawień. Jeśli nie chcesz zmieniać żadnych innych ustawień, naciśnij **OK**.
 - 9 Naciśnij przycisk **Kolor start** lub **Start mono**, aby zeskanować stronę. Jeśli dokument jest umieszczony w podajniku ADF, urządzenie zeskanuje strony i rozpocznie drukowanie.
- W przypadku korzystania z szyby skanera przejdź do czynności 10.**
- 10 Po zeskanowaniu strony naciśnij przycisk **Skanuj**, aby zeskanować kolejną stronę.
 - 11 Połóż kolejną stronę na szybie skanera.
 - 12 Naciśnij przycisk **OK**. Powtórz czynności 10 i 12 dla każdej strony układu.
 - 13 Aby zakończyć po zeskanowaniu wszystkich stron, naciśnij przycisk **Gotowe** w kroku 10.

Drukowanie kopii Wiele obok siebie (układ strony)

Za pomocą funkcji Wiele obok siebie można zmniejszyć ilość papieru używanego podczas kopiowania. Ta funkcja umożliwia kopiowanie dwóch lub czterech stron na jednej stronie. Aby kopiować obie strony dowodu tożsamości na jednej stronie, patrz *Kopiowanie dowodu tożsamości 2 w 1* >> strona 57.

WAŻNE

- Upewnij się, że rozmiar papieru jest ustawiony na A4, Letter, Legal lub Folio.
- W trybie Wiele obok siebie nie można używać ustawienia Powiększ/zmniejsz.
- (P) oznacza układ pionowy, a (L) poziomy.

- 1 Włóż dokument.
- 2 Naciśnij przycisk  (Kopiow.).
- 3 Wprowadź liczbę kopii.
- 4 Naciśnij przycisk **Opcje**.
- 5 Przesuń w górę lub w dół bądź naciśnij przycisk ▲ lub ▼, aby wyświetlić opcję **Układ strony**.
- 6 Naciśnij przycisk **Układ strony**.
- 7 Przesuń w górę lub w dół bądź naciśnij przycisk ▲ lub ▼, aby wyświetlić Wył. (1na1), 2na1(P), 2na1(L), 2na1(ID)¹, 4na1(P) lub 4na1(L).

¹ Aby uzyskać informacje na temat 2na1(ID), patrz *Kopiowanie dowodu tożsamości 2 w 1* >> strona 57.
- 8 Naciśnij żądaną opcję.
- 9 Jeśli nie chcesz zmieniać dodatkowych ustawień, naciśnij klawisz **OK**.

- 10 Naciśnij przycisk **Kolor start** lub **Start mono**, aby zeskanować stronę. Jeśli dokument jest umieszczony w podajniku ADF, urządzenie zeskanuje strony i rozpocznie drukowanie.

W przypadku korzystania z szyby skanera przejdź do czynności 11.

- 11 Po zeskanowaniu strony naciśnij przycisk **Skanuj**, aby zeskanować kolejną stronę.
- 12 Połóż kolejną stronę na szybie skanera.
- 13 Naciśnij przycisk **OK**. Powtórz czynności 11 i 13 dla każdej strony układu.
- 14 Aby zakończyć po zeskanowaniu wszystkich stron, naciśnij przycisk **Gotowe** w kroku 11.

W przypadku kopiowania z podajnika ADF:

Włóż dokument *zadrukowaną stroną do góry* w kierunku pokazanym na ilustracji:

■ 2na1 (P)

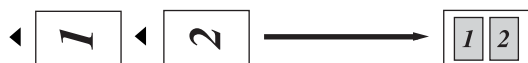

■ 2na1 (L)

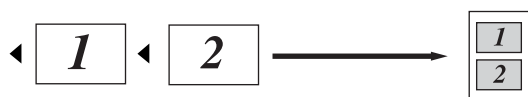

■ 4na1 (P)



■ 4na1 (L)

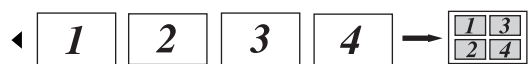

W przypadku kopiowania z szyby skanera:

Włóż dokument *stroną zadrukowaną w dół* w kierunku pokazanym na ilustracji:

■ 2na1 (P)

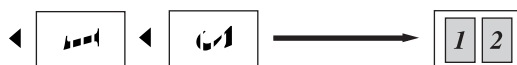

■ 2na1 (L)

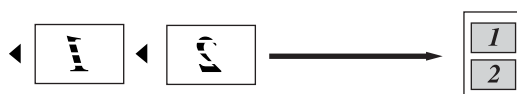

■ 4na1 (P)



■ 4na1 (L)

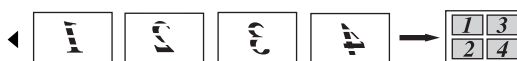

Kopiowanie dowodu tożsamości 2 w 1

Obie strony dowodu tożsamości można skopiować na jednej stronie, z zachowaniem oryginalnego rozmiaru dowodu tożsamości.

INFORMACJA

Dowody tożsamości można kopiować w zakresie dozwolonym przez obowiązujące prawo
(►►Przewodnik Bezpieczeństwa Produkt u: *Bezprawne wykorzystywanie urządzeń kopiujących (tylko modele MFC i DCP).*)

- 1 Umieść dowód tożsamości *stroną zadrukowaną w dół*, w pobliżu lewego rogu szyby skanera.

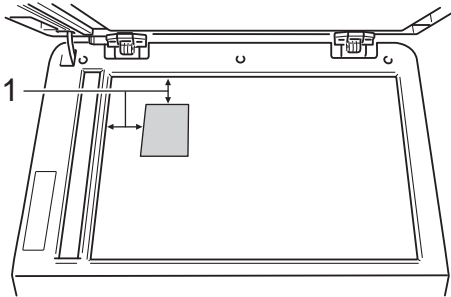

1 4 mm lub więcej (górną, lewą)

- Nawet jeśli w podajniku ADF zostanie umieszczony dokument, w tym trybie urządzenie będzie skanować dane z szyby skanera.

- 2 Naciśnij przycisk  (Kopiuw.).
- 3 Wprowadź liczbę kopii.
- 4 Naciśnij przycisk Opcje.
- 5 Przesuń w górę lub w dół bądź naciśnij przycisk ▲ lub ▼, aby wyświetlić opcję Układ strony.
- 6 Naciśnij przycisk Układ strony.

- 7 Przesuń w górę lub w dół bądź naciśnij przycisk ▲ lub ▼, aby wyświetlić opcję 2na1 (ID).
- 8 Naciśnij przycisk 2na1 (ID).
- 9 Przeczytaj i potwierdź wyświetlaną listę wybranych ustawień, a następnie naciśnij OK.
- 10 Naciśnij przycisk Kolor start lub Start mono.
Urządzenie rozpocznie skanowanie jednej strony dowodu tożsamości.
- 11 Gdy urządzenie zeskanuje jedną stronę, naciśnij Skanuj. Obróć dowód tożsamości i połóż go w pobliżu lewego rogu szyby skanera, a następnie naciśnij OK, aby skanować drugą stronę.



INFORMACJA

W przypadku wybrania opcji Kopiowanie dowodu tożsamości 2 w 1 urządzenie ustawi jakość na Foto, a kontrast na +2.

- 12 Naciśnij przycisk .

Dostosowanie nasycenia kolorów

Można zmienić domyślne ustawienie nasycenia kolorów.

- 1 Włóż dokument.
- 2 Naciśnij przycisk  (Kopiow.).
- 3 Wprowadź liczbę kopii.
- 4 Naciśnij przycisk *Opcje*.
- 5 Przesuń w górę lub w dół bądź naciśnij przycisk ▲ lub ▼, aby wyświetlić opcję *Regulacja koloru*.
- 6 Naciśnij przycisk *Regulacja koloru*.
- 7 Naciśnij przycisk *R*, *G* lub *B*.
- 8 Naciśnij poziom nasycenia koloru.
- 9 Powtórz czynności 7 i 8, aby dostosować następny kolor. Po dostosowaniu ustawień kolorów, naciśnij .
- 10 Jeśli nie chcesz zmieniać dodatkowych ustawień, naciśnij klawisz *OK*.
- 11 Naciśnij przycisk *Kolor start*.

Wykonywanie 2-stronnych kopii Wiele obok siebie (MFC-9340CDW)

Podczas wykonywania 2-stronnych kopii Wiele obok siebie z dokumentu 2-stronnego, należy wybrać opcję układu w Układ strony kopii obustronnej. Będzie można uzyskać dostęp do Układ strony kopii obustronnej po wybraniu 2-s.⇒2-s. dla Kopia 2-stronna i dowolnego układu Wiele obok siebie dla Układ strony.

Należy wybrać odpowiednią opcję w poniższej tabeli.

Krawędź dokumentu do oprawy	Krawędź kopii, która będzie oprawiana	Opcja, którą należy wybrać
Dłuższa krawędź	Dłuższa krawędź	(DŁ)KRAW.⇒ (DŁ)KRAW.
	Krótsza krawędź	(DŁ)KRAW.⇒ (KR)KRAW.
Krótsza krawędź	Dłuższa krawędź	(KR)KRAW.⇒ (DŁ)KRAW.
	Krótsza krawędź	(KR)KRAW.⇒ (KR)KRAW.

WAŻNE

- Włóż dokument do podajnika ADF, aby użyć funkcji Układ strony kopii obustronnej.
- Funkcja Układ strony kopii obustronnej nie działa w przypadku wybrania 2na1(ID) dla Układ strony.

- 1 Włóż dokument do podajnika ADF.
- 2 Naciśnij przycisk  (Kopiow.).
- 3 Wprowadź liczbę kopii.
- 4 Naciśnij przycisk *Opcje*.

- 5 Wybierz 2-s. ⇒ 2-s. w Kopia 2-stronna (patrz *2-stronne kopiowanie* ►► strona 52).
- 6 Wybierz opcję 2na1(P), 2na1(L), 4na1(P) lub 4na1(L) w Układ strony (patrz *Drukowanie kopii Wiele obok siebie (układ strony)* ►► strona 55).
- 7 Przesuń w górę lub w dół bądź naciśnij przycisk ▲ lub ▼, aby wyświetlić opcję Układ strony kopii obustronnej.
- 8 Naciśnij przycisk Układ strony kopii obustronnej.
- 9 Naciśnij przycisk (DL)KRAW. ⇒ (DL)KRAW., (DL)KRAW. ⇒ (KR)KRAW., (KR)KRAW. ⇒ (DL)KRAW. lub (KR)KRAW. ⇒ (KR)KRAW..
- 10 Jeśli nie chcesz zmieniać dodatkowych ustawień, naciśnij klawisz OK.
- 11 Naciśnij przycisk Kolor start lub Start mono.

Usuwanie koloru tła

Usuń kolor tła usuwa kolor tła z kopiowanego dokumentu. Dzięki tej funkcji kopia może stać się bardziej czytelna i można oszczędzić toner.



INFORMACJA

Ta funkcja jest używana wyłącznie podczas wykonywania kopii kolorowych.

- 1 Włóż dokument.
- 2 Naciśnij przycisk  (Kopiow.).
- 3 Wprowadź liczbę kopii.
- 4 Naciśnij przycisk Opcje.
- 5 Przesuń w górę lub w dół bądź naciśnij przycisk ▲ lub ▼, aby wyświetlić opcję Ustawienia zaawansowane.
- 6 Naciśnij przycisk Ustawienia zaawansowane.
- 7 Naciśnij przycisk Usuń kolor tła.
- 8 Naciśnij przycisk Cicho, Średni lub Wysoki.
- 9 Jeśli nie chcesz zmieniać dodatkowych ustawień, naciśnij klawisz OK.
- 10 Naciśnij przycisk Kolor start.

Zapisywanie opcji kopii jako skrót

Istnieje możliwość zapisania najczęściej używanych opcji kopiowania jako skrót.

- 1 Naciśnij przycisk  (Kopiuw.).
- 2 Naciśnij przycisk Opcje.
- 3 Przesuń w dół lub w górę bądź naciśnij przycisk ▲ lub ▼, aby wyświetlić Jakość, Powiększ/zmniejsz, Kopia 2-stronna, Gęstość, Kontrast, Plik/sort, Układ strony, Regulacja koloru, Układ strony kopii obustronnej lub Usuń kolor tła, a następnie naciśnij żądane ustawienie.
- 4 Przesuń w dół lub w górę bądź naciśnij przycisk ▲ lub ▼, aby wyświetlić dostępne opcje, a następnie naciśnij nową opcję. Powtórz czynności 3 oraz 4 dla każdego ustawienia, które chcesz zmienić.
- 5 Po zakończeniu wybierania nowych opcji, naciśnij Zapisz jako skrót.
- 6 Przeczytaj i potwierdź wyświetlaną listę wybranych opcji dla skrót, a następnie naciśnij OK.
- 7 Wprowadź nazwę skrót za pomocą klawiatury na ekranie dotykowym. (Aby uzyskać pomoc we wprowadzaniu liter: >> Podstawowy Podręcznik Użytkownika: *Wprowadzanie tekstu*). Naciśnij przycisk OK.
- 8 Naciśnij OK, aby zapisać skrót.
- 9 Naciśnij przycisk .

Oszczędzanie papieru



Ustawienia wstępnego Oszczędzanie papieru można użyć do zmniejszenia ilości papieru używanego dla kopii. Oszczędzanie papieru używa układu 4 na 1 i opcji kopii 2-stronnej.

- 1 Włóż dokument.
- 2 Naciśnij przycisk  (Kopiuw.).
- 3 Przesuń w lewo lub w prawo, aby wyświetlić Oszcz. Papieru.
- 4 Naciśnij przycisk Oszcz. Papieru.
- 5 Wprowadź liczbę kopii.
- 6 Wykonaj jedną z następujących czynności:
 - Aby zmienić dalsze ustawienia, przejdź do czynności 7.
 - Po zakończeniu zmiany ustawień przejdź do czynności 10.
- 7 Naciśnij przycisk Opcje.
- 8 Przesuń w dół lub w górę bądź naciśnij przycisk ▲ lub ▼, aby wyświetlić dostępne ustawienia, a następnie naciśnij żądane ustawienie.
- 9 Przesuń w dół lub w górę bądź naciśnij przycisk ▲ lub ▼, aby wyświetlić dostępne opcje, a następnie naciśnij nową opcję. Powtórz czynności 8 oraz 9 dla każdego żądanego ustawienia. Po zakończeniu wprowadzania zmian ustawień naciśnij przycisk OK.
- 10 Naciśnij przycisk Kolor start lub Start mono.

Sprawdzanie urządzenia



Drukowanie wydruku testowego

Stronę wydruku testowego można wydrukować w celu sprawdzenia jakości druku.

- 1 Naciśnij przycisk .
- 2 Naciśnij przycisk **Wydruk testowy**.
- 3 Na ekranie dotykowym zostanie wyświetlony komunikat:
Naciśnij [OK].
Naciśnij przycisk **OK**.
Urządzenie wydrukuje stronę wydruku testowego.
- 4 Naciśnij przycisk .



Sprawdzanie liczników stron

Istnieje możliwość wyświetlania liczników kopii, wydrukowanych stron, raportów, list, faksów lub podsumowania.

- 1 Naciśnij przycisk .
- 2 Naciśnij przycisk **Ustawienia**.
- 3 Przesuń w górę lub w dół bądź naciśnij przycisk **▲** lub **▼**, aby wyświetlić opcję **Inf. o urządz..**
- 4 Naciśnij przycisk **Inf. o urządz..**
- 5 Naciśnij przycisk **Licznik stron**. Na ekranie dotykowym wyświetlana jest liczba stron do zadań **Wszystko**, **Faks/Lista**, **Kopioiw.** i **Drukuj**.
- 6 Naciśnij przycisk .



Sprawdzanie pozostałej żywotności tonerów

Można wyświetlić przybliżoną pozostałą żywotność tonerów.

- 1 Naciśnij przycisk .
- 2 Naciśnij przycisk **Pozost. toner**. Na ekranie dotykowym zostanie wyświetlona przybliżona pozostała żywotność tonerów w postaci wykresu słupkowego.
- 3 Naciśnij przycisk .

Sprawdzanie pozostałej żywotności części

Informację o żywotności części urządzenia można odczytać na ekranie dotykowym.

- 1 Naciśnij przycisk .
- 2 Naciśnij przycisk Ustawienia.
- 3 Przesuń w górę lub w dół bądź naciśnij przycisk ▲ lub ▼, aby wyświetlić opcję Inf. o urządz..
- 4 Naciśnij przycisk Inf. o urządz..
- 5 Naciśnij przycisk Trwałość części.
- 6 Naciśnij przycisk ▲ lub ▼, aby wyświetlić przybliżoną żywotność części
Bęben czarny (BK),
Bęben błękitny (C),
Bęben magenta (M),
Bęben żółty (Y), Moduł pasa,
Nagrzewnica, Zestaw PF.
- 7 Naciśnij przycisk .

INFORMACJA

Pozostała żywotność toneru znajduje się w raporcie ustawień użytkownika (patrz *Jak wydrukować raport* ►► strona 49).

Wymiana elementów wymagających okresowej konserwacji

Elementy wymagające okresowej konserwacji wymagają regularnych wymian w celu zachowania jakości druku. Wymienione w tabeli części zespołu nagrzewnicy i zespołu podajnika papieru należy wymienić po wydrukowaniu około 50 000 stron¹. Gdy na ekranie dotykowym pojawią się poniższe komunikaty, skontaktuj się z działem obsługi klienta firmy Brother.

Komunikat na ekranie dotykowym	Opis
Wymień nagrzewnicę	Wymień zespół nagrzewnicy.
Wymień zestaw PF	Wymień zespół podajnika papieru do tacy papieru.

¹ Arkusze jednostronne w formacie A4 lub Letter.

Pakowanie i transport urządzenia

⚠ OSTRZEŻENIE

To urządzenie jest ciężkie i waży ponad 20,0 kg. Aby zapobiec obrażeniom, urządzenie powinny podnosić co najmniej dwie osoby. Jedna osoba powinna trzymać urządzenie z przodu, a druga z tyłu, tak jak to pokazano na ilustracji. Przy ponownym stawianiu urządzenia należy zachować ostrożność, aby nie przyciąć palców.

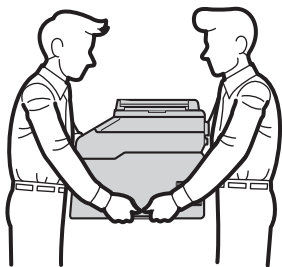

INFORMACJA

Jeśli z jakiegoś powodu konieczny jest transport urządzenia, należy uważnie spakować urządzenie w oryginalne opakowanie, aby uniknąć jego uszkodzenia podczas transportu. Urządzenie powinno zostać odpowiednio ubezpieczone u przewoźnika.

- 1 Naciśnij i przytrzymaj wciśnięty przycisk , aby wyłączyć urządzenie. Pozostaw urządzenie wyłączone na 10 minut, aby ostygło.
- 2 Odłącz od urządzenia wszystkie przewody, a następnie odłącz przewód zasilający z gniazda elektrycznego.
- 3 Umieść materiał opakowaniowy (1) w pudełku.

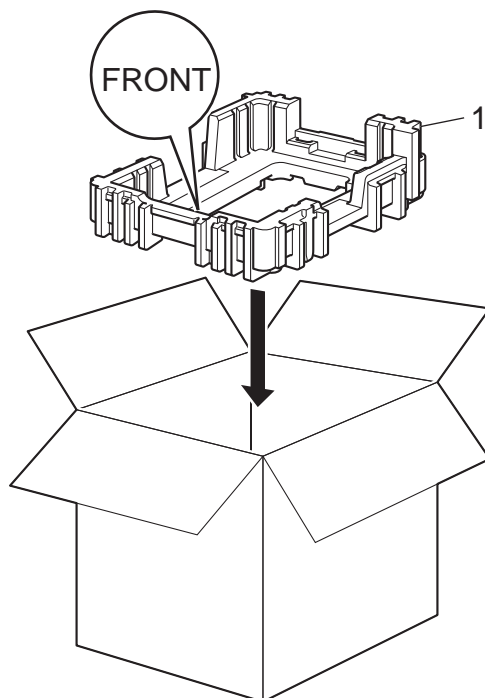

A

- 4 Owiń urządzenie w plastikowy worek, następnie połóż na spodzie materiału opakowaniowego (1).

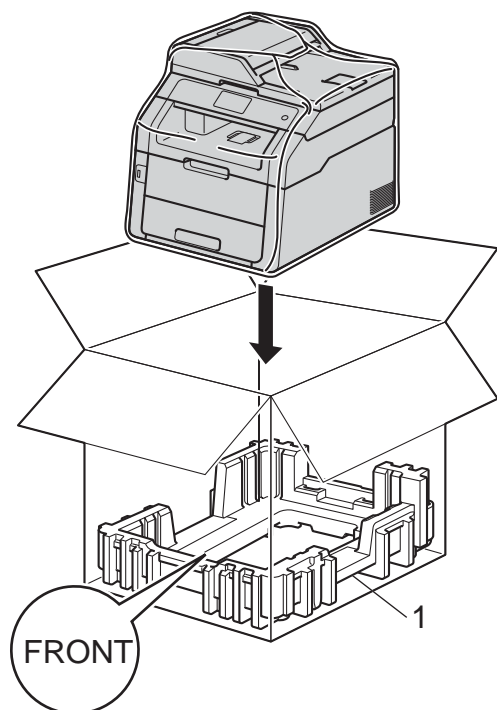

- 5 Włóż materiał opakowaniowy (2) oznaczony „R” po prawej stronie urządzenia. Włóż materiał opakowaniowy (3) oznaczony „L” po lewej stronie urządzenia. Włóż przewód zasilający i materiały drukowane do oryginalnego pudełka, tak jak to pokazano na ilustracji.

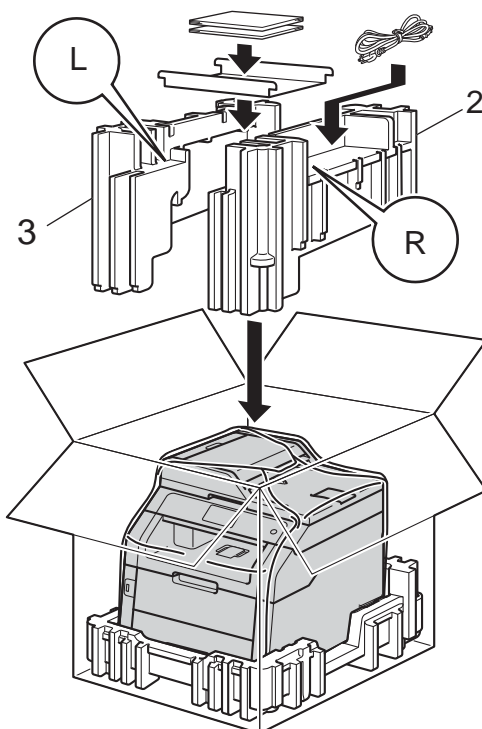

- 6 Zamknij karton i oklej taśmą.

To jest pełne zestawienie funkcji i terminów, które się pojawiają się w instrukcjach obsługi Brother. Dostępność tych funkcji zależy od modelu jaki zakupiłeś.

Anuluj zadanie

Anuluje zaprogramowane zadanie drukowania i kasuje dane z pamięci urządzenia.

Automatyczna redukcja

Zmniejsza rozmiar przychodzących faksów.

Automatyczna transmisja faksu

Wysyłanie faksu bez podnoszenia słuchawki telefonu zewnętrznego.

Automatyczne wybieranie ponowne

Funkcja umożliwiająca urządzeniu ponowne wybieranie ostatniego numeru faksu po pięciu minutach od momentu, w którym faks nie został wysłany, ponieważ linia była zajęta.

Błąd komunikacji (lub Błąd kom.)

Błąd podczas wysyłania lub odbierania faksu spowodowany zwykle tymczasowym zakłóceniem na linii.

Czas dzwonka F/T

Czas, przez jaki urządzenie Brother generuje szybkie podwójne dzwonki (jeśli tryb odbioru to faks/telefon), informując o oczekującym połączeniu głosowym.

Dostęp do zdalnego odtwarzania

Możliwość uzyskania zdalnego dostępu do urządzenia z telefonu działającego w trybie wybierania tonowego.

Drukowanie kopii zapasowej

Urządzenie drukuje kopię każdego odbieranego faksu zachowanego w pamięci. Jest to funkcja bezpieczeństwa, dzięki której w przypadku braku zasilania przychodzące wiadomości nie zostaną utracone.

Dziennik faksów

Pokazuje informacje o ostatnich 200 przychodzących oraz wychodzących faksach. TX oznacza transmisję. RX oznacza odbiór.

ECM (Tryb korekcji błędów)

Wykrywa błędy podczas transmisji faksu i wysyła ponownie strony, w czasie wysyłania których pojawił się błąd.

Ekran dotykowy LCD 3,7 cala (93,4 mm) i panel dotykowy

Ekran dotykowy LCD (wyświetlacz ciekłokrystaliczny) urządzenia wyświetla komunikaty interaktywne i monity dotyczące korzystania z urządzenia. Ekran dotykowy można obsługiwać naciskając lub przesuwając po ekranie. Panel dotykowy po prawej stronie ekranu dotykowego LCD podświetla diody LED, gdy są dostępne dla bieżącej czynności.

Faks opóźniony

Wysyła faks z określonym opóźnieniem w danym dniu.

Faks/telefon

Można odbierać fakсы i połączenia telefoniczne. Nie należy korzystać z tego trybu w przypadku korzystania z telefonu wyposażonego w automat zgłoszeniowy (TAD).

Gęstość

Zmiana gęstości powoduje rozjaśnienie lub przyciemnienie całego obrazu.

Głośność dzwonienia

Ustawienie głośności dzwonka urządzenia.

Głośność sygnalizatora

Ustawienie głośności sygnału emitowanego przy naciskaniu przycisków i błędach.

Grupa kompatybilności

Zdolność jednego urządzenia faksującego do komunikacji z innym. Kompatybilność jest zapewniona pomiędzy grupami ITU-T.

ID stacji

Zapisana informacja pojawiająca się na początku faksowanych stron. Zawiera nazwę nadawcy i numer faksu.

Identyfikacja dzwoniącego

Usługa wykupiona od firmy telekomunikacyjnej, która pozwala na wyświetlanie numeru (lub nazwy) osoby dzwoniącej.

Impuls

Metoda obrotowego wybierania numeru na linii telefonicznej.

Kod zdalnego dostępu

Własny czterocyfrowy kod (– – –*) umożliwiający wywołanie i dostęp do urządzenia z lokalizacji zdalnej.

Kod zdalnej aktywacji (tylko tryb faksu/telefony)

Kod ten (*51) jest wprowadzany w przypadku odpowiadania na połączenie faksowe w telefonie zewnętrznym lub wewnętrznym.

Kod zdalnej dezaktywacji (tylko tryb faksu/telefony)

Gdy urządzenie odbierze połączenie głosowe, emituje podwójny dzwonek. Można odebrać telefon wewnętrzny lub zewnętrzny, naciskając ten kod (#51).

Kontrast

Ustawiany w celu kompensacji ciemnego lub jasnego dokumentu, poprzez wykonywanie jaśniejszych kopii ciemnych dokumentów i ciemniejszych kopii jasnych dokumentów.

Książka adresowa

Nazwy i numery zapisane w celu łatwego wybierania.

Lista książki adresowej

Lista nazw i numerów zapisanych w pamięci książki adresowej, w kolejności alfabetycznej.

Lista ustawień użytkownika

Wydrukowany raport zawierający bieżące ustawienia urządzenia.

Metoda kodowania

Metoda kodowania informacji zawartych w dokumencie. Wszystkie urządzenia faksujące muszą korzystać z minimalnego standardu kompresji danych Modified Huffman (MH). W urządzeniu mogą być wykorzystywane bardziej zaawansowane metody kompresji, Modified Read (MR), Modified Modified Read (MMR) i JBIG, jeśli urządzenie odbierające ma taką samą możliwość.

Numer grupy

Kombinacja numerów z książki adresowej, które są zapisane w książce adresowej w celu rozsyłania.

OCR (optyczne rozpoznawanie znaków)

Program Nuance™ PaperPort™ 12SE lub Presto! PageManager umożliwiający konwersję obrazu zawierającego tekst na edytowalny tekst.

Odbiór po wyczerpaniu papieru

Odbiera fakсы do pamięci urządzenia, gdy w urządzeniu zabraknie papieru.

Okres sprawozdawczy

Zaprogramowany okres pomiędzy automatycznie drukowanymi raportami z dziennika faksów. Dziennik faksów można również drukować na żądanie bez zakłócania cyklu.

Opóźnienie dzwonienia

Liczba dzwonek przed zainicjowaniem przez urządzenie odpowiedzi w trybach Fax i Fax/Tel.

Pauza

Pozwala na zastosowanie 3,5-sekundowego opóźnienia podczas wybierania sekwencji przy wybieraniu za pomocą klawiatury lub zapisywaniu numerów w książce adresowej. Aby wprowadzić dłuższą przerwę, naciśnij przycisk *Pauza* kilkakrotnie.

Podajnik ADF (automatyczny podajnik dokumentów)

W podajniku ADF można umieścić dokument i strony są z niego drukowane pojedynczo.

Podwójny dostęp

Urządzenie może skanować fakсы wychodzące lub zaplanowane zadania do pamięci w tym samym czasie, gdy wysyła faks, odbiera lub drukuje faks przychodzący.

Polling

Proces występujący w urządzeniu faksowym, polegający na wywołaniu innego urządzenia faksowego w celu odtworzenia oczekujących wiadomości faksowych.

Raport Xmit (raport weryfikacji transmisji)

Informuje o każdej transmisji, jej dacie, godzinie i numerze.

Ręczne wysyłanie faksu

Wysyłanie faksu polegające na podniesieniu słuchawki telefonu zewnętrznego i oczekiwaniu na odpowiedź urządzenia odbierającego, a następnie naciśnięciu przycisku *Uruchom faks* w celu wysłania faksu.

Rozdzielczość

Liczba pionowych i poziomych linii na cal.

Rozsyłanie

Możliwość wysyłania tego samego faksu do więcej niż jednej lokalizacji.

Skala szarości

Odcienie szarości dostępne dla kopiowania i wysyłania faksem fotografii.

Skanowanie

Proces wysyłania elektronicznego obrazu papierowego dokumentu do komputera.

Tabele ustawień

Przejrzyste instrukcje pokazujące wszystkie ustawienia i opcje dostępne do konfigurowania urządzenia.

TAD (telefoniczny automat zgłoszeniowy)

Zewnętrzny TAD (telefoniczny automat zgłoszeniowy) można podłączyć do urządzenia.

Telefon wewnętrzny

Telefon korzystający z tego samego numeru co faks, lecz podłączony do oddzielnego gniazdka ściennego.

Telefon zewnętrzny

TAD (telefoniczny automat zgłoszeniowy) lub telefon, który jest podłączony do urządzenia.

Ton

Metoda wybierania numeru na linii telefonicznej, stosowana w telefonach z wybieraniem tonowym.

Tony CNG

Tony specjalne wysyłane przez urządzenie faksujące podczas automatycznej transmisji, powiadamiające urządzenie odbierające, że dzwoni urządzenie faksujące.

Tony faksu

Sygnaly nadawane przez wysyłające i odbierające urządzenia faksowe podczas przekazywania informacji.

Transmisja

Proces wysyłania faksu za pomocą linii telefonicznej z jednego urządzenia do urządzenia odbierającego.

Transmisja w czasie rzeczywistym

Gdy pamięć jest zapelniona, można wysyłać fakсы w czasie rzeczywistym.

Transmisja wsadowa

Funkcja umożliwiająca zmniejszenie kosztów: wszystkie opóźnione fakсы do tego samego numeru faksu są wysyłane w trakcie jednego połączenia.

Tryb zagraniczny

Wprowadza tymczasowe zmiany do tonów faksu w celu zniwelowania zakłóceń na międzynarodowych liniach telefonicznych.

Ustawienia tymczasowe

Można wybrać określone opcje dla każdej transmisji faksu i kopii bez zmiany ustawień domyślnych.

Wykrywanie faksu

Umożliwia urządzeniu odpowiedź na ton CNG w przypadku przerwania odbierania faksu przez podniesienie słuchawki.

Wysoka rozdzielczość

Rozdzielczość wynosi 203×196 dpi. Jest używana do małych wydruków i do wykresów.

Wysyłka faksów

Wysyła odebrany faks zapisany w pamięci na inny wcześniej zaprogramowany numer faksu.

Wyszukiwanie

Elektroniczne, alfabetyczne wyszukiwanie zapisanych numerów w książce adresowej i w grupach.

Zadania oczekujące

Można sprawdzić, które zaprogramowane zadania faksowania znajdują się w pamięci i anulować wybrane zadania.

Zapisywanie faksów

Fakсы można zapisywać w pamięci.

Cyfry

2-stronna kopia 52

A

Anulowanie

opcje zdalnego faksu 34
 w trakcie rozsyłania 20
 zadania faksu w pamięci 23
 zadań oczekujących na ponowne
 wybranie 23
 zapisywanie faksów 32

Apple Macintosh

➤➤ Instrukcja Oprogramowania.

Awaria zasilania 1

B

Bezpieczeństwo

Blokada ustawień 11
 Kontrola dostępu do urządzenia
 hasło administratora 7
 ograniczenie wybierania 13

C

ControlCenter2 (dla komputerów Macintosh)

➤➤ Instrukcja Oprogramowania.

ControlCenter4 (dla systemu Windows®)

➤➤ Instrukcja Oprogramowania.

Czas letni 1

D

Drukowanie

faksu z pamięci 40
 raporty 49
 ➤➤ Instrukcja Oprogramowania.

E

Ekran dotykowy

jasność podświetlenia 3

F

Faks, urządzenie wolnostojące

odbieranie

do pamięci (zapisywanie faksów) 32
 odbieranie przez polling 41
 odbieranie z innego miejsca 36, 37
 przekazywanie faksów 31, 36
 stempel odbioru faksu 39
 zmniejszanie w celu dopasowania
 do papieru 38

wysyłanie

anulowanie z pamięci 23
 faks opóźniony 22
 kontrast 17
 opóźniona transmisja wsadowa 23
 przesyłanie przez polling 29
 ręczne 18
 rozdzielczość 17
 rozsyłanie 19
 transmisja w czasie rzeczywistym 21
 wyświetlanie adresata 28
 z pamięci (podwójny dostęp) 18
 za granicę 22

G

Grupy rozsyłania 45

I

Informacje o urządzeniu

liczniki stron 61
 sprawdzanie pozostałej żywotności
 części 62

J

Jakość

kopiowanie 50

K

Kody faksu	
kod zdalnego dostępu	34
zmiana	34
Konfiguracja zdalna	
>>>Instrukcja Oprogramowania.	
Konserwacja, rutynowa	61
sprawdzanie pozostałej żywotności	
części	62
Kopiowanie	
2-stronne	52
Gęstość	54
jakość	50
kontrast	54
Kopiowanie dowodu tożsamości	
2 w 1	57
oszczędzanie papieru	60
Powiększenie/Zmniejszenie	51
przy użyciu szyby skanera	53, 55, 56
przycisk	50
sortowanie	55
ustawienia tymczasowe	50
Wiele obok siebie (układ strony)	55
Książka adresowa	
rozsyłanie	19
korzystanie z Grup	19
wybieranie grupowe	
konfigurowanie Grup do rozsyłania	45

M

Macintosh	
>>>Instrukcja Oprogramowania.	

N

Nawiązywanie połączenia	
Grupy (rozsyłanie)	19
ograniczenie wybierania	13
Nuance™ PaperPort™ 12SE	
Aby uzyskać dostęp do Instrukcji, patrz	
>>>Instrukcja Oprogramowania i Pomoc w	
aplikacji PaperPort™ 12SE.	

O

Opóźniona transmisja wsadowa	23
Oszczędzanie toneru	2

P

Pamięć	
pojemność	1
PC-Fax	
>>>Instrukcja Oprogramowania.	
Podwójny dostęp	18
Polling	
odbieranie przez polling	41
przesyłanie przez polling	29
Połączenia wychodzące	
Dodawanie do książki adresowej	45
Powiększenie/Zmniejszenie	51
Presto! PageManager	
>>>Instrukcja Oprogramowania.	
>>>również Pomoc w aplikacji Presto!	
PageManager.	

R

Raporty	48, 49
Drukowanie punktów bębna	49
Dziennik faksów	48, 49
okres sprawozdawczy	48
jak drukować	49
Konfiguracja sieci	49
Lista indeksu tel.	49
Raport WLAN	49
Ustawienia użytkownika	49
Weryfikacja transmisji	48
Ręczny	
wysyłanie	18
Rozdzielczość	
faks (standardowa, wysoka, bardzo	
wysoka, foto)	17
ustawianie dla najbliższego faksu	17
Rozsyłanie	19
anulowanie	20
konfigurowanie Grup do	45

S

Sieć	
drukowanie	
>>Instrukcja Obsługi dla Sieci.	
faksowanie	
>>Instrukcja Oprogramowania.	
skanowanie	
>>Instrukcja Oprogramowania.	
Sieć bezprzewodowa	
>>Podręcznik szybkiej obsługi i Instrukcja Obsługi dla Sieci.	
Skanowanie	
>>Instrukcja Oprogramowania.	
Sortowanie	55
Strona tytułowa	26
drukowana	27
własne komentarze	26

T

Tryb głębokiego spoczynku	3
Tryb spoczynku	2
Tymczasowe ustawienia kopiowania	50

U

Układ strony (Wiele obok siebie)	55
--	----

W

Wiele obok siebie (układ strony)	55
Windows®	
>>Instrukcja Oprogramowania.	
Wysyłka faksów	
programowanie numeru	31
zdalne zmienianie	36, 37
Wyświetlanie adresata	28

Z

Zapisywanie faksów	32
drukowanie z pamięci	40
włączanie	32
wyłączanie	34
Zdalne odbieranie	34
kod dostępu	34, 35
odbior faksów	37
polecenia	36
Zespół bębna	
sprawdzanie (pozostałej żywotności) ...	62
Zmniejszanie	
faksy przychodzące	38
kopii	51

brother®

Odwiedź naszą stronę WWW
<http://www.brother.com/>

Te urządzenia są dopuszczone do użycia tylko w kraju, w którym zostały zakupione. Lokalne przedstawicielstwa firmy Brother lub ich sprzedawcy będą obsługiwać tylko urządzenia zakupione w ich własnych krajach.



www.brotherearth.com