



LASERJET PRO MFP



M521



A8P80-90977

- EN Installation Guide
- FR Guide d'installation
- DE Installationshandbuch
- IT Guida all'installazione
- ES Guía de instalación
- BG Ръководство за инсталиране
- CA Guia d'instal·lació
- HR Vodič kroz instalaciju
- CS Průvodce instalací
- DA Installationsvejledning
- NL Installatiehandleiding
- ET Paigaldusjuhend
- FI Asennusopas
- EL Οδηγός εγκατάστασης
- HU Telepítési útmutató
- KK Орнату нұсқаулығы
- LV Uzstādīšanas pamācība
- LT Montavimo vadovas
- NO Installeringsveiledning
- PL Podręcznik instalacji
- PT Guia de Instalação
- RO Ghid de instalare
- RU Руководство по установке
- SR Vodič za instalaciju
- SK Inštalčná príručka
- SL Priročnik za namestitev
- SV Installationshandbok
- TR Yükleme Kılavuzu
- UK Посібник зі встановлення

دليل التثبيت AR

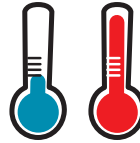
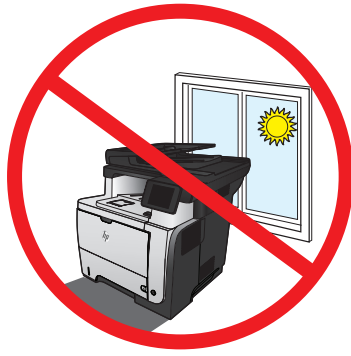

15° - 30°C
(59° - 86°F)

10% - 80%

- EN** Select a sturdy, well-ventilated, dust-free area, away from direct sunlight to position the product.
- FR** Choisissez un support solide et un endroit propre, bien aéré et à l'abri du rayonnement direct du soleil pour placer votre produit.
- DE** Stellen Sie das Gerät an einem stabilen, gut durchlüfteten und staubfreien Ort auf, der nicht direktem Sonnenlicht ausgesetzt ist.
- IT** Posizionare il prodotto in un'area piana, ben ventilata, priva di polvere e lontana dalla luce diretta del sole.
- ES** Busque un lugar sólido, bien ventilado, sin polvo y alejado de la luz solar directa para colocar el producto.
- BG** Изберете стабилно, добре проветрявано и незапращено място, встрани от пряка слънчева светлина, където да поставите принтера.
- CA** Seleccioneu una superfície sòlida, ben ventilada, sense pols i allunyada de la llum directa del sol per situar el producte.
- HR** Proizvod postavite na čvrstu površinu do koje ne dopire izravno sunčevo svjetlo u dobro prozračenom prostoru bez prašine.
- CS** Pro umístění produktu vyberte stabilní, dobře větraný a bezprašný prostor mimo dosah přímého slunečního světla.
- DA** Placer produktet i et stabilt, godt udluftet, støvfrit område uden direkte sollys.
- NL** Plaats het apparaat op een stevige, goed geventileerde, stofvrije plek uit direct zonlicht.
- ET** Valige toote paigutamiseks tugev pind hästi ventileeritud tolmuvabas ning otsese päikesevalguse eest kaitstud alas.
- FI** Sijoiita laite tukevalle alustalle pölyttömään paikkaan, johon aurinko ei paista suoraan ja jossa on hyvä ilmanvaihto.
- EL** Τοποθετήστε τη συσκευή σε ένα σταθερό σημείο, σε καλά αεριζόμενο χώρο χωρίς σκόνη και μακριά από το άμεσο ηλιακό φως.
- HU** A készüléket masszív, jól szellőző, pormentes helyen állítsa fel, és ne tegye ki közvetlen napfény hatásának.
- KK** Өнімді берік, жақсы желдетілетін, шаңсыз, күн сәулесі тікелей түспейтін жерге орнатыңыз.
- LV** Novietojiet iekārtu stabilā, labi ventilētā vietā, kur nav putekļu un tiešu saules staru.
- LT** Gaminiui padėti pasirinkite tvirtą pagrindą gerai ventiliuojamoje, nedulkėtoje vietoje, kuri būtų atokiau nuo tiesioginių saulės spindulių.
- NO** Plasser produktet i et stabilt, støvfritt område med god ventilasjon og utenfor direkte sollys.
- PL** Do umieszczenia produktu wybierz solidne, dobrze wentylowane i pozbawione kurzu miejsce, gdzie urządzenie nie będzie wystawione na bezpośrednie działanie promieni słonecznych.
- PT** Escolha um local firme, bem ventilado, sem poeira e longe da exposição direta à luz do sol para instalar o produto.
- RO** Pentru a amplasa produsul, alegeți un loc stabil, bine ventilat și fără praf, ferit de lumina directă a soarelui.
- RU** Выберите для установки устройства хорошо проветриваемое непыльное помещение и не допускайте попадания прямых солнечных лучей на устройство.
- SR** Uređaj postavite na stabilnu podlogu u prostoriji sa dobrom ventilacijom i bez prašine, udaljen od direktne sunčeve svetlosti.
- SK** Zariadenie umiestnite na stabilnom, dobre vetranom a bezprašnom mieste, na ktoré nedopadá priame slnečné svetlo.
- SL** Izdelek postavite na trdno površino v dobro prezračevanem in čistem prostoru, ki ni izpostavljen neposredni sončni svetlobi.
- SV** Placera produkten i ett stadigt, välventilerat, dammfritt utrymme och fritt från direkt solljus.
- TR** Ürünü yerleştirmek için sağlam, iyi havalandan, tozsuz ve güneş görmeyen bir yer seçin.
- UK** Встановлюйте пристрій на стійкій поверхні у добре провітрянному й незапиленому місці, захищеному від потрапляння прямих сонячних променів.

اختر مكانًا ثابتًا، تتم تهويته بشكل جيد، وخاليًا من الغبار، وغير معرض لأشعة الشمس المباشرة لتضع فيه المنتج. **AR**

2

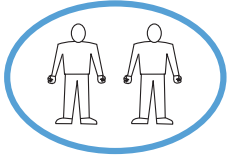

24.2 kg
53.4 lb

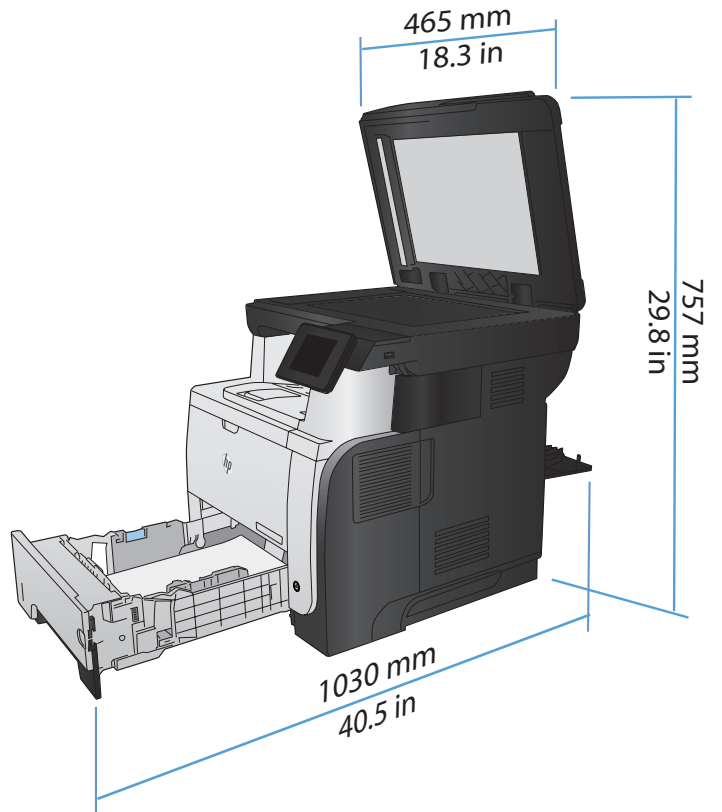
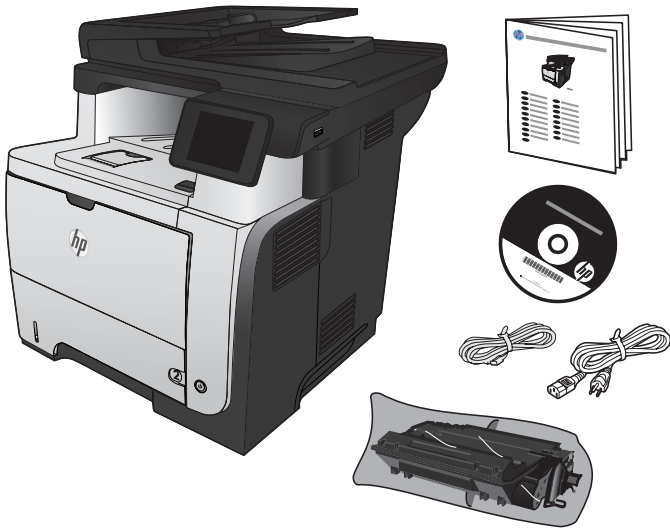

3

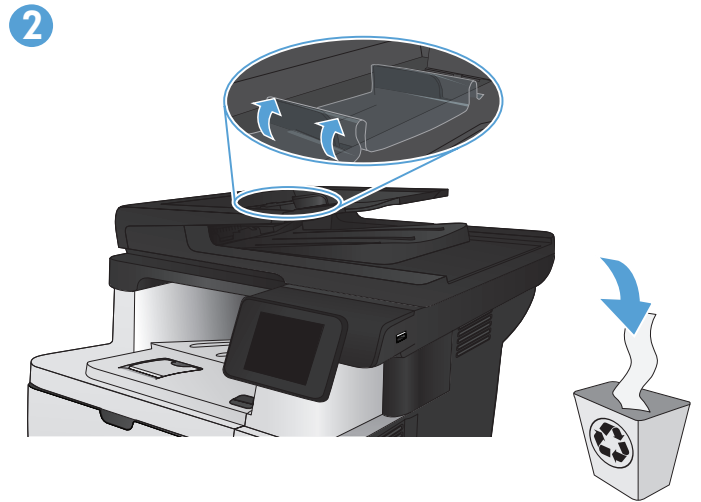
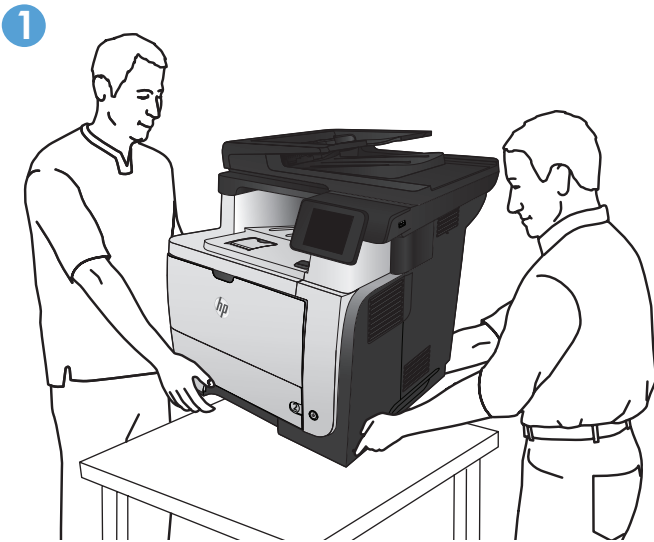

4

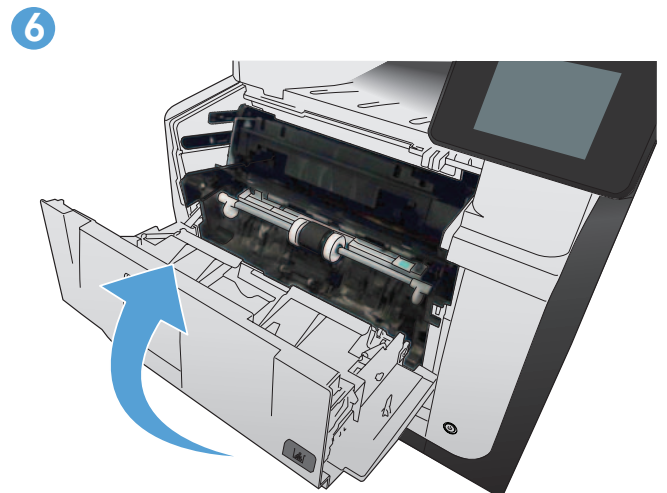
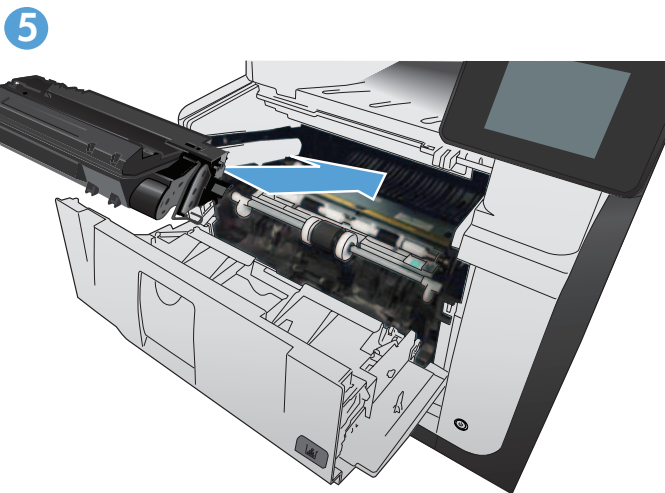
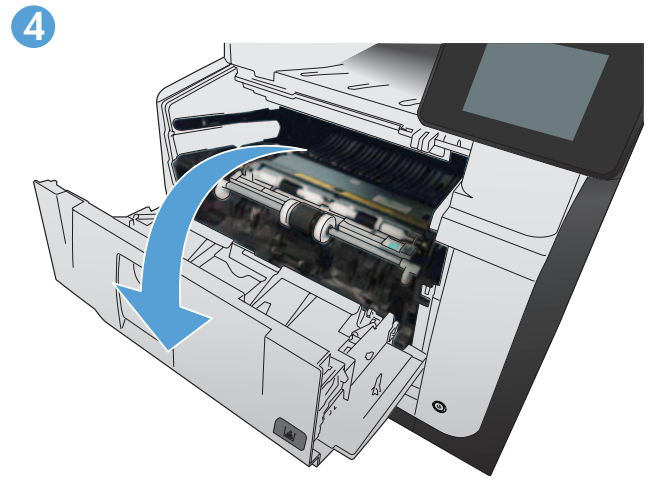
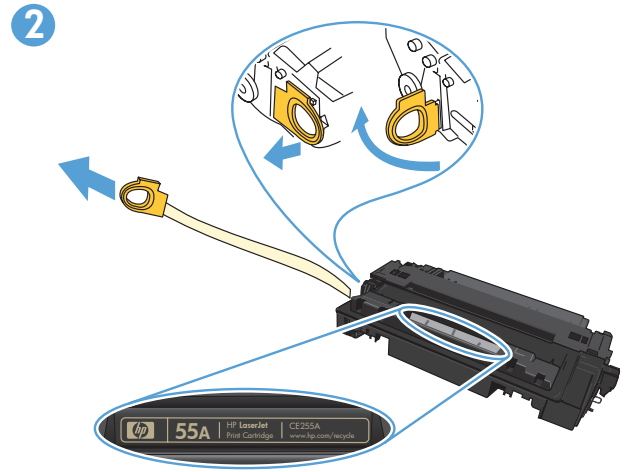
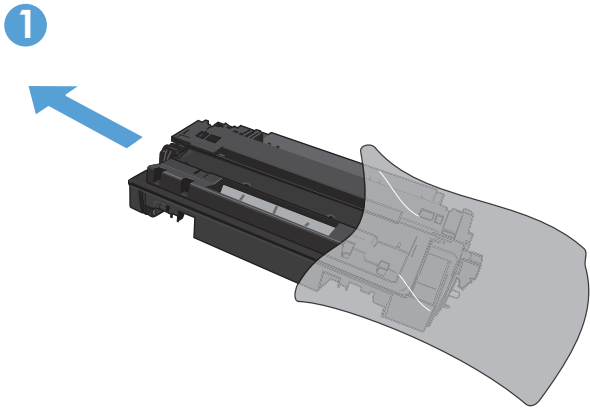

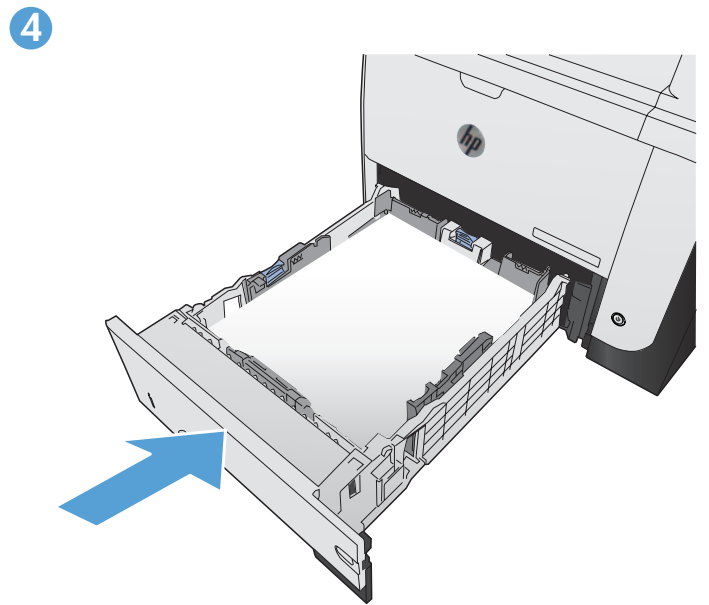
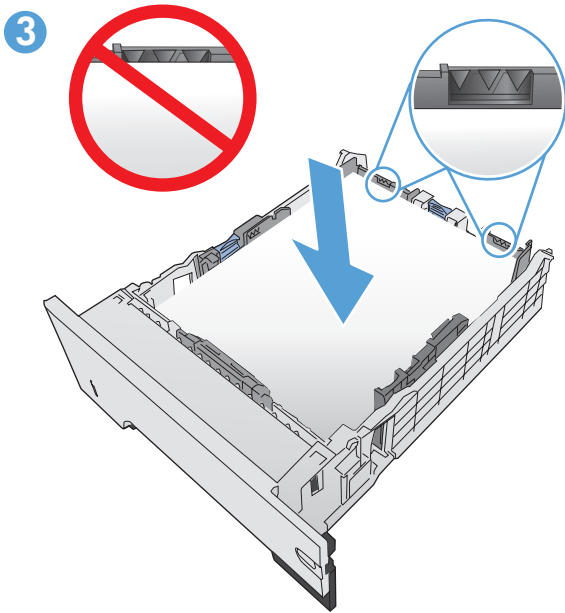
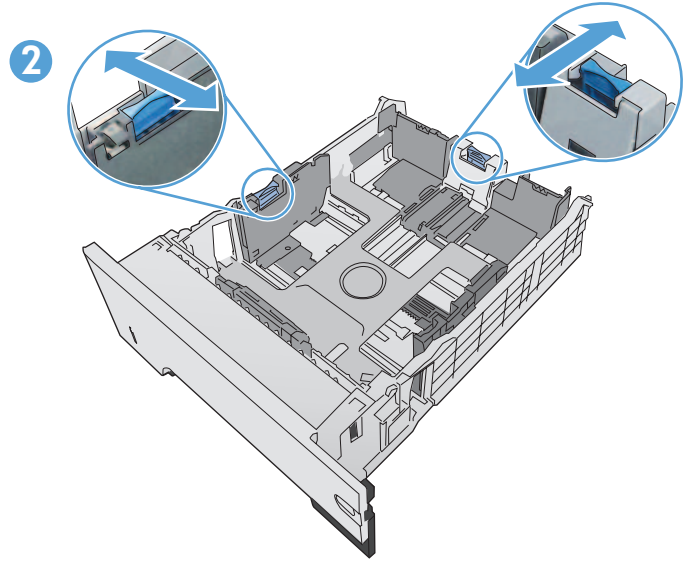
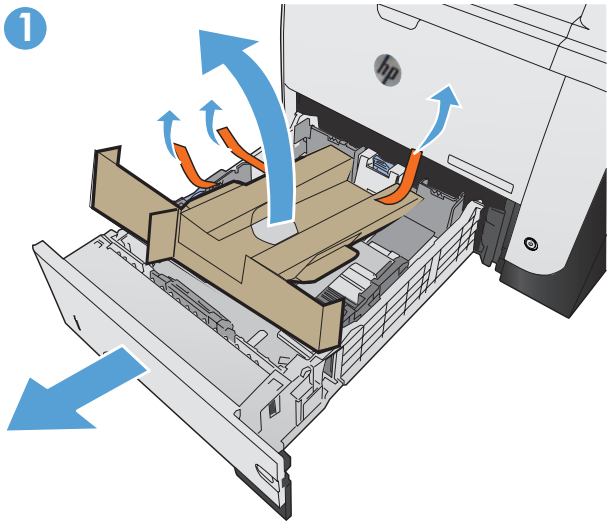

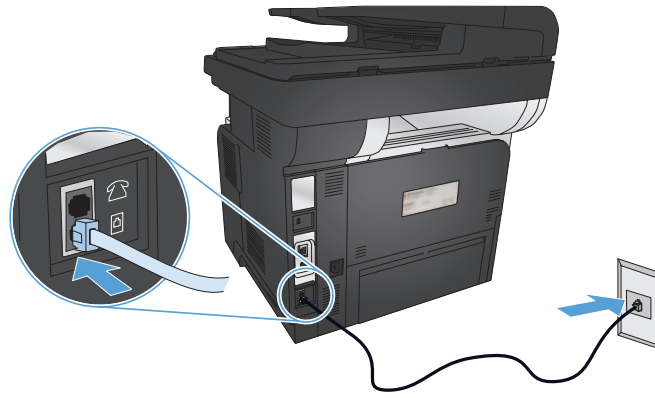

- EN** Connect the phone cord for fax. A country/region specific adapter for the RJ11 telephone cord may be required to connect to the telephone jack.
- FR** Connectez le cordon de téléphone au télécopieur. Un adaptateur spécifique à votre pays/région pour le cordon de téléphone RJ11 peut être requis pour la connexion à la prise téléphonique.
- DE** Schließen Sie das Telefonkabel für das Fax an. Für den Anschluss an die Telefonbuchse ist möglicherweise für die RJ11-Telefonschnur ein spezieller Adapter je nach Land/Region erforderlich.
- IT** Collegare il cavo telefonico per il fax. È necessario utilizzare un adattatore specifico per il paese/regione per collegare il cavo del telefono RJ11 alla presa telefonica.
- ES** Conecte el cable de teléfono para fax. Puede que se requiera un adaptador específico de país/región para conectar el cable del teléfono RJ11 a la toma de teléfono..
- BG** Свържете телефонния кабел за факса. Възможно е за свързване към телефонната розетка да е необходим специфичен за страната/региона адаптер за телефонния кабел RJ11.
- CA** Connecteu el cable de telèfon per al fax. Pot ser que sigui necessari un adaptador específic del país/la regió per connectar el cable de telèfon RJ11 a l'endoll del telèfon.
- HR** Priključite telefonski kabel za faks. Za priključivanje u telefonsku utičnicu može biti potreban adapter za telefonski kabel RJ11 specifičan za državu/regiju.
- CS** Připojte telefonní kabel pro fax. Připojení telefonního kabelu RJ11 do telefonní zdiřky může vyžadovat speciální adaptér pro určitou zemi/oblast.
- DA** Tilslut telefonledningen til fax. Det kan være nødvendigt med en lande-/områdespecifik adapter til RJ11-telefonledningen for at kunne slutte den til telefonstikket.
- NL** Sluit het telefoonsnoer van de fax aan. Een land-/regiospecifieke adapter voor het RJ11-telefoonsnoer is mogelijk vereist om het snoer op de telefoonaansluiting aan te sluiten.
- ET** Ühendage telefonikaabel faksi jaoks. Konkreetse riigis/piirkonnas kasutatav adapter võib olla vajalik RJ11 telefonijuhtme ühendamiseks telefoniliini pistikupesaga.
- FI** Liitä puhelinjohto faksia varten. Liittäminen puhelinliitännään voi edellyttää maa-/aluekohtaista RJ11-puhelinjohdon sovitinta.
- EL** Συνδέστε το καλώδιο του τηλεφώνου για το φαξ. Για τη σύνδεση στο βύσμα τηλεφώνου, ενδέχεται να απαιτείται ειδικός προσαρμογέας ανάλογα με τη χώρα/περιοχή για το καλώδιο τηλεφώνου RJ11.
- HU** Csatlakoztassa a fax telefonkábelét. Az RJ11 telefonvezeték telefonaljzathoz történő csatlakoztatásához szükség lehet az adott országban/térségben használatos adapterre.

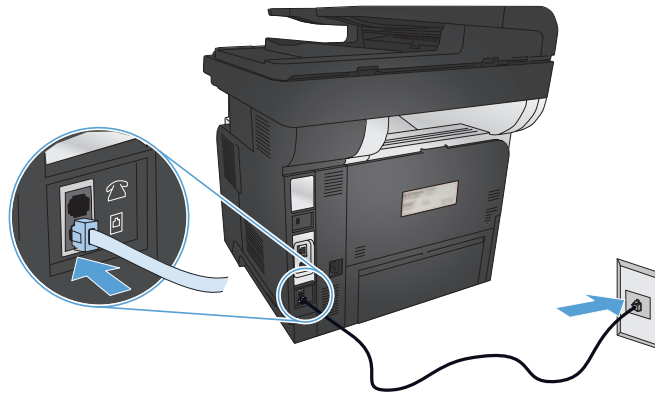

- KK** Телефон сымын факсқа жалғаңыз. Телефон ұясына жалғау үшін, белгілі бір елге/аймаққа арналған RJ11 телефон сымының адаптері қажет болуы мүмкін.
- LV** Pievienojiet tālruņa vadu, lai lietotu faksa funkciju. Iespējams, būs nepieciešams specifisks valstij/reģionam atbilstošs RJ11 tālruņa vada adapteris, lai ierīci varētu pieslēgt tālruņa līnijas sienas kontaktligzdai.
- LT** Prijunkite telefono laidą faksui. Specialiai šaliai ar regionui pritaikytą RJ11 telefono laido adapterį gali reikėti prijungti prie telefono kištuko.
- NO** Koble til telefonledningen for faksen. Du trenger kanskje en land-/regionspesifikk adapter for RJ11-telefonledningen for å kunne koble til telefonkontakten.
- PL** Podłącz przewód telefoniczny do faksu. W niektórych krajach/regionach do podłączenia kabla do gniazdka telefonu, może być wymagane użycie specjalnego adaptera kabla RJ11.
- PT** Conecte o cabo telefónico para o fax. Um adaptador específico para cada país/região pode ser necessário para conectar o cabo telefónico RJ11 à tomada telefónica.
- RO** Conectați cablul telefonic pentru fax. Pentru conectarea la o priză de telefon, poate fi necesar un adaptor special pentru o țară/regiune pentru cablul de telefon RJ11.
- RU** Подключите телефонный кабель для факса. В зависимости от страны/региона может потребоваться переходник для телефонного провода с разъемом RJ11.
- SR** Priključite telefonski kabl za faks. Za priključivanje u telefonski priključak može da bude potreban adapter za telefonski kabl RJ11 specifičan za zemlju/region.
- SK** Pripojte telefónny kábel pre fax. Na pripojenie k telefónnej prípojke môže byť potrebný adaptér pre telefónny kábel RJ11 určený pre konkrétnu krajinu/oblasť.
- SL** Priključite telefonski kabel za faks. Za priključitev na telefonsko vtičnico je morda potreben poseben adapter za telefonski kabl RJ11, odvisno od države/regije.
- SV** Anslut telefonsladden för faxen. En lands-/regionspecifik adapter för RJ11-telefonsladden kan behövas för att ansluta till telefonjacket.
- TR** Faks için telefon kablosunu takın. Telefon jakına bağlantı amacıyla RJ11 telefon kablosu için ülkeye/bölgeye özel bir adaptör gerekebilir.
- UK** Під'єднайте телефонний кабель для факсу. Залежно від країни/регіону для під'єднання то телефонного гнізда може знадобитися адаптер для телефонного кабелю RJ11.

AR قم بتوصيل سلك الهاتف للفاكس. قد يُطلب منك محوّل خاصّ بدولة/منطقة ما لسلك الهاتف RJ11 بهدف الاتصال بمقياس الهاتف.

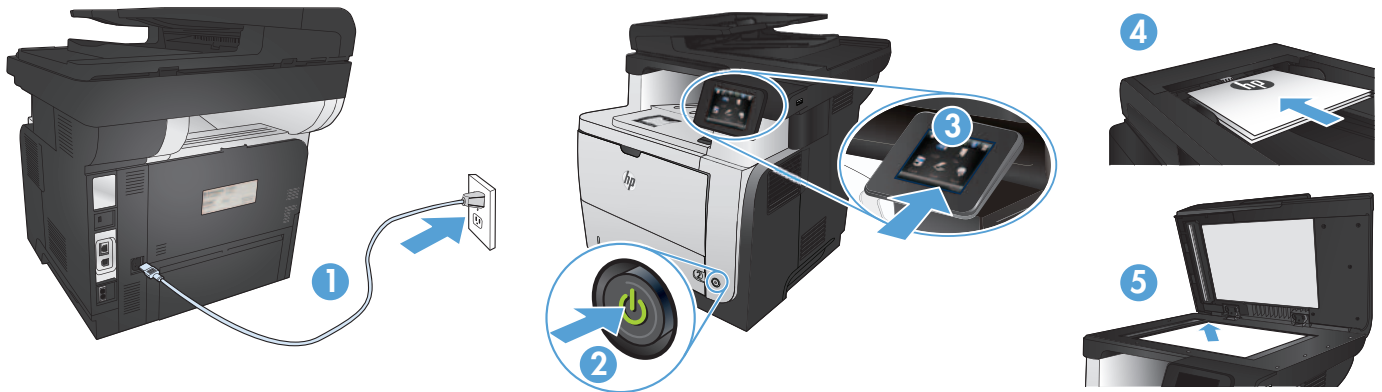

EN

1. **Connect the power cord between the product and a grounded AC outlet.** Make sure your power source is adequate for the product voltage rating. The voltage rating is on the product label. The product uses either 100-127 Vac or 220-240 Vac and 50/60 Hz.

CAUTION: To prevent damage to the product, use only the power cord that is provided with the product.

2. **Turn on the product.**

3. **To verify that your product prints,** touch the **Setup**  button, touch **Reports**, and then touch **Configuration Report**.

4. **To test the document feeder and the copy function,** load the printed report into the document feeder face-up. On the control panel, touch **Copy**, and then touch **Start Copy** to start copying.

5. **To test the flatbed scanner,** load the printed report face-down on the scanner glass. On the control panel, touch **Copy**, and then touch **Start Copy** to start copying.

FR

1. **Branchez le cordon d'alimentation entre le produit et une prise CA avec mise à la terre.** Assurez-vous que votre source d'alimentation est adaptée à la tension nominale du produit. La tension nominale est indiquée sur l'étiquette du produit. Le produit utilise 100-127 volts c.a. ou 220-240 volts c.a. et 50/60 Hz.

ATTENTION : Afin d'éviter d'endommager le produit, utilisez uniquement le cordon d'alimentation fourni avec le produit.

2. **Mettez le produit sous tension.**

3. **Pour vérifier que votre appareil imprime correctement,** appuyez sur la touche **Configuration** . Appuyez sur **Rapports**, puis sur **Rapport de configuration**.

4. **Pour tester le bac d'alimentation et la fonction de copie,** chargez le rapport imprimé dans le bac d'alimentation, recto vers le haut. Sur le panneau de commande, appuyez sur **Copie**, puis sur **Démarrer la copie** pour commencer à copier.

5. **Pour tester le scanner à plat,** chargez le rapport imprimé face vers le bas sur la vitre du scanner. Sur le panneau de commande, appuyez sur **Copie**, puis sur **Démarrer la copie** pour commencer à copier.

DE

1. **Verbinden Sie das Netzkabel mit dem Produkt und einer geerdeten Wechselstromsteckdose.** Stellen Sie sicher, dass Ihre Stromquelle für die Betriebsspannung des Geräts geeignet ist. Die Betriebsspannung finden Sie auf dem Geräteetikett. Das Gerät verwendet entweder 100 bis 127 Volt Wechselspannung oder 220 bis 240 Volt Wechselspannung und 50/60 Hz.

VORSICHT: Um Schaden am Gerät zu vermeiden, sollten Sie ausschließlich das Netzkabel verwenden, das im Lieferumfang des Geräts enthalten ist.

2. **Schalten Sie das Gerät ein.**

3. Um sicherzustellen, dass Ihr Gerät druckt, berühren Sie die Schaltfläche **Einrichtung** , dann **Berichte** und anschließend **Konfigurationsbericht**.

4. **Zum Testen des Dokumenteneinzugs und der Kopierfunktion** legen Sie den gedruckten Bericht mit der bedruckten Seite nach oben in den Dokumenteneinzug. Berühren Sie auf dem Bedienfeld **Kopieren** und dann die Taste zum **Starten des Kopiervorgangs**, um mit dem Kopieren zu beginnen.

5. **Um den Flachbettscanner zu testen,** legen Sie den gedruckten Bericht mit der bedruckten Seite nach unten auf das Scannerglas. Berühren Sie auf dem Bedienfeld **Kopieren** und dann die Taste zum **Starten des Kopiervorgangs**, um mit dem Kopieren zu beginnen.

IT

1. **Collegare il cavo di alimentazione del prodotto a una presa elettrica con messa a terra.** Accertarsi che la fonte di alimentazione sia adeguata alla tensione del prodotto. L'indicazione della tensione si trova sull'etichetta del prodotto. Il prodotto utilizza 100-127 V CA o 220-240 V CA e 50/60 Hz.

ATTENZIONE: per evitare di danneggiare il prodotto, utilizzare solo il cavo di alimentazione fornito in dotazione.

2. **Accendere il prodotto.**

3. **Per verificare che il prodotto in uso sia in grado di stampare,** toccare il pulsante **Impostazione** , toccare **Rapporti**, quindi **Rapporto configurazione**.

4. **Per provare l'alimentatore di documenti e la funzione di copia,** caricare il rapporto stampato nell'alimentatore di documenti con il lato di stampa rivolto verso l'alto. Sul pannello di controllo, toccare **Copia**, quindi **Avvia copia** per avviare la copia.

5. **Per provare lo scanner a superficie piana,** caricare il rapporto stampato sul vetro dello scanner con il lato di stampa rivolto verso il basso. Sul pannello di controllo, toccare **Copia**, quindi **Avvia copia** per avviare la copia.

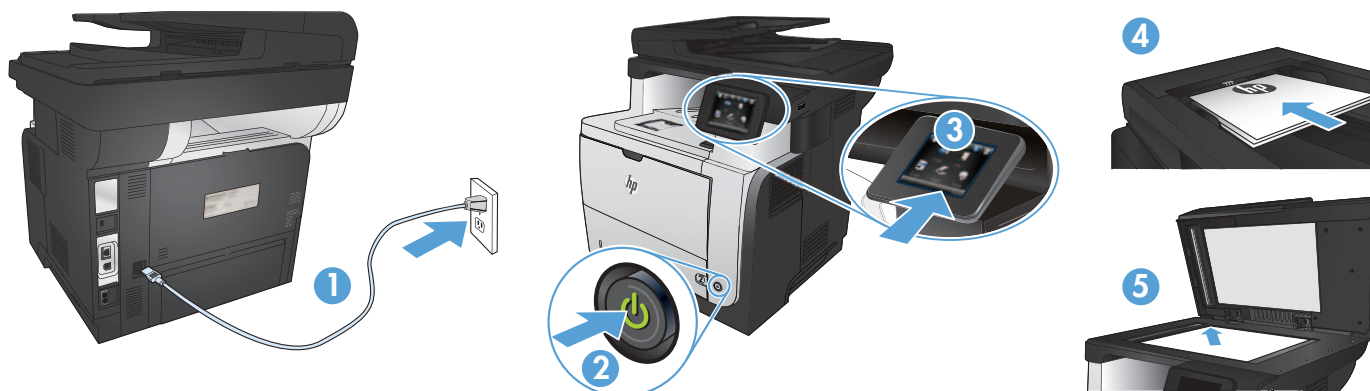

ES

1. **Conecte el cable de alimentación al producto y a un enchufe de CA con toma de tierra.** Asegúrese de que la fuente de alimentación es adecuada para el voltaje del producto. La especificación del voltaje se encuentra en la etiqueta del producto. El producto utiliza 100-127 VCA o 220-240 VCA y 50/60 Hz.

PRECAUCIÓN: para evitar daños al producto, utilice solo el cable de alimentación que se proporciona con él.

2. **Encienda el producto.**

3. **Para comprobar que el producto imprime,** toque el botón **Configuración**, toque **Informes** y, a continuación, toque **Informe de configuración**.

4. **Para probar el alimentador de documentos y la función de copia,** cargue el informe impreso en el alimentador de documentos boca arriba. En el panel de control, toque **Copiar** y, a continuación, toque **Iniciar copia** para comenzar la copia.

5. **Para probar el escáner de superficie plana,** cargue el informe impreso boca abajo en el cristal del escáner. En el panel de control, toque **Copiar** y, a continuación, toque **Iniciar copia** para comenzar la copia.

BG

1. **Свържете захранващия кабел между принтера и заземен променливотоков контакт.** Уверете се, че захранването ви е подходящо за номиналното напрежение на принтера. Номиналното напрежение е указано върху табелката на принтера. Принтерът използва 100-127 V или 220-240 V и 50/60 Hz.

ВНИМАНИЕ: За да предотвратите повреда на принтера, използвайте само захранващия кабел, доставен с продукта.

2. **Включете устройството.**

3. **За да проверите дали устройството печата,** докоснете бутона **Setup** (Настройка), **Reports** (Отчети) и след това **Configuration Report** (Отчет за конфигурация).

4. **За да проверите подаващото устройство и функцията за копиране,** заредете отпечатания отчет в подаващото устройство с лицето нагоре. На контролния панел докоснете **Copy** (Копиране) и след това **Start Copy** (Старт на копиране), за да стартирате копирането.

5. **За да тествате плоския скенер,** заредете отпечатания отчет с лицето надолу на стъклото на скенера. На контролния панел докоснете **Copy** (Копиране) и след това **Start Copy** (Старт на копиране), за да стартирате копирането.

CA

1. **Connecteu el cable d'alimentació a un endoll de CA connectat a terra i al producte.** Assegureu-vos que la font d'energia és adequada per a la tensió nominal del producte. Trobareu la tensió nominal a l'etiqueta del producte. El producte fa servir 100-127 VCA o 220-240 VCA i 50/60 Hz.

PRECAUCIÓ: per evitar fer malbé el producte, feu servir només el cable d'alimentació que s'inclou amb el producte.

2. **Engageu el producte.**

3. **Per verificar que el producte imprimeix,** toqueu el botó **Configuració**, toqueu **Informes** i, tot seguit, **Informe de configuració**.

4. **Per provar l'alimentador de documents i la funció de còpia,** carregueu l'informe imprès a l'alimentador de documents mirant cap amunt. Al tauler de control, toqueu **Còpia** i, tot seguit, toqueu, **Inicia còpia** perquè comenci la còpia.

5. **Per comprovar l'escàner pla,** carregueu l'informe imprès cara avall sobre el vidre de l'escàner. Al tauler de control, toqueu **Còpia** i, tot seguit, toqueu, **Inicia còpia** perquè comenci la còpia.

HR

1. **Kabelom za napajanje uređaj povežite s uzemljenom utičnicom za izmjenični napon.** Provjerite odgovara li izvor napajanja ulaznom naponu naznačenom na uređaju. Ulazni napon naznačen je na naljepnici na uređaju. Uređaj koristi struju napona 100-127 Vac ili 220-240 Vac pri 50/60 Hz.

OPREZ: Kako ne biste oštetili uređaj, upotrebljavajte samo kabel za napajanje koji je isporučen uz uređaj.

2. **Uključite proizvod.**

3. **Kako biste provjerili da li pisač ispisuje,** dodirnite gumb **Postavke**, zatim **Izvešća** i na kraju **Konfiguracijski izvještaj**.

4. **Kako biste ispitali ulagač dokumenata i funkciju kopiranja,** umetnite ispisano izvješće u ulagač dokumenata s licem prema gore. Na upravljačkoj ploči dodirnite **Kopiranje**, a zatim dodirnite **Početak kopiranja** kako biste pokrenuli kopiranje.

5. **Kako biste ispitali plošni skener,** postavite ispisano izvješće s licem prema dolje na staklo skenera. Na upravljačkoj ploči dodirnite **Kopiranje**, a zatim dodirnite **Početak kopiranja** kako biste pokrenuli kopiranje.

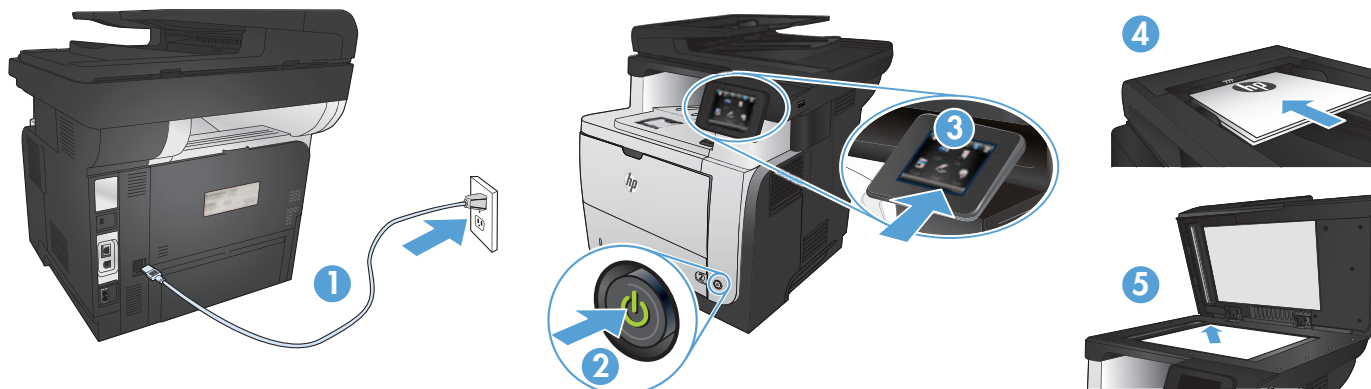

- CS** 1. **Napájecí kabel připojte k produktu a do uzemněné zásuvky se střídavým proudem.** Zkontrolujte, zda je zdroj napájení dostačující pro jmenovité napětí produktu. Jmenovité napětí naleznete na štítku produktu. Tento produkt využívá buď 100–127 V stř., nebo 220–240 V stř. při 50/60 Hz.

UPOZORNĚNÍ: Používejte pouze napájecí kabel dodaný s produktem, jinak může dojít k poškození zařízení.

2. **Zapněte zařízení.**

3. **Chcete-li ověřit, zda váš produkt může tisknout,** stiskněte tlačítko **Setup** (Nastavení) , **Reports** (Sestavy) a poté **Configuration Report** (Sestava konfigurace).

4. **Podavač dokumentů a funkci kopírování lze prověřit tak,** že vytištěnou zprávu vložíte do podavače dokumentů potištěnou stranou vzhůru. Na ovládacím panelu stiskněte tlačítko **Copy** (Kopírovat) a poté stisknutím tlačítka **Start Copy** (Spustit kopírování) zahájíte kopírování.

5. **Chcete-li otestovat plochý skener,** položte vytištěnou sestavu lícem dolů na sklo skeneru. Na ovládacím panelu stiskněte tlačítko **Copy** (Kopírovat) a poté stisknutím tlačítka **Start Copy** (Spustit kopírování) zahájíte kopírování.

- DA** 1. **Tilslut netledningen mellem produktet og en jordforbundet stikkontakt.** Sørg for, at strømforsyningen svarer til produktets spændingsangivelse. Spændingsangivelsen findes på produktetiketten. Produktet bruger enten 100-127 V eller 220-240 V og 50/60 Hz.

FORSIGTIG! Hvis du vil forhindre beskadigelse af produktet, skal du kun bruge den netledning, der fulgte med produktet.

2. **Tænd for produktet.**

3. **Hvis du vil kontrollere, at dit produkt kan udskrive,** skal du trykke på knappen **Opsætning** , trykke på **Rapporter** og derefter trykke på **Konfigurationsrapport**.

4. **Hvis du vil teste dokumentføderen og kopieringsfunktionen,** skal du lægge den udskrevne rapport i dokumentføderen med forsiden opad. På kontrolpanelet skal du trykke på **Kopier** og derefter på **Start kopiering** for at starte kopieringen.

5. **Hvis du vil teste flatbedscanneren,** skal du ilægge den udskrevne rapport med forsiden nedad på scannerglaspladen. På kontrolpanelet skal du trykke på **Kopier** og derefter på **Start kopiering** for at starte kopieringen.

- NL** 1. **Sluit het netsnoer aan op het product en op een geaard stopcontact.** Controleer of de voedingsbron geschikt is voor het maximale voltage van het apparaat. Het maximale voltage vindt u op het apparaatlabel. Het apparaat werkt op 100-127 of 220-240 V wisselstroom en 50/60 Hz.

VOORZICHTIG: Gebruik alleen het bij het apparaat geleverde netsnoer om schade aan het apparaat te voorkomen.

2. **Schakel het apparaat in.**

3. **Om te controleren of het apparaat afdrukt,** raakt u de knop **Instellingen** , vervolgens **Rapporten** en **Configuratie rapport**.

4. **Als u de papierinvoer- en kopieerfunctie wilt testen,** plaatst u het afdrukte rapport met de bedrukte zijde naar boven in de documentinvoer. Raak op het bedieningspaneel **Kopiëren** aan en raak vervolgens **Kopiëren starten** aan om te beginnen met kopiëren.

5. **Als u de flatbedscanner wilt testen,** plaatst u het afdrukte rapport met de bedrukte zijde naar beneden op de glasplaat van de scanner. Raak op het bedieningspaneel **Kopiëren** aan en raak vervolgens **Kopiëren starten** aan om te beginnen met kopiëren.

- ET** 1. **Ühendage toitejuhe seadme ja maandatud VV-pistikupesaga.** Veenduge, et teie vooluallikas on seadme pingeklassile sobiv. Pingeklass on kirjas seadme märgisel. Toode töötab vahelduvvooluga pingel 100-127 V või 220-240 V ja sagedusel 50/60 Hz.

ETTEVAATUST! Toote kahjustuste vältimiseks kasutage ainult tootega kaasas olevat toitejuhet.

2. **Lülitage printer sisse.**

3. Veendumaks, et toode prindib, puudutage nuppu **Setup** (Häälestus), puudutage **Reports** (Aruanded) ja seejärel vajutage **Configuration Report** (Konfiguratsiooni aruanne).

4. **Dokumendisööturi ja kopeerimisfunktsiooni testimiseks** laadige prinditud aruanne dokumendisööturisse pealmine pool üleval. Puudutage juhtpaneelil **Copy** (Kopeeri) ja seejärel puudutage **Start Copy** (Alusta kopeerimist) kopeerimise alustamiseks.

5. **Tasaskanneri testimiseks** laadige väljatrükitud aruanne skanneri klaasile tekstiga allapoole. Puudutage juhtpaneelil **Copy** (Kopeeri) ja seejärel puudutage **Start Copy** (Alusta kopeerimist) kopeerimise alustamiseks.

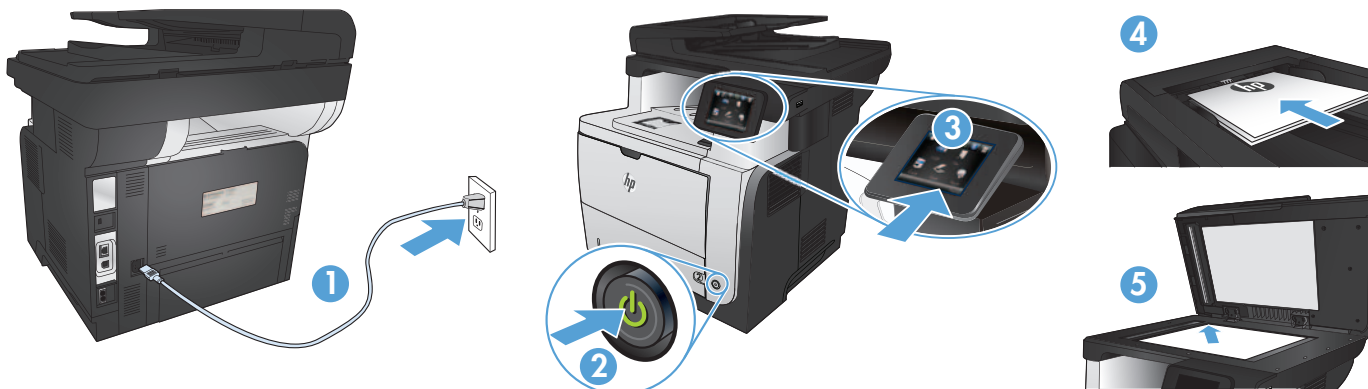

- FI** 1. Kytke virtajohto laitteeseen ja maadoitettuun pistorasiaan. Tarkista, että virtalähteen jännite vastaa laitteelle sopivaa jännitettä. Laitteelle sopiva jännite on merkitty laitteen tarraan. Laitteen käyttämä jännite on joko 100–127 V AC tai 220–240 V AC ja 50/60 Hz.

VAROITUS: Älä käytä muuta kuin laitteen mukana toimitettua virtajohtoa. Muutoin laite voi vahingoittua.

2. Kytke laitteeseen virta.

3. Varmista, että laite tulostaa valitsemalla **Asetukset** , **Raportit** ja **Määrittämysraportti**.

4. Testaa asiakirjansyöttölaitteen ja kopiointitoiminnon toiminta asettamalla tulostettu raportti asiakirjansyöttölaitteeseen tulostuspuoli ylöspäin. Valitse ohjauspaneelista **Kopioi** ja aloita kopioiminen valitsemalla **Aloita kopiointi**.

5. Testaa tasoskanneri asettamalla tulostettu raportti skannerilasille tulostuspuoli alaspäin. Valitse ohjauspaneelista **Kopioi** ja aloita kopioiminen valitsemalla **Aloita kopiointi**.

- EL** 1. Συνδέστε το καλώδιο τροφοδοσίας της συσκευής σε μια πρίζα AC με γείωση. Βεβαιωθείτε ότι η πηγή τροφοδοσίας είναι επαρκής για την ονομαστική τιμή τάσης της συσκευής. Η ονομαστική τιμή τάσης αναγράφεται στην ετικέτα της συσκευής. Η συσκευή χρησιμοποιεί τάση 100-127 Vac ή 220-240 Vac και 50/60 Hz.

ΠΡΟΣΟΧΗ: Για να αποτρέψετε την πρόκληση βλάβης στη συσκευή, χρησιμοποιείτε αποκλειστικά το καλώδιο τροφοδοσίας που παρέχεται με τη συσκευή.

2. Ενεργοποιήστε τη συσκευή.

3. Για να βεβαιωθείτε ότι η συσκευή εκτυπώνει, πατήστε το κουμπί **Εγκατάσταση** , πατήστε **Αναφορές** και επιλέξτε **Αναφορά διαμόρφωσης**.

4. Για να δοκιμάσετε τον τροφοδότη εγγράφων και τη λειτουργία αντιγραφής, τοποθετήστε την εκτυπωμένη αναφορά στον τροφοδότη εγγράφων με την εκτυπωμένη πλευρά προς τα πάνω. Στον πίνακα ελέγχου, πατήστε **Αντιγραφή** και επιλέξτε **Έναρξη αντιγραφής** για να ξεκινήσει η αντιγραφή.

5. Για να δοκιμάσετε το σαρωτή επίπεδης επιφάνειας, τοποθετήστε την εκτυπωμένη αναφορά με την εκτυπωμένη πλευρά προς τα κάτω στη γυάλινη επιφάνεια του σαρωτή. Στον πίνακα ελέγχου, πατήστε **Αντιγραφή** και επιλέξτε **Έναρξη αντιγραφής** για να ξεκινήσει η αντιγραφή.

- HU** 1. Csatlakoztassa a tápkábelt a készülékhez és egy földelt tápaljzathoz. Ellenőrizze, hogy a készülék tápellátása megfelel-e a készülék feszültségbesorolásának. A feszültségbesorolás a készülék termékcímkéjén található. A készülék működéséhez 100–127 V~ vagy 220–240 V~ feszültség és 50/60 Hz-es hálózati frekvencia szükséges.

VIGYÁZAT! A készülék károsodásának elkerülése érdekében csak a készülékhez mellékelt tápkábelt használja.

2. Kapcsolja be a készüléket.

3. Ha ellenőrizni szeretné, hogy a készülék nyomtat-e, érintse meg a **Beállítás**  gombot, majd a **Jelentések**, végül a **Konfigurációs jelentés** lehetőséget.

4. A dokumentumadagoló és a másolási funkció teszteléséhez tölts be a kinyomtatott jelentést a dokumentumadagolóba nyomtatott oldalával felfelé. A kezelőpanelen érintse meg a **Másolás**, majd a **Másolás indítása** elemet a másolás indításához.

5. A síkgyas lapolvasó teszteléséhez helyezze a kinyomtatott jelentést a lapolvasó üveglapjára nyomtatott oldalával lefelé. A kezelőpanelen érintse meg a **Másolás**, majd a **Másolás indítása** elemet a másolás indításához.

- KK** 1. Электр сымын жерге қосылған электр розеткасына қосыңыз. Қуат көзі өнімнің кернеуіне сәйкес келетінін тексеріңіз. Кернеу мөлшері өнімнің жапсырмасында көрсетіледі. Өнімде 100-127 В немесе 220-240 В айнымалы ток және 50/60 Гц жиілік пайдаланылады.

ЕСКЕРТУ: өнім зақымданбауы үшін, тек онымен бірге берілген қуат сымын пайдаланыңыз.

2. Өнімді қосыңыз.

3. Өнімнің басып шығаратынын тексеру үшін, **Орнату**  түймешігін, **Есептер** түймешігін түртіп, **Конфигурация есебі** опциясын түртіңіз.

4. Құжат беру құралын және көшіру функциясын тексеру үшін, басып шығарылған есепті құжат беру құралына бетін жоғары қаратып салыңыз. Басқару панеліндегі **Көшіру** түймешігін, содан кейін көшіруді бастау үшін **Көшіруді бастау** түймешігін түртіңіз.

5. Жалпақ сканерді тексеру үшін, басып шығарылған есепті сканер әйнегіне бетін төмен қаратып салыңыз. Басқару панеліндегі **Көшіру** түймешігін, содан кейін көшіруді бастау үшін **Көшіруді бастау** түймешігін түртіңіз.

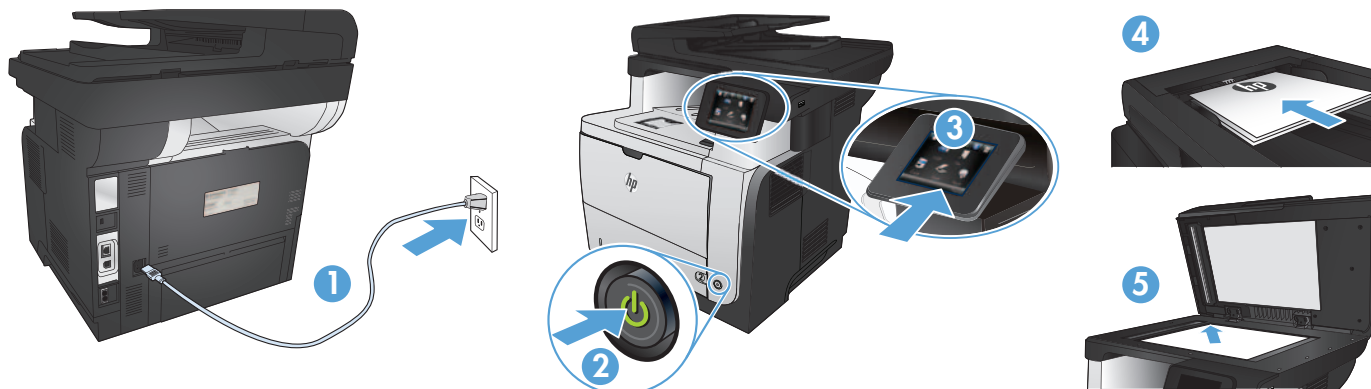

- LV** 1. **Pievienojiet strāvas vadu iekārtai un zemētai maiņstrāvas kontaktligzdai.** Pārliecinieties, ka strāvas avots atbilst iekārtas nominālajam spriegumam. Nominālais spriegums norādīts produkta uzlīmē. Iekārtai nepieciešama 100–127 V vai 220–240 V maiņstrāva ar 50/60 Hz frekvenci.

UZMANĪBU! Lai nesabojātu iekārtu, izmantojiet tikai iekārtas komplektā iekļauto strāvas vadu.

2. **Ieslēdziet iekārtu.**

3. Lai pārbaudītu, vai produkts izdrukā, pieskarieties pogai Iestatīšana, **pieskarieties opcijai** Atskaites un pēc tam opcijai Konfigurācijas pārskats.

4. **Lai pārbaudītu dokumentu padevēju un kopēšanas funkciju,** ievietojiet dokumentu padevējā izdrukāto pārskatu ar apdrukāto pusi uz augšu. Vadības panelī pieskarieties opcijai **Kopēšana**, un pēc tam pieskarieties opcijai **Sākt kopēšanu**, lai sāktu kopēšanu.

5. **Lai pārbaudītu plakanvirsmas skeneri,** novietojiet uz skenera stikla izdrukāto pārskatu ar apdrukāto pusi uz leju. Vadības panelī pieskarieties opcijai **Kopēšana**, un pēc tam pieskarieties opcijai **Sākt kopēšanu**, lai sāktu kopēšanu.

- LT** 1. **Maitinimo laidu prijunkite gaminį prie įžeminto kintamosios srovės lizdo.** Įsitinkite, kad maitinimo šaltinis atitinka gaminio nominaliąją įtampą. Nominalioji įtampa nurodyta gaminio etiketėje. Gaminys naudoja 100–127 Vac arba 220–240 Vac ir 50 / 60 Hz.

ĮSPĖJIMAS! Nenorėdami pažeisti gaminio, naudokite tik su gaminiu pateiktą maitinimo laidą.

2. **Įjunkite gaminį.**

3. **Norėdami patikrinti, ar jūsų gaminys spausdina,** palieskite mygtuką **Sąranka**, palieskite **Ataskaitos**, tada palieskite **Konfiguracijos ataskaita**.

4. **Norėdami patikrinti dokumentų tiektuvą ir kopijavimo funkciją,** įdėkite atspausdintą ataskaitą į dokumentų tiektuvą spausdinama puse į viršų. Valdymo pulte palieskite **Kopijuoti**, tada palieskite **Pradėti kopijavimą**, kad pradėtumėte kopijuoti.

5. **Norėdami išbandyti planšetinį skaitytuvą,** ant skaitytuvo stiklo padėkite atspausdintą ataskaitą, atspausdinta puse žemyn. Valdymo pulte palieskite **Kopijuoti**, tada palieskite **Pradėti kopijavimą**, kad pradėtumėte kopijuoti.

- NO** 1. **Koble strømledningen mellom produktet og en jordet stikkontakt.** Kontroller at strømkilden passer for spenningsspesifikasjonen for produktet. Du finner spenningsspesifikasjonen på produktetiketten. Produktet bruker enten 100–127 volt eller 220–240 volt og 50/60 Hz.

FORSIKTIG: Bruk bare strømledningen som følger med produktet, slik at du ikke skader produktet.

2. **Slå på produktet.**

3. Hvis du vil kontrollere at produktet skriver ut, trykker du på knappen Oppsett, **deretter trykker du på** Rapport og Konfigurasjonsrapport.

4. **Du kan teste dokumentmateren og kopieringsfunksjonen** ved å legge rapportutskriften i dokumentmateren med teksten opp. På kontrollpanelet trykker du på **Kopi** og deretter på **Start kopiering** for å starte kopiering.

5. **Du kan teste planskanneren** ved å legge rapportutskriften på skanneglasset med teksten ned. På kontrollpanelet trykker du på **Kopi** og deretter på **Start kopiering** for å starte kopiering.

- PL** 1. **Podłącz kabel zasilający do urządzenia i do uziemionego gniazda prądu przemiennego.** Upewnij się, że źródło zasilania spełnia wymagania specyfikacji urządzenia. Specyfikacje dotyczące napięcia znajdują się na etykiecie produktu. Produkt wymaga napięcia 100–127 V (prąd zmienny) lub 220–240 V (prąd zmienny) i częstotliwości 50/60 Hz.

CAUTION: Aby uniknąć uszkodzenia urządzenia, należy stosować przewód zasilający dołączony do urządzenia.

2. **Włącz zasilanie urządzenia.**

3. **Aby sprawdzić, czy urządzenie drukuje,** dotknij przycisku **Konfiguracja**, dotknij opcji **Raporty**, a następnie dotknij opcji **Raport konfiguracji**.

4. **Aby przetestować podajnik i funkcję kopiowania,** załaduj do podajnika wydrukowany dokument, stroną zadrukowaną do góry. Na panelu sterowania dotknij przycisku **Kopiuuj**, a następnie dotknij opcji **Rozpocznij kopiowanie**, aby rozpocząć kopiowanie.

5. **Aby przetestować skaner poziomy,** połóż raport zadrukowaną stroną na szybkie skanera. Na panelu sterowania dotknij przycisku **Kopiuuj**, a następnie dotknij opcji **Rozpocznij kopiowanie**, aby rozpocząć kopiowanie.

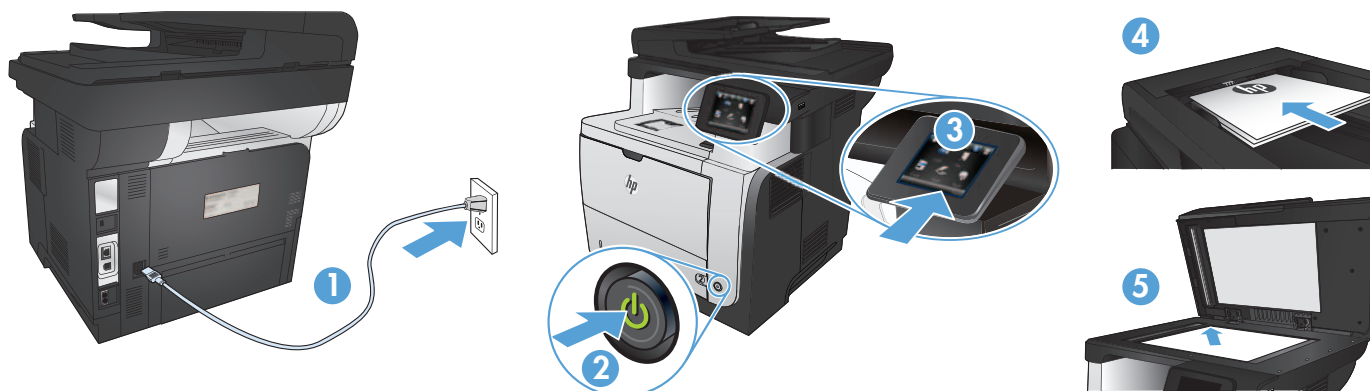

- PT** 1. **Conecte o cabo de alimentação entre o produto e a tomada CA aterrada.** Verifique se sua fonte de alimentação é adequada para a classificação de tensão do produto. A classificação de tensão está na etiqueta do produto. O produto utiliza 100-127 Vca ou 220-240 Vca e 50/60 Hz.

CUIDADO: Para evitar danos ao produto, use apenas o cabo de alimentação fornecido com o produto.

2. **Ligue o produto.**

3. **Para verificar se o seu produto está imprimindo,** toque no botão **Configurar**, toque em **Relatórios** e em **Relatório de configuração**.

4. **Para testar o alimentador de documentos e a função de cópia,** coloque o relatório impresso voltado para cima no alimentador de documentos. No painel de controle, toque em **Copiar** e, em seguida, toque em **Iniciar cópia** para iniciar a cópia.

5. **Para testar o scanner de mesa,** coloque o relatório impresso voltado para baixo no vidro do scanner. No painel de controle, toque em **Copiar** e, em seguida, toque em **Iniciar cópia** para iniciar a cópia.

- RO** 1. **Conectați cablul de alimentare între produs și o priză de c.a. cu împământare.** Asigurați-vă că sursa de alimentare este adecvată pentru tensiunea nominală a produsului. Tensiunea nominală este indicată pe eticheta produsului. Produsul utilizează fie 100-127 V c.a., fie 220-240 V c.a. și 50/60 Hz.

ATENȚIE: Pentru a preveni deteriorarea produsului, utilizați numai cablul de alimentare furnizat împreună cu produsul.

2. **Porniți produsul.**

3. **Pentru a verifica dacă produsul imprimă,** atingeți butonul **Configurare**, atingeți **Rapoarte** și apoi atingeți **Raport de configurare**.

4. **Pentru a testa alimentatorul de documente și funcția de copiere,** încărcați raportul imprimat cu fața în sus în alimentatorul de documente. Pe panoul de control, atingeți **Copiere**, apoi atingeți **Începere copiere** pentru a începe să copiați.

5. **Pentru a testa scannerul cu suport plat,** încărcați raportul imprimat cu fața în jos pe geamul scannerului. Pe panoul de control, atingeți **Copiere**, apoi atingeți **Începere copiere** pentru a începe să copiați.

- RU** 1. **Подключите кабель питания к устройству и заземленной розетке.** Убедитесь в том, что параметры вашей электросети соответствуют спецификациям устройства. Наклейка, расположенная на устройстве, содержит данные о напряжении. Устройство работает при напряжении 100–127 В или 220–240 В переменного тока и при частоте 50/60 Гц.

ВНИМАНИЕ! Для предотвращения повреждения устройства используйте только кабель, который поставляется вместе с устройством.

2. **Включите устройство.**

3. **Для проверки работоспособности устройства** коснитесь кнопки **настройки**, затем **Отчеты** и **Отчет о конфигурации**.

4. **Для проверки устройства подачи документов и функции копирования** загрузите напечатанный отчет в устройство подачи документов лицевой стороной вверх. На панели управления коснитесь **Копировать**, затем нажмите **Начать копирование**, чтобы начать выполнение задания.

5. **Чтобы протестировать планшетный сканер,** положите напечатанный отчет лицевой стороной вниз на стекло сканера. На панели управления коснитесь **Копировать**, затем нажмите **Начать копирование**, чтобы начать выполнение задания.

- SR** 1. **Povežite kabl za napajanje sa proizvodom i uzemljenom utičnicom naizmenične struje.** Uverite se da je izvor napajanja prikladan za napon proizvoda. Napon je naveden na nalepnici proizvoda. Proizvod koristi 100-127 V AC ili 220-240 V AC i 50/60 Hz.

OPREZ: Da ne bi došlo do oštećenja proizvoda, koristite samo kabl za napajanje koji ste dobili sa proizvodom.

2. **Uključite uređaj.**

3. **Za proveru da li uređaj štampa** dodirnite dugme **Setup** (Podešavanje), pa **Reports** (Izveštaji), a zatim dodirnite **Configuration Report** (Izveštaj o konfiguraciji).

4. **Za testiranje ulagača dokumenata i funkcije kopiranja** umetnite odštampano izvešće u ulagač dokumenata tako da bude okrenuto licem nagore. Na kontrolnoj tabli dodirnite **Copy** (Kopiranje), a zatim dodirnite **Start Copy** (Pokreni kopiranje) da pokrenete kopiranje.

5. **Za testiranje ravnog skenera** postavite odštampano izvešće sa licem prema dole na staklo skenera. Na kontrolnoj tabli dodirnite **Copy** (Kopiranje), a zatim dodirnite **Start Copy** (Pokreni kopiranje) da pokrenete kopiranje.

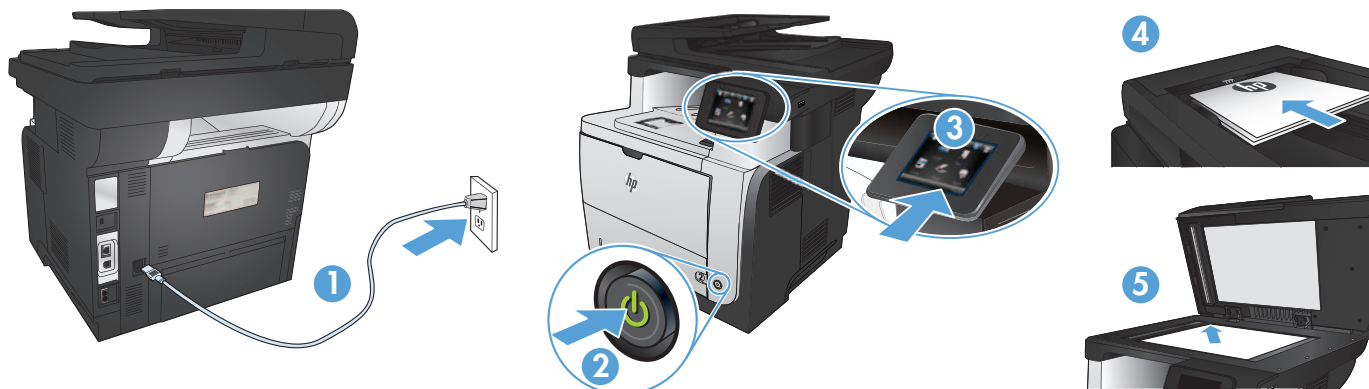

- SK** 1. **Napájací kábel pripojte k zariadeniu a k uzemnenej zásuvke striedavého prúdu.** Uistite sa, či je zdroj napájania postačujúci pre menovité napätie zariadenia. Menovité napätie sa nachádza na štítku zariadenia. Zariadenie používa napätie 100 – 127 V (striedavý prúd) alebo 220 – 240 V (striedavý prúd) a 50/60 Hz.

UPOZORNENIE: Používajte len napájací kábel dodaný so zariadením, aby nedošlo k poškodeniu zariadenia.

2. **Zapnite zariadenie.**

3. **Ak chcete overiť, či tlač prebehne v poriadku,** dotknite sa tlačidla **Setup** (Nastavenie) , potom sa dotknite položky **Reports** (Správy) a vyberte možnosť **Configuration Report** (Konfigurácia správa).

4. **Ak chcete otestovať podávač dokumentov a funkciu kopírovania,** vložte vytlačenú správu do podávača dokumentov lícovou stranou nahor. Na ovládacom paneli sa dotknite tlačidla **Copy** (Kopírovať) a následne tlačidla **Start Copy** (Spustiť kopírovanie), pomocou ktorého spustíte kopírovanie.

5. **Ak chcete vyskúšať plochý skener,** vložte vytlačenú správu na skener lícovou stranou nadol. Na ovládacom paneli sa dotknite tlačidla **Copy** (Kopírovať) a následne tlačidla **Start Copy** (Spustiť kopírovanie), pomocou ktorého spustíte kopírovanie.

- SL** 1. **Povežite napajalni kabel z napravo in ozemljeno električno vtičnico.** Preverite, ali vir napajanja ustreza nazivni napetosti izdelka. Nazivna napetost je navedena na nalepki izdelka. Izdelek uporablja napetost 100–127 Vac ali 220–240 Vac in 50/60 Hz.

POZOR: Da se izognete poškodbam izdelka, uporabljajte samo priloženi napajalni kabel.

2. **Vklopite izdelek.**

3. Da preverite, ali izdelek tiska, se dotaknite gumba za nastavitve , možnosti Poročila in nato možnosti Poročilo o konfiguraciji.

4. **Podajalnik dokumentov in funkcijo kopiranja preizkusite tako,** da natisnjeno poročilo naložite v podajalnik dokumentov z licem navzgor. Na nadzorni plošči se dotaknite možnosti **Kopiranje** in nato možnosti **Začni kopiranje**, da začnete kopirati.

5. **Ploski optični bralnik preizkusite tako,** da natisnjeno poročilo naložite na steklo optičnega bralnika z licem navzdol. Na nadzorni plošči se dotaknite možnosti **Kopiranje** in nato možnosti **Začni kopiranje**, da začnete kopirati.

- SV** 1. **Anslut nätsladden mellan produkten och ett jordat eluttag.** Kontrollera att strömkällan är tillräcklig för produktens nätspänning. Nätspänningen står angiven på produktens etikett. Produkten använder antingen 100–127 V växelström eller 220–240 V växelström samt 50/60 Hz.

WARNING! Undvik skada på produkten genom att endast använda nätsladden som medföljde produkten.

2. **Starta produkten.**

3. **Bekräfta att produkten skriver ut genom att trycka på Inställningar** , **Rapporter** och sedan på **Konfigurationsrapport**.

4. **Testa dokumentmataren och kopieringsfunktionen genom att lägga i den utskrivna rapporten i dokumentmataren med framsidan uppåt.** Tryck på **Kopiera** på kontrollpanelen och börja sedan kopiera genom att trycka på **Starta kopiering**.

5. **Om du vill testa flatbäddsskannern** lägger du den utskrivna rapporten på skannerglaset med framsidan uppåt. Tryck på **Kopiera** på kontrollpanelen och börja sedan kopiera genom att trycka på **Starta kopiering**.

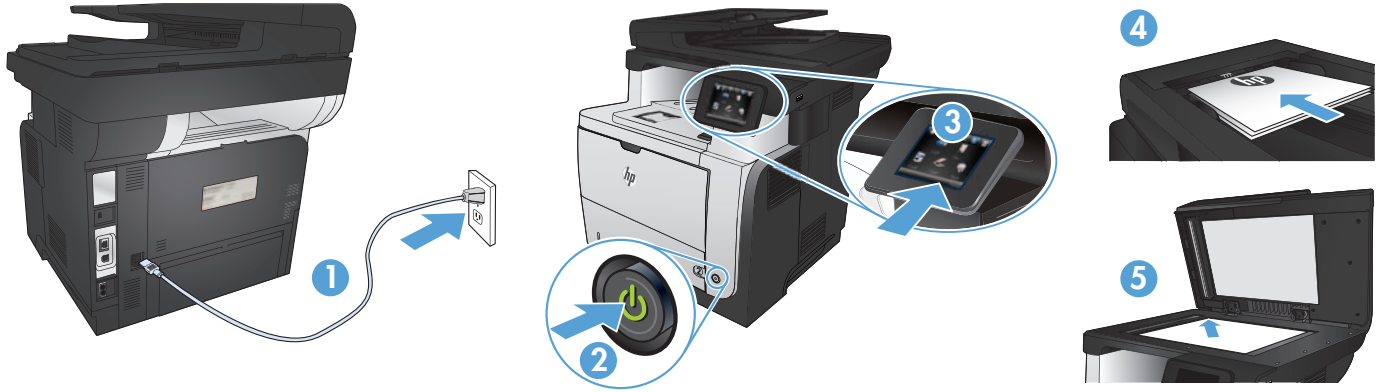

TR

1. **Güç kablosunu ürün ile topraklı bir elektrik prizi arasına bağlayın.** Güç kaynağınızın ürün voltaj değerine uygun olduğundan emin olun. Voltaj değeri, ürün etiketinde yazılıdır. Ürün 100-127 Vac veya 220-240 Vac ve 50/60 Hz ile çalışır.

DİKKAT: Ürünün hasar görmesini önlemek için ürünle birlikte verilen güç kablosunu kullanın.

2. **Ürünü çalıştırın.**

3. **Ürününüzün yazdırma işlemi yaptığını doğrulamak için önce Kurulum düğmesine dokunun, sonra Raporlar'a dokunun ve ardından Konfigürasyon Raporu'na dokunun.**

4. **Belge besleme ve kopyalama işlevini sınamak için** basılı raporu ön yüzü üste gelecek şekilde belge besleyicisine koyun. Kontrol panelinde **Kopyala'ya dokunun** ve ardından kopyalamayı başlatmak için **Kopyalamayı Başlat'a dokunun.**

5. **Düz yataklı tarayıcıyı test etmek için** basılı raporu basılı yüzü alta gelecek şekilde tarayıcı camına yerleştirin. Kontrol panelinde **Kopyala'ya dokunun** ve ardından kopyalamayı başlatmak için **Kopyalamayı Başlat'a dokunun.**

UK

1. **Під'єднайте пристрій за допомогою кабелю живлення до заземленої розетки змінного струму.** Переконайтеся, що джерело живлення відповідає вимогам виробу до напруги. Значення напруги вказано на наклейці на виробі. Для цього пристрою потрібна напруга 100 – 127 В або 220 – 240 В змінного струму з частотою 50/60 Гц.

ПОПЕРЕДЖЕННЯ. Щоб не пошкодити пристрій, слід використовувати лише кабель живлення з комплекту.

2. **Увімкніть пристрій.**

3. **Щоб перевірити, чи пристрій працює,** натисніть кнопку **налаштування**, потім натисніть **Reports** (Звіти) і **Configuration Report** (Звіт конфігурації).

4. **Щоб перевірити пристрій подачі документів та функцію копіювання,** завантажте надрукований звіт у пристрій подачі документів друкованою стороною догори. На панелі керування натисніть **Copy** (Копіювання), а тоді **Start Copy** (Почати копіювання), щоб розпочати завдання копіювання.

5. **Для тестування планшетного сканера,** завантажте надрукований звіт друкованою стороною донизу на скло сканера. На панелі керування натисніть **Copy** (Копіювання), а тоді **Start Copy** (Почати копіювання), щоб розпочати завдання копіювання.

AR

1. **قم بتوصيل سلك الطاقة بين المنتج ومأخذ تيار متناوب مؤرض.** تأكد من أن مصدر التيار الكهربائي يتناسب مع فولتية التشغيل القصوى الخاصة بالمنتج. يتم وضع فولتية التشغيل القصوى على ملصق المنتج. يستخدم المنتج 100-127 فولت تيار متناوب أو 220-240 فولت تيار متناوب و 60/50 هرتز.

تنبيه: لتفادي إتلاف المنتج، لا تستخدم سوى سلك الطاقة المرفق بالمنتج.

2. **شغل المنتج.**

3. **للتحقق من أن منتجك قادر على الطباعة،** المس زر **Setup** (الإعداد) ثم **Reports** (التقارير) وبعدها **Configuration Report** (تقرير التكوين).

4. **لاختبار علية تغذية المستندات ووظيفة النسخ،** ضع التقرير الذي قمت بطباعته في علية تغذية المستندات مع وجه المستند لأعلى. على لوحة التحكم، المس **Copy** (نسخ)، ثم **Start Copy** (بدء النسخ) لبدء النسخ.

5. **لاختبار الماسح الضوئي المسطح،** ضع التقرير الذي قمت بطباعته مع الوجه لأسفل على زجاج الماسح الضوئي. على لوحة التحكم، المس **Copy** (نسخ)، ثم **Start Copy** (بدء النسخ) لبدء النسخ.

- EN Choose a software install method.**
NOTE: You must have administrator privileges on the computer to install the software.
- FR Choisissez une méthode d'installation logicielle.**
REMARQUE : Vous devez disposer des privilèges d'administrateur sur cet ordinateur pour installer le logiciel.
- DE Wählen Sie eine Methode für die Softwareinstallation aus.**
HINWEIS: Sie müssen über Administratorrechte auf dem Computer verfügen, um die Software installieren zu können.
- IT Scegliere un metodo di installazione del software.**
NOTA: per installare il software, è necessario disporre dei privilegi di amministratore.
- ES Seleccione un método de instalación de software.**
NOTA: debe tener privilegios de administrador en el equipo para instalar el software.
- BG Изберете начин за инсталиране на софтуера.**
ЗАБЕЛЕЖКА: Трябва да имате привилегии на администратор на компютъра, за да инсталирате софтуера.
- CA Seleccioneu un mètode d'instal·lació del programari.**
NOTA: heu de tenir drets d'administrador a l'ordinador per instal·lar el programari.
- HR Odaberite način instalacije softvera.**
NAPOMENA: Za instaliranje softvera morate na računalu imati administratorske ovlasti.
- CS Zvolte způsob instalace softwaru.**
POZNÁMKA: Chcete-li nainstalovat software, musíte mít oprávnění správce počítače.
- DA Vælg en softwareinstallationsmetode.**
BEMÆRK: Du skal have administratorrettigheder på computeren for at kunne installere softwaren.
- NL Kies een software-installatiemethode.**
OPMERKING: U dient over beheerdersrechten te beschikken op de computer om de software te kunnen installeren.
- ET Valige tarkvara installimise meetod.**
MÄRKUS: Tarkvara installimiseks peavad teil olema arvuti administraatori õigused.
- FI Valitse ohjelmiston asennustapa.**
HUOMAUTUS: Ohjelmiston asentaminen tietokoneeseen edellyttää järjestelmänvalvojan oikeuksia.
- EL Επιλέξτε μέθοδο εγκατάστασης του λογισμικού.**
ΣΗΜΕΙΩΣΗ: Για να εγκαταστήσετε το λογισμικό, πρέπει να έχετε δικαιώματα διαχειριστή στον υπολογιστή.
- HU Válassza ki a szoftvertelepítés módját.**
MEGJEGYZÉS: A szoftver telepítéséhez a számítógépen rendszergazdai jogosultságokkal kell rendelkeznie.
- KK Бағдарламалық құралды орнату әдісін таңдаңыз.**
ЕСКЕРТПЕ: Бағдарламалық құралды орнату үшін сізде әкімші артықшылықтары болуы керек.
- LV Izvēlieties programmatūras instalēšanas metodi.**
PIEZĪME. Lai instalētu programmatūru, nepieciešamas administratora privilēģijas.
- LT Pasirinkite programinės įrangos diegimo metodą.**
PASTABA. Norėdami įdiegti programinę įrangą turite turėti administratoriaus teises.
- NO Velg en installeringsmetode for programvare.**
MERK: Du må ha administratorrettigheter på datamaskinen for å installere programvaren.
- PL Wybierz sposób instalacji oprogramowania.**
UWAGA: Oprogramowanie może zainstalować na komputerze tylko użytkownik mający na nim uprawnienia administratora.
- PT Escolha um método de instalação do software.**
OBSERVAÇÃO: Você deve ter privilégios de administrador no computador para instalar o software.
- RO Alegeți o metodă de instalare a software-ului.**
NOTĂ: Pentru a instala software-ul, trebuie să aveți privilegii de administrator pe computer.
- RU Выбор метода установки программного обеспечения.**
ПРИМЕЧАНИЕ. Для установки ПО требуются права администратора.
- SR Izaberite metod instaliranja softvera.**
NAPOMENA: Na računaru morate imati administratorska prava da biste mogli instalirati softver.
- SK Vyber spôsobu inštalácie softvéru.**
POZNÁMKA: Na inštaláciu softvéru musíte mať na tomto počítači prístupové práva správcu.
- SL Izberite način namestitve programske opreme.**
OPOMBA: Za namestitev programske opreme morate imeti skrbniške pravice v računalniku.
- SV Välj installationsmetod för programvara.**
Obs! Du måste ha administratörsbehörighet på datorn för att kunna installera programvaran.
- TR Yazılım yükleme yöntemini seçin.**
NOT: Yazılımı yükleyebilmek için bilgisayarda yönetici ayrıcalıklarına sahip olmanız gerekir.
- UK Виберіть метод встановлення програмного забезпечення.**
ПРИМІТКА. Для встановлення програмного забезпечення на комп'ютері потрібно мати права адміністратора.
- AR اختر طريقة تثبيت برامج.**
ملاحظة: يجب أن تمتلك امتيازات مسؤول على الكمبيوتر لتثبيت البرنامج.

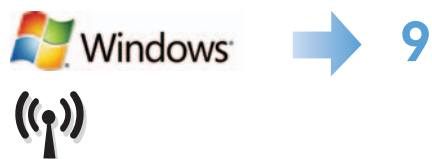
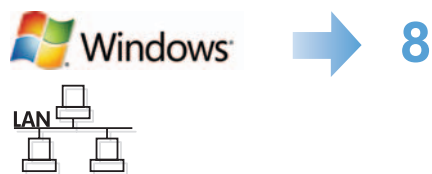

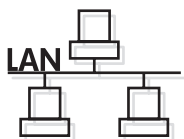

EN Software installation for Windows wired networks:

Connect the network cable to the product and the network. Insert the CD into the computer, and follow the on-screen instructions. Installation is complete.

NOTE: If the installation program does not detect the product on the network, you might need to enter the IP address manually. To find the IP address, touch the **Setup**  button, touch **Reports**, and then touch **Configuration Report**. The IP address is listed on the first page of the report.

FR Installation du logiciel pour les réseaux câblés Windows :

Reliez le produit au réseau à l'aide du câble réseau. Insérez le CD dans l'ordinateur et suivez les instructions affichées à l'écran. L'installation est terminée.

REMARQUE : Si le programme d'installation ne détecte pas le produit sur le réseau, il peut être nécessaire de saisir manuellement l'adresse IP. Pour connaître l'adresse IP, appuyez sur la touche **Configuration** , puis appuyez sur **Rapports**, puis **Rapport de configuration**. L'adresse IP est indiquée sur la première page du rapport.

DE Softwareinstallation für drahtgebundene Windows-Netzwerke:

Schließen Sie das Netzwerkkabel an das Gerät und an das Netzwerk an. Legen Sie die CD in den Computer ein, und befolgen Sie die Anweisungen auf dem Bildschirm. Die Installation ist beendet.

HINWEIS: Wenn das Installationsprogramm das Produkt auf dem Netzwerk nicht erkennt, müssen Sie die IP-Adresse eventuell manuell eingeben. Um die IP-Adresse zu finden, berühren Sie die Schaltfläche **Einrichtung** , dann **Berichte** und anschließend **Konfigurationsbericht**. Sie finden die IP-Adresse auf der ersten Seite des Berichts.

IT Installazione del software per le reti cablate Windows:

Collegare il cavo di rete al prodotto e alla rete. Inserire il CD nel computer e seguire le istruzioni visualizzate sullo schermo. L'installazione è stata completata.

NOTA: se il programma di installazione non trova il prodotto sulla rete, potrebbe essere necessario immettere manualmente l'indirizzo IP. Per individuare l'indirizzo IP, toccare il pulsante **Impostazione** , toccare **Rapporti**, quindi **Rapporto configurazione**. L'indirizzo IP è riportato nella prima pagina del rapporto.

ES Instalación de software para redes con cable de Windows:

Conecte el cable de red al producto y a la red. Introduzca el CD en el equipo y siga las instrucciones que aparecen en pantalla. Se completó la instalación.

NOTA: si el programa de instalación no detecta el producto en la red, es posible que deba introducir la dirección IP de forma manual. Para averiguar su dirección IP, toque el botón **Configuración** , toque **Informes** y, a continuación, toque **Informe de configuración**. La dirección IP aparece en la primera página del informe.

BG Инсталиране на софтуера за кабелни мрежи под Windows:

Свържете мрежовия кабел с устройството и мрежата. Поставете компактдиска в компютъра и следвайте инструкциите на екрана. Инсталирането е завършено.

ЗАБЕЛЕЖКА: Ако инсталиращата програма не открие устройството в мрежата, може да се наложи да въведете ръчно IP адреса. За да намерите IP адреса, докоснете бутона **Setup** (Настройка) , **Reports** (Отчети) и след това **Configuration Report** (Отчет за конфигурация). IP адресът е изписан на първата страница на отчета.

CA Instal·lació de programari per a xarxes cablejades de Windows:

Connecteu el cable de xarxa al producte i a la xarxa. Inserir el CD a l'ordinador i seguiu les instruccions de la pantalla. La instal·lació ha finalitzat.

NOTA: si el programa d'instal·lació no detecta el producte a la xarxa, potser heu d'introduir l'adreça IP manualment. Per trobar l'adreça IP, toqueu el botó **Configuració** , toqueu **Informes** i, tot seguit, **Informe de configuració**. L'adreça IP apareix a la primera pàgina de l'informe.

HR Instaliranje softvera za kabelske mreže sa sustavom Windows:

Mrežni kabel priključite na uređaj i na mrežu. Umetnite CD u računalo i pratite upute na zaslonu. Instalacija je dovršena.

NAPOMENA: Ako instalacijski program ne prepozna uređaj na mreži, možda ćete morati ručno unijeti IP adresu. Kako biste pronašli IP adresu, dodirnite gumb **Postavke** , zatim **Izvešća** i na kraju **Konfiguracijski izvještaj**. IP adresa nalazi se na prvoj stranici izvješća.

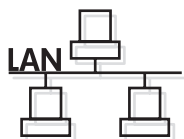

CS Instalace softwaru pro kabelové síť v systému Windows:

Připojte síťový kabel k produktu a k síti. Do mechaniky počítače vložte disk CD a postupujte podle pokynů na obrazovce. Instalace je dokončena.

POZNÁMKA: Pokud instalační program nerozpozná produkt v síti, může být nutné zadat IP adresu ručně. K vyhledání IP adresy stiskněte tlačítko **Setup** (Nastavení) , **Reports** (Sestavy) a poté **Configuration Report** (Sestava konfigurace). IP adresa je uvedena na první stránce sestavy.

DA Softwareinstallation i kabelbaserede Windows-netværk:

Slut netværkskablet til produktet og til netværket. Sæt cd'en i computeren, og følg vejledningen på skærmen. Installationen er udført.

BEMÆRK: Hvis installationsprogrammet ikke registrerer produktet på netværket, skal du muligvis indtaste IP-adressen manuelt. Hvis du vil finde IP-adressen, skal du trykke på knappen **Opsætning** , trykke på **Rapporter** og derefter trykke på **Konfigurationsrapport**. IP-adressen står på første side i rapporten.

NL Software-installatie voor bekabelde netwerken in Windows:

Sluit de netwerkkabel aan op het apparaat en de netwerkaansluiting. Plaats de cd in de computer en volg de instructies op het scherm. De installatie is nu voltooid.

OPMERKING: Als het installatieprogramma het product niet detecteert binnen het netwerk, dient u mogelijk het IP-adres handmatig in te voeren. Raak de knop **Instellingen** , aan en vervolgens **Rapporten** en **Configuratiebericht** om het IP-adres te vinden. Het IP-adres staat vermeld op de eerste pagina van het rapport.

ET Tarkvara installimine Windowsi fiksvõrgus.

Ühendage võrgukaabel toote ja võrguga. Sisestage CD arvutisse ja järgige ekraanil kuvatavaid juhiseid. Paigaldamine on lõpetatud.

MÄRKUS. Kui tarkvara installiprogramm ei tuvasta võrgus teie toodet, tuleb IP-aadress sisestada käsitsi. IP-aadressi leidmiseks puudutage nuppu **Setup** (Häälustus) , puudutage **Reports** (Aruanded) ja seejärel puudutage **Configuration Report** (Konfiguratsiooni aruanne). IP-aadress on toodud aruande esimesel lehel.

FI Ohjelmiston asentaminen kiinteisiin verkkoihin Windowsissa:

Liitä verkkokaapeli laitteeseen ja verkkoon. Aseta CD-levy tietokoneeseen ja noudata näyttöön tulevia ohjeita. Asennus on valmis.

HUOMAUTUS: Jos asennusohjelma ei havaitse tuotetta verkossa, IP-osoite on ehkä määritettävä manuaalisesti. Voit tarkistaa IP-osoitteen valitsemalla **Asetukset** , **Raportit** ja valitsemalla sitten **Määrittäysraportti**. IP-osoite näkyy raportin ensimmäisellä sivulla.

EL Εγκατάσταση λογισμικού για ενσύρματα δίκτυα σε Windows:

Συνδέστε το καλώδιο δικτύου στο προϊόν και στο δίκτυο. Τοποθετήστε το CD στον υπολογιστή και ακολουθήστε τις οδηγίες στην οθόνη. Η εγκατάσταση ολοκληρώθηκε.

ΣΗΜΕΙΩΣΗ: Αν το πρόγραμμα εγκατάστασης δεν εντοπίζει τη συσκευή στο δίκτυο, ίσως χρειαστεί να πληκτρολογήσετε τη διεύθυνση IP. Για να βρείτε τη διεύθυνση IP, πατήστε το κουμπί **Εγκατάσταση** , πατήστε **Αναφορές** και επιλέξτε **Αναφορά διαμόρφωσης**. Η διεύθυνση IP εμφανίζεται στην πρώτη σελίδα της αναφοράς.

HU Szoftvertelepítés vezetékess Windows hálózatok esetében:

Csatlakoztassa a hálózati kábelt a készülékhez és a hálózati porthoz. Helyezze be a CD-t a számítógépbe, és kövesse a képernyőn megjelenő utasításokat. A telepítés befejeződött.

MEGJEGYZÉS: Ha a telepítőprogram nem érzékeli a készüléket a hálózaton, az IP-cím kézi megadására lehet szükség. Az IP-cím megtekintéséhez érintse meg a **Beállítás** , gombot, majd a **Jelentések**, végül a **Konfigurációs jelentés** lehetőséget. Az IP-cím a jelentés első oldalán található.

KK Windows сымды желілерінде бағдарламалық құралды орнату:

Желі кабелін өнімге және желіге жалғаңыз. Ықшам дискіні компьютерге салып, экрандағы нұсқауларды орындаңыз. Орнату аяқталды.

ЕСКЕРТПЕ: Орнату бағдарламасы өнімді желіден автоматты түрде таппаса, IP мекенжайын қолмен енгізуіңіз қажет болуы мүмкін. IP мекенжайын табу үшін, **Орнату** , түймешігін түртіп, **Есептер**, содан кейін **Конфигурация есебі** тармағын түртіңіз. IP мекенжайы есептің бірінші бетіндегі тізімде беріледі.

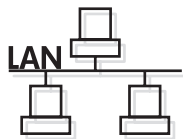

LV Programmatūras instalēšana Windows vadu tīklā

Pievienojiet tīkla kabeli iekārtai un tīklam. Ievietojiet kompaktdisku datorā, un izpildiet ekrānā redzamās instrukcijas. Instalēšana ir pabeigta.

PIEZĪME. Ja instalēšanas programma nekonstatē tīkla produktu, var būt nepieciešams manuāli ievadīt IP adresi. Lai atrastu IP adresi, pieskarieties pogai **Iestatīšana**, pieskarieties opcijai **Atskaites** un pēc tam pieskarieties opcijai **Konfigurācijas pārskats**. IP adrese ir norādīta pārskata pirmajā lapā.

LT Programinės įrangos diegimas „Windows“ laidiniuose tinkluose:

Tinklo kabelį prijunkite prie gaminio ir tinklo. Įdėkite kompaktinį diską į kompiuterį ir laikykitės ekrane pateikiamų instrukcijų. Įdiegimas baigtas.

PASTABA. Jei įdiegimo programa neaptinka produkto tinklo, gali reikėti ranka įvesti IP adresą. Norėdami rasti IP adresą, palieskite mygtuką **Sąranka**, palieskite **Ataskaitos** ir tada palieskite **Konfiguracijos ataskaita**. IP adresas yra nurodytas pirmame ataskaitos puslapyje.

NO Programvareinstallering for kablede nettverk for Windows:

Koble nettverkskabelen til produktet og nettverket. Sett CDen inn i datamaskinen, og følg instruksjonene på skjermen. Installeringen er fullført.

MERK: Hvis installeringsprogrammet ikke oppdager produktet i nettverket, må du kanskje angi IP-adressen manuelt. Finn IP-adressen ved å velge **Oppsett**, **Rapporter** og deretter **Konfigurasjonsrapport**. IP-adressen er oppført på første side av rapporten.

PL Instalacja oprogramowania przy połączeniu przez sieć z komputerem z systemem Windows:

Podłącz kabel sieciowy do urządzenia i do sieci. Włóż płytę CD do komputera i postępuj zgodnie z instrukcjami wyświetlanymi na ekranie. Instalacja została zakończona.

UWAGA: Jeśli program instalacyjny nie wykryje produktu w sieci, konieczne może być ręczne podanie adresu IP. Aby znaleźć adres IP, dotknij przycisku **Konfiguracja**, dotknij opcji **Raporty**, a następnie dotknij opcji **Raport konfiguracji**. Adres IP znajduje się na pierwszej stronie raportu.

PT Instalação do software para redes cabeadas Windows:

Conecte o cabo de rede ao produto e à rede. Insira o CD no computador e siga as instruções na tela. A instalação está concluída.

OBSERVAÇÃO: Se o programa de instalação não detectar o produto na rede, você precisará especificar o endereço IP manualmente. Para encontrar o endereço IP, toque no botão **Configurar**, toque em **Relatórios** e em **Relatório de configuração**. O endereço IP estará listado na primeira página do relatório.

RO Instalarea software-ului pentru Windows utilizând rețea cu cablu:

Conectați cablul de rețea la produs și la portul de rețea. Introduceți CD-ul în computer și urmați instrucțiunile de pe ecran. Instalarea este completă.

NOTĂ: Dacă programul de instalare nu detectează produsul în rețea, este posibil să fie necesară introducerea manuală a adresei IP. Pentru a găsi adresa IP, atingeți butonul **Configurare**, atingeți **Rapoarte**, apoi atingeți **Raport de configurare**. Adresa IP este listată pe prima pagină a raportului.

RU Установка ПО для проводных сетей в Windows:

Подключите сетевой кабель к устройству и к сетевому порту. Вставьте компакт-диск в компьютер и следуйте инструкциям на экране. Установка завершена.

ПРИМЕЧАНИЕ. Если программа установки не обнаруживает устройство в сети, возможно, потребуется ввести IP-адрес вручную. Чтобы найти IP-адрес, коснитесь кнопки **настройки**, затем коснитесь **Отчеты** и нажмите **Отчет о конфигурации**. IP-адрес находится на первой странице отчета.

SR Instalacija softvera za mreže povezane kablovima sa sistemom Windows:

Pomoću mrežnog kabla povežite uređaj sa mrežom. Stavite CD u računar i pratite uputstva na ekranu. Instalacija je završena.

NAPOMENA: Ako program za instalaciju ne prepozna uređaj na mreži, moraćete ručno da unesete IP adresu. Da biste pronašli IP adresu dodirnite dugme **Setup** (Podešavanje), pa **Reports** (Izveštaji), a zatim dodirnite **Configuration Report** (Izveštaj o konfiguraciji). IP adresa nalazi se na prvoj strani izveštaja.

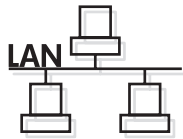

SK Inštalácia softvéru pre káblové siete v systéme Windows:

K zariadeniu a k sieti pripojte sieťový kábel. Do počítača vložte disk CD a postupujte podľa pokynov na obrazovke. Inštalácia je ukončená.

POZNÁMKA: Ak inštalračný program nerozpozná zariadenie v sieti, možno budete musieť zadať adresu IP manuálne. Ak chcete zistiť adresu IP, dotknite sa tlačidla **Setup** (Nastavenie) , potom sa dotknite položky **Reports** (Správy) a vyberte možnosť **Configuration Report** (Konfiguračná správa). Adresa IP je uvedená na prvej strane správy.

SL Nameštitev programske opreme za žična omrežja s sistemom Windows:

Priključite omrežni kábel na izdelek in omrežje. Vstavite CD v računalnik in sledite navodilom na zaslonu. Nameštitev je končana.

OPOMBA: Če nameštiteni program ne zazna izdelka v omrežju, boste morali naslov IP morda vnesti ročno. Naslov IP ugotovite tako, da se dotaknete gumba **Nastavitev** , nato pa še možnosti **Poročila** in **Poročilo o konfiguraciji**. Naslov IP je naveden na prvi strani poročila.

SV Installation av programvara för trådslutna Windows-nätverk:

Anslut nätverkskabeln till produkten och nätverket. Sätt i cd-skivan i datorn och följ instruktionerna på skärmen. Installationen är klar.

Obs! Om installationsprogrammet inte upptäcker produkten på nätverket kan det hända att du måste ange IP-adressen manuellt. Du hittar IP-adressen genom att trycka på **Inställningar** , **Rapporter** och sedan på **Konfigurationsrapport**. IP-adressen anges på första sidan i rapporten.

TR Windows kablolu ağlar için yazılım yüklemesi:

Ağ kablosunu ürüne ve ağa bağlayın. CD'yi bilgisayara takın ve ekrandaki yönergeleri izleyin. Yükleme işlemi tamamlanmıştır.

NOT: Yükleme programı ürünü açınızda otomatik olarak algılamazsa, IP adresini el ile girmeniz gerekebilir. IP adresini bulmak için **önce Kurulum** , ardından **Raporlar'a** ve daha sonra **Konfigürasyon Raporu'na** dokununuz. IP adresi, raporun ön sayfasında listelenmiştir.

UK Встановлення програмного забезпечення для кабельних мереж Windows:

Підключіть пристрій до мережі за допомогою мережевого кабелю. Вставте компакт-диск у комп'ютер і виконайте вказівки на екрані. Встановлення завершено.

ПРИМІТКА. Якщо програма встановлення не виявила пристрою в мережі, введіть IP-адресу вручну. Щоб дізнатися IP-адресу, натисніть кнопку **налаштування** , потім натисніть **Reports** (Звіти) і **Configuration Report** (Звіт конфігурації). IP-адресу вказано на першій сторінці звіту.

AR تثبيت البرنامج لشبكات Windows السلكية:

قم بتوصيل كبل الشبكة بالمنتج والشبكة. أدخل القرص المضغوط في الكمبيوتر، واتبع الإرشادات التي تظهر على الشاشة. لقد تم استكمال عملية التركيب.

ملاحظة: إذا لم يكشف برنامج التثبيت المنتج على الشبكة، فقد تضطر إلى إدخال عنوان IP يدوياً. للعثور على عنوان IP، المس زر **Setup** (الإعداد) , ثم **Reports** (التقارير) وبعدها **Configuration Report** (تقرير التكوين). يتم إدراج عنوان IP على الصفحة الأولى من التقرير.

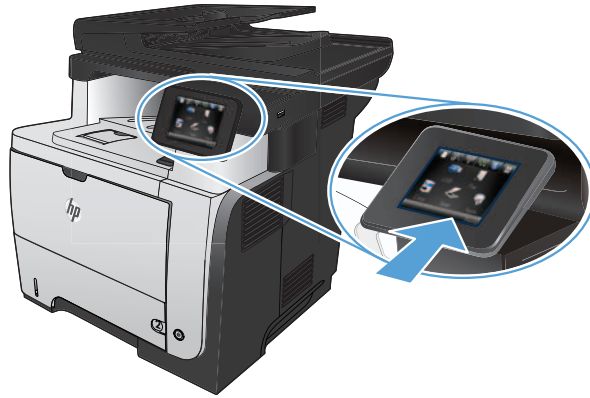

EN Software installation for Windows wireless networks (wireless models only):

1. On the product control panel, touch the wireless button. Touch **Wireless Menu**, and then touch **Wireless Setup Wizard**. Follow the instructions to complete the wireless setup.
2. Insert the CD into the computer, and follow the on-screen instructions. Installation is complete.

NOTE: If the installation program does not detect the product on the network, you might need to enter the IP address manually. To find the IP address, touch the **Setup** button, touch **Reports**, and then touch **Configuration Report**. The IP address is listed on the first page of the report.

FR Installation logicielle pour les réseaux sans fil Windows (modèles sans fil uniquement) :

1. Sur le panneau de commande du produit, appuyez sur le bouton sans fil . Appuyez sur le **menu Sans fil**, puis sur **Assistant d'installation sans fil**. Veuillez suivre les instructions pour terminer la configuration sans fil.
2. Insérez le CD dans l'ordinateur et suivez les instructions affichées à l'écran. L'installation est terminée.

REMARQUE : Si le programme d'installation ne détecte pas le produit sur le réseau, il peut être nécessaire de saisir manuellement l'adresse IP. Pour connaître l'adresse IP, appuyez sur la touche **Configuration** , puis appuyez sur **Rapports**, puis **Rapport de configuration**. L'adresse IP est indiquée sur la première page du rapport.

DE Software-Installation für drahtlose Windows-Netzwerke (nur für Drahtlos-Modelle):

1. Berühren Sie auf dem Bedienfeld des Geräts das Drahtlossymbol . Berühren Sie **Drahtlosmenü**, und berühren Sie dann **Assistent für die drahtlose Installation**. Befolgen Sie die Anweisungen, um die drahtlose Einrichtung abzuschließen.
2. Legen Sie die CD in den Computer ein, und befolgen Sie die Anweisungen auf dem Bildschirm. Die Installation ist beendet.

HINWEIS: Wenn das Installationsprogramm das Produkt auf dem Netzwerk nicht erkennt, müssen Sie die IP-Adresse eventuell manuell eingeben. Um die IP-Adresse zu finden, berühren Sie die Schaltfläche **Einrichtung** , dann **Berichte** und anschließend **Konfigurationsbericht**. Sie finden die IP-Adresse auf der ersten Seite des Berichts.

IT Installazione del software per reti wireless Windows (solo modelli wireless):

1. Sul pannello di controllo del prodotto, toccare il pulsante Wireless . Toccare **Menu Wireless**, quindi **Configurazione wireless guidata**. Per completare la configurazione wireless seguire le istruzioni.
2. Inserire il CD nel computer e seguire le istruzioni visualizzate sullo schermo. L'installazione è stata completata.

NOTA: se il programma di installazione non trova il prodotto sulla rete, potrebbe essere necessario immettere manualmente l'indirizzo IP. Per individuare l'indirizzo IP, toccare il pulsante **Impostazione** , toccare **Rapporti**, quindi **Rapporto configurazione**. L'indirizzo IP è riportato nella prima pagina del rapporto.

ES Instalación de software para redes inalámbricas de Windows (solo modelos inalámbricos):

1. En el panel de control del producto, toque el botón de conexión inalámbrica . Toque **Menú inalámbr.** y, a continuación, toque **Asist. config. inalám.** Siga las instrucciones para realizar la configuración inalámbrica.
2. Introduzca el CD en el equipo y siga las instrucciones que aparecen en pantalla. Se completó la instalación.

NOTA: si el programa de instalación no detecta el producto en la red, es posible que deba introducir la dirección IP de forma manual. Para averiguar su dirección IP, toque el botón **Configuración** , toque **Informes** y, a continuación, toque **Informe de configuración**. La dirección IP aparece en la primera página del informe.

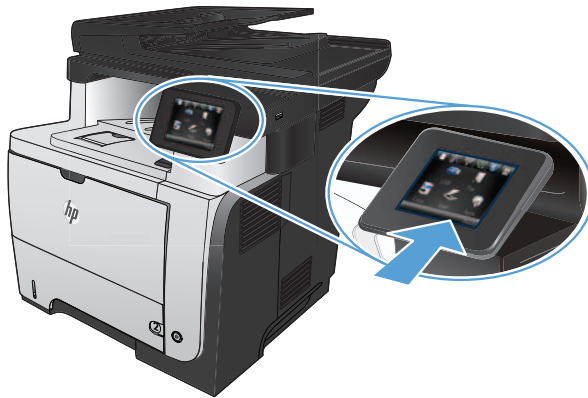

BG **Инсталиране на софтуера за безжични мрежи под Windows** (само за безжични модели):

1. От контролния панел докоснете бутона за безжична мрежа. Докоснете **Wireless Menu** (Меню "Безжична връзка") и след това **Wireless Setup Wizard** (Съветник за настройка на безжична връзка). Следвайте инструкциите, за да изпълните конфигурирането за безжичната мрежа.
2. Поставете компактдиска в компютъра и следвайте инструкциите на екрана. Инсталирането е завършено.

ЗАБЕЛЕЖКА: Ако инсталиращата програма не открие устройството в мрежата, може да се наложи да въведете ръчно IP адреса. За да намерите IP адреса, докоснете бутона **Setup** (Настройка), **Reports** (Отчети) и след това **Configuration Report** (Отчет за конфигурация). IP адресът е изписан на първата страница на отчета.

CA **Instal·lació de programari per a xarxes sense fil de Windows** (només models sense fil):

1. Al tauler de control, toqueu el botó sense fil. Toqueu **Menú sense fil** i després toqueu **Assistent de configuració de sense fil**. Seguiu les instruccions per completar la configuració sense fil.
2. Inserir el CD a l'ordinador i seguïu les instruccions de la pantalla. La instal·lació ha finalitzat.

NOTA: si el programa d'instal·lació no detecta el producte a la xarxa, potser haureu d'introduir l'adreça IP manualment. Per trobar l'adreça IP, toqueu el botó **Configuració**, toqueu **Informes** i, tot seguit, **Informe de configuració**. L'adreça IP apareix a la primera pàgina de l'informe.

HR **Instaliranje softvera za bežične mreže sa sustavom Windows** (samo bežični modeli):

1. Na upravljačkoj ploči uređaja dodirnite gumb za bežično povezivanje. Dodirnite **Bežični izbornik**, zatim dodirnite **Čarobnjak za bežično postavljanje**. Slijedite upute kako biste dovršili bežične postavke.
2. Umetnite CD u računalo i pratite upute na zaslonu. Instalacija je dovršena.

NAPOMENA: Ako instalacijski program ne prepozna uređaj na mreži, možda ćete morati ručno unijeti IP adresu. Kako biste pronašli IP adresu, dodirnite gumb **Postavke**, zatim **Izvešća** i na kraju **Konfiguracijski izvještaj**. IP adresa nalazi se na prvoj stranici izvješća.

CS **Instalace softwaru pro bezdrátové sítě v systému Windows** (pouze pro bezdrátové modely):

1. Na ovládacím panelu produktu stiskněte tlačítko pro bezdrátové připojení. Stiskněte nabídku **Wireless Menu** (Bezdrátové připojení) a poté možnost **Wireless Setup Wizard** (Průvodce instalací bezdrátové sítě). Podle pokynů dokončete nastavení bezdrátové sítě.
2. Do mechaniky počítače vložte disk CD a postupujte podle pokynů na obrazovce. Instalace je dokončena.

POZNÁMKA: Pokud instalační program nerozpozná produkt v síti, může být nutné zadat IP adresu ručně. K vyhledání IP adresy stiskněte tlačítko **Setup** (Nastavení), **Reports** (Sestavy) a poté **Configuration Report** (Sestava konfigurace). IP adresa je uvedena na první stránce sestavy.

DA **Softwareinstallation i trådløse Windows-netværk** (kun trådløse modeller):

1. Tryk på knappen trådløs på produktets kontrolpanel. Tryk på **menuen Trådløs** og derefter på **Guiden til trådløs opsætning**. Følg anvisningerne for at afslutte den trådløse opsætning.
2. Sæt cd'en i computeren, og følg vejledningen på skærmen. Installationen er udført.

BEMÆRK: Hvis installationsprogrammet ikke registrerer produktet på netværket, skal du muligvis indtaste IP-adressen manuelt. Hvis du vil finde IP-adressen, skal du trykke på knappen **Opsætning**, trykke på **Rapporter** og derefter trykke på **Konfigurationsrapport**. IP-adressen står på første side i rapporten.

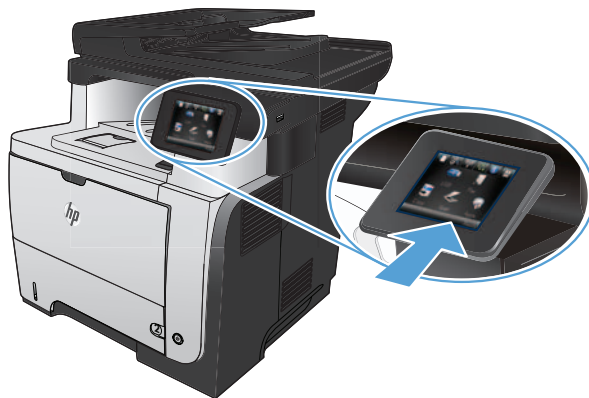

NL Software-installatie voor draadloze netwerken in Windows (alleen draadloze modellen):

1. Raak op het bedieningspaneel van het apparaat de knop voor draadloze verbinding aan. Raak **Menu Draadloos** en vervolgens **Wizard Draadl. netw. inst.** aan. Volg de instructies om het instellen van de draadloze verbinding te voltooien.
2. Plaats de cd in de computer en volg de instructies op het scherm. De installatie is nu voltooid.

OPMERKING: Als het installatieprogramma het product niet detecteert binnen het netwerk, dient u mogelijk het IP-adres handmatig in te voeren. Raak de knop **Instellingen** aan en vervolgens **Rapporten** en **Configuratie rapport** om het IP-adres te vinden. Het IP-adres staat vermeld op de eerste pagina van het rapport.

ET Tarkvara installimine Windowsi traadita võrkudele (ainult traadita mudelid):

1. Puudutage juhtpaneelil nuppu Wireless (Traadita) . Puudutage menüüd **Wireless** (Traadita), seejärel puudutage **Wireless Setup Wizard** (Traadita häälestuse viisard). Järgige juhiseid traadita häälestuse teostamiseks.
2. Sisestage CD arvutisse ja järgige ekraanil kuvatavaid juhiseid. Paigaldamine on lõpetatud.

MÄRKUS. Kui tarkvara installiprogramm ei tuvasta võrgus teie toodet, tuleb IP-aadress sisestada käsitsi. IP-aadressi leidmiseks puudutage nuppu **Setup** (Häälestus) , puudutage **Reports** (Aruanded) ja seejärel puudutage **Configuration Report** (Konfiguratsiooni aruanne). IP-aadress on toodud aruande esimesel lehel.

FI Ohjelmistoasennus langattomaan verkkoon Windowsissa (vain langattomat mallit):

1. Valitse laitteen ohjauspaneelista langattoman yhteyden -painike. Valitse **Langaton-valikko** ja sitten **Langaton asennustoiminto**. Suorita langaton määrittäminen loppuun noudattamalla ohjeita.
2. Aseta CD-levy tietokoneeseen ja noudata näyttöön tulevia ohjeita. Asennus on valmis.

HUOMAUTUS: Jos asennusohjelma ei havaitse tuotetta verkossa, IP-osoite on ehkä määritettävä manuaalisesti. Voit tarkistaa IP-osoitteen valitsemalla **Asetukset** , **Raportit** ja valitsemalla sitten **Määrittäysraportti**. IP-osoite näkyy raportin ensimmäisellä sivulla.

EL Εγκατάσταση λογισμικού για ασύρματα δίκτυα Windows (μόνο για ασύρματα μοντέλα):

1. Στον πίνακα ελέγχου της συσκευής, πατήστε το κουμπί ασύρματης σύνδεσης . Επιλέξτε **Μενού ασύρματων συνδέσεων** και, στη συνέχεια, **Οδηγός ασύρματης εγκατάστασης**. Ακολουθήστε τις οδηγίες για να ολοκληρώσετε την ασύρματη εγκατάσταση.
2. Τοποθετήστε το CD στον υπολογιστή και ακολουθήστε τις οδηγίες στην οθόνη. Η εγκατάσταση ολοκληρώθηκε.

ΣΗΜΕΙΩΣΗ: Αν το πρόγραμμα εγκατάστασης δεν εντοπίζει τη συσκευή στο δίκτυο, ίσως χρειαστεί να πληκτρολογήσετε τη διεύθυνση IP. Για να βρείτε τη διεύθυνση IP, πατήστε το κουμπί **Εγκατάσταση** , πατήστε **Αναφορές** και επιλέξτε **Αναφορά διαμόρφωσης**. Η διεύθυνση IP εμφανίζεται στην πρώτη σελίδα της αναφοράς.

HU Szoftvertelepítés vezeték nélküli Windows hálózatok esetében (kizárólag vezeték nélküli típusok esetén):

1. A készülék kezelőpanelén érintse meg a Vezeték nélküli gombot. Érintse meg a **Vezeték nélküli telepítési varázsló** lehetőséget. Kövesse az utasításokat a vezeték nélküli telepítés befejezéséhez.
2. Helyezze be a CD-t a számítógépbe, és kövesse a képernyőn megjelenő utasításokat. A telepítés befejeződött.

MEGJEGYZÉS: Ha a telepítőprogram nem érzékeli a készüléket a hálózaton, az IP-cím kézi megadására lehet szükség. Az IP-cím megtekintéséhez érintse meg a **Beállítás** gombot, majd a **Jelentések**, végül a **Konfigurációs jelentés** lehetőséget. Az IP-cím a jelentés első oldalán található.

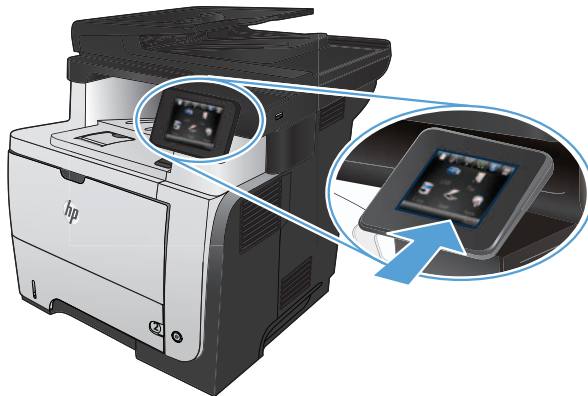

KK Windows сымсыз желілерінде бағдарламалық құрал орнату үшін (тек сымсыз үлгілерде):

1. Өнімнің басқару тақтасындағы сымсыз байланыс түймешігін түртіңіз. **Сымсыз мәзір**, одан кейін **Сымсыз орнату шебері** түймешіктерін басыңыз. Сымсыз орнатуды аяқтау үшін, нұсқауларды орындаңыз.
2. Ықшам дискіні компьютерге салып, экрандағы нұсқауларды орындаңыз. Орнату аяқталды.

ЕСКЕРТПЕ: Орнату бағдарламасы өнімді желіден автоматты түрде таппаса, IP мекенжайын қолмен енгізуіңіз қажет болуы мүмкін. IP мекенжайын табу үшін, **Орнату** түймешігін түртіп, **Есептер**, содан кейін **Конфигурация есебі** тармағын түртіңіз. IP мекенжайы есептің бірінші бетіндегі тізімде беріледі.

LV Programmatūras instalēšana Windows bezvadu tīklos (tikai bezvadu modeļiem):

1. Iekārtas vadības panelī pieskarieties bezvadu pogai. Pieskarieties opcijai **Bezvadu izvēlne** un pēc tam opcijai **Bezvadu iestatīšanas vednis**. Sekojiet norādījumiem, lai pabeigtu bezvadu iestatīšanu.
2. Ievietojiet kompaktdisku datorā, un izpildiet ekrānā redzamās instrukcijas. Instalēšana ir pabeigta.

PIEZĪME. Ja instalēšanas programma nekonstatē tīklā produktu, var būt nepieciešams manuāli ievadīt IP adresi. Lai atrastu IP adresi, pieskarieties pogai **Iestatīšana** , pieskarieties opcijai **Atskaites** un pēc tam pieskarieties opcijai **Konfigurācijas pārskats**. IP adrese ir norādīta pārskata pirmajā lapā.

LT „Windows“ belaidžių tinklų programinės įrangos įdiegimas (tik belaidžiuose modeliuose):

1. Gaminio valdymo pulte palieskite belaidės jungties mygtuką . Palieskite **Belaidės jungties meniu**, tada palieskite **Belaidės sąrankos vedlys**. Laikykitės instrukcijų ir pabaikite belaidės jungties sąranką.
2. Įdėkite kompaktinį diską į kompiuterį ir laikykitės ekrane pateikiamų instrukcijų. Įdiegimas baigtas.

PASTABA. Jei įdiegimo programa neaptinka produkto tinklą, gali reikėti ranka įvesti IP adresą. Norėdami rasti IP adresą, palieskite mygtuką **Sąranka** , palieskite **Ataskaitos** ir tada palieskite **Konfiguracijos ataskaita**. IP adresas yra nurodytas pirmame ataskaitos puslapyje.

NO Programvareinstallering for Windows - trådløse nettverk (kun trådløse modeller):

1. På produktets kontrollpanel trykker du på trådløsknappen . Velg **Trådløs meny**, og velg deretter **Veiviser for trådl. oppsett**. Følg instruksjonene for å fullføre trådløsoppsettet.
2. Sett CDen inn i datamaskinen, og følg instruksjonene på skjermen. Installeringen er fullført.

MERK: Hvis installeringsprogrammet ikke oppdager produktet i nettverket, må du kanskje angi IP-adressen manuelt. Finn IP-adressen ved å velge **Oppsett** , **Rapporter** og deretter **Konfigurasjonsrapport**. IP-adressen er oppført på første side av rapporten.

PL Instalacja oprogramowania dla sieci bezprzewodowych opartych na systemie Windows (wyłącznie modele bezprzewodowe):

1. Na panelu sterowania urządzenia dotknij przycisku sieci bezprzewodowej . Dotknij opcji **Menu bezprzewodowe**, a następnie opcji **Kreator konfiguracji bezprzewodowej**. Wykonuj kolejne instrukcje, aby zakończyć konfigurację.
2. Włóż płytę CD do komputera i postępuj zgodnie z instrukcjami wyświetlanymi na ekranie. Instalacja została zakończona.

UWAGA: Jeśli program instalacyjny nie wykryje produktu w sieci, konieczne może być ręczne podanie adresu IP. Aby znaleźć adres IP, dotknij przycisku **Konfiguracja** , dotknij opcji **Raporty**, a następnie dotknij opcji **Raport konfiguracji**. Adres IP znajduje się na pierwszej stronie raportu.

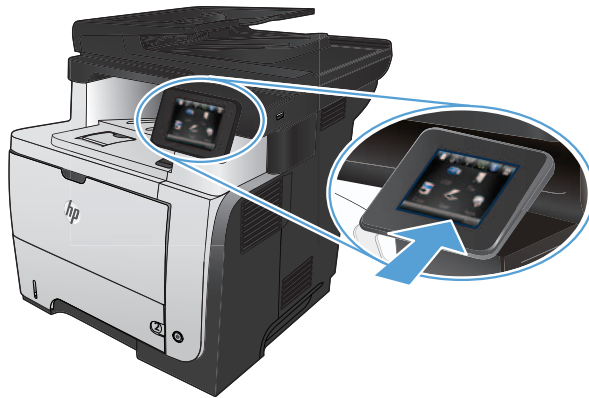

PT **Instalação do software para redes sem fio no Windows** (somente para modelos sem fio):

1. No painel de controle do produto, toque no botão sem fio . Toque no **menu sem fio** e no **assistente de configuração sem fio**. Siga as instruções para concluir a configuração sem fio.
2. Insira o CD no computador e siga as instruções na tela. A instalação está concluída.

OBSERVAÇÃO: Se o programa de instalação não detectar o produto na rede, você precisará especificar o endereço IP manualmente. Para encontrar o endereço IP, toque no botão **Configurar** , toque em **Relatórios** e em **Relatório de configuração**. O endereço IP estará listado na primeira página do relatório.

RO **Instalarea software-ului pentru rețelele wireless Windows** (doar pentru modelele wireless):

1. Pe panoul de control al produsului, atingeți butonul Wireless . Atingeți **Meniu wireless**, apoi atingeți **Expert configurare wireless**. Urmăriți instrucțiunile pentru a finaliza configurarea wireless.
2. Introduceți CD-ul în computer și urmați instrucțiunile de pe ecran. Instalarea este completă.

NOTĂ: Dacă programul de instalare nu detectează produsul în rețea, este posibil să fie necesară introducerea manuală a adresei IP. Pentru a găsi adresa IP, atingeți butonul **Configurare** , atingeți **Rapoarte**, apoi atingeți **Raport de configurare**. Adresa IP este listată pe prima pagină a raportului.

RU **Установка программного обеспечения для беспроводных сетей Windows** (только для беспроводных моделей):

1. На панели управления устройства коснитесь кнопки беспроводного соединения . Коснитесь **меню беспроводной сети**, затем - **Мастер настройки беспроводного соединения**. Для завершения установки следуйте инструкциям на экране.
2. Вставьте компакт-диск в компьютер и следуйте инструкциям на экране. Установка завершена.

ПРИМЕЧАНИЕ. Если программа установки не обнаруживает устройство в сети, возможно, потребуется ввести IP-адрес вручную. Чтобы найти IP-адрес, коснитесь кнопки **настройки** , затем коснитесь **Отчеты** и нажмите **Отчет о конфигурации**. IP-адрес находится на первой странице отчета.

SR **Instalacija softvera za bežične mreže sa sistemom Windows** (samo za bežične modele):

1. Dodirnite dugme za bežičnu mrežu na kontrolnoj tabli. Dodirnite **Wireless Menu** (Meni za bežičnu mrežu), a zatim dodirnite **Wireless Setup Wizard (Čarobnjak za podešavanje bežične mreže)**. Pratite uputstva da biste dovršili bežično postavljanje.
2. Stavite CD u računar i pratite uputstva na ekranu. Instalacija je završena.

NAPOMENA: Ako program za instalaciju ne prepozna uređaj na mreži, moraćete ručno da unesete IP adresu. Da biste pronašli IP adresu dodirnite dugme **Setup** (Podešavanje) , pa **Reports** (Izveštaji), a zatim dodirnite **Configuration Report** (Izveštaj o konfiguraciji). IP adresa nalazi se na prvoj strani izveštaja.

SK **Inštalácia softvéru pre bezdrôtové siete v systéme Windows** (len bezdrôtové modely):

1. Na ovládacom paneli zariadenia sa dotknite tlačidla bezdrôtového pripojenia . Dotknite sa položky **Wireless Menu** (Ponuka bezdrôtového pripojenia) a potom zvolíte možnosť **Wireless Setup Wizard** (Sprievodca nastavením bezdrôtovej siete). Inštaláciu bezdrôtovej siete dokončíte podľa pokynov.
2. Do počítača vložte disk CD a postupujte podľa pokynov na obrazovke. Inštalácia je ukončená.

POZNÁMKA: Ak inštaláčny program nerozpozna zariadenie v sieti, možno budete musieť zadať adresu IP manuálne. Ak chcete zistiť adresu IP, dotknite sa tlačidla **Setup** (Nastavenie) , potom sa dotknite položky **Reports** (Správy) a vyberte možnosť **Configuration Report** (Konfiguračná správa). Adresa IP je uvedená na prvej strane správy.

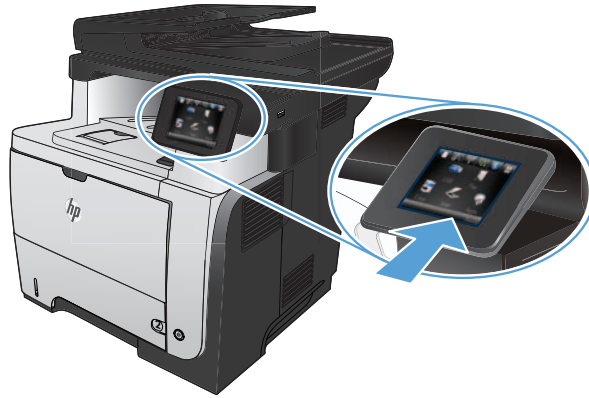

SL Namestitev programske opreme za brezžična omrežja Windows (samo za brezžične modele):

1. Na nadzorni plošči izdelka se dotaknite gumba za brezžično povezavo . Dotaknite se **menija Brezžična povezava** in nato možnosti **Čarovnik za nastavitev brezžične povezave**. Sledite navodilom, da dokončate nastavitev brezžične povezave.
2. Vstavite CD v računalnik in sledite navodilom na zaslonu. Namestitev je končana.

OPOMBA: Če namestitveni program ne zazna izdelka v omrežju, boste morali naslov IP morda vnesti ročno. Naslov IP ugotovite tako, da se dotaknete gumba **Nastavitev** , nato pa še možnosti **Poročila** in **Poročilo o konfiguraciji**. Naslov IP je naveden na prvi strani poročila.

SV Programvaruinstallation för trådlösa Windows-nätverk (endast trådlösa modeller):

1. På produktens kontrollpanel trycker du på knappen för trådlös anslutning . Tryck på **Trådlöst-menyn** och sedan på **Guiden Trådlös konfig**. Följ instruktionerna för att slutföra den trådlösa installationen.
2. Sätt i cd-skivan i datorn och följ instruktionerna på skärmen. Installationen är klar.

Obs! Om installationsprogrammet inte upptäcker produkten på nätverket kan det hända att du måste ange IP-adressen manuellt. Du hittar IP-adressen genom att trycka på **Inställningar** , **Rapporter** och sedan på **Konfigurationsrapport**. IP-adressen anges på första sidan i rapporten.

TR Windows kablosuz ağ yazılım yüklemesi (sadece kablosuz modellerde):

1. Ürün kontrol panelinde, kablosuz düğmesine dokununuz. **Kablosuz Menü**'ne ve **Kablosuz Kurulum Sihirbazı**'na dokununuz. Ekrandaki yönergeleri izleyerek kablosuz kurulumu tamamlayınız.
2. CD'yi bilgisayara takın ve ekrandaki yönergeleri izleyin. Yükleme işlemi tamamlanmıştır.

NOT: Yükleme programı ürünü açınızda otomatik olarak algılamazsa, IP adresini el ile girmeniz gerekebilir. IP adresini bulmak için **önce Kurulum** düğmesine, **ardından Raporlar'a** ve **daha sonra Konfigürasyon Raporu'na** dokununuz. IP adresi, raporun ön sayfasında listelenmiştir.

UK Встановлення програмного забезпечення для бездротових мереж Windows (тільки для бездротових моделей):

1. На панелі керування пристрою натисніть кнопку вибору бездротової мережі . Натисніть **Wireless Menu** (Меню бездротової мережі), тоді виберіть пункт **Wireless Setup Wizard** (Майстер налаштування бездротової мережі). Виконайте вказівки для завершення налаштування бездротової мережі.
2. Вставте компакт-диск у комп'ютер і виконайте вказівки на екрані. Встановлення завершено.

ПРИМІТКА. Якщо програма встановлення не виявила пристрою в мережі, введіть IP-адресу вручну. Щоб дізнатися IP-адресу, натисніть кнопку **налаштування** , потім натисніть **Reports** (Звіти) і **Configuration Report** (Звіт конфігурації). IP-адресу вказано на першій сторінці звіту.

AR تثبيت البرنامج لشبكات Windows اللاسلكية (الطرازات اللاسلكية فقط):

1. على لوحة التحكم الخاصة بالمنتج، المس زر اللاسلكي . المس **Wireless Menu** (قائمة اللاسلكي)، ثم المس **Wireless Setup Wizard** (معالج الإعداد اللاسلكي). اتبع الإرشادات لاستكمال الإعداد اللاسلكي.

2. أدخل القرص المضغوط في الكمبيوتر، واتبع الإرشادات التي تظهر على الشاشة. لقد تم استكمال عملية التركيب.

ملاحظة: إذا لم يكشف برنامج التثبيت المنتج على الشبكة، فقد تحتاج لإدخال عنوان IP يدوياً. لإيجاد عنوان IP، المس زر **Setup** (الإعداد) ، ثم **Reports** (التقارير) وبعدها **Configuration Report** (تقرير التكوين). يتم إدراج عنوان IP على الصفحة الأولى من التقرير.

EN Software installation for Windows USB connections:

HP Smart Install: The software installation files are in the product memory. The HP Smart Install program uses a USB cable to transfer the installation files from the product to your computer. Follow this procedure to use HP Smart Install:

NOTE: To use HP Smart Install, you must have administrator privileges and AutoPlay must be enabled on the computer.

1. Connect an A-to-B type USB cable to the computer and the product.
2. The HP Smart Install program might take a few minutes to start. Follow the on-screen instructions. Installation is complete.

NOTE: If the installation program does not start automatically, the AutoPlay feature might be disabled on the computer. In Windows Explorer, browse the computer, and then double-click the HP Smart Install drive to run the installation program.

NOTE: If the HP Smart Install program fails, disconnect the USB cable, turn the product off and then on again, and then insert the product CD into your computer. Follow the on-screen instructions. Connect the cable only when the software prompts you.

Plug and Play for enterprise networks: Microsoft Plug and Play installation is available only if Autoplay (Smart Install) is disabled from the control panel. Follow this procedure to disable Smart Install and install the software:

1. On the product control panel, touch the **Setup**  button. Scroll to and touch **Service**. Touch **HP Smart Install**, and then touch **Off**.
2. Insert the CD into the computer, and follow the on-screen instructions. Connect the cable only when the software prompts you.

FR Installation logicielle pour connexions USB Windows :

HP Smart Install : Les fichiers d'installation logicielle sont stockés dans la mémoire de l'appareil. Le programme HP Smart Install utilise un câble USB pour transférer les fichiers d'installation du produit vers votre ordinateur. Suivez cette procédure pour utiliser HP Smart Install.

REMARQUE : Pour utiliser HP Smart Install, vous devez disposer des privilèges administrateur, et AutoPlay doit être activé sur l'ordinateur.

1. Reliez l'ordinateur et le produit à l'aide d'un câble USB de type A vers B.
2. Le démarrage du programme HP Smart Install peut prendre quelques minutes. Suivez les instructions affichées à l'écran. L'installation est terminée.

REMARQUE : Si le programme d'installation ne démarre pas automatiquement, il est possible que la fonction AutoPlay soit désactivée sur l'ordinateur. Dans l'explorateur Windows, parcourez l'ordinateur et double-cliquez sur le lecteur HP Smart Install pour exécuter le programme d'installation.

REMARQUE : Si le programme HP Smart Install échoue, déconnectez le câble USB, mettez le produit hors tension, puis sous tension et insérez le CD du produit dans l'ordinateur. Suivez les instructions affichées à l'écran. Connectez le câble uniquement lorsque le logiciel vous y invite.

Plug and Play pour les réseaux d'entreprise : L'installation Microsoft Plug & Play est disponible uniquement si Autoplay (Smart Install) est désactivé depuis le panneau de commande. Suivez les procédures pour désactiver Smart Install et installer le logiciel :

1. Sur le panneau de commande du produit, appuyez sur le bouton **Configuration** . Faites défiler le menu, puis appuyez sur **Service**. Appuyez sur **HP Smart Install**, puis sur **Désactiver**.
2. Insérez le CD dans l'ordinateur et suivez les instructions affichées à l'écran. Connectez le câble uniquement lorsque le logiciel vous y invite.

DE Softwareinstallation für Windows USB-Verbindungen:

HP Smart Install: Die Dateien für die Softwareinstallation befinden sich im Speicher des Geräts. Das HP Smart Install-Programm verwendet ein USB-Kabel, um die Installationsdateien von Ihrem Gerät auf den Computer zu übertragen. Gehen Sie folgendermaßen vor, um HP Smart Install zu verwenden:

HINWEIS: Zur Verwendung von HP Smart Install müssen Sie über Administratorrechte verfügen, und AutoPlay muss auf dem Computer aktiviert sein.

1. Schließen Sie das Gerät mit einem A-to-B USB-Kabel an den Computer an.
2. Es kann einige Minuten dauern, bis das HP Smart Install-Programm gestartet wird. Befolgen Sie dann die Anweisungen auf dem Bildschirm. Die Installation ist beendet.

HINWEIS: Wenn das Installationsprogramm nicht automatisch gestartet wird, ist möglicherweise die AutoPlay-Funktion auf dem Computer deaktiviert. Durchsuchen Sie über den Windows Explorer den Computer, und doppelklicken Sie dann auf das HP Smart Install-Laufwerk, um das Installationsprogramm auszuführen.

HINWEIS: Wenn das HP Smart Install-Programm fehlschlägt, trennen Sie das USB-Kabel vom Gerät, schalten Sie das Gerät aus und wieder ein, und legen Sie dann die Geräte-CD in Ihren Computer ein. Befolgen Sie dann die Anweisungen auf dem Bildschirm. Schließen Sie das Kabel nur an, wenn die Software Sie dazu auffordert.

Plug & Play für Unternehmensnetzwerke: Microsoft Plug & Play-Installation ist nur verfügbar, wenn AutoPlay (Smart Install) auf dem Bedienfeld deaktiviert wird. Gehen Sie folgendermaßen vor, um Smart Install zu deaktivieren und die Software zu installieren:

1. Berühren Sie auf dem Bedienfeld des Geräts das **Einrichtungssymbol** . Blättern Sie zu und berühren Sie **Service**. Berühren Sie **HP Smart Install** und dann **Aus**.
2. Legen Sie die CD in den Computer ein, und befolgen Sie die Anweisungen auf dem Bildschirm. Schließen Sie das Kabel nur an, wenn die Software Sie dazu auffordert.

IT Installazione del software per connessioni USB Windows:

HP Smart Install: i file di installazione del software si trovano nella memoria del prodotto. Il programma HP Smart Install utilizza un cavo USB per trasferire i file di installazione dal prodotto al computer. Per utilizzare HP Smart Install, attenersi alla seguente procedura:

NOTA: per utilizzare HP Smart Install, è necessario disporre dei privilegi di amministratore e abilitare AutoPlay sul computer.

1. Collegare il cavo USB di tipo A/B tra il computer e il prodotto.
2. L'avvio del programma HP Smart Install potrebbe richiedere alcuni minuti. Seguire le istruzioni visualizzate. L'installazione è stata completata.

NOTA: se il programma di installazione non si avvia automaticamente, è possibile che sul computer la funzione AutoPlay sia disabilitata. In Esplora risorse, effettuare una ricerca nel computer e fare doppio clic sull'unità HP Smart Install per eseguire il programma di installazione.

NOTA: se l'esecuzione del programma HP Smart Install non riesce, scollegare il cavo USB, spegnere e riaccendere il prodotto, quindi inserire il CD del prodotto nel computer. Seguire le istruzioni visualizzate. Collegare il cavo solo quando viene richiesto dal software.

Plug and Play per reti aziendali: L'installazione del dispositivo Plug and Play Microsoft è disponibile solo se la funzione Autoplay (Smart Install) viene disabilitata dal pannello di controllo. Per disabilitare Smart Install e installare il software, attenersi alla seguente procedura:

1. Sul pannello di controllo del prodotto, toccare il pulsante **Impostazione** . Scorrere e toccare **Servizio**. Toccare **HP Smart Install**, quindi **Spento**.
2. Inserire il CD nel computer e seguire le istruzioni visualizzate sullo schermo. Collegare il cavo solo quando viene richiesto dal software.

ES Instalación de software para conexiones USB de Windows:

HP Smart Install: los archivos de instalación del software están en la memoria del producto. El programa HP Smart Install emplea un cable USB para transferir los archivos de instalación del producto al equipo. Siga este procedimiento para utilizar el programa HP Smart Install:

NOTA: si desea utilizar el programa HP Smart Install, debe tener privilegios de administrador en el equipo, que debe tener activada la ejecución automática.

1. Conecte un cable USB de tipo A-to-B al equipo y al producto.
2. El programa HP Smart Install puede tardar unos minutos en iniciarse. Siga las instrucciones que aparecen en pantalla. Se completó la instalación.

NOTA: si el programa de instalación no se inicia automáticamente, es posible que la función AutoPlay esté desactivada en el equipo. En el Explorador de Windows, acceda al equipo y haga doble clic en la unidad HP Smart Install para ejecutar el programa de instalación.

NOTA: si falla el programa HP Smart Install, desconecte el cable USB, apague el producto y vuelva a encenderlo. A continuación, inserte el CD del producto en el equipo. Siga las instrucciones que aparecen en pantalla. Conecte el cable únicamente cuando el software se lo solicite.

Instalación Plug and Play para redes de empresa: la instalación Plug and Play de Microsoft solo está disponible si se desactiva la ejecución automática (Smart Install) en el panel de control. Siga estos pasos para desactivar Smart Install e instalar el software:

1. En el panel de control del producto, toque el botón **Configuración** . Desplácese hasta la opción **Servicio** y tóquela. Toque **HP Smart Install** y, a continuación, toque **Desactivar**.
2. Introduzca el CD en el equipo y siga las instrucciones que aparecen en pantalla. Conecte el cable únicamente cuando el software se lo solicite.

BG Инсталиране на софтуера за USB връзки под Windows:

HP Smart Install: Файловете за инсталиране на софтуера са в паметта на продукта. Програмата HP Smart Install използва USB кабел, за да прехвърли инсталационните файлове от продукта на вашия компютър. Следвайте тази процедура, за да използвате HP Smart Install:

ЗАБЕЛЕЖКА: За да използвате HP Smart Install, трябва да имате привилегии на администратор и функцията за автоматично изпълнение на компютъра ви трябва да е разрешена.

1. Свържете USB кабел тип "А към В" между компютъра и продукта.
2. Може да се необходими няколко минути за стартирането на програмата HP Smart Install. Следвайте инструкциите на екрана. Инсталирането е завършено.

ЗАБЕЛЕЖКА: Ако инсталиращата програма не се стартира автоматично, е възможно функцията за автоматично изпълнение на компютъра ви да е забранена. В Windows Explorer отворете папките на компютъра и щракнете двукратно върху драйвера за HP Smart Install, за да стартирате инсталиращата програма.

ЗАБЕЛЕЖКА: Ако програмата HP Smart Install не се стартира успешно, извадете USB кабела, изключете и после отново включете продукта и след това поставете компактдиска на продукта във вашия компютър. Следвайте инструкциите на екрана. Свържете USB кабела само когато ви подкани софтуерът.

Plug and Play за корпоративни мрежи: Инсталиране Plug and Play на Microsoft се предлага само ако от контролния панел е забранено автоматичното изпълнение (Smart Install). Следвайте тази процедура, за да забраните Smart Install и да инсталирате софтуера:

1. От контролния панел докоснете бутона **Setup** (Настройка) . Превъртете и докоснете **Service** (Услуга). Докоснете **HP Smart Install** и след това **Off** (Изкл.).
2. Поставете компактдиска в компютъра и следвайте инструкциите на екрана. Свържете USB кабела само когато ви подкани софтуерът.

CA Instal·lació de programari per a connexions USB de Windows:

HP Smart Install: els fitxers d'instal·lació del programari estan a la memòria del producte. El programa HP Smart Install utilitza un cable USB per transferir els fitxers d'instal·lació del producte a l'ordinador. Seguiu aquest procediment per utilitzar el programa HP Smart Install:

NOTA: per utilitzar l'HP Smart Install, heu de tenir drets d'administrador a l'ordinador i tenir activada l'opció de reproducció automàtica.

1. Connecteu un cable USB A a B a l'equip i al producte.
2. Potser caldran uns minuts per iniciar el programa HP Smart Install. Seguiu les instruccions de la pantalla. La instal·lació ha finalitzat.

NOTA: si el programa d'instal·lació no s'inicia automàticament, pot ser que l'opció de reproducció automàtica estigui desactivada al vostre ordinador. A l'Explorador del Windows, examineu l'ordinador i feu doble clic al controlador d'instal·lació de l'HP Smart Install per iniciar el programa d'instal·lació.

NOTA: si el programa HP Smart Install no funciona, desconnecteu el cable USB, apagueu el producte i torneu-lo a engegar i, tot seguit, inseriu el CD del producte a l'ordinador. Seguiu les instruccions de la pantalla. Connecteu el cable només quan el programari us ho sol·liciti.

Instal·lació amb integració automàtica per a xarxes d'empresa: la instal·lació Plug and Play de Microsoft només es troba disponible si es desactiva l'opció de reproducció automàtica (Smart Install) al tauler de control. Seguiu aquest procés per desactivar la reproducció automàtica i instal·lar el programari:

1. Al tauler de control, toqueu el botó **Configuració** . Desplaceu-vos cap avall i toqueu **Servei**. Toqueu **HP Smart Install** i, tot seguit, toqueu **Desactivat**.
2. Inseriu el CD a l'ordinador i seguiu les instruccions de la pantalla. Connecteu el cable només quan el programari us ho sol·liciti.

HR Instaliranje softvera za Windows USB veze:

HP Smart Install: Datoteke za instalaciju softvera nalaze se u memoriji uređaja. Program HP Smart Install koristi USB kabel za prijenos datoteka za instalaciju s uređaja na računalo. Slijedite ovaj postupak kako biste koristili HP Smart Install:

NAPOMENA: Za upotrebu značajke HP Smart Install morate imati administratorske ovlasti, a na računalu mora biti omogućena značajka automatskog pokretanja AutoPlay.

1. Priključite USB kabel vrste A do B na proizvod i računalo.
2. Pokretanje programa HP Smart Install može potrajati nekoliko minuta. Slijedite upute na zaslonu. Instalacija je dovršena.

NAPOMENA: Ako se instalacijski program ne pokrene automatski, značajka AutoPlay možda je onemogućena na računalu. Pretražite sadržaj računala pomoću programa Windows Explorer i zatim dvaput pritisnite pogon HP Smart Install kako biste pokrenuli program za instalaciju.

NAPOMENA: Ako instalacija preko programa HP Smart Install ne uspije, odspojite USB kabel, isključite i ponovno uključite uređaj te umetnite CD isporučen s uređajem u računalo. Slijedite upute na zaslonu. Kabel spojite samo kad softver to od vas zatraži.

“Uključi i radi” za velike mreže: Microsoft instalacija “uključiti i raditi” dostupna je samo kako je na upravljačkoj ploči onemogućena automatska reprodukcija (Smart Install). Slijedite ove korake kako biste onemogućili Smart Install i instalirali softver:

1. Na upravljačkoj ploči uređaja dodirnite gumb **Postavke** . Dođite do stavke **Servis** i dodirnite je. Dodirnite **HP Smart Install**, a zatim dodirnite **Isključiti**.
2. Umetnite CD u računalo i pratite upute na zaslonu. Kabel spojite samo kad softver to od vas zatraži.

CS Instalace softwaru pro připojení USB v systému Windows:

HP Smart Install: Instalační soubory softwaru jsou umístěny v paměti produktu. Program HP Smart Install využívá USB kabel k přenosu instalačních souborů z produktu do počítače. Použijte program HP Smart Install podle následujícího postupu:

POZNÁMKA: Chcete-li použít program HP Smart Install, musíte mít oprávnění správce počítače a v počítači musí být povolena funkce automatického přehrávání AutoPlay.

1. Připojte USB kabel typu AB k počítači a produktu.
2. Spuštění programu HP Smart Install může trvat několik minut. Postupujte podle pokynů na obrazovce. Instalace je dokončena.

POZNÁMKA: Pokud se instalační program nespustí automaticky, pravděpodobně je v počítači vypnuta funkce AutoPlay. V Průzkumníku Windows prohledejte počítač a dvojitým kliknutím na jednotku HP Smart Install spusťte instalační program.

POZNÁMKA: Pokud se nezdaří spuštění programu HP Smart Install, odpojte USB kabel, produkt vypněte a poté znovu zapněte a následně vložte do počítače disk CD produktu. Postupujte podle pokynů na obrazovce. Kabel připojte pouze tehdy, když vás k tomu software vyzve.

Technologie Plug and Play pro podnikové sítě: Instalace Microsoft Plug and Play je k dispozici pouze tehdy, je-li v ovládacím panelu vypnuta funkce Autoplay (Smart Install). Následující postup vám pomůže zakázat program Smart Install a nainstalovat software:

1. Na ovládacím panelu produktu stiskněte tlačítko **Setup** (Nastavení) . Přejděte na možnost **Service** (Služba) a stiskněte ji. Stiskněte položku **HP Smart Install** a poté možnost **Off** (Vypnout).
2. Do mechaniky počítače vložte disk CD a postupujte podle pokynů na obrazovce. Kabel připojte pouze tehdy, když vás k tomu software vyzve.

DA Softwareinstallation til Windows USB-forbindelser:

HP Smart Install: Filerne til softwareinstallation findes i produktkommelsen. HP Smart Install-programmet bruger et USB-kabel til at overføre installationsfilerne fra produktet til computeren. Følg nedenstående fremgangsmåde for at bruge HP Smart Install:

BEMÆRK: Du skal have administratorrettigheder for at kunne bruge HP Smart Install, og Automatisk afspilning skal være aktiveret på computeren.

1. Slut et USB-kabel af typen A-til-B til computeren og produktet.
2. HP Smart Install-programmet kan være et par minutter om at starte. Følg vejledningen på skærmen. Installationen er udført.

BEMÆRK: Hvis installationsprogrammet ikke starter automatisk, er funktionen Automatisk afspilning måske deaktiveret på computeren. Gennemse computeren i Stifinderen, og dobbeltklik på HP Smart Install-drevet for at køre installationsprogrammet.

BEMÆRK: Hvis HP Smart Install-programmet ikke fungerer, skal du frakoble USB-kablet, slukke for produktet og derefter tænde det igen, og til sidst indsætte produkt-cd'en i computeren. Følg vejledningen på skærmen. Tilslut først kablet, når softwaren beder dig om det.

Plug and Play til virksomhedsnetværk: Microsoft Plug and Play-installation er kun tilgængelig, hvis Automatisk afspilning (Smart Install) er deaktiveret på kontrolpanelet. Følg nedenstående fremgangsmåde for at deaktivere Smart Install og installere softwaren:

1. Tryk på knappen **Opsætning**  på kontrolpanelet. Rul til og tryk på **Service**. Tryk på **HP Smart Install**, og tryk derefter på **Fra**.
2. Sæt cd'en i computeren, og følg vejledningen på skærmen. Tilslut først kablet, når softwaren beder dig om det.

NL Software-installatie voor USB-verbindingen in Windows:

HP Smart Install: De bestanden voor de software-installatie bevinden zich in het geheugen van het apparaat. Het HP Smart Install-programma maakt gebruik van een USB-verbinding om de installatiebestanden van het apparaat naar de computer over te brengen. Volg deze procedure om HP Smart Install te gebruiken:

OPMERKING: Als u HP Smart Install wilt gebruiken, dient u over beheerdersrechten te beschikken en moet Automatisch afspelen zijn ingeschakeld op de computer.

1. Sluit een USB-kabel van het type A-naar-B aan op de computer en het apparaat.
2. Het kan enkele minuten duren voordat het HP Smart Install-programma wordt gestart. Volg de instructies op het scherm op. De installatie is nu voltooid.

OPMERKING: Als het installatieprogramma niet automatisch wordt gestart, is de functie Automatisch afspelen mogelijk uitgeschakeld op de computer. Ga met Windows Verkenner naar het HP Smart Install-station en dubbelklik hierop om het installatieprogramma te starten.

OPMERKING: Als het HP Smart Install-programma niet kan worden gestart, verwijdert u de USB-kabel en schakelt u het apparaat uit en weer in. Plaats vervolgens de product-cd in uw computer. Volg de instructies op het scherm op. Sluit de kabel alleen aan wanneer de software u hiertoe opdracht geeft.

Plug-and-play voor bedrijfsnetwerken: Microsoft plug-and-play-installatie is alleen beschikbaar als Automatisch afspelen (Smart Install) is uitgeschakeld op het bedieningspaneel. Volg deze procedure om Smart Install uit te schakelen en de software te installeren:

1. Raak op het bedieningspaneel van het apparaat de knop **Instellingen**  aan. Ga naar **Service** en raak dit aan. Raak **HP Smart Install** en vervolgens **Uit** aan.
2. Plaats de cd in de computer en volg de instructies op het scherm. Sluit de kabel alleen aan wanneer de software u hiertoe opdracht geeft.

ET Tarkvara installimine Windowsi USB-ühendustega.

HP Smart Install: tarkvara installimise failid on toote mälus. Installifailide tootest arvutisse edastamiseks kasutab programm HP Smart Install USB-kaablit. Järgige programmi HP Smart Install kasutamiseks juhiseid.

MÄRKUS. Programmi HP Smart Install kasutamiseks peavad teil olema administraatori õigused ning arvutis peab olema lubatud AutoPlay funktsioon.

1. Ühendage A- või B-tüüpi USB-kaabel arvuti ja tootega.
2. Programmi HP Smart Install käivitamiseks võib kuluda paar minutit. Järgige ekraanil kuvatavaid juhiseid. Paigaldamine on lõpetatud.

MÄRKUS. Kui tarkvara installiprogramm ei käivitu automaatselt, võib funktsioon AutoPlay arvutis keelatud olla. Sirvige Windows Exploreris oma arvuti sisu ning topelklõpsake installiprogrammi käivitamiseks draivil HP Smart Install.

MÄRKUS. Kui programm HP Smart Install ei tööta, võtke USB-kaabel arvuti küljest lahti, lülitage toode välja ja siis uuesti sisse ning seejärel sisestage toote CD oma arvutisse. Järgige ekraanil kuvatavaid juhiseid. Ühendage kaabel ainult siis, kui tarkvara teil seda teha palub.

Plug and Play (isehäälestumine) ettevõtte võrkudes. Microsofti Plug and Play (isehäälestumine) installimine on võimalik ainult siis, kui juhtpaneelil on Autoplay (Smart Install) keelatud. Programmi Smart Install keelamiseks ja tarkvara installimiseks järgige juhiseid.

1. Puudutage toote juhtpaneelil nuppu **Setup** (Häälestus) . Kerige valikuni **Service** (Teenus) ja puudutage seda. Puudutage valikut **HP Smart Install**, seejärel puudutage **Off** (Väljas).
2. Sisestage CD arvutisse ja järgige ekraanil kuvatavaid juhiseid. Ühendage kaabel ainult siis, kui tarkvara teil seda teha palub.

FI Ohjelmiston asentaminen Windowsin USB-yhteyksiä varten:

HP Smart Install: Ohjelmiston asennustiedostot ovat laitteen muistissa. HP Smart Install -ohjelma siirtää asennustiedostot laitteesta tietokoneeseen USB-kaapelin kautta. HP Smart Install -ohjelman käyttäminen:

HUOMAUTUS: Sinulla on oltava järjestelmänvalvojan käyttöoikeudet ja automaattisen käynnistystoiminnon on oltava käytössä tietokoneessa, jotta voit käyttää HP Smart Install -ohjelmaa.

1. Liitä A-B-tyypin USB-kaapeli tietokoneeseen ja laitteeseen.

2. HP Smart Install -ohjelman käynnistyminen voi kestää muutaman minuutin. Noudata näyttöön tulevia ohjeita. Asennus on valmis.

HUOMAUTUS: Jos asennusohjelma ei käynnisty automaattisesti, automaattinen käynnistystoiminto saattaa olla poissa käytöstä tietokoneessa. Etsi Windowsin Resurssienhallinnassa HP Smart Install -asema ja suorita asennusohjelma kaksoisnapsauttamalla asemaa.

HUOMAUTUS: Jos HP Smart Install -ohjelma epäonnistuu, irrota USB-kaapeli, katkaise laitteesta virta ja kytke virta uudelleen ja aseta laitteen CD-levy tietokoneeseen. Noudata näyttöön tulevia ohjeita. Liitä kaapeli vasta, kun ohjelmisto kehottaa tekemään niin.

Plug and Play -asennus yritysverkoissa: Microsoftin Plug and Play -asennusta voi käyttää vain, kun automaattinen käynnistystoiminto on otettu pois käytöstä ohjauspaneelissa. Ota Smart Install pois käytöstä ja asenna ohjelmisto näitä ohjeita noudattamalla:

1. Valitse laitteen ohjauspaneelista **Asetukset**  -painike. Vieritä näkyviin **Huolto** ja valitse se. Valitse ensin **HP Smart Install** ja sitten **Ei käytössä**.
2. Aseta CD-levy tietokoneeseen ja noudata näyttöön tulevia ohjeita. Liitä kaapeli vasta, kun ohjelmisto kehottaa tekemään niin.

EL Εγκατάσταση λογισμικού για συνδέσεις USB σε Windows:

HP Smart Install: Τα αρχεία εγκατάστασης λογισμικού βρίσκονται στη μνήμη της συσκευής. Το πρόγραμμα HP Smart Install χρησιμοποιεί καλώδιο USB για τη μεταφορά των αρχείων εγκατάστασης από τη συσκευή στον υπολογιστή σας. Για να χρησιμοποιήσετε το HP Smart Install ακολουθήστε αυτήν τη διαδικασία:

ΣΗΜΕΙΩΣΗ: Για να χρησιμοποιήσετε το HP Smart Install, πρέπει να έχετε δικαιώματα διαχειριστή και η λειτουργία αυτόματης εκτέλεσης πρέπει να είναι ενεργοποιημένη στον υπολογιστή.

1. Συνδέστε τη συσκευή με τον υπολογιστή χρησιμοποιώντας ένα καλώδιο USB τύπου A-to-B.

2. Το πρόγραμμα HP Smart Install ενδέχεται να χρειαστεί μερικά λεπτά για να ξεκινήσει. Ακολουθήστε τις οδηγίες που εμφανίζονται στην οθόνη. Η εγκατάσταση ολοκληρώθηκε.

ΣΗΜΕΙΩΣΗ: Αν δεν εκκινηθεί αυτόματα το πρόγραμμα εγκατάστασης, ενδέχεται να έχει απενεργοποιηθεί η λειτουργία αυτόματης εκτέλεσης στον υπολογιστή. Από την Εξερεύνηση των Windows, εντοπίστε το πρόγραμμα οδήγησης του HP Smart Install και κάντε διπλό κλικ πάνω στο αρχείο για να εκτελέσετε το πρόγραμμα εγκατάστασης.

ΣΗΜΕΙΩΣΗ: Σε περίπτωση αποτυχίας του προγράμματος HP Smart Install, αποσυνδέστε το καλώδιο USB, απενεργοποιήστε και ενεργοποιήστε ξανά τη συσκευή και, στη συνέχεια, εισαγάγετε το CD της συσκευής στον υπολογιστή σας. Ακολουθήστε τις οδηγίες που εμφανίζονται στην οθόνη. Συνδέστε το καλώδιο μόνο όταν σας ζητηθεί από το λογισμικό.

Τοποθέτηση και άμεση λειτουργία σε εταιρικά δίκτυα: Η εγκατάσταση με τη διαδικασία Τοποθέτησης και άμεσης λειτουργίας της Microsoft είναι διαθέσιμη μόνο εάν απενεργοποιηθεί η λειτουργία αυτόματης εκτέλεσης (Smart Install) από τον πίνακα ελέγχου. Ακολουθήστε αυτήν τη διαδικασία για να απενεργοποιήσετε τη λειτουργία Smart Install και να εγκαταστήσετε το λογισμικό:

1. Στον πίνακα ελέγχου της συσκευής, πατήστε το κουμπί Εγκατάσταση . Εντοπίστε με κύλιση την ένδειξη **Υπηρεσία** και πατήστε τη. Πατήστε **HP Smart Install** και επιλέξτε **Απενεργοποίηση**.
2. Τοποθετήστε το CD στον υπολογιστή και ακολουθήστε τις οδηγίες στην οθόνη. Συνδέστε το καλώδιο μόνο όταν σας ζητηθεί από το λογισμικό.

HU Szoftvertelepítés Windows USB kapcsolatok esetében:

HP Smart Install: A szoftvertelepítési fájlok a készülék memóriájában található. A HP Smart Install program USB-kábel segítségével viszi át a telepítési fájlokat a készülékről a számítógépre. HP Smart Install telepítés alkalmazásához kövesse az alábbi lépéseket:

MEGJEGYZÉS: A HP Smart Install lehetőség alkalmazásához rendszergazdai jogosultságokkal kell rendelkeznie, és az AutoPlay funkciót engedélyezni kell a számítógépen.

1. Csatlakoztassa a készüléket a számítógéphez A-B típusú USB-kábel segítségével.

2. A HP Smart Install program elindulása néhány percet vehet igénybe. Kövesse a képernyőn megjelenő utasításokat. A telepítés befejeződött.

MEGJEGYZÉS: Ha a telepítőprogram nem indul el automatikusan, akkor lehetséges, hogy az Automatikus lejátszás nincs engedélyezve a számítógépen. A Windows Intézőben keresse meg a számítógépet, majd kattintson duplán a HP Smart Install meghajtóra a telepítőprogram futtatásához.

MEGJEGYZÉS: Ha a HP Smart Install program nem működik, húzza ki az USB-kábelt; kapcsolja ki, majd ismét be a készüléket, és helyezze a készülék CD-jét a számítógépbe. Kövesse a képernyőn megjelenő utasításokat. Csak akkor csatlakoztassa a kábelt, amikor a szoftver kéri.

Plug and Play vállalati szintű hálózatokhoz: A Microsoft Plug and Play telepítés csak akkor érhető el, ha a kezelőpanelen az Autoplay (Smart Install) lehetőség le van tiltva. Az alábbi lépéseket követve letilthatja a Smart Install lehetőséget, és telepítheti a szoftvert:

1. A készülék kezelőpanelén érintse meg a **Beállítás**  gombot. Görgessen a **Szolgáltatás** elemhez, és érintse meg. Érintse meg a **HP Smart Install**, majd a **Kikapcsolás** elemet.
2. Helyezze be a CD-t a számítógépbe, és kövesse a képernyőn megjelenő utasításokat. Csak akkor csatlakoztassa a kábelt, amikor a szoftver kéri.

KK Windows USB байланыстары үшін бағдарламалық құралды орнату:

HP Smart Install: Бағдарламалық құралды орнату файлдары өнімнің жадында сақталған. HP Smart Install бағдарламасы орнату файлдарын өнімнен компьютерге тасымалдау үшін USB кабелін пайдаланады. HP Smart Install бағдарламасын пайдалану үшін мына процедураны орындаңыз:

ЕСКЕРТПЕ: HP Smart Install бағдарламасын пайдалану үшін, сізде әкімші артықшылықтары болуы және компьютерде AutoPlay қосылуы болуы керек.

1. Компьютер мен өнімге А-то-В тұрпатты USB кабелін жалғаңыз.
2. HP Smart Install бағдарламасының қосылуына бірнеше минут қажет болуы мүмкін. Экрандағы нұсқауларды орындаңыз. Орнату аяқталды.

ЕСКЕРТПЕ: орнату бағдарламасы автоматты түрде іске қосылмаса, компьютерде AutoPlay мүмкіндігі өшіп тұрған болуы мүмкін. Windows Explorer бағдарламасында компьютерді шолып, HP Smart Install дискісін екі рет басыңыз, сонда орнату бағдарламасы іске қосылады.

ЕСКЕРТПЕ: HP Smart Install бағдарламасының жұмысында ақау пайда болса, USB кабелін ажыратып, өнімді өшіріңіз де, қайтадан қосып, өнімнің ықшам дискісін компьютерге салыңыз. Экрандағы нұсқауларды орындаңыз. Кабельді тек бағдарламалық құрал нұсқау бергенде жалғаңыз.

Кәсіпорын желілеріне арналған Plug and Play: Microsoft Plug and Play орнатуын тек басқару тақтасында Autoplay (Smart Install) ажыратылған жағдайда қолдануға болады. Smart Install бағдарламасын ажыратып, бағдарламалық құралды орнату үшін, мына процедураны орындаңыз:

1. Құрылғының басқару тақтасындағы **Орнату** түймешігін түртіңіз. **Қызмет** тармағына жылжып барып, түртіңіз. **HP Smart Install** опциясын, содан кейін **Өшірулі** опциясын түртіңіз.
2. Ықшам дискіні компьютерге салып, экрандағы нұсқауларды орындаңыз. Кабельді тек бағдарламалық құрал нұсқау бергенде жалғаңыз.

LV Programmatūras instalēšana Windows USB savienojumiem

HP Smart Install Programmatūras instalācijas faili atrodas iekārtas atmiņā. Programma HP Smart Install izmanto USB kabeli, lai pārsūtītu instalācijas failus no iekārtas uz datoru. Lai izmantotu HP Smart Install, veiciet šo procedūru.

PIEZĪME. Lai izmantotu HP Smart Install, nepieciešamas administratora pilnvaras un datorā jābūt iespējota funkcija AutoPlay (Automātiskā atskaņošana).

1. Pievienojiet USB divu punktu savienojuma kabeli datoram un iekārtai.
2. Programmas HP Smart Install startēšana var ilgt dažas minūtes. Sekojiet ekrānā redzamajām instrukcijām. Instalēšana ir pabeigta.

PIEZĪME. Ja instalēšanas programma netiek startēta automātiski, iespējams, datorā ir atspējota funkcija AutoPlay (Automātiskā atskaņošana). Programmā Windows Explorer veiciet dubultklikšķi uz diskdziņa HP Smart Install, lai palaistu instalēšanas programmu.

PIEZĪME. Ja programma HP Smart Install netiek startēta, atvienojiet USB kabeli, izslēdziet un ieslēdziet iekārtu un pēc tam datorā ievietojiet iekārtas kompaktdisku. Sekojiet ekrānā redzamajām instrukcijām. Kabeli pievienojiet tikai tad, kad to prasa programmatūra.

Plug and Play uzņēmumu tīkliem Microsoft Plug and Play instalēšana ir pieejama tikai tad, ja vadības panelī ir atspējota opcija Autoplay (Smart Install). Veiciet šo procedūru, lai atspējotu Smart Install, un instalējiet programmatūru.

1. Iekārtas vadības panelī pieskarieties pogai **Iestatīšana**. Ritiniet līdz opcijai **Pakalpojumi** un pieskarieties tai. Pieskarieties funkcijai **HP Smart Install** un pēc tam pieskarieties opcijai **Izslēgts**.
2. Ievietojiet kompaktdisku datorā, un izpildiet ekrānā redzamās instrukcijas. Kabeli pievienojiet tikai tad, kad to prasa programmatūra.

LT Programinės įrangos diegimas „Windows“ USB jungtims:

„HP Smart Install“: programinės įrangos diegimo failai yra gaminio atmintyje. „HP Smart Install“ programai reikalingas USB kabelis, kad diegimo failai būtų persiųsti iš gaminio į jūsų kompiuterį. Norėdami naudoti „HP Smart Install“, laikykitės šios procedūros:

PASTABA. Norėdami naudoti „HP Smart Install“, turite turėti administratoriaus teises, o kompiuteryje turi būti įgalinta „AutoPlay“ funkcija.

1. A – B tipo USB kabeliu sujunkite kompiuterį ir gaminį.
2. Gali užtrukti kelias minutes, kol bus paleista „HP Smart Install“ programa. Sekite ekrano instrukcijas. Įdiegimas baigtas.

PASTABA. Jei diegimo programa nepasileidžia automatiškai, kompiuteryje gali būti uždrausta automatinio paleidimo funkcija. Sistemoje „Windows Explorer“: suraskite kompiuteryje „HP Smart Install“ įrenginį ir dukart spustelėdami paleiskite programą.

PASTABA. Jei „HP Smart Install“ programa nepaleidžiama, atjunkite USB kabelį, išjunkite gaminį ir vėl jį įjunkite, o tada į kompiuterį įdėkite gaminio CD. Sekite ekrano instrukcijas. Kabelį prijunkite tik tada, kai to jūsų reikalauja programinė įranga.

Savaiminio diegimo funkcija įmonių tinkluose: „Microsoft“ savaiminio diegimo funkcija galima tik jei valdymo pulte yra išjungta „Autoplay“ („Smart Install“) funkcija. Laikykitės šios procedūros, kad išjungtumėte „Smart Install“ ir įdiegtumėte programinę įrangą:

1. Gaminio valdymo pulte palieskite mygtuką **Sąranka**. Paslinkite ir palieskite **Priežiūra**. Palieskite **„HP Smart Install“**, tada palieskite **Išjungti**.
2. Įdėkite kompaktinį diską į kompiuterį ir laikykitės ekrane pateikiamų instrukcijų. Kabelį prijunkite tik tada, kai to jūsų reikalauja programinė įranga.

NO Programvareinstallering for USB-tilkoblinger for Windows:

HP Smart Install: I produktminnet finner du filene for programvareinstallering. HP Smart Install-programmet bruker en USB-kabel til å overføre installeringsfilene fra produktet til datamaskinen. Følg denne fremgangsmåten for å bruke HP Smart Install:

MERK: Hvis du vil bruke HP Smart Install, må du ha administratorrettigheter, og AutoPlay må være aktivert på datamaskinen.

1. Koble en USB-kabel av A-til-B-type til datamaskinen og produktet.
2. Det kan ta noen minutter før HP Smart Install-programmet starter. Følg instruksjonene på skjermen. Installeringen er fullført.

MERK: Hvis installeringsprogrammet ikke starter automatisk, kan det hende at Autokjør er deaktivert på datamaskinen. I Windows Utforsker blar du deg frem på datamaskinen og dobbeltklikker på HP Smart Install-stasjonen for å kjøre installeringsprogrammet.

MERK: Hvis HP Smart Install-programmet mislykkes, kobler du fra USB-kabelen, slår av produktet og slår det på igjen. Sett deretter inn produkt-CDen i datamaskinen. Følg instruksjonene på skjermen. Koble til kabelen bare når programvaren ber deg om det.

Plug and Play for bedriftsnettverk: Microsoft Plug and Play-installerer er bare tilgjengelig hvis Autokjør (Smart Install) er deaktivert på kontrollpanelet. Følg denne fremgangsmåten for å deaktivere Smart Install og installere programvaren:

1. På produktets kontrollpanel trykker du på knappen **Oppsett** . Bla til og trykk på **Service**. Trykk på **HP Smart Install**, og trykk deretter **ÅAv**.
2. Sett CDen inn i datamaskinen, og følg instruksjonene på skjermen. Koble til kabelen bare når programvaren ber deg om det.

PL Instalacja oprogramowania przy połączeniu przez port USB z komputerem z systemem Windows:

HP Smart Install: Pliki instalacyjne oprogramowania znajdują się w pamięci produktu. Program HP Smart Install za pomocą przewodu USB dokona transferu plików instalacyjnych z pamięci produktu do komputera. Procedura użycia narzędzia HP Smart Install jest następująca:

UWAGA: Narzędzie HP Smart Install działa poprawnie pod warunkiem, że użytkownik ma uprawnienia administratora i na komputerze jest włączona funkcja automatycznego uruchamiania.

1. Połącz komputer i produkt za pomocą przewodu USB typu A-to-B.
2. Program HP Smart Install może uruchomić się po kilku minutach. Postępuj zgodnie z instrukcjami wyświetlanymi na ekranie. Instalacja została zakończona.

UWAGA: Jeśli program instalacyjny nie zostanie uruchomiony automatycznie, może to oznaczać, że w komputerze wyłączona jest funkcja automatycznego uruchamiania. W Eksploratorze Windows kliknij dwukrotnie ikonę dysku instalacyjnego, aby uruchomić program instalacyjny.

UWAGA: Jeśli program instalacyjny HP Smart Install nie będzie działał, odłącz przewód USB, wyłącz, a następnie ponownie włącz produkt, a na koniec włóż do komputera instalacyjną płytę CD. Postępuj zgodnie z instrukcjami wyświetlanymi na ekranie. Przewód należy podłączyć dopiero wtedy, gdy wyświetlone zostanie odpowiednie polecenie.

Instalacja Plug and Play w sieciach firmowych: Funkcja instalacji Plug and Play firmy Microsoft jest dostępna pod warunkiem, że na panelu sterowania jest wyłączona funkcja automatycznego uruchamiania (Smart Install). Procedura wyłączania narzędzia Smart Install i instalowania oprogramowania jest następująca:

1. Na panelu sterowania urządzenia dotknij przycisku **Konfiguracja** . Przewiń do opcji **Usługa i dotknij jej**. Dotknij opcji **HP Smart Install**, a następnie dotknij opcji **Wyłącz**.
2. Włóż płytę CD do komputera i postępuj zgodnie z instrukcjami wyświetlanymi na ekranie. Przewód należy podłączyć dopiero wtedy, gdy wyświetlone zostanie odpowiednie polecenie.

PT Instalação do software para conexões USB Windows:

HP Smart Install: Os arquivos de instalação do software estão na memória do produto. O programa HP Smart Install usa um cabo USB para transferir os arquivos de instalação do produto para o computador. Siga este procedimento para usar o HP Smart Install:

OBSERVAÇÃO: Para usar o HP Smart Install, você deve ter privilégios de administrador e o AutoPlay deve estar habilitado no computador.

1. Conecte o cabo USB do tipo A a B no computador e no produto.
2. O programa HP Smart Install poderá levar alguns minutos para iniciar. Siga as instruções na tela. A instalação está concluída.

OBSERVAÇÃO: Se o programa de instalação não iniciar automaticamente, é possível que o recurso AutoPlay esteja desativado no computador. No Windows Explorer, clique duas vezes na unidade contendo o HP Smart Install para executar o programa de instalação.

OBSERVAÇÃO: Se ocorrer alguma falha no programa HP Smart Install, desconecte o cabo USB, desligue e ligue o produto e insira o CD do produto no computador. Siga as instruções na tela. Conecte o cabo somente quando solicitado pelo software.

Plug and Play para redes empresariais: A instalação do Microsoft Plug and Play estará disponível somente se a opção Reprodução Automática (Smart Install) estiver desabilitada no painel de controle. Siga este procedimento para desabilitar o Smart Install e instalar o software:

1. No painel de controle do produto, toque no botão **Configurar** . Role até a opção **Serviço** e pressione-a. Toque em **HP Smart Install** e em **Desligar**.
2. Insira o CD no computador e siga as instruções na tela. Conecte o cabo somente quando solicitado pelo software.

RO Instalarea software-ului pentru Windows utilizând conexiuni USB:

HP Smart Install: Fișierele de instalare a software-ului se găsesc în memoria produsului. Programul HP Smart Install utilizează un cablu USB pentru a transfera fișierele de instalare de pe produs pe computer. Urmați această procedură pentru a utiliza HP Smart Install:

NOTĂ: Pentru a utiliza HP Smart Install, trebuie să aveți privilegii de administrator și funcția Redare automată trebuie să fie activată pe computer.

1. Conectați un cablu USB de tip A-B la computer și la produs.
2. Pornirea programului HP Smart Install poate dura câteva minute. Urmați instrucțiunile de pe ecran. Instalarea este completă.

NOTĂ: Dacă programul de instalare nu pornește automat, este posibil ca funcția Redare automată să fie dezactivată pe computer. În Windows Explorer, navigați prin computer, apoi faceți dublu clic pe unitatea HP Smart Install pentru a executa programul de instalare.

NOTĂ: Dacă programul HP Smart Install eșuează, deconectați cablul USB, opriți produsul și reporniți-l, apoi introduceți CD-ul produsului în computer. Urmați instrucțiunile de pe ecran. Conectați cablul doar când software-ul vă solicită acest lucru.

Plug and Play pentru rețelele companiilor: Instalarea Microsoft Plug and Play este disponibilă numai dacă funcția Redare automată (Smart Install) este dezactivată de la panoul de control. Urmați această procedură pentru a dezactiva Smart Install și a instala software-ul:

1. Pe panoul de control al produsului, atingeți butonul **Configurare** . Derulați la și atingeți **Service**. Atingeți **HP Smart Install**, apoi atingeți **Dezactivat**.
2. Introduceți CD-ul în computer și urmați instrucțiunile de pe ecran. Conectați cablul doar când software-ul vă solicită acest lucru.

RU Установка ПО для USB-соединений в Windows:

HP Smart Install: Файл установки ПО находится в памяти устройства. Программа HP Smart Install передает установочный файл на компьютер по кабелю USB. Следуйте следующим инструкциям по использованию HP Smart Install:

ПРИМЕЧАНИЕ. Для использования HP Smart Install у вас должны быть права администратора, а на компьютере должна быть активирована функция автозапуска.

1. Подключите кабель типа А-В к устройству и компьютеру.
2. Для запуска программы HP Smart Install может потребоваться несколько минут. Следуйте инструкциям на экране. Установка завершена.

ПРИМЕЧАНИЕ. Если программа установки не запускается автоматически, возможно, на компьютере отключена функция автозапуска. В проводнике Windows найдите и дважды щелкните диск HP Smart Install, чтобы запустить программу установки.

ПРИМЕЧАНИЕ. Если не удастся выполнить установку при помощи программы HP Smart Install, отключите кабель USB, выключите и включите устройство, затем вставьте компакт-диск в компьютер. Следуйте инструкциям на экране. Подключайте кабель только после соответствующего запроса.

Функция "Plug and Play" для корпоративных сетей: Установка Microsoft "Plug and Play" доступна только в случае отключения на панели управления функции автозапуска (Smart Install). Выполните следующие действия, чтобы отключить Smart Install и установить ПО:

1. На панели управления устройства коснитесь кнопки **Настройка** . Прокрутите, чтобы нажать **Обслуживание**. Коснитесь **HP Smart Install**, затем коснитесь **Выкл.**
2. Вставьте компакт-диск в компьютер и следуйте инструкциям на экране. Подключайте кабель только после соответствующего запроса.

SR Instalacija softvera za USB veze u sistemu Windows:

HP Smart Install: Datoteke za instalaciju softvera nalaze se u memoriji uređaja. Program HP Smart Install koristi USB kabl za prenos datoteka za instalaciju s uređaja na računar. Pratite ovaj postupak da biste koristili HP Smart Install:

НАПОМЕНА: Da biste koristili HP Smart Install morate imati administratorska prava, a na računaru mora biti omogućeno automatsko pokretanje.

1. Uključite USB kabl tipa A do B u računar i u uređaj.
2. Programu HP Smart Install (HP inteligentno instaliranje) možda će biti potrebno nekoliko minuta da se pokrene. Pratite uputstva na ekranu. Instalacija je završena.

НАПОМЕНА: Ako se program za instalaciju ne pokrene automatski, funkcija AutoPlay je možda onemogućena na računaru. Pretražite računar uz pomoć programa Windows Explorer, a zatim dvaput kliknite HP Smart Install pogon da biste pokrenuo program za instalaciju.

НАПОМЕНА: Ako instalacija preko programa HP Smart Install ne uspe, isključite USB kabl, isključite i ponovo uključite uređaj, a zatim umetnite CD koji ste dobili s uređajem u računar. Pratite uputstva na ekranu. Povežite kabl samo kada softver to zatraži.

„Plug and Play“ za velike mreže: Microsoft Plug and Play instalacija dostupna je samo ako je na kontrolnoj tabli onemogućena automatska reprodukcija (Smart Install). Pratite ovaj postupak da biste onemogućili Smart Install i instalirali softver:

1. Dodirnite dugme **Setup**  (Podešavanje) na kontrolnoj tabli. Pronađite i dodirnite **Service** (Servisiranje). Dodirnite **HP Smart Install**, a zatim dodirnite **Off** (Isključeno).
2. Stavite CD u računar i pratite uputstva na ekranu. Povežite kabl samo kada softver to zatraži.

SK **Inštalácia softvéru pre pripojenia prostredníctvom rozhrania USB v systéme Windows:**

HP Smart Install: Súbory na inštaláciu softvéru sa nachádzajú v pamäti zariadenia. Program HP Smart Install využíva USB kábel na prenos inštaláčnych súborov zo zariadenia do počítača. Ak chcete použiť aplikáciu HP Smart Install, riadte sa nasledujúcim postupom:

POZNÁMKA: Ak chcete použiť aplikáciu HP Smart Install, musíte mať prístupové práva správcu a na počítači musí byť zapnutá funkcia automatického prehrávania.

1. Pripojte kábel USB typu AB k počítaču a zariadeniu.
2. Programu HP Smart Install môže niekoľko minút trvať, kým sa spustí. Postupujte podľa inštrukcií zobrazených na obrazovke. Inštalácia je ukončená.

POZNÁMKA: Ak sa inštalčný program nespustí automaticky, v počítači môže byť vypnutá funkcia automatického prehrávania. Cez prieskumníka systému Windows prehládajte počítač a následne dvakrát kliknite na jednotku HP Smart Install, aby ste spustili inštalčný program.

POZNÁMKA: Ak program HP Smart Install zlyhá, odpojte kábel USB, zariadenie vypnite a znovu zapnite a potom do počítača vložte produktový disk CD. Postupujte podľa inštrukcií zobrazených na obrazovke. Kábel pripojte až vtedy, keď vás o to požiada softvér.

Služba Plug and Play pre podnikové siete: Inštalácia služby Microsoft Plug and Play je možná iba vtedy, ak je na ovládacom paneli vypnutá funkcia automatického prehrávania (Smart Install). Vypnutie programu Smart Install a inštaláciu softvéru vykonajte podľa nasledujúceho postupu:

1. Na ovládacom paneli zariadenia sa dotknite tlačidla Setup (Nastavenie) . Prejdite na položku Service (Služba) a dotknite sa jej. Dotknite sa položky **HP Smart Install** a potom sa dotknite tlačidla **Off** (Vyp.).
2. Do počítača vložte disk CD a postupujte podľa pokynov na obrazovke. Kábel pripojte až vtedy, keď vás o to požiada softvér.

SL **Namestitev programske opreme za povezave USB s programom Windows:**

HP Smart Install: Datoteke za namestitev programske opreme so v pomnilniku izdelka. Program HP Smart Install prek kabla USB prenese namestitvene datoteke iz izdelka v računalnik. HP Smart Install uporabite po naslednjem postopku:

OPOMBA: Za uporabo programa HP Smart Install morate imeti skrbniške pravice in v računalniku mora biti omogočena možnost za samodejno predvajanje.

1. S kablom USB vrste A-B povežite računalnik in izdelek.
2. Zagon programa HP Smart Install lahko traja nekaj minut. Sledite navodilom na zaslonu. Namestitev je končana.

OPOMBA: Če se namestitveni program ne zažene samodejno, je v računalniku morda onemogočena možnost za samodejno predvajanje. Če želite zagnati namestitveni program, ga poiščite v Raziskovalcu, nato pa dvokliknite pogon, na katerem je HP Smart Install.

OPOMBA: Če program HP Smart Install ni uspešen, izključite kábel USB, izklopite in znova vklopite izdelek in nato vstavite CD izdelka v računalnik. Sledite navodilom na zaslonu. Kábel povežite šele, ko vas k temu pozove programska oprema.

Funkcija Plug and Play za omrežja v podjetjih: Microsoftova namestitev s funkcijo Plug and Play je na voljo samo, če je na nadzorni plošči onemogočeno samodejno predvajanje (Smart Install). Po naslednjem postopku onemogočite Smart Install in namestite programsko opremo:

1. Na nadzorni plošči izdelka se dotaknite gumba za **nastavitev** . Pomaknite se do možnosti **Storitve in se je dotaknite**. Dotaknite se možnosti **HP Smart Install** in nato možnosti **izklop**.
2. Vstavite CD v računalnik in sledite navodilom na zaslonu. Kábel povežite šele, ko vas k temu pozove programska oprema.

SV **Installation av programvara för Windows USB-anslutningar:**

HP Smart Install: Filerna för programvaruinstallation finns i produktminnet. Programmet HP Smart Install överför installationsfilerna från produkten till datorn via en USB-kabel. Använd HP Smart Install på följande sätt:

Obs! Om du vill använda HP Smart Install måste du ha administratörsbehörighet och AutoPlay måste vara aktiverat på datorn.

1. Anslut en USB-kabel av A-till-B-typ mellan datorn och produkten.
2. Det kan dröja en stund innan programvaran HP Smart Install startas. Följ instruktionerna på skärmen. Installationen är klar.

Obs! Om installationsprogrammet inte startar automatiskt kan det bero på att funktionen för automatisk uppspelning är avaktiverad i datorn. I Windows Utforskaren bläddrar du till datorn och dubbelklickar sedan på drivrutinen HP Smart Install för att köra installationsprogrammet.

Obs! Om ett fel uppstår i programmet HP Smart Install kopplar du bort USB-kabeln, stänger av produkten och sätter sedan på den igen. Sätt sedan in produktens cd-skiva i datorn. Följ instruktionerna på skärmen. Anslut kabeln först när du blir uppmanad att göra det.

Plug and Play för företagsnätverk: Microsoft Plug and Play-installationen är endast tillgänglig om Autoplay (Smart Install) är avaktiverad på kontrollpanelen. Avaktivera Smart Install och installera programvaran på följande sätt:

1. På produktens kontrollpanel trycker du på knappen **Inställningar** . Bläddra fram till och peka på **Tjänst**. Tryck på HP Smart Install och sedan på **Av**.
2. Sätt i cd-skivan i datorn och följ instruktionerna på skärmen. Anslut kabeln först när du blir uppmanad att göra det.

TR Windows USB bağlantılar için yazılım yüklemesi:

HP Smart Install: Yazılım yükleme dosyaları ürün belleğindedir. HP Smart Install programı bir USB kablosu kullanarak yükleme dosyalarını üründen bilgisayarınıza aktarır. HP Smart Install programını kullanmak için şu prosedürü izleyin:

NOT: HP Smart Install programını kullanabilmek için bilgisayarda yönetici ayrıcalıklarına sahip olmanız ve Otomatik Kullan özelliğinin etkinleştirilmiş olması gerekir.

1. Bilgisayara ve ürüne bir A'dan B'ye türü USB kablosu bağlayın.
2. HP Smart Install programının başlaması birkaç dakika alabilir. Ekrandaki yönergeleri izleyin. Yükleme işlemi tamamlanmıştır.

NOT: Yükleme programı otomatik olarak başlamazsa, Otomatik Kullan özelliği bilgisayarda devre dışı bırakılmış olabilir. Windows Gezgin'i'nde bilgisayara göz atın ve yükleme programını çalıştırmak üzere HP Smart Install sürücüsünü çift tıklayın.

NOT: HP Smart Install programı başarısız olursa USB kablosunu çıkarın, ürünü kapatıp açın ve ürünü CD'sini bilgisayarınıza takın. Ekrandaki yönergeleri izleyin. Kabloyu yalnızca yazılım sizi uyardığında takın.

Kurumsal ağlar için Plug and Play: Microsoft Plug and Play (Tak ve Kullan) yüklemesi yalnızca Otomatik Kullan (Smart Install) özelliği kontrol panelinden devre dışı bırakıldığında yapılabilir. Smart Install programını devre dışı bırakmak ve yazılımı yüklemek için şu prosedürü izleyin:

1. Ürün kontrol panelinde **Kurulum** düğmesine dokunun. **Servis** ögesine gidip dokunun. **HP Smart Install ve ardından Kapalı seçeneğine** dokunun.
2. CD'yi bilgisayara takın ve ekrandaki yönergeleri izleyin. Kabloyu yalnızca yazılım sizi uyardığında takın.

UK Встановлення програмного забезпечення для USB-з'єднань Windows:

HP Smart Install: Файли для встановлення програмного забезпечення знаходяться в пам'яті пристрою. Програма HP Smart Install передає файли для встановлення з пристрою на комп'ютер через кабель USB. Виконайте ці дії для використання HP Smart Install:

ПРИМІТКА. Для використання HP Smart Install потрібно мати на комп'ютері права адміністратора та увімкнену функцію автозапуску.

1. Під'єднайте USB-кабель типу A-B до комп'ютера і до пристрою.
2. Запуск програми HP Smart Install може тривати кілька хвилин. Дотримуйтеся вказівок на екрані. Встановлення завершено.

ПРИМІТКА. Якщо програма встановлення не запускається автоматично, то на комп'ютері, мабуть, відключена функція автозапуску. Щоб запустити програму встановлення, відкрийте Провідник Windows, перейдіть до папки "Комп'ютер" і двічі клацніть на диск HP Smart Install.

ПРИМІТКА. Якщо встановлення за допомогою HP Smart Install не вдалося, від'єднайте кабель USB, вимкніть пристрій, увімкніть його знову, а тоді вставте компакт-диск з комплектації пристрою в комп'ютер. Дотримуйтеся вказівок на екрані. Під'єднайте кабель тільки після відповідної підказки програми.

Встановлення Plug and Play для корпоративних мереж: Встановлення Microsoft Plug and Play доступно, лише якщо на панелі керування вимкнено функцію автозапуску (Smart Install). Виконайте ці вказівки, щоб вимкнути функцію Smart Install і встановити програмне забезпечення:

1. На панелі керування натисніть кнопку **налаштування** . Знайдіть і виберіть **Service** (Служби). Натисніть **HP Smart Install**, після чого натисніть **Off** (Вимк.).
2. Вставте компакт-диск у комп'ютер і виконайте вказівки на екрані. Під'єднайте кабель тільки після відповідної підказки програми.

AR تثبيت البرنامج لاتصالات USB في Windows:

HP Smart Install: ملفات تثبيت البرنامج موجودة في ذاكرة المنتج. يستخدم برنامج HP Smart Install كبل USB لنقل ملفات التثبيت من المنتج إلى الكمبيوتر. اتبع هذا الإجراء لاستخدام HP Smart Install:

ملاحظة: لاستخدام HP Smart Install، يجب أن تمتلك امتيازات مسؤول كما يجب أن تكون خاصية التشغيل التلقائي ممكّنة على الكمبيوتر.

1. قم بتوصيل كبل USB من نوع A-to-B بين الكمبيوتر والمنتج.
 2. قد يستغرق برنامج HP Smart Install بضع دقائق ليبدأ. اتبع الإرشادات التي تظهر على الشاشة. لقد تم استكمال عملية التركيب.
- ملاحظة:** في حالة عدم بدء تشغيل برنامج التثبيت بشكل تلقائي، قد تكون خاصية التشغيل التلقائي مُمعّلة على جهاز الكمبيوتر. في Windows Explorer، استعرض الكمبيوتر ثم انقر نقرًا مزدوجًا فوق محرك أقراص HP Smart Install لتشغيل برنامج التثبيت.
- ملاحظة:** في حال فشل برنامج HP Smart Install، افصل كبل USB وأوقف تشغيل المنتج ثم أعد تشغيله، وأدرج القرص المضغوط الخاص بالمنتج في الكمبيوتر. اتبع الإرشادات التي تظهر على الشاشة. قم بتوصيل الكبل فقط عندما يطالبك البرنامج بذلك.

Plug and Play (التوصيل والتشغيل) **لشركات الشركة:** لا يتوفر تثبيت Plug and Play (التوصيل والتشغيل) من Microsoft إلا إذا كانت خاصية التشغيل التلقائي (Smart Install) مُمعّلة من لوحة التحكم. اتبع هذا الإجراء لتعطيل Smart Install وتثبيت البرنامج:

1. على لوحة التحكم الخاصة بالمنتج، المس زر **Setup** (الإعداد). قم بالتمرير إلى زر **Service** (الخدمة) **والمسه**. المس **HP Smart Install** ثم المس **Off** (إيقاف التشغيل).
2. أدخل القرص المضغوط في الكمبيوتر، واتبع الإرشادات التي تظهر على الشاشة. قم بتوصيل الكبل فقط عندما يطالبك البرنامج بذلك.



EN Software installation for Mac OS X:

1. If you are using a USB or a wired network connection, connect the cable now.
2. Insert the CD into the computer, and follow the on-screen instructions. Installation is complete.

NOTE: For network connections, if the installation program does not detect the product on the network, you might need to enter the IP address manually. To find the IP address, touch the **Setup**  button, touch **Reports**, and then touch **Configuration Report**. The IP address is listed on the first page of the report.

FR Installation logicielle sous Mac OS X :

1. Si vous utilisez une connexion USB ou un réseau câblé, connectez le câble maintenant.
2. Insérez le CD dans l'ordinateur et suivez les instructions affichées à l'écran. L'installation est terminée.

REMARQUE : Pour les connexions réseau, si le programme d'installation ne détecte pas le produit sur le réseau, il peut être nécessaire de saisir manuellement l'adresse IP. Pour connaître l'adresse IP, appuyez sur la touche **Configuration** , puis appuyez sur **Rapports**, puis **Rapport de configuration**. L'adresse IP est indiquée sur la première page du rapport.

DE Softwareinstallation für Mac OS X:

1. Wenn Sie eine USB- oder eine drahtgebundene Netzwerkverbindung verwenden, schließen Sie das Kabel jetzt an.
2. Legen Sie die CD in den Computer ein, und befolgen Sie die Anweisungen auf dem Bildschirm. Die Installation ist beendet.

HINWEIS: Bei Netzwerkverbindungen: Wenn das Installationsprogramm das Produkt auf dem Netzwerk nicht erkennt, müssen Sie die IP-Adresse manuell eingeben. Um die IP-Adresse zu finden, berühren Sie die Schaltfläche **Einrichtung** , dann **Berichte** und anschließend **Konfigurationsbericht**. Sie finden die IP-Adresse auf der ersten Seite des Berichts.

IT Installazione del software per Mac OS X:

1. Se si utilizza una connessione di rete cablata o USB, collegare subito il cavo.
2. Inserire il CD nel computer e seguire le istruzioni visualizzate sullo schermo. L'installazione è stata completata.

NOTA: per le connessioni di rete, se il programma di installazione non rileva il prodotto sulla rete, potrebbe essere necessario immettere manualmente l'indirizzo IP. Per individuare l'indirizzo IP, toccare il pulsante **Impostazione** , toccare **Rapporti**, quindi **Rapporto configurazione**. L'indirizzo IP è riportato nella prima pagina del rapporto.

ES Instalación de software para Mac OS X:

1. Si utiliza una conexión de red USB o por cable, conecte el cable.
2. Introduzca el CD en el equipo y siga las instrucciones que aparecen en pantalla. Se completó la instalación.

NOTA: para conexiones de red, si el programa de instalación no detecta el producto en la red, es posible que deba introducir la dirección IP de forma manual. Para averiguar su dirección IP, toque el botón **Configuración** , toque **Informes** y, a continuación, toque **Informe de configuración**. La dirección IP aparece en la primera página del informe.

BG Инсталиране на софтуера за Mac OS X:

1. Ако използвате USB или кабелна мрежова връзка, свържете кабела сега.
2. Поставете компактдиска в компютъра и следвайте инструкциите на екрана. Инсталирането е завършено.

ЗАБЕЛЕЖКА: За мрежови връзки, ако инсталиращата програма не открие устройството в мрежата, може да се наложи да въведете ръчно IP адреса. За да намерите IP адреса, докоснете бутона **Setup** (Настройка) , **Reports** (Отчети) и след това **Configuration Report** (Отчет за конфигурация). IP адресът е изписан на първата страница на отчета.

CA Instal·lació de programari per al Mac OS X:

1. Si feu servir una connexió mitjançant USB o una connexió de xarxa amb fil, connecteu el cable.
2. Inseriu el CD a l'ordinador i seguiu les instruccions de la pantalla. La instal·lació ha finalitzat.

NOTA: per a connexions de xarxa, si el programa d'instal·lació no detecta el producte a la xarxa, potser haureu d'introduir l'adreça IP manualment. Per trobar l'adreça IP, toqueu el botó **Configuració** , toqueu **Informes** i, tot seguit, **Informe de configuració**. L'adreça IP apareix a la primera pàgina de l'informe.

HR Instalacija softvera za sustav Mac OS X:

1. Ako koristite USB vezu ili kabelsku mrežu, sad priključite kabel.
2. Umetnite CD u računalo i pratite upute na zaslonu. Instalacija je dovršena.

NAPOMENA: Za mrežne veze, ako instalacijski program ne prepozna uređaj na mreži, možda ćete morati ručno unijeti IP adresu. Kako biste pronašli IP adresu, dodirnite gumb **Postavke** , zatim **Izvešća** i na kraju **Konfiguracijski izvještaj**. IP adresa nalazi se na prvoj stranici izvješća.



CS Instalace softwaru v systému Mac OS X:

1. Pokud používáte kabelovou síť nebo připojení USB, připojte kabel.
2. Do mechaniky počítače vložte disk CD a postupujte podle pokynů na obrazovce. Instalace je dokončena.

POZNÁMKA: Pokud instalační program u síťových připojení nerozpozná produkt v síti, může být nutné zadat IP adresu ručně. K vyhledání IP adresy stiskněte tlačítko **Setup** (Nastavení) , **Reports** (Sestavy) a poté **Configuration Report** (Sestava konfigurace). IP adresa je uvedena na první stránce sestavy.

DA Softwareinstallation på Mac OS X:

1. Hvis du bruger en USB- eller kabelbaseret netværksforbindelse, skal du tilslutte kablet nu.
2. Sæt cd'en i computeren, og følg vejledningen på skærmen. Installationen er udført.

BEMÆRK: Hvis installationsprogrammet ved netværksforbindelser ikke registrerer produktet på netværket, skal du muligvis indtaste IP-adressen manuelt. Hvis du vil finde IP-adressen, skal du trykke på knappen **Opsætning** , trykke på **Rapporter** og derefter trykke på **Konfigurationsrapport**. IP-adressen står på første side i rapporten.

NL Software-installatie in Mac OS X:

1. Als u een USB-verbinding of bekabelde netwerkverbinding gebruikt, sluit u nu de kabel aan.
2. Plaats de cd in de computer en volg de instructies op het scherm. De installatie is nu voltooid.

OPMERKING: Als u gebruikmaakt van een netwerkverbinding en het installatieprogramma het product niet detecteert binnen het netwerk, dient u mogelijk het IP-adres handmatig in te voeren. Raak de knop **Instellingen** , vervolgens **Rapporten** en **Configuratie rapport** om het IP-adres te vinden. Het IP-adres staat vermeld op de eerste pagina van het rapport.

ET Tarkvara installimine Mac OS X-is:

1. Kui kasutate USB- või fiksvõrgu ühendust, ühendage kaabel.
2. Sisestage CD arvutisse ja järgige ekraanil kuvatavaid juhiseid. Paigaldamine on lõpetatud.

MÄRKUS. Kui tarkvara installiprogramm ei tuvasta võrgus teie toodet, tuleb IP-aadress sisestada käsitsi. IP-aadressi leidmiseks puudutage nuppu **Setup** (Häälustus) , puudutage **Reports** (Aruanded) ja seejärel puudutage **Configuration Report** (Konfiguratsiooni aruanne). IP-aadress on toodud aruande esimesel lehel.

FI Ohjelmiston asennus Mac OS X -käyttöjärjestelmissä:

1. Jos käytät USB-yhteyttä tai kiinteää verkkoyhteyttä, liitä kaapeli nyt.
2. Aseta CD-levy tietokoneeseen ja noudata näyttöön tulevia ohjeita. Asennus on valmis.

HUOMAUTUS: Verkkoyhteyden osalta, jos asennusohjelma ei havaitse tuotetta verkossa, IP-osoite on ehkä määritettävä manuaalisesti. Voit tarkistaa IP-osoitteen valitsemalla **Asetukset** , **Raportit** ja valitsemalla sitten **Määrittämisselä**. IP-osoite näkyy raportin ensimmäisellä sivulla.

EL Εγκατάσταση λογισμικού σε Mac OS X:

1. Εάν χρησιμοποιείτε σύνδεση USB ή ενσύρματου δικτύου, συνδέστε το καλώδιο τώρα.
2. Τοποθετήστε το CD στον υπολογιστή και ακολουθήστε τις οδηγίες στην οθόνη. Η εγκατάσταση ολοκληρώθηκε.

ΣΗΜΕΙΩΣΗ: Για τις συνδέσεις δικτύου: Αν το πρόγραμμα εγκατάστασης δεν εντοπίζει τη συσκευή στο δίκτυο, ίσως χρειαστεί να πληκτρολογήσετε τη διεύθυνση IP. Για να βρείτε τη διεύθυνση IP, πατήστε το κουμπί **Εγκατάσταση** , πατήστε **Αναφορές** και επιλέξτε **Αναφορά διαμόρφωσης**. Η διεύθυνση IP εμφανίζεται στην πρώτη σελίδα της αναφοράς.

HU Szoftvertelepítés Mac OS X rendszer esetében:

1. Ha USB vagy vezeték nélküli hálózati kapcsolatot használ, most csatlakoztassa a kábelt.
2. Helyezze be a CD-t a számítógépre, és kövesse a képernyőn megjelenő utasításokat. A telepítés befejeződött.

MEGJEGYZÉS: Ha hálózati kapcsolatot használ, a telepítőprogram nem érzékeli a készüléket a hálózaton, az IP-cím kézi megadására lehet szükség. Az IP-cím megtekintéséhez érintse meg a **Beállítás** , majd a **Jelentések**, végül a **Konfigurációs jelentés** lehetőséget. Az IP-cím a jelentés első oldalán található.

KK Mac OS X жүйесінде бағдарламалық құралды орнату:

1. USB немесе сымды желі байланысын пайдалансаңыз, кабельді қазір жалғаңыз.
2. Ықшам дискіні компьютерге салып, экрандағы нұсқауларды орындаңыз. Орнату аяқталды.

ЕСКЕРТПЕ: Желілік байланыстарда орнату бағдарламасы өнімді желіден автоматты түрде таппаса, IP мекенжайын қолмен енгізуіңіз қажет болуы мүмкін. IP мекенжайын табу үшін, **Орнату** , түймешігін түртіп, **Есептер**, содан кейін **Конфигурация есебі** тармағын түртіңіз. IP мекенжайы есептің бірінші бетіндегі тізімде беріледі.



LV Programmatūras instalēšana operētājsistēmā Mac OS X

1. Ja izmantojat USB vai vadu tīkla savienojumu, tagad pievienojiet kabeli.
2. Ievietojiet kompaktdisku datorā, un izpildiet ekrānā redzamās instrukcijas. Instalēšana ir pabeigta.

PIEZĪME. Ja ir tīkla savienojums un instalēšanas programma nekonstatē tīklā produktu, var būt nepieciešams manuāli ievadīt IP adresi. Lai atrastu IP adresi, pieskarieties pogai **Iestatīšana**, pieskarieties opcijai **Atskaites** un pēc tam pieskarieties opcijai **Konfigurācijas pārskats**. IP adrese ir norādīta pārskata pirmajā lapā.

LT Programinés įrangos diegimas „Mac OS X“:

1. Jei naudojate USB arba laidinio tinklo jungtį, prijunkite kabelį dabar.
2. Įdėkite kompaktinį diską į kompiuterį ir laikykitės ekrane pateikiamų instrukcijų. Įdiegimas baigtas.

PASTABA: Naudojant tinklo jungtis, jei įdiegimo programa neaptinka produkto tinklą, gali reikėti ranka įvesti IP adresą. Norėdami rasti IP adresą, palieskite mygtuką **Sąranka**, palieskite **Ataskaitos** ir tada palieskite **Konfiguracijos ataskaita**. IP adresas yra nurodytas pirmame ataskaitos puslapyje.

NO Programvareinstallering for Mac OS X:

1. Hvis du bruker en USB-tilkobling eller en kabel til netverkstillkobling, kobler du til kabelen nå.
2. Sett CD-en inn i datamaskinen, og følg instruksjonene på skjermen. Installeringen er fullført.

MERK: For netverkstillkoblinger: Hvis installeringsprogrammet ikke oppdager produktet i nettverket, må du kanskje angi IP-adressen manuelt. Finn IP-adressen ved å velge **Oppsett**, **Rapporter** og deretter **Konfigurasjonsrapport**. IP-adressen er oppført på første side av rapporten.

PL Instalacja oprogramowania w systemie Mac OS X:

1. Jeśli jako połączenie jest używany kabel USB lub sieciowy, podłącz go teraz.
2. Włóż płytę CD do komputera i postępuj zgodnie z instrukcjami wyświetlanymi na ekranie. Instalacja została zakończona.

UWAGA: W przypadku połączeń sieciowych: jeśli program instalacyjny nie wykryje produktu w sieci, konieczne może być ręczne podanie adresu IP. Aby znaleźć adres IP, dotknij przycisku **Konfiguracja**, dotknij opcji **Raporty**, a następnie dotknij opcji **Raport konfiguracji**. Adres IP znajduje się na pierwszej stronie raportu.

PT Instalação do software para Mac OS X:

1. Se você estiver usando USB ou uma conexão de rede cabeada, conecte o cabo agora.
2. Insira o CD no computador e siga as instruções na tela. A instalação está concluída.

OBSERVAÇÃO: Para conexões de rede, se o programa de instalação não detectar o produto na rede, você precisará especificar o endereço IP manualmente. Para encontrar o endereço IP, toque no botão **Configurar**, toque em **Relatórios** e em **Relatório de configuração**. O endereço IP estará listado na primeira página do relatório.

RO Instalarea software-ului pentru Mac OS X:

1. Dacă utilizați o conexiune USB sau o conexiune la rețea prin cablu, conectați cablul acum.
2. Introduceți CD-ul în computer și urmați instrucțiunile de pe ecran. Instalarea este completă.

NOTĂ: Pentru conexiunile în rețea, dacă programul de instalare nu detectează produsul în rețea, este posibil să fie necesară introducerea manuală a adresei IP. Pentru a găsi adresa IP, atingeți butonul **Configurare**, atingeți **Rapoarte**, apoi atingeți **Raport de configurare**. Adresa IP este listată pe prima pagină a raportului.

RU Установка ПО для Mac OS X:

1. Если используется USB-подключение или проводная сеть, подключите кабель сейчас.
2. Вставьте компакт-диск в компьютер и следуйте инструкциям на экране. Установка завершена.

ПРИМЕЧАНИЕ. Если при беспроводном подключении программа установки не обнаруживает устройство в сети, возможно, потребуется ввести IP-адрес вручную. Чтобы найти IP-адрес, коснитесь кнопки **настройки**, затем коснитесь **Отчеты** и нажмите **Отчет о конфигурации**. IP-адрес находится на первой странице отчета.



SR Instalacija softvera na sistemu Mac OS X:

1. Ako koristite USB vezu ili mrežu povezanu kablovima, sad priključite kabl.
2. Stavite CD u računar i pratite uputstva na ekranu. Instalacija je završena.

NAPOMENA: Za mrežne veze, ako program za instalaciju ne prepozna uređaj na mreži, moraćete ručno da unesete IP adresu. Da biste pronašli IP adresu dodirnite dugme **Setup** (Podešavanje) , pa **Reports** (Izveštaji), a zatim dodirnite **Configuration Report** (Izveštaj o konfiguraciji). IP adresa nalazi se na prvoj strani izveštaja.

SK Inštalácia softvéru v systéme Mac OS X:

1. Ak používate pripojenie USB alebo pripojenie káblovej siete, teraz pripojte kábel.
2. Do počítača vložte disk CD a postupujte podľa pokynov na obrazovke. Inštalácia je ukončená.

POZNÁMKA: Ak inštaláčny program v rámci sieťového pripojenia nerozpozná zariadenie v sieti, možno budete musieť zadať adresu IP manuálne. Ak chcete zistiť adresu IP, dotknite sa tlačidla **Setup** (Nastavenie) , potom sa dotknite položky **Reports** (Správy) a vyberte možnosť **Configuration Report** (Konfiguračná správa). Adresa IP je uvedená na prvej strane správy.

SL Namestitev programske opreme v sistemu Mac OS X:

1. Če uporabljate povezavo USB ali povezavo z žičnim omrežjem, zdaj priključite kabl.
2. Vstavite CD v računalnik in sledite navodilom na zaslonu. Namestitev je končana.

OPOMBA: Če pri povezavi z omrežjem namestitveni program ne zazna izdelka v omrežju, boste morali naslov IP morda vnesti ročno. Naslov IP ugotovite tako, da se dotaknete gumba **Nastavitev** , nato pa še možnosti **Poročila** in **Poročilo o konfiguraciji**. Naslov IP je naveden na prvi strani poročila.

SV Installation av programvara för Mac OS X:

1. Om du använder en USB- eller trådlansluten nätverksanslutning ansluter du kabeln nedan.
2. Sätt i cd-skivan i datorn och följ instruktionerna på skärmen. Installationen är klar.

Obs! För nya nätverksanslutningar: Om installationsprogrammet inte upptäcker produkten på nätverket kan det hända att du måste ange IP-adressen manuellt. Du hittar IP-adressen genom att trycka på **Inställningar** , **Rapporter** och sedan på **Konfigurationsrapport**. IP-adressen anges på första sidan i rapporten.

TR Mac OS X için yazılım yüklemesi:

1. USB veya kablolu bir ağ bağlantısı kullanıyorsanız, kabloyu şimdi takın.
2. CD'yi bilgisayara takın ve ekrandaki yönergeleri izleyin. Yükleme işlemi tamamlanmıştır.

NOT: Ağ bağlantıları için, yükleme programı ürünü açınızda otomatik olarak algılamazsa, IP adresini el ile girmeniz gerekebilir. IP adresini bulmak için **önce Kurulum** , **düğmesine**, **ardından Raporlar ve daha sonra Konfigürasyon Raporu'na** dokununuz. IP adresi, raporun ön sayfasında listelenmiştir.

UK Встановлення програмного забезпечення для Mac OS X:

1. Якщо ви використовуєте USB- або кабельне мережеве з'єднання, підключіть кабель зараз.
2. Вставте компакт-диск у комп'ютер і виконайте вказівки на екрані. Встановлення завершено.

ПРИМІТКА. Якщо для мережевого підключення програма встановлення не виявила пристрою в мережі, введіть IP-адресу вручну. Щоб дізнатися IP-адресу, натисніть кнопку **налаштування** , потім натисніть **Reports** (Звіти) і **Configuration Report** (Звіт конфігурації). IP-адресу вказано на першій сторінці звіту.

AR تثبيت البرنامج لـ Mac OS X:

١. إذا كنت تستخدم USB أو اتصال شبكة سلكياً، فقم بتوصيل الكبل الآن.

٢. أدخل القرص المضغوط في الكمبيوتر، واتبع الإرشادات التي تظهر على الشاشة. لقد تم استكمال عملية التركيب.

ملاحظة: بالنسبة إلى اتصالات الشبكات، إذا لم يكشف برنامج التثبيت المنتج على الشبكة، فقد تضطر إلى إدخال عنوان IP يدوياً. لإيجاد عنوان IP، المس زر **Setup** (الإعداد)، ثم **Reports** (التقارير) وبعدها **Configuration Report** (تقرير التكوين). يتم إدراج عنوان IP على الصفحة الأولى من التقرير.



EN Software installation for Mac wireless networks (wireless models only):

1. On the product control panel, touch the wireless button. Touch **Wireless Menu**, and then touch **Wireless Setup Wizard**. Follow the instructions to complete the wireless setup.
2. Insert the CD into the computer, and follow the on-screen instructions. Installation is complete.

NOTE: If the installation program does not detect the product on the network, you might need to enter the IP address manually. To find the IP address, touch the **Setup** button, touch **Reports**, and then touch **Configuration Report**. The IP address is listed on the first page of the report.

FR Installation logicielle pour les réseaux sans fil Mac (modèles sans fil uniquement) :

1. Sur le panneau de commande du produit, appuyez sur le bouton sans fil . Appuyez sur le **menu Sans fil**, puis sur **Assistant d'installation sans fil**. Veuillez suivre les instructions pour terminer la configuration sans fil.
2. Insérez le CD dans l'ordinateur et suivez les instructions affichées à l'écran. L'installation est terminée.

REMARQUE : Si le programme d'installation ne détecte pas le produit sur le réseau, il peut être nécessaire de saisir manuellement l'adresse IP. Pour connaître l'adresse IP, appuyez sur la touche **Configuration** , puis appuyez sur **Rapports**, puis **Rapport de configuration**. L'adresse IP est indiquée sur la première page du rapport.

DE Software-Installation für drahtlose Mac-Netzwerke (nur für Drahtlos-Modelle):

1. Berühren Sie auf dem Bedienfeld des Geräts das Drahtlossymbol . Berühren Sie **Drahtlos-Menü**, und berühren Sie dann **Assistent für die drahtlose Installation**. Befolgen Sie die Anweisungen, um die drahtlose Einrichtung abzuschließen.
2. Legen Sie die CD in den Computer ein, und befolgen Sie die Anweisungen auf dem Bildschirm. Die Installation ist beendet.

HINWEIS: Wenn das Installationsprogramm das Produkt auf dem Netzwerk nicht erkennt, müssen Sie die IP-Adresse eventuell manuell eingeben. Um die IP-Adresse zu finden, berühren Sie die Schaltfläche **Einrichtung** , dann **Berichte** und anschließend **Konfigurationsbericht**. Sie finden die IP-Adresse auf der ersten Seite des Berichts.

IT Installazione del software per reti wireless Mac (solo modelli wireless):

1. Sul pannello di controllo del prodotto, toccare il pulsante Wireless . Toccare **Menu Wireless**, quindi toccare **Configurazione wireless guidata**. Seguire le istruzioni per completare la configurazione wireless.
2. Inserire il CD nel computer e seguire le istruzioni visualizzate sullo schermo. L'installazione è stata completata.

NOTA: se il programma di installazione non trova il prodotto sulla rete, potrebbe essere necessario immettere manualmente l'indirizzo IP. Per individuare l'indirizzo IP, toccare il pulsante **Impostazione** , toccare **Rapporti**, quindi **Rapporto configurazione**. L'indirizzo IP è riportato nella prima pagina del rapporto.

ES Instalación de software para redes inalámbricas de Mac (solo modelos inalámbricos):

1. En el panel de control del producto, toque el botón de conexión inalámbrica . Toque **Menú inalámbr.** y, a continuación, toque **Asist. config. inalám.** Siga las instrucciones para realizar la configuración inalámbrica.
2. Introduzca el CD en el equipo y siga las instrucciones que aparecen en pantalla. Se completó la instalación.

NOTA: si el programa de instalación no detecta el producto en la red, es posible que deba introducir la dirección IP de forma manual. Para averiguar su dirección IP, toque el botón **Configuración** , toque **Informes** y, a continuación, toque **Informe de configuración**. La dirección IP aparece en la primera página del informe.

BG Инсталиране на софтуера за безжични мрежи под Mac (само за безжични модели):

1. От контролния панел докоснете бутона за безжична мрежа. Докоснете **Wireless Menu** (Меню "Безжична връзка") и след това **Wireless Setup Wizard** (Съветник за настройка на безжична връзка). Следвайте инструкциите, за да изпълните конфигурирането за безжичната мрежа.
2. Поставете компактдиска в компютъра и следвайте инструкциите на екрана. Инсталирането е завършено.

ЗАБЕЛЕЖКА: Ако инсталиращата програма не открие устройството в мрежата, може да се наложи да въведете ръчно IP адреса. За да намерите IP адреса, докоснете бутона **Setup** (Настройка) , **Reports** (Отчети) и след това **Configuration Report** (Отчет за конфигурация). IP адресът е изписан на първата страница на отчета.



CA Instal·lació de programari per a xarxes sense fil de Mac (només models sense fil):

1. Al tauler de control, toqueu el botó sense fil . Toqueu **Menú sense fil** i després toqueu **Assistent de configuració de sense fil**. Seguiu les instruccions per completar la configuració sense fil.
2. Inserir el CD a l'ordinador i seguiu les instruccions de la pantalla. La instal·lació ha finalitzat.

NOTA: si el programa d'instal·lació no detecta el producte a la xarxa, potser haureu d'introduir l'adreça IP manualment. Per trobar l'adreça IP, toqueu el botó **Configuració** , toqueu **Informes** i, tot seguit, **Informe de configuració**. L'adreça IP apareix a la primera pàgina de l'informe.

HR Instaliranje softvera za bežične mreže sa sustavom Mac (samo bežični modeli):

1. Na upravljačkoj ploči uređaja dodirnite gumb za bežično povezivanje . Dodirnite **Bežični izbornik**, zatim dodirnite **Čarobnjak za bežično postavljanje**. Slijedite upute kako biste dovršili bežične postavke.
2. Umetnite CD u računalo i pratite upute na zaslonu. Instalacija je dovršena.

NAPOMENA: Ako instalacijski program ne prepozna uređaj na mreži, možda ćete morati ručno unijeti IP adresu. Kako biste pronašli IP adresu, dodirnite gumb **Postavke** , zatim **Izvešća** i na kraju **Konfiguracijski izvještaj**. IP adresa nalazi se na prvoj stranici izvješća.

CS Instalace softwaru pro bezdrátové sítě v systému Mac (pouze pro bezdrátové modely):

1. Na ovládacím panelu produktu stiskněte tlačítko pro bezdrátové připojení . Stiskněte nabídku **Wireless Menu** (Bezdrátové připojení) a poté možnost **Wireless Setup Wizard** (Průvodce instalací bezdrátové sítě). Podle pokynů dokončete nastavení bezdrátové sítě.
2. Do mechaniky počítače vložte disk CD a postupujte podle pokynů na obrazovce. Instalace je dokončena.

POZNÁMKA: Pokud instalační program nerozpozná produkt v síti, může být nutné zadat IP adresu ručně. K vyhledání IP adresy stiskněte tlačítko **Setup** (Nastavení) , **Reports** (Sestavy) a poté **Configuration Report** (Sestava konfigurace). IP adresa je uvedena na první stránce sestavy.

DA Softwareinstallation i trådløse Mac-netværk (kun trådløse modeller):

1. Tryk på knappen trådløs på produktets kontrolpanel. Tryk på **menuen Trådløs**, og tryk derefter på **Guide til trådløs opsætning**. Følg anvisningerne for at afslutte den trådløse opsætning.
2. Sæt cd'en i computeren, og følg vejledningen på skærmen. Installationen er udført.

BEMÆRK: Hvis installationsprogrammet ikke registrerer produktet på netværket, skal du muligvis indtaste IP-adressen manuelt. Hvis du vil finde IP-adressen, skal du trykke på knappen **Opsætning** , trykke på **Rapporter** og derefter trykke på **Konfigurationsrapport**. IP-adressen står på første side i rapporten.

NL Software-installatie voor draadloze netwerken in Mac (alleen draadloze modellen):

1. Raak op het bedieningspaneel van het apparaat de knop voor draadloze verbinding aan. Raak **Menu Draadloos** en vervolgens **Wizard Draadl. netw. inst.** aan. Volg de instructies om het instellen van de draadloze verbinding te voltooien.
2. Plaats de cd in de computer en volg de instructies op het scherm. De installatie is nu voltooid.

OPMERKING: Als het installatieprogramma het product niet detecteert binnen het netwerk, dient u mogelijk het IP-adres handmatig in te voeren. Raak de knop **Instellingen** aan en vervolgens **Rapporten** en **Configuratierapport** om het IP-adres te vinden. Het IP-adres staat vermeld op de eerste pagina van het rapport.

ET Tarkvara installimine Maci traadita võrkudele (ainult traadita mudelid):

1. Puudutage juhtpaneelil nuppu Wireless (Traadita) . Puudutage **menüüd Wireless** (Traadita), seejärel puudutage **Wireless Setup Wizard** (Traadita häälestuse viisard). Traadita häälestuse teostamiseks järgige juhiseid.
2. Sisestage CD arvutisse ja järgige ekraanil kuvatavaid juhiseid. Paigaldamine on lõpetatud.

MÄRKUS. Kui tarkvara installiprogramm ei tuvasta võrgus teie toodet, tuleb IP-aadress sisestada käsitsi. IP-aadressi leidmiseks puudutage nuppu **Setup** (Häälestus) , puudutage **Reports** (Aruanded) ja seejärel puudutage **Configuration Report** (Konfiguratsiooni aruanne). IP-aadress on toodud aruande esimesel lehel.

FI Ohjelmiston asennus langattomaan verkkoon Macintosh-tietokoneessa (vain langattomat mallit):

1. Valitse laitteen ohjauspaneelista langattoman yhteyden -painike. Valitse **Langaton-valikko** ja sitten **Langaton asennustoiminto**. Suorita langaton määrittäminen loppuun noudattamalla ohjeita.
2. Aseta CD-levy tietokoneeseen ja noudata näyttöön tulevia ohjeita. Asennus on valmis.

HUOMAUTUS: Jos asennusohjelma ei havaitse tuotetta verkossa, IP-osoite on ehkä määritettävä manuaalisesti. Voit tarkistaa IP-osoitteen valitsemalla **Asetukset** , **Raportit** ja valitsemalla sitten **Määrittäysraportti**. IP-osoite näkyy raportin ensimmäisellä sivulla.



EL Εγκατάσταση λογισμικού για ασύρματα δίκτυα Mac (μόνο για ασύρματα μοντέλα):

1. Στον πίνακα ελέγχου της συσκευής, πατήστε το κουμπί ασύρματης σύνδεσης . Επιλέξτε **Μενού ασύρματων συνδέσεων** και, στη συνέχεια, **Οδηγός ασύρματης εγκατάστασης**. Ακολουθήστε τις οδηγίες για να ολοκληρώσετε την ασύρματη εγκατάσταση.
2. Τοποθετήστε το CD στον υπολογιστή και ακολουθήστε τις οδηγίες στην οθόνη. Η εγκατάσταση ολοκληρώθηκε.

ΣΗΜΕΙΩΣΗ: Αν το πρόγραμμα εγκατάστασης δεν εντοπίζει τη συσκευή στο δίκτυο, ίσως χρειαστεί να πληκτρολογήσετε τη διεύθυνση IP. Για να βρείτε τη διεύθυνση IP, πατήστε το κουμπί **Εγκατάσταση** , πατήστε **Αναφορές** και επιλέξτε **Αναφορά διαμόρφωσης**. Η διεύθυνση IP εμφανίζεται στην πρώτη σελίδα της αναφοράς.

HU Szoftvertelepítés vezeték nélküli Mac hálózatok esetében (kizárólag vezeték nélküli típusok esetén):

1. A készülék kezelőpanelén érintse meg a Vezeték nélküli gombot. Érintse meg a **Vezeték nélküli menü**, majd a **Vezeték nélküli telepítési varázsló** lehetőséget. A beállítások megadásához hajtsa végre a képernyőn megjelenő utasításokat.
2. Helyezze be a CD-t a számítógépbe, és kövesse a képernyőn megjelenő utasításokat. A telepítés befejeződik.

MEGJEGYZÉS: Ha a telepítőprogram nem érzékeli a készüléket a hálózaton, az IP-cím kézi megadására lehet szükség. Az IP-cím megtekintéséhez érintse meg a **Beállítás** gombot, majd a **Jelentések**, végül a **Konfigurációs jelentés** lehetőséget. Az IP-cím a jelentés első oldalán található.

KK Mac сымсыз желілерінде бағдарламалық құрал орнату үшін (тек сымсыз үлгілерде):

1. Өнімнің басқару тақтасындағы сымсыз байланыс түймешігін түртіңіз. **Сымсыз мәзір**, одан кейін **Сымсыз орнату шебері** түймешіктерін басыңыз. Сымсыз орнатуды аяқтау үшін, нұсқауларды орындаңыз.
2. Ықшам дискіні компьютерге салып, экрандағы нұсқауларды орындаңыз. Орнату аяқталды.

ЕСКЕРТПЕ: Орнату бағдарламасы өнімді желіден автоматты түрде таппаса, IP мекенжайын қолмен енгізуіңіз қажет болуы мүмкін. IP мекенжайын табу үшін, **Орнату** түймешігін түртіп, **Есептер**, содан кейін **Конфигурация есебі** тармағын түртіңіз. IP мекенжайы есептің бірінші бетіндегі тізімде беріледі.

LV Programatūras instalēšana Mac bezvadu tīklos (tikai bezvadu modeļiem):

1. Iekārtas vadības panelī pieskarieties bezvadu pogai. Pieskarieties izvēlnei **Bezvadu izvēlne** un pēc tam opcijai **Bezvadu iestatīšanas vednis**. Sekojiet norādījumiem par bezvadu tīkla iestatīšanu.
2. Ievietojiet kompaktdisku datorā, un izpildiet ekrānā redzamās instrukcijas. Instalēšana ir pabeigta.

PIEZĪME. Ja instalēšanas programma nekonstatē tīklā produktu, var būt nepieciešams manuāli ievadīt IP adresi. Lai atrastu IP adresi, pieskarieties pogai **Iestatīšana** , pieskarieties opcijai **Atskaites** un pēc tam pieskarieties opcijai **Konfigurācijas pārskats**. IP adrese ir norādīta pārskata pirmajā lapā.

LT „Mac“ belaidžių tinklų programinės įrangos įdiegimas (tik belaidžiuose modeliuose):

1. Gaminio valdymo pulte palieskite belaidės jungties mygtuką . Palieskite **Belaidės jungties meniu**, tada palieskite **Belaidės sąrankos vedlys**. Laikykites instrukcijų ir pabaikite belaidės jungties sąranką.
2. Įdėkite kompaktinį diską į kompiuterį ir laikykites ekrane pateikiamų instrukcijų. Įdiegimas baigtas.

PASTABA: Jei įdiegimo programa neaptinka produkto tinklę, gali reikėti ranka įvesti IP adresą. Norėdami rasti IP adresą, palieskite mygtuką **Sąranka** , palieskite **Ataskaitos** ir tada palieskite **Konfigūracijos ataskaita**. IP adresas yra nurodytas pirmame ataskaitos puslapyje.

NO Programvareinstallering for Mac - trådløse nettverk (kun trådløse modeller):

1. På produktets kontrollpanel trykker du på trådløsknappen . Velg Trådløs meny, **og velg deretter Veiviser for trådl. oppsett**. Følg instruksjonene for å fullføre trådløsoppsettet.
2. Sett CDen inn i datamaskinen, og følg instruksjonene på skjermen. Installeringsen er fullført.

MERK: Hvis installeringsprogrammet ikke oppdager produktet i nettverket, må du kanskje angi IP-adressen manuelt. Finn IP-adressen ved å velge **Oppsett** , **Rapporter** og deretter **Konfigurasjonsrapport**. **IP-adressen er oppført på første side i rapporten.**

PL Instalacja oprogramowania dla sieci bezprzewodowych opartych na systemie Mac (wyłącznie modele bezprzewodowe):

1. Na panelu sterowania urządzenia dotknij przycisku sieci bezprzewodowej . Dotknij opcji **Menu bezprzewodowe**, a następnie opcji **Kreator konfiguracji bezprzewodowej**. Wykonuj kolejne instrukcje, aby zakończyć konfigurację.
2. Włóż płytę CD do komputera i postępuj zgodnie z instrukcjami wyświetlanymi na ekranie. Instalacja została zakończona.

UWAGA: Jeśli program instalacyjny nie wykryje produktu w sieci, konieczne może być ręczne podanie adresu IP. Aby znaleźć adres IP, dotknij przycisku **Konfiguracja** , dotknij opcji **Raporty**, a następnie dotknij opcji **Raport konfiguracji**. Adres IP znajduje się na pierwszej stronie raportu.



PT **Instalação do software para redes sem fio no Mac** (somente para modelos sem fio):

1. No painel de controle do produto, toque no botão sem fio . Toque no **menu sem fio** e no **assistente de configuração sem fio**. Siga as instruções para concluir a configuração sem fio.
2. Insira o CD no computador e siga as instruções na tela. A instalação está concluída.

OBSERVAÇÃO: Se o programa de instalação não detectar o produto na rede, você precisará especificar o endereço IP manualmente. Para encontrar o endereço IP, toque no botão **Configurar** , toque em **Relatórios** e em **Relatório de configuração**. O endereço IP estará listado na primeira página do relatório.

RO **Instalarea software-ului pentru rețelele wireless Mac** (doar pentru modelele wireless):

1. Pe panoul de control al produsului, atingeți butonul Wireless . Atingeți **Meniu wireless**, apoi atingeți **Expert configurare wireless**. Urmăriți instrucțiunile pentru a finaliza configurarea wireless.
2. Introduceți CD-ul în computer și urmați instrucțiunile de pe ecran. Instalarea este completă.

NOTĂ: Dacă programul de instalare nu detectează produsul în rețea, este posibil să fie necesară introducerea manuală a adresei IP. Pentru a găsi adresa IP, atingeți butonul **Configurare** , atingeți **Rapoarte**, apoi atingeți **Raport de configurare**. Adresa IP este listată pe prima pagină a raportului.

RU **Установка программного обеспечения для беспроводных сетей Mac** (только для беспроводных моделей):

1. На панели управления устройства коснитесь кнопки беспроводного соединения . Коснитесь **меню беспроводной соединения**, затем нажмите **Мастер настройки беспроводного соединения**. Для завершения установки следуйте инструкциям на экране.
2. Вставьте компакт-диск в компьютер и следуйте инструкциям на экране. Установка завершена.

ПРИМЕЧАНИЕ. Если программа установки не обнаруживает устройство в сети, возможно, потребуется ввести IP-адрес вручную. Чтобы найти IP-адрес, коснитесь кнопки **настройки** , затем коснитесь **Отчеты** и нажмите **Отчет о конфигурации**. IP-адрес находится на первой странице отчета.

SR **Instalacija softvera za bežične mreže sa sistemom Mac** (samo za bežične modele):

1. Dodirnite dugme za bežičnu mrežu na kontrolnoj tabli. Dodirnite **Wireless Menu** (Meni za bežičnu mrežu), a zatim dodirnite **Wireless Setup Wizard** (Čarobnjak za podešavanje bežične mreže). Pratite uputstva da biste dovršili bežično postavljanje.
2. Stavite CD u računar i pratite uputstva na ekranu. Instalacija je završena.

NAPOMENA: Ako program za instalaciju ne prepozna uređaj na mreži, moraćete ručno da unesete IP adresu. Da biste pronašli IP adresu dodirnite dugme **Setup** (Podešavanje) , pa **Reports** (Izveštaji), a zatim dodirnite **Configuration Report** (Izveštaj o konfiguraciji). IP adresa nalazi se na prvoj strani izveštaja.

SK **Inštalácia softvéru pre bezdrôtové siete v systéme Mac** (len bezdrôtové modely):

1. Na ovládacom paneli zariadenia sa dotknite tlačidla bezdrôtového pripojenia . Dotknite sa položky **Wireless Menu** (Ponuka bezdrôtového pripojenia) a potom zvolte možnosť **Wireless Setup Wizard** (Sprivodca nastavením bezdrôtovej siete). Inštaláciu bezdrôtovej siete dokončíte podľa pokynov.
2. Do počítača vložte disk CD a postupujte podľa pokynov na obrazovke. Inštalácia je ukončená.

POZNÁMKA: Ak inštaláčny program nerozpozna zariadenie v sieti, možno budete musieť zadať adresu IP manuálne. Ak chcete zistiť adresu IP, dotknite sa tlačidla **Setup** (Nastavenie) , potom sa dotknite položky **Reports** (Správy) a vyberte možnosť **Configuration Report** (Konfiguračná správa). Adresa IP je uvedená na prvej strane správy.

SL **Namestitiev programske opreme za brezžična omrežja Mac** (samo za brezžične modele):

1. Na nadzorni plošči izdelka se dotaknite gumba za brezžično povezavo . Dotaknite se **menija Brezžična povezava** in nato možnosti **Čarovnik za namestitiev brezžične povezave**. Sledite navodilom, da dokončate namestitev brezžične povezave.
2. Vstavite CD v računalnik in sledite navodilom na zaslonu. Namestitev je končana.

OPOMBA: Če namestitveni program ne zazna izdelka v omrežju, boste morali naslov IP morda vnesti ročno. Naslov IP ugotovite tako, da se dotaknete gumba **Nastavitiev** , nato pa še možnosti **Poročila** in **Poročilo o konfiguraciji**. Naslov IP je naveden na prvi strani poročila.



SV Programvaruinstallation för trådlösa Mac-nätverk (endast trådlösa modeller):

1. På produktens kontrollpanel trycker du på knappen för trådlös anslutning . Tryck på **Trådlöst-menyn** och sedan på **Guiden Trådlös konfig**. Följ instruktionerna för att slutföra den trådlösa installationen.
2. Sätt i cd-skivan i datorn och följ instruktionerna på skärmen. Installationen är klar.

Obs! Om installationsprogrammet inte upptäcker produkten på nätverket kan det hända att du måste ange IP-adressen manuellt. Du hittar IP-adressen genom att trycka på **Inställningar** , **Rapporter** och sedan på **Konfigurationsrapport**. IP-adressen anges på första sidan i rapporten.

TR Mac kablosuz ağ yazılım yüklemesi (sadece kablosuz modellerde):

1. Ürün kontrol panelinde, kablosuz düğmesine dokunun. **Wireless Menu'ye (Kablosuz Menü)** ve **Wireless Setup Wizard'a (Kablosuz Kurulum Sihirbazı)** dokunun. Ekrandaki yönergeleri izleyerek kablosuz kurulumu tamamlayın.
2. CD'yi bilgisayara takın ve ekrandaki yönergeleri izleyin. Yükleme işlemi tamamlanmıştır.

NOT: Yükleme programı ürünü açınızda otomatik olarak algılamazsa, IP adresini el ile girmeniz gerekebilir. IP adresini bulmak için **önce Kurulum** düğmesine, **ardından Raporlar ve daha sonra Konfigürasyon Raporu'na** dokunun. IP adresi, raporun ön sayfasında listelenmiştir.

UK Встановлення програмного забезпечення для бездротових мереж Mac (тільки для бездротових моделей):

1. На панелі керування пристрою натисніть кнопку вибору бездротової мережі . Натисніть **Wireless Menu** (Меню бездротової мережі), тоді виберіть пункт **Wireless Setup Wizard** (Майстер налаштування бездротової мережі). Виконайте вказівки для завершення налаштування бездротової мережі.
2. Вставте компакт-диск у комп'ютер і виконайте вказівки на екрані. Встановлення завершено.

ПРИМІТКА. Якщо програма встановлення не виявила пристрою в мережі, введіть IP-адресу вручну. Щоб дізнатися IP-адресу, натисніть кнопку **налаштування** , потім натисніть **Reports** (Звіти) і **Configuration Report** (Звіт конфігурації). IP-адресу вказано на першій сторінці звіту.

AR تثبيت البرنامج لشبكات Mac اللاسلكية (الطرازات اللاسلكية فقط):

١. على لوحة التحكم الخاصة بالمنتج، المس زر اللاسلكي . المس **Wireless Menu** (قائمة اللاسلكي)، ثم المس **Wireless Setup Wizard** (معالج الإعداد اللاسلكي). اتبع الإرشادات لاستكمال الإعداد اللاسلكي.

٢. أدخل القرص المضغوط في الكمبيوتر، واتبع الإرشادات التي تظهر على الشاشة. لقد تم استكمال عملية التركيب.

ملاحظة: إذا لم يكشف برنامج التثبيت المنتج على الشبكة، فقد تحتاج لإدخال عنوان IP يدوياً. لإيجاد عنوان IP، المس زر **Setup** (الإعداد)، ثم **Reports** (التقارير) وبعدها **Configuration Report** (تقرير التكوين). يتم إدراج عنوان IP على الصفحة الأولى من التقرير.

EN To set up the Scan to E-mail, Scan to Network Folder, and Fax features, open the HP program folder on your computer, select the folder for this product, and then select the appropriate setup wizard. Follow the on-screen instructions.

Setup is complete. If you did not register your product during software installation go to www.register.hp.com to register now. The HP Help and Learn Center and other documentation are on the CD that came with the product or in the HP Program folder on your computer. The HP Help and Learn Center is a product help tool that provides easy access to product information, HP product Web support, troubleshooting guidance, and regulatory and safety information.

For regulatory compliance information, see the Warranty and Legal Guide on the product CD or at the following Web site:

www.hp.com/support/ljmfpm521dn or www.hp.com/support/ljmfpm521dw

FR Pour configurer les fonctions de télécopie et de numérisation vers e-mail ou vers dossier réseau, ouvrez le dossier de programmes HP sur votre ordinateur, sélectionnez le dossier correspondant à votre appareil, puis sélectionnez l'assistant d'installation approprié. Suivez les instructions affichées à l'écran.

L'installation est terminée. Si vous n'avez pas enregistré votre produit lors de l'installation du logiciel, rendez-vous sur www.register.hp.com pour le faire dès maintenant. Le centre d'aide et d'apprentissage HP (HP Help and Learn Center) ainsi que d'autres documents se trouvent sur le CD livré avec le produit ou dans le dossier dédié aux programmes HP sur votre ordinateur. Le centre d'aide et d'apprentissage HP est un outil d'aide qui fournit un accès facile aux informations sur le produit, à une assistance en ligne pour les produits HP, à un guide de dépannage et à des informations relatives à la réglementation et à la sécurité.

Pour les informations relatives à la conformité, consultez le Guide de garantie et d'informations légales sur le CD du produit ou sur le site Web suivant : www.hp.com/support/ljmfpm521dn ou www.hp.com/support/ljmfpm521dw

DE Um die Funktionen zum Scannen an E-Mail, Scannen an Netzwerkordner oder Faxen einzurichten, öffnen Sie den HP Programmordner auf Ihrem Computer, wählen Sie den Ordner für dieses Gerät, und wählen Sie dann den entsprechenden Einrichtungsassistenten. Befolgen Sie dann die Anweisungen auf dem Bildschirm.

Die Einrichtung ist abgeschlossen. Falls Sie Ihr Gerät während der Softwareinstallation nicht registriert haben, besuchen Sie die Website www.register.hp.com, um es jetzt zu registrieren. Das HP Help and Learn Center sowie weitere Dokumentation befindet sich auf der CD, die dem Gerät beiliegt, oder im HP Programmordner auf Ihrem Computer. Das HP Help and Learn Center ist eine Produkthilfe für einfachen Zugriff auf Produktinformationen, Web-Support für HP Produkte, Hinweise zur Fehlerbehebung sowie Zulassungs- und Sicherheitsinformationen.

Informationen zur Erfüllung behördlicher Bestimmungen finden Sie im Handbuch zu Garantie und rechtlichen Hinweisen auf der Geräte-CD oder auf der folgenden Website: www.hp.com/support/ljmfpm521dn oder www.hp.com/support/ljmfpm521dw

IT Per configurare le funzioni Scansione a e-mail, Scansione a cartelle di rete e Fax, aprire la cartella del programma HP presente nel computer in uso, selezionare la cartella per il prodotto, quindi scegliere la configurazione guidata corretta. Seguire le istruzioni visualizzate.

La configurazione è stata completata. Se durante l'installazione del software non è stata eseguita la registrazione del prodotto, visitare il sito Web www.register.hp.com per eseguire la registrazione. HP Help and Learn Center e documentazione aggiuntiva sono disponibili sul CD fornito con il prodotto o nella cartella dei programmi HP sul computer. HP Help and Learn Center è uno strumento di assistenza che fornisce accesso facilitato alle informazioni sul prodotto, supporto Web ai prodotti HP, guida alla risoluzione dei problemi e informazioni relative alla sicurezza e alle normative.

Per informazioni sulla conformità normativa, vedere il documento Garanzia e informazioni di carattere legale disponibile sul CD del prodotto o nel seguente sito Web: www.hp.com/support/ljmfpm521dn o www.hp.com/support/ljmfpm521dw

ES Para configurar las funciones Escaneo para correo electrónico, Escanear a una carpeta de red y Fax, abra la carpeta de programa de HP, seleccione la carpeta para este producto y, a continuación, seleccione el asistente de instalación adecuado. Siga las instrucciones que aparecen en pantalla.

La instalación ha terminado. Si no registró el producto durante la instalación del software, vaya a www.register.hp.com para registrarlo ahora. El centro de ayuda y formación de HP se incluye junto con otra documentación en el CD suministrado con el producto o en la carpeta de programas HP de su equipo. El centro de ayuda y formación de HP es una herramienta de ayuda para el producto que permite acceder fácilmente a información del producto, asistencia Web del producto HP, guía para la solución de problemas e información sobre reglamento y seguridad.

Para obtener información sobre el cumplimiento de normativas, consulte la garantía y guía legal del CD del producto o vaya al siguiente sitio Web: www.hp.com/support/ljmfpm521dn o www.hp.com/support/ljmfpm521dw

BG За да настроите функциите за сканиране към имейл, сканиране към мрежова папка и факс, отворете папката с програми на HP на вашия компютър, изберете папката за този продукт и подходящия съветник за настройка. Следвайте инструкциите на екрана. Инсталирането е завършено. Ако не сте регистрирали продукта по време на инсталирането на софтуера, отидете на www.register.hp.com, за да го регистрирате сега. Центърът на HP за помощ и обучение и друга документация се намират на компактдиска, предоставен с устройството, или в папката HP Program на вашия компютър. Центърът на HP за помощ и обучение е помощен инструмент за устройството, който предоставя лесен достъп до информация за принтера, уеб поддръжка за продукти на HP, указания за отстраняване на неизправности, както и нормативна информация и информация за техническата безопасност. За нормативна информация за съответствие вижте ръководството "Warranty and Legal Guide" на компактдиска или на следния уеб сайт: www.hp.com/support/ljmfpm521dn или www.hp.com/support/ljmfpm521dw

CA Per configurar les funcions Escanejar i enviar per correu, Escanejar a carpeta de xarxa i Fax, obriu la carpeta del programa d'HP de l'ordinador, seleccioneu la carpeta d'aquest producte i, a continuació, seleccioneu l'assistent d'instal·lació corresponent. Seguiu les instruccions de la pantalla.

La instal·lació ha finalitzat. Si no heu registrat el producte durant la instal·lació del programari, visiteu www.register.hp.com per fer-ho ara. El centre d'aprenentatge i ajuda d'HP i d'altra informació es troben al CD subministrat amb el producte o a la carpeta de programes HP del vostre ordinador. El centre d'aprenentatge i ajuda d'HP és una utilitat d'ajuda que permet accedir fàcilment a informació sobre productes, assistència tècnica web de productes HP, guia per a la solució de problemes i informació sobre normativa i seguretat.

Per obtenir informació sobre el compliment de normatives, vegeu la garantia i guia legal al CD del producte o en el lloc web següent: www.hp.com/support/ljmfpm521dn o www.hp.com/support/ljmfpm521dw

HR Za postavljanje skeniranja u e-poštu, skeniranja u mrežnu mapu i faksu na računalu otvorite mapu s HP programima, odaberite mapu za ovaj uređaj, a zatim odaberite odgovarajući čarobnjak za postavljanje. Slijedite upute na zaslonu.

Postavljanje je završeno. Ako uređaj niste registrirali tijekom instalacije softvera, idite na www.register.hp.com kako biste to učinili sada. Centar za podršku i učenje tvrtke HP i ostala dokumentacija nalaze se na CD-u koji je isporučen s proizvodom ili se nalaze u mapi s HP programima na vašem računalu. Centar za podršku i učenje tvrtke HP je alat za pomoć koji omogućava jednostavan pristup informacijama o proizvodu, HP web-podršci za proizvod, rješenjima problema, zakonskim propisima i sigurnosnim informacijama.

Za informacije o usklađenosti sa zakonskim propisima pogledajte Priručnik za jamstvo i pravna pitanja na CD-u isporučenom s uređajem ili web-stranicama u nastavku: www.hp.com/support/ljmfpm521dn ili www.hp.com/support/ljmfpm521dw

CS Chcete-li nastavit funkce Skenování do e-mailu, Skenování do síťové složky a Fax, otevřete složku programu HP v počítači, vyberte složku pro tento produkt a poté vyberte příslušného průvodce nastavením. Postupujte podle pokynů na obrazovce.

Instalace je dokončena. Pokud jste produkt nezaregistrovali v průběhu instalace softwaru, proveďte registraci nyní na webu www.register.hp.com. Návoděda HP, výukové centrum a další dokumentace je umístěna na disku CD-ROM dodaném s produktem nebo v programové složce HP v počítači. Návoděda HP a výukové centrum je nástroj nápovědy k produktu, který poskytuje snadný přístup k informacím o zařízení, internetové podpoře produktů společnosti HP, poradenství k odstraňování potíží a informace týkající se zákonných požadavků a bezpečnosti.

Informace týkající se zákonných požadavků naleznete v Průvodci zárukou a právními podmínkami na disku CD produktu nebo na následující webové stránce: www.hp.com/support/ljmfpm521dn nebo www.hp.com/support/ljmfpm521dw

DA Hvis du vil konfigurere funktionerne Scan til e-mail, Scan til netværksmappe og Fax, skal du åbne HP-programmappen på computeren, vælge mappen for dette produkt og derefter vælge den relevante opsætningsguide. Følg vejledningen på skærmen.

Installationen er fuldført. Hvis du ikke registrerede produktet under softwareinstallationen, kan du gå til www.register.hp.com for at registrere det nu. HP hjælpe- og læringscenter og anden dokumentation findes på den cd, der fulgte med produktet, eller i HP-programmappen på computeren. HP hjælpe- og læringscenter er et hjælpeværktøj til produktet, der giver nem adgang til produktoplysninger, websupport til HP-produkter, hjælp til fejlfinding, lovpligtige oplysninger og sikkerhedsoplysninger.

For oplysninger om overholdelse af lovgivning kan du se Garantivejledning og juridisk vejledning på produkt-cd'en eller på følgende websted: www.hp.com/support/ljmfpm521dn eller www.hp.com/support/ljmfpm521dw

NL

Als u de functies Scannen naar e-mail, Scannen naar netwerkmap en Fax wilt instellen, gaat u naar de programmamap van HP op uw computer, selecteert u de map voor dit apparaat en selecteert u de juiste configuratiewizard. Volg de instructies op het scherm op.

De installatie is nu voltooid. Als u het apparaat niet hebt geregistreerd tijdens de software-installatie, gaat u naar www.register.hp.com om het alsnog te registreren. Het HP Help & Learn Center en andere documentatie kunt u vinden op de cd-rom die bij het apparaat is geleverd of in de programmamap van HP op uw computer. Het HP Help & Learn Center is een hulpprogramma voor eenvoudige toegang tot productinformatie, onlineproductondersteuning van HP, hulp bij het oplossen van problemen en overheids- en veiligheidsinformatie.

Informatie over conformiteit met wettelijke voorschriften vindt u in de gids met informatie over garantie en juridische informatie op de product-cd of op de volgende website: www.hp.com/support/ljmfpm521dn of www.hp.com/support/ljmfpm521dw

ET

E-posti skaneerimise, võrgu kausta skaneerimise ja faksi funktsioonide seadistamiseks avage arvutis HP programmikaust, valige toote kaust ning seejärel valige vastav häälestuse viisard. Järgige ekraanil kuvatavaid juhiseid.

Häälestus on lõpetatud. Kui te ei registreerinud oma toodet tarkvara installimisel, siis minge registreerumiseks aadressile www.register.hp.com. Abi- ja teabekeskus „HP Help and Learn Center” ja muud dokumendid on salvestatud tootega kaasas olevale CD-le või Teie arvuti kausta HP Program. HP Help and Learn Center on tooteabi tööriist, mis pakub lihtsat juurdepääsu tooteinfole, HP toodete veebitoole, veaotsingu juhiste ja seadusandlust ja ohutust puudutavale teabele.

Nõuetele vastavuse kohta saate teavet seadme CD-l olevast garantii ja ametlikust juhendist või alltoodud veebisaidilt:

www.hp.com/support/ljmfpm521dn või www.hp.com/support/ljmfpm521dw

FI

Kun haluat ottaa käyttöön faksitoiminnot tai Skannaa sähköpostiin- tai Skannaa verkkokansioon -toiminnot, avaa tietokoneen HP-ohjelmakansio, valitse tämän laitteen kansio ja valitse sitten vastaava asennusohjelma. Noudata näyttöön tulevia ohjeita.

Asennus on valmis. Jos et rekisteröinyt laitetta ohjelmiston asennuksen yhteydessä, rekisteröi se nyt osoitteessa www.register.hp.com. HP:n ohje- ja oppimiskeskus ja muut oppaat ovat laitteen mukana toimitetulla CD-levyllä tai tietokoneen HP-ohjelmakansiossa. HP:n ohje- ja oppimiskeskus on laitteen ohjetyökalu, joka sisältää tietoja laitteesta, HP-tuotteiden verkkotuesta, vianmäärittämisestä, säädöksistä ja turvallisuudesta helpokäyttöisessä muodossa.

Tiedot säädöstenmukaisuudesta ovat laitteen CD-levyn taku- ja lakioppaassa ja osoitteessa www.hp.com/support/ljmfpm521dn tai www.hp.com/support/ljmfpm521dw

EL

Για να εγκαταστήσετε τις λειτουργίες Σάρωση σε e-mail, Σάρωση σε φάκελο δικτύου και Φαξ, ανοίξτε το φάκελο προγραμμάτων HP στον υπολογιστή σας, επιλέξτε το φάκελο που αντιστοιχεί σε αυτό το προϊόν και μετά επιλέξτε τον κατάλληλο οδηγό εγκατάστασης. Ακολουθήστε τις οδηγίες που εμφανίζονται στην οθόνη.

Η εγκατάσταση ολοκληρώθηκε. Εάν δεν εγγράψατε τη συσκευή σας κατά τη διάρκεια της εγκατάστασης του λογισμικού, μεταβείτε στη διαδικτυακή τοποθεσία www.register.hp.com για να κάνετε την εγγραφή. Το Κέντρο βοήθειας και εκμάθησης της HP, όπως και η υπόλοιπη τεκμηρίωση, βρίσκεται στο CD που περιλαμβάνόταν στη συσκευασία ή στο φάκελο του προγράμματος HP στον υπολογιστή. Το Κέντρο βοήθειας και εκμάθησης της HP είναι ένα εργαλείο βοήθειας του προϊόντος που παρέχει εύκολη πρόσβαση σε πληροφορίες για το προϊόν, στην ηλεκτρονική υποστήριξη προϊόντων της HP, στην αντιμετώπιση προβλημάτων και σε πληροφορίες σχετικά με τους κανονισμούς και την ασφάλεια.

Για πληροφορίες σχετικά με την εφαρμογή της ισχύουσας νομοθεσίας, ανατρέξτε στην Εγγύηση και τη Νομική σημείωση στο CD της συσκευής ή επισκεφθείτε την παρακάτω τοποθεσία Web: www.hp.com/support/ljmfpm521dn ή www.hp.com/support/ljmfpm521dw

HU

A Beolvasás e-mailbe, a Beolvasás hálózati mappába és a Fax funkció beállításához nyissa meg a HP program mappát a számítógépen, jelölje ki a készülékhez tartozó mappát, majd válassza ki a megfelelő telepítési varázslót. Kövesse a képernyőn megjelenő utasításokat.

A telepítés befejeződött. Ha a szoftver telepítése közben nem regisztrálta a készüléket, azt megteheti most a www.register.hp.com oldalon. A HP Súgó és Oktatási központ, illetve az egyéb dokumentációk megtalálhatók a készülékhez mellékelt CD-n, illetve a számítógépen a HP programcsoportban. A HP Súgó és Oktatási központ egy olyan terméksúgó, amely könnyen hozzáférhetővé teszi a termékre vonatkozó tudnivalókat, az interneten elérhető HP terméktámogatást, a hibaelhárítási útmutatókat, valamint a jogi és biztonsági tudnivalókat.

Az előírásoknak való megfeleléssel kapcsolatos tudnivalókat megtalálhatja a készülék CD-jén található Garancia és Jogi tudnivalók részben vagy az alábbi webhelyen: www.hp.com/support/ljmfpm521dn vagy www.hp.com/support/ljmfpm521dw

KK

Электрондық поштаға сканерлеу, желілік қалтаға сканерлеу және факс мүмкіндіктерінің параметрлерін орнату үшін, компьютерде HP бағдарлама қалтасын ашып, осы өнімнің қалтасын, содан кейін тиісті орнату шеберін таңдаңыз. Экрандағы нұсқауларды орындаңыз.

Орнату аяқталды. Өнім бағдарламалық құралды орнатқан кезінде тіркелмеген болса, www.register.hp.com торабына кіріп, тіркеуге болады. HP анықтама және мәліметтер орталығы мен басқа құжаттар өніммен бірге берілген ықшам дискіде немесе компьютердегі HP Program қалтасында болады. HP анықтама және мәліметтер орталығы – өнімнің ол туралы ақпаратқа, HP өнімінің веб-қолдауына, ақаулықтарды жою нұсқауларына, сондай-ақ басқару және қауіпсіздік туралы ақпаратқа апаратын көмекші құрал.

Тиісті ережелердің орындалуы туралы ақпаратты өнімнің ықшам дискісінде берілген «Кепілдік және заң нұсқаулығынан» немесе мына веб-тораптан қараңыз: www.hp.com/support/ljmfpm521dn немесе www.hp.com/support/ljmfpm521dw

LV

Lai iestatītu funkciju Skenēt un saglabāt e-pastā, funkciju Skenēt un saglabāt tīkla mapē un faksa funkciju, atlasiet šīs iekārtas mapi un pēc tam atlasiet atbilstošo iestatīšanas vedni. Sekojiet ekrānā redzamajām instrukcijām.

Iestatīšana ir pabeigta. Ja neregistrējāt iekārtu programmatūras instalēšanas laikā, apmeklējiet tīmekļa vietni www.register.hp.com, lai reģistrētu to tagad. HP palīdzības un informācijas centrs un cita dokumentācija ir pieejama iekārtas komplektācijā ietvertajā kompaktdiskā vai datora mapē HP Program. HP palīdzības un informācijas centrs ir iekārtas palīdzības rīks, kas sniedz iespēju ērti piekļūt informācijai par iekārtu, HP iekārtas atbalstam tīmeklī, traucējummeklēšanas norādījumiem, kā arī reglamentējošai un drošības informācijai.

Informāciju par atbilstību spēkā esošajiem noteikumiem skatiet garantijā un juridiskajā informācijā šīs iekārtas kompaktdiskā vai tīmekļa vietnē: www.hp.com/support/ljmfpm521dn vai www.hp.com/support/ljmfpm521dw

LT

Norėdami sukongifuruoti funkcijas „Siųsti į el. paštą“, „Nuskaityti į tinklo aplanką“ ir „Faksas“, kompiuteryje atidarykite HP programos aplanką, pasirinkite atitinkamą gaminio aplanką ir tada pasirinkite reikiamą sąrankos vedlį. Sekite ekrano instrukcijas.

Sąranka baigta. Jei diegdami programinę įrangą neužregistravote savo gaminio, apsilankykite svetainėje www.register.hp.com ir užregistruokite dabar. HP žinynas, mokymosi centras ir kita dokumentacija yra kompaktiniame diske, kuris buvo pateiktas kartu su gaminiu, arba HP programų aplanke jūsų kompiuteryje. HP vadovas ir mokymo centras – tai gaminio pagalbinė priemonė, leidžianti lengvai pasiekti gaminio informaciją, HP gaminio palaikymą internete, trikčių šalinimo patarimus bei kontrolės ir saugumo informaciją.

Įstatymų atitikties informaciją rasite gaminio kompaktiniame diske esančiame garantijos ir teisinės informacijos vadove arba šioje interneto svetainėje: www.hp.com/support/ljmfpm521dn arba www.hp.com/support/ljmfpm521dw

NO

Hvis du vil konfigurere funksjonene Skann til e-post, Skann til nettverksmappe og Faks, åpner du HP-programmappen på datamaskinen, velger mappen for det aktuelle produktet og velger deretter oppsettsveiviseren. Følg instruksjonene på skjermen.

Installeringen er fullført. Hvis du ikke registrerte produktet under programvareinstallasjonen, kan du gå til www.register.hp.com for å registrere det nå. HPs hjelpe- og læresenter og annen dokumentasjon finnes på CDen som fulgte med produktet, eller i HP-programmappen på datamaskinen. HPs hjelpe- og læresenter er et hjelpemiddel for produktet som gir enkel tilgang til produktinformasjon, webstøtte for HP-produkter, feilsøkingshjelp samt informasjon om forskrifter og sikkerhet.

Hvis du vil se informasjon om samsvar med forskrifter, kan du se veiledningen for garanti og juridisk informasjon på produkt-CDen eller på følgende webområde: www.hp.com/support/ljmfpm521dn eller www.hp.com/support/ljmfpm521dw

PL

Aby skonfigurować funkcje skanowania do wiadomości e-mail, skanowania do folderu sieciowego i faksu, otwórz folder programu HP na komputerze, wybierz folder tego urządzenia, a następnie wybierz odpowiedni kreator konfiguracji. Postępuj zgodnie z instrukcjami wyświetlanymi na ekranie.

Konfiguracja została zakończona. Jeśli produkt nie został zainstalowany podczas instalacji oprogramowania, odwiedź stronę www.register.hp.com, aby zrobić to teraz. Centrum pomocy i nauki HP oraz pozostała dokumentacja znajduje się na dysku CD-ROM dołączonym do produktu lub w folderze programowym HP LaserJet na komputerze. Centrum pomocy i nauki to narzędzie, które ma pomagać w uzyskiwaniu informacji o produkcie oraz ułatwiać dostęp do pomocy technicznej HP w sieci, pomocy w rozwiązywaniu problemów oraz informacji prawnych i dotyczących bezpieczeństwa.

Informacje dotyczące zgodności z przepisami można znaleźć w części dot. gwarancji oraz przepisów znajdującej się na płycie dołączonej do produktu lub na stronie: www.hp.com/support/ljmfpm521dn lub www.hp.com/support/ljmfpm521dw

PT Para configurar os recursos Digitalizar para e-mail, Digitalizar para pasta da rede e Fax, abra a pasta do programa HP no computador, selecione a pasta para esse produto e selecione o assistente de configuração adequado. Siga as instruções na tela.

A configuração está concluída. Se você não registrou o produto durante a instalação do software, acesse www.register.hp.com e o faça agora mesmo. O Centro de ajuda e aprendizagem da HP e outras documentações estão disponíveis no CD que acompanha o produto ou na pasta do programa HP no seu computador. O Centro de ajuda e aprendizagem da HP é uma ferramenta de ajuda que fornece acesso fácil às informações do produto, suporte na Web para o produto da HP, auxílio para a solução de problemas e informações sobre normas e segurança.

Para obter informações sobre a conformidade com as regulamentações, consulte o Guia jurídico e de garantia no CD do produto ou no site:

www.hp.com/support/ljmfpm521dn ou www.hp.com/support/ljmfpm521dw

RO Pentru a configura funcțiile Scanare către e-mail, Scanare în dosar din rețea și Fax, deschideți folderul programului HP de pe computer, selectați folderul pentru acest produs și apoi selectați expertul de configurare corespunzător. Urmați instrucțiunile de pe ecran.

Configurarea s-a finalizat. Dacă nu v-ați înregistrat produsul în timpul instalării software-ului, vizitați www.register.hp.com pentru a-l înregistra acum. Centrul de ajutor și instruire HP și alte documentații se află pe CD-ul care a fost livrat cu produsul sau în folderul programului HP de pe computerul dvs. Centrul de ajutor și instruire HP este un instrument de asistență pentru produs care oferă acces facil la informații despre produs, asistență Web pentru produsele HP, instrucțiuni de depanare și informații despre siguranță și reglementări.

Pentru informații despre conformitatea cu normele, consultați Garanția și Ghidul juridic de pe CD-ul produsului sau de pe următorul site Web: www.hp.com/support/ljmfpm521dn sau www.hp.com/support/ljmfpm521dw

RU Чтобы настроить функции "Сканирование в сообщения электронной почты", "Сканирование в сетевую папку" и функции факса, откройте программную папку HP на компьютере, выберите папку этого устройства, затем выберите соответствующий мастер настройки. Следуйте инструкциям на экране.

Установка завершена. Если устройство не было зарегистрировано во время установки ПО, это можно сделать сейчас, перейдя на веб-узел www.register.hp.com. Справка HP, Центр обучения и другая документация размещаются на компакт-диске, поставляемом с изделием, или в папке программ HP на компьютере. Справка HP и Центр обучения являются справочным пособием, предоставляющим быстрый доступ к информации по продукту, веб-сайту поддержки продуктов HP, руководству по поиску и устранению неисправностей, а также к информации о нормативных положениях и безопасности.

Информацию о соответствии нормативам см. в "Справочное руководство по гарантии и нормативным положениям" на компакт-диске устройства или на следующем веб-сайте: www.hp.com/support/ljmfpm521dn или www.hp.com/support/ljmfpm521dw

SR Za podešavanje skeniranja u datoteku, skeniranja u fasciklu i faksa, otvorite fasciklu sa HP programima na računaru, odaberite fasciklu ovog uređaja i odaberite odgovarajući čarobnjak za podešavanje. Pratite uputstva na ekranu.

Instalacija je završena. Ako niste registrovali uređaj za vreme instalacije softvera, idite na www.register.hp.com da biste ga registrovali. HP Help and Learn Center i ostala dokumentacija nalaze se na CD-u koji ste dobili uz uređaj ili u fascikli sa HP programima na računaru. HP Help and Learn Center je alatka za pomoć u korišćenju uređaja koja omogućava jednostavan pristup informacijama o uređaju, Web lokaciji sa podrškom za HP proizvode, uputstvima za rešavanje problema, kao i zakonskim i bezbednosnim informacijama.

Za informacije o propisima i o garanciji pogledajte odeljak Garancija i pravni vodič na CD koji se dobija uz uređaj ili na ovoj Web lokaciji: www.hp.com/support/ljmfpm521dn ili www.hp.com/support/ljmfpm521dw

SK Ak chcete nastaviť funkcie Scan to E-mail (Skenovanie do e-mailu), Scan to Network Folder (Skenovanie do sieťového priečinka) a Fax, otvorte programový priečinok HP vo vašom počítači, vyberte priečinok pre toto zariadenie a potom zvolíte príslušného sprievodcu nastavením. Postupujte podľa inštrukcií zobrazených na obrazovke.

Inštalácia sa dokončila. Ak ste svoje zariadenie nezaregistrovali počas inštalácie softvéru, prejdite na lokalitu www.register.hp.com a zaregistrujte ho teraz. Stredisko pomoci a vzdelávania HP a iná dokumentácia sa nachádzajú na disku CD, ktorý sa dodáva so zariadením, prípadne v programovom priečinku HP v počítači. Stredisko pomoci a vzdelávania HP predstavuje nástroj pomocníka pre zariadenie, ktorý zabezpečuje ľahký prístup k informáciám o zariadení, webovú podporu pre zariadenie značky HP, poradenstvo pri riešení problémov a regulačné a bezpečnostné informácie.

Informácie o splnení regulačných podmienok nájdete v príručke Záruka a právny sprievodca na produktovom disku CD alebo na nasledujúcej webovej stránke: www.hp.com/support/ljmfpm521dn alebo www.hp.com/support/ljmfpm521dw

SL Za nastavitve funkcij optičnega branja za e-pošto, optičnega branja v omrežno mapo in faksiranja odprite mapo s HP-jevimi programi v računalniku, izberite mapo tega izdelka in nato ustreznega čarovnika za nastavitve. Sledite navodilom na zaslonu.

Nastavitev je končana. Če med nameščanjem programske opreme niste registrirali izdelka, obiščite www.register.hp.com in ga registrirajte zdaj. Orodje HP Help and Learn Center in druga dokumentacija sta na CD-ju, ki je priložen izdelku, ali v mapi HP-jevih programov v računalniku. HP Help and Learn Center je orodje za pomoč pri delu z izdelkom, ki omogoča enostaven dostop do informacij o izdelku, spletne podpore za HP-jeve izdelke, navodil za odpravljanje težav in informacij o predpisih in varnosti.

Za informacije o skladnosti s predpisi si oglejte Priročnik z informacijami o garanciji in pravnimi obvestili na CD-ju izdelka ali na spletni strani www.hp.com/support/ljmfpm521dn ali www.hp.com/support/ljmfpm521dw

SV Om du vill ställa in funktionerna Skanna till e-post, Skanna till nätverksmap och Fax öppnar du HP-programmappen på datorn och väljer mappen för den här produkten. Välj sedan lämplig inställningsguide. Följ instruktionerna på skärmen.

Installationen är klar. Om du inte registrerade produkten vid programvaruinstallationen går du till www.register.hp.com och registrerar den nu. HP:s hjälp- och utbildningscenter och annan dokumentation finns på den cd-skiva som medföljde produkten eller i HP-programmappen i datorn. HP:s hjälp- och utbildningscenter är ett produktjälpverktyg som ger enkel tillgång till produktinformation, webbsupport för HP-produkter, felsökningstips och information om myndighetskrav och säkerhet.

Gällande föreskrifter finns i garantin och den juridiska guiden på cd-skivan till produkten eller på nedanstående webbplats:

www.hp.com/support/ljmfpm521dn eller www.hp.com/support/ljmfpm521dw

TR E-postaya Tara, Ağ Klasörüne Tara ve Faks özelliklerinin kurulumunu yapmak için; bilgisayarınızda HP program klasörünü açın, bu ürünün klasörünü seçin ve ardından uygun kurulum sihirbazını seçin. Ekrandaki yönergeleri izleyin.

Kurulum işlemi tamamlanmıştır. Yazılım yüklemesi sırasında ürününüzü kaydettirmiyerseniz, şimdi kaydetmek için www.register.hp.com adresine gidin. HP Yardım ve Öğrenim Merkezi ve diğer belgeler, ürünle birlikte verilen CD'de veya bilgisayarınızdaki HP Program klasöründedir. HP Yardım ve Öğrenim Merkezi ürün bilgilerine, HP ürün web desteğine, sorun giderme bilgilerine, yasal bilgilere ve güvenlik bilgilerine kolayca erişilebilmesini sağlayan bir ürün yardım aracıdır.

Yasal uyum bilgileri için ürün CD'sindeki Garanti ve Yasal Kılavuz bölümüne veya şu Web sitesine bakın:

www.hp.com/support/ljmfpm521dn veya www.hp.com/support/ljmfpm521dw

UK Щоб налаштувати функції Scan to E-mail (Сканування і надсилання електронною поштою), Scan to Network Folder (Сканування в мережеву папку) та Fax (Факс), відкрийте папку програми HP на комп'ютері, виберіть папку для цього виробу та відповідний майстер налаштування. Дотримуйтеся вказівок на екрані.

Встановлення завершено. Якщо виріб не було зареєстровано під час встановлення програмного забезпечення, перейдіть на веб-сайт www.register.hp.com, щоб зареєструвати його зараз. Центр підтримки та навчання HP та інша документація подаються на компакт-диску, який постачається із пристроєм, або знаходяться у папці програм HP на комп'ютері. Центр підтримки та навчання HP – це засіб, який забезпечує швидкий доступ до інформації про виріб, підтримку виробу HP у мережі, надає інформацію про усунення несправностей, безпеку та нормативну інформацію.

Щоб отримати інформацію про відповідність стандартам, дивіться посібник із гарантійною та юридичною інформацією на компактдиску пристрою або на такому веб-сайті: www.hp.com/support/ljmfpm521dn або www.hp.com/support/ljmfpm521dw

إعداد خصائص Scan to E-mail (المسح الضوئي إلى البريد الإلكتروني) و Scan to Network Folder (المسح الضوئي إلى مجلد الشبكة) و Fax (الفاكس)، افتح مجلد برنامج HP على الكمبيوتر وحدد المجلد الخاص بهذا المنتج ثم حدد معالج الإعداد المناسب. اتبع الإرشادات التي تظهر على الشاشة.

لقد تم استكمال عملية الإعداد. في حال لم تقم بتسجيل المنتج خلال تثبيت البرنامج، اذهب إلى الموقع www.register.hp.com للتسجيل الآن. مركز المساعدة والمعلومات الخاص بـ HP والوثائق الأخرى موجودة على القرص المضغوط المرفق مع المنتج أو في مجلد برامج HP على الكمبيوتر لديك. مركز المساعدة والمعلومات الخاص بـ HP هو أداة مساعدة للمنتج توفر وصولاً سهلاً إلى معلومات المنتج، ودعم ويب الخاص بالمنتج، وإرشادات استكشاف الأخطاء وإصلاحها، ومعلومات تنظيمية ومتعلقة بالسلامة.

للحصول على معلومات الامتثال التنظيمي، راجع الضمان والدليل القانوني في القرص المضغوط الخاص بالمنتج أو على موقع ويب التالي:

www.hp.com/support/ljmfpm521dn أو www.hp.com/support/ljmfpm521dw

Copyright and License

© 2013 Copyright Hewlett-Packard Development Company, L.P.

Reproduction, adaptation or translation without prior written permission is prohibited, except as allowed under the copyright laws.

The information contained herein is subject to change without notice.

The only warranties for HP products and services are set forth in the express warranty statements accompanying such products and services. Nothing herein should be construed as constituting an additional warranty. HP shall not be liable for technical or editorial errors or omissions contained herein.

Part number: A8P80-90977
Edition 1, 4/2013

FCC Regulations

This equipment has been tested and found to comply with the limits for a Class A digital device, pursuant to Part 15 of the FCC rules. These limits are designed to provide reasonable protection against harmful interference in a residential installation. This equipment generates, uses, and can radiate radio frequency energy, and if not installed and used in accordance with the instruction manual, may cause harmful interference to radio communications. Operation of this equipment in a residential area is likely to cause harmful interference in which case the user will be required to correct the interference at his own expense.

NOTE: Any changes or modifications to the printer that are not expressly approved by HP could void the user's authority to operate this equipment. Use of a shielded interface cable is required to comply with the Class A limits of Part 15 of FCC rules.

Trademark Credits

Windows® is a U.S. registered trademark of Microsoft Corporation.

Copyright et licence

© 2013 Copyright Hewlett-Packard Development Company, L.P.

La reproduction, l'adaptation ou la traduction de ce document sans l'autorisation écrite préalable de Hewlett-Packard est interdite, sauf dans des conditions conformes aux lois relatives au copyright.

Les informations contenues dans ce document peuvent être modifiées sans préavis.

Les seules garanties pour les produits et services HP sont décrites dans les déclarations de garantie expresses accompagnant ces mêmes produits et services. Les informations contenues dans ce document ne constituent en aucun cas une garantie supplémentaire. HP ne pourra être tenu responsable des erreurs ou omissions de nature technique ou rédactionnelle qui pourraient subsister dans le présent document.

Numéro de référence : A8P80-90977
Edition 1, 4/2013

Réglementations de la FCC

Ce matériel a été testé et respecte les limitations concernant les équipements numériques de classe A, conformément à l'article 15 de la réglementation FCC. Ces limites sont destinées à assurer une protection suffisante contre les interférences produites dans une installation résidentielle. Cet équipement génère, utilise et peut émettre des fréquences radioélectriques. S'il n'est pas installé et utilisé conformément au manuel d'instructions, il peut provoquer des interférences préjudiciables aux communications radio. L'utilisation de cet équipement dans une zone résidentielle peut provoquer des interférences préjudiciables. Dans un tel cas, il incombe à l'utilisateur de corriger ces interférences à ses propres frais.

REMARQUE : Toute modification apportée à l'imprimante sans le consentement de HP peut se traduire par la révocation du droit d'exploitation de l'équipement dont jouit l'utilisateur. L'utilisation d'un câble d'interface blindé est requise afin de satisfaire aux stipulations de l'article 15 des réglementations de la FCC sur les appareils de classe A.

Crédits concernant les marques

Windows® est une marque déposée aux États-Unis, appartenant à Microsoft Corporation.

