

EPSON
EXCEED YOUR VISION

AL-MX200 Series

Przewodnik użytkownika

NPD4756-01 PL

Spis treści

Wstęp

Prawa autorskie i znaki towarowe.	11
Korzystanie z tego Przewodnika.	12
Terminologia.	12
Nielegalne kopie i wydruki.	13
Funkcje produktu.	13
Funkcje.	13

Rozdział 1 Specyfikacje

Funkcja kopiowania.	18
Funkcja drukowania.	20
Funkcja skanowania.	22
Funkcja faksu.	23
Funkcja faksu bezpośredniego.	24
Funkcja ADF.	25

Rozdział 2 Obsługa podstawowa

Główne komponenty.	26
Widok z przodu.	26
Widok z tyłu.	27
Automatyczny podajnik dokumentu (ADF).	27
Panel operatora.	28
Konfiguracja ustawień początkowych na panelu operatora.	30
Drukowanie strony Panel Settings.	30
Panel operatora.	31
Narzędzie Printer Setting Utility.	31
Tryb oszczędzania energii.	32
Wychodzenie z trybu oszczędzania energii.	32

Rozdział 3 Oprogramowanie zarządzania drukarką

Sterowniki drukowania i skanowania.	33
EpsonNet Config.	33
Tworzenie hasła administratora.	34
Printer Setting Utility (tylko Windows).	34
Status Monitor (tylko Windows).	35
LauncherUruchamianie.	36
Address Book Editor.	37
Express Scan Manager.	38

Rozdział 4 Podłączenie drukarki i instalacja oprogramowania

Omówienie ustawiania i konfiguracji sieci.	39
Podłączanie drukarki.	39
Podłączanie drukarki do komputera lub sieci.	40
Ustawianie adresu IP.	43
Adresy TCP/IP i IP.	43
Automatyczne ustawianie adresu IP drukarki.	43
Dynamiczne metody ustawiania adresu IP drukarki.	44
Przypisywanie adresu (dla trybu IPv4).	45
Sprawdzanie ustawień IP.	47
Drukowanie i sprawdzanie strony System Settings.	48
Instalowanie sterowników drukarki w komputerach z systemem operacyjnym Windows.	50
Użytkowanie sterownika drukarki PCL.	50
Korzystanie ze sterownika drukarki Epson P6.	101
Instalowanie sterownika drukarki w komputerach z systemem operacyjnym Mac OS X.	102
Konfiguracja ustawień bezprzewodowych na panelu operatora (tylko AL-MX200DWF).	103
Instalowanie sterowników drukarki w komputerach z systemem Linux (CUPS).	108
Instalowanie sterowników drukarki.	108
Określenie kolejki.	109
Określenie domyślnej kolejki.	113
Określenie opcji drukowania.	115
Ustawienie hasła autoryzacji dla administrator drukarki.	116
Odinstalowanie sterowników drukarki.	117

Rozdział 5 Podstawy drukowania

Informacje o nośnikach wydruku.	119
---	-----

Wskazówki dotyczące używania nośników wydruków.	119
Wytyczne dotyczące automatycznego podajnika dokumentu (ADF).	120
Nośniki wydruku, które mogą uszkodzić drukarkę.	121
Wskazówki dotyczące przechowywania nośników wydruków.	123
Obsługiwane nośniki wydruku.	123
Nośniki wydruku, których można używać.	124
Ładowanie nośników wydruku.	127
Pojemność.	128
Wymiary nośników wydruku.	128
Ładowanie nośników wydruku do tacy na papier.	128
Ładowanie nośników wydruku do podajnika arkuszy priorytetowych (PSI).	137
Korzystanie z przedłużenia tacy odbiorczej.	142
Ustawianie rozmiarów i rodzajów papieru.	143
Ustawianie rozmiarów papieru.	144
Ustawianie rodzajów papieru.	144
Drukowanie.	144
Drukowanie z komputera.	145
Anulowanie zadania drukowania.	145
Drukowanie dwustronne.	147
Drukowanie bezpośrednio przy użyciu nośnika danych USB.	152
Wybieranie opcji drukowania.	153
Drukowanie na papierze niestandardowym.	158
Sprawdzanie stanu zadania drukowania.	161
Drukowanie strony raportu.	162
Ustawienia drukarki.	163
Drukowanie z Web Services on Devices.	165
Dodawanie ról do usługi drukowania.	165
Konfiguracja drukarki.	166

Rozdział 6 **Kopiowanie**

Ładowanie papieru do kopiowania.	169
Przygotowanie dokumentu.	169
Wykonywanie kopii z szyby na dokument.	170
Wykonywanie kopii z automatycznego podajnika dokumentu (ADF).	172
Dostosowywanie opcji kopiowania.	173
Liczba kopii.	173
Original Size.	174
Output Paper Size.	175

Reduce/Enlarge.	177
Collated.	179
Document Type.	180
Lighten/Darken.	181
Sharpness.	182
Auto Exposure.	182
2-Sided.	183
Multiple Up.	184
Margin Top/Bottom.	186
Margin Left/Right.	187
Margin Middle.	187
Kopiowanie dowodu tożsamości.	188
Zmiana domyślnych ustawień kopiowania.	189

Rozdział 7 **Skanowanie**

Omówienie funkcji skanowania.	191
Skanowanie na komputer połączony przez USB.	191
Korzystanie z panelu operatora.	192
Wykorzystanie sterownika TWAIN.	193
Wykorzystanie sterownika WIA.	194
Używanie skanera w sieci.	196
Omówienie.	196
Potwierdzanie Loginu i hasła.	198
Określenie docelowego miejsca przechowywania zeskanowanych dokumentów.	200
Konfigurowanie drukarki.	212
Wysyłanie zeskanowanego pliku do sieci.	219
Skanowanie na nośnik danych USB.	220
Wysyłanie E-mail'a z zeskanowanym obrazem.	221
Dodawanie wpisu do Address Book.	221
Konfigurowanie serwera SMTP.	223
Wysyłanie e-mail'a z zeskanowanym plikiem.	225
Dostosowywanie opcji skanowania.	226
Zmiana ustawień domyślnych skanowania.	226
Zmiana ustawień skanowania dla jednego zadania.	228

Rozdział 8 Faksowanie:

Podłączenie linii telefonicznej.	230
Konfigurowanie początkowych ustawień faksu.	231
Ustawianie regionu.	231
Ustawianie identyfikatora drukarki.	232
Ustawianie godziny i daty.	233
Zmiana trybu zegara.	233
Wysyłanie faksu.	234
Ładowanie dokumentu źródłowego do automatycznego podajnika dokumentu (ADF).	234
Ładowanie dokumentu źródłowego na szybę na dokument.	235
Resolution.	236
Document Type.	237
Lighten/Darken.	237
Wprowadzanie przerwy.	238
Wysyłanie faksu z pamięci.	238
Ręczne wysyłanie faksu.	240
Potwierdzenie przesłania.	240
Automatyczne ponowne wybieranie numeru.	241
Wysyłanie faksu z opóźnieniem.	241
Wysyłanie faksu z wykorzystaniem sterownika (Faks bezpośredni).	242
Wysyłanie faksu z Windows.	243
Wysyłanie faksu w Mac OS X.	245
Odbieranie faksu.	247
Informacje na temat odbierania faksów.	247
Ładowanie papieru do odebrania faksu	248
Automatyczne odbieranie faksów w trybie FAX Mode.	248
Ręczne odbieranie faksów w trybie TEL Mode.	248
Automatyczne odbieranie faksów w trybie TEL/FAX Mode lub Ans/FAX Mode.	248
Ręczne odbieranie faksów przy użyciu telefonu zewnętrznego.	249
Odbieranie faksów w DRPD Mode.	250
Odbieranie faksów do pamięci.	250
Polling Receive.	251
Wybieranie automatyczne.	251
Szybkie wybieranie.	251
Zapisywanie numeru faksu do szybkiego wybierania z panelu operatora.	251
Zapisywanie numeru faksu do szybkiego wybierania z komputera.	252
Wysyłanie faksu przy użyciu funkcji szybkiego wybierania.	256
Wybieranie grupowe.	258
Tworzenie numerów wybierania grupowego z panelu operatora.	258

Edytowanie numerów wybierania grupowego z panelu operatora.	259
Tworzenie i edytowanie grupy faksów z komputera.	260
Wysyłanie faksu przy użyciu funkcji wybierania grupowego (przesyłanie na wiele adresów). . .	263
Drukowanie listy książki adresowej.	264
Inne sposoby wysłania faksu.	265
Korzystanie z trybu bezpiecznego odbierania.	265
Korzystanie z automatycznej sekretarki.	266
Korzystanie z modemu komputerowego.	267
Ustawianie dźwięku.	268
Poziom dźwięku głośników.	268
Poziom dźwięku dzwonka.	268
Określenie ustawień faksu.	269
Dostosowywanie opcji faksowania.	269
Dostępne opcje faksowania.	269
Zmiana ustawień domyślnych faksu.	273
Drukowanie raportu.	273

Rozdział 9 Używanie menu i klawiatury panelu operatora

Znajomość menu panelu operatora.	276
Report / List.	276
Meter Readings.	277
Admin Menu.	277
Defaults Settings.	317
Tray Settings.	330
Panel Language.	332
Funkcja Panel Lock	333
Włączenie funkcji Panel Lock.	333
Wyłączenie funkcji Panel Lock.	334
Ograniczenie dostępu do kopiowania, faksowania, skanowania i operacji bezpośredniego drukowania z USB.	335
Zmiana ustawień trybu oszczędzania energii.	336
Przywracanie wartości domyślnych.	336
Zmiana języka.	337
Korzystanie z panelu operatora.	337
Korzystając z Printer Setting Utility.	337
Korzystając z klawiatury numerycznej.	338
Wprowadzanie znaków.	338
Zmiana numerów lub nazw.	339

Rozdział 10 Rozwiązywanie problemów

Usuwanie zakleszczeń.	340
Unikanie zakleszczeń.	340
Identyfikowanie miejsc zakleszczeń papieru.	341
Usuwanie zakleszczeń papieru z automatycznego podajnika dokumentu (ADF).	343
Usuwanie zakleszczeń papieru z przodu drukarki.	346
Usuwanie zakleszczeń papieru z tyłu drukarki.	351
Usuwanie zakleszczeń papieru ze środkowej tacy odbiorczej.	353
Problemy z zakleszczaniem.	357
Podstawowe problemy z drukarką.	358
Problemy z wyświetlaczem.	359
Problemy z drukowaniem.	359
Problemy z jakością druku.	361
Wydruk jest za jasny.	361
Toner rozmazuje się lub druk schodzi ze strony/plamy na odwrocie.	362
Plamy z tonera pojawiają się na stronie/Druk jest niewyraźny.	363
Cały wydruk jest pusty.	364
Na wydruku widoczne są smugi.	364
Cętki.	365
Murzenie (Ghosting).	365
Mgła.	366
Bead-Carry-Out (BCO).	367
Ukośne pasy.	368
Papier pomarszczony/poplamiony.	368
Nieprawidłowy górny margines.	369
Papier wystaje/jest nierówny.	370
Problemy z kopiowaniem.	370
Problemy z jakością kopii.	371
Problemy z faksem.	372
Problemy ze skanowaniem.	374
Problemy ze sterownikiem skanera/drukarką.	376
Inne problemy.	377
Znajomość komunikatów drukarki.	377
Kontakt z serwisem.	388
Uzyskiwanie pomocy.	389
Komunikaty na panelu LCD.	389
Status Monitor Alarmy.	389
Włączenie trybu Non Genuine Toner.	389
Korzystanie z panelu operatora.	390

Korzystanie z Printer Setting Utility (tylko Windows).....	390
--	-----

Rozdział 11 **Konserwacja**

Czyszczenie drukarki.....	392
Czyszczenie skanera.....	392
Czyszczenie rolek przesuwu ADF.....	394
Wymiana kasety z tonerem.....	395
Kiedy wymieniać kasetę z tonerem.....	396
Wycinanie kasety z tonerem.....	397
Instalacja kasety z tonerem.....	399
Zamawianie materiałów eksploatacyjnych.....	400
Materiały eksploatacyjne.....	401
Kiedy zamawiać kasetę z tonerem.....	401
Recykling materiałów eksploatacyjnych.....	402
Przechowywanie materiałów eksploatacyjnych.....	402
Zarządzanie drukarką.....	403
Sprawdzanie lub zarządzanie drukarką za pomocą EpsonNet Config.....	403
Sprawdzanie stanu drukarki, za pomocą Status Monitor (tylko system Windows).....	403
Sprawdzanie stanu drukarki e-mailem.....	404
Oszczędzanie materiałów eksploatacyjnych.....	405
Sprawdzanie liczby stron.....	406
Przenoszenie drukarki.....	407

Dodatek A **Gdzie można uzyskać pomoc**

Kontaktowanie się z pomocą firmy Epson.....	410
Przed skontaktowaniem się z firmą Epson.....	410
Pomoc dla użytkowników w Europie.....	410
Pomoc dla użytkowników na Tajwanie.....	411
Pomoc dla użytkowników w Singapurze.....	412
Pomoc dla użytkowników w Tajlandii.....	412
Pomoc dla użytkowników w Wietnamie.....	413
Pomoc dla użytkowników w Indonezji.....	413
Pomoc dla użytkowników w Hongkongu.....	415
Pomoc dla użytkowników w Malezji.....	415
Pomoc dla użytkowników na Filipinach.....	416

Indeks

Wstęp

Prawa autorskie i znaki towarowe

Żadna część niniejszej publikacji nie może być powielana, przechowywana w jakimkolwiek systemie wyszukiwania informacji ani przesyłana w żadnej formie za pomocą jakichkolwiek środków (elektronicznych, mechanicznych, fotokopii, nagrywania i innych) bez uprzedniej pisemnej zgody firmy Seiko Epson Corporation. Wykorzystanie informacji zawartych w niniejszej publikacji nie podlega odpowiedzialności dotyczącej uprawnień patentowych.

Nie podlega także odpowiedzialności za szkody wynikłe z wykorzystania informacji zawartych w niniejszej publikacji. Ani firma Seiko Epson Corporation, ani firmy od niej zależne nie ponoszą odpowiedzialności przed nabywcą tego produktu ani osobami trzecimi za uszkodzenia, straty, koszty lub wydatki wynikające z wypadku, niewłaściwego użycia lub użycia produktu niezgodnie z przeznaczeniem albo niedozwolonej modyfikacji, naprawy lub zmian produktu, bądź (oprócz Stanów Zjednoczonych) nieprzestrzegania instrukcji firmy Seiko Epson Corporation dotyczących obsługi i konserwacji.

Firma Seiko Epson Corporation ani firmy od niej zależne nie ponoszą odpowiedzialności za ewentualne szkody lub problemy wynikające z zastosowania rozszerzeń lub materiałów eksploatacyjnych innych niż materiały oznaczone przez firmę Seiko Epson Corporation jako Original Epson Products lub Epson Approved Products.

Apple®, Bonjour®, ColorSync®, Macintosh®, oraz Mac OS® są zastrzeżonymi znakami towarowymi firmy Apple Inc. w Stanach Zjednoczonych i/lub innych krajach.

Microsoft®, Windows Vista®, Windows®, oraz Windows Server® są zastrzeżonymi znakami towarowymi firmy Microsoft Corporation w Stanach Zjednoczonych i/lub innych krajach.

EPSON jest zastrzeżonym znakiem towarowym firmy Seiko Epson Corporation.

Inne nazwy produktów użyte w niniejszej publikacji służą wyłącznie celom identyfikacyjnym i mogą być znakami towarowymi ich właścicieli. Firma Epson nie rości sobie żadnych praw do tych znaków.

Copyright © 2012 Seiko Epson Corporation. All rights reserved.

Korzystanie z tego Przewodnika

Terminologia

1. Używana w tym Przewodniku nazwa „komputer” dotyczy komputerów osobistych i stacji roboczych.
2. W całym Przewodniku używane są następujące terminy:

Ważne:

Ważne informacje, z którymi użytkownik musi się zapoznać i których musi przestrzegać.

Uwaga:

Dodatkowe, znaczące informacje.

Patrz również:

Odniesienia w niniejszym Przewodniku.

3. W Przewodniku podano orientację dokumentów lub papieru w następujący sposób:

☐, ☐, Long Edge Feed (LEF): ładowanie dokumentu lub papieru w orientacji pionowej.

☐, ☐, Short Edge Feed (SEF): ładowanie dokumentu lub papieru w orientacji pionowej.

Orientacja LEF

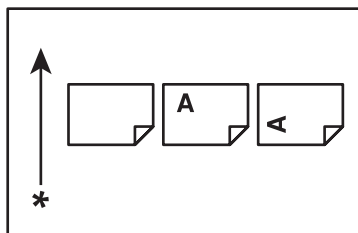

Orientacja SEF

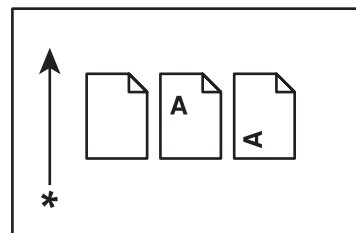

* Kierunek podawania papieru

4. Zrzuty ekranu i ilustracje w niniejszym podręczniku przedstawiają AL-MX200DWF, chyba że określono inaczej. Niektóre elementy na zrzutach ekranów i ilustracjach mogą nie być pokazane lub dostępne, w zależności od modelu drukarki.

5. W pewnych modelach niektóre funkcje są niedostępne.

Nielegalne kopie i wydruki

W pewnych krajach kopiowanie lub drukowanie niektórych dokumentów może być niezgodne z prawem. Wobec osób uznanych za winne takiego wykroczenia mogą zostać zastosowane kary grzywny lub pozbawienia wolności. Poniżej przedstawiono przykłady dokumentów, których kopiowanie lub drukowanie może być w danym kraju niezgodne z prawem.

- Pieniądze
- Banknoty i czeki
- Bankowe i rządowe obligacje i papiery wartościowe
- Pasporty i dowody tożsamości
- Materiały objęte prawami autorskimi lub znaki towarowe bez zgody właścicieli
- Znaczki pocztowe i inne dokumenty zbywalne

Nie jest to pełna lista i nie przyjmuje się odpowiedzialności za jej kompletność lub dokładność. W przypadku wątpliwości należy skontaktować się ze swoim radcą prawnym.

Funkcje produktu

Funkcje

W tej sekcji omówiono funkcje produktu i wskazano ich połączenia.

Druk dwustronny

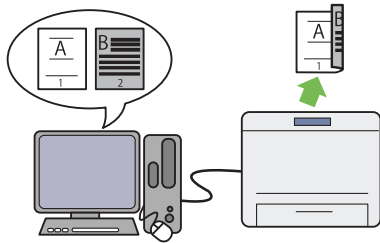

W przypadku drukowania wielu stron można użyć funkcji druku dwustronnego komputera, aby drukować na dwóch stronach papieru w celu zmniejszenia jego zużycia.

Więcej informacji na ten temat znajduje się w sekcji „Drukowanie dwustronne” na stronie 147.

Podajnik arkuszy priorytetowych (PSI)

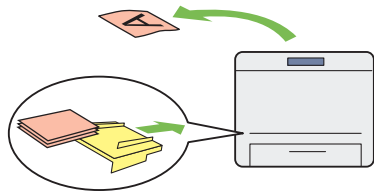

Nośnik wydruku na podajniku arkuszy priorytetowych (PSI) jest podawany przed nośnikami na tacy papieru. Korzystając z funkcji PSI można drukować stosując innego rodzaju lub rozmiaru nośniki wydruku jako preferowane w stosunku do normalnych nośników umieszczonych na tacy papieru.

Więcej informacji na ten temat znajduje się w sekcji „Ładowanie nośników wydruku do podajnika arkuszy priorytetowych (PSI)” na stronie 137.

Druk Multiple Up

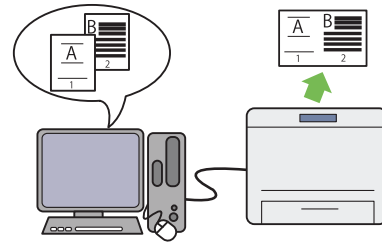

Korzystając z funkcji drukowania Multiple Up drukarki, można wydrukować kilka stron na jednej kartce papieru, aby zmniejszyć jego zużycie.

Więcej informacji można znaleźć w pomocy sterownika drukarki.

Drukowanie bezprzewodowe (tylko AL-MX200DWF)

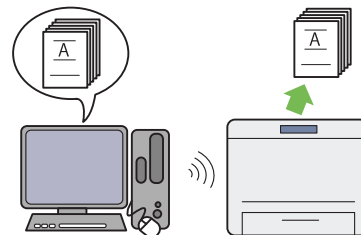

Istniejąca w drukarce funkcja bezprzewodowej łączności przez sieć LAN pozwala na ustawienie drukarki w dowolnym miejscu i drukowanie bez połączenia przewodowego z komputerem.

Więcej informacji na ten temat znajduje się w sekcji „Konfigurowanie ustawień sieci bezprzewodowej (tylko AL-MX200DWF)” na stronie 54.

Drukowanie bezpośrednio z USB

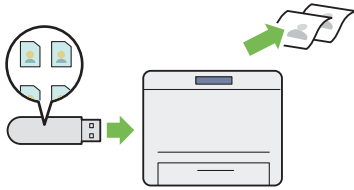

Można drukować bezpośrednio z nośnika USB, bez uruchamiania komputera i aplikacji.

Więcej informacji na ten temat znajduje się w sekcji „Drukowanie bezpośrednio przy użyciu nośnika danych USB” na stronie 152.

Kopiowanie dowodu tożsamości



Dwie strony dowodu tożsamości można skopiować w oryginalnym rozmiarze na jednej stronie kartki, wybierając ID Card Copy na panelu operatora.

Więcej informacji na ten temat znajduje się w sekcji „Kopiowanie dowodu tożsamości” na stronie 188.

Kopiowanie 2-na-1

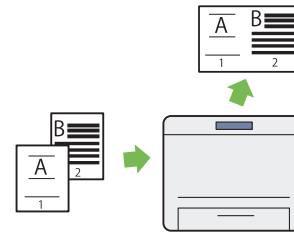

Dwie strony oryginału można skopiować na jedną stronę kartki, aby zmniejszyć zużycie papieru.

Więcej informacji na ten temat znajduje się w sekcji „Multiple Up” na stronie 184.

Skanowanie do E-maila

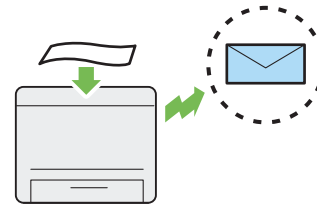

Zeskanowane dane można wysłać bezpośrednio jako załącznik e-maila. Adres e-mail odbiorcy można wybrać z Address Book lub wpisać bezpośrednio korzystając z klawiatury numerycznej.

Więcej informacji na ten temat znajduje się w sekcji „Wysyłanie E-mail'a z zeskanowanym obrazem” na stronie 221.

Skanowanie do SMB/FTP (Sieci)

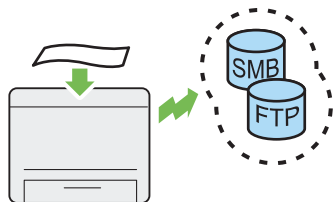

Skanowane dane można przesłać do komputera lub na serwer przez SMB lub FTP bez korzystania z oprogramowania. Pomimo tego, że wymagane jest wcześniejsze zarejestrowanie docelowego serwera FTP lub komputera w Address Book, pozwala to zaoszczędzić czas.

Więcej informacji na ten temat znajduje się w sekcji „Używanie skanera w sieci” na stronie 196.

Skanowanie z szyby na dokument

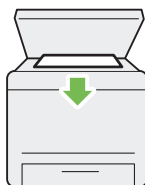

Strony książek lub broszur można skanować z szyby na dokumenty. Skanując dokumenty z szyby na dokumenty należy je ułożyć stroną skanowaną do dołu.

Więcej informacji na ten temat znajduje się w sekcji „Wykonywanie kopii z szyby na dokument” na stronie 170.

Skanowanie na nośnik danych USB

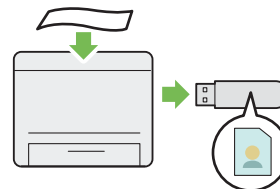

Do zapisania zeskanowanych danych na nośniku danych USB nie jest potrzebny komputer. Włóż nośnik danych USB do portu USB znajdującego się z przodu drukarki, aby zapisać skanowane dane bezpośrednio na nośnik USB.

Więcej informacji na ten temat znajduje się w sekcji „Skanowanie na nośnik danych USB” na stronie 220.

Skanowanie z ADF



Pojedyncze kartki można skanować korzystając z automatycznego podajnika dokumentu (ang. Automatic Document Feeder - ADF). Skanując dokumenty z ADF należy je wkładać stroną skanowaną do góry.

Więcej informacji na ten temat znajduje się w sekcji „Wykonywanie kopii z automatycznego podajnika dokumentu (ADF)” na stronie 172.

Bezpośredni faks z komputera

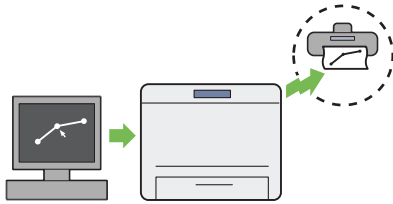

Korzystając ze sterownika faksu można wysłać fakсы bezpośrednio z komputera. Odbiorcę można wybrać z Phone Book (PC Fax Address Book) lub Address Book (Device Address Book), lub bezpośrednio wpisać nazwę i numer faksu korzystając z klawiatury numerycznej.

Więcej informacji na ten temat znajduje się w sekcji „Wysyłanie faksu z wykorzystaniem sterownika (Faks bezpośredni)” na stronie 242.

Książka adresowa

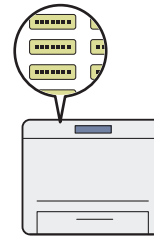

Address Book ułatwia określenie odbiorcy. Można skorzystać z Address Book drukarki jak i serwera. Korzystając z funkcji Scan to E-Mail lub Scan to Network lub wysyłając faks, zaznacz w Address Book żądany adres lub numer faksu.

Więcej informacji na ten temat znajduje się w sekcji „Address Book Editor” na stronie 37.

Rozdział 1

Specyfikacje**Funkcja kopiowania**

Elementy	Opis
Rodzaj	Biurkowa
Pamięć	256 MB
Dysk twardy (HDD)	—
Rozdzielczość skanowania	Szyba na dokument: 600 × 600 dpi Automatyczny podajnik dokumentu (ADF): 600 × 300 dpi
Rozdzielczość drukowania	Standardowy: 600 × 600 dpi Wysoka rozdzielczość: 1200 × 1200 dpi* * Podczas drukowania w trybie wysokiej rozdzielczości, prędkość drukowania może być mniejsza z powodu korekty jakości obrazu. Szybkość drukowania może być również mniejsza w zależności od dokumentów.
Półton	Gradacja skali szarości 256
Oryginalny rozmiar papieru	Szyba na dokument: Maksymalny rozmiar to 215,9 × 297 mm zarówno dla kartek jak i książek. Automatyczny podajnik dokumentu (ADF): Maksymalny rozmiar to 215,9 × 355,6 mm.
Rozmiar papieru wyjściowego	Taca papieru: Maksymalny: Legal Minimalny: 76,2 × 127 mm (3 × 5") Podajnik arkuszy priorytetowych (PSI): Maksymalny: Legal Minimalny: A5 Szerokość utraty druku: Górna krawędź, 4 mm lub mniej; dolna krawędź, 4 mm lub mniej; lewa i prawa krawędź, 4 mm lub mniej

Elementy	Opis
Gramatura papieru wyjściowego	<p>Taca papieru: 60 – 163 gsm (w przypadku pocztówek dostępne jest 60 – 190 gsm)</p> <p>Podajnik arkuszy priorytetowych (PSI): 60 – 163 gsm</p> <p>Ważne: Używać wyłącznie papieru zalecanego przez firmę Epson. W zależności od warunków kopiowanie może nie przebiegać poprawnie. Więcej informacji na ten temat znajduje się w sekcji „Nośniki wydruku, które mogą uszkodzić drukarkę” na stronie 121.</p>
Czas drukowania pierwszej kopii	20 sekund (dla A4 <input type="checkbox"/> /tryb standardowy)
Zmniejszanie/Powiększanie	<p>Zachowanie rozmiaru: 1:1 ± 1,3%</p> <p>Wstępnie ustawiony %: 1:0,50; 1:0,70; 1:0,81; 1:1,00; 1:1,22; 1:1,41; 1:2,00</p> <p>Zmienna %: 1:0,25 - 1:4,00 (przyrost o 1%)</p>
Szybkość kopiowania ciągłego	<p>Szyba na dokument:</p> <p>A4: 30 arkuszy/minutę (mierzone wykonaniem 11 kopii dokumentu jednostronnego.)</p> <p>Automatyczny podajnik dokumentu (ADF):</p> <p>A4: 20 arkuszy/minutę (mierzone wykonaniem jednej kopii 11-stronicowego dokumentu.)</p> <p>Ważne:</p> <ul style="list-style-type: none"> <input type="checkbox"/> Prędkość może być mniejsza z powodu korekty jakości obrazu. <input type="checkbox"/> Wydajność może być zmniejszona w zależności od rodzaju papieru.
Pojemność tacy na papier	<p>Standardowa:</p> <p>250 arkuszy papieru (taca na papier) + 10 arkuszy (PSI)</p> <p>Maksymalna pojemność tacy na papier:</p> <p>260 arkuszy (standard)</p>
Kopiowanie ciągłe	<p>99 obrazów</p> <p>Uwaga: Maszyna może się tymczasowo zatrzymać w celu ustabilizowania obrazu.</p>
Pojemność tacy odbiorczej	<p>Środkowa taca odbiorcza:</p> <p>Około 125 arkuszy (A4 <input type="checkbox"/>)</p> <p>Taca odbiorcza dokumentu:</p> <p>Około 50 arkuszy (A4 <input type="checkbox"/>)</p>
Zasilanie	AC 220 – 240 V ± 10%/110 – 127 V ± 10%, 5,2/9,8A zarówno dla 50/60 Hz ± 3Hz

Elementy	Opis
Zużycie energii	Tryb uśpienia: 4 W lub mniej Tryb niskiego poboru energii: 8 W lub mniej Tryb gotowości: 55 W lub mniej
Wymiary	Szerokość 420 × Głębokość 398* × Wysokość 365 mm * Zmierzone z założoną, jednak nierozłożoną tacą na papier.
Ciężar urządzenia	12,0 kg Ważne: <input type="checkbox"/> Nie uwzględniono ciężaru papieru. <input type="checkbox"/> Uwzględniono ciężar kasety z tonerem.
Wymagania dotyczące miejsca	Szerokość 795,5 × Głębokość 1049* mm * Mierzone z otwartą pokrywą przednią i tylną.
Środowisko używania	Temperatura: 10 - 32 °C; Wilgotność: 10 - 85% (z wyjątkiem nieprawidłowego działania w wyniku powstawania skroplin) Nie używać w warunkach: Temperatura: -20 - 40 °C; Wilgotność: 5 - 85% (z wyjątkiem nieprawidłowego działania w wyniku powstawania skroplin) Ważne: Do czasu przystosowania się drukarki do środowiska instalacji (temperatura i wilgotność), papier w pewnej jakości może powodować słabą jakość druku.

Funkcja drukowania

Elementy	Opis
Rodzaj	Wbudowany
Szybkość drukowania ciągłego* ¹	A4 <input type="checkbox"/> : Zwykły papier podawany z tacy na papier 1 stronne* ² : 30 arkuszy/min. Ważne: ^{*1} Szybkość drukowania może zmniejszyć się w zależności od rodzaju i rozmiaru papieru, a także warunków drukowania. ^{*2} Dotyczy drukowania ciągłego pojedynczych dokumentów rozmiaru A4 <input type="checkbox"/> .

Elementy	Opis
Rozdzielczość drukowania	<p>Standardowa: 600 × 600 dpi</p> <p>Wysoka rozdzielczość: 1200 × 1200 dpi*</p> <p>* Podczas drukowania w trybie wysokiej rozdzielczości, prędkość drukowania może być mniejsza z powodu korekty jakości obrazu. Szybkość drukowania może być również mniejsza w zależności od dokumentów.</p>
PDL	<p>Standard: PCL® 5e, PCL® 6, PostScript Level3 Compatible, PDF (Ver. 1.6), TIFF, JPEG</p>
Protokół	<p>AL-MX200DNF:</p> <p>Ethernet (standardowy): TCP/IP (LPD, Port9100, WSD)</p> <p>AL-MX200DWF:</p> <p>Ethernet (standardowy): TCP/IP (LPD, Port9100, WSD)</p> <p>IEEE802.11b/g (standardowy)</p> <p>Uwaga:</p> <ul style="list-style-type: none"> <input type="checkbox"/> WSD oznacza Web Services on Devices (urządzenia usług sieciowych). <input type="checkbox"/> Usługa WSD dostępna jest tylko Microsoft® Windows Vista® lub Windows® 7.
System operacyjny* ¹	<p>Microsoft® Windows® XP, Microsoft® Windows® XP x64 Edition, Microsoft® Windows Vista®, Microsoft® Windows Vista® x64 Edition, Microsoft® Windows Server® 2003, Microsoft® Windows Server® 2003 x64 Edition, Microsoft® Windows Server® 2008, Microsoft® Windows Server® 2008 x64 Edition, Microsoft® Windows Server® 2008 R2 x64 Edition, Microsoft® Windows® 7, Microsoft® Windows® 7 x64 Edition, Mac OS®*², Linux® OS*³</p> <p>Ważne:</p> <p>*¹ Najnowsze informacje na temat obsługiwanych systemów operacyjnych można uzyskać w naszym punkcie obsługi klienta lub u sprzedawcy.</p> <p>*² Obsługa: Mac OS® X 10.5.8 - 10.6, 10.7.</p> <p>*³ Obsługa: Red Hat Enterprise Linux® 5/6 Desktop (x86), SUSE® Linux Enterprise Desktop 10/11 (x86), and Ubuntu 8/10 (x86).</p>

Elementy	Opis
Łączność	AL-MX200DNF: Standard: Ethernet (100BASE-TX/10BASE-T), USB 2.0 AL-MX200DWF: Standard: Ethernet (100BASE-TX/10BASE-T), USB 2.0, IEEE802.11b/g

Funkcja skanowania

Elementy	Opis
Rodzaj	Skaner kolorowy
Oryginalny rozmiar papieru	Taki sam jak w funkcji kopiowania
Rozdzielczość skanowania	1200 × 1200 dpi, 600 × 600 dpi, 300 × 300 dpi, 200 × 200 dpi
Półton skanowania	Jednobarwny: 1 bit dla obrazu liniowego, 8 bitów dla obrazu w skali szarości Kolorowy: 24 bitowy
Łączność	AL-MX200DNF: Standard: Ethernet (100BASE-TX/10BASE-T), USB 2.0 AL-MX200DWF: Standard: Ethernet (100BASE-TX/10BASE-T), USB 2.0, IEEE802.11b/g

Elementy	Opis
Skanowanie do PC	Protokół: TCP/IP (SMB, FTP) System operacyjny: Microsoft® Windows® XP, Microsoft® Windows Server® 2003, Microsoft® Windows Server® 2008, Microsoft® Windows Vista®, Microsoft® Windows® 7, Microsoft® Windows® XP x64, Microsoft® Windows Server® 2003 x64, Microsoft® Windows Server® 2008 x64, Microsoft® Windows Vista® x64, Microsoft® Windows Server® 2008 R2 x64, Microsoft® Windows® 7 x64, Mac OS® X 10.5.8 - 10.6, 10.7 Ważne: Najnowsze informacje na temat obsługiwanych systemów operacyjnych można uzyskać na stronie internetowej Epson. Format pliku: PDF (1 plik wielostronnicowy) / JPEG / TIFF (1 plik jednostronnicowy)
Skanowanie do e-mail'a	Protokół: TCP/IP (SMTP, POP3) Format pliku: TIFF (1 plik jednostronnicowy) / JPEG / PDF (1 plik wielostronnicowy)

Funkcja faksu

Elementy	Opis
Rozmiar wysyłanego dokumentu	Szyba na dokument: Maksymalnie: 215,9 × 297 mm Automatyczny podajnik dokumentu (ADF): Maksymalnie: 215,9 × 355,6 mm
Rozmiar zadrukowywanego papieru	Maksymalny: Legal Minimalny: A5

Elementy	Opis
Czas przesyłania	3 sekundy (V.34) Ważne: Podczas przesyłania dokumentu o rozmiarze A4 z 700 znakami w standardowej jakości (8 × 3,85 linii/mm) oraz w trybie wysokiej prędkości (28,8 kbps lub wyższa: JBIG). Jest to tylko prędkość przesyłania informacji o obrazie i nie obejmuje czasu kontrolowania komunikacji. Należy zauważyć, że rzeczywisty czas przesyłania zależy od zawartości dokumentu, urządzenia z jakiego korzysta odbiorca oraz stanu linii komunikacyjnej.
Tryb przesyłania	ITU-T Super G3, ITU-T G3 ECM, ITU-T G3
Rozdzielczość skanowania	400 × 400 pikseli/25,4 mm (R16 × 15,4 linii/mm) 300 × 300 pikseli/25,4 mm (R8 × 15,4 linii/mm) 200 × 200 pikseli/25,4 mm (R8 × 7,7 linii/mm) 200 × 100 pikseli/25,4 mm (R8 × 3,85 linii/mm)
Sposób kodowania	Jednobarwne: 1 bit, kodowanie JBIG, MMR, MR, MH Kolorowe: Nie obsługiwane
Szybkość przesyłania	V.34 (33,6 /31,2 /28,8 /26,4 /24 /21,6 /19,2 /16,8 /14,4 /12 /9,6 /7,2 /4,8 /2,4 kbps) V.17 (14,4 /12 /9,6 /7,2 kbps) V.29 (9,6 /7,2 kbps) V.27ter (4,8 /2,4 kbps)
Liczba linii faksu	RJ-11, 1 linia PSTN, PBX. Linia dzierżawiona (3,4KHz/2-przewodowa)

Funkcja faksu bezpośredniego

Elementy	Opis
Rozmiar dokumentu	A4, Letter, Folio, Legal
Szybkość przesyłania	Taka sama jak w funkcji faksu
Rozdzielczość przesyłania	Taka sama jak w funkcji faksu
Odpowiednie linie	Taka sama jak w funkcji faksu

Elementy	Opis
System operacyjny	<p>Microsoft® Windows® XP, Microsoft® Windows Vista®, Microsoft® Windows Server® 2003, Microsoft® Windows Server® 2008, Microsoft® Windows® 7, Microsoft® Windows® XP x64, Microsoft® Windows Server® 2003 x64, Microsoft® Windows Server® 2008 x64, Microsoft® Windows Vista® x64, Microsoft® Windows Server® 2008 R2 x64, Microsoft® Windows® 7 x64, Mac OS® X 10.5.8 - 10.6, 10.7</p> <p>Ważne: Najnowsze informacje na temat obsługiwanych systemów operacyjnych można uzyskać na stronie internetowej Epson.</p>

Funkcja ADF

Elementy	Opis
Rodzaj	Simplex
Wydajność	80 000 obrazów

Rozdział 2

Obsługa podstawowa

Główne komponenty

W tej sekcji omówiono drukarkę użytkownika.

Widok z przodu

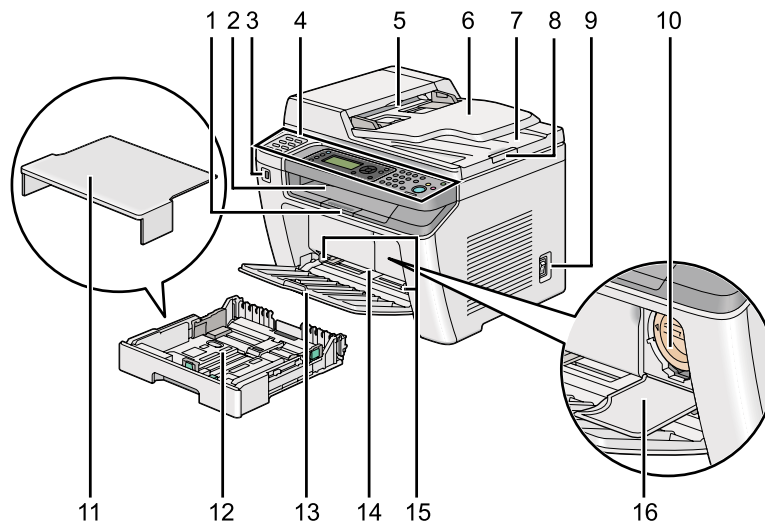

1	Przedłużenie tacy odbiorczej	2	Środkowa taca odbiorcza
3	Port USB na panelu przednim	4	Panel operatora
5	Automatyczny podajnik dokumentu (ADF)	6	Taca podajnika dokumentu
7	Taca odbiorcza dokumentu	8	Blokada dokumentu
9	Przełącznik zasilania	10	Kaseta z tonerem
11	Pokrywa tacy papieru	12	Taca papieru
13	Pokrywa przednia	14	Podajnik arkuszy priorytetowych (PSI)
15	Prowadnice szerokości papieru	16	Pokrywa dostępu do tonera

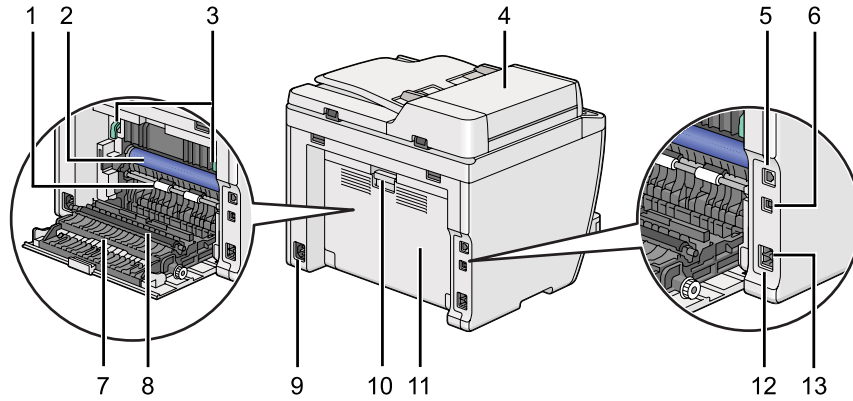
Widok z tyłu

1	Rolka rejestrująca	2	Bęben światłoczuły
3	Dźwignie	4	Pokrywa ADF
5	Port Ethernet	6	Port USB
7	Zsuwnia papieru	8	Rolka transferowa
9	Złącze zasilania	10	Uchwyt pokrywy tylnej
11	Tylna pokrywa	12	Złącze telefoniczne
13	Gniazdko		

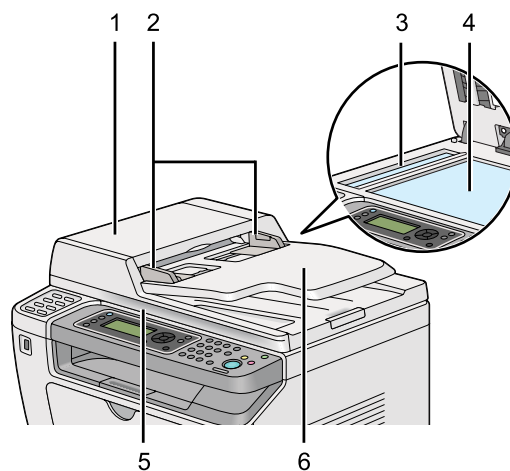

Automatyczny podajnik dokumentu (ADF)





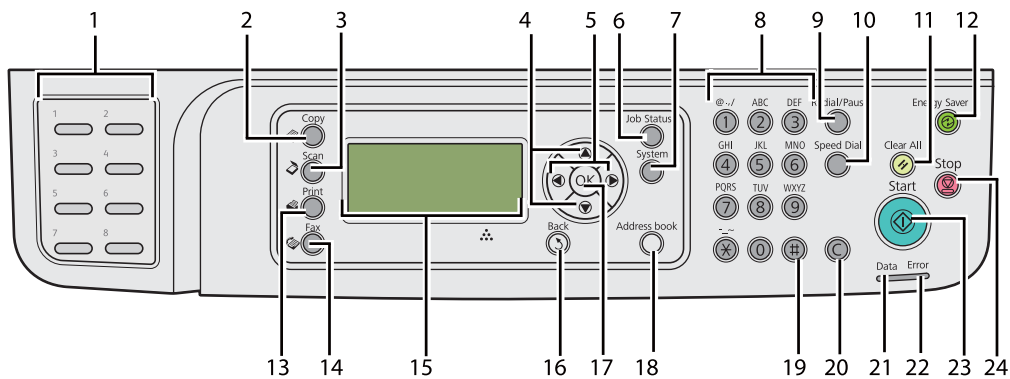



1	Pokrywa ADF
2	Prowadnice dokumentu
3	Szyba ADF
4	Szyba na dokument
5	Pokrywa dokumentu
6	Taca podajnika dokumentu

Panel operatora

Panel operatora wyposażony jest w wyświetlacz ciekłokrystaliczny (LCD) z 4 liniami po 28 znaków, diody emitujące światło (LED), przyciski sterowania, przyciski one-touch button oraz klawiaturę numeryczną, która umożliwia sterowanie drukarką.



1	Przyciski One-touch button	Wywołują zapisany numer faksu zarejestrowany w Phone Book. Pierwszych osiem numerów faksów znajdujących się w Phone Book jest przypisanych do przycisków w kolejności wierszy, zaczynając od górnego lewego rogu.
2	Przycisk/LED  (Copy)	Przenosi do górnego poziomu menu Copy.
3	Przycisk/LED  (Scan)	Przenosi do górnego poziomu menu Scan.
4	Przyciski ▲ ▼	Przesuwają kursor lub podświetlenie w górę lub w dół.
5	Przyciski ◀ ▶	Przesuwają kursor lub podświetlenie w lewo lub w prawo.
6	Przycisk/LED Job Status	Przenosi do górnego poziomu menu Job Status.
7	Przycisk/LED System	Przenosi do górnego poziomu menu System.

8	Klawiatura numeryczna	Pozwala na wprowadzenie znaków i numerów.
9	Przycisk Redial/Pause	Pozwala na ponowne wybranie numeru telefonicznego. Wprowadza przerwę podczas wybierania numeru.
10	Przycisk Speed Dial	Wywołuje zapisany numer telefonu.
11	Przycisk  (Clear All)	Resetuje aktualne ustawienie i powraca do górnego poziomu każdego menu obsługi.
12	Przycisk/LED  (Energy Saver)	Zapala się w trybie uśpienia. Naciśnij ten przycisk, aby wyjść z trybu uśpienia.
13	Przycisk/LED  (Print)	Przenosi do górnego poziomu menu Print.
14	Przycisk/LED  (Fax)	Przenosi do górnego poziomu menu Fax.
15	Panel LCD	Wyświetla różne ustawienia, polecenia i komunikaty o błędach.
16	Przycisk  (Back)	Powraca do poprzedniego ekranu.
17	Przycisk 	Potwierdza wprowadzone wartości.
18	Przycisk Address Book	Naciśnięcie tego przycisku w menu Fax przenosi do górnego poziomu menu Phone Book.
19	Przycisk #	Wstawia znaki „(spacja) & ()”.
20	Przycisk C (Usuń)	Pozwala na usunięcie znaków i numerów.
21	LED Data	Zapala się dla przychodzących, wychodzących lub oczekujących zadań.
22	LED Error	Zapala się w przypadku błędu drukarki.
23	Przycisk  (Start)	Rozpoczyna zadanie.
24	Przycisk  (Stop)	Anuluje bieżące przetwarzane lub oczekujące zadanie.

Uwaga:

- Wybór innego menu lub powrót do poprzedniego ekranu anuluje bieżący wpis lub ustawienie. Należy pamiętać o naciśnięciu przycisku , aby zapisać bieżący wpis lub ustawienie.
- Szczegółowe informacje dotyczące wprowadzania znaków alfanumerycznych za pomocą klawiatury numerycznej można znaleźć w „Korzystając z klawiatury numerycznej” na stronie 338.







Konfiguracja ustawień początkowych na panelu operatora

Przy pierwszym włączeniu drukarki należy ustawić język drukarki, datę zegara oraz godzinę.



Po włączeniu drukarki, na panelu LCD pojawi się kreator. Aby skonfigurować ustawienia początkowe należy postępować zgodnie z poniższymi krokami.

Uwaga:

Jeśli użytkownik nie rozpocznie konfiguracji ustawień początkowych, w ciągu trzech minut na panelu LCD pojawi się Select Function. Następnie można skonfigurować następujące ustawienia początkowe, wybierając w razie konieczności Power On Wizard na panelu operatora. Szczegółowe informacje dotyczące panelu operatora znajdują się w sekcji „Znajomość menu panelu operatora” na stronie 276.

1. Wybierz język, którego chcesz używać w panelu operatora, a następnie naciśnij przycisk .
2. Naciśnij przycisk , aby rozpocząć konfigurację regionu.
3. Wybierz swój region, a następnie naciśnij przycisk .
4. Wybierz odpowiednią strefę czasową, a następnie naciśnij przycisk .
5. Określ bieżącą datę, a następnie naciśnij przycisk .
6. Określ bieżącą godzinę, a następnie naciśnij przycisk .
7. Naciśnij przycisk , aby skonfigurować faks.

Jeśli chcesz pominąć konfigurację faksu, naciśnij przycisk  (**Start**).

8. Wprowadź numer faksu, a następnie naciśnij przycisk .
9. Wprowadź nazwę, a następnie naciśnij przycisk .
10. Naciśnij przycisk , aby zakończyć ustawienia początkowe na panelu operatora.

Drukowanie strony Panel Settings

Strona Panel Settings pokazuje bieżące ustawienia menu panelu operatora.

Panel operatora

Uwaga:

Wszystkie raporty i listy drukowane są w języku angielskim.

1. Naciśnij przycisk **System**.
2. Wybierz **Report / List**, a następnie naciśnij przycisk **OK**.
3. Wybierz **Panel Settings**, a następnie naciśnij przycisk **OK**.

Drukowana jest strona **Panel Settings**.

Narzędzie **Printer Setting Utility**

Poniższą procedurę przedstawiono na przykładzie Microsoft® Windows® 7.

Uwaga:

Wszystkie raporty i listy drukowane są w języku angielskim.

1. Kliknij **Start** — **All Programs (Wszystkie programy)** — **EPSON** — swoją drukarkę — **Printer Setting Utility**.

Uwaga:

W tym momencie pojawi się okienko wyboru drukarki, jeśli w komputerze zainstalowano wiele sterowników drukowania. W takim przypadku, kliknij nazwę wybranej drukarki, znajdującej się na liście **Printer Name**.

Zostanie uruchomiona aplikacja **Printer Setting Utility**.

2. Kliknij kartę **Printer Settings Report**.
3. Z listy znajdującej się po lewej stronie wybierz **Reports**.

Zostanie wyświetlona strona **Reports**.

4. Kliknij przycisk **Panel Settings**.

Drukowana jest strona **Panel Settings**.

Tryb oszczędzania energii

Drukarka wyposażona jest w funkcję oszczędzania energii, która pozwala zmniejszyć zużycie energii w okresach przestoju; funkcja działa w dwóch trybach: Niski pobór energii i uśpienie. W trybie niskiego poboru energii, wyłącza się tylko panel LCD. W trybie uśpienia wyłączają się wszystkie diody LED na Panelu operatora, za wyjątkiem diody ☺ (**Energy Saver**) oraz panel LCD. W trybie uśpienia drukarka zużywa mniej energii niż w trybie niskiego poboru energii.

Domyślnie, drukarka przechodzi w tryb niskiego poboru energii po jednej minucie po zakończeniu ostatniego zadania, a po kolejnych 6 minutach braku aktywności w tryb uśpienia. Ustawienia domyślne można zmienić w następującym zakresie:

Tryb niskiego poboru energii: 1 do 45 minut

Tryb uśpienia: 6 do 11 minut

Patrz również:

„Zmiana ustawień trybu oszczędzania energii” na stronie 336

Wychodzenie z trybu oszczędzania energii

Po otrzymaniu z komputera zadania drukowania lub faksu z linii telefonicznej, drukarka automatycznie wychodzi z trybu oszczędzania energii. Można również ręcznie przywrócić urządzenie do trybu gotowości. W trybie niskiego poboru energii należy nacisnąć dowolny przycisk na panelu operatora. W trybie uśpienia, naciśnij przycisk ☺ (**Energy Saver**). Zarówno z trybu niskiego poboru energii jak i z trybu uśpienia, przywrócenie drukarki do stanu gotowości zajmuje około 25 sekund.

Uwaga:

- ❑ Otwarcie i zamknięcie panelu tylnego w trybie niskiego poboru energii spowoduje przywrócenie drukarki do stanu gotowości.
- ❑ Gdy drukarka jest w trybie uśpienia, nie działają żadne przyciski na panelu operatora, z wyjątkiem przycisku ☺ (**Energy Saver**). Aby używać przycisków na panelu operatora, naciśnij przycisk ☺ (**Energy Saver**), aby wyjść z trybu Oszczędzania energii.

Patrz również:

„Zmiana ustawień trybu oszczędzania energii” na stronie 336

Rozdział 3

Oprogramowanie zarządzania drukarką

Sterowniki drukowania i skanowania

Dostęp do wszystkich funkcji drukarki będzie zapewniony po zainstalowaniu sterowników drukowania i skanowania z Software Disc.

- Sterownik drukowania umożliwi komunikację między komputerem a drukarką oraz zapewni dostęp do funkcji drukarki.
- Sterownik skanowania umożliwia skanowanie obrazów bezpośrednio na osobisty komputer oraz umieszczenie zeskanowanych obrazów bezpośrednio w aplikacji poprzez USB lub sieć.

Sterownik skanowania jest instalowany wraz ze sterownikiem drukowania. Dostępny jest dla Microsoft® Windows® i Mac OS® X.

Patrz również:

- „Instalowanie sterowników drukarki w komputerach z systemem operacyjnym Windows” na stronie 50
- „Instalowanie sterownika drukarki w komputerach z systemem operacyjnym Mac OS X” na stronie 102
- „Instalowanie sterowników drukarki w komputerach z systemem Linux (CUPS)” na stronie 108

EpsonNet Config

W tej sekcji podano informacje na temat EpsonNet Config.

EpsonNet Config to usługa stron internetowych oparta o hypertext transfer protocol (HTTP), do której dostęp zapewnia przeglądarka internetowa.

Korzystając z EpsonNet Config można potwierdzić status drukarki oraz z łatwością zmienić opcje konfiguracji drukarki. Każda osoba w sieci użytkownika może uzyskać dostęp do drukarki, korzystając z EpsonNet Config. W trybie administratora, ze swojego komputera, użytkownik może zmieniać konfigurację drukarki, skonfigurować katalogi faksu oraz zarządzać ustawieniami drukarki.

Uwaga:

- ❑ Użytkownicy, którym administrator nie udostępni hasła, mogą w trybie użytkownika przeglądać ustawienia konfiguracji. Nie będą oni mogli zapisywać ani wprowadzać żadnych zmian w bieżącej konfiguracji i ustawieniach.
- ❑ Szczegółowe informacje o elementach menu EpsonNet Config, znajdują się w Pomocy EpsonNet Config.

Tworzenie hasła administratora

1. Uruchom przeglądarkę internetową.
2. W pasku adresu wpisz adres IP drukarki, a następnie naciśnij klawisz **Enter**.
3. Kliknij kartę **Properties**.
4. W lewym panelu nawigacji przewiń do dołu, do **Security** i wybierz **Administrator Settings**.
5. Wybierz opcję **Enabled** dla **Administrator Mode**.
6. W polu **Administrator Login ID** wpisz nazwę administratora.

Uwaga:

Domyślnym identyfikatorem i hasłem są puste obydwie pola.

7. W polu **Administrator Password** i **Re-enter Password** wpisz hasło administratora.
8. W polu **Maximum Login Attempts** wpisz liczbę dopuszczalnych prób logowania.
9. Kliknij **Apply**.

Nowe hasło zostało przyjęte i każdy, kto poda nazwę administratora oraz hasło może się zalogować i zmieniać konfigurację i ustawienia drukarki.

Printer Setting Utility (tylko Windows)

Printer Setting Utility pozwala użytkownikowi przeglądać lub określać ustawienia systemu. Ustawienia systemu można również diagnozować w Printer Setting Utility.

Printer Setting Utility składa się z kart **Printer Settings Report**, **Printer Maintenance** i **Diagnosis**.

Printer Setting Utility jest instalowane wraz ze sterownikami drukowania.

Uwaga:

*Okno dialogowe **Password** pojawi się podczas pierwszej próby zmiany ustawień Printer Setting Utility, gdy w drukarce jest ustawiona funkcja Panel Lock. W takim przypadku należy wpisać określone hasło i kliknąć **OK**, aby zastosować ustawienia.*

Status Monitor (tylko Windows)

Stan drukarki można sprawdzić korzystając z Status Monitor. Dwukrotnie kliknij znajdującą się na pasku zadań - u dołu, po prawej stronie ekranu - ikonę drukarki Status Monitor. Pojawi się okno **Printer Selection**, w którym będzie wyświetlona nazwa drukarki, port podłączenia drukarki, stan drukarki oraz nazwa modelu. Aktualny stan drukarki można sprawdzić w kolumnie **Status**.

Przycisk **Settings**: Wyświetla się okno **Settings** i umożliwia modyfikowanie ustawień Monitora stanu.

Kliknij nazwę żądanej drukarki, znajdującą się w oknie **Printer Selection**. Pojawi się okno **Printer Status**.

Okno **Printer Status** alarmuje użytkownika w przypadku ostrzeżenia lub wystąpienia błędu, na przykład, gdy dojdzie do zakleszczenia papieru lub wyczerpywania się tonera.

Domyślnie okno **Printer Status** uruchamia się jednocześnie z wystąpieniem błędu. W **Printer Status Window Properties** można ustalić warunki uruchamiania okna **Printer Status**.

Aby zmienić ustawienia wyskakiwania okna **Printer Status**:

1. Kliknij prawym przyciskiem znajdującą się na pasku zadań u dołu po prawej stronie ekranu ikonę drukarki Monitor stanu.
2. Wybierz **Printer Status Window Properties**.

Pojawi się okno **Printer Status Window Properties**.

3. Wybierz rodzaj wyskakującego okienka, a następnie kliknij **OK**.

Poziom tonera w drukarce (jeśli zainstalowana jest oryginalna kasetka z tonerem) i informacje o zadaniach można sprawdzić w oknie **Printer Status**.

Status Monitor jest instalowana wraz ze sterownikami drukowania.

LauncherUruchamianie

Używając okna **Launcher-Btype** można otworzyć **Status Window**, **Printer Setting Utility**, **Address Book Editor** oraz **Express Scan Manager**.

Aby korzystać z aplikacji Launcher, podczas instalowania sterowników drukowania wybierz Launcher.

Następująca procedura wykorzystuje Windows 7 jako przykład.

Aby uruchomić Launcher:

1. Kliknij **Start** — **All Programs (Wszystkie programy)** — **EPSON** — swoją drukarkę — **Launcher**.

Pojawi się okno **Launcher-Btype**.

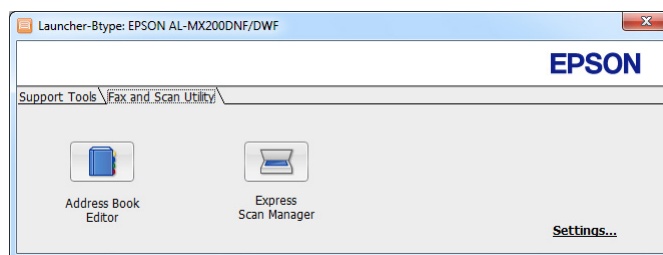
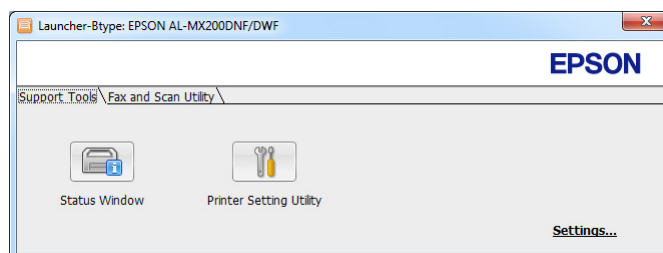

2. W oknie **Launcher-Btype** dostępnych jest kilka przycisków; **Status Window**, **Printer Setting Utility**, **Address Book Editor** oraz **Express Scan Manager**.

Aby wyjść, kliknij znajdujący się w prawym górnym rogu przycisk **X**.

Aby uzyskać więcej informacji, kliknij przycisk/ikonę **Help**, znajdującą się w każdej aplikacji.

Status Window	Otwiera okno Printer Status . Patrz również: „Status Monitor (tylko Windows)” na stronie 35
Printer Setting Utility	Uruchamia Printer Setting Utility. Patrz również: „Printer Setting Utility (tylko Windows)” na stronie 34
Address Book Editor	Uruchamia Address Book Editor, co pozwala użytkownikowi dodawać i edytować wpisy Address Book. Patrz również: „Address Book Editor” na stronie 37
Express Scan Manager	Uruchamia Express Scan Manager. Patrz również: „Express Scan Manager” na stronie 38

Address Book Editor

Address Book Editor zapewnia wygodny interfejs do modyfikowania wpisów w Address Book drukarki. Dzięki niemu można dodać:

- Wpisy Faksu
- Wpisy E-mail
- Wpisy serwera

Po uruchomieniu oprogramowania, Address Book Editor odczytuje Address Book drukarki. Wpisy można dodawać, edytować oraz usuwać. Po wprowadzeniu zmian, można zapisać zaktualizowaną Address Book w drukarce lub komputerze.

Address Book Editor jest instalowane wraz ze sterownikiem drukowania. Dostępny jest dla Windows i Mac OS X.

Express Scan Manager

Express Scan Manager obsługuje zadania skanowania wysłane z drukarki do komputera przez USB. Po wysłaniu zadań skanowania z drukarki do komputera, Express Scan Manager automatycznie zarządza tymi zadaniami.

Przed zeskanowaniem do komputera należy uruchomić Express Scan Manager i określić lokalizację, na którą mają zostać wysłane pliki ze zeskanowanymi obrazami.

Kliknij **Open the image file**, aby wyświetlić zeskanowane pliki, zapisane po zeskanowaniu w określonej lokalizacji.

Express Scan Manager jest instalowane wraz ze sterownikiem drukowania. Dostępny jest dla Windows i Mac OS X.

Uwaga:

Kiedy oddzielnie instalujesz Express Scan Manager z Software Disc, należy również zainstalować sterownik skanowania z Software Disc.

Patrz również:

„Korzystanie z panelu operatora” na stronie 192

Rozdział 4

Podłączenie drukarki i instalacja oprogramowania

Omówienie ustawiania i konfiguracji sieci

Aby ustawić i skonfigurować sieć:

1. Podłącz drukarkę do sieci używając zalecanego sprzętu i kabli.
2. Włącz drukarkę i komputer.
3. Wydrukuj stronę System Settings i zachowaj ją do sprawdzania ustawień sieci.
4. Instalowanie w komputerze oprogramowania sterownika z Software Disc. Informacje na temat instalowania sterownika w różnych systemach operacyjnych omówiono w części tego rozdziału.
5. Skonfiguruj adres TCP/IP drukarki, wymagany do identyfikowania drukarki w sieci.
 - Systemy operacyjne Microsoft® Windows®: Uruchom instalatora na Software Disc, aby automatycznie ustawić adres IP (Internet Protocol - protokół internetowy) drukarki, jeśli drukarka jest podłączana do istniejącej sieci TCP/IP. Na panelu operatora można również ręcznie ustawić adres IP drukarki.
 - Systemy Mac OS® X i Linux®: Na panelu operatora ręcznie ustaw adres TCP/IP drukarki. Aby skorzystać z połączenia bezprzewodowego (tylko AL-MX200DWF), na panelu operatora należy również skonfigurować ustawienia sieci bezprzewodowej.
6. Wydrukuj stronę System Settings, aby potwierdzić nowe ustawienia.

Uwaga:

Wszystkie raporty i listy drukowane są w języku angielskim.

Patrz również:





„Drukowanie strony System Settings” na stronie 162

Podłączanie drukarki

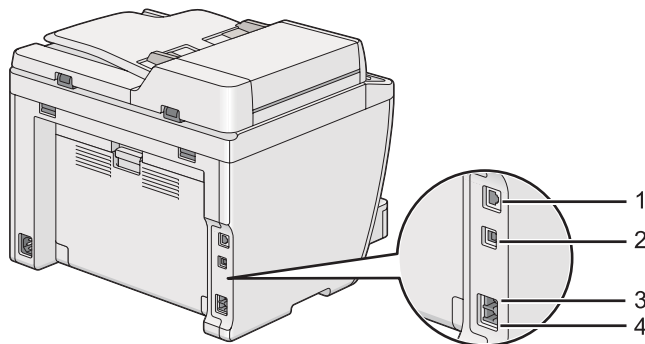
Kable połączeniowe drukarki muszą spełniać następujące wymagania:

Rodzaj połączenia	Specyfikacje połączenia
Ethernet	Kompatybilne ze standardem 10 Base-T/100 Base-TX
USB	Zgodny z USB 2.0
Bezprzewodowe (tylko AL-MX200DWF)	IEEE 802.11b/802.11g
Gniazdko	RJ11
Gniazdko telefoniczne	RJ11WAll



1	Port Ethernet	
2	Port USB	
3	Gniazdko	LINE 
4	Złącze telefoniczne	PHONE 

Podłączanie drukarki do komputera lub sieci

Podłącz drukarkę przez złącze USB, Ethernet lub bezprzewodowe (tylko AL-MX200DWF). Wymogi sprzętowe i kablone zależą od różnych metod podłączania. Kable i sprzęt do podłączania przez Ethernet z zasady nie są dołączone do drukarki i należy je nabyć osobno.

Funkcje dostępne dla każdego rodzaju podłączenia są widoczne w następującej tabeli.

Rodzaj połączenia	Dostępne funkcje
USB	Przy połączeniu przez USB można: <ul style="list-style-type: none"> <input type="checkbox"/> Zlecać zadania drukowania z komputera. <input type="checkbox"/> Skanować i drukować obrazy do aplikacji. <input type="checkbox"/> Skanować i drukować obrazy do folderu w komputerze. <input type="checkbox"/> Korzystać z Address Book Editor, aby zarządzać wpisami w Address Book.
Ethernet	Przy połączeniu przez Ethernet można: <ul style="list-style-type: none"> <input type="checkbox"/> Zlecać zadania drukowania z komputera w sieci. <input type="checkbox"/> Skanować i drukować obrazy do komputera w sieci. <input type="checkbox"/> Skanować i drukować obrazy do serwera FTP. <input type="checkbox"/> Skanować do e-maila <input type="checkbox"/> Korzystać z EpsonNet Config, aby zarządzać wpisami w Address Book.
Bezprzewodowe (tylko AL-MX200DWF)	Przy połączeniu bezprzewodowym można: <ul style="list-style-type: none"> <input type="checkbox"/> Zlecać zadania drukowania z komputera w sieci. <input type="checkbox"/> Skanować i drukować obrazy do komputera w sieci. <input type="checkbox"/> Skanować i drukować obrazy do serwera FTP. <input type="checkbox"/> Skanować do e-maila <input type="checkbox"/> Korzystać z EpsonNet Config, aby zarządzać wpisami w Address Book.

Połączenie przez USB

Jeśli drukarka jest połączona z siecią, a nie z komputerem, pomiń tę sekcję i przejdź do „Połączenie z siecią” na stronie 42.

Aby połączyć drukarkę z komputerem:

1. Wepnij mniejszy koniec dołączonego kabla USB do portu USB, znajdującego się z tyłu drukarki, a drugi koniec kabla do portu USB komputera.

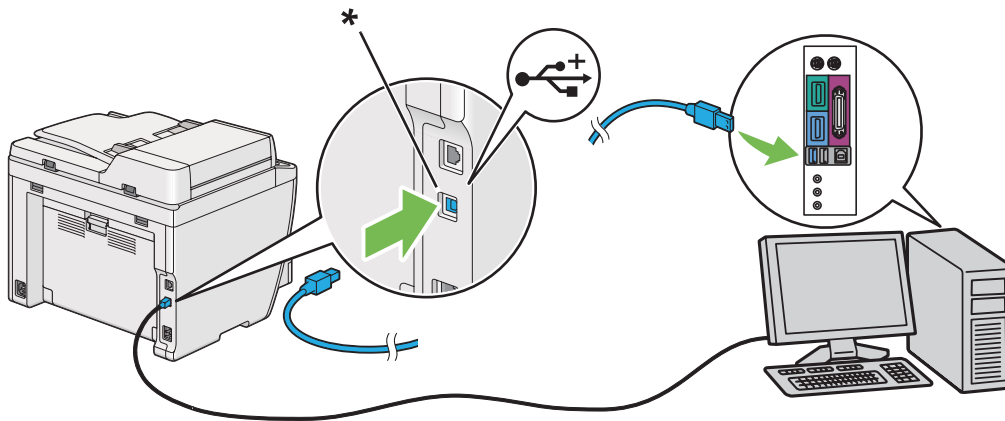

* Port USB

Uwaga:

Nie wpinaj kabla USB drukarki do złącza USB na klawiaturze.

Połączenie z siecią

Aby połączyć drukarkę z siecią Ethernet:

1. Sprawdź, czy drukarka, komputer i inne podłączone urządzenia są wyłączone i czy odłączono wszystkie kable.
2. Wepnij koniec kabla ethernetowego do portu ethernetowego, znajdującego się z tyłu drukarki, a drugi koniec kabla wepnij do portu LAN lub koncentratora.

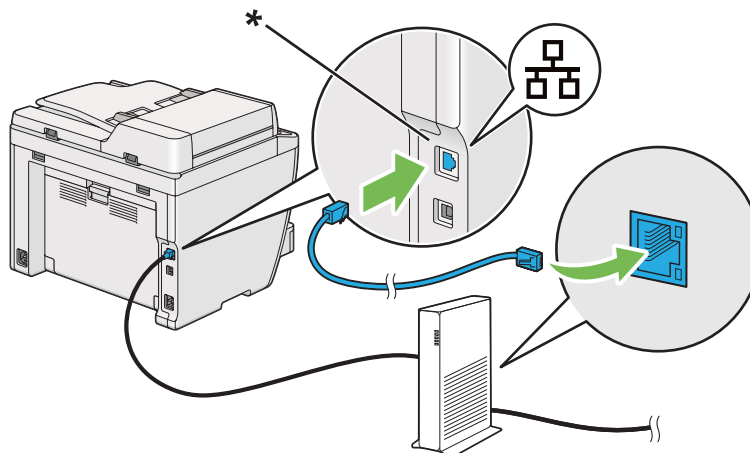

* Port ethernetowy

Uwaga:

Nie należy podłączać kabla Ethernet jeśli zamierza się korzystać z funkcji sieci bezprzewodowej modelu AL-MX200DWF.

Patrz również:

„Konfigurowanie ustawień sieci bezprzewodowej (tylko AL-MX200DWF)” na stronie 54

Ustawianie adresu IP

Adresy TCP/IP i IP

Jeśli komputer działa w dużej sieci, skontaktuj się z administratorem sieci, aby uzyskać właściwe adresy TCP/IP i dodatkowe informacje o ustawieniach systemu.

W przypadku tworzenia własnej, małej sieci Local Area Network (sieć lokalna) lub bezpośredniego podłączania drukarki do komputera przez Ethernet, należy wykonać procedurę automatycznego ustawiania adresu IP drukarki.

Do łączenia się przez sieć ethernetową, komputery i drukarki używają głównie protokołów TCP/IP. W przypadku protokołów TCP/IP każda drukarka i komputer musi mieć unikatowy adres IP. Ważne jest, aby adresy były podobne, ale nie takie same; tylko ostatnia cyfra musi być inna. Na przykład, drukarka może mieć adres 192.168.1.2, natomiast komputer - adres 192.168.1.3. Inne urządzenie może mieć adres 192.168.1.4.

Wiele sieci ma serwer Dynamic Host Configuration Protocol (DHCP) (Protokół dynamicznej konfiguracji hosta). Serwer DHCP automatycznie programuje adres IP w każdym komputerze i każdej drukarce w sieci skonfigurowanej na korzystanie z DHCP. Serwer DHCP jest wbudowany w większość routerów kablowych i Digital Subscriber Line (DSL) (cyfrowa linia abonencka). W przypadku korzystania z routera kablowego lub DSL, informacji na temat przydzielania adresów IP należy szukać w dokumentacji routera.

Automatyczne ustawianie adresu IP drukarki

Jeśli drukarka jest podłączana do małej, istniejącej sieci TCP/IP bez serwera DHCP, należy skorzystać z instalatora znajdującego się na Software Disc, aby wykryć lub przydzielić drukarce adres IP. Więcej instrukcji można uzyskać po włożeniu Software Disc do napędu CD/DVD w komputerze. Po uruchomieniu instalatora należy wykonać polecenia dotyczące instalowania.

Uwaga:

Aby zadziałał automatyczny instalator, drukarka musi być połączona z istniejącą siecią TCP/IP.



Dynamiczne metody ustawiania adresu IP drukarki

Można dynamicznie ustawiać adres IP drukarki korzystając z dwóch protokołów:

- DHCP
- DHCP/Auto IP (włączany jako domyślny)







Z panelu operatora można włączać/wyłączać każdy z protokołów lub do włączenia/wyłączenia protokołu DHCP można użyć EpsonNet Config.

Uwaga:

Można wydrukować raport z adresem IP drukarki. Na panelu operatora, naciśnij przycisk **System**, wybierz Report / List, naciśnij przycisk , wybierz System Settings, a następnie naciśnij przycisk . Adres IP znajduje się na stronie System Settings.

Korzystanie z panelu operatora

Aby włączyć/wyłączyć protokół DHCP lub AutoIP:

1. Na panelu operatora naciśnij przycisk **System**.
2. Wybierz Admin Menu, a następnie naciśnij przycisk .
3. Wybierz Network, a następnie naciśnij przycisk .
4. Wybierz TCP/IP, a następnie naciśnij przycisk .
5. Wybierz IPv4, a następnie naciśnij przycisk .
6. Wybierz Get IP Address, a następnie naciśnij przycisk .
7. Wybierz DHCP/AutoIP lub DHCP, a następnie naciśnij przycisk .

Używanie EpsonNet Config

Aby włączyć/wyłączyć protokół DHCP:

1. Uruchom przeglądarkę internetową.

2. W pasku adresu wpisz adres IP drukarki, a następnie naciśnij klawisz **Enter**.
W przeglądarce pojawi się EpsonNet Config.
3. Wybierz **Properties**.
4. Ze znajdującego się po lewej stronie folderu **Protocol Settings** wybierz **TCP/IP**.
5. W polu **IP Address Mode** wybierz opcję **DHCP/AutoIP**.
6. Kliknij przycisk **Apply**.

Przypisywanie adresu (dla trybu IPv4)















Uwaga:

- Do ręcznego przypisywania adresu IP w trybie **IPv6**, skorzystaj z EpsonNet Config. Aby wyświetlić EpsonNet Config, użyj Link-Local Address. Aby sprawdzić Link-Local Address, patrz „Drukowanie i sprawdzanie strony System Settings” na stronie 48.
- Przypisywanie adresu IP jest uważane za funkcję zaawansowaną i zazwyczaj wykonuje to administrator systemu.
- Zależnie od klasy adresu, zakres przypisanego adresu IP może być inny. W przypadku klasy A, na przykład, zostanie przypisany adres IP w zakresie od 0.0.0.0 do 127.255.255.255. W sprawie przypisywania adresów IP skontaktuj się z administratorem swojego systemu.

Adres IP można przypisać z panelu operatora lub używając narzędzia Printer Setting Utility.

Korzystanie z panelu operatora

1. Włącz drukarkę.
Sprawdź, czy panel LCD pokazuje Select Function.
2. Na panelu operatora naciśnij przycisk **System**.
3. Wybierz Admin Menu, a następnie naciśnij przycisk **OK**.
4. Wybierz Network, a następnie naciśnij przycisk **OK**.
5. Wybierz TCP/IP, a następnie naciśnij przycisk **OK**.

6. Wybierz IPv4, a następnie naciśnij przycisk .
7. Wybierz Get IP Address, a następnie naciśnij przycisk .
8. Wybierz Panel, a następnie naciśnij przycisk .
9. Naciśnij przycisk  (**Back**), a następnie sprawdź czy wybrano Get IP Address.
10. Wybierz IP Address, a następnie naciśnij przycisk .
11. Wpisz wartość adresu IP, używając klawiatury numerycznej.
12. Naciśnij przycisk .
13. Aby wprowadzić wszystkie cyfry adresu IP powtarzaj działania 11 i 12, a następnie naciśnij przycisk .
14. Naciśnij przycisk  (**Back**), a następnie sprawdź czy wybrano IP Address.
15. Wybierz Subnet Mask, a następnie naciśnij przycisk .
16. Wpisz wartość maski podsieci, używając klawiatury numerycznej.
17. Naciśnij przycisk .
18. Aby ustawić maskę podsieci powtarzaj działania 16 i 17, a następnie naciśnij przycisk .
19. Naciśnij przycisk  (**Back**), a następnie sprawdź czy wybrano Subnet Mask.
20. Wybierz Gateway Address, a następnie naciśnij przycisk .
21. Wpisz wartość adresu bramy używając klawiatury numerycznej.
22. Naciśnij przycisk .
23. Aby ustawić adres bramy powtarzaj działania 21 i 22, a następnie naciśnij przycisk .
24. Wyłącz i włącz drukarkę.

Patrz również:

„Panel operatora” na stronie 28

Korzystanie z *Printer Setting Utility*

Następująca procedura wykorzystuje Windows 7 jako przykład.

Uwaga:

Do przypisania adresu IP nie można używać narzędzia *Printer Setting Utility*, gdy do drukowania sieciowego używany jest tryb IPv6.

1. Kliknij **Start** — **All Programs (Wszystkie programy)** — **EPSON** — swoją drukarkę — **Printer Setting Utility**.

Uwaga:

W tym momencie pojawi się okienko wyboru drukarki, jeśli w komputerze zainstalowano wiele sterowników drukowania. W takim przypadku, kliknij nazwę wybranej drukarki, znajdującej się na liście **Printer Name**.

Zostanie uruchomiona aplikacja *Printer Setting Utility*.

2. Kliknij kartę **Printer Maintenance**.
3. Z listy znajdującej się po lewej stronie wybierz **TCP/IP Settings**.

Zostanie wyświetlona strona **TCP/IP Settings**.

4. Wybierz **Panel z IP Address Mode**, a następnie wprowadź wartość w **IP Address**, **Subnet Mask** i **Gateway Address**.
5. Kliknij przycisk **Restart printer to apply new settings**, aby zastosować to ustawienie.

Adres IP został przypisany do drukarki. Aby sprawdzić ustawienie, w dowolnym komputerze w sieci wyświetl przeglądarkę internetową i w jej pasku adresu wpisz adres IP. Jeśli adres IP jest ustawiony prawidłowo, w przeglądarce pojawi się EpsonNet Config.

Adres IP można również przypisać do drukarki podczas instalowania instalatorem sterowników drukarki. Podczas korzystania z funkcji instalacji sieciowej i kiedy **Get IP Address** jest w menu panelu operatora ustawiony na **DHCP** lub **DHCP/AutoIP**, w oknie wyboru drukarki można ustawić adres IP z 0.0.0.0 na pożądaną adres IP.

Sprawdzanie ustawień IP

Następująca procedura wykorzystuje Windows 7 jako przykład.

Uwaga:

Wszystkie raporty i listy drukowane są w języku angielskim.

1. Wydrukuj stronę System Settings.
2. Sprawdź w części z nagłówkiem **IPv4** na stronie System Settings, czy adres IP, maska podsieci, i adres bramy są właściwe.

Aktywność drukarki w sieci można sprawdzić poleceniem ping wystawionym w komputerze:

1. Kliknij **Start**, a następnie wybierz **Search programs and files (Wyszukaj programy i pliki)**.
2. Wprowadź **cmd**, a następnie naciśnij przycisk **Enter**.

Zostanie wyświetlone czarne okno.

3. Wpisz **ping xx.xx.xx.xx** (gdzie **xx.xx.xx.xx** jest adresem IP drukarki), a następnie naciśnij klawisz **Enter**.
4. Odpowiedź z adresu IP wskazuje, że drukarka jest aktywna w sieci.

Patrz również:

„Drukowanie i sprawdzanie strony System Settings” na stronie 48

Drukowanie i sprawdzanie strony System Settings

Wydrukuj stronę System Settings i sprawdź adres IP swojej drukarki.

Korzystanie z panelu operatora

Uwaga:

Wszystkie raporty i listy drukowane są w języku angielskim.

1. Naciśnij przycisk **System**.
2. Wybierz **Report / List**, a następnie naciśnij przycisk **OK**.
3. Wybierz **System Settings**, a następnie naciśnij przycisk **OK**.

Drukowana jest strona System Settings.

4. Sprawdź adres IP, znajdujący się obok **IP Address** w **Wired Network** (AL-MX200DNF) lub **Wired Network/Wireless Network** (AL-MX200DWF) na stronie System Settings. Jeśli adres IP to **0.0.0.0**, poczekaj kilka minut, aby automatycznie ustalić adres IP, a następnie ponownie wydrukuj stronę System Settings.

Jeśli adres IP nie zostanie automatycznie ustalony, patrz „Przypisywanie adresu (dla trybu IPv4)” na stronie 45.

Korzystanie z Printer Setting Utility

Następująca procedura wykorzystuje Windows 7 jako przykład.

Uwaga:

Wszystkie raporty i listy drukowane są w języku angielskim.

1. Kliknij **Start** — **All Programs (Wszystkie programy)** — **EPSON** — swoją drukarkę — **Printer Setting Utility**.

Uwaga:

*W tym momencie pojawi się okienko wyboru drukarki, jeśli w komputerze zainstalowano wiele sterowników drukowania. W takim przypadku, kliknij nazwę wybranej drukarki, znajdującej się na liście **Printer Name**.*

Zostanie uruchomiona aplikacja Printer Setting Utility.

2. Kliknij kartę **Printer Settings Report**.
3. Z listy znajdującej się po lewej stronie wybierz **Reports**.

Pojawi się strona **Reports**.

4. Kliknij przycisk **System Settings**.

Drukowana jest strona System Settings.

Jeśli adres IP to **0.0.0.0** (domyślny) lub **169.254.xx.xx**, oznacza to, że adres IP nie został przypisany.

Patrz również:

„Przypisywanie adresu (dla trybu IPv4)” na stronie 45

Instalowanie sterowników drukarki w komputerach z systemem operacyjnym Windows

W drukarce można używać trzech rodzajów sterowników:

- Sterownik drukarki PCL

Patrz „Użytkowanie sterownika drukarki PCL” na stronie 50.

- Uniwersalny sterownik drukarki P6 kompatybilny z PCL

Patrz „Korzystanie ze sterownika drukarki Epson P6” na stronie 101.

- Sterownik drukarki PostScript Level3 Compatible

Patrz *PostScript Level3 Compatible User's Guide*.

Użytkowanie sterownika drukarki PCL

Identyfikowanie przed instalacją stanu sterownika drukarki (do ustawiania połączenia sieciowego)

Przed zainstalowaniem sterowników drukarki w komputerze, wydrukuj stronę System Settings, aby sprawdzić adres IP swojej drukarki.

Korzystanie z panelu operatora

Uwaga:

Wszystkie raporty i listy drukowane są w języku angielskim.

1. Naciśnij przycisk **System**.
2. Wybierz **Report / List**, a następnie naciśnij przycisk **OK**.
3. Wybierz **System Settings**, a następnie naciśnij przycisk **OK**.

Drukowana jest strona System Settings.

4. Znajdź adres IP na **Wired Network** (AL-MX200DNF) lub **Wired Network/Wireless Network** (AL-MX200DWF) na stronie System Settings.

Jeśli adres IP to **0.0.0.0**, poczekaj kilka minut, aby automatycznie ustalić adres IP, a następnie ponownie wydrukuj stronę System Settings.

Jeśli adres IP nie zostanie automatycznie ustalony, patrz „Przypisywanie adresu (dla trybu IPv4)” na stronie 45.

Korzystanie z Printer Setting Utility

Następująca procedura wykorzystuje Windows 7 jako przykład.

Uwaga:

Wszystkie raporty i listy drukowane są w języku angielskim.

1. Kliknij **Start** — **All Programs (Wszystkie programy)** — **EPSON** — swoją drukarkę — **Printer Setting Utility**.

Uwaga:

*W tym momencie pojawi się okienko wyboru drukarki, jeśli w komputerze zainstalowano wiele sterowników drukowania. W takim przypadku, kliknij nazwę wybranej drukarki, znajdującej się na liście **Printer Name**.*

Zostanie uruchomiona aplikacja Printer Setting Utility.

2. Kliknij kartę **Printer Settings Report**.
3. Na znajdującej się po lewej stronie liście wybierz **TCP/IP Settings**.

Zostanie wyświetlona strona **TCP/IP Settings**.

Jeśli adres IP to **0.0.0.0** (domyślny) lub **169.254.xx.xx**, oznacza to, że adres IP nie został przypisany. Aby przypisać adres IP do drukarki, patrz „Przypisywanie adresu (dla trybu IPv4)” na stronie 45.

Wyłączanie zapory przed zainstalowaniem sterowników drukarki

Jeśli w komputerze jest zainstalowany jeden z następujących systemów operacyjnych, przed zainstalowaniem sterowników drukarki musi zostać wyłączona zapora:

- Windows 7
- Windows Vista®
- Windows Server® 2008 R2
- Windows Server 2008

- ❑ Windows XP

Następująca procedura wykorzystuje Windows 7 jako przykład.

1. Kliknij **Start — Help and Support (Pomoc i Obsługa techniczna)**.

Uwaga:

*W przypadku systemów operacyjnych Windows Vista, Windows Server 2008, Windows Server 2008 R2 i Windows 7, jeśli korzystasz z **Online Help (Pomocy online)**, przełącz się na **Offline Help (Pomoc offline)** w oknie **Windows Help and Support (Pomoc i obsługa techniczna Windows)**.*

2. W polu **Search Help (Szukanie pomocy)**, wprowadź **firewall (zapora)**, a następnie naciśnij przycisk **Enter**.

Na liście kliknij **Turn Windows Firewall on or off (Włącz lub Wyłącz zaporę Windows)**, a następnie wykonuj polecenia ekranowe.

Po zakończeniu instalacji oprogramowania drukarki włącz zaporę.

Wkładanie Software Disc

1. Włóż dysk Software Disc do napędu CD/DVD komputera. Kiedy pojawi się okno **AutoPlay (Autoodtworzenie)**, kliknij **Run setup.exe**, aby uruchomić **Easy Install Navi**.

Uwaga:

*Jeśli CD nie uruchomi się automatycznie lub nie pojawi się okno **AutoPlay (Autoodtworzenie)**, kliknij **Start (start w Windows XP) — Computer (Komputer) — D:\setup.exe** (gdzie D to litera napędu CD), a następnie kliknij **OK**.*

Ustawianie połączenia przez USB

Następująca procedura wykorzystuje Windows 7 jako przykład.

1. Połącz drukarkę z komputerem kablem USB.
2. Włącz drukarkę.
3. Kliknij **Easy Install**.

Pojawi się **SOFTWARE LICENSE AGREEMENT**.

4. Jeśli zgadzasz się na warunki **SOFTWARE LICENSE AGREEMENT**, wybierz **Agree**, a następnie kliknij **Next**.

Zostanie uruchomiona aplikacja **Easy Install Navi**.

5. Kliknij **Installing Drivers and Software**.
6. Wybierz opcję **Personal Installation**, następnie kliknij **Next**.
7. Wybierz, czy chcesz ponownie uruchomić komputer i kliknij **Finish**, aby wyjść z kreatora.

Drukowanie po podłączeniu przez USB

Drukarką osobistą jest drukarka połączona z komputerem lub serwer wydruku używający USB. Jeśli drukarka jest połączona z siecią, a nie z komputerem, patrz „Zestawianie podłączenia do sieci” na stronie 53.

Zestawianie podłączenia do sieci

Uwaga:

- ❑ Aby korzystać z drukarki w środowisku Linux, należy zainstalować sterowniki drukarki dla systemów operacyjnych Linux. Szczegółowe informacje dotyczące instalowania i korzystania ze sterowników znajdują się również w „Instalowanie sterowników drukarki w komputerach z systemem Linux (CUPS)” na stronie 108.
- ❑ Korzystając z napędu CD w środowisku Linux, należy zamontować sterownik drukarki w systemie. Ciąg poleceń to *montaż/nośnik/CD-ROM*.

Następująca procedura wykorzystuje Windows 7 jako przykład.

1. Kliknij **Easy Install**.

Pojawi się **SOFTWARE LICENSE AGREEMENT**.

2. Jeśli zgadzasz się na warunki **SOFTWARE LICENSE AGREEMENT**, wybierz **Agree**, a następnie kliknij **Next**.

Zostanie uruchomiona aplikacja **Easy Install Navi**.

3. Kliknij **Installing Drivers and Software**.
4. Wybierz opcję **Network Installation**, następnie kliknij **Next**.

5. Na liście drukarek wybierz drukarkę, którą chcesz zainstalować, następnie kliknij **Next**. Jeśli na liście nie ma twojej drukarki, kliknij **Refresh**, aby odświeżyć listę lub kliknij **Add Printer**, aby ręcznie dodać drukarkę do listy. W tym momencie możesz ustalić adres IP i nazwę portu.

Jeśli drukarka została zainstalowana na komputerze, zaznacz pole wyboru **I am setting up this printer on a server**.

Uwaga:

*Jeśli przy uruchamianiu funkcji AutoIP instalator wyświetli **0.0.0.0**, aby kontynuować należy wprowadzić prawidłowy adres IP.*

6. Podaj ustawienia drukarki, a następnie kliknij **Next**.
 - a Wpisz nazwę drukarki.
 - b Jeśli inni użytkownicy mają mieć dostęp do drukarki, wybierz **Share this printer with other computers on the network**, a następnie wpisz nazwę udziału, którą użytkownicy mogą identyfikować.
 - c Jeśli drukarka ma być drukarką domyślną dla drukowania, zaznacz pole wyboru **Set this printer as default for printing**.
 - d Jeśli drukarka ma być drukarką domyślną dla skanowania, zaznacz pole wyboru **Set this printer as default for scanning**.
 - e Jeśli chcesz zainstalować sterownik faksu, zaznacz pole wyboru **Install fax driver**.
7. Wybierz oprogramowanie i dokumentację, które chcesz zainstalować, a następnie kliknij **Install**. Możesz wskazać foldery, w których należy zainstalować oprogramowanie i dokumentację. Aby zmienić te foldery, kliknij **Browse**.
8. Kliknij **Finish**, aby wyjść z kreatora.

Konfigurowanie ustawień sieci bezprzewodowej (tylko AL-MX200DWF)

Ustawienia bezprzewodowe można skonfigurować przez **Easy Install Navi**.

Ważne:

- Jeśli do konfigurowania ustawień bezprzewodowych używasz standardu komunikacji innego niż WPS, od administratora systemu należy wcześniej uzyskać SSID i informacje o zabezpieczeniach.*

- ❑ *Przed skonfigurowaniem bezprzewodowych ustawień sieciowych należy sprawdzić czy kabel Ethernet został odłączony od drukarki.*

Poniżej opisano specyfikacje sieci bezprzewodowej:

Element	Specyfikacja
Łączność	Bezprzewodowa
Standard łączności	Zgodność z IEEE 802.11b/g
Przepustowość	2,4 GHz
Szybkość transferu danych	Tryb IEEE 802.11b: 11, 5.5, 2, 1 Mbps Tryb IEEE 802.11g: 54, 48, 36, 24, 18, 12, 9, 6 Mbps
Zabezpieczenia	64 (klucz 40-bitowy)/ 128 (klucz 104-bitowy) WEP, WPA- PSK (TKIP, AES), WPA2-PSK (AES)(IEEE802.1x funkcja zaświadczenia WPA 1x nie odpowiada)
Certyfikacje	Wi-Fi, WPA2.0 (prywatne)
Wi-Fi Protected Setup (WPS)	Konfigurowanie za pomocą naciśnięcia przycisku (Push Button Configuration - PBC), Osobisty numer identyfikacyjny (Personal Identification Number - PIN), obsługiwane WPS2.0

Można wybrać sposób konfigurowania bezprzewodowych ustawień sieciowych spośród następujących:

Wizard Ustawianie przez połączenie USB	
Advanced Ustawianie przez	połączenie przez Ethernet
	Panel operatora
	EpsonNet Config
	WPS-PIN ^{*1}
	WPS-PBC ^{*2}

^{*1} WPS-PIN (Wi-Fi® Protected Setup-Personal Identification Number) jest sposobem uwierzytelniania i rejestrowania urządzeń wymaganych do konfiguracji bezprzewodowej, przez wpisanie kodu PIN do drukarki i komputera. To ustawienie, wykonane przez punkt dostępu, można zrealizować wyłącznie w przypadku gdy punkt dostępu routera bezprzewodowego obsługuje WPS.

^{*2} WPS-PBC (Wi-Fi Protected Setup-Push Button Configuration) jest sposobem uwierzytelniania i rejestrowania urządzeń wymaganych dla konfiguracji bezprzewodowej, przez naciśnięcie przycisku na punkcie dostępu, przez router bezprzewodowy, a następnie wykonanie ustawienia WPS-PBC na panelu operatora. To ustawienie jest dostępne tylko wtedy, gdy punkt dostępu obsługuje WPS.

Używanie kreatora ustawień do konfigurowania ustawień sieci bezprzewodowych

Następująca procedura wykorzystuje Windows 7 jako przykład.

1. Włóż dysk Software Disc do napędu CD/DVD komputera. Kiedy pojawi się okno **AutoPlay (Autoodtworzenie)**, kliknij **Run setup.exe**, aby uruchomić **Install Navi**.
2. Kliknij **Easy Install**.

Pojawi się **SOFTWARE LICENSE AGREEMENT**.

3. Jeśli zgadzasz się na warunki **SOFTWARE LICENSE AGREEMENT**, wybierz **Agree**, a następnie kliknij **Next**.

Zostanie uruchomiona aplikacja **Easy Install Navi**.



4. Kliknij **Start Setup**.
5. Kliknij **Configure Printer**.

Pojawi się ekran z opcjami rodzaju połączenia.

6. Wybierz opcję **Wireless Connection**, następnie kliknij **Next**.

Pojawi się ekran z opcjami sposobu ustawiania.

7. Sprawdź, czy wybrano **Wizard**, a następnie kliknij **Next**.

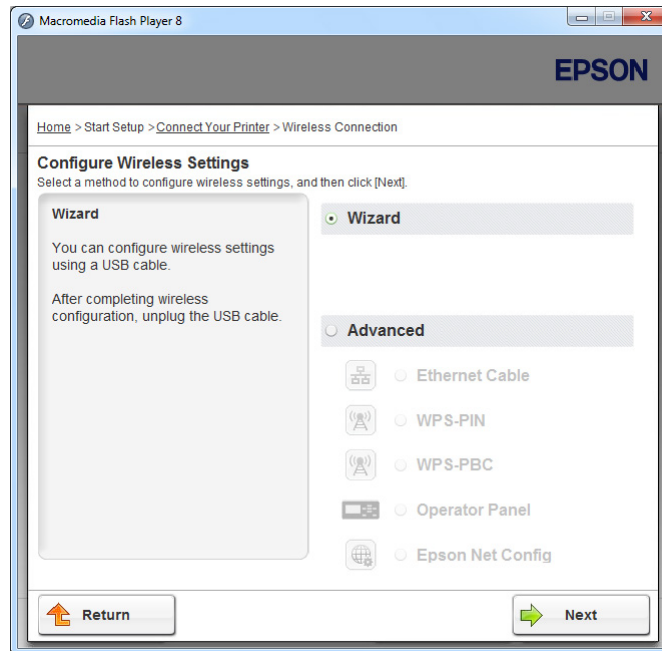

8. Aby podłączyć kabel USB i wykonać inne ustawienia, postępuj zgodnie z instrukcjami wyświetlanymi na ekranie, do chwili aż pojawi się ekran **Select Access Point**.

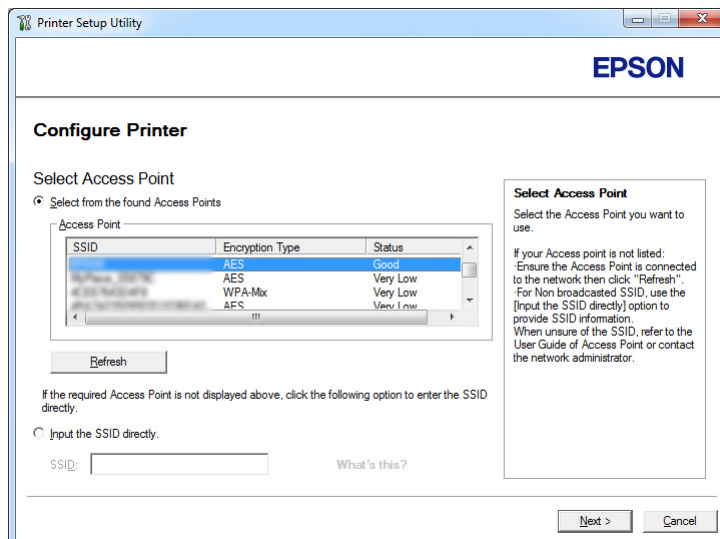

9. Wybierz jedną z następujących opcji:

- ❑ Kliknij przycisk radiowy **Select from the found Access Points**, następnie wybierz SSID.
- ❑ Kliknij przycisk radiowy **Input the SSID directly** i wprowadź SSID w polu **SSID**.

Uwaga:

Wyświetlanych jest do pięciu punktów dostępowych, uporządkowanych pod względem intensywności fal radiowych. Punkt dostępowy o niskiej intensywności fal radiowych może nie zostać wyświetlony.

10. Kliknij **Next**.

11. Wpisz **Passphrase** dla określonej powyżej SSID i kliknij **Next**.

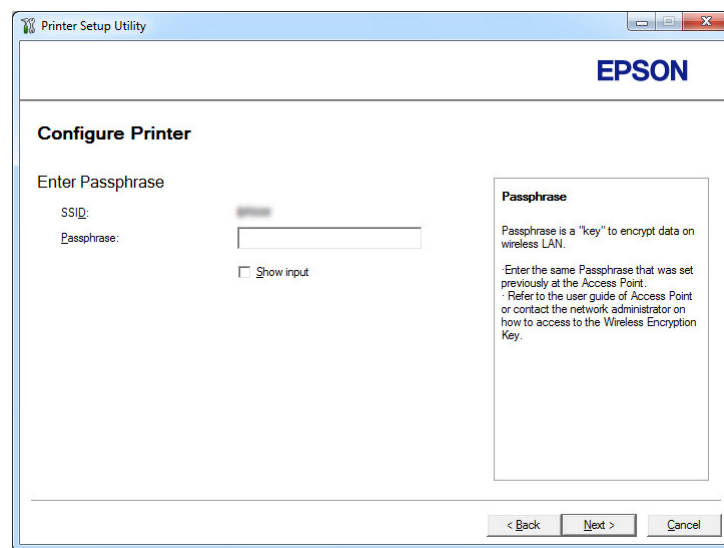

12. Skonfiguruj ustawienia zabezpieczeń, a następnie kliknij **Next**.

Pojawi się ekran **IP Address Settings**.

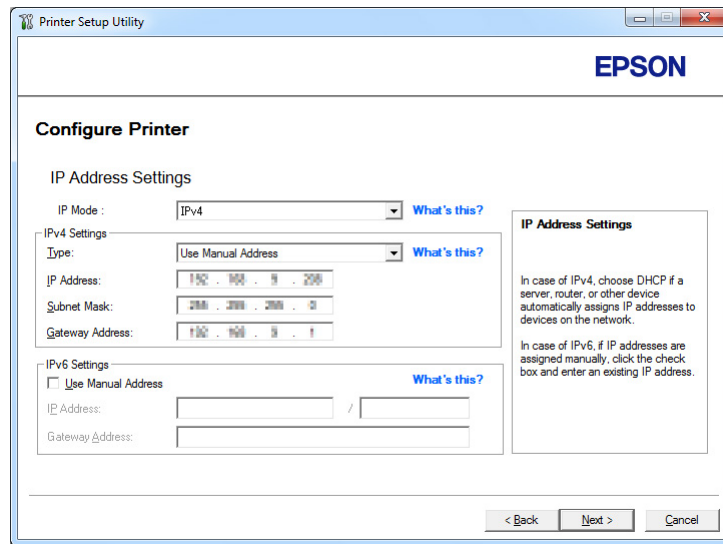

13. Zależnie od planu swojej sieci, wybierz **IP Mode**.

Po wybraniu **IPv4**, skonfiguruj następujące elementy:

- a Wybierz **Type**.
- b Jeśli wybrano **Use Manual Address** z **Type**, wprowadź następujące elementy:
 - IP Address** swojej drukarki
 - Subnet Mask**
 - Gateway Address**

Po wybraniu **Dual Stack**, skonfiguruj następujące elementy:

- a Skonfiguruj **IPv4 Settings**.
- b Jeśli zaznaczono pole wyboru **Use Manual Address** w **IPv6 Settings**, wprowadź następujące elementy:
 - IP Address** swojej drukarki
 - Gateway Address**

14. Kliknij **Next**.

Pojawi się ekran **FAX Settings**.

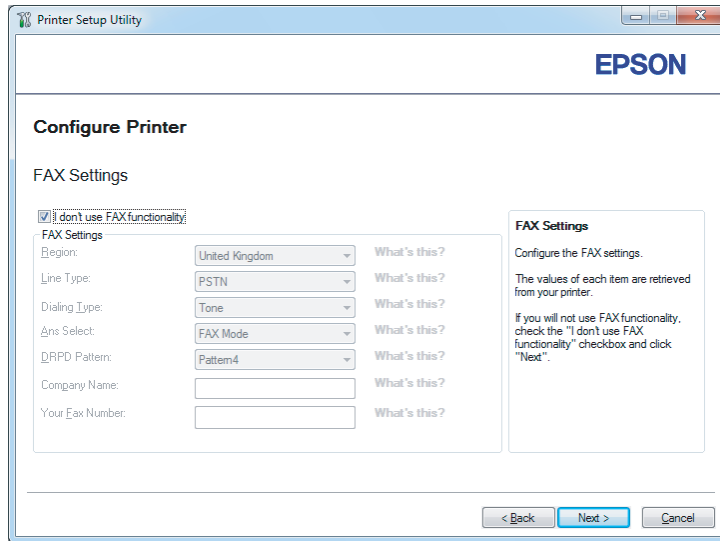

15. Jeśli to konieczne, skonfiguruj ustawienia faksu.

Uwaga:

*Jeśli nie zamierzasz korzystać z funkcji faksu, zaznacz pole wyboru **I don't use FAX functionality**.*

16. Kliknij **Next**.

Pojawi się ekran **Confirm the settings**.

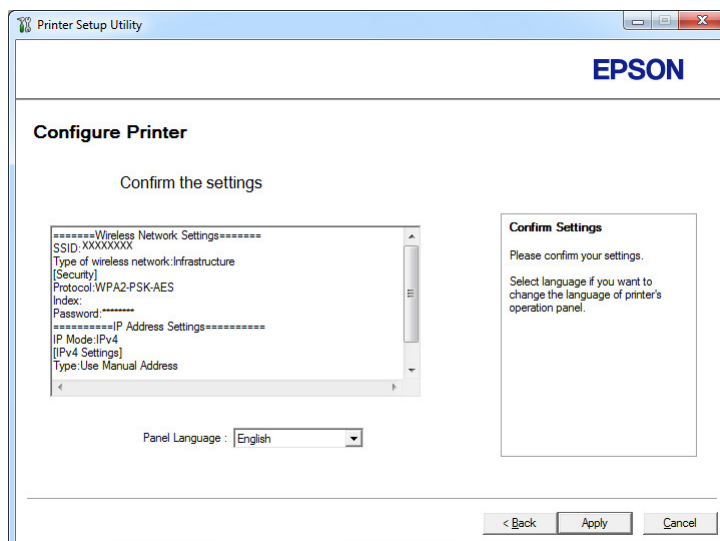

17. Sprawdź, czy są wyświetlane ustawienia sieci bezprzewodowej, a następnie kliknij **Apply**.

Pojawi się okno z potwierdzeniem.

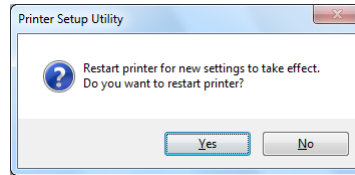

18. Kliknij **Yes (Tak)**.

19. Poczekać kilka minut, aż drukarka uruchomi się ponownie, aby zestawić połączenie z siecią bezprzewodową i pojawi się okno **Configuration Complete**.

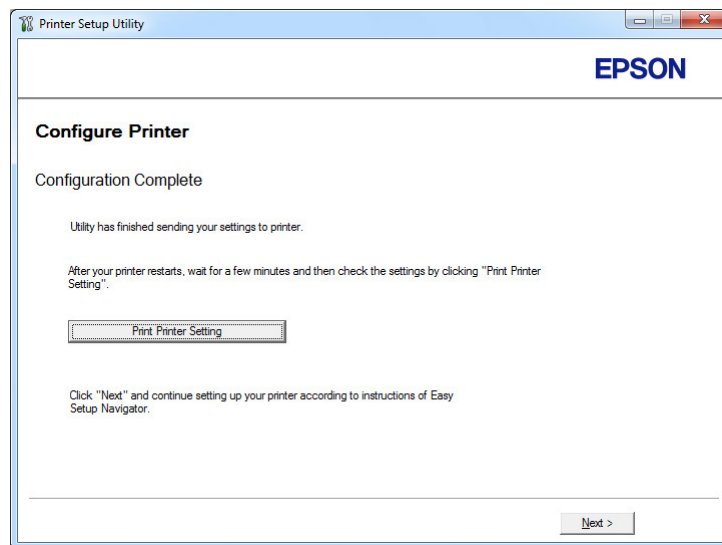

20. Kliknij **Print Printer Setting**.

21. Sprawdź, czy w raporcie „Link Quality” jest widoczny jako „Good”, „Acceptable” lub „Low”.

Uwaga:

Gdy „Link Quality” jest pokazany jako „No Reception”, sprawdź czy ustawienia łączności bezprzewodowej są prawidłowo skonfigurowane. Aby ponownie skonfigurować ustawienia sieci bezprzewodowej, kliknij **Next** na ekranie **Configuration Complete**, a następnie kliknij **Return**.

22. Kliknij **Next**.

23. Postępuj zgodnie z instrukcjami pojawiającymi się na ekranie, aż pojawi się ekran **Check Setup**.

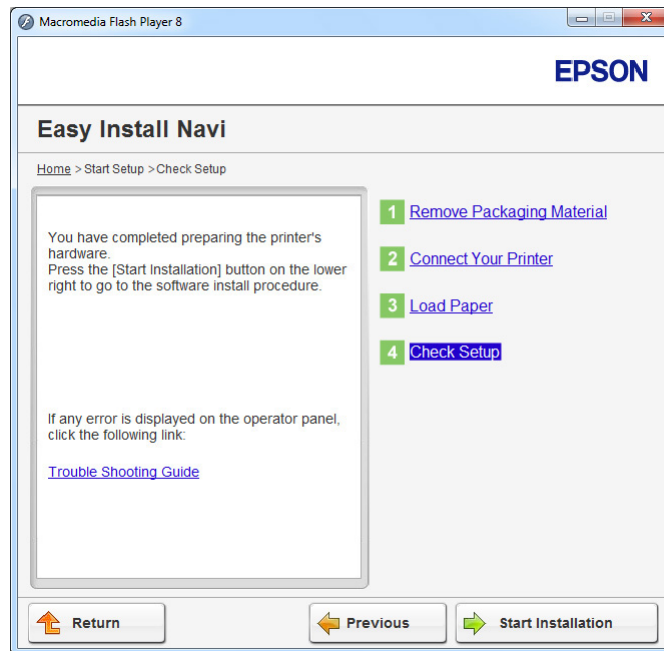

24. Sprawdź, czy na panelu LCD nie są wyświetlane żadne błędy, a następnie kliknij **Start Installation**.

Jeśli zobaczysz jakiegokolwiek błąd, kliknij **Trouble Shooting Guide** i wykonuj polecenia.

25. Sprawdź, czy drukarka, którą chcesz zainstalować, znajduje się na ekranie **Select Printer**, a następnie kliknij **Next**.

Uwaga:

Jeśli tej drukarki nie ma na ekranie **Select Printer**, wykonaj jedno z następujących działań:

- Kliknij **Refresh**, aby uaktualnić informacje.
- Kliknij **Add Printer**, a następnie wpisz dane drukarki.

26. Na ekranie **Enter Printer Settings** wybierz wymagane elementy, a następnie kliknij **Next**.
27. Wybierz oprogramowanie, które chcesz zainstalować, a następnie kliknij **Install**.
28. Kliknij **Finish**, aby wyjść z tego narzędzia.

Instalacji łączności bezprzewodowej została zakończona.

Używanie ustawień zaawansowanych do konfigurowania ustawień sieci bezprzewodowej

Aby używać ustawień zaawansowanych, wyświetl ekran **Configure Wireless Settings**.

Następująca procedura wykorzystuje Windows 7 jako przykład.

Pojawienie się ekranu *Configure Wireless Settings*

1. Włóż dysk Software Disc do napędu CD/DVD komputera. Kiedy pojawi się okno **AutoPlay (Autoodtwarzanie)**, kliknij **Run setup.exe**, aby uruchomić **Install Navi**.
2. Kliknij **Easy Install**.

Pojawi się **SOFTWARE LICENSE AGREEMENT**.

3. Jeśli zgadzasz się na warunki **SOFTWARE LICENSE AGREEMENT**, wybierz **Agree**, a następnie kliknij **Next**.

Zostanie uruchomiona aplikacja **Easy Install Navi**.



4. Kliknij **Start Setup**.

5. Kliknij **Configure Printer**.
6. Wybierz opcję **Wireless Connection**, następnie kliknij **Next**.

Pojawi się ekran z opcjami sposobu ustawiania.

7. Wybierz **Advanced**.

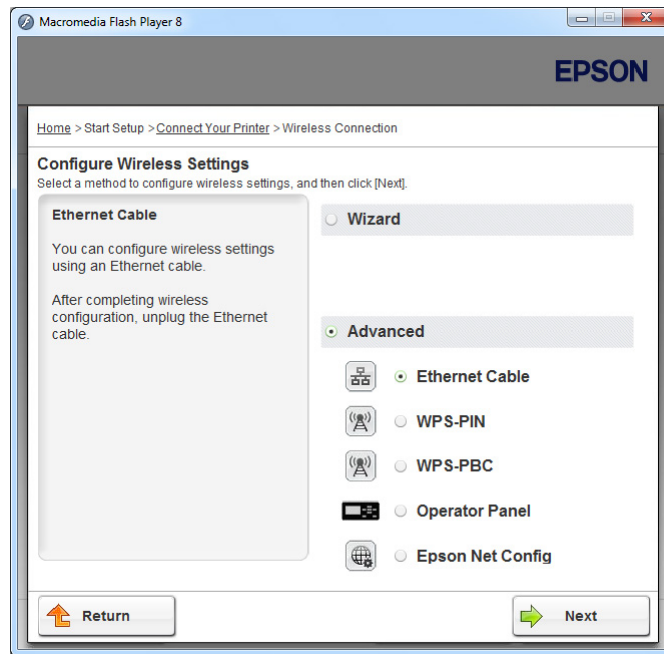

Wybierz sposób połączenia z następującej listy

- „Ethernet Cable” na stronie 64
- „WPS-PIN” na stronie 70
- „WPS-PBC” na stronie 72
- „Operator Panel” na stronie 73
- „EpsonNet Config” na stronie 75

Ethernet Cable

1. Wybierz opcję **Ethernet Cable**, następnie kliknij **Next**.
2. Wykonuj polecenia wyświetlane na ekranie, a następnie kliknij **Next**.

Pojawi się ekran **Printer Setup Utility**.

- Na ekranie **Select Printer** wybierz drukarkę, którą chcesz konfigurować, a następnie kliknij **Next**.

Uwaga:

Jeśli drukarki do skonfigurowania nie ma na ekranie **Select Printer**, wykonaj jedno z następujących działań:

- Kliknij **Refresh**, aby uaktualnić informacje.
- Kliknij **Enter IP Address**, a następnie wpisz adres IP drukarki.

- Wpisz SSID.

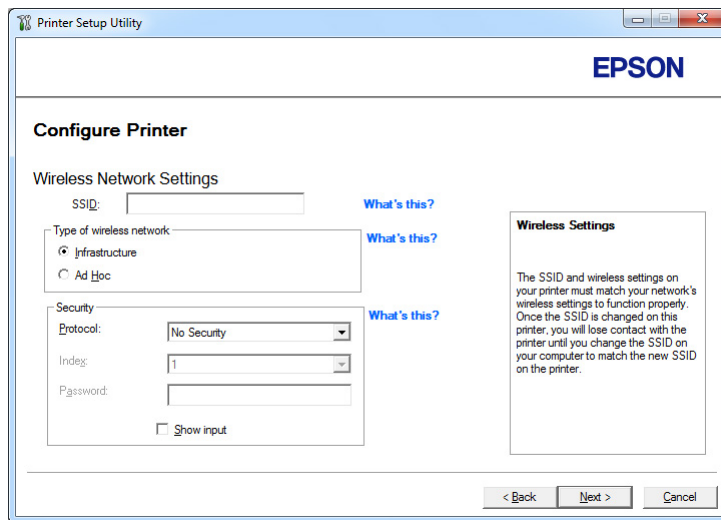

- Wybierz **Type of wireless network**.
- Skonfiguruj ustawienia zabezpieczeń, a następnie kliknij **Next**.

Pojawi się ekran **IP Address Settings**.

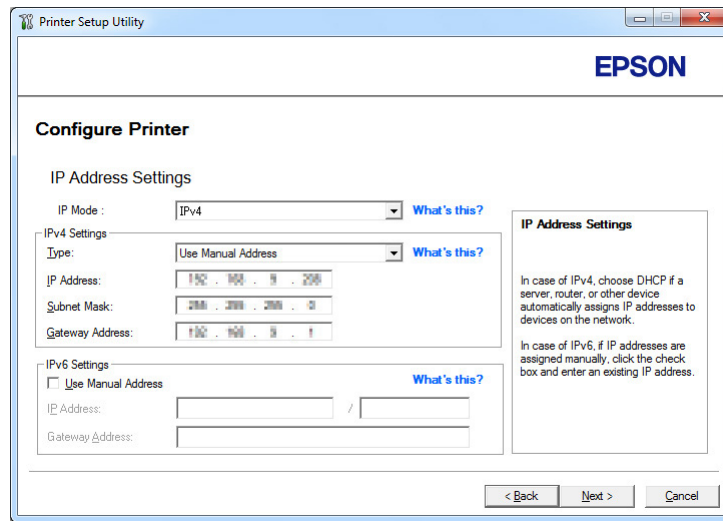

7. Zależnie od planu swojej sieci, wybierz **IP Mode**.

Po wybraniu **IPv4**, skonfiguruj następujące elementy:

- a Wybierz **Type**.
- b Jeśli wybrano **Use Manual Address** z **Type**, wprowadź następujące elementy:
 - IP Address** swojej drukarki
 - Subnet Mask**
 - Gateway Address**

Po wybraniu **Dual Stack**, skonfiguruj następujące elementy:

- a Skonfiguruj **IPv4 Settings**.
- b Jeśli zaznaczono pole wyboru **Use Manual Address** w **IPv6 Settings**, wprowadź następujące elementy:
 - IP Address** swojej drukarki
 - Gateway Address**

8. Kliknij **Next**.

Pojawi się ekran **FAX Settings**.

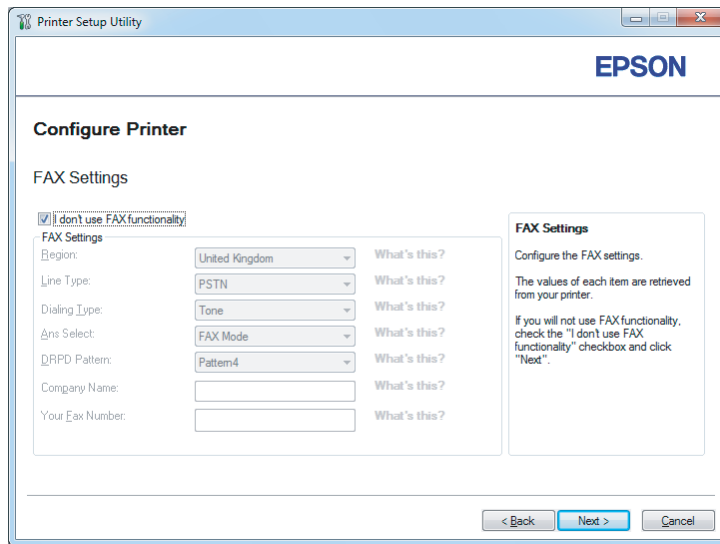

9. Jeśli to konieczne, skonfiguruj ustawienia faksu.

Uwaga:

*Jeśli nie zamierzasz korzystać z funkcji faksu, zaznacz pole wyboru **I don't use FAX functionality**.*

10. Kliknij **Next**.

Pojawi się ekran **Confirm the settings**.

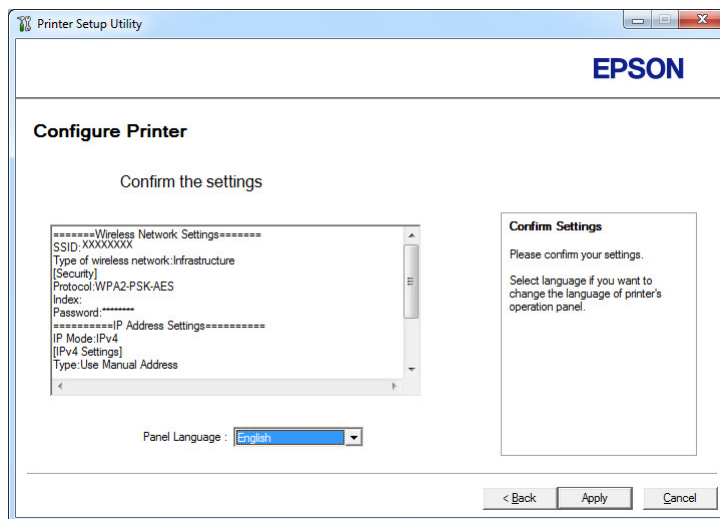

11. Sprawdź, czy są wyświetlane ustawienia sieci bezprzewodowej, a następnie kliknij **Apply**.

Pojawi się okno z potwierdzeniem.

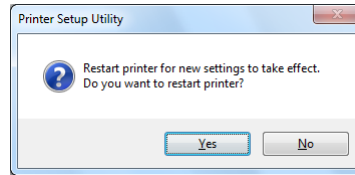

12. Kliknij **Yes (Tak)**.

13. Poczekaj kilka minut, aż drukarka uruchomi się ponownie, aby zestawić połączenie z siecią bezprzewodową i pojawi się okno **Configuration Complete**.

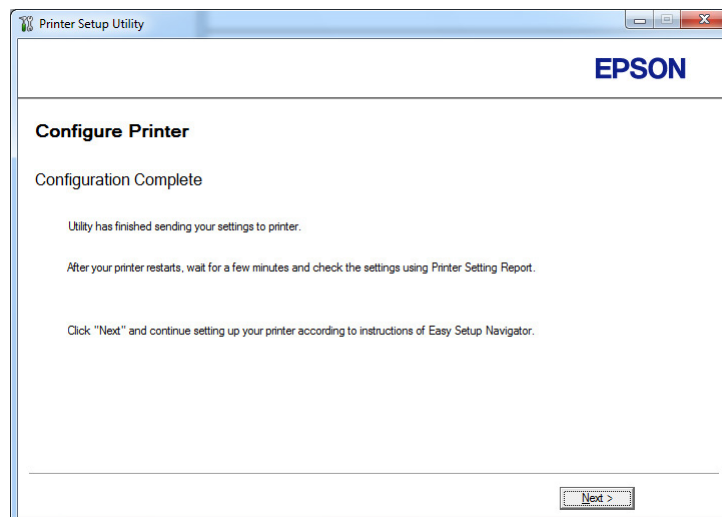

14. Kliknij **Next**.

15. Postępuj zgodnie z instrukcjami pojawiającymi się na ekranie, aż pojawi się ekran **Check Setup**.

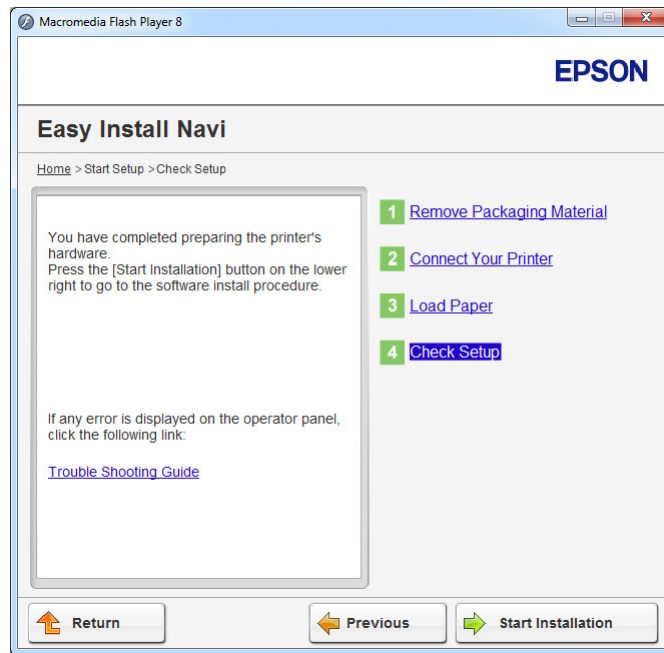

16. Z panelu operatora wydrukuj stronę System Settings.

Patrz „Drukowanie strony System Settings” na stronie 162.

17. Sprawdź, czy w raporcie „Link Quality” jest widoczny jako „Good”, „Acceptable” lub „Low”.

Uwaga:

Gdy „Link Quality” jest pokazany jako „No Reception”, sprawdź czy ustawienia łączności bezprzewodowej są prawidłowo skonfigurowane. Aby ponownie skonfigurować ustawienia sieci bezprzewodowej, kliknij **Return**.

18. Sprawdź, czy na panelu LCD nie są wyświetlane żadne błędy, a następnie kliknij **Start Installation**.

Jeśli zobaczysz jakiegokolwiek błędów, kliknij **Trouble Shooting Guide** i wykonuj polecenia.

19. Sprawdź, czy drukarka, którą chcesz zainstalować, znajduje się na ekranie **Select Printer**, a następnie kliknij **Next**.

Uwaga:

Jeśli tej drukarki nie ma na ekranie **Select Printer**, wykonaj jedno z następujących działań:

- Kliknij **Refresh**, aby uaktualnić informacje.
- Kliknij **Add Printer**, a następnie wpisz dane drukarki.

20. Na ekranie **Enter Printer Settings** skonfiguruj wymagane elementy, a następnie kliknij **Next**.
21. Wybierz oprogramowanie, które chcesz zainstalować, a następnie kliknij **Install**.
22. Kliknij **Finish**, aby wyjść z tego narzędzia.

Instalacji łączności bezprzewodowej została zakończona.

Uwaga:

Aby uruchomić określone ustawienia sieci bezprzewodowej należy ponownie uruchomić drukarkę.

WPS-PIN

Uwaga:

- WPS-PIN** (Wi-Fi Protected Setup-Personal Identification Number) jest sposobem uwierzytelniania i rejestrowania urządzeń wymaganych do konfiguracji bezprzewodowej, przez wpisanie kodu PIN do drukarki i komputera. To ustawienie, wykonane przez punkt dostępu, można zrealizować wyłącznie w przypadku gdy punkt dostępu routera bezprzewodowego obsługuje WPS.
 - Zanim uruchomi się **WPS-PIN**, konieczne będzie wprowadzenie swojego kodu PIN na stronie internetowej bezprzewodowego punktu dostępu. Szczegóły można znaleźć w podręczniku dotyczącym punktu dostępu.
1. Wybierz opcję **WPS-PIN**, następnie kliknij **Next**.

2. Postępuj zgodnie z instrukcjami pojawiającymi się na ekranie, aż pojawi się ekran **Check Setup**.

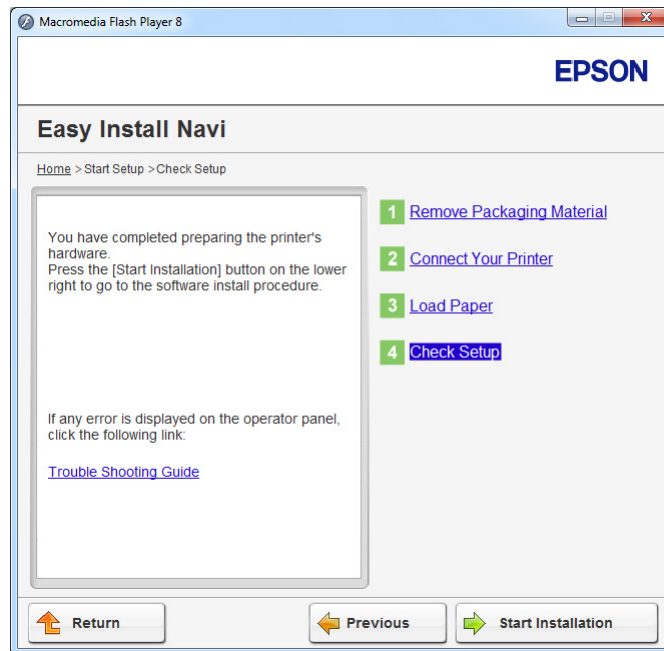

3. Sprawdź, czy na panelu LCD nie są wyświetlane żadne błędy, a następnie kliknij **Start Installation**.

Jeśli zobaczysz jakiegokolwiek błąd, kliknij **Trouble Shooting Guide** i wykonuj polecenia.

4. Sprawdź, czy drukarka, którą chcesz zainstalować, znajduje się na ekranie **Select Printer**, a następnie kliknij **Next**.

Uwaga:

Jeśli tej drukarki nie ma na ekranie **Select Printer**, wykonaj jedno z następujących działań:

- Kliknij **Refresh**, aby uaktualnić informacje.
 - Kliknij **Add Printer**, a następnie wpisz dane drukarki.
5. Na ekranie **Enter Printer Settings** skonfiguruj wymagane elementy, a następnie kliknij **Next**.
6. Wybierz oprogramowanie, które chcesz zainstalować, a następnie kliknij **Install**.
7. Kliknij **Finish**, aby wyjść z tego narzędzia.

Instalacji łączności bezprzewodowej została zakończona.

Gdy operacja **WPS-PIN** jest udana i drukarka zostanie ponownie uruchomiona, bezprzewodowe połączenie LAN zostało wykonane.

WPS-PBC

Uwaga:

WPS-PBC (Wi-Fi Protected Setup-Push Button Configuration) jest sposobem uwierzytelniania i rejestrowania urządzeń wymaganych dla konfiguracji bezprzewodowej, przez naciśnięcie przycisku na punkcie dostępu, przez router bezprzewodowy, a następnie wykonanie ustawienia **WPS-PBC** na panelu operatora. To ustawienie jest dostępne tylko wtedy, gdy punkt dostępu obsługuje WPS.

1. Wybierz opcję **WPS-PBC**, następnie kliknij **Next**.
2. Postępuj zgodnie z instrukcjami pojawiającymi się na ekranie, aż pojawi się ekran **Check Setup**.

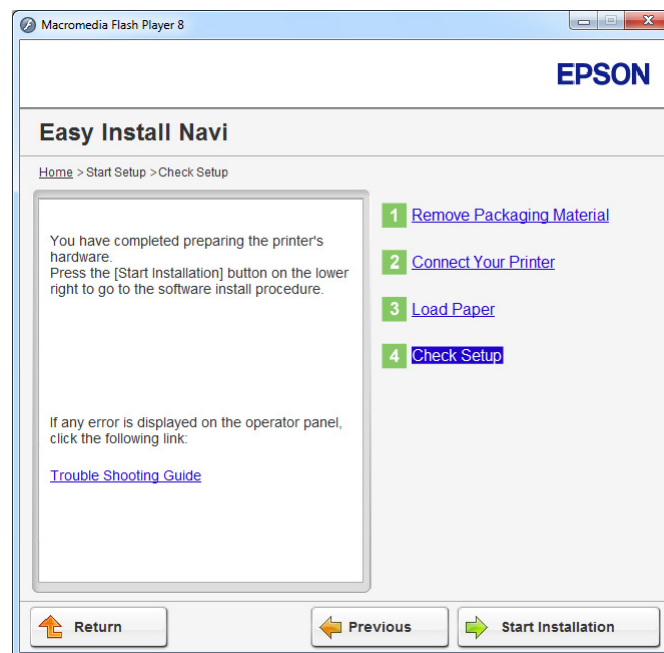

3. Sprawdź, czy na panelu LCD nie są wyświetlane żadne błędy, a następnie kliknij **Start Installation**.

Jeśli zobaczysz jakiegokolwiek błędy, kliknij **Trouble Shooting Guide** i wykonuj polecenia.

4. Sprawdź, czy drukarka, którą chcesz zainstalować, znajduje się na ekranie **Select Printer**, a następnie kliknij **Next**.

Uwaga:

Jeśli tej drukarki nie ma na ekranie **Select Printer**, wykonaj jedno z następujących działań:

- Kliknij **Refresh**, aby uaktualnić informacje.
 - Kliknij **Add Printer**, a następnie wpisz dane drukarki.
5. Na ekranie **Enter Printer Settings** skonfiguruj wymagane elementy, a następnie kliknij **Next**.
 6. Wybierz oprogramowanie, które chcesz zainstalować, a następnie kliknij **Install**.
 7. Kliknij **Finish**, aby wyjść z tego narzędzia.

Instalacji łączności bezprzewodowej została zakończona.

Uwaga:

Sposób działania **WPS-PBC** w punkcie dostępu sieci bezprzewodowej LAN, podano w podręczniku dostarczonym z punktem dostępu sieci bezprzewodowej LAN.

Gdy operacja **WPS-PBC** jest udana i drukarka zostanie ponownie uruchomiona, bezprzewodowe połączenie LAN zostało wykonane.

Operator Panel

1. Wybierz opcję **Operator Panel**, następnie kliknij **Next**.

2. Postępuj zgodnie z instrukcjami pojawiającymi się na ekranie, aż pojawi się ekran **Check Setup**.

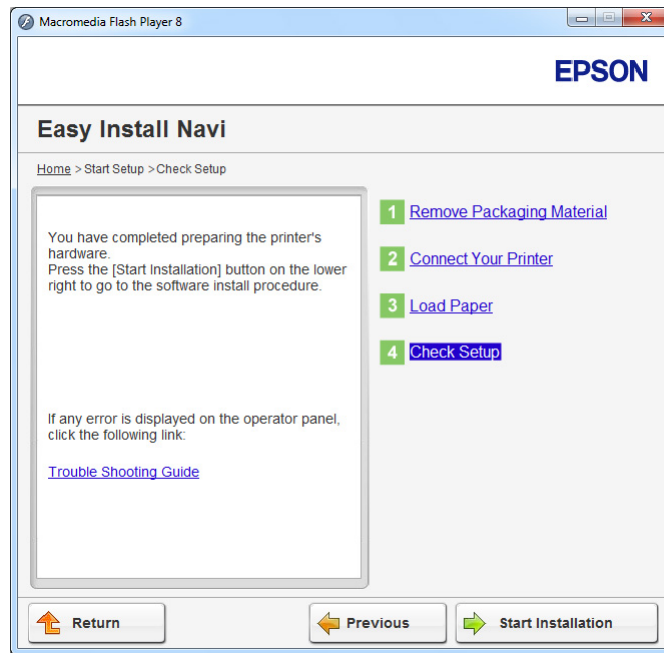

3. Sprawdź, czy na panelu LCD nie są wyświetlane żadne błędy, a następnie kliknij **Start Installation**.

Jeśli zobaczysz jakiegokolwiek błąd, kliknij **Trouble Shooting Guide** i wykonuj polecenia.

4. Sprawdź, czy drukarka, którą chcesz zainstalować, znajduje się na ekranie **Select Printer**, a następnie kliknij **Next**.

Uwaga:

Jeśli tej drukarki nie ma na ekranie **Select Printer**, wykonaj jedno z następujących działań:

- Kliknij **Refresh**, aby uaktualnić informacje.
 - Kliknij **Add Printer**, a następnie wpisz dane drukarki.
5. Na ekranie **Enter Printer Settings** skonfiguruj wymagane elementy, a następnie kliknij **Next**.
6. Wybierz oprogramowanie, które chcesz zainstalować, a następnie kliknij **Install**.
7. Kliknij **Finish**, aby wyjść z tego narzędzia.

Instalacji łączności bezprzewodowej została zakończona.

EpsonNet Config

1. Wybierz opcję **EpsonNet Config**, następnie kliknij **Next**.
2. Postępuj zgodnie z instrukcjami pojawiającymi się na ekranie, aż pojawi się ekran **Check Setup**.

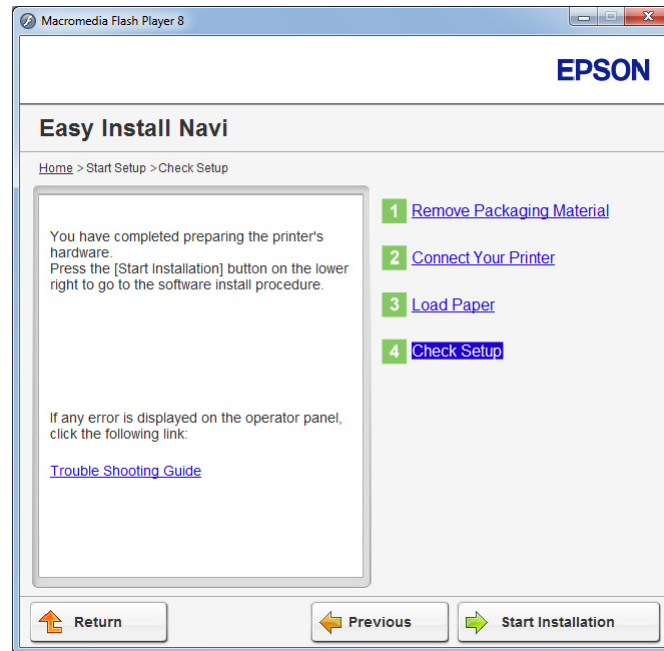

3. Sprawdź, czy na panelu LCD nie są wyświetlane żadne błędy, a następnie kliknij **Start Installation**.

Jeśli zobaczysz jakiegokolwiek błąd, kliknij **Trouble Shooting Guide** i wykonuj polecenia.

4. Sprawdź, czy drukarka, którą chcesz zainstalować, znajduje się na ekranie **Select Printer**, a następnie kliknij **Next**.

Uwaga:

Jeśli tej drukarki nie ma na ekranie **Select Printer**, wykonaj jedno z następujących działań:

- Kliknij **Refresh**, aby uaktualnić informacje.
- Kliknij **Add Printer**, a następnie wpisz dane drukarki.

5. Na ekranie **Enter Printer Settings** skonfiguruj wymagane elementy, a następnie kliknij **Next**.
6. Wybierz oprogramowanie, które chcesz zainstalować, a następnie kliknij **Install**.
7. Kliknij **Finish**, aby wyjść z tego narzędzia.

Instalacji łączności bezprzewodowej została zakończona.

Gdy operacja EpsonNet Config zakończy się pomyślnie i drukarka zostanie ponownie uruchomiona, bezprzewodowe połączenie LAN zostało wykonane.

Ustawianie środowiska nowej sieci bezprzewodowej dla swojego komputera (gdy trzeba zestawić łączność bezprzewodową z komputerem)

W przypadku sieci DHCP:

1. Ustawianie komputera do łączności bezprzewodowej:

Uwaga:

Ustawienia konfiguracji sieci bezprzewodowej można również zmienić używając aplikacji bezprzewodowej zainstalowanej w komputerze.

W przypadku Windows XP i Windows Server 2003:

- a Wybierz **Network Connections (Połączenia sieciowe)** na **Control Panel (Panelu sterowania)**.
- b Kliknij prawym klawiszem myszy **Wireless Network Connection (Połączenie sieci bezprzewodowej)** i wybierz **Properties (Właściwości)**.
- c Wybierz kartę **Wireless Networks (Sieci bezprzewodowe)**.
- d Sprawdź, czy jest zaznaczone pole wyboru **Use Windows to configure my wireless network settings (Użyj systemu Windows do konfiguracji ustawień sieci bezprzewodowej)**.

Uwaga:

*Zapisz ustawienia sieci bezprzewodowej w oknie dialogowym **Advanced (Zaawansowane)** (krok f) i w oknie dialogowym **Wireless network properties (Właściwości sieci bezprzewodowej)** (krok h). Ustawienia te mogą być przydatne później.*

- e Kliknij przycisk **Advanced (Zaawansowane)**.
- f Wybierz **Computer-to-computer (ad hoc) networks only (Tylko sieci typu komputer-komputer (ad hoc))** i zamknij okno dialogowe **Advanced (Zaawansowane)**.
- g Kliknij przycisk **Add (Dodaj)**, aby wyświetlić **Wireless network properties (Właściwości sieci bezprzewodowej)**.
- h Na karcie **Association (Skojarzenie)**, wpisz następujące informacje i kliknij **OK**.

Network name (SSID) (Nazwa sieci (SSID)): xxxxxxxx (xxxxxxx wskazuje SSID używanego urządzenia bezprzewodowego)

Network Authentication (Uwierzytelnianie sieci): Open (Otwarty)

Data encryption (Szyfrowanie danych): Disabled (Wyłączony)

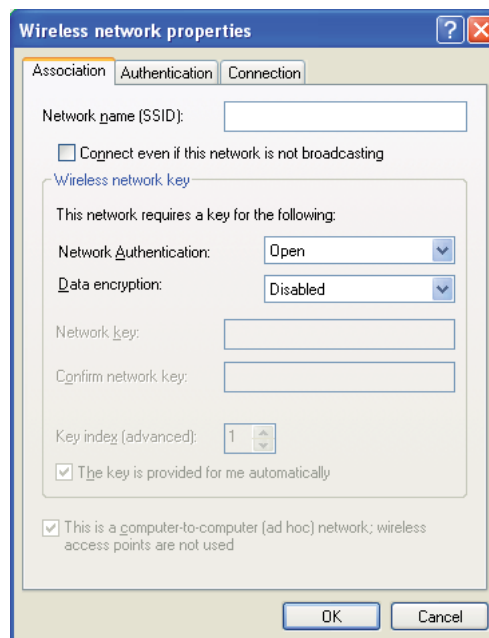

- i Kliknij przycisk **Move up (Przenieś do góry)**, aby przenieść nowo dodany SSID na górę listy.

- j Kliknij przycisk **OK**, aby zamknąć okno dialogowe **Wireless Network Connection Properties (Właściwości sieci bezprzewodowej)**.

W przypadku Windows Vista:

- a Wyświetl **Control Panel (Panel sterowania)**.
- b Wybierz **Network and Internet (Sieć i Internet)**.
- c Wybierz **Network and Sharing Center (Centrum sieci i udostępniania)**.
- d Wybierz **Connect to a network (Połącz z siecią)**.
- e Wybierz **xxxxxxxx** (xxxxxxxx wskazuje SSID używanego urządzenia) z elementów sieciowych listy dostępnych sieci i kliknij **Connect (Połącz)**.
- f Po potwierdzeniu udanego połączenia, w oknie dialogowym kliknij **Close (Zamknij)**.

W przypadku Windows Server 2008:

- a Wyświetl **Control Panel (Panel sterowania)**.
- b Wybierz **Network and Internet (Sieć i Internet)**.
- c Wybierz **Network and Sharing Center (Centrum sieci i udostępniania)**.
- d Wybierz **Connect to a network (Połącz z siecią)**.
- e Wybierz **xxxxxxxx** (xxxxxxxx wskazuje SSID używanego urządzenia) z elementów sieciowych listy dostępnych sieci i kliknij **Connect (Połącz)**.
- f Po potwierdzeniu udanego połączenia, w oknie dialogowym kliknij **Close (Zamknij)**.

W przypadku Server 2008 R2 i Windows 7:

- a Wyświetl **Control Panel (Panel sterowania)**.
- b Wybierz **Network and Internet (Sieć i Internet)**.
- c Wybierz **Network and Sharing Center (Centrum sieci i udostępniania)**.

- d Wybierz **Connect to a network (Połącz z siecią)**.
 - e Wybierz **xxxxxxxx** (xxxxxxxx wskazuje SSID używanego urządzenia) z elementów sieciowych listy dostępnych sieci i kliknij **Connect (Połącz)**.
2. Sprawdź adres IP przypisany do drukarki przez protokół AutoIP.
- a Na panelu operatora naciśnij przycisk **System**.
 - b Wybierz **Admin Menu**, a następnie naciśnij przycisk **OK**.
 - c Wybierz **Network**, a następnie naciśnij przycisk **OK**.
 - d Wybierz **TCP/IP**, a następnie naciśnij przycisk **OK**.
 - e Wybierz **IPv4**, a następnie naciśnij przycisk **OK**.
 - f Wybierz **IP Address**, a następnie naciśnij przycisk **OK**.
- (Zakres domyślnych adresów IP: 169.254.xxx.yyy)

```
IP Address
169.254.000.041*
```

3. Sprawdź, czy adres IP w komputerze został przypisany przez DHCP.

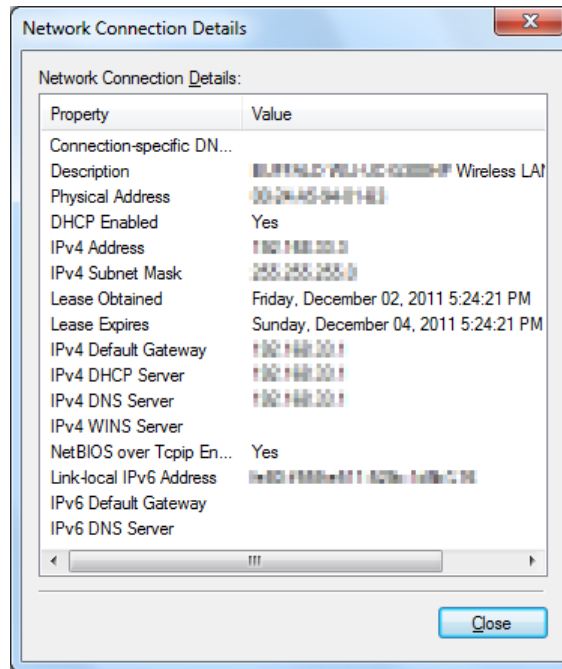

4. Uruchom przeglądarkę internetową.
5. W pasku adresu wpisz adres IP drukarki, a następnie naciśnij klawisz **Enter**.

W przeglądarce pojawia się EpsonNet Config.



6. Skonfiguruj ustawienia sieci bezprzewodowej drukarki na EpsonNet Config.
7. Ponownie uruchom drukarkę.
8. Przywróć ustawienia sieci bezprzewodowej w komputerze.

Uwaga:

Jeśli system operacyjny komputera ma oprogramowanie do konfiguracji bezprzewodowej, użyj go do zmiany ustawień sieci bezprzewodowej. Patrz poniższe instrukcje.

W przypadku Windows XP i Windows Server 2003:

- a Wybierz **Network Connections (Połączenia sieciowe)** na **Control Panel (Panelu sterowania)**.
- b Kliknij prawym klawiszem myszy **Wireless Network Connection (Połączenie sieci bezprzewodowej)** i wybierz **Properties (Właściwości)**.
- c Wybierz kartę **Wireless Networks (Sieci bezprzewodowe)**.

- d Sprawdź, czy jest zaznaczone pole wyboru **Use Windows to configure my wireless network settings (Użyj systemu Windows do konfiguracji ustawień sieci bezprzewodowej)**.
- e Kliknij przycisk **Advanced (Zaawansowane)**.
- f Można ustawić drukarkę na tryb ad-hoc lub tryb infrastruktury.
 - W trybie Ad hoc:
Wybierz **Computer-to-computer (ad hoc) networks only (Tylko sieci typu komputer-komputer (ad hoc))** i zamknij okno dialogowe.
 - W trybie infrastruktury:
Wybierz **Access point (Infrastructure) networks only (Tylko sieci z punktem dostępu (sieci infrastruktury))** i zamknij okno dialogowe.
- g Kliknij przycisk **Add (Dodaj)**, aby wyświetlić **Wireless network properties (Właściwości sieci bezprzewodowej)**.
- h Wpisz ustawienia, które wyślesz do drukarki i kliknij **OK**.
- i Kliknij przycisk **Move up (Przenieś do góry)**, aby przenieść ustawienie na górę listy.
- j Kliknij przycisk **OK**, aby zamknąć okno dialogowe **Wireless Network Connection Properties (Właściwości sieci bezprzewodowej)**.

W przypadku Windows Vista:

- a Wyświetl **Control Panel (Panel sterowania)**.
- b Wybierz **Network and Internet (Sieć i Internet)**.
- c Wybierz **Network and Sharing Center (Centrum sieci i udostępniania)**.
- d Wybierz **Connect to a network (Połącz z siecią)**.
- e Wybierz sieć, a następnie kliknij **Connect (Połącz)**.
- f Po potwierdzeniu udanego połączenia, w oknie dialogowym kliknij **Close (Zamknij)**.

W przypadku Windows Server 2008:

- a Wyświetl **Control Panel (Panel sterowania)**.
- b Wybierz **Network and Internet (Sieć i Internet)**.
- c Wybierz **Network and Sharing Center (Centrum sieci i udostępniania)**.
- d Wybierz **Connect to a network (Połącz z siecią)**.
- e Wybierz sieć, a następnie kliknij **Connect (Połącz)**.
- f Po potwierdzeniu udanego połączenia, w oknie dialogowym kliknij **Close (Zamknij)**.

W przypadku Server 2008 R2 i Windows 7:

- a Wyświetl **Control Panel (Panel sterowania)**.
- b Wybierz **Network and Internet (Sieć i Internet)**.
- c Wybierz **Network and Sharing Center (Centrum sieci i udostępniania)**.
- d Wybierz **Connect to a network (Połącz z siecią)**.
- e Wybierz sieć, a następnie kliknij **Connect (Połącz)**.

W przypadku sieci o stałym IP:

1. Ustaw komputer do łączności bezprzewodowej:

Uwaga:

Jeśli system operacyjny komputera ma oprogramowanie do konfiguracji bezprzewodowej, użyj go do zmiany ustawień sieci bezprzewodowej. Patrz poniższe instrukcje.

W przypadku Windows XP i Windows Server 2003:

- a Wybierz **Network Connections (Połączenia sieciowe)** na **Control Panel (Panelu sterowania)**.
- b Kliknij prawym klawiszem myszy **Wireless Network Connection (Połączenie sieci bezprzewodowej)** i wybierz **Properties (Właściwości)**.
- c Wybierz kartę **Wireless Networks (Sieci bezprzewodowe)**.

- d Sprawdź, czy jest zaznaczone pole wyboru **Use Windows to configure my wireless network settings (Użyj systemu Windows do konfiguracji ustawień sieci bezprzewodowej)**.

Uwaga:

Zapisz aktualne ustawienia bezprzewodowe w komputerze w kroku f i h, aby przywrócić je później.

- e Kliknij przycisk **Advanced (Zaawansowane)**.
- f Wybierz **Computer-to-computer (ad hoc) networks only (Tylko sieci typu komputer-komputer (ad hoc))** i zamknij okno dialogowe **Advanced (Zaawansowane)**.
- g Kliknij przycisk **Add (Dodaj)**, aby wyświetlić **Wireless network properties (Właściwości sieci bezprzewodowej)**.

- h Na karcie **Association (Skojarzenie)**, wpisz następujące informacje i kliknij **OK**.

Network name (SSID) (Nazwa sieci (SSID)): xxxxxxxx (xxxxxxx wskazuje SSID używanego urządzenia bezprzewodowego)

Network Authentication (Uwierzytelnianie sieci): Open (Otwarty)

Data encryption (Szyfrowanie danych): Disabled (Wyłączony)

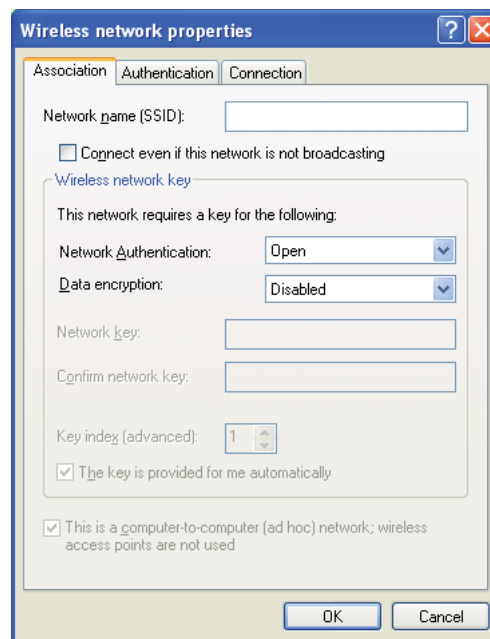

- i Kliknij przycisk **Move up (Przenieś do góry)**, aby przenieść nowo dodany SSID na górę listy.
- j Kliknij przycisk **OK**, aby zamknąć okno dialogowe **Wireless Network Connection Properties (Właściwości sieci bezprzewodowej)**.

W przypadku Windows Vista:

- a Wyświetl **Control Panel (Panel sterowania)**.
- b Wybierz **Network and Internet (Sieć i Internet)**.
- c Wybierz **Network and Sharing Center (Centrum sieci i udostępniania)**.

- d Wybierz **Connect to a network (Połącz z siecią)**.
- e Wybierz **xxxxxxxx** (xxxxxxxx wskazuje SSID używanego urządzenia) z elementów sieciowych listy dostępnych sieci i kliknij **Connect (Połącz)**.
- f Po potwierdzeniu udanego połączenia, w oknie dialogowym kliknij **Close (Zamknij)**.

W przypadku Windows Server 2008:

- a Wyświetl **Control Panel (Panel sterowania)**.
- b Wybierz **Network and Internet (Sieć i Internet)**.
- c Wybierz **Network and Sharing Center (Centrum sieci i udostępniania)**.
- d Wybierz **Connect to a network (Połącz z siecią)**.
- e Wybierz **xxxxxxxx** (xxxxxxxx wskazuje SSID używanego urządzenia) z elementów sieciowych listy dostępnych sieci i kliknij **Connect (Połącz)**.
- f Po potwierdzeniu udanego połączenia, w oknie dialogowym kliknij **Close (Zamknij)**.

W przypadku Server 2008 R2 i Windows 7:

- a Wyświetl **Control Panel (Panel sterowania)**.
- b Wybierz **Network and Internet (Sieć i Internet)**.
- c Wybierz **Network and Sharing Center (Centrum sieci i udostępniania)**.
- d Wybierz **Connect to a network (Połącz z siecią)**.
- e Wybierz **xxxxxxxx** (xxxxxxxx wskazuje SSID używanego urządzenia) z elementów sieciowych listy dostępnych sieci i kliknij **Connect (Połącz)**.

2. Sprawdź adres IP w komputerze.

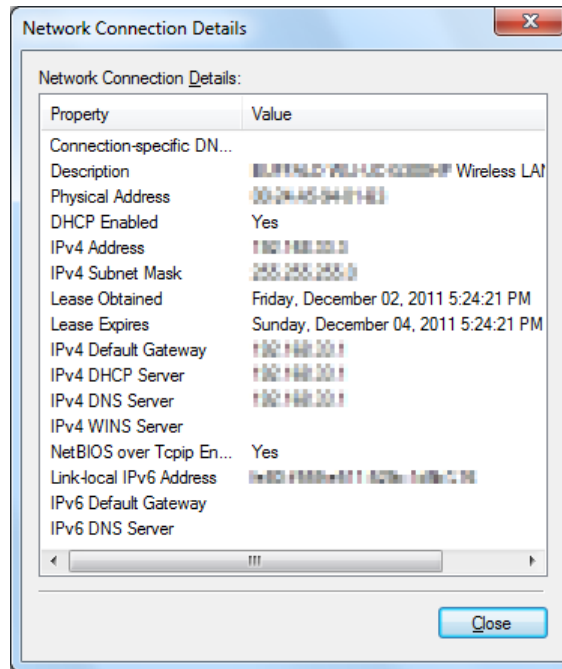

3. Ustaw adres IP w drukarce.

Patrz „Przypisywanie adresu (dla trybu IPv4)” na stronie 45.

4. Uruchom przeglądarkę internetową.
5. W pasku adresu wpisz adres IP drukarki, a następnie naciśnij klawisz **Enter**.

W przeglądarce pojawia się EpsonNet Config.

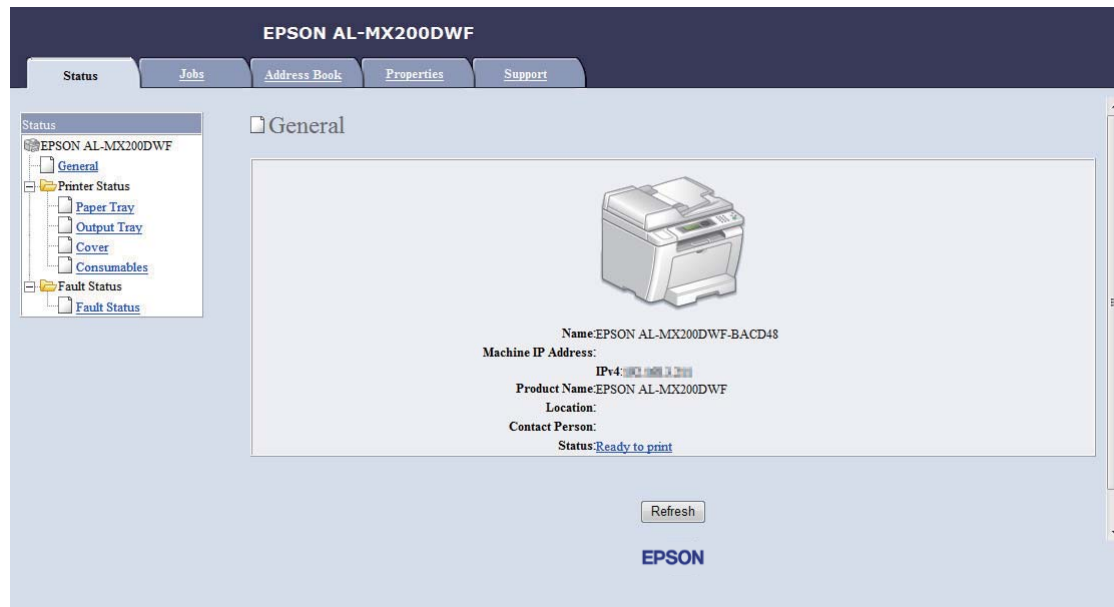

6. Zmień ustawienia sieci bezprzewodowej drukarki na EpsonNet Config.
7. Ponownie uruchom drukarkę.
8. Przywróć ustawienia sieci bezprzewodowej w komputerze.

Uwaga:

Jeśli system operacyjny komputera ma oprogramowanie do konfiguracji bezprzewodowej, użyj go do zmiany ustawień sieci bezprzewodowej. Ustawienia sieci bezprzewodowej można również zmienić używając narzędzia dołączonego do systemu operacyjnego. Patrz poniższe instrukcje.

W przypadku Windows XP i Windows Server 2003:

- a Wybierz **Network Connections (Połączenia sieciowe)** na **Control Panel (Panelu sterowania)**.
- b Kliknij prawym klawiszem myszy **Wireless Network Connection (Połączenie sieci bezprzewodowej)** i wybierz **Properties (Właściwości)**.
- c Wybierz kartę **Wireless Networks (Sieci bezprzewodowe)**.

- d Sprawdź, czy jest zaznaczone pole wyboru **Use Windows to configure my wireless network settings (Użyj systemu Windows do konfiguracji ustawień sieci bezprzewodowej)**.
- e Kliknij przycisk **Advanced (Zaawansowane)**.
- f Można ustawić drukarkę na tryb ad-hoc lub tryb infrastruktury.
 - W trybie Ad hoc:
Wybierz **Computer-to-computer (ad hoc) networks only (Tylko sieci typu komputer-komputer (ad hoc))** i zamknij okno dialogowe.
 - W trybie infrastruktury:
Wybierz **Access point (Infrastructure) networks only (Tylko sieci z punktem dostępu (sieci infrastruktury))** i zamknij okno dialogowe.
- g Kliknij przycisk **Add (Dodaj)**, aby wyświetlić **Wireless network properties (Właściwości sieci bezprzewodowej)**.
- h Wpisz ustawienia, które wyślesz do drukarki i kliknij **OK**.
- i Kliknij przycisk **Move up (Przenieś do góry)**, aby przenieść ustawienie na górę listy.
- j Kliknij przycisk **OK**, aby zamknąć okno dialogowe **Wireless Network Connection Properties (Właściwości sieci bezprzewodowej)**.

W przypadku Windows Vista:

- a Wyświetl **Control Panel (Panel sterowania)**.
- b Wybierz **Network and Internet (Sieć i Internet)**.
- c Wybierz **Network and Sharing Center (Centrum sieci i udostępniania)**.
- d Wybierz **Connect to a network (Połącz z siecią)**.
- e Wybierz sieć, a następnie kliknij **Connect (Połącz)**.
- f Po potwierdzeniu udanego połączenia, w oknie dialogowym kliknij **Close (Zamknij)**.

W przypadku Windows Server 2008:

- a Wyświetl **Control Panel (Panel sterowania)**.
- b Wybierz **Network and Internet (Sieć i Internet)**.
- c Wybierz **Network and Sharing Center (Centrum sieci i udostępniania)**.
- d Wybierz **Connect to a network (Połącz z siecią)**.
- e Wybierz sieć, a następnie kliknij **Connect (Połącz)**.
- f Po potwierdzeniu udanego połączenia, w oknie dialogowym kliknij **Close (Zamknij)**.

W przypadku Server 2008 R2 i Windows 7:

- a Wyświetl **Control Panel (Panel sterowania)**.
- b Wybierz **Network and Internet (Sieć i Internet)**.
- c Wybierz **Network and Sharing Center (Centrum sieci i udostępniania)**.
- d Wybierz **Connect to a network (Połącz z siecią)**.
- e Wybierz sieć, a następnie kliknij **Connect (Połącz)**.

Ustawianie drukarki do drukowania w sieci

Jednym ze sposobów udostępnienia nowej drukarki dla innych komputerów w sieci jest użycie Software Disc dołączonej do drukarki. Użycie dołączonej płyty CD pomoże zainstalować programy narzędziowe, w tym również Status Monitor. Poniżej opisano procedury udostępnienia drukarki w sieci bez użycia dołączonej płyty CD.

Aby ustawić drukarkę do udostępnienia w sieci, należy ją skonfigurować do udostępnienia w sieci i zainstalować sterowniki dla drukarki we wszystkich komputerach w sieci.

Uwaga:

Aby podłączyć drukarkę do sieci Ethernet, użytkownik musi we własnym zakresie zakupić dodatkowy kabel Ethernet.

Ustawianie drukarki do udostępnienia w sieci

W przypadku Windows XP, Windows XP 64-bit Edition, Windows Server 2003 i Windows Server 2003 x64 Edition

1. Kliknij **Start** (**Start** w systemie Windows XP) — **Printers and Faxes (Drukarki i faksy)**.
2. Kliknij prawym klawiszem myszy swoją drukarkę i wybierz **Properties (Właściwości)**.
3. Na karcie **Sharing (Udostępnianie)** wybierz **Share this printer (Udostępnij tę drukarkę)**, a następnie wpisz nazwę w polu **Share name (Nazwę udziału)**.
4. Kliknij **Additional Drivers (Dodatkowe sterowniki)** i wybierz system operacyjny wszystkich klientów w sieci korzystających z twojej drukarki.
5. Kliknij **OK**.

Jeśli w komputerze nie ma tych plików, zobaczysz monit o włożenie dysku CD z systemem operacyjnym serwera.

6. Kliknij przycisk **Apply (Zastosuj)**, a następnie kliknij **OK**.

W przypadku Windows Vista i Windows Vista 64-bit Edition

1. Kliknij **Start** — **Control Panel (Panel sterowania)** — **Hardware and Sound (Sprzęt i dźwięk)** — **Printers (Drukarki)**.
2. Kliknij prawym klawiszem myszy ikonę tej drukarki i wybierz **Sharing (Udostępnianie)**.
3. Kliknij przycisk **Change sharing options (Zmień opcje udostępniania)**.
4. Pojawi się okno „**Windows needs your permission to continue (System Windows wymaga Twojej zgody, aby kontynuować)**”.
5. Kliknij przycisk **Continue (Kontynuuj)**.
6. Zaznacz pole wyboru **Share this printer (Udostępnij tę drukarkę)**, a następnie wpisz nazwę w polu tekstowym **Share name (Nazwa udziału)**.
7. Wybierz **Additional Drivers (Dodatkowe sterowniki)** i wybierz systemy operacyjne wszystkich klientów w sieci korzystających z twojej drukarki.
8. Kliknij **OK**.

9. Kliknij przycisk **Apply (Zastosuj)**, a następnie kliknij **OK**.

W przypadku Windows Server 2008 i Windows Server 2008 64-bit Edition

1. Kliknij **Start — Control Panel (Panel sterowania) — Hardware and Sound (Sprzęt i dźwięk) — Printers (Drukarki)**.
2. Kliknij prawym klawiszem myszy ikonę tej drukarki i wybierz **Sharing (Udostępnianie)**.
3. Zaznacz pole wyboru **Share this printer (Udostępnij tę drukarkę)**, a następnie wpisz nazwę w polu tekstowym **Share name (Nazwa udziału)**.
4. Kliknij **Additional Drivers (Dodatkowe sterowniki)** i wybierz system operacyjny wszystkich klientów w sieci korzystających z twojej drukarki.
5. Kliknij **OK**.
6. Kliknij przycisk **Apply (Zastosuj)**, a następnie kliknij **OK**.

W przypadku Windows 7, Windows 7 64-bit Edition i Windows Server 2008 R2

1. Kliknij **Start — Devices and Printers (Urządzenia i drukarki)**.
2. Kliknij prawym klawiszem myszy ikonę tej drukarki i wybierz **Printer properties (Właściwości drukarki)**.
3. Na karcie **Sharing (Udostępnianie)** zaznacz pole wyboru **Share this printer (Udostępnij tę drukarkę)**, a następnie wpisz nazwę w polu **Share name (Nazwę udziału)**.
4. Kliknij **Additional Drivers (Dodatkowe sterowniki)** i wybierz system operacyjny wszystkich klientów w sieci korzystających z twojej drukarki.
5. Kliknij **OK**.
6. Kliknij przycisk **Apply (Zastosuj)**, a następnie kliknij **OK**.

Aby sprawdzić, czy drukarka jest udostępniona:

- Sprawdź, czy obiekt drukarki w folderze **Printers (Drukarki)**, **Printers and Faxes (Drukarki i faksy)** lub **Devices and Printers (Urządzenia i drukarki)** jest udostępniany. Po ikonę drukarki jest widoczna ikona udostępniania.

- ❑ Przejrzyj **Network (Sieć)** lub **My Network Places (Moje miejsca sieciowe)**. Znajdź nazwę hosta serwera i poszukaj nazwy udziału przypisanej do tej drukarki.

Instalowanie sterowników drukarki

Gdy drukarka jest już udostępniona, należy zainstalować sterowniki drukarki drukowania w sieci używając jednej z dwóch funkcji Windows.

Korzystanie z funkcji Wskaż i drukuj

Funkcja Wskaż i drukuj to technologia Windows, która automatycznie pobiera i instaluje sterownik drukarki wymagany do korzystania z drukarki udostępnionej w sieci.

W przypadku Windows XP, Windows XP 64-bit Edition, Windows Server 2003 i Windows Server 2003 x64 Edition

1. Na pulpicie systemu Windows w komputerze klienta dwukrotnie kliknij **My Network Places (Moje miejsca sieciowe)**.
2. Znajdź nazwę hosta komputera serwera, a następnie dwukrotnie kliknij nazwę hosta.
3. Kliknij prawym klawiszem myszy nazwę udostępnianej drukarki, a następnie kliknij **Connect (Połącz)**.

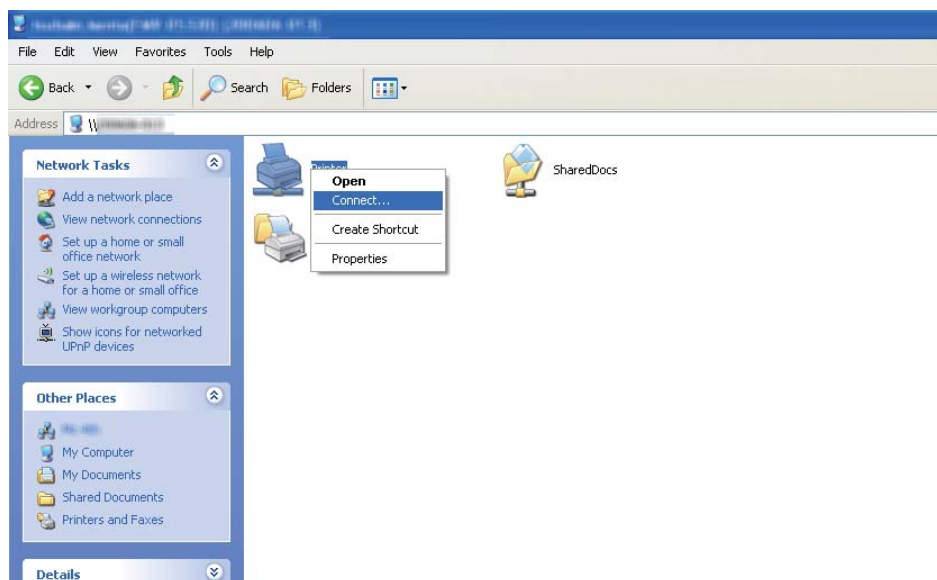

Poczekaj na skopiowanie informacji sterownika z serwera do komputera klienta i na dodanie obiektu nowej drukarki do folderu **Printers and Faxes (Drukarki i faksy)**. Czas trwania tej procedury zależy od ruchu w sieci.

Zamknij **My Network Places (Moje miejsca sieciowe)**.

4. Wydrukuj stronę testową, aby sprawdzić instalację.
 - a Kliknij **Start (Start** w przypadku Windows Server 2003/Windows Server 2003 x64 Edition) — **Printers and Faxes (Drukarki i faksy)**.
 - b Wybierz zainstalowaną drukarkę.
 - c Kliknij **File (Plik) — Properties (Właściwości)**.
 - d Na karcie **General (Ogólne)**, kliknij **Print Test Page (Drukuj stronę testową)**.

Po wydrukowaniu strony testowej, instalacja jest zakończona.

W przypadku Windows Vista i Windows Vista 64-bit Edition

1. Kliknij **Start — Network (Sieć)**.
2. Znajdź i dwukrotnie kliknij nazwę hosta komputera serwera.
3. Kliknij prawym klawiszem myszy nazwę udostępnianej drukarki, a następnie kliknij **Connect (Połącz)**.
4. Kliknij przycisk **Install driver (Zainstaluj sterownik)**.
5. Kliknij **Continue (Kontynuuj)** w oknie dialogowym **User Account Control (Kontrola konta użytkownika)**.

Poczekaj na skopiowanie informacji sterownika z serwera do komputera klienta i na dodanie obiektu nowej drukarki do folderu **Printers (Drukarki)**. Czas trwania tej procedury zależy od ruchu w sieci.

6. Wydrukuj stronę testową, aby sprawdzić instalację.
 - a Kliknij **Start — Control Panel (Panel sterowania) — Hardware and Sound (Sprzęt i dźwięk)**.
 - b Wybierz **Printers (Drukarki)**.

- c Kliknij prawym klawiszem myszy utworzoną drukarkę i wybierz **Properties (Właściwości)**.
- d Na karcie **General (Ogólne)**, kliknij **Print Test Page (Drukuj stronę testową)**.

Po wydrukowaniu strony testowej, instalacja jest zakończona.

W przypadku Windows Server 2008 i Windows Server 2008 64-bit Edition

1. Kliknij **Start — Network (Sieć)**.
2. Znajdź nazwę hosta komputera serwera, a następnie dwukrotnie kliknij nazwę hosta.
3. Kliknij prawym klawiszem myszy nazwę udostępnianej drukarki, a następnie kliknij **Connect (Połącz)**.
4. Kliknij przycisk **Install driver (Zainstaluj sterownik)**.
5. Poczekaj na skopiowanie informacji sterownika z serwera do komputera klienta i na dodanie obiektu nowej drukarki do folderu **Printers (Drukarki)**. Czas trwania tej procedury zależy od ruchu w sieci.
6. Wydrukuj stronę testową, aby sprawdzić instalację.
 - a Kliknij **Start — Control Panel (Panel sterowania)**.
 - b Wybierz **Hardware and Sound (Sprzęt i dźwięk)**.
 - c Wybierz **Printers (Drukarki)**.
 - d Kliknij prawym klawiszem myszy utworzoną drukarkę i wybierz **Properties (Właściwości)**.
 - e Na karcie **General (Ogólne)**, kliknij **Print Test Page (Drukuj stronę testową)**.

Po wydrukowaniu strony testowej, instalacja jest zakończona.

W przypadku Windows 7, Windows 7 64-bit Edition i Windows Server 2008 R2

1. Kliknij **Start — Computer (Komputer) — Network (Sieć)**.

2. Znajdź nazwę hosta komputera serwera, a następnie dwukrotnie kliknij nazwę hosta.
3. Kliknij prawym klawiszem myszy nazwę udostępnianej drukarki, a następnie kliknij **Connect (Połącz)**.

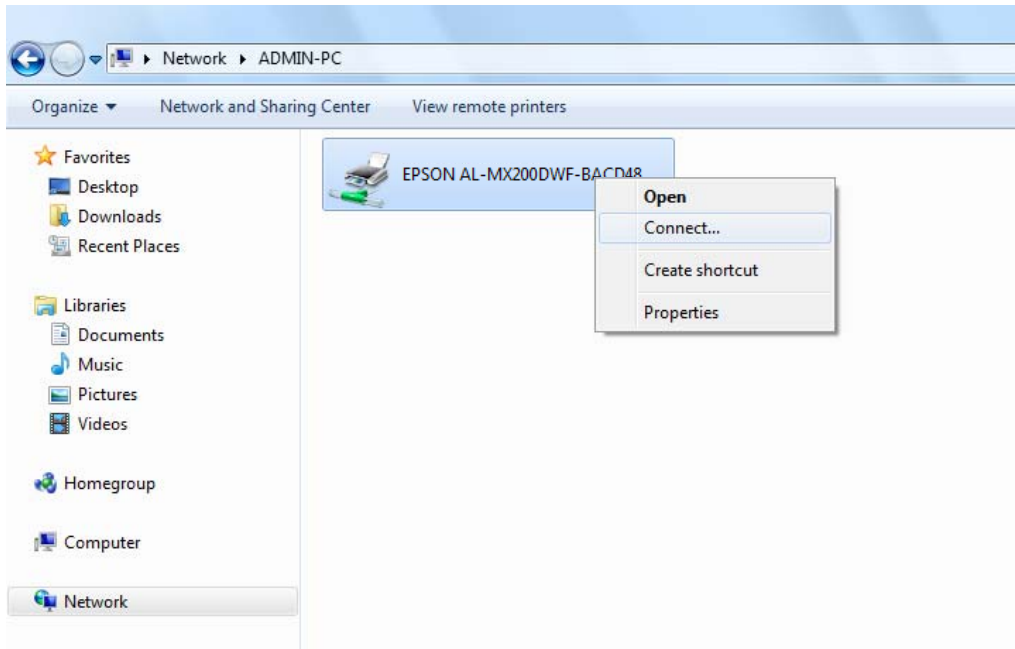

4. Kliknij przycisk **Install driver (Zainstaluj sterownik)**.
5. Poczekaj na skopiowanie informacji sterownika z serwera do komputera klienta i na dodanie obiektu nowej drukarki do folderu **Devices and Printers (Urządzenia i drukarki)**. Czas trwania tej procedury zależy od ruchu w sieci.
6. Wydrukuj stronę testową, aby sprawdzić instalację.
 - a. Kliknij **Start — Devices and Printers (Urządzenia i drukarki)**.
 - b. Kliknij prawym klawiszem myszy utworzoną drukarkę i wybierz **Printer properties (Właściwości drukarki)**.
 - c. Na karcie **General (Ogólne)**, kliknij **Print Test Page (Drukuj stronę testową)**.

Po wydrukowaniu strony testowej, instalacja jest zakończona.

Korzystanie z funkcji sieci równorzędnej

W funkcji sieci równorzędnej, aby zainstalować sterownik drukarki należy określić udostępnioną drukarkę.

W przypadku Windows XP, Windows XP 64-bit Edition, Windows Server 2003 i Windows Server 2003 x64 Edition

1. Kliknij **Start** (**Start** w przypadku Windows Server 2003/Windows Server 2003 x64 Edition) — **Printers and Faxes (Drukarki i faksy)**.
2. Kliknij **Add a printer (Dodaj drukarkę)** (**Add Printer (Dodaj drukarkę)** w systemie Windows Server 2003/Windows Server 2003 x64 Edition), aby uruchomić **Add Printer Wizard (Kreatora dodawania drukarki)**.
3. Kliknij przycisk **Next (Dalej)**.
4. Wybierz **A network printer, or a printer attached to another computer (Drukarka sieciowa lub drukarka podłączona do innego komputera)**, a następnie kliknij **Next (Dalej)**.
5. Kliknij **Browse for a printer (Przeglądaj w poszukiwaniu drukarki)**, a następnie kliknij **Next (Dalej)**.
6. Wybierz drukarkę, a następnie kliknij przycisk **Next (Dalej)**. Jeśli drukarki nie ma na wykazie, kliknij **Back (Wróć)** i w polu tekstowym wpisz ścieżkę drukarki.

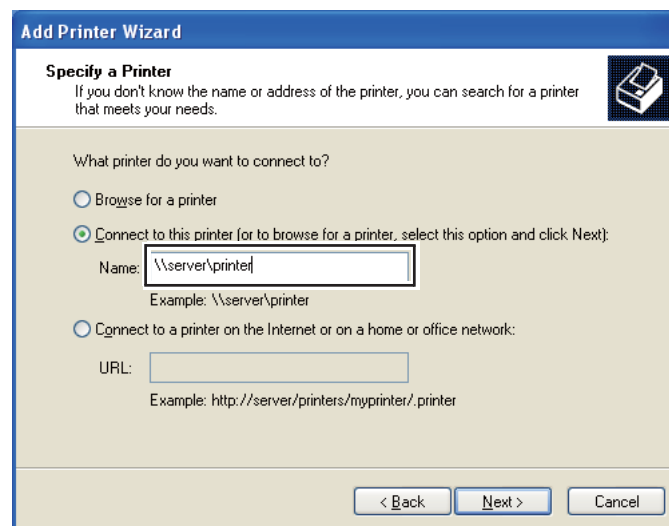

Na przykład: \\[nazwa serwera hosta]\\[nazwa udostępnianej drukarki]

Nazwa hosta serwera jest taką samą nazwą jak nazwa komputera serwera, identyfikującego sieć. Nazwą udostępnianej drukarki jest nazwą przypisaną podczas instalowania serwera.

Jeśli jest to nowa drukarka, może pojawić się monit o zainstalowanie sterownika drukarki. Jeśli w systemie nie ma sterownika, podaj lokalizację, w której ten sterownik jest dostępny.

7. Wybierz **Yes (Tak)**, jeśli chcesz tę drukarkę ustawić jako domyślną, a następnie kliknij **Next (Dalej)**.
8. Kliknij przycisk **Finish (Zakończ)**.

W przypadku Windows Vista i Windows Vista 64-bit Edition

1. Kliknij **Start — Control Panel (Panel sterowania) — Hardware and Sound (Sprzęt i dźwięk) — Printers (Drukarki)**.
2. Kliknij przycisk **Add a printer (Dodaj drukarkę)**, aby uruchomić kreator **Add Printer (Dodaj drukarkę)**.
3. Wybierz **Add a network, wireless or Bluetooth printer (Dodaj drukarkę sieciową, bezprzewodową lub Bluetooth)**. Jeśli drukarka jest na wykazie, wybierz ją i kliknij **Next (Dalej)** lub wybierz **The printer that I want isn't listed (Drukarki, które szukam nie ma na liście)** i wpisz ścieżkę tej drukarki w polu tekstowym **Select a shared printer by name (Wybierz drukarkę udostępnioną według nazwy)** i kliknij **Next (Dalej)**.

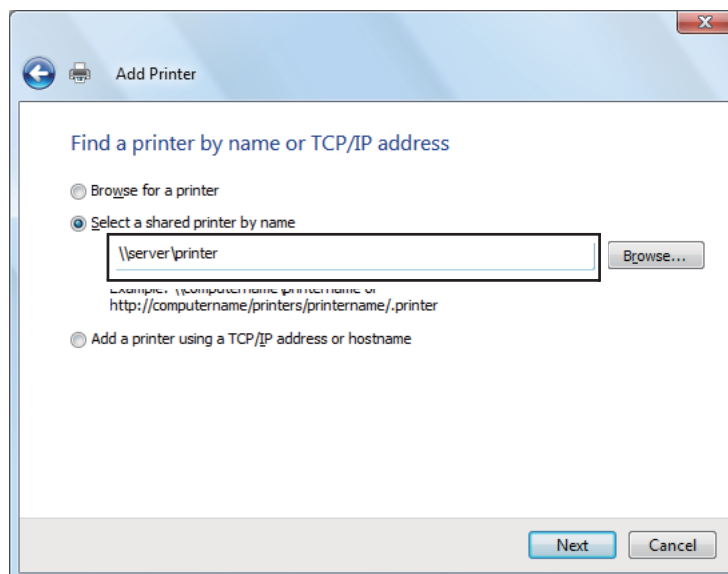

Na przykład: \\[nazwa serwera hosta]\\[nazwa udostępnianej drukarki]

Nazwa hosta serwera jest taką samą nazwą jak nazwa komputera serwera, która wskazuje go w sieci. Nazwą udostępnianej drukarki jest nazwą przypisaną podczas instalowania serwera.

Jeśli jest to nowa drukarka, może pojawić się monit o zainstalowanie sterownika drukarki. Jeśli w systemie nie ma sterownika, podaj lokalizację, w której ten sterownik jest dostępny.

4. Potwierdź nazwę drukarki, a następnie wybierz, czy będzie używana jako domyślna i kliknij **Next (Dalej)**.
5. Aby sprawdzić instalację kliknij **Print a test page (Wydrukuj stronę testową)**.
6. Kliknij przycisk **Finish (Zakończ)**.

Po wydrukowaniu strony testowej, instalacja jest zakończona.

W przypadku Windows Server 2008 i Windows Server 2008 64-bit Edition

1. Kliknij **Start — Control Panel (Panel sterowania) — Hardware and Sound (Sprzęt i dźwięk) — Printers (Drukarki)**.
2. Kliknij przycisk **Add a printer (Dodaj drukarkę)**, aby uruchomić kreator **Add Printer (Dodaj drukarkę)**.
3. Wybierz **Add a network, wireless or Bluetooth printer (Dodaj drukarkę sieciową, bezprzewodową lub Bluetooth)**. Jeśli drukarka jest na wykazie, wybierz ją i kliknij **Next (Dalej)** lub wybierz **The printer that I want isn't listed (Drukarki, której szukam nie ma na liście)** i wpisz ścieżkę tej drukarki w polu tekstowym **Select a shared printer by name (Wybierz drukarkę udostępnioną według nazwy)** i kliknij **Next (Dalej)**.

Na przykład: \\[nazwa serwera hosta]\\[nazwa udostępnianej drukarki]

Nazwa hosta serwera jest taką samą nazwą jak nazwa komputera serwera, która wskazuje go w sieci. Nazwą udostępnianej drukarki jest nazwą przypisaną podczas instalowania serwera.

Jeśli jest to nowa drukarka, może pojawić się monit o zainstalowanie sterownika drukarki. Jeśli w systemie nie ma sterownika, podaj lokalizację, w której ten sterownik jest dostępny.

4. Potwierdź nazwę drukarki, a następnie wybierz, czy będzie używana jako domyślna i kliknij **Next (Dalej)**.

5. Wybierz, czy drukarka będzie udostępniana.
6. Aby sprawdzić instalację kliknij **Print a test page (Wydrukuj stronę testową)**.
7. Kliknij przycisk **Finish (Zakończ)**.

Po wydrukowaniu strony testowej, instalacja jest zakończona.

W przypadku Windows 7, Windows 7 64-bit Edition i Windows Server 2008 R2

1. Kliknij **Start — Devices and Printers (Urządzenia i drukarki)**.
2. Kliknij przycisk **Add a printer (Dodaj drukarkę)**, aby uruchomić kreator **Add Printer (Dodaj drukarkę)**.
3. Wybierz **Add a network, wireless or Bluetooth printer (Dodaj drukarkę sieciową, bezprzewodową lub Bluetooth)**. Jeśli drukarka jest na wykazie, wybierz ją i kliknij **Next (Dalej)** lub wybierz **The printer that I want isn't listed (Drukarki, które szukam nie ma na liście)**. Kliknij **Select a shared printer by name (Wybierz drukarkę udostępnioną według nazwy)** i w polu tekstowym wpisz ścieżkę drukarki, a następnie kliknij **Next (Dalej)**.

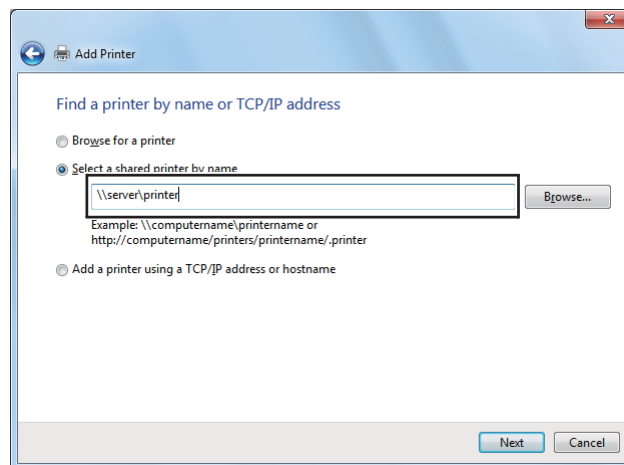

Na przykład: \\[nazwa serwera hosta]\\[nazwa udostępnianej drukarki]

Nazwa hosta serwera jest taką samą nazwą jak nazwa komputera serwera, identyfikującego sieć. Nazwą udostępnianej drukarki jest nazwą przypisaną podczas instalowania serwera.

Jeśli jest to nowa drukarka, może pojawić się monit o zainstalowanie sterownika drukarki. Jeśli w systemie nie ma sterownika, podaj ścieżkę do dostępnych sterowników.

4. Potwierdź nazwę drukarki, a następnie kliknij **Next (Dalej)**.
5. Zdecyduj, czy chcesz używać tej drukarki jako drukarki domyślnej.
6. Aby sprawdzić instalację kliknij **Print a test page (Wydrukuj stronę testową)**.
7. Kliknij przycisk **Finish (Zakończ)**.

Po wydrukowaniu strony testowej, instalacja jest zakończona.

Korzystanie ze sterownika drukarki Epson P6

Sterownik drukarki Epson Universal P6 to uniwersalny sterownik drukarki PCL6 compatible, który posiada następujące funkcje:

- Obsługuje podstawowe funkcje drukowania wymagane w sytuacjach biznesowych.
- Oprócz tej drukarki obsługuje wiele drukarek biznesowych Epson.
- Spośród sterowników dla tej drukarki, ten obsługuje większość języków.

Wymagania systemowe komputera

Jeśli literą napędu CD/DVD jest D:, otwórz **Epson_Universal_P6_Supplement.txt** w **D:\Drivers \PCLUniversal** i zapoznaj się z obsługiwany SO.

Na komputerze użytkownika musi być zainstalowana jedna z wymienionych, obsługiwanych wersji Microsoft Windows i musi spełniać wymagania systemowe systemu operacyjnego.

Obsługiwane drukarki

Jeśli literą napędu CD/DVD jest D:, otwórz **Epson_Universal_P6_Supplement.txt** w **D:\Drivers \PCLUniversal** i zapoznaj się z obsługiwanymi drukarkami.

Obsługiwane języki

Jeśli literą napędu CD/DVD jest D:, otwórz **Epson_Universal_P6_Supplement.txt** w **D:\Drivers \PCLUniversal** i zapoznaj się z obsługiwanyimi językami.

Instalowanie sterownika drukarki

1. Włóż Software Disc drukarki do napędu CD/DVD.

2. Jeśli literą napędu CD/DVD jest D:, dwukrotnie kliknij **setup.exe** w **D:\Drivers\PCLUniversal\Win32** w systemie Windows 32-bit lub **D:\Drivers\PCLUniversal\Win64** w systemie Windows 64-bit.

Uwaga:

Należy zastąpić literę dysku odpowiednią literą w danym systemie.

Postępuj zgodnie z instrukcjami wyświetlanymi na ekranie.

Po zakończeniu instalacji, wejdź w **Properties (Właściwości)**, aby dopasować ustawienia i w **Printing Preferences (Preferencje drukowania)**, aby odpowiednio skonfigurować ustawienia sterownika drukarki.

Uwaga:

Pomoc elektroniczna sterownika drukarki zawiera szczegółowe informacje na temat ustawień sterownika.

Odinstalowanie sterownika drukarki

Uwaga:

Poniższa procedura wykorzystuje Windows 7 jako przykład.

1. Zamknij wszystkie aplikacje.
2. Wejdź w **Program and Features (Programy i funkcje)** na panelu sterowania.
3. Wybierz **Epson Universal Laser P6**, a następnie kliknij **Uninstall/Change (Odinstaluj/Zmień)**.

Postępuj zgodnie z instrukcjami wyświetlanymi na ekranie.

Instalowanie sterownika drukarki w komputerach z systemem operacyjnym Mac OS X

Informacje dotyczące instalowania sterowników drukarki można znaleźć w *PostScript Level3 Compatible User's Guide*.

Konfiguracja ustawień bezprzewodowych na panelu operatora (tylko AL-MX200DWF)

Ustawienia bezprzewodowe można skonfigurować na panelu operatora.

Ważne:

- W zależności od regionu nabycia drukarki, funkcja bezprzewodowej łączności przez sieć LAN może być niedostępna.
- Jeśli do konfigurowania ustawień bezprzewodowych używasz usługi innej niż WPS, od administratora systemu należy wcześniej uzyskać SSID i informacje o zabezpieczeniach.
- Przed skonfigurowaniem ustawień bezprzewodowych należy sprawdzić czy kabel ethernet został odłączony od drukarki.

Uwaga:

- Przed skonfigurowaniem ustawień bezprzewodowych na panelu operatora, należy skonfigurować ustawienia sieci bezprzewodowej w swoim komputerze. Szczegółowe informacje można znaleźć w Przewodnik konfiguracji sieci bezprzewodowej.
- Informacje dotyczące specyfikacji funkcji sieci bezprzewodowej LAN, można znaleźć w „Konfigurowanie ustawień sieci bezprzewodowej (tylko AL-MX200DWF)” na stronie 54.

Można wybrać sposób konfigurowania ustawień bezprzewodowych spośród następujących:

Konfiguracja ręczna dla	Sieci punktu dostępu (Infrastruktura)
	Sieci typu komputer-komputer (Ad-hoc)
Konfiguracja automatyczna przy użyciu	WPS-PIN ^{*1}
	WPS-PBC ^{*2}

^{*1} WPS-PIN jest sposobem uwierzytelniania i rejestrowania urządzeń wymaganych do konfiguracji bezprzewodowej, przez wpisanie kodu PIN w drukarce i komputerze. To ustawienie, wykonane przez punkt dostępu, można zrealizować wyłącznie w przypadku gdy punkt dostępu routera bezprzewodowego obsługuje WPS.





^{*2} WPS-PBC jest sposobem uwierzytelniania i rejestrowania urządzeń wymaganych dla konfiguracji bezprzewodowej, przez naciśnięcie przycisku na punkcie dostępu, przez router bezprzewodowy, a następnie wykonanie ustawienia WPS-PBC na panelu operatora. To ustawienie jest dostępne tylko wtedy, gdy punkt dostępu obsługuje WPS.

Konfiguracja Wi-Fi



Ustawienia bezprzewodowe można skonfigurować ręcznie, tak aby podłączyć drukarkę do sieci punktu dostępu (infrastruktura) lub do sieci typu komputer-komputer (ad-hoc).



Połączenie z siecią punktu dostępu



Aby skonfigurować ustawienia bezprzewodowe przez punkt dostępu, taki jak router bezprzewodowy:

1. Na panelu operatora naciśnij przycisk **System**.
2. Wybierz Admin Menu, a następnie naciśnij przycisk .
3. Wybierz Network, a następnie naciśnij przycisk .
4. Wybierz Wireless Setup, a następnie naciśnij przycisk .
5. Wybierz żądany punkt dostępu, a następnie naciśnij przycisk .

Jeśli żądany punkt dostępu nie pojawi się:

- a Wybierz Manual Setup, a następnie naciśnij przycisk .
- b Wprowadź SSID, a następnie naciśnij przycisk .



Za pomocą klawiatury numerycznej wprowadź żądaną wartość i naciśnij  lub przycisk , aby przesunąć kursor.

- c Wybierz Infrastructure, a następnie naciśnij przycisk .
- d Wybierz rodzaj szyfrowania, a następnie naciśnij przycisk .

Ważne:

Aby zabezpieczyć ruch w sieci należy skorzystać z jednego z obsługiwanych sposobów szyfrowania.

6. Wprowadź klucz WEP lub zwrot hasła, a następnie naciśnij przycisk .

Za pomocą klawiatury numerycznej wprowadź żądaną wartość i naciśnij  lub przycisk , aby przesunąć kursor.

Kiedy stosowanym rodzajem szyfrowania jest WEP, po wprowadzeniu klucza WEP, wybierz klucz transmisji.

7. Poczekaj kilka minut, aż drukarka zostanie ponownie uruchomiona, aby zestawić sieć bezprzewodową.
8. Z panelu operatora wydrukuj stronę System Settings.

Patrz „Drukowanie i sprawdzanie strony System Settings” na stronie 48.





- Potwierdź, czy w raporcie „Link Quality” jest widoczny jako „Good”, „Acceptable” lub „Low”.

Uwaga:



Gdy „Link Quality” jest „No Reception”, sprawdź czy ustawienia łączności bezprzewodowej są prawidłowo skonfigurowane.



Korzystanie z połączenia Ad hoc



Aby skonfigurować ustawienia bezprzewodowe dla połączenia ad-hoc, w którym urządzenia bezprzewodowe komunikują się ze sobą bezpośrednio bez punktu dostępu:

- Na panelu operatora naciśnij przycisk **System**.
- Wybierz Admin Menu, a następnie naciśnij przycisk .
- Wybierz Network, a następnie naciśnij przycisk .
- Wybierz Wireless Setup, a następnie naciśnij przycisk .
- Wybierz żądany punkt dostępu, a następnie naciśnij przycisk .

Jeśli żądany punkt dostępu nie pojawi się:

- Wybierz Manual Setup, a następnie naciśnij przycisk .
- Wprowadź SSID, a następnie naciśnij przycisk .

Za pomocą klawiatury numerycznej wprowadź żądaną wartość i naciśnij  lub przycisk , aby przesunąć kursor.

- Wybierz Ad-hoc, a następnie naciśnij przycisk .
- Wybierz rodzaj szyfrowania, a następnie naciśnij przycisk .

Ważne:

Aby zabezpieczyć ruch w sieci należy skorzystać z jednego z obsługiwanych sposobów szyfrowania.

- Wprowadź klucz WEP, a następnie naciśnij przycisk .

Za pomocą klawiatury numerycznej wprowadź żądaną wartość i naciśnij ◀ lub przycisk ▶, aby przesunąć kursor.

7. Wybierz klucz transmisji.
8. Poczekaj kilka minut, aż drukarka zostanie ponownie uruchomiona, aby zestawić sieć bezprzewodową.
9. Z panelu operatora wydrukuj stronę System Settings.

Patrz „Drukowanie i sprawdzanie strony System Settings” na stronie 48.

10. Potwierdź, czy w raporcie „Link Quality” jest widoczny jako „Good”, „Acceptable” lub „Low”.

Uwaga:

Gdy „Link Quality” jest „No Reception”, sprawdź czy ustawienia łączności bezprzewodowej są prawidłowo skonfigurowane.





Konfiguracja automatyczna z punktem dostępu

Jeśli punkt dostępu, taki jak router bezprzewodowy, obsługuje WPS, ustawienia zabezpieczeń można wykonać automatycznie.

WPS-PBC

Uwaga:

WPS-PBC jest sposobem uwierzytelniania i rejestrowania urządzeń wymaganych dla konfiguracji bezprzewodowej, przez naciśnięcie przycisku na punkcie dostępu, przez router bezprzewodowy, a następnie wykonanie ustawienia WPS-PBC na panelu operatora. To ustawienie jest dostępne tylko wtedy, gdy punkt dostępu obsługuje WPS.

1. Na panelu operatora naciśnij przycisk **System**.
2. Wybierz Admin Menu, a następnie naciśnij przycisk .
3. Wybierz Network, a następnie naciśnij przycisk .
4. Wybierz WPS Setup, a następnie naciśnij przycisk .
5. Wybierz Push Button Control, a następnie naciśnij przycisk .
6. Wybierz Yes, a następnie naciśnij przycisk .

7. Naciśnij i przytrzymaj przycisk WPS na punkcie dostępu.
8. Poczekaj kilka minut, aż drukarka zostanie ponownie uruchomiona, aby zestawić sieć bezprzewodową.
9. Z panelu operatora wydrukuj stronę System Settings.







Patrz „Drukowanie i sprawdzanie strony System Settings” na stronie 48.
10. Potwierdź, czy w raporcie „Link Quality” jest widoczny jako „Good”, „Acceptable” lub „Low”.

Uwaga:

Gdy „Link Quality” jest „No Reception”, sprawdź czy ustawienia łączności bezprzewodowej są prawidłowo skonfigurowane.

WPS-PIN

Uwaga:

- WPS-PIN jest sposobem uwierzytelniania i rejestrowania urządzeń wymaganych do konfiguracji bezprzewodowej, przez wpisanie kodu PIN w drukarce i komputerze. To ustawienie, wykonane przez punkt dostępu, można zrealizować wyłącznie w przypadku gdy punkt dostępu routera bezprzewodowego obsługuje WPS.*
 - Zanim uruchomi się WPS-PIN, konieczne będzie wprowadzenie swojego kodu PIN na stronie internetowej bezprzewodowego punktu dostępu. Szczegóły można znaleźć w podręczniku dotyczącym punktu dostępu.*
1. Na panelu operatora naciśnij przycisk **System**.
 2. Wybierz Admin Menu, a następnie naciśnij przycisk .
 3. Wybierz Network, a następnie naciśnij przycisk .
 4. Wybierz WPS Setup, a następnie naciśnij przycisk .
 5. Wybierz PIN Code, a następnie naciśnij przycisk .
 6. Zanotuj kod PIN wyświetlony na panelu operatora.
 7. Wybierz Start Configuration, a następnie naciśnij przycisk .
 8. Jeśli pojawi się ekran wyboru SSID, wybierz SSID, a następnie naciśnij przycisk .

9. Wprowadź kod PIN drukarki na stronie internetowej bezprzewodowego punktu dostępu.
10. Poczekaj kilka minut, aż drukarka zostanie ponownie uruchomiona, aby zestawić sieć bezprzewodową.
11. Z panelu operatora wydrukuj stronę System Settings.

Patrz „Drukowanie i sprawdzanie strony System Settings” na stronie 48.
12. Potwierdź, czy w raporcie „Link Quality” jest widoczny jako „Good”, „Acceptable” lub „Low”.

Uwaga:

Gdy „Link Quality” jest „No Reception”, sprawdź czy ustawienia łączności bezprzewodowej są prawidłowo skonfigurowane.

Instalowanie sterowników drukarki w komputerach z systemem Linux (CUPS)

W tej części podano informacje o instalacji i konfiguracji sterowników drukarki CUPS (Common UNIX Printing System) na Red Hat Enterprise Linux® 6 Desktop (x86), SUSE® Linux Enterprise Desktop 11 (x86) i Ubuntu 10 (x86). Informacje o wcześniejszych wersjach systemów operacyjnych Linux można znaleźć na odpowiednich stronach internetowych.

Instalowanie sterowników drukarki

Uwaga:

Sterownik drukarki **EPSON-AL_MX200-x.x-y.noarch.rpm** lub **epson-al_mx200_x.x-y_all.deb** dołączony jest w folderze **linux** na Software Disc.

W przypadku Red Hat Enterprise Linux 6 Desktop (x86)

1. Kliknij dwukrotnie **EPSON-AL_MX200-x.x-y.noarch.rpm** na Software Disc.
2. Kliknij **Install**.
3. Wpisz hasło administratora, a następnie kliknij **Authenticate**.

Rozpoczyna się instalowanie. Po zakończeniu instalacji okno automatycznie zamyka się.

W przypadku SUSE Linux Enterprise Desktop 11 (x86)

1. Kliknij dwukrotnie **EPSON-AL_MX200-x.x-y.noarch.rpm** na Software Disc.
2. Kliknij **Install**.
3. Wpisz hasło administratora, a następnie kliknij **Authenticate**.

Rozpoczyna się instalowanie. Po zakończeniu instalacji okno automatycznie zamyka się.

Dla Ubuntu 10 (x86)

1. Kliknij dwukrotnie **epson-al_mx200_x.x-y_all.deb** na Software Disc.
2. Kliknij **Install Package**.
3. Wpisz hasło użytkownika i kliknij **OK**.
4. Kliknij **Close**.
5. Kliknij przycisk **X** w górnym, prawym rogu okna dialogowego, aby zamknąć okno **Package Installer**.

Określenie kolejki

Aby wykonać drukowanie należy ustawić kolejkę drukowania w stacji roboczej.

Uwaga:

Po określeniu kolejki, można wysłać zadania drukowania z aplikacji. Zaczynij zadanie drukowania z aplikacji i określ kolejkę w oknie dialogowym drukowania. Jednak w zależności od aplikacji (na przykład Mozilla), konieczne może być zastosowanie domyślnej kolejki drukowania. W takim przypadku, żadaną kolejkę należy określić jako domyślną. Szczegółowe informacje dotyczące określania kolejki domyślnej znajdują się w sekcji „Określenie domyślnej kolejki” na stronie 113.

W przypadku Red Hat Enterprise Linux 6 Desktop (x86)

1. Używając przeglądarki internetowej, otwórz URL „http://localhost:631”.
2. Kliknij **Administration**.
3. Kliknij **Add Printer**.

4. Wpisz administratora jako nazwę użytkownika, a następnie wpisz hasło administratora.
5. Kliknij **OK**.
6. Wybierz jedną z poniższych opcji, w zależności od rodzaju podłączenia drukarki.

W przypadku drukarki sieciowej:

- a Wybierz **LPD/LPR Host or Printer** z menu **Other Network Printers** , a następnie kliknij **Continue**.
- b Wpisz adres IP drukarki w **Connection**.
Format: **lpd://xxx.xxx.xxx.xxx** (adres IP drukarki)
- c Kliknij **Continue**.
- d Wpisz nazwę drukarki w **Name** w oknie dialogowym **Add Printer**, a następnie kliknij **Continue**.

Jako dodatkowe informacje można opcjonalnie określić lokalizację i opis drukarki.

Jeśli chcesz udostępnić drukarkę, zaznacz pole wyboru **Share This Printer**.

W przypadku drukarki USB podłączonej do komputera z Red Hat Enterprise Linux 6 Desktop (x86):

- a Wybierz **EPSON AL-MX200 X (EPSON AL-MX200 X)** z menu **Local Printers**, a następnie kliknij **Continue**.
- b Wpisz nazwę drukarki w **Name** w oknie dialogowym **Add Printer**, a następnie kliknij **Continue**.

Jako dodatkowe informacje można opcjonalnie określić lokalizację i opis drukarki.

Jeśli chcesz udostępnić drukarkę, zaznacz pole wyboru **Share This Printer**.

7. Wybierz **Epson** z menu **Make** , a następnie kliknij **Continue**.
8. Wybierz **Epson AL-MX200 xxx PS3 vX.Y (en)** z menu **Model**, a następnie kliknij **Add Printer**.

Ukończono instalację.

Można opcjonalnie określić domyślne ustawienia opcji drukarki.

W przypadku SUSE Linux Enterprise Desktop 11 (x86)

1. Wybierz Komputer — **More Applications...**, a następnie wybierz **YaST** w **Application Browser**.

2. Wpisz hasło administratora.

YaST Control Center jest aktywowana.

3. Wybierz opcję **Hardware** w **YaST Control Center**, a następnie wybierz **Printer**.

Zostanie wyświetlone okno dialogowe **Printer Configurations**.

4. Wybierz jedną z poniższych opcji, w zależności od rodzaju podłączenia drukarki.

W przypadku drukarki sieciowej:

- a Kliknij **Add**.

Zostanie wyświetlone okno dialogowe **Add New Printer Configuration**.

- b Kliknij **Connection Wizard**.

Zostanie wyświetlone okno dialogowe **Connection Wizard**.

- c Wybierz **Line Printer Daemon (LPD) Protocol** z **Access Network Printer or Printserver Box via**.

- d Wpisz adres IP drukarki w **IP Address or Host Name**.

- e Wybierz **Epson** w **Select the printer manufacturer**.

- f Kliknij **OK**.

Zostanie wyświetlone okno dialogowe **Add New Printer Configuration**.

- g Wybierz **EPSON AL-MX200XX PS3 vX.Y [EPSON AL-MX200XX PS3.PPD]** z listy **Assign Driver**.

Uwaga:

Nazwę drukarki można określić w **Set Name:**.

W przypadku drukarki USB podłączonej do komputera z SUSE Linux Enterprise Desktop 11:

- a Kliknij **Add**.

Zostanie wyświetlone okno dialogowe **Add New Printer Configuration**.

Nazwa drukarki wyświetlona jest na liście **Determine Connection**.

- b Wybierz **EPSON AL-MX200XX PS3 vX.Y [EPSON AL-MX200XX PS3.PPD]** z listy **Assign Driver**.

Uwaga:

Nazwę drukarki można określić w **Set Name:**.

5. Potwierdź ustawienia, a następnie kliknij **OK**.

Dla Ubuntu 10 (x86)

1. Używając przeglądarki internetowej, otwórz URL „http://localhost:631”.
2. Kliknij **Administration**.
3. Kliknij **Add Printer**.
4. Wpisz **User Name** i **Password**, a następnie kliknij **OK**.
5. Wybierz jedną z poniższych opcji, w zależności od rodzaju podłączenia drukarki.

W przypadku drukarki sieciowej:

- a Wybierz **EPSON AL-MX200(XX:XX:XX) (EPSON AL-MX200 X)** z **Discovered Network Printer**.
- b Kliknij **Continue**.

- c Wpisz nazwę drukarki w **Name** w oknie dialogowym **Add Printer**, a następnie kliknij **Continue**.

Jako dodatkowe informacje można opcjonalnie określić lokalizację i opis drukarki.

Jeśli chcesz udostępnić drukarkę, zaznacz pole wyboru **Share This Printer**.

W przypadku drukarki USB podłączonej do komputera z Ubuntu 10 (x86):

- a Wybierz **EPSON AL-MX200 X (EPSON AL-MX200 X)** z menu **Local Printers**, a następnie kliknij **Continue**.
- b Wpisz nazwę drukarki w **Name** w oknie dialogowym **Add Printer**, a następnie kliknij **Continue**.

Jako dodatkowe informacje można opcjonalnie określić lokalizację i opis drukarki.

Jeśli chcesz udostępnić drukarkę, zaznacz pole wyboru **Share This Printer**.

6. Wybierz **Epson** z menu **Make**, a następnie kliknij **Continue**.
7. Wybierz **Epson AL-MX200 xxx PS3 vX.Y (en)** z menu **Model**, a następnie kliknij **Add Printer**.

Ukończono instalację.

Można opcjonalnie określić domyślne ustawienia opcji drukarki.

Określenie domyślnej kolejki

W przypadku Red Hat Enterprise Linux 6 Desktop (x86)

1. Wybierz **Applications** — **System Tools** — **Terminal**.
2. Wpisz następujące polecenie w oknie terminalu.

```
su
```

(Wpisz hasło administratora)

```
lpadmin -d (Wpisz nazwę kolejki)
```

W przypadku SUSE Linux Enterprise Desktop 11 (x86)

1. Wybierz **Computer — More Applications...**, a następnie wybierz **YaST** w **Application Browser**.

2. Wpisz hasło administratora.

YaST Control Center jest aktywowana.

3. Wybierz **Printer** z **Hardware**.

Zostanie wyświetlone okno dialogowe **Printer Configurations**.

4. Kliknij **Edit**.

Pojawia się okno dialogowe, w którym można zmienić określoną kolejkę.

5. Sprawdź, czy drukarka, którą chcesz określić jako kolejkę domyślną jest zaznaczona na liście **Connection**.

6. Zaznacz pole wyboru **Default Printer**.

7. Potwierdź ustawienia, a następnie kliknij **OK**.

Dla Ubuntu 10 (x86)

1. Wybierz **System — Administration — Printing**.

2. Wybierz drukarkę, którą chcesz określić jako domyślną kolejkę.

3. Wybierz menu **Printer**.

4. Wybierz **Set As Default**.

5. Zdecyduj, czy chcesz używać tej drukarki jako drukarki domyślnej na poziomie systemu, a następnie kliknij przycisk **OK**.

Określenie opcji drukowania

Możliwe jest określenie opcji drukowania takich jak drukowanie dwustronne.

W przypadku Red Hat Enterprise Linux 6 Desktop (x86)

1. Używając przeglądarki internetowej, otwórz URL „http://localhost:631”.
2. Kliknij **Administration**.
3. Kliknij **Manage Printers**.
4. Kliknij nazwę kolejki, dla której chcesz określić opcje drukowania.
5. Kliknij rozwijane pole **Administration**, a następnie wybierz **Modify Printer**.
6. Określ konieczne opcje drukowania, a następnie kliknij **Continue** lub **Modify Printer**.

Pojawi się komunikat **Printer EPSON AL-MX200 X has been modified successfully..**

Ukończono ustawienia.

W przypadku SUSE Linux Enterprise Desktop 11 (x86)

1. Otwórz przeglądarkę internetową.
2. Wpisz „http://localhost:631/admin” w pasku adresu, a następnie naciśnij przycisk **Enter**.

Pojawi się okno **CUPS**.

Uwaga:

Przed ustawieniem kolejki drukarki, ustaw hasło autoryzacji jako administrator drukarki. Jeśli hasło nie zostało ustawione, należy zapoznać się z „Ustawienie hasła autoryzacji dla administrator drukarki” na stronie 116.

3. Kliknij **Manage Printers**.
4. Kliknij **Modify Printer** na drukarce.
5. Określ konieczne opcje drukowania, a następnie kliknij **Continue**.

6. Wpisz administratora jako nazwę użytkownika, wpisz hasło administratora, a następnie kliknij **OK**.

Pojawi się komunikat **Printer EPSON AL-MX200 X has been modified successfully.** .

Ukończono ustawienia.

Dla Ubuntu 10 (x86)

1. Używając przeglądarki internetowej, otwórz URL „http://localhost:631”.
2. Kliknij **Administration**.
3. Kliknij **Manage Printers**.
4. Kliknij nazwę kolejki, dla której chcesz określić opcje drukowania.
5. Kliknij rozwijane pole **Administration**, a następnie wybierz **Modify Printer**.
6. Wpisz **User Name** i **Password**, a następnie kliknij **OK**.
7. Wybierz drukarkę, które chcesz modyfikować.
8. Określ konieczne opcje drukowania, a następnie kliknij **Continue** lub **Modify Printer**.

Pojawi się komunikat **Printer EPSON AL-MX200 X has been modified successfully.** .

Ukończono ustawienia.

Ustawienie hasła autoryzacji dla administrator drukarki

Dla SUSE Linux Enterprise Desktop 10 i 11, aby wykonywać operacje jako administrator drukarki, należy ustawić hasło autoryzacji dla administratora drukarki.

W przypadku SUSE Linux Enterprise Desktop 11 (x86)

1. Wybierz **Computer — More Applications...** i **GNOME Terminal** na **Application Browser**.
2. Wpisz następujące polecenie w oknie terminalu.

```
su
lppasswd -g sys -a root
```

(Po pojawieniu się monitu o podanie hasła wpisz hasło autoryzacji jako administrator drukarki.)

(Po ponownym pojawieniu się monitu o podanie hasła ponownie wpisz hasło autoryzacji jako administrator drukarki.)

Odinstalowanie sterowników drukarki

W przypadku Red Hat Enterprise Linux 6 Desktop (x86)

1. Wybierz **Applications** — **System Tools** — **Terminal**.
2. Wpisz następujące polecenie w oknie terminalu, aby usunąć kolejkę drukowania.

```
su
(Wpisz hasło administratora)
lpadm -x (Wpisz nazwę kolejki drukowania)
```

3. Powtórz powyższe polecenie dla wszystkich kolejek dla tego samego modelu.
4. Wpisz następujące polecenie w oknie terminalu.

```
rpm -e EPSON-AL-MX200-x.x
```

Sterownik drukarki został odinstalowany.

W przypadku SUSE Linux Enterprise Desktop 11 (x86)

1. Wybierz **Computer** — **More Applications...** i **GNOME Terminal** na **Application Browser**.
2. Wpisz następujące polecenie w oknie terminalu, aby usunąć kolejkę drukowania.

```
su
lpadm -x (Wpisz nazwę kolejki drukowania)
```

3. Powtórz powyższe polecenie dla wszystkich kolejek dla tego samego modelu.

4. Wpisz następujące polecenie w oknie terminalu.

```
rpm -e EPSON-AL-MX200-x.x
```

Sterownik drukarki został odinstalowany.

Dla Ubuntu 10 (x86)

1. Wybierz **Applications — Accessories — Terminal**.
2. Wpisz następujące polecenie w oknie terminalu, aby usunąć kolejkę drukowania.

```
sudo lpadmin -x (Wpisz nazwę kolejki drukowania)  
(Wpisz hasło użytkownika)
```

3. Powtórz powyższe polecenie dla wszystkich kolejek dla tego samego modelu.
4. Wpisz następujące polecenie w oknie terminalu.

```
sudo dpkg -r epson-al-mx200  
(Jeśli wymagane, wpisz hasło użytkownika)
```

Sterownik drukarki został odinstalowany.

Rozdział 5

Podstawy drukowania

Informacje o nośnikach wydruku

Używanie papieru innego niż odpowiedni do tej drukarki, może spowodować jego zakleszczanie, problemy z jakością wydruków lub uszkodzenie drukarki. Najlepsze wyniki pracy drukarki można uzyskać używając zalecanego papieru, opisanego w tej sekcji.

Jeśli ma być używany papier inny niż zalecany, należy się skontaktować z biurem lokalnego przedstawiciela lub autoryzowanym sprzedawcą.

Wskazówki dotyczące używania nośników wydruków

Taca na papier mieści różne rozmiary i typy papieru oraz inne specjalne nośniki. Podczas ładowania papieru i nośników należy postępować zgodnie z tymi wskazówkami:

- Zaleca się, aby przed zakupem dużych ilości jakiegokolwiek nośnika wydruków, wypróbować drukowanie na jego próbce.
- W przypadku papieru o gramaturze 60 do 135 gsm, zaleca się używanie papieru o długim ziarnie, w którym włókna biegną wzdłuż długości papieru. W przypadku papieru o gramaturze większej niż 135 gsm, zaleca się używanie papieru o krótkim ziarnie, w którym włókna biegną wzdłuż szerokości papieru.
- Koperty można drukować z tacy na papier i podajnika arkuszy priorytetowych (PSI).
- Przed załadowaniem na tacę rozluźnij kartki papieru lub inne specjalne nośniki.
- Nie drukować na arkuszach etykiet po zdjęciu z nich etykiet.
- Używać tylko papierowych kopert. Nie używać kopert z okienkami, zatraskami metalowymi ani z paskami zakrywającymi obszar pokryty klejem.
- Wszystkie koperty drukować tylko z jednej strony.
- Podczas drukowania kopert może dojść do ich marszczenia lub zagniatania.
- Ładując nośniki wydruku do tacy na papier, nie należy wkładać ich wwięcej niż do linii napełnienia znajdującej się na prowadnicach szerokości papieru tacy na papier.

- Przesunąć prowadnice szerokości papieru, aby dopasować do rozmiaru papieru.
- Jeśli będzie dochodzić do zbyt wielu zakleszczeń, używać papieru lub nośników z nowej paczki.

**Ostrzeżenie:**

Nie używać papieru przewodzącego, takiego jak do origami, kalkowego i powlekanego warstwami przewodzącymi. Po zakleszczeniu papieru może dochodzić do zwarcia i ewentualnie pożaru.

Patrz również:

- „Ładowanie nośników wydruku do tacy na papier” na stronie 128
- „Ładowanie nośników wydruku do podajnika arkuszy priorytetowych (PSI)” na stronie 137
- „Ładowanie kopert do tacy na papier” na stronie 133
- „Ładowanie kopert do Podajnika arkuszy priorytetowych (PSI)” na stronie 140
- „Drukowanie na papierze w rozmiarze niestandardowym” na stronie 159

Wytyczne dotyczące automatycznego podajnika dokumentu (ADF)

ADF przyjmuje papier o następujących wymiarach:

- Szerokość: 148 – 215,9 mm
- Długość: 210 – 355,6 mm

Gramatura obsługiwanego papieru mieści się w zakresie od 60 do 105 gsm.

Podczas ładowania dokumentów źródłowych do ADF należy postępować zgodnie z poniższymi wskazówkami:





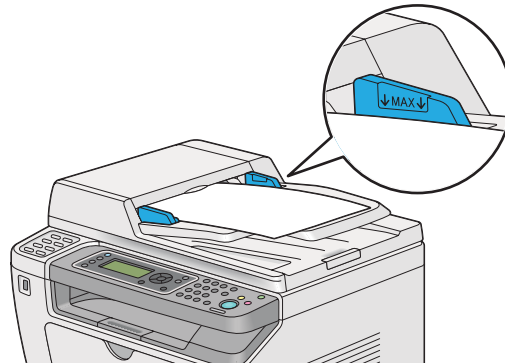

- Dokumenty należy ładować stroną drukowaną do góry, tak aby najpierw do drukarki wchodziła góra dokumentu.
- Do ADF należy wkładać tylko luźne kartki papieru.
- Dopasuj prowadnice dokumentu, tak aby pasowały do dokumentu.
- Włóż papier do tacy podajnika dokumentu dopiero wtedy, gdy tusz na kartce całkowicie wyschnie.

- ❑ Nie należy ładować dokumentów powyżej linii napełnienia MAX (maks.). Można załadować maksymalnie 50 arkuszy 64 gsm dokumentów.



Uwaga:

Do ADF nie wolno ładować następujących dokumentów. Należy je umieścić na szybie na dokumenty.

 Zawinięte dokumenty	 Przedziurkowany papier
 Lekkie dokumenty	 Pozaginane, zgniecione lub podarte dokumenty
 Dokumenty zawierające wycięte i wklejone elementy	 Kalka maszynowa

Nośniki wydruku, które mogą uszkodzić drukarkę

Konstrukcja drukarki pozwala na stosowanie różnych nośników do drukowania. Jednak niektóre nośniki mogą dawać wydruki złej jakości, większą liczbę zakleszczeń lub uszkadzać drukarkę.

Niedopuszczalne nośniki:

- ❑ Papier jest zbyt ciężki lub zbyt lekki (mniej niż 60 gsm lub więcej niż 190 gsm)
- ❑ Materiały przezroczyste
- ❑ Papier fotograficzny i papier powlekany
- ❑ Kalka kreślarska
- ❑ Błona do naświetlań
- ❑ Specjalny papier i materiały przezroczyste do drukarek atramentowych

- Papier reagujący na elektryczność statyczną
- Papier z nałożonym klejem
- Papier specjalnie powlekany
- Papier barwny z obróbką powierzchniową
- Papier wykorzystujący atrament ulegający zniszczeniu pod wpływem wysokiej temperatury
- Papier światłoczuły
- Kalka maszynowa lub bezwęglowy papier do kopiowania
- Papier o szorstkiej powierzchni, taki jak papier japoński, papier z masy włóknistej lub włóknisty
- Koperty, które nie są płaskie lub mają zatrzaski, okienka lub paski zakrywające obszar pokryty klejem
- Koperty wyściełane
- Błona przylepna
- Wodny papier przedrukowy
- Materiałowy papier przedrukowy
- Papier perforowany
- Papier skórzany, papier wytłaczany
- Papier przewodzący, taki jak do origami, kalkowy i powlekany warstwami przewodzącymi
- Papier marszczony, zginiatany, składany lub oddzierany
- Papier wilgotny lub mokry
- Papier pofałdowany lub radełkowany
- Papier ze zszywkami, spinaczami, wstążkami lub taśmą
- Papier etykietowy z już odklejonymi lub odciętymi częściowo etykietami
- Papier zadrukowany w innej drukarce lub fotokopiarce
- Papier zadrukowany na całej stronie odwrotnej

**Ostrzeżenie:**

Nie używać papieru przewodzącego, takiego jak do origami, kalkowego i powlekanego warstwami przewodzącymi. Po zakleszczeniu papieru może dochodzić do zwarcia i ewentualnie pożaru.

Wskazówki dotyczące przechowywania nośników wydruków

Zapewnienie dobrych warunków przechowywania papieru i innych nośników przyczynia się do optymalnej jakości druku.

- Nośniki druku należy przechowywać w ciemnym, chłodnym i stosunkowo suchym miejscu. Większość wyrobów z papieru jest podatnych na uszkodzenie przez promieniowanie ultrafioletowe (UV) i światło widzialne. Promieniowanie UV, emitowane przez słońce i żarówki fluoroscencyjne jest szczególnie szkodliwe dla wyrobów z papieru. Natężenie i czas ekspozycji papieru na światło widzialne należy jak najbardziej skracać.
- Zachowywać stałą temperaturę i wilgotność względną.
- Unikać strychów, kuchni, garaży i piwnic jako miejsc przechowywania nośników druku.
- Nośniki druku przechowywać ułożone płasko. Nośniki druku należy przechowywać na paletach, półkach, w kartonach lub szafach.
- W miejscach przechowywania lub używania nośników druku nie może się znajdować żywność ani napoje.
- Uszczelnione paczki papieru można otwierać tuż przed załadowaniem ich do drukarki. Pozostawiać papier w oryginalnym opakowaniu. W przypadku większości dostępnych w handlu papierów ciętych, opakowanie ryzy zawiera wewnętrzną wyściółkę chroniącą papier przed utratą lub nagromadzeniem wilgoci.
- Pozostawić nośniki w opakowaniu, do czasu gotowości ich użycia; niewykorzystane nośniki ponownie wkładać do opakowania i uszczelnić je. Pewne specjalne nośniki są pakowane w wielokrotnie uszczelniane plastikowe torebki.

Obsługiwane nośniki wydruku

Używanie nieodpowiednich nośników wydruku może prowadzić do wydruków złej jakości, większej liczby zakleszczeń lub uszkodzenia drukarki. Aby efektywnie korzystać z funkcji drukarki, należy stosować zalecane nośniki wydruku.

Ważne:

W przypadku zawilgocenia wodą, deszczem, parą itd., toner może spływać z nośników wydruku. Więcej informacji można uzyskać w biurze lokalnego przedstawiciela lub u autoryzowanego sprzedawcy.

Nośniki wydruku, których można używać

Rodzaje nośników wydruku, których można używać w tej drukarce:

Taca papieru

Rozmiar papieru	<p>A4 SEF (210 × 297 mm)</p> <p>B5 SEF (182 × 257 mm)</p> <p>A5 SEF (148 × 210 mm)</p> <p>Letter SEF (8,5 × 11 cali)</p> <p>Executive SEF (7,25 × 10,5 cala)</p> <p>Legal 13 (Folio) SEF (8,5 × 13 cali)</p> <p>Legal 14 SEF (8,5 × 14 cali)</p> <p>Statement SEF (139,7 × 215,9 mm)</p> <p>Com-10 Envelope SEF (4,125 × 9,5 cala)</p> <p>Monarch Envelope SEF (3,875 × 7,5 cala)</p> <p>Monarch Envelope LEF (7,5 × 3,875 cala)*</p> <p>DL Envelope SEF (110 × 220 mm)</p> <p>DL Envelope LEF (220 × 110 mm)*</p> <p>C5 Envelope SEF (162 × 229 mm)</p> <p>Postcard (100 × 148 mm)</p> <p>Postcard (148 × 200 mm)</p> <p>Yougata 2 Envelope SEF (114 × 162 mm)</p> <p>Yougata 2 Envelope LEF (162 × 114 mm)*</p> <p>Yougata 3 Envelope SEF (98 × 148 mm)</p> <p>Yougata 3 Envelope LEF (148 × 98 mm)*</p> <p>Yougata 4 Envelope (105 × 235 mm)</p> <p>Yougata 6 Envelope (98 × 190 mm)</p> <p>Younaga 3 Envelope (120 × 235 mm)</p> <p>Nagagata 3 Envelope (120 × 235 mm)</p> <p>Nagagata 4 Envelope (90 × 205 mm)</p> <p>Kakugata 3 Envelope (216 × 277 mm)</p> <p>Rozmiar niestandardowy: Szerokość: 76,2 - 215,9 mm Długość: 127 - 355,6 mm</p>
-----------------	---

Typ papieru	Plain (60 - 105 gsm) Lightweight Cardstock (106 - 163 gsm) Labels Envelope Recycled Postcard JPN
Pojemność wsadu	250 arkuszy papieru standardowego

* Koperki Monarch, DL, Yougata 2 i Yougata 3 mogą być ładowane do tacy na papier w orientacji LEF z otwartym skrzydełkiem.

Podajnik arkuszy priorytetowych (PSI)

Rozmiar papieru	A4 SEF (210 × 297 mm) B5 SEF (182 × 257 mm) A5 SEF (148 × 210 mm) Letter SEF (8,5 × 11 cali) Executive SEF (7,25 × 10,5 cala) Legal 13 (Folio) SEF (8,5 × 13 cali) Legal 14 SEF (8,5 × 14 cali) Statement SEF (139,7 × 215,9 mm) Com-10 Envelope SEF (4,125 × 9,5 cala) DL Envelope SEF (110 × 220 mm) C5 Envelope SEF (162 × 229 mm) Yougata 4 Envelope (105 × 235 mm) Younaga 3 Envelope (120 × 235 mm) Nagagata 3 Envelope (120 × 235 mm) Kakugata 3 Envelope (216 × 277 mm) Rozmiar niestandardowy: Szerokość: 76,2 - 215,9 mm Długość: 210 - 355,6 mm
-----------------	---

Typ papieru	Plain (60 - 105 gsm) Lightweight Cardstock (106 - 163 gsm) Labels Envelope Recycled
Pojemność wsadu	10 arkuszy zwykłego papieru/jeden arkusz lekkiego kartonu

Uwaga:

- Skróty SEF i LEF wskazują orientację podawania papieru; SEF oznacza podawanie od strony krótszej krawędzi. LEF oznacza podawanie papieru od strony dłuższej krawędzi.
- Używać wyłącznie nośników wydruku przeznaczonych do drukarek laserowych. W drukarce nie wolno używać papieru przeznaczonego do drukarek atramentowych.

Patrz również:

- „Ładowanie nośników wydruku do tacy na papier” na stronie 128
- „Ładowanie nośników wydruku do podajnika arkuszy priorytetowych (PSI)” na stronie 137
- „Ładowanie kopert do tacy na papier” na stronie 133
- „Ładowanie kopert do Podajnika arkuszy priorytetowych (PSI)” na stronie 140

Drukowanie na nośniku papieru, którego rozmiar jest inny niż rozmiar bądź typ papieru wybrane w sterowniku drukarki może powodować zakleszczenia papieru. Aby zapewnić prawidłowe drukowanie, wybierz prawidłowy rozmiar i typ papieru.

Ładowanie nośników wydruku

Prawidłowe ładowanie nośników wydruku pomaga unikać zakleszczeń i zapewnia bezproblemowe drukowanie.

Przed załadowaniem nośników wydruku należy znaleźć zalecaną stronę, na której można drukować. Zazwyczaj taka informacja jest podana na opakowaniu nośników wydruku.

Uwaga:

Po załadowaniu papieru do tacy na papier lub podajnika arkuszy priorytetowych (PSI), na panelu operatora należy określić ten sam typ papieru.

Pojemność

Taca na papier może pomieścić:

- 250 arkuszy papieru standardowego
- 27,5 mm grubego papieru
- 27,5 mm kart pocztowych
- Dziesięć kopert
- Dwadzieścia etykiet

Podajnik arkuszy priorytetowych (PSI) może pomieścić:

- 10 arkuszy zwykłego papieru lub jeden arkusz lekkiego kartonu

Wymiary nośników wydruku

Taca na papier przyjmuje nośniki wydruku o następujących wymiarach:

- Szerokość: 76,2 - 215,9 mm
- Długość: 127,0 - 355,6 mm

Podajnik arkuszy priorytetowych (PSI) przyjmuje nośniki wydruku o następujących wymiarach:

- Szerokość: 76,2 - 215,9 mm
- Długość: 210,0 - 355,6 mm

Ładowanie nośników wydruku do tacy na papier

Uwaga:

- Drukując na dowolnym nośniku o wymiarach mniejszych niż A5, należy załadować go na tacę na papier.*
- Aby unikać zakleszczania papieru, podczas trwania drukowania nie wolno wyjmować tacy na papier.*
- Używać wyłącznie nośników wydruku przeznaczonych do drukarek laserowych. W drukarce nie wolno używać papieru przeznaczonego do drukarek atramentowych.*

- ❑ *Informacje o ręcznym ładowaniu nośników wydruku do drukowania dwustronnego można znaleźć w „Drukowanie dwustronne z podawaniem ręcznym (tylko sterownik drukarki w systemie PCL)” na stronie 147.*
- ❑ *Nie wycierać różowego smaru, ponieważ może to spowodować zablokowanie papieru.*

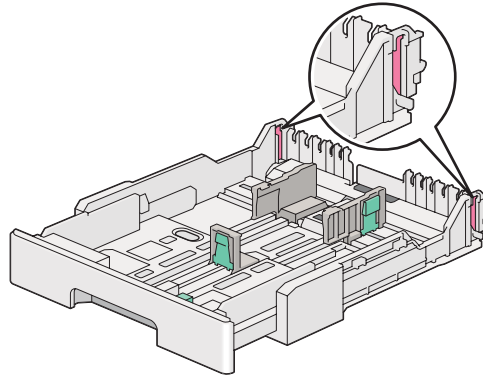

1. *Wyciągnij tacę na papier z drukarki na około 200 mm. Przytrzymaj tacę dwoma rękoma, wyjmij ją z drukarki, a następnie zdejmij z tacy pokrywę.*

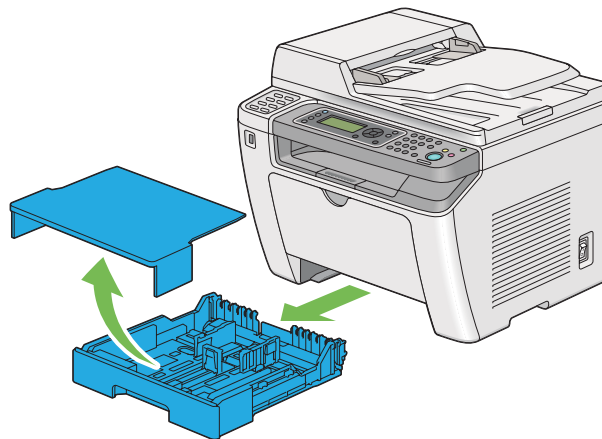

2. Jedną ręką przytrzymaj koniec tacy na papier, drugą ręką popchnij i przytrzymaj dźwignię tacy, a następnie rozciągnij tacę na żadaną długość.

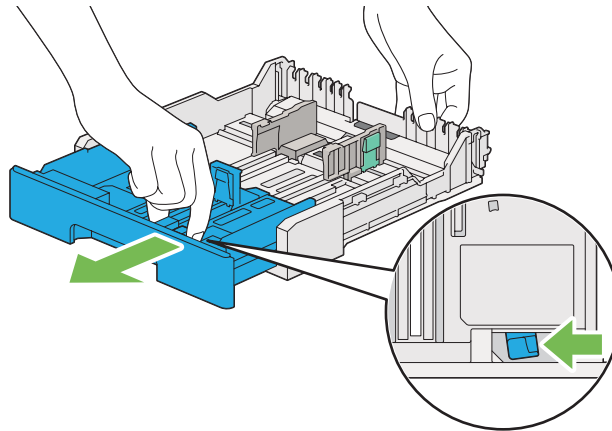

Uwaga:

Taca na papier może domyślnie pomieścić stos papieru o rozmiarze A5 i jest zaprojektowana do rozkładania w dwóch długościach. Aby załadować nośnik papieru A4, należy rozciągnąć tacę do połowy długości. Aby załadować dłuższe nośniki papieru, należy rozciągnąć ją do pełnej długości.

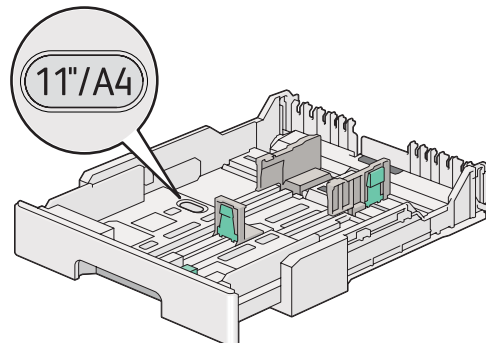

3. Przesunąć prowadnice szerokości papieru i prowadnicę długości do maksymalnych pozycji.

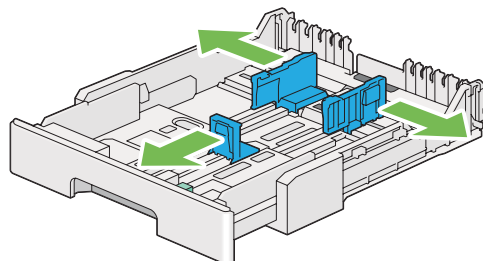

4. Przed załadowaniem nośników wydruku, przetrząśnij je w przód i w tył, a następnie przekartkuj je. Na równej powierzchni wyprostuj krawędzie stosu.

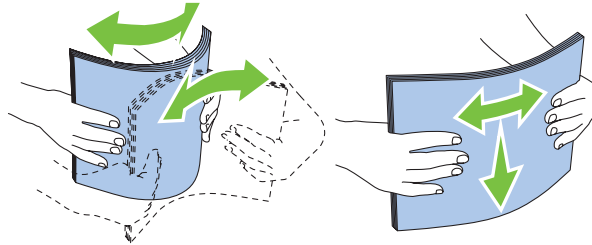

5. Załaduj nośnik drukowania do tacy na papier zalecaną stroną do drukowania skierowaną do góry.

Uwaga:

Nie ładować nośników papieru powyżej linii napełnienia znajdującej się na prowadnicach szerokości papieru tacy na papier, ponieważ może to powodować zakleszczenie papieru.

6. Przesuń prowadnice szerokości papieru, a następnie prowadnicę długości do środka, tak aby lekko opierały się o krawędzie stosu nośników wydruku.

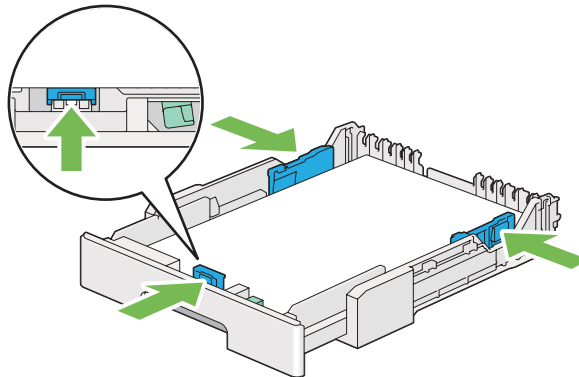

7. Załóż pokrywę na tacę na papier.

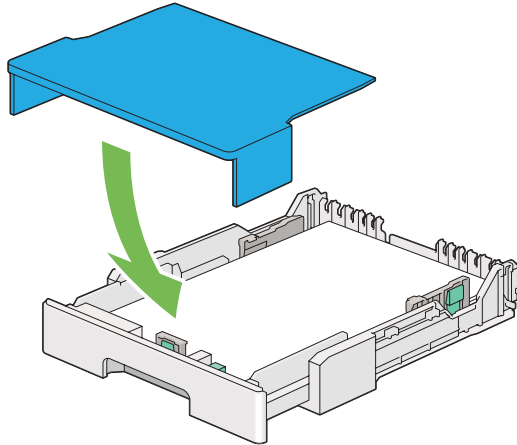

Uwaga:

Pokrywa tacy na papier może ochronić załadowany nośnik wydruku przed kurzem i wchłanianiem wilgoci.

8. Dwoma rękoma przytrzymaj tacę na papier i wsuń ją do drukarki, aż usłyszysz kliknięcie.

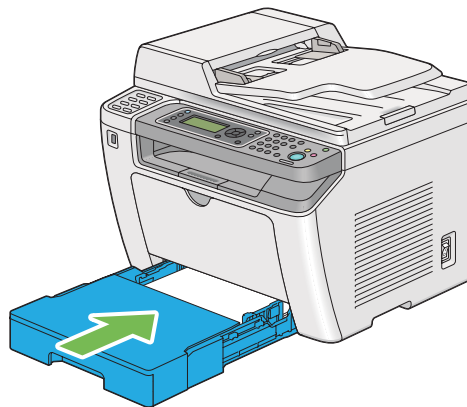

9. Jeśli załadowane nośniki wydruku nie są standardowym papierem zwykłym, wybierz typ papieru w sterowniku drukarki. Jeśli do tacy na papier zostaną załadowane nośniki wydruku określone przez użytkownika, w sterowniku drukarki musi zostać podany rozmiar papieru.

Uwaga:

Więcej szczegółów na temat określania w sterowniku drukarki rozmiaru i typu papieru znajduje się w Pomocy, dotyczącej danego sterownika drukarki.

Ładowanie kopert do tacy na papier

Aby załadować koperty do tacy na papier, postępuj zgodnie z opisanymi poniżej wytycznymi.

Uwaga:

- ❑ *Przed drukowaniem na kopertach, należy koniecznie określić kopertę w sterowniku drukarki. Jeśli nie zostaną podane, wydruk zostanie obrócony o 180 stopni.*
- ❑ *Koperty, które nie zostaną załadowane do tacy na papier tuż po ich wyjęciu z opakowania mogą się odkształcać. Aby uniknąć zakleszczeń, przed załadowaniem kopert do tacy na papier należy je spłaszczyć, jak to pokazano poniżej.*

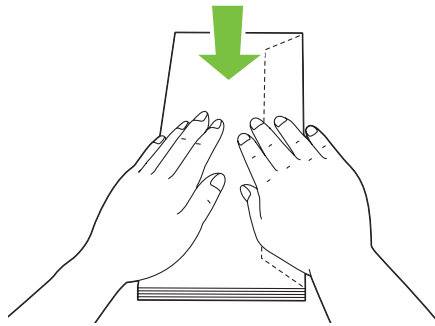

- ❑ *Jeśli w dalszym ciągu podawanie jest nieprawidłowe, należy nieco odgiąć skrzydełka, jak to przedstawiono na ilustracji. Odgięcie powinno wynieść 5 mm lub mniej.*

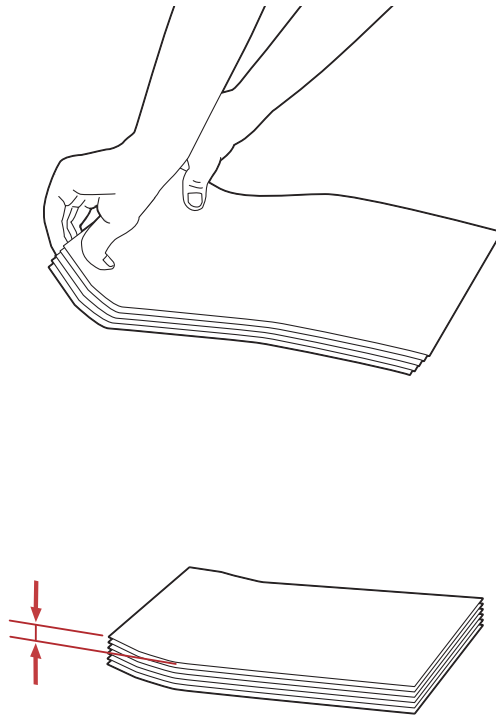
**Ważne:**

Nie wolno używać kopert z okienkami ani powlekanych wyściółkami, ponieważ powodują one zakleszczenie papieru, co może uszkodzić drukarkę.

Ładowanie kopert Com-10, Yougata 4/6 lub Younaga 3

Załaduj koperty stroną do drukowania skierowaną do góry. Sprawdź, czy krawędź ze skrzydełkiem skierowana jest w prawą stronę drukarki i czy każde skrzydełko jest złożone i znajduje się pod kopertą.

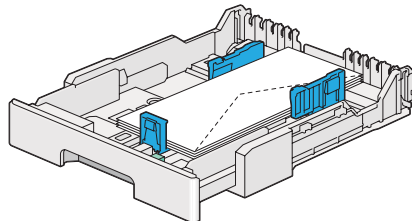

Ładowanie kopert Monarch, DL lub Yougata 2/3

Koperty Monarch, DL lub Yougata 2/3 można ładować w jednej z następujących orientacji:

SEF: Załaduj koperty stroną do drukowania skierowaną do góry. Sprawdź, czy krawędź ze skrzydełkiem skierowana jest w prawą stronę drukarki i czy każde skrzydełko jest złożone i znajduje się pod kopertą.

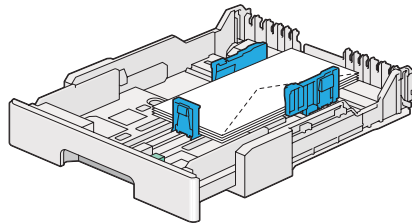

LEF: Załaduj koperty stroną do drukowania skierowaną do góry. Sprawdź, czy krawędź ze skrzydełkiem skierowana jest do przodu drukarki i czy skrzydełka nie są złożone.

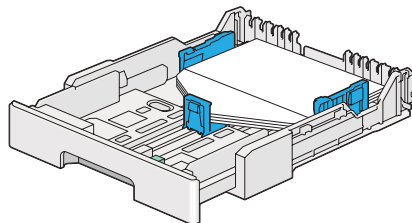

Uwaga:

- Ładując koperty w orientacji LEF, należy koniecznie w sterowniku drukarki ustawić orientację poziomą.
- Aby potwierdzić prawidłową orientację każdego nośnika wydruku, takiego jak koperty, sprawdź instrukcje w oknie dialogowym **Envelope/Paper Setup Navigator** sterownika drukarki.

Ładowanie kopert C5, Nagagata 3/4 lub Kakugata 3

Załaduj koperty stroną do drukowania skierowaną do góry. Sprawdź, czy krawędź ze skrzydełkiem skierowana jest do tyłu drukarki i czy każde skrzydełko jest złożone i znajduje się pod kopertą.

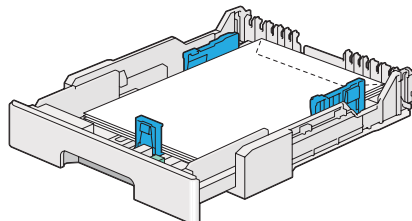

Ładowanie pocztówek do tacy na papier

Uwaga:

- ❑ *Przed drukowaniem na pocztówkach, należy koniecznie określić pocztówkę w sterowniku drukarki, aby uzyskać jak najlepszą jakość drukowania.*
- ❑ *Jeśli w dalszym ciągu podawanie jest nieprawidłowe, należy nieco odgiąć skrzydełka, jak to przedstawiono na ilustracji. Odgięcie powinno wynieść 5 mm lub mniej.*

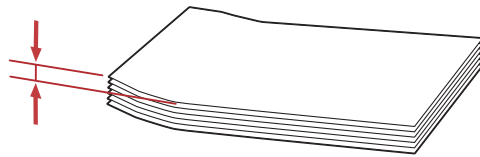
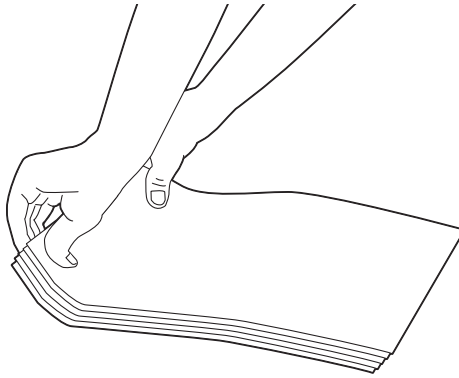

Ładowanie pocztówek

Załaduj pocztówki stroną do drukowania skierowaną do góry, najpierw wkładając górną krawędź.

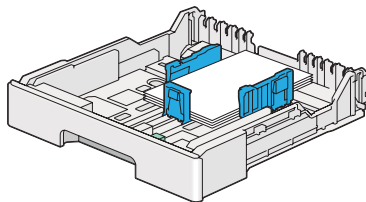

Ładowanie pocztówek W-Postcards

Załaduj pocztówki W-postcards stroną do drukowania skierowaną do góry, najpierw wkładając lewą krawędź.

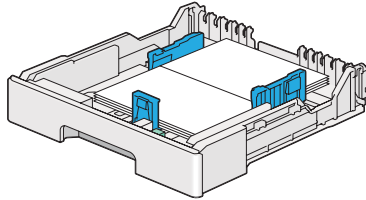

Uwaga:

Aby potwierdzić prawidłową orientację każdego nośnika wydruku, takiego jak pocztówki, sprawdź instrukcje w oknie dialogowym **Envelope/Paper Setup Navigator** sterownika drukarki.

Ładowanie nośników wydruku do podajnika arkuszy priorytetowych (PSI)

Uwaga:

- Zanim skrzystasz z podajnika arkuszy priorytetowych (PSI), sprawdź czy w drukarce jest założona taca na papier.
- Używać wyłącznie nośników wydruku przeznaczonych do drukarek laserowych. W drukarce nie wolno używać papieru przeznaczonego do drukarek atramentowych.
- Informacje o ręcznym ładowaniu nośników wydruku do drukowania dwustronnego można znaleźć w „Drukowanie dwustronne z podawaniem ręcznym (tylko sterownik drukarki w systemie PCL)” na stronie 147.

1. Otwórz pokrywę przednią.

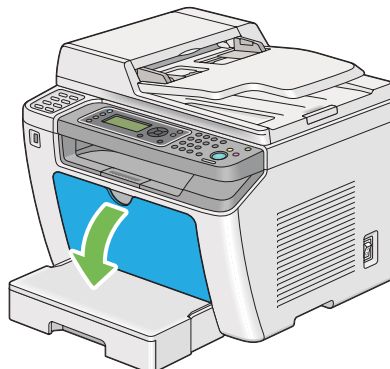

- Przesuń prowadnice szerokości papieru do maksymalnego położenia.

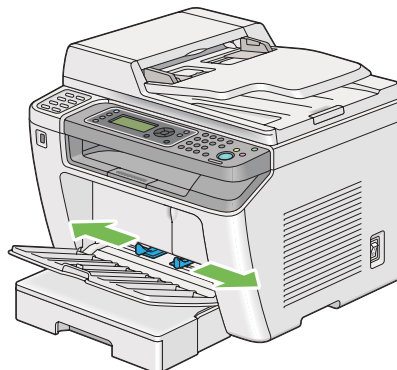

- Przed załadowaniem nośników wydruku, przetrząśnij je w przód i w tył, a następnie przekartkuj je. Na równej powierzchni wyprostuj krawędzie stosu.

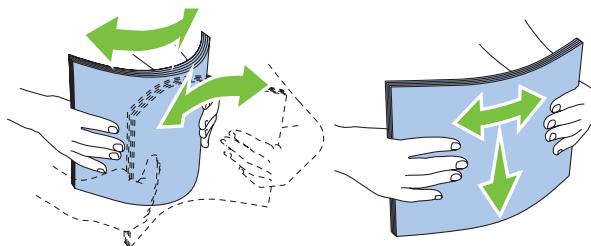

Uwaga:

Jeśli w dalszym ciągu podawanie jest nieprawidłowe, należy nieco odgiąć skrzydełka, jak to przedstawiono na ilustracji. Odgięcie powinno wynieść 5 mm lub mniej.

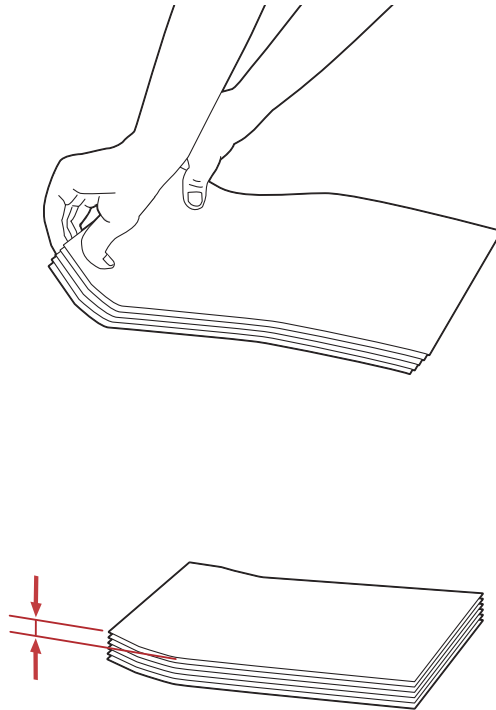

4. Załaduj nośniki wydruku na PSI, poczynając od górnej krawędzi i tak, aby zalecana strona wydruku była skierowana ku górze.



5. Przesuń prowadnice szerokości papieru do środka, tak aby lekko opierały się o krawędzie stosu nośników wydruku.

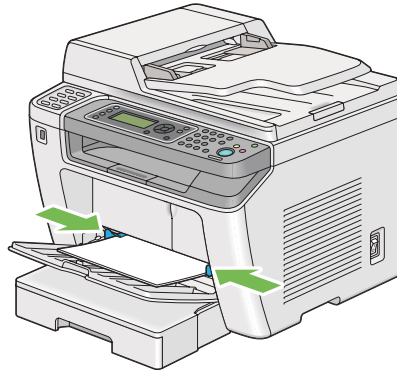

6. Jeśli załadowane nośniki wydruku nie są zwykłym papierem, wybierz typ papieru w sterowniku drukarki. Jeśli do PSI zostaną załadowane nośniki wydruku określone przez użytkownika, w sterowniku drukarki musi zostać podany rozmiar papieru.

Uwaga:

Więcej szczegółów na temat określania w sterowniku drukarki rozmiaru i typu papieru znajduje się w Pomocy, dotyczącej danego sterownika drukarki.

Ładowanie kopert do Podajnika arkuszy priorytetowych (PSI)

Aby załadować koperty do PSI, postępuj zgodnie z opisanymi poniżej wytycznymi.

Uwaga:

- Należy całkowicie wsunąć koperty. W przeciwnym wypadku, pobrany zostanie nośnik wydruku załadowany do tacy na papier.
- Przed drukowaniem na kopertach, należy koniecznie określić kopertę w sterowniku drukarki. Jeśli nie zostaną podane, wydruk zostanie obrócony o 180 stopni.

- ❑ *Koperty, które nie zostaną załadowane do PSI tuż po ich wyjęciu z opakowania mogą się odkształcać. Aby uniknąć zakleszczeń, przed załadowaniem kopert do PSI należy je spłaszczyć, jak to pokazano poniżej.*

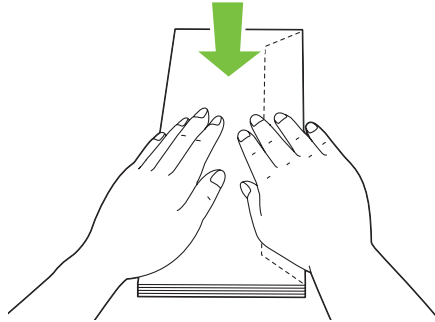

- ❑ *Jeśli w dalszym ciągu podawanie jest nieprawidłowe, należy nieco odgiąć skrzydełko, jak to przedstawiono na ilustracji. Odgięcie powinno wynieść 5 mm lub mniej.*

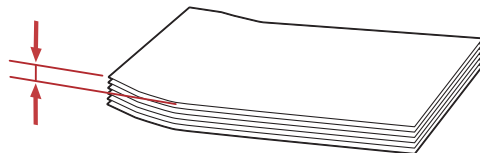
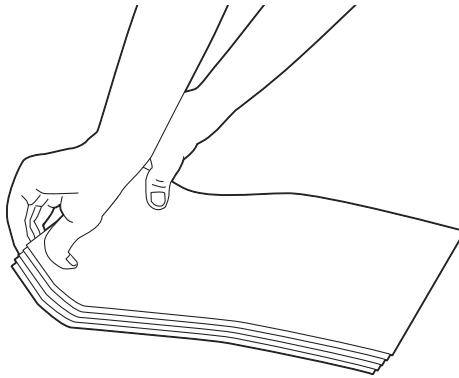

Ważne:

Nie wolno używać kopert z okienkami ani powlekanych wyściółkami, ponieważ powodują one zakleszczenie papieru, co może uszkodzić drukarkę.

Ładowanie kopert Com-10, DL, Yougata 4/6 lub Younaga 3

Załaduj koperty stroną do drukowania skierowaną do góry. Sprawdź, czy krawędź ze skrzydełkiem skierowana jest w prawą stronę drukarki i czy każde skrzydełko jest złożone i znajduje się pod kopertą.

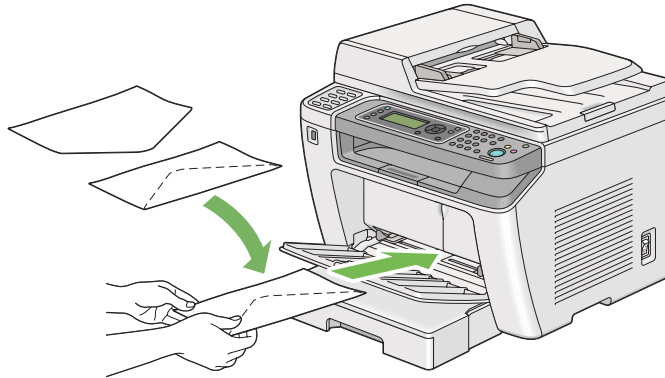

Ładowanie kopert C5, Nagagata 3 lub Kakugata 3

Załaduj koperty stroną do drukowania skierowaną do góry. Sprawdź, czy krawędź ze skrzydełkiem skierowana jest do przodu drukarki i czy skrzydełka nie są złożone.

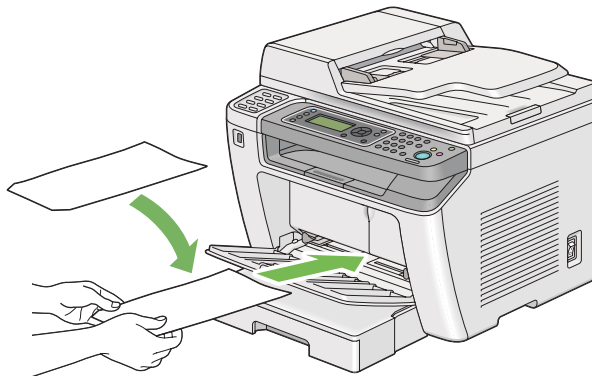

Korzystanie z przedłużenia tacy odbiorczej

Przedłużenie tacy odbiorczej ma zapobiegać spadaniu z drukarki nośników wydruku po zakończeniu zadania drukowania.

Przed drukowaniem długiego dokumentu, należy wyciągnąć przedłużenie tacy odbiorczej.

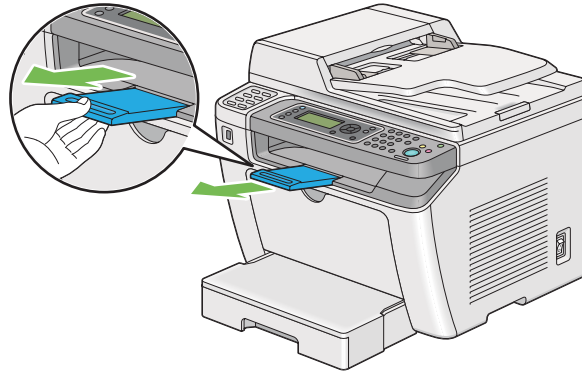

Uwaga:

Aby wyciągnąć koperty lub nośniki o małym rozmiarze ze środkowej tacy odbiorczej, należy unieść skaner.

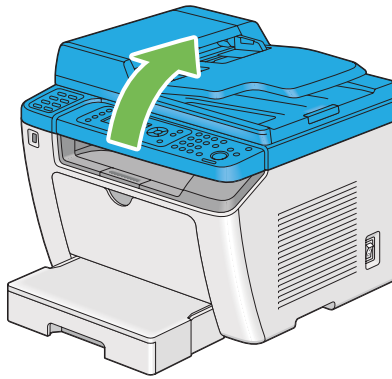

Ustawianie rozmiarów i rodzajów papieru





Po załadowaniu nośnika wydruku i przed rozpoczęciem drukowania, na panelu operatora należy ustawić rozmiar i typ papieru.

W tej sekcji opisano sposób ustawiania na panelu operatora rozmiaru i rodzaju papieru.

Patrz również:

„Znajomość menu panelu operatora” na stronie 276





Ustawianie rozmiarów papieru

1. Naciśnij przycisk **System**.
2. Wybierz `Tray Settings`, a następnie naciśnij przycisk .
3. Wybierz `Paper Tray`, a następnie naciśnij przycisk .
4. Wybierz `Paper Size`, a następnie naciśnij przycisk .
5. Wybierz rozmiar papieru odpowiedni dla załadowanego nośnika wydruku, a następnie naciśnij przycisk .

Ustawianie rodzajów papieru

Ważne:

Typ papieru musi być zgodny z rzeczywistym nośnikiem wydruku załadowanym na tacy. W przeciwnym wypadku mogą nastąpić problemy z jakością wydruku.

1. Naciśnij przycisk **System**.
2. Wybierz `Tray Settings`, a następnie naciśnij przycisk .
3. Wybierz `Paper Tray`, a następnie naciśnij przycisk .
4. Wybierz `Paper Type`, a następnie naciśnij przycisk .
5. Wybierz rodzaj papieru odpowiedni dla załadowanego nośnika wydruku, a następnie naciśnij przycisk .

Drukowanie

W tej sekcji omówiono sposoby drukowania dokumentów za pomocą drukarki i anulowania zadań.

Drukowanie z komputera

Zainstaluj sterownik drukarki, aby korzystać ze wszystkich jej funkcji. Po wybraniu z aplikacji **Print (Drukuj)**, pojawi się okno sterownika drukarki. Wybierz ustawienia odpowiednie dla pliku, który ma zostać wydrukowany. Ustawienia drukarki wybrane w sterowniku drukarki mają pierwszeństwo przed domyślnymi ustawieniami menu wybranymi na panelu operatora lub Printer Setting Utility.

Następująca procedura wykorzystuje Windows 7 WordPad jako przykład.

Kliknięcie **Preferences (Preferencje)** w pierwszym oknie dialogowym **Print (Drukuj)** umożliwia zmianę ustawień drukowania. Jeśli nie znasz jakiejś funkcji w oknie sterownika drukarki, otwórz okno Help (Pomoc), aby uzyskać dodatkowe informacje.

1. Otwórz plik, który chcesz drukować.
2. W menu pliku, wybierz **Print (Drukuj)**.
3. Sprawdź, czy w oknie dialogowym wybrano właściwą drukarkę. Zmień ustawienia drukowania, zgodnie z potrzebą (liczbę stron, która ma być wydrukowana lub liczbę kopii).
4. Aby wykonać ustawienia drukowania niedostępne na pierwszym ekranie, takie jak **Paper Size**, **Paper Type** lub **Feed Orientation**, kliknij **Preferences (Preferencje)**.

Zostanie wyświetlone okno dialogowe **Printing Preferences (Preferencje drukowania)**.

5. Podaj ustawienia wydruku. Więcej informacji na ten temat znajduje się w sekcji **Help (Pomoc)**.
6. Kliknij **OK**, aby zamknąć okno dialogowe **Printing Preferences (Preferencje drukowania)**.
7. Kliknij **Print (Drukuj)**, aby wysłać zadanie do wybranej drukarki.

Anulowanie zadania drukowania

Istnieje kilka metod anulowania zadania drukowania.

Anulowanie zadania z panelu operatora

1. Naciśnij przycisk  (**Stop**).

Uwaga:

Anulowane jest tylko bieżące zadanie. Wszystkie następane zadania będą drukowane.

Anulowanie zadania z komputera (Windows)

Anulowanie zadania z paska zadań

Po wysłaniu zadania do drukowania, na pasku zadań pojawia się mała ikonka drukarki.

1. Kliknij dwukrotnie ikonę drukarki.

W oknie drukarki pojawi się lista zadań drukowania.

2. Wybierz zadanie, które chcesz anulować.
3. Naciśnij klawisz **Delete**.
4. Kliknij przycisk **Yes (Tak)** w oknie dialogowym **Printers (Drukarki)**, aby rozpocząć drukowanie.

Anulowanie zadania z pulpitu

1. Pomniejsz wszystkie otwarte programy, aby odsłonić pulpit.

Kliknij **Start** — **Printers and Faxes (Drukarki i faksy)** (w systemie Windows XP).

Kliknij **Start** — **Printers and Faxes (Drukarki i faksy)** (w systemie Windows Server® 2003).

Kliknij **Start** — **Devices and Printers (Urządzenia i drukarki)** (w systemie Windows 7 and Windows Server 2008 R2).

Kliknij **Start** — **Control Panel (Panel sterowania)** — **Hardware and Sound (Sprzęt i dźwięk)** — **Printers (Drukarki)** (w systemie Windows Vista® i Windows Server 2008).

Zostanie wyświetlona lista dostępnych drukarek.

2. Kliknij dwukrotnie drukarkę wybraną podczas wysyłania zadania.

W oknie drukarki pojawi się lista zadań drukowania.

3. Wybierz zadanie, które chcesz anulować.
4. Naciśnij klawisz **Delete**.
5. Kliknij przycisk **Yes (Tak)** w oknie dialogowym **Printers (Drukarki)**, aby rozpocząć drukowanie.

Drukowanie dwustronne

Drukowanie dwustronne umożliwia drukowanie na każdej ze stron na jednym arkuszu. Rozmiary papieru dostępne w opcji drukowania dwustronnego to: A4, B5, A5, Letter, Executive, Folio i Legal.

Automatyczne drukowanie dwustronne

Poniższą procedurę przedstawiono na przykładzie sterownika PCL® 6.

1. Kliknij **Start — Printers and Faxes (Drukarki i faksy)** (w systemie Windows XP).

Kliknij **Start — Printers and Faxes (Drukarki i faksy)** (w systemie Windows Server 2003).

Kliknij **Start — Devices and Printers (Urządzenia i drukarki)** (w systemie Windows 7 and Windows Server 2008 R2).

Kliknij **Start — Control Panel (Panel sterowania) — Hardware and Sound (Sprzęt i dźwięk) — Printers (Drukarki)** (w systemie Windows Vista).

Kliknij **Start — Control Panel (Panel sterowania) — Printers (Drukarki)** (w systemie Windows Server 2008).

Zostanie wyświetlona lista dostępnych drukarek.

2. Kliknij prawym przyciskiem myszy swoją drukarkę i wybierz **Printing preferences (Preferencje drukowania)**.

Pojawi się karta **Paper/Output**.

3. W **Duplex**, wybierz **Flip on Long Edge** lub **Flip on Short Edge**.
4. Kliknij **OK**.

Drukowanie dwustronne z podawaniem ręcznym (tylko sterownik drukarki w systemie PCL)

Jeśli wystąpi problem z automatycznym drukowaniem dwustronnym, można zastosować drukowanie dwustronne z podawaniem ręcznym. Po rozpoczęciu drukowania dwustronnego z podawaniem ręcznym pojawi się okno z instrukcjami. Należy pamiętać, że po zamknięciu tego okna, nie można go ponownie otworzyć. Do zakończenia drukowania dwustronnego, nie można zamykać tego okna.

Uwaga:

Drukując na pozwijanym papierze, należy go wyprostować przed włożeniem do podajnika.

Działania w komputerze

Poniższą procedurę przedstawiono na przykładzie Windows 7 WordPad.

Uwaga:

Każde oprogramowanie użytkowe inaczej pokazuje **Printer Properties (Właściwości drukarki)/ Printing Preferences (Preferencje drukowania)**. Więcej informacji na ten temat można znaleźć w oprogramowaniu użytkowym.

1. W menu pliku, wybierz **Print (Drukuj)**.
2. Wybierz drukarkę na liście **Select Printer (Wybierz drukarkę)**, a następnie kliknij **Preferences (Preferencje)**.

Zostanie wyświetlona karta **Paper/Output** okna dialogowego **Printing Preferences (Preferencje drukowania)**.

3. W **Duplex**, wybierz **Flip on Short Edge (Manual)** lub **Flip on Long Edge (Manual)**, aby zdefiniować sposób powiązania stron, które będą drukowane dwustronnie.

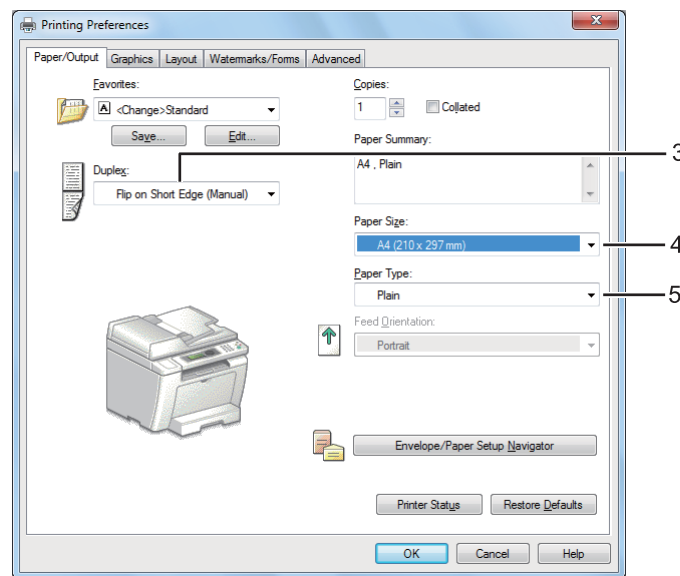

4. W **Paper Size**, wybierz rozmiar drukowanego dokumentu.
5. W **Paper Type**, wybierz rodzaj używanego papieru.

6. Kliknij **OK**, aby zamknąć okno dialogowe **Printing Preferences (Preferencje drukowania)**.
7. Kliknij przycisk **Print (Drukuj)** w oknie dialogowym **Print (Drukuj)**, aby rozpocząć drukowanie.

Ładowanie nośników wydruku do tacy na papier

1. Najpierw wydrukuj strony parzyste (odwroty stron).

W przypadku dokumenty sześciostronicowego, odwroty stron są drukowane w kolejności: strona 6, strona 4, a następnie strona 2.

Po zakończeniu drukowania stron parzystych, palą się wskaźniki LED **Data**, a panel LCD pokazuje:

```
075-921 Printer
Insert Output to Tray
Press [OK] Button to
Continue Printing
```

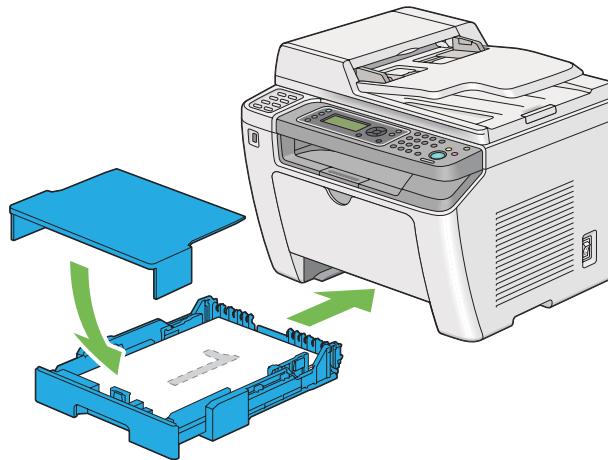

2. Po wydrukowaniu stron parzystych, wyciągnij tacę na papier i zdejmij pokrywę tacy.

Patrz również:

„Ładowanie nośników wydruku do tacy na papier” na stronie 128

3. Wyjmij stos papieru ze środkowej tacy odbiorczej i załaduj go do tacy na papier z pustą stroną skierowaną do góry.

Uwaga:

Powyginane i pozaginane wydruki mogą powodować zakleszczenia papieru. Przed ich włożeniem, należy je wyprostować.

4. Załóż porywę na tacę na papier, włóż tacę do drukarki, a następnie naciśnij przycisk **OK**.

Strony są drukowane w kolejności: strona 1 (tył strony 2), strona 3 (tył strony 4), a następnie strona 5 (tył strony 6).

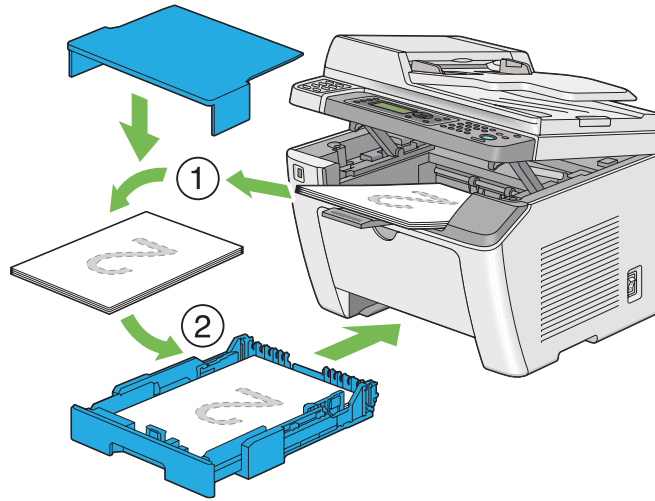

Ładowanie nośników wydruku do podajnika arkuszy priorytetowych (PSI)

1. Najpierw wydrukuj strony parzyste (odwroty stron).

W przypadku dokumenty sześciostronicowego, odwroty stron są drukowane w kolejności: strona 6, strona 4, a następnie strona 2.

Po zakończeniu drukowania stron parzystych, palą się wskaźniki LED **Data**, a panel LCD pokazuje:

075-921 Printer
 Insert Output to Tray
 Press [OK] Button to
 Continue Printing

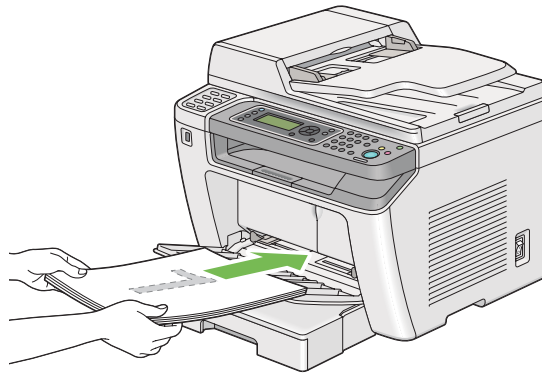

- Po wydrukowaniu stron parzystych, wyjmij stos papieru ze środkowej tacy odbiorczej.

Uwaga:

Powyginane i pozaginane wydruki mogą powodować zakleszczenia papieru. Przed ich włożeniem, należy je wyprostować.

- Ponownie załaduj stos papieru do PSI, a następnie naciśnij przycisk **OK**.

Strony są drukowane w kolejności: strona 1 (tył strony 2), strona 3 (tył strony 4), a następnie strona 5 (tył strony 6).

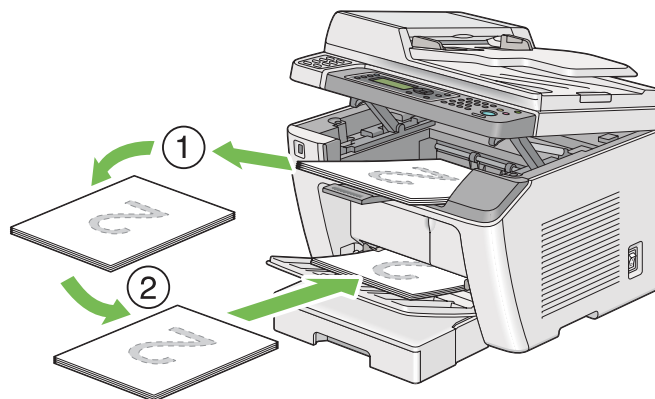

Drukowanie bezpośrednio przy użyciu nośnika danych USB

Funkcja Print From USB Memory umożliwia drukowanie plików zapisanych na nośniku danych USB, sterując z panelu operatora.

Ważne:

- ❑ Aby nie dopuścić do uszkodzenia drukarki, do portu USB na przednim panelu drukarki NIE WOLNO podłączać innego urządzenia niż nośnik danych USB.
- ❑ NIE NALEŻY wyjmować nośnika danych USB z portu USB na przednim panelu drukarki do czasu zakończenia drukowania.

Uwaga:

Jeśli ustawienie Service Lock dla Print from USB jest ustawione na Password Locked, aby korzystać z funkcji Print From USB Memory należy wprowadzić cztero cyfrowe hasło. Jeśli ustawienie Service Lock dla Print from USB jest ustawione na Locked, funkcja Print From USB Memory jest wyłączona, a na panelu LCD nie jest wyświetlane menu. Więcej informacji można znaleźć w „Service Lock” na stronie 314

Przedni port USB drukarki przeznaczony jest dla urządzeń USB 2.0. Należy używać tylko zatwierdzonych nośników danych USB ze złączem typu A. Należy używać tylko nośników danych USB z metalową wtyczką.

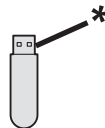

* Złącze typu A

Aby wydrukować plik z nośnika danych USB:

1. Naciśnij przycisk  (**Print**).

2. Włóż nośnik danych USB do przedniego portu USB drukarki.

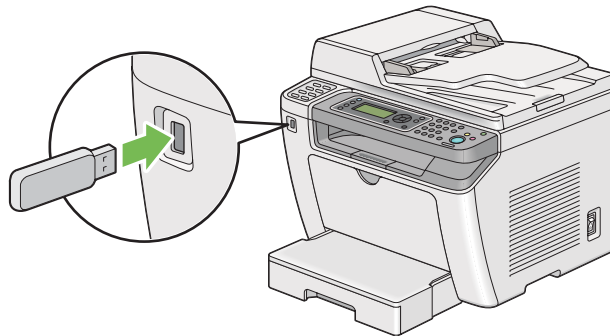

3. Wybierz **Print From**.
4. Wybierz żądany plik, a następnie naciśnij przycisk **OK**.
5. Wybierz opcje drukowania zgodnie z potrzebami.
6. Naciśnij przycisk **Start**, aby rozpocząć drukowanie.

Uwaga:

Zeskanowane i zapisane pliki można drukować za pomocą funkcji *Scan to USB Memory*. Inne pliki, na przykład utworzone przez użytkownika, mogą być drukowane nieprawidłowo.

Ważne:

Przed odłączeniem nośnika danych USB należy sprawdzić, czy drukarka nie korzysta z niego. Wyjęcie nośnika danych USB w czasie, gdy korzysta z niego drukarka, może uszkodzić dane na nośniku lub sam nośnik danych USB.

Wybieranie opcji drukowania

Wybieranie preferencji drukowania (Windows)

Preferencje drukowania kontrolują wszystkie zadania drukowania, jeśli nie zostaną zastąpione innymi dla danego zadania. Na przykład, jeśli chcesz drukować dwustronnie w większości zadań, ustaw tę opcję w preferencjach drukarki.

1. Kliknij **Start — Printers and Faxes (Drukarki i fakсы)** (w systemie Windows XP).

Kliknij **Start — Printers and Faxes (Drukarki i fakсы)** (w systemie Windows Server 2003).

Kliknij **Start — Devices and Printers (Urządzenia i drukarki)** (w systemie Windows 7 and Windows Server 2008 R2).

Kliknij **Start — Control Panel (Panel sterowania) — Hardware and Sound (Sprzęt i dźwięk) — Printers (Drukarki)** (w systemie Windows Vista i Windows Server 2008).

Zostanie wyświetlona lista dostępnych drukarek.

2. Prawym przyciskiem myszy kliknij ikonę drukarki, a następnie wybierz **Printing Preferences (Preferencje drukowania)**.

Pojawi się okno dialogowe **Printing Preferences (Preferencje drukowania)**.

3. Na kartach sterowników dokonaj wyborów, a następnie kliknij **OK**, aby zapisać ustawienia.

Uwaga:

Więcej informacji na temat opcji sterownika drukarki w systemie Windows można uzyskać klikając **Help (Pomoc)** na karcie sterownika drukarki.

Wybór opcji dla jednego zadania (Windows)

Jeśli chcesz zastosować szczególne opcje drukowania danego zadania, przed wysłaniem zadania do drukarki, zmień ustawienia sterownika. Na przykład, jeśli chcesz zastosować tryb jakości -Photo (fotograficznej) danej grafiki, przed drukowaniem zadania wybierz to ustawienie w sterowniku.

1. Przy otwartym danym dokumencie lub grafice, wejdź w okno dialogowe **Print (Drukuj)**.
2. Wybierz drukarkę i kliknij **Preferences (Preferencje)**, aby otworzyć sterownik drukarki.
3. Na kartach sterownika dokonaj wyborów.

Uwaga:

W systemie operacyjnym Windows, można zapisać bieżące ustawienia drukowania z wyróżniającą je nazwą i stosować je do innych zadań. Dokonaj wyboru na karcie **Paper/Output, Graphics, Layout, Watermarks/Forms** lub **Advanced**, a następnie kliknij **Save** w **Favorites** na karcie **Paper/Output**. Kliknij **Help**, aby uzyskać więcej informacji.

4. Kliknij **OK**, aby zapisać swoje ustawienia.
5. Wydrukuj zadanie.

Informacje szczegółowe na temat opcji drukowania znajdują się w następującej tabeli:

Opcje drukowania (system Windows)

System operacyjny	Karta sterownika	Opcje drukowania
Windows XP, Windows XP x 64bit, Windows Server 2003, Windows Server 2003 x 64bit, Windows Vista, Windows Vista x 64bit, Windows Server 2008, Windows Server 2008 x 64bit, Windows Server 2008 R2, Windows 7 lub Windows 7 x 64bit	Karta Paper/Output	<input type="checkbox"/> Favorites <input type="checkbox"/> Duplex <input type="checkbox"/> Copies <input type="checkbox"/> Collated* <input type="checkbox"/> Paper Summary <input type="checkbox"/> Paper Size <input type="checkbox"/> Paper Type <input type="checkbox"/> Feed Orientation <input type="checkbox"/> Envelope/Paper Setup Navigator <input type="checkbox"/> Printer Status <input type="checkbox"/> Restore Defaults
	Karta Graphics	<input type="checkbox"/> Image Quality <input type="checkbox"/> Toner Saving Mode <input type="checkbox"/> Image Enhancement <input type="checkbox"/> Screen <input type="checkbox"/> Image Settings <ul style="list-style-type: none"> <input type="checkbox"/> Apply to All Elements <input type="checkbox"/> Apply to Selected Element <input type="checkbox"/> Brightness <input type="checkbox"/> Contrast <input type="checkbox"/> Tone Balance <input type="checkbox"/> Restore Defaults
	Karta Layout	<input type="checkbox"/> Image Orientation <input type="checkbox"/> Multiple Up <input type="checkbox"/> Image Order <input type="checkbox"/> Image Border <input type="checkbox"/> Booklet / Poster / Mixed Document <input type="checkbox"/> Output Size <input type="checkbox"/> Reduce / Enlarge <input type="checkbox"/> Margin Shift/Margin <input type="checkbox"/> Restore Defaults

System operacyjny	Karta sterownika	Opcje drukowania
Windows XP, Windows XP x 64bit, Windows Server 2003, Windows Server 2003 x 64bit, Windows Vista, Windows Vista x 64bit, Windows Server 2008, Windows Server 2008 x 64bit, Windows Server 2008 R2, Windows 7 lub Windows 7 x 64bit	Karta Watermarks/Forms	<input type="checkbox"/> Watermarks <ul style="list-style-type: none"> <input type="checkbox"/> New Text <input type="checkbox"/> New Bitmap <input type="checkbox"/> Edit <input type="checkbox"/> Delete <input type="checkbox"/> First Page Only <input type="checkbox"/> Forms <ul style="list-style-type: none"> <input type="checkbox"/> Off <input type="checkbox"/> Create / Register Forms <input type="checkbox"/> Image Overlay <input type="checkbox"/> Header / Footer Options <input type="checkbox"/> Restore Defaults
	Karta Advanced	<input type="checkbox"/> Items <ul style="list-style-type: none"> <input type="checkbox"/> Change All Colors to Black <input type="checkbox"/> Resolution <input type="checkbox"/> Show Paper Size/Type Error <input type="checkbox"/> Font Settings <input type="checkbox"/> Restore Defaults

* Funkcja **Collated** nie jest dostępna jeśli ustawienie w zakładce **Watermarks/Forms** to 64-bitowy system operacyjny.

Wybór opcji dla jednego zadania (system Mac OS X)

Aby zmienić ustawienia drukowania danego zadania, przed wysłaniem zadania do drukarki, zmień ustawienia sterownika.

1. Przy otwartym dokumencie kliknij **File (Plik)**, a następnie kliknij **Print (Drukuj)**.
2. Wybierz swoją drukarkę z **Printer (Drukarka)**.
3. Wybierz żądane opcje drukowania z wyświetlanych menu i list rozwijanych.

Uwaga:

W systemie Mac OS X, kliknij **Save As (Zapisz jako)** w menu **Presets (Ustawienia wstępne)**, aby zapisać bieżące ustawienia drukarki. Można utworzyć wiele ustawień wstępnych i zapisać każde z nich z wyróżniającą je nazwą i ustawieniami drukarki. Aby wydrukować zadania z użyciem szczególnych ustawień drukarki, kliknij odpowiednio, zapisane ustawienie wstępne w menu **Presets (Ustawienia wstępne)**.

4. Kliknij **Print (Drukuj)**, aby wydrukować zadanie.

Opcje drukowanie sterownika drukarki w systemie Mac OS X:

Poniższa tabela wykorzystuje system Mac OS X 10.6 TextEdit jako przykład.

Opcje drukowania w systemie Mac OS X

Element	Opcje drukowania
	<input type="checkbox"/> Copies (Kopie) <input type="checkbox"/> Collated <input type="checkbox"/> Pages (Strony) <input type="checkbox"/> Paper Size (Rozmiar papieru) <input type="checkbox"/> Orientation (Orientacja)
Layout (Układ)	<input type="checkbox"/> Pages per Sheet (Stron na arkusz) <input type="checkbox"/> Layout Direction (Kierunek układu) <input type="checkbox"/> Border (Krawędzie) <input type="checkbox"/> Two-Sided (Dwustronnie) <input type="checkbox"/> Reverse page orientation (Odwrotna orientacja strony) <input type="checkbox"/> Flip horizontally (Przerzuć w poziomie)
Color Matching (Zgodność kolorów)	<input type="checkbox"/> ColorSync <input type="checkbox"/> In printer (W drukarce) <input type="checkbox"/> Profile (Profil)
Paper Handling (Obsługa papieru)	<input type="checkbox"/> Pages to Print (Strony do druku) <input type="checkbox"/> Page Order (Kolejność stron) <input type="checkbox"/> Scale to fit paper size (Dopasuj do rozmiaru papieru) <input type="checkbox"/> Destination Paper Size (Docelowy rozmiar papieru) <input type="checkbox"/> Scale down only (Tylko zmniejszaj)
Cover Page (Okładka)	<input type="checkbox"/> Print Cover Page (Drukuj okładkę) <input type="checkbox"/> Cover Page Type (Rodzaj okładki) <input type="checkbox"/> Billing Info (Informacje o fakturze)
Scheduler (Harmonogram)	<input type="checkbox"/> Print Document (Drukuj dokument) <input type="checkbox"/> Priority (Priorytet)

Element	Opcje drukowania
Printer Features (Funkcje drukarki)	<input type="checkbox"/> 1. Detailed Settings <ul style="list-style-type: none"> <input type="checkbox"/> Resolution <input type="checkbox"/> Screen <input type="checkbox"/> Toner Saving Mode <input type="checkbox"/> Image Enhancement <input type="checkbox"/> 2. Paper Handling <ul style="list-style-type: none"> <input type="checkbox"/> Duplex <input type="checkbox"/> Paper Type <input type="checkbox"/> Show Paper Size/Type Error
Summary (Podsumowanie)	

Drukowanie na papierze niestandardowym

W sekcji wyjaśniono drukowanie na papierze o rozmiarze niestandardowym z wykorzystaniem sterownika drukarki.

Sposób ładowania papieru w rozmiarze niestandardowym jest taki sam, jak w przypadku papieru standardowego.

- „Ładowanie nośników wydruku do tacy na papier” na stronie 128
- „Ładowanie nośników wydruku do podajnika arkuszy priorytetowych (PSI)” na stronie 137
- „Ustawianie rozmiarów i rodzajów papieru” na stronie 143

Definiowanie rozmiaru papieru w rozmiarze niestandardowym

Przed drukowaniem, w sterowniku drukarki zdefiniuj rozmiar niestandardowy.

Uwaga:

Definiując rozmiar papieru w sterowniku drukarki i na panelu operatora, należy podać taki sam rozmiar, jaki rzeczywiście ma nośnik wydruku, na którym chcesz drukować. Określenie niewłaściwego rozmiaru może spowodować błąd drukarki. Jest to szczególnie istotne, gdy użytkownik określi większy rozmiar, używając wąskiego papieru.

Użytkowanie sterownika drukarki w systemie Windows

W sterowniku drukarki w systemie Windows, zdefiniuj rozmiar niestandardowy w oknie dialogowym **Custom Paper Size**. W tej sekcji wyjaśniono tę procedurę na przykładzie systemu Windows 7.

W systemie Windows XP lub nowszym, tylko użytkownicy z uprawnieniami administratora mogą używać hasła administratora do zmiany ustawień. Użytkownicy bez uprawnień administratora mogą jedynie przeglądać zawartość.

1. Kliknij **Start** — **Devices and Printers (Urządzenia i drukarki)**.
2. Kliknij prawym przyciskiem myszy ikonę swojej drukarki, a następnie wybierz **Printer properties (Właściwości drukarki)**.
3. Wybierz kartę **Configuration**.
4. Kliknij **Custom Paper Size**.
5. Wybierz ustawienie niestandardowe, które chcesz zdefiniować w **Details**.
6. W opcji **Change Setting For** podaj długość krótkiego i długiego boku. Wartości te można podać wpisując je bezpośrednio lub używając przycisków ze strzałkami w górę lub w dół. Długość krótkiej krawędzi nie może być większa niż długiej krawędzi, nawet jeśli mieści się w podanym zakresie. Długość długiej krawędzi nie może być mniejsza niż krótkiej krawędzi, nawet jeśli mieści się w podanym zakresie.
7. Aby przypisać nazwę papieru, zaznacz pole wyboru **Name the Paper Size**, a następnie wpisz nazwę **Paper Name**. W nazwie papieru można wpisać do 14 znaków.
8. Jeśli jest to konieczne, powtórz działania od 5 do 7, aby zdefiniować następny rozmiar niestandardowy.
9. Dwukrotnie kliknij **OK**.

Drukowanie na papierze w rozmiarze niestandardowym

Wykonuj następujące działania, aby drukować ze sterownika drukarki w systemie Windows lub Mac OS X.

Korzystanie ze sterownika drukarki w systemie Windows

W tej sekcji wyjaśniono tę procedurę na przykładzie systemu Windows 7 WordPad.

Uwaga:

Każde oprogramowanie użytkowe inaczej pokazuje **Printer Properties (Właściwości drukarki)/ Printing Preferences (Preferencje drukowania)**. Więcej informacji na ten temat można znaleźć w oprogramowaniu użytkowym.

1. W menu pliku, wybierz **Print (Drukuj)**.
2. Wybierz swoją drukarkę i kliknij **Preferences (Preferencje)**.
3. Wybierz kartę **Paper/Output**.
4. W **Paper Size**, wybierz rozmiar drukowanego dokumentu.
5. W **Paper Type**, wybierz rodzaj używanego papieru.
6. Kliknij kartę **Layout**.
7. W **Output Size**, wybierz zdefiniowany przez siebie rozmiar niestandardowy papieru. Jeśli w kroku 4 wybrałeś rozmiar niestandardowy w **Paper Size**, wybierz **Same as Paper Size**.
8. Kliknij **OK**.
9. Kliknij przycisk **Print (Drukuj)** w oknie dialogowym **Print (Drukuj)**, aby rozpocząć drukowanie.

Korzystanie ze sterownika drukarki w systemie Mac OS X

W tej sekcji wyjaśniono tę procedurę na przykładzie systemu Mac OS X 10.6 TextEdit.

1. W menu **File (Plik)**, wybierz **Page Setup (Ustawienia strony)**.
2. Wybierz swoją drukarkę z **Format For (Format dla)**.
3. W **Paper Size (Rozmiar papieru)**, wybierz **Manage Custom Sizes (Zarządzaj niestandardowymi rozmiarami)**.
4. W oknie **Custom Paper Sizes (Niestandardowe rozmiary papieru)**, kliknij **+**.

Na liście zostanie wyświetlone nowo utworzone ustawienie **Untitled (Bez tytułu)**.

5. Dwukrotnie kliknij **Untitled (Bez tytułu)** i wpisz nazwę ustawienia.

6. W polach **Width (Szerokość)** i **Height (Wysokość)** w opcji **Paper Size (Rozmiar papieru)** wpisz rozmiar dokumentu, który ma zostać wydrukowany.
7. Jeśli jest to konieczne, podaj **Non-Printable Area (Obszar niezadrukowany)**.
8. Kliknij **OK**.
9. Upewnij się, czy nowo utworzony rozmiar papieru został wybrany w **Paper Size (Rozmiar papieru)**, a następnie kliknij **OK**.
10. W menu **File (Plik)**, wybierz **Print (Drukuj)**.
11. Kliknij **Print (Drukuj)**, aby rozpocząć drukowanie.

Sprawdzanie stanu zadania drukowania

Sprawdzanie stanu (tylko system Windows)

Stan drukarki można sprawdzić korzystając z Status Monitor. Dwukrotnie kliknij znajdującą się na pasku zadań - u dołu, po prawej stronie ekranu - ikonę drukarki Status Monitor. Pojawi się okno **Printer Selection**, w którym będzie wyświetlona nazwa drukarki, port podłączenia drukarki, stan drukarki oraz nazwa modelu. Aktualny stan drukarki można sprawdzić w kolumnie **Status**.

Przycisk **Settings**: Wyświetla się okno **Settings** i umożliwia modyfikowanie ustawień Status Monitor.

Kliknij nazwę żądanej drukarki, znajdującą się w oknie **Printer Selection**. Pojawi się okno **Printer Status**. Można teraz sprawdzić stan drukarki i zadania drukowania.

Więcej informacji na temat Status Monitor, znajduje się w Help (Pomocy). Następująca procedura wykorzystuje Windows 7 jako przykład:

1. Kliknij **Start — All Programs (Wszystkie programy) — EPSON — swoją drukarkę — Activate Status Monitor**.

Pojawi się okno **Printer Selection**.

2. Na liście kliknij nazwę żądanej drukarki.

Pojawi się okno **Printer Status**.

3. Kliknij **Help**.

Patrz również:

„Status Monitor (tylko Windows)” na stronie 35

Sprawdzanie stanu EpsonNet Config (system Windows i Mac OS X)

Stan zadania drukowania wysłanego do drukarki można sprawdzić na karcie **Jobs** w EpsonNet Config.

Patrz również:

„Oprogramowanie zarządzania drukarką” na stronie 33

Drukowanie strony raportu

Można wydrukować różne rodzaje raportów i list. Szczegółowe informacje o każdym raporcie i liście znajdują się w „Report / List” na stronie 276.

W tej sekcji omówiono dwie metody drukowania strony raportu, posługując się stroną System Settings jako przykładem.

Drukowanie strony System Settings

Aby sprawdzić szczegółowe ustawienia drukarki, wydrukuj stronę System Settings.

Korzystanie z panelu operatora

Uwaga:

Wszystkie raporty i listy drukowane są w języku angielskim.

1. Naciśnij przycisk **System**.
2. Wybierz Report / List, a następnie naciśnij przycisk **OK**.
3. Wybierz System Settings, a następnie naciśnij przycisk **OK**.

Drukowana jest strona System Settings.

Korzystanie z Printer Setting Utility (tylko Windows)

Następująca procedura wykorzystuje Windows 7 jako przykład.

Uwaga:

Wszystkie raporty i listy drukowane są w języku angielskim.

1. Kliknij **Start — All Programs (Wszystkie programy) — EPSON —** swoją drukarkę — **Printer Setting Utility**.

Uwaga:

W tym momencie pojawi się okienko wyboru drukarki, jeśli w komputerze zainstalowano wiele sterowników drukowania. W takim przypadku, kliknij nazwę wybranej drukarki, znajdującej się na liście **Printer Name**.

Zostanie uruchomiona aplikacja Printer Setting Utility.

2. Kliknij kartę **Printer Settings Report**.
3. Z listy znajdującej się po lewej stronie wybierz **Reports**.

Zostanie wyświetlona strona **Reports**.

4. Kliknij przycisk **System Settings**.

Drukowana jest strona System Settings.

Ustawienia drukarki

Ustawienia drukarki można zmienić z panelu operatora lub używając narzędzia Printer Setting Utility.

Zmiana ustawień drukarki

Korzystanie z panelu operatora

Uwaga:

- Ustawienia domyślne mogą być różne, w różnych regionach.
- Po wybraniu, dana wartość będzie aktywna do czasu zastosowania nowej wartości lub przywrócenia domyślnej wartości.
- Ustawienia sterownika mogą mieć pierwszeństwo nad wcześniej wprowadzonymi zmianami i mogą wymagać od użytkownika zmiany ustawień drukarki.

1. Naciśnij przycisk **System**.
 2. Wybierz żądane menu, a następnie naciśnij przycisk **OK**.
 3. Wybierz żądane menu lub element menu, a następnie naciśnij przycisk **OK**.
 - Jeśli wybrałeś menu, zostanie ono otworzone i pojawi się lista elementów menu.
 - Jeśli wybrałeś element menu, pojawi się domyślne ustawienie menu.

Wartością może być:

 - Zwrot lub słowo opisujące dane ustawienie
 - Wartość liczbowa, którą można zmieniać
 - Ustawienie włączania lub wyłączenia
 4. Powtarzaj krok 3, aż do uzyskania pożądanej wartości.
 5. Naciśnij przycisk **OK**, aby zastosować wybraną wartość.
 6. Aby kontynuować zmianę ustawień drukarki, użyj przycisku **↵ (Back)**, aby przejść do jednego z najwyższych poziomów menu panelu operatora i postępuj zgodnie z krokami 2 do 5.
- Aby zakończyć zmianę ustawień drukarki, naciskaj przycisk **↵ (Back)** do chwili pojawienia się na panelu LCD komunikatu `Select Function`.

Korzystanie z *Printer Setting Utility* (tylko Windows)

Następująca procedura wykorzystuje Windows 7 jako przykład.

Uwaga:

- Po wybraniu, dana wartość będzie aktywna do czasu zastosowania nowej wartości lub przywrócenia domyślnej wartości.
 - Ustawienia sterownika mogą mieć pierwszeństwo nad wcześniej wprowadzonymi zmianami i mogą wymagać od użytkownika zmiany ustawień drukarki.
1. Kliknij **Start** — **All Programs (Wszystkie programy)** — **EPSON** — swoją drukarkę — **Printer Setting Utility**.

Uwaga:

W tym momencie pojawi się okienko wyboru drukarki, jeśli w komputerze zainstalowano wiele sterowników drukowania. W takim przypadku, kliknij nazwę wybranej drukarki, znajdującej się na liście **Printer Name**.

Zostanie uruchomiona aplikacja Printer Setting Utility.

2. Kliknij kartę **Printer Maintenance**.

3. W menu wybierz pożądany element.

Każde element menu ma własną listę wartości. Wartością może być:

- Zwrot lub słowo opisujące dane ustawienie
- Wartość liczbowa, którą można zmieniać
- Ustawienie włączenia lub wyłączenia

4. Wybierz żadaną wartość, a następnie kliknij przycisk **Apply New Settings** lub **Restart printer to apply new settings**.

Drukowanie z Web Services on Devices

W tej sekcji podano informacje o drukowaniu sieciowym z wykorzystaniem Web Services on Devices dostępnym w protokołach Windows Vista, Windows Server 2008, Windows Server 2008 R2 i Windows 7 firmy Microsoft.

Dodawanie ról do usługi drukowania

Jeśli użytkownik używa systemu Windows Server 2008 lub Windows Server 2008 R2, musi dodać rolę usług drukowania do klienta Windows Server 2008 lub Windows Server 2008 R2.

W przypadku Windows Server 2008:

1. Kliknij **Start** — **Administrative Tools (Narzędzia administracyjne)** — **Server Manager (Menedżer serwera)**.
2. W menu **Action (Akcja)**, wybierz **Add Roles (Dodaj rolę)**.

3. Zaznacz pole wyboru **Print Services (Usługi drukowania)** w oknie **Server Roles (Role serwera)** w **Add Roles Wizard (Kreator dodawania ról)**, a następnie kliknij **Next (Dalej)**.
4. Kliknij przycisk **Next (Dalej)**.
5. Zaznacz pole wyboru **Print Server (Serwer druku)**, a następnie kliknij przycisk **Next (Dalej)**.
6. Kliknij przycisk **Install (Instaluj)**.

W przypadku Windows Server 2008 R2:

1. Kliknij **Start — Administrative Tools (Narzędzia administracyjne) — Server Manager (Menedżer serwera)**.
2. W menu **Action (Akcja)**, wybierz **Add Roles (Dodaj role)**.
3. Zaznacz pole wyboru **Print and Document Services (Usługi drukowania i zarządzania dokumentami)** w oknie **Server Roles (Role serwera)** w **Add Roles Wizard (Kreator dodawania ról)**, a następnie kliknij **Next (Dalej)**.
4. Kliknij przycisk **Next (Dalej)**.
5. Zaznacz pole wyboru **Print Server (Serwer druku)**, a następnie kliknij przycisk **Next (Dalej)**.
6. Kliknij przycisk **Install (Instaluj)**.

Konfiguracja drukarki

Nową drukarkę można zainstalować w sieci używając dołączonego do niej Software Disc lub korzystając z kreatora **Add Printer (Dodaj drukarkę)**.

Instalowanie sterownika drukarki korzystając z kreatora Add Printer (Dodaj drukarkę)

1. Kliknij **Start — Control Panel (Panel sterowania) — Hardware and Sound (Sprzęt i dźwięk) — Printers (Drukarki) (Start — Devices and Printers (Urządzenia i drukarki)** w systemie Windows Server 2008 R2 i Windows 7).
2. Kliknij przycisk **Add a printer (Dodaj drukarkę)**, aby uruchomić kreator **Add Printer (Dodaj drukarkę)**.

- Wybierz **Add a network, wireless or Bluetooth printer (Dodaj drukarkę sieciową, bezprzewodową lub Bluetooth)**.
- Na liście dostępnych drukarek, wybierz tę, której chcesz używać, a następnie kliknij **Next (Dalej)**.

Uwaga:

- Na liście dostępnych drukarek, drukarka *Web Services on Devices* jest wyświetlana jako „**http://IP address (Adres IP)/ws/**”.
 - Jeśli na liście nie ma drukarki *Web Services on Devices*, ręcznie wpisz adres IP drukarki, aby utworzyć drukarkę *Web Services on Devices*. Aby ręcznie wpisać adres IP drukarki, wykonuj poniższe instrukcje. W systemie Windows Server 2008 R2, aby utworzyć drukarkę *Web Services on Devices*, użytkownik musi być członkiem grupy administratorów.
 - Kliknij **The printer that I want isn't listed (Drukarki, które szukam nie ma na liście)**.
 - Wybierz **Add a printer using a TCP/IP address or hostname (Dodaj drukarkę, używając adresu TCP/IP lub nazwy hosta)** i kliknij **Next (Dalej)**.
 - Wybierz **Web Services Device (Urządzenie usług sieci Web)** z **Device type (Typ urządzenia)**.
 - Wpisz adres IP drukarki w polu tekstowym **Hostname or IP address (Nazwa hosta drukarki lub adres IP)** i kliknij **Next (Dalej)**.
 - Przed zainstalowaniem sterownika z użyciem kreatora **Add Printer (Dodaj drukarkę)** w systemie Windows Server 2008 R2 lub Windows 7, wykonaj jedno z następujących działań:
 - Zestaw połączenie z Internetem, tak aby witryna Windows Update mogła przeskanować komputer.
 - Wcześniej dodaj do komputera sterownik drukarki.
- Po ujrzeniu monitu, zainstaluj sterownik drukarki w komputerze. Jeśli pojawi się żądanie podania hasła administratora lub potwierdzenia, wpisz hasło lub potwierdź.
 - Wykonaj dodatkowe działania w kreatorze, a następnie kliknij **Finish (Zakończ)**.
 - Wydrukuj stronę testową, aby sprawdzić instalację.
 - Kliknij **Start — Control Panel (Panel sterowania) — Hardware and Sound (Sprzęt i dźwięk) — Printers (Drukarki) (Start — Devices and Printers (Urządzenia i drukarki)** w systemie Windows Server 2008 R2 i Windows 7).

- b Prawym przyciskiem myszy kliknij utworzoną drukarkę, a następnie kliknij **Properties (Właściwości) (Printer properties (Właściwości drukarki))**, w przypadku systemu Windows Server 2008 R2 and Windows 7).
- c Na karcie **General (Ogólne)**, kliknij **Print Test Page (Drukuj stronę testową)**. Po wydrukowaniu strony testowej, instalacja jest zakończona.

Rozdział 6

Kopiowanie

Ładowanie papieru do kopiowania

Uwaga:

Jeśli ustawienie Service Lock dla Copy jest ustawione na Password Locked, aby korzystać z funkcji kopiowania należy wprowadzić czterocyfrowe hasło. Jeśli ustawienie Service Lock jest ustawione na Locked, funkcja kopiowania jest wyłączona, a na panelu LCD nie jest wyświetlane menu. Więcej informacji na ten temat znajduje się w sekcji „Service Lock” na stronie 314.

Instrukcje ładowania dokumentów do drukowania są takie same zarówno w przypadku drukowania, przesyłania faksu i kopiowania.

Patrz również:

- „Nośniki wydruku, których można używać” na stronie 124
- „Ładowanie nośników wydruku” na stronie 127

Przygotowanie dokumentu

Do załadowania źródłowego dokumentu w celu jego skopiowania, zeskanowania lub przesłania faksu można użyć szyby na dokument lub automatycznego podajnika dokumentu (ADF). Do jednego zadania można załadować maksymalnie 50 arkuszy dokumentów 64 gsm przy wykorzystaniu ADF lub jeden arkusz na raz przy korzystaniu z szyby dokumentu.

Ważne:

- Należy unikać ładowania do ADF dokumentów mniejszych niż 148,0 × 210,0 mm lub większych niż 215,9 × 355,6 mm, ładowania jednocześnie dokumentów różnych rozmiarów lub o różnej gramaturze, folderów, broszur, materiałów przezroczystych lub dokumentów o innych nietypowych cechach.
- W ADF nie można używać kalki lub papieru powlekanego kalką, papieru powlekanego, papieru warstwowego lub cienkiego, papieru pomarszczonego, zgniecionego, zagiętego, zwiniętego lub podartego.
- W ADF nie wolno używać dokumentów ze zszywkami, spinaczami lub na które nałożono materiał klejący lub materiały na bazie rozpuszczalnika, takie jak klej, atrament lub korektor.

Uwaga:

Aby uzyskać najlepszą jakość skanowania, szczególnie w przypadku obrazów kolorowych lub w skali szarości, należy korzystać z szyby na dokument, a nie z ADF.

Wykonywanie kopii z szyby na dokument

Uwaga:

- Do kopiowania nie jest konieczne połączenie z komputerem.
- Sprawdź, czy w automatycznym podajniku dokumentu (ADF) nie ma żadnego dokumentu. Jeśli w ADF wykryto dokument, będzie on nadrzędny w stosunku do dokumentu na szybie na dokument.
- Zanieczyszczenia szyby dokumentu mogą spowodować powstanie czarnych plam na kopii wydruku. Aby uzyskać najlepsze rezultaty, szybę na dokument należy czyścić przed każdym użyciem. Więcej informacji na ten temat znajduje się w sekcji „Czyszczenie skanera” na stronie 392.

Aby wykonać kopię z szyby na dokument:

1. Otwórz pokrywę dokumentu.

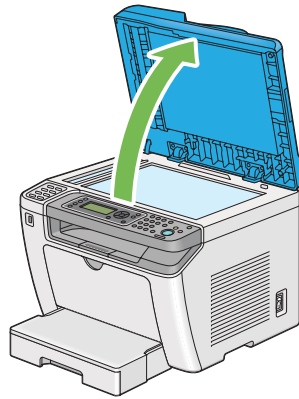

2. Ułóż pojedynczy dokument na szybie dokumentu zadrukowaną stroną do dołu i wyrównaj go z oznaczeniem na szybie w górnym lewym rogu szyby na dokument.

**Przeostroga:**

Nie należy przykładać nadmiernej siły, aby przytrzymać na szybie gruby dokument. Może to spowodować pęknięcie szyby i obrażenia.

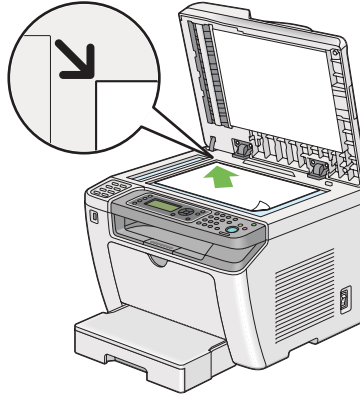

3. Zamknij pokrywę dokumentu.

Uwaga:

- Pozostawienie podczas kopiowania pokrywy dokumentu otwartej może wpłynąć na jakość kopiowania i zwiększyć zużycie tonera.
- W czasie kopiowania strony z książki lub magazynu należy podnieść pokrywę dokumentu, tak aby zawiasy zostały zablokowane ogranicznikiem, a następnie zamknąć pokrywę. Jeśli książka lub magazyn są grubsze niż 20 mm, kopiowanie należy rozpocząć z otwartą pokrywą.

4. Naciśnij przycisk  (**Copy**).
5. Należy dostosować ustawienia kopiowania, w tym liczbę kopii, rozmiar kopii i jakość obrazu.

Patrz również:

„Dostosowywanie opcji kopiowania” na stronie 173

Aby usunąć ustawienia, użyj przycisku  (**Clear All**).

6. Naciśnij przycisk  (**Start**), aby rozpocząć kopiowanie.

Uwaga:

Naciśnij przycisk  (**Stop**), aby anulować zadanie kopiowania w dowolnej chwili podczas skanowania dokumentu.







Wykonywanie kopii z automatycznego podajnika dokumentu (ADF)

Ważne:

Do ADF nie należy ładować więcej niż 50 arkuszy, nie należy również dopuścić, aby w tacy odbiorczej dokumentu znalazło się więcej niż 50 arkuszy. Tacę odbiorczą dokumentu należy opróżnić zanim znajdzie się w niej 50 arkuszy, w przeciwnym wypadku źródłowe dokumenty mogą się zniszczyć.

Uwaga:

- Aby uzyskać najlepszą jakość skanowania, szczególnie w przypadku obrazów kolorowych lub w skali szarości, należy korzystać z szyby na dokument, a nie z ADF.
- Do kopiowania nie jest konieczne połączenie z komputerem.
- Do ADF nie wolno ładować następujących dokumentów. Należy je umieścić na szybie na dokumenty.

	Zawinięte dokumenty		Przedziurkowany papier
	Lekkie dokumenty		Pozaginane, zgniecione lub podarte dokumenty
	Dokumenty zawierające wycięte i wklejone elementy		Kalka maszynowa

Aby wykonać kopię z ADF:

1. Załaduj do ADF maksymalnie 50 arkuszy 64 gsm dokumentów, stroną zadrukowaną do góry, najpierw wkładając górną krawędź dokumentu. Następnie dopasuj prowadnice dokumentu do odpowiedniego rozmiaru dokumentu.

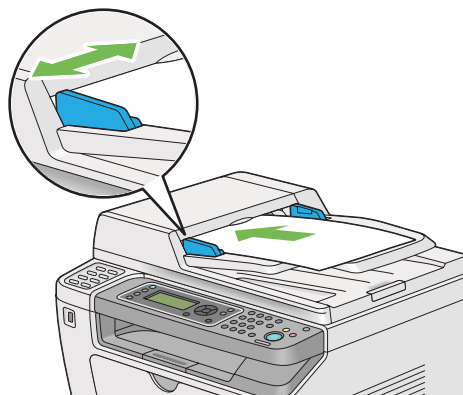

Uwaga:

Przed kopiowaniem dokumentu w rozmiarze legal, upewnij się, że korzystasz z prowadnic dokumentu.

2. Naciśnij przycisk  (**Copy**).
3. Należy dostosować ustawienia kopiowania, w tym liczbę kopii, rozmiar kopii i jakość obrazu.

Patrz również:

„Dostosowywanie opcji kopiowania” na stronie 173

Aby usunąć ustawienia, użyj przycisku  (**Clear All**).

4. Naciśnij przycisk  (**Start**), aby rozpocząć kopiowanie.





Uwaga:

Naciśnij przycisk  (**Stop**), aby anulować zadanie kopiowania w dowolnej chwili podczas skanowania dokumentu.

Dostosowywanie opcji kopiowania

Przed naciśnięciem przycisku  (**Start**) w celu wykonania kopii można dostosować następujące opcje bieżącego zadania kopiowania.

Uwaga:

Po zakończeniu kopiowania, opcje kopiowania zostaną zachowane do czasu, aż na panelu LCD pojawi się Select Function , (naciśnięty zostanie przycisk automatycznego resetowania lub  (**Back**), naciśnięty zostanie przycisk  (**Clear All**) lub ponownie zostanie naciśnięty przycisk  (**Copy**).

Liczba kopii

Ilość kopii można określić w zakresie od 1 do 99.

1. Załaduj dokument(y) do automatycznego podajnika dokumentu (ADF) drukowaną stroną do góry, zaczynając od górnej krawędzi lub ułóż pojedynczy dokument na szybie dokumentu drukowaną stroną do dołu i zamknij pokrywę dokumentu.

Patrz również:

 „Wykonywanie kopii z automatycznego podajnika dokumentu (ADF)” na stronie 172

„Wykonywanie kopii z szyby na dokument” na stronie 170

2. Naciśnij przycisk  (**Copy**).
3. Za pomocą klawiatury numerycznej wpisz liczbę kopii.
4. W razie konieczności, dostosuj inne opcje kopiowania, w tym rozmiar kopii i jakość obrazu.

Patrz również:

„Dostosowywanie opcji kopiowania” na stronie 173

5. Naciśnij przycisk  (**Start**), aby rozpocząć kopiowanie.

Original Size



Użytkownik może ustawić domyślny rozmiar dokumentu.

1. Załaduj dokument(y) do automatycznego podajnika dokumentu (ADF) drukowaną stroną do góry, zaczynając od górnej krawędzi lub ułóż pojedynczy dokument na szybie dokumentu drukowaną stroną do dołu i zamknij pokrywę dokumentu.

Patrz również:

„Wykonywanie kopii z automatycznego podajnika dokumentu (ADF)” na stronie 172

„Wykonywanie kopii z szyby na dokument” na stronie 170

2. Naciśnij przycisk  (**Copy**).
3. Wybierz Document Size, a następnie naciśnij przycisk .
4. Wybierz żądane ustawienie, a następnie naciśnij przycisk .

A4 - 210x297mm*
A5 - 148x210mm
B5 - 182x257mm
Letter - 8.5x11"
Folio - 8.5x13"
Legal - 8.5x14"

Executive

* Ustawienie domyślne menu

5. W razie konieczności, dostosuj inne opcje kopiowania, w tym liczbę kopii i jakość obrazu.

Patrz również:

„Dostosowywanie opcji kopiowania” na stronie 173

6. Naciśnij przycisk  (**Start**), aby rozpocząć kopiowanie.

Output Paper Size



Użytkownik może określić rozmiar papieru wyjściowego.

1. Załaduj dokument(y) do automatycznego podajnika dokumentu (ADF) drukowaną stroną do góry, zaczynając od górnej krawędzi lub ułóż pojedynczy dokument na szybie dokumentu drukowaną stroną do dołu i zamknij pokrywę dokumentu.

Patrz również:

„Wykonywanie kopii z automatycznego podajnika dokumentu (ADF)” na stronie 172

„Wykonywanie kopii z szyby na dokument” na stronie 170

2. Naciśnij przycisk  (**Copy**).
3. Wybierz Output Paper Size, a następnie naciśnij przycisk .
4. Wybierz żądane ustawienie, a następnie naciśnij przycisk .

Uwaga:

Aby zmienić ustawienia domyślne Output Paper Size należy zmienić ustawienia Paper Size w Paper Tray w Tray Settings.

A4 - 210x297mm*
A5 - 148x210mm
B5 - 182x257mm
Letter - 8.5x11"
Folio - 8.5x13"

Legal - 8.5x14"		
Executive		
Statement		
#10 Env. - 4.125x9.5"		
Monarch Env.		
Monarch Env. L		
DL Env. - 110x220mm		
DL Env. L		
C5 Env. - 162x229mm		
Postcard JPN - 148x100mm		
W-Postcard JPN - 148x200mm		
Env Yougata 2		
Env Yougata 2L		
Env Yougata 3		
Env Yougata 3L		
Env Yougata 4		
Env Yougata 6		
Env Younaga 3		
Env Nagagata 3		
Env Nagagata 4		
Env Kakugata 3		
New Custom Size	Portrait(Y)	297mm*/11.7inch*
		127mm - 355mm/5.0inch - 14.0inch
	Landscape(X)	210mm*/8.3inch*
		77mm - 215mm/3.0inch - 8.5inch

* Ustawienie domyślne menu

5. W razie konieczności, dostosuj inne opcje kopiowania, w tym liczbę kopii i jakość obrazu.

Patrz również:

„Dostosowywanie opcji kopiowania” na stronie 173

- Naciśnij przycisk  (**Start**), aby rozpocząć kopiowanie.

Reduce/Enlarge

Użytkownik może zmniejszać lub powiększać rozmiar kopiowanego obrazu w zakresie od 25% do 400%.



Uwaga:

- Podczas wykonywania zmniejszonej kopii, na dole kopii mogą pojawić się czarne linie.
- Ten element jest dostępny wyłącznie po ustawieniu Multiple UP na Off lub Manual.

- Załaduj dokument(y) do automatycznego podajnika dokumentu (ADF) drukowaną stroną do góry, zaczynając od górnej krawędzi lub ułóż pojedynczy dokument na szybie dokumentu drukowaną stroną do dołu i zamknij pokrywę dokumentu.

Patrz również:

- „Wykonywanie kopii z automatycznego podajnika dokumentu (ADF)” na stronie 172
- „Wykonywanie kopii z szyby na dokument” na stronie 170

- Naciśnij przycisk  (**Copy**).
- Wybierz Reduce/Enlarge, a następnie naciśnij przycisk .
- Wybierz żądane ustawienia, a następnie naciśnij przycisk .

system mm

200%
A5->A4(141%)
A5->B5(122%)
100%*
B5->A5(81%)
A4->A5(70%)

50%

* Ustawienie domyślne menu

system calowy

200%
Stmt->Lgl(154%)
Stmt->Ltr(129%)
100%*
Lgl->Ltr (78%)
Ldgr->Ltr(64%)
50%

* Ustawienie domyślne menu

Uwaga:

Wskaźnik powiększenia od 25% do 400% można również wprowadzić za pomocą klawiatury numerycznej lub naciskając przycisk ► lub ◀, aby zwiększać lub zmniejszać wskaźnik powiększenia w odstępach o 1%. Szczegółowe informacje o wskaźniakch powiększenia znajdują się w następującej tabeli.

		Kopiowanie		
		A5	B5	A4
Źródło	A5	100%	122%	141%
	B5	81%	100%	115%
	A4	70%	86%	100%

Sposoby ładowania nośników wydruku różnią się w zależności od rozmiaru i orientacji nośnika. Więcej informacji na ten temat znajduje się w „Ładowanie nośników wydruku do tacy na papier” na stronie 128 lub „Ładowanie nośników wydruku do podajnika arkuszy priorytetowych (PSI)” na stronie 137.

Informacje na temat nośników, które można stosować znajdują się w „Nośniki wydruku, których można używać” na stronie 124.

5. W razie konieczności, dostosuj inne opcje kopiowania, w tym liczbę kopii i jakość obrazu.

Patrz również:

„Dostosowywanie opcji kopiowania” na stronie 173

- Naciśnij przycisk  (**Start**), aby rozpocząć kopiowanie.

Collated

Użytkownik może sortować wykonywane kopie. Na przykład: jeśli wykonywane są dwie kopie dokumentu trzystronicowego, najpierw wydrukowana zostanie jedna pełna kopia dokumentu trzystronicowego, a następnie druga pełna kopia.

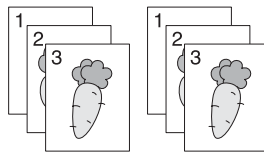
**Uwaga:**



Kopiowanie dokumentów zawierających dużą ilość danych może wyczerpać dostępną pamięć. Jeśli zabraknie pamięci, należy anulować sortowanie zmieniając **Collated** na **Off** na panelu operatora.

- Załaduj dokument(y) do automatycznego podajnika dokumentu (ADF) drukowaną stroną do góry, zaczynając od górnej krawędzi lub ułóż pojedynczy dokument na szybie dokumentu drukowaną stroną do dołu i zamknij pokrywę dokumentu.

Patrz również:

„Wykonywanie kopii z automatycznego podajnika dokumentu (ADF)” na stronie 172

„Wykonywanie kopii z szyby na dokument” na stronie 170

- Naciśnij przycisk  (**Copy**).
- Wybierz **Collated**, a następnie naciśnij przycisk .
- Wybierz żądane ustawienie, a następnie naciśnij przycisk .

Off*	Nie sortuje kopii dokumentów.
On	Sortuje kopie dokumentów.

* Ustawienie domyślne menu

5. W razie konieczności, dostosuj inne opcje kopiowania, w tym liczbę oraz rozmiar kopii i jakość obrazu.

Patrz również:

„Dostosowywanie opcji kopiowania” na stronie 173

6. Naciśnij przycisk  (**Start**), aby rozpocząć kopiowanie.

Document Type



Użytkownik może wybrać jakość obrazu kopii.

1. Załaduj dokument(y) do automatycznego podajnika dokumentu (ADF) drukowaną stroną do góry, zaczynając od górnej krawędzi lub ułóż pojedynczy dokument na szybie dokumentu drukowaną stroną do dołu i zamknij pokrywę dokumentu.

Patrz również:

„Wykonywanie kopii z automatycznego podajnika dokumentu (ADF)” na stronie 172

„Wykonywanie kopii z szyby na dokument” na stronie 170

2. Naciśnij przycisk  (**Copy**).
3. Wybierz Document Type, a następnie naciśnij przycisk .
4. Wybierz żądane ustawienie, a następnie naciśnij przycisk .

Text	Odpowiednia dla dokumentów zawierających tekst.
Mixed*	Odpowiednia dla dokumentów zawierających tekst i zdjęcia/tony szarości.
Photo	Odpowiednia dla dokumentów zawierających zdjęcia.

* Ustawienie domyślne menu

5. Jeśli to konieczne, dostosuj inne opcje kopiowania, w tym liczbę i rozmiar kopii.

Patrz również:

„Dostosowywanie opcji kopiowania” na stronie 173

6. Naciśnij przycisk  (**Start**), aby rozpocząć kopiowanie.

Lighten/Darken



Użytkownik może regulować gęstość kopii, co pozwoli wykonywać jaśniejsze lub ciemniejsze od dokumentu źródłowego kopie.

1. Załaduj dokument(y) do automatycznego podajnika dokumentu (ADF) drukowaną stroną do góry, zaczynając od górnej krawędzi lub ułóż pojedynczy dokument na szybie dokumentu drukowaną stroną do dołu i zamknij pokrywę dokumentu.

Patrz również:

„Wykonywanie kopii z automatycznego podajnika dokumentu (ADF)” na stronie 172

„Wykonywanie kopii z szyby na dokument” na stronie 170

2. Naciśnij przycisk  (**Copy**).
3. Wybierz Lighten/Darken, a następnie naciśnij przycisk .
4. Wybierz żądane ustawienie, a następnie naciśnij przycisk .

Lighten2	Pozwala na wykonanie kopii jaśniejszej od dokumentu źródłowego. Dobrze sprawdza się w przypadku ciemnych wydruków.
Lighten1	
Normal*	Dobrze sprawdza się w przypadku standardowych lub drukowanych dokumentów.
Darken1	Pozwala na wykonanie kopii ciemniejszej od dokumentu źródłowego. Dobrze sprawdza się przy jasnym druku lub delikatnych znakowaniach ołówkiem.
Darken2	

* Ustawienie domyślne menu

5. W razie konieczności, dostosuj inne opcje kopiowania, w tym liczbę oraz rozmiar kopii i jakość obrazu.

Patrz również:

„Dostosowywanie opcji kopiowania” na stronie 173

6. Naciśnij przycisk  (**Start**), aby rozpocząć kopiowanie.

Sharpness



Użytkownik może regulować ostrość, tak aby wykonać ostrzejsze lub delikatniejsze od dokumentu źródłowego kopie.

1. Załaduj dokument(y) do automatycznego podajnika dokumentu (ADF) drukowaną stroną do góry, zaczynając od górnej krawędzi lub ułóż pojedynczy dokument na szybie dokumentu drukowaną stroną do dołu i zamknij pokrywę dokumentu.

Patrz również:

„Wykonywanie kopii z automatycznego podajnika dokumentu (ADF)” na stronie 172

„Wykonywanie kopii z szyby na dokument” na stronie 170

2. Naciśnij przycisk  (**Copy**).
3. Wybierz Sharpness, a następnie naciśnij przycisk .
4. Wybierz żądane ustawienie, a następnie naciśnij przycisk .

Sharpest	Pozwala na wykonanie kopii ostrzejszych od dokumentu źródłowego.
Sharper	
Normal*	Zachowuje ostrość dokumentu źródłowego.
Softer	Pozwala na wykonanie kopii mniej ostrych od dokumentu źródłowego.
Softest	

* Ustawienie domyślne menu

5. W razie konieczności, dostosuj inne opcje kopiowania, w tym liczbę oraz rozmiar kopii i jakość obrazu.

Patrz również:

„Dostosowywanie opcji kopiowania” na stronie 173

6. Naciśnij przycisk  (**Start**), aby rozpocząć kopiowanie.

Auto Exposure



Aby uwydatnić tekst znajdujący się na kopii, tło dokumentu źródłowego można wygasić.

1. Załaduj dokument(y) do automatycznego podajnika dokumentu (ADF) drukowaną stroną do góry, zaczynając od górnej krawędzi lub ułóż pojedynczy dokument na szybie dokumentu drukowaną stroną do dołu i zamknij pokrywę dokumentu.

Patrz również:

„Wykonywanie kopii z automatycznego podajnika dokumentu (ADF)” na stronie 172

„Wykonywanie kopii z szyby na dokument” na stronie 170

2. Naciśnij przycisk  (**Copy**).
3. Wybierz **Auto Exposure**, a następnie naciśnij przycisk .
4. Wybierz **On**, a następnie naciśnij przycisk .
5. W razie konieczności, dostosuj inne opcje kopiowania, w tym liczbę oraz rozmiar kopii i jakość obrazu.

Patrz również:

„Dostosowywanie opcji kopiowania” na stronie 173

6. Naciśnij przycisk  (**Start**), aby rozpocząć kopiowanie.

2-Sided



Pozwala na wykonanie kopii dwustronnych z określonym położeniem krawędzi na oprawę.

1. Załaduj dokument(y) do automatycznego podajnika dokumentu (ADF) drukowaną stroną do góry, zaczynając od górnej krawędzi lub ułóż pojedynczy dokument na szybie dokumentu drukowaną stroną do dołu i zamknij pokrywę dokumentu.

Patrz również:

„Wykonywanie kopii z automatycznego podajnika dokumentu (ADF)” na stronie 172

„Wykonywanie kopii z szyby na dokument” na stronie 170

2. Naciśnij przycisk  (**Copy**).
3. Wybierz **2-Sided**, a następnie naciśnij przycisk .
4. Wybierz żadaną krawędź na oprawę, a następnie naciśnij przycisk .

1->1-Sided*	Wykonuje zwykłe jednostronne kopie.
Flip on Long Edge	Drukuje dwustronnie, z krawędzią na oprawę na długiej krawędzi.
Flip on Short Edge	Drukuje dwustronnie, z krawędzią na oprawę na krótkiej krawędzi.

* Ustawienie domyślne menu

5. W razie konieczności, dostosuj inne opcje kopiowania, w tym liczbę oraz rozmiar kopii i jakość obrazu.

Patrz również:

„Dostosowywanie opcji kopiowania” na stronie 173

6. Naciśnij przycisk  (**Start**), aby rozpocząć kopiowanie.

Multiple Up

Można wydrukować dwa oryginalne obrazy, tak aby zmieściły się na jednym arkuszu papieru.

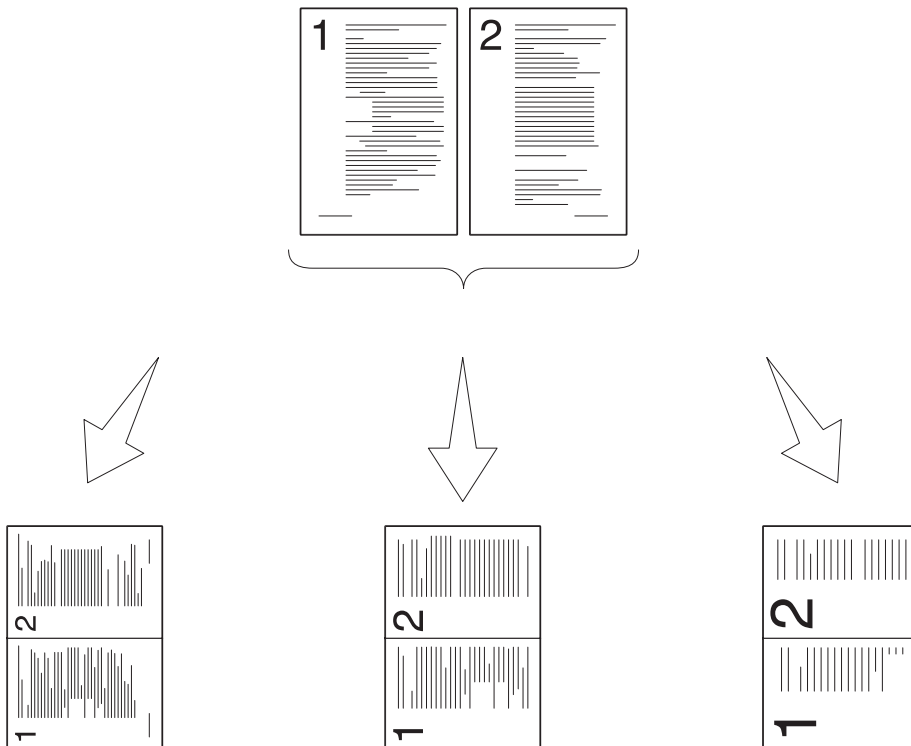

Auto:

Automatycznie zmniejsza rozmiar dokumentów źródłowych, tak aby można było wydrukować je wszystkie na jednej kartce.

ID Card Copy:

Drukuje dwie strony dokumentu tożsamości na jednej kartce, w oryginalnym rozmiarze.

Manual:



Zmniejsza rozmiar dokumentów źródłowych według ustawienia Reduce/Enlarge i drukuje je wszystkie na jednej kartce.

1. Załaduj dokument(y) do automatycznego podajnika dokumentu (ADF) drukowaną stroną do góry, zaczynając od górnej krawędzi lub ułóż pojedynczy dokument na szybie dokumentu drukowaną stroną do dołu i zamknij pokrywę dokumentu.

Patrz również:

„Wykonywanie kopii z automatycznego podajnika dokumentu (ADF)” na stronie 172

„Wykonywanie kopii z szyby na dokument” na stronie 170

2. Naciśnij przycisk  (**Copy**).
3. Wybierz **Multiple UP**, a następnie naciśnij przycisk .
4. Wybierz żądane ustawienie, a następnie naciśnij przycisk .

Off*	Pozwala na wykonanie zwykłych kopii dokumentów źródłowych, jeden do jednego.
Auto	Automatycznie zmniejsza rozmiar dokumentów źródłowych, tak aby można było wydrukować je wszystkie na jednej kartce.
ID Card Copy	Drukuje dwie strony dokumentu tożsamości na jednej kartce, w oryginalnym rozmiarze.
Manual	Zmniejsza rozmiar dokumentów źródłowych według ustawienia Reduce/Enlarge i drukuje je wszystkie na jednej kartce.

* Ustawienie domyślne menu

5. Jeśli to konieczne, dostosuj inne opcje kopiowania, w tym liczbę kopii, rozmiar kopii (tylko dla opcji **Off** lub **Manual**) oraz jakość obrazu.

Patrz również:

„Dostosowywanie opcji kopiowania” na stronie 173

6. Naciśnij przycisk  (**Start**), aby rozpocząć kopiowanie.

Kiedy użytkownik korzysta z szyby na dokument i opcja **Multiple Up** jest ustawiona na **Auto**, **ID Card Copy** lub **Manual**, na panelu LCD pojawia się żądanie kolejnej strony. Wybierz **Yes** lub **No**, a następnie naciśnij przycisk **OK**.

Jeśli zostanie wybrana opcja **Yes**, należy wybrać **Continue** lub **Cancel**, a następnie nacisnąć przycisk **OK**.

Margin Top/Bottom

Użytkownik może określić górny i dolny margines kopii.

1. Załaduj dokument(y) do automatycznego podajnika dokumentu (ADF) drukowaną stroną do góry, zaczynając od górnej krawędzi lub ułóż pojedynczy dokument na szybie dokumentu drukowaną stroną do dołu i zamknij pokrywę dokumentu.

Patrz również:

„Wykonywanie kopii z automatycznego podajnika dokumentu (ADF)” na stronie 172

„Wykonywanie kopii z szyby na dokument” na stronie 170

2. Naciśnij przycisk **◆** (**Copy**).
3. Wybierz **Margin Top/Bottom**, a następnie naciśnij przycisk **OK**.
4. Naciśnij przycisk **▲** lub **▼** lub wprowadź żadaną wartość przy użyciu klawiatury numerycznej, a następnie naciśnij przycisk **OK**.

4mm*/0.2inch*	Określ wartość w przyrostach o 1 mm/0,1 cala. Wyświetlane domyślne ustawienie menu zależy od wartości wybranej dla mm / inch w menu System Settings . Patrz „ mm / inch ” na stronie 307, aby uzyskać więcej informacji.
0 - 50mm/0.0 - 2.0inch	

* Ustawienie domyślne menu

5. W razie konieczności, dostosuj inne opcje kopiowania, w tym liczbę oraz rozmiar kopii i jakość obrazu.

Patrz również:

„Dostosowywanie opcji kopiowania” na stronie 173

6. Naciśnij przycisk **◇** (**Start**), aby rozpocząć kopiowanie.

Margin Left/Right





Użytkownik może określić lewy i prawy margines kopii.

1. Załaduj dokument(y) do automatycznego podajnika dokumentu (ADF) drukowaną stroną do góry, zaczynając od górnej krawędzi lub ułóż pojedynczy dokument na szybie dokumentu drukowaną stroną do dołu i zamknij pokrywę dokumentu.

Patrz również:

„Wykonywanie kopii z automatycznego podajnika dokumentu (ADF)” na stronie 172

„Wykonywanie kopii z szyby na dokument” na stronie 170

2. Naciśnij przycisk  (**Copy**).
3. Wybierz Margin Left/Right, a następnie naciśnij przycisk .
4. Naciśnij przycisk  lub  lub wprowadź żadaną wartość przy użyciu klawiatury numerycznej, a następnie naciśnij przycisk .

4mm*/0.2inch*	Określ wartość w przyrostach o 1 mm/0,1 cala. Wyświetlane domyślne ustawienie menu zależy od wartości wybranej dla mm / inch w menu System Settings. Patrz „mm / inch” na stronie 307, aby uzyskać więcej informacji.
0 - 50mm/0.0 - 2.0inch	

* Ustawienie domyślne menu

5. W razie konieczności, dostosuj inne opcje kopiowania, w tym liczbę oraz rozmiar kopii i jakość obrazu.

Patrz również:

„Dostosowywanie opcji kopiowania” na stronie 173

6. Naciśnij przycisk  (**Start**), aby rozpocząć kopiowanie.

Margin Middle





Użytkownik może określić środkowy margines kopii.

1. Załaduj dokument(y) do automatycznego podajnika dokumentu (ADF) drukowaną stroną do góry, zaczynając od górnej krawędzi lub ułóż pojedynczy dokument na szybie dokumentu drukowaną stroną do dołu i zamknij pokrywę dokumentu.

Patrz również:

„Wykonywanie kopii z automatycznego podajnika dokumentu (ADF)” na stronie 172

„Wykonywanie kopii z szyby na dokument” na stronie 170

2. Naciśnij przycisk  (**Copy**).
3. Wybierz **Main Middle**, a następnie naciśnij przycisk .
4. Naciśnij przycisk  lub  lub wprowadź żądaną wartość przy użyciu klawiatury numerycznej, a następnie naciśnij przycisk .

0mm*/0.0inch*	Określ wartość w przyrostach o 1 mm/0,1 cala. Wyświetlane domyślne ustawienie menu zależy od wartości wybranej dla mm / inch w menu System Settings . Patrz „mm / inch” na stronie 307, aby uzyskać więcej informacji.
0 - 50mm/0.0 - 2.0inch	

* Ustawienie domyślne menu

5. W razie konieczności, dostosuj inne opcje kopiowania, w tym liczbę oraz rozmiar kopii i jakość obrazu.

Patrz również:

„Dostosowywanie opcji kopiowania” na stronie 173

6. Naciśnij przycisk  (**Start**), aby rozpocząć kopiowanie.

Kopiowanie dowodu tożsamości

Dwie strony dowodu tożsamości można skopiować w oryginalnym rozmiarze na jednej stronie kartki, wybierając **ID Card Copy** na panelu operatora.



Uwaga:

Jeśli ustawienie **Service Lock dla Copy** jest ustawione na **Password Locked**, aby korzystać z funkcji kopiowania należy wprowadzić czterocyfrowe hasło. Jeśli ustawienie **Service Lock dla Copy** jest ustawione na **Locked**, funkcja kopiowania jest wyłączona, a na panelu LCD nie jest wyświetlane menu. Więcej informacji na ten temat znajduje się w sekcji „Service Lock” na stronie 314.

1. Połóż dokument tożsamości na szybie dokumentu, przednią stroną skierowaną do dołu i zamknij pokrywę.

Patrz również:

„Wykonywanie kopii z szyby na dokument” na stronie 170

2. Naciśnij przycisk  (**Copy**).
3. Wybierz Multiple UP, a następnie naciśnij przycisk .
4. Wybierz ID Card Copy, a następnie naciśnij przycisk .
5. W razie konieczności, dostosuj inne opcje kopiowania, w tym jakość obrazu.

Patrz również:

„Dostosowywanie opcji kopiowania” na stronie 173





6. Naciśnij przycisk  (**Start**), aby rozpocząć kopiowanie.

Po zakończeniu skanowania, na wyświetlaczu LCD pojawi się żądanie kolejnej strony. Wybierz Yes lub No, a następnie naciśnij przycisk .

7. Odwróć dokument tożsamości i naciśnij przycisk  (**Start**), aby rozpocząć kopiowanie drugiej strony.

Zmiana domyślnych ustawień kopiowania

Domyślne ustawienia kopiowania można indywidualnie dopasować przy użyciu najczęściej używanych elementów menu.

1. Naciśnij przycisk **System**.
2. Wybierz Defaults Settings, a następnie naciśnij przycisk .
3. Wybierz Copy Defaults, a następnie naciśnij przycisk .
4. Wybierz żądany element menu, a następnie naciśnij przycisk .
5. Wybierz żądane ustawienie lub wprowadź żądaną wartość przy użyciu klawiatury numerycznej, a następnie naciśnij przycisk .
6. Powtórz kroki 4 i 5, tak jak będzie to konieczne.

7. Aby zakończyć zmianę domyślnych ustawień, naciskaj przycisk  (**Back**) do chwili pojawienia się na panelu LCD komunikatu `Select Function`.

Rozdział 7

Skanowanie

Omówienie funkcji skanowania

Uwaga:

Jeśli ustawienie Service Lock dla Scan jest ustawione na Password Locked, aby korzystać z funkcji skanowania należy wprowadzić czterocyfrowe hasło. Jeśli ustawienie Service Lock jest ustawione na Locked, funkcja skanowania jest wyłączona, a na panelu LCD nie jest wyświetlane menu. Więcej informacji na ten temat znajduje się w sekcji „Service Lock” na stronie 314.

Za pomocą drukarki można zmieniać zdjęcia i tekst w edytowalne obrazy na komputerze.

Ustawienie rozdzielczości skanowania zależy od rodzaju skanowanego źródła oraz od sposobu wykorzystania obrazu lub dokumentu po zeskanowaniu go do komputera. W celu uzyskania najlepszych rezultatów należy zastosować zalecane ustawienia.

Rodzaj skanowanego źródła	Rozdzielczość
Dokumenty	300 dpi dla czarno-białych lub 200 dpi dla skali szarości lub koloru
Dokumenty słabej jakości lub zawierające małą ilość tekstu	400 dpi dla czarno-białych lub 300 dpi dla skali szarości
Fotografie i zdjęcia	100-200 dpi dla koloru lub 200 dpi dla skali szarości
Obrazy dla drukarki atramentowej	150-300 dpi
Obrazy dla drukarki wysokiej rozdzielczości	300-600 dpi

Skanowanie z zastosowaniem rozdzielczości wykraczającej poza te zalecane wartości może przekroczyć możliwości aplikacji. Jeśli wymagana będzie rozdzielczość wyższa od wartości zalecanych w powyższej tabeli, przed zeskanowaniem obrazu należy zmniejszyć rozmiar obrazu na podglądzie (lub zeskanować wstępnie) i przyciąć.

Skanowanie na komputer połączony przez USB

Drukarkę można połączyć z komputerem kablem USB i używać jej jako skanera.



Korzystanie z panelu operatora

Poniższą procedurę przedstawiono na przykładzie Windows 7.

Uwaga:

- Sprawdź, czy drukarka jest połączona z komputerem kablem USB.
 - Aby określić lokalizację plików z zeskanowanymi obrazami należy użyć *Express Scan Manager* (manager ekspresowego skanowania) na swoim komputerze.
1. Załaduj dokument(y) do automatycznego podajnika dokumentu (ADF) drukowaną stroną do góry, zaczynając od górnej krawędzi lub ułóż pojedynczy dokument na szybie dokumentu drukowaną stroną do dołu i zamknij pokrywę dokumentu.

Patrz również:

- „Wykonywanie kopii z automatycznego podajnika dokumentu (ADF)” na stronie 172
 - „Wykonywanie kopii z szyby na dokument” na stronie 170
2. Naciśnij przycisk  (**Scan**).
 3. Wybierz **Scan to Computer(USB)**, a następnie naciśnij przycisk .
 4. W razie konieczności dopasuj indywidualnie opcje skanowania.
 5. Naciśnij przycisk  (**Start**).

Generowany jest plik z zeskanowanym obrazem.

Uwaga:

Jeśli na komputerze pojawi się okno dialogowe pozwalające wybrać program, wybierz **Express Scan Manager-Btype**, a następnie kliknij **OK**. Po zaznaczeniu pola wyboru **Always use this program for this action (Zawsze używaj tego programu do tego działania)** w czasie wybierania **Express Scan Manager-Btype**, wybrana aplikacja będzie automatycznie wykorzystywana bez wyświetlania okna wyboru programu.

Patrz również:

„Express Scan Manager” na stronie 38

Wykorzystanie sterownika TWAIN

Do skanowania obrazów drukarka wykorzystuje sterownik Tool Without An Interesting Name - TWAIN (Technologia bez interesującej nazwy). TWAIN to jeden ze standardowych komponentów dostarczanych przez Microsoft® Windows® XP, Windows Server® 2003, Windows Server 2008, Windows Server 2008 R2, Windows Vista®, Windows 7 i Mac OS® X 10.5/10.6, i działa z różnymi skanerami. Poniższą procedurę przedstawiono na przykładzie Windows 7.

Uwaga:

- Sprawdź, czy drukarka jest połączona z komputerem kablem USB.
- Kiedy używasz drukarki jako drukarki sieciowej, można również zeskanować dokument(y) poprzez sieć zamiast używania kabla USB.

Poniższą procedurę skanowania obrazu przedstawiono na przykładzie Microsoft Clip Organizer Windows 7.

1. Załaduj dokument(y) do automatycznego podajnika dokumentu (ADF) drukowaną stroną do góry, zaczynając od górnej krawędzi lub ułóż pojedynczy dokument na szybie dokumentu drukowaną stroną do dołu i zamknij pokrywę dokumentu.

Patrz również:

- „Wykonywanie kopii z automatycznego podajnika dokumentu (ADF)” na stronie 172
 - „Wykonywanie kopii z szyby na dokument” na stronie 170
2. Kliknij **Start — All Programs (Wszystkie programy) — Microsoft Office — Microsoft Office 2010 Tools (Narzędzia Microsoft Office 2010) — Microsoft Clip Organizer**.
 3. Kliknij **File (Plik) — Add Clips to Organizer (Dodaj kliparty do organizera) — From Scanner or Camera (Ze skanera lub aparatu)**.
 4. W oknie dialogowym **Insert Picture from Scanner or Camera (Wstaw obraz ze skanera lub aparatu)**, w **Device (Urządzenie)**, zaznacz urządzenie TWAIN.
 5. Kliknij **Custom Insert (Wstawianie niestandardowe)**.
 6. Wybierz preferencje skanowania i kliknij **Preview**, aby wyświetlić podgląd obrazu.

Uwaga:

Preview jest nieaktywne kiedy wybrano **Document Feeder Tray** z **Scan From**.

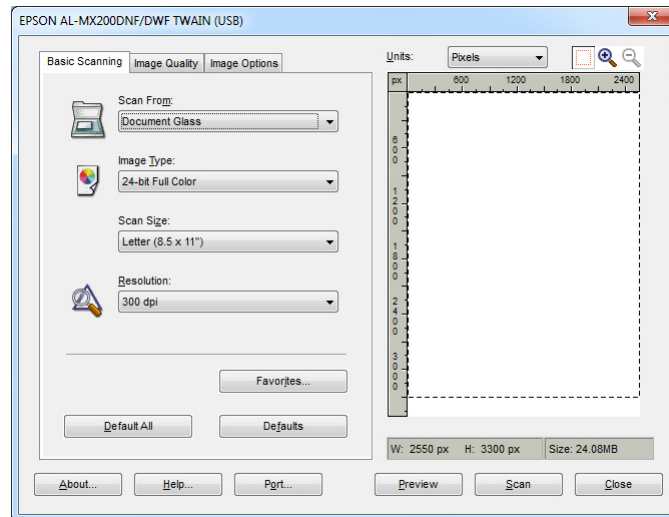

7. Wybierz żądane właściwości z kart **Image Quality** i **Image Options**.
8. Kliknij **Scan**, aby rozpocząć skanowanie.

Generowany jest plik z zeskanowanym obrazem.

Wykorzystanie sterownika WIA

Do skanowania obrazów drukarka wykorzystuje również sterownik Windows Image Acquisition - WIA (Pobieranie obrazu Windows). WIA to jeden ze standardowych komponentów dostarczanych z Windows XP i późniejsze systemy operacyjne i działa z aparatami cyfrowymi i skanerami. W przeciwieństwie do sterownika TWAIN, sterownik WIA umożliwia zeskanowanie obrazu i łatwe przetwarzanie obrazów bez wykorzystania dodatkowego oprogramowania.

Poniższą procedurę przedstawiono na przykładzie Windows 7.

Uwaga:

Sprawdź, czy drukarka jest połączona z komputerem kablem USB.

1. Załaduj dokument(y) do automatycznego podajnika dokumentu (ADF) drukowaną stroną do góry, zaczynając od górnej krawędzi lub ułóż pojedynczy dokument na szybie dokumentu drukowaną stroną do dołu i zamknij pokrywę dokumentu.

Patrz również:

❑ „Wykonywanie kopii z automatycznego podajnika dokumentu (ADF)” na stronie 172

❑ „Wykonywanie kopii z szyby na dokument” na stronie 170

2. Uruchom program do rysowania, taki jak Paint.

Uwaga:

W Windows Vista, użyj Windows Photo Gallery zamiast Paint.

3. Kliknij przycisk **Paint (Maluj) From scanner or camera (Ze skanera lub aparatu)**.

Pojawi się okno WIA.

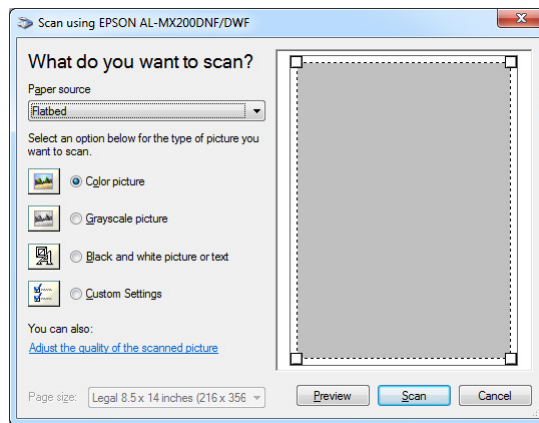

4. Wybierz preferencje skanowania i kliknij **Adjust the quality of the scanned picture (Dostosuj jakość skanowanego obrazu)**, aby wyświetlić okno dialogowe **Advanced Properties (Właściwości zaawansowane)**.

5. Wybierz żądane właściwości, w tym jasność i kontrast, a następnie kliknij **OK**.

6. Kliknij **Scan (Skanuj)**, aby rozpocząć skanowanie.

7. Kliknij przycisk **Paint (Maluj) — Save as (Zapisz jako)**.

8. Wpisz nazwę zdjęcia, wybierz format pliku i docelowe miejsce, w którym chcesz zapisać plik.

Używanie skanera w sieci

Drukarkę można połączyć z siecią i korzystać z funkcji skanowania komputera Scan to Network.

Omówienie

Funkcja Skanuj na serwer/komputer, pozwala na skanowanie dokumentów w drukarce i wysyłanie zeskanowanych dokumentów do komputera w sieci za pośrednictwem protokołu FTP lub SMB.

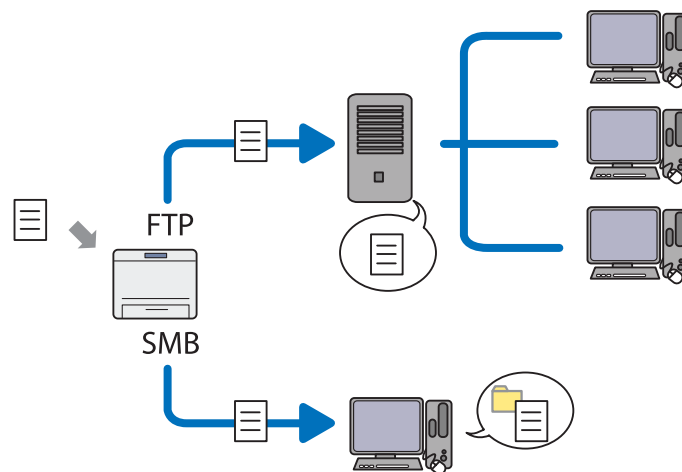

Korzystając z protokołu FTP, użytkownik musi wybrać serwer i określić miejsce docelowe, w którym chce zapisać zeskanowany dokument za pomocą EpsonNet Config lub Address Book Editor.

Do korzystania z funkcji Skanuj na serwer/komputer wymagane są następujące elementy.

Korzystając z SMB

Komputer musi korzystać z jednego z następujących systemów operacyjnych, które uwzględniają udostępnianie folderów.

W przypadku Mac OS X, wymagane jest współdzielone konto użytkownika Mac OS X.

- Windows Server 2003
- Windows Server 2008
- Windows Server 2008 R2
- Windows XP

- Windows Vista
- Windows 7
- Mac OS X 10.5/10.6/10.7

Korzystając z FTP

Wymagany jest jeden z następujących serwerów FTP i konto na serwerze FTP (login i hasło).

- Windows Server 2003, Windows Server 2008, Windows Server 2008 R2, Windows Vista lub Windows 7

Usługa FTP Microsoft Internet Information Services 6.0

- Windows XP

Usługa FTP Microsoft Internet Information Server 3.0/4.0 lub Internet Information Services 5.0/5.1

- Mac OS X

Usługa FTP Mac OS X 10.5.8 - 10.6, 10.7

Aby uzyskać informacje na temat konfigurowania usługi FTP, skontaktuj się z administratorem swojego systemu.

Postępuj zgodnie z opisaną poniżej procedurą, aby skorzystać z funkcji Scan to Network.

„Potwierdzanie Loginu i hasła” na stronie 198



„Określenie docelowego miejsca przechowywania zeskanowanych dokumentów” na stronie 200



„Konfigurowanie drukarki” na stronie 212



„Wysyłanie zeskanowanego pliku do sieci” na stronie 219

Potwierdzanie Loginu i hasła

Korzystając z SMB

Funkcja Skanuj na serwer/komputer, w celu uwierzytelnienia wymaga konta z loginem użytkownika z ważnym i niepustym hasłem. Potwierdź nazwę loginu nazwy użytkownika i hasło.



Jeśli dla swojego loginu nie używasz hasła, musisz je utworzyć dla swojego konta stosując poniższą procedurę.

Dla Windows XP:

1. Kliknij **start** — **Control Panel (Panel sterowania)** — **User Accounts (Konta użytkowników)**.
2. Kliknij **Change an account (Zmień konto)**.
3. Wybierz swoje konto.
4. Kliknij **Create a password (Utwórz hasło)** i dodaj hasło do swojego konta użytkownika.

W przypadku Windows Server 2003:

1. Kliknij **Start** — **Administrative Tools (Narzędzia administracyjne)** — **Computer Management (Zarządzanie komputerem)**.
2. Kliknij **Local Users and Groups (Lokalni użytkownicy i grupy)**.
3. Kliknij dwukrotnie **Users (Użytkownicy)**.
4. Kliknij prawym klawiszem myszy swoje konto, a następnie wybierz **Set Password (Ustaw hasło)**.

Uwaga:

*Po pojawieniu się komunikatu ostrzegającego, potwierdź komunikat, a następnie kliknij **Proceed (Przejdź dalej)**.*

5. Dodaj hasło do swojego konta użytkownika.

W przypadku Windows Vista i Windows 7:

1. Kliknij **Start** — **Control Panel (Panel sterowania)**.
2. Kliknij **User Accounts and Family Safety (Konta użytkowników i Filtr rodzinny)**.
3. Kliknij **User Accounts (Konta użytkowników)**.
4. Kliknij **Create a password for your account (Utwórz hasło dla swojego konta)** i dodaj hasło do swojego konta użytkownika.

W przypadku Windows Server 2008 i Windows Server 2008 R2:

1. Kliknij **Start** — **Control Panel (Panel sterowania)**.
2. Kliknij **User Accounts (Konta użytkowników)**.
3. Kliknij **User Accounts (Konta użytkowników)**.
4. Kliknij **Create a password (Utwórz hasło)** dla swojego konta i dodaj hasło do swojego konta użytkownika.

Dla Mac OS X 10.5/10.6/10.7

1. Kliknij **System Preferences (Preferencje systemu)** — **Accounts (Konta)**.

2. Wybierz swoje konto.
3. Wybierz **Change Password (Zmień hasło)**.
4. Wpisz hasło do swojego konta użytkownika w **New Password (Nowe hasło) (New password (Nowe hasło))** dla Mac OS X 10.6).
5. Ponownie wpisz hasło w **Verify (Weryfikacja)**.
6. Kliknij **Change Password (Zmień hasło)**.

Po potwierdzeniu nazwy użytkownika i hasła, przejdź do „Określenie docelowego miejsca przechowywania zeskanowanych dokumentów” na stronie 200.

Korzystając z FTP

Funkcja Skanuj na serwer/komputer wymaga nazwy użytkownika i hasła. W sprawie nazwy użytkownika i hasła, skontaktuj się z administratorem swojego systemu.

Określenie docelowego miejsca przechowywania zeskanowanych dokumentów

Korzystając z SMB

Korzystając z poniższej procedury ustaw udostępniony folder do przechowywania zeskanowanych dokumentów.

W przypadku Windows XP Home Edition:

1. W wybranym katalogu na swoim komputerze, utwórz folder (przykład nazwy foldera, **MyShare**).
2. Prawym przyciskiem myszy kliknij folder, a następnie wybierz **Properties (Właściwości)**.
3. Kliknij kartę **Sharing (Udostępnianie)**, a następnie wybierz **Share this folder on the network (Udostępnij folder w sieci)**.
4. Wpisz udostępnioną nazwę w polu **Share name (Udostępniona nazwa)**.

Uwaga:

- ❑ Zapisz udostępnianą nazwę, ponieważ będziesz jej używał w następnej procedurze konfiguracji.

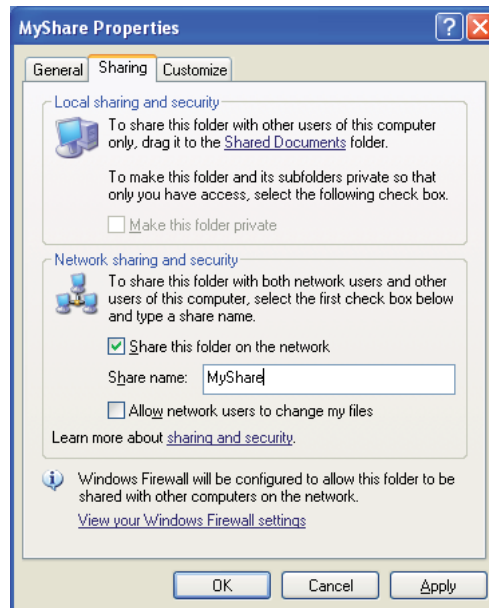

- ❑ Kiedy pojawi się poniższy ekran, kliknij **If you understand the security risks but want to share files without running the wizard, click here** (Jeśli rozumiesz zagrożenia związane z bezpieczeństwem, ale chcesz udostępnić pliki bez uruchomienia kreatora, kliknij tutaj), następnie wybierz **Just enable file sharing** (Aktywuj udostępnianie pliku) i kliknij **OK**.

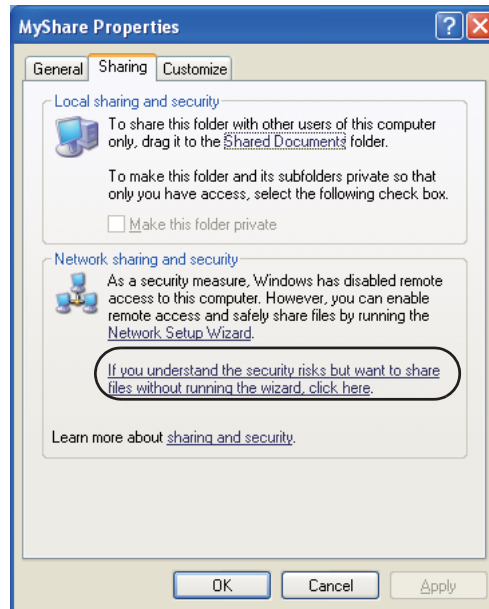

- Wybierz **Allow network users to change my files (Pozwól użytkownikom sieci na zmianę moich plików)**.
- Kliknij przycisk **Apply (Zastosuj)**, a następnie kliknij **OK**.

Uwaga:

Aby dodać podfoldery, utwórz nowe foldery w udostępnionym folderze, który utworzyłeś.

Przykład: Nazwa folderu, **MyShare**, nazwa folderu drugiego poziomu: **MyPic**, nazwa folderu trzeciego poziomu: **John**

W swoim katalogu powinieneś zobaczyć **MyShare\MyPic\John**

Po utworzeniu udostępnionego folderu, przejdź do „Konfigurowanie drukarki” na stronie 212.

W przypadku *Windows XP Professional Edition*:

1. W wybranym katalogu na swoim komputerze, utwórz folder (przykład nazwy foldera, **MyShare**) i dwukrotnie kliknij folder.
2. Wybierz **Folder Options (Opcje folderów)** z **Tools (Narzędzia)**.

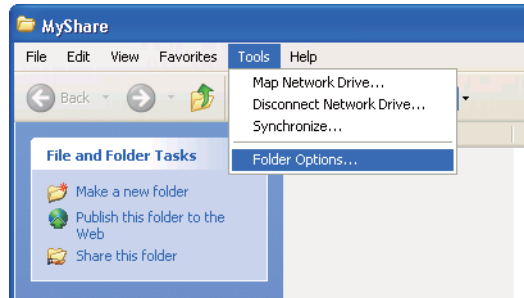

3. Kliknij kartę **View (Widok)**, a następnie anuluj wybór w polu wyboru **Use simple file sharing (Recommended) (Użyj prostego udostępniania plików (Zalecane))**.

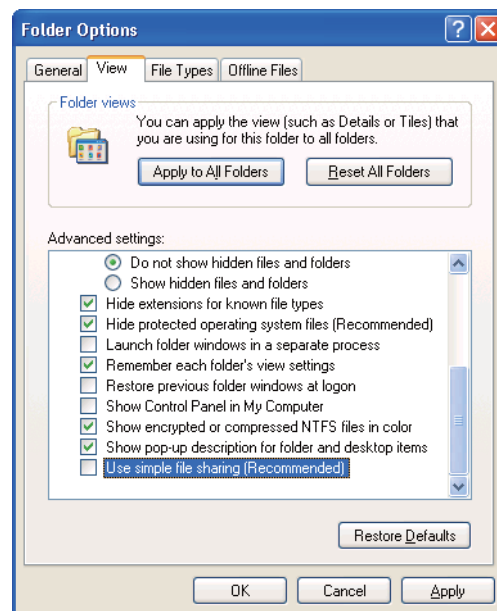

4. Kliknij **OK**, a następnie zamknij okno.
5. Prawym przyciskiem myszy kliknij folder, a następnie wybierz **Properties (Właściwości)**.
6. Wybierz kartę **Sharing (Udostępnianie)**, a następnie wybierz **Share this folder (Udostępni folder)**.

7. Wpisz udostępnioną nazwę w polu **Share name (Udostępniona nazwa)**.

Uwaga:

Zapisz udostępnianą nazwę, ponieważ będziesz jej używał w następnej procedurze konfiguracji.

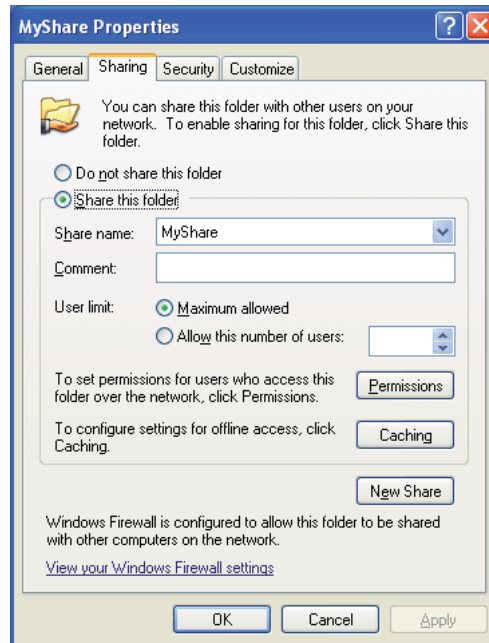

8. Kliknij **Permissions (Pozwolenia)**, aby utworzyć pozwolenie zapisu dla tego folderu.
9. Kliknij przycisk **Add (Dodaj)**.
10. Wyszukaj nazwę użytkownika klikając **Advanced (Zaawansowane)** lub wprowadź nazwę użytkownika w polu **Enter the object names to select (Wprowadź nazwy obiektów do wyboru)** i kliknij **Check Names (Zaznacz nazwy)**, aby potwierdzić (Example of user login name (przykład nazwy użytkownika), **MySelf**).

Uwaga:
Jako nazwy użytkownika nie używaj **Everyone (Każdy)**.

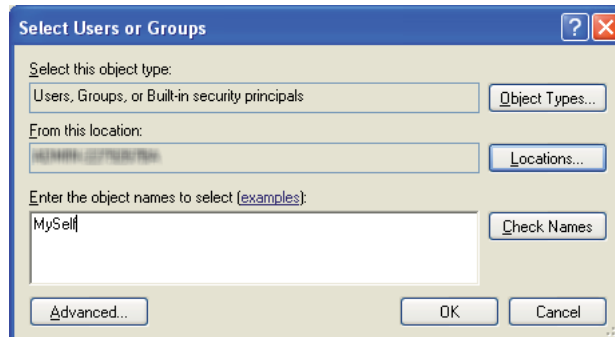

11. Kliknij **OK**.
12. Kliknij nazwę użytkownika, którą właśnie wprowadziłeś. Zaznacz pole wyboru **Full Control (Pełna kontrola)**. Przyznaj ci to pozwolenie na wysłanie dokumentu do tego folderu.

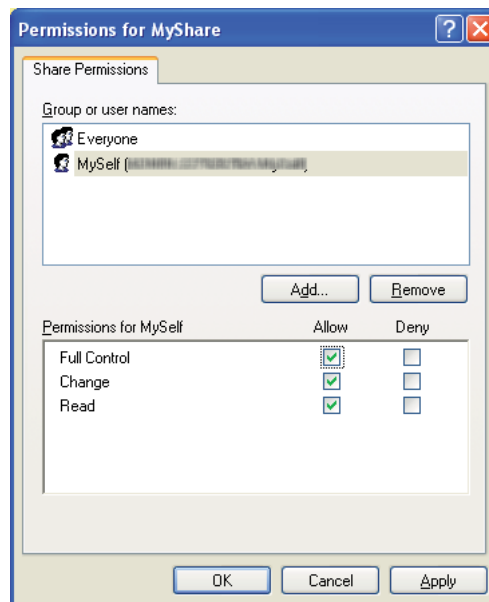

13. Kliknij **OK**.
14. Kliknij przycisk **Apply (Zastosuj)**, a następnie kliknij **OK**.

Uwaga:

Aby dodać podfoldery, utwórz nowe foldery w udostępnionym folderze, który utworzyłeś.

Przykład: Nazwa folderu: **MyShare**, nazwa folderu drugiego poziomu: **MyPic**, nazwa folderu trzeciego poziomu: **John**

W swoim katalogu powinieneś zobaczyć **MyShare\MyPic\John**.

Po utworzeniu udostępnionego folderu, przejdź do „Konfigurowanie drukarki” na stronie 212.

W przypadku Windows Server 2003

1. W wybranym katalogu na swoim komputerze, utwórz folder (przykład nazwy foldera, **MyShare**).
2. Prawym przyciskiem myszy kliknij folder, a następnie wybierz **Properties (Właściwości)**.
3. Kliknij kartę **Sharing (Udostępnianie)**, a następnie wybierz **Share this folder (Udostępnij folder)**.
4. Wpisz udostępnioną nazwę w polu **Share name (Udostępniona nazwa)**.

Uwaga:

Zanotuj udostępnianą nazwę, ponieważ będziesz musiał jej użyć w następnej procedurze konfiguracji.

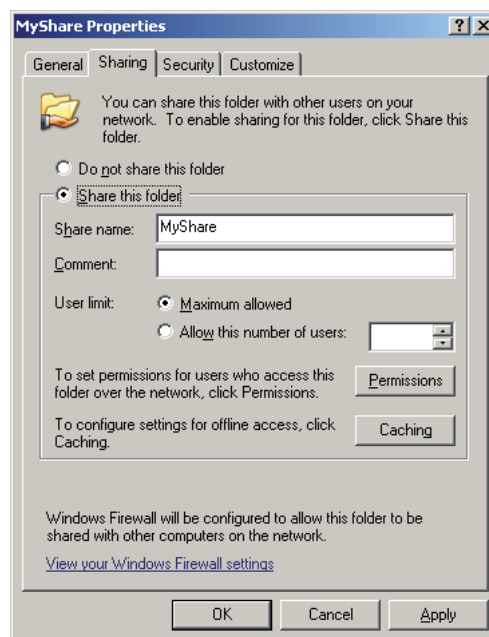

5. Kliknij **Permissions (Pozwolenia)**, aby wydać pozwolenie zapisu dla tego folderu.
6. Kliknij przycisk **Add (Dodaj)**.
7. Wyszukaj nazwę użytkownika klikając **Advanced (Zaawansowane)** lub wprowadź nazwę użytkownika w polu **Enter the object names to select (Wprowadź nazwy obiektów do wyboru)** i kliknij **Check Names (Zaznacz nazwy)**, aby potwierdzić (Example of user login name (przykład nazwy użytkownika), **MySelf**).

Uwaga:

Jako nazwy użytkownika nie używaj **Everyone (Każdy)**.

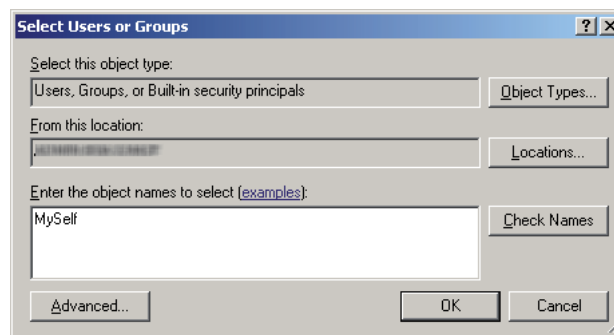

8. Kliknij **OK**.

9. Kliknij nazwę użytkownika, którą właśnie wprowadziłeś. Zaznacz pole wyboru **Full Control (Pełna kontrola)**. Przyznaj ci to pozwolenie na wysłanie dokumentu do tego folderu.

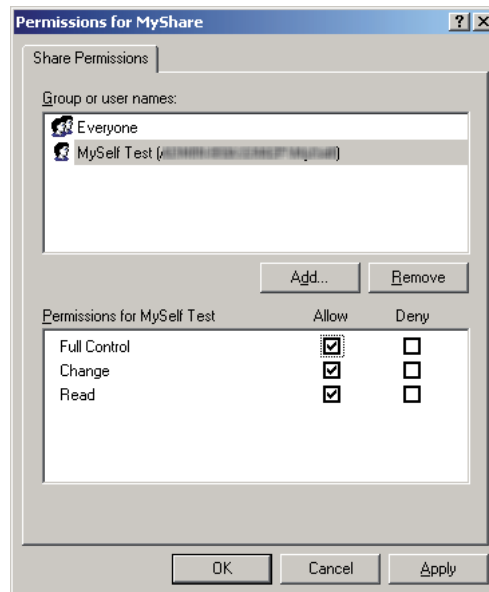

10. Kliknij **OK**.
11. Określ inne ustawienia zgodnie z potrzebą, kliknij **Apply (Zastosuj)**, a następnie kliknij **OK**.

Uwaga:

Aby dodać podfoldery, utwórz nowe foldery w udostępnionym folderze, który utworzyłeś.

Przykład: Nazwa folderu: **MyShare**, nazwa folderu drugiego poziomu: **MyPic**, nazwa folderu trzeciego poziomu: **John**

W swoim katalogu powinieneś zobaczyć **MyShare\MyPic\John**.

Po utworzeniu udostępnionego folderu, przejdź do „Konfigurowanie drukarki” na stronie 212.

W przypadku Windows Vista, Windows 7, Windows Server 2008, Windows Server 2008 R2

1. W wybranym katalogu na swoim komputerze, utwórz folder (przykład nazwy foldera, **MyShare**).
2. Prawym przyciskiem myszy kliknij folder, a następnie wybierz **Properties (Właściwości)**.
3. Kliknij kartę **Sharing (Udostępnianie)**, a następnie wybierz **Advanced Sharing (Zaawansowane udostępnianie)**.

W przypadku Windows Vista, kiedy pojawi się okno dialogowe **User Account Control (Kontrola konta użytkownika)**, kliknij **Continue (Kontynuuj)**.

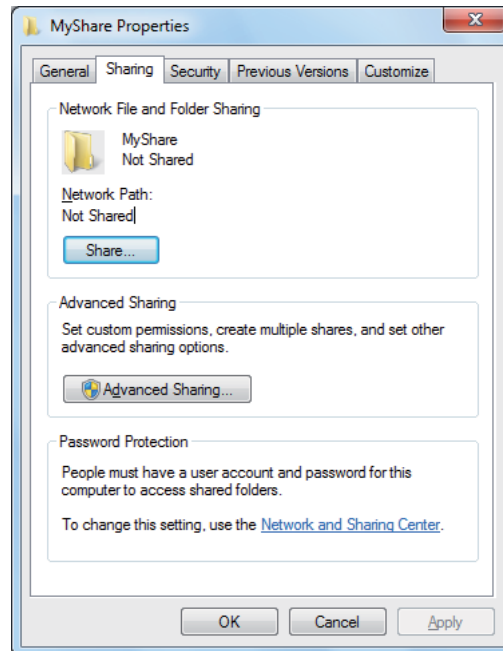

4. Zaznacz pole wyboru **Share this folder (Udostępnij ten folder)**.
5. Wpisz udostępnioną nazwę w polu **Share name (Udostępniona nazwa)**.

Uwaga:

Zanotuj udostępnianą nazwę, ponieważ będziesz musiał jej użyć w następnej procedurze konfiguracji.

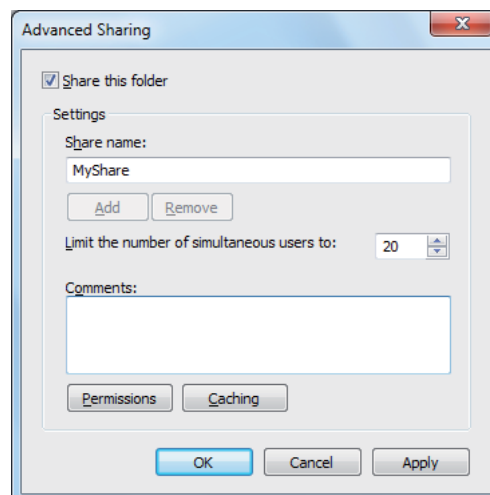

6. Kliknij **Permissions (Pozwolenia)**, aby wydać pozwolenie zapisu dla tego folderu.
7. Kliknij przycisk **Add (Dodaj)**.
8. Wyszukaj nazwę użytkownika klikając **Advanced (Zaawansowane)** lub wprowadź nazwę użytkownika w polu **Enter the object names to select (Wprowadź nazwy obiektów do wyboru)** i kliknij **Check Names (Zaznacz nazwy)**, aby potwierdzić (Example of user login name (przykład nazwy użytkownika), **MySelf**).

Uwaga:

Jako nazwy użytkownika nie używaj **Everyone (Każdy)**.

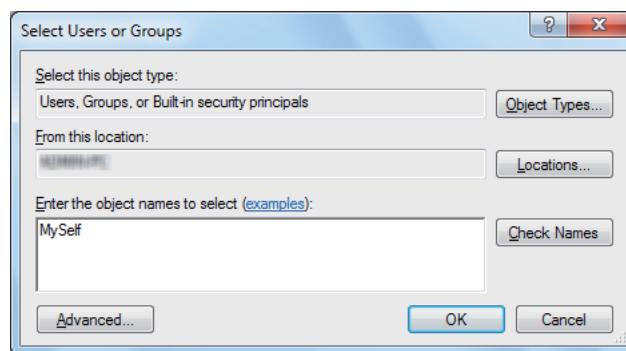

9. Kliknij **OK**.

10. Kliknij nazwę użytkownika, którą właśnie wprowadziłeś. Zaznacz pole wyboru **Full Control (Pełna kontrola)**. Przyznaj ci to pozwolenie na wysłanie dokumentu do tego folderu.

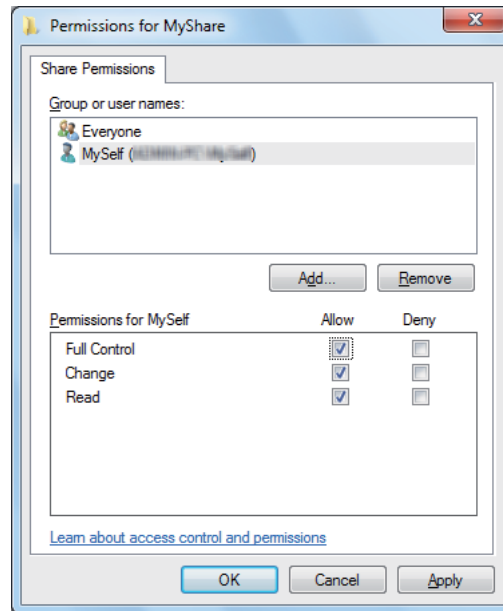

11. Kliknij **OK**.
12. Kliknij **OK**, aby zamknąć okno dialogowe **Advanced Sharing (Zaawansowane udostępnianie)**.
13. Kliknij **Close**.

Uwaga:

Aby dodać podfoldery, utwórz nowe foldery w udostępnionym folderze, który utworzyłeś.

Przykład: Nazwa folderu: **MyShare**, nazwa folderu drugiego poziomu: **MyPic**, nazwa folderu trzeciego poziomu: **John**

W swoim katalogu powinieneś zobaczyć **MyShare\MyPic\John**.

Po utworzeniu udostępnionego folderu, przejdź do „Konfigurowanie drukarki” na stronie 212.

Dla Mac OS X 10.5/10.6/10.7:

1. W wybranym katalogu na swoim komputerze, utwórz folder (przykład nazwy foldera, **MyShare**).

Uwaga:

Zanotuj nazwę foldera, ponieważ będziesz musiał jej użyć w następnej procedurze konfiguracji.

2. Wybierz utworzony folder, a następnie wybierz **Get Info (Pobierz informacje)** z menu **File (Plik)**.
3. Zaznacz pole wyboru **Shared folder (Udostępniony folder) (Shared folder (Udostępniony folder))** dla Mac OS X 10.5).
4. Otwórz **Sharing & Permissions (Udostępnianie i pozwolenia)**.
5. Kliknij znak plusa (+).
6. Określ konto, które chcesz udostępnić, a następnie kliknij **Select (Wybierz)**.
7. Ustaw **Privilege (Uprawnienie)** konta na **Read & Write (Odczyt i zapis)**.
8. Powtórz działania 5 do 7, a następnie zamknij okno.
9. Otwórz **System Preferences (Preferencje systemu)**, a następnie kliknij **Sharing (Udostępnianie)**.
10. Zaznacz pole wyboru **File Sharing (Udostępnianie plików)**, a następnie kliknij **Options (Opcje)**.
11. Zaznacz pole wyboru **Share files and folders using SMB (Udostępniaj pliki i foldery przy użyciu SMB) (Share files and folders using SMB (Windows) (Udostępniaj pliki i foldery przy użyciu SMB (Windows)))** dla Mac OS X 10.5) oraz swoją nazwę konta.
12. Wpisz hasło do konta, a następnie kliknij **OK**.
13. Kliknij **Done (Zakończono)**.

Korzystając z FTP

Korzystając z EpsonNet Config, ustaw docelową lokalizację do przechowywania zeskanowanego dokumentu. Aby ustawić docelową lokalizację przy użyciu EpsonNet Config, zapoznaj się z „Używanie EpsonNet Config” na stronie 213

Konfigurowanie drukarki

Ustawienia drukarki można skonfigurować do wykorzystania funkcji Skanuj na serwer/komputer za pomocą EpsonNet Config lub Address Book Editor.

Poniższą procedurę przedstawiono na przykładzie Windows 7.

Używanie EpsonNet Config

1. Uruchom przeglądarkę internetową.
2. W pasku adresu wpisz adres IP drukarki, a następnie naciśnij klawisz **Enter**.

W przeglądarce pojawia się EpsonNet Config.

Uwaga:

Informacje o tym, jak sprawdzić adres IP drukarki można znaleźć w „Sprawdzanie ustawień IP” na stronie 47.

3. Kliknij kartę **Address Book**.

Jeśli użytkownik zostanie poproszony o podanie nazwy użytkownika i hasła, należy wprowadzić prawidłową nazwę użytkownika i hasło.

Uwaga:

Domyślnym identyfikatorem użytkownika i hasłem są puste obydwa pola (NULL).



4. W **Network Scan (Comp./Serv.)**, kliknij **Computer/Server Address Book**.

5. Wybierz nieużywany numer i kliknij **Add**.

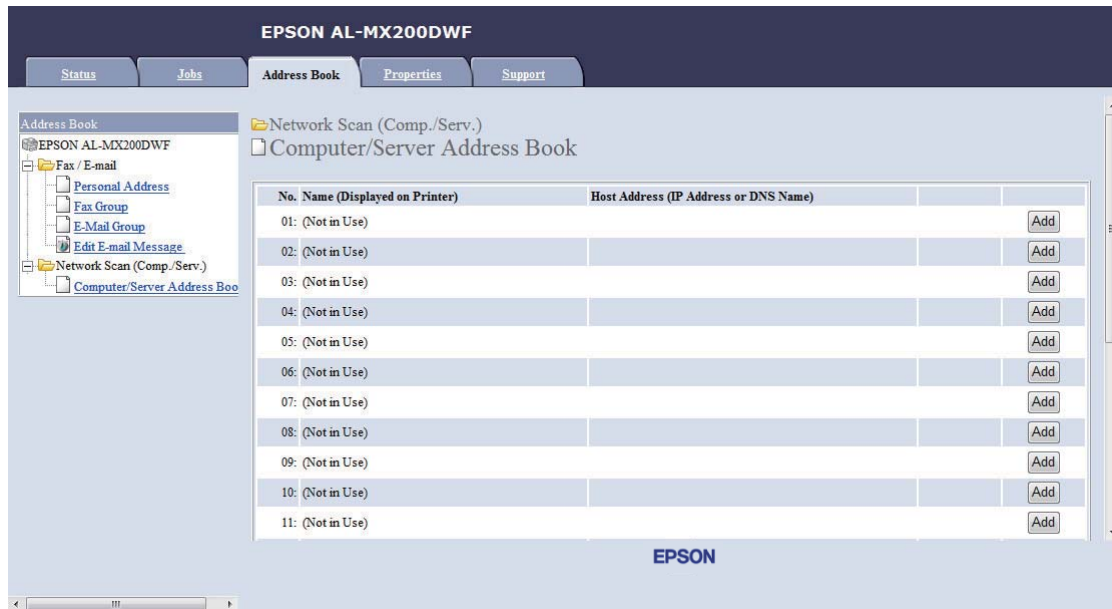

Pojawi się strona **Add Network Scan Address**.

No.	01
1— Name (Displayed on Printer)	<input type="text"/>
2— Network Type	* Sever FTP <input type="button" value="v"/>
3— Host Address (IP Address or DNS Name)	<input type="text"/>
4— Port Number	<input type="text"/> FTP(21, 5000 - 65535), SMB(139, 5000 - 65535)
5— Login Name (if required by host)	<input type="text"/>
6— Login Password	<input type="text"/>
7— Re-enter Password	<input type="text"/>
8— Name of Shared Directory	<input type="text"/>
	e.g. SMB(Share, Sharedfolder)
9— Subdirectory Path (optional)	<input type="text"/>

Aby wypełnić pola, wpisz informacje w następujący sposób:

1	Name (Displayed on Printer)	Wpisz skróconą nazwę, która ma się pojawiać w Address Book.
---	------------------------------------	---

2	Network Type	Wybierz Server FTP , aby korzystać z serwera FTP. Wybierz Computer SMB , aby zapisać zeskanowane dokumenty w udostępnionym folderze na swoim komputerze.
3	Host Address (IP Address or DNS Name)	Wpisz nazwę lub adres IP serwera FTP lub swojego komputera. Przykłady: <input type="checkbox"/> W przypadku Server FTP : Nazwa serwera: myhost.example.com (myhost: nazwa hosta, przyklad.com: nazwa domeny) Adres IP: 192.168.1.100 <input type="checkbox"/> W przypadku Computer SMB : Nazwa serwera: myhost Adres IP: 192.168.1.100
4	Port Number	Wpisz numer portu serwera. W przypadku wątpliwości można wpisać wartość domyślną 21 dla FTP i 139 dla SMB.
5	Login Name (if required by host)	Wpisz nazwę konta użytkownika, które ma dostęp do udostępnionego folderu w Twoim komputerze lub serwerze FTP.
6	Login Password	Wpisz hasło dla powyższej nazwy użytkownika. Uwaga: W funkcji Skanuj na komputer nie można podać pustego hasła. Sprawdź, czy masz prawidłowe hasło dla konta użytkownika. (Szczegóły dotyczące dodawania hasła do konta użytkownika można znaleźć w „Potwierdzanie Loginu i hasła” na stronie 198).
7	Re-enter Password	Ponownie wpisz swoje hasło.
8	Name of Shared Directory	Tylko w przypadku Computer SMB . Wpisz nazwę udostępnionego foldera w komputerze, w którym chcesz przechowywać zeskanowane dokumenty.

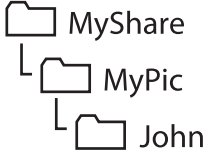
9	Subdirectory Path (optional)	<p>W przypadku Computer SMB:</p> <p>Aby zapisać zeskanowany dokument bezpośrednio w udostępnionym folderze określonym w Name of Shared Directory, zostaw to miejsce puste.</p> <p>Aby zapisać zeskanowany dokument w podfolderze utworzonym w udostępnionym folderze, wpisz ścieżkę do podfoldera w następujący sposób.</p> <p>Przykład: Nazwa udostępnionego folderu: MyShare, nazwa folderu drugiego poziomu: MyPic, nazwa folderu trzeciego poziomu: John</p> <p>W swoim katalogu powinieneś zobaczyć MyShare\MyPic\John.</p> <div style="text-align: center;">  <pre> graph TD MS[MyShare] --- MP[MyPic] MP --- J[John] </pre> </div> <p>W takim przypadku wpisz Subdirectory Path (optional):</p> <p>\MyPic\John</p> <p>W przypadku Server FTP:</p> <p>Wpisz ścieżkę do serwera FTP, w którym chcesz przechowywać zeskanowane dokumenty.</p>
---	-------------------------------------	--

Po zakończeniu konfiguracji drukarki, przejdź do „Wysyłanie zeskanowanego pliku do sieci” na stronie 219.

Korzystanie z *Address Book Editor*

1. Kliknij **Start** — **All Programs (Wszystkie programy)** — **EPSON** — swoją drukarkę — **Address Book Editor**.

Uwaga:

- Jeśli w komputerze zainstalowano wiele sterowników faksu, pojawi się okienko wyboru urządzenia. W takim przypadku, kliknij nazwę wybranej drukarki, znajdującej się na liście **Device Name**.
- Kiedy opcja **Panel Lock Set** jest ustawiona na **Enable**, pojawi się okno **Enter Password**. W takim przypadku wpisz określone wcześniej hasło i kliknij **OK**.

2. Kliknij **OK** w oknie komunikatu „Retrieval Successful”.

3. Kliknij **Tool — New (Device Address Book) — Server**.

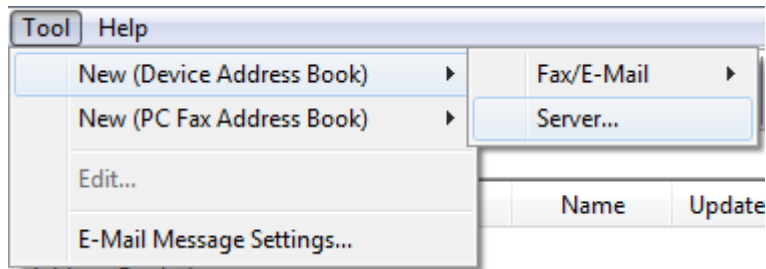

Zostanie wyświetlone okno dialogowe **Server Address**.

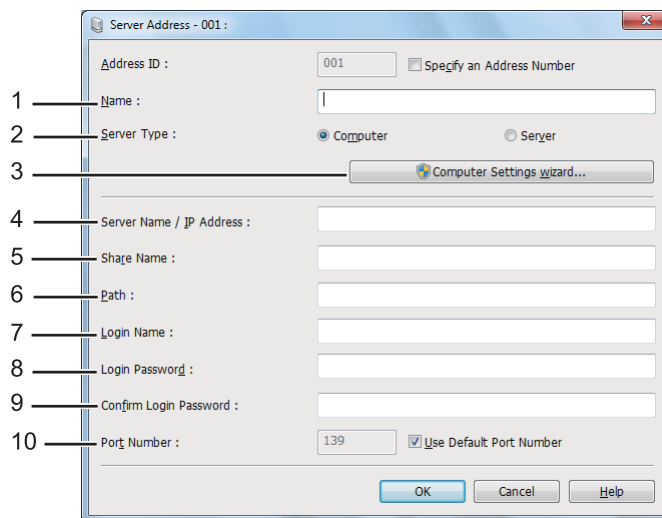

Aby wypełnić pola, wpisz informacje w następujący sposób:

1	Name	Wpisz skróconą nazwę, która ma się pojawiać w Address Book.
2	Server Type	Wybierz Computer , aby zapisać zeskanowane dokumenty w udostępnionym folderze na swoim komputerze. Wybierz Server , aby korzystać z serwera FTP.
3	Computer Settings Wizard	Tylko w przypadku Computer . Kliknięcie tego przycisku otworzy ekran kreatora, który poprowadzi użytkownika przez kolejne działania. Po wykonaniu działań określonych w kreatorze, ustawienia dla Server Address zostaną automatycznie skonfigurowane. Aby uzyskać więcej informacji na ten temat, kliknij przycisk Help .

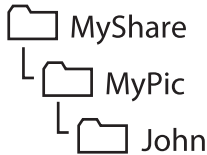
4	Server Name/IP Address	<p>Wpisz nazwę lub adres IP serwera FTP lub swojego komputera.</p> <p>Przykłady:</p> <ul style="list-style-type: none"> <input type="checkbox"/> W przypadku Computer: Nazwa serwera: myhost Adres IP: 192.168.1.100 <input type="checkbox"/> W przypadku Server: Nazwa serwera: myhost.example.com (myhost: nazwa hosta, przykład.com: nazwa domeny) Adres IP: 192.168.1.100
5	Share Name	<p>Tylko w przypadku Computer.</p> <p>Wpisz nazwę udostępnionego foldera w swoim komputerze.</p>
6	Path	<p>W przypadku Computer:</p> <p>Aby zapisać zeskanowany dokument bezpośrednio w udostępnionym folderze określonym w Share Name, zostaw to miejsce puste.</p> <p>Aby zapisać zeskanowany dokument w podfolderze utworzonym w udostępnionym folderze, wpisz ścieżkę do podfoldera w następujący sposób.</p> <p>Przykład: Nazwa udostępnionego folderu: MyShare, nazwa folderu drugiego poziomu: MyPic, nazwa folderu trzeciego poziomu: John</p> <p>W swoim katalogu powinieneś zobaczyć MyShare\MyPic\John.</p> <div style="text-align: center;">  <pre> graph TD MS[MyShare] --- MP[MyPic] MP --- J[John] </pre> </div> <p>W takim przypadku wpisz Path:</p> <p>\MyPic\John</p> <p>W przypadku Server:</p> <p>Wpisz ścieżkę do serwera FTP, w którym chcesz przechowywać zeskanowane dokumenty.</p>
7	Login Name	<p>Wpisz nazwę konta użytkownika, które ma dostęp do udostępnionego folderu w Twoim komputerze lub serwerze FTP.</p>
8	Login Password	<p>Wpisz hasło dla powyższej nazwy użytkownika.</p> <p>Uwaga: W funkcji Skanuj na serwer/Skanuj na komputer nie można podać pustego hasła. Sprawdź, czy masz prawidłowe hasło dla konta użytkownika. (Szczegóły dotyczące dodawania hasła do konta użytkownika można znaleźć w „Potwierdzanie Loginu i hasła” na stronie 198).</p>

9	Confirm Login Password	Ponownie wpisz swoje hasło.
10	Port Number	Wpisz numer portu. W przypadku wątpliwości można wpisać wartość domyślną 139 dla SMB i 21 dla FTP.

Po zakończeniu konfiguracji drukarki, przejdź do „Wysyłanie zeskanowanego pliku do sieci” na stronie 219.





Wysyłanie zeskanowanego pliku do sieci

1. Załaduj dokument(y) do automatycznego podajnika dokumentu (ADF) drukowaną stroną do góry, zaczynając od górnej krawędzi lub ułóż pojedynczy dokument na szybie dokumentu drukowaną stroną do dołu i zamknij pokrywę dokumentu.

Patrz również:

„Wykonywanie kopii z automatycznego podajnika dokumentu (ADF)” na stronie 172



„Wykonywanie kopii z szyby na dokument” na stronie 170

2. Naciśnij przycisk  (**Scan**).
3. Wybierz `Scan to Network`, a następnie naciśnij przycisk .
4. Wybierz `Scan to`, a następnie naciśnij przycisk .
5. Wybierz `Computer (Network)`, `Server (FTP)` lub `Search Address Book`, a następnie naciśnij przycisk .

`Computer (Network)`: Umożliwia zapisanie zeskanowanych dokumentów w komputerze za pomocą protokołu SMB.

`Server (FTP)`: Umożliwia zapisanie zeskanowanych dokumentów w komputerze za pomocą protokołu FTP.

`Search Address Book`: Wybierz adres serwera zarejestrowany w Address Book.

6. Wybierz miejsce docelowe, w którym chcesz zapisać zeskanowane dokumenty, a następnie naciśnij przycisk .
7. W razie konieczności dopasuj indywidualnie opcje skanowania.
8. Naciśnij przycisk  (**Start**), aby wysłać plik zawierający zeskanowany dokument(y).

Skanowanie na nośnik danych USB

Funkcja Scan to USB Memory umożliwia zeskanowanie dokumentów i zapisanie zeskanowanych danych na nośniku danych USB. Aby zeskanować i zapisać dokumenty, postępuj zgodnie z poniższymi krokami:

1. Załaduj dokument(y) do automatycznego podajnika dokumentu (ADF) drukowaną stroną do góry, zaczynając od górnej krawędzi lub ułóż pojedynczy dokument na szybie dokumentu drukowaną stroną do dołu i zamknij pokrywę dokumentu.

Patrz również:

- „Wykonywanie kopii z automatycznego podajnika dokumentu (ADF)” na stronie 172
 - „Wykonywanie kopii z szyby na dokument” na stronie 170
2. Włóż nośnik danych USB do przedniego portu USB drukarki.

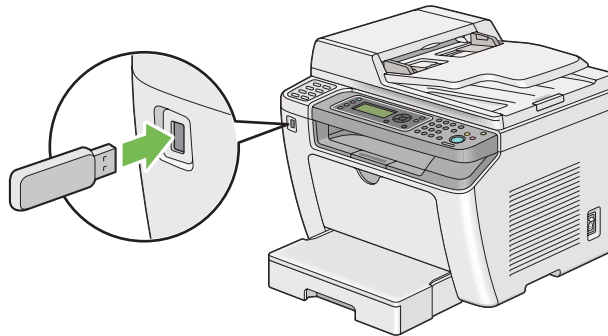

Pojawi się USB Memory.

3. Wybierz **Scan to**, a następnie naciśnij przycisk **OK**.
4. Aby zapisać plik, wybierz **Save to USB Drive** lub folder, a następnie naciśnij przycisk **OK**.
5. Wybierz opcje skanowania zgodnie z wymaganiami.
6. Naciśnij przycisk **Start**.

Po zakończeniu skanowania, na panelu LCD pojawi się żądanie kolejnej strony. Wybierz **No** lub **Yes**, a następnie naciśnij przycisk **OK**.

Jeśli zostanie wybrana opcja **Yes**, należy wybrać **Continue** lub **Cancel**, a następnie nacisnąć przycisk .

Wysyłanie E-mail'a z zeskanowanym obrazem

Wysłanie z drukarki e-maila z dołączonym zeskanowanym obrazem będzie łatwiejsze, jeśli posiada się książkę adresową. Książkę adresową można utworzyć za pomocą EpsonNet Config. Patrz „Dodawanie wpisu do Address Book.” na stronie 221, aby uzyskać więcej informacji.

Dodawanie wpisu do Address Book.

Następująca procedura wykorzystuje Windows 7 jako przykład.

1. Uruchom przeglądarkę internetową.
2. W pasku adresu wpisz adres IP drukarki, a następnie naciśnij klawisz **Enter**.

W przeglądarce pojawia się EpsonNet Config.

Uwaga:

Informacje o tym, jak sprawdzić adres IP drukarki można znaleźć w „Sprawdzanie ustawień IP” na stronie 47.

3. Kliknij kartę **Address Book**.

Jeśli użytkownik zostanie poproszony o podanie nazwy użytkownika i hasła, należy wprowadzić prawidłową nazwę użytkownika i hasło.

Uwaga:

Domyślnym identyfikatorem użytkownika i hasłem są puste obydwa pola (NULL).

4. W **Fax / E-mail**, kliknij **Personal Address**.

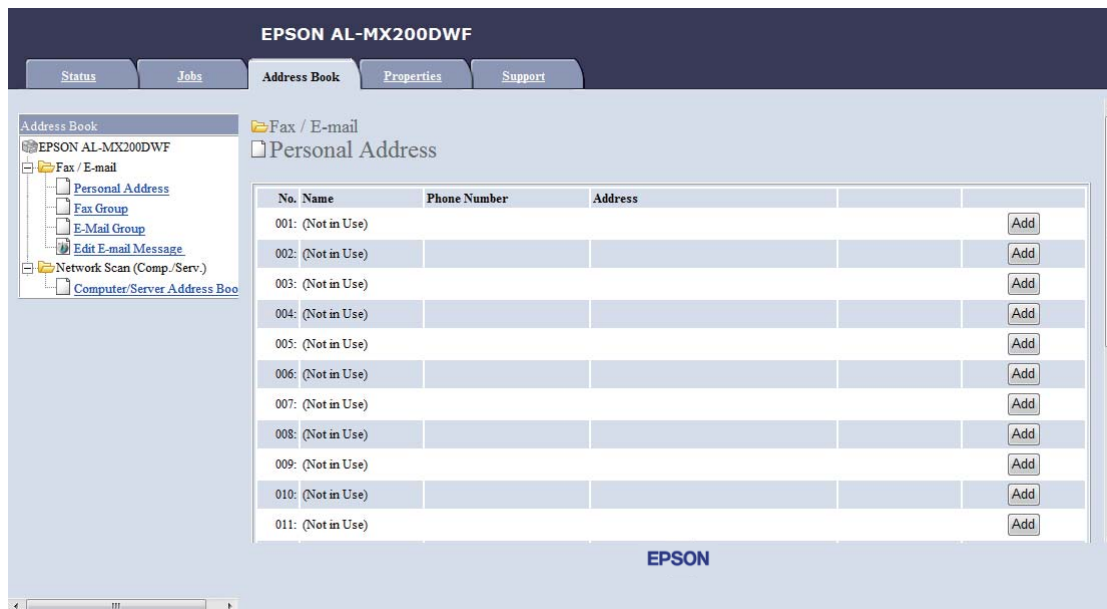

5. Wybierz nieużywany numer i kliknij **Add**.

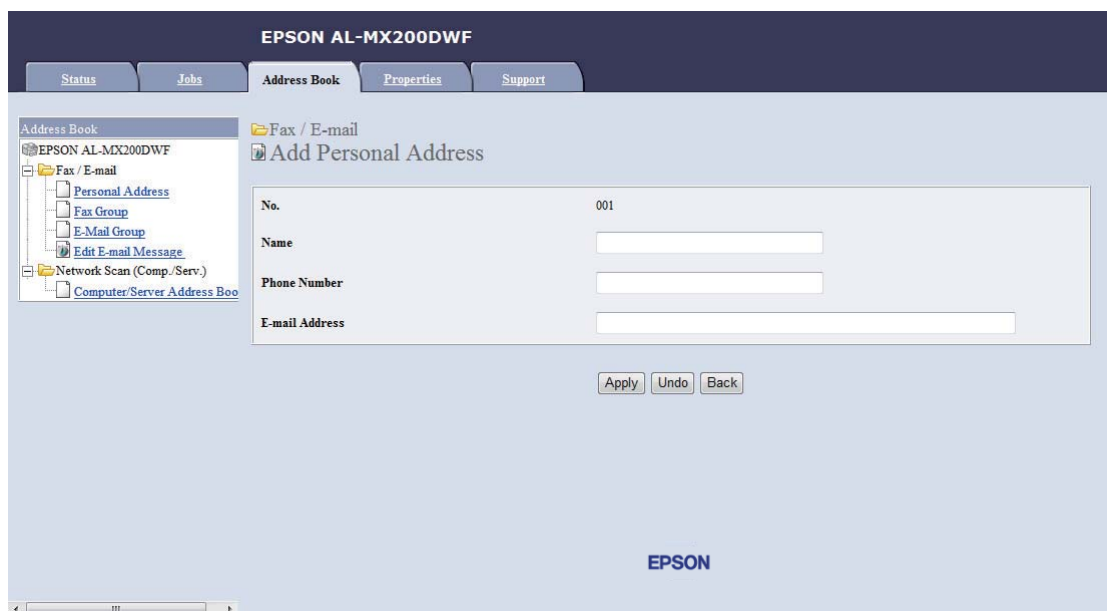

Pojawi się strona **Add Personal Address**.

6. W polach **Name**, **Phone Number** i **E-mail Address** wprowadź nazwę, numer telefonu i adres e-mail.
7. Kliknij przycisk **Apply**.

Konfigurowanie serwera SMTP

Aby skorzystać z funkcji Scan to E-Mail, najpierw należy skonfigurować informacje serwera SMTP (Simple Mail Transfer Protocol - pol. Prosty protokół przesyłania poczty elektronicznej). SMTP to protokół umożliwiający przesyłanie wiadomości e-mail.

Poniższą procedurę przedstawiono na przykładzie Windows 7.

1. Uruchom przeglądarkę internetową.
2. W pasku adresu wpisz adres IP drukarki, a następnie naciśnij klawisz **Enter**.

W przeglądarce pojawia się EpsonNet Config.

Uwaga:

Informacje o tym, jak sprawdzić adres IP drukarki można znaleźć w „Sprawdzanie ustawień IP” na stronie 47.

3. Kliknij kartę **Properties**.

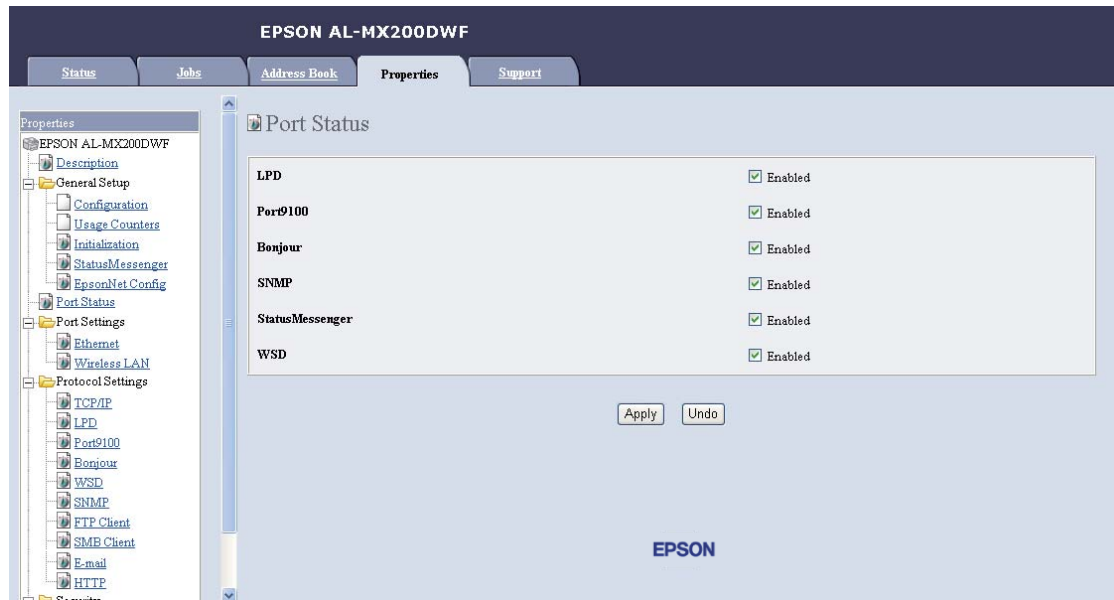
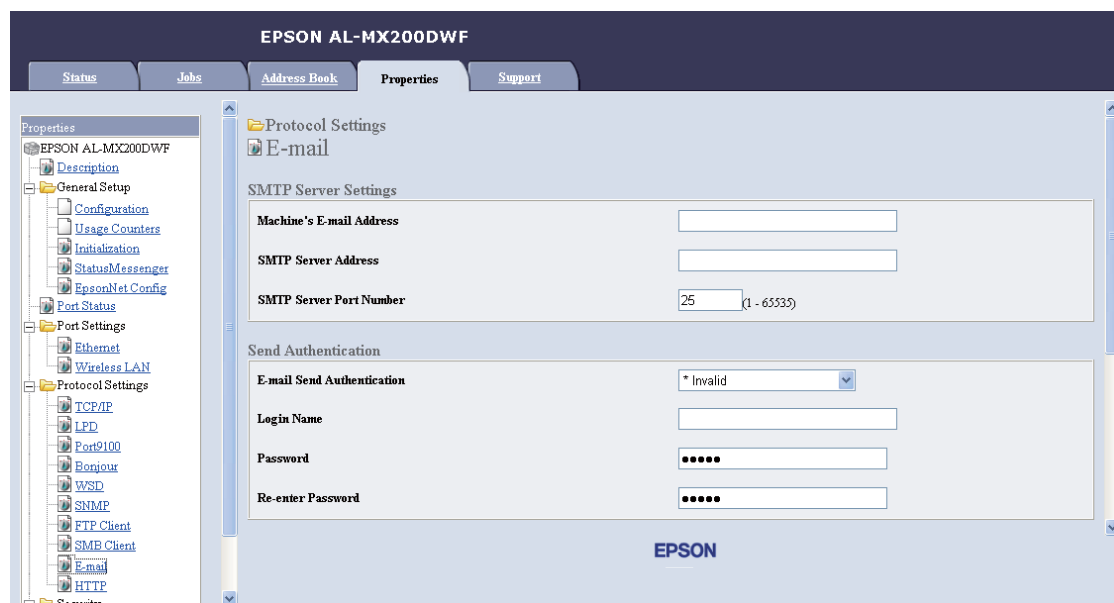
4. Kliknij **Port Status**.5. Sprawdź, czy dla **SNMP** zaznaczono pole wyboru **Enabled**.6. W **Protocol Settings**, kliknij **E-mail**.7. Wpisz ustawienia e-mail, a następnie kliknij **Apply**.

Uwaga:





- W zależności od środowiska konieczne może być również ustawienie **Send Authentication**.
- W razie konieczności proszę skontaktować się z administratorem systemu, aby uzyskać ustawienia e-mail.

Wysyłanie e-mail'a z zeskanowanym plikiem

1. Załaduj dokument(y) do automatycznego podajnika dokumentu (ADF) drukowaną stroną do góry, zaczynając od górnej krawędzi lub ułóż pojedynczy dokument na szybie dokumentu drukowaną stroną do dołu i zamknij pokrywę dokumentu.

Patrz również:



- „Wykonywanie kopii z automatycznego podajnika dokumentu (ADF)” na stronie 172
- „Wykonywanie kopii z szyby na dokument” na stronie 170

2. Naciśnij przycisk  (**Scan**).
3. Wybierz **Scan to E-Mail**, a następnie naciśnij przycisk .
4. Wybierz **E-Mail to**, a następnie naciśnij przycisk .
5. Wybierz wymienione poniżej ustawienie, a następnie naciśnij przycisk .

Keypad: Wprowadź bezpośrednio adres e-mail, a następnie naciśnij przycisk .

Address Book: Wybierz adres e-mail zarejestrowany w Address Book e-mail, a następnie naciśnij przycisk .

E-Mail Group: Wybierz grupę e-mail zarejestrowaną w Grupach e-mail'i, a następnie naciśnij przycisk .

Search Address Book: Wpisz tekst, który chcesz wyszukać w Address Book e-mail, a następnie naciśnij przycisk . Wybierz adres e-mail z listy, a następnie naciśnij przycisk .

Uwaga:

Zanim na panelu operatora będzie można wybrać Address Book, należy zarejestrować odbiorców e-mail.

6. Wybierz opcje skanowania zgodnie z wymaganiami.

7. Naciśnij przycisk  (**Start**), aby wysłać e-mail.





Dostosowywanie opcji skanowania

Zmiana ustawień domyślnych skanowania

Pełną listę wszystkich ustawień domyślnych można znaleźć w „Defaults Settings” na stronie 317.

Ustawianie rodzaju pliku zeskanowanego obrazu

Aby określić rodzaj pliku zeskanowanego obrazu:

1. Naciśnij przycisk **System**.
2. Wybierz `Defaults Settings`, a następnie naciśnij przycisk .
3. Wybierz `Scan Defaults`, a następnie naciśnij przycisk .
4. Wybierz `File Format`, a następnie naciśnij przycisk .
5. Wybierz rodzaj, a następnie naciśnij przycisk .



Dostępne rodzaje:

- PDF (ustawienie domyślne)
- MultiPageTIFF
- TIFF
- JPEG

Ustawianie trybu koloru

Obraz można skanować jako kolorowy lub czarno-biały. Wybór opcji czarno-białej znacząco zmniejsza rozmiar pliku zeskanowanych obrazów. Obraz zeskanowany w kolorze będzie miał większy rozmiar pliku niż ten sam obraz zeskanowany jako czarno-biały.





1. Naciśnij przycisk **System**.
2. Wybierz `Defaults Settings`, a następnie naciśnij przycisk .

3. Wybierz `Scan Defaults`, a następnie naciśnij przycisk .
4. Wybierz `Color`, a następnie naciśnij przycisk .
5. Wybierz jedną z następujących opcji, a następnie naciśnij przycisk 
 - `Black & White`: Umożliwia skanowanie czarno-białe. Opcja dostępna jest tylko wtedy, gdy `File Format` jest ustawiony na `PDF`.
 - `Grayscale`: Umożliwia skanowanie w skali szarości.
 - `Color`: Umożliwia skanowanie w kolorze. (ustawienie domyślne)
 - `Color(Photo)`: Umożliwia skanowanie w kolorze. Opcja odpowiednia dla obrazów fotograficznych.

Ustawianie rozdzielczości skanowania

Użytkownik może zmienić rozdzielczość skanowania, w zależności od sposobu, w jaki chce wykorzystać zeskanowany obraz. Rozdzielczość skanu wpływa zarówno na rozmiar jak i jakość obrazu w pliku z zeskanowanym obrazem. Im wyższa rozdzielczość skanowania, tym większy rozmiar pliku.

Aby wybrać rozdzielczość skanowania:

1. Naciśnij przycisk **System**.
2. Wybierz `Defaults Settings`, a następnie naciśnij przycisk .
3. Wybierz `Scan Defaults`, a następnie naciśnij przycisk .
4. Wybierz `Resolution`, a następnie naciśnij przycisk .
5. Wybierz jedną z następujących opcji, a następnie naciśnij przycisk 
 - `200 x 200dpi`: Zapewnia najniższą rozdzielczość i najmniejszy rozmiar pliku. (ustawienie domyślne)
 - `300 x 300dpi`: Zapewnia średnią rozdzielczość i średni rozmiar pliku.
 - `400 x 400dpi`: Zapewnia wysoką rozdzielczość i duży rozmiar pliku.
 - `600 x 600dpi`: Zapewnia najwyższą rozdzielczość i największy rozmiar pliku.

Ustawianie rozmiaru dokumentu

Aby określić rozmiar dokumentu źródłowego:

1. Naciśnij przycisk **System**.
2. Wybierz **Defaults Settings**, a następnie naciśnij przycisk **OK**.
3. Wybierz **Scan Defaults**, a następnie naciśnij przycisk **OK**.
4. Wybierz **Document Size**, a następnie naciśnij przycisk **OK**.
5. Wybierz rozmiar papieru, aby określić obszar, który ma zostać zeskanowany, a następnie naciśnij przycisk **OK**.

Ustawieniem domyślnym jest A4 – 210x297mm.

Automatyczne usuwanie różnic w tle

Podczas skanowania dokumentów z ciemnym tłem, takich jak gazety, drukarka może automatycznie wykryć tło i wybielić skanowany obraz.

Aby włączyć/wyłączyć automatyczne usuwanie tła:





1. Naciśnij przycisk **System**.
2. Wybierz **Defaults Settings**, a następnie naciśnij przycisk **OK**.
3. Wybierz **Scan Defaults**, a następnie naciśnij przycisk **OK**.
4. Wybierz **Auto Exposure**, a następnie naciśnij przycisk **OK**.
5. Wybierz **On** lub **Off**, a następnie naciśnij przycisk **OK**.

Ustawieniem domyślnym jest **On**.

Zmiana ustawień skanowania dla jednego zadania







Skanowanie na komputer

Aby podczas skanowania na komputer czasowo zmienić dane ustawienie skanowania:

1. Naciśnij przycisk  (**Scan**).
2. Wybierz miejsce docelowe, w którym chcesz zapisać zeskanowane obrazy, a następnie naciśnij przycisk .
3. Wybierz żądany element menu, a następnie naciśnij przycisk .
4. Wybierz żądane ustawienie lub wprowadź żądaną wartość przy użyciu klawiatury numerycznej, a następnie naciśnij przycisk .
5. Powtórz kroki 3 i 4, tak jak będzie to konieczne.
6. Naciśnij przycisk  (**Start**), aby rozpocząć skanowanie.

Wysyłanie zeskanowanych obrazów E-mailem

Aby podczas wysyłania zeskanowanego obrazu email'em czasowo zmienić dane ustawienie skanowania:

1. Naciśnij przycisk  (**Scan**).
2. Wybierz Scan to E-Mail, a następnie naciśnij przycisk .
3. Wybierz odbiorcę e-mail'a, a następnie naciśnij przycisk .
4. Wybierz żądany element menu, a następnie naciśnij przycisk .
5. Wybierz żądane ustawienie lub wprowadź żądaną wartość przy użyciu klawiatury numerycznej, a następnie naciśnij przycisk .
6. Powtórz kroki 4 i 5, tak jak będzie to konieczne.
7. Naciśnij przycisk  (**Start**), aby rozpocząć skanowanie.

Rozdział 8

Faksowanie:

Podłączenie linii telefonicznej

Uwaga:

- ❑ Jeśli ustawienie Service Lock dla FAX jest ustawione na Password Locked, aby korzystać z funkcji faksu należy wprowadzić czterocyfrowe hasło. Jeśli ustawienie Service Lock jest ustawione na Locked, funkcja faksu jest wyłączona, a na panelu LCD nie jest wyświetlane menu. Więcej informacji na ten temat znajduje się w sekcji „Service Lock” na stronie 314.
 - ❑ Drukarki nie należy podłączać bezpośrednio do DSL (digital subscriber line - pol. cyfrowa linia abonencka). Może to spowodować uszkodzenie drukarki. Aby skorzystać z DSL, konieczne będzie zastosowanie odpowiedniego filtra DSL. W kwestii informacji na temat filtra DSL należy skontaktować się ze swoim dostawcą usług.
1. Włóż jeden koniec przewodu linii telefonicznej do gniazdka w drukarce, a drugi do aktywnego gniazdka.

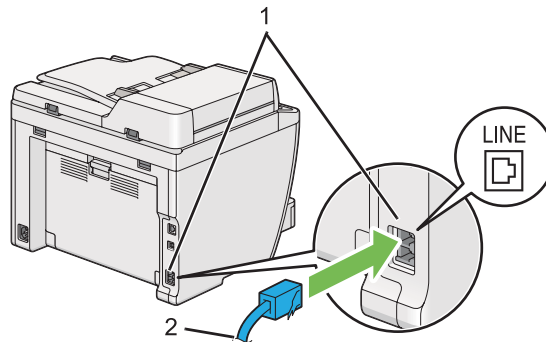

1	Gniazdko
2	Do gniazdka

Uwaga:

Dołączony przewód linii telefonicznej posiada cztery styki. Do podłączenia linii telefonicznej zaleca się użycie przewodu telefonicznego z czterema stykami i gniazdka z czterema kontaktami.

2. Aby podłączyć telefon i/lub automatyczną sekretarkę do drukarki, włóż przewód telefonu lub automatycznej sekretarki do gniazdka telefonicznego (PHONE).

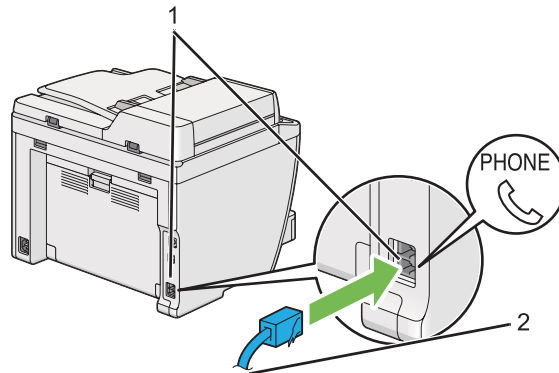

1	Gniazdko telefoniczne
2	Do zewnętrznego telefonu lub automatycznej sekretarki

Konfigurowanie początkowych ustawień faksu

Ustawianie regionu

Aby korzystać z usługi faksu w drukarce, należy ustawić region, w którym używana jest drukarka.

1. Naciśnij przycisk **System**.
2. Wybierz Admin Menu, a następnie naciśnij przycisk **OK**.
3. Wybierz Fax Settings, a następnie naciśnij przycisk **OK**.
4. Wybierz Region, a następnie naciśnij przycisk **OK**.
5. Wybierz ustawienia regionalne drukarki, a następnie naciśnij przycisk **OK**.
6. Kiedy na panelu LCD pojawi się Restart System, wybierz Yes, a następnie naciśnij przycisk **OK**.



Aby zastosować ustawienia, drukarka uruchomi się ponownie.

Uwaga:

Zmiana ustawienia Region inicjuje wszystkie informacje określone dla drukarki.



Ustawianie identyfikatora drukarki

Konieczne może być wskazanie numeru faksu na każdym wysyłanym fakcie. Identyfikator drukarki, zawierający numer faksu oraz imię i nazwisko użytkownika lub nazwę firmy będzie wydrukowany na górze każdej strony wysyłanej z drukarki.

1. Naciśnij przycisk **System**.
2. Wybierz Admin Menu, a następnie naciśnij przycisk .
3. Wybierz Fax Settings, a następnie naciśnij przycisk .
4. Wybierz Your Fax Number, a następnie naciśnij przycisk .
5. Za pomocą klawiatury numerycznej wpisz numer faksu.



Uwaga:

Jeśli w trakcie wpisywania numeru zrobisz błąd, naciśnij przycisk **C (Clear)**, aby usunąć ostatnią cyfrę.

6. Potwierdź, czy numer na panelu LCD jest poprawny, a następnie naciśnij przycisk .
7. Wybierz Company Name, a następnie naciśnij przycisk .
8. Za pomocą klawiatury numerycznej wpisz swoją nazwę lub nazwę firmy.

Symbole specjalne można wprowadzać naciskając przyciski 1, * i #, jak również za pomocą klawiatury alfanumerycznej.





Szczegółowe informacje dotyczące wprowadzania znaków alfanumerycznych za pomocą klawiatury numerycznej można znaleźć w „Korzystając z klawiatury numerycznej” na stronie 338.

9. Potwierdź, czy nazwa na panelu LCD jest poprawna, a następnie naciśnij przycisk .
10. Naciskaj przycisk  (**Back**), aż na panelu LCD pojawi się Select Function.

Ustawianie godziny i daty





Uwaga:

W przypadku przerwy w zasilaniu konieczne może być ponowne ustawienie godziny i daty.

1. Naciśnij przycisk **System**.
2. Wybierz Admin Menu, a następnie naciśnij przycisk .
3. Wybierz System Settings, a następnie naciśnij przycisk .
4. Wybierz Clock Settings, a następnie naciśnij przycisk .
5. Wybierz Set Date, a następnie naciśnij przycisk .
6. Wpisz prawidłową datę korzystając z klawiatury numerycznej lub wybierz prawidłową datę.



Uwaga:





Jeśli w trakcie wpisywania numerów zrobisz błąd, naciśnij przycisk , aby ponownie wprowadzić cyfrę.

7. Potwierdź, czy data na panelu LCD jest poprawna, a następnie naciśnij przycisk .
8. Wybierz Set Time, a następnie naciśnij przycisk .
9. Wpisz prawidłową godzinę korzystając z klawiatury numerycznej lub wybierz prawidłową godzinę.
10. Potwierdź, czy godzina na panelu LCD jest poprawna, a następnie naciśnij przycisk .
11. Naciskaj przycisk  (**Back**), aż na panelu LCD pojawi się Select Function.

Zmiana trybu zegara

Aktualną godzinę można ustawić w formacie 12 lub 24 godzinnym.

1. Naciśnij przycisk **System**.
2. Wybierz Admin Menu, a następnie naciśnij przycisk .
3. Wybierz System Settings, a następnie naciśnij przycisk .

4. Wybierz `Clock Settings`, a następnie naciśnij przycisk .
5. Wybierz `Time Format`, a następnie naciśnij przycisk .
6. Wybierz żądany format, a następnie naciśnij przycisk .
7. Naciskaj przycisk  (**Back**), aż na panelu LCD pojawi się `Select Function`.

Wysyłanie faksu

Użytkownik może wysłać dane z drukarki.







Ładowanie dokumentu źródłowego do automatycznego podajnika dokumentu (ADF)

Ważne:

Do ADF nie należy ładować więcej niż 50 arkuszy, nie należy również dopuścić, aby w tacy odbiorczej dokumentu znalazło się więcej niż 50 arkuszy. Tacę odbiorczą dokumentu należy opróżniać zanim znajdzie się w niej 50 arkuszy, w przeciwnym wypadku źródłowe dokumenty mogą się zniszczyć.

Uwaga:

- Aby uzyskać najlepszą jakość skanowania, szczególnie w przypadku obrazów w skali szarości, należy korzystać z szyby na dokument, a nie z ADF.
- Do ADF nie wolno ładować następujących dokumentów. Należy je umieścić na szybie na dokumenty.

	Zawinięte dokumenty		Przedziurkowany papier
	Lekkie dokumenty		Pozaginane, zgniecione lub podarte dokumenty
	Dokumenty zawierające wycięte i wklejone elementy		Kalka maszynowa

1. Załaduj dokument(y) w ADF stroną zadrukowaną do góry, najpierw wkładając górną krawędź. Następnie dopasuj prowadnice dokumentu do odpowiedniego rozmiaru dokumentu.

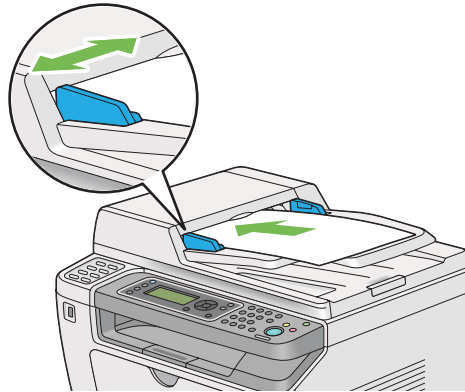

2. Dostosuj rozdzielczość dokumentu korzystając z „Resolution” na stronie 236.

Ładowanie dokumentu źródłowego na szybę na dokument

1. Otwórz pokrywę dokumentu.

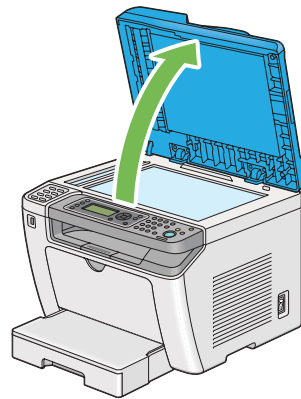

2. Ułóż pojedynczy dokument na szybie dokumentu zadrukowaną stroną do dołu i wyrównaj go z oznaczeniem na szybie w górnym lewym rogu szyby na dokument.

**Przeostroga:**

Nie należy przykładać nadmiernej siły, aby przytrzymać na szybie gruby dokument. Może to spowodować pęknięcie szyby i obrażenia.

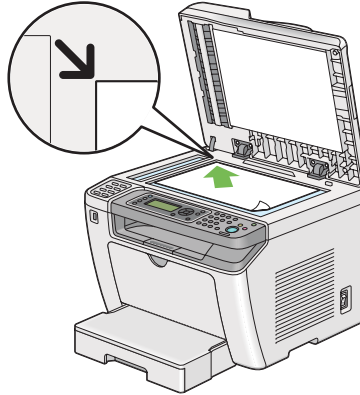



3. Dostosuj rozdzielczość dokumentu korzystając z „Resolution” na stronie 236.
4. Zamknij pokrywę dokumentu.

Uwaga:

- Sprawdź, czy w automatycznym podajniku dokumentu (ADF) nie ma żadnego dokumentu. Jeśli w ADF wykryto dokument, będzie on nadrzędny w stosunku do dokumentu na szybie na dokument.
- W czasie faksowania strony z książki lub magazynu należy podnieść pokrywę dokumentu, tak aby zawiasy zostały zablokowane ogranicznikiem, a następnie zamknąć pokrywę. Jeśli książka lub magazyn są grubsze niż 20 mm, faksowanie należy rozpocząć z otwartą pokrywą.

Resolution

Możliwe jest określenie poziomu rozdzielczości stosowanej w czasie przesyłania faksu.

1. Naciśnij przycisk  (**Fax**).
2. Wybierz Resolution, a następnie naciśnij przycisk .
3. Wybierz żądany element menu, a następnie naciśnij przycisk .

Standard*	Odpowiednia dla dokumentów ze znakami o normalnym rozmiarze.
Fine	Odpowiednia dla dokumentów zawierających małe znaki lub cienkie linie lub dokumentów wydrukowanych przy użyciu drukarki igłowej.

SuperFine(203dpi)	Odpowiednia dla dokumentów zawierających wyjątkowo drobne szczegóły. Tryb SuperFine(203dpi) działa tylko wtedy, gdy zdalne urządzenie faksu również obsługuje bardzo wysoką rozdzielczość. Patrz informacje poniżej.
SuperFine(406dpi)	Odpowiednia dla dokumentów zawierających zdjęcia.



* Ustawienie domyślne menu

Uwaga:

Faksy skanowane i przesyłane w trybie SuperFine(203dpi) są odbierane przez urządzenie odbiorcze w najwyższej rozdzielczości.

Document Type

Możliwe jest wybranie domyślnego rodzaju dokumentu dla aktualnego faksowania.



1. Naciśnij przycisk  (**Fax**).
2. Wybierz Document Type, a następnie naciśnij przycisk .
3. Wybierz żądane ustawienie, a następnie naciśnij przycisk .

Text*	Odpowiednia dla dokumentów zawierających tekst.
Photo	Odpowiednia dla dokumentów zawierających zdjęcia.

* Ustawienie domyślne menu

Lighten/Darken

Użytkownik może regulować kontrast, tak aby wysłać faksem obrazy jaśniejsze lub ciemniejsze od dokumentu źródłowego.

1. Naciśnij przycisk  (**Fax**).
2. Wybierz Lighten/Darken, a następnie naciśnij przycisk .
3. Wybierz żądane ustawienie, a następnie naciśnij przycisk .

Lighten2	Pozwala na wysłanie faksu jaśniejszego od dokumentu źródłowego. Dobrze sprawdza się w przypadku ciemnych wydruków.
Lighten1	
Normal*	Dobrze sprawdza się w przypadku dokumentów pisanych na maszynie lub drukowanych.
Darken1	Pozwala na wysłanie faksu ciemniejszego od dokumentu źródłowego. Dobrze sprawdza się przy jasnym druku lub delikatnych znakowaniach ołówkiem.
Darken2	

* Ustawienie domyślne menu

Wprowadzanie przerwy

W niektórych systemach telefonicznych wymagane jest wybranie kodu dostępu i oczekiwanie na drugi sygnał wybierania. Aby kod dostępu zadziałał należy wprowadzić przerwę. Na przykład: zanim wprowadzisz numer telefonu, wpisz kod dostępu 9, a następnie naciśnij przycisk **Redial/Pause**. Na panelu LCD pojawi się „-”, aby wskazać, że należy wprowadzić przerwę.

Wysyłanie faksu z pamięci

1. Załaduj dokument(y) do automatycznego podajnika dokumentu (ADF) drukowaną stroną do góry, zaczynając od górnej krawędzi lub ułóż pojedynczy dokument na szybie dokumentu drukowaną stroną do dołu i zamknij pokrywę dokumentu.

Patrz również:

- „Ładowanie dokumentu źródłowego do automatycznego podajnika dokumentu (ADF)” na stronie 234
- „Ładowanie dokumentu źródłowego na szybę na dokument” na stronie 235

2. Naciśnij przycisk  (**Fax**).
3. Dostosuj rozdzielczość dokumentu do faksu.

Patrz również:

- „Resolution” na stronie 236
- „Lighten/Darken” na stronie 237

4. Wybierz numer faksu w jeden z następujących sposobów:

- ❑ Wybierz **Fax to**, a następnie naciśnij przycisk **OK**. Wybierz **Keypad**, a następnie naciśnij przycisk **OK**. Za pomocą klawiatury numerycznej wpisz numer faksu urządzenia zdalnego, a następnie naciśnij przycisk **OK**.
- ❑ Naciśnij przycisk **one-touch**, a następnie naciśnij przycisk **OK**.
- ❑ Naciśnij przycisk **Address Book**, wybierz **All Entries**, **Group Dial** lub **Search** za pomocą przycisku **▼**, a następnie naciśnij przycisk **OK**.

All Entries	Pozwala na wyświetlenie zarejestrowanych numerów faksu. Naciśnij przycisk ▶ , aby wybrać odbiorców, a następnie naciśnij przycisk OK .
Group Dial	Naciśnij przycisk ▶ , aby wybrać odbiorców, a następnie naciśnij przycisk OK .
Search	Wprowadź tekst, dla którego chcesz wyszukać w Address Book numer faksu, a następnie naciśnij przycisk OK . Naciśnij przycisk ▶ , aby wybrać odbiorców, a następnie naciśnij przycisk OK .

- ❑ Naciśnij przycisk **Redial/Pause**, aby wybrać ponownie, a następnie naciśnij przycisk **OK**.
- ❑ Naciśnij przycisk **Speed Dial**. Za pomocą klawiatury numerycznej wpisz numer szybkiego wybierania używając liczb od 01 do 99, a następnie naciśnij przycisk **OK**.

Uwaga:

Zanim użytkownik będzie mógł korzystać z przycisków *one-touch*, należy zarejestrować numer do szybkiego wybierania od 01 do 08. Więcej informacji dotyczących zapisania numeru znajduje się w sekcji „Zapisywanie numeru faksu do szybkiego wybierania z panelu operatora” na stronie 251.

5. Naciśnij przycisk **Start**, aby zeskanować i zapisać dokument w pamięci.

Kiedy używana jest szyba na dokument, na panelu LCD pojawi się żądanie kolejnej strony. Jeśli wysłanych jest więcej stron, wybierz **Yes**, połóż nową stronę i wybierz **Continue**, powtórz te działania dla pozostałych stron, a następnie naciśnij przycisk **OK**. W przeciwnym wypadku wybierz **No** i naciśnij przycisk **OK**.

Drukarka wybiera numer faksu i wysyła faks, w chwili gdy odpowie faks zdalny.

Uwaga:

Zadanie faksowania można w dowolnej chwili przesyłania anulować, naciskając przycisk **Stop**.

Ręczne wysyłanie faksu

1. Załaduj dokument(y) do automatycznego podajnika dokumentu (ADF) drukowaną stroną do góry, zaczynając od górnej krawędzi lub ułóż pojedynczy dokument na szybie dokumentu drukowaną stroną do dołu i zamknij pokrywę dokumentu.

Patrz również:

- „Ładowanie dokumentu źródłowego do automatycznego podajnika dokumentu (ADF)” na stronie 234





- „Ładowanie dokumentu źródłowego na szybę na dokument” na stronie 235

2. Naciśnij przycisk  (**Fax**).
3. Dostosuj rozdzielczość dokumentu do faksu.

Patrz również:

- „Resolution” na stronie 236

- „Lighten/Darken” na stronie 237

4. Wybierz OnHook, a następnie naciśnij przycisk .
5. Wybierz On, a następnie naciśnij przycisk .
6. Za pomocą klawiatury numerycznej wpisz numer faksu urządzenia zdalnego.
7. Uruchom przesyłanie faksu.
 - Jeśli dokument jest załadowany do ADF, naciśnij przycisk  (**Start**).
 - Jeśli dokument jest załadowany na szybę dokumentu, naciśnij przycisk , wybierz żądane ustawienie, a następnie naciśnij przycisk .

Uwaga:

Zadanie faksowania można w dowolnej chwili przesyłania anulować, naciskając przycisk  (**Stop**).

Potwierdzenie przesłania

Po wysłaniu ostatniej strony dokumentu, drukarka sygnalizuje to dźwiękowo i powraca do trybu gotowości.

Jeśli w czasie wysyłania faksu wystąpi błąd, na panelu LCD pojawia się komunikat o błędzie.

Jeśli otrzymasz komunikat o błędzie, naciśnij przycisk , aby usunąć komunikat i ponownie spróbować wysłać dokument.

Użytkownik może tak ustawić drukarkę, aby po każdym przesłaniu faksu drukowany był raport potwierdzający.

Patrz również:

„Drukowanie raportu” na stronie 273

Automatyczne ponowne wybieranie numeru

Jeśli wybrany numer jest zajęty lub po wysłaniu faksu brak jest odpowiedzi, drukarka ponownie automatycznie wybierze ten numer co minutę, tyle razy ile określono w ustawieniach ponownego wybierania.

Aby zmienić odstęp pomiędzy kolejnym wybieraniem numeru oraz liczbę prób wybrania numeru, patrz „Redial Delay” na stronie 296 i „Number of Redial” na stronie 296.

Uwaga:

Jeśli numer faksu zostanie wprowadzony ręcznie, drukarka nie będzie automatycznie ponownie wybierała tego numeru.

Wysyłanie faksu z opóźnieniem

Tryb Delayed Start można wykorzystać do zapisania zeskanowanych dokumentów i wysłania ich w określonym terminie, tak aby skorzystać z niższych stawek za rozmowy zamiejscowe.

1. Załaduj dokument(y) do automatycznego podajnika dokumentu (ADF) drukowaną stroną do góry, zaczynając od górnej krawędzi lub ułóż pojedynczy dokument na szybie dokumentu drukowaną stroną do dołu i zamknij pokrywę dokumentu.

Patrz również:

- „Ładowanie dokumentu źródłowego do automatycznego podajnika dokumentu (ADF)” na stronie 234
- „Ładowanie dokumentu źródłowego na szybę na dokument” na stronie 235

2. Naciśnij przycisk  (Fax).

3. Dostosuj rozdzielczość dokumentu do faksu.

Patrz również:

- „Resolution” na stronie 236
- „Lighten/Darken” na stronie 237

4. Wybierz **Delayed Start**, a następnie naciśnij przycisk **OK**.
5. Wybierz **On**, a następnie naciśnij przycisk **OK**.
6. Za pomocą klawiatury numerycznej wpisz godzinę rozpoczęcia lub naciśnij przycisk **▲** lub **▼**, aby wybrać godzinę rozpoczęcia, a następnie naciśnij przycisk **OK**.
7. Wybierz **Fax to**, a następnie naciśnij przycisk **OK**.
8. Wybierz **Keypad**, a następnie naciśnij przycisk **OK**.
9. Za pomocą klawiatury numerycznej wpisz numer faksu, na który przesyłany jest dokument, a następnie naciśnij przycisk **OK**.

Można również użyć szybkiego lub grupowego wybierania numerów.

Patrz również:

„Wybieranie automatyczne” na stronie 251

10. Naciśnij przycisk **Start**.

Po aktywowaniu trybu **Delayed Start**, drukarka skanuje i przechowuje w pamięci wszystkie dokumenty i wysyła je o określonej godzinie. Po wysłaniu faksu dane są usuwane z pamięci.

Wysyłanie faksu z wykorzystaniem sterownika (Faks bezpośredni)

Faks można wysłać bezpośrednio z komputera z systemem operacyjnym Microsoft® Windows® lub Mac OS® X korzystając ze sterownika.

Uwaga:

- Przy użyciu funkcji faksu bezpośredniego możliwe jest wysyłanie tylko faksów czarno białych.
- Przy przesyłaniu faksu bezpośredniego strona tytułowa nie jest drukowana nawet wtedy, gdy na panelu operatora włączona jest opcja **Fax Cover Page**.

Wysyłanie faksu z Windows

Uwaga:

❑ Poniższą procedurę przedstawiono na przykładzie Windows 7 WordPad. Nazwy okien i przycisków mogą różnić się od tych przedstawionych w poniższej procedurze w zależności od używanego systemu operacyjnego i aplikacji.

❑ Sterownik faksu jest instalowany wraz ze sterownikiem drukarki.

1. Otwórz plik, który chcesz przefaksować.
2. W aplikacji otwórz okno dialogowe drukowania, a następnie wybierz sterownik faksu.
3. Kliknij **Preferences (Preferencje)**.

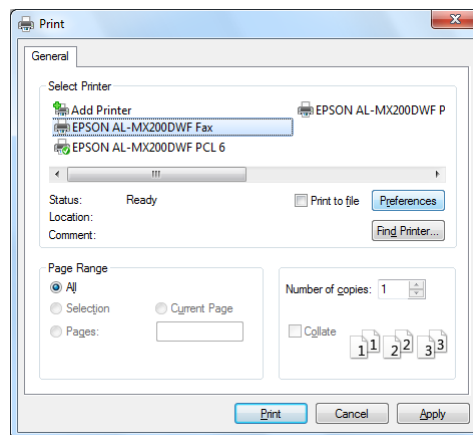

4. Określ ustawienia faksu. Aby uzyskać więcej informacji, kliknij **Help** sterownika.

Uwaga:
wprowadzone tu ustawienia odnoszą się tylko do danego faksu.

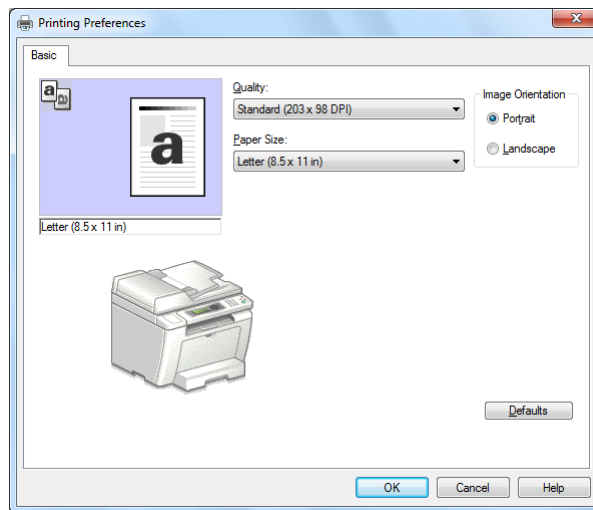

5. Kliknij **OK**, aby zamknąć okno dialogowe **Printing Preferences (Preferencje drukowania)**.
6. Kliknij **Print (Drukuj)**.

Zostanie wyświetlone okno dialogowe **Set/Check Fax Transmission**.

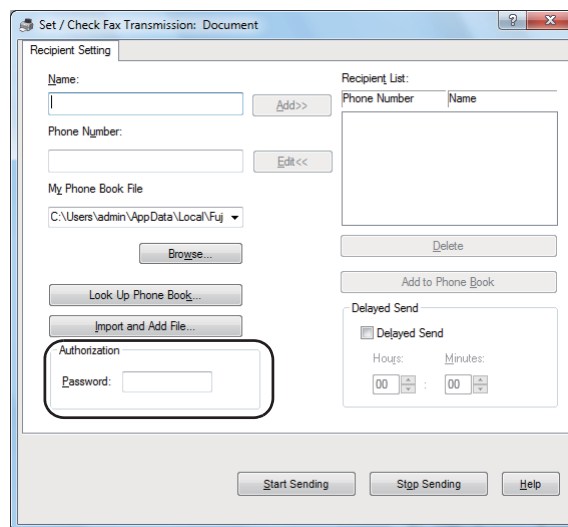

7. Określ odbiorcę w jeden z następujących sposobów:
 - Bezpośrednio wprowadź nazwę i numer telefonu.

- Wybierz odbiorcę z Phone Book (PC Fax Address Book) zapisanej w komputerze lub z Address Book (Device Address Book).
- Wybierz odbiorcę z bazy danych innej niż Phone Book (PC Fax Address Book) lub Address Book (Device Address Book).

Aby uzyskać szczegóły dotyczące określenia odbiorcy, kliknij **Help**, aby zapoznać się z Help sterownika faksu.

Uwaga:

W przypadku, gdy funkcja faksu jest zablokowana hasłem, wprowadź hasło w polu **Password** w **Authorization**.

8. Kliknij **Start Sending**.

Wysyłanie faksu w Mac OS X

Uwaga:

- Poniższą procedurę przedstawiono na przykładzie Mac OS X 10.6 TextEdit. Nazwy okien i przycisków mogą różnić się od tych przedstawionych w poniższej procedurze w zależności od używanego systemu operacyjnego i aplikacji.
 - Sterownik faksu jest instalowany wraz ze sterownikiem drukarki.
1. Otwórz plik, który chcesz przefaksować.
 2. W aplikacji otwórz okno dialogowe drukowania, a następnie wybierz sterownik faksu.

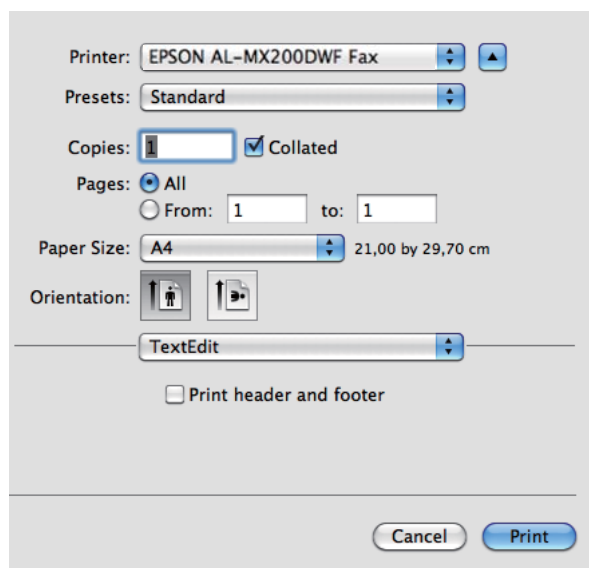

3. Określ ustawienia faksu.

Uwaga:

wprowadzone tu ustawienia odnoszą się tylko do danego faksu.

4. Kliknij **Print (Drukuj)**.

Zostanie wyświetlone okno dialogowe **Set/Check Fax Transmission**.

5. Określ docelowe miejsce dla odbiorcy w jeden z następujących sposobów:

- Bezpośrednio określ odbiorcę.

a Bezpośrednio wprowadź nazwę i numer telefonu.

b Kliknij **Add**.

LUB

- Wybierz odbiorcę z Address Book zapisanej w komputerze.

a Kliknij **Look Up Address Book**.

Zostanie wyświetlone okno dialogowe **Refer To Address Book**.

- b Wybierz odbiorcę, a następnie kliknij **Add**.
- c Kliknij **OK**.

Uwaga:

W przypadku, gdy funkcja faksu jest zablokowana hasłem, wprowadź hasło w polu **Password** w **Authorization**.

- 6. Kliknij **Start Sending**.

Odbieranie faksu

Informacje na temat odbierania faksów

Dostępnych jest pięć trybów odbierania faksów: FAX Mode, TEL Mode, TEL/FAX Mode, Ans/FAX Mode i DRPD Mode.

Uwaga:

- Aby użyć TEL/FAX Mode lub Ans/FAX Mode, podłącz zewnętrzny telefon lub automatyczną sekretarkę do gniazdka telefonicznego (PHONE) znajdującego się z tyłu drukarki.
- Nie można odebrać faksu, jeśli pamięć jest pełna. Usuń z pamięci dokumenty, które nie są już potrzebne.

Patrz również:

- „Automatyczne odbieranie faksów w trybie FAX Mode” na stronie 248
- „Ręczne odbieranie faksów w trybie TEL Mode” na stronie 248
- „Automatyczne odbieranie faksów w trybie TEL/FAX Mode lub Ans/FAX Mode” na stronie 248
- „Korzystanie z automatycznej sekretarki” na stronie 266
- „Odbieranie faksów w DRPD Mode” na stronie 250

Ładowanie papieru do odebrania faksu

Instrukcje ładowania papieru do tacy na papier lub podajnika arkuszy priorytetowych (PSI) są takie same dla drukowania, przesyłania faksu i kopiowania, z tym, że fakсы mogą być drukowane jedynie na papierze Letter, A4 lub Legal.

Patrz również:

- „Ładowanie nośników wydruku do tacy na papier” na stronie 128
- „Ładowanie nośników wydruku do podajnika arkuszy priorytetowych (PSI)” na stronie 137
- „Ustawianie rozmiarów i rodzajów papieru” na stronie 143



Automatyczne odbieranie faksów w trybie FAX Mode

Drukarka jest fabrycznie ustawiona na tryb FAX Mode.

Jeśli drukarka odbierze sygnał o nadejściu faksu, po zdefiniowanym czasie automatycznie przełączy się w FAX Mode, a następnie odbiera faks.

Aby zmienić czas, po którym po odebraniu połączenia drukarka przełączy się w FAX Mode, patrz „Auto Answer Fax” na stronie 294.

Ręczne odbieranie faksów w trybie TEL Mode

Aby ręcznie odebrać faks należy podnieść słuchawkę zewnętrznego telefonu, a następnie nacisnąć przycisk  (**Fax**). Otwiera się menu faksu. Naciśnij przycisk  (**Start**), a następnie wybierz **Manual Receive**.

Drukarka rozpoczyna odbieranie faksu i po jego odebraniu powraca do trybu gotowości.

Automatyczne odbieranie faksów w trybie TEL/FAX Mode lub Ans/FAX Mode

Aby użyć TEL/FAX Mode lub Ans/FAX Mode, podłącz zewnętrzny telefon do gniazdka telefonicznego () znajdującego się z tyłu drukarki.

Jeśli drukarka odbiera sygnał o nadejściu faksu będąc w trybie TEL/FAX Mode, telefon zewnętrzny dzwoni przez czas określony w **Auto Ans. TEL/FAX**, a następnie drukarka automatycznie odbiera faks.

Jeśli drukarka jest w trybie Ans/FAX Mode, a osoba dzwoniąca zostawi wiadomość, automatyczna sekretarka zapisuje wiadomość w zwykły sposób. Jeśli jednak drukarka wykryje sygnał faksu, automatycznie rozpocznie jego odbieranie.

Uwaga:



Jeśli ustawiona jest wartość dla Auto Answer Fax, a automatyczna sekretarka jest wyłączona lub do drukarki nie jest podłączona żadna automatyczna sekretarka, po określonym wcześniej czasie drukarka automatycznie przejdzie w FAX Mode.

Patrz również:

„Korzystanie z automatycznej sekretarki” na stronie 266

Ręczne odbieranie faksów przy użyciu telefonu zewnętrznego

Funkcja ta działa najlepiej, kiedy używany jest zewnętrzny telefon podłączony do gniazdka telefonicznego (PHONE) znajdującego się z tyłu drukarki. Można odebrać faks od osoby, z którą się rozmawia, naciskając na zewnętrznym telefonie dwucyfrowy kod zdalnego odbioru, bez konieczności podejścia do drukarki.

Kiedy rozmawiasz przez telefon zewnętrzny i usłyszysz sygnał faksu, naciśnij klawisze dwucyfrowe w telefonie zewnętrznym lub przycisk  (**Fax**), aby wejść w menu faksu. Pojawi się OffHook. Naciśnij przycisk  (**Start**), a następnie wybierz Manual Receive.

Jeśli nadal słyszysz sygnał faksu z urządzenia zdalnego, spróbuj ponownie nacisnąć dwucyfrowe kody odbioru zdalnego.

Ustawieniem domyślnym jest Remote Receive. Dwucyfrowy kod odbioru zdaleka można dowolnie zmieniać. Szczegółowe informacje dotyczące zmiany kodu znajdują się w sekcji „Remote Rcv Tone” na stronie 297.

Uwaga:

Ustaw system wybierania w telefonie zewnętrznym na DTMF.

Odbieranie faksów w DRPD Mode





Distinctive Ring Pattern Detection (pol. wykrywanie schematu sygnałów dzwonka - DRPD) to usługa świadczona przez niektóre firmy telefoniczne. Usługa pozwala na przypisanie wielu numerów telefonicznych do jednej linii telefonicznej i rozróżnia każdą linię dystynktywnym schematem dzwonka składającym się z długich i krótkich dźwięków. Jeśli usługę zapewnia Twoja firma telefoniczna, zamów taką usługę i zapytaj, który z siedmiu dostępnych w drukarce schematów DRPD należy wybrać, aby korzystać z usługi.

Patrz również:

„DRPD Pattern” na stronie 298

Aby odbierać fakсы w DRPD Mode należy włączyć w drukarce DRPD Mode i wybrać schemat DRPD. Szczegółowe informacje dotyczące ustawienia drukarki w DRPD Mode można znaleźć w części „Ans Select” na stronie 293. Aby ustawić usługę DRPD, konieczna będzie inna linia telefoniczna w danej lokalizacji lub należy poprosić kogoś, aby wybrał z zewnętrznego aparatu numer danego faksu.

Aby wybrać schemat DRPD:





1. Naciśnij przycisk **System**.
2. Wybierz Admin Menu, a następnie naciśnij przycisk .
3. Wybierz Fax Settings, a następnie naciśnij przycisk .
4. Wybierz DRPD Pattern, a następnie naciśnij przycisk .
5. Wybierz odpowiedni schemat DRPD, a następnie naciśnij przycisk .
6. Ponownie uruchom drukarkę, wyłączając i włączając przycisk zasilania.

Odbieranie faksów do pamięci

Drukarka jest urządzeniem wielozadaniowym i dzięki temu może odbierać fakсы w czasie, gdy użytkownik wykonuje kopie lub drukuje. Jeśli drukarka odbierze faks w czasie wykonywania kopii, drukowania lub w chwili, gdy skończy się papier lub toner, drukarka zapisze przychodzące fakсы w pamięci. Następnie, po zakończeniu kopiowania, drukowania lub wymianie kasety z tonerem, drukarka automatycznie drukuje fakсы.

Polling Receive

Drukarka cały czas może sprawdzać i odbierać fakсы z urządzenia zdalnego.

1. Naciśnij przycisk  (**Fax**).
2. Wybierz **Polling Receive**, a następnie naciśnij przycisk .
3. Wybierz **On**, a następnie naciśnij przycisk .
4. Wprowadź numer faksu urządzenia zdalnego, a następnie naciśnij przycisk .

Uwaga:

Szczegóły dotyczące wprowadzania numeru faksu urządzenia zdalnego można znaleźć w sekcji „Wysyłanie faksu z pamięci” na stronie 238.

5. Naciśnij przycisk  (**Start**).



Wybieranie automatyczne





Szybkie wybieranie

Użytkownik może zapisać do 99 często wybieranych numerów w lokalizacji szybkiego wybierania faksu (01 – 99).



Jeśli ustawiono wysyłanie faksu z opóźnieniem lub ponowne wybieranie dla szybkiego wybierania numeru, nie można zmienić numeru szybkiego wybierania z panelu operatora lub EpsonNet Config.

Zapisywanie numeru faksu do szybkiego wybierania z panelu operatora

1. Naciśnij przycisk **System**.
2. Wybierz **Admin Menu**, a następnie naciśnij przycisk .
3. Wybierz **Phone Book**, a następnie naciśnij przycisk .
4. Wybierz **Speed Dial**, a następnie naciśnij przycisk .

5. Wybierz żądany numer szybkiego wybierania używając liczb od 01 do 99, a następnie naciśnij przycisk .
6. Wybierz `Name`, a następnie naciśnij przycisk .
7. Za pomocą klawiatury numerycznej wpisz nazwę, a następnie naciśnij przycisk .
8. Wybierz `Phone Number`, a następnie naciśnij przycisk .
9. Za pomocą klawiatury numerycznej wpisz numer, który chcesz zapisać, a następnie naciśnij przycisk .

Aby wprowadzić przerwę pomiędzy numerami, naciśnij przycisk **Redial/Pause** i sprawdź, czy na panelu LCD pojawił się „-”.

10. Wybierz `Apply Settings`, a następnie naciśnij przycisk .
11. Wybierz `Yes`, a następnie naciśnij przycisk .
12. Aby w razie potrzeby dodać kolejne numery szybkiego wybierania powtórz działania od 5 do 11.
13. Aby zakończyć dodawanie numerów szybkiego wybierania, naciskaj przycisk  (**Back**) do chwili pojawienia się na panelu LCD komunikatu `Select Function`.

Zapisywanie numeru faksu do szybkiego wybierania z komputera

Osobiste adresy do szybkiego wybierania można również tworzyć w EpsonNet Config lub Address Book Editor.

Poniższą procedurę przedstawiono na przykładzie Windows 7.

Używanie EpsonNet Config

1. Uruchom przeglądarkę internetową.
2. W pasku adresu wpisz adres IP drukarki, a następnie naciśnij klawisz **Enter**.

W przeglądarce pojawia się EpsonNet Config.

Uwaga:

Informacje o tym, jak sprawdzić adres IP drukarki można znaleźć w „Sprawdzanie ustawień IP” na stronie 47.

3. Kliknij kartę **Address Book**.

Jeśli użytkownik zostanie poproszony o podanie nazwy użytkownika i hasła, należy wprowadzić prawidłową nazwę użytkownika i hasło.

Uwaga:

Domyślnym identyfikatorem użytkownika i hasłem są puste obydwa pola (NULL).



4. W **Fax / E-mail**, kliknij **Personal Address**.

5. Wybierz nieużywany numer i kliknij **Add**.

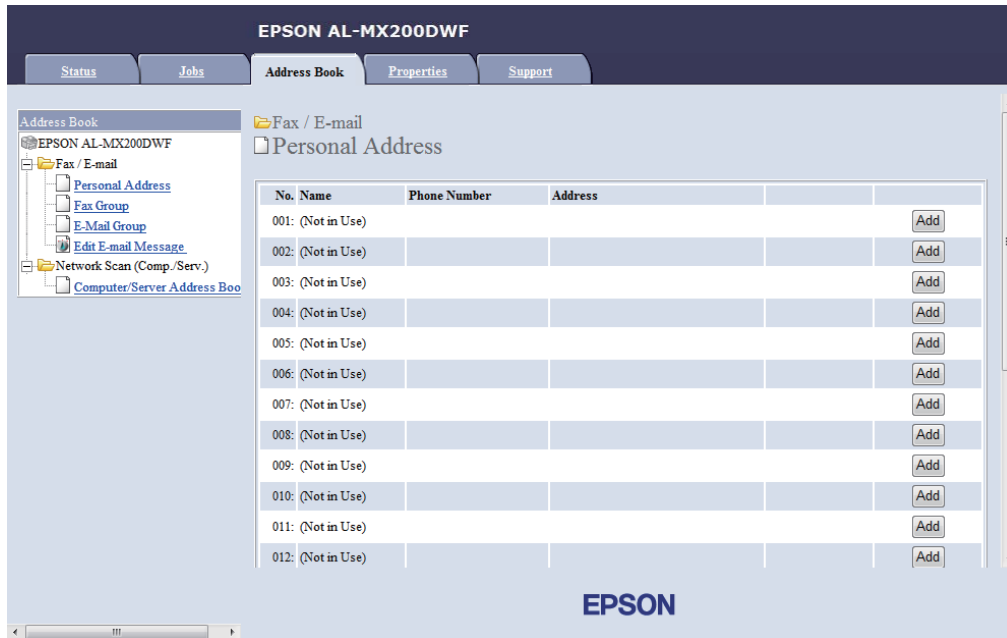

Pojawi się strona **Add Personal Address**.

No.	001
1 — Name	<input type="text"/>
2 — Phone Number	<input type="text"/>
3 — E-mail Address	<input type="text"/>

Aby wypełnić pola, wpisz informacje w następujący sposób:

1	Name	Wpisz skróconą nazwę, która ma się pojawiać w Address Book.
2	Phone Number	Wpisz numer telefoniczny odbiorcy.
3	E-mail Address	Wprowadź adres E-mail odbiorcy.

Uwaga:

Pierwszych osiem wpisów w Address Book jest przypisanych do przycisków one-touch na panelu operatora.

6. Aby utworzyć nowy adres, kliknij **Apply**.

Korzystanie z Address Book Editor

1. Windows:

Kliknij **Start** — **All Programs (Wszystkie programy)** — **EPSON** — swoją drukarkę — **Address Book Editor**.

Mac OS X:

W folderze **Applications (Aplikacje)**, wybierz **EPSON** — swoją drukarkę — **Address Book Editor-Btype**.

Uwaga:

- Jeśli w komputerze zainstalowano wiele sterowników faksu, pojawi się okienko wyboru urządzenia. W takim przypadku, kliknij nazwę wybranej drukarki, znajdującej się na liście **Device Name**. W Mac OS X dwukrotnie kliknij żądaną drukarkę w **Select Device**.
 - Kiedy opcja **Panel Lock Set** jest ustawiona na **Enable**, pojawi się okno **Enter Password**. W takim przypadku wpisz określone wcześniej hasło i kliknij **OK**.
2. Kliknij **OK** w oknie komunikatu „Retrieval Successful”.
 3. Prawym przyciskiem myszy kliknij ikonę **Fax/E-Mail**, a następnie wybierz **New** — **New Entry**.

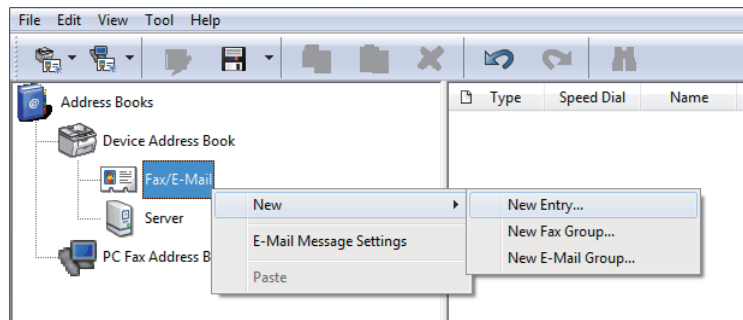

Zostanie wyświetlone okno dialogowe **Personal Address**.

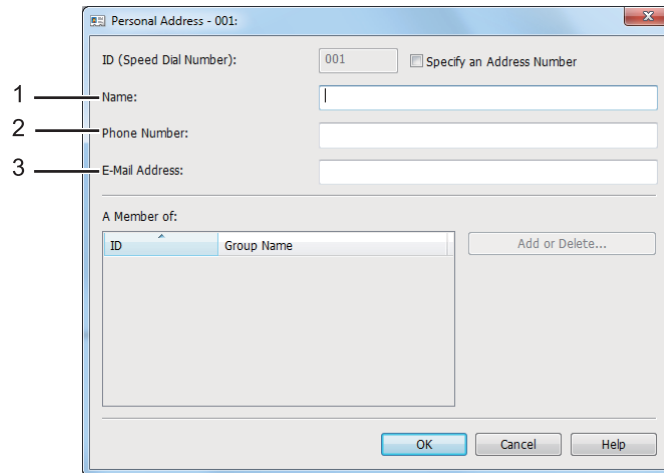

Aby wypełnić pola, wpisz informacje w następujący sposób:

1	Name	Wpisz skróconą nazwę, która ma się pojawiać w Address Book.
2	Phone Number	Wpisz numer telefoniczny odbiorcy.
3	E-mail Address	Wprowadź adres E-mail odbiorcy.

Uwaga:

- Aby zmienić automatycznie przypisany identyfikator adresu, zaznacz pole wyboru **Specify an Address Number**, a następnie dla **ID (Speed Dial Number)** wprowadź wartość od 1 do 99.
- Pierwszych osiem wpisów w książce adresowej jest przypisanych do przycisków one-touch na panelu operatora.

4. Kliknij **OK**.

5. W menu **File** zaznacz **Save All**.



Wysyłanie faksu przy użyciu funkcji szybkiego wybierania

1. Załaduj dokument(y) do automatycznego podajnika dokumentu (ADF) drukowaną stroną do góry, zaczynając od górnej krawędzi lub ułóż pojedynczy dokument na szybie dokumentu drukowaną stroną do dołu i zamknij pokrywę dokumentu.

Patrz również:

- „Ładowanie dokumentu źródłowego do automatycznego podajnika dokumentu (ADF)” na stronie 234
- „Ładowanie dokumentu źródłowego na szybę na dokument” na stronie 235

2. Naciśnij przycisk  (**Fax**), a następnie wykonaj jedno z:

- Wybierz **Fax to**, a następnie naciśnij przycisk . Wybierz **Speed Dial**, a następnie naciśnij przycisk .
- Naciśnij przycisk **Speed Dial**.

3. Za pomocą klawiatury numerycznej wpisz numer szybkiego wybierania używając liczb od 01 do 99.



Na panelu LCD na krótko pojawia się nazwa odpowiadającego wpisu.

- 4. Naciśnij przycisk .
- 5. Dostosuj rozdzielczość dokumentu do faksu.

Patrz również:

- „Resolution” na stronie 236
- „Lighten/Darken” na stronie 237

6. Naciśnij przycisk  (**Start**), aby zeskanować i zapisać dokument w pamięci.

Kiedy używana jest szyba na dokument, na panelu LCD pojawi się żądanie kolejnej strony. Jeśli wysyłanych jest więcej stron, wybierz **Yes**, połóż nową stronę i wybierz **Continue**; powtórz te działania dla pozostałych stron, a następnie naciśnij przycisk . W przeciwnym wypadku wybierz **No** i naciśnij przycisk .

Drukarka wybiera numer faksu zapisany jako numer szybkiego wybierania i wysyła faks, w chwili gdy odpowie faks zdalny.

Uwaga:

Stawiając symbol gwiazdki (*) przy cyfrze numeru szybkiego wybierania, można wysłać dokument do wielu lokalizacji. Na przykład, jeśli użytkownik wpisze 0*, dokument może zostać wysłany do lokalizacji zarejestrowanych w numerach szybkiego wybierania pod numerami od 01 do 09.

Wybieranie grupowe

W przypadku częstego wysyłania tego samego dokumentu do kilku odbiorców, można zgrupować numery faksów takich odbiorców i utworzyć numer wybierania grupowego. Dzięki temu można wysłać faks do wielu odbiorców określając jeden numer wybierania grupowego. Istnieje możliwość utworzenia maksymalnie sześciu numerów wybierania grupowego.

Uwaga:

Nie można zawrzeć jednego numeru wybierania grupowego w innym numerze wybierania grupowego.

Tworzenie numerów wybierania grupowego z panelu operatora

1. Naciśnij przycisk **System**.
2. Wybierz Admin Menu, a następnie naciśnij przycisk **OK**.
3. Wybierz Phone Book, a następnie naciśnij przycisk **OK**.
4. Wybierz Group Dial, a następnie naciśnij przycisk **OK**.
5. Wybierz numer wybierania grupowego używając liczb od 01 do 06, a następnie naciśnij przycisk **OK**.
6. Wybierz Name, a następnie naciśnij przycisk **OK**.
7. Wprowadź żadaną nazwę, a następnie naciśnij przycisk **OK**.
8. Wybierz Speed Dial No, a następnie naciśnij przycisk **OK**.
9. Wybierz numery szybkiego wybierania, które mają znaleźć się w numerze wybierania grupowego, a następnie naciśnij przycisk **OK**.
10. Wybierz Apply Settings, a następnie naciśnij przycisk **OK**.
11. Wybierz Yes kiedy wyświetli się Are You Sure?, a następnie naciśnij przycisk **OK**.
12. Aby utworzyć więcej numerów wybierania grupowego, powtórz działania od 5 do 11.
13. Aby zakończyć tworzenie numerów wybierania grupowego, naciskaj przycisk **↶ (Back)** do chwili pojawienia się na panelu LCD komunikatu Select Function.

Edytowanie numerów wybierania grupowego z panelu operatora

Istnieje możliwość dodawania/usuwania numeru(-ów) szybkiego wybierania do/z numeru wybierania grupowego.

1. Naciśnij przycisk **System**.
2. Wybierz Admin Menu, a następnie naciśnij przycisk **OK**.
3. Wybierz Phone Book, a następnie naciśnij przycisk **OK**.
4. Wybierz Group Dial, a następnie naciśnij przycisk **OK**.
5. Wybierz numer grupowego wybierania, który chcesz edytować, a następnie naciśnij przycisk **OK**.
6. Aby zmienić nazwę wybierania grupowego:
 - a Wybierz Name, a następnie naciśnij przycisk **OK**.
 - b Wprowadź nową nazwę, a następnie naciśnij przycisk **OK**.
 - c Wybierz Apply Settings, a następnie naciśnij przycisk **OK**.
 - d Wybierz Yes kiedy wyświetli się Are You Sure?, a następnie naciśnij przycisk **OK**.
7. Aby zmienić numer szybkiego wybierania:
 - a Wybierz Speed Dial No, a następnie naciśnij przycisk **OK**.
 - b Zaznacz lub usuń zaznaczenie żadanego numeru(-ów) szybkiego wybierania, a następnie naciśnij przycisk **OK**.
 - c Wybierz Apply Settings, a następnie naciśnij przycisk **OK**.
 - d Wybierz Yes kiedy wyświetli się Are You Sure?, a następnie naciśnij przycisk **OK**.

Uwaga:

Usunięcie zaznaczenia wszystkich numerów szybkiego wybierania w numerze wybierania grupowego nie usuwa samego numeru wybierania grupowego. Aby usunąć numer wybierania grupowego, w opisanym powyżej kroku b naciśnij przycisk **C (Clear)** i przejdź do kroku d.

8. Jeśli chcesz edytować inny numer wybierania grupowego powtórz działania od 5 do 8.
9. Aby zakończyć edytowanie numerów wybierania grupowego, naciskaj przycisk  (**Back**) do chwili pojawienia się na panelu LCD komunikatu `Select Function`.

Tworzenie i edytowanie grupy faksów z komputera

Grupę faksów można również tworzyć i edytować za pomocą funkcji EpsonNet Config lub Address Book Editor.

Poniższą procedurę przedstawiono na przykładzie Windows 7.

Używanie EpsonNet Config

1. Uruchom przeglądarkę internetową.
2. W pasku adresu wpisz adres IP drukarki, a następnie naciśnij klawisz **Enter**.

W przeglądarce pojawia się EpsonNet Config.

Uwaga:

Informacje o tym, jak sprawdzić adres IP drukarki można znaleźć w „Sprawdzanie ustawień IP” na stronie 47.

3. Kliknij kartę **Address Book**.

Jeśli użytkownik zostanie poproszony o podanie nazwy użytkownika i hasła, należy wprowadzić prawidłową nazwę użytkownika i hasło.

Uwaga:

Domyślnym identyfikatorem użytkownika i hasłem są puste obydwa pola (NULL).



4. W **Fax / E-mail**, kliknij **Fax Group**.
5. Wybierz nieużywany numer i kliknij **Add**.

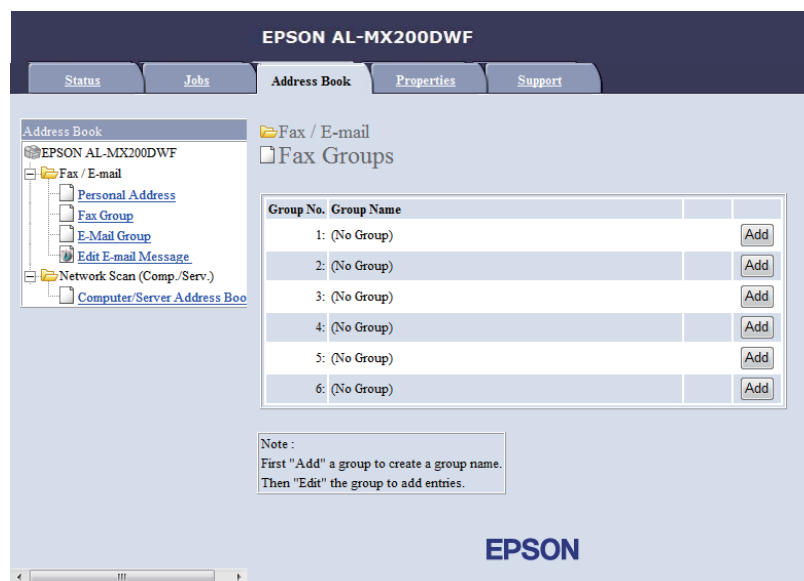

Pojawi się strona **Add Fax Group**.

6. W polu **Group Name** wpisz nazwę grupy, a następnie kliknij przycisk **Apply**.
7. Aby powrócić do poprzedniego ekranu, naciśnij przycisk **Back**, a następnie zaznacz nazwę utworzonej właśnie grupy.

Pojawi się strona **Edit Fax Group**.

8. Zaznacz numer telefonu, który chcesz dodać do grupy faksów i kliknij **Apply**.

Korzystanie z **Address Book Editor**

1. Windows:

Kliknij **Start** — **All Programs (Wszystkie programy)** — **EPSON** — swoją drukarkę — **Address Book Editor**.

Mac OS X:

W folderze **Applications (Aplikacje)**, wybierz **EPSON** — swoją drukarkę — **Address Book Editor-Btype**.

Uwaga:

- Jeśli w komputerze zainstalowano wiele sterowników faksu, pojawi się okienko wyboru urządzenia. W takim przypadku, kliknij nazwę wybranej drukarki, znajdującej się na liście **Device Name**. W Mac OS X dwukrotnie kliknij żądaną drukarkę w **Select Device**.
 - Kiedy opcja **Panel Lock Set** jest ustawiona na **Enable**, pojawi się okno **Enter Password**. W takim przypadku wpisz określone wcześniej hasło i kliknij **OK**.
2. Kliknij **OK** w oknie komunikatu „Retrieval Successful”.
 3. Prawym przyciskiem myszy kliknij ikonę **Fax/E-Mail**, a następnie wybierz **New** — **New Fax Group**.

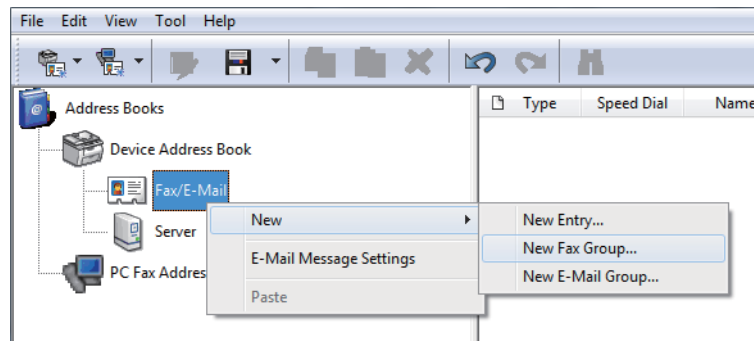

Zostanie wyświetlone okno dialogowe **Group Dial**.

4. Wpisz nazwę, która ma się pojawiać w Address Book w polu **Group Name**.
5. Kliknij przycisk **Add or Delete**.
6. Wybierz członków grupy z **List of Selectable Members**.
7. Kliknij **Add**, a następnie **OK**.
8. Ponownie kliknij **OK**, aby utworzyć grupę.
9. (tylko Windows)
Potwierdź członków grupy, a następnie kliknij **OK**.
10. W menu **File** zaznacz **Save All**.

Uwaga:

*Aby edytować istniejącą grupę faksów, kliknij ikonę **Fax/E-Mail** i dwukrotnie kliknij grupę faksów, którą chcesz edytować, a następnie powtarzaj kroki 5 do 10.*

Wysyłanie faksu przy użyciu funkcji wybierania grupowego (przesyłanie na wiele adresów)

Można również użyć numerów wybierania grupowego do transmisji dokumentów (broadcasting) lub przesłania faksu z opóźnieniem.

Patrz również:

„Wysyłanie faksu z opóźnieniem” na stronie 241

1. Załaduj dokument(y) do automatycznego podajnika dokumentu (ADF) drukowaną stroną do góry, zaczynając od górnej krawędzi lub ułóż pojedynczy dokument na szybie dokumentu drukowaną stroną do dołu i zamknij pokrywę dokumentu.

Patrz również:

„Ładowanie dokumentu źródłowego do automatycznego podajnika dokumentu (ADF)” na stronie 234

„Ładowanie dokumentu źródłowego na szybę na dokument” na stronie 235

2. Naciśnij przycisk  (**Fax**).

3. Wybierz **Fax to**, a następnie naciśnij przycisk **OK**.
4. Wybierz **Group Dial**, a następnie naciśnij przycisk **OK**.
5. Aby wprowadzić numer wybierania grupowego używając liczb od 01 do 06, naciśnij przycisk **▲** lub **▼**, a następnie naciśnij przycisk **▶**, aby potwierdzić lub anulować zaznaczenie.

Na panelu LCD na krótko pojawia się nazwa odpowiadającego wpisu.

6. Naciśnij przycisk **OK**.
7. Dostosuj rozdzielczość dokumentu do faksu.

Patrz również:

- „Resolution” na stronie 236
 - „Lighten/Darken” na stronie 237
8. Naciśnij przycisk **◆ (Start)**, aby zeskanować i zapisać dokument w pamięci.

Kiedy używana jest szyba na dokument, na panelu LCD pojawi się żądanie kolejnej strony. Jeśli wysyłanych jest więcej stron, wybierz **Yes**, połóż nową stronę i wybierz **Continue**; powtórz te działania dla pozostałych stron, a następnie naciśnij przycisk **OK**. W przeciwnym wypadku wybierz **No** i naciśnij przycisk **OK**.

Drukarka wybiera numer faksu zapisany jako numer szybkiego wybierania i wysyła faks, w chwili gdy odpowie faks zdalny.

Drukowanie listy książki adresowej

Użytkownik może sprawdzić swoje ustawienie automatycznego wybierania drukując listę książki adresowej.

1. Naciśnij przycisk **System**.
2. Wybierz **Report / List**, a następnie naciśnij przycisk **OK**.
3. Wybierz **Address Book**, a następnie naciśnij przycisk **OK**.

Drukowana jest lista numerów szybkiego i grupowego wybierania.

Inne sposoby wysłania faksu



Korzystanie z trybu bezpiecznego odbierania

Może istnieć konieczność zabezpieczenia odebranych faksów przed nieupoważnionym dostępem. Aby drukarka nie drukowała wszystkich odebranych faksów w czasie, gdy pozostaje bez nadzoru, można włączyć funkcję bezpiecznego odbierania faksów. W trybie bezpiecznego odbierania, wszystkie przychodzące fakсы zostaną zapisane w pamięci. Aby wydrukować wszystkie zapisane fakсы można wyłączyć ten tryb.

Uwaga:





Przed rozpoczęciem sprawdź, czy opcja `Panel Lock Set` jest ustawiona na `Enable`.

Aby włączyć tryb bezpiecznego odbierania:

1. Naciśnij przycisk **System**.
2. Wybierz `Admin Menu`, a następnie naciśnij przycisk .
3. Wpisz hasło określone dla `Panel Lock`, a następnie naciśnij przycisk .



Uwaga:

Ustawionym hasłem domyślnym panelu jest `0000`.



4. Wybierz `Secure Settings`, a następnie naciśnij przycisk .
5. Wybierz `Secure Receive`, a następnie naciśnij przycisk .
6. Wybierz `Secure Receive Set`, a następnie naciśnij przycisk .
7. Wybierz `Enable`, a następnie naciśnij przycisk .
8. Naciskaj przycisk  (**Back**), aż na panelu LCD pojawi się `Select Function`.

W trybie bezpiecznego odbierania drukarka przechowuje odebrane fakсы w pamięci, a na ekranie `Job Status` wyświetlany jest komunikat `Secure Receive`, informujący użytkownika o faksach zapisanych w pamięci.

Uwaga:



Jeśli zmienisz hasło w czasie, gdy *Secure Receive Set* jest ustawione na *Enable*, wykonaj powyższe kroki od 1 do 5, zaznacz *Change Password*, a następnie naciśnij przycisk . Wprowadź nowe hasło, a następnie naciśnij przycisk .

Aby wydrukować zapisane fakсы:

1. Naciśnij przycisk **Job Status**.
2. Wybierz *Secure Receive*, a następnie naciśnij przycisk .
3. Wpisz hasło, a następnie naciśnij przycisk .

Drukowane są fakсы przechowywane w pamięci.

Aby wyłączyć tryb bezpiecznego odbierania:

1. Aby wejść do menu *Secure Receive Set*, postępuj zgodnie z krokami 1 do 6 w sekcji „Aby wyłączyć tryb bezpiecznego odbierania:”.
2. Wybierz *Disable*, a następnie naciśnij przycisk .
3. Naciskaj przycisk  (**Back**), aż na panelu LCD pojawi się *Select Function*.

Korzystanie z automatycznej sekretarki

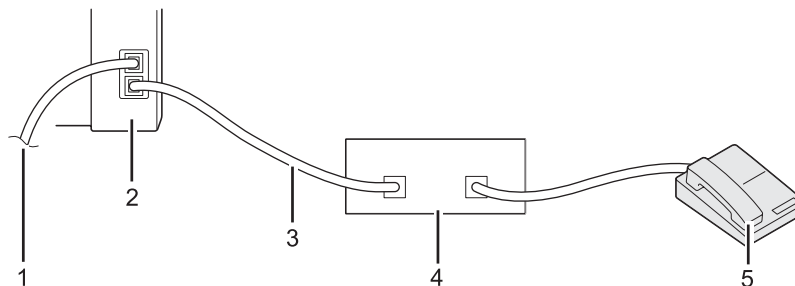

1	Do gniazdka
2	Drukarka
3	Linia
4	Telefoniczne urządzenie odpowiadające

5	Telefon
---	---------

Telefoniczne urządzenie odpowiadające (TAD) można podłączyć bezpośrednio z tyłu drukarki, jak pokazano na powyższej ilustracji.

- Ustaw drukarkę na Ans/FAX Mode i określ dla opcji `Auto Ans. Ans/FAX` czas, po którym odpowie TAD.
- Kiedy TAD odbierze połączenie, drukarka monitoruje i odbiera linię jeśli odebrany zostanie sygnał faksu, a następnie rozpoczyna odbieranie faksu.
- Jeśli TAD jest wyłączony, po zdefiniowanym czasie drukarka automatycznie przełącza się w FAX Mode.

Korzystanie z modemu komputerowego

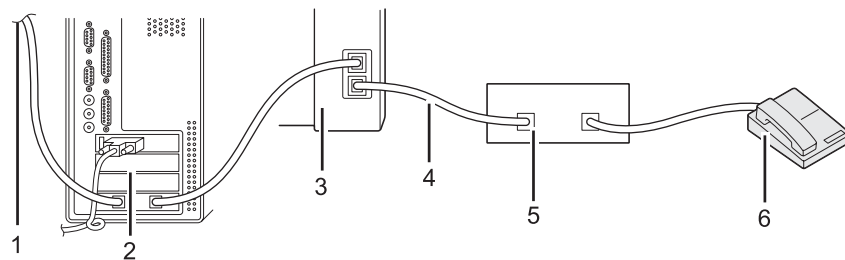

1	Do internetu
2	Komputer
3	Drukarka
4	Linia
5	Telefoniczne urządzenie odpowiadające
6	Telefon

Jeśli chcesz wykorzystać modem komputerowy do przesyłania faksów lub wybierania połączenia z internetem podłącz modem komputerowy bezpośrednio z tyłu drukarki z podłączonym TAD, jak pokazano powyżej.

- Ustaw drukarkę na Ans/FAX Mode i określ dla opcji `Auto Ans. Ans/FAX` czas, po którym odpowie TAD.

- Wyłącz funkcję odbierania faksów przez modem komputerowy.
- Nie używaj modemu komputerowego jeśli drukarka wysyła lub odbiera faks.
- Aby przysyłać fakсы z wykorzystaniem modemu komputerowego należy postępować zgodnie z instrukcjami dołączonymi do modemu komputerowego i faksu.

Ustawianie dźwięku

Poziom dźwięku głośników

1. Naciśnij przycisk **System**.
2. Wybierz Admin Menu, a następnie naciśnij przycisk **OK**.
3. Wybierz Fax Settings, a następnie naciśnij przycisk **OK**.
4. Wybierz Line Monitor, a następnie naciśnij przycisk **OK**.
5. Wybierz żadaną głośność, a następnie naciśnij przycisk **OK**.
6. Ponownie uruchom drukarkę, wyłączając i włączając przycisk zasilania.





Poziom dźwięku dzwonka

1. Naciśnij przycisk **System**.
2. Wybierz Admin Menu, a następnie naciśnij przycisk **OK**.
3. Wybierz Fax Settings, a następnie naciśnij przycisk **OK**.
4. Wybierz Ring Tone Volume, a następnie naciśnij przycisk **OK**.
5. Wybierz żadaną głośność, a następnie naciśnij przycisk **OK**.
6. Ponownie uruchom drukarkę, wyłączając i włączając przycisk zasilania.

Określenie ustawień faksu

Dostosowywanie opcji faksowania

Drukarka wyposażona jest w różne opcje, których można użyć do skonfigurowania funkcji faksu. Szczegółowe informacje na temat dostępnych elementów menu znajdują się w „Dostępne opcje faksowania” na stronie 269.

1. Naciśnij przycisk **System**.
2. Wybierz Admin Menu, a następnie naciśnij przycisk .
3. Wybierz Fax Settings, a następnie naciśnij przycisk .
4. Wybierz żądany element menu, a następnie naciśnij przycisk .
5. Wybierz żądane ustawienie lub wprowadź wartość przy użyciu klawiatury numerycznej.
6. Naciśnij przycisk , aby zapisać wybór.
7. Aby zmienić ustawienie, powtórz kroki 4 do 6.
8. Aby wyjść ze zmieniania domyślnych ustawień, naciskaj przycisk  (**Back**) do chwili pojawienia się na panelu LCD komunikatu Select Function.

Dostępne opcje faksowania

W celu skonfigurowania funkcji faksu drukarki można użyć następujących opcji:







Opcja		Opis
Ans Select	TEL Mode	Drukarka nie odbiera faksów automatycznie. Aby odebrać faks należy podnieść słuchawkę podłączonego zewnętrznego telefonu i nacisnąć dwucyfrowy kod odbioru zdalnego.
	FAX Mode	Jest to funkcja ustawiona fabrycznie i drukarka automatycznie odbiera fakсы.
	TEL/FAX Mode	Jeśli drukarka odbiera faks, telefon zewnętrzny dzwoni przez czas określony w Auto Ans. TEL/FAX , a następnie drukarka automatycznie odbiera faks. Jeśli połączenie przychodzące nie jest faksem, z wewnętrznego głośnika drukarki odezwie się sygnał, wskazujący połączenie telefoniczne.
	Ans/FAX Mode	Drukarka może współdzielić linię telefoniczną z automatyczną sekretarką i monitorować linię pod kątem sygnału faksu. Odbierze połączenie, kiedy zarejestruje sygnał faksu. Opcja ta nie jest dostępna w regionach z szeregowym systemem telefonii.
	DRPD Mode	Aby korzystać z tej opcji należy w swojej firmie telekomunikacyjnej wykupić usługę Distinctive Ring Pattern Detection (DRPD) (pol. wykrywanie schematu sygnałów dzwonka), jest to usługa, która umożliwia podłączenie kilku numerów telefonicznych do jednej linii telefonicznej i rozróżnia każdą linię dzięki schematom sygnałów dzwonka. Po włączeniu tej usługi można skonfigurować drukarkę do monitorowania linii pod kątem schematów sygnałów dzwonka.
Auto Answer Fax		Określ czas, po jakim od czasu odebrania sygnału o połączeniu, drukarka przełączy się na FAX Mode.
Auto Ans. TEL/FAX		Określ czas, po jakim od czasu odebrania sygnału o połączeniu przez zewnętrzny telefon, drukarka przełączy się na FAX Mode.
Auto Ans. Ans/FAX		Określ czas, po jakim od czasu odebrania sygnału o połączeniu przez automatyczną sekretarkę, drukarka przełączy się na FAX Mode.
Line Monitor		Ustaw głośność dźwięku jaki wyemituje drukarka przez głośnik wewnętrzny w chwili ustanowienia połączenia przesyłania faksu.
Ring Tone Volume		Ustaw głośność dźwięku dzwonka jaki wyemituje drukarka przez głośnik wewnętrzny, aby poinformować o rozmowie telefonicznej, gdy drukarka jest w TEL/FAX Mode.
Line Type		Wybierz rodzaj linii.
Dialing Type		Wybierz rodzaj wybierania. Uwaga: Kiedy dla Region ustawiono South Africa, DP (10pps) nie jest wyświetlane.
Interval Timer		Określ odstęp pomiędzy próbami transmisji.





Opcja	Opis
Number of Redial	Określ liczbę ponownych wybierania numeru w przypadku, gdy numer faksu jest zajęty. Jeśli wprowadzono 0, drukarka nie będzie wybierała ponownie.
Redial Delay	Określ odstęp pomiędzy próbami wybierania.
Junk Fax Filter	Wybierz, czy chcesz odrzucać fakсы z numerów, które nie są zapisane w Phone Book.
Remote Receive	Wybierz, czy chcesz korzystać z tej opcji. Kiedy ta opcja jest włączona, aby odebrać faks należy podnieść słuchawkę i wprowadzić kod odbierania zdalnego.
Remote Rcv Tone	Określ dwucyfrowy kod odbierania zdalnego dla opcji Remote Receive.
Send Header	Wybierz, czy w nagłówku faksu drukować informacje o nadawcy.
Company Name	Wpisz nazwę nadawcy składającą się maksymalnie z 30 znaków alfanumerycznych.
Your Fax Number	Wprowadź numer faksu drukarki, który ma być drukowany w nagłówku faksów.
Fax Cover Page	Wybierz, czy do faksów należy dołączyć stronę tytułową. Uwaga: Przy przesyłaniu faksu bezpośredniego strona tytułowa nie jest drukowana nawet wtedy, gdy na panelu operatora włączona jest opcja Fax Cover Page.
DRPD Pattern	Wybierz schemat sygnału dzwonka dla usługi wykrywania schematu sygnałów dzwonka (DRPD).
2-Sided Print	Wybierz, czy drukować na każdej stronie papieru.
Forward Settings	Wybierz sposób przesyłania dalej odebranych faksów.
Fax Fwd Number	Wprowadź numer faksu, na który mają być przesyłane dalej fakсы, jeśli zaznaczono Forward and Print w Forward Settings.
Fax Fwd E-Mail	Wprowadź adres e-mail, jeśli zaznaczono E-Mail and Print dla Forward Settings.
Prefix Dial	Wybierz, czy wstawić prefiks wybieranego numeru.
Prefix Dial Num	Wprowadź prefiks wybieranego numeru, składający się z maksymalnie pięciu cyfr. Numer ten będzie wybierany przed rozpoczęciem automatycznego wybrania numeru. Jest to użyteczne podczas uzyskiwania dostępu do Private Automatic Branch Exchange (PABX) (pol. prywatna automatyczna centrala telefoniczna).

Opcja	Opis
Discard Size	Wybierz, czy usunąć tekst lub obrazy znajdujące się na dole strony faksu, kiedy cała strona nie pasuje do rozmiaru zadrukowywanego papieru. Wybór <i>Auto Reduction</i> powoduje automatyczne zmniejszenie strony faksu, tak aby dopasować ją do rozmiaru zadrukowywanego papieru i nie usuwać żadnych obrazów ani tekstu znajdujących się na dole strony.
ECM	Wybierz, czy włączyć ECM. Aby móc korzystać z ECM, fakсы zdalne muszą również obsługiwać ECM.
Extel Hook Thresh	Wybierz wartość progową wykrycia zamknięcia linii telefonu zewnętrznego dla stanu, w którym linia telefoniczna nie jest wykorzystywana.
Modem Speed	Wybierz prędkość modemu faksu w chwili, gdy wystąpi błąd w przesłaniu lub odbiorze faksu.
Fax Activity	Wybierz, czy należy automatycznie drukować raport o aktywności faksu po otrzymaniu i odebraniu każdego 50 faksów.
Fax Transmit	Wybierz, czy należy drukować raport transmisji po każdym przesłaniu faksu czy też wyłącznie w sytuacji, gdy wystąpi błąd.
Fax Broadcast	Wybierz, czy należy drukować raport transmisji po każdej transmisji faksu do wielu odbiorców, czy też wyłącznie w sytuacji, gdy wystąpi błąd.
Region	Wybierz region, w którym używana jest drukarka.

Prefix Dial





Wybieranie prefiksu jest konieczne w środowisku, w którym wysyłane fakсы przechodzą przez PBX.

1. Naciśnij przycisk **System**.
2. Wybierz *Admin Menu*, a następnie naciśnij przycisk .
3. Wybierz *Fax Settings*, a następnie naciśnij przycisk .
4. Wybierz *Line Type*, a następnie naciśnij przycisk .
5. Wybierz *PBX*, a następnie naciśnij przycisk .
6. Naciśnij przycisk  (**Back**), aby powrócić do poprzedniego menu.
7. Wybierz *Prefix Dial*, a następnie naciśnij przycisk .

8. Wybierz **On**, a następnie naciśnij przycisk .
9. Naciśnij przycisk  (**Back**), aby powrócić do poprzedniego menu.
10. Wybierz **Prefix Dial Num**, a następnie naciśnij przycisk .
11. Wprowadź numer prefisku składający się maksymalnie z pięciu cyfr, wybierając z 0–9, * oraz #.
12. Potwierdź, czy numer prefiksu na panelu LCD jest poprawny, a następnie naciśnij przycisk .
13. Ponownie uruchom drukarkę, wyłączając i włączając przycisk zasilania.

Zmiana ustawień domyślnych faksu

Domyślne ustawienia faksu można indywidualnie dopasować przy użyciu najczęściej używanych elementów menu.

1. Naciśnij przycisk **System**.
2. Wybierz **Defaults Settings**, a następnie naciśnij przycisk .
3. Wybierz **Fax Defaults**, a następnie naciśnij przycisk .
4. Wybierz żądany element menu, a następnie naciśnij przycisk .
5. Wybierz żądane ustawienie lub wprowadź żadaną wartość przy użyciu klawiatury numerycznej, a następnie naciśnij przycisk .
6. Powtórz kroki 4 i 5, tak jak będzie to konieczne.
7. Aby zakończyć zmianę domyślnych ustawień, naciskaj przycisk  (**Back**) do chwili pojawienia się na panelu LCD komunikatu **Select Function**.

Drukowanie raportu

Podczas korzystania z funkcji faksu przydatne mogą być następujące raporty:

- Address Book List

Lista ta pokazuje wszystkie adresy zapisane obecnie w pamięci drukarki jako informacje w Address Book.

Fax Activity Report

Raport ten pokazuje informacje o ostatnich 50 odebranych lub wysłanych faksach.

Protocol Monitor

Raport przedstawia szczegółową listę monitorowanych protokołów.

Monitor Report

Raport ten pokazuje szczegóły dotyczące zadania faksowania. Jest on drukowany w chwili pomyślnego wysłania faksu.

Transmission Report

Raport ten pokazuje szczegóły dotyczące zadania faksowania. Jest on drukowany w chwili niepowodzenia przesłania faksu.

Broadcast Report

Raport ten pokazuje wszystkich odbiorców przesyłanego faksu oraz wynik przesyłania dla każdego odbiorcy.

Uwaga:

Wszystkie raporty i listy drukowane są w języku angielskim.

Aby wydrukować raport lub listę:

1. Naciśnij przycisk **System**.
2. Wybierz Report / List, a następnie naciśnij przycisk **OK**.
3. Wybierz raport lub listę, która chcesz wydrukować, a następnie naciśnij przycisk **OK**.

Wybrany raport lub lista jest drukowana.

Uwaga:

Przy użyciu powyższej procedury nie można wydrukować ręcznie Raportu monitorowania, Raportu transmisji i Raportu wysyłania. Raporty te zostaną wydrukowane zgodnie z wcześniejszymi ustawieniami, po zakończeniu zadania wysyłania faksu. Szczegółowe informacje o ustawieniu opcji drukowania tych raportów można znaleźć w „Fax Transmit” na stronie 303 lub „Fax Broadcast” na stronie 303.

Rozdział 9

Używanie menu i klawiatury panelu operatora

Znajomość menu panelu operatora

Gdy drukarka jest podłączona do sieci i dostępna dla wielu użytkowników, można ograniczyć dostęp do Admin Menu. Uniemożliwia to nieuprawnionym użytkownikom korzystanie z panelu operatora w celu niezamierzonego wprowadzania zmian w ustawieniach domyślnych, ustalonych przez administratora. Można jednak zmieniać ustawienia poszczególnych zadań drukowania, korzystając ze sterownika drukarki. Ustawienia drukarki wybrane ze sterownika mają pierwszeństwo przed domyślnymi ustawieniami menu na panelu operatora.

Report / List

Użyj Report / List, aby wydrukować różne rodzaje raportów i list.

Uwaga:

- Kiedy funkcja Panel Lock Set jest ustawiona na Enable, aby wejść do menu Report / List wymagane jest hasło. W takim przypadku należy wpisać określone hasło i nacisnąć przycisk .
- Wszystkie raporty i listy drukowane są w języku angielskim.

System Settings

Cel:

Wydrukowanie listy z informacjami, takimi jak nazwa drukarki, numer seryjny, drukowana ilość i ustawienia sieciowe.

Panel Settings

Cel:

Wydrukowanie szczegółowej listy wszystkich ustawień menu panelu operatora.

Job History

Cel:

Wydrukowanie szczegółowej listy przetworzonych zadań. Lista zawiera 50 ostatnich zadań.

Error History

Cel:

Wydrukowanie szczegółowej listy zakleszczeń papieru i błędów krytycznych.

PCL Fonts List

Cel:

Wydrukowanie próbki dostępnych czcionek ® PCL.

PS Fonts List

Cel:

Wydrukowanie próbki dostępnych czcionek PostScript Level3 Compatible i PDF.

Protocol Monitor

Cel:

Wydrukowanie szczegółowej listy monitorowanych protokołów.

Address Book

Cel:

Wydrukowanie listy wszystkich adresów zapisanych jako informacje w Address Book.

Fax Activity

Cel:

Wydrukowanie raportu ostatnio odebranych lub wysłanych faksów.

Meter Readings

Łączną liczbę wydrukowanych stron można sprawdzić korzystając z Meter Readings.

Admin Menu

Do konfigurowania różnych funkcji drukarki skorzystaj z Admin Menu.

Uwaga:

Kiedy funkcja Panel Lock Set jest ustawiona na Enable, aby wejść do Admin Menu wymagane jest hasło. W takim przypadku należy wpisać określone hasło i nacisnąć przycisk .

Phone Book

Skorzystaj z menu Phone Book, aby skonfigurować ustawienia szybkiego wybierania i wybierania grupowego.

Speed Dial

Cel:

Zapisanie w lokalizacji szybkiego wybierania maksymalnie 99 często wybieranych numerów.

Uwaga:

Pierwszych osiem wpisów jest przypisanych do przycisków one-touch na panelu operatora.

Patrz również:

„Zapisywanie numeru faksu do szybkiego wybierania z panelu operatora” na stronie 251

Group Dial

Cel:

Utworzenie grupy odbiorców faksu i zarejestrowanie jej pod dwucyfrowym kodem wybierania. Użytkownik może zarejestrować maksymalnie sześć kodów wybierania grupowego.

Patrz również:

„Tworzenie numerów wybierania grupowego z panelu operatora” na stronie 258

PCL Settings

Skorzystaj z menu PCL Settings, aby zmienić ustawienia drukarki wpływające tylko na zadania wykorzystujące język drukarki emulacji PCL.

Paper Size

Cel:

Określenie domyślnego rozmiaru papieru.

Wartości:

A4 - 210x297mm*
A5 - 148x210mm
B5 - 182x257mm
Letter - 8.5x11"

Folio - 8.5x13"
Legal - 8.5x14"
Executive
Statement
#10 Env. - 4.125x9.5"
Monarch Env.
Monarch Env. L
DL Env. - 110x220mm
DL Env. L
C5 Env. - 162x229mm
Postcard JPN - 148x100mm
W-Postcard JPN - 148x200mm
Env Yougata 2
Env Yougata 2L
Env Yougata 3
Env Yougata 3L
Env Yougata 4
Env Yougata 6
Env Younaga 3
Env Nagagata 3
Env Nagagata 4
Env Kakugata 3

New Custom Size	Portrait(Y)	297mm[*] / 11.7inch[*]	Określa długość papieru o niestandardowym rozmiarze. Wyświetlane domyślne ustawienie menu zależy od wartości wybranej dla mm / inch w menu <i>System Settings</i> . Patrz „mm / inch” na stronie 307, aby uzyskać więcej informacji.
		127mm - 355mm / 5.0inch - 14.0inch	
	Landscape(X)	210mm[*] / 8.3inch[*]	
		77mm - 215mm / 3.0inch - 8.5inch	

* Ustawienie domyślne menu

Orientation

Cel:

Określenie orientacji tekstu i elementów graficznych na stronie.

Wartości:

Portrait[*]	Drukuje tekst i elementy graficzne równoległe do krótkiej krawędzi papieru.
Landscape	Drukuje tekst i elementy graficzne równoległe do długiej krawędzi papieru.

* Ustawienie domyślne menu

2-Sided

Cel:

Określenie, czy należy drukować na każdej stronie papieru.

Wartości:

2-Sided Print	Off	Nie drukuje na obu stronach papieru.
	On[*]	Drukuje na obu stronach papieru.
Binding Edge	Flip Long Edge[*]	Drukuje na obu stronach papieru, podawanego długą krawędzią.
	Flip Short Edge	Drukuje na obu stronach papieru, podawanego krótką krawędzią.

* Ustawienie domyślne menu

Font

Cel:

Wybór domyślnej czcionki spośród czcionek zainstalowanych w drukarce.

Wartości:

Courier*	AlbertusMd	ITCBookmanDb
CGTimes	AlbertusXb	ITCBookmanLtit
CGTimesBd	Arial	ITCBookmanDbIt
CGTimesIt	ArialBd	NwCentSchlbkRmn
CGTimesBdIt	ArialIt	NwCentSchlbkBd
CGOmega	ArialBdIt	NwCentSchlbkIt
CGOmegaBd	TimesNew	NwCentSchlbkBdIt
CGOmegaIt	TimesNewBd	Times
CGOmegaBdIt	TimesNewIt	TimesBd
Coronet	TimesNewBdIt	TimesIt
ClarendonCd	Helvetica	TimesBdIt
UniversMd	HelveticaBd	ZapfChanceryMdlIt
UniversBd	HelveticaOb	Symbol
UniversMdlIt	HelveticaBdOb	SymbolPS
UniversBdIt	HelveticaNr	Wingdings
UniversMdCd	HelveticaNrBd	ZapfDingbats
UniversBdCd	HelveticaNrOb	CourierBd
UniversMdCdIt	HelveticaNrBdOb	CourierIt
UniversBdCdIt	PalatinoRmn	CourierBdIt
AntiqueOlv	PalatinoBd	LetterGothic
AntiqueOlvBd	Palatinolt	LetterGothicBd
AntiqueOlvIt	PalatinoBdIt	LetterGothicIt
GarmondAntiqua	ITCAvantGardBk	CourierPS
GarmondHlb	ITCAvantGardDb	CourierPSBd
GarmondKrsv	ITCAvantGardBkOb	CourierPSOb
GarmondKrsvHlb	ITCAvantGardDbOb	CourierPSBdOb

Marigold	ITCBookmanLt	Line Printer
-----------------	---------------------	---------------------

* Ustawienie domyślne menu

Symbol Set

Cel:

Określenie zestawu symboli dla określonej czcionki.

Wartości:

PC-8*	PS MATH	WINGDINGS
PC-8 DN	PI FONT	DNGBTSMS
PC-850	LEGAL	ISO-L6
PC-852	ISO-4	PC-1004
PC-8 TK	ISO-6	PC-775
WIN L1	ISO-11	WINBALT
WIN L2	ISO-15	UCS-2
WIN L5	ISO-17	ROMAN-8
DESKTOP	ISO-21	ROMANEXT
MC TEXT	ISO-60	ISO-L1
PS TEXT	ISO-69	ISO-L2
MS PUB	WIN 3.0	ISO-L5
MATH-8	SYMBOL	

* Ustawienie domyślne menu

Font Size

Cel:

Określenie rozmiaru czcionki dla skalowalnych czcionek typograficznych, w zakresie od 4.00 do 50.00. Ustawieniem domyślnym jest 12.00.

Rozmiar czcionki odnosi się do wysokości znaków. Jeden punkt równa się około 1/72 cala.

Uwaga:

Element menu Font Size pojawia się tylko dla czcionek typograficznych.

Font Pitch

Cel:

Określenie gęstości czcionki dla skalowalnych czcionek o stałej szerokości, w zakresie od 6.00 do 24.00. Ustawieniem domyślnym jest 10.00.

Gęstość czcionki odnosi się do liczby znaków o stałej szerokości na cal. W przypadku nieplanowych czcionek o stałej szerokości, gęstość jest wyświetlana, ale nie można jej zmienić.

Uwaga:

Element menu Font Pitch pojawia się tylko dla czcionek o stałej szerokości znaków.

Form Line

Cel:

Ustawienie liczby linii na stronie.

Wartości:

72*	Wybierz wartość w przyrostach o 1.
5-128	

* Ustawienie domyślne menu

Uwaga:

Drukarka ustawia odległość pomiędzy każdą linią (pionowy odstęp pomiędzy liniami) w oparciu o ustawienia Form Line i Orientation. Przed zmianą ustawienia Form Line, sprawdź, czy ustawienia Form Line i Orientation są prawidłowe.

Quantity

Cel:

Ustawienie domyślnej ilości drukowania, w zakresie od 1 do 999. Ustawieniem domyślnym jest 1. (Pozwala ustawić w sterowniku drukarki liczbę kopii wymaganą dla określonego zadania. Wartości wybrane w sterowniku drukarki zawsze mają pierwszeństwo przed wartościami wybranymi na panelu operatora.)

Image Enhance

Cel:

Określenie, czy należy włączyć funkcję Image Enhance, która wyrównuje linię graniczną pomiędzy czarnym a białym, tak aby zmniejszyć postrzępione brzegi i poprawić wygląd wydruku.

Wartości:

Off*	Wyłącza funkcję Image Enhance.
On	Włącza funkcję Image Enhance.

* Ustawienie domyślne menu

Draft Mode

Cel:

Oszczędzanie tonera poprzez drukowanie w trybie jakości roboczej. Jakość wydruku w trybie jakości roboczej jest niższa.

Wartości:

Disable*	Nie drukuje w trybie jakości roboczej.
Enable	Drukuje w trybie jakości roboczej.

* Ustawienie domyślne menu

Line Termination

Cel:

Dodanie poleceń zakończenia linii.

Wartości:

Off*	Nie dodano polecenia zakończenia linii. CR=CR, LF=LF, FF=FF
Add-CR	Dodano polecenie zakończenia linii. CR=CR, LF=CR-LF, FF=CR-FF
Add-LF	Dodano polecenie LF. CR=CR-LF, LF=LF, FF=FF
CR-XX	Dodano polecenia CR i LF. CR=CR-LF, LF=CR-LF, FF=CR-FF

* Ustawienie domyślne menu

PS Settings

Skorzystaj z menu **PS Settings**, aby zmienić ustawienia drukarki wpływające tylko na zadania wykorzystujące język drukarki PostScript Level3 Compatible.

PS Error Report**Cel:**

Określenie, czy należy drukować opis błędów dotyczących języka drukarki PostScript Level3 Compatible.

Wartości:

Off	Raport o błędzie PS nie jest drukowany.
On*	Raport o błędzie PS jest drukowany.

* Ustawienie domyślne menu

PS Job Time-Out**Cel:**

Określenie czasu wykonywania jednego zadania z wykorzystaniem języka drukarki PostScript Level3 Compatible.

Wartości:

Off*		Nie ustawia czasu wykonywania zadania PS.
On	1min	Ustawia czas wykonywania zadania PS.
	1min - 900min	

* Ustawienie domyślne menu

PDF Settings

Aby zmienić ustawienia drukarki mające wpływ tylko na zadania PDF, użyj menu **PDF Settings**.

Quantity**Cel:**

Określenie liczby drukowanych kopii.

Wartości:

1*	Wybierz wartość w przyrostach o 1.
1 - 999	

* Ustawienie domyślne menu

2-Sided

Cel:

Określenie, czy należy drukować na każdej stronie papieru.

Wartości:

2-Sided Print	Off	Nie drukuje na obu stronach papieru.
	On *	Drukuję na obu stronach papieru.
Binding Edge	Flip Long Edge *	Drukuję na obu stronach papieru, podawanego długą krawędzią.
	Flip Short Edge	Drukuję na obu stronach papieru, podawanego krótką krawędzią.

* Ustawienie domyślne menu

Print Mode

Cel:

Określenie trybu drukowania.

Wartości:

Normal *	Dla dokumentów ze znakami o normalnym rozmiarze.
High Quality	Dla dokumentów zawierających małe znaki lub cienkie linie lub dokumentów wydrukowanych przy użyciu drukarki igłowej.

* Ustawienie domyślne menu

PDF Password

Cel:

Określenie hasła dla drukowania zabezpieczonych plików PDF.

Wartości:

*****	Aby drukować zabezpieczone pliki PDF, należy wpisać hasło składające się maksymalnie z 32 znaków alfanumerycznych.
-------	--

Paper Size

Cel:

Określenie rozmiaru papieru dla plików PDF.

Wartości:

A4 - 210x297mm*
Letter - 8.5x11"
Auto

* Ustawienie domyślne menu

Layout**Cel:**

Określenie układu drukowania.

Wartości:

Auto %*
100% (No Zoom)
2 Pages Up
4 Pages Up

* Ustawienie domyślne menu

Network

Skorzystaj z opcji **Network**, aby zmienić ustawienia drukarki wpływające na zadania wysyłane do drukarki przez sieć.

Ethernet**Cel:**

Określenie ustawień Ethernet dotyczących szybkości komunikacji i drukowania dwustronnego. Aby zmiany zaczęły obowiązywać, należy najpierw wyłączyć drukarkę, a potem włączyć ją ponownie.

Wartości:

Auto*	Automatycznie wykrywa ustawienia ethernetowe.
10BASE-T Half	Używa półdupleks 10base-T.
10BASE-T Full	Używa pełny duplex 10base-T.
100BASE-TX Half	Używa półdupleks 100base-TX.

100BASE-TX Full	Używa pełny duplex 100base-TX.
------------------------	--------------------------------

* Ustawienie domyślne menu

Uwaga:

Ten element menu jest wyświetlany tylko po połączeniu drukarki z siecią przewodową.

Wireless Status (tylko AL-MX200DWF)

Cel:

Wyświetlenie informacji na temat siły sygnału bezprzewodowego. Na panelu operatora nie można wprowadzić żadnych zmian poprawiających stan połączenia bezprzewodowego.

Wartości:

Connection	Good	Wskazuje dobrą siłę sygnału.
	Acceptable	Wskazuje niewielką siłę sygnału.
	Low	Wskazuje niewystarczającą siłę sygnału.
	No Reception	Wskazuje brak sygnału.
SSID	XXXXXX	Jako ustawienie domyślne menu, „wireless_device” (urządzenie bezprzewodowe) jest z góry określone.
Encryption Type	No Security	Sieć bezprzewodowa jest skonfigurowana bez zabezpieczenia.
	WEP	Sieć bezprzewodowa jest skonfigurowana z szyfrowaniem WEP.
	WPA-PSK-TKIP	Sieć bezprzewodowa jest skonfigurowana z szyfrowaniem WPA-PSK-TKIP.
	WPA2-PSK-AES	Sieć bezprzewodowa jest skonfigurowana z szyfrowaniem WPA2-PSK-AES.
	Mixed Mode PSK	Sieć bezprzewodowa jest skonfigurowana z szyfrowaniem Tryb mieszany PSK.

Uwaga:

Ten element menu jest wyświetlany tylko po połączeniu drukarki z siecią bezprzewodową.

Wireless Setup (tylko AL-MX200DWF)

Cel:

Konfiguracja ustawień sieci bezprzewodowej.

Wartości:

Manual Setup	Enter Network (SSID)	Aby określić sieć bezprzewodową, wpisz nazwę składającą się maksymalnie z 32 znaków alfanumerycznych. Jako ustawienie domyślne menu, „wireless_device” (urządzenie bezprzewodowe) jest z góry określone.		
	Infrastructure	Konfiguruje sieć bezprzewodową z punktami dostępu.		
		No Security*	Konfiguruje sieć bezprzewodową bez szyfrowania.	
		Mixed Mode PSK	Konfiguruje sieć bezprzewodową z szyfrowaniem WPA-PSK-TKIP, WPA-PSK-AES i WPA2-PSK-AES.	
			PassPhrase Entry	Wpisz tekst szyfrujący składający się z 8 do 63 znaków alfanumerycznych.
		WPA-PSK-TKIP	Konfiguruje sieć bezprzewodową z szyfrowaniem WPA-PSK-TKIP.	
			PassPhrase Entry	Wpisz tekst szyfrujący składający się z 8 do 63 znaków alfanumerycznych.
		WPA2-PSK-AES	Konfiguruje sieć bezprzewodową z szyfrowaniem WPA2-PSK-AES.	
			PassPhrase Entry	Wpisz tekst szyfrujący składający się z 8 do 63 znaków alfanumerycznych.
		WEP	Konfiguruje sieć bezprzewodową z szyfrowaniem WEP, wpisz klucz WEP składający się z 5 lub 13 znaków ASCII; lub 10 lub 26 znaków szesnastkowych.	
			Transmit Key	Wybierz klucz transmisji z Auto, WEP Key 1, WEP Key 2, WEP Key 3 i WEP Key 4.
	Ad-hoc	Konfiguruje sieć bezprzewodową bez punktów dostępu.		
		No Security*	Konfiguruje sieć bezprzewodową bez szyfrowania.	
		WEP	Konfiguruje sieć bezprzewodową z szyfrowaniem WEP, wpisz klucz WEP składający się z 5 lub 13 znaków ASCII; lub 10 lub 26 znaków szesnastkowych.	
Transmit Key			Wybierz klucz transmisji z WEP Key 1, WEP Key 2, WEP Key 3 i WEP Key 4.	

* Ustawienie domyślne menu

Uwaga:

Ten element menu jest wyświetlany tylko po połączeniu drukarki z siecią bezprzewodową.

WPS Setup (tylko AL-MX200DWF)

Push Button Control	PBC Start	No*	Wyłącza metodę PBC szyfrowania WPS.
		Yes	Włącza metodę PBC szyfrowania WPS.
PIN Code	Start Configuration	Rozpoczyna konfigurację ustawień sieci bezprzewodowej przy użyciu kodu PIN automatycznie przypisanego przez drukarkę.	
	Print PIN Code	Drukuje kod PIN, który należy wprowadzić w komputerze dla konfiguracji szyfrowania WPS.	

* Ustawienie domyślne menu

Uwaga:

Ten element menu jest wyświetlany tylko po połączeniu drukarki z siecią bezprzewodową.

*Reset Wireless (tylko AL-MX200DWF)***Cel:**

Zainicjowanie ustawień sieci bezprzewodowej. Włączenie tej funkcji i ponowne uruchomienie drukarki spowoduje wyzerowanie wszystkich ustawień sieci bezprzewodowej do wartości ustawień domyślnych.

Wartości:

No*	Ustawienia bezprzewodowe nie są resetowane.
Yes	Resetuje ustawienia bezprzewodowe.

* Ustawienie domyślne menu

Uwaga:

Ten element menu jest wyświetlany tylko po połączeniu drukarki z siecią bezprzewodową.

*TCP/IP***Cel:**

Skonfigurowanie ustawień TCP/IP. Aby zmiany zaczęły obowiązywać, należy najpierw wyłączyć drukarkę, a potem włączyć ją ponownie.

Wartości:

IP Mode	Dual Stack*	Używa IPv4 i IPv6 do ustawiania adresu IP.
	IPv4	Używa IPv4 do ustawiania adresu IP.

IPv4	Get IP Address	DHCP/AutoIP*	Automatycznie ustawia adres IP.
		BOOTP	Używa BOOTP do ustawiania adresu IP.
		RARP	Używa RARP do ustawiania adresu IP.
		DHCP	Używa DHCP do ustawiania adresu IP.
		Panel	Wpisz adres IP na panelu operatora.
	IP Address		Wpisz adres IP przypisany do drukarki.
	Subnet Mask		Wpisz maskę podsieci.
	Gateway Address		Wpisz adres bramy.

* Ustawienie domyślne menu

Uwaga:

Aby skonfigurować ustawienia IPv6, skorzystaj z EpsonNet Config.

Protocol

Cel:

Włączenie lub wyłączenie każdego protokołu. Aby zmiany zaczęły obowiązywać, należy najpierw wyłączyć drukarkę, a potem włączyć ją ponownie.

Wartości:

LPD	Disable	Wyłącza port Line Printer Daemon (pol. Demon drukarki liniowej) (LPD).
	Enable ^{*1}	Włącza port LPD.
Port 9100	Disable	Wyłącza port Port 9100.
	Enable ^{*1}	Włącza port Port 9100.
WSD ^{*2}	Disable	Wyłącza port Web Services on Devices.
	Enable ^{*1}	Włącza port Web Services on Devices.
SNMP	Disable	Wyłącza port Simple Network Management Protocol (pol. Protokół zarządzania sieciami komputerowymi)(SNMP) UDP.
	Enable ^{*1}	Włącza port SNMP UDP.
StatusMessenger	Disable	Wyłącza funkcję StatusMessenger.
	Enable ^{*1}	Włącza funkcję StatusMessenger.

InternetServices	Disable	Wyłącza dostęp do funkcji EpsonNet Config, wbudowanej w drukarkę.
	Enable * ¹	Włącza dostęp do funkcji EpsonNet Config, wbudowanej w drukarkę.
Bonjour(mDNS)	Disable	Wyłącza Bonjour® (mDNS).
	Enable * ¹	Włącza Bonjour (mDNS).

*¹ Ustawienie domyślne menu

*² WSD oznacza Web Services on Devices (urządzenia usług sieciowych).

IP Filter

Uwaga:

Funkcja IP Filter jest obsługiwana dla adresów IPv4 i dostępna wyłącznie po ustawieniu Protocol na LPD lub Port 9100.

Cel:

Zablokowanie danych odbieranych w sieci z określonych adresów IP. Można ustawić maksymalnie pięć adresów IP. Aby zmiany zaczęły obowiązywać, należy najpierw wyłączyć drukarkę, a potem włączyć ją ponownie.

Wartości:

No.n/Address (n to 1 - 5.)		Ustawia adres IP dla filtru <i>n</i> .
No.n/Mask (n to 1 - 5.)		Ustawia maskę adresu dla filtru <i>n</i> .
No.n/Mode (n to 1 - 5.)	Off *	Wyłącza funkcję filtra IP dla filtru <i>n</i> .
	Accept	Akceptuje dostęp z określonego adresu IP.
	Reject	Odrzuca dostęp z określonego adresu IP.

* Ustawienie domyślne menu

Initialize NVM

Cel:

Zainicjowanie danych sieci przewodowej, przechowywanych w Non-Volatile Memory (NVM) (pamięci nieulotnej). Włączenie tej funkcji i ponowne uruchomienie drukarki spowoduje wyzerowanie wszystkich ustawień sieci przewodowej do wartości ustawień domyślnych.

Wartości:

Yes	Inicjalizuje dane sieci przewodowej, przechowywane w NVM.
No*	Nie inicjalizuje danych sieci przewodowej, przechowywanych w NVM.

* Ustawienie domyślne menu

PS Data Format

Cel:

Ustawienie protokołu komunikacji danych PS. Aby zmiany zaczęły obowiązywać, należy najpierw wyłączyć drukarkę, a potem włączyć ją ponownie.

Wartości:

Auto*	Automatycznie ustawia protokół komunikacji danych PS.
Standard	Ustawia protokół komunikacji danych PS na Standard.
BCP	Ustawia protokół komunikacji danych PS na BCP.
TBCP	Ustawia protokół komunikacji danych PS na TBCP.

* Ustawienie domyślne menu

Fax Settings

Skorzystaj z menu **Fax Settings**, aby skonfigurować podstawowe ustawienia faksu.

Ans Select

Cel:

Określenie domyślnego trybu odbierania faksu.

Wartości:

TEL Mode	Drukarka nie odbiera faksów automatycznie. Aby odebrać faks należy podnieść słuchawkę podłączonego zewnętrznego telefonu i nacisnąć dwucyfrowy kod.
FAX Mode*	Drukarka automatycznie odbiera fakсы.
TEL/FAX Mode	Jeśli drukarka odbiera faks, telefon zewnętrzny dzwoni przez czas określony w Auto Ans. TEL/FAX , a następnie drukarka automatycznie odbiera faks. Jeśli połączenie przychodzące nie jest faksem, z wewnętrznego głośnika drukarki odezwie się sygnał, wskazujący połączenie telefoniczne.

Ans/FAX Mode	Drukarka może współdzielić linię telefoniczną z automatyczną sekretarką i monitorować linię pod kątem sygnału faksu. Odbierze połączenie, kiedy zarejestruje sygnał faksu. Opcja ta nie jest dostępna w regionach z szeregowym systemem telefonii.
DRPD Mode	Aby korzystać z tej opcji należy w swojej firmie telekomunikacyjnej wykupić usługę Distinctive Ring Pattern Detection (DRPD) (pol. wykrywanie schematu sygnałów dzwonka), jest to usługa, która umożliwia podłączenie kilku numerów telefonicznych do jednej linii telefonicznej i rozróżnia każdą linię dzięki schematom sygnałów dzwonka. Po włączeniu tej usługi można skonfigurować drukarkę do monitorowania linii pod kątem schematów sygnałów dzwonka.

* Ustawienie domyślne menu

Auto Answer Fax

Cel:

Określenie czasu, po jakim od czasu odebrania sygnału o połączeniu, drukarka przełączy się na FAX Mode. Czas można określić w zakresie od 0 do 255 sekund. Ustawieniem domyślnym jest 0.

Auto Ans. TEL/FAX

Cel:

Określenie czasu, po jakim od czasu odebrania sygnału o połączeniu przez zewnętrzny telefon, drukarka przełączy się na FAX Mode. Czas można określić w zakresie od 0 do 255 sekund. Ustawieniem domyślnym jest 6 sekund.

Auto Ans. Ans/FAX

Cel:

Określenie czasu, po jakim od czasu odebrania sygnału o połączeniu przez automatyczną sekretarkę, drukarka przełączy się na FAX Mode. Czas można określić w zakresie od 0 do 255 sekund. Ustawieniem domyślnym jest 21 sekund.

Line Monitor

Cel:

Określenie głośności dźwięku jaki wyemituje drukarka przez głośnik wewnętrzny w chwili ustanowienia połączenia przesyłania faksu.

Wartości:

Off	Wyłącza monitor linii.
------------	------------------------

Min	Ustawia głośność monitora linii.
Middle*	
Max	

* Ustawienie domyślne menu

Ring Tone Volume

Cel:

Określenie głośności dźwięku dzwonka jaki wyemituje drukarka przez głośnik wewnętrzny, aby poinformować o rozmowie telefonicznej, gdy drukarka jest w TEL/FAX Mode.

Wartości:

Off	Wyłącza dźwięk dzwonka.
Min	Ustawia poziom głośności dzwonka.
Middle	
Max*	

* Ustawienie domyślne menu

Line Type

Cel:

Określenie rodzaju linii.

Wartości:

PSTN*	Ustawia rodzaj linii na PSTN.
PBX	Ustawia rodzaj linii na PBX.

* Ustawienie domyślne menu

Dialing Type

Cel:

Określenie rodzaju wybierania.

Wartości:

Tone*	Używa systemu wybierania tonowego.
DP (10pps)	Używa impulsowego wybierania numeru (10 impulsów na sekundę).

* Ustawienie domyślne menu

Uwaga:

Kiedy dla Region ustawiono South Africa, DP (10PPS) nie jest wyświetlane.

Interval Timer

Cel:

Określenie odstępu czasowego pomiędzy próbami transmisji w zakresie od 3 do 255 sekund. Ustawieniem domyślnym jest 8 sekund.

Number of Redial

Cel:

Określenie liczby ponownych wybierania numeru w przypadku, gdy docelowy numer faksu jest zajęty, w zakresie od 0 do 9. Jeśli wprowadzono 0, drukarka nie będzie wybierała ponownie. Ustawieniem domyślnym jest 3.

Redial Delay

Cel:

Określenie odstępu czasowego pomiędzy próbami ponownego wybierania, w zakresie od 1 do 15 minut. Ustawieniem domyślnym jest 1 minuta.

Junk Fax Filter

Cel:

Odrzucanie faksów z numerów, które nie są zapisane w Address Book.

Wartości:

Off*	Akceptuje wszystkie fakсы.
On	Odrzuca fakсы z numerów, które nie są zapisane w Address Book.

* Ustawienie domyślne menu

Uwaga:

Przed wykorzystaniem funkcji Junk Fax Filter, należy pamiętać o zarejestrowaniu w Address Book numerów faksów, z których chcesz odbierać fakсы.

Remote Receive

Cel:

Odbieranie faksu poprzez naciśnięcie kodu odbierania zdalnego w telefonie zewnętrznym, po podniesieniu słuchawki telefonu.

Wartości:

Off*	Nie można odebrać faksu poprzez naciśnięcie kodu odbierania zdalnego w telefonie zewnętrznym.
On	Można odebrać faks poprzez naciśnięcie kodu odbierania zdalnego w telefonie zewnętrznym.

* Ustawienie domyślne menu

Remote Rcv Tone

Cel:

Określenie dwucyfrowego kodu odbierania zdalnego, który pozwoli rozpocząć Remote Receive. Jako ustawienie domyślne menu, 00 jest z góry określone.

Send Header

Cel:

Drukowanie informacji o nadawcy w nagłówku faksów.

Wartości:

Off	Informacje o nadawcy w nagłówku faksów nie są drukowane.
On*	Informacje o nadawcy w nagłówku faksów są drukowane.

* Ustawienie domyślne menu

Company Name

Cel:

Określenie nazwy nadawcy, która ma być drukowana w nagłówku faksów. Można wpisać maksymalnie 30 znaków alfanumerycznych.

Your Fax Number

Cel:

Określenie numer faksu drukarki, który ma być drukowany w nagłówku faksów.

*Fax Cover Page***Cel:**

Określenie, czy do faksów należy dołączyć stronę tytułową.

Wartości:

Off*	Do faksów nie jest dołączana strona tytułowa.
On	Do faksów jest dołączana strona tytułowa.

* Ustawienie domyślne menu







Uwaga:

Przy przesyłaniu faksu bezpośredniego strona tytułowa nie jest drukowana nawet wtedy, gdy na panelu operatora włączona jest opcja Fax Cover Page.

*DRPD Pattern***Cel:**

Zapewnienie oddzielnego numeru do faksów z dystynktywnym schematem dzwonka.

Wartości:

Pattern1-7	DRPD to usługa świadczona przez niektóre firmy telefoniczne. Schematy DRPD są określane przez firmę telefoniczną. Poniżej przedstawiono schematy dostarczone dla tej drukarki:
	Schemat1 
	Schemat2 
	Schemat3 
	Schemat4 
	Schemat5 
	Schemat6 
	Schemat7 
Zapytaj swoją firmę telefoniczną, który schemat należy wybrać, aby móc skorzystać z tej usługi. Na przykład: Pattern7 to dystynktywny schemat dzwonka dla faksów w Nowej Zelandii: dzwonek przez 400ms, cisza przez 800ms, dzwonek przez 400ms i cisza przez 1400ms. Schemat ten powtarza się. W Nowej Zelandii drukarka odpowiada tylko na kadencję DA4.	

2-Sided Print

Cel:

Określenie, czy w przypadku faksów stosować drukowanie dwustronne.

Wartości:

Off*	Wyłącza drukowanie dwustronne.
On	Włącza drukowanie dwustronne.

* Ustawienie domyślne menu

Forward Settings

Cel:

Określenie, czy odebrane fakсы należy przesyłać dalej do określonego odbiorcy.

Wartości:

Off*	Przychodzące fakсы nie będą przesyłane dalej.
Forward and Print	Przychodzące fakсы będą drukowane i przesyłane dalej do określonego odbiorcy.
E-Mail and Print	Przychodzące fakсы będą drukowane i wysyłane z e-mail'em do określonego odbiorcy.

* Ustawienie domyślne menu

Fax Fwd Number

Cel:

Wprowadzenie numeru faksu odbiorcy, do którego przesyłane będą przychodzące fakсы.

Fax Fwd E-Mail

Cel:

Wpisanie adresu e-mail, na który przesyłane będą wraz z e-mail'em przychodzące fakсы.

Prefix Dial

Cel:

Określenie, czy wstawić prefiks wybieranego numeru.

Wartości:

Off*	Nie wstawia numeru prefiksu.
On	Wstawia numer prefiksu.

* Ustawienie domyślne menu

*Prefix Dial Num***Cel:**

Określenie numeru prefiksu, składającego się z maksymalnie pięciu cyfr. Numer ten będzie wybierany przed rozpoczęciem automatycznego wybierania numeru. Jest to użyteczne podczas uzyskiwania dostępu do Private Automatic Branch Exchange (PABX) (pol. prywatna automatyczna centrala telefoniczna).

*Discard Size***Cel:**

Określenie, czy usunąć tekst lub obrazy znajdujące się na dole strony faksu, kiedy cała strona nie pasuje do rozmiaru zadrukowywanego papieru.

Wartości:

Off	Drukuje nadmiar na dole strony faksu, bez usuwania tej części.
On	Usuwa nadmiar na dole strony faksu.
Auto Reduction *	Automatycznie zmniejsza stronę faksu, tak aby dopasować ją do rozmiaru papieru.

* Ustawienie domyślne menu

*ECM***Cel:**

Określenie, czy włączyć tryb korekty błędów (Error Correction Mode - ECM). Aby móc korzystać z ECM, fakсы zdalne muszą również obsługiwać ECM.

Wartości:

Off	Wyłącza ECM.
On *	Włącza ECM.

* Ustawienie domyślne menu

*Extel Hook Thresh***Cel:**

Określenie wartości progowej wykrycia zamknięcia linii telefonu zewnętrznego dla stanu, w którym linia telefoniczna nie jest wykorzystywana.

Wartości:

Lower	Określa wartość progową wykrycia zamknięcia linii telefonu zewnętrznego na Lower.
Normal*	Określa wartość progową wykrycia zamknięcia linii telefonu zewnętrznego na Normal.
Higher	Określa wartość progową wykrycia zamknięcia linii telefonu zewnętrznego na Higher.

* Ustawienie domyślne menu

Modem Speed

Cel:

Określenie prędkości modemu faksu w chwili, gdy wystąpi błąd w przesłaniu lub odbiorze faksu.

Wartości:

2.4 Kbps
4.8 Kbps
9.6 Kbps
14.4 Kbps
33.6 Kbps*

* Ustawienie domyślne menu

Fax Activity

Cel:

Określenie, czy należy automatycznie drukować raport o aktywności faksu po otrzymaniu i odebraniu każdego 50 faksów.

Wartości:

Auto Print*	Automatycznie drukuje raport o aktywności faksu po otrzymaniu i odebraniu każdego 50 faksów.
No Auto Print	Nie drukuje automatycznie raportu o aktywności faksu.

* Ustawienie domyślne menu

Fax Transmit

Cel:

Określenie, czy należy drukować raport transmisji po każdym przesłaniu faksu, czy też wyłącznie w sytuacji, gdy wystąpi błąd.

Wartości:

Print Always	Drukuje raport transmisji po każdym przesłaniu faksu.
Print On Error*	Drukuje raport wysyłania faksu tylko w sytuacji, gdy wystąpił błąd.
Print Disable	Nie drukuje raportu transmisji po każdym przesłaniu faksu.

* Ustawienie domyślne menu

Fax Broadcast

Cel:

Określenie, czy należy drukować raport wysyłania faksu po każdym wysłaniu faksu do wielu odbiorców, czy też wyłącznie w sytuacji, gdy wystąpi błąd.

Wartości:

Print Always*	Drukuje raport wysyłania po każdym przesłaniu faksu do wielu odbiorców.
Print On Error	Drukuje raport wysyłania faksu tylko w sytuacji, gdy wystąpił błąd.
Print Disable	Nie drukuje raportu wysyłania po przesłaniu faksu do wielu odbiorców.

* Ustawienie domyślne menu

Region

Cel:

Określenie regionu, w którym używana jest drukarka.

System Settings

Do skonfigurowania różnych funkcji drukarki korzystaj z menu `System Settings`.

Power Saver Timer

Cel:

Określenie czasu po jakim drukarka przejdzie w tryb oszczędzania energii.

Wartości:

Low Power Timer	1min*	Domyślnie, drukarka przechodzi w tryb niskiego poboru energii po jednej minucie po zakończeniu ostatniego zadania drukowania. Ustawienie Low Power Timer można określić w zakresie od 1 do 45 minut.
	1min - 45min	
Sleep Timer	6min*	Domyślnie, drukarka przechodzi w tryb uśpienia po sześciu minutach braku aktywności, począwszy do chwili przejścia w tryb niskiego poboru energii. Ustawienie Sleep Timer można określić w zakresie od 6 do 11 minut.
	6min - 11min	

* Ustawienie domyślne menu

Wybierz 1min (domyślnie) dla Low Power Timer, jeśli drukarka jest wpięta w jednym obwodzie elektrycznym z oświetleniem pomieszczenia i zauważysz miganie lamp. W innym wypadku, wybierz wysoką wartość, aby zapewnić dostępność drukarki do częstego użycia, przy minimalnym czasie nagrzewania.

Po otrzymaniu z komputera zadania drukowania lub faksu z linii telefonicznej, drukarka automatycznie wychodzi z trybu oszczędzania energii. Drukarkę można również przywrócić ręcznie do stanu gotowości do drukowania. W trybie niskiego poboru energii należy nacisnąć dowolny przycisk na panelu operatora. W trybie uśpienia, naciśnij przycisk  (**Energy Saver**). Zarówno z trybu niskiego poboru energii jak i z trybu uśpienia, przywrócenie drukarki do stanu gotowości do drukowania zajmuje około 25 sekund.

Auto Reset**Cel:**

Określenie czasu, po którym drukarka powróci do ustawień domyślnych dla bieżącego elementu menu i powróci do stanu gotowości do druku, kiedy próba zmiany ustawienia nie zostanie zakończona.

Wartości:

45sec*
1min
2min
3min
4min

* Ustawienie domyślne menu

Fault Time-Out

Cel:

Określenie czasu, po jakim drukarka anuluje zadanie, które zostało nieprawidłowo wstrzymane. Po upłygnięciu tego czasu każde zadanie zostanie anulowane.

Wartości:

Off		Wyłącza funkcję limitu czasu dla błędu.
On	60sec*	Domyślnie, drukarka anuluje zadanie po 60 sekundach od nieprawidłowego wstrzymania zadania. Ustawienie można określić w zakresie od 3 do 300 sekund.
	3sec - 300sec	

* Ustawienie domyślne menu

Job Time-Out

Cel:

Określenie czasu przez jaki drukarka oczekuje na otrzymanie danych z komputera. Po upłygnięciu tego czasu każde zadanie drukowania zostanie anulowane.

Wartości:

Off		Wyłącza funkcję przekroczenia czasu zadania.
On	30sec*	Domyślnie, drukarka oczekuje na otrzymanie danych z komputera przez 30 sekund. Ustawienie można określić w zakresie od 5 do 300 sekund.
	5sec - 300sec	

* Ustawienie domyślne menu

Clock Settings

Cel:

Określenie daty i godziny oraz lokalnej strefy czasowej drukarki.

Wartości:

Set Date	Ustawia bieżącą datę.
Set Time	Ustawia bieżącą godzinę.

Date Format	yy/mm/dd	Ustawia format daty.
	mm/dd/yy	
	dd/mm/yy*	
Time Format	12H	Ustawia format godziny.
	24H*	
Time Zone		Ustawia strefę czasową.

* Ustawienie domyślne menu

Alert Tone

Cel:

Konfiguracja ustawień sygnałów emitowanych przez drukarkę w czasie działania lub kiedy pojawi się komunikat ostrzegawczy.

Wartości:

Panel Select Tone	Off*	Nie emituje sygnału w sytuacji, gdy dane wprowadzone na panelu operatora są prawidłowe.
	Min	Emituje sygnał o określonej głośności w sytuacji, gdy dane wprowadzone na panelu operatora są prawidłowe.
	Middle	
	Max	
Panel Alert Tone	Off*	Nie emituje sygnału w sytuacji, gdy dane wprowadzone na panelu operatora są nieprawidłowe.
	Min	Emituje sygnał o określonej głośności w sytuacji, gdy dane wprowadzone na panelu operatora są nieprawidłowe.
	Middle	
	Max	
Auto Clear Alert	Off*	Nie emituje sygnału przed automatycznym usunięciem danych przez drukarkę.
	Min	Emituje sygnał o określonej głośności pięć sekund przed automatycznym usunięciem danych przez drukarkę.
	Middle	
	Max	

Job Tone	Off	Nie emituje sygnału po zakończeniu zadania.
	Min	Po zakończeniu zadania, emituje sygnał o określonej głośności.
	Middle*	
	Max	
Alert Tone	Off	Nie emituje sygnału w sytuacji, gdy wystąpi problem.
	Min	Emituje sygnał o określonej głośności w sytuacji, gdy wystąpi problem.
	Middle*	
	Max	
Out of Paper	Off	Nie emituje sygnału, kiedy w drukarce skończy się papier.
	Min	Emituje sygnał o określonej głośności, kiedy w drukarce skończy się papier.
	Middle*	
	Max	
All Tones	Off	Wyłącza wszystkie sygnały ostrzegawcze.
	Min	Jednocześnie określa poziom głośności wszystkich sygnałów ostrzegawczych.
	Middle*	
	Max	

* Ustawienie domyślne menu

mm / inch

Cel:

Określenie w panelu operatora jednostki miary wyświetlanej po wartości liczbowej.

Wartości:

Millimeters (mm)*
Inches (")

* Ustawienie domyślne menu

2-Sided Report

Cel:

Określenie, czy należy drukować raport na każdej stronie papieru.

Wartości:

2-Sided	Drukuje raport na obu stronach papieru.
1-Sided*	Drukuje raport na jednej stronie papieru.

* Ustawienie domyślne menu

Low Toner Alert Msg**Cel:**

Określenie, czy ma być wyświetlany komunikat ostrzegający o niskim poziomie tonera.

Wartości:

Off	Nie pokazuje komunikatu ostrzegającego o niskim poziomie tonera.
On*	Pokazuje komunikat ostrzegający o niskim poziomie tonera.

* Ustawienie domyślne menu

Power On Wizard**Cel:**

Przeprowadzenie ustawień początkowych drukarki.

Patrz również:

„Konfiguracja ustawień początkowych na panelu operatora” na stronie 30

Wartości:

Yes	Przeprowadza ustawienia początkowe drukarki.
No*	Nie przeprowadza ustawień początkowych drukarki.

* Ustawienie domyślne menu

Maintenance

Skorzystaj z menu **Maintenance** do dostosowania ustawień drukowania dla każdego rodzaju papieru, do inicjowania pamięci nieulotnej (NVM) i zmiany ustawień kasety z tonerem.

F/W Version**Cel:**

Wyświetlenie wersji sterownika.

Adjust BTR

Cel:

Określenie napięcia rolki transferowej (BTR) dla optymalnego drukowania na każdym rodzaju papieru. Aby obniżyć napięcie, ustaw wartość ujemną. Aby zwiększyć, ustaw wartość dodatnią.

Ustawienia domyślne mogą nie dawać najlepszych wydruków dla papieru o każdej grubości. Jeśli na wydruku będą plamy, zwiększ napięcie. Jeśli na wydruku będą białe plamy, zmniejsz napięcie.

Uwaga:

Jakość wydruków zależy od wartości wybranych w tym elemencie menu.

Wartości:

Plain	0*
	-3 - 3
Light Card	0*
	-3 - 3
Labels	0*
	-3 - 3
Recycled	0*
	-3 - 3
Envelope	0*
	-3 - 3
Postcard	0*
	-3 - 3

* Ustawienie domyślne menu

Adjust Fusing Unit

Cel:

Określenie temperatury urządzenia utrwalającego dla optymalnego drukowania na każdym rodzaju papieru. Aby obniżyć temperaturę, ustaw wartość ujemną. Aby zwiększyć, ustaw wartość dodatnią.

Ustawienia domyślne mogą nie dawać najlepszych wydruków dla papieru o każdej grubości. Jeśli zadrukowany papier jest pozwijany, obniż temperaturę. Jeśli toner nie przylega prawidłowo do papieru, zwiększ temperaturę.

Uwaga:

Jakość wydruków zależy od wartości wybranych w tym elemencie menu.

Wartości:

Plain	0*
	-3 - 3
Light Card	0*
	-3 - 3
Labels	0*
	-3 - 3
Recycled	0*
	-3 - 3
Envelope	0*
	-3 - 3
Postcard	0*
	-3 - 3

* Ustawienie domyślne menu

Density Adjustment

Cel:

Regulacja gęstości w zakresie -3 do 3 . Ustawieniem domyślnym menu jest 0 .

Clean Developer

Cel:

Obrócenie silnika wywoływacza i zamieszanie tonera w kasecie z tonerem.

Wartości:

Yes	Miesza toner w nowej kasecie z tonerem.
No*	Nie miesza toneraa w nowej kasecie z tonerem.

* Ustawienie domyślne menu

Toner Refresh

Cel:

Całkowite zużycie kasety z tonerem, gdy trzeba go wymienić, przed końcem jego okresu przydatności lub zamieszanie tonera w nowej kasecie z tonerem.

Wartości:

Black	Yes	Czyści toner w kasecie z tonerem.
	No*	Nie czyści tonera w kasecie z tonerem.

* Ustawienie domyślne menu

Machine life

Cel:

Określenie, czy drukowanie ma być kontynuowane w chwili gdy skończy się okres użytkowania drukarki.

Wartości:

Stop Print*	Kończy drukowanie w chwili zakończenia okresu użytkowania drukarki.
Continue Print	Kontynuuje drukowanie po zakończeniu okresu użytkowania drukarki.

* Ustawienie domyślne menu

Uwaga:

Jeśli drukarki nie działa i na panelu LCD widoczny jest kod błędu 191-310, należy wykonać następujące czynności, aby w dalszym ciągu używać drukarki:

- jeśli masz oczekujące zadanie drukowania, jednocześnie naciśnij przycisk **⏪ (Back)** i przycisk **▼**.
- jeśli nie masz oczekującego zadania drukowania, w tym menu wybierz Continue Print.

Mimo że po zmianie ustawienia na Continue Print można nadal korzystać z drukarki po upływie jej okresu użytkowania, nie można jednak zagwarantować jakości wydruków.

Initialize NVM

Cel:

Inicjowanie NVM dla ustawień drukarki, danych Phone Book dla faksów i danych Address Book dla skanowania. Włączenie tej funkcji i ponowne uruchomienie drukarki spowoduje wyzerowanie wszystkich ustawień drukarki i wszystkich danych Phone Book (faks) i Address Book (skaner) do wartości ustawień domyślnych.

Patrz również:

„Przywracanie wartości domyślnych” na stronie 336

Wartości:

User Fax Section	Yes	Inicjuje wpisy Speed Dial i Group Dial w Phone Book.
	No*	Nie inicjuje wpisów Speed Dial i Group Dial w Phone Book.
User Scan Section	Yes	Inicjuje wpisywanie adresów e-mail i serwerów w Address Book.
	No*	Nie inicjuje wpisywania adresów e-mail i serwerów w Address Book.
System Section	Yes	Inicjowanie ustawień drukarki.
	No*	Nie inicjuje ustawień drukarki.

* Ustawienie domyślne menu

Non Genuine Toner

Cel:

Korzystanie z tonerów innych producentów.

Uwaga:

- Używanie nieoryginalnej kasety z tonerami może uniemożliwiać korzystanie z pewnych funkcji drukarki, pogarszać jakość wydruku i zmniejszać niezawodność drukarki. Zaleca się stosowanie w drukarce wyłącznie nowych kaset z tonerem marki Epson. Nie pokrywamy gwarancją problemów spowodowanych używaniem nieoryginalnych materiałów eksploatacyjnych.*
- Przed użyciem tonerów innych producentów należy koniecznie zrestartować drukarkę.*

Wartości:

Toner	Off*	Nie używa tonerów innych producentów.
	On	Używa tonerów innych producentów.

* Ustawienie domyślne menu

Adjust Altitude

Cel:

Określenie wysokości, na jakiej znajduje się miejsce zainstalowania drukarki.

Zjawisko wyładowania elektrochemicznego ładowania bębna światłoczułego zmienia się, zależnie od ciśnienia barometrycznego. Można określić wysokość n.p.m. lokalizacji drukarki w celu regulacji.

Uwaga:

Ustawienie nieprawidłowej wysokości n.p.m. daje słabą jakość wydruku, nieprawidłowe wskazania pozostałego tonera.

Wartości:

0m*	Wybierz wysokość n.p.m., na jakiej znajduje się miejsce zainstalowania drukarki.
1000m	
2000m	
3000m	

* Ustawienie domyślne menu

Secure Settings

W menu `Secure Settings` ustaw hasło, aby ograniczyć dostęp do menu panelu operatora. Uniemożliwi to przypadkową zmianę ustawień drukarki.

Panel Lock

Cel:

Ograniczenie hasłem dostępu do `Admin Menu` i `Report / List`.

Patrz również:

„Funkcja Panel Lock” na stronie 333

Uwaga:

Można wybrać `Disable` dla `Panel Lock Set`, kiedy wszystkie elementy w `Service Lock` są ustawione na `Unlocked` i `Secure Receive Set` jest ustawione na `Disable`.

Wartości:

Panel Lock Set	Disable *1	Nie ogranicza hasłem dostępu do Admin Menu i Report / List.
	Enable	Ogranicza hasłem dostęp do Admin Menu i Report / List.
Change Password *2	0000 *1- 9999	Ustawia lub zmienia hasło wymagane do uzyskania dostępu do Admin Menu i Report / List.

*1 Ustawienie domyślne menu

*2 Nie jest wyświetlane, kiedy Panel Lock Set jest ustawiony na Disable.

Service Lock

Cel:

Określenie, czy włączyć każdą z usług drukarki, czy wymagać hasła do wykorzystania tej usługi oraz ustawienie lub zmiana hasła.

Patrz również:

„Ograniczenie dostępu do kopiowania, faksowania, skanowania i operacji bezpośredniego drukowania z USB” na stronie 335

Uwaga:

Dostęp do elementów zawartych w Service Lock można uzyskać kiedy opcja Panel Lock Set jest ustawiona na Enable.

Wartości:

Copy	Unlocked *1	Włącza funkcję Copy.
	Locked	Wyłącza funkcję Copy.
	Password Locked	Włącza funkcję Copy, wymaga jednak hasła.
FAX	Unlocked *1	Włącza funkcję Fax.
	Locked	Wyłącza funkcję Fax (drukarka nie będzie wysyłała ani odbierała faksów).
	Password Locked	Włącza funkcję Fax, wymaga jednak hasła do wysyłania faksów (nie wymaga hasła do odbierania faksów).
Scan	Unlocked *1	Włącza funkcję Scan.
	Locked	Wyłącza funkcję Scan.
	Password Locked	Włącza funkcję Scan, wymaga jednak hasła.

Print from USB	Unlocked *1	Włącza funkcję Print From USB Memory.
	Locked	Wyłącza funkcję Print From USB Memory.
	Password Locked	Włącza funkcję Print From USB Memory, wymaga jednak hasła.
Change Password *2	0000 *1- 9999	Ustawia lub zmienia hasło wymagane do korzystania z funkcji Copy, Fax, i Scan i Print From USB Memory.

*1 Ustawienie domyślne menu

*2 Wyświetlane tylko wtedy, gdy dowolny element `Service Lock` jest ustawiony na `Password Locked`.

Secure Receive

Cel:

Określenie, czy wymagać hasła do drukowania przychodzących faksów oraz ustawienie lub zmiana hasła. Kiedy `Secure Receive Set` jest ustawione na `Enable`, drukarka zapisuje przychodzące fakсы i drukuje je po wpisaniu poprawnego hasła na panelu operatora.

Uwaga:

Dostęp do elementów zawartych w `Secure Receive` można uzyskać kiedy opcja `Panel Lock Set` jest ustawiona na `Enable`.

Wartości:

Secure Receive Set	Disable *1	Nie wymaga hasła do drukowania przychodzących faksów.
	Enable	Wymaga hasła do drukowania przychodzących faksów.
Change Password *2	0000 *1- 9999	Ustawia lub zmienia hasło wymagane do drukowania przychodzących faksów.

*1 Ustawienie domyślne menu

*2 Nie jest wyświetlane, kiedy `Secure Receive Set` jest ustawiony na `Disable`.

Software Download

Cel:

Instalacja lub usunięcie danych oprogramowania pobranych i wysłanych przez podłączony komputer.

Wartości:

Disable	Usuwa pobrane dane oprogramowania, aby zmaksymalizować zabezpieczenie danych.
----------------	---

Enable*	Instaluje pobrane dane oprogramowania.
----------------	--

* Ustawienie domyślne menu

Scan to E-Mail

Użyj menu *Scan to E-Mail*, aby edytować źródło transmisji.

Edit From Field

Cel:

Włączenie lub wyłączenie edycji źródła transmisji.

Wartości:

Disable	Wyłącza edycję źródła transmisji.
Enable*	Włącza edycję źródła transmisji.

* Ustawienie domyślne menu

USB Settings

Aby zmienić ustawienia drukarki mające wpływ na port USB, użyj menu *USB Settings*.

Port Status

Cel:

Włączenie lub wyłączenie interfejsu USB.

Wartości:

Disable	Wyłącza interfejs USB.
Enable*	Włącza interfejs USB.

* Ustawienie domyślne menu

PS Data Format

Cel:

Ustawienie protokołu komunikacji danych PS. Aby zmiany zaczęły obowiązywać, należy najpierw wyłączyć drukarkę, a potem włączyć ją ponownie.

Wartości:

Auto*	Automatycznie ustawia protokół komunikacji danych PS.
Standard	Ustawia protokół komunikacji danych PS na Standard.
BCP	Ustawia protokół komunikacji danych PS na BCP.
TBCP	Ustawia protokół komunikacji danych PS na TBCP.

* Ustawienie domyślne menu

Defaults Settings

Skorzystaj z menu **Defaults Settings**, aby skonfigurować domyślne ustawienia kopiowania, skanowania i faksu drukarki.

Copy Defaults

Użyj menu **Copy Defaults** do skonfigurowania różnych funkcji kopiowania.

Original Size

Cel:

Określenie domyślnego rozmiaru dokumentu.

Wartości:

A4 - 210x297mm*
A5 - 148x210mm
B5 - 182x257mm
Letter - 8.5x11"
Folio - 8.5x13"
Legal - 8.5x14"
Executive

* Ustawienie domyślne menu

Reduce/Enlarge

Cel:

Określenie domyślnego wskaźnika zmniejszenia/powiększenia kopii.

Wartości:**system mm**

200%
A5->A4(141%)
A5->B5(122%)
100%*
B5->A5(81%)
A4->A5(70%)
50%

* Ustawienie domyślne menu

system calowy

200%
Stmt->Lgl(154%)
Stmt->Ltr(129%)
100%*
Lgl->Ltr (78%)
Ldgr->Ltr(64%)
50%

* Ustawienie domyślne menu

Uwaga:

- Wskaźnik powiększenia od 25% do 400% można również wprowadzić za pomocą klawiatury numerycznej lub nacisnąć przycisk ►, aby zwiększyć wskaźnik powiększenia lub nacisnąć przycisk ◀, aby zmniejszać wskaźnik powiększenia w odstępach o 1%.*
- Ten element jest dostępny wyłącznie po ustawieniu Multiple UP na Off lub Manual.*

Collated**Cel:**

Określenie, czy należy sortować drukowane strony.

Wartości:

Off*	Nie sortuje kopii dokumentów.
On	Sortuje kopie dokumentów.

* Ustawienie domyślne menu

*Document Type***Cel:**

Określenie domyślnego rodzaju dokumentu.

Wartości:

Text	Odpowiednia dla dokumentów zawierających tekst.
Mixed*	Odpowiednia dla dokumentów zawierających tekst i zdjęcia/tony szarości.
Photo	Odpowiednia dla dokumentów zawierających zdjęcia.

* Ustawienie domyślne menu

*Lighten/Darken***Cel:**

Określenie domyślnej gęstości kopii.

Wartości:

Lighten2	Pozwala na wykonanie kopii jaśniejszej od dokumentu źródłowego. Dobrze sprawdza się w przypadku ciemnych wydruków.
Lighten1	
Normal*	Dobrze sprawdza się w przypadku dokumentów pisanych na maszynie lub drukowanych.
Darken1	Pozwala na wykonanie kopii ciemniejszej od dokumentu źródłowego. Dobrze sprawdza się przy jasnym druku lub delikatnych znakowaniach ołówkiem.
Darken2	

* Ustawienie domyślne menu

*Sharpness***Cel:**

Określenie domyślnego poziomu ostrości.

Wartości:

Sharpest	Pozwala na wykonanie kopii ostrzejszych od dokumentu źródłowego.
Sharper	
Normal*	Nie zmienia ostrości kopii w porównaniu z oryginałem.
Softer	Pozwala na wykonanie kopii mniej ostrych od dokumentu źródłowego.
Softest	

* Ustawienie domyślne menu

*Auto Exposure***Cel:**

Wygaszenie tła oryginału w celu uwydatnienia tekstu znajdującego się na kopii.

Wartości:

Off	Nie wygasza tła.
On*	Wygasza tło oryginału w celu uwydatnienia tekstu znajdującego się na kopii.

* Ustawienie domyślne menu

*Gray Balance***Cel:**

Określenie domyślnego poziom balansu szarości w zakresie od -2 do 2. Ustawieniem domyślnym menu jest 0.

*2-Sided***Cel:**

Określenie, czy należy drukować na każdej stronie papieru.

Wartości:

1->1-Sided*	Wykonuje zwykłe jednostronne kopie.
Flip on Long Edge	Drukuje dwustronnie, z krawędzią na oprawę na długiej krawędzi.
Flip on Short Edge	Drukuje dwustronnie, z krawędzią na oprawę na krótkiej krawędzi.

* Ustawienie domyślne menu

Multiple Up

Cel:

Drukowanie dwóch stron oryginału, tak aby zmieściły się na jednym arkuszu papieru.

Wartości:

Off*	Pozwala na wykonanie zwykłych kopii dokumentów źródłowych, jeden do jednego.
Auto	Automatycznie zmniejsza rozmiar dokumentów źródłowych, tak aby można było wydrukować je wszystkie na jednej kartce.
ID Card Copy	Drukuje dwie strony dokumentu tożsamości na jednej kartce, w oryginalnym rozmiarze.
Manual	Zmniejsza rozmiar dokumentów źródłowych według ustawienia Reduce/Enlarge i drukuje je wszystkie na jednej kartce.

* Ustawienie domyślne menu

Margin Top/Bottom

Cel:

Określenie wartości górnego i dolnego marginesu.

Wartości:

4mm*/0.2inch*	Określ wartość w przyrostach o 1 mm/0,1 cala. Wyświetlane domyślne ustawienie menu zależy od wartości wybranej dla mm / inch w menu System Settings. Patrz „mm / inch” na stronie 307, aby uzyskać więcej informacji.
0 - 50mm/0.0 - 2.0inch	

* Ustawienie domyślne menu

Margin Left/Right

Cel:

Określenie wartości lewego i prawego marginesu.

Wartości:

4mm*/0.2inch*	Określ wartość w przyrostach o 1 mm/0,1 cala. Wyświetlane domyślne ustawienie menu zależy od wartości wybranej dla mm / inch w menu System Settings. Patrz „mm / inch” na stronie 307, aby uzyskać więcej informacji.
0 - 50mm/0.0 - 2.0inch	

* Ustawienie domyślne menu

Margin Middle

Cel:

Określenie wartości środkowego marginesu.

Wartości:

0mm*/0.0inch*	Określ wartość w przyrostach o 1 mm/0,1 cala. Wyświetlane domyślne ustawienie menu zależy od wartości wybranej dla mm / inch w menu <code>System Settings</code> . Patrz „mm / inch” na stronie 307, aby uzyskać więcej informacji.
0 - 50mm/0.0 - 2.0inch	

* Ustawienie domyślne menu

Paper Error

Cel:

Określenie, czy należy wyświetlać błąd, kiedy określony rozmiar wyjściowego papieru nie odpowiada załadowanemu papierowi.

Ważne:

Powtarzające się drukowanie na papierze mniejszym niż określony rozmiar papieru wyjściowego może spowodować zanieczyszczenie wnętrza drukarki, co może spowodować słabą jakość lub uszkodzenie drukarki.

Wartości:

Off*	Nie wyświetla błędów, kiedy określony rozmiar wyjściowego papieru nie odpowiada załadowanemu papierowi.
On	Wyświetla błąd, kiedy określony rozmiar wyjściowego papieru nie odpowiada załadowanemu papierowi.

* Ustawienie domyślne menu

Scan Defaults

Użyj menu `Scan Defaults` do skonfigurowania różnych funkcji skanera.

Scan to Network

Cel:

Zapisanie zeskanowanego obrazu na serwerze sieciowym lub w komputerze.

Wartości:

Computer(Network)*	Zapisuje zeskanowany obraz w komputerze za pomocą protokołu Server Message Block (blokada komunikatów serwera) SMB.
Server(FTP)	Zapisuje zeskanowany obraz na serwerze za pomocą protokołu FTP.

* Ustawienie domyślne menu

File Format

Cel:

Określenie formatu pliku, w którym ma być zapisany zeskanowany obraz.

Wartości:

PDF*
MultiPageTIFF
TIFF
JPEG

* Ustawienie domyślne menu

Color

Cel:

Ustawienie trybu koloru.

Wartości:

Black & White	Skanuje w trybie czarno-białym. Opcja ta jest dostępna wyłącznie po ustawieniu File Format na PDF lub TIFF.
Grayscale	Skanuje w trybie skali szarości.
Color*	Skanuje w trybie koloru.
Color(Photo)	Skanuje w trybie koloru. Jest to odpowiednia opcja dla obrazów fotograficznych.

* Ustawienie domyślne menu

Resolution

Cel:

Określenie domyślnej rozdzielczości skanu.

Wartości:

200 x 200dpi*
300 x 300dpi
400 x 400dpi
600 x 600dpi

* Ustawienie domyślne menu

*Document Size***Cel:**

Określenie domyślnego rozmiaru dokumentu.

Wartości:

A4 - 210x297mm*
A5 - 148x210mm
B5 - 182x257mm
Letter - 8.5x11"
Folio - 8.5x13"
Legal - 8.5x14"
Executive

* Ustawienie domyślne menu

*Lighten/Darken***Cel:**

Określenie domyślnej gęstości skanu.

Wartości:

Lighten2	Sprawia, że zeskanowany obraz jest jaśniejszy od oryginału. Dobrze sprawdza się w przypadku ciemnych wydruków.
Lighten1	
Normal*	Dobrze sprawdza się w przypadku dokumentów pisanych na maszynie lub drukowanych.

Darken1	Sprawia, że zeskanowany obraz jest ciemniejszy od oryginału. Dobrze sprawdza się przy jasnym druku lub delikatnych znakowaniach ołówkiem.
Darken2	

* Ustawienie domyślne menu

Sharpness

Cel:

Określenie domyślnego poziomu ostrości.

Wartości:

Sharpest	Sprawia, że zeskanowany obraz jest ostrzejszy od oryginału.
Sharper	
Normal*	Nie zmienia ostrości zeskanowanego obrazu w porównaniu z oryginałem.
Softer	Sprawia, że zeskanowany obraz jest mniej ostry od oryginału.
Softest	

* Ustawienie domyślne menu

Auto Exposure

Cel:

Wygaszenie tła oryginału w celu uwydatnienia tekstu znajdującego się na zeskanowanym obrazie.

Wartości:

Off	Nie wygasza tła.
On*	Wygasza tło oryginału w celu uwydatnienia tekstu znajdującego się na zeskanowanym obrazie.

* Ustawienie domyślne menu

Margin Top/Bottom

Cel:

Określenie wartości górnego i dolnego marginesu.

Wartości:

2mm*/0.1inch*	Określ wartość w przyrostach o 1 mm/0,1 cala. Wyświetlane domyślne ustawienie menu zależy od wartości wybranej dla mm / inch w menu <i>System Settings</i> . Patrz „mm / inch” na stronie 307, aby uzyskać więcej informacji.
0 - 50mm/0.0 - 2.0inch	

* Ustawienie domyślne menu

Margin Left/Right

Cel:

Określenie wartości lewego i prawego marginesu.

Wartości:

2mm*/0.1inch*	Określ wartość w przyrostach o 1 mm/0,1 cala. Wyświetlane domyślne ustawienie menu zależy od wartości wybranej dla mm / inch w menu <i>System Settings</i> . Patrz „mm / inch” na stronie 307, aby uzyskać więcej informacji.
0 - 50mm/0.0 - 2.0inch	

* Ustawienie domyślne menu

Margin Middle

Cel:

Określenie wartości środkowego marginesu.

Wartości:

0mm*/0.0inch*	Określ wartość w przyrostach o 1 mm/0,1 cala. Wyświetlane domyślne ustawienie menu zależy od wartości wybranej dla mm / inch w menu <i>System Settings</i> . Patrz „mm / inch” na stronie 307, aby uzyskać więcej informacji.
0 - 50mm/0.0 - 2.0inch	

* Ustawienie domyślne menu

TIFF File Format

Cel:

Określenie formatu pliku TIFF.

Wartości:

TIFF V6*
TTN2

* Ustawienie domyślne menu

Image Compression

Cel:

Określenie poziomu kompresji obrazu.

Wartości:

Higher	Ustawia wyższy poziom kompresji obrazu.
Normal*	Ustawia normalny poziom kompresji obrazu.
Lower	Ustawia niższy poziom kompresji obrazu.

* Ustawienie domyślne menu

Max E-Mail Size

Cel:

Określenie maksymalnej wielkości e-mail'a, który można wysłać, w zakresie od 50KB do 16384KB. Ustawieniem domyślnym jest 2048KB.

Fax Defaults

Użyj menu `Fax Defaults` do skonfigurowania różnych funkcji faksu.

Uwaga:

Z usługi faksu nie można korzystać zanim nie zostanie określony region w `Region`. Jeśli opcja `Region` jest ustawiona na `Unknown`, na panelu LCD pojawi się komunikat `Set The Region Code`.

Resolution

Cel:

Określenie poziomu rozdzielczości stosowanej w czasie przesyłania faksu.

Wartości:

Standard*	Odpowiednia dla dokumentów ze znakami o normalnym rozmiarze.
Fine	Odpowiednia dla dokumentów zawierających małe znaki lub cienkie linie lub dokumentów wydrukowanych przy użyciu drukarki igłowej.
SuperFine(203dpi)	Odpowiednia dla dokumentów zawierających wyjątkowo drobne szczegóły. Tryb SuperFine(203dpi) działa tylko wtedy, gdy zdalne urządzenie faksu również obsługuje bardzo wysoką rozdzielczość. Patrz informacje poniżej.

SuperFine(406dpi)	Odpowiednia dla dokumentów zawierających zdjęcia.
--------------------------	---

* Ustawienie domyślne menu

Uwaga:

Faksy skanowane w trybie SuperFine(203dpi) są odbierane przez urządzenie zdalne w najwyższej rozdzielczości.

Document Type

Cel:

Określenie domyślnego rodzaju dokumentu.

Wartości:

Text*	Odpowiednia dla dokumentów zawierających tekst.
Photo	Odpowiednia dla dokumentów zawierających zdjęcia.

* Ustawienie domyślne menu

Lighten/Darken

Cel:

Określenie domyślnej gęstości faksu.

Wartości:

Lighten2	Pozwala na wysłanie faksu jaśniejszego od dokumentu źródłowego. Dobrze sprawdza się w przypadku ciemnych wydruków.
Lighten1	
Normal*	Dobrze sprawdza się w przypadku dokumentów pisanych na maszynie lub drukowanych.
Darken1	Pozwala na wysłanie faksu ciemniejszego od dokumentu źródłowego. Dobrze sprawdza się przy jasnym druku lub delikatnych znakowaniach ołówkiem.
Darken2	

* Ustawienie domyślne menu

Delayed Start

Cel:

Funkcja ta umożliwia ustawienie określonej godziny, o której należy rozpocząć przesyłanie faksu. Po aktywowaniu trybu Delayed Start, drukarka przechowuje w pamięci wszystkie dokumenty, które mają zostać przefaksowane i wysyła je o określonej godzinie. Po zakończeniu wysyłania faksów w trybie Delayed Start, dane są usuwane z pamięci.

Wartości:

21:00*/PM 9:00*	Określ godzinę rozpoczęcia wysyłania faksu, kiedy faks ma być wysłany o określonej godzinie. Wyświetlane domyślne ustawienie menu zależy od wartości ustawionej dla Time Format w menu System Settings. Patrz „Zmiana trybu zegara” na stronie 233, aby uzyskać więcej informacji.
0:00 - 23:59 / AM/PM 1:00 - 12:59	

* Ustawienie domyślne menu

Uwaga:

W drukarce można zapisać maksymalnie 19 opóźnionych zadań wysyłania faksu.

Print from USB Defaults

Użyj menu Print from USB Defaults, aby skonfigurować funkcję Print From USB Memory.

2-Sided

Cel:

Określenie, czy należy drukować na każdej stronie papieru.

Wartości:

1->1-Sided*	Drukuje na jednej stronie papieru.
Flip on Long Edge	Drukuje na obu stronach papieru, podawanego długą krawędzią.
Flip on Short Edge	Drukuje na obu stronach papieru, podawanego krótką krawędzią.

* Ustawienie domyślne menu

Layout

Cel:

Określenie układu drukowania.

Wartości:

1UP*
2UP
4UP

* Ustawienie domyślne menu

AutoFit

Cel:

Automatyczne powiększenie/zmniejszenie rozmiaru obrazu, tak aby pasował do rozmiaru papieru wybranego do drukowania.

Wartości:

Auto*	Zmniejsza/powiększa rozmiar obrazu, tak aby przed wydrukowaniem dopasować go do rozmiaru papieru.
Off	Drukuje obraz bez zmiany.

* Ustawienie domyślne menu

Uwaga:

Element jest dostępny tylko wtedy, gdy do drukowania wybrano pliki TIFF lub JPG.

PDF Password

Cel:

Określenie hasła dla drukowania zabezpieczonych plików PDF.

Wartości:

*****	Aby drukować zabezpieczone pliki PDF, należy wpisać hasło składające się maksymalnie z 32 znaków alfanumerycznych.
-------	--

Tray Settings

Skorzystaj z opcji **Tray Settings**, aby ustawić rozmiar i typ papieru ładowanego do tacy na papier.

Paper Tray

Cel:

Określenie papieru ładowanego do tacy na papier.

Wartości:

Paper Size	A4 - 210x297mm*
	A5 - 148x210mm
	B5 - 182x257mm
	Letter - 8.5x11"
	Folio - 8.5x13"
	Legal - 8.5x14"
	Executive
	Statement
	#10 Env. - 4.125x9.5"
	Monarch Env.
	Monarch Env. L
	DL Env. - 110x220mm
	DL Env. L
	C5 Env. - 162x229mm
	Postcard JPN - 148x100mm
	W-Postcard JPN - 148x200mm
	Env Yougata 2
	Env Yougata 2L
	Env Yougata 3
	Env Yougata 3L
	Env Yougata 4
	Env Yougata 6
	Env Younaga 3
	Env Nagagata 3
	Env Nagagata 4
Env Kakugata 3	

	New Custom Size	Portrait(Y)	297mm*/11.7inch*	Określa długość papieru o niestandardowym rozmiarze. Wyświetlane domyślne ustawienie menu zależy od wartości wybranej dla mm / inch w menu <code>System Settings</code> . Patrz „mm / inch” na stronie 307, aby uzyskać więcej informacji.	
			127mm - 355mm/ 5.0inch - 14.0inch		
		Landscape(X)	210mm*/8.3inch*		Określa szerokość papieru o niestandardowym rozmiarze. Wyświetlane domyślne ustawienie menu zależy od wartości wybranej dla mm / inch w menu <code>System Settings</code> . Patrz „mm / inch” na stronie 307, aby uzyskać więcej informacji.
			77mm - 215mm/ 3.0inch - 8.5inch		
Paper Type	Plain*				
	Light Card				
	Labels				
	Recycled				
	Envelope				
	Postcard				

* Ustawienie domyślne menu

Uwaga:

Szczegółowe informacje na temat obsługiwanych rozmiarów papieru znajdują się w „Nośniki wydruku, których można używać” na stronie 124.

Panel Language

Cel:

Określenie języka używanego na panelu operatora.

Patrz również:

„Zmiana języka” na stronie 337

Wartości:

English*	angielski
Français	francuski

Italiano	włoski
Deutsch	niemiecki
Español	hiszpański
Nederlands	holenderski
Português Europeu	portugalski
Türkçe	turecki
Русский	rosyjski
繁體中文	chiński tradycyjny
한국어	koreański

* Ustawienie domyślne menu

Funkcja Panel Lock

Funkcja ta uniemożliwia nieupoważnionym użytkownikom wprowadzanie zmian w określonych przez administratora ustawieniach na panelu operatora. Można jednak zmieniać ustawienia poszczególnych zadań drukowania, korzystając ze sterownika drukarki.



Włączenie funkcji Panel Lock

1. Naciśnij przycisk **System**.
2. Wybierz Admin Menu, a następnie naciśnij przycisk **OK**.
3. Wybierz Secure Settings, a następnie naciśnij przycisk **OK**.
4. Wybierz Panel Lock, a następnie naciśnij przycisk **OK**.
5. Wybierz Panel Lock Set, a następnie naciśnij przycisk **OK**.
6. Wybierz Enable, a następnie naciśnij przycisk **OK**.
7. W razie konieczności wybierz Change Password, a następnie naciśnij przycisk **OK**.
8. Wprowadź nowe hasło, a następnie naciśnij przycisk **OK**.

Uwaga:

Ustawionym hasłem domyślnym panelu jest 0000.







Uwaga:

- ❑ *Hasło to należy zapamiętać! Opisana poniżej procedura umożliwi resetowanie hasła. Ustawienia Address Book zostają jednak skasowane.*
 1. Wyłącz drukarkę. Następnie, naciskając przycisk **System**, włącz drukarkę.
- ❑ *Jeśli chcesz zmienić hasło w czasie, gdy Panel Lock Set jest ustawiony na Enable, wykonaj kroki od 1 do 2. Wpisz bieżące hasło, a następnie naciśnij przycisk . Wykonaj kroki 3 i 4. Wybierz Change Password, a następnie naciśnij przycisk . Wprowadź nowe hasło, a następnie naciśnij przycisk . Spowoduje to zmianę hasła.*

Wyłączenie funkcji Panel Lock

Uwaga:

Można wybrać Disable dla Panel Lock Set, kiedy wszystkie elementy w Service Lock są ustawione na Unlocked i Secure Receive Set jest ustawione na Disable.

1. Naciśnij przycisk **System**.
2. Wybierz Admin Menu, a następnie naciśnij przycisk .
3. Wpisz hasło, a następnie naciśnij przycisk .
4. Wybierz Secure Settings, a następnie naciśnij przycisk .
5. Wybierz Panel Lock, a następnie naciśnij przycisk .
6. Wybierz Panel Lock Set, a następnie naciśnij przycisk .
7. Wybierz Disable, a następnie naciśnij przycisk .







Uwaga:

Hasło jest resetowane do 0000, kiedy ustawienie Panel Lock Set zostanie zmienione z Enable na Disable.

Ograniczenie dostępu do kopiowania, faksowania, skanowania i operacji bezpośredniego drukowania z USB





Włączenie blokady Copy, FAX, Scan i Print from USB ogranicza dostęp do operacji kopiowania, faksowania, skanowania i bezpośredniego drukowania z USB.

Na przykładzie blokady Copy, poniższa procedura wyjaśnia jak włączyć i wyłączyć tę opcję. Użyj tej samej procedury, aby włączyć lub wyłączyć blokadę FAX, Scan lub Print from USB.

1. Naciśnij przycisk **System**.
2. Wybierz Admin Menu, a następnie naciśnij przycisk .
3. Wybierz Secure Settings, a następnie naciśnij przycisk .
4. Wybierz Panel Lock, a następnie naciśnij przycisk .
5. Wybierz Panel Lock Set, a następnie naciśnij przycisk .
6. Wybierz Enable, a następnie naciśnij przycisk .
7. W razie konieczności, wybierz Change Password i zmień hasło za pomocą klawiatury numerycznej. Następnie naciśnij przycisk .

Uwaga:

Ustawionym hasłem domyślnym panelu jest 0000.

8. Naciśnij przycisk  (**Back**).
9. Wybierz Service Lock, a następnie naciśnij przycisk .
10. Wybierz Copy, a następnie naciśnij przycisk .
11. Wybierz jedną z następujących opcji, a następnie naciśnij przycisk .
 - Unlocked
 - Locked
 - Password Locked

Zmiana ustawień trybu oszczędzania energii

Po ustalonym czasie braku aktywności drukarka przełącza się w tryb oszczędzania energii. Power Saver Timer można ustawić tak, aby przełączał drukarkę w dowolny z trybów oszczędzania energii.

1. Naciśnij przycisk **System**.
2. Wybierz Admin Menu, a następnie naciśnij przycisk **OK**.
3. Wybierz System Settings, a następnie naciśnij przycisk **OK**.
4. Wybierz Power Saver Timer, a następnie naciśnij przycisk **OK**.
5. Wybierz Low Power Timer lub Sleep Timer, a następnie naciśnij przycisk **OK**.
6. Naciśnij przycisk ▲ lub ▼ lub wprowadź żadaną wartość przy użyciu klawiatury numerycznej, a następnie naciśnij przycisk **OK**.
Można wybrać od 1 do 30 minut dla Low Power Timer lub od 6 do 11 minut dla Sleep Timer.

Przywracanie wartości domyślnych



Włączenie funkcji Initialize NVM i ponowne uruchomienie drukarki spowoduje wyzerowanie wszystkich ustawień drukarki i wszystkich danych Phone Book (faks) i Address Book (skaner) do ustawień domyślnych menu.

Uwaga:

Poniższa procedura nie inicjuje ustawień sieciowych.

- Informacje o inicjowaniu ustawień sieci przewodowej można znaleźć w „Initialize NVM” na stronie 292.*
- Informacje o inicjowaniu ustawień sieci bezprzewodowej dla modelu AL-MX200DWF można znaleźć w „Reset Wireless (tylko AL-MX200DWF)” na stronie 290.*

1. Naciśnij przycisk **System**.
2. Wybierz Admin Menu, a następnie naciśnij przycisk **OK**.
3. Wybierz Maintenance, a następnie naciśnij przycisk **OK**.

4. Wybierz `Initialize NVM`, a następnie naciśnij przycisk .
5. Wybierz `System Section`, aby zainicjować ustawienia drukarki, a następnie naciśnij przycisk .

Wybierz `User Fax Section`, aby zainicjować dane Phone Book dla faksu.

Wybierz `User Scan Section`, aby zainicjować dane Address Book dla skanowania.



6. Wybierz `Yes`, a następnie naciśnij przycisk .

Drukarka uruchomi się ponownie automatycznie z ustawieniami domyślnymi menu.

Zmiana języka

Aby w panelu operatora wyświetlać inny język:

Korzystanie z panelu operatora

1. Naciśnij przycisk **System**.
2. Wybierz `Panel Language`, a następnie naciśnij przycisk .
3. Wybierz żądany język, a następnie naciśnij przycisk .

Korzystając z *Printer Setting Utility*

Poniższą procedurę przedstawiono na przykładzie Microsoft® Windows® 7.

1. Kliknij **Start** — **All Programs (Wszystkie programy)** — **EPSON** — swoją drukarkę — **Printer Setting Utility**.

Uwaga:

*W tym momencie pojawi się okienko wyboru drukarki, jeśli w komputerze zainstalowano wiele sterowników drukowania. W takim przypadku, kliknij nazwę wybranej drukarki, znajdującej się na liście **Printer Name**.*

Pojawi się *Printer Setting Utility*.

2. Kliknij kartę **Printer Maintenance**.
3. Z listy znajdującej się po lewej stronie wybierz **System Settings**.

Zostanie wyświetlona strona **System Settings**.

4. W **Panel Language** wybierz żądany język, a następnie naciśnij przycisk **Apply New Settings**.

Korzystając z klawiatury numerycznej

Podczas wykonywania różnych zadań konieczne może być wprowadzenie liczb i nazw. Na przykład: podczas wpisywania hasła, użytkownik wprowadza czterocyfrowy numer. Podczas konfiguracji drukarki, użytkownik wprowadza swoją nazwę lub nazwę firmy.

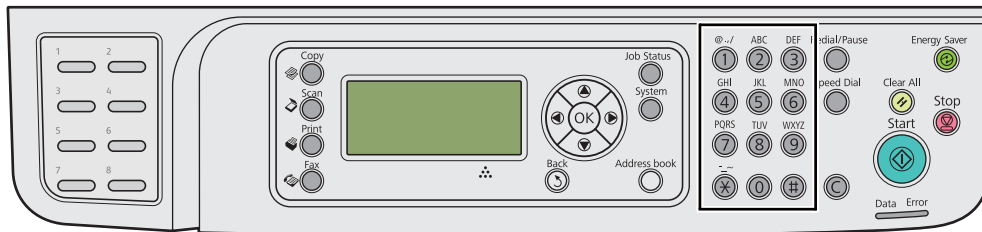

Wprowadzanie znaków

Kiedy użytkownik zostanie poproszony o wpisanie litery, należy naciskać odpowiedni przycisk, do czasu aż na panelu LCD pojawi się prawidłowa litera.

Na przykład: aby wpisać literę O, naciskaj **6**.

- Przy każdym naciśnięciu **6**, ekran pokazuje inną literę, m, n, o, M, N, O i 6.
- Aby wpisać dodatkowe litery, powtórz pierwszy krok.
- Kiedy skończysz, naciśnij przycisk **OK**.

Przycisk	Przypisane numery, litery lub znaki
1	1 @ . _ - (spacja) \ & () ! " # \$ % ' ~ ^ ` ; : ? , + * / = [] { } < >
2	a b c A B C 2

Przycisk	Przypisane numery, litery lub znaki
3	defDEF3
4	ghiGHI4
5	jkIJKL5
6	mnoMNO6
7	pqrPQRS7
8	tuvTUV8
9	wxyzWXYZ9
0	0
*	-_~
#	(spacja) & ()

Zmiana numerów lub nazw

Jeśli wpiszesz niepoprawny numer lub nazwę, naciśnij przycisk **C (Clear)**, aby usunąć numer lub znak. Następnie wpisz poprawny numer lub znak.

Rozdział 10

Rozwiązywanie problemów

Usuwanie zakleszczeń

Dokładny i uważny dobór właściwych nośników wydruku i właściwe ich ładowanie pomoże uniknąć zakleszczeń.



Ostrzeżenie:

Jeśli postępując według instrukcji zawartych w podręczniku zakleszczenia nie można usunąć, nie należy na siłę wyciągać zakleszczonego papieru. Może to spowodować obrażenia. Należy skontaktować się z lokalnym przedstawicielem firmy Epson.

Patrz również:

- „Informacje o nośnikach wydruku” na stronie 119
- „Obsługiwane nośniki wydruku” na stronie 123

Uwaga:

Zaleca się, aby przed zakupem dużych ilości jakiegokolwiek nośnika wydruków, wypróbować drukowanie na jego próbce.

Unikanie zakleszczeń

- Używać wyłącznie zalecanych nośników wydruku.
- Właściwe ładowanie nośników wydruku omówiono w „Ładowanie nośników wydruku do tacy na papier” na stronie 128 i „Ładowanie nośników wydruku do podajnika arkuszy priorytetowych (PSI)” na stronie 137.
- Nie ładuj nośnika drukowania przed włączeniem drukarki.
- Nie przeciążać źródeł nośników wydruku.
- Nie ładować nośnika wydruku pomarszczonego, zgnieconego, wilgotnego lub zawiniętego.
- Przed załadowaniem nośniki należy zgład, roztrząsnąć i wyprostować. W przypadku zakleszczenia nośników wydruku, należy podawać po jednym arkuszu na raz przez tacę na papier lub podajnik arkuszy priorytetowych (PSI).
- Nie używać nośników wydruku uciętych ani przyciętych.

- W jednym źródle nośników nie należy mieszać nośników wydruku o różnych rozmiarach, gramaturze lub różnych rodzajów.
- Podczas wkładania nośników wydruku do tacy na papier lub podajnik arkuszy priorytetowych (PSI) należy uważać, aby były skierowane zalecaną stroną do druku ku górze.
- Nośniki wydruku przechowywać w odpowiednim środowisku.
- Podczas drukowania nie wolno zdejmować pokrywy tacy na papier.
- Wszystkie kable podłączone do drukarki muszą być prawidłowo zamocowane.
- Nadmierne dociągnięcie przewodnic może powodować zakleszczenia.

Patrz również:

- „Informacje o nośnikach wydruku” na stronie 119
- „Obsługiwane nośniki wydruku” na stronie 123
- „Wskazówki dotyczące przechowywania nośników wydruków” na stronie 123

Identyfikowanie miejsc zakleszczeń papieru



Przeestroga:

Nie należy próbować usuwać papieru zakleszczonego głęboko w urządzeniu, szczególnie papieru owiniętego wokół urządzenia utrwalającego lub rolki grzewczej. Może to spowodować obrażenia lub oparzenia. Natychmiast wyłączyć urządzenie i skontaktować się z lokalnym przedstawicielem firmy Epson.

Ważne:

Zakleszczonego papieru nie wolno usuwać przy użyciu narzędzi. Może to spowodować trwałe uszkodzenie drukarki.

Następująca ilustracja pokazuje miejsca ewentualnego występowania zakleszczeń papieru na ścieżce przebiegu nośników wydruku.

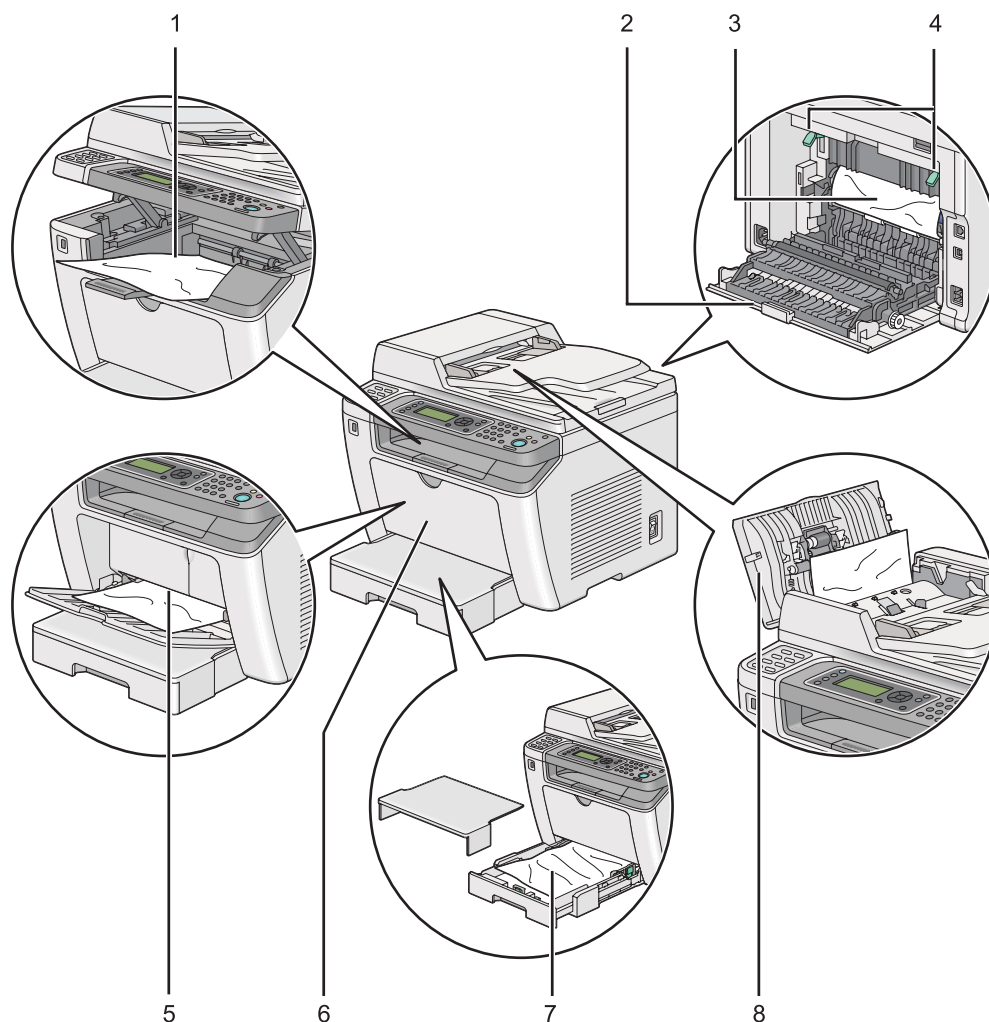

1	Środkowa taca odbiorcza
2	Tylna pokrywa
3	Bęben światłoczuły
4	Dźwignie
5	Podajnik arkuszy priorytetowych (PSI)
6	Przednia pokrywa
7	Taca na papier

Usuwanie zakleszczeń papieru z automatycznego podajnika dokumentu (ADF)

Kiedy dokument utknie w czasie przechodzenia przez automatyczny podajnik dokumentu (ADF), należy go usunąć w następujący sposób.

Uwaga:

Aby usunąć błąd wyświetlany na panelu LCD, musisz usunąć wszystkie nośniki wydruku ze ścieżki nośników wydruku.

1. Otwórz pokrywę ADF.



2. Wyjmij zakleszczony dokument, delikatnie wyciągając go w kierunku pokazanym strzałką na poniższej ilustracji.

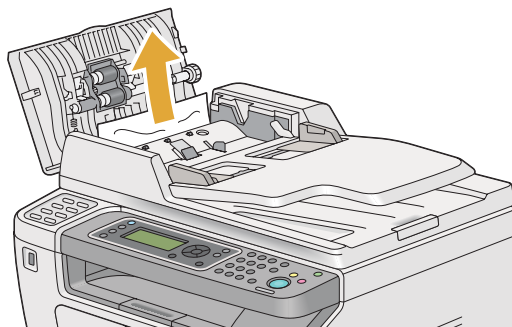

3. Jeśli wystąpią trudności z wyciągnięciem dokumentu, otwórz tacę podajnika dokumentu.

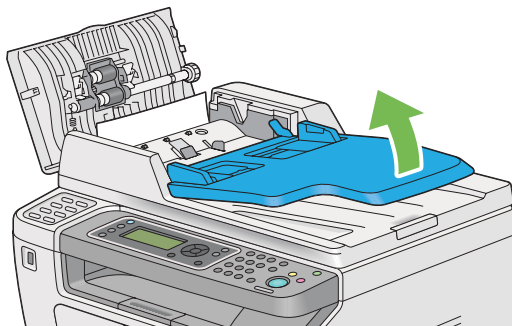

4. Wyjmij zakleszczony dokument z tacy podajnika dokumentu.

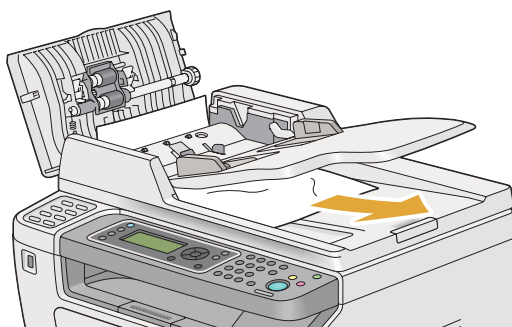

5. Zamknij tacę podajnika dokumentu.

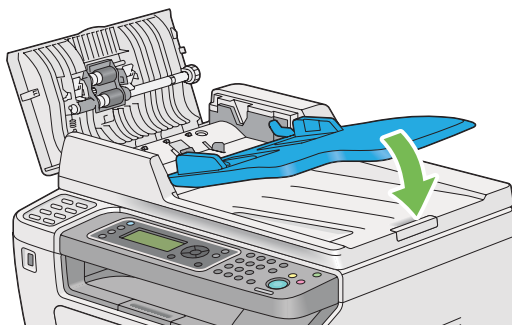

6. Zamknij pokrywę ADF, a następnie załaduj dokumenty z powrotem do ADF.

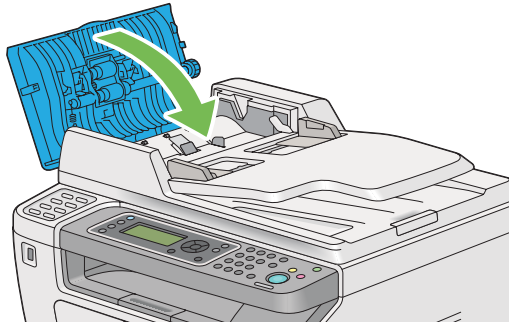

Uwaga:

Przed wydrukowaniem dokumentu w rozmiarze Legal, pamiętaj o wyregulowaniu prowadnic dokumentu.

7. Jeśli nie możesz usunąć zakleszczonego dokumentu z tacy odbiorczej lub masz problemy ze znalezieniem tam zakleszczonego dokumentu, otwórz pokrywę dokumentu.

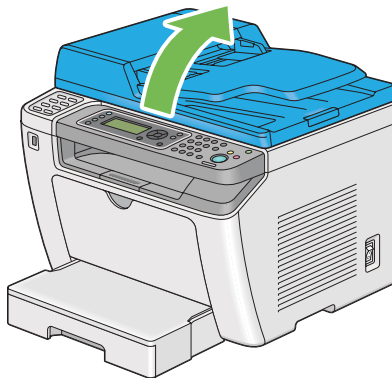

8. Wyjmij dokument z rolki podajnika ADF lub innego obszaru podajnika, delikatnie wyciągając dokument w kierunku pokazanym strzałką na poniższej ilustracji.

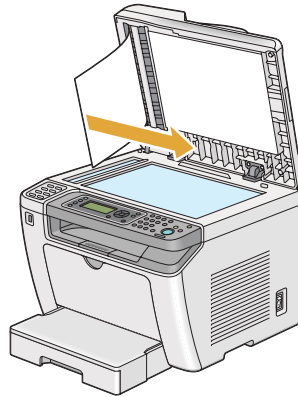
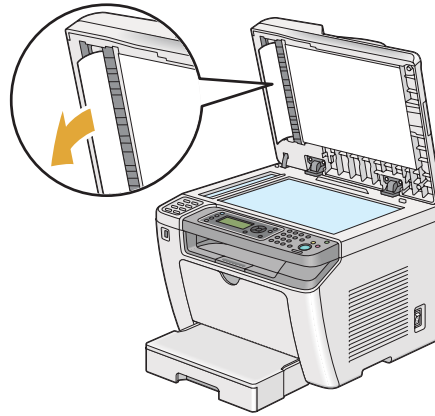

Usuwanie zakleszczeń papieru z przodu drukarki

Usuwanie zakleszczeń papieru z tacy na papier

Ważne:

- Aby zapobiec porażeniu prądem, przed rozpoczęciem prac konserwacyjnych należy wyłączyć drukarkę i wypiąć przewód zasilania z uziemionego gniazdka.
- Aby uniknąć oparzeń nie usuwaj zakleszczonego papieru natychmiast po drukowaniu. Podczas użytkowania urządzenie utrwalające staje się bardzo gorące.
- Należy chronić bęben światłoczuły przed jasnym światłem. Jeśli tylna pokrywa zostanie otwarta na dłużej niż pięć minut, może pogorszyć się jakość wydruku.

Uwaga:

Aby usunąć błąd wyświetlany na panelu LCD, musisz usunąć wszystkie nośniki wydruku ze ścieżki nośników wydruku.

1. Naciśnij uchwyt tylnej pokrywy i otwórz ją.

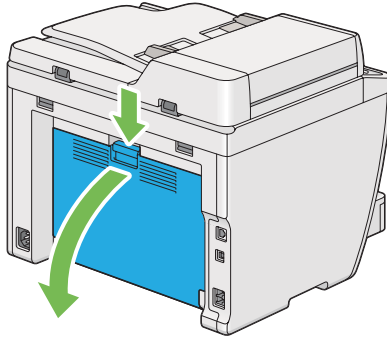

2. Unieś dźwignię.

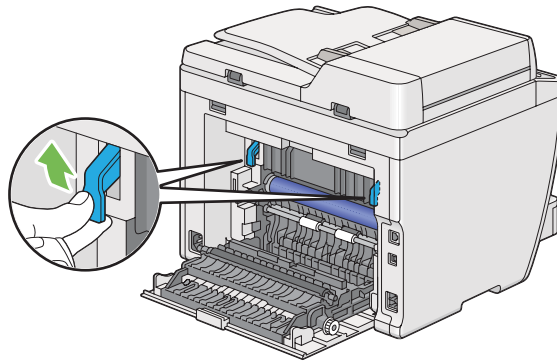

3. Ostrożnie wyciągnij tacę na papier z drukarki. Przytrzymując tacę dwoma rękoma, lekko podnieś jej przód i wyjmij ją z drukarki.

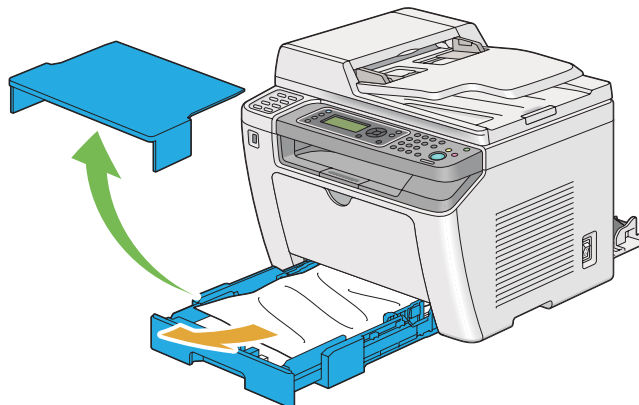

4. Wyjmij z tacy cały zakleszczony i/lub zgnieciony papier.

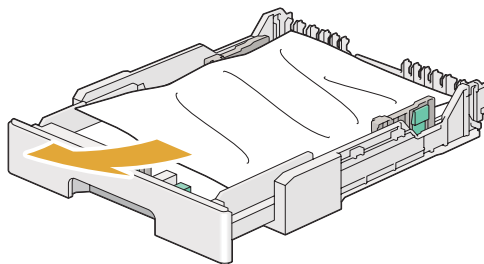

5. Ostrożnie wyciągnij zakleszczony papier, tak aby go nie porwać.

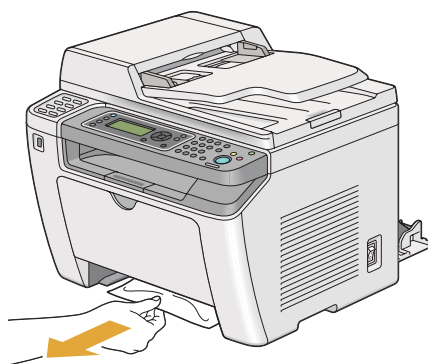

6. Obniż dźwignie do ich pierwotnego położenia.

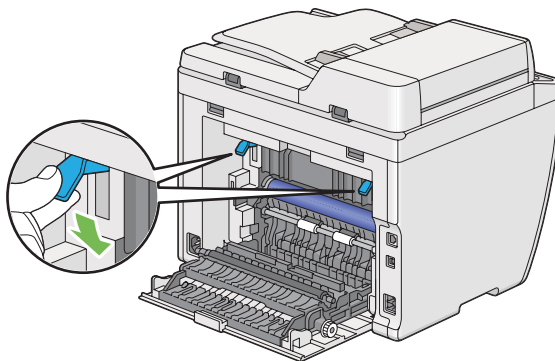

7. Zamknij tylną pokrywę.

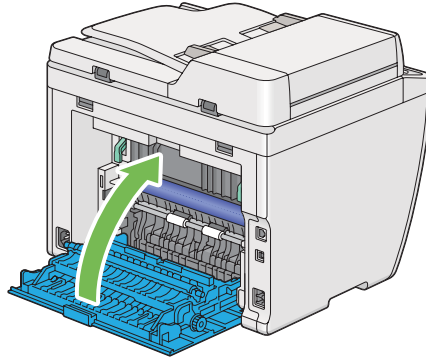

8. Włóż tacę na papier do drukarki i popchnij, aż usłyszysz kliknięcie.

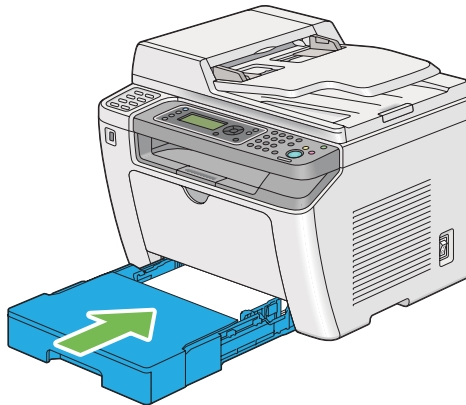

Usuwanie zakleszczeń papieru z podajnika arkuszy priorytetowych (PSI)

Ważne:

- Usuając zakleszczony papier nie należy przykładać nadmiernej siły do przedniej pokrywy. Mogłoby to spowodować uszkodzenie pokrywy.*
- Aby zapobiec porażeniu prądem, przed rozpoczęciem prac konserwacyjnych należy wyłączyć drukarkę i wypiąć przewód zasilania z uziemionego gniazdka.*
- Aby uniknąć oparzeń nie usuwaj zakleszczonego papieru natychmiast po drukowaniu. Podczas użytkowania urządzenie utrwalające staje się bardzo gorące.*
- Należy chronić bęben światłoczuły przed jasnym światłem. Jeśli tylna pokrywa zostanie otwarta na dłużej niż pięć minut, może pogorszyć się jakość wydruku.*

Uwaga:

Aby usunąć błąd wyświetlany na panelu LCD, musisz usunąć wszystkie nośniki wydruku ze ścieżki nośników wydruku.

1. Naciśnij uchwyt tylnej pokrywy i otwórz ją.

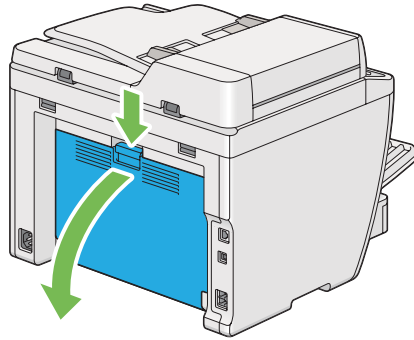

2. Unieś dźwignię.

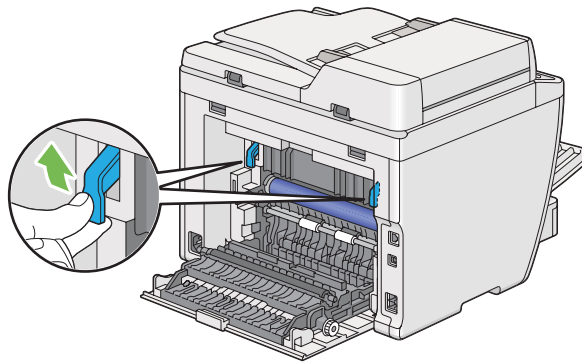

3. Ostrożnie wyciągnij zakleszczony papier, tak aby go nie porwać.



4. Obniż dźwignie do ich pierwotnego położenia.

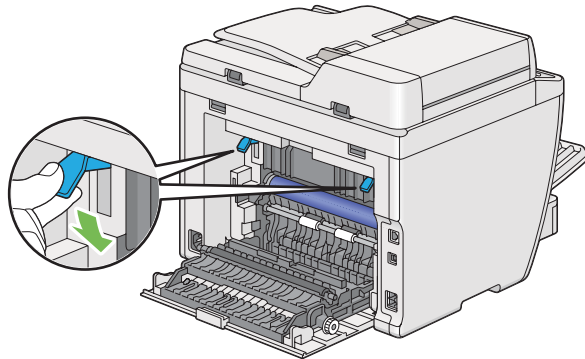

5. Zamknij tylną pokrywę.

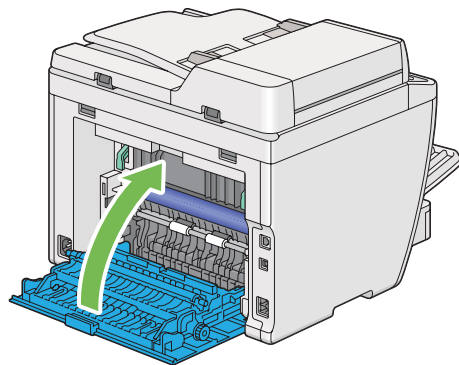

Usuwanie zakleszczeń papieru z tyłu drukarki

Ważne:

- Aby zapobiec porażeniu prądem, przed rozpoczęciem prac konserwacyjnych należy wyłączyć drukarkę i wypiąć przewód zasilania z uziemionego gniazdka.
- Aby uniknąć oparzeń nie usuwaj zakleszczonego papieru natychmiast po drukowaniu. Podczas użytkowania urządzenie utrwalające staje się bardzo gorące.
- Należy chronić bęben światłoczuły przed jasnym światłem. Jeśli tylna pokrywa zostanie otwarta na dłużej niż pięć minut, może pogorszyć się jakość wydruku.

Uwaga:

Aby usunąć błąd wyświetlany na panelu LCD, musisz usunąć wszystkie nośniki wydruku ze ścieżki nośników wydruku.

1. Naciśnij uchwyt tylnej pokrywy i otwórz ją.

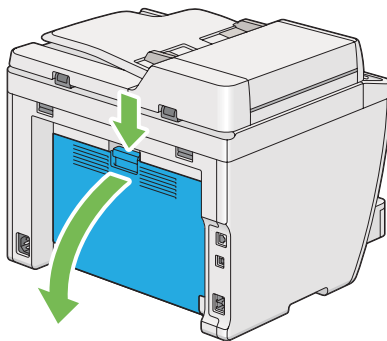

2. Unieś dźwignię.

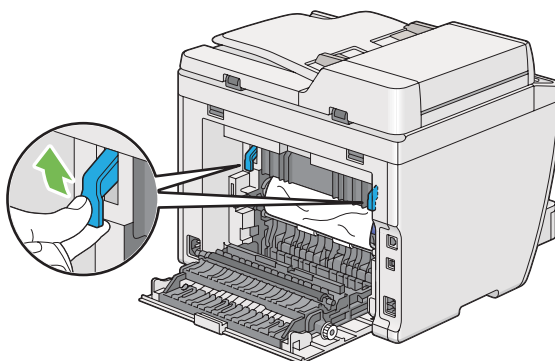

3. Usuń zakleszczony papier z tyłu drukarki.

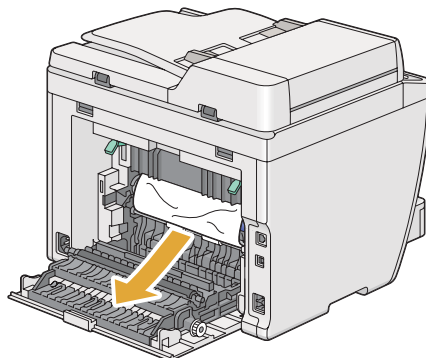

4. Obniż dźwignie do ich pierwotnego położenia.

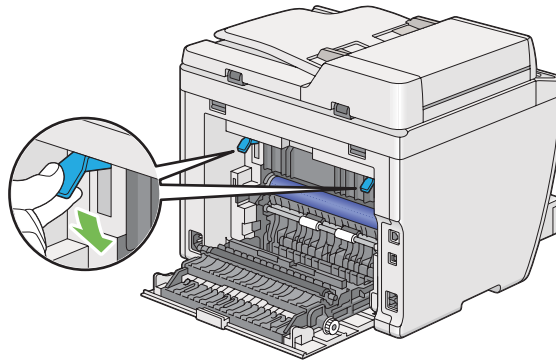

5. Zamknij tylną pokrywę.

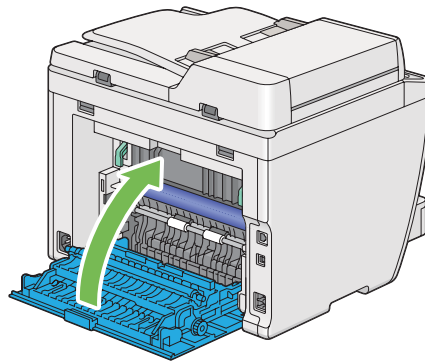

Jeśli błąd nie został usunięty, być może w drukarce pozostał kawałek papieru. Do usunięcia zakleszczenia użyj następującej procedury.

6. Jeśli żaden nośnik nie jest załadowany, włóż nośnik wydruku do tacy na papier lub do podajnika arkuszy priorytetowych (PSI).
7. Naciskaj przycisk  (**Clear All**) na panelu operatora przez trzy sekundy.

Nośnik wydruku ma zadanie wypchnięcie zakleszczonego papieru.

Usuwanie zakleszczeń papieru ze środkowej tacy odbiorczej

Ważne:

- Aby zapobiec porażeniu prądem, przed rozpoczęciem prac konserwacyjnych należy wyłączyć drukarkę i wypiąć przewód zasilania z uziemionego gniazdka.

- ❑ Aby uniknąć oparzeń nie usuwaj zakleszczonego papieru natychmiast po drukowaniu. Podczas użytkowania urządzenie utrwalające staje się bardzo gorące.
- ❑ Należy chronić bęben światłoczuły przed jasnym światłem. Jeśli tylna pokrywa zostanie otwarta na dłużej niż pięć minut, może pogorszyć się jakość wydruku.

Uwaga:

Aby usunąć błąd wyświetlany na panelu LCD, musisz usunąć wszystkie nośniki wydruku ze ścieżki nośników wydruku.

1. Naciśnij uchwyt tylnej pokrywy i otwórz ją.

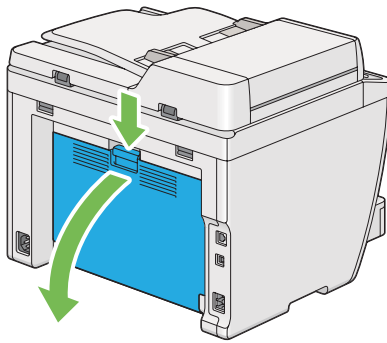

2. Unieś dźwignię.

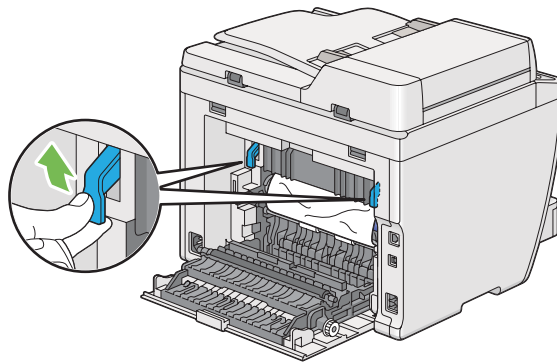

3. Usun zakleszczony papier z tyłu drukarki.

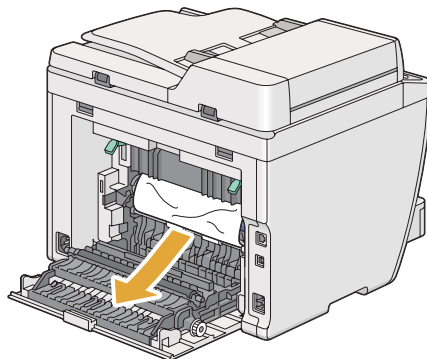

4. Jeśli nie ma papieru na jego ścieżce, podnieś i otwórz skaner.

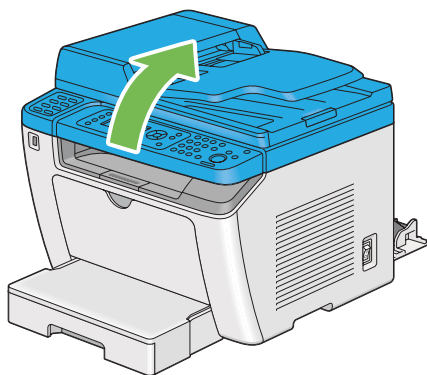

5. Usun zakleszczony papier ze środkowej tacy odbiorczej.

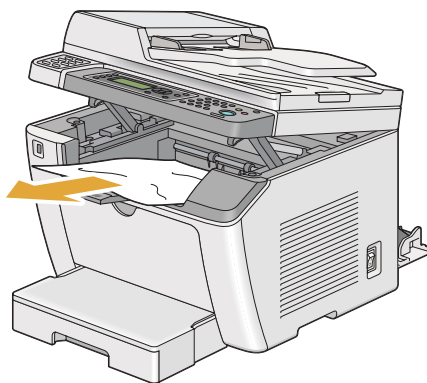

6. Opuść i zamknij skaner.

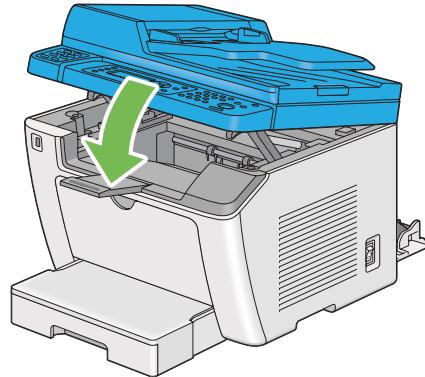

7. Obniż dźwignie do ich pierwotnego położenia.

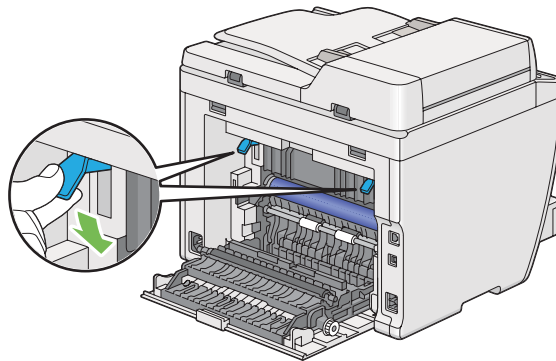

8. Zamknij tylną pokrywę.

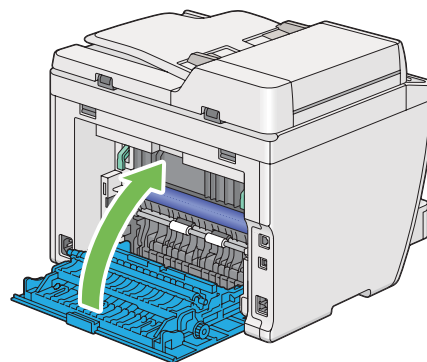

Jeśli błąd nie został usunięty, być może w drukarce pozostał kawałek papieru. Do usunięcia zakleszczenia użyj następującej procedury.

9. Jeśli żaden nośnik nie jest załadowany, włóż nośnik wydruku do tacy na papier lub do podajnika arkuszy priorytetowych (PSI).

10. Naciskaj przycisk ➤ (**Clear All**) na panelu operatora przez 3 sekundy.

Nośnik wydruku ma zadanie wypchnięcie zakleszczonego papieru.

Problemy z zakleszczaniem

Zakleszczenie spowodowane nieprawidłowym podawaniem

Problem	Działanie
Występują zakleszczenia spowodowane nieprawidłowym podawaniem.	Usuń papier z podajnika arkuszy priorytetowych (PSI), a następnie włóż go prawidłowo do tacy na papier.
	Zależnie od używanego nośnika wydruku, wykonaj dowolne z następujących działań:
	<input type="checkbox"/> W przypadku grubego papieru, użyj papieru o gramaturze 163 gsm lub mniejszej.
	<input type="checkbox"/> W przypadku pocztówek, dostępna jest pocztówka do 190 gsm.
	<input type="checkbox"/> W przypadku cienkiego papieru, użyj papieru o gramaturze 60 gsm lub większej.
	<input type="checkbox"/> W przypadku kopert, sprawdź prawidłowość ich załadowania do tacy na papier, zgodnie z instrukcją podaną w „Ładowanie kopert do tacy na papier” na stronie 133.
	Jeśli koperty są zdeformowane, wyprostuj je lub użyj innych kopert.
Podczas ręcznego drukowania dwustronnego, sprawdzaj czy nośniki wydruku nie są pozwijane.	
Roztrzásaj nośniki wydruku.	
Jeśli nośnik wydruku jest wilgotny, odwróć go.	
Jeśli problem się utrzymuje, użyj suchego nośnika wydruku.	

Uwaga:

Jeśli problem utrzymuje się pomimo wykonania wyżej zalecanych działań, skontaktuj się z biurem lokalnego przedstawiciela lub autoryzowanym sprzedawcą.

Zakleszczenie spowodowane podawaniem wielu arkuszy

Problem	Działanie
Występują zakleszczenia spowodowane podawaniem wielu nośników wydruku.	Usuń papier z podajnika arkuszy priorytetowych (PSI), a następnie załaduj go prawidłowo do tacy na papier.
	Jeśli nośnik wydruku jest wilgotny, użyj suchego nośnika wydruku.
	Roztrzaskaj nośniki wydruku.
Dokument zakleszcza się w ADF jeśli skanowanie dokumentu składającego się z wielu kartek zostanie anulowane w czasie skanowania.	Usuń zakleszczony papier. Patrz również: „Usuwanie zakleszczeń papieru z automatycznego podajnika dokumentu (ADF)” na stronie 343

Uwaga:

Jeśli problem utrzymuje się pomimo wykonania wyżej zalecanych działań, skontaktuj się z biurem lokalnego przedstawiciela lub autoryzowanym sprzedawcą.

Podstawowe problemy z drukarką

Niektóre problemy związane z drukarką można łatwo usunąć. Jeśli w drukarce wystąpi problem, sprawdź każdy z następujących elementów:

- Czy przewód zasilania jest wpięty w drukarkę i do prawidłowo uziemionego gniazdka.
- Czy drukarka jest włączona.
- Czy gniazdo elektryczne nie jest wyłączone przez żaden przełącznik ani wyłącznik.
- Czy działają inne urządzenia elektryczne włączone do tego gniazdka.
- Kiedy model AL-MX200DWF jest podłączony do sieci bezprzewodowej, od drukarki należy odłączyć kabel Ethernet.

Jeśli sprawdziłeś wszystkie powyższe elementy i problem nie ustępuje, wyłącz drukarkę, odczekaj 10 sekund i ponownie włącz drukarkę. Często pomaga to w usunięciu problemu.

Problemy z wyświetlaczem

Problem	Działanie
Po włączeniu drukarki, wyświetlacz LCD jest pusty, pokazuje <code>Please Wait...</code> lub brak podświetlenia ekranu.	Wyłącz drukarkę, odczekaj 10 sekund i ponownie ją włącz. Na panelu LCD pojawia się komunikat autotestu. Po zakończeniu testu, jest wyświetlany komunikat <code>Select Function</code> .
Ustawienia menu wykonane z panelu operatora nie są zastosowane.	Ustawienia w oprogramowaniu, sterowniku drukarki lub narzędziach drukarki mają pierwszeństwo przed ustawieniami wprowadzonymi z panelu operatora. Ustawienia menu należy zmieniać w sterowniku drukarki, narzędziach drukarki lub oprogramowaniu, a nie na panelu operatora.

Problemy z drukowaniem

Problem	Działanie
Nie można wydrukować zadania lub drukowane są nieprawidłowe znaki.	Zanim wyślesz zadanie do drukowania, sprawdź, czy na panelu LCD wyświetla się komunikat <code>Select Function</code> .
	Sprawdź, czy nośnik wydruku jest załadowany do drukarki.
	Upewnij się, czy używasz prawidłowego sterownika drukarki.
	Sprawdź, czy używasz prawidłowego kabla ethernetowego i USB oraz czy jest on dobrze wpięty do drukarki.
	Sprawdź, czy wybrano prawidłowy rozmiar nośników wydruku.
	Jeśli używany jest program buforowania druku, sprawdź czy nie został unieruchomiony.
	Sprawdź interfejs drukarki z Admin Menu. Ustal interfejs hosta, z którego korzystasz. Wydrukuj stronę System Settings, aby potwierdzić, że bieżące ustawienia interfejsu są prawidłowe. Sprawdź w „Drukowanie strony System Settings” na stronie 162, jak wydrukować stronę System Settings.

Problem	Działanie
Występują zakleszczenia spowodowane nieprawidłowym podawaniem lub podawaniem wielu nośników wydruku.	Używane nośniki wydruku muszą spełniać wymogi specyfikacji drukarki.
	Patrz również: „Nośniki wydruku, których można używać” na stronie 124
	Roztrzaskaj nośniki wydruku przed ich załadowaniem.
	Sprawdź, czy nośniki wydruku są prawidłowo załadowane.
	Sprawdź, czy prowadnice szerokości i długości papieru są prawidłowo ustawione.
	Nie przepelniaj źródeł nośników wydruku.
	Ładując nośniki wydruku do podajnika arkuszy priorytetowych (PSI) lub tacy na papier nie należy tego robić na siłę. Może to spowodować skręcenie lub wypaczenie nośnika.
	Sprawdź, czy nośniki wydruku nie są zawinięte.
	Nośniki wydruku należy ładować stroną zalecaną do wydruku skierowaną w prawidłowym kierunku. Patrz również: „Ładowanie nośników wydruku” na stronie 127
	Odwróć na drugą stronę lub zmień nośnik wydruku i sprawdź, czy podawanie poprawiło się.
	Nie mieszaj rodzajów nośników wydruku.
	Nie mieszaj nośników o różnych rozmiarach.
	Po wydrukowaniu koperta ma zagniecenia.
Strona urywa się w nieoczekiwanych miejscach.	Zwiększ wartość Job Time-Out w menu System Settings , na karcie Printer Maintenance w Printer Setting Utility.
	Zwiększ wartość przekroczenia czasu w menu Protocol Settings na karcie EpsonNet Config.
Nośniki wydruku układają się krzywo na środkowej tacy odbiorczej.	Odwróć stos nośników wydruku w podajniku arkuszy priorytetowych (PSI) i tacy na papier.
Drukarka nie drukuje dwustronnie.	Wybierz Flip on Short Edge lub Flip on Long Edge w menu Duplex na karcie Paper/Output w sterowniku drukarki.

Problemy z jakością druku

Uwaga:

W tej sekcji, pewne procedury wykorzystują *Printer Setting Utility* lub *Status Monitor*. Niektóre z procedur wykorzystujących *Printer Setting Utility* można wykonać z panelu operatora.

Patrz również:

- ❑ „Znajomość menu panelu operatora” na stronie 276
- ❑ „*Printer Setting Utility* (tylko Windows)” na stronie 34
- ❑ „*Status Monitor* (tylko Windows)” na stronie 35

Wydruk jest za jasny

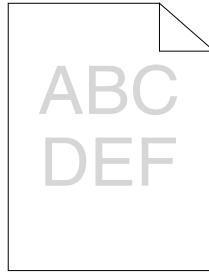

Problem	Działanie
Wydruk jest za jasny.	<p>Poziom tonera w kasetach może być za niski lub konieczna może być jego wymiana. Sprawdź ilość tonera w kasecie.</p> <ol style="list-style-type: none"> 1. Sprawdź poziom tonera na karcie Consumables w oknie Printer Status w Status Monitor. 2. Wymień kasetę z tonerem, jeśli jest to konieczne.
	<p>Sprawdź, czy nośnik wydruku jest suchy i czy używasz prawidłowego nośnika wydruku.</p> <p>Jeśli nie, użyj nośników wydruku zalecanych dla tej drukarki.</p> <p>Patrz również: „Nośniki wydruku, których można używać” na stronie 124</p>
	<p>Spróbuj zmienić ustawienie Paper Type w sterowniku drukarki.</p> <ol style="list-style-type: none"> 1. Na karcie Paper/Output w Printing Preferences (Preferencje drukowania) sterownika drukarki, zmień ustawienie Paper Type.
	<p>W sterowniku drukarki wyłącz Toner Saving Mode.</p> <ol style="list-style-type: none"> 1. Na karcie Graphics w Printing Preferences (Preferencje drukowania) sterownika drukarki, sprawdź czy nie jest zaznaczone pole wyboru Toner Saving Mode.

Uwaga:

Jeśli problem utrzymuje się pomimo wykonania wyżej zalecanych działań, skontaktuj się z biurem lokalnego przedstawiciela lub autoryzowanym sprzedawcą.

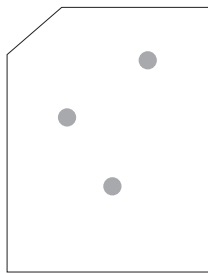
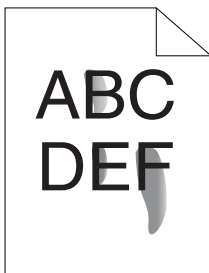
Toner rozmazuje się lub druk schodzi ze strony/plamy na odwrocie

Problem	Działanie
<p>Toner rozmazuje się lub druk schodzi ze strony.</p> <p>Na odwrocie wydruków są plamy.</p>	<p>Powierzchnia nośników wydruku może być nierówna. W sterowniku drukarki zmień ustawienie Paper Type. Na przykład, zmień Plain na Lightweight Cardstock.</p> <ol style="list-style-type: none"> 1. Na karcie Paper/Output w Printing Preferences (Preferencje drukowania) sterownika drukarki, zmień ustawienie Paper Type.
	<p>Sprawdź, czy używasz prawidłowego nośnika wydruku.</p> <p>Jeśli nie, użyj nośników wydruku zalecanych dla tej drukarki.</p> <p>Patrz również: „Nośniki wydruku, których można używać” na stronie 124</p>
	<p>Skoryguj temperaturę urządzenia utrwalającego.</p> <ol style="list-style-type: none"> 1. Uruchom Printer Setting Utility i kliknij Adjust Fusing Unit na karcie Printer Maintenance. 2. Skoryguj temperaturę utrwalania podnosząc wartość nośników wydruku. 3. Kliknij przycisk Apply New Settings.

Uwaga:

Jeśli problem utrzymuje się pomimo wykonania wyżej zalecanych działań, skontaktuj się z biurem lokalnego przedstawiciela lub autoryzowanym sprzedawcą.

Plamy z tonera pojawiają się na stronie/Druk jest niewyraźny

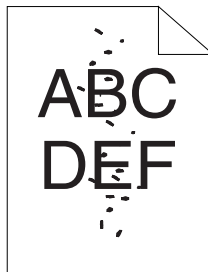

Problem	Działanie
Na wydruku widoczne są nieregularnie porzrzucone plamy lub rozmazy.	Sprawdź, czy kasetka z tonerem jest prawidłowo zainstalowana. Patrz również: „Instalacja kasetki z tonerem” na stronie 399
	Jeśli używasz nieoryginalnej kasetki z tonerem, zainstaluj oryginalną kasetkę z tonerem.
	Wyczyść urządzenie utrwalające. 1. Załaduj jeden arkusz papieru do tacy na papier, a następnie wydrukuj jednolity obraz na całej stronie. 2. Załaduj wydrukowany arkusz, tak aby strona do druku była skierowana do dołu, a następnie wydrukuj pusty arkusz papieru.

Uwaga:

Jeśli problem utrzymuje się pomimo wykonania wyżej zalecanych działań, skontaktuj się z biurem lokalnego przedstawiciela lub autoryzowanym sprzedawcą.

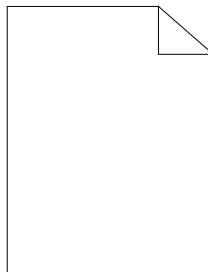
Cały wydruk jest pusty

W takim przypadku skontaktuj się z biurem lokalnego przedstawiciela lub autoryzowanym sprzedawcą.

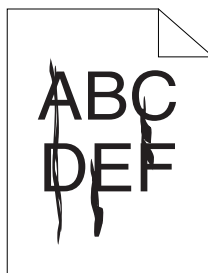
Na wydruku widoczne są smugi

W takim przypadku skontaktuj się z biurem lokalnego przedstawiciela lub autoryzowanym sprzedawcą.

Cętki

Problem	Działanie
Na wydruku pojawiają się cętki.	<p>Skoryguj przesunięcie transferu.</p> <ol style="list-style-type: none"> 1. Uruchom Printer Setting Utility, kliknij Adjust BTR na karcie Printer Maintenance. 2. Skoryguj ustawienie zgodnie z używanymi nośnikami wydruku. 3. Kliknij przycisk Apply New Settings.
	<p>Jeśli używasz niezalecanych nośników wydruku, użyj nośników wydruku zalecanych dla tej drukarki.</p>

Uwaga:

Jeśli problem utrzymuje się pomimo wykonania wyżej zalecanych działań, skontaktuj się z biurem lokalnego przedstawiciela lub autoryzowanym sprzedawcą.

Murzenie (Ghosting)

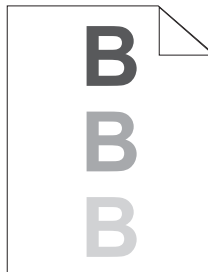

Problem	Działanie
Na wydruku pojawia się murzenie.	<p>Powierzchnia nośników wydruku może być nierówna. W sterowniku drukarki zmień ustawienie Paper Type. Na przykład, zmień Plain na Lightweight Cardstock.</p> <ol style="list-style-type: none"> 1. Na karcie Paper/Output w Printing Preferences (Preferencje drukowania) sterownika drukarki, zmień ustawienie Paper Type.
	<p>Skoryguj przesunięcie transferu.</p> <ol style="list-style-type: none"> 1. Uruchom Printer Setting Utility, kliknij Adjust BTR na karcie Printer Maintenance. 2. Skoryguj ustawienie zgodnie z używanymi nośnikami wydruku. 3. Kliknij przycisk Apply New Settings.
	<p>Skoryguj temperaturę urządzenia utrwalającego.</p> <ol style="list-style-type: none"> 1. Uruchom Narzędzie ustawiania drukarki i kliknij Adjust Fusing Unit w karcie Printer Maintenance. 2. Skoryguj temperaturę utrwalania podnosząc wartość nośników wydruku. 3. Kliknij przycisk Apply New Settings.
	<p>Jeśli używasz niezalecanych nośników wydruku, użyj nośników wydruku zalecanych dla tej drukarki.</p>

Uwaga:

Jeśli problem utrzymuje się pomimo wykonania wyżej zalecanych działań, skontaktuj się z biurem lokalnego przedstawiciela lub autoryzowanym sprzedawcą.

Mgła

Problem	Działanie
Wydruk jest zamglony.	Jeśli całość jest jasno wydrukowana, skontaktuj się z biurem lokalnego przedstawiciela lub autoryzowanym sprzedawcą.
	Jeśli wydrukowana strona jest częściowo jasna, uruchom Clean Developer . 1. Uruchom Printer Setting Utility i kliknij Clean Developer na karcie Diagnosis . 2. Kliknij przycisk Start .

Uwaga:

Jeśli problem utrzymuje się pomimo wykonania wyżej zalecanych działań, skontaktuj się z biurem lokalnego przedstawiciela lub autoryzowanym sprzedawcą.

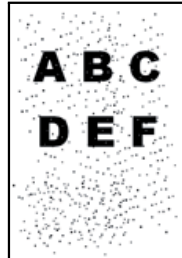
Bead-Carry-Out (BCO)

Problem	Działanie
Występuje Bead-Carry-Out (BCO).	Jeśli drukarka jest zainstalowana na dużej wysokości n.p.m., ustaw tę wysokość. 1. Uruchom Printer Setting Utility i kliknij Adjust Altitude na karcie Printer Maintenance . 2. Wybierz wartość bliską wartości wysokości miejsca, w którym drukarka jest zainstalowana. 3. Kliknij przycisk Apply New Settings .

Uwaga:

Jeśli problem utrzymuje się pomimo wykonania wyżej zalecanych działań, skontaktuj się z biurem lokalnego przedstawiciela lub autoryzowanym sprzedawcą.

Ukośne pasy

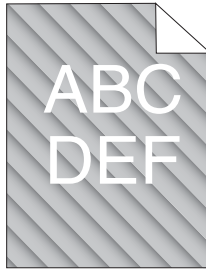

Problem	Działanie
Na wydruku są ukośne pasy.	<p>Poziom tonera w kasetach może być za niski lub konieczna może być jego wymiana. Sprawdź ilość tonera w kasecie.</p> <ol style="list-style-type: none"> 1. Sprawdź poziom tonera na karcie Consumables w oknie Printer Status w Status Monitor. 2. Wymień kasetę z tonerem, jeśli jest to konieczne.
	<p>Uruchom Clean Developer.</p> <ol style="list-style-type: none"> 1. Uruchom Printer Setting Utility i kliknij Clean Developer na karcie Diagnosis. 2. Kliknij przycisk Start.

Uwaga:

Jeśli problem utrzymuje się pomimo wykonania wyżej zalecanych działań, skontaktuj się z biurem lokalnego przedstawiciela lub autoryzowanym sprzedawcą.

Papier pomarszczony/poplamiony

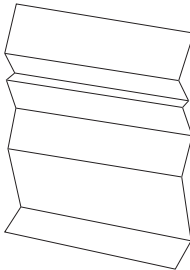

Problem	Działanie
<p>Wydruk jest pomarszczony.</p> <p>Wydruk jest poplamiony.</p>	<p>Sprawdź, czy używasz prawidłowego nośnika wydruku.</p> <p>Jeśli nie, użyj nośników wydruku zalecanych dla tej drukarki.</p> <p>Jeśli pojawią się nadmierne zagięcia i pomarszczenia, załaduj nośnik drukowania z nowego opakowania i użyj pokrywy na tacę na papier.</p> <p>Patrz również:</p> <ul style="list-style-type: none"> <input type="checkbox"/> „Nośniki wydruku, których można używać” na stronie 124 <input type="checkbox"/> „Informacje o nośnikach wydruku” na stronie 119 <p>Jeśli używasz kopert, sprawdź czy zagniecenie występuje maksymalnie na 30 mm czterech rogów koperty.</p> <p>Jeśli zagniecenie występuje maksymalnie na 30 mm czterech rogów koperty, jest to normalne. Drukarka nie ma błędów.</p> <p>W przeciwnym wypadku, sprawdź czy drukarka obsługuje dany rodzaj koperty, a następnie sprawdź, czy koperta jest załadowana w prawidłowej orientacji. Więcej informacji na ten temat znajduje się w sekcji „Ładowanie nośników wydruku do tacy na papier” na stronie 128 lub „Ładowanie nośników wydruku do podajnika arkuszy priorytetowych (PSI)” na stronie 137.</p>

Uwaga:

Jeśli problem utrzymuje się pomimo wykonania wyżej zalecanych działań, skontaktuj się z biurem lokalnego przedstawiciela lub autoryzowanym sprzedawcą.

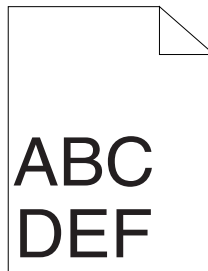
Nieprawidłowy górny margines

Problem	Działanie
Nieprawidłowy górny margines.	Sprawdź, czy w używanej aplikacji marginesy są ustawione prawidłowo.

Uwaga:

Jeśli problem utrzymuje się pomimo wykonania wyżej zalecanych działań, skontaktuj się z biurem lokalnego przedstawiciela lub autoryzowanym sprzedawcą.

Papier wystaje/jest nierówny

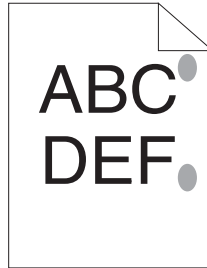

Problem	Działanie
Powierzchnia wydruku wystaje/jest nierówna.	<p>Wyczyść urządzenie utrwalające.</p> <ol style="list-style-type: none"> 1. Załaduj jeden arkusz papieru do tacy na papier, a następnie wydrukuj jednolity obraz na całej stronie. 2. Załaduj wydrukowany arkusz, tak aby strona do druku była skierowana do dołu, a następnie wydrukuj pusty arkusz papieru.

Uwaga:

Jeśli problem utrzymuje się pomimo wykonania wyżej zalecanych działań, skontaktuj się z biurem lokalnego przedstawiciela lub autoryzowanym sprzedawcą.

Problemy z kopiowaniem

Problem	Działanie
Nie można skopiować dokumentu załadowanego do ADF.	Sprawdź, czy pokrywa ADF jest dobrze zamknięta.

Problemy z jakością kopii

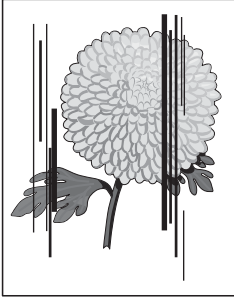
Problem	Działanie
<p>Na kopiach wykonywanych z ADF pojawiają się linie lub smugi.</p> 	<p>Szyba ADF jest zanieczyszczona. Podczas skanowania, papier z ADF przechodzi przez zanieczyszczenia, które powodują powstawanie linii lub smug.</p> <p>Wyczyść szybę ADF ściereczką niepozostawiającą włókien.</p> <p>Patrz również: „Czyszczenie skanera” na stronie 392</p>
<p>Na dokumencie wyjętym z szyby na dokument są kropki.</p>	<p>Szyba na dokument jest zanieczyszczona. Podczas skanowania, zanieczyszczenia powodują powstanie kropek na dokumencie.</p> <p>Wyczyść szybę na dokument ściereczką niepozostawiającą włókien.</p> <p>Patrz również: „Czyszczenie skanera” na stronie 392</p>
<p>Na kopii widoczna jest druga strona dokumentu.</p>	<p>W menu Copy włącz Auto Exposure.</p> <p>Informacje dotyczące włączania i wyłączenia Auto Exposure znajdują się w „Auto Exposure” na stronie 182.</p>
<p>Jasne kolory na kopii są wypłukane lub białe.</p>	<p>W menu Copy wyłącz Auto Exposure.</p> <p>Informacje dotyczące włączania i wyłączenia Auto Exposure znajdują się w „Auto Exposure” na stronie 182.</p>
<p>Obraz jest zbyt jasny lub zbyt ciemny.</p>	<p>Użyj opcji Lighten/Darken w menu Copy.</p> <p>Informacje dotyczące rozjaśnienia lub przyciemnienia znajdują się w sekcji „Lighten/Darken” na stronie 181.</p>

Uwaga:

Jeśli problem utrzymuje się pomimo wykonania wyżej zalecanych działań, skontaktuj się z biurem lokalnego przedstawiciela lub autoryzowanym sprzedawcą.

Problemy z faksem

Problem	Działanie
Drukarka nie działa, brak wyświetlania komunikatów i nie działają przyciski.	Odłącz przewód zasilania i włącz go ponownie.
	Sprawdź, czy w gniazdku elektrycznym jest prąd.
Brak sygnału wybierania.	Sprawdź, czy linia telefoniczna jest prawidłowo podłączona.
	<p>Patrz również: „Podłączenie linii telefonicznej” na stronie 230</p> Sprawdź, czy działa gniazdko telefoniczne w ścianie, podłączając do niego inny telefon.
Numery zapisane w pamięci są nieprawidłowo wybierane.	Sprawdź, czy numery zostały prawidłowo zapisane w pamięci. Wydrukuj listę książki adresowej.
Dokument nie jest podawany do drukarki.	Sprawdź, czy dokument nie jest pomarszczony i czy jest prawidłowo wkładany. Sprawdź, czy dokument ma odpowiedni rozmiar, nie jest za gruby lub za cienki.
	Sprawdź, czy pokrywa ADF jest dobrze zamknięta.
Faksy nie są automatycznie odbierane.	Wybierz opcję FAX Mode dla Ans Select.
	Sprawdź, czy w podajniku arkuszy priorytetowych (PSI) lub w tacy na papier jest papier.
	Sprawdź, czy panel LCD pokazuje Memory Full.
	Sprawdź ustawienia Junk Fax Filter. Kiedy Junk Fax Filter jest ustawiona na On, można odbierać fakсы z numerów zapisanych w Address Book drukarki. Fakсы wysyłane z innych numerów są odrzucane.
Drukarka nie wysyła faksów.	Sprawdź, czy urządzenie, na które wysyłasz faks może go odebrać.
Na przychodzącym fakse widać puste miejsca lub jest on słabej jakości.	Urządzenie, z którego wysłano faks może być zepsute. Poproś nadawcę, aby naprawił usterkę i ponownie wysłał faks.
	Zakłócenia na linii telefonicznej mogą spowodować błędy na linii. Poproś nadawcę o ponowne przesłanie faksu.
	Sprawdź stan drukarki, wykonując kopię.
	Kaseta z tonerem może być pusta. Wymień kasetę z tonerem.
	<p>Patrz również: „Wymiana kasety z tonerem” na stronie 395</p>
Część wyrazów na przychodzącym fakse jest rozciągnięta.	W urządzeniu, z którego wysłano faks wystąpiło tymczasowe zakleszczenie dokumentów. Poproś nadawcę, aby usunął zakleszczenie i ponownie wysłał faks.

Problem	Działanie
Na wysyłanym dokumencie widać linie.	<p>Sprawdź, czy na szybie ADF nie ma zabrudzeń i wyczyść ją.</p> <p>Patrz również: „Czyszczenie skanera” na stronie 392</p>
Drukarka wybiera numer, jednak nie uzyskano połączenia z drugim faksem.	<p>Drugi faks może być wyłączony, mógł skończyć się w nim papier lub nie może odbierać połączeń przychodzących. Poproś nadawcę, aby naprawił usterkę i spróbuj ponownie.</p>
Dokumenty nie są zapisywane w pamięci.	<p>Niewystarczająca ilość pamięci do zapisania dokumentu. Jeśli na panelu LCD wyświetlany jest komunikat Memory Full, usuń z pamięci dokumenty, które nie są już potrzebne, a następnie zapisz dokument lub zaczekaj na zakończenie zadania, które jest w toku (np. przesyłanie lub odbieranie faksu).</p>
Na dole każdej strony lub na innych stronach pojawiają się puste miejsca, z niedużym paskiem tekstu na górze.	<p>Istnieje możliwość, że w ustawieniu użytkownika wybrano nieprawidłowe ustawienia. Skoryguj ustawienia papieru.</p> <p>Patrz również: „Tray Settings” na stronie 330</p>
Drukarka nie wysyła lub nie odbiera faksów.	<p>Sprawdź, czy prawidłowo ustawiono region.</p> <ol style="list-style-type: none"> Naciśnij przycisk System. Wybierz Admin Menu, a następnie naciśnij przycisk OK. Wybierz Fax Settings, a następnie naciśnij przycisk OK. Wybierz Region, a następnie naciśnij przycisk OK. Kiedy ustawienie będzie poprawne, naciśnij przycisk Back, aby powrócić do poprzedniego ekranu. <p>Aby zmienić ustawienie, wybierz prawidłowy region, a następnie naciśnij przycisk OK. Wybierz Yes, aby ponownie uruchomić drukarkę.</p>
	<p>Sprawdź, czy linia telefoniczna jest prawidłowo podłączona.</p> <p>Patrz również: „Podłączenie linii telefonicznej” na stronie 230</p>
Podczas wysyłania lub odbierania faksu występuje błąd.	<p>Zmniejsz prędkość modemu.</p> <ol style="list-style-type: none"> Naciśnij przycisk System. Wybierz Admin Menu, a następnie naciśnij przycisk OK. Wybierz Fax Settings, a następnie naciśnij przycisk OK. Wybierz Modem Speed, a następnie naciśnij przycisk OK. Wybierz żądany element menu, a następnie naciśnij przycisk OK.

Problemy ze skanowaniem

Problem	Działanie
Skaner nie działa.	Sprawdź, czy skanowany dokument jest położony na szybie na dokument stroną zadrukowaną do dołu lub połóż go stroną zadrukowaną do góry w automatycznym podajniku dokumentu (ADF).
	Niewystarczająca ilość pamięci do zapisania dokumentu, który ma zostać zeskanowany. Spróbuj użyć funkcji Preview, aby sprawdzić czy działa. Spróbuj obniżyć rozdzielczość skanowania.
	Sprawdź, czy kabel USB jest prawidłowo podłączony.
	Sprawdź, czy kabel USB nie jest uszkodzony. Zamień kabel na inny dobry kabel. Jeśli to konieczne, wymień kabel.
	Sprawdź, czy skaner jest prawidłowo skonfigurowany. Sprawdź aplikację, z której zamierzasz korzystać, aby upewnić się, że zadanie skanowania jest wysyłane do odpowiedniego portu.
Drukarka skanuje bardzo powoli.	Elementy graficzne są skanowane wolniej niż tekst, kiedy używana jest funkcja Scan to E-Mail lub Scan to Network.
	W trybie skanowania prędkość komunikacji obniża się, ponieważ wymagana jest duża ilość pamięci do przeanalizowania lub reprodukcji skanowanego obrazu.
	Skanowanie obrazów przy wysokiej rozdzielczości trwa dłużej niż skanowanie przy niskiej rozdzielczości.
W ADF występują zakleszczenia dokumentów spowodowane nieprawidłowym podawaniem lub podawaniem wielu nośników.	Sprawdź, czy rodzaj papieru dokumentu odpowiada specyfikacjom drukarki. Patrz również: <input type="checkbox"/> „Przygotowanie dokumentu” na stronie 169 <input type="checkbox"/> „Wykonywanie kopii z automatycznego podajnika dokumentu (ADF)” na stronie 172
	Sprawdź, czy dokument został prawidłowo załadowany do ADF.
	Sprawdź, czy prowadnice dokumentu są dobrze dopasowane.
	Sprawdź, czy liczba arkuszy dokumentu nie przekracza maksymalnej pojemności ADF.
	Sprawdź, czy dokument nie jest zawinięty.
	Roztrząśnij dobrze dokument przed załadowaniem go do ADF.
W czasie skanowania przy użyciu ADF, na wydrukach pojawiają się pionowe pasy.	Wyczyść szybę ADF. Patrz również: „Czyszczenie skanera” na stronie 392

Problem	Działanie
W czasie skanowania z szyby na dokument, obraz jest rozmazany w tym samym miejscu.	Wyczyść szybę na dokument. Patrz również: „Czyszczenie skanera” na stronie 392
Obrazy są przekrzywione.	Sprawdź, czy dokument jest załadowany prosto w ADF lub na szybie na dokument.
W czasie skanowania przy użyciu ADF, linie ukośne są postrzępione.	Jeśli dokument jest skanowany na grubym nośniku, spróbuj zeskanować go z szyby na dokument.
Drukarka nie przenosi prawidłowo danych skanowania do określonego miejsca docelowego poprzez funkcję Scan to E-Mail lub Scan to Network.	Sprawdź, czy prawidłowo ustawiono poniższe ustawienia EpsonNet Config. Scan to E-Mail Sprawdź poniższe ustawienie w Address Book — Personal Address: <input type="checkbox"/> Address Scan to Network Sprawdź poniższe ustawienia w Address Book — Computer/Server Address Book: <input type="checkbox"/> Name (Displayed on Printer) <input type="checkbox"/> Network Type <input type="checkbox"/> Host Address (IP Address or DNS Name) <input type="checkbox"/> Port Number <input type="checkbox"/> Login Name (if required by host) <input type="checkbox"/> Login Password <input type="checkbox"/> Name of Shared Directory <input type="checkbox"/> Subdirectory Path (optional)
Nie można skanować z wykorzystaniem WIA na komputerze z Windows Server® 2003.	Włącz WIA w komputerze. Aby włączyć WIA: 1. Kliknij Start — Administrative Tools (Narzędzia administracyjne) — Services (Usługi) . 2. Kliknij prawym przyciskiem myszy Windows Image Acquisition (Pobieranie obrazu Windows) (WIA) , a następnie kliknij Properties (Właściwości) , aby sprawdzić, czy Startup type (Rodzaj uruchomienia) jest ustawiony na Manual (Ręczne) lub Automatic (Automatyczne) . 3. Kliknij OK . 4. Kliknij prawym przyciskiem myszy Windows Image Acquisition (Pobieranie obrazu Windows) (WIA) , a następnie kliknij Start .

Problem	Działanie
Nie można skanować z wykorzystaniem TWAIN lub WIA na komputerze z Windows Server 2008 lub Windows Server 2008 R2.	<p>Zainstaluj w komputerze funkcję Desktop Experience (Środowisko pulpitu).</p> <p>Aby zainstalować Desktop Experience (Środowisko pulpitu):</p> <ol style="list-style-type: none"> 1. Kliknij Start — Administrative Tools (Narzędzia administracyjne) — Server Manager (Menedżer serwera). 2. W Features Summary (Podsumowanie funkcji), kliknij Add Features (Dodaj funkcje). 3. Zaznaczyć pole wyboru Desktop Experience (Środowisko pulpitu). 4. Jeśli pojawi się okno, postępuj zgodnie z instrukcjami wyświetlanymi na ekranie. 5. Kliknij Next (Dalej), a następnie kliknij Install (Zainstaluj). 6. Uruchom ponownie komputer.

Problemy ze sterownikiem skanera/drukarką

Problem	Działanie
Nie można pobrać danych znajdujących się w Address Book z drukarki z Address Book Editor.	Sprawdź, czy komputer i drukarka są prawidłowo połączone kablem USB lub kablem Ethernet.
	Sprawdź, czy drukarka jest włączona.
	Sprawdź, czy w komputerze zainstalowany jest sterownik drukarki. (Address Book Editor pobiera dane Address Book przez sterownik drukowania.)
Sterownik TWAIN nie może połączyć się z drukarką.	Sprawdź, czy komputer i drukarka są prawidłowo połączone kablem USB.
	Sprawdź, czy drukarka jest włączona. Jeśli drukarka jest włączona, ponownie uruchom ją, wyłączając i włączając przycisk zasilania.
	Jeśli uruchomiona jest aplikacja skanowania, zamknij aplikację, uruchom ją ponownie i jeszcze raz spróbuj zeskanować.
Sterownik skanowania nie został zarejestrowany na Twoim komputerze i nie można uzyskać do niego dostępu z Menedżera ekspresowego skanowania.	Zainstaluj sterownik skanera. Jeśli sterownik został już zainstalowany, odinstaluj go, a następnie zainstaluj ponownie.
Niepowodzenie skanowania dokumentu na drukarce poprzez Menedżera ekspresowego skanowania.	Sprawdź, czy komputer i drukarka są prawidłowo połączone kablem USB.
	Sprawdź, czy drukarka jest włączona. Jeśli drukarka jest włączona, ponownie uruchom ją, wyłączając i włączając przycisk zasilania.
	Jeśli uruchomiona jest aplikacja skanowania, zamknij aplikację, uruchom ją ponownie i jeszcze raz spróbuj zeskanować.

Problem	Działanie
Niepowodzenie utworzenia pliku z obrazem poprzez Menedżera ekspresowego skanowania.	Sprawdź, czy na dysku twardym jest wystarczająca ilość miejsca. Odinstaluj Menedżera ekspresowego skanowania na swoim komputerze, a następnie zainstaluj go ponownie.
Niepowodzenie zainicjowania Menedżera ekspresowego skanowania.	Odinstaluj Menedżera ekspresowego skanowania na swoim komputerze, a następnie zainstaluj go ponownie.
Niepowodzenie uruchomienia Menedżera ekspresowego skanowania.	Odinstaluj Menedżera ekspresowego skanowania na swoim komputerze, a następnie zainstaluj go ponownie.
Wystąpił nieoczekiwany błąd w Menedżerze ekspresowego skanowania.	Odinstaluj Menedżera ekspresowego skanowania na swoim komputerze, a następnie zainstaluj go ponownie.

Inne problemy

Problem	Działanie
Skroplenie wewnątrz drukarki.	Zazwyczaj dochodzi do tego w ciągu kilku godzin po nagraniu pomieszczenia w zimie. Problem pojawia się również, gdy drukarka działa w miejscach, w których wilgotność względna sięga 85% lub więcej. Należy skorygować wilgotność lub przenieść drukarkę do odpowiedniego środowiska.













Znajomość komunikatów drukarki

Na panelu LCD drukarki wyświetlany jest komunikat informujący o bieżącym stanie drukarki lub wskazujący ewentualny problem, który należy usunąć. W tej sekcji opisano kody błędów zawarte w komunikatach, ich znaczenia i sposoby ich usuwania.









Ważne:

















Po wyświetleniu komunikatu o błędzie, dane drukowania pozostające w drukarce oraz informacje zgromadzone w pamięci drukarki nie są zabezpieczone.











Kod błędu	Co można zrobić
005-121	Otwórz pokrywę ADF. Wyjmij zakleszczony papier i zamknij pokrywę ADF. Patrz również: „Usuwanie zakleszczeń papieru z automatycznego podajnika dokumentu (ADF)” na stronie 343
005-301	Zamknąć pokrywę ADF.

Kod błędu	Co można zrobić
010-397	<p>Wyłącz i włącz drukarkę. Jeśli to nie usunie problemu, skontaktuj się z biurem lokalnego przedstawiciela lub autoryzowanym sprzedawcą.</p> <p>Patrz również: „Kontaktowanie się z pomocą firmy Epson” na stronie 410</p>
016-315	
016-317	
016-372	
016-501	
016-502	
016-503	Naciśnij przycisk  , aby usunąć komunikat. Kontaktując się z administratorem serwera, sprawdź, czy ustawienie serwera SMTP jest prawidłowe.
016-504	Naciśnij przycisk  , aby usunąć komunikat. Kontaktując się z administratorem serwera, sprawdź, czy nazwa użytkownika i hasło dla serwera POP3 są prawidłowo ustawione.
016-506	Naciśnij przycisk  , aby usunąć komunikat. Sprawdź, czy adres serwera SMTP i docelowy adres e-mail są prawidłowo ustawione.
016-507	Naciśnij przycisk  , aby usunąć komunikat. Kontaktując się z administratorem serwera, sprawdź, czy nazwa użytkownika i hasło używane dla serwera SMTP są prawidłowo ustawione.
016-718	Naciśnij przycisk  , aby usunąć komunikat. Ponów próbę, jeśli drukarka nie wykona zadania.
016-719	Naciśnij przycisk  , aby anulować bieżące zadanie. Ponów próbę, jeśli drukarka nie wykona zadania.
016-720	
016-744	<p>Naciśnij przycisk , aby usunąć komunikat. Jeśli to nie usunie problemu, skontaktuj się z biurem lokalnego przedstawiciela lub autoryzowanym sprzedawcą.</p> <p>Patrz również: „Kontaktowanie się z pomocą firmy Epson” na stronie 410</p>
016-745	
016-749	Naciśnij przycisk  , aby anulować bieżące zadanie. Ponów próbę, jeśli drukarka nie wykona zadania.
016-753	Naciśnij przycisk  , aby anulować bieżące zadanie. Ponów próbę, jeśli drukarka nie wykona zadania.
016-755	
016-764	Naciśnij przycisk  , aby usunąć komunikat. Sprawdź, czy kabel Ethernet jest prawidłowo podłączony. Jeśli nie rozwiąże to problemu, skontaktuj się z administratorem serwera SMTP.
016-766	Naciśnij przycisk  , aby usunąć komunikat. Sprawdź, czy serwer lub komputer są dostępne poprzez pingowanie adresu IP. Jeśli nie rozwiąże to problemu, skontaktuj się z administratorem serwera.
016-767	Naciśnij przycisk  , aby usunąć komunikat. Sprawdź, czy adres odbiorcy jest prawidłowy i spróbuj zeskanować ponownie.
016-791	Włóż nośnik USB i naciśnij przycisk  , aby usunąć komunikat.

Kod błędu	Co można zrobić
016-795	Naciśnij przycisk  , aby usunąć komunikat. Sprawdź, czy obsługiwany jest format pliku zapisany na nośniku danych USB lub czy plik nie jest uszkodzony.
016-797	
016-920	Naciśnij przycisk  , aby usunąć komunikat. Sprawdź ustawienia bezprzewodowe dla punktu dostępu i drukarki.
016-930	Wymij urządzenie z przedniego portu USB port i naciśnij przycisk  , aby usunąć komunikat.
016-931	
016-981	Naciśnij przycisk  , aby anulować bieżące zadanie. Spróbuj wydrukować mniejszą ilość dokumentów.
016-985	Dołączony plik ma rozmiar większy niż zdefiniowany. Naciśnij przycisk  , aby usunąć komunikat. Spróbuj wykonać następujące działania: <ul style="list-style-type: none"> <input type="checkbox"/> Powiększ Max E-Mail Size. <input type="checkbox"/> Zmniejsz ustawienie rozdzielczości. <input type="checkbox"/> Zmień format pliku skanowanego obrazu.
017-970	Pamięć może być pełna. Naciśnij przycisk  , aby usunąć komunikat. Spróbuj wykonać następujące działania: <ul style="list-style-type: none"> <input type="checkbox"/> Usuń dane zapisane w pamięci. <input type="checkbox"/> Zmniejsz ustawienie rozdzielczości. <input type="checkbox"/> Zmniejsz liczbę stron.
017-980	Naciśnij przycisk  , aby usunąć komunikat. Ponów próbę, jeśli drukarka nie wykona zadania.
017-981	
017-988	Naciśnij przycisk  , aby usunąć komunikat. Sprawdź, czy kabel interfejsu jest prawidłowo podłączony lub czy nie ma problemów z komputerem.
018-338	Wyłącz i włącz drukarkę. Jeśli to nie usunie problemu, skontaktuj się z biurem lokalnego przedstawiciela lub autoryzowanym sprzedawcą. Patrz również: „Kontaktowanie się z pomocą firmy Epson” na stronie 410
024-340	
024-360	
024-371	
024-958	
024-963	Załaduj określony papier i naciśnij przycisk  , aby usunąć komunikat. Postępuj zgodnie z instrukcjami na ekranie, jeśli takie zostaną wyświetlone. Patrz również: <ul style="list-style-type: none"> <input type="checkbox"/> „Ładowanie nośników wydruku do tacy na papier” na stronie 128 <input type="checkbox"/> „Ładowanie nośników wydruku do podajnika arkuszy priorytetowych (PSI)” na stronie 137









Kod błędu	Co można zrobić
024-969	<p>Włóż określony papier i naciśnij przycisk , aby usunąć komunikat.</p> <p>Patrz również:</p> <ul style="list-style-type: none"> <input type="checkbox"/> „Ładowanie nośników wydruku do tacy na papier” na stronie 128 <input type="checkbox"/> „Ładowanie nośników wydruku do podajnika arkuszy priorytetowych (PSI)” na stronie 137
026-720	Naciśnij przycisk  , aby usunąć komunikat. Sprawdź, czy na nośniku danych USB jest wystarczająco dużo pamięci.
026-721	Naciśnij przycisk  , aby usunąć komunikat. Sprawdź, czy nośnik danych USB jest chroniony przed zapisem lub czy występują jakieś problemy z dyskiem.
026-722	
026-723	Naciśnij przycisk  , aby usunąć komunikat. Sprawdź, czy ścieżka i nazwa pliku, w którym mają być zapisane dane nie są zbyt długie.
026-750	Naciśnij przycisk  , aby usunąć komunikat. Sprawdź, czy kabel interfejsu jest prawidłowo podłączony lub ponownie uruchom używaną aplikację.
026-751	Naciśnij przycisk  , aby usunąć komunikat. Sprawdź, czy kabel interfejsu jest prawidłowo podłączony.
026-752	
027-446	Powielanie adresu IPv6. Zmień ustawienia adresu IP.
027-452	Powielanie adresu IPv4. Zmień ustawienia adresu IP.
031-521	Naciśnij przycisk  , aby usunąć komunikat. Kontaktując się z administratorem serwera, sprawdź, czy ustawienie dostępu do serwera SMB jest prawidłowe.
031-526	Naciśnij przycisk  , aby usunąć komunikat. Sprawdź, czy nazwa domeny serwera SMB jest prawidłowa. Sprawdź połączenie DNS lub sprawdź, czy serwer przekierowującego jest zarejestrowana w DNS.
031-529	Naciśnij przycisk  , aby usunąć komunikat. Sprawdź czy sieć jest prawidłowo podłączona oraz czy hasło dla serwera SMB jest prawidłowe.
031-530	Naciśnij przycisk  , aby usunąć komunikat. Sprawdź, czy ustawienie ścieżki roboczej do serwera SMB jest prawidłowe.
031-533	<p>Naciśnij przycisk , aby usunąć komunikat. Sprawdź następujące elementy:</p> <ul style="list-style-type: none"> <input type="checkbox"/> Czy określona przez użytkownika nazwa pliku nie jest używana przez innych użytkowników. <input type="checkbox"/> Czy istnieje już plik lub folder o takiej samej nazwie, jaką określił użytkownik. <input type="checkbox"/> Czy serwer SMB napotyka na problemy z zabezpieczeniem przed zapisem lub problemy z dyskiem.
031-534	Naciśnij przycisk  , aby usunąć komunikat. Sprawdź, czy serwer SMB napotyka na problemy z zabezpieczeniem przed zapisem lub problemy z dyskiem.
031-535	
031-536	

Kod błędu	Co można zrobić
031-537	Naciśnij przycisk  , aby usunąć komunikat. Sprawdź, czy w lokalizacji przechowywania jest wolne miejsce.
031-555	Naciśnij przycisk  , aby usunąć komunikat. Sprawdź, czy sieć jest prawidłowo podłączona.
031-556	Naciśnij przycisk  , aby usunąć komunikat. Sprawdź, czy serwer SMB napotyka na problemy z zabezpieczeniem przed zapisem lub problemy z dyskiem.
031-557	Naciśnij przycisk  , aby usunąć komunikat. Sprawdź następujące elementy: <ul style="list-style-type: none"> <input type="checkbox"/> Czy określona przez użytkownika nazwa pliku nie jest używana przez innych użytkowników. <input type="checkbox"/> Czy istnieje już plik lub folder o takiej samej nazwie, jaką określił użytkownik.
031-558	Naciśnij przycisk  , aby usunąć komunikat. Kontaktując się z administratorem serwera, sprawdź, czy ustawienie dostępu do serwera SMB jest prawidłowe.
031-571	Naciśnij przycisk  , aby usunąć komunikat. Sprawdź, czy sieć jest prawidłowo podłączona.
031-574	Naciśnij przycisk  , aby usunąć komunikat. Sprawdź, czy nazwa domeny serwera FTP jest prawidłowa.
031-575	Naciśnij przycisk  , aby usunąć komunikat. Sprawdź, czy ustawienie nazwy hosta do serwera FTP jest prawidłowa.
031-576	Naciśnij przycisk  , aby usunąć komunikat. Sprawdź, czy serwer FTP napotyka na problemy z zabezpieczeniem przed zapisem lub problemy z dyskiem.
031-578	Naciśnij przycisk  , aby usunąć komunikat. Sprawdź, czy sieć jest prawidłowo podłączona oraz czy login (nazwa użytkownika) i hasło dla serwera FTP są prawidłowe.
031-579	Naciśnij przycisk  , aby usunąć komunikat. Sprawdź, czy ustawienie ścieżki roboczej do serwera FTP jest prawidłowe.
031-582	Naciśnij przycisk  , aby usunąć komunikat. Sprawdź, czy serwer FTP napotyka na problemy z zabezpieczeniem przed zapisem lub problemy z dyskiem.
031-584	Naciśnij przycisk  , aby usunąć komunikat. Sprawdź następujące elementy: <ul style="list-style-type: none"> <input type="checkbox"/> Czy określona przez użytkownika nazwa pliku nie jest używana przez innych użytkowników. <input type="checkbox"/> Czy istnieje już plik lub folder o takiej samej nazwie, jaką określił użytkownik. <input type="checkbox"/> Czy serwer FTP napotyka na problemy z zabezpieczeniem przed zapisem lub problemy z dyskiem.
031-585	Naciśnij przycisk  , aby usunąć komunikat. Sprawdź, czy serwer FTP napotyka na problemy z zabezpieczeniem przed usunięciem/zapisem lub problemy z dyskiem.
031-587	
031-588	Naciśnij przycisk  , aby usunąć komunikat. Sprawdź, czy serwer FTP napotyka na problemy z zabezpieczeniem przed zapisem lub problemy z dyskiem.
031-589	Naciśnij przycisk  , aby usunąć komunikat. Sprawdź, czy w lokalizacji przechowywania jest wolne miejsce.

Kod błędu	Co można zrobić
031-594	Naciśnij przycisk  , aby usunąć komunikat. Skontaktuj się z administratorem serwera, aby sprawdzić czy zeskanowany plik ma złe ustawienie w czasie przechowywania na serwerze FTP. Jeśli to nie usunie problemu, skontaktuj się z biurem lokalnego przedstawiciela lub autoryzowanym sprzedawcą. Patrz również: „Kontaktowanie się z pomocą firmy Epson” na stronie 410
031-598	Naciśnij przycisk  , aby usunąć komunikat. Sprawdź, czy serwer FTP napotyka na problemy z zabezpieczeniem przed zapisem lub problemy z dyskiem.
033-503	Naciśnij przycisk  , aby usunąć komunikat. Ponów próbę i sprawdź raport. Usuń zbędne dane zapisane w pamięci.
033-513	
033-517	Naciśnij przycisk  , aby usunąć komunikat. Sprawdź, czy hasło blokady fasku jest prawidłowe.
033-518	Naciśnij przycisk  , aby usunąć komunikat. Sprawdź, czy prawidłowo ustawiono region.
033-519	Usługa faksu jest zablokowana. Aby kontynuować, naciśnij przycisk  i wyłącz blokadę faksu. Patrz również: „Ograniczenie dostępu do kopiowania, faksowania, skanowania i operacji bezpośredniego drukowania z USB” na stronie 335
033-787	Naciśnij przycisk  , aby usunąć komunikat. Zadanie zostaje anulowane.
033-788	Naciśnij przycisk  , aby usunąć komunikat. Wyjmij odebrany faks lub zaczekaj na zakończenie wysyłania faksu.
034-700	Naciśnij przycisk  , aby usunąć komunikat. Jeśli po określonej liczbie prób ponownego wybierania, błąd będzie się nadal pojawiał, spróbuj wykonać poniższe działania: <input type="checkbox"/> Sprawdź, czy linia telefoniczna jest prawidłowo podłączona. <input type="checkbox"/> Sprawdź, czy docelowy numer jest prawidłowy. <input type="checkbox"/> Ustaw <code>Number of Redial</code> na najwyższą wartość. <input type="checkbox"/> Ustaw dłuższy czas <code>Interval Timer</code> lub <code>Redial Delay</code> . Patrz również: „Podłączenie linii telefonicznej” na stronie 230
034-701	
034-702	
034-703	
034-704	Naciśnij przycisk  , aby usunąć komunikat. Jeśli po określonej liczbie prób ponownego wybierania, błąd będzie się nadal pojawiał, spróbuj wykonać poniższe działania: <input type="checkbox"/> Sprawdź, czy linia telefoniczna jest prawidłowo podłączona. <input type="checkbox"/> Sprawdź, czy docelowy numer jest dostępny i poprawny. <input type="checkbox"/> Ustaw <code>Number of Redial</code> na najwyższą wartość. <input type="checkbox"/> Ustaw dłuższy czas <code>Interval Timer</code> lub <code>Redial Delay</code> . Patrz również: „Podłączenie linii telefonicznej” na stronie 230
034-705	
034-706	
034-706	



Kod błędu	Co można zrobić
034-707	<p>Naciśnij przycisk OK, aby usunąć komunikat. Jeśli po określonej liczbie prób ponownego wybierania, błąd będzie się nadal pojawiać, spróbuj wykonać poniższe działania:</p> <ul style="list-style-type: none"> <input type="checkbox"/> Ustaw <code>Number of Redial</code> na najwyższą wartość. <input type="checkbox"/> Ustaw dłuższy czas <code>Interval Timer</code> lub <code>Redial Delay</code>. <input type="checkbox"/> Zmniejsz <code>Modem Speed</code>.
034-708	<p>Naciśnij przycisk OK, aby usunąć komunikat. Jeśli po określonej liczbie prób ponownego wybierania, błąd będzie się nadal pojawiać, spróbuj wykonać poniższe działania:</p> <ul style="list-style-type: none"> <input type="checkbox"/> Ustaw <code>Number of Redial</code> na najwyższą wartość. <input type="checkbox"/> Ustaw dłuższy czas <code>Interval Timer</code> lub <code>Redial Delay</code>. <input type="checkbox"/> Zmniejsz <code>Modem Speed</code>. <input type="checkbox"/> Sprawdź, czy docelowy numer jest dostępny.
034-709	<p>Naciśnij przycisk OK, aby usunąć komunikat. Jeśli po określonej liczbie prób ponownego wybierania, błąd będzie się nadal pojawiać, spróbuj wykonać poniższe działania:</p>
034-710	<ul style="list-style-type: none"> <input type="checkbox"/> Ustaw <code>Number of Redial</code> na najwyższą wartość. <input type="checkbox"/> Ustaw dłuższy czas <code>Interval Timer</code> lub <code>Redial Delay</code>.
034-711	<p>Naciśnij przycisk OK, aby usunąć komunikat. Jeśli po określonej liczbie prób ponownego wybierania, błąd będzie się nadal pojawiać, spróbuj wykonać poniższe działania:</p>
034-712	<ul style="list-style-type: none"> <input type="checkbox"/> Ustaw <code>Number of Redial</code> na najwyższą wartość.
034-713	<ul style="list-style-type: none"> <input type="checkbox"/> Ustaw dłuższy czas <code>Interval Timer</code> lub <code>Redial Delay</code>. <input type="checkbox"/> Zmniejsz <code>Modem Speed</code>.
034-714	<p>Naciśnij przycisk OK, aby usunąć komunikat. Jeśli po określonej liczbie prób ponownego wybierania, błąd będzie się nadal pojawiać, spróbuj wykonać poniższe działania:</p> <ul style="list-style-type: none"> <input type="checkbox"/> Ustaw <code>Number of Redial</code> na najwyższą wartość. <input type="checkbox"/> Ustaw dłuższy czas <code>Interval Timer</code> lub <code>Redial Delay</code>. <input type="checkbox"/> Sprawdź, czy docelowy numer jest dostępny.
034-715	<p>Naciśnij przycisk OK, aby usunąć komunikat. Jeśli po określonej liczbie prób ponownego wybierania, błąd będzie się nadal pojawiać, spróbuj wykonać poniższe działania:</p> <ul style="list-style-type: none"> <input type="checkbox"/> Ustaw <code>Number of Redial</code> na najwyższą wartość. <input type="checkbox"/> Ustaw dłuższy czas <code>Interval Timer</code> lub <code>Redial Delay</code>. <input type="checkbox"/> Zmniejsz <code>Modem Speed</code>.
034-716	<p>Naciśnij przycisk OK, aby usunąć komunikat. Jeśli po określonej liczbie ponownych prób, błąd będzie się nadal pojawiać, zostanie anulowany. Próbując ponownie wysłać faks, zmniejsz <code>Modem Speed</code>.</p>
034-717	<p>Naciśnij przycisk OK, aby usunąć komunikat. Jeśli po określonej liczbie ponownych prób, błąd będzie się nadal pojawiać, zostanie anulowany. Spróbuj ponownie wysłać faks.</p>

Kod błędu	Co można zrobić
034-718	Naciśnij przycisk OK , aby usunąć komunikat. Jeśli po określonej liczbie ponownych prób, błąd będzie się nadal pojawiać, zostanie anulowany. Próbując ponownie wysłać faks, zmniejsz Modem Speed .
034-719	
034-720	Naciśnij przycisk OK , aby usunąć komunikat. Jeśli po określonej liczbie ponownych prób, błąd będzie się nadal pojawiać, zostanie anulowany. Próbując ponownie wysłać faks, wykonaj następujące działania: <ul style="list-style-type: none"> <input type="checkbox"/> Zmniejsz Modem Speed. <input type="checkbox"/> Włącz ECM.
034-721	Naciśnij przycisk OK , aby usunąć komunikat. Jeśli po określonej liczbie ponownych prób, błąd będzie się nadal pojawiać, zostanie anulowany. Próbując ponownie wysłać faks, zmniejsz Modem Speed .
034-722	
034-723	
034-724	
034-725	
034-726	
034-727	Naciśnij przycisk OK , aby usunąć komunikat. Sprawdź, czy docelowy numer jest dostępny. Jeśli po określonej liczbie ponownych prób, błąd będzie się nadal pojawiać, zostanie anulowany.
034-750	Naciśnij przycisk OK , aby usunąć komunikat. Sprawdź, czy linia telefoniczna jest prawidłowo podłączona. Patrz również: „Podłączenie linii telefonicznej” na stronie 230
034-751	Naciśnij przycisk OK , aby usunąć komunikat. Sprawdź ustawienia Junk Fax Filter . Kiedy Junk Fax Filter jest ustawiona na On , zarejestruj numer faksu nadawcy w Address Book drukarki, lub Junk Fax Filter ustaw na Off .
034-752	Naciśnij przycisk OK , aby usunąć komunikat. Sprawdź, czy linia telefoniczna jest prawidłowo podłączona. Patrz również: „Podłączenie linii telefonicznej” na stronie 230
034-753	
034-754	
034-755	Naciśnij przycisk OK , aby usunąć komunikat. Zmniejsz Modem Speed .
034-756	
034-757	
034-758	
034-758	Naciśnij przycisk OK , aby usunąć komunikat. Sprawdź, czy linia telefoniczna jest prawidłowo podłączona. Lub zmniejsz Modem Speed . Patrz również: „Podłączenie linii telefonicznej” na stronie 230

Kod błędu	Co można zrobić
034-759	Naciśnij przycisk  , aby usunąć komunikat. Zmniejsz Modem Speed.
034-760	
034-761	Naciśnij przycisk  , aby usunąć komunikat. Sprawdź, czy linia telefoniczna jest prawidłowo podłączona. Patrz również: „Podłączenie linii telefonicznej” na stronie 230
034-762	Naciśnij przycisk  , aby usunąć komunikat. Spróbuj wykonać następujące działania: <input type="checkbox"/> Zmniejsz Modem Speed. <input type="checkbox"/> Włącz ECM.
034-763	Naciśnij przycisk  , aby usunąć komunikat. Zmniejsz Modem Speed.
034-764	
034-765	
034-766	
034-767	Naciśnij przycisk  , aby usunąć komunikat. Sprawdź, czy linia telefoniczna jest prawidłowo podłączona. Patrz również: „Podłączenie linii telefonicznej” na stronie 230
034-768	Naciśnij przycisk  , aby usunąć komunikat. Zmniejsz Modem Speed.
041-340	Wyłącz i włącz drukarkę. Jeśli to nie usunie problemu, skontaktuj się z biurem lokalnego przedstawiciela lub autoryzowanym sprzedawcą.
042-358	Patrz również:
061-370	„Kontaktowanie się z pomocą firmy Epson” na stronie 410
062-321	
075-100	Sprawdź i oczyść ścieżkę papieru, załaduj podany papier, a następnie naciśnij przycisk  , aby usunąć komunikat. Patrz również: „Usuwanie zakleszczeń papieru z przodu drukarki” na stronie 346
075-921	Załaduj wydruki do tacy na papier lub do podajnika arkuszy priorytetowych (PSI) i naciśnij przycisk  .

Kod błędu	Co można zrobić
077-100	Otwórz tylną pokrywę i wyjmij zakleszczony papier.
077-104	Patrz również: „Usuwanie zakleszczeń papieru z tyłu drukarki” na stronie 351
077-106	
077-108	
077-109	
077-304	Zamknij tylną pokrywę.
077-900	Otwórz tylną pokrywę i wyjmij zakleszczony papier.
077-901	Patrz również: „Usuwanie zakleszczeń papieru z tyłu drukarki” na stronie 351
077-907	
091-402	Okres użytkowania drukarki dobiega końca i drukarka wkrótce przestanie pracować. Jeśli chcesz nadal korzystać z drukarki, zmień ustawienie <i>Machine life</i> na <i>Continue Print</i> . Jednak ciągłe używanie drukarki spowoduje pogorszenie jakości wydruku. Patrz również: „Machine life” na stronie 311
091-441	Minął okres użytkowania drukarki lub zmieniono ustawienia, aby móc nadal korzystać z drukarki. Jeśli drukarka będzie nadal użytkowana, jakość wydruków pogorszy się. Patrz również: „Machine life” na stronie 311
092-651	Wyłącz i włącz drukarkę. Jeśli to nie usunie problemu, skontaktuj się z biurem lokalnego przedstawiciela lub autoryzowanym sprzedawcą.
092-661	Patrz również: „Kontaktowanie się z pomocą firmy Epson” na stronie 410
093-426	Wymień wkrótce kasetę z tonerem. Patrz również: „Wymiana kasety z tonerem” na stronie 395
093-925	Odpowiednio ustaw kasetę z tonerem lub wymień ją. Patrz również: „Wymiana kasety z tonerem” na stronie 395
093-926	Wymień kasetę z tonerem na obsługiwanej przez drukarkę. Patrz również: „Wymiana kasety z tonerem” na stronie 395

Kod błędu	Co można zrobić
093-933	Wymień kasetę z tonerem na nową. Jeśli nie wymienisz kasety z tonerem, mogą wyniknąć problemy z jakością druku. Patrz również: „Wymiana kasety z tonerem” na stronie 395
093-974	Wyłącz drukarkę, sprawdź czy kasetka z tonerem jest prawidłowo zainstalowana, a następnie ponownie włącz drukarkę. Jeśli to nie usunie problemu, skontaktuj się z biurem lokalnego przedstawiciela lub autoryzowanym sprzedawcą. Patrz również: „Kontaktowanie się z pomocą firmy Epson” na stronie 410
116-210	Wyłącz i włącz drukarkę. Jeśli to nie usunie problemu, skontaktuj się z biurem lokalnego przedstawiciela lub autoryzowanym sprzedawcą. Patrz również: „Kontaktowanie się z pomocą firmy Epson” na stronie 410
116-314	
116-323	
116-325	
116-326	
116-355	
116-395	
116-703	Naciśnij przycisk  , aby anulować bieżące zadanie. Ponów próbę, jeśli drukarka nie wykona zadania.
116-720	
117-331	Wyłącz i włącz drukarkę. Jeśli to nie usunie problemu, skontaktuj się z biurem lokalnego przedstawiciela lub autoryzowanym sprzedawcą. Patrz również: „Kontaktowanie się z pomocą firmy Epson” na stronie 410
117-332	
117-333	
117-334	
117-342	
117-346	
117-348	Ponów próbę i sprawdź raport. Wyłącz i włącz drukarkę. Jeśli to nie usunie problemu, skontaktuj się z biurem lokalnego przedstawiciela lub autoryzowanym sprzedawcą. Patrz również: „Kontaktowanie się z pomocą firmy Epson” na stronie 410
117-350	Otwórz tylną pokrywę, a następnie zamknij ją.

Kod błędu	Co można zrobić
117-366	Wyłłącz i włącz drukarkę. Jeśli to nie usunie problemu, skontaktuj się z biurem lokalnego przedstawiciela lub autoryzowanym sprzedawcą. Patrz również: „Kontaktowanie się z pomocą firmy Epson” na stronie 410
124-333	
134-211	
191-310	Mimo że okres użytkowania drukarki minął i drukarka przestała działać, nadal można z niej korzystać wykonując następujące działania: - jeśli masz oczekujące zadanie drukowania, jednocześnie naciśnij przycisk  (Back) i przycisk  . - jeśli nie masz oczekującego zadania drukowania, naciśnij przycisk System , a następnie wybierz Continue Print w Machine Life z Maintenance. Jednak ciągłe używanie drukarki spowoduje pogorszenie jakości wydruku. Patrz również: „Machine life” na stronie 311
193-700	Zainstalowano nieoryginalny toner.

Uwaga:

Rozwiązanie problemu związanego z poniższym komunikatem, który nie ma kodu błędu, podano w poniższej tabeli.

Komunikat o błędzie	Co można zrobić
Wrong Paper Size Reload Paper then Press OK	Załaduj określony papier i naciśnij przycisk  , aby usunąć komunikat. Patrz również: <input type="checkbox"/> „Ładowanie nośników wydruku do tacy na papier” na stronie 128 <input type="checkbox"/> „Ładowanie nośników wydruku do podajnika arkuszy priorytetowych (PSI)” na stronie 137
Job Cancelled Open ADF Cover and Remove All Paper	Otwórz pokrywę ADF. Wyjmij zakleszczony papier i zamknij pokrywę ADF. Patrz również: „Usuwanie zakleszczeń papieru z automatycznego podajnika dokumentu (ADF)” na stronie 343

Kontakt z serwisem

Dzwoniąc do serwisu drukarki musisz być przygotowany na opisanie problemu lub komunikatu o błędzie, wyświetlanego na panelu LCD.

Musisz znać model drukarki i numer seryjny. Patrz etykieta na tylnej pokrywie drukarki.

Uzyskiwanie pomocy

Zapewniamy użytkownikom kilka automatycznych narzędzi diagnostycznych, zapewniających wykonywanie wydruków dobrej jakości.

Komunikaty na panelu LCD

Na panelu LCD podawane są informacje i pomoc w usuwaniu problemów. Po wystąpieniu błędu lub stanu ostrzegawczego, na panelu LCD wyświetlany jest komunikat informujący użytkownika o problemie.

Patrz również:

„Znajomość komunikatów drukarki” na stronie 377

Status Monitor Alarmy

Status Monitor jest narzędziem znajdującym się na Software Disc. Automatycznie sprawdza stan drukarki po wysłaniu zadania drukowania. Jeśli drukarka nie może drukować, na ekranie komputera Status Monitor automatycznie wyświetla się alarm, informując użytkownika, że drukarka wymaga uwagi.

Włączenie trybu Non Genuine Toner

Kiedy skończy się toner w kasecie, wyświetli się komunikat 093-933.

Jeśli drukarka ma być używana w trybie Non Genuine Toner, włącz tryb Non Genuine Toner i wymień kasetę z tonerem.

Ważne:

Jeśli drukarka jest używana w trybie Non Genuine Toner, jej sprawność może nie być najlepsza. Wszelkie problemy, jakie mogą wyniknąć z używania trybu Non Genuine Toner mogą nie być objęte naszą gwarancją jakości. Ciągłe używanie trybu Non Genuine Toner może również spowodować uszkodzenie drukarki, a wszelkie koszty napraw takich uszkodzeń będą ponoszone przez użytkownika.







Uwaga:

*Aby wyłączyć tryb Non Genuine Toner, wybierz Off dla Toner w Non Genuine Toner na panelu operatora lub anuluj zaznaczenie w **On** na stronie **Non Genuine Toner** w karcie **Printer Maintenance** w **Printer Setting Utility**.*

Korzystanie z panelu operatora

Uwaga:

Przed rozpoczęciem poniższej operacji, upewnij się, czy na panelu LCD jest wyświetlany komunikat Select Function.

1. Naciśnij przycisk **System**.
2. Wybierz Admin Menu, a następnie naciśnij przycisk .
3. Wybierz Maintenance, a następnie naciśnij przycisk .
4. Wybierz Non Genuine Toner, a następnie naciśnij przycisk .
5. Wybierz Toner, a następnie naciśnij przycisk .
6. Wybierz On, a następnie naciśnij przycisk .
7. Naciskaj przycisk , aż zostanie wyświetlona strona główna.

Drukarka przełączy się w tryb Non Genuine Toner.

Korzystanie z Printer Setting Utility (tylko Windows)

Poniższą procedurę przedstawiono na przykładzie Windows® 7.

1. Kliknij **Start** — **All Programs (Wszystkie programy)** — **EPSON** — swoją drukarkę — **Printer Setting Utility**.

Uwaga:

W tym momencie pojawi się okienko wyboru drukarki, jeśli w komputerze zainstalowano wiele sterowników drukowania. W takim przypadku, kliknij nazwę wybranej drukarki, znajdującej się na liście **Printer Name**.

Zostanie uruchomiona aplikacja Printer Setting Utility.

2. Kliknij kartę **Printer Maintenance**.
3. Z listy znajdującej się po lewej stronie wybierz **Non Genuine Toner**.

Zostanie wyświetlona strona **Non Genuine Toner**.

4. Zaznacz pole wyboru obok **On**, a następnie kliknij przycisk **Apply New Settings**.

Rozdział 11

Konserwacja

Czyszczenie drukarki

W tej sekcji opisano sposób czyszczenia drukarki w celu zapewnienia jej sprawności i wyraźnych wydruków.

**Ostrzeżenie:**

Podczas czyszczenia tego produktu, należy używać wskazanych materiałów czyszczących, przeznaczonych wyłącznie do tej drukarki. Inne materiały czyszczące mogą spowodować niewłaściwą pracę produktu. Nigdy nie wolno używać środków czyszczących w rozpylaczu, aby nie dopuścić do pożaru lub wybuchu.

**Przeostroga:**

Podczas czyszczenia urządzenia, należy je zawsze wyłączyć i wypiąć wtyczkę z gniazdka. Dostęp do wnętrza urządzenia będącego pod napięciem może spowodować porażenie prądem.

Czyszczenie skanera

Aby zapewnić możliwie najwyższą jakość kopii skaner należy czyścić codziennie przy uruchomieniu, a także w ciągu dnia, zgodnie z potrzebą.

1. Delikatnie zmocz wodą miękką, niepozostawiającą włókien ściereczkę lub papierowy ręcznik.
2. Otwórz pokrywę dokumentu.

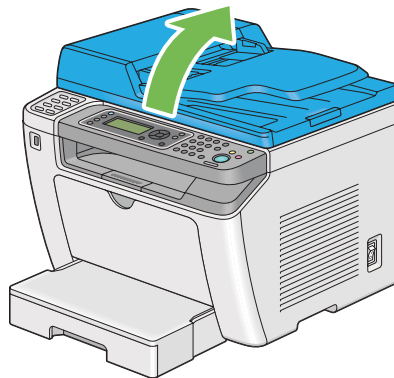

3. Przetrzyj powierzchnię szyby na dokument i szyby ADF, aż będą czyste i suche.

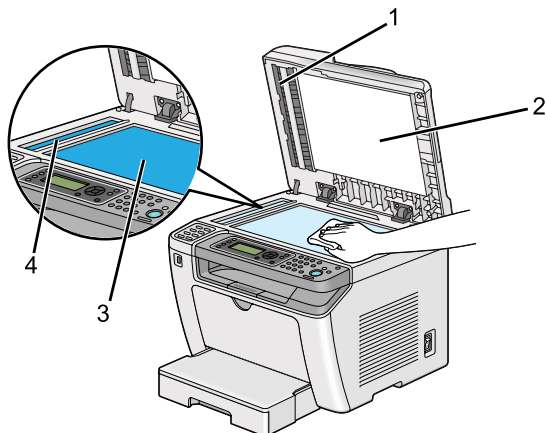

1	Taśma
2	Biała pokrywa dokumentu
3	Szyba na dokument
4	Szyba ADF

4. Przetrzyj spód białej pokrywy dokumentu i taśmę, aż będą czyste i suche.

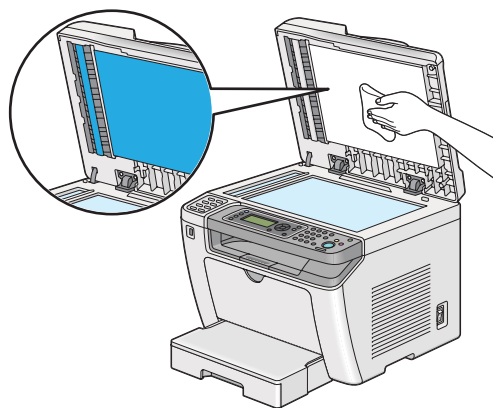

5. Zamknij pokrywę dokumentu.

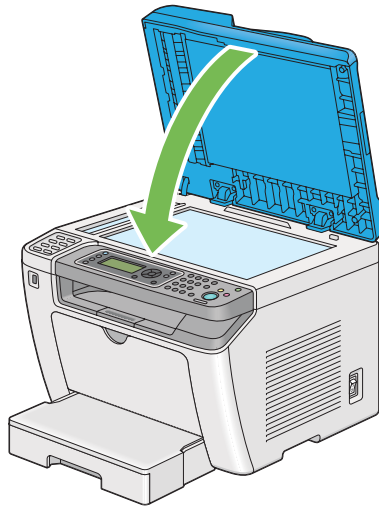

Czyszczenie rolek przesuwu ADF

Aby zapewnić możliwie najwyższą jakość kopii należy regularnie czyścić rolkę podajnika ADF.

1. Otwórz pokrywę ADF.

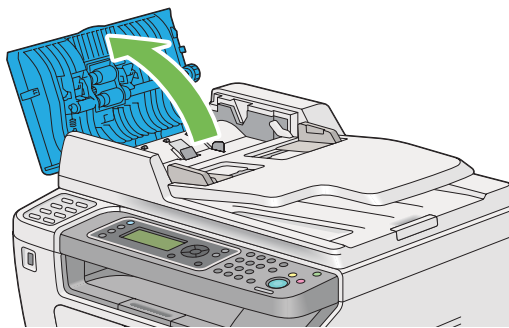

2. Wyczyść rolkę podajnika ADF suchą, miękką, niepozostawiającą włókien ściereczką lub papierowym ręcznikiem.

Rolka podajnika ADF zabrudzona tuszem może spowodować zabrudzenie papieru podawanego z automatycznego podajnika dokumentu (ADF). W takim przypadku, delikatnie namocz miękką, niepozostawiającą włókien ściereczkę lub ręcznik papierowy neutralnym detergentem lub wodą, a następnie przetrzyj rolkę podajnika ADF, aż będzie czysta i sucha.

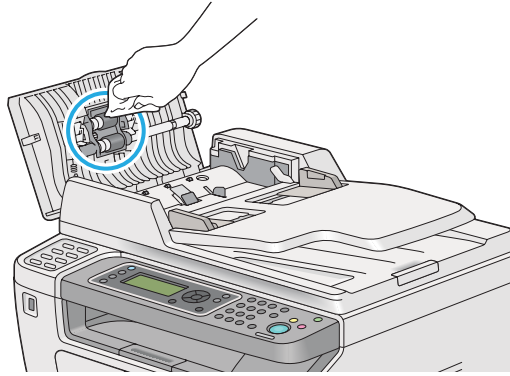

Wymiana kasety z tonerem

Oryginalne kasety można nabyć wyłącznie w firmie Epson.

Zaleca się stosowanie w drukarce wyłącznie oryginalnych kaset z tonerem. Firma Epson nie pokrywa gwarancją problemów spowodowanych używaniem nieoryginalnych materiałów eksploatacyjnych.



Ostrzeżenie:

- Do usunięcia rozsypanego tonera należy używać szczotki lub mokrej tkaniny. Do usunięcia rozsypanego tonera nie wolno używać odkurzacza. Toner może się zapalić od iskier elektrycznych w odkurzaczu i spowodować wybuch. Po rozsypaniu dużej ilości tonera należy się skontaktować z lokalnym przedstawicielem firmy Epson.*
- Nigdy nie wolno wrzucać kasety z tonerem do otwartego ognia. Toner pozostawiony w kasecie może się zapalić i spowodować obrażenia lub wybuch. Aby usztylizować zużyte kasety z tonerem, należy się skontaktować z lokalnym przedstawicielem firmy Epson.*

**Przeestroga:**

- ❑ *Kasety bębna (lub bęben w przypadku modelu bez kaset) i kasety z tonerem należy przechowywać poza zasięgiem dzieci. W przypadku przypadkowego połknięcia tonera przez dziecko, zmusz dziecko do wyplucia go, przepłucz usta dziecka wodą, podaj mu wodę do wypicia i niezwłocznie zasięgnij porady lekarskiej.*
- ❑ *Wymieniając kasety bębna (lub bęben w przypadku modelu bez kaset) i kasety z tonerem uważać, aby nie rozsypać tonera. W przypadku rozsypania tonera, należy unikać jego kontaktu z odzieżą, skórą, oczami i ustami oraz nie wolno go wdychać.*
- ❑ *W przypadku wysypania tonera na skórę, należy ją natychmiast zmyć wodą z mydłem. W przypadku dostania się cząsteczek tonera do oczu, należy je przemywać dużą ilością wody przez co najmniej 15 minut, aż do ustąpienia podrażnienia. Jeśli to konieczne, należy zasięgnąć porady lekarskiej.
W przypadku zainhalowania cząsteczek tonera, należy przejść w miejsce z dostępem do świeżego powietrza i przepłukać usta wodą.
W przypadku połknięcia tonera, należy go wypluć, przepłukać usta wodą, wypić dużą ilość wody i niezwłocznie zasięgnąć porady lekarskiej.*

Ważne:

Nie wolno wstrząsać zużytymi kasetami z tonerem, mogłoby to spowodować jego rozsianie.

Kiedy wymieniać kasetę z tonerem

Drukarka posiada jedną kasetę z tonerem: czarnym (K).

Gdy kończy się okres przydatności do użytku tonera w kasecie, na panelu LCD pojawia się następujący komunikat.

Komunikat	Remaining Page Yield (Możliwość wydrukowania stron)	Printer Status and Action (Stan i działanie drukarki)
093-426*	Ok. 500 stron	Podana kasetka z tonerem wyczerpała się. Przygotuj nową.
093-933	—	Kaseta z tonerem wyczerpała się. Wymień starą kasetę z tonerem na nową.

* Ostrzeżenie to pojawia się wyłącznie wtedy, gdy używana jest oryginalna kasetka z tonerem (tzn. wyłączony jest Non Genuine Toner).

Ważne:

- ❑ *Stawiając zużytą kasetę z tonerem na podłodze lub stole, podłóż pod nią kilka arkuszy papieru, aby złapać ewentualnie rozsypany toner.*
- ❑ *Nie wolno ponownie używać starych kaset z tonerem, po ich wyjęciu z drukarki. Może to pogorszyć jakość wydruków.*
- ❑ *Nie wolno potrząsać ani uderzać zużytych kaset z tonerem. Może dojść do rozsypania się pozostałości tonera.*
- ❑ *Zaleca się zużycie kasy z tonerem w ciągu jednego roku od daty wyjęcia jej z opakowania.*

Wymywanie kasy z tonerem

1. Otwórz pokrywę przednią.

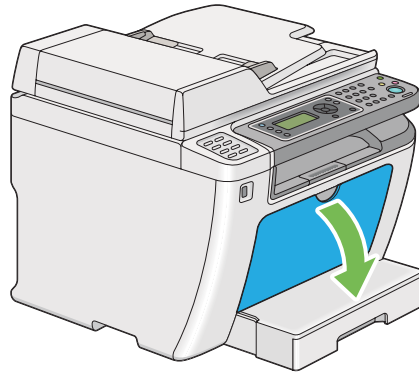

2. Otwórz pokrywę dostępu do tonerów.

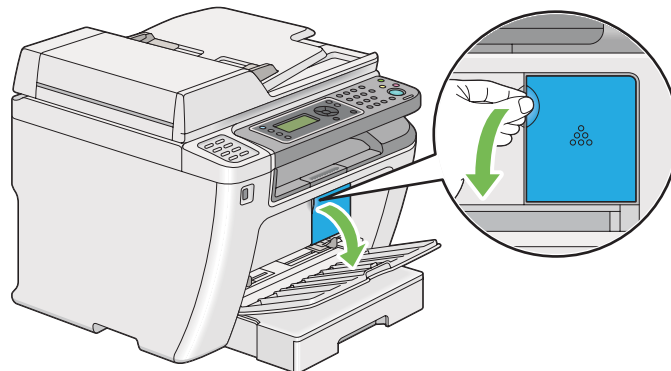

3. Rozłóż kilka arkuszy papieru na podłodze lub stole, na którym chcesz położyć wyjętą kasetę z tonerem.

4. Obróć w lewo kasetę z tonerem, aby ją odblokować.

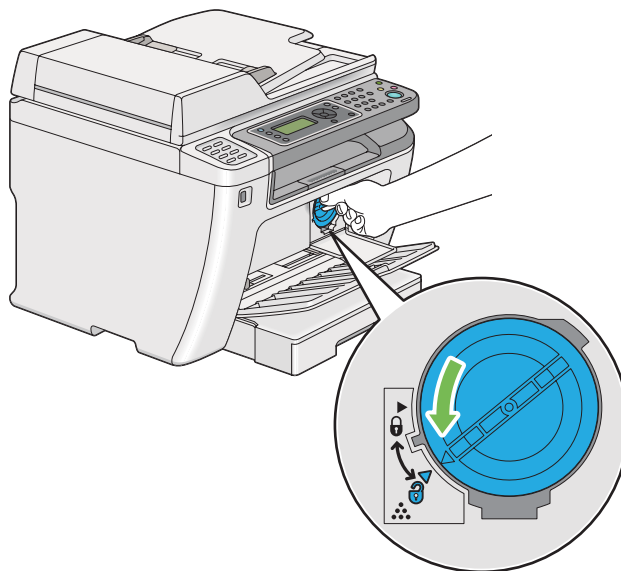

5. Wyciągnij kasetę z tonerem.

Ważne:

- Nie wolno dotykać migawki zużytej kasety z tonerem.
- Zawsze powoli wyciągaj kasetę z tonerem, aby go nie wysypać.

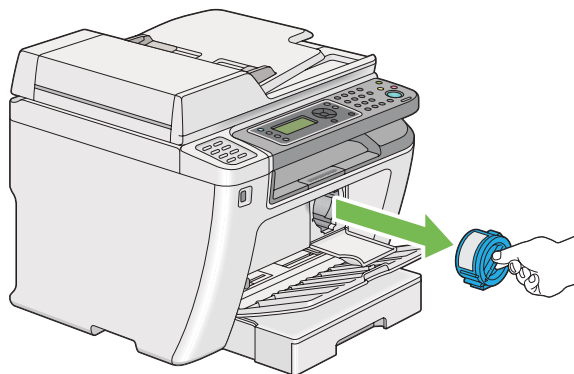

6. Powoli połóż kasetę z tonerem na arkuszach papieru rozłożonych w punkcie 4.

Instalacja kasety z tonerem

1. Rozpakuj nową kasetę z tonerem i pięć razy potrząśnij ją, aby równo rozprowadzić toner.

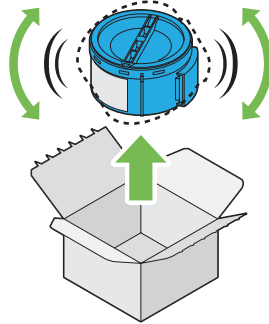

Uwaga:

Powoli przenieś kasetę z tonerem, aby uniknąć jego rozsypania.

2. Włóż kasetę z tonerem w uchwyt kasety, a następnie obróć ją w prawo, aby wyrównać ze znacznikiem blokady.

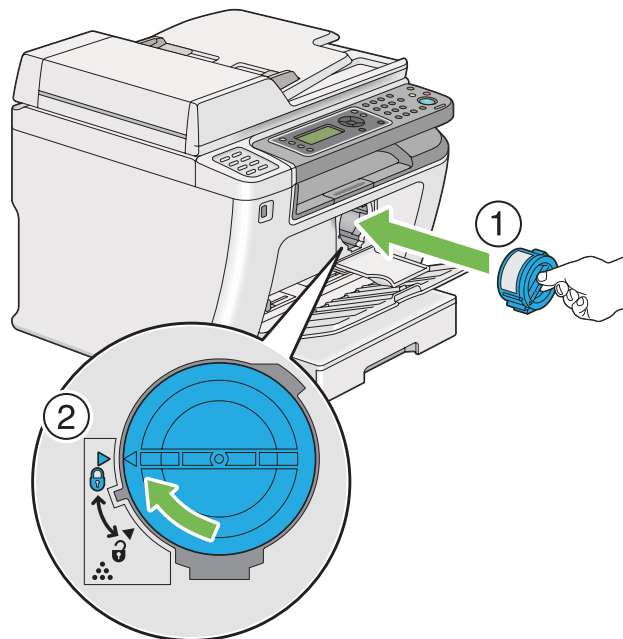

Ważne:

Kaseta z tonerem musi być solidnie zamocowana i należy to sprawdzić przed drukowaniem. W przeciwnym wypadku może dojść do zakłóceń pracy drukarki.

3. Zamknij pokrywę dostępu do tonerów. Upewnij się, że pokrywa zaskoczy na swoje miejsce.

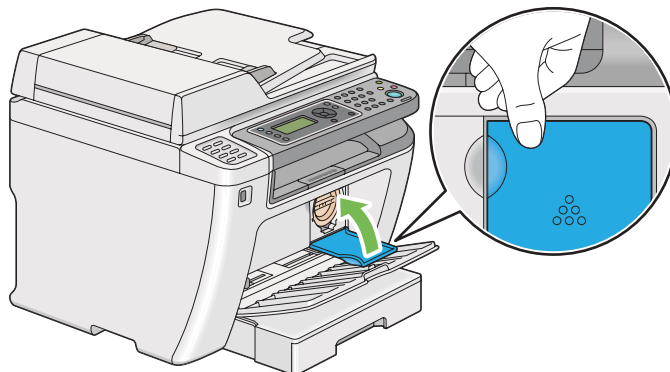

4. Zamknij przednią pokrywę.

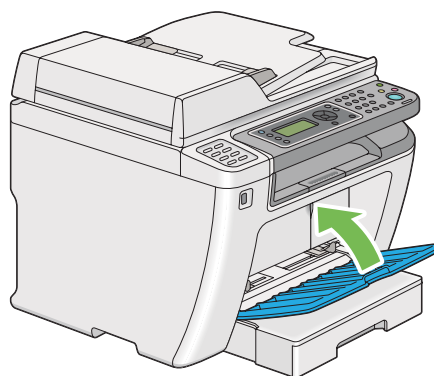

5. Wyjętą kasetę z tonerem zapakuj do pudełka, w którym znajdowała się założona kaseeta z tonerem.
6. Uważając, aby nie dotknąć rozsypanego tonera, usuń arkusze papieru użyte do wymiany kasety.

Zamawianie materiałów eksploatacyjnych

Kasetę z tonerem należy zamawiać co pewien czas. Na każdej kasecie z tonerem znajduje się instrukcja jej zakładania.

Materiały eksploatacyjne

Ważne:

Należy używać wyłącznie zalecanych materiałów eksploatacyjnych. Stosowanie materiałów eksploatacyjnych innych niż zalecane może pogorszyć jakość i wydajność urządzenia.

Nazwa produktu	Kod produktu
KASETA Z TONEREM	0709
PAKIET PODWÓJNEJ KASETY Z TONEREM	0710
ZWROTNY PAKIET PODWÓJNEJ KASETY Z TONEREM	0711

Ważne:

Liczba możliwych do wydrukowania stron dotyczy sytuacji, gdy stosowany jest zwykły papier A4 SEF (☐) i drukowanie odbywa się w sposób ciągły, z gęstością obrazu 5%. Spełnia również wartości publiczne na podstawie JIS X6931 (ISO/IEC 19752). Są to wartości szacunkowe i różnią się w zależności od warunków takich jak drukowana zawartość, rozmiar papieru, typ papieru, środowisko pracy drukarki, proces inicjacji przy włączaniu lub wyłączeniu drukarki oraz regulacje w celu utrzymania jakości wydruku.

Uwaga:

- Ilość stron jaką można wydrukować z początkową kasetą z tonerem wysyłaną razem z drukarką to około 1 000 stron.
- Na każdej kasecie z tonerem znajduje się instrukcja jej zakładania.

Kiedy zamawiać kasetę z tonerem

Panel LCD wyświetla ostrzeżenie, gdy zbliża się czas wymiany kasety z tonerem. Sprawdź, czy masz dostępne kasety zamienne. Ważne jest zamawianie kaset z tonerem po pierwszym ukazaniu się komunikatu, aby uniknąć przerw w drukowaniu. Panel LCD wyświetla komunikat o błędzie, gdy kasecja z tonerem musi zostać wymieniona.

Aby zamówić kasetę z tonerem należy skontaktować się z biurem lokalnego przedstawiciela lub autoryzowanym sprzedawcą.

Ważne:

Drukarka zapewni stabilną wydajność i jakość drukowania, wtedy gdy będzie stosowana zalecana kaseta z tonerem. Niestosowanie zalecanej kasety z tonerem pogarsza wydajność i jakość wydruków wychodzących z tej drukarki. Użytkownik może ponosić również koszty naprawy uszkodzonej drukarki. Aby uzyskać pomoc techniczną i zapewnić najlepszą wydajność drukarki, należy stosować zalecaną kasety z tonerem.

Recykling materiałów eksploatacyjnych

- W celu ochrony środowiska i wydajnego użytkowania zasobów, firma Epson ponownie wykorzystuje zwrócone kasety z tonerem i bębny (fotoreceptory) do wytwarzania części pochodzących z recyklingu, odzyskiwania materiałów i energii.
- Niepotrzebne kasety z tonerem należy zutylizować w odpowiedni sposób. Nie otwieraj kasety z tonerem. Zwróć je lokalnemu przedstawicielowi firmy Epson.

Przechowywanie materiałów eksploatacyjnych

Materiały eksploatacyjne należy przechowywać w oryginalnych opakowaniach do czasu, gdy są potrzebne. Nie wolno przechowywać materiałów eksploatacyjnych w:

- Temperaturach wyższych niż 40 °C.
- Środowisku o skrajnych zmianach wilgotności i temperatur.
- Bezpośrednim słońcu.
- Miejscach zapyłonych.
- Samochodzie, przez długi czas.
- Środowisku, w którym znajdują się gazy korozyjne.
- Środowisku o zasolonym powietrzu.

Zarządzanie drukarką

Sprawdzanie lub zarządzanie drukarką za pomocą EpsonNet Config

Gdy drukarka jest zainstalowana w środowisku protokołu TCP/IP, jej stan można sprawdzać i konfigurować ustawienia korzystając z przeglądarki internetowej w komputerze sieciowym. Do sprawdzenia pozostałej ilości materiałów eksploatacyjnych oraz ilości papieru załadowanego do drukarki można używać EpsonNet Config.

Uwaga:

W przypadku korzystania z połączenia lokalnego, nie można korzystać z EpsonNet Config. Informacje dotyczące sprawdzania stanu drukarki lokalnej znajdują się w sekcji „Sprawdzanie stanu drukarki, za pomocą Status Monitor (tylko system Windows)” na stronie 403.

Uruchamianie EpsonNet Config

Do uruchomienia EpsonNet Config użyj następującej procedury.

1. Uruchom przeglądarkę internetową.
2. W pasku adresu wpisz adres IP drukarki, a następnie naciśnij klawisz **Enter**.

W przeglądarce pojawia się EpsonNet Config.

Korzystanie z pomocy online

Aby uzyskać szczegółowe informacje dotyczące elementów, które można ustawić na EpsonNet Config, kliknij przycisk **Help**, aby wyświetlić pomoc online.

Sprawdzanie stanu drukarki, za pomocą Status Monitor (tylko system Windows)

Status Monitor jest narzędziem zainstalowanym wraz ze sterownikiem drukarki. Automatycznie sprawdza stan drukarki po wysłaniu zadania drukowania. Status Monitor może również sprawdzać stan tacy na papier i ilość tonera pozostałego w kasecie z tonerem.

Uruchamianie Status Monitor

Dwukrotnie kliknij znajdującą się na pasku zadań - u dołu, po prawej stronie ekranu - ikonę Status Monitor i wybierz **Printer Selection**.

Jeśli na pasku zadań nie ma ikony Status Monitor, otwórz Status Monitor z menu **Start**.

Poniższą procedurę przedstawiono na przykładzie Microsoft® Windows® 7.

1. Kliknij **Start — All Programs (Wszystkie programy) — EPSON — swoją drukarkę — Activate Status Monitor**.

Pojawi się okno **Printer Selection**.

2. Na liście kliknij nazwę żądanej drukarki.

Pojawi się okno **Printer Status**.

Szczegółowe informacje o funkcjach Status Monitor znajdują się w Pomocy w Status Monitor.

Patrz również:

„Status Monitor (tylko Windows)” na stronie 35

Sprawdzanie stanu drukarki e-mailem

Jeśli w sieci możliwa jest wymiana wiadomości e-mail, drukarka może wysyłać raporty e-mail na podane adresy e-mail, zawierające następujące informacje:

- Stan błędu w drukarce

Ustawianie środowiska e-mail

Wejść do EpsonNet Config. W karcie **Properties**, skonfiguruj następujące ustawienia, zgodnie ze środowiskiem e-mail. Po skonfigurowaniu ustawień na każdym oknie, zawsze klikaj **Apply**, a następnie wyłączaj i włączaj drukarkę, aby ją ponownie uruchomić. Szczegółowe informacje dotyczące każdego elementu znajdują się w Help na EpsonNet Config.

Element	Element konfigurowany	Opis
General Setup — StatusMessenger	Recipient's E-mail Address	Określ maksymalnie dwa adresy e-mail, na które będą wysyłane zawiadomienia o zmianach w stanie drukarki lub o błędach.
	Notification Items	Ustaw treści zawiadomień, jakie będą wysyłane w e-mailach.
Port Status	StatusMessenger	Wybierz Enabled .

Element	Element konfigurowany	Opis
Protocol Settings — E-mail	SMTP Server Settings <input type="checkbox"/> Machine's E-mail Address <input type="checkbox"/> SMTP Server Address <input type="checkbox"/> SMTP Server Port Number Send Authentication <input type="checkbox"/> E-mail Send Authentication <input type="checkbox"/> Login Name <input type="checkbox"/> Password <input type="checkbox"/> Re-enter Password POP3 Server Settings <input type="checkbox"/> POP3 Server Address <input type="checkbox"/> POP3 Server Port Number <input type="checkbox"/> Login Name <input type="checkbox"/> Password <input type="checkbox"/> Re-enter Password	Wybierz odpowiednie ustawienia wysyłania i odbierania wiadomości e-mail.

Oszczędzanie materiałów eksploatacyjnych

W sterowniku drukarki można zmienić kilka ustawień, aby oszczędzać toner i papier.

Materiał eksploatacyjny	Ustawienie	Funkcja
Kaseta z tonerem	W sterowniku drukarki Toner Saving Mode na karcie Graphics	W tym polu wyboru użytkownik może wybrać tryb drukowania, który zużywa najmniej tonera. Gdy używana jest ta funkcja, jakość obrazu będzie niższa, niż wtedy, gdy nie jest używana.

Materiał eksploatacyjny	Ustawienie	Funkcja
Nośnik wydruku	Multiple Up w karcie Layout sterownika drukarki	<p>Drukarka drukuje dwa lub więcej obrazów na jednej stronie arkusza. Dostępna liczba stron, jaką każdy sterownik drukarki może wydrukować na jednym arkuszu:</p> <ul style="list-style-type: none"> <input type="checkbox"/> Sterownik drukarki Windows®: 2, 4, 8 lub 16 stron <input type="checkbox"/> Sterownik drukarki Mac OS X: 2, 4, 6, 9 lub 16 stron <p>W połączeniu z ustawieniem drukowania dwustronnego Duplex, Multiple Up daje możliwość wydrukowania do 32 stron na jednym arkuszu. (16 wydruków na przedniej stronie i 16 - na odwrocie)</p>

Sprawdzanie liczby stron

Łączną liczbę wydrukowanych stron można sprawdzić drukując stronę System Settings. Łączna liczba wydrukowanych stron jest widoczna w części Print Volume, zgodnie z rozmiarami papieru.

Jednostronny wydruk w kolorze (w tym druk Multiple Up) jest liczony jako jedno zadanie, a dwustronny wydruk (w tym druk Multiple Up) jest liczony jako dwa zadania. W przypadku wystąpienia błędu po wydrukowaniu jednej strony podczas dwustronnego drukowania, jest to liczone jako jedno zadanie.

Podczas dwustronnego drukowania, można automatycznie wstawić pustą stronę, zależnie od ustawień aplikacji. W takim przypadku pusta strona jest liczona jako jedna strona. Jeśli podczas drukowania dwustronnego włożona zostanie pusta strona dla stron nieparzystych, a tył ostatniej strony nieparzystej pozostanie pusty, strona ta nie będzie liczona jako drukowana.

Uwaga:

Sprawdź w „Drukowanie strony System Settings” na stronie 162, jak wydrukować stronę System Settings.

Przenoszenie drukarki

1. Wyłącz drukarkę.

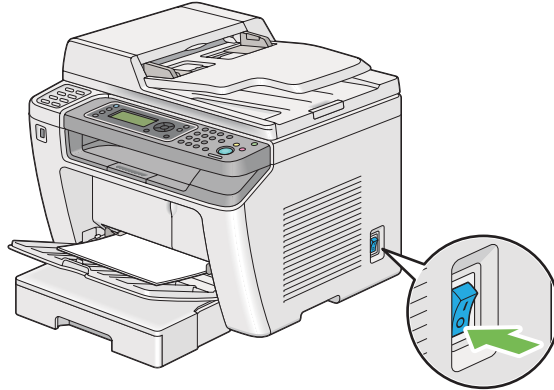

2. Odłącz przewód zasilania, kabel interfejsu i inne kable.

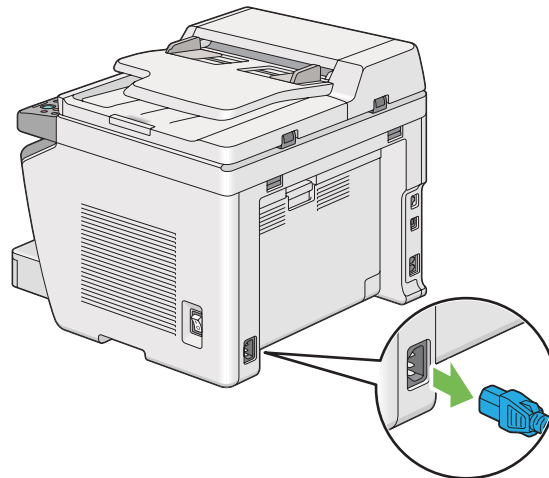

3. Wyjmij cały papier z tacy odbiorczej dokumentu.

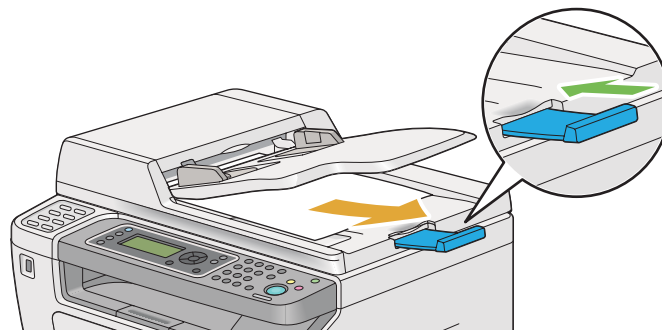

4. Unieś skaner, wyjmij cały papier ze środkowej tacy odbiorczej i złóż przedłużenie tacy odbiorczej, o ile jest rozłożone.

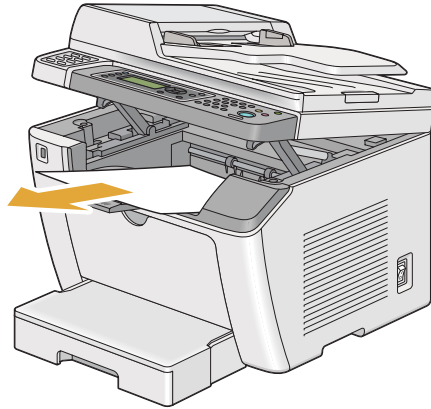

5. Wyjmij z drukarki tacę na papier.

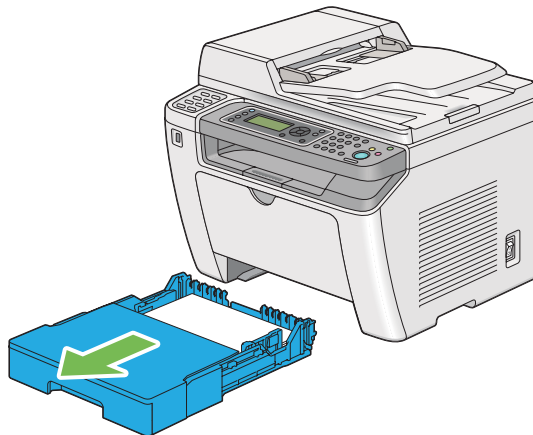

6. Unieś drukarkę i ostrożnie ją przenieś.

Uwaga:

Jeśli drukarka ma być przemieszczana na dużą odległość, należy wyjąć kasetę z tonerem i zapakować drukarkę do pudełka, aby uniknąć rozsypania tonera.



7. Ustaw drukarkę w nowym miejscu i załóż tacę na papier.

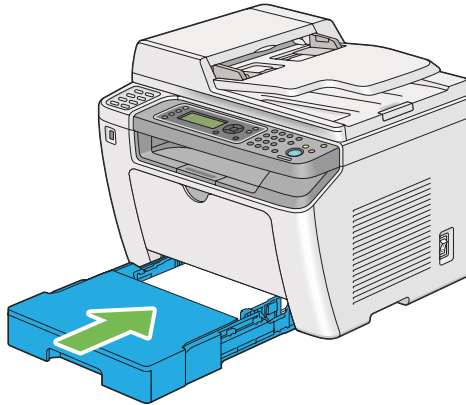

Dodatek A

Gdzie można uzyskać pomoc

Kontaktowanie się z pomocą firmy Epson

Przed skontaktowaniem się z firmą Epson

Jeśli urządzenie firmy Epson nie działa prawidłowo i nie można rozwiązać problemu, korzystając z informacji dotyczących rozwiązywania problemów zawartych w dokumentacji urządzenia, należy skontaktować się z biurem obsługi klienta w celu uzyskania pomocy. Jeśli biura obsługi klienta firmy Epson dla danego obszaru nie ma na poniższej liście, należy skontaktować się ze sprzedawcą, u którego urządzenie zostało zakupione.

Szybsze uzyskanie pomocy z biura obsługi klienta Epson będzie możliwe po dostarczeniu następujących informacji:

- Numer seryjny produktu
(Etykieta z numerem seryjnym znajduje się zazwyczaj z tyłu urządzenia.)
- Model urządzenia
- Wersja oprogramowania produktu
(Kliknij element **About (Informacje)**, **Version Info (Informacje o wersji)** lub podobny przycisk w oprogramowaniu urządzenia).
- Marka i model komputera
- Wersja i nazwa systemu operacyjnego komputera
- Nazwy i wersje oprogramowania wykorzystywanego z urządzeniem

Pomoc dla użytkowników w Europie

Dokument **Gwarancja Europejska** zawiera informacje dotyczące sposobu kontaktowania się z biurem obsługi klienta firmy Epson.

Pomoc dla użytkowników na Tajwanie

Kontakt w celu uzyskania informacji, pomocy i usług:

World Wide Web (<http://www.epson.com.tw>)

Dostępne są informacje dotyczące parametrów produktów, sterowniki do pobrania i zapytania dotyczące produktów.

Pomoc techniczna Epson (Telefon: +0280242008)

Zespół pomocy technicznej może pomóc przez telefon w następujących sprawach:

- Zapytania dotyczące sprzedaży i informacje na temat produktów
- Pytania lub problemy dotyczące korzystania z produktów
- Zapytania dotyczące napraw i gwarancji

Centrum serwisowania:

Nr telefonu	Nr faksu	Adres
02-23416969	02-23417070	No.20, Beiping E. Rd., Zhongzheng Dist., Taipei City 100, Taiwan
02-27491234	02-27495955	1F., No.16, Sec.5, Nanjing E. Rd., Songshan Dist., Taipei City 105, Taiwan
02-32340688	02-32340699	No.1, Ln. 359, Sec. 2, Zhongshan Rd., Zhonghe City, Taipei County 235, Taiwan
039-605007	039-600969	No.342-1, Guangrong Rd., Luodong Township, Yilan County 265, Taiwan
038-312966	038-312977	No.87, Guolian 2nd Rd., Hualien City, Hualien County 970, Taiwan
03-4393119	03-4396589	5F., No.2, Nandong Rd., Pingzhen City, Taoyuan County 32455, Taiwan (R.O.C.)
03-5325077	03-5320092	1F., No.9, Ln. 379, Sec. 1, Jingguo Rd., North Dist., Hsinchu City 300, Taiwan
04-23011502	04-23011503	3F., No.30, Dahe Rd., West Dist., Taichung City 40341, Taiwan (R.O.C.)

Nr telefonu	Nr faksu	Adres
04-23805000	04-23806000	No.530, Sec. 4, Henan Rd., Nantun Dist., Taichung City 408, Taiwan
05-2784222	05-2784555	No.463, Zhongxiao Rd., East Dist., Chiayi City 600, Taiwan
06-2221666	06-2112555	No.141, Gongyuan N. Rd., North Dist., Tainan City 704, Taiwan
07-5520918	07-5540926	1F., No.337, Minghua Rd., Gushan Dist., Kaohsiung City 804, Taiwan
07-3222445	07-3218085	No.51, Shandong St., Sanmin Dist., Kaohsiung City 807, Taiwan
08-7344771	08-7344802	1F., No.113, Shengli Rd., Pingtung City, Pingtung County 900, Taiwan

Pomoc dla użytkowników w Singapurze

Źródła informacji, pomoc i usługi firmy Epson Singapore są dostępne:

World Wide Web (<http://www.epson.com.sg>)

W tej witrynie dostępne są informacje na temat parametrów produktów, sterowniki do pobrania, odpowiedzi na często zadawane pytania, zapytania dotyczące sprzedaży i pomoc techniczna za pośrednictwem poczty e-mail.

Pomoc techniczna Epson (Telefon: (65) 6586 3111)

Zespół pomocy technicznej może pomóc przez telefon w następujących sprawach:

- Zapytania dotyczące sprzedaży i informacje na temat produktów
- Pytania lub problemy dotyczące korzystania z produktów
- Zapytania dotyczące napraw i gwarancji

Pomoc dla użytkowników w Tajlandii

Kontakt w celu uzyskania informacji, pomocy i usług:

World Wide Web (<http://www.epson.co.th>)

Dostępne są informacje na temat parametrów produktów, sterowniki do pobrania, odpowiedzi na często zadawane pytania i kontakt za pośrednictwem poczty e-mail.

Gorąca linia Epson (Telefon: (66)2685-9899)

Zespół gorącej linii może pomóc przez telefon w następujących sprawach:

- Zapytania dotyczące sprzedaży i informacje na temat produktów
- Pytania lub problemy dotyczące korzystania z produktów
- Zapytania dotyczące napraw i gwarancji

Pomoc dla użytkowników w Wietnamie

Kontakt w celu uzyskania informacji, pomocy i usług:

Gorąca linia Epson Hotline 84-8-823-9239
(Telefon):

Centrum obsługi: 80 Truong Dinh Street, District 1, Hochiminh City
Vietnam

Pomoc dla użytkowników w Indonezji

Kontakt w celu uzyskania informacji, pomocy i usług:

World Wide Web (<http://www.epson.co.id>)

- Informacje na temat parametrów produktów, sterowniki do pobrania
- Odpowiedzi na często zadawane pytania, zapytania dotyczące sprzedaży, pytania przesyłane pocztą e-mail

Gorąca linia Epson Hotline

- Zapytania dotyczące sprzedaży i informacje na temat produktów
- Pomoc techniczna

Telefon (62) 21-572 4350

Faks (62) 21-572 4357

Centrum obsługi firmy Epson

Jakarta Mangga Dua Mall 3rd floor No 3A/B
Jl. Arteri Mangga Dua,
Jakarta

Telefon/Faks: (62) 21-62301104

Bandung Lippo Center 8th floor
Jl. Gatot Subroto No.2
Bandung

Telefon/Faks: (62) 22-7303766

Surabaya Hitech Mall It IIB No. 12
Jl. Kusuma Bangsa 116 – 118
Surabaya

Telefon: (62) 31-5355035

Faks: (62)31-5477837

Yogyakarta Hotel Natour Garuda
Jl. Malioboro No. 60
Yogyakarta

Telefon: (62) 274-565478

Medan Wisma HSBC 4th floor
Jl. Diponegoro No. 11
Medan

Telefon/Faks: (62) 61-4516173

Makassar MTC Karebosi Lt. III Kav. P7-8
Jl. Ahmad Yani No.49
Makassar

Telefon: (62)411-350147/411-350148

Pomoc dla użytkowników w Hongkongu

Aby uzyskać pomoc techniczną, a także inne usługi posprzedażne, należy skontaktować się z firmą Epson Hong Kong Limited.

Strona główna

Firma Epson Hong Kong założyła w Internecie lokalną stronę główną zarówno w języku chińskim, jak i angielskim, udostępniającą użytkownikom następujące informacje:

- Informacje o produktach
- Odpowiedzi na często zadawane pytania
- Najnowsze wersje sterowników produktów firmy Epson

Witryna sieci Web dostępna jest pod adresem:

<http://www.epson.com.hk>

Gorąca linia pomocy technicznej

Można się również skontaktować z zespołem pomocy technicznej pod następującymi numerami telefonów i faksów:

Telefon: (852) 2827-8911

Faks: (852) 2827-4383

Pomoc dla użytkowników w Malezji

Kontakt w celu uzyskania informacji, pomocy i usług:

World Wide Web (<http://www.epson.com.my>)

- Informacje na temat parametrów produktów, sterowniki do pobrania
- Odpowiedzi na często zadawane pytania, zapytania dotyczące sprzedaży, pytania przesyłane pocztą e-mail

Epson Trading (M) Sdn. Bhd.

Siedziba firmy.

Telefon: 603-56288288

Faks: 603-56288388/399

Pomoc techniczna Epson Helpdesk

- Zapytania dotyczące sprzedaży i informacje na temat produktów (Infolinia)

Telefon: 603-56288222

- Zapytania dotyczące napraw oraz gwarancji i korzystania z produktów, pomoc techniczna (Techline)

Telefon: 603-56288333

Pomoc dla użytkowników na Filipinach

Aby uzyskać pomoc techniczną, a także inne usługi posprzedażne, należy skontaktować się z firmą Epson Philippines Corporation pod numerami telefonu i faksu oraz adresem e-mail podanymi poniżej:

Połączenia międzymiasto- (63-2) 706 2609
we:

Faks: (63-2) 706 2665

Połączenie bezpośrednie z (63-2) 706 2625
pomocą techniczną:

E-mail: epchelpdesk@epc.epson.com.ph

World Wide Web (<http://www.epson.com.ph>)

Dostępne są informacje na temat parametrów produktów, sterowniki do pobrania, odpowiedzi na często zadawane pytania i zapytania za pośrednictwem poczty e-mail.

Nr bezpłatny 1800-1069-EPSON(37766)

Zespół gorącej linii może pomóc przez telefon w następujących sprawach:

- Zapytania dotyczące sprzedaży i informacje na temat produktów
- Pytania lub problemy dotyczące korzystania z produktów
- Zapytania dotyczące napraw i gwarancji

Indeks

#		Pomoc online dla.....	403
# (Przycisk num).....	29	Uruchamianie.....	403
(Zarządzanie drukarką.....	403
(tylko Windows).....	36	Cętki.....	365
A		Ciężar urządzenia.....	20
Aktywność faksu.....	272, 277 , 302	Czas drukowania pierwszej kopii.....	19
Alarmy monitora stanu.....	389	Czas przesyłania.....	24
Ans Select (Wybór Ans).....	270, 293	Czcionka.....	280
Ans/FAX Mode (Tryb Ans/FAX).....	270	D	
Anulowanie zadania drukowania.....	145	Dostosowywanie opcji kopiowania.....	173
Z komputera.....	146	Dostosuj BTR.....	309
z panelu operatora.....	145	Dostosuj wysokość.....	313
Autodopasowanie.....	330	DRPD Mode (Tryb DRPD).....	270
Autoekspozycja.....	182, 320 , 325	Drukarka	
Automatyczne drukowanie dwustronne.....	147	Komunikaty.....	377
Automatyczne odbieranie faksu.....	270, 294	Przenoszenie.....	407
Automatyczne odbieranie sekretarki/FAKSU.....	270, 294	Stan.....	404
Automatyczne odbieranie TEL/FAKSU.....	270, 294	Zarządzanie.....	403
Automatyczne ponowne wybieranie numeru.....	241	Drukowanie.....	144
Automatyczne resetowanie.....	304	Papier niestandardowy.....	158
Automatyczny podajnik dokumentu (ADF).....	26, 27	Podstawy.....	119
B		Problemy.....	359
Balans szarości.....	320	Z komputera.....	145
Bezpieczne odbieranie.....	315	z Web Services on Devices.....	165
Bezpośrednie drukowanie z USB		Drukowanie dwustronne.....	147, 271 , 299
Ograniczenie dostępu.....	335	Drukowanie dwustronne z podawaniem ręcznym.....	147
Bęben światłoczuły.....	27, 342	Drukowanie z Web Services on Devices.....	165
Biała pokrywa dokumentu.....	393	Dwustronne.....	183, 280 , 286 , 320 , 329
Blokada dokumentu.....	26	Dysk twardy (HDD).....	18
Blokada panelu.....	313	Dźwignie.....	27
Błąd papieru.....	322	E	
C		ECM.....	272, 301
CentreWare Internet Services		Edycja z pola.....	316
		Edytor książki adresowej.....	37
		EpsonNet Config.....	33
		Ethernet.....	287
		Etykiety.....	309, 310

Express Scan Manager (Menedżer ekspresowego skanowania).....38

F

Faks
 Ograniczenie dostępu.....335
 Faks bezpośredni.....242
 FAX Mode (Tryb FAX).....270
 Filtr IP.....292
 Filtr niechcianych faksów.....271, 296
 Format danych PS.....293, 316
 Format pliku.....323
 Format pliku TIFF.....326
 Funkcje produktu.....13

G

Gęstość czcionki.....283
 Główne komponenty.....26
 Gniazdko.....27, 40, 230
 Gramatura papieru wyjściowego.....19

H

Hasło PDF.....286, 330
 Historia błędów.....277
 Historia zadań.....276

I

Ilość.....283, 285
 Instalacja oprogramowania.....39
 Instalowanie sterownika drukarki
 Mac OS X.....102
 Instalowanie sterowników drukarki
 Linux.....108
 Windows.....50
 InternetServices.....292

J

Język panelu.....332

K

Kaseta z tonerem.....26, 396
 Kiedy wymieniać.....396
 Kiedy zamawiać.....401
 Oszczędzanie.....405
 Wyjmij.....397
 Zainstaluj.....399
 Klawiatura numeryczna.....29
 Kolor.....323
 Kompresja obrazu.....327
 Komunikator stanu
 Konfiguracja.....404
 Komunikaty drukarki.....377
 Komunikaty na panelu LCD.....389
 Komunikaty o błędach i ostrzeżenia.....389
 Konfiguracja bezprzewodowa.....288
 Konfiguracja WPS.....290
 Konserwacja.....308
 Kontakt z serwisem.....388
 Kontaktowanie się z firmą Epson
 Serwis.....410
 Kopereta.....309, 310
 Kopiowanie
 Dowód tożsamości.....188
 Ograniczenie dostępu.....335
 Kopiowanie ciągłe.....19
 Kreator uruchomienia.....308
 Książka adresowa.....277
 Książka telefoniczna.....278

L

LED Data (Dane).....29
 LED Error (Błąd).....29
 Lekki karton.....309, 310
 Liczba kopii.....173
 Liczba linii faksu.....24
 Liczba ponownych wybierania.....271, 296
 Lista czcionek PCL.....277
 Lista czcionek PS.....277
 LPD.....291

Ł	
Ładowanie kopert do tacy na papier.....	133, 140
Ładowanie nośników wydruku.....	127
Podajnik arkuszy priorytetowych (PSI).....	137
Taca na papier.....	128
Łączna liczba stron.....	406
Łączność.....	22
M	
Maks. wielkość e-mail.....	327
Makulaturowy.....	309, 310
Marginies górny/dolny.....	186, 321, 325
Marginies lewy/prawy.....	187, 321, 326
Marginies środkowy.....	187, 322, 326
Materiały eksploatacyjne.....	401
Kiedy zamawiać.....	401
Recykling.....	402
Menu administratora.....	277
Miejsce zakleszczenia papieru.....	341
Bęben światłoczuły.....	342
Dźwignie.....	342
Podajnik arkuszy priorytetowych (PSI).....	342
Przednia pokrywa.....	342
Środkowa taca odbiorcza.....	342
Taca na papier.....	342
Tylna pokrywa.....	342
mm / cal.....	307
Monitor linii.....	270, 294
Monitor protokołu.....	277
Multiple Up.....	184, 321
Multiple Up (Wiele stron na arkusz).....	406
N	
Nagłówek nadawcy.....	271, 297
Narzędzie ustawienia drukarki.....	34
Nazwa firmy.....	271, 297
Nazwy części.....	26
Nieoryginalny toner.....	312, 389
Nośnik danych USB.....	220
Nośnik wydruku.....	406
Nośniki wydruku	
Wymiary.....	128
Numer faksu.....	271
Numer faksu, na który mają być przesyłane dalej fakсы	271, 300
Numer wybieranego prefiksu.....	271, 301
O	
Odbieranie zdalne.....	271, 297
Odczyty licznika.....	277
Odpowiednie linie.....	24
Odstęp czasowy.....	270, 296
Odśwież toner.....	311
Okres użytkowania urządzenia.....	311
Opóźnienie ponownego wybierania.....	271, 296
Opóźnione wysyłanie.....	329
Oprogramowanie drukarki.....	33
Orientacja.....	280
Oryginalny rozmiar.....	174, 317
Oryginalny rozmiar papieru.....	18, 22
Ostrość.....	182, 319, 325
Ostrzeżenie o niskim poziomie tonera.....	308
Oszczędzanie materiałów eksploatacyjnych.....	405
P	
Pamięć.....	18
Panel LCD.....	29
Panel Lock (Blokada panelu).....	333
Panel operatora.....	26, 28
Papier niestandardowy.....	158
Ze sterownika drukarki w systemie Windows.....	159
Ze sterownikiem Mac OS X.....	160
PCL print driver.....	50
PDL.....	21
Pobranie oprogramowania.....	315
Pocztówka.....	309, 310
Podajnik arkuszy priorytetowych (PSI)	
.....	26, 126, 342, 349
Podłączanie drukarki.....	39
Podstawowe problemy z drukarką.....	358
Pojemność tacy na papier.....	19
Pojemność tacy odbiorczej.....	19
Pokrywa ADF.....	27, 28, 343
Pokrywa dokumentu.....	28
Pokrywa dostępu do tonera.....	26

Pokrywa przednia.....	26
Pokrywa tacy papieru.....	26
Pomoc	
Epson.....	410
Poprawa jakości obrazu.....	283
Port 9100.....	291
Port Ethernet.....	27, 40
Port USB.....	27, 40
Port USB na panelu przednim.....	26
Power saver mode (Tryb oszczędzania energii).....	336
Poziom dźwięku dzwonka.....	268
Poziom dźwięku głośników.....	268
Poziom głośności dzwonka.....	270, 295
Półton.....	18
Półton skanowania.....	22
Prędkość modemu.....	272, 302
Print driver	
PCL.....	50
Problem z jakością kopii.....	371
Problemy	
kontaktowanie się z firmą Epson.....	410
rozwiązywanie.....	410
Problemy z drukowaniem.....	359
Problemy z faksem.....	372
Problemy z jakością druku.....	361
Problemy z kopiowaniem.....	370
Problemy z wyświetlaczem.....	359
Problemy ze skanowaniem.....	374
Problemy ze sterownikiem skanera/drukarką.....	376
Programator przejścia w tryb oszczędzania energii.....	303
Protokół.....	21, 291
Prowadnice dokumentu.....	28
Prowadnice szerokości papieru.....	26, 131
Próg linii zewnętrznej.....	272, 301
Przechowywanie materiałów eksploatacyjnych.....	402
Przedłużenie tacy odbiorczej.....	26, 142
przednia pokrywa.....	342
Przekroczenie czasu błędu.....	305
Przekroczenie czasu zadania.....	305
Przekroczenie czasu zadania PS.....	285
Przełącznik zasilania.....	26
Przesyłanie faksu.....	272
Przesyłanie faksu do E-maila.....	271, 300
Przycisk Address Book (Książka adresowa).....	29
Przycisk Back (Wstecz).....	29
Przycisk C (Usuń).....	29
Przycisk Clear All (Usuń wszystkie).....	29
Przycisk OK.....	29
Przycisk Redial/Pause (Ponowne wybieranie/ Przerwa).....	29
Przycisk Speed Dial (Szybkie wybieranie).....	29
Przycisk Start.....	29
Przycisk Stop.....	29
Przycisk/LED Copy (Kopiuj).....	28
Przycisk/LED Energy Saver (Oszczędzanie energii).....	29
Przycisk/LED Fax (Faks).....	29
Przycisk/LED Job Status (Status zadania).....	28
Przycisk/LED Print (Drukuj).....	29
Przycisk/LED Scan (Skanuj).....	28
Przycisk/LED System (System).....	28
Przyciski One-touch button.....	28
Przywracanie wartości domyślnych.....	336
R	
Raport dwustronny.....	307
Raport o błędzie PS.....	285
Recykling materiałów eksploatacyjnych.....	402
Region.....	272, 303
Regulacja gęstości.....	310
Regulacja urządzenia utrwalającego.....	309
Resetuj sieć bezprzewodową.....	290
Ręczne wysyłanie faksu.....	240
Rodzaj dokumentu.....	180, 237, 319, 328
Rodzaj linii.....	270, 295
Rodzaj połączenia.....	40
Rodzaj wybierania.....	270, 295
Rolka rejestrująca.....	27
Rolka transferowa.....	27
Rozdzielczość.....	236, 323, 327
Ustawianie rozdzielczości skanowania.....	227
Rozdzielczość drukowania.....	18, 21
Rozdzielczość przesyłania.....	24
Rozdzielczość skanowania.....	18, 22, 24
Rozjaśnij/Przyciemnij.....	181, 237, 319, 324, 328
Rozmiar czcionki.....	282
Rozmiar dokumentu.....	24, 324
Rozmiar papieru.....	278, 286
Rozmiar papieru wyjściowego.....	18, 175
Rozmiar wysyłanego dokumentu.....	23

Rozmiar zadrukowywanego papieru.....23

S

Schemat DRPD.....271, 298
 Service Lock (Blokada usługi).....314
 Sieć.....287
 Sieć równorzędna.....97
 Skanowanie
 Ograniczenie dostępu.....335
 Skanowanie do e-mail'a.....23
 Skanowanie do PC.....23
 Skanowanie do sieci.....322
 SNMP.....291
 Sortowanie.....179, 318
 Specyfikacje.....18
 Specyfikacje połączenia.....40
 Sposób kodowania.....24
 Stan portu.....316
 Stan sieci bezprzewodowej.....288
 Stan sterownika drukarki przed instalacją.....50
 StatusMessenger.....291
 Stan drukarki.....404
 Sterownik drukarki
 Linux.....108
 Mac OS X.....102
 Windows.....50
 Strona raportu.....162
 Strona tytułowa faksu.....271, 298
 Strona ustawień panelu.....30
 Swój numer faksu.....297
 Sygnał odbierania zdalnego.....271, 297
 Sygnał ostrzegawczy.....306
 System operacyjny.....21, 25
 Szyba ADF.....28, 393
 Szyba na dokument.....28, 393
 Szybkie wybieranie.....278
 Szybkość drukowania ciągłego.....20
 Szybkość kopiowania ciągłego.....19
 Szybkość przesyłania.....24

Ś

Środkowa taca odbiorcza.....26, 342, 353
 Środowisko używania.....20

T

Taca na papier.....330, 342
 Taca odbiorcza dokumentu.....26
 Taca papieru.....26, 125
 Taca podajnika dokumentu.....26, 28
 Taśma.....393
 TCP/IP.....290
 TEL Mode (Tryb TEL).....270
 TEL/FAX Mode (Tryb TEL/FAX).....270
 Tool Without An Interesting Name (Technologia bez
 interesującej nazwy - TWAIN).....193
 Tryb drukowania.....286
 Tryb projektu.....284
 Tryb przesyłania.....24
 Tryb zegara.....233
 Tworzenie linii.....283
 Tylna pokrywa.....27, 342

U

Uchwyt pokrywy tylnej.....27
 Układ.....287, 329
 Unikanie zakleszczeń.....340
 Ustawianie godziny i daty.....233
 Ustawianie identyfikatora drukarki.....232
 Ustawianie regionu.....231
 Ustawienia panelu.....276
 Ustawienia PCL.....278
 Ustawienia PDF.....285
 Ustawienia przesyłania dalej.....271, 300
 Ustawienia PS.....284
 Ustawienia sieci bezprzewodowej.....54
 Ustawienia skanowania
 Rodzaj pliku zeskanowanego obrazu.....226
 Rozdzielczość skanowania.....227
 Rozmiar dokumentu.....228
 Tryb koloru.....226
 Usuwanie koloru tła.....228
 Ustawienia systemowe.....276, 303
 Ustawienia tacy.....330
 Ustawienia USB.....316
 Ustawienia zabezpieczające.....313
 Ustawienia zegara.....305
 Usuwanie zakleszczeń.....340

Usuwanie zakleszczeń papieru	
Z automatycznego podajnika dokumentu (ADF).....	343
Z podajnika arkuszy priorytetowych (PSI).....	349
Z przodu drukarki.....	346
Z tacy na papier.....	346
Z tyłu drukarki.....	351
Ze środkowej tacy odbiorczej.....	353
Uzyskiwanie pomocy.....	389
Alarmy monitora stanu.....	389

W

Wersja F/W.....	308
Windows Image Acquisition (Pobieranie obrazu Windows - WIA).....	194
Wskaź i drukuj.....	93
Wybieranie grupowe.....	258, 278
Wybieranie prefisku.....	271, 272 , 300
Wyczyść wywoływacz.....	310
Wymagania dotyczące miejsca.....	20
Wymiary.....	20
Wysyłanie faksu.....	234, 272 , 303
Wysyłanie faksu z pamięci.....	238

Z

Zainicjuj NVM.....	292, 312
Zakleszczenia papieru.....	353, 357
Podajnik arkuszy priorytetowych (PSI).....	349
Taca na papier.....	346
Zakleszczenia papieru.....	346, 351
Zakończenie linii.....	284
Zamawianie materiałów eksploatacyjnych.....	401
Zasilanie.....	19
Zestaw symboli.....	282
Zestawianie podłączenia do sieci.....	53
Złącze telefoniczne.....	27, 40
Złącze zasilania.....	27
Zmniejszanie rozmiaru.....	272, 301
Zmniejszanie/Powiększanie.....	19, 177 , 317
Zsuwnia papieru.....	27
Zużycie energii.....	20
Zwykły.....	309, 310