



HP Business Inkjet 2800



i n v e n t

Getting Started Guide

Przewodnik czynności
wstępnych

Uvodní příručka

Alapvető tudnivalók
kézikönyve

Başlarken Kılavuzu

מדריך להפעלה ראשוונה



Copyright Information

© 2005 Copyright Hewlett-Packard Development Company, L.P.
Edition 1, 2/2005

Reproduction, adaptation or translation without prior written permission is prohibited, except as allowed under the copyright laws.

The information contained herein is subject to change without notice.

The only warranties for HP products and services are set forth in the express warranty statements accompanying such products and services. Nothing herein should be construed as constituting an additional warranty. HP shall not be liable for technical or editorial errors or omissions contained herein.

Trademark credits

Microsoft® and Windows® are U.S. registered trademarks of Microsoft Corporation. All other products mentioned herein may be trademarks of their respective companies.

Safety Information



Always follow basic safety precautions when using this product to reduce risk of injury from fire or electric shock.

- 1 Read and understand all instructions in the documentation that comes with the printer.
- 2 Use only a grounded electrical outlet when connecting this product to a power source. If you do not know whether the outlet is grounded, check with a qualified electrician.
- 3 Observe all warnings and instructions marked on the product.
- 4 Unplug this product from wall outlets before cleaning.
- 5 Do not install or use this product near water, or when you are wet.
- 6 Install the product securely on a stable surface.
- 7 Install the product in a protected location where no one can step on or trip over the line cord, and the line cord cannot be damaged.
- 8 If the product does not operate normally, see the "Troubleshooting Section" in the onscreen user's guide on the Starter CD for your operating system.
- 9 There are no user-serviceable parts inside. Refer servicing to qualified service personnel.

Informacje dotyczące bezpieczeństwa



Podczas używania niniejszego produktu, należy zawsze przestrzegać podstawowych zasad bezpieczeństwa, aby zmniejszyć ryzyko pożaru lub porażenia elektrycznego.

- 1 Należy przeczytać i przyswoić sobie wszystkie instrukcje zawarte w dokumentacji dostarczonej wraz z drukarką.
- 2 Urządzenie należy podłączać tylko do uziemionego gniazda prądu elektrycznego. Jeśli nie wiadomo, czy gniazdo jest uziemione, należy się skonsultować z wykwalifikowanym elektrykiem.
- 3 Należy przestrzegać wszelkich ostrzeżeń i instrukcji umieszczonych na produkcie.
- 4 Przed rozpoczęciem czyszczenia produktu należy go odłączyć od sieciowego gniazda zasilającego.
- 5 Nie wolno instalować ani używać tego produktu w pobliżu wody lub mokrymi rękoma.
- 6 Produkt należy zainstalować bezpiecznie na stabilnej powierzchni.
- 7 Produkt należy zainstalować w bezpiecznym miejscu, w którym przewód zasilania nie będzie narażony na uszkodzenie lub nadeńpięcie oraz nie będzie się można o niego potknąć.
- 8 Jeśli urządzenie nie działa poprawnie, zwróć się do elektronicznego podręcznika użytkownika (punkt „Diagnostyka i konserwacja”), dostępnym na dysku Starter CD przeznaczonym dla danego systemu operacyjnego.
- 9 Wewnątrz urządzenia nie ma żadnych części, które mogą być naprawiane przez użytkownika. Czynności serwisowe należy zlecać wykwalifikowanym pracownikom serwisu.

Biztonsági tudnivalók



A jelen kézikönyvben bemutatott termék használatá során mindenkor érvényesítse azokat az alapvető biztonsági óvintézkedéseket, amelyek révén elkerülhető a tűz vagy áramütés okozta személyi sérülések.

- 1 Olvassa át alaposan a nyomtatott dokumentációjában található utasításokat.
- 2 Kizárólag földelt elektromos aljzathoz csatlakoztassa a terméket. Amennyiben nem biztos abban, hogy a csatlakozó aljzat el van-e látva földeléssel, forduljon szakképzett villanyszerelőhöz.
- 3 Vegye figyelembe a készüléken feltüntetett összes figyelmeztetést és utasítást.
- 4 Tisztítás előtt szüntesse meg a készülék csatlakozását az elektromos táphálózatához.
- 5 A készüléket nem szabad víz közelében üzembe helyezni, és akkor sem, ha az üzembe helyezését végző személy vagy ruházata nedves.
- 6 A készüléket vízszintes, szilárd felületen kell elhelyezni.
- 7 Olyan biztonságos helyen üzemeltesse a készüléket, ahol senki nem léphet a vezetékekre, illetve senki nem botolhat meg azokban, továbbá ahol mód van a vezetékek károsodásuktól való megvédésére.
- 8 Ha a termék nem működik megfelelően, tekintse át az online kézikönyv „Karbantartás és hibaelhárítás” című fejezetét. A kézikönyvet az operációs rendszerének megfelelő Starter CD lemezről nyithatja meg.
- 9 A termék belsejében nincsenek felhasználó által javítható alkatrészek. A javítást kizárólag szakképzett szerelő végezheti el.

Bezpečnostní informace



Při použití tohoto zařízení dodržujte vždy základní bezpečnostní opatření, abyste snížili riziko popálení či úrazu elektrickým proudem.

- 1 Pečlivě si prostudujte všechny pokyny obsažené v dokumentaci dodané spolu s tiskárnou.
- 2 K připojení napájení pro tento produkt používejte výhradně uzemněnou elektrickou zásuvku. Pokud si nejste jisti, že je zásuvka uzemněna, poraďte se s kvalifikovaným elektromechanikem.
- 3 Věnujte zvláštní pozornost všem varováním a pokynům uvedeným na zařízení.
- 4 Před čištěním musí být zařízení odpojeno od elektrické zásuvky.
- 5 Neinstalujte ani nepoužívejte toto zařízení v blízkosti vody nebo pokud máte vlhké ruce.
- 6 Zařízení umístěte na stabilní pevnou plochu.
- 7 Zařízení instalujte na chráněném místě, kde nemůže dojít k poškození zařízení, k zakopnutí o přívodní kabel nebo k poškození přívodního kabelu.
- 8 Pokud výrobek nepracuje normálně, podívejte se na kapitulu „Údržba a řešení problému” v elektronické příručce na disku Starter CD pro váš operační systém.
- 9 Uvnitř zařízení se nevyskytují žádné části, které by uživatel mohl sám opravit. S požadavky na servis se obraťte na kvalifikované pracovníky servisu.

Güvenlik Bilgileri



Yangından veya elektrik çarpmasından yaralanma riskini azaltmak için bu ürünü kullanırken her zaman temel güvenlik önlemlerini alın.

- 1 Yazıcıyla birlikte gelen belgelerdeki tüm talimatları okuyup anlayın.
- 2 Bu ürünü bir güç kaynağına bağlarken mutlaka topraklanmış priz kullanın. Prizin topraklanmış olup olmadığını bilmiyorsanız, yetkin bir elektrik teknisyenine başvurun.
- 3 Üründe belirtilen tüm uyarıları ve talimatları dikkate alın.
- 4 Temizlemeden önce bu ürünün kablolarını prizlerden çekin.
- 5 Bu ürünü suya yakın yerlerde veya siz ıslakken kurmayın veya kullanmayın.
- 6 Ürünü sabit yüzeyli ve sağlam bir yere yerleştirin.
- 7 Ürünü, kimsenin basamayacağı veya hat kablosunun üzerinden atlamayacağı ve hat kablosunun zarar görmeyeceği korumalı bir yere koyun.
- 8 Ürün normal bir şekilde çalışmazsa, Başlangıç CD'sindeki işletim sisteminizle ilgili elektronik kullanım kılavuzunda “Bakım ve sorun giderme” konusuna bakın.
- 9 Ürünün içinde kullanıcı tarafından bakımı yapılabilecek veya onarılabilecek herhangi bir parça bulunmamaktadır. Servis için yetkili hizmet personeline başvurun.

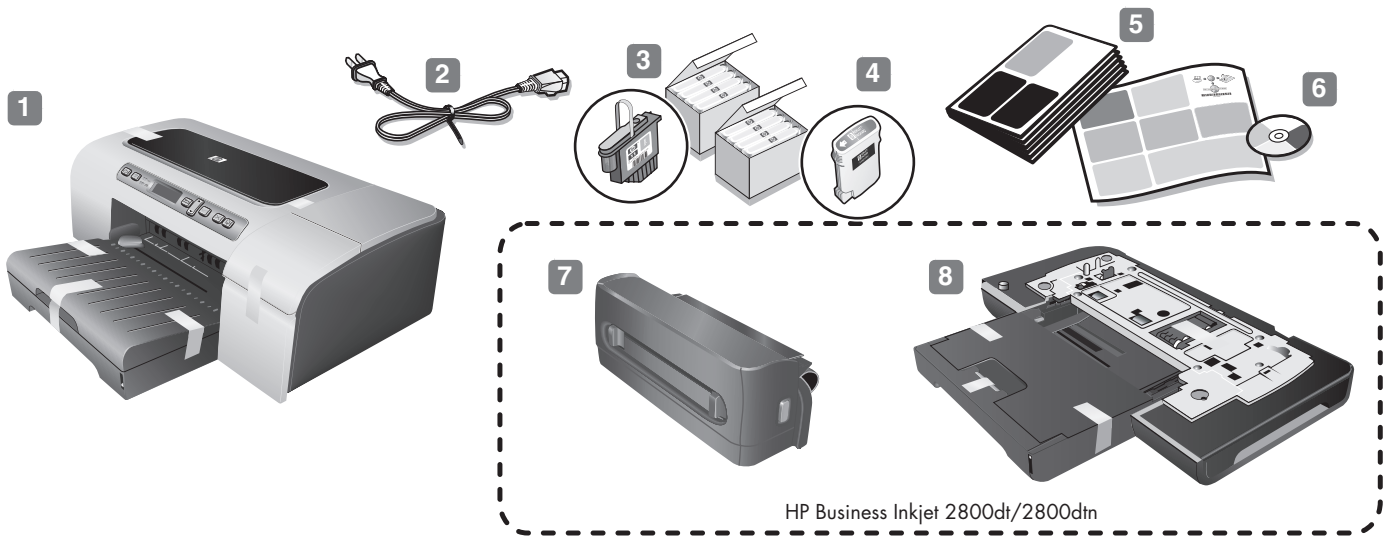

Check the package contents.

1) Printer, **2)** power cord, **3)** four printheads (CBMY), **4)** four ink cartridges: cyan (C), black (B), magenta (M), yellow (Y), **5)** printed documentation (setup poster and this Getting Started Guide),

6) Starter CD (software and electronic documentation),

7) auto-duplex unit (for automatic two-sided printing; HP Business Inkjet 2800dt and 2800dtn printers), **8)** tray 2 (supports only plain paper; HP Business Inkjet 2800dt and 2800dtn printers).

Sprawdź zawartość opakowania.

1) Drukarka, **2)** przewód zasilający, **3)** cztery głowice drukujące (CBMY), **4)** cztery wkłady atramentowe: turkusowy (ang. cyan, C), czarny (ang. black, B), purpurowy (ang. magenta, M), żółty (ang. yellow, Y), **5)** drukowana dokumentacja (plakat instalacyjny i niniejszy przewodnik czynności wstępnych),

6) dysk Starter CD (z oprogramowaniem i dokumentacją elektroniczną), **7)** jednostka automatycznego drukowania dwustronnego (drukarki HP Business Inkjet 2800dt i 2800dtn), **8)** podajnik 2 (tylko do zwykłego papieru; drukarki HP Business Inkjet 2800dt i 2800dtn).

Zkontrolujte obsah balení.

1) Tiskárna, **2)** Napájecí kabel, **3)** Čtyři tiskové hlavy (CBMY), **4)** Čtyři inkoustové kazety: azurová (C), černá (B), purpurová (M), žlutá (Y), **5)** Tištěná dokumentace (viz instalační leták a Úvodní příručka),

6) Disk Starter CD (software a elektronická dokumentace), **7)** Automatická duplexní jednotka (pro automatický oboustranný tisk; tiskárny HP Business Inkjet 2800dt a 2800dtn), **8)** Zásobník 2 (podporuje jen běžný papír; tiskárny HP Business Inkjet 2800dt a 2800dtn).

Ellenőrizze a csomag tartalmát.

1) Nyomtató, **2)** tápkábel, **3)** négy nyomtatófej (ciánkék, fekete, bíbor, sárga), **4)** négy tintapatron: ciánkék (C), fekete (B), bíbor (M), sárga (Y), **5)** nyomtatott dokumentáció (Üzembe helyezési plakát és ez az Alapvető tudnivalók kézikönyve),

6) Indító CD (szoftver és elektronikus dokumentáció), **7)** automatikus duplex-egység (az automatikus kétoldalas nyomtatáshoz; HP Business Inkjet 2800dt és 2800dtn típusok esetén), **8)** 2-es tálca (csak normál papír tölthető bele; HP Business Inkjet 2800dt és 2800dtn típusok esetén).

Paketin içindekileri gözden geçirin.

1) Yazıcı, **2)** güç kablosu, **3)** dört yazıcı kafası (CBMS), **4)** dört mürekkep kartuşu: camgöbeği (C), siyah (B), macenta (M), sarı (Y), **5)** basılı belgeler (kurulum posterleri ve bu Başlarken Kılavuzu),

6) Başlangıç CD'si (yazılım ve elektronik belgeleri), **7)** otomatik çift yönlü baskı birimi (iki yüze otomatik baskı için; HP Business Inkjet 2800dt ve 2800dtn yazıcıları), **8)** tepsi 2 (yalnızca düz kağıdı destekler; HP Business Inkjet 2800dt ve 2800dtn yazıcıları).

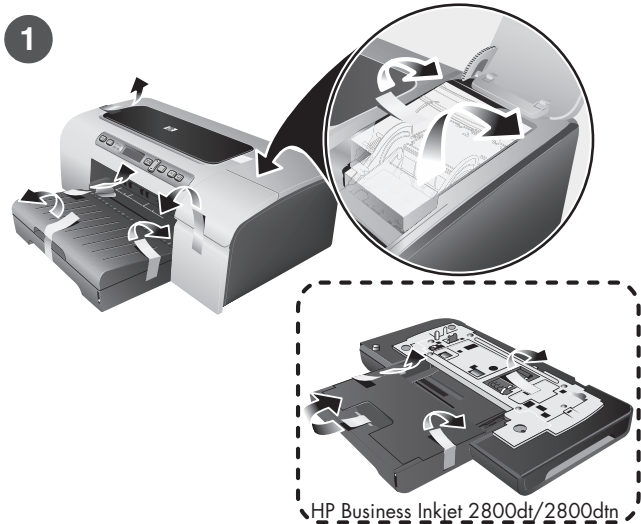

Step 1: Remove the packing tapes and materials.
Remove all packing tapes from the printer.

Krok 1: Usuń taśmy i materiały pakunkowe.
Usuń wszystkie taśmy pakunkowe z drukarki.

Krok 1: Odstraňte obalové pásky a materiály.
Odstraňte veškeré obalové pásky z tiskárny.

1. lépés: Távolítsa el a csomagolóanyagokat és a csomagolószalagokat.
Távolítsa el minden csomagolószalagot a nyomtató külsejéről.

Adım 1: Paket bantlarını ve malzemelerini çıkarın.
Ambalaj bandının tamamını yazıcıdan çıkarın.



Step 2: Install tray 2.
(HP Business Inkjet 2800dt and 2800dtn printers)
Set the printer on top of tray 2. **Warning:** Be careful to keep your fingers and hands clear of the bottom of the printer.

Krok 2: Zainstaluj podajnik 2.
(drukarki HP Business Inkjet 2800dt i 2800dtn)
Ustaw drukarkę na podajniku 2. **Ostrzeżenie:** unikaj chwywania palcami i dłońmi za spód drukarki.

Krok 2: Instalujte zásobník 2.
(tiskárny HP Business Inkjet 2800dt a 2800dtn)
Postavte tiskárnu na zásobník 2. **Výstraha:** Buďte opatrní, abyste nenechali prsty nebo ruce pod tiskárnou.

2. lépés: Telepítse a 2-es tálcát.
(HP Business Inkjet 2800dt és 2800dtn típusok esetén)
Helyezze a nyomtatót a 2-es tálca tetejére. **Figyelmeztetés:** Ügyeljen arra, hogy ne szoruljanak az ujjai a nyomtató alá.

Adım 2: Tepsi 2'yi takın.
(HP Business Inkjet 2800dt ve 2800dtn yazıcıları)
Yazıcıyı tepsi 2'nin üzerine yerleştirin. **Uyarı:** Parmaklarınızı ve ellerinizi yazıcının altında tutmamaya özen gösterin.

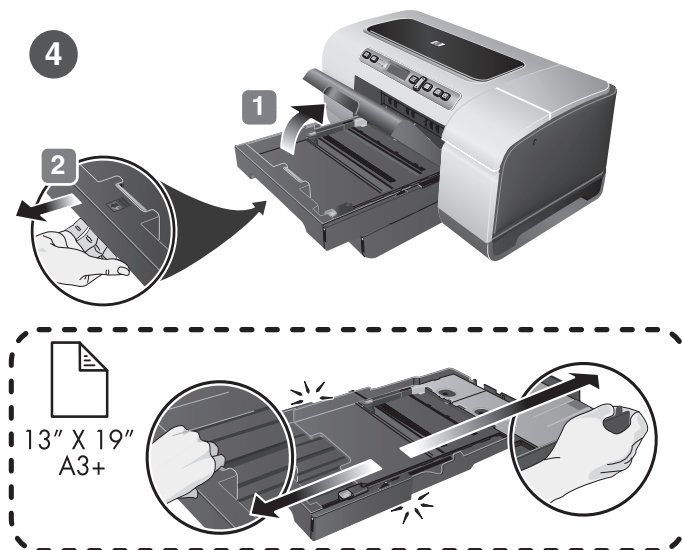

**Step 3: Install the auto-duplex unit.
(HP Business Inkjet 2800dt and 2800dtn printers)**

1) Push the release buttons of the rear access panel towards each other. **2)** Pull the panel out of the printer. **3)** Insert the auto-duplex unit into the printer until it clicks. **4)** Enable the auto-duplex unit in the printer driver. See the onscreen user's guide for information.

**Krok 3: Zainstaluj moduł automatycznego drukowania dwustronnego.
(drukarki HP Business Inkjet 2800dt i 2800dtn)**

1) Ściśnij przyciski zwalniające tylnego panelu dostępu. **2)** Wyciągnij panel z drukarki. **3)** Włóż moduł automatycznego drukowania dwustronnego do drukarki i zatrzaśnij. **4)** Włącz obsługę jednostki automatycznego drukowania dwustronnego w sterowniku drukarki. Więcej informacji można znaleźć w elektronicznym przewodniku użytkownika.

**Krok 3: Instalace automatické duplexní jednotky.
(tiskárny HP Business Inkjet 2800dt a 2800dtn)**

1) Stiskněte k sobě uvolňovací tlačítka panelu zadního vstupu. **2)** Vytáhněte panel z tiskárny. **3)** Automatickou duplexní jednotku zasuňte do tiskárny až zaklapne. **4)** Zapněte automatickou duplexní jednotku v ovladači tiskárny. Další informace viz elektronická uživatelská příručka.

**3. lépés: Telepítse az automatikus duplex-egységet.
(HP Business Inkjet 2800dt és 2800dtn típusok esetén)**

1) Nyomja meg a hátsó szerelőfedélen a két kioldó gombot egymás felé. **2)** Húzza ki a panelt a nyomtatóból. **3)** Helyezze vissza kattanásig a nyomtatóba az automatikus duplex-egységet. **4)** Engedélyezze a nyomtató illesztőprogramjában az automatikus duplex-egységet. További információt a felhasználói kézikönyvben olvashat.

**Adım 3: Otomatik çift yönlü baskı birimini takma.
(HP Business Inkjet 2800dt ve 2800dtn yazıcıları)**

1) Arka erişim panelindeki bırakma düğmelerini birbirine doğru itin. **2)** Paneli yazıcıdan çıkarın. **3)** Otomatik çift yönlü baskı birimini yerine oturacak şekilde takın. **4)** Otomatik çift yönlü baskı birimini yazıcı sürücüsünde etkinleştirin. Daha fazla bilgi için ekran kullanım kılavuzuna bakın.

Step 4: Load paper in the printer.

1) If you are loading tray 1, raise the output tray and pull tray 1 out of the printer by grasping under the front of the tray 1.

If you are loading tray 2, pull out tray 2 and raise its cover.

Note: If you are loading larger media, extend the tray by pressing the tray extension lock near the front of the tray and pulling both ends of the tray in opposite directions until it is fully extended.

Krok 4: Załaduj papier do drukarki.

1) W przypadku ładowania podajnika 1 podnieś pojemnik wyjściowy i wyciągnij podajnik 1 z drukarki, trzymając go z przodu od dołu.

Jeśli wkładasz papier do podajnika nr 2, wysuń go i podnieś pokrywę.

Uwaga: w przypadku ładowania większych arkuszy materiału, rozszerz podajnik, naciskając blokadę przedłużenia podajnika (z przodu podajnika) i ciągnąc końce podajnika w przeciwnie strony.

Krok 4: Vložte papír do tiskárny.

1) Když zakládáte do zásobníku 1, nadzvedněte výstupní zásobník a vytáhněte zásobník 1 z tiskárny uchopením zespodu za přední část zásobníku 1. Když zakládáte do zásobníku 2, vytáhněte zásobník 2 a zvedněte jeho kryt. **Poznámka:** Když zakládáte médium většího formátu, prodlužte zásobník stisknutím zámku prodloužení zásobníku v blízkosti přední části zásobníku a za oba konce vytahujte zásobník v opačném směru, až je zcela vysunut.

4. lépés: Töltsön papírt a nyomtatóba.

1) Amennyiben az 1-es tálcába tölt papírt, emelje fel a kimeneti tálcát, majd a tálcá elejét alulról megfogva húzza ki a nyomtatóból az 1-es tálcát. Ha a 2-es tálcába szeretne papírt tölteni, akkor húzza ki a 2-es tálcát, majd emelje meg a fedelét. **Megjegyzés:** Nagyobb méretű hordozó esetén hosszabbítsa meg a tálcát a tálcá elejénél található bővítőzár megnyomásával, majd a tálcá két végének ellentétes irányba való húzásával.

Adım 4: Yazıcıya ortam yükleyin.

1) Tepsi 1'i takıyorsanız, çıkış tepsisini kaldırın ve tepsi 1'i ön yüzünden kavrayarak yazıcıdan çıkarın. Tepsi 2'yi takıyorsanız, tepsi 2'yi çekip çıkarın ve kapağı kaldırın. **Not:** Daha geniş bir ortam yükleyorsanız, tepsinin yanındaki genişleme kilideme bastırıp tam olarak genişleyene kadar iki ucunu farklı yönlere doğru çekerek tepsiyi genişletin.

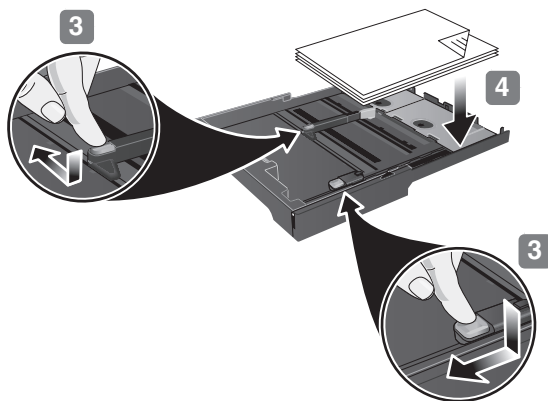

3) Press the button of the media width guide and slide it to the left. Press the button of the media length guide and slide it towards you. **4)** Insert up to 150 sheets of paper, print-side down along the right of the tray. Make sure the stack of paper aligns with the right and back edges of the tray, and does not spill over the edges. **Note:** Tray 2 supports only plain paper. It can hold up to 250 sheets of plain paper.

3) Naciśnij przycisk prowadnicy szerokości materiałów i przesun prowadnicę w lewo. Naciśnij przycisk prowadnicy długości materiałów i przesun prowadnicę do siebie. **4)** Włóż maksymalnie 150 arkuszy papieru, zwróconych stroną przeznaczoną do druku w dół, prowadząc je wzdłuż prawej ścianki podajnika. Upewnij się, że stos papieru jest wyrównany do prawej i tylnej ścianki podajnika i nie wystaje ponad krawędzie. **Uwaga:** podajnik 2 obsługuje tylko zwykły papier. W podajniku 2 mieści się 250 arkuszy zwykłego papieru.

3) Stiskněte tlačítko vodítka pro šířku média a posuňte vodítko doleva. Stiskněte tlačítko vodítka pro délku média a posuňte je směrem k sobě. **4)** Vložte až 150 listů papíru stranou tisku dolů podél pravé strany zásobníku. Zkontrolujte, zda stoh papíru těsně doléhá k pravé a zadní stěně zásobníku a nepřesahuje výšku stěny. **Poznámka:** Zásobník 2 podporuje jen běžný papír. Má kapacitu až 250 listů běžného papíru.

3) Nyomja le a hordozó szélső vezetőjének gombját, és csúsztassa balra a vezetőt. Nyomja le a hordozó hosszirányú vezetőjének gombját, és húzza maga felé a vezetőt. **4)** Helyezzen a tálcába legfeljebb 150 papírlapot nyomtatandó oldalával lefelé, élével a tálca jobb oldali széléhez igazítva. Ügyeljen arra, hogy a hordozóköteg széle a tálca jobb oldali és hátsó szélével egy vonalban legyen, és ne lógjon ki a széleknél. **Megjegyzés:** A 2-es tálcában csak normál papír használható. A tálca legfeljebb 250 normál papírlap tárolására képes.

3) Ortam genişlik kılavuzu düğmesine basın ve sola doğru kaydırın. Ortam genişlik kılavuzu düğmesine basın ve kendinize doğru kaydırın. **4)** Tepsinin sağına doğru ve yazdırılabilir yüzü aşağı gelecek şekilde en fazla 150 yaprak kağıt koyun. Kağıt yığınının tepsinin sağı ve arka kenarına göre ayarlandığından ve kenarlardan taşmadığından emin olun. **Not:** Tepsi 2 yalnızca düz kağıdı destekler. Tepsi 2 en çok 250 yaprak düz kağıt alır.

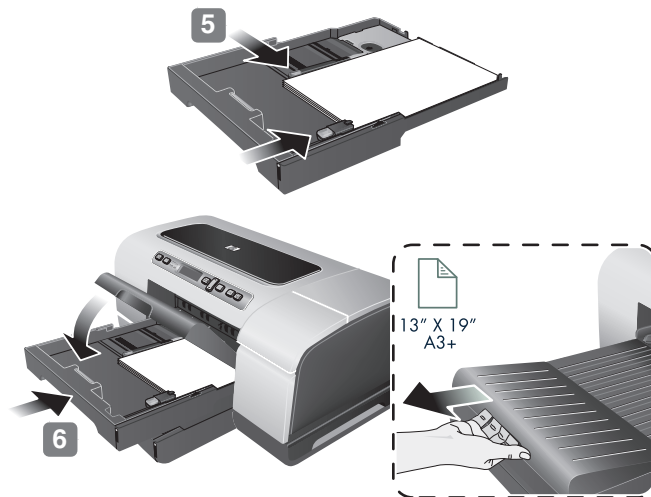

5) Slide the media guides to the edges of the loaded paper. **6)** If you removed tray 1, gently reinsert it and lower the output tray to its original position. If you removed tray 2, lower the tray cover and gently reinsert tray 2. **Note:** If you have extended the tray, do not press the tray extension lock while inserting the tray. Pressing it will cause the tray to retract when you push in the tray. Also, extend the output tray by pulling out the media extension.

5) Przesun prowadnice materiałów do krawędzi załadowanego papieru. **6)** Wyjęty podajnik 1 włóż delikatnie z powrotem i opuść pojemnik wyjściowy na miejsce. Jeśli podajnik 2 został wyjęty, opuść pokrywę tego podajnika i delikatnie włóż go z powrotem. **Uwaga:** jeśli podajnik został rozszerzony, nie naciskaj blokady przedłużenia podajnika podczas wkładania go na miejsce. Naciśnięcie blokady spowoduje wciągnięcie przedłużenia podajnika podczas wkładania do drukarki. Rozszerz ponadto podajnik wyjściowy, wyciągając przedłużenie na materiały.

5) Posuňte vodítka média k okrajům vloženého papíru. **6)** Pokud jste vyjmuli zásobník 1, opatrně jej zasuňte zpět do tiskárny a výstupní zásobník spust'te do původní polohy. Pokud jste vyjmuli zásobník 2, spust'te kryt zásobníku a znovu opatrně vložte zásobník 2. **Poznámka:** Jestliže jste prodloužili zásobník, nestlačujte při vkládání zásobníku zámký prodloužení zásobníku. Stisknutí by při zatlačení na zásobník způsobilo zasunutí zásobníku. Prodlužte tedy výstupní zásobník vytažením nástavce pro média.

5) Csúsztassa a papírvetőket szorosan a betöltött papír széleihez. **6)** Helyezze vissza az 1-es tálcát, ha szükséges, és engedje le eredeti helyzetébe a kimeneti tálcát. Amennyiben eltávolította a 2-es tálcát, engedje le a tálcafedelet, majd illessze vissza a nyomtatóba. **Megjegyzés:** Ha a tálca meghosszabbított állapotban van, ne nyomja meg a bővítőzárát a tálca visszahelyezése közben. A gomb megnyomása esetén a tálca a visszahelyezés közben összecukódhat. Ne felejtse el kihúzni a kimeneti tálca meghosszabbítását is.

5) Ortam kılavuzlarını koyulan kağıdın kenarlarına doğru kaydırın. **6)** Tepsi 1'i çıkardıysanız, yavaşça yeniden takın ve çıktı tepsisini original pozisyonuna getirin. Tepsi 2'yi kaldırdıysanız, tepsinin kapağını indirin ve tepsi 2'yi yavaşça yeniden takın. **Not:** Genişletilmiş tepsiniz varsa, tepsiyi takarken tepsi genişletme kilidine basmayın. Basarsanız, tepsiyi iterken pozisyonun bozulmasına neden olursunuz. Ayrıca, ortam genişletmeyi dışarı çekerek çıktı tepsisini genişletin.



Step 5: Connect the power cord and turn on the printer.

- 1) Connect the power cord to the printer. 2) Connect the other end of the power cord to an alternating current (AC) power outlet.
- 3) Press  (Power button) to turn on the printer.

Krok 5: Podłącz przewód zasilający i włącz drukarkę.

- 1) Podłącz przewód zasilający do drukarki. 2) Podłącz drugi koniec przewodu zasilającego do gniazdka zasilania prądu przemiennego.
- 3) Naciśnij  (przycisk zasilania), aby włączyć drukarkę.

Krok 5: Připojte napájecí kabel a zapněte tiskárnu.

- 1) Připojte napájecí adaptér k tiskárně. 2) Druhý konec napájecího kabelu zasuňte do zásuvky se střídavým proudem.
- 3) Stiskněte  (tlačítko napájení), aby se tiskárna zapnula.

5. lépés: Csatlakoztassa a tápkábel, és kapcsolja be a nyomtatót.



- 1) Csatlakoztassa a tápkábel a nyomtatóhoz. 2) Csatlakoztassa a tápkábel másik végét a váltakozó áramú fali csatlakozóaljzathoz.
- 3) A nyomtató bekapcsolásához nyomja meg a  (Tápellátás) gombot.

Adım 5: Güç kablosunu takıp yazıcıyı açın.



- 1) Güç kablosunu yazıcıya takın. 2) Güç kablosunun diğer ucunu bir alternatif akım (AC) prizine takın. 3) Yazıcıyı açmak için  (Güç düğmesi) düğmesine basın.





Step 6: Set the control panel language.

The control panel displays **SELECT LANGUAGE: ENGLISH**. To choose another language for the control-panel display, press  (Up Arrow button) or  (Down Arrow button) to highlight the language, and then press  (Select button).



Krok 6: Ustaw język panelu sterowania.

Na wyświetlaczu panelu sterowania wyświetla się komunikat **WYBIERZ JĘZYK: POLSKI**. Aby wybrać inny język wyświetlacza panelu sterowania, naciśnij przycisk  (Strzałka w górę) lub  (Strzałka w dół), aby zaznaczyć język, a następnie naciśnij przycisk  (Wybór).



Krok 6: Nastavte jazyk ovládacího panelu.

Na displeji ovládacího panelu se zobrazí text **VYBERTE JAZYK: ČESKY**. Chcete-li vybrat jiný jazyk pro displej ovládacího panelu, stiskněte  (tlačítko se šipkou dolů) nebo  (tlačítko se šipkou nahoru), až se zvýrazní příslušný jazyk, a potom stiskněte  (tlačítko pro výběr).

6. lépés: Állítsa be a kezelőpanel nyelvét.

A kezelőpanelen a **NYELV: MAGYAR** üzenet jelenik meg. Más nyelv kiválasztásához nyomja meg a  (Fel) vagy  (Le) nyíl gombot a megfelelő nyelv kiválasztásához, majd nyomja meg a  (Kiválasztás) gombot.

Adım 6: Kontrol panel dilini ayarlayın.

Kontrol panelde şu görüntülenir: **DİL SEÇ: TÜRKÇE**. Kontrol panel ekranı için farklı bir dil seçmek üzere, dili vurgulamak için  (Yukarı Ok düğmesi) ya da  (Aşağı Ok düğmesi) düğmesine basın, sonar  (Seç düğmesi) düğmesine basın.



Step 7: Install the ink cartridges.

1) Lift to open the ink cartridge cover. **2)** Remove each ink cartridge from its package. **Caution:** HP recognizes each customer's choice but cannot guarantee the quality or reliability of non-HP ink cartridges. Printer services or repairs required as a result of using non-HP ink cartridges are not covered under warranty.

3) Align each cartridge with its color-coded slot, and then insert the cartridge into the slot. To ensure proper contact, press down firmly on the cartridges until they snap into place. **Note:** All four ink cartridges must be correctly installed for the printer to work.

Krok 7: Zainstaluj wkłady atramentowe.

1) Otwórz pokrywę wkładów atramentowych, podnosząc ją do góry. **2)** Wyjmij każdy wkład atramentowy z opakowania. **Uwaga:** firma HP uznaje wybory dokonywane przez klientów, ale nie gwarantuje jakości ani niezawodności wkładów atramentowych innych producentów niż HP. Usługi serwisowe lub naprawcze, wymagane wskutek korzystania z wkładów atramentowych innych producentów niż HP, nie są świadczone w ramach gwarancji.

3) Wyrównaj każdy wkład z gniazdem oznaczonym jego kolorem, a następnie wstaw wkład do gniazda. Aby zapewnić dobry kontakt, naciśnij mocno wkład, tak aby się zatrzasnął na swoim miejscu. **Uwaga:** aby drukarka mogła działać, wszystkie cztery wkłady atramentowe muszą być prawidłowo zainstalowane.

Krok 7: Nainstalujte inkoustové kazety.

1) Nadzvednutím otevřete kryt inkoustových kazet. **2)** Vyjměte jednotlivé inkoustové kazety z obalu. **Upozornění:** HP akceptuje volbu uživatele, nemůže však ručit za kvalitu nebo spolehlivost inkoustových kazet jiného výrobce než HP. Na servis tiskárny nebo opravy, které jsou důsledkem používání inkoustových kazet jiných výrobců než HP, se nevztahuje záruka.

3) Každou kazetu vyrovnejte k barevně označené pozici a potom kazetu zasuňte do příslušné pozice. K zajištění řádného kontaktu přitiskněte řádně kazetu dolů, až v této poloze zapadne. **Poznámka:** K tomu, aby tiskárna mohla pracovat, musí být řádně nainstalovány všechny čtyři inkoustové kazety.

7. lépés: Helyezze be a nyomtatópatronokat.

1) Nyissa fel a tintapatronok védőfedelét. **2)** Csomagolja ki a tintapatronokat. **Figyelmeztetés:** A HP tiszteltben tartja a vásárlók döntéseit, de a nem a HP által gyártott tintapatronok minőségét és megbízhatóságát nem tudja garantálni. A nyomtatónak a nem a HP által gyártott vagy újratöltött tintapatronok használatából eredő javítási- vagy szervizigényére a garancia nem terjed ki.

3) Illeszse a tintapatronokat a megfelelő színkódú foglalatokhoz, majd tolja mindegyiket a helyére. A megfelelő illeszkedéshez határozott mozdulattal nyomja be az egyes tintapatronokat, amíg azok a helyükre nem kattannak. **Megjegyzés:** A nyomtató megfelelő működéséhez mind a négy tintapatront üzembe kell helyezni.

Adım 7: Mürekkep kartuşlarını takın.

1) Mürekkep kartuşu kapağını açmak üzere kaldırın. **2)** Mürekkep kartuşlarını paketlerinden çıkarın. **Dikkat:** HP müşterinin seçimine saygı duyar, ancak HP olmayan mürekkep kartuşlarının kalite ve güvenilirliğini garanti edemez. HP olmayan mürekkep kartuşlarının kullanımından doğan yazıcı servisi veya onarım gereksinimleri garanti kapsamında değildir.

3) Kartuşları renk kodlu yuvalarıyla hizalayın ve sonra yuvalarına yerleştirin. Yerlerine tam olarak oturduklarından emin olmak için, kartuşların üzerlerine iyice bastırarak yerleştirin. **Not:** Yazıcının çalışması için dört mürekkep kartuşunun da düzgün takılması gerekir.

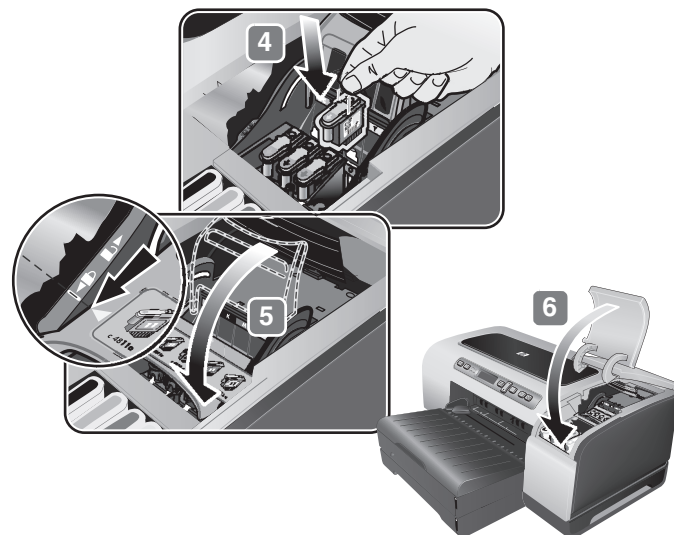
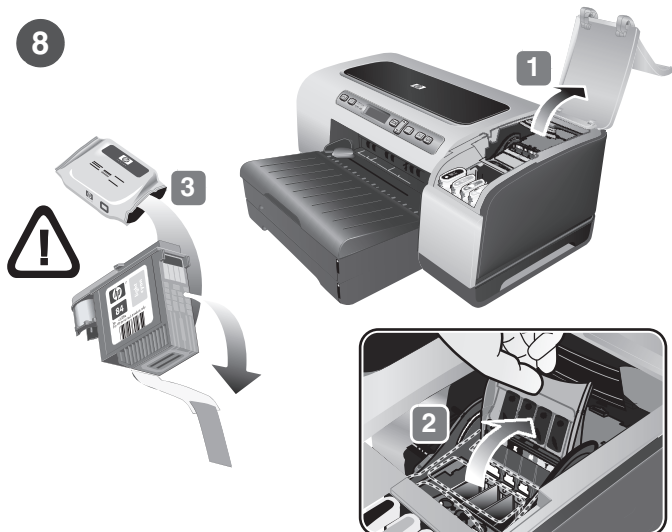

Step 8: Install the printheads.

1) Ensure the printer is turned on and lift to open the printhead cover. 2) Lift the printhead latch. 3) Remove each printhead from its package, and then remove the protective tape from each printhead.

4) Insert each printhead into its color-coded slot, and then press down firmly on each printhead to ensure proper contact. 5) Close the printhead latch, pressing down to ensure it is in the lock position. 6) Close the printhead and ink cartridge covers.

Krok 8: Zainstaluj głowice drukujące.

1) Upewnij się, że drukarka jest włączona i otwórz pokrywę głowic drukujących, podnosząc ją. 2) Podnieś zatrzask głowicy drukującej. 3) Wyjmij każdą głowicę drukującą z opakowania, a następnie zdejmij z niej taśmę zabezpieczającą.

4) Włóż każdą głowicę drukującą do gniazda oznaczonego odpowiednim kolorem, a następnie dociśnij mocno każdą głowicę, aby zapewnić odpowiednie dopasowanie. 5) Zamknij zatrzask głowicy drukującej, dociskając go. 6) Zamknij pokrywę głowic drukujących i wkładów atramentowych.

Krok 8: Nainstalujte tiskové hlavy.

1) Zkontrolujte, že je tiskárna zapnutá a zvednutím otevřete kryt tiskových hlav. 2) Nadzvedněte západku tiskové hlavy. 3) Vyjměte jednotlivé tiskové hlavy z obalu a potom odstraňte ochranné pásky z jednotlivých tiskových hlav.

4) Každou tiskovou hlavu vložte do její barevně označeného slotu a potom každou tiskovou hlavu pevně přitiskněte, aby se zajistil její řádný kontakt. 5) Zavřete záložku tiskové hlavy stlačením dolů, aby se zajistilo, že je v této poloze řádně zajištěna. 6) Zavřete kryty tiskové hlavy a inkoustových kazet.

8. lépés: Telepítse a nyomtatófejeket.

1) A nyomtató bekapcsolt állapotában nyissa fel a nyomtatófejek védőfedelét. 2) Emelje fel a nyomtatófejek rögzítőzárját. 3) Vegye ki a nyomtatófejeket a csomagolásból, majd távolítsa el róluk a védőszalagot.

4) Helyezze be a nyomtatófejeket a megfelelő színkódú nyílásba, majd határozottan lenyomva biztosítsa a megfelelő érintkezést. 5) Csukja le a nyomtatófejek rögzítőzárját ügyelve arra, hogy az zárt állásba kerüljön. 6) Zárja le a nyomtatófejek és a tintapatronok kapağını védőfedelét.

Adım 8: Yazıcı kafalarını takın.

1) Yazıcının açık ve yazıcı kafası kapağının kaldırılmış olduğundan emin olun. 2) Yazıcı kafası mandalını kaldırın. 3) Yazıcı kafalarını paketinden çıkarın ve sonra her yazıcı kafasından koruyucu bandı çıkarın.

4) Yazıcı kafalarını renkli yuvalarına takın ve yerlerine tam olarak oturmaları için yazıcı kafalarını aşağı doğru bastırın. 5) Yazıcı kafası mandalını kapatın; aşağı doğru bastırarak kilit pozisyonunda olduğundan emin olun. 6) Yazıcı kafası ve mürekkep kartuşu kapağını kapatın.



To ensure the best possible print quality, the printer aligns the printheads. At the beginning of the alignment process, the Power light blinks and the printer prints a status page. At the end of the process, the printer prints two auto-alignment pages. Printhead alignment takes approximately 8 minutes. If the printer does not print, see “Troubleshooting” on page 16.

Aby zapewnić najlepszą możliwą jakość druku, drukarka wyrównuje głowice. Na początku procesu wyrównywania miga lampka zasilania i drukowana jest strona stanu. Na koniec są drukowane dwie strony automatycznego wyrównywania. Wyrównywanie głowic trwa około 8 minut. Jeśli drukarka nie drukuje, zobacz „Rozwiązywanie problemów” na stronie 18.

Tiskárna zarovná tiskové hlavy, aby se docílilo nejlepší možné kvality tisku. Při zahájení procesu zarovnání bliká kontrolka napájení a tiskárna vytiskne stránku se stavem tiskárny. Na konci procesu vytiskne tiskárna dvě stránky automatického zarovnání. Zarovnání tiskových hlav trvá přibližně 8 minut. Jestliže tiskárna netiskne, viz “Řešení problémů” na str. 20.

A legjobb minőségű nyomtatás érdekében a nyomtató beigazítja a nyomtatófejeket. A nyomtatófejek beigazításának megkezdésekor a Tápellátás jelzőfény villogni kezd, és a nyomtató kinyomtat egy ellenőrző oldalt. A folyamat végén a nyomtató kinyomtat két automatikus beigazítási oldalt. A nyomtatófejek beigazítása körülbelül 8 percet vesz igénybe. Ha a nyomtató nem nyomtat, lapozza fel a „Hibaelhárítás” (22. oldal) című részt.

Mümkün olan en iyi baskı kalitesini sağlamak için yazıcı, yazıcı kafalarını hizalar. Hizalama işleminin başında, Güç ışığı yanıp söner ve yazıcı bir durum sayfası yazdırır. İşlemin sonunda, yazıcı iki otomatik hizalama sayfası yazdırır. Yazıcı kafası hizalama işlemi yaklaşık 8 dakika alır. Belge yazdırılmıyorsa, bkz: “Sorun giderme” sayfa 24.

9

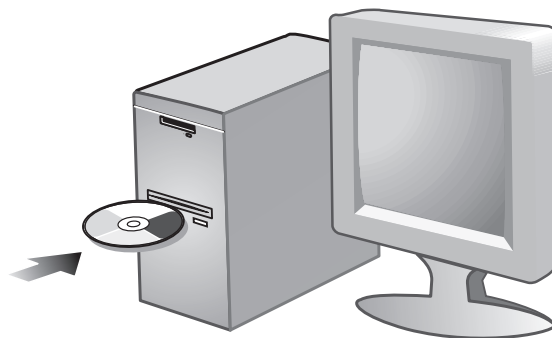

Step 9: Install the printer software.

See the following instructions for your connection type (USB, parallel, or network). For more information about installing software, see the onscreen user's guide on the Starter CD.

Krok 9: Zainstaluj oprogramowanie drukarki.

Zobacz poniższe instrukcje dotyczące typu połączenia (USB, równoległe lub sieciowe). Dodatkowe informacje na temat instalowania oprogramowania można znaleźć w elektronicznym przewodniku użytkownika, dostępnym na dysku Starter CD.

Krok 9: Instalace softwaru tiskárny.

Postupujte podle následujících pokynů pro váš typ připojení (USB, paralelní nebo síťové). Další informace o instalaci softwaru obsahuje elektronická uživatelská příručka na disku Starter CD.

9. lépés: Telepítse a nyomtatóillesztő-programot.



A csatlakozás típusától függően (USB, párhuzamos vagy hálózat) olvassa el az alábbi leírások közül a vonatkozó részeket. A szoftver telepítésével kapcsolatban további tudnivalók az Indító CD lemezről megnyitható online felhasználói kézikönyvben olvashatók.

Adım 9: Yazıcı yazılımını yükleyin.

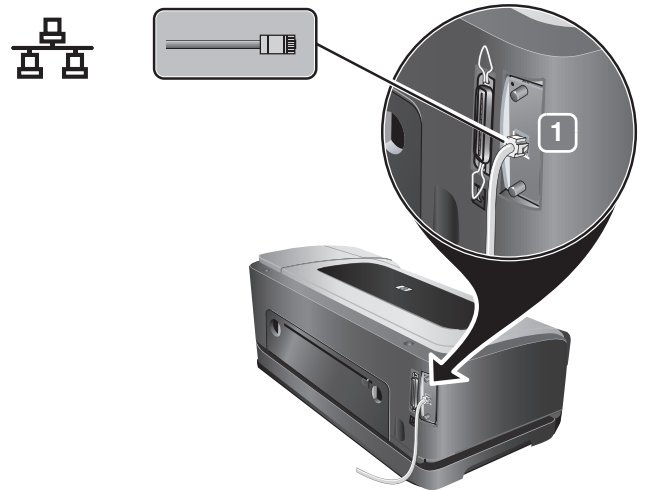
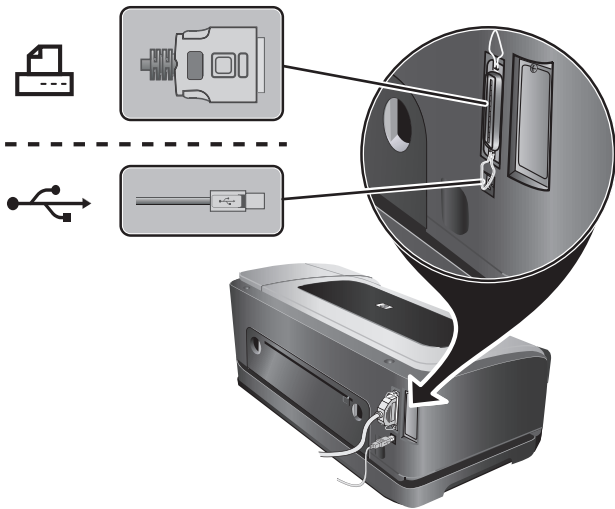

Bağlantı türünüz (USB, paralel veya ağ) için aşağıdaki yönergelere bakın. Yazılımı yükleme hakkında daha fazla bilgi için Başlangıç CD 'sindeki ekran kullanım kılavuzuna bakın.





USB or parallel connection:

1) Insert the Starter CD into the CD drive. 2) Follow the onscreen instructions for your connection and connect the USB () or parallel () (sold separately) when prompted.
Note: Connect only a parallel cable or a USB cable—not both.



Połączenie USB lub równoległe:

1) Włóż dysk Starter CD do stacji CD-ROM. 2) Wykonaj wyświetlane na ekranie instrukcje dotyczące połączenia. Gdy pojawi się monit, podłącz kabel USB () lub równoległy () (sprzedawane oddzielnie). **Uwaga:** podłącz albo kabel równoległy, albo kabel USB — nie oba naraz.



USB nebo paralelní připojení:

1) Disk Starter CD vložte do jednotky CD-ROM. 2) Postupujte podle pokynů na obrazovce pro váš typ připojení a připojte kabel USB () nebo paralelní kabel () (dodává se samostatně), když jste k tomu vyzváni. **Poznámka:** Připojte buď paralelní kabel, nebo kabel USB, nikoli oba současně.

USB vagy párhuzamos kapcsolat:

1) Helyezze be az Indító CD lemezt a CD-meghajtóba. 2) Kövesse a képernyőn megjelenő utasításokat, majd amikor a rendszer felszólítja, csatlakoztassa a (külön kapható) USB-kábelt () vagy párhuzamos kábelt (). **Megjegyzés:** Vagy csak a párhuzamos, vagy csak az USB-kábelt csatlakoztassa. A kettőt egyszerre semmiképpen ne csatlakoztassa.

USB veya paralel bağlantı:

1) Başlangıç CD'sini CD sürücüyüye takın. 2) Bağlantınız için olan ekran yönergelerini izleyin ve istendiğinde USB () veya paralel () (ayrıca satılır) bağlantıyı kurun. **Not:** Yalnızca bir paralel kablo veya bir USB kablosu takın, her ikisini birden takmayın.

Wired network connection:

1) Connect the network cable (sold separately) to the printer's network port and to an available port on the network hub, switch, or router. **Caution:** Do not plug the network cable into a port labeled WAN or Uplink in the hub, switch, or router.

Sieć przewodowa:

1) Podłącz kabel sieciowy (sprzedawany oddzielnie) do portu sieciowego drukarki i dostępnego portu koncentratora sieciowego, przełącznika lub routera. **Uwaga:** nie podłączaj kabla sieciowego do portu koncentratora, przełącznika lub routera oznaczonego WAN lub Uplink.

Připojení k síti pomocí kabelu:

1) Připojte síťový kabel (dodává se samostatně) k síťovému portu tiskárny a k volnému portu na síťovém rozbočovači, přepínači nebo routeru. **Upozornění:** Síťový kabel nepřipojujte k portu s označením WAN nebo Uplink v síťovém rozbočovači, přepínači nebo routeru.

Vezetékes hálózati kapcsolat:

1) Csatlakoztassa a (külön kapható) hálózati kábelt a nyomtató hálózati portjához és a hálózati elosztó, az átkapcsoló vagy az útválasztó valamelyik szabad portjához. **Figyelmeztetés:** A hálózati kábelt ne csatlakoztassa a hálózati elosztó, átkapcsoló vagy útválasztó WAN vagy Uplink feliratú portjához.

Kablolu ağ bağlantısı:

1) Ağ kablosunu (ayrıca satılır) yazıcının ağ bağlantı noktasına ve ağ hub'ı, anahtarı veya yönlendiricisindeki kullanılabilir bir bağlantı noktasına bağlayın. **Dikkat:** Ağ kablosunu hub, anahtar veya yönlendiricideki WAN veya Uplink etiketli bağlantı noktasına takmayın.



2) Print the printer configuration page (see page 15) to get information you may need for network configuration. If you encounter problem, see “Problems connecting to a wired network” on page 16. **3)** Insert the Starter CD into the CD drive, and follow the onscreen instructions.

2) Wydrukuj stronę konfiguracyjną drukarki (zobacz stronę 17), aby uzyskać informacje potrzebne do konfiguracji sieciowej. W przypadku problemów zobacz „Problemy z podłączaniem do sieci przewodowej” na stronie 18. **3)** Włóż dysk Starter CD do stacji CD-ROM, a następnie wykonaj instrukcje wyświetlane na ekranie.

2) Vytiskněte stránku s konfigurací tiskárny (viz strana 19), abyste získali informace, které můžete potřebovat k síťové konfiguraci. Pokud se vyskytne problém, viz “Problémy s připojením ke kabelové síti” na str. 20. **3)** Vložte disk Starter CD do jednotky CD-ROM a potom postupujte podle zobrazovaných pokynů.

2) Nyomtassa ki a nyomtató konfigurációs lapját (lásd: 21), amely tartalmazza a hálózati konfigurációhoz szükséges adatokat. Problémák esetén lásd: „Problémák a nyomtató vezetékcsatlakoztatása során” (22. oldal). **3)** Helyezze be az Indító CD lemezt a CD-meghajtóba, és kövesse a képernyőn megjelenő utasításokat.

2) Ağ yapılandırması için size gereken bilgileri almak üzere yazıcı yapılandırma sayfasını yazdırın (bkz: sayfa 23). Sorularınız için, bkz. “Kablolu ağa bağlanma sorunları” sayfa 24. **3)** Başlangıç CD’sini CD sürücüyü takın ve ekrandaki yönergeleri izleyin.

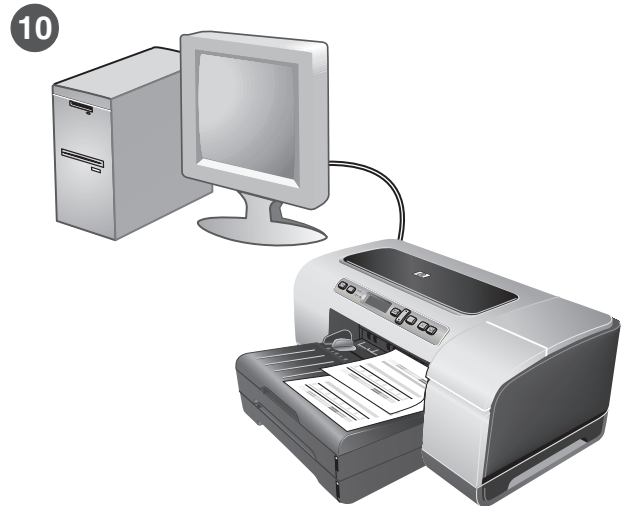

Step 10: Test the printer software installation.

After you complete the software installation and connect the printer to the computer, print a document from an application that you use frequently to ensure that the software is installed correctly. If the document does not print, see “Troubleshooting” on page 16.

Krok 10: Sprawdź instalację oprogramowania drukarki.

Po ukończeniu instalacji oprogramowania i podłączeniu drukarki do komputera wydrukuj dokument z aplikacji, której często używasz, aby upewnić się, że oprogramowanie zostało zainstalowane prawidłowo. Jeśli nie można wydrukować dokumentu, zobacz „Rozwiązywanie problemów” na stronie 18.

Krok 10: Zkontrolujte instalaci softwaru.

Po dokončení instalace softwaru a připojení tiskárny k počítači vytiskněte dokument z některé aplikace, kterou běžně používáte, aby se zjistilo, zda je software správně nainstalován. Pokud se dokument nevytiskne viz “Řešení problémů” na str. 20.

10. lépés: Ellenőrizze, hogy a nyomtatószoftver telepítése megfelelően sikerült-e.

A szoftver telepítésének befejezése és a nyomtató számítógéppel való összekapcsolása után nyomtasson ki egy dokumentumot valamelyik gyakran használt alkalmazásból. Ezzel ellenőrizheti a nyomtatószoftver megfelelő működését. Ha nem sikerül kinyomtatni a dokumentumot, lapozza fel a „Hibaelhárítás” (22. oldal) című részt.

Adım 10: Yazıcı yazılımı yüklemesini test edin.

Yazılım yüklemesini tamamladıktan ve yazıcıyı bilgisayara bağladıktan sonra, yazılımın doğru şekilde yüklendiğinden emin olmak için sık kullandığınız bir uygulamadan belge yazdırın. Belge yazdırılmıyorsa, bkz: “Sorun giderme” sayfa 24

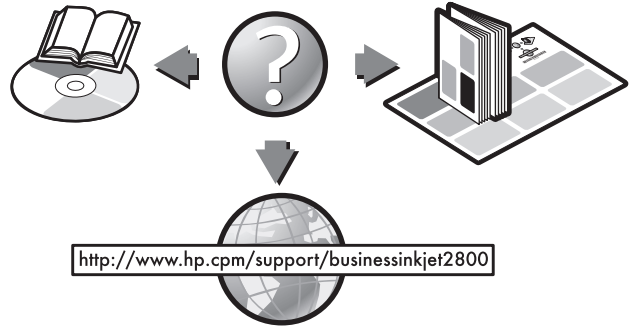
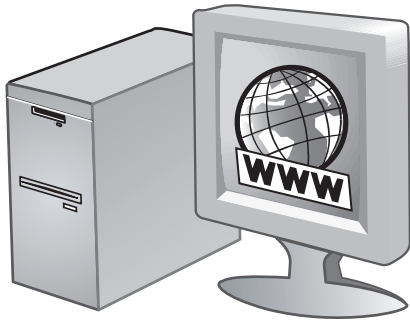

Step 11: Register the printer.

Register the printer to receive important support and technical information. If you did not register your printer while installing the software, you can register later at <http://www.register.hp.com>.

Krok 11: Zarejestruj drukarkę.

Zarejestruj drukarkę, aby otrzymywać informacje dotyczące pomocy oraz informacje techniczne. Jeśli drukarka nie została zarejestrowana podczas instalacji oprogramowania, rejestracji można dokonać w późniejszym terminie pod adresem <http://www.register.hp.com>.

Krok 11: Zaregistrování tiskárny.

Po zaregistrování tiskárny budete dostávat důležité informace týkající se podpory a technické informace. Pokud jste tiskárnu nezaregistrovali v průběhu instalace softwaru, můžete ji zaregistrovat později na adrese <http://www.register.hp.com>.

11. lépés: Regisztrálja a nyomtatót.

A nyomtató regisztrálásával fontos technikai és támogatási információkhoz férhet hozzá. Ha a szoftver telepítésekor nem regisztrálta a nyomtatót, később is bármikor megteheti ezt a <http://www.register.hp.com> webhelyen.

Adım 11: Yazıcıyı kaydedtirin.

Önemli destek ve teknik bilgiler almak için yazıcıyı kaydedtirin. Yazılımı yüklerken yazıcıyı kaydetmediyseniz, daha sonra <http://www.register.hp.com> adresinden kaydedtirezabilirsiniz.

Congratulations!

Your printer is ready to use. For information about using the printer and troubleshooting, see the following resources:

- Onscreen user's guide and Readme file on the Starter CD.
- HP Instant Support (see the onscreen user's guide)
- Product support site at <http://www.hp.com/support/businessinkjet2800>

Gratulacje!

Drukarka jest gotowa do używania. Aby uzyskać informacje dotyczące używania drukarki i diagnostyki, zapoznaj się z następującymi materiałami:

- Elektroniczny przewodnik użytkownika i plik Readme na dysku Starter CD.
- Usługa HP Instant Support (zobacz elektroniczny przewodnik użytkownika)
- Witryna pomocy technicznej pod adresem <http://www.hp.com/support/businessinkjet2800>

Blahopřejeme!

Vaše tiskárna je připravena k použití. Informace týkající se používání tiskárny a řešení problémů lze získat z následujících zdrojů:

- Elektronická uživatelská příručka a soubor Readme na disku Starter CD.
- Podpora HP Instant Support (viz elektronická uživatelská příručka)
- Stránka podpory produktu na adrese <http://www.hp.com/support/businessinkjet2800>

Gratulálunk!

A nyomtató használatra kész. A nyomtatóval és annak hibaelhárításával kapcsolatban a következő források állnak rendelkezésre:

- Az online felhasználói kézikönyv és a Readme (Olvasse) fájl az Indító CD lemezen.
- HP Instant Support (lásd az online felhasználói kézikönyvben)
- A terméktámogatási weboldal <http://www.hp.com/support/businessinkjet2800>

Tebrikler!

Yazıcınız kullanıma hazır. Yazıcıyı kullanma ve sorun giderme hakkında bilgi için, aşağıdaki kaynaklara bakın:

- Ekran kullanım kılavuzu ve Başlangıç CD'sindeki Benioku dosyası.
- HP Instant Support (bkz: ekran kullanım kılavuzu)
- <http://www.hp.com/support/businessinkjet2800> adresindeki ürün destek sitesi

Control panel

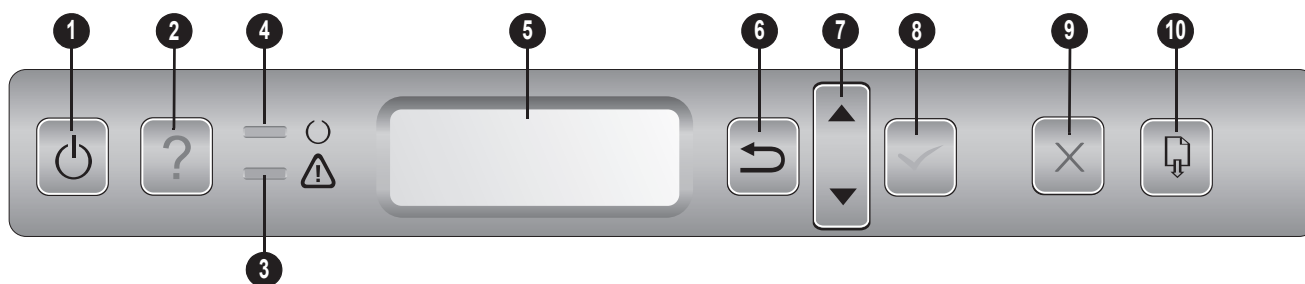

- 1 Power button** (☰): Turns the printer off and on.
- 2 Help button** (?): Provides additional information about printer messages or menus.
- 3 Attention light** (⚠): Indicates one of three possible states:
 - Off** — No conditions exist that require attention. A printer-status message usually accompanies this indicator.
 - Flashing** — The printer has encountered an error that requires user attention (such as an open door or a paper jam). An error message usually accompanies this indicator.
 - Flashing alternately with Ready light** — A critical error has occurred, and the printer requires attention. A critical-error message usually accompanies this indicator.
- 4 Ready light** (○): Indicates one of three possible states:
 - On** — The printer is online and ready to accept print jobs.
 - Off** — The printer is turned off.
 - Flashing** — The printer is initializing, canceling a print job, or turning off.
- 5 Control-panel display:** Shows status and error messages, as well as ink cartridge levels.
- 6 Back button** (↶): Navigates backward one level in the menus.
- 7 Up (▲) and Down (▼) Arrow buttons:** Navigate through menu items.
- 8 Select button** (✓): Enters the menus and selects highlighted menu items.
- 9 Cancel Job button** (✕): Cancels the current print job. Press this button only once to cancel the print job. The time it takes to cancel depends on the size of the print job. This button also exits all menus.
- 10 Resume button** (📄): Restarts printing after continuable errors. This button also exits all menus.

Troubleshooting and configuration tools

The following tools are available for troubleshooting or configuring the printer. For more information about these tools, see the onscreen user's guide on the Starter CD.

Configuration page

Use the configuration page to view current printer settings, to help troubleshoot printer problems, and to verify installation of optional accessories, such as trays. The configuration page also contains a log of recent events. If the printer is connected to a network, an additional network configuration page prints; this page shows the network settings for the printer.

If you need to call HP, print the configuration page before calling.

To print a configuration page

- Ensure the printer is turned on.
- Press ✓ (Select button) on the control panel.
- Ensure `INFORMATION MENU` is highlighted, and then press ✓ (Select button).
- Press ▼ (Down Arrow button) until `PRINT CONFIGURATION PAGE` is highlighted, and then press ✓ (Select button).

Embedded Web server (EWS)

When the printer is connected to a network, you can use the printer's EWS to view status information, change settings, and manage the printer at your computer.

To open the EWS

In a supported Web browser on your computer, type the IP address that has been assigned to the printer. For example, if the IP address is 123.123.123.123, type the following address into the Web browser:

`http://123.123.123.123`.

The IP address for the printer is listed on the configuration page.

After you open the EWS, you can bookmark it so that you can return to it quickly in the future.

Troubleshooting

This section provides troubleshooting suggestions for some of the common issues associated with hardware and software installation.

Check the printer to ensure the following:

- Power light is on and not blinking. When the printer is first turned on, it takes approximately 45 seconds to warm up.
- The control-panel display shows that the printer is in the Ready state.
- No error messages appear on the computer screen.
- Power cord and other cables are working and firmly connected to the printer.
- Media is loaded correctly in the tray and is not jammed in the printer.
- Printheads and ink cartridges are properly installed in their correct color-coded slots. Press down firmly on each one to ensure proper contact. Ensure you have removed the tape from each printhead.
- Printhead latch and all covers are closed.
- Rear access panel or auto-duplex unit is locked into place.
- All packing tapes and materials are removed from the printer.
- Printer can print a configuration page. See "To print a configuration page" on page 15.
- The printer is selected as the current or default printer. See your computer's Online Help for more information.
- Pause Printing is not selected if you are using a computer running Windows.
- You are not running too many programs when you are performing a task. Close programs that you are not using or restart the computer before attempting the task again.

Problems installing software

Check the computer system to ensure the following:

- The computer meets the system requirements (see the onscreen User's Guide on the Starter CD).

Verify installation preliminaries

- Before installing software on a Windows computer, ensure all other programs are closed.
- If the computer does not recognize the path to the CD drive that you type, ensure you have specified the correct drive letter.
- If the computer cannot recognize the Starter CD in the CD drive, inspect the CD for damage. You can download the printer driver from <http://www.hp.com/support/businessinkjet2800>.

Reinstall the printer software

- If you are using Windows and the computer cannot detect the printer, run the Scrubber utility (located in the Utils\Scrubber folder on the Starter CD) to perform a clean printer driver uninstallation. Restart your computer, and re-install the printer driver.

Problems connecting to a network

Note: After correcting any of the following, run the setup program again.

General network troubleshooting

If you are unable to install the printer software, ensure the following and try running the installation program again:

- All cable connections to the computer and the printer are secure.
- The network is operational and the network hub is turned on.
- All applications, including virus protection programs and personal firewalls, are closed or disabled.

Problems connecting to a wired network

- Ensure the printer is installed on the same subnet as the computers that will be using the printer. Then, try running the installation program again.
- Though it is not recommended that you assign the printer with a static IP address, you might resolve some installation problems (such as a conflict with a personal firewall) by doing so. For more information, see the onscreen User's Guide.

Panel sterowania

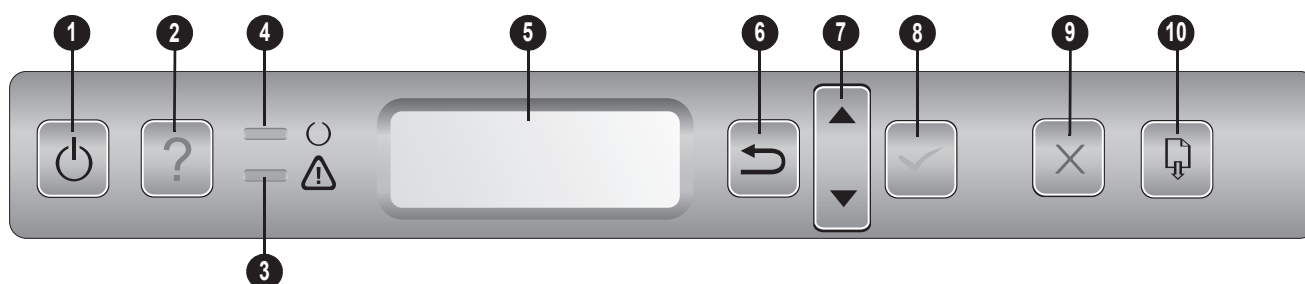

- 1 Przycisk **Zasilanie** (⏻): Umożliwia włączanie i wyłączanie drukarki.
- 2 Przycisk **Pomoc** (?): Udostępnia dodatkowe informacje dotyczące komunikatów lub menu drukarki.
- 3 **Lampka ostrzeżenia** (⚠): Wskazuje trzy możliwe stany:
WYŁ. — Nie występują warunki wymagające interwencji. Tej sygnalizacji zazwyczaj towarzyszy jakiś komunikat o stanie drukarki.
Miganie — Drukarka wykryła błąd wymagający interwencji użytkownika (np. otwarte drzwiczki lub zacięcie papieru). Tej sygnalizacji zazwyczaj towarzyszy jakiś komunikat o błędzie.
Miga na przemian z lampką gotowości — Wystąpił błąd krytyczny, drukarka wymaga interwencji. Tej sygnalizacji zazwyczaj towarzyszy jakiś komunikat o błędzie krytycznym.
- 4 **Lampka Gotowe** (⏻): Wskazuje trzy możliwe stany:
WŁ. — Drukarka jest w trybie online, gotowa do przyjęcia zleceń drukowania.
WYŁ. — Drukarka jest wyłączona.
Miga — Trwa inicjowanie drukarki, anulowanie zadania drukowania lub wyłączenie.
- 5 **Wyświetlacz panelu sterowania**: Wyświetla komunikaty o stanie i błędach, a także stopień zużycia wkładów atramentowych.
- 6 Przycisk **Wstecz** (↩): Umożliwia nawigację o jeden poziom wstecz w menu.
- 7 Przyciski **strzałek W górę** (▲) i **W dół** (▼): Umożliwiają nawigację pomiędzy elementami menu.
- 8 Przycisk **Wybór** (✓): Otwiera menu i wybiera zaznaczoną pozycję menu.
- 9 Przycisk **Anulowanie pracy** (X): Służy do anulowania bieżącego zlecenia drukowania. Naciśnij ten przycisk tylko jeden raz, aby anulować bieżące zlecenie drukowania. Czas anulowania zlecenia zależy od rozmiaru przetwarzanych danych. Użycie tego przycisku umożliwia także wyjście ze wszystkich menu.
- 10 Przycisk **Wznów** (🖨): Ponownie uruchamia drukowanie po wystąpieniu przejściowych błędów. Użycie tego przycisku umożliwia także wyjście ze wszystkich menu.

Rozwiązywanie problemów i narzędzia konfiguracyjne

Następujące narzędzia służą do rozwiązywania problemów lub konfigurowania drukarki. Aby uzyskać więcej informacji o tych narzędziach, zobacz elektroniczny przewodnik użytkownika, dostępny na dysku Starter CD.

Strona konfiguracji

Strona konfiguracji służy do wyświetlania bieżących ustawień drukarki, jako pomoc w rozwiązywaniu problemów z drukarką i do sprawdzania instalacji opcjonalnych akcesoriów takich jak podajniki. Strona konfiguracji zawiera także dziennik ostatnich zdarzeń. Jeśli drukarka jest podłączona do sieci, drukowana jest dodatkowa strona konfiguracji sieci. Pokazuje ona sieciowe ustawienia drukarki.

Jeśli zamierzasz zadzwonić do firmy HP, przedtem wydrukuj stronę konfiguracji.

Jak wydrukować stronę konfiguracji

- 1 Upewnij się, czy drukarka jest włączona.
- 2 Naciśnij przycisk ✓ (przycisk Wybór) na panelu sterowania.
- 3 Upewnij się, że zaznaczona jest opcja **MENU INFORMACYJNE**, a następnie naciśnij przycisk ✓ (przycisk Wybór).

- 4 Naciśnij przycisk ▼ (Strzałka w górę) aż do zaznaczenia opcji **DRUKUJ STRONĘ KONFIGURACJI**, a następnie naciśnij przycisk ✓ (przycisk Wybór).

Wbudowany serwer internetowy (EWS)

Jeśli drukarka jest podłączona do sieci, możesz używać wbudowanego serwera internetowego drukarki do wyświetlania informacji o stanie, zmiany ustawień i zarządzania drukarką na komputerze.

Jak otworzyć wbudowany serwer internetowy

W uruchomionej na komputerze przeglądarce internetowej wpisz adres IP, który został przypisany do drukarki. Na przykład jeśli adresem IP jest 123.123.123.123, wpisz w przeglądarce następujący adres:

http://123.123.123.123.

Adres IP drukarki jest wymieniony na stronie konfiguracji.

Po otwarciu wbudowanego serwera internetowego można go oznaczyć zakładką, tak aby w przyszłości można było szybko do niego powrócić.

Rozwiązywanie problemów

W tym rozdziale zamieszczono wskazówki dotyczące rozwiązywania niektórych najbardziej typowych problemów, dotyczących instalacji sprzętu i oprogramowania.

Sprawdź drukarkę, aby upewnić się, że:

- Lampka zasilania świeci się i nie miga. Jeśli drukarka została dopiero włączona, musi upłynąć około 45 sekund, aby się nagrzała.
- Na wyświetlaczu panelu sterowania pojawi się komunikat, że drukarka jest w stanie gotowości.
- Na ekranie komputera nie wyświetlają się żadne komunikaty o błędach.
- Kabel zasilający i pozostałe kable są sprawne i poprawnie połączone z drukarką.
- Materiały do druku są prawidłowo załadowane do podajnika i nie zacięły się w drukarce.
- Głowice drukujące i wkłady atramentowe zostały prawidłowo zainstalowane we właściwych, oznaczonych kolorem gniazdach. Dociśnij mocno każdy z tych elementów, aby zapewnić poprawny kontakt. Upewnij się, że ze wszystkich głowic drukujących została zdjęta taśma.
- Zatrząsk głowicy drukującej i wszystkie pokrywy są zamknięte.
- Tylny panel dostępu (lub jednostka automatycznego drukowania dwustronnego) jest zatrzaśnięty na swoim miejscu.
- Wszystkie taśmy i materiały pakunkowe zostały usunięte z drukarki.
- Drukarka może wydrukować stronę konfiguracji. Zobacz „Jak wydrukować stronę konfiguracji” na stronie 17.
- Drukarka jest ustawiona jako bieżąca lub domyślna. Więcej informacji można uzyskać w pomocy ekranowej komputera.
- Jeśli korzystasz z komputera z systemem Windows, nie jest wybrana opcja Wstrzymaj drukowanie.
- Zlecając drukowanie, nie masz uruchomionych zbyt wielu programów. Przed ponowną próbą wykonania zadania zamknij nieużywane programy lub uruchom ponownie komputer.

Problemy z instalowaniem oprogramowania

Sprawdź system komputerowy, aby upewnić się, że:

- Komputer spełnia wymagania systemowe (zobacz elektroniczny przewodnik użytkownika, dostępny na dysku Starter CD).

Sprawdź wstępne wymagania instalacji

- Przed zainstalowaniem oprogramowania na komputerze z systemem Windows należy się upewnić, że wszelkie inne programy są zamknięte.
- Jeśli komputer nie rozpoznaje wpisanej ścieżki do dysku CD, upewnij się, że została określona właściwa litera dysku.
- Jeśli komputer nie może rozpoznać dysku Starter CD w stacji dysków CD-ROM, sprawdź, czy dysk nie jest uszkodzony. Sterownik drukarki można pobrać z witryny <http://www.hp.com/support/businessinkjet2800>.

Ponownie zainstaluj oprogramowanie drukarki

- Jeśli używasz systemu Windows i komputer nie może wykryć drukarki, uruchom narzędzie oczyszczające, aby dokonać czystego odinstalowania sterownika drukarki (narzędzie oczyszczające znajduje się w katalogu Utils\Scrubber na dysku Starter CD). Uruchom ponownie komputer i ponownie zainstaluj sterownik drukarki.

Problemy z podłączaniem do sieci

Uwaga: po dokonaniu poniższych poprawek ponownie uruchom program instalacyjny.

Rozwiązywanie ogólnych problemów sieciowych

Jeżeli nie można zainstalować oprogramowania drukarki, sprawdź zagadnienia wymienione poniżej i spróbuj ponownie uruchomić program instalacyjny:

- Wszystkie połączenia kablowe komputera i drukarki są stabilne.
- Sieć działa, a koncentrator sieciowy jest włączony.
- Wszystkie aplikacje, w tym programy antywirusowe i zapory osobiste, są zamknięte lub wyłączone.

Problemy z podłączaniem do sieci przewodowej

- Upewnij się, że drukarka została zainstalowana w tej samej podsieci co komputery, które będą używać tej drukarki. Następnie spróbuj ponownie uruchomić program instalacyjny.
- Chociaż nie zaleca się przypisywania drukarce statycznego adresu IP, niektóre problemy z instalacją (takie jak konflikt z osobistą zaporą) można rozwiązać właśnie w ten sposób. Aby uzyskać więcej informacji, zobacz elektroniczny przewodnik użytkownika.

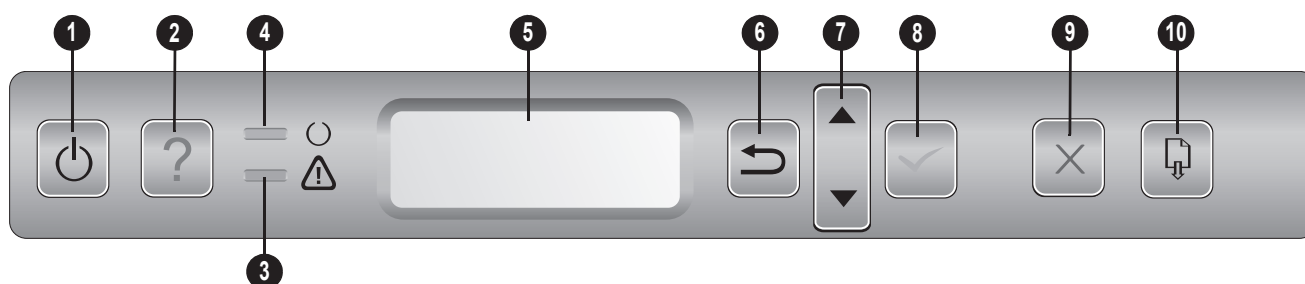

- 1 Tlačítko **Napájení** (☰): Vypněte tiskárnu a znovu ji zapněte.
- 2 Tlačítko **Nápověda** (?): Podává doplňující informace o hlášení nebo menu tiskárny.
- 3 **Kontrolka Upozornění** (⚠): Indikuje tři možné stavy:
 - Nesvítí** — Neexistuje stav, který by vyžadoval zásah uživatele. Tento indikátor obvykle doprovází hlášení o stavu tiskárny.
 - Bliká** — Došlo k chybě tiskárny, která vyžaduje zásah uživatele (například je otevřený kryt nebo došlo k zachycení papíru). Tento indikátor obvykle doprovází chybové hlášení.
 - Bliká střídavě s kontrolkou připravenosti** — Došlo k závažné chybě a tiskárna vyžaduje zásah uživatele. Tento indikátor obvykle doprovází hlášení o závažné chybě.
- 4 Kontrolka **Připraveno** (○): Indikuje tři možné stavy:
 - Svítí** — Tiskárna je připravena provádět tiskové úlohy.
 - Nesvítí** — Tiskárna je vypnuta.
 - Bliká** — Tiskárna se inicializuje, ruší se tisková úloha nebo se tiskárna vypíná.
- 5 **Displej ovládacího panelu**: Zobrazuje se na něm stav a chybová hlášení a také hladina inkoustu v inkoustových kazetách.
- 6 Tlačítko **Zpět** (↩): Slouží k přechodu o jednu úroveň zpět v menu.
- 7 Tlačítka **se šipkou Nahoru** (▲) a **Dolů** (▼): Procházení položek menu.
- 8 Tlačítko **Výběr** (✓): Vstup do menu a výběr zvýrazněných položek menu.
- 9 Tlačítko **Zrušení tiskové úlohy** (X): Zruší aktuální tiskovou úlohu. Jedním stisknutím tohoto tlačítka se tisková úloha zruší. Doba potřebná ke zrušení závisí na velikosti tiskové úlohy. Tímto tlačítkem se rovněž opustí menu.
- 10 Tlačítko **Pokračování** (🖨): Znovu spouští tisk po chybách, po nichž lze pokračovat. Tímto tlačítkem se rovněž opustí menu.

Řešení problémů a konfigurační nástroje

Následující nástroje jsou k dispozici pro řešení problémů nebo konfiguraci tiskárny. Další informace o těchto nástrojích viz elektronická uživatelská příručka na disku Starter CD.

Stránka Konfigurace

Stránku s konfigurací použijte k zobrazení aktuálních nastavení, k získání pomoci při řešení problémů s tiskárnou a k ověření instalace volitelného příslušenství jako jsou například zásobníky. Stránka s konfigurací obsahuje také deník nejnovějších událostí. Jestliže je tiskárna připojena k síti, vytiskne se další stránka s konfigurací sítě, na níž jsou síťová nastavení pro tiskárnu.

Jestliže potřebujete zavolat HP, vytiskněte si před zahájením hovoru stránku s konfigurací.

Jak vytisknout stránku s konfigurací

- 1 Zkontrolujte, že je tiskárna zapnutá.
- 2 Stiskněte ✓ (tlačítko pro výběr) na ovládacím panelu.
- 3 Přesvědčte se, že je zvýrazněno menu **INFORMACE**, a potom stiskněte ✓ (tlačítko pro výběr).
- 4 Tiskněte ▼ (tlačítko šipka dolů), až se zvýrazní položka **TISK STRÁNKY KONFIGURACE**, a potom stiskněte ✓ (tlačítko pro výběr).

Vestavěný webový server (EWS)

Když je tiskárna připojena k síti, můžete použít vestavěný webový server tiskárny k zobrazení informací o stavu tiskárny, ke změně nastavení a ke správě tiskárny z vašeho počítače.

Jak otevřít webový server

V podporovaném webovém prohlížeči na svém počítači zadejte IP adresu, která byla přiřazena tiskárně. Pokud je IP adresa tiskárny například 123.123.123.123, musíte ve webovém prohlížeči napsat následující adresu:

`http://123.123.123.123.`

IP adresa pro tiskárnu je uvedena na stránce s konfigurací.

Po otevření vestavěného webového serveru jej můžete v prohlížeči označit záložkou, abyste se k němu v budoucnu mohli snadno vrátit.

Řešení problémů

Tato část obsahuje návrhy řešení některých obvyklých problémů, k nimž dochází v souvislosti s instalací hardwaru a softwaru.

Zkontrolujte tiskárnu, aby bylo zajištěno následující:

- Kontrolka napájení svítí a neblíká. Při prvním zapnutí tiskárny je třeba přibližně 45 sekund k jejímu zahřátí.
- Na displeji ovládacího panelu se zobrazuje, zda je tiskárna ve stavu Připraveno.
- Na obrazovce počítače nejsou zobrazena žádná chybová hlášení.
- Napájecí kabel a ostatní kabely jsou funkční a jsou řádně připojeny k tiskárně.
- Tiskové médium je správně založeno v zásobníku a nedošlo k uvíznutí v tiskárně.
- Tiskové hlavy a inkoustové zásobníky jsou nainstalovány ve správných, barevně označených pozicích. Pevně je přitlačte, aby se zajistil řádný kontakt. Zajistěte, aby byla odstraněna páska z jednotlivých tiskových hlav.
- Záklopka tiskových hlav a všechny kryty jsou uzavřeny.
- Panel zadního vstupu nebo automatická duplexní jednotka jsou zajištěny na svém místě.
- Veškeré obalové pásy a obalový materiál je odstraněn z tiskárny.
- Tiskárna je schopna vytisknout stránku s konfigurací. Viz "Jak vytisknout stránku s konfigurací" na str. 19.
- Tiskárna je vybrána jako aktuální tiskárna nebo výchozí tiskárna. Další informace najdete v elektronické nápovědě vašeho počítače.
- Není vybrána položka Pozastavit tisk, pokud používáte počítač s operačním systémem Windows.
- Během provádění úlohy není spuštěno příliš mnoho programů. Ukončete programy, které nepoužíváte, nebo před opakovaným pokusem o provedení úlohy restartujte počítač.

Problém s instalací softwaru

Zkontrolujte systém počítače, aby bylo zajištěno následující:

- Počítač splňuje systémové požadavky (viz elektronická uživatelská příručka na disku Starter CD).

Kontrola předpokladů pro instalaci

- Před instalací softwaru na počítači se systémem Windows se přesvědčte, že jsou ukončeny všechny ostatní aplikace.
- Jestliže počítač nerozpozná cestu k jednotce CD-ROM, kterou jste zadali, přesvědčte se, že jste zadali správné písmeno diskové jednotky.
- Pokud počítač není schopen rozpoznat disk Starter CD v jednotce CD-ROM, zkontrolujte disk po stránce poškození. Ovladač tiskárny můžete stáhnout ze stránky <http://www.hp.com/support/businessinkjet2800>.

Obnovení instalace softwaru tiskárny

- Jestliže používáte systém Windows a počítač stále není schopen rozpoznat tiskárnu, spusťte pomocný program Scrubber (nástroj se nachází ve složce Utils\Scrubber na disku Starter CD) k vyčištění instalace softwaru tiskárny. Restartujte počítač a přeinstalujte ovladač tiskárny.

Problémy s připojením k síti

Poznámka: Po opravě některé z následujících položek spusťte znovu instalační program.

Řešení obecných problémů se sítí

Jestliže nejste schopni nainstalovat software tiskárny, zajistěte následující a pokuste se znovu spustit instalační program.

- Veškerá kabelová propojení k počítači a tiskárně jsou řádně zajištěna.
- Síť je v činnosti a síťový rozbočovač je zapnut.
- Veškeré aplikace včetně antivirových programů a osobních bran firewalls jsou ukončeny nebo vypnuty.

Problémy s připojením ke kabelové síti

- Zkontrolujte, zda je tiskárna nainstalována v téže podsíti jako počítače, které tiskárnu používají. Potom se pokuste znovu spustit instalační program.
- Třebaže se nedoporučuje přiřazovat tiskárně pevnou IP adresu, můžete tímto způsobem vyřešit některé problémy s instalací (například konflikt s bránou firewall). Další informace obsahuje elektronická uživatelská příručka.

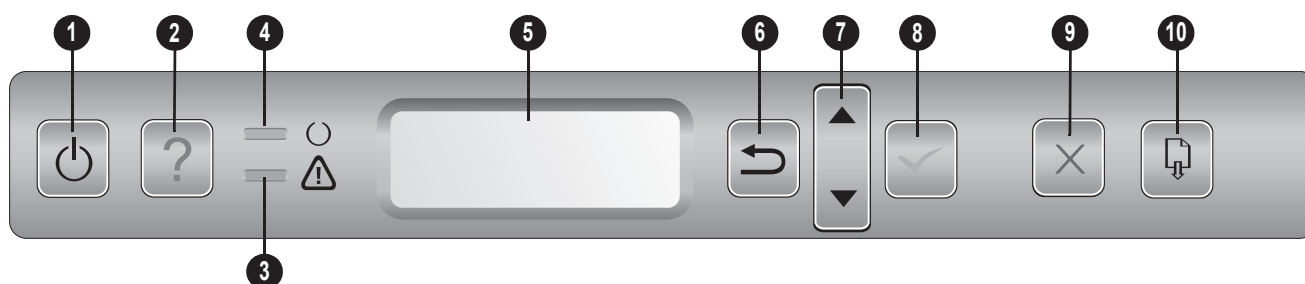

- 1 Tápellátás gomb (⏻):** Ki- vagy bekapcsolja a nyomtatót.
- 2 Súgó gomb (?):** További tudnivalókat jelenít meg a nyomtató üzeneteiről és menüiről.
- 3 Figyelem jelzőfény (⚠):** Három különböző állapotra hívhatja fel a figyelmet:
Nem világít — Nincs figyelmet igénylő körülmény. Ezt a jelzést általában a nyomtató állapotüzenete kíséri.
Villog — A nyomtató olyan hibát észlelt, amely a felhasználó beavatkozását igényli (például nyitott ajtó vagy papírelakadás). Ezt a jelzést általában hibaüzenet kíséri.
Felváltva villog a Kész jelzőfényvel — Súlyos hiba történt, és a nyomtató beavatkozást igényel. Ezt a jelzést általában egy súlyos hibát jelző üzenet kíséri.
- 4 Kész jelzőfény (○):** Három különböző állapotra hívhatja fel a figyelmet:
Világít — A nyomtató készen áll nyomtatási feladatok fogadására.
Nem világít — A nyomtató ki van kapcsolva.
Villog — A nyomtató indítása, egy feladat megszakítása vagy a nyomtató leállítása zajlik.
- 5 Kezelőpanel kijelzője:** Itt jelennek meg az állapot- és hibaüzenetek, valamint a tintapatronok tintaszintjére vonatkozó adatok.
- 6 Vissza gomb (↶):** Egy szinttel feljebb lép a menüben.
- 7 Fel (▲) és Le (▼) nyíl gomb:** A menüpontok kiválasztását teszi lehetővé.
- 8 Kiválasztás gomb (✓):** Megnyitja a kiválasztott menüt vagy beállítja a kiválasztott beállítást.
- 9 Megszakítás gomb (✕):** Megszakítja az aktuális nyomtatási feladatot. A nyomtatási feladat megszakításához nyomja meg egyszer ezt a gombot. A leállításhoz szükséges idő a nyomtatási feladat nagyságától is függ. Ez a gomb a menüből való kilépéshez is használható.
- 10 Folytatás gomb (📄):** Újraindítja a nyomtatást olyan hibák esetén, amelyek után ez lehetséges. Ez a gomb a menüből való kilépéshez is használható.

Hibaelhárító és konfiguráló eszközök

Az alábbi eszközök szolgálnak hibaelhárításra és a nyomtató konfigurálására. További tudnivalók ezen eszközökről a Starter CD lemezről megnyitható online felhasználói kézikönyvben olvashatók.

Konfigurációs oldal

A konfigurációs oldal tartalmazza az aktuális nyomtatóbeállításokat, ezenkívül segít a nyomtatóhibák elhárításában, valamint a külön telepíthető tartozékok, például a tálcák telepítésének ellenőrzésében is. A konfigurációs oldal a legutóbbi események naplóját is tartalmazza. Ha a nyomtató hálózathoz kapcsolódik, akkor egy hálózati konfigurációs oldal is kinyomtatható, amely a nyomtató hálózati beállításait tartalmazza.

Ha kapcsolatba kell lépnie a HP-vel, a telefonálás előtt nyomtassa ki a konfigurációs oldalt.

Konfigurációs oldal nyomtatása

- Győződjön meg arról, hogy a nyomtató be legyen kapcsolva.
- Nyomja meg a ✓ (Kiválasztás) gombot a kezelőpanelen.
- Ellenőrizze, hogy az **INFORMÁCIÓS MENÜ** van-e kiválasztva, majd nyomja meg a ✓ (Kiválasztás) gombot.

- Nyomja meg a ▼ (Le) nyíl gombot a **KONFIGURÁCIÓS OLDAL NYOMTATÁSA** elem kiválasztásához, majd nyomja meg a ✓ (Kiválasztás) gombot.

Beépített webszerver

Amikor a nyomtató hálózathoz csatlakozik, a nyomtató beépített webszervere segítségével állapotinformációkat tekinthet meg, beállításokat módosíthat, valamint kezelheti a nyomtatót a számítógépről.

A beépített webszerver megnyitása

A számítógépen futó webböngészőbe írja be a nyomtató beállított IP-címét. Ha az IP-cím például 123.123.123.123, akkor a következő címet kell beírnia a webböngészőbe:

http://123.123.123.123

A nyomtató IP-címe a konfigurációs oldalon szerepel.

A beépített webszerver megnyitása után felveheti az oldalt a Kedvencek közé, így később bármikor egyszerűen megnyithatja azt.

Ebben a szakaszban a hardver és a szoftver telepítésével kapcsolatban leggyakrabban felmerülő problémákra találhat megoldást.

Ellenőrizze a nyomtatót, hogy az alábbiakról meggyőződjön:

- A Tápellátás jelzőfény világít és nem villog. A nyomtató első bekapcsolásakor körülbelül 45 másodpercet vesz igénybe a készülék bemelegedése.
- A kezelőpanel kijelzője azt jelzi, hogy a nyomtató készenléti állapotban van.
- Nincs hibaüzenet a számítógép képernyőjén.
- A tápkábel és egyéb vezetékek megfelelő állapotúak, és megfelelően vannak csatlakoztatva a nyomtatóhoz.
- A hordozó helyesen van a tálcába töltve, illetve nincs elakadva a nyomtatóban.
- A nyomtatófejek és a nyomtatópatronok biztonságosan rögzítve vannak a megfelelő, színkóddal is jelölt foglalatban. A megfelelő érintkezés érdekében határozottan nyomja a helyére a nyomtatófejeket és a tintapatronokat. Győződjön meg arról, hogy minden nyomtatófejről eltávolította a műanyag szalagot.
- A nyomtatófej rögzítőzárja és az összes fedél zárva van.
- A hátsó szerelőfedél vagy az automatikus duplex-egység megfelelően rögzítve van a helyén.
- Minden csomagolóanyag és ragasztószalag el lett távolítva a nyomtatóról.
- A nyomtató ki tud nyomtatni egy konfigurációs oldalt. Lásd: „Konfigurációs oldal nyomtatása” (21. oldal).
- A nyomtató be van állítva aktuális vagy alapértelmezett nyomtatóként. További tudnivalókat a számítógép online súgójában találhat.
- Windows rendszert futtató számítógépen a nyomtatás nincsen szüneteltetve (a Nyomtatás felfüggesztése lehetőség ne legyen kiválasztva).
- Nincs túl sok futó program a feladat végrehajtásakor. Zárja be a nem használt programokat, vagy indítsa újra a számítógépet a feladat ismételt végrehajtása előtt.

Problémák a szoftver telepítése során

Ellenőrizze a számítógépet, hogy az alábbiakról meggyőződjön:

- A számítógép megfelel a rendszerkövetelményeknek (részletek a Starter CD lemezen található online Felhasználói kézikönyvben talál).

Ellenőrizze a telepítési előfeltételeket

- Windows rendszer esetében a telepítés megkezdése előtt zárjon be minden más futó programot.
- Ha a rendszer nem ismeri fel a CD-meghajtó betűjele alapján az útvonalat, ellenőrizze a használt betűjel helyességét.
- Ha a rendszer nem ismeri fel a CD-meghajtóba helyezett Starter CD lemezt, ellenőrizze, hogy nem sérült-e meg a lemez. A nyomtatóillesztő-program a <http://www.hp.com/support/businessinkjet2800> webhelyről is letölthető.

Telepítse újra a nyomtatóillesztő-programot

- Windows rendszer esetén, amennyiben a számítógép nem ismeri fel a nyomtatót, indítsa el a Scrubber segédprogramot (a Starter CD lemez Utils\Scrubber mappájából) a nyomtatóillesztő-program teljes körű eltávolításához. Indítsa újra a számítógépet, majd telepítse újra a nyomtatóillesztő-programot.

Problémák a nyomtató hálózathoz való csatlakoztatása során

Megjegyzés: Az alábbi javítások bármelyikének végrehajtását követően futtassa újra a telepítőprogramot.

Általános hálózati hibaelhárítás

Ha nem tudja telepíteni a nyomtatószoftvert, győződjön meg az alábbiakról, majd próbálja meg ismét futtatni a telepítőprogramot:

- A számítógép és a nyomtató kábelkapcsolatai nem lazák.
- A hálózat működik és a hálózati elosztóegység (hub) be van kapcsolva.
- Minden alkalmazás, beleértve a víruskereső programokat és a személyes tűzfalprogramokat is, be van zárva vagy le van tiltva.

Problémák a nyomtató vezetékes hálózathoz való csatlakoztatása során

- Győződjön meg arról, hogy a nyomtató azonos alhálózatra lett telepítve azokkal a számítógépekkel, amelyekről majd használni fogják a nyomtatót. Majd futtassa a telepítőprogramot ismét.
- Ugyan nem javasoljuk, hogy a nyomtatóhoz statikus IP-címet rendeljen, ily módon mégis elkerülhető a telepítési problémák egy része (pl. összeférhetetlenség a személyes tűzfalprogrammal). További tudnivalóért lásd az online Felhasználói kézikönyvet.

Kontrol paneli

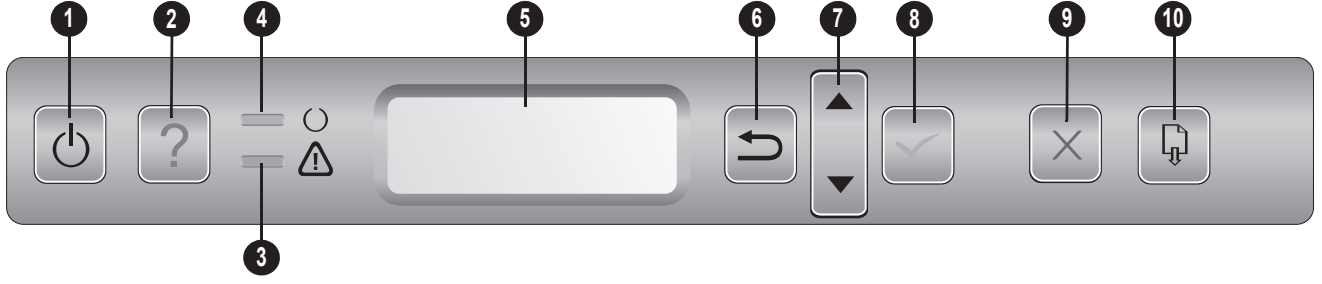

- 1 Açma/kapama düğmesi (⏻):** Yazıcıyı kapatır ve açar.
- 2 Yardım düğmesi (?):** Yazıcı mesajları veya menüleri ile ilgili ek bilgi sağlar.
- 3 Dikkat ışığı (⚠):** Üç olası durumdan birini gösterir:
Kapalı — Dikkat gerektiren hiçbir durum yoktur. Bu göstergelerle birlikte genellikle bir yazıcı durumu mesajı görüntülenir.
Yanıp sönüyor — Yazıcı, kullanıcı dikkati gerektiren bir hata ile karşılaştı (örneğin, açık kapak ya da kağıt sıkışması). Bu göstergelerle birlikte genellikle bir hata mesajı görüntülenir.
Hazır ışığı ile dönüşümlü yanıp sönüyor — Kritik bir hata oluştu ve yazıcıya dikkat edilmesi gerekiyor. Bu göstergelerle birlikte genellikle bir kritik hata mesajı görüntülenir.
- 4 Hazır ışığı (○):** Üç olası durumdan birini gösterir:
Açık — Yazıcı çevrimiçi ve yazdırma işlerini kabul etmeye hazır.
Kapalı — Yazıcı kapalı.
Yanıp sönüyor — Yazıcı başlatılıyor, yazdırma işini iptal ediyor ya da kapanıyor.
- 5 Kontrol paneli ekranı:** Mürekkep kartuşu düzeyleriyle birlikte, durum ve hata mesajlarını gösterir.
- 6 Geri düğmesi (↶):** Menüde bir düzey geri gider.
- 7 Yukarı (▲) ve Aşağı (▼) Ok düğmeleri:** Menü öğeleri boyunca gezin.
- 8 Seç düğmesi (✓):** Menülere giriş yapar ve vurgulanan menü öğelerini seçer.
- 9 İş iptal düğmesi (✕):** Mevcut yazdırma işini iptal eder. Yazdırma işini iptal etmek için bu düğmeye yalnızca bir kez basın. İptal etme süresi yazdırma işinin büyüklüğüne bağlıdır. Bu düğme aynı zamanda tüm menülerde mevcuttur.
- 10 Devam düğmesi (▶):** Sürekli hatalardan sonra yazdırmayı başlatır. Bu düğme aynı zamanda tüm menülerde mevcuttur.

Sorun giderme ve yapılandırma araçları

Yazıcıyla ilgili sorun giderme veya yapılandırma işlemleri için aşağıdaki araçlar kullanılabilir. Bu araçlar hakkında daha fazla bilgi için, Başlangıç CD'sinde bulunan ekrandaki kullanım kılavuzuna bakın.

Yapılandırma sayfası

Geçerli yazıcı ayarlarını görüntülemek, yazıcı sorunlarını giderme konusunda yardım almak ve tepsiler gibi isteğe bağlı aksesuarların yüklenmesini doğrulamak için yapılandırma sayfasını kullanın. Yapılandırma sayfasında yakın zamanda gerçekleşen olayların günlüğü de yer alır. Yazıcı bir ağa bağlıysa, ek bir ağ yapılandırma sayfası yazdırılır; bu sayfada yazıcının ağ ayarları gösterilir.

HP'yi aramanız gerekirse, aramadan önce yapılandırma sayfası yazdırın.

Yapılandırma sayfası yazdırmak için:

- Yazıcının açık olduğundan emin olun.
- Kontrol panelinde ✓ (Seç düğmesine) basın.
- BİLGİ MENÜSÜNÜN vurgulanmış olduğundan emin olun ve ✓ (Seç) düğmesine basın.
- YAPILANDIRMA SAYFASINI YAZDIR vurgulanana kadar ▼ (Aşağı Ok) düğmesine basın, sonra ✓ (Seç düğmesi) düğmesine basın.

Embedded Web server (EWS)

Yazıcı bir ağa bağlandığında, durum bilgilerini görüntülemek, ayarları değiştirmek ve yazıcıyı bilgisayarınızdan yönetmek için yazıcının EWS özelliğini kullanabilirsiniz.

EWS'yi açmak için

Bilgisayarınızdaki desteklenen Web tarayıcısında, yazıcıya atanmış olan IP adresini yazın. Örneğin IP adresi 123.123.123.123 ise, Web tarayıcısına şu adresi yazın:

http://123.123.123.123.

Yazıcının IP adresi, yapılandırma sayfasında belirtilir.

Katıştırılmış Web sunucusunu (EWS) açtıktan sonra, gelecekte de hızlı bir şekilde buna geri dönebilmek için yer işaretiyle belirleyebilirsiniz.

Sorun giderme

Bu bölümde, donanım ve yazılım kurulumuyla ilişkili en yaygın sorunlardan bazıları hakkında sorun giderme önerileri sunulmaktadır.

Yazıcıyı kontrol ederek aşağıdakilerin gerçekleşmesini sağlayın:

- Güç ışığı yanıp sönmeden, sürekli şekilde yanıyor. Yazıcı ilk açıldığında, ısınması yaklaşık 45 saniye sürer.
- Kontrol paneli ekranı, yazıcının Hazır durumunda olduğunu göstermelidir.
- Bilgisayar ekranında hata mesajı görünmemelidir.
- Güç kablosu ve diğer kablolar çalışır durumda ve yazıcıya sıkıca takılı olmalıdır.
- Ortam, tepsiye düzgün şekilde yerleştirilmiş ve yazıcıda sıkışmamış olmalıdır.
- Yazıcı kafaları ve mürekkep kartuşları renk kodlarıyla belirtilmiş yuvalarına düzgün şekilde takılı olmalıdır. Her birini sıkıca bastırarak yerlerine tam olarak oturmalarını sağlayın. Tüm yazıcı kafalarındaki bantları çıkarmış olduğunuzdan emin olun.
- Yazıcı kafası mandalı ve tüm kapaklar kapalı olmalıdır.
- Arka erişim paneli veya otomatik çift yönlü baskı birimi yerine oturmuş olmalıdır.
- Tüm paket bantları ve malzemeleri yazıcıdan çıkartılmış olmalıdır.
- Yazıcı yapılandırma sayfası yazdırabiliyor olmalıdır. Bkz: "Yapılandırma sayfası yazdırmak için." sayfa 23.
- Yazıcı, geçerli ya da varsayılan yazıcı olarak seçili olmalıdır. Daha fazla bilgi için, bilgisayarınızın Çevrimiçi Yardım konularına bakın.
- Windows çalışan bir bilgisayar kullanıyorsanız, Yazdırmayı Duraklat komutu seçili olmamalıdır.
- Bir görevi gerçekleştirirken birçok program çalıştırmamalısınız. Kullanılmayan programları kapatın veya görevi tekrar denemeden önce bilgisayarı yeniden başlatın.

Yazılım yükleme sorunları

Bilgisayar sistemini kontrol ederek aşağıdakilerin gerçekleşmesini sağlayın:

- Bilgisayar, sistem gereksinimlerini karşılamalıdır (Başlangıç CD'sinde bulunan ekran Kullanım Kılavuzuna bakın).

Yükleme hazırlıklarını doğrulama

- Windows yüklü bilgisayara yazılım yüklemeye başlamadan önce, tüm diğer programların kapalı olduğundan emin olun.
- Bilgisayar, CD-ROM sürücünüz için yazdığınız yolu tanımıyorsa, doğru sürücü harfini belirttiğinizden emin olun.
- Bilgisayar, CD sürücüsündeki Başlangıç CD'sini tanımıyorsa, Başlangıç CD'sinin hasarlı olup olmadığına bakın. Yazıcı sürücüsünü <http://www.hp.com/support/businessinkjet2800> adresinden yükleyebilirsiniz.

Yazıcı yazılımını yeniden yükleme

- Windows kullanıyorsanız ve bilgisayar yazıcıyı algılayamıyorsa, yazıcı sürücüsünü temiz bir şekilde kaldırmak için Scrubber (temizleyici) yardımcı programını kullanın (Başlangıç CD'sinde Utilities/Scrubber konumunda bulunmaktadır). Bilgisayarı yeniden başlatın ve yazıcı sürücüsünü yeniden yükleyin.

Ağa bağlanma sorunları

Not: Aşağıdakilerden birini düzelttikten sonra, kur programını yeniden çalıştırın.

Ağ ile ilgili genel sorun giderme

Yazıcı yazılımını yükleyemiyorsanız, aşağıdaki durumlardan emin olun ve yükleme programını yeniden yüklemeyi deneyin:

- Bilgisayara ve yazıcıya giden tüm kablo bağlantıları sıkıca yapılmış olmalıdır.
- Ağ çalışır durumda ve ağ hub'ı açık olmalıdır.
- Anti-virüs programları ve kişisel güvenlik duvarları da dahil olmak üzere tüm uygulamalar kapalı veya devre dışı olmalıdır.

Kablolu ağa bağlanma sorunları

- Yazıcının, yazıcıyı kullanacak bilgisayarlarla aynı alt ağda yüklenmiş olduğundan emin olun. Daha sonra, yükleme programını yeniden çalıştırmayı deneyin.
- Bazı yükleme sorunlarını (kişisel güvenlik duvarı ile çıkışma gibi) çözümlene olanağı sağlasa da, yazıcıya statik bir IP adresi atamanız önerilmez. Daha fazla bilgi için ekran Kullanım Kılavuzuna bakın.

Hewlett-Packard limited warranty statement

HP product	Duration of limited warranty
Software	1 year
Accessories	1 year
Ink cartridges	6 months*
Printheads	1 year*
Printer peripheral hardware (see the following details)	1 year

*For more detailed warranty information, see http://www.hp.com/support/inkjet_warranty.

Extent of limited warranty

- 1 Hewlett-Packard warrants to the end-user customer that the HP products specified above will be free from defects in materials and workmanship for the duration specified above, which duration begins on the date of purchase by the customer.
- 2 For software products, HP's limited warranty applies only to a failure to execute programming instructions. HP does not warrant that the operation of any product will be uninterrupted or error free.
- 3 HP's limited warranty covers only those defects that arise as a result of normal use of the product, and does not cover any other problems, including those that arise as a result of:
 - a Improper maintenance or modification;
 - b Software, media, parts, or supplies not provided or supported by HP; or
 - c Operation outside the product's specifications;
 - d Unauthorized modification or misuse.
- 4 For HP products, the use of a non-HP ink cartridge or a refilled ink cartridge does not affect either the warranty to the customer or any HP support contract with the customer. However, if product failure or damage is attributable to the use of a non-HP or refilled ink cartridge, HP will charge its standard time and materials charges to service the printer for the particular failure or damage.
- 5 If HP receives, during the applicable warranty period, notice of a defect in any product which is covered by HP's warranty, HP shall either repair or replace the product, at HP's option.
- 6 If HP is unable to repair or replace, as applicable, a defective product which is covered by HP's warranty, HP shall, within a reasonable time after being notified of the defect, refund the purchase price for the product.
- 7 HP shall have no obligation to repair, replace, or refund until the customer returns the defective product to HP.
- 8 Any replacement product may be either new or like new, provided that it has functionality at least equal to that of the product being replaced.
- 9 HP products may contain remanufactured parts, components, or materials equivalent to new in performance.
- 10 HP's Limited Warranty Statement is valid in any country/region where the covered HP product is distributed by HP. Contracts for additional warranty services, such as on-site service, are available from any authorized HP service facility in countries/regions where the product is distributed by HP or by an authorized importer.

Limitations of warranty

TO THE EXTENT ALLOWED BY LOCAL LAW, NEITHER HP NOR ITS THIRD PARTY SUPPLIERS MAKES ANY OTHER WARRANTY OR CONDITION OF ANY KIND, WHETHER EXPRESS OR IMPLIED WARRANTIES OR CONDITIONS OF MERCHANTABILITY, SATISFACTORY QUALITY, AND FITNESS FOR A PARTICULAR PURPOSE.

Limitations of liability

- 1 To the extent allowed by local law, the remedies provided in this Warranty Statement are the customer's sole and exclusive remedies.
- 2 TO THE EXTENT ALLOWED BY LOCAL LAW, EXCEPT FOR THE OBLIGATIONS SPECIFICALLY SET FORTH IN THIS WARRANTY STATEMENT, IN NO EVENT SHALL HP OR ITS THIRD PARTY SUPPLIERS BE LIABLE FOR DIRECT, INDIRECT, SPECIAL, INCIDENTAL, OR CONSEQUENTIAL DAMAGES, WHETHER BASED ON CONTRACT, TORT, OR ANY OTHER LEGAL THEORY AND WHETHER ADVISED OF THE POSSIBILITY OF SUCH DAMAGES.

Local law

- 1 This Warranty Statement gives the customer specific legal rights. The customer may also have other rights which vary from state to state in the United States, from province to province in Canada, and from country/region to country/region elsewhere in the world.
- 2 To the extent that this Warranty Statement is inconsistent with local law, this Warranty Statement shall be deemed modified to be consistent with such local law. Under such local law, certain disclaimers and limitations of this Warranty Statement may not apply to the customer. For example, some states in the United States, as well as some governments outside the United States (including provinces in Canada), may:
 - a Preclude the disclaimers and limitations in this Warranty Statement from limiting the statutory rights of a customer (e.g. the United Kingdom);
 - b Otherwise restrict the ability of a manufacturer to enforce such disclaimers or limitations; or
 - c Grant the customer additional warranty rights, specify the duration of implied warranties which the manufacturer cannot disclaim, or allow limitations on the duration of implied warranties.
- 3 FOR CONSUMER TRANSACTIONS IN AUSTRALIA AND NEW ZEALAND, THE TERMS IN THIS WARRANTY STATEMENT, EXCEPT TO THE EXTENT LAWFULLY PERMITTED, DO NOT EXCLUDE, RESTRICT, OR MODIFY, AND ARE IN ADDITION TO, THE MANDATORY STATUTORY RIGHTS APPLICABLE TO THE SALE OF THE HP PRODUCTS TO SUCH CUSTOMERS.

Oświadczenie o ograniczonej gwarancji firmy Hewlett-Packard

Produkt HP	Okres trwania ograniczonej gwarancji
Oprogramowanie	1 rok
Akcesoria	1 rok
Pojemniki z tuszem	6 miesięcy*
Główce drukujące	1 rok*
Dodatkowe wyposażenie drukarki (zobacz następujące szczegóły)	1 rok

*Wiecej informacji na temat gwarancji można znaleźć na stronie http://www.hp.com/support/inkjet_warranty.

Zakres ograniczonej gwarancji

- 1 Firma Hewlett-Packard gwarantuje użytkownikowi końcowemu, że wyżej wymienione produkty firmy HP będą wolne od wad materiałowych i produkcyjnych w podanym powyżej okresie, który rozpoczyna się w dniu zakupu produktu przez klienta.
- 2 W przypadku oprogramowania ograniczona gwarancja HP obejmuje tylko przypadki niewykonywania instrukcji podanych w programie. Firma HP nie gwarantuje, że dany produkt będzie działał nieprzerwanie lub bezbłędnie.
- 3 Ograniczona gwarancja HP obejmuje tylko wady powstałe w wyniku normalnej eksploatacji produktu i nie obejmuje żadnych innych problemów, w tym problemów powstałych w wyniku:
 - a Nieprawidłowej konserwacji lub modyfikacji.
 - b Stosowania oprogramowania, nośników, części lub materiałów eksploatacyjnych, które nie są dostarczane lub obsługiwane przez firmę HP.
 - c Używania produktu w warunkach niezgodnych z podanymi danymi technicznymi.
 - d Nieautoryzowanych modyfikacji lub niewłaściwego używania produktu.
- 4 W przypadku drukarek HP stosowanie pojemnika nie wyprodukowanego przez firmę HP lub powtórnie napełnionego pojemnika z tuszem nie ma wpływu ani na gwarancję udzieloną klientowi, ani na jakąkolwiek umowę dotyczącą pomocy zawartą przez HP z klientem. Jednak w przypadku wystąpienia awarii lub uszkodzenia drukarki w wyniku zastosowania powtórnie napełnionego pojemnika z tuszem lub pojemnika nie wyprodukowanego przez firmę HP, firma HP pobierze opłatę za czas i materiały użyte do naprawy drukarki stosownie do charakteru awarii lub uszkodzenia.
- 5 Jeśli firma HP zostanie powiadomiona o wadzie dowolnego produktu objętego gwarancją w czasie jej trwania, firma HP, według własnego uznania, naprawi lub wymieni produkt.
- 6 Jeśli firma HP nie będzie w stanie odpowiednio naprawić lub wymienić wadliwego produktu objętego gwarancją, zwróci sumę zapłaconą za produkt w uzasadnionym okresie od daty powiadomienia o awarii.
- 7 Firma HP nie będzie zobowiązana do naprawy, wymiany lub zwrotu równowartości ceny, dopóki klient nie zwróci wadliwego produktu firmie HP.
- 8 Wymieniony produkt może być nowy lub prawie nowy, pod warunkiem, że będzie funkcjonować tak samo lub lepiej niż wymieniany produkt.
- 9 Produkty HP mogą zawierać przetworzone części, elementy lub materiały, które działają tak samo jak nowe.
- 10 Oświadczenie o ograniczonej gwarancji HP obowiązuje w każdym kraju/regionie, w którym produkt objęty gwarancją jest rozprowadzany przez firmę HP. Umowy o dodatkowe usługi gwarancyjne, np. naprawy na miejscu, można zawrzeć z każdym autoryzowanym punktem obsługi HP w krajach/regionach, w których produkt objęty gwarancją rozprowadzany jest przez HP lub autoryzowanego importera.

Ograniczenia gwarancji

W STOPNIU DOZWOLONYM PRZEZ PRZEPISY LOKALNE, ANI FIRMA HP, ANI JEJ DOSTAWCY NIE UDZIELAJĄ ŻADNYCH INNYCH GWARANCJI ANI WARUNKÓW, WYRANYCH, ANI DOROZUMIANYCH GWARANCJI LUB WARUNKÓW SPRZEDAWALNOŚCI, ZADOWALAJĄCEJ JAKOŚCI LUB PRZYDATNOŚCI DO OKREŚLONYCH CELÓW.

Ograniczenia odpowiedzialności

- 1 W stopniu dozwolonym przez przepisy lokalne, rekompensaty podane w niniejszym oświadczeniu gwarancyjnym są jedynymi i wyłącznymi rekompensatami przysługującymi klientowi.
- 2 W STOPNIU DOZWOLONYM PRZEZ PRZEPISY LOKALNE, OPRÓCZ OBOWIĄZKÓW OKREŚLONYCH W NINIEJSZYM OŚWIADCZENIU GWARANCYJNYM, FIRMA HP ANI JEJ DOSTAWCY NIE BĘDĄ W ŻADNYM WYPADKU ODPOWIEDZIALNI ZA SZKODY BEZPOŚREDNIE, POŚREDNIE, SPECJALNE, PRZYPADKOWE LUB WYNIKOWE, CZY TO OPARTE NA KONTRAKCIE, CZYNIE NIEDOZWOLONYM LUB NA JAKIEJKOLWIEK INNEJ TEORII PRAWNEJ I BEZ WZGLĘDU NA TO, CZY ZOSTALI POINFORMOWANI O MOŻLIWOŚCI WYSTĄPIENIA TAKICH SZKÓD.

Przepisy lokalne

- 1 Niniejsze Oświadczenie gwarancyjne daje klientowi określone prawa. Klientowi mogą również przysługiwać inne prawa w zależności od stanu (w USA), prowincji (w Kanadzie) lub kraju/regionu (w innych częściach świata).
- 2 W zakresie zgodności niniejszego Oświadczenia gwarancyjnego z prawem miejscowym Oświadczenie gwarancyjne uważa się za modyfikowane zgodnie z takim prawem. Zgodnie z takim prawem, pewne oświadczenia i ograniczenia niniejszego Oświadczenia gwarancyjnego mogą nie dotyczyć klienta. Na przykład niektóre stany USA oraz niektóre państwa poza USA (m.in. niektóre prowincje Kanady) mogą:
 - a nie dopuszczać, aby wykluczenia i ograniczenia niniejszego Oświadczenia gwarancyjnego ograniczały prawa ustawowe klienta (np. w Wielkiej Brytanii);
 - b w inny sposób ograniczyć możliwość narzucania takich wykluczeń lub ograniczeń przez producenta; lub
 - c przyznać klientowi dodatkowe prawa w ramach gwarancji, określić czas trwania domniemanych gwarancji, których producent nie może się zrzec lub zezwolić na ograniczenia czasu trwania domniemanych gwarancji.
- 3 W PRZYPADKU TRANSAKCJI KONSUMENCKICH W AUSTRALII I NOWEJ ZELANDII WARUNKI NINIEJSZEGO OŚWIADCZENIA GWARANCYJNEGO, POZA WYJĄTKAMI DOZWOLONYMI PRAWEM, NIE WYKLUCZAJĄ, NIE OGRANICZAJĄ ANI NIE MODYFIKUJĄ, ORAZ SĄ DODATKIEM DO OBOWIĄZUJĄCYCH PRZEPISÓW PRAWNYCH ODNOSZĄCYCH SIĘ DO SPRZEDAŻY PRODUKTÓW FIRMY HP KLIENTOM W TYCH KRAJACH.

Prohlášení o omezené záruce společnosti Hewlett-Packard

Výrobek HP	Trvání prodloužené záruky
Software	1 rok
Příslušenství	1 rok
Inkoustové kazety	6 měsíců*
Tiskové hlavy	1 rok*
Hardwarové příslušenství tiskárny (viz následující podrobnosti)	1 rok

*Podrobné informace o záruce najdete na adrese http://www.hp.com/support/inkjet_warranty.

Rozsah omezené záruky

- 1 Společnost Hewlett-Packard zaručuje zákazníkovi na úrovni koncového uživatele, že produkty společnosti Hewlett-Packard uvedené výše nebudou závadné po stránce materiálu a zpracování po uvedení do provozu. Tato doba začíná datem zakoupení produktu zákazníkem.
- 2 U softwarových výrobků se omezená záruka společnosti HP vztahuje pouze na selhání vykonávat naprogramované instrukce. Společnost Hewlett-Packard nezaručuje, že provoz jakéhokoli produktu bude nepřerušovaný a bezchybný.
- 3 Omezená záruka společnosti HP kryje pouze takové závady, které vzniknou z normálního používání výrobku, a nekryje žádné jiné problémy včetně těch, které vzniknou v důsledku těchto akcí:
 - a Nevhodná údržba nebo úprava výrobku.
 - b Software, média, díly či spotřební materiál nedodaný nebo nepodporovaný společností Hewlett-Packard.
 - c Provoz mimo rozsah technických podmínek produktu.
 - d Neoprávněná úprava nebo nesprávné použití.
- 4 Použití tiskových zásobníků jiných výrobců než HP nebo zásobníků doplňovaných inkoustem s tiskárnami HP nemá vliv na vlastní záruku poskytnutou zákazníkovi ani na dohody o poskytování technické podpory. Pokud lze ovšem vadu či poškození tiskárny přisoudit použití tiskové kazety jiného výrobce než HP nebo opětovně plněné kazety, společnost Hewlett-Packard bude účtovat běžnou sazbu za práci a materiál při řešení takto vzniklé závady.
- 5 Pokud během trvání platné záruky společnost HP obdrží zprávu o závadě některého výrobku krytého zárukou HP, společnost HP – podle svého vlastního rozhodnutí – buď výrobek opraví, nebo ho vymění.
- 6 Pokud společnost HP nebude schopna opravit či vyměnit vadný výrobek krytý zárukou HP, vrátí společnost HP kupní cenu výrobku v přiměřené době po vyrozumění o závadě.
- 7 Společnost HP není povinna provést opravu, výměnu nebo vrácení peněz, dokud zákazník nevrátí vadný výrobek společnosti HP.
- 8 Jakýkoli vyměněný produkt může být buď nový nebo jako nový, za předpokladu, že jeho funkce jsou shodné s funkcemi vyměňovaného produktu nebo lepší.
- 9 Výrobky HP mohou obsahovat repasované díly, součástky či materiály odpovídající výkonem novým.
- 10 Prohlášení o omezené záruce HP je platné ve všech zemích nebo oblastech, kde jsou produkty kryté touto zárukou distribuovány společností Hewlett-Packard. Smlouvy o rozšířených záručních službách, jako například servis v provozovně zákazníka, jsou k dispozici u organizací oprávněných provádět servis výrobků HP v zemích, kde jsou výrobky distribuovány společností HP nebo pověřeným dovozcem.

Omezení záruky

VÝŠE UVEDENÉ ZÁRUKY JSOU VÝHRADNÍ V ROZSAHU, KTERÝ UMOŽŇUJÍ MÍSTNÍ ZÁKONY, A SPOLEČNOST HP ANI DALŠÍ DODAVATELÉ NEPOSKYTUJÍ ŽÁDNÉ JINÉ VÝSLOVNÉ NEBO ODVOZENÉ ZÁRUKY ČI PODMÍNKY TÝKAJÍCÍ SE PRODEJNOSTI, USPOKOJIVÉ KVALITY A VHODNOSTI K URČITÉMU ÚČELU.

Omezení závazků

- 1 V rozsahu povoleném místními zákony jsou nápravy poskytované tímto prohlášením o záruce jedinými a výlučnými opravami poskytovanými zákazníky.
- 2 V ROZSAHU PRAVOMOCÍ MÍSTNÍCH ZÁKONŮ, VYJMA ZÁVAZKŮ VÝHRADNĚ UZAVŘENÝCH V TOMTO PROHLÁŠENÍ O ZÁRUCE, SPOLEČNOST HP ANI JEJÍ DODAVATELÉ NEBUDOU ZODPOVĚDNI ZA PŘÍMÉ, NEPŘÍMÉ, ZVLÁŠTNÍ, NÁHODNÉ NEBO NÁSLEDNÉ ŠKODY, AŽ SE ZAKLÁDAJÍ NA SMLOUVĚ, ÚMYSLNÉM PORUŠENÍ NEBO JINÉ PRÁVNÍ TEORII, NEBO NA UPOZORNĚNÍ NA MOŽNOST VZNIKU TĚCHTO ŠKOD.

Místní zákony

- 1 Tato záruka poskytuje zákazníkům specifická zákonná práva. Zákazník může mít rovněž další práva, která se liší v každém státě Spojených států, v každé provincii Kanady a v každé jiné zemi a regionu.
- 2 V rozsahu, ve kterém toto prohlášení o záruce není v souladu s místním zákonem, toto prohlášení o záruce bude považováno za upravené, aby bylo v souladu s místním zákonem. Podle takových místních zákonů se některé výluky právní odpovědnosti a omezení nemusí na zákazníka vztahovat. Například některé státy v USA a také i některé vlády mimo území USA (včetně provincií v Kanadě) mohou učinit tato opatření:
 - a Zabránit, aby prohlášení a omezení v tomto prohlášení o záruce omezovala zákonem stanovená práva spotřebitele (například ve Velké Británii).
 - b Jiným způsobem omezit možnosti výrobce uplatnit tato prohlášení nebo omezení.
 - c Udělit zákazníkům další záruční práva, určit trvání vyplývajících záruk, kterých se výrobce nemůže zříci, nebo povolit omezení na trvání vyplývajících záruk.
- 3 V SOUVISLOSTI SE SPOTŘEBNÍMI TRANSAKCEMI V AUSTRÁLII A NA NOVÉM ZÉLANDU ZÁRUČNÍ PODMÍNKY UVEDENÉ V TOMTO PROHLÁŠENÍ, VYJMA ROZSAHU DOVOLENÉHO ZÁKONEM, NEVYLUČUJÍ, NEOMEZUJÍ ANI NEUPRAVUJÍ A DOPLŇUJÍ ZÁVAZNÁ STATUTÁRNÍ PRÁVA UPLATNITELNÁ NA PRODEJ PRODUKTŮ SPOLEČNOSTI HP TAKOVÝM ZÁKAZNÍKŮM.

Hewlett-Packard korlátozott garancianyilatkozat

HP termék	A korlátozott garancia időtartama
Szoftver	1 év
Tartozékok	1 év
Nyomatópatronok	6 hónap*
Nyomatófejek	1 év*
Nyomató perifériális hardver (lásd az alábbi részleteket)	1 év

*A garanciáról részletesebben a következő webhelyen tájékozódhat: http://www.hp.com/support/inkjet_warranty.

A korlátozott garancia terjedelme

- 1 A Hewlett-Packard garatálja a végfelhasználónak, hogy a fent megnevezett HP termékek anyag- és gyártási hibáktól mentesen fognak működni, a végfelhasználó általi vásárlás napjától számított, fent megnevezett időtartamig.
- 2 Szoftvertermékekre vonatkozóan a HP korlátozott garanciája csak arra az esetre érvényes, ha a szoftver nem hajtja végre a programozott utasításokat. A HP nem garatálja, hogy bármely termék működése megszakításoktól, illetve hibáktól mentes lesz.
- 3 A HP korlátozott garancia csak a rendeltetésszerű használat során bekövetkezett meghibásodásokra vonatkozik, és nem érvényes, ha a meghibásodás többek között az alábbi okokra vezethető vissza:
 - a Helytelen karbantartás vagy módosítás;
 - b Nem a HP által szállított vagy jóváhagyott szoftver, hordozó, alkatrész vagy kellék használata;
 - c A termék specifikációinak meg nem felelő üzemeltetés.
 - d Nem engedélyezett módosítás vagy nem rendeltetésszerű használat.
- 4 A nem HP tintapatronok vagy újratöltött tintapatronok használata nem befolyásolja a HP nyomtatótermékekre vonatkozó garanciáját, illetve a HP-vel kötött karbantartási szerződést. Ha azonban a nyomtató meghibásodását vagy károsodását a nem HP vagy újratöltött nyomtatópatronok használata okozza, a HP az adott nyomtatóhiba, illetve károsodás javításakor fel fogja számítani a szokásos munka- és anyagdíjakat.
- 5 Ha a garanciális időszak alatt a HP értesítést kap bármely garanciális HP termék meghibásodásáról, a HP belátása szerint a terméket megjavítja vagy kicseréli.
- 6 Ha a HP a hiba bejelentésétől számított méltányos időn belül nem tudná megjavítani vagy kicserélni a meghibásodott garanciális terméket, akkor a HP a termék vételárát visszatéríti.
- 7 A HP nem köteles a terméket megjavítani, kicserélni vagy a vételárát a vásárlónak visszatéríteni mindaddig, amíg a vásárló vissza nem juttatja a hibás terméket a HP-hez.
- 8 A cseretermék lehet új vagy újszerű állapotban levő termék, feltéve, hogy teljesítménye a kicserélt termékével megegyezik vagy annál jobb.
- 9 A HP termékek tartalmazhatnak az újjal megegyező teljesítményű újragyártott alkatrészeket, összetevőket vagy anyagokat is.
- 10 A HP korlátozott garanciája bármely olyan országban, illetve térségben érvényes, ahol a garancia alatt álló HP terméket a HP forgalmazza. További garanciális javítási szerződések (például helyszíni szerviz) is rendelkezésre állnak a hivatalos HP szervizközpontoknál vagy a hivatalos viszonteladók révén azokban az országokban, amelyekben a HP a terméket forgalmazza.

Garanciakorlátozások

AMENNYIBEN A HELYI TÖRVÉNYEK MÁSKÉNT NEM RENDELKEZNEK, SEM A HP, SEM PEDIG A HP HARMADIK FÉL BESZÁLLÍTÓI NEM VÁLLALNAK SEMMILYEN EGYÉB GARANCIÁT, ÉS KÜLÖNÖSKÉPPEN ELZÁRKÓZNAK AZ ELADHATÓSÁGRA, A KIELÉGÍTŐ MINŐSÉGRE ÉS AZ EGY ADOTT CÉLRA VALÓ ALKALMASSÁGRA VONATKOZÓ KIFEJEZETT VAGY BELEÉRTETT GARANCIÁKTÓL.

Felelősséghatárolások

- 1 Amennyiben a helyi törvények másként nem rendelkeznek, a fenti garancianyilatkozat a vásárló számára biztosított egyedüli és kizárólagos jogorvoslat
- 2 AMENNYIBEN A HELYI TÖRVÉNYEK MÁSKÉNT NEM RENDELKEZNEK, A FENTI GARANCIANYILATKOZATBAN KIFEJEZETT FELELŐSÉGET KIVÉVE, A HP VAGY A HP HARMADIK FÉL BESZÁLLÍTÓI NEM VÁLLALNAK SEMMILYEN FELELŐSÉGET A KÖZVETLEN, KÖZVETETT, KÜLÖNLEGES, VÉLETLENSZERŰ VAGY KÖVETKEZMÉNYES KÁROKÉRT, SEM SZERZŐDÉS, MAGÁNJOGVÉTEK VAGY BÁRMILYEN MÁS JOGI MEGFONTOLÁS ALAPJÁN SEM, TEKINTET NÉLKÜL ARRRA, HOGY A KÁR BEKÖVETKEZTÉNEK LEHETŐSÉGÉRE FELHÍVTA-K A FIGYELMET VAGY SEM.

Helyi törvény

- 1 Jelen garancianyilatkozat a vevőnek meghatározott törvényes jogokat biztosít. A vevőnek ezeken kívül lehetnek egyéb jogai is, amelyek az Egyesült Államokban államonként, Kanadában tartományonként, a világ más tájain országonként/térségenként változhatnak.
- 2 Amennyiben ez a garancianyilatkozat nincs összhangban a helyi törvényekkel, a garancianyilatkozatot a helyi törvények követelményeinek megfelelően módosítottak kell tekinteni. Lehetséges, hogy az adott helyi törvények alapján az ezen garancianyilatkozatban található kizáró és korlátozó nyilatkozatok némelyike nem vonatkozik a vevőre. Például, az Egyesült Államok egyes államainak kormányai, illetve az Egyesült Államokon kívüli egyes kormányok (többek között kanadai provinciákban is) a következő korlátozásokat alkalmazhatják:
 - a Megakadályozhatják, hogy a Garancianyilatkozatban foglalt kizáró és korlátozó nyilatkozatok a vásárló alkotmányos jogait csorbítsák (pl. az Egyesült Királyság).
 - b Más módon korlátozhatják a gyártót abban, hogy az ilyen felelősség-kizárásoknak és korlátozásoknak érvényt szerezzen; vagy
 - c További garanciális jogokat biztosíthatnak a vevőknek, meghatározhatják a gyártó által el nem hárítható beleértett garancia időtartamát, illetve beleértett garancia időtartamára vonatkozóan korlátozásokat engedélyezhetnek.
- 3 AUSZTRÁLIÁBAN ÉS ÚJ-ZÉLANDON ÉRTÉKESÍTETT TERMÉKEK ESETÉN A GARANCIANYILATKOZATBAN FOGLALT FELTÉTELEK - A HELYI TÖRVÉNYEK ÁLTAL MEGENGEDETT MÉRTÉKBEN - NEM ZÁRJÁK KI, NEM KORLÁTOZZÁK ÉS NEM MÓDOSÍTJÁK, HANEM KIEGÉSZÍTIK A HP TERMÉKEK ÉRTÉKESÍTÉSÉRE VONATKOZÓ, A VEVŐKET MEGILLETŐ, KÖTELEZŐ ÉRVÉNYŰ TÖRVÉNYES JOGOKAT.

Hewlett-Packard Sınırlı Garanti Bildirimi

HP Ürünü	Sınırlı Garanti Süresi
Yazılım	1 yıl
Aksesuarlar	1 yıl
Mürekkep Kartuşları	6 ay*
Baskı Kafaları	1 yıl*
Yazıcı Çevre Donanımı (aşağıdaki ayrıntılara bakın)	1 yıl

*Daha fazla ayrıntılı garanti bilgileri için, http://www.hp.com/support/inkjet_warranty sitesine bakın.

Sınırlı Garanti Kapsamı

- Hewlett-Packard, son kullanıcı müşteriye, yukarıda belirtilen HP ürünlerinin, müşterinin ürünü satın alma tarihinden itibaren ve yukarıda belirtilen süre boyunca, malzeme ve işçilik hataları içermeyeceğini garanti eder.
- Yazılım ürünleri için, HP'nin sınırlı garantisi, yalnızca programlama talimatlarının yerine getirilmediği durumları kapsar. HP, herhangi bir ürünün kesintisiz veya hatasız çalışacağını garanti etmez.
- HP'nin sınırlı garantisi, yalnızca ürünün normal kullanımını sonucunda ortaya çıkan arızaları kapsar ve aşağıda belirtilenlerden kaynaklanan diğer hiçbir sorunu kapsamaz:
 - Uygunsuz bakım ya da değişiklik;
 - HP tarafından sağlanmayan veya desteklenmeyen yazılım, ortam, parça veya sarf malzemeleri veya
 - Ürünün açıklanan belirtiler ve koşullara bağlı kalınmadan değiştirilmesi.
 - Yetkisiz değişiklik yapma veya yanlış kullanım.
- HP yazıcı ürünleri için, HP ürünü olmayan bir mürekkep kartuşunun veya yeniden doldurulmuş bir kartuşun kullanılması, müşteriye verilen garantiyi veya müşteriyle yapılan HP destek sözleşmesini etkilemez. Bununla birlikte, yazıcıdaki arıza veya hasarın HP ürünü olmayan veya yeniden doldurulmuş bir mürekkep kartuşundan kaynaklandığı saptanırsa, HP, yazıcının ilgili arıza ve hasarı için servisinde uyguladığı normal saat ve malzeme ücretlerini kullanıcıdan talep edecektir.
- HP, geçerli garanti süresi içinde HP'nin garanti kapsamında olan bir ürünün arızasına ilişkin bir bildirim alırsa, HP isteğe bağlı olarak, ürünü onaracak veya yenisiyle değiştirecektir.
- HP, garantisi kapsamındaki kusurlu bir ürünü onaramaz veya yenisiyle değiştiremezse, kusurun kendisine bildirilmesinden itibaren makul bir süre içinde ürünün satış bedelini iade edecektir.
- Müşteri kusurlu ürünü HP'ye gönderinceye kadar HP'nin onarım, değiştirme ve para iadesi konusunda hiçbir yükümlülüğü yoktur.
- Kusurlu bir ürünün yerine konan ürün en azından eski parçanın tüm işlevlerini yerine getirecek özellikte, yeni veya yenisi kadar iyi durumda olabilir.
- HP ürünlerinde, performansları yenisiyle eşdeğer olan yeniden üretilmiş parçalar, bileşenler veya malzemeler bulunabilir.
- HP'nin Sınırlı Garanti Bildirimi, garanti kapsamındaki HP ürününün, HP tarafından dağıtıldığı tüm ülkelerde geçerlidir. Yerinde servis sunmak için yapılan sözleşmeler gibi ek garanti sözleşmeleri, belirtilen ürünün HP veya yetkili bir ithalatçı tarafından dağıtıldığı ülkelerde, herhangi bir yetkili HP servis kuruluşu ile yapılabilir.

Garanti Sınırlamaları

YEREL YASALARIN İZİN VERDİĞİ ÖLÇÜDE, HP VEYA ÜÇÜNCÜ ŞAHIS TEDARİKÇİLERİ, SATILABİLİRLİK, YETERLİ KALİTE VE BELİRLİ BİR AMACA UYGUNLUK KONUSUNDA VAR OLABİLECEK HER TÜRLÜ AÇIK VEYA ZİMNİ GARANTİ VE KOŞUL DA DAHİL OLMAK ÜZERE, BAŞKA HİÇBİR GARANTİ VERMEZ VE HİÇBİR TÜRDE KOŞULLA BAĞLI DEĞİLDİR.

Sorumluluk Sınırlamaları

- Ülke yasalarının izin verdiği ölçüde, bu Garanti Bildirimiyle sağlanan haklar müşterilere sunulan yegane ve tüm haklarıdır.
- ÜLKE YASALARININ İZİN VERDİĞİ ÖLÇÜDE, HP VE ONA MALZEME SAĞLAYAN ÜÇÜNCÜ ŞAHISLAR, BU GARANTİ BİLDİRİMİNDE ÖZEL OLARAK BELİRTİLEN YÜKÜMLÜLÜKLER DIŞINDA, SÖZLEŞMEDEN, HAKSIZ FİİLDEN VEYA BAŞKA BİR HUKUK KURAMINDAN KAYNAKLANDIĞINA VE BU TÜR ZARAR OLASILIĞININ BİLDİRİLMİŞ OLUP OLMADIĞINA BAKILMAKSIZIN DOĞRUDAN VEYA DOLAYLI, ÖZEL, ARIZİ VE BAĞLANTILI ZARARLARDAN HİÇBİR DURUMDA SORUMLU DEĞİLDİR.

Yerel Yasa

- Bu Garanti Bildirimi müşteriye belirli yasal haklar tanımaktadır. Müşteri, Amerika Birleşik Devletleri ile Kanada'da eyaletten eyalete, dünyanın diğer yerlerinde ise ülkeden ülkeye değişen başka haklara da sahip olabilir.
- Bu Garanti Bildiriminin ülke yasaları ile bağdaşmadığı durumlarda, söz konusu ülke yasaları ile bağdaşacak şekilde tadil edilmiş sayılır. Söz konusu ülke yasaları çerçevesinde bu Garanti Bildirimindeki belirli sorumluluk dışı durumlar ve sınırlamalar müşteriye uygulanmayabilir. Örneğin, Amerika Birleşik Devletleri'ndeki bazı eyaletler ile (Kanada'daki eyaletler dahil) Amerika Birleşik Devletleri dışındaki bazı ülkeler:
 - Bu Garanti Bildirimi'nde sorumluluk dışında bırakılan ve sınırlanan maddelerin, müşterinin yasal haklarını sınırlamasına izin vermez (örneğin, İngiltere);
 - Üreticinin bu tür sorumluluk dışı maddeleri veya sınırlamaları uygulamaya koyma olanağını kısıtlar veya
 - Müşteriye ek garanti hakları tanıyabilir, üreticinin sorumluluktan vazgeçmesinin olanaksız olduğu zımnî garantilerin süresini belirleyebilir veya zımnî garantilerine süre sınırı getirilmesine izin vermeyebilir.
- AVUSTRALYA VE YENİ ZELANDA'DAKİ MÜŞTERİ İŞLEMLERİ İÇİN BU GARANTİ BİLDİRİMİNDEKİ KOŞULLAR, YASALARCA İZİN VERİLENLER DIŞINDA, HP ÜRÜNLERİNİN BU MÜŞTERİLERE SATIŞI İLE UYGULANAN ZORUNLU YASAL HAKLARI KAPSAM DIŞINDA BIRAKMAZ, KISITLAMAZ, DEĞİŞTİRMEZ. BU KOŞULLAR İLGİLİ MÜŞTERİ HAKLARINA EK SAYILIR.

מוצר HP	תקופת אחריות מוגבלת
תוכנה	שנה אחת
אביזרים	שנה אחת
מחשניות הדפסה	6* חודשים
ראשי הדפסה	*שנה אחת
חומרה היקפית למדפסת (ראו פרטים בהמשך)	שנה אחת

* למידע מפורט יותר בנושא אחריות, ראה http://www.hp.com/support/inkjet_warranty.

הגבלת אחריות	היקף האחריות המוגבלת
<p>1 במידה המותרת על פי הדין המקומי, אין חברת HP וספקי צד ג' של HP מקבלים על עצמם כל התחייבות או תנאי נוספים, בין במפורש ובין במשתמע, לרבות התחייבויות או תנאים בדבר סחירות, איכות משביעת רצון והתאמה למטרה מסוימת.</p>	<p>1 חברת Hewlett-Packard מתחייבת בפני הלקוח משתמש-הקצה שמוצרי HP המפורטים לעיל יהיו נטולי פגמים בחומרים ובאיכות העבודה למשך התקופה המפורטת לעיל, שתחילתה במועד הרכישה על-ידי הלקוח.</p>
<p>הגבלת חבות</p> <p>1 במידה המותרת על פי הדין המקומי, הסעדים הניתנים בהצהרת אחריות זו הם הסעדים היחידים והבלעדיים של הלקוח.</p> <p>2 במידה המותרת על פי הדין המקומי, למעט ההתחייבויות המפורטות במפורש בכתב אחריות זה, לא ישאו בשום מקרה חברת HP או ספקי צד ג' שלה באחריות לנזקים ישירים, עקיפים, מיוחדים, מקריים או תוצאתיים, בין אם על פי דיני החוזים, או על פי דיני הנזיקין או על בסיס משפטי אחר כלשהו, ובין אם נמסרה הודעה בדבר האפשרות לנזקים כאמור ובין אם לאו.</p>	<p>2 עבור מוצרי תוכנה, האחריות המוגבלת של חברת HP חלה אך ורק על כשל בביצוע הוראות תכנות. חברת HP אינה מתחייבת כי פעולתו של מוצר כלשהו תהיה רציפה או נטולת שגיאות.</p> <p>3 האחריות המוגבלת של HP מכסה אך ורק פגמים כתוצאה משימוש רגיל במוצר ואינה מכסה בעיות אחרות, כולל בעיות כתוצאה מ:</p> <p>א תחזוקה לא נאותה או ביצוע שינויים;</p> <p>ב תוכנה, חומרי הדפסה, חלפים או פרטים מתכלים שלא סופקו על-ידי HP או שאינם נתמכים על-ידי HP;</p> <p>ג שימוש שלא בהתאם למפרט המוצר;</p> <p>ד שינוי בלתי מורשה או שימוש לרעה.</p>
<p>הדין המקומי</p> <p>1 הצהרת אחריות זו מעניקה ללקוח זכויות משפטיות מסוימות. לרשות הלקוח עשויות לעמוד גם זכויות נוספות, שונות ממדינה למדינה בארצות הברית, ממחוז למחוז בקנדה, ומארץ לארץ או ממחוז למחוז במקומות אחרים בעולם.</p> <p>2 ככל שהצהרת אחריות זו אינה עולה בקנה אחד עם הדין המקומי, תהיה היא נתונה לשינויים לצורך התאמתה לדין המקומי. ייתכן שהגבלות וויתורים מסוימים החלים על הלקוח במסגרת הצהרת אחריות זו לא יהיו תקפים על פי הדין המקומי. לדוגמה, מדינות מסוימות בארצות הברית וכן ממשלות מסוימות מחוץ לארצות הברית (לרבות מחוזות בקנדה), עשויים:</p> <p>א לאסור על הגבלת זכויותיו על פי דין של הלקוח באמצעות הצהרות בדבר אי-התחייבות והגבלות הכלולות בהצהרת אחריות זו (לדוגמה, בריטניה);</p> <p>ב להגביל בדרך אחרת את יכולתו של היצרן לאכוף הגבלות או ויתורים כאלה; או</p> <p>ג להעניק ללקוח זכויות נוספות, לציין משך אחריות מכללא ממנה אין היצרן יכול להתנער, או למנוע הגבלות על משך האחריות מכללא.</p> <p>3 לגבי מכירות באוסטרליה ובניו-זילנד, תנאי האחריות הכלולים בהצהרת אחריות זו, למעט במידת המותר על פי דין, אינם שוללים, מגבילים או משנים את הזכויות החוקתיות המנדטוריות החלות על מכירה של מוצר זה ללקוחות כאמור, ומהווים תוספת להן.</p>	<p>4 עבור מוצרי מדפסות של HP, אין בשימוש במחשנית דיו שאינה מתוצרת HP או במחשנית דיו שמולאה מחדש כדי להשפיע על האחריות כלפי הלקוח או על חוזה תמיכה כלשהו בין חברת HP ללקוח. עם זאת, במקרה של כשל בפעולת המדפסת או נזק למדפסת שנגרמו כתוצאה משימוש במחשנית דיו שאינה מתוצרת HP או במחשנית דיו שמולאה-מחדש, תגבה חברת HP תשלום סטנדרטי בגין זמן עבודה וחומרים עבור מתן שירות למדפסת הקשור לכשל או לנזק האמורים. אחריות זו אינה חלה על מחשניות הדפסה ריקות של HP, על מחשניות הדפסה של HP שמולאו מחדש או על מחשניות הדפסה של HP שעברו שינויים.</p> <p>5 אם, במהלך תקופת האחריות, HP מקבלת הודעה אודות פגם במוצר אשר מכוסה על-ידי האחריות של HP, HP תתקן את המוצר או תחליף אותו, לפי בחירתה.</p> <p>6 אם אין באפשרותה של חברת HP לתקן או להחליף, בהתאם לנסיבות, מוצר פגום המכוסה על-ידי האחריות של HP, תעניק HP החזר כספי בגובה מחיר המוצר, וזאת בתוך פרק זמן סביר ממועד קבלת ההודעה על הפגם.</p> <p>7 חברת HP לא תהיה מחויבת לתקן, להחליף או להעניק החזר כספי כאמור, אלא לאחר שיחזיר הלקוח את המוצר הפגום לידיה.</p> <p>8 כל מוצר חלופי עשוי להיות חדש או מחדש, ובתנאי שהפונקציונליות של המוצר האמור תהא שווה לכל הפחות לזו של המוצר המוחלף.</p> <p>9 מוצרי HP עשויים לכלול חלקים, רכיבים או חומרים שיוצרו מחדש, שרמת הביצועים שלהם זהה לזו של מוצרים חדשים.</p> <p>10 הצהרת האחריות המוגבלת של HP תקפה בכל מדינה/אזור בהם HP מפיצה את המוצר המכוסה באחריות. ניתן לחתום על חוזי התקשרות לקבלת שירותים נוספים במסגרת האחריות, כגון שירות באתר הלקוח, באמצעות כל אחד ממתקני השירות המורשים של חברת HP במדינות ובאזורים שבהם המוצר מופץ על-ידי חברת HP או על-ידי יבואן מורשה.</p>

פרק זה מעלה הצעות לפתרון של כמה מהבעיות השכיחות ביותר הקשורות להתקנה של חומרה ותוכנה.

בדוק את המדפסת וודא כי מתקיימים התנאים הבאים:

- נורית ההפעלה דולקת ואינה מהבהבת. לאחר הפעלת המדפסת מתבצע תהליך חימום בן 45 שניות.
- צג לוח הבקרה מראה שהמדפסת נמצאת ב'מצב הכן' (Ready).
- לא מופיעות הודעות שגיאה על מסך המחשב.
- כבל החשמל ושאר הכבלים תקינים ומחוברים היטב למדפסת.
- חומרי ההדפסה הוטענו כראוי במגש ולא יצרו חסימות במדפסת.
- ראשי ההדפסה ומחסניות הדיו הותקנו כראוי בחריציהם בהתאם לקידוד הצבעים הנכון. דחף כל ראש הדפסה כלפי מטה בחוזקה כדי לוודא מגע תקין. ודא שהסרת את הסרט מכל אחד מראשי ההדפסה.
- תפס ראש ההדפסה וכל המכסים סגורים.
- לוח הגישה האחורי או היחידה להדפסה דו-צדדית נעולים במקומם.
- כל סרטי האריזה וחומרי האריזה הוסרו מהמדפסת.
- המדפסת יכולה להדפיס דף תצורה. ראה "הדפסת דף תצורה" בעמוד 9.
- המדפסת מוגדרת כמדפסת ברירת המחדל או כמדפסת הנוכחית. למידע נוסף, עיין בעזרה המקוונת שבמחשב.
- האפשרות 'השהה הדפסה' אינה מסומנת כאשר משתמשים במחשב עם מערכת הפעלה Windows.
- אינך מפעיל יותר מדי תוכניות תוך כדי ביצוע משימת ההדפסה. לפני שתחזור על ביצוע המשימה, סגור תוכניות שאינן בשימוש או אתחל את המחשב.

בעיות בהתקנת התוכנה

- בדוק את מערכת המחשב וודא כי מתקיימים התנאים הבאים: המחשב עומד בדרישות המערכת (עיין במדריך למשתמש על המסך הכלול בתקליטור ההפעלה הראשונה).

ודא כי בוצעו השלבים המקדימים להתקנה

- לפני התקנת תוכנה במחשב מבוסס-Windows, ודא שכל התוכניות סגורות.
- אם המחשב לא מזהה את הנתביב לכונן התקליטורים שהקלדת, ודא שציינת את אות כונן התקליטורים הנכונה.
- אם המחשב לא מזהה את התקליטור להפעלה ראשונה בכונן התקליטורים, ודא שהתקליטור אינו פגום. באפשרותך להוריד את מנהל המדפסת מהאתר שכתובתו <http://www.hp.com/support/businessinkjet2800>.

התקן מחדש את תוכנת המדפסת

- אם אתה משתמש ב-Windows והמחשב לא מזהה את המדפסת, הפעל את תוכנית השירות Scrubber (בתיקייה Utils/Scrubber בתקליטור ההפעלה הראשונה) כדי לבצע הסרת התקנה נקייה של מנהל המדפסת. הפעל את המחשב מחדש והתקן מחדש את מנהל המדפסת.

בעיות בחיבור לרשת

הערה: לאחר תיקון אחת מהבעיות הבאות, הפעל את תוכנית ההתקנה בשנית.

פתרון בעיות רשת כלליות

אם אינך מצליח להתקין את תוכנת המדפסת, בדוק שהתנאים הבאים מתקיימים ונסה להריץ שוב את תוכנית ההתקנה:

- כל הכבלים מחוברים היטב למחשב ולמדפסת.
- הרשת תקינה ורכזת הרשת הופעלה.
- כל היישומים, לרבות תוכניות להגנה מפני וירוסים וחומות אש אישיות, סגורים או מושבתים.

בעיות בחיבור לרשת קוויית

- ודא שהמדפסת מותקנת באותה רשת משנה שבה מותקנים המחשבים שעתידיים להשתמש בה. לאחר מכן, נסה להריץ שוב את תוכנת ההתקנה.
- אף שלא מומלץ להקצות למדפסת כתובת IP סטטית, ייתכן שפעולה זו תפתור כמה מבעיות ההתקנה (כגון התנגשות עם חומת-אש אישית). לקבלת מידע נוסף, עיין במדריך למשתמש על המסך.

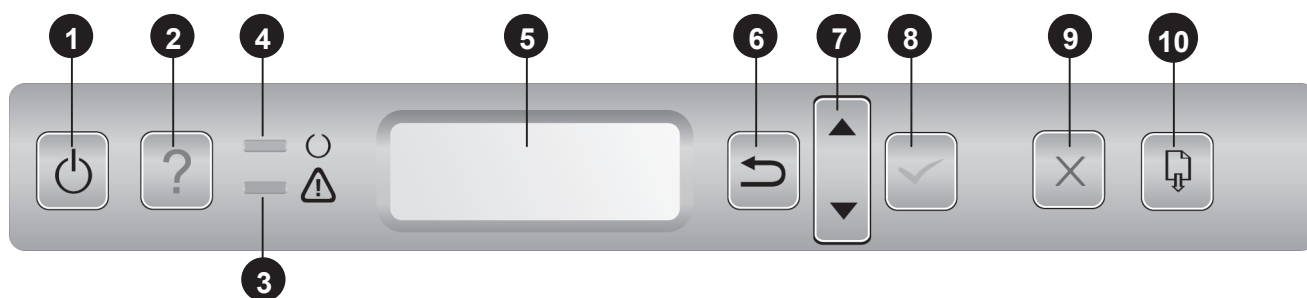

- | | |
|---|--|
| <p>1 לחצן ההפעלה (⏻): מכבה את המדפסת ומפעיל אותה מחדש.</p> <p>2 לחצן העזרה (?): מספק מידע נוסף על הודעות או תפריטים של המדפסת.</p> <p>3 נורית ההתראה (⚠): מציינת שלושה מצבים אפשריים:</p> <p>4 נורית 'מצב הכן' (⏻): מציינת שלושה מצבים אפשריים:</p> <p>5 צג לוח הבקרה: מציג סטטוס, הודעות שגיאה, ואת מפלס מחסניות הדיו.</p> <p>6 לחצן החזרה (↶): מנווט רמה אחת לאחור בתפריטים.</p> <p>7 לחצני החצים 'מעלה' (▲) ו'מטה' (▼): מנווטים בין פריטי התפריט.</p> <p>8 לחצן הבחירה (✓): נכנס לתפריטים ובוחר פריט מסומנים.</p> <p>9 לחצן ביטול המשימה (X): מבטל את עבודת ההדפסה הנוכחית. לחץ על לחצן זה כדי לבטל את עבודת ההדפסה. הזמן שיחלוף עד לביטול תלוי בגודל עבודת ההדפסה. לחצן זה משמש גם ליציאה מכל התפריטים.</p> <p>10 לחצן חידוש הפעולה (⏪): מפעיל מחדש את ההדפסה במקרה של שגיאות המאפשרות להמשיך. לחצן זה משמש גם ליציאה מכל התפריטים.</p> | <p>6 לחצן החזרה (↶): מנווט רמה אחת לאחור בתפריטים.</p> <p>7 לחצני החצים 'מעלה' (▲) ו'מטה' (▼): מנווטים בין פריטי התפריט.</p> <p>8 לחצן הבחירה (✓): נכנס לתפריטים ובוחר פריט מסומנים.</p> <p>9 לחצן ביטול המשימה (X): מבטל את עבודת ההדפסה הנוכחית. לחץ על לחצן זה כדי לבטל את עבודת ההדפסה. הזמן שיחלוף עד לביטול תלוי בגודל עבודת ההדפסה. לחצן זה משמש גם ליציאה מכל התפריטים.</p> <p>10 לחצן חידוש הפעולה (⏪): מפעיל מחדש את ההדפסה במקרה של שגיאות המאפשרות להמשיך. לחצן זה משמש גם ליציאה מכל התפריטים.</p> |
|---|--|

כלים לפתרון בעיות ולהגדרת תצורה

לרשותך הכלים הבאים לפתרון בעיות במדפסת או להגדרת התצורה שלה. לקבלת מידע נוסף על כלים אלה, עיין במדריך למשתמש על המסך הכלול בתקליטור ההפעלה הראשונה.

דף התצורה

השתמש בדף התצורה כדי לברר מהן הגדרות המדפסת הנוכחיות, לתקן תקלות במדפסת, או לבדוק את התקנתם של אבזרים אופציונליים כגון מגשים. דף התצורה מכיל גם יומן של האירועים האחרונים. אם המדפסת מחוברת לרשת, יודפס גם דף תצורה של הרשת. דף זה מציג את הגדרות הרשת של המדפסת.

אם בכוונתך לפנות ל-HP, הדפס דף תצורה לפני ביצוע השיחה.

הדפסת דף התצורה

- 1 ודא שהמדפסת מופעלת.
- 2 לחץ על הלחצן ✓ (לחצן הבחירה) שבלוח הבקרה.
- 3 ודא שהכיתוב INFORMATION MENU (תפריט המידע) מסומן, ולחץ על ✓ (לחצן הבחירה).
- 4 לחץ על הלחצן ▼ (לחצן החץ מטה) עד שהכיתוב PRINT CONFIGURATION PAGE (הדפס דף תצורה) מסומן, ולחץ על ✓ (לחצן הבחירה).

שרת אינטרנט מובנה (EWS)

כאשר המדפסת מחוברת לרשת, תוכל להשתמש בשרת האינטרנט המובנה של המדפסת כדי לעיין במידע על סטטוס המדפסת, כדי לשנות הגדרות וכדי לנהל את המדפסת מהמחשב.

פתיחת שרת האינטרנט המובנה

בדפדפן אינטרנט נתמך במחשב, הזן את כתובת ה-IP שהוקצתה למדפסת. לדוגמה, אם כתובת ה-IP היא 123.123.123.123, הקלד את הכתובת הבאה בדפדפן האינטרנט:

<http://123.123.123.123>

כתובת ה-IP של המדפסת מופיעה בדף התצורה.

לאחר פתיחת שרת האינטרנט המובנה, ניתן להוסיפו לסימניות כדי לזרז את הגישה אליו בעתיד.

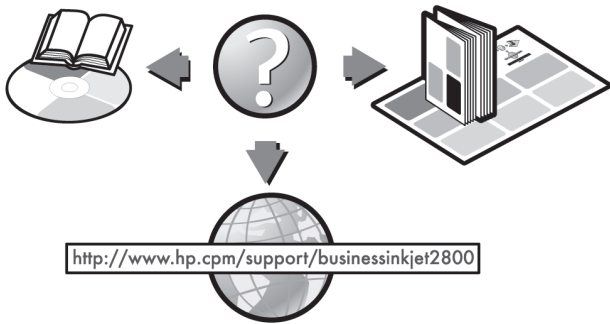

ברכותינו!

המדפסת שלך מוכנה לשימוש. לקבלת מידע על השימוש במדפסת ועל פתרון בעיות, עיין במקורות הבאים:

- המדריך למשתמש על המסך וקובץ ה-Readme בתקליטור ההפעלה הראשונה.
- HP Instant Support (עיין במדריך למשתמש על המסך)
- אתר התמיכה במוצר בכתובת <http://www.hp.com/support/businessinkjet2800>.

שלב 11: בצע רישום של המדפסת:

בצע רישום של המדפסת לצורך קבלת תמיכה ומידע טכני חיוני. אם לא רשמת את המדפסת במהלך התקנת התוכנה, תוכל לבצע את הרישום מאוחר יותר בכתובת <http://www.register.hp.com>.

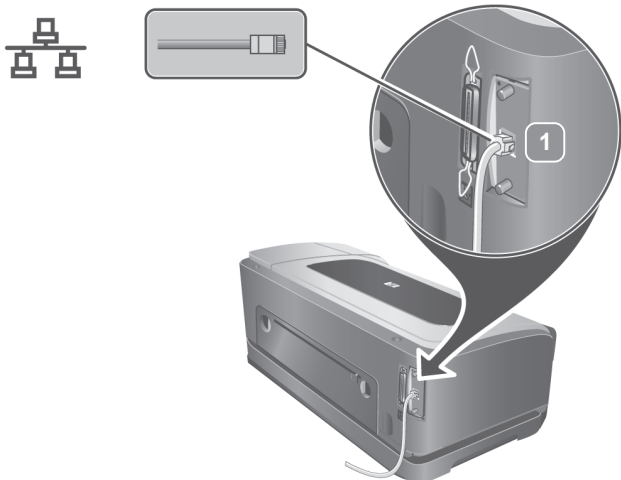

חיבור לרשת קווית:

1) חבר את כבל הרשת (לרכישה בנפרד) ליציאת הרשת של המדפסת וליציאה פנויה ברכזת, במתג או בנתב של הרשת. **זהירות:** אל תחבר את כבל הרשת ליציאה עם הסימון WAN או Uplink, ברכזת, במתג או בנתב.

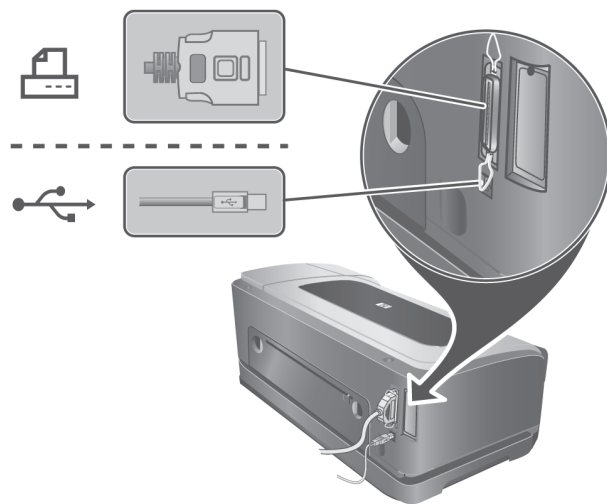

חיבור USB או חיבור מקבילי:

1) הכנס את תקליטור ההפעלה הראשונה לכונן התקליטורים. (2) פעל לפי ההוראות המוצגות על המסך המתאימות לחיבור שלך, וחבר את כבל ה-USB או את הכבל המקבילי (LPT) (לרכישה בנפרד) כאשר תופיע ההנחיה לכך. **הערה:** חבר רק כבל מקבילי או כבל USB – לא את שניהם.

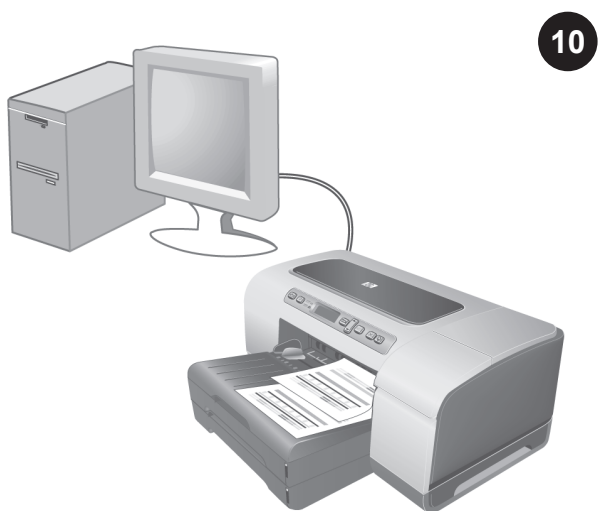

שלב 10: בדוק את התקנת התוכנה.

לאחר השלמת התקנת התוכנה וחיבור המדפסת למחשב, הדפס מסמך מיישום שבו אתה משתמש לעתים תכופות כדי לוודא שהתוכנה הותקנה כראוי. אם המסמך אינו מודפס, ראה "פתרון בעיות" בעמוד 10.

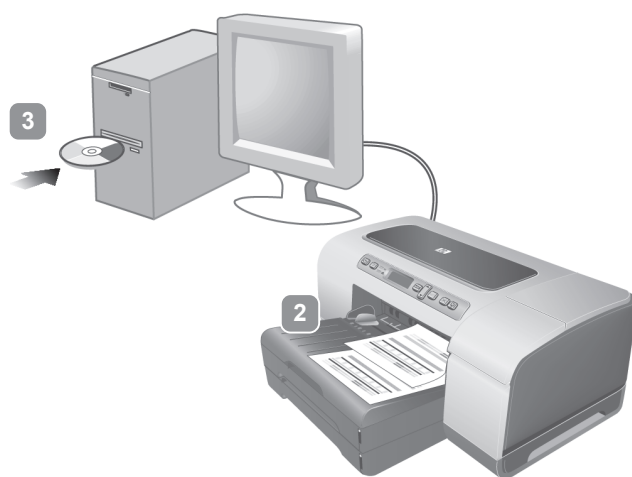

2) הדפס את דף תצורת המדפסת (ראה עמוד 9) כדי להיעזר במידע שבו לקביעת תצורת הרשת. אם נתקלת בבעיה, ראה "בעיות בחיבור מדפסת לרשת קווית" בעמוד 10. 3) הכנס את תקליטור ההפעלה הראשונה לכונן התקליטורים, ופעל בהתאם להוראות המופיעות על המסך

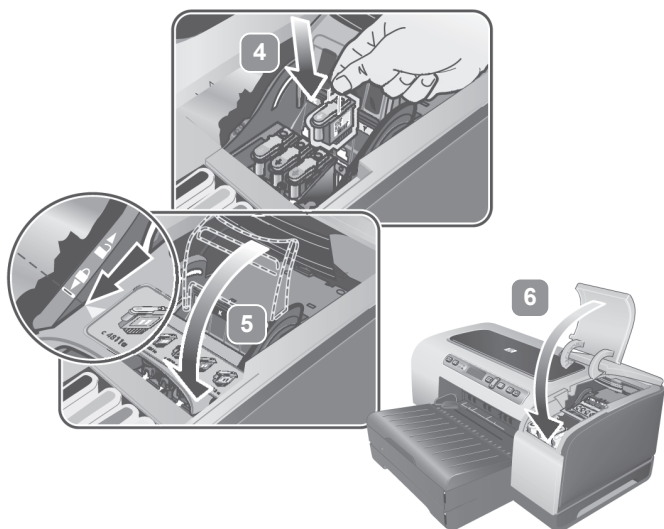

4 הכנס כל אחד מראשי ההדפסה לחרוץ בצבע המתאים, ולחץ היטב כלפי מטה כדי להבטיח מגע יציב. **5** סגור את תפס ראשי ההדפסה, והקפד ללחוץ עליו כלפי מטה כדי להבטיח שיינעל במקומו. **6** סגור את מכסי מחסניות הדיו וראשי ההדפסה.

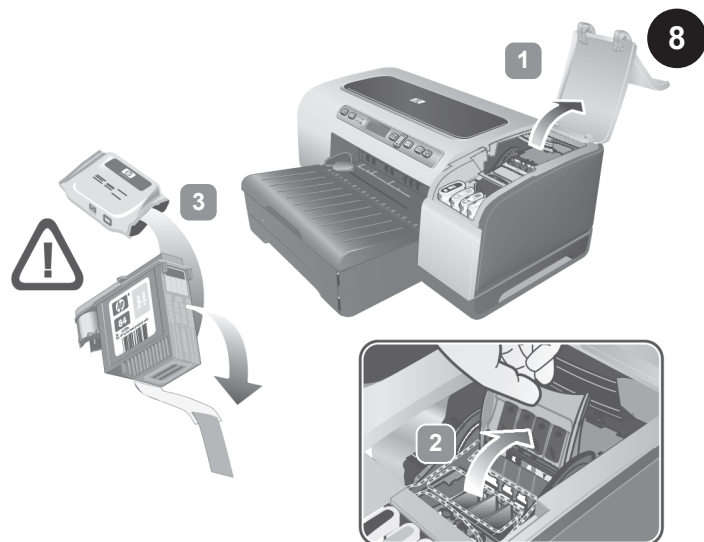

8 שלב 8: התקן את ראשי ההדפסה.

1 ודא שהמדפסת מופעלת, והרם את מכסה ראשי ההדפסה. **2** הרם את תפס ראשי ההדפסה. **3** הוצא כל ראש הדפסה מהארזזה שלו, ולאחר מכן הסר את הסרט המגן מכל ראש הדפסה.

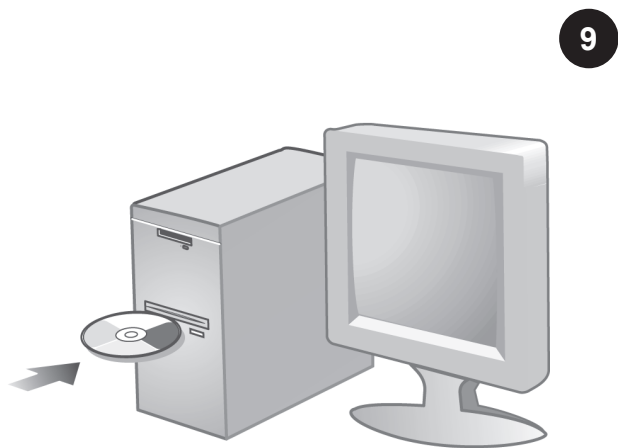

9 שלב 9: התקן את תוכנת המדפסת.

עיון בהוראות המתאימות לסוג החיבור שלך (USB, מקבילי או רשת) המופיעות להלן. לקבלת מידע נוסף על התקנת התוכנה, עיון במדריך למשתמש על המסך שבתקליטור ההפעלה הראשונה.



כדי להבטיח את איכות ההדפסה הטובה ביותר שאפשר, המדפסת מיישרת את ראשי ההדפסה. בתחילת תהליך היישור, נורית ההפעלה מהבהבת והמדפסת מדפיסה דף סטטוס. בסוף התהליך, המדפסת מדפיסה שני דפי יישור אוטומטיים. יישור ראשי ההדפסה אורך כ-8 דקות. אם המדפסת לא מדפיסה, ראה "פתרון בעיות" בעמוד 10.

5

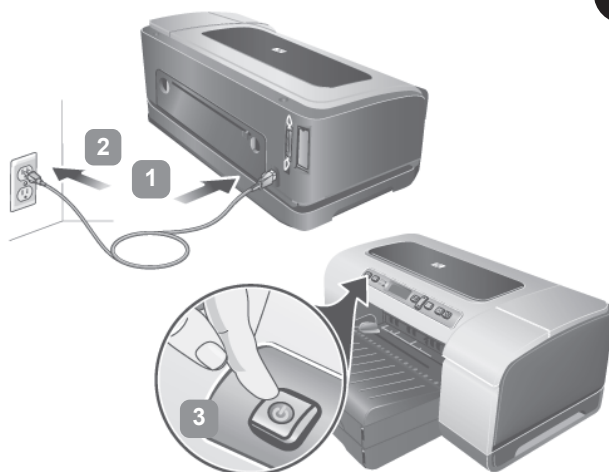



שלב 5: חבר את כבל החשמל והפעל את המדפסת.

- 1 חבר את כבל החשמל למדפסת.
- 2 חבר את הקצה השני של כבל החשמל לשקע זרם חילופין (AC).
- 3 הפעל את המדפסת בלחיצה על  (לחצן ההפעלה).

6



שלב 6: הגדר את שפת לוח הבקרה.

בצג לוח הבקרה מופיע הכיתוב SELECT LANGUAGE: ENGLISH (בחר שפה: אנגלית). כדי לבחור שפה אחרת לצג לוח הבקרה, לחץ על  (לחצן החץ מעלה) או על  (לחצן החץ מטה) עד שתגיע לשפה המבוקשת, ולאחר מכן לחץ על  (לחצן הבחירה).

7

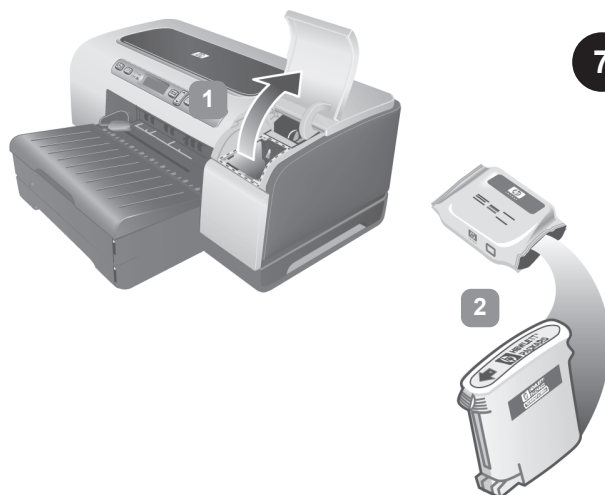

שלב 7: התקן את מחסניות הדיו.

1 הרם את מכסה מחסניות הדיו. 2 הוצא כל מחסנית דיו מאריזתה. **זהירות:** חברת HP מכבדת כל בחירה שיבצע הלקוח, אך אינה יכולה לערוך לאיכות ולאמינות של מחסניות דיו שאינן מתוצרתה. האחריות על המדפסת אינה מכסה שירות או תיקונים שיידרשו כתוצאה משימוש במחסניות דיו שאינן מתוצרת HP.



3 ישר כל מחסנית ביחס לחריץ המקודד לפי צבע, ולאחר מכן הכנס את המחסנית לתוך החריץ. כדי להבטיח מגע תקין, לחץ על המחסניות היטב כלפי מטה, עד שייכנסו למקומן בנקישה. **הערה:** כדי שהמדפסת תפעל, על כל ארבע מחסניות ההדפסה להיות מותקנות כראוי.

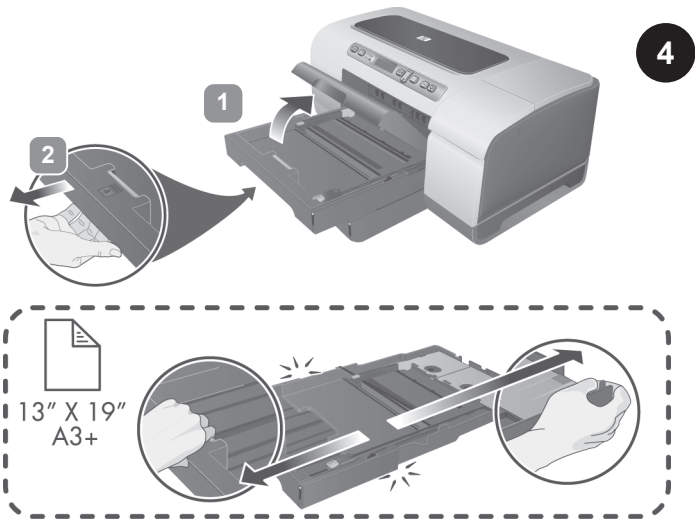

שלב 4: טען נייר במדפסת.

1) כדי לטעון את מגש 1, הרם את מגש הפלט ומשוך את מגש 1 החוצה כשאתה אוחז בו מתחת לשפתו הקדמית. כדי לטעון את מגש 2, משוך החוצה את מגש 2 והרם את המכסה שלו. **הערה:** אם ברצונך לטעון חומרי הדפסה גדולים מהרגיל באפשרותך להגדיל את המגש. לחץ על תפס ההארכה שבחזית המגש, ומשוך את שני שולי המגש לכיוונים מנוגדים עד שתגיע לגודל המירבי.

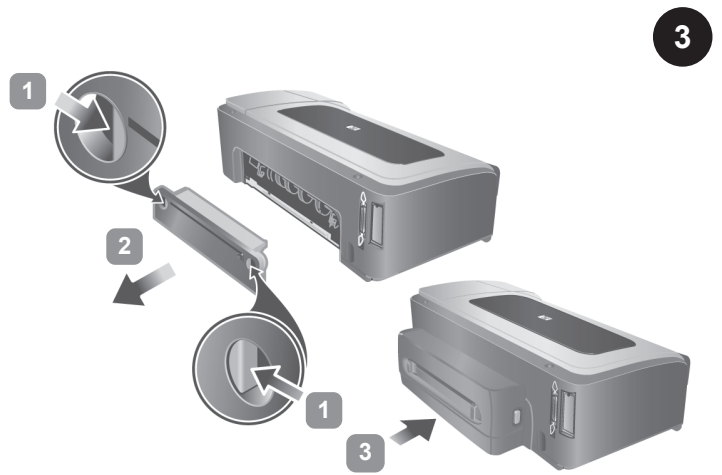

שלב 3: התקן את היחידה להדפסה דו-צדדית אוטומטית. (במדפסות HP Business Inkjet 2800dtn ו-2800dt)

1) דחף את לחצני השחרור של לוח הגישה האחורי האחד כלפי השני. 2) שלוף את הלוח מהמדפסת. 3) הכנס את היחידה להדפסה דו-צדדית אוטומטית לתוך המדפסת עד שתינעל במקומה בנקישה. 4) הפעל את היחידה להדפסה דו-צדדית במנהל ההתקן של המדפסת. לקבלת מידע נוסף, עיין במדריך למשתמש על המסך.

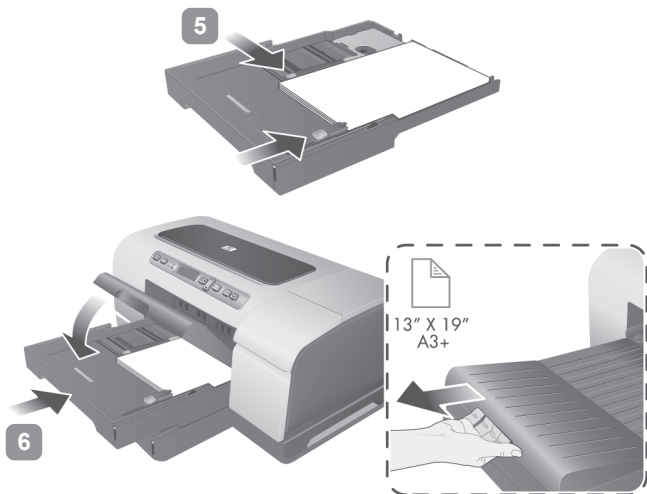

5) החלק את גובלי הנייר עד שייגעו בשולי הנייר שבמגש. 6) אם הסרת את מגש 1, הכנס אותו שוב בעדינות והורד את מגש הפלט בחזרה למקומו. אם הסרת את מגש 2, הורד את מכסה המגש והכנס אותו בעדינות בחזרה. **הערה:** אם הארכת את המגש, אל תלחץ על תפס ההארכה בעת הכנסת המגש. לחיצה על התפס לא תאפשר לך לדחוף את המגש פנימה. כמו כן, הארך את מגש הפלט על ידי משיכת המארץ לחומרי הדפסה.

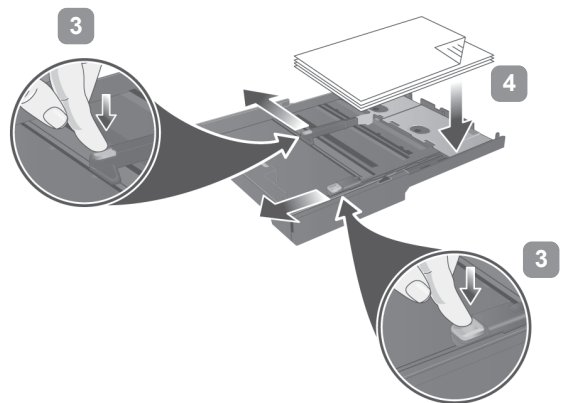

3) לחץ על לחצן גובל רוחב הנייר והחלק אותו לצד שמאל. לחץ על לחצן גובל אורך הנייר והחלק אותו לכיוון. 4) הכנס עד 150 גיליונות נייר בצמוד לצדו הימני של המגש, כאשר הצד המיועד להדפסה פונה כלפי מטה. ודא שערמת הנייר מיושרת עם הקצה הימני והאחורי של המגש, ושהנייר אינו גולש מעבר לקצה. **הערה:** מגש 2 תומך בנייר רגיל בלבד. המגש יכול להכיל עד 250 גיליונות נייר רגיל.

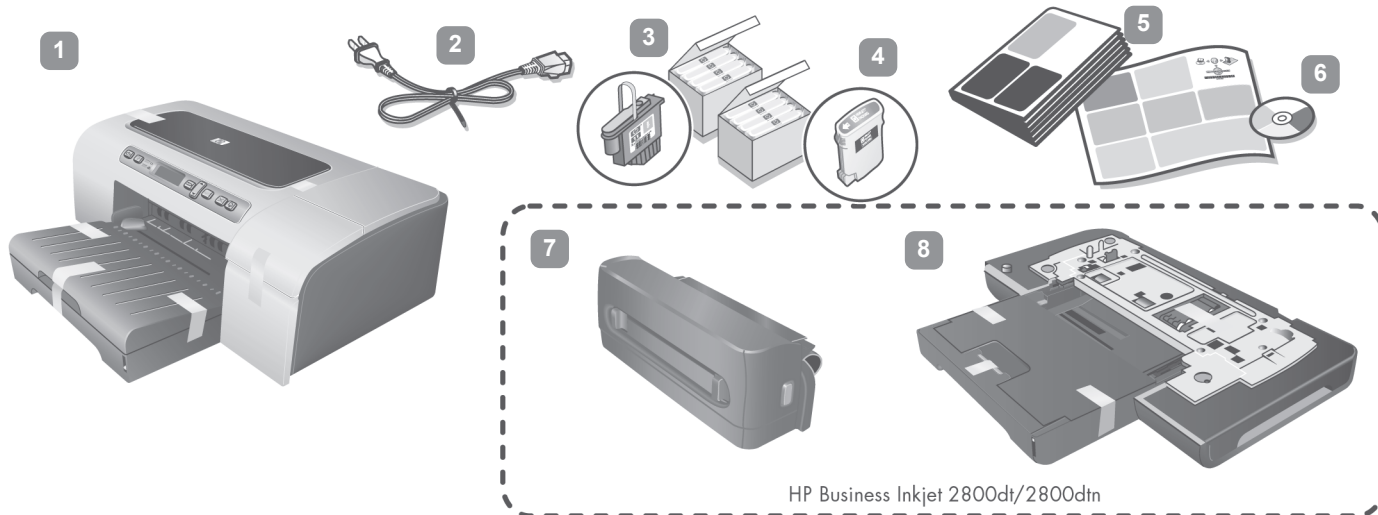

6) תקליטור להפעלה ראשונה (מכיל תוכנה ותיעוד אלקטרוני), 7) יחידה להדפסה דו-צדדית אוטומטית (להדפסה אוטומטית בשני הצדדים, למדפסות HP Business Inkjet 2800dt ו-2800dtn בלבד), 8) מגש 2 (תומך בנייר רגיל בלבד, למדפסות HP Business Inkjet 2800dt ו-2800dtn בלבד).

בדוק את תכולת האריזה.

1) מדפסת, 2) כבל חשמל, 3) ארבעה ראשי הדפסה (CBMY), 4) ארבע מחסניות דיו: ציאן (C), שחור (B), מגנטה (M), צהוב (Y), 5) תיעוד מודפס (עלון התקנה ומדריך זה להפעלה ראשונה),

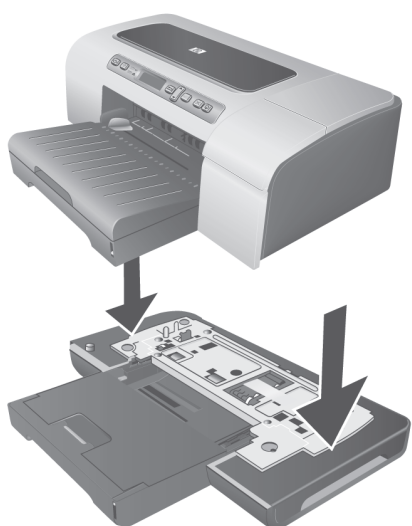

2

שלב 2: התקן את מגש 2 (במדפסות HP Business Inkjet 2800dt ו-2800dtn)

מקם את המדפסת מעל מגש 2. אזהרה: שים לב שידריך ואצבעותיך לא ייתפסו מתחת למדפסת.

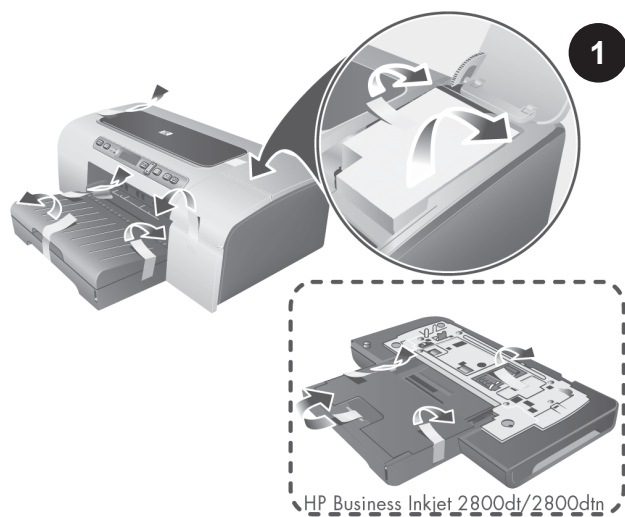

1

שלב 1: הסר את הסרט ואת חומרי האריזה. הסר מהמדפסת את כל סרטי האריזה.

מהדורה 1, פברואר 2005

אין לשכפל, לעבד או לתרגם ללא הרשאה מראש בכתב, אלא כפי שמתירים זאת החוקים בעניין זכויות יוצרים.

המידע הכלול במסמך זה כפוף לשינויים בלא הודעה מראש.

האחריות היחידה עבור מוצרים ושירותים של HP מפורטת בהצהרות האחריות המפורשת הנלוות למוצרים ולשירותים אלה. אין לפרש דבר מן האמור במסמך זה כהענקת אחריות נוספת. HP לא תישא באחריות לשגיאות או השמטות טכניות או בעקבות עריכה.

זכויות סימני מסחר

Microsoft® ו-Windows® הם סימני מסחר רשומים בארה"ב של Microsoft Corporation. כל שאר המוצרים המוזכרים בזה הם סימנים מסחריים רשומים של החברות אותן הם מייצגים.

מידע בנושא בטיחות



בעת השימוש במוצר זה, נקוט תמיד באמצעי הזהירות הבסיסיים כדי להפחית את הסיכון של פציעה עקב שריפה או התחשמלות.

- 1 קרא והבן את כל ההוראות בתיעוד המצורף למדפסת.
- 2 בעת חיבור מוצר זה למקור חשמל, השתמש אך ורק בשקע חשמל מוארק. אם אינך יודע אם השקע מוארק, התייעץ בחשמלאי מוסמך.
- 3 יש למלא אחר כל האזהרות וההוראות הרשומות על מוצר זה.
- 4 לפני ניקוי המוצר, נתק אותו משקעים בקיר.
- 5 אל תתקין מוצר זה ואל תשתמש בו בקרבת מים או כאשר אתה רטוב.
- 6 התקן את המוצר בצורה בטוחה על משטח יציב.
- 7 יש להתקין את המוצר במיקום מוגן שבו אין סכנה שמישהו ידרוך על חוט הטלפון/רשת, ושב חוט לא יינזק.
- 8 אם המוצר אינו פועל באופן תקין, עיין בפרק לפתרון בעיות שבמדריך למשתמש על המסך. המדריך כלול בתקליטור להפעלה ראשונה המיועד למערכת ההפעלה שלך.
- 9 מכשיר זה אינו מכיל חלקים לטיפול המשתמש. פנה לשירות על-ידי צוות שירות מוסמך.



Printed on
Recycled Paper



Copyright © 2005
Hewlett-Packard Development Company, L.P.
Printed in Germany

<http://www.hp.com/support/businessinkjet2800>



C8174-90003