



# DESKJET INK ADVANTAGE

## 4615/4625

Podręcznik czynności wstępnych  
Οδηγός έναρξης  
Vodič za prve korake



### HP Deskjet Ink Advantage 4615



[www.hp.com/eu/m/DJIA4615A](http://www.hp.com/eu/m/DJIA4615A)

### HP Deskjet Ink Advantage 4625



[www.hp.com/eu/m/DJIA4625A](http://www.hp.com/eu/m/DJIA4625A)

**PL Skanuj, aby dowiedzieć się więcej!**

Może obowiązywać standardowa opłata operatora za transmisję danych. Podręcznik może nie być dostępny we wszystkich językach.

**EL Σαρώστε για περισσότερες πληροφορίες!**

Ενδέχεται να ισχύουν οι τυπικές χρεώσεις δεδομένων. Ενδέχεται να μην διατίθεται σε όλες τις γλώσσες.

**SR Skenirajte da biste saznali više!**

Mogu se primenjivati standardni troškovi prenosa podataka. Možda nije dostupno na svim jezicima.

## **Copyright Information**

© 2012 Copyright Hewlett-Packard Development Company, L.P.

Edition 1, 6/2012

Reproduction, adaptation or translation without prior written permission is prohibited, except as allowed under the copyright laws.

The information contained herein is subject to change without notice.

The only warranties for HP products and services are set forth in the express warranty statements accompanying such products and services. Nothing herein should be construed as constituting an additional warranty. HP shall not be liable for technical or editorial errors or omissions contained herein.

## **Trademark credits**

Microsoft and Windows are U.S. registered trademarks of Microsoft Corporation.

<b>Korzystanie z drukarki</b> .....	<b>4</b>
Rozwiązania cyfrowe HP .....	5
HP ePrint.....	6
Aktualizacja drukarki .....	8
<b>Konfigurowanie i korzystanie z faksu</b> .....	<b>9</b>
Konfigurowanie faksu.....	9
Korzystanie z faksu.....	14
Faks i cyfrowe usługi telefoniczne .....	17
<b>Konfigurowanie komunikacji bezprzewodowej (802.11)</b> .....	<b>18</b>
<b>Rozwiązywanie problemów z konfiguracją</b> .....	<b>20</b>
Problemy z instalacją drukarki .....	20
Problemy z instalowaniem oprogramowania .....	21
Problemy z konfigurowaniem faksu .....	21
Problemy z konfiguracją połączenia bezprzewodowego (802.11) .....	23
Problemy podczas korzystania z usługi HP ePrint.....	25
<b>Korzystanie z wbudowanego serwera WWW (EWS)</b> .....	<b>26</b>
<b>Oświadczenie firmy HP o ograniczonej gwarancji</b> .....	<b>27</b>

## Bezpieczeństwo

Aby zmniejszyć ryzyko zranienia na skutek pożaru lub porażenia prądem elektrycznym, należy zawsze przestrzegać podstawowych zasad bezpieczeństwa w czasie eksploatacji tej drukarki.

1. Należy przeczytać i przyswoić sobie wszystkie instrukcje zawarte w dokumentacji dostarczonej z drukarką.
2. Należy przestrzegać wszystkich ostrzeżeń i instrukcji znajdujących się na drukarce.
3. Przed czyszczeniem należy odłączyć drukarkę od gniazdka elektrycznego.
4. Nie należy umieszczać ani używać tej drukarki w pobliżu wody lub gdy użytkownik jest mokry.
5. Należy ustawić drukarkę na stabilnej powierzchni.
6. Należy umieścić drukarkę w bezpiecznym miejscu, gdzie nie ma ryzyka nadeptnięcia na przewód zasilania, potknięcia się o niego lub uszkodzenia go.

7. Jeśli drukarka nie działa prawidłowo, zapoznaj się z podręcznikiem użytkownika. Więcej informacji o uruchamianiu oprogramowania znaleźć w części „Gdzie znajduje się podręcznik użytkownika?” na stronie 4.
8. Wykonywanie czynności serwisowych należy zlecać wykwalifikowanemu personelowi. Wewnątrz urządzenia nie ma części, które użytkownik mógłby sam naprawić.



**Uwaga:** Tusz z pojemników jest wykorzystywany na szereg sposobów w procesie drukowania, w tym w procesie inicjalizacji, który przygotowuje drukarkę i pojemniki do drukowania, oraz w procesie serwisowania głowicy, który utrzymuje czystość dysz i prawidłowy przepływ atramentu. Dodatkowo po zakończeniu korzystania z pojemnika pozostaje w nim niewielka ilość tuszu. Więcej informacji znajduje się na stronie [www.hp.com/go/inkusage](http://www.hp.com/go/inkusage).

# Korzystanie z drukarki

Dziękujemy za zakupienie naszego produktu. Korzystając z tej drukarki, można drukować dokumenty i zdjęcia, skanować dokumenty do podłączonego komputera, kopiować je oraz wysyłać i odbierać fakсы.

Do skanowania, kopiowania i wysyłania faksów można użyć panelu sterowania drukarki. Panelu sterowania można użyć także do zmiany ustawień, drukowania raportów lub uzyskiwania pomocy do drukarki.

 **Wskazówka:** Ustawienia drukarki można także zmienić za pomocą oprogramowania urządzenia lub wbudowanego serwera WWW (EWS). Więcej informacji na temat tych narzędzi można znaleźć w podręczniku użytkownika. Więcej informacji o położeniu podręcznika można znaleźć w części „Gdzie znajduje się podręcznik użytkownika?” na stronie 4 na tej stronie.

## Gdzie znajduje się podręcznik użytkownika?



Podręcznik użytkownika drukarki (zwany również Pomocą) jest kopiowany do komputera podczas instalacji zalecanego oprogramowania HP.

Zawiera on:



- informacje o rozwiązywaniu problemów;
- informacje dotyczące obsługiwanego materiału eksploatacyjnego; i akcesoriów (jeśli są dostępne);
- szczegółowe instrukcje korzystania z drukarki;
- ważne komunikaty, informacje dotyczące ochrony środowiska oraz informacje prawne.

Podręcznik można otworzyć w oprogramowaniu drukarki HP (Microsoft® Windows®) lub z menu Pomoc (Mac OS X):

- **Windows:** Kliknij **Start**, wybierz polecenie **Programy** lub **Wszystkie programy**, wybierz **HP**, folder drukarki HP, a następnie wybierz **Pomoc**.
- **Mac OS X:** W aplikacji Finder, kliknij **Help** (Pomoc) > **Mac Help** (Pomoc systemu Mac). W oknie programu Przeglądarka pomocy wybierz swoją drukarkę z menu rozwijanego Pomoc systemu Mac.

W witrynie pomocy technicznej HP dostępna jest też wersja instrukcji w formacie Adobe Acrobat ([www.hp.com/go/customercare](http://www.hp.com/go/customercare)).

**Wskazówka:** Jeśli na komputerze nie można znaleźć podręcznika użytkownika, być może nie został on skopiowany podczas instalacji oprogramowania HP. Więcej informacji znajdziesz w części „Jak zainstalować podręcznik użytkownika?” na stronie 20.

  Informacje na temat obowiązującego prawa i zgodności z przepisami w Unii Europejskiej można znaleźć w rozdziale „Informacje techniczne” w podręczniku użytkownika (zwanym również Pomocą). Dodatkowo Deklaracja zgodności jest dostępna w następującej witrynie internetowej: [www.hp.eu/certificates](http://www.hp.eu/certificates).

## Rozwiązania cyfrowe HP

Drukarka zawiera zbiór rozwiązań cyfrowych pomagających w uproszczeniu i przyspieszeniu wykonywanych zadań.

### Dowiedz się więcej!

Aby uzyskać więcej informacji o konfiguracji i używaniu tych rozwiązań cyfrowych, zobacz podręcznik użytkownika. Więcej informacji o położeniu podręcznika można znaleźć w części „Gdzie znajduje się podręcznik użytkownika?” na stronie 4.

## Skanuj do komputera

Możesz podejść do drukarki, nacisnąć przycisk na panelu sterowania i zeskanować dokumenty bezpośrednio do komputera. Możesz następnie załączyć zeskanowane dokumenty do wiadomości e-mail i udostępnić je swoim partnerom biznesowym.

 **Uwaga:** Jeśli używasz komputera z systemem Microsoft® Windows® i nie jest on wyświetlany na liście miejsc docelowych na ekranie panelu sterowania drukarki, należy ponownie uruchomić

funkcję skanowania oprogramowania HP w komputerze docelowym. Aby ponownie uruchomić funkcję skanowania, kliknij przycisk **Start** na pulpicie komputera, wybierz opcję **Programy** lub **Wszystkie programy**, wybierz opcję **HP** i folder posiadanej drukarki HP, a następnie wybierz swoją drukarkę HP. W wyświetlonym oknie wybierz opcję **Drukowanie, skanowanie i faksowanie**, a następnie wybierz opcję **Zarządzaj skanowaniem na komputer** w sekcji **Skanowanie**.

## Cyfrowy faks HP (Faks do PC i Faks do Mac)

Już nigdy więcej nie stracisz ważnych faksów zagubionych w stosie papieru!

Funkcje Faks do PC i Faks do Mac umożliwiają automatyczne odbieranie i zapisywanie faksów bezpośrednio w komputerze. Można także łatwo zapisywać cyfrowe kopie faksów oraz unika się problemów związanych z obsługą obszernych archiwów papierowych.

Dodatkowo możesz całkowicie wyłączyć drukowanie faksów — w ten sposób zaoszczędzisz na papierze i tuszu, a także ograniczysz zużycie papieru i zmniejszysz ilość odpadów.

## HP ePrint

 **Uwaga:** Usługa HP ePrint jest obsługiwana wyłącznie przez modele HP Deskjet Ink Advantage 4625 e-All-in-One.

HP ePrint to darmowa usługa firmy HP pozwalająca na drukowanie dokumentów na drukarce z włączoną usługą HP ePrint z dowolnego miejsca, z którego można wysłać wiadomość e-mail. Po prostu wyślij wiadomość dokumenty lub zdjęcia na adres e-mail przypisany do drukarki po włączeniu usług WWW. Nie potrzeba dodatkowych sterowników ani oprogramowania.

Po zarejestrowaniu konta w witrynie ePrintCenter ([www.eprintcenter.com](http://www.eprintcenter.com)) możesz się zalogować, aby wyświetlać stan zadań usługi HP ePrint, zarządzać kolejką usługi HP ePrint w drukarce, kontrolować

uprawnienia użytkowników do drukowania za pomocą adresu e-mail usługi HP ePrint oraz korzystać z pomocy.

 **Uwaga:** Aby korzystać z usługi HP ePrint, drukarka musi być podłączona do Internetu za pomocą połączenia bezprzewodowego. Nie można korzystać z funkcji internetowych, jeśli drukarka jest podłączona kablem USB.

### Dowiedz się więcej!

Więcej informacji na temat warunków użytkowania usługi sieci Web można znaleźć w witrynie ePrintCenter ([www.eprintcenter.com](http://www.eprintcenter.com)).

## Konfiguracja HP ePrint

Wykonaj następujące kroki, by skonfigurować HP ePrint.

 **Uwaga:** Jeśli oprogramowanie drukarki HP zostało już zainstalowane, informacje na temat konfiguracji można znaleźć w podręczniku użytkownika.

1. Włóż dysk CD z oprogramowaniem HP do napędu komputera, a następnie postępuj zgodnie z instrukcjami wyświetlanymi na ekranie.

 **Uwaga:** Jeżeli oprogramowanie zapory wyświetli na komputerze jakiegokolwiek komunikaty podczas instalacji, należy zaznaczyć opcję „pozwól zawsze”. Wybranie tej opcji umożliwia pomyślne zainstalowanie oprogramowania na komputerze.

2. Wykonaj czynności odpowiednie dla posiadanego systemu operacyjnego:
  - **Windows:** Po wyświetleniu monitu kliknij opcję **Sieć (Ethernet/bezprzewodowa)** i wykonaj instrukcje wyświetlane na ekranie.
  - **Mac OS X:** Kliknij dwukrotnie ikonę **HP Installer** na dysku CD z oprogramowaniem, a następnie wykonaj instrukcje wyświetlane na ekranie.

 **Uwaga:** W przypadku wyświetlenia odpowiedniego monitu czasowo podłącz drukarkę do komputera za pomocą kabla USB. Podczas połączenia komputer wyśle ustawienia komunikacji bezprzewodowej do drukarki. Po wysłaniu ustawień pojawi się monit o odłączenie kabla USB.

3. Jeśli łączysz się z siecią bezprzewodową, wprowadź nazwę sieci bezprzewodowej i hasło (po wyświetleniu monitu).
4. Po wyświetleniu stosownego monitu wykonaj następujące czynności:
  - Zaakceptuj Warunki użytkowania usług sieci Web.
  - Włącz w drukarce automatyczne sprawdzanie i instalowanie aktualizacji produktu.
  - Jeśli sieć korzysta z ustawień proxy do łączenia się z Internetem, wprowadź te ustawienia.
5. Po wydrukowaniu strony strony informacyjnej postępuj zgodnie z zawartymi na niej informacjami, aby dokończyć konfigurację.

### Dowiedz się więcej!

Aby uzyskać dodatkowe informacje na temat zarządzania ustawieniami HP ePrint i ich konfigurowania oraz na temat najnowszych funkcji, odwiedź stronę ePrintCenter ([www.eprintcenter.com](http://www.eprintcenter.com)).

## Korzystanie z HP ePrint

Wykonaj następujące kroki, aby wydrukować dokumenty za pomocą HP ePrint:

1. W komputerze lub urządzeniu przenośnym otwórz aplikację poczty e-mail.



**Uwaga:** Informacje na temat korzystania z aplikacji poczty e-mail w komputerze lub urządzeniu przenośnym znajdziesz w dokumentacji dołączonej do aplikacji.

2. Utwórz nową wiadomość e-mail i załącz plik, który chcesz wydrukować. Listę plików, które można wydrukować za pomocą HP ePrint, wraz ze wskazówkami do wykorzystania w trakcie korzystania z HP ePrint znajdziesz w części „Wskazówki dotyczące usługi HP ePrint” na stronie 7 na tej stronie.

3. Wprowadź adres e-mail drukarki w polu „Do” wiadomości, a następnie wybierz opcję wysłania wiadomości e-mail.



**Uwaga:** Serwer usługi ePrint nie akceptuje zadań drukowania wysyłanych pocztą elektroniczną, gdy w polach „Do” lub „DW” znajduje się kilka adresów e-mail. W polu „Do” wprowadź wyłącznie adres e-mail drukarki HP. Nie wprowadzaj żadnych dodatkowych adresów w pozostałych polach.



### Ustalanie adresu e-mail usługi HP ePrint

Aby uzyskać adres e-mail usługi HP ePrint dla drukarki, naciśnij przycisk  (HP ePrint) na panelu sterowania drukarki.



### Wskazówki dotyczące usługi HP ePrint



- Maksymalny rozmiar wiadomości e-mail i załącznika: 5 MB
- Maksymalna liczba załączników: 10
- Obsługiwane typy plików:
  - PDF
  - HTML
  - Standardowe formaty tekstowe
  - Microsoft Word, PowerPoint
  - Obrazy takie jak PNG, JPEG, TIFF, GIF, BMP



**Uwaga:** Możliwe, że HP ePrint pozwoli na wykorzystanie innych rodzajów plików. Jednak HP nie gwarantuje możliwości wydrukowania innych rodzajów plików, ponieważ nie zostało to w pełni przetestowane.

## Usuwanie usług WWW

Aby usunąć usługi WWW, wykonaj następujące kroki:

1. Na panelu sterowania drukarki naciśnij przycisk  (HP ePrint), a następnie naciśnij przycisk  (Ustawienia).
2. Za pomocą przycisków znajdujących się z prawej strony przewiń i wybierz opcję **Usuń usługi WWW**, a następnie naciśnij przycisk z prawej strony przycisku **OK**.





**Uwaga:** Po usunięciu usług sieci Web funkcja HP ePrint przestanie działać. Aby ponownie skorzystać z usługi HP ePrint, należy ją skonfigurować. Więcej informacji znajdziesz w części „Konfiguracja HP ePrint” na stronie 6.

## Aktualizacja drukarki



 **Uwaga:** Ten rozdział dotyczy wyłącznie modeli HP Deskjet Ink Advantage 4625 e-All-in-One.

Firma HP cały czas pracuje nad zwiększeniem wydajności swoich drukarek i dostarczaniem użytkownikom najnowszych funkcji. Jeśli drukarka jest podłączona do sieci, a usługi WWW są włączone, możesz wyszukać i zainstalować aktualizacje drukarki.

Aby zaktualizować drukarkę, wykonaj następujące kroki:

1. Na panelu sterowania drukarki naciśnij przycisk  (HP ePrint), naciśnij przycisk  (Ustawienia), a następnie za pomocą przycisków znajdujących się z prawej strony wybierz opcję **Aktualizacja**.
2. Naciśnij przycisk z prawej strony opcji **Sprawdź dostępność aktualizacji** i postępuj zgodnie z instrukcjami na ekranie.

Aby włączyć automatyczne sprawdzanie aktualizacji przez drukarkę:

1. Na panelu sterowania drukarki naciśnij przycisk  (HP ePrint), a następnie naciśnij przycisk  (Ustawienia).
2. Za pomocą przycisków znajdujących się po prawej stronie wybierz opcję **Aktualizacja drukarki**, wybierz ustawienie **Aktualizacja automatyczna: Wył.**, a następnie wybierz ustawienie **Wł.**



# Konfigurowanie i korzystanie z faksu



Za pomocą tej drukarki można wysyłać i odbierać fakсы w czerni i kolorze.

## Dowiedz się więcej!

Aby uzyskać więcej informacji o funkcji faksu drukarki, zobacz podręcznik użytkownika. Więcej informacji o położeniu podręcznika można znaleźć w części „Gdzie znajduje się podręcznik użytkownika?” na stronie 4.

## Konfigurowanie faksu

Zaznacz pole Znajdowanie informacji o konfigurowaniu faksu, aby uzyskać informacje dotyczące swojego kraju/regionu. Jeśli Twój kraj/region znajduje się na liście, odwiedź witrynę internetową, aby uzyskać informacje o konfiguracji. Jeśli Twój kraj/region nie znajduje się na liście, wykonaj czynności przedstawione w tej instrukcji.

### Znajdowanie informacji o konfigurowaniu faksu



Jeśli znajdujesz się w jednym z poniższych krajów/regionów, aby uzyskać informacje o konfigurowaniu faksu, odwiedź odpowiednią witrynę.

Austria	<a href="http://www.hp.com/at/faxconfig">www.hp.com/at/faxconfig</a>
Belgia	
Holenderski	<a href="http://www.hp.be/nl/faxconfig">www.hp.be/nl/faxconfig</a>
Francuski	<a href="http://www.hp.be/fr/faxconfig">www.hp.be/fr/faxconfig</a>
Dania	<a href="http://www.hp.dk/faxconfig">www.hp.dk/faxconfig</a>
Finlandia	<a href="http://www.hp.fi/faxconfig">www.hp.fi/faxconfig</a>
Francja	<a href="http://www.hp.com/fr/faxconfig">www.hp.com/fr/faxconfig</a>
Niemcy	<a href="http://www.hp.com/de/faxconfig">www.hp.com/de/faxconfig</a>
Irlandia	<a href="http://www.hp.com/ie/faxconfig">www.hp.com/ie/faxconfig</a>
Włochy	<a href="http://www.hp.com/it/faxconfig">www.hp.com/it/faxconfig</a>
Norwegia	<a href="http://www.hp.no/faxconfig">www.hp.no/faxconfig</a>
Holandia	<a href="http://www.hp.nl/faxconfig">www.hp.nl/faxconfig</a>
Portugalia	<a href="http://www.hp.pt/faxconfig">www.hp.pt/faxconfig</a>
Hiszpania	<a href="http://www.hp.es/faxconfig">www.hp.es/faxconfig</a>
Szwecja	<a href="http://www.hp.se/faxconfig">www.hp.se/faxconfig</a>
Szwajcaria	
Francuski	<a href="http://www.hp.com/ch/fr/faxconfig">www.hp.com/ch/fr/faxconfig</a>
Niemiecki	<a href="http://www.hp.com/ch/de/faxconfig">www.hp.com/ch/de/faxconfig</a>
Wielka Brytania	<a href="http://www.hp.com/uk/faxconfig">www.hp.com/uk/faxconfig</a>

# Konfigurowanie i korzystanie z faksu

## Krok 1: Podłącz drukarkę do linii telefonicznej

### Przed rozpoczęciem...

Przed rozpoczęciem upewnij się, że:

- Pojemniki z tuszem zostały zainstalowane.
- Papier formatu Letter lub A4 został załadowany do zasobnika.
- Przewód telefoniczny i adapter (jeśli zostały dostarczone z drukarką) są przygotowane.

Więcej informacji można uzyskać z plakatu instalacyjnego dostarczonego wraz z drukarką.

1. Podłącz jeden koniec kabla telefonicznego dostarczonego wraz z drukarką do ściennego gniazda telefonicznego, a następnie podłącz drugi koniec do znajdującego się z tyłu urządzenia gniazda z oznaczeniem **1-LINE**.

 **Uwaga:** Do podłączenia drukarki do gniazda ściennego konieczny może być dostarczony adapter odpowiedni dla danego kraju lub regionu.

 **Uwaga:** Jeśli przewód telefoniczny dostarczony z drukarką jest za krótki, można skorzystać ze złączki dostępnej w sklepach elektronicznych, aby go przedłużyć. Potrzebny jest także drugi przewód telefoniczny (wystarczy standardowy kabel, często spotykany w domach i biurach). Więcej informacji zawiera podręcznik użytkownika.

 **OSTROŻNIE:** W przypadku korzystania z kabla telefonicznego innego niż dostarczony z drukarką faksowanie może być niemożliwe. Ponieważ używane w domu lub biurze kable telefoniczne mogą różnić się od dostarczonych z drukarką, HP zaleca stosowanie kabla dostarczonego z drukarką.

2. Podłącz inny sprzęt telefoniczny. Aby uzyskać więcej informacji o podłączaniu do drukarki i konfigurowaniu dodatkowych urządzeń lub usług, skorzystaj z informacji w ramach w tym rozdziale lub z podręcznika użytkownika.

 **Uwaga:** W przypadku pojawienia się problemów z konfiguracją drukarki, do której podłączono sprzęt lub usługi, skontaktuj się z operatorem telekomunikacyjnym lub z dostawcą usług.

 **Wskazówka:** Jeśli na tej samej linii telefonicznej, która jest używana do faksowania, jest poczta głosowa, nie będzie można odbierać faksów automatycznie. Konieczna jest obecność użytkownika, który osobiście odbiera połączenia przychodzące, w związku z tym pamiętaj, aby wyłączyć funkcję **Odbieranie automatyczne**.

Jeśli natomiast chcesz odbierać fakсы automatycznie, skontaktuj się z operatorem sieci telefonicznej, aby wykupić usługę dzwonienia dystynktywnego lub załóż oddzielną linię telefoniczną do faksowania.

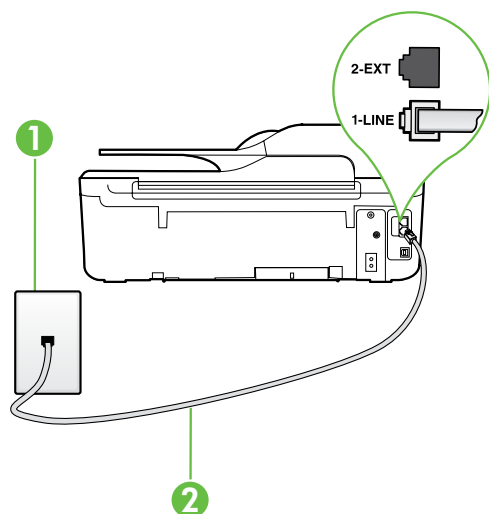

1. Ścienne gniazdko telefoniczne
2. Gniazdo **1-LINE** drukarki

# Konfigurowanie i korzystanie z faksu

## ? Co to jest usługa dzwonienia dystynktywnego?

Wielu operatorów telekomunikacyjnych oferuje usługę dzwonienia dystynktywnego, umożliwiającą korzystanie na jednej linii telefonicznej z kilku numerów telefonu. Po wykupieniu tej usługi każdy numer ma przypisany inny wzorzec dzwonienia. Można tak skonfigurować drukarkę, aby odbierała połączenia przychodzące z wybranym wzorcem dzwonka.

Podłączając drukarkę do linii z funkcją dzwonienia dystynktywnego, operator sieci telefonicznej musi przypisać osobne wzorce dzwonka do rozmów i do faksów. Firma HP zaleca korzystanie z dzwonek podwójnych lub potrójnych dla numeru faksu. Gdy drukarka wykryje określony wzorzec dzwonka, odpowiada na połączenie i odbiera faks.

Aby uzyskać informacje dotyczące konfigurowania dzwonienia dystynktywnego, patrz „Krok 3: Konfigurowanie ustawień faksu” na stronie 12.

## 💡 Podłączanie do linii DSL/ADSL

Jeśli korzystasz z usługi DSL/ADSL, aby podłączyć faks, wykonaj poniższe czynności.

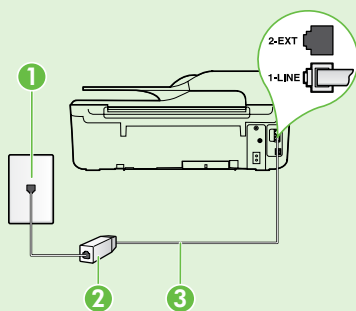

1. Podłącz kabel telefoniczny dostarczony przez usługodawcę DSL/ADSL do filtra DSL/ADSL i ściennego gniazdka telefonicznego.
2. Podłącz przewód telefoniczny dostarczony z drukarką do filtra DSL/ADSL i gniazda **1-Line** w drukarce.

1. Ścienne gniazdko telefoniczne
2. Filtr DSL/ADSL i przewód telefoniczny (dostarczony przez usługodawcę DSL/ADSL)
3. Przewód telefoniczny dostarczony z drukarką i podłączony do jej gniazda 1-LINE

## 💡 Podłączanie dodatkowego sprzętu

Wyjmij białą wtyczkę z gniazda z oznaczeniem **2-EXT** znajdującego się z tyłu drukarki, a następnie podłącz do tego gniazda telefon.

Jeśli podłączasz dodatkowy sprzęt, np. modem telefoniczny lub telefon, musisz kupić rozdzielacz równoległy. Rozdzielacz równoległy ma jedno gniazdo RJ-11 z przodu i dwa gniazda RJ-11 z tyłu. Nie używaj 2-liniowego rozdzielacza telefonicznego, rozdzielacza szeregowego lub równoległego, który ma dwa porty RJ-11 z przodu i wtyczkę z tyłu.



**Uwaga:** Jeśli korzystasz z łącza DSL/ADSL, podłącz do rozdzielacza równoległego filtr DSL/ADSL, a następnie użyj dostarczonego przez HP przewodu telefonicznego, aby podłączyć filtr do gniazda **1-Line** drukarki. Wyjmij białą wtyczkę z gniazda z oznaczeniem **2-EXT** znajdującego się z tyłu drukarki, a następnie podłącz zestaw telefoniczny lub automatyczną sekretarkę do gniazda **2-EXT**. Następnie połącz drugi port rozdzielacza równoległego z modemem DSL/ADSL podłączonym do komputera.

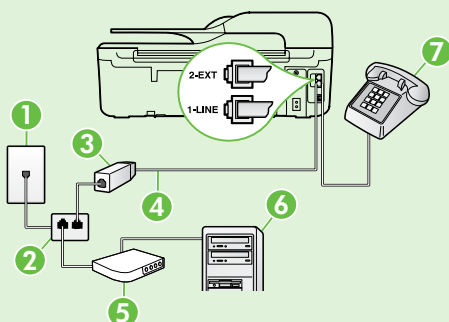

1. Ścienne gniazdko telefoniczne
2. Rozdzielacz równoległy
3. Filtr DSL/ADSL (dostarczany przez operatora DSL/ADSL)
4. Przewód telefoniczny dostarczony z drukarką i podłączony do jej gniazda 1-LINE
5. Modem DSL/ADSL
6. Komputer
7. Telefon podłączony do gniazda 2-EXT drukarki

# Konfigurowanie i korzystanie z faksu

## Krok 2: Testowanie ustawień faksu

Przetestuj ustawienia faksu, aby sprawdzić stan drukarki i upewnić się, że jest ona odpowiednio skonfigurowana do faksowania.

Podczas testu faksu wykonywane są następujące operacje:

- Sprawdzenie sprzętu.
- Sprawdzenie, czy do drukarki podłączony jest prawidłowy rodzaj kabla telefonicznego.
- Sprawdzenie, czy kabel telefoniczny jest podłączony do właściwego portu.
- Sprawdzenie sygnału wybierania.
- Sprawdzenie aktywnej linii telefonicznej.
- Sprawdzenie stanu połączenia linii telefonicznej

1. Na ekranie początkowym panelu sterowania drukarki naciśnij przycisk  (Ustawienia).
2. Za pomocą przycisków z prawej strony przewiń i wybierz opcję **Narzędzia**, a następnie wybierz opcję **Uruchom test faksu**.

Drukarka wyświetli stan testu na wyświetlaczu i wydrukuje raport wyników testu. Jeśli test się nie powiedzie, przejrzyj raport w poszukiwaniu informacji o sposobie rozwiązania problemu, wprowadź sugerowane zmiany i wykonaj test ponownie.

Aby uzyskać więcej informacji na temat rozwiązywania problemów, zob. „Problemy z instalacją drukarki” na stronie 20.

## Krok 3: Konfigurowanie ustawień faksu

Po podłączeniu drukarki do linii telefonicznej zmień ustawienia faksu, aby dostosować je do swoich potrzeb.

 **Wskazówka:** Aby użyć tych samych ustawień rozdzielczości i kontrastu pomiędzy jasnymi i ciemnymi obszarami dla wszystkich faksów wysyłanych z drukarki, skonfiguruj je według potrzeb, a następnie wybierz opcję **Ustaw jako domyślne**.

### Gdzie zmienić ustawienia faksu?

Ustawienia faksu możesz skonfigurować ręcznie, korzystając z jednej z możliwości:



#### Panel sterowania drukarki

Na ekranie początkowym naciśnij przycisk znajdujący się po prawej stronie opcji **Faks**, naciśnij przycisk  (Ustawienia), a następnie wybierz ustawienie, które chcesz skonfigurować.









#### Oprogramowanie HP

Jeśli w komputerze zainstalowano oprogramowanie HP, ustawienia faksu można skonfigurować przy jego użyciu.

Aby uzyskać więcej informacji o korzystaniu z tych narzędzi lub na temat ustawień, zajrzyj do podręcznika użytkownika.

Ustawienie do skonfigurowania...	...Czynność do wykonania
<b>Odbieranie automatyczne</b> Jeśli drukarka ma automatycznie odbierać przychodzące fakсы, ustaw tryb odbierania na <b>Wł.</b> Drukarka będzie odbierać połączenia po liczbie sygnałów określonej w ustawieniu <b>Dzwonków do odebr.</b>	<ol style="list-style-type: none"><li>1. Na ekranie początkowym panelu sterowania drukarki naciśnij przycisk  (Ustawienia).</li><li>2. Za pomocą przycisków z prawej strony przewiń i wybierz opcję <b>Ustawienia faksu</b>, a następnie wybierz opcję <b>Automatyczne odbieranie</b>.</li><li>3. Przewiń i wybierz opcję <b>Wł.</b> lub <b>Wył.</b></li></ol>
<b>Dzwonki do odebrania (opcjonalnie)</b> Ustawianie liczby dzwonek do odebrania  <b>Uwaga:</b> Jeśli do drukarki jest podłączona automatyczna sekretarka, należy ustawić większą liczbę dzwonek niż liczba sygnałów określonych w automatycznej sekretarce.	<ol style="list-style-type: none"><li>1. Na ekranie początkowym panelu sterowania drukarki naciśnij przycisk  (Ustawienia).</li><li>2. Za pomocą przycisków z prawej strony przewiń i wybierz opcję <b>Ustawienia faksu</b>, <b>Ustawienia podstawowe</b>, a następnie wybierz opcję <b>Dzwon. do odebr.</b></li><li>3. Przewiń i wybierz odpowiednią liczbę dzwonek, a następnie naciśnij przycisk z prawej strony przycisku <b>OK</b>.</li></ol>

# Konfigurowanie i korzystanie z faksu

Ustawienie do skonfigurowania...	...Czynność do wykonania
<p><b>Dzwonienie dystynktywne</b> Zmiana wzorca dzwonienia na dzwonienie dystynktywne.</p> <p> <b>Uwaga:</b> Jeśli korzystasz z usługi dzwonienia dystynktywnego, możesz używać więcej niż jednego numeru telefonu na tej samej linii telefonicznej. Możesz zmienić ustawienie, aby drukarka mogła określać automatycznie, którego wzorca powinna użyć dla samych połączeń faksowych.</p> <p> <b>Wskazówka:</b> Do ustawienia dzwonienia dystynktywnego można też użyć funkcji wykrywania wzorca dzwonienia na panelu sterowania drukarki. Dzięki tej funkcji drukarka rozpoznaje i nagrywa wzorzec dzwonienia połączenia przychodzącego i na jego podstawie automatycznie określa dystynktywny wzorzec dzwonienia przypisany przez operatora telefonicznego do połączeń faksowych.</p>	<ol style="list-style-type: none"><li>1. Sprawdź, czy drukarka została ustawiona tak, aby odbierała fakсы automatycznie.</li><li>2. Na ekranie początkowym panelu sterowania drukarki naciśnij przycisk  (Ustawienia).</li><li>3. Za pomocą przycisków z prawej strony przewiń i wybierz opcję <b>Ustawienia faksu, Ustawienia zaawansowane</b>, a następnie wybierz opcję <b>Dzwonienie dystynktywne</b>. Pojawi się komunikat z informacją, że nie należy zmieniać tego ustawienia, o ile nie posiadasz kilku numerów na tej samej linii telefonicznej.</li><li>4. Naciśnij przycisk z prawej strony przycisku <b>OK</b>, a następnie wybierz opcję <b>Tak</b>, aby kontynuować.</li><li>5. Wykonaj jedną z następujących czynności:<ul style="list-style-type: none"><li>• Wybierz wzorzec dzwonienia przypisany przez operatora telekomunikacyjnego do połączeń faksowych.</li><li>– lub –</li><li>• Wybierz opcję <b>Automatyczne wykrywanie</b> i postępuj według instrukcji na panelu sterowania drukarki.</li></ul></li></ol> <p> <b>Uwaga:</b> Jeśli korzystasz z systemu telefonicznego PBX, który posiada odmienne wzorce dzwonienia dla wewnętrznych i zewnętrznych połączeń, musisz wybrać numer faksu z numeru zewnętrznego.</p>
<p><b>Szybkość faksu</b> Ustaw szybkość transmisji faksu używaną podczas wysyłania i odbierania faksów w komunikacji pomiędzy drukarką a innymi urządzeniami faksującymi.</p> <p> <b>Uwaga:</b> W przypadku wystąpienia problemów z wysyłaniem i odbieraniem faksów spróbuj zmniejszyć szybkość transmisji faksu.</p>	<ol style="list-style-type: none"><li>1. Na ekranie początkowym panelu sterowania drukarki naciśnij przycisk  (Ustawienia).</li><li>2. Za pomocą przycisków z prawej strony przewiń i wybierz opcję <b>Ustawienia faksu, Ustawienia zaawansowane</b>, a następnie wybierz opcję <b>Szybkość faksu</b>.</li><li>3. Przewiń i wybierz wymaganą opcję, a następnie naciśnij przycisk z prawej strony przycisku <b>OK</b>.</li></ol>
<p><b>Tryb korekcji błędów faksów</b> Jeśli podczas transmisji faksu drukarka wykryje sygnał błędu i jeśli jest włączona korekcja błędów, drukarka może zażądać ponownego przesłania fragmentu faksu.</p> <p> <b>Uwaga:</b> Jeśli masz problemy z wysyłaniem i odbieraniem faksów, wyłącz korekcję błędów. Wyłączenie tego ustawienia może być także przydatne podczas próby wysłania faksu do innego kraju/regionu lub próby odebrania faksu z innego kraju/regionu, a także, gdy korzystasz z satelitarnego łącza telefonicznego.</p>	<ol style="list-style-type: none"><li>1. Na ekranie początkowym panelu sterowania drukarki naciśnij przycisk  (Ustawienia).</li><li>2. Za pomocą przycisków z prawej strony przewiń i wybierz opcję <b>Ustawienia faksu, Ustawienia zaawansowane</b>, a następnie wybierz opcję <b>Tryb korekcji błędów</b>.</li><li>3. Przewiń i wybierz opcję <b>Wł.</b> lub <b>Wył.</b>, a następnie naciśnij przycisk z prawej strony przycisku <b>OK</b>.</li></ol>
<p><b>Głośność</b> Zmień głośność dźwięków drukarki, w tym dźwięków faksu.</p>	<ol style="list-style-type: none"><li>1. Na ekranie początkowym panelu sterowania drukarki naciśnij przycisk  (Ustawienia).</li><li>2. Za pomocą przycisków z prawej strony przewiń i wybierz opcję <b>Ustawienia faksu, Ustawienia podstawowe</b>, a następnie wybierz opcję <b>Głośność sygnału faksu</b>.</li><li>3. Przewiń i wybierz opcję <b>łagodny, Głośny</b> lub <b>Wył.</b>, a następnie naciśnij przycisk z prawej strony przycisku <b>OK</b>.</li></ol>

# Konfigurowanie i korzystanie z faksu

## Korzystanie z faksu

W tym rozdziale dowiesz się, jak wysłać i odbierać fakсы.

### Wysyłanie faksów

Fakсы można wysłać na wiele sposobów. Za pomocą panelu sterowania drukarki można wysłać fakсы w czerni lub w kolorze. Można także wysłać fakсы ręcznie z podłączonego telefonu, co pozwala na rozmowę z odbiorcą przed wysłaniem.

Jako fakсы można też wysłać dokumenty zapisane w komputerze, bez wcześniejszego drukowania.



#### Dowiedz się więcej!

Skorzystaj z podręcznika użytkownika, aby uzyskać więcej informacji na poniższe tematy:

- Wysyłanie faksu przy użyciu funkcji monitorowania wybierania
- Wysyłanie faksu z komputera
- Wysyłanie faksu z pamięci
- Planowanie wysłania faksu w późniejszym czasie
- Nadawanie faksu do wielu odbiorców

Więcej informacji o położeniu podręcznika można znaleźć w części „Gdzie znajduje się podręcznik użytkownika?” na stronie 4.

#### Wysyłanie faksu z poziomego panelu sterowania drukarki

1. Umieść dokument zadrukowaną stroną do dołu w prawym przednim rogu szyby skanera lub zadrukowaną stroną do góry w automatycznym podajniku dokumentów (ADF).
  2. Na ekranie początkowym naciśnij przycisk z prawej strony opcji **Faks**.
  3. Wpisz numer faksu z klawiatury.
  4. Naciśnij przycisk z prawej strony opcji **Faksuj**, a następnie naciśnij przycisk z prawej strony opcji **Mono** lub **Kolor**.
-  **Wskazówka:** Aby dodać pauzę w czasie wybierania wprowadzanego numeru faksu, naciśnij kilkakrotnie przycisk \*, aż na wyświetlaczu pojawi się myślnik (-).
-  **Wskazówka:** Jeśli odbiorca zgłasza problemy z jakością wysłanego faksu, można zmienić rozdzielczość lub kontrast faksu.

#### Wysyłanie faksu za pomocą telefonu wewnętrznego

1. Umieść dokument zadrukowaną stroną do dołu w prawym przednim rogu szyby skanera lub zadrukowaną stroną do góry w podajniku ADF.
2. Na ekranie początkowym naciśnij przycisk z prawej strony opcji **Faks**.
3. Wybierz numer przy użyciu klawiatury telefonu podłączonego do drukarki.
5. Gdy wszystko jest gotowe do wysłania faksu, naciśnij przycisk z prawej strony przycisku **OK**, a następnie naciśnij przycisk z prawej strony opcji **Mono** lub **Kolor**.

 **Uwaga:** Przy ręcznym wysłaniu faksu nie używaj klawiatury na panelu sterowania drukarki. Aby wybrać numer odbiorcy, należy użyć klawiatury telefonu.

4. Jeśli telefon odbierze osoba, możesz rozpocząć rozmowę przed wysłaniem faksu.

 **Uwaga:** Jeśli odbierze faks, usłyszysz sygnał faksu od urządzenia faksowego odbiorcy. Przejdź do kolejnego kroku, aby przestać faks.

Jeśli przed wysłaniem faksu trwała rozmowa głosowa z odbiorcą, poinformuj go, że po usłyszeniu sygnału faksu powinien nacisnąć przycisk **Start** na swoim urządzeniu faksującym. Podczas transmisji faksu linia telefoniczna pozostaje wyciszona. W tym momencie możesz odłożyć słuchawkę telefoniczną. Aby kontynuować rozmowę z odbiorcą, pozostań na linii do zakończenia transmisji faksu.

# Konfigurowanie i korzystanie z faksu

## Odbieranie faksów

Możesz odbierać fakсы automatycznie lub ręcznie.

 **Uwaga:** Jeśli odbierzesz faks formatu Legal lub większy, a w drukarce nie ma papieru tego formatu, drukarka zmniejszy faks, aby pasował do papieru znajdującego się w drukarce. Jeśli wyłączono funkcję Automatyczne zmniejszanie, drukarka wydrukuje faks na dwóch stronach.

Faks odebrany podczas kopiowania dokumentu jest przechowywany w pamięci drukarki do czasu zakończenia kopiowania. W związku z tym liczba stron faksu przechowywanych w pamięci może zostać zmniejszona.

### Dowiedz się więcej!

Skorzystaj z podręcznika użytkownika, aby uzyskać więcej informacji na poniższe tematy:

- Ponowne drukowanie otrzymanych faksów z pamięci
- Odpytywanie w celu odebrania faksu
- Przekierowywanie faksów na inny numer
- Ustawianie rozmiaru papieru dla odbieranych faksów
- Ustawianie funkcji automatycznego zmniejszania dla faksów przychodzących
- Blokowanie niepożądanych numerów faksów

Więcej informacji o położeniu podręcznika można znaleźć w części „Gdzie znajduje się podręcznik użytkownika?” na stronie 4.

### Automatyczne odbieranie faksu

Jeśli opcja **Odbieranie automatyczne** zostanie włączona (ustawienie domyślne) na panelu sterowania drukarki, urządzenie to będzie automatycznie odbierać połączenia przychodzące i fakсы po ustalonej liczbie sygnałów określonej w ustawieniu **Dzwon. do odebr.** Aby uzyskać informacje dotyczące konfigurowania tego ustawienia, patrz „Krok 3: Konfigurowanie ustawień faksu” na stronie 12.

### Fakсы a usługa poczty głosowej

Jeśli na tej samej linii telefonicznej, która jest używana do faksowania, jest poczta głosowa, nie będzie można odbierać faksów automatycznie. Zamiast tego wyłącz funkcję odbierania automatycznego, aby odbierać fakсы ręcznie. Pamiętaj, że funkcję ręcznego faksowania należy włączyć przed przekierowaniem połączenia do poczty głosowej.

Aby odbierać fakсы automatycznie, należy wykupić u operatora telekomunikacyjnego usługę dzwonienia dystynktywnego lub zamówić u niego oddzielną linię telefoniczną na potrzeby faksowania.

### Ręczne odbieranie faksu

Podczas rozmowy telefonicznej rozmówca może wysłać użytkownikowi faks w ramach tego samego połączenia („ręczne faksowanie”).

Fakсы można odbierać ręcznie z numeru telefonu podłączonego do drukarki (do gniazda **2-EXT**) lub telefonu na tej samej linii (ale niepodłączonego bezpośrednio do drukarki).

1. Upewnij się, że drukarka jest włączona, a w podajniku głównym został umieszczony papier.
2. Usuń wszystkie oryginały z podajnika dokumentów.
3. Ustaw wysoką wartość opcji **Dzwonków do odebr.**, aby umożliwić odebranie połączenia przed drukarką. Możesz także wyłączyć ustawienie **Odbieranie automatyczne**, aby drukarka nie odbierała automatycznie połączeń przychodzących.
4. Jeśli prowadzisz rozmowę z nadawcą, poleć mu, aby nacisnął przycisk **Start** na swoim urządzeniu faksującym.
5. Po usłyszeniu tonów emitowanych przez faks nadający wykonaj następujące czynności:
  - a. Na ekranie początkowym panelu sterowania drukarki naciśnij przycisk z prawej strony opcji **Faks**, naciśnij przycisk z prawej strony przycisku **OK**, a następnie naciśnij przycisk z prawej strony opcji **Odbierz faks ręcznie**.
  - b. Gdy drukarka zacznie odbierać faks, możesz odłożyć słuchawkę lub pozostać na linii. Podczas transmisji faksu nie ma sygnału w słuchawce.



# Konfigurowanie i korzystanie z faksu

## Ponowne drukowanie otrzymanych faksów z pamięci

Po włączeniu funkcji **Pamięć odebr. faksów** odebrane fakсы będą zapisywane w pamięci niezależnie od tego, czy wystąpi błąd drukarki, czy nie.

 **Uwaga:** Jeśli ustawieniem opcji **Pamięć odebr. faksów** będzie **Tylko w przypadku błędu**, fakсы nie będą zapisywane w pamięci, gdy podczas ich odbierania w drukarce zabraknie tuszu.

 **Uwaga:** Po wyłączeniu zasilania wszystkie fakсы przechowywane w pamięci zostaną usunięte. Aby uzyskać więcej informacji na temat tej funkcji, zajrzyj do podręcznika użytkownika. Więcej informacji o położeniu podręcznika można znaleźć w części „Gdzie znajduje się podręcznik użytkownika?” na stronie 4.

1. Przed wydrukiem upewnij się, że do podajnika głównego załadowano papier.
2. Na ekranie początkowym panelu sterowania drukarki naciśnij przycisk  (Ustawienia).
3. Za pomocą przycisków z prawej strony przewiń i wybierz kolejno opcje: **Ustawienia faksu**, **Narzędzia faksu**, **Wydrukuj fakсы z pamięci**.  
Fakсы są drukowane w kolejności odwrotnej niż ta, w jakiej zostały odebrane, np. ostatni odebrany fax jest drukowany jako pierwszy itd.
4. Jeśli chcesz zatrzymać ponowne drukowanie faksów z pamięci, naciśnij przycisk  (Anuluj).

## Praca z raportami i dziennikami

Można wydrukować kilka różnych typów raportów dotyczących faksu:

- Raporty potwierdzenia faksu
- Raporty błędów faksu
- Dziennik faksów
- Inne raporty

Te raporty zawierają przydatne informacje systemowe na temat drukarki.

 **Uwaga:** Historię połączeń można również wyświetlić na panelu sterowania drukarki. Aby wyświetlić historię połączeń z poziomu ekranu początkowego panelu sterowania drukarki, naciśnij przycisk po prawej stronie opcji **Faks**, naciśnij przycisk po prawej stronie opcji **Szybkie kontakty**, a następnie przewiń i wybierz opcję **Historia połączeń**. Listy nie można jednak wydrukować.

### Aby wydrukować raport

1. Na ekranie początkowym panelu sterowania drukarki naciśnij przycisk  (Ustawienia).
2. Za pomocą przycisków z prawej strony przewiń i wybierz opcję **Ustawienia faksu**, a następnie wybierz opcję **Raporty faksu**.
3. Przewiń i wybierz raport dotyczący faksu, który chcesz wydrukować, a następnie naciśnij przycisk z prawej strony przycisku **OK**.

### Czyszczenie dziennika faksu

 **Uwaga:** Wyczyszczenie dziennika faksów powoduje usunięcie wszystkich faksów zapisanych w pamięci.

1. Na ekranie początkowym panelu sterowania drukarki naciśnij przycisk  (Ustawienia).
2. Za pomocą przycisków znajdujących się po prawej stronie wykonaj jedną z następujących czynności:
  - Przewiń i wybierz opcję **Narzędzia**.
  - lub –
  - Przewiń i wybierz opcję **Ustawienia faksu**, a następnie wybierz opcję **Narzędzia faksu**.
3. Przewiń i wybierz opcję **Wyczyść dziennik faksu**.



## Faks i cyfrowe usługi telefoniczne

Wielu operatorów telefonicznych zapewnia swoim klientom cyfrowe usługi telefoniczne, takie jak:

- DSL: Usługa DSL (Digital Subscriber Line) od operatora telekomunikacyjnego. (W niektórych krajach/regionach usługa DSL może być zwana ADSL).
- PBX: System telefoniczny PBX.
- ISDN: System ISDN (Integrated Services Digital Network).
- FoIP: Tania usługa telefonicznej, pozwalająca na wysyłanie i odbieranie faksów z drukarki za pomocą Internetu. Metoda ta nazywana jest faksowaniem przez Internet (Fax over Internet Protocol — FoIP). Więcej informacji zawiera podręcznik użytkownika.

Drukarki HP zostały zaprojektowane z myślą o wykorzystaniu tradycyjnych, analogowych usług telefonicznych. Jeśli znajdujesz się w środowisku cyfrowym (takim jak DSL/ADSL, PBX lub ISDN), może być konieczne użycie filtrów cyfrowo-analogowych lub konwerterów w trakcie konfiguracji drukarki do faksowania.



**Uwaga:** Firma HP nie gwarantuje zgodności drukarki ze wszystkimi liniami cyfrowymi lub operatorami we wszystkich środowiskach cyfrowych lub dla wszystkich konwerterów cyfrowo-analogowych. Skontaktuj się z operatorem telekomunikacyjnym w celu określenia, które opcje ustawień są dostępne w przypadku usług linii.

# Konfigurowanie komunikacji bezprzewodowej (802.11)



Wykonaj po kolei poniższe czynności w celu nawiązania połączenia bezprzewodowego z drukarką.

 **Uwaga:** Ten rozdział dotyczy wyłącznie modeli HP Deskjet Ink Advantage 4625 e-All-in-One.

## Krok 1: Zainstaluj oprogramowanie drukarki

Aby skonfigurować komunikację bezprzewodową, uruchom program instalacyjny z dysku z oprogramowaniem HP dołączonego do drukarki. Po zainstalowaniu oprogramowania zostanie utworzone połączenie bezprzewodowe.

 **Uwaga:** Przed nawiązaniem łączności bezprzewodowej upewnij się, że drukarka została prawidłowo skonfigurowana. Więcej informacji zamieszczono w dostarczonym wraz z drukarką schemacie konfiguracji oraz w instrukcjach na wyświetlaczu panelu sterowania drukarki.

Wykonaj odpowiednie czynności, zależnie od systemu operacyjnego.

1. Włóż dysk CD z oprogramowaniem HP do napędu komputera, a następnie postępuj zgodnie z instrukcjami wyświetlanymi na ekranie.

 **Uwaga:** Jeżeli oprogramowanie zapory wyświetli na komputerze jakiegokolwiek komunikaty podczas instalacji, należy zaznaczyć opcję „pozwól zawsze”. Wybranie tej opcji umożliwi pomyślne zainstalowanie oprogramowania na komputerze.

2. Wykonaj odpowiednie czynności, zależnie od systemu operacyjnego.

• **Windows:** Po wyświetleniu monitu kliknij opcję **Sieć (Ethernet/bezprzewodowa)** i wykonaj instrukcje wyświetlane na ekranie.

• **Mac OS X:** Kliknij dwukrotnie ikonę **HP Installer** na dysku CD z oprogramowaniem, a następnie wykonaj instrukcje wyświetlane na ekranie.

3. W przypadku wyświetlenia monitu wprowadź nazwę sieci bezprzewodowej i hasło.

### ? Jak nazywa się moja sieć i jakie jest do niej hasło?

Podczas instalacji oprogramowania zostanie wyświetlony monit o wprowadzenie nazwy sieci bezprzewodowej (nazywanej też identyfikatorem SSID) i hasła:

- Nazwa sieci bezprzewodowej to nazwa posiadanej sieci.
- Zależnie od wymaganego poziomu zabezpieczenia, sieć bezprzewodowa może wykorzystywać klucz WPA lub hasło WEP.

Jeśli nazwa sieci bezprzewodowej ani hasło nie zostały zmienione od początkowej konfiguracji sieci bezprzewodowej, możesz znaleźć je z tyłu routera bezprzewodowego.

Dodatkowo w przypadku komputerów z systemem Windows HP zapewnia narzędzie internetowe o nazwie HP Home Network Diagnostic Utility, które w niektórych wersjach systemu może ułatwić uzyskanie tych danych. Aby skorzystać z tego

narzędzia, odwiedź stronę Centrum drukowania bezprzewodowego HP ([www.hp.com/go/wirelessprinting](http://www.hp.com/go/wirelessprinting)) i kliknij **Narzędzie diagnostyczne sieci** w części **Odnosiniki**. (Obecnie narzędzie jest niedostępne w niektórych językach).

Jeśli nie możesz znaleźć nazwy sieci bezprzewodowej lub hasła albo nie pamiętasz tych informacji, zobacz dokumentację dotyczącą komputera lub routera bezprzewodowego. Jeśli wciąż nie możesz odnaleźć tych informacji, skontaktuj się z administratorem sieci lub osobą, która skonfigurowała sieć bezprzewodową.

Aby uzyskać więcej informacji na temat rodzajów połączeń sieciowych, nazwy sieci bezprzewodowej hasła (hasła WPA/kłucza WEP), zobacz podręcznik użytkownika.

## Krok 2: Testowanie połączenia bezprzewodowego

Aby przetestować połączenie bezprzewodowe i upewnić się, że działa ono poprawnie, wykonaj następujące czynności:

1. Upewnij się, że urządzenie jest włączone, a do zasobnika załadowany jest papier.
2. Na panelu sterowania drukarki naciśnij przycisk (i) (Komunikacja bezprzewodowa).
3. Za pomocą przycisków z prawej strony przewiń i wybierz opcję **Drukuj raporty**, a następnie wybierz opcję **Raport z testu sieci bezprzewodowej**.

Drukarka drukuje raport z wynikami testu. Jeśli test się nie powiedzie, przejrzyj raport w poszukiwaniu informacji o sposobie rozwiązania problemu i wykonaj test ponownie.

Aby uzyskać więcej informacji na temat rozwiązywania problemów, zob. „Problemy z konfiguracją połączenia bezprzewodowego (802.11)” na stronie 23.

## Zmiana rodzaju połączenia

Po zainstalowaniu oprogramowania HP i podłączeniu drukarki do komputera lub do sieci można zmienić typ połączenia.

- Aby zamienić z połączenia bezprzewodowego na połączenie USB podłącz kabel USB do drukarki.
- Aby przejść z połączenia USB na połączenie bezprzewodowe, postępuj według instrukcji właściwych dla danego systemu operacyjnego.

### Windows

1. Na pulpicie komputera kliknij **Start**, wybierz **Programy** lub **Wszystkie programy**, kliknij **HP**, wybierz nazwę drukarki, a następnie kliknij **Konfiguracja i oprogramowanie drukarki**.
2. Kliknij **Zmień drukarkę USB na bezprzewodową**.
3. Postępuj zgodnie z instrukcjami na wyświetlaczu, aby zakończyć instalację.

### Mac OS X

1. Otwórz HP Utility. (Program ten znajduje się w folderze **Hewlett-Packard** w folderze **Applications** (Programy) na najwyższym poziomie folderów danego dysku twardego).
2. Kliknij element **Aplikacje** na pasku narzędzi.
3. Kliknij dwukrotnie **Asystent konfiguracji HP** i postępuj zgodnie z instrukcjami wyświetlanymi na ekranie.

# Rozwiązywanie problemów z konfiguracją



W następujących rozdziałach można znaleźć rozwiązania problemów z konfiguracją drukarki.

Jeśli potrzebujesz pomocy, zajrzyj do podręcznika użytkownika. Więcej informacji o położeniu podręcznika można znaleźć w części „Gdzie znajduje się podręcznik użytkownika?” na stronie 4.

## Problemy z instalacją drukarki

- Upewnij się, że wszystkie taśmy i materiały pakunkowe zostały usunięte zarówno z zewnętrznej strony drukarki, jak i z jej wnętrza.
- Podczas pierwszego przygotowania drukarki upewnij się, że używasz wkładów STARTOWYCH dostarczonych z drukarką.
- Upewnij się, że w drukarce znajduje się zwykły, biały, nieużywany papier formatu A4 lub Letter (8,5 x 11 cali).
- Upewnij się, że wszystkie używane przewody i kable są w dobrym stanie.
- Sprawdź, czy przewód zasilania jest prawidłowo podłączony, a także czy źródło zasilania działa właściwie.
- Upewnij się, że wskaźnik  (zasilania) świeci się i nie miga. Nagrzewanie drukarki zaraz po włączeniu trwa około 45 sekund.
- Upewnij się, że drukarka wyświetla ekran początkowy i że nie świecą się ani nie migają żadne inne wskaźniki na panelu sterowania drukarki.
- Upewnij się, że papier został prawidłowo załadowany do zasobnika i nie zaciął się w drukarce.
- Upewnij się, że wszystkie zatrzaski i pokrywy są poprawnie zamknięte.

### Jak zainstalować podręcznik użytkownika?

W zależności od opcji wybranej podczas instalacji oprogramowania HP podręcznik użytkownika mógł nie zostać zainstalowany na komputerze.

Aby zainstalować podręcznik użytkownika, wykonaj następujące czynności:

1. Włóż dysk CD z oprogramowaniem dostarczony z drukarką do napędu komputera i wykonaj instrukcje wyświetlane na ekranie.
2. Na ekranie przedstawiającym zalecane oprogramowanie wybierz opcję odpowiednią dla używanego systemu operacyjnego:
  - **Windows:** Wybierz opcję o nazwie Pomoc.
  - **Mac OS X:** Wybierz opcję **Oprogramowanie zalecane przez HP**.

3. Postępuj zgodnie z instrukcjami na ekranie, aby zakończyć instalację podręcznika użytkownika.

**Wskazówka:** Jeżeli nie możesz znaleźć dysku CD z oprogramowaniem HP lub w komputerze nie ma napędu CD lub DVD, oprogramowanie można pobrać z witryny pomocy technicznej HP ([www.hp.com/go/customer-care](http://www.hp.com/go/customer-care)). W witrynie wyszukaj swoją drukarkę, a następnie kliknij opcję **Pobieranie sterowników i oprogramowania**. Wybierz swój system operacyjny, wybierz opcję pobierania sterowników, a następnie wybierz opcję o nazwie „Full Feature Software and Drivers”.

## Problemy z instalowaniem oprogramowania

- Przed przystąpieniem do instalowania oprogramowania upewnij się, że wszystkie inne programy są zamknięte.
- Jeśli używasz komputera z systemem Windows, a wpisana ścieżka do napędu CD nie została rozpoznana, upewnij się, że została określona właściwa litera dysku.
- Jeśli komputer nie rozpoznaje dysku CD z oprogramowaniem HP w napędzie CD, sprawdź, czy dysk nie jest uszkodzony. Oprogramowanie HP można również pobrać ze strony internetowej HP ([www.hp.com/go/customer-care](http://www.hp.com/go/customer-care)).
- Jeśli używasz komputera z systemem Windows i połączenia przy użyciu kabla USB, upewnij się, że sterowniki USB nie zostały wyłączone w Menedżerze urządzeń systemu Windows.

## Problemy z konfigurowaniem faksu

W tym rozdziale znajdują się informacje na temat rozwiązywania problemów, które mogą pojawić się podczas konfigurowania faksu w drukarce.

 **Uwaga:** Jeśli drukarka nie jest prawidłowo skonfigurowana na potrzeby faksowania, mogą wystąpić problemy z wysyłaniem faksów, ich odbieraniem lub obiema tymi operacjami.

Jeśli masz problemy z faksowaniem, możesz wydrukować raport z testu faksu i sprawdzić stan drukarki. Test się nie powiedzie, jeśli drukarka nie jest prawidłowo skonfigurowana do faksowania. Przeprowadź ten test po zakończeniu konfiguracji drukarki do faksowania. Więcej informacji znajdziesz w części „Krok 2: Testowanie ustawień faksu” na stronie 12.

## Krok 1: Sprawdź ustawienia faksu

Przetestuj ustawienia faksu, aby sprawdzić stan drukarki i upewnij się, że jest ona odpowiednio skonfigurowana do faksowania. Więcej informacji znajdziesz w części „Konfigurowanie i korzystanie z faksu” na stronie 9.

 **Wskazówka:** Jeśli otrzymasz błąd komunikacji faksu zawierający kod błędu, możesz znaleźć wyjaśnienie kodu na stronie pomocy technicznej HP ([www.hp.com/go/customer-care](http://www.hp.com/go/customer-care)). Jeśli zostanie wyświetlony odpowiedni monit, wybierz kraj/region, a następnie w polu wyszukiwania wpisz „fax error codes” (kody błędów faksowania).

Jeśli nie możesz rozwiązać problemów na podstawie sugestii, jakie zawiera test faksowania, przejdź do Kroku 2.

## Krok 2: Sprawdź listę prawdopodobnych problemów

Jeśli tekst faksowania został przeprowadzony, ale nadal masz problemy z konfiguracją, sprawdź poniższą listę prawdopodobnych problemów i rozwiązań:

## Drukarka ma problemy z wysyłaniem i odbieraniem faksów

- Upewnij się, że używasz przewodu telefonicznego lub adaptera dostarczonych z drukarką. (Jeśli nie używasz takiego adaptera ani kabla telefonicznego, na wyświetlaczu może być zawsze pokazywany komunikat Podniesiona sł.).
- Sprawdź, czy inne urządzenia lub aparaty wewnętrzne (telefony korzystające z tej samej linii telefonicznej, ale niepodłączone do drukarki) nie blokują linii. Na przykład nie można faksować przy użyciu drukarki, gdy jest podniesiona słuchawka telefonu wewnętrznego lub gdy użytkownik wysyła pocztę bądź korzysta z Internetu za pomocą podłączonego do tej samej linii modemu komputerowego.
- Rozdzielacz linii telefonicznej może być przyczyną problemów z faksowaniem, jeśli jest używany. Spróbuj podłączyć drukarkę bezpośrednio do ściennego gniazdka telefonicznego.
- Upewnij się, że jeden koniec kabla telefonicznego jest podłączony do ściennego gniazdka telefonicznego, a drugi do gniazda „1-LINE” z tyłu drukarki.
- Spróbuj podłączyć działający telefon bezpośrednio do telefonicznego gniazdka ściennego i sprawdź sygnał wybierania. Jeśli nie słychać sygnału wybierania, skontaktuj się z serwisem operatora sieci telefonicznej, aby sprawdzono linię.
- Sprawdź, czy drukarka jest podłączona do analogowej linii telefonicznej, inaczej wysyłanie i odbieranie faksów nie będzie możliwe. Aby sprawdzić, czy linia jest analogowa, czy cyfrowa, podłącz zwykły analogowy telefon do linii i sprawdź, czy słychać sygnał wybierania. Jeśli nie słychać normalnie brzmiącego tonu wybierania, linia telefoniczna może być skonfigurowana dla telefonów cyfrowych. Podłącz drukarkę do analogowej linii telefonicznej, a następnie spróbuj wysłać lub odebrać faks.
- Sprawdź jakość dźwięku linii telefonicznej, podłączając do gniazdka w ścianie telefon i sprawdzając, czy nie słychać szumu lub innych zakłóceń. Źródłem problemów z faksowaniem mogą być również linie telefoniczne o złej jakości dźwięku (z dużym poziomem szumów). Jeśli słyszysz szum, wyłącz Tryb korekcji błędów (ECM) i ponownie spróbuj skorzystać z faksu.
- Jeśli korzystasz z usługi DSL/ADSL, sprawdź, czy filtr DSL/ADSL jest podłączony. Bez filtra przesyłanie faksów nie będzie możliwe.
- Jeśli korzystasz z centrali PBX lub konwertera/adaptera końcowego ISDN, upewnij się, że drukarka jest podłączona do prawidłowego portu i że adapter końcowy jest ustawiony na prawidłowy dla danego kraju lub regionu typ przełącznika.
- Jeżeli korzystasz z usługi przesyłania faksów przez Internet, spróbuj skorzystać z mniejszej szybkości połączenia. Jeśli to nie pomoże, skontaktuj się z działem pomocy technicznej zajmującym się usługą FoIP.

## Drukarka wysyła fakсы, ale nie może ich odbierać

- Jeśli usługa dzwonienia dystynktywnego nie jest używana, należy upewnić się, że funkcja Dzwonienie dystynktywne drukarki jest ustawiona na Wszystkie dzwonki.
- Jeśli funkcja Odbieranie automatyczne jest wyłączona lub jeśli korzystasz z usługi poczty głosowej pod tym samym numerem telefonu, co z faksu, fakсы możesz odbierać tylko ręcznie.
- Jeśli na linii, do której podłączona jest drukarka, działa również modem telefoniczny, sprawdź czy oprogramowanie dostarczone z modemem nie zostało skonfigurowane do automatycznego odbierania faksów.
- Jeśli automatyczna sekretarka i drukarka są podłączone do tej samej linii:
  - Sprawdź, czy automatyczna sekretarka działa poprawnie.
  - Upewnij się, czy drukarka jest ustawiona do automatycznego odbioru faksów.
- Sprawdź, czy ustawienie Dzwonków do odebrania ma określoną większą liczbę dzwonków niż sekretarka automatyczna.
- Spróbuj odebrać faks po odłączeniu automatycznej sekretarki.
- Nagraj komunikat trwający około 10 sekund. Podczas nagrywania komunikatu mów wolno i głośno. Pozostaw co najmniej 5 sekund ciszy na końcu komunikatu.
- Niepowodzenie testu faksu może być spowodowane przez inne urządzenia korzystające z tej samej linii telefonicznej. Można odłączyć wszystkie inne urządzenia, a następnie uruchomić ponownie test. Jeśli udaje się przeprowadzić Test wykrywania sygnału wybierania, oznacza to, że przyczyną problemów jest jedno lub więcej innych urządzeń. Spróbuj dołączać je kolejno i za każdym razem ponownie uruchamiać test, aż odnajdziesz urządzenie, które jest źródłem problemu.

## Drukarka nie wysyła faksów, ale może je odbierać

- Drukarka może wybierać numer zbyt szybko lub zbyt wcześnie. Może zaistnieć potrzeba wstawienia pauzy między wybranymi cyframi numeru. Przykładowo, jeśli przed wybraniem numeru faksu konieczne jest uzyskanie dostępu do linii zewnętrznej, wstaw pauzę w po numerze dostępu do linii. Jeśli wybierany numer to 95555555, gdzie cyfrą łączącą z linią zewnętrzną jest 9, można wstawić pauzy w następujący sposób: 9-555-5555. Aby wstawić pauzę w czasie wybierania wpisywanego numeru faksu, naciskaj przycisk \*, aż na wyświetlaczu pojawi się myślnik (-).
- Jeśli masz problemy z ręcznym wysyłaniem faksu z telefonu podłączonego bezpośrednio do drukarki i jeśli jesteś w jednym z wymienionych poniżej krajów/regionów, aby wysłać faks, musisz użyć klawiatury telefonu:

Argentyna	Australia
Brazylia	Kanada
Chile	Chiny
Kolumbia	Grecja
Indie	Indonezja
Irlandia	Japonia
Korea	Ameryka łacińska
Malezja	Meksyk
Filipiny	Polska
Portugalia	Rosja
Arabia Saudyjska	Singapur
Hiszpania	Tajwan
Tajlandia	USA
Wenezuela	Wietnam

## Problemy z konfiguracją połączenia bezprzewodowego (802.11)

 **Uwaga:** Ten rozdział dotyczy wyłącznie modeli HP Deskjet Ink Advantage 4625 e-All-in-One.

Część ta zawiera informacje na temat rozwiązywania problemów, które mogą wystąpić podczas podłączania drukarki do sieci bezprzewodowej.

Wykonaj poniższe instrukcje w podanej kolejności.

 **Uwaga:** Jeśli problemy będą nadal występować, zobacz informacje na temat rozwiązywania problemów w podręczniku użytkownika. (Więcej informacji o położeniu podręcznika znajdziesz w części „Gdzie znajduje się podręcznik użytkownika?” na stronie 4). Można także odwiedzić Centrum drukowania bezprzewodowego ([www.hp.com/go/wirelessprinting](http://www.hp.com/go/wirelessprinting)).

### Po rozwiązaniu problemów...

Gdy rozwiążesz wszystkie problemy i prawidłowo połączysz drukarkę z siecią bezprzewodową, wykonaj następujące kroki zależnie od systemu operacyjnego:

#### Windows

1. Na pulpicie komputera kliknij **Start**, wybierz **Programy** lub **Wszystkie programy**, kliknij **HP**, wybierz nazwę drukarki, a następnie kliknij **Konfiguracja i oprogramowanie drukarki**.
2. Kliknij **Podłącz nową drukarkę** i wybierz odpowiedni rodzaj połączenia.

#### Mac OS X

1. Otwórz HP Utility. (Program ten znajduje się w folderze **Hewlett-Packard** w folderze **Applications** (Programy) na najwyższym poziomie folderów danego dysku twardego).
2. Kliknij ikonę **Aplikacje** na pasku narzędzi HP Utility, kliknij dwukrotnie **Asystent konfiguracji HP**, a następnie postępuj zgodnie z instrukcjami na ekranie.

## Krok 1: Sprawdzanie, czy kontrolka komunikacji bezprzewodowej (802.11) świeci się

Jeśli niebieska kontrolka znajdująca się obok przycisku komunikacji bezprzewodowej na drukarce nie świeci, funkcja komunikacji bezprzewodowej może być wyłączona.

Aby włączyć połączenie bezprzewodowe, naciśnij przycisk (i) (Połączenie bezprzewodowe) na panelu sterowania drukarki. Jeśli zobaczysz na liście opcję **Sieć bezprzewodowa wył.**, za pomocą przycisków znajdujących się po prawej stronie wybierz opcję **Ustawienia sieci bezprzewodowej**, wybierz opcję **Sieć bezprzewodowa: Wł./Wył.**, a następnie wybierz opcję **Wł.**

## Krok 2. Upewnij się, że komputer jest podłączony do sieci

Upewnij się, że komputer jest podłączony do sieci bezprzewodowej. Jeśli komputer nie jest podłączony do sieci, nie można używać drukarki przez sieć. Jeśli nie można połączyć komputera z siecią,

skontaktuj się z osobą, która konfigurowała sieć lub producentem routera, jako że mógł wystąpić problem sprzętowy z routerem lub komputerem.

## Krok 3. Ponowne uruchomienie elementów sieci bezprzewodowej

Wyłącz router i drukarkę, a następnie włącz je w tej kolejności: najpierw router, a potem drukarka. Jeśli nadal nie możesz uzyskać połączenia, wyłącz router, drukarkę i komputer, a następnie włącz je w podanej

kolejności: najpierw router, następnie drukarkę, a na koniec komputer. Czasami wyłączenie i ponowne włączenie zasilania może rozwiązać problem z uzyskaniem połączenia z siecią.

## Krok 4. Uruchomienie raportu z testu sieci bezprzewodowej

W przypadku problemów z siecią uruchom raport z testu sieci bezprzewodowej.

Więcej informacji znajdziesz w części „Krok 2: Testowanie połączenia bezprzewodowego” na stronie 19.

 **Wskazówka:** Jeśli Raport z testu sieci bezprzewodowej wskazuje słaby sygnał, spróbuj przesunąć drukarkę bliżej routera bezprzewodowego.

### Ograniczanie zakłóceń

Wykonanie poniższych czynności może zmniejszyć ryzyko wystąpienia zakłóceń w sieci bezprzewodowej:

- Urządzenia bezprzewodowe ustaw z dala od dużych metalowych obiektów (takich jak szafki katalogowe) i innych urządzeń generujących pole elektromagnetyczne (takich jak kuchnie mikrofalowe czy telefony bezprzewodowe), gdyż mogą one zakłócać sygnały radiowe.
- Urządzenia bezprzewodowe ustaw z dala od dużych kamiennych konstrukcji i innych konstrukcji budowlanych, gdyż mogą one absorbować fale radiowe i zmniejszać moc sygnału.
- Ustaw punkt dostępowy lub router bezprzewodowy w centralnym miejscu, w miejscu widocznym dla pozostałych urządzeń w sieci.
- Zachowaj odpowiednią odległość między pracującymi w sieci urządzeniami bezprzewodowymi.



## Krok 5. Upewnij się, że komputer nie jest podłączony do sieci za pomocą wirtualnej sieci prywatnej (VPN)

Sieć VPN (Virtual Private Network) to sieć komputerowa, która wykorzystuje Internet do zapewnienia zdalnego, bezpiecznego połączenia z siecią organizacji. Jednak większość usług VPN nie pozwala na dostęp do urządzeń lokalnych (np. drukarki) w sieci lokalnej podczas połączenia z VPN.

Aby połączyć się z drukarką odłącz się od VPN.

 **Wskazówka:** Jeśli chcesz korzystać z drukarki podczas połączenia z VPN, możesz podłączyć ją do komputera za pomocą przewodu USB. Drukarka jednocześnie korzysta z połączeń USB i sieciowych.

Dodatkowe informacje uzyskasz od administratora sieci lub osoby konfigurującej sieć bezprzewodową.

## Problemy podczas korzystania z usługi HP ePrint

 **Uwaga:** Ten rozdział dotyczy wyłącznie modeli HP Deskjet Ink Advantage 4625 e-All-in-One.

Jeśli podczas korzystania z HP ePrint występują problemy, sprawdź następujące elementy:

- Upewnij się, że drukarka jest podłączona do Internetu za pomocą połączenia bezprzewodowego.

 **Uwaga:** Nie można korzystać z funkcji internetowych, jeśli drukarka jest podłączona kablem USB.

- Upewnij się, że najnowsze aktualizacje urządzenia zostały zainstalowane w drukarce. Więcej informacji znajdziesz w części „Aktualizacja drukarki” na stronie 8.

 **Uwaga:** Jeśli aktualizacja drukarki jest wymagana, usługa HP ePrint zostanie wyłączona i nie będzie dostępna do momentu zainstalowania aktualizacji. Po zainstalowaniu aktualizacji ponownie skonfiguruj usługę HP ePrint. Więcej informacji znajdziesz w części „Konfiguracja HP ePrint” na stronie 6.

- Upewnij się, że włączono HP ePrint w drukarce. Więcej informacji znajdziesz w części „Konfiguracja HP ePrint” na stronie 6.
- Serwer usługi ePrint nie akceptuje zadań drukowania wysyłanych pocztą elektroniczną, gdy w polach „Do” lub „DW” znajduje się kilka adresów e-mail. W polu „Do” wprowadź wyłącznie adres e-mail drukarki HP. Nie wprowadzaj żadnych dodatkowych adresów w pozostałych polach.

- Upewnij się, że wysyłasz dokumenty zgodne z wymaganiami HP ePrint. Więcej informacji znajdziesz w części „Wskazówki dotyczące usługi HP ePrint” na stronie 7.
- Jeśli sieć wykorzystuje ustawienia proxy podczas łączenia z Internetem, sprawdź, czy wprowadzone ustawienia są prawidłowe:
  - Sprawdź ustawienia używane przez przeglądarkę internetową (taką jak Internet Explorer, Firefox, czy Safari).
  - Jeśli serwer proxy wymaga nazwy użytkownika i hasła, upewnij się, że zostały wprowadzone prawidłowe informacje.
  - Sprawdź to z administratorem IT lub osobą konfigurującą zaporę sieciową.

Jeśli ustawienia proxy używane przez zaporę uległy zmianie, należy zaktualizować ustawienia na panelu sterowania drukarki lub za pomocą wbudowanego serwera WWW (EWS). Jeśli ustawienia nie zostaną zaktualizowane, nie będzie można korzystać z HP ePrint.

Więcej informacji znajdziesz w części „Konfiguracja HP ePrint” na stronie 6.

 **Wskazówka:** Dodatkową pomoc dotyczącą konfigurowania i używania usługi HP ePrint można znaleźć pod adresem [www.eprintcenter.com](http://www.eprintcenter.com).

# Korzystanie z wbudowanego serwera WWW (EWS)

 **Uwaga:** Ten rozdział dotyczy wyłącznie modeli HP Deskjet Ink Advantage 4625 e-All-in-One.

Gdy drukarka jest podłączona do sieci, można używać strony początkowej drukarki (wbudowanego serwera WWW lub EWS) do wyświetlania informacji o stanie, zmiany ustawień i zarządzania urządzeniem w komputerze. Nie ma specjalnego oprogramowania, które należałoby w takim przypadku zainstalować lub skonfigurować na komputerze.

 **Uwaga:** Można otworzyć serwer EWS i korzystać z niego bez połączenia z Internetem, ale niektóre funkcje będą niedostępne.

Aby uzyskać więcej informacji na temat serwera EWS, zobacz podręcznik użytkownika. Więcej informacji o położeniu podręcznika można znaleźć w części „Gdzie znajduje się podręcznik użytkownika?” na stronie 4.

## Jak otworzyć wbudowany serwer WWW

1. Uzyskaj adres IP lub nazwę hosta drukarki.
  - a. Naciśnij przycisk  (Połączenie bezprzewodowe) na panelu sterowania drukarki.
  - b. Za pomocą przycisków znajdujących się po prawej stronie przewiń i wybierz opcję **Wyświetl podsumowanie sieci bezprzewodowej**.

2. W obsługiwanej przeglądarce internetowej podaj adres IP lub nazwę hosta przypisaną do drukarki.

Na przykład jeśli adresem IP jest 123.123.123.123, wpisz w przeglądarce następujący adres:

http://123.123.123.123

 **Wskazówka:** Po otwarciu serwera EWS można go oznaczyć zakładką (lub dodać do Ulubionych), tak aby móc szybko do niego powrócić.

 **Wskazówka:** W przypadku używania przeglądarki Safari w systemie Mac OS X możesz także skorzystać z zakładki Bonjour, aby otworzyć serwer EWS bez wpisywania adresu IP. Aby użyć zakładki Bonjour, otwórz przeglądarkę Safari, a następnie z menu **Safari** wybierz polecenie **Właściwości**. Na karcie **Zakładki** w obszarze **Pasek zakładek** wybierz polecenie **Dodaj Bonjour**, a następnie zamknij okno. Kliknij zakładkę **Bonjour**, a następnie wybierz drukarkę sieciową, aby otworzyć serwer EWS.

# Oświadczenie firmy HP o ograniczonej gwarancji

## Oświadczenie firmy Hewlett-Packard o ograniczonej gwarancji

Produkt HP	Okres gwarancji
Nośniki oprogramowania	90 dni
Drukarka	1 rok
Kasety drukujące lub kasety z atramentem	Do wystąpienia wcześniejszego z dwóch zdarzeń wyczerpania się atramentu HP lub zakończenia się okresu gwarancyjnego nadrukowanego na wkładzie drukującym. Ta gwarancja nie odnosi się do wkładów drukujących firmy HP, które były powtórnie napełniane, reprodukowane, odnawiane, niewłaściwie użytkowane lub w jakikolwiek sposób przerabiane.
Główce drukujące (dotyczy tylko produktów z możliwością wymiany głowic przez klienta)	1 rok
Akcesoria	1 rok, jeżeli nie określono inaczej

### A. Zakres gwarancji

- Firma Hewlett-Packard (HP) gwarantuje klientowi-użytkownikowi końcowemu, że wymienione wyżej produkty HP będą wolne od wad materiałowych i wykonawczych przez podany powyżej okres, licząc od daty zakupu.
- Gwarancja HP dotycząca oprogramowania odnosi się wyłącznie do działania oprogramowania (wykonywania instrukcji programowych). Firma HP nie gwarantuje, że działanie produktu będzie wolne od zakłóceń i błędów.
- Gwarancja HP obejmuje tylko te wady, które zostaną ujawnione podczas normalnego użytkowania produktu. Nie obejmuje ona innych problemów, w tym będących wynikiem:
  - niewłaściwej obsługi lub niefachowo wykonanych modyfikacji;
  - używania oprogramowania, nośników, części lub materiałów eksploatacyjnych, które nie pochodzą od firmy HP lub nie są obsługiwane przez produkty HP;
  - eksploatacji niezgodnej z przeznaczeniem;
  - nieautoryzowanej modyfikacji lub niewłaściwego użytkowania.
- W odniesieniu do drukarek HP, używanie kasiet pochodzących od innego producenta lub ponownie napełnianych nie narusza warunków gwarancji ani zasad pomocy technicznej oferowanej nabywcy. Jeśli jednak błędna praca drukarki lub jej uszkodzenie jest wynikiem używania kasiet innych producentów, kasiet ponownie napełnianych lub kasiet z atramentem, których termin przydatności upłynął, firma HP zastrzega sobie prawo do obciążenia nabywcy kosztami robocizny oraz materiałów użytych do usunięcia awarii lub uszkodzenia.
- Jeśli w czasie obowiązywania gwarancji firma HP zostanie powiadomiona o defektach w produkcie, który jest objęty gwarancją HP, dokonana zostanie naprawa lub wymiana produktu, przy czym wybór usługi leży w gestii firmy HP.
- Gdyby firma HP nie była w stanie naprawić lub wymienić wadliwego produktu objętego gwarancją HP, zobowiązuje się do wypłacenia równowartości ceny nabycia produktu w stosownym czasie od momentu zgłoszenia usterki.
- Firma HP nie jest zobowiązana do naprawy, wymiany produktu lub zwrotu jego równowartości w przypadku niedostarczenia wadliwego produktu do przedstawicielstwa HP.
- Produkt oferowany zamiennie może być nowy lub prawie nowy, jednak pod względem funkcjonalności co najmniej równy produktowi podlegającemu wymianie.
- Produkty HP mogą zawierać części, elementy i materiały pochodzące z odzysku, równoważne w działaniu częściom nowym.
- Umowa gwarancyjna HP jest ważna w każdym kraju, w którym firma HP prowadzi dystrybucję produktu. Umowy dotyczące dodatkowego serwisu gwarancyjnego, w tym naprawy w miejscu użytkowania sprzętu, mogą być zawierane w każdym autoryzowanym punkcie serwisowym HP na terenie krajów, gdzie prowadzona jest dystrybucja danego produktu przez firmę HP lub autoryzowanego importera.

### B. Ograniczenia gwarancji

W STOPNIU DOPUSZCZALNYM PRZEZ OBOWIĄZUJĄCE PRAWO LOKALNE ANI FIRMA HP, ANI WSPÓŁPRACUJĄCY Z NIĄ DYSTRYBUTORZY NIE UDZIELAJĄ ŻADNYCH INNYCH GWARANCJI, ANI NIE ZMIENIAJĄ WARUNKÓW GWARANCJI JUŻ ISTNIEJĄCYCH, ZARÓWNO JAWNYCH JAK I DOMNIEMANYCH GWARANCJI SPRZEDAwalności, ZADOWALAJĄCEJ JAKOŚCI I PRZYdatności DO Określonego Celu.

### C. Ograniczenia rękojmi

- W stopniu dopuszczalnym przez obowiązujące prawo lokalne, rekompensaty określone w postanowieniach niniejszej umowy gwarancyjnej są jedynymi i wyłącznymi rekompensatami, jakie przysługują klientom HP.
- W STOPNIU DOPUSZCZALNYM PRZEZ OBOWIĄZUJĄCE PRAWO LOKALNE, Z WYŁĄCZENIEM ZOBOWIĄZAŃ JAWNYCH WYRAŻONYCH W NINIEJSZEJ UMOWIE GWARANCYJNEJ, ANI FIRMA HP, ANI WSPÓŁPRACUJĄCY Z NIĄ DYSTRYBUTORZY NIE PONOSZĄ ODPOWIEDZIALNOŚCI ZA SZKODY BEZPOŚREDNIE, POŚREDNIE, CÉLOWE, PRZYPADKOWE I WYNIKOWE, NIEZALEŻNIE OD TEGO, CZY EWENTUALNE ROSZCZENIA ZNAJDĄ OPARCIE W GWARANCJI, KONTRAKCIE LUB INNYCH OGÓLNYCH ZASADACH PRAWNYCH, A TAKŻE W PRZYPADKU POWIADOMIENIA FIRMY O MOŻLIWOŚCI WYSTĄPIENIA TAKICH USZKODZEŃ.

### D. Prawo lokalne

- Umowa gwarancyjna daje nabywcy określone prawa. Nabywca może też posiadać dodatkowe prawa, zależnie od prawa stanowego w USA, prawa obowiązującego w poszczególnych prowincjach Kanady, a także od stanu prawnego w poszczególnych krajach świata.
- Jeśli postanowienia niniejszej gwarancji nie są spójne z prawem lokalnym, niniejsza umowa gwarancyjna może zostać zmodyfikowana w stopniu zapewniającym zgodność z prawem lokalnym. W konkretnym systemie prawnym pewne zastrzeżenia i ograniczenia niniejszej gwarancji mogą nie mieć zastosowania. Na przykład w niektórych stanach USA, jak również w niektórych systemach prawnych poza USA (m.in. w prowincjach Kanady), mogą zostać przyjęte inne rozwiązania prawne, czyli:
  - wykluczenie tych zastrzeżeń i ograniczeń niniejszej gwarancji, które ograniczają ustawowe prawa nabywcy (np. w Wielkiej Brytanii);
  - ograniczenie w inny sposób możliwości producenta do egzekwowania takich zastrzeżeń i ograniczeń;
  - przyznanie nabywcy dodatkowych praw, określenie czasu obowiązywania domniemych gwarancji, których producent nie może odrzucić lub zniesienie ograniczeń co do czasu trwania gwarancji domniemych.
- WARUNKI NINIEJSZEJ UMOWY GWARANCYJNEJ, Z POMINIĘCIEM DOPUSZCZALNYCH PRZEZ PRAWO WYJĄTKÓW, NIE WYKLUCZAJĄ, NIE OGRANICZAJĄ I NIE MÓDYFIKUJĄ OBOWIĄZUJĄCYCH W TYCH KRAJACH PRZEPISÓW PRAWA HANDLOWEGO. WARUNKI GWARANCJI STANOWIĄ NATOMIAST UZUPEŁNIENIE TYCH PRZEPISÓW W ZASTOSOWANIU DO SPRZEDAŻY PRODUKTÓW HP OBJĘTYCH JEJ POSTANOWIENIAMI.

#### Ograniczona gwarancja HP

Szanowny Kliencie!

W załączeniu przedstawiamy nazwy i adresy jednostek HP, odpowiedzialnych za wykonanie ograniczonej gwarancji HP w Państwa kraju.

**HP informuje, że na podstawie umowy sprzedaży mogą Państwu przysługiwać wobec sprzedawcy ustawowe prawa niezależne w stosunku do udzielanej, ograniczonej gwarancji HP. Gwarancja HP nie wyłącza, nie ogranicza ani nie zawieszają uprawnień kupującego wynikających z niezgodności towaru z umową.**

**Polska:** Hewlett-Packard Polska Sp. z o.o. ul. Szturmowa 2A 02-678 Warszawa wpisana do rejestru przedsiębiorców w Sądzie Rejonowym dla m.st. Warszawy, XIII Wydział Gospodarczy pod numerem KRS 0000016370, E0001100WZ, Kapitał zakładowy 475 000 PLN. NIP 527-020-51-28,



<b>Χρήση του εκτυπωτή</b> .....	<b>30</b>
Ψηφιακές λύσεις HP.....	31
HP ePrint.....	32
Ενημέρωση του εκτυπωτή.....	34
<b>Ρύθμιση και χρήση φαξ</b> .....	<b>35</b>
Ρύθμιση φαξ.....	35
Χρήση φαξ.....	40
Υπηρεσίες φαξ και ψηφιακής τηλεφωνίας.....	43
<b>Ρύθμιση ασύρματης επικοινωνίας (802.11)</b> .....	<b>44</b>
<b>Επίλυση προβλημάτων ρύθμισης</b> .....	<b>46</b>
Προβλήματα κατά τη ρύθμιση του εκτυπωτή.....	46
Προβλήματα κατά την εγκατάσταση του λογισμικού.....	47
Προβλήματα κατά τη ρύθμιση του φαξ.....	47
Προβλήματα ρύθμισης ασύρματης σύνδεσης (802.11).....	49
Προβλήματα κατά τη χρήση του HP ePrint.....	51
<b>Χρήση του ενσωματωμένου web server (EWS)</b> .....	<b>52</b>
<b>Δήλωση περιορισμένης εγγύησης της HP</b> .....	<b>53</b>

## Πληροφορίες ασφαλείας

Να ακολουθείτε πάντα τις βασικές προφυλάξεις ασφαλείας κατά τη χρήση του εκτυπωτή, έτσι ώστε να μειώνεται ο κίνδυνος τραυματισμού από πυρκαγιά ή ηλεκτροπληξία.

1. Διαβάστε και κατανοήστε όλες τις οδηγίες στην τεκμηρίωση που συνοδεύει τον εκτυπωτή.
2. Να τηρείτε όλες τις προειδοποιήσεις και τις οδηγίες που αναγράφονται στον εκτυπωτή.
3. Να αποσυνδέετε τον εκτυπωτή από την πρίζα πριν από τον καθαρισμό.
4. Μην τοποθετείτε και μη χρησιμοποιείτε τον εκτυπωτή κοντά σε νερό ή όταν είστε βρεγμένοι.
5. Τοποθετήστε τον εκτυπωτή σε σταθερή επιφάνεια.
6. Τοποθετήστε τον εκτυπωτή σε προστατευμένο σημείο, όπου δεν μπορεί κανείς να πατήσει το καλώδιο γραμμής ή να μπερδευτεί σε αυτό και να του προκαλέσει βλάβη.
7. Εάν ο εκτυπωτής δεν λειτουργεί κανονικά, ανατρέξτε στον οδηγό χρήσης. Για πληροφορίες σχετικά με τον εντοπισμό του οδηγού χρήσης, ανατρέξτε στην ενότητα "Πού βρίσκεται ο οδηγός χρήσης;" στη σελίδα 30.

8. Για συντήρηση ή επισκευή, να απευθύνεστε πάντα σε ειδικευμένο τεχνικό προσωπικό. Δεν περιλαμβάνονται εξαρτήματα που μπορούν να επισκευαστούν από το χρήστη.



**Σημείωση:** Κατά τη διαδικασία εκτύπωσης χρησιμοποιείται μελάνη με πολλούς και διαφορετικούς τρόπους, όπως για τη διαδικασία προετοιμασίας, η οποία προετοιμάζει τον εκτυπωτή και τα δοχεία μελάνης για εκτύπωση, καθώς και για τη συντήρηση της κεφαλής εκτύπωσης, η οποία διατηρεί τα ακροφύσια καθαρά και τη ροή της μελάνης ομαλή. Επίσης, μετά τη χρήση του δοχείου μελάνης, παραμένει σε αυτό κάποιο υπόλειμμα μελάνης. Για περισσότερες πληροφορίες, επισκεφθείτε τη διεύθυνση [www.hp.com/go/inkusage](http://www.hp.com/go/inkusage).

# Χρήση του εκτυπωτή

Σας ευχαριστούμε που αγοράσατε αυτόν τον εκτυπωτή! Με αυτόν τον εκτυπωτή, μπορείτε να εκτυπώσετε έγγραφα και φωτογραφίες, να σαρώσετε έγγραφα σε ένα συνδεδεμένο υπολογιστή, να δημιουργήσετε αντιγραφα, καθώς και να στείλετε και να λάβετε φαξ.

Για να πραγματοποιήσετε σάρωση, αντιγραφή και αποστολή φαξ, μπορείτε να χρησιμοποιήσετε τον πίνακα ελέγχου του εκτυπωτή. Μπορείτε επίσης να χρησιμοποιήσετε τον πίνακα ελέγχου για να αλλάξετε τις ρυθμίσεις, να εκτυπώσετε αναφορές ή να λάβετε βοήθεια για τον εκτυπωτή.

 **Συμβουλή:** Μπορείτε να αλλάξετε τις ρυθμίσεις του εκτυπωτή χρησιμοποιώντας το λογισμικό του εκτυπωτή ή τον ενσωματωμένο web server (EWS). Για περισσότερες πληροφορίες σχετικά με αυτά τα εργαλεία, ανατρέξτε στον οδηγό χρήσης. Για πληροφορίες σχετικά με τον εντοπισμό του οδηγού χρήσης, ανατρέξτε στην ενότητα "Πού βρίσκεται ο οδηγός χρήσης;" στη σελίδα 30 σε αυτήν τη σελίδα.

## Πού βρίσκεται ο οδηγός χρήσης;



Ο οδηγός χρήσης για αυτόν τον εκτυπωτή (ο οποίος ονομάζεται επίσης "Βοήθεια") αποθηκεύεται στον υπολογιστή κατά την εγκατάσταση του συνιστώμενου λογισμικού HP.

Ο οδηγός αυτός παρέχει πληροφορίες για τα παρακάτω θέματα:

- Πληροφορίες αντιμετώπισης προβλημάτων
- Πληροφορίες σχετικά με υποστηριζόμενα αναλώσιμα εκτύπωσης και εξαρτήματα (εφόσον διατίθενται για τον εκτυπωτή)
- Αναλυτικές οδηγίες για τη χρήση του εκτυπωτή
- Σημαντικές σημειώσεις, πληροφορίες για το περιβάλλον και κανονιστικές πληροφορίες

Μπορείτε να ανοίξετε αυτόν τον οδηγό είτε από το λογισμικό του εκτυπωτή HP (Microsoft® Windows®) είτε από το μενού Help (Mac OS X):

- **Windows:** Κάντε κλικ στο κουμπί **Έναρξη**, επιλέξτε **Προγράμματα** ή **Όλα τα προγράμματα**, κάντε κλικ στην επιλογή **HP**, επιλέξτε το φάκελο του εκτυπωτή σας και, κατόπιν, επιλέξτε **Βοήθεια**.
- **Mac OS X:** Στο Finder, επιλέξτε **Help > Mac Help**. Στο παράθυρο Help Viewer, επιλέξτε τον εκτυπωτή σας από το αναδυόμενο μενού Mac Help.

Επίσης, ο οδηγός αυτός είναι διαθέσιμος σε μορφή Adobe Acrobat στην τοποθεσία υποστήριξης της HP στο web ([www.hp.com/go/customer-care](http://www.hp.com/go/customer-care)).

**Συμβουλή:** Εάν δεν μπορείτε να βρείτε τον οδηγό χρήσης στον υπολογιστή σας, ενδεχομένως να μην αντιγράφηκε όταν εγκαταστήσατε το λογισμικό HP. Για περισσότερες πληροφορίες, ανατρέξτε στην ενότητα "Πώς θα εγκαταστήσω τον οδηγό χρήσης;" στη σελίδα 46.

**CE**  Οι πληροφορίες κανονισμών και συμμόρφωσης για την Ευρωπαϊκή Ένωση διατίθενται στην ενότητα "Τεχνικές πληροφορίες" του οδηγού χρήσης (ονομάζεται επίσης "Βοήθεια"). Επίσης, η Δήλωση συμμόρφωσης διατίθεται στην τοποθεσία web [www.hp.eu/certificates](http://www.hp.eu/certificates).

## Ψηφιακές λύσεις HP

Ο εκτυπωτής διαθέτει ένα σύνολο ψηφιακών λύσεων, οι οποίες μπορούν να σας βοηθήσουν να απλοποιήσετε και να βελτιώσετε την εργασία σας.

### Μάθετε περισσότερα!

Για περισσότερες πληροφορίες σχετικά με τη ρύθμιση και τη χρήση αυτών των ψηφιακών λύσεων, ανατρέξτε στον οδηγό χρήσης. Για πληροφορίες σχετικά με τον εντοπισμό του οδηγού χρήσης, ανατρέξτε στην ενότητα “Πού βρίσκεται ο οδηγός χρήσης;” στη σελίδα 30.

## Σάρωση στον υπολογιστή

Μπορείτε απλώς να πατήσετε ένα κουμπί στον πίνακα ελέγχου και να σαρώσετε έγγραφα απευθείας σε έναν υπολογιστή. Στη συνέχεια, μπορείτε να επισυνάψετε τα σαρωμένα έγγραφα στο email σας και να τα μοιραστείτε με τους συναδέλφους σας.

 **Σημείωση:** Εάν χρησιμοποιείτε υπολογιστή με Microsoft® Windows® και ο υπολογιστής σας δεν εμφανίζεται στη λίστα προορισμών στην οθόνη του πίνακα ελέγχου του εκτυπωτή, θα πρέπει να επανεκκινήσετε τη λειτουργία σάρωσης του

λογισμικού HP στον υπολογιστή προορισμού. Για να επανεκκινήσετε τη λειτουργία σάρωσης, κάντε κλικ στο κουμπί **Έναρξη** στην επιφάνεια εργασίας του υπολογιστή, επιλέξτε **Προγράμματα** ή **Όλα τα προγράμματα**, επιλέξτε **HP**, επιλέξτε το φάκελο του εκτυπωτή HP και έπειτα επιλέξτε τον εκτυπωτή HP που χρησιμοποιείτε. Στο παράθυρο που θα εμφανιστεί, επιλέξτε **Εκτύπωση, σάρωση & φαξ** και έπειτα επιλέξτε **Διαχ. σάρ. σε υπολ.** στην ενότητα **Σάρωση**.

## Ψηφιακό φαξ HP (Φαξ σε PC και Φαξ σε Mac)

Ξεχάστε τις στοιβές χαρτιών μέσα στις οποίες ψάχνετε τα σημαντικά φαξ σας!

Χρησιμοποιήστε τις λειτουργίες Φαξ σε PC και Φαξ σε Mac για να λαμβάνετε και να στέλνετε αυτόματα φαξ απευθείας στον υπολογιστή σας. Με τις λειτουργίες Φαξ σε PC και Φαξ σε Mac μπορείτε εύκολα να αποθηκεύετε ψηφιακά αντίγραφα των φαξ, καταργώντας έτσι την ακαταστασία των συμβατικών εγγράφων.

Επιπλέον, μπορείτε να απενεργοποιήσετε πλήρως την εκτύπωση των φαξ, εξοικονομώντας χρήματα από το μελάνι και το χαρτί και συμβάλλοντας στη μείωση της κατανάλωσης χαρτιού.

## HP ePrint

 **Σημείωση:** Η λειτουργία HP ePrint υποστηρίζεται μόνο στους εκτυπωτές HP Deskjet Ink Advantage 4625 e-All-in-One series.

Το HP ePrint είναι μια δωρεάν υπηρεσία της HP που σας επιτρέπει να εκτυπώνετε στον εκτυπωτή σας HP με HP ePrint από οπουδήποτε έχετε δυνατότητα αποστολής email. Απλά στείλτε τα έγγραφα και τις φωτογραφίες σας στη διεύθυνση email που εκχωρήθηκε στον εκτυπωτή σας κατά την ενεργοποίηση των Υπηρεσιών Web. Δεν απαιτούνται πρόσθετα προγράμματα οδήγησης ή λογισμικό.

Πραγματοποιώντας εγγραφή για λογαριασμό στο ePrintCenter ([www.eprintcenter.com](http://www.eprintcenter.com)), μπορείτε να συνδέσετε σε αυτήν την υπηρεσία για να προβάλλετε την κατάσταση εργασιών του HP ePrint, να διαχειρίζεστε την ουρά εκτύπωσης του HP ePrint,

να ελέγχετε τη χρήση της διεύθυνσης email της λειτουργίας HP ePrint του εκτυπωτή σας για την πραγματοποίηση εκτυπώσεων, καθώς και να λαμβάνετε βοήθεια για το HP ePrint.

 **Σημείωση:** Για να χρησιμοποιήσετε το HP ePrint, ο εκτυπωτής πρέπει να είναι συνδεδεμένος στο Internet μέσω ασύρματης σύνδεσης. Δεν μπορείτε να χρησιμοποιήσετε αυτές τις λειτουργίες web, εάν ο εκτυπωτής είναι συνδεδεμένος μέσω καλωδίου USB.

### Μάθετε περισσότερα!

Για περισσότερες πληροφορίες σχετικά με τους όρους χρήσης των Υπηρεσιών Web, επισκεφθείτε το ePrintCenter ([www.eprintcenter.com](http://www.eprintcenter.com)).

## Εγκατάσταση του HP ePrint

Για να εγκαταστήσετε το HP ePrint, ολοκληρώστε τα παρακάτω βήματα.

 **Σημείωση:** Εάν έχετε ήδη εγκαταστήσει το λογισμικό εκτυπωτή HP, ανατρέξτε στον οδηγό χρήσης για οδηγίες σχετικά με την εγκατάσταση.

1. Τοποθετήστε το CD λογισμικού HP στον υπολογιστή και, στη συνέχεια, ακολουθήστε τις οδηγίες που εμφανίζονται στην οθόνη.

 **Σημείωση:** Εάν το λογισμικό τείχους προστασίας του υπολογιστή εμφανίσει μηνύματα κατά την εγκατάσταση, ενεργοποιήστε την επιλογή "να επιτρέπεται πάντα" στα μηνύματα. Η ενεργοποίηση αυτής της επιλογής επιτρέπει την επιτυχή εγκατάσταση του λογισμικού στον υπολογιστή σας.

2. Ακολουθήστε τις οδηγίες για το λειτουργικό σας σύστημα:
  - **Windows:** Όταν σας ζητηθεί, επιλέξτε **Δίκτυο (Ethernet/Ασύρματο)** και, στη συνέχεια, ακολουθήστε τις οδηγίες που εμφανίζονται στην οθόνη.
  - **Mac OS X:** Κάντε διπλό κλικ στο εικονίδιο **HP Installer** στο CD λογισμικού και έπειτα ακολουθήστε τις οδηγίες που εμφανίζονται στην οθόνη.

 **Σημείωση:** Εάν σας ζητηθεί, συνδέστε προσωρινά τον εκτυπωτή στον υπολογιστή με καλώδιο USB. Όσο οι δύο συσκευές είναι συνδεδεμένες μεταξύ τους, ο υπολογιστής

στέλνει τις ρυθμίσεις ασύρματης λειτουργίας στον εκτυπωτή. Μετά την αποστολή αυτών των ρυθμίσεων, το πρόγραμμα εγκατάστασης θα σας ζητήσει να αποσυνδέσετε το καλώδιο USB.

3. Εάν συνδέσετε σε ασύρματο δίκτυο, εισαγάγετε το όνομα και τον κωδικό πρόσβασης του ασύρματου δικτύου (εάν σας ζητηθεί).
4. Όταν σας ζητηθεί, κάντε τα παρακάτω:
  - Αποδεχτείτε τους όρους χρήσης των Υπηρεσιών web.
  - Επιτρέψτε στον εκτυπωτή να πραγματοποιεί αυτόματο έλεγχο και εγκατάσταση ενημερώσεων προϊόντος.
  - Εάν το δίκτυό σας χρησιμοποιεί ρυθμίσεις διακομιστή μεσολάβησης για τη σύνδεση στο Internet, εισαγάγετε αυτές τις ρυθμίσεις.
5. Αφού εκτυπώσει ο εκτυπωτής μια σελίδα πληροφοριών, ακολουθήστε τις οδηγίες για να ολοκληρώσετε την εγκατάσταση.

### Μάθετε περισσότερα!

Για περισσότερες πληροφορίες σχετικά με τη διαχείριση και τη διαμόρφωση των ρυθμίσεων του HP ePrint και για να μάθετε τις τελευταίες διαθέσιμες λειτουργίες, επισκεφθείτε το ePrintCenter ([www.eprintcenter.com](http://www.eprintcenter.com)).



## Χρήση του HP ePrint

Για να εκτυπώσετε έγγραφα με το HP ePrint, ακολουθήστε τα παρακάτω βήματα:

1. Στον υπολογιστή ή στη φορητή συσκευή σας, ανοίξτε την εφαρμογή email.



**Σημείωση:** Για περισσότερες πληροφορίες σχετικά με τη χρήση της εφαρμογής email στον υπολογιστή ή στη φορητή συσκευή σας, ανατρέξτε στην τεκμηρίωση της εφαρμογής.

2. Δημιουργήστε ένα νέο μήνυμα email και επισυνάψτε το αρχείο που θέλετε να εκτυπώσετε. Για να δείτε μια λίστα με τα αρχεία που μπορείτε να εκτυπώσετε μέσω του HP ePrint, αλλά και για οδηγίες σχετικά με τη χρήση του HP ePrint, ανατρέξτε στην ενότητα "Οδηγίες για το HP ePrint" στη σελίδα 33 σε αυτήν τη σελίδα.

3. Εισαγάγετε τη διεύθυνση email του εκτυπωτή στο πεδίο "Προς" του μηνύματος email και στείλτε το μήνυμα email.



**Σημείωση:** Ο διακομιστής ePrint δεν αποδέχεται εργασίες εκτύπωσης μέσω email, εάν υπάρχουν πολλές διευθύνσεις email στα πεδία "Προς" και "Κοιν.". Στο πεδίο "Προς" πρέπει να εισάγετε μόνο τη διεύθυνση email του εκτυπωτή HP. Μην εισάγετε πρόσθετες διευθύνσεις email στα υπόλοιπα πεδία.



### Εύρεση της διεύθυνσης email HP ePrint

Για να βρείτε τη διεύθυνση email HP ePrint του εκτυπωτή, πατήστε το κουμπί  (HP ePrint) στον πίνακα ελέγχου του εκτυπωτή.



### Οδηγίες για το HP ePrint



- Μέγιστο μέγεθος μηνύματος email και συνημμένων αρχείων: 5 MB
- Μέγιστος αριθμός συνημμένων αρχείων: 10
- Υποστηριζόμενοι τύποι αρχείων:
  - PDF
  - HTML
  - Τυπικές μορφές αρχείων κειμένου
  - Microsoft Word, PowerPoint
  - Αρχεία εικόνας, όπως PNG, JPEG, TIFF, GIF, BMP



**Σημείωση:** Ενδέχεται να είναι δυνατή η χρήση και άλλων τύπων αρχείων με το HP ePrint. Ωστόσο, η HP δεν μπορεί να εγγυηθεί ότι ο εκτυπωτής θα εκτυπώνει και άλλους τύπους αρχείων, καθώς οι τύποι αυτοί δεν έχουν ελεγχθεί πλήρως.

## Κατάργηση των Υπηρεσιών web

Για να καταργήσετε τις Υπηρεσίες Web, ακολουθήστε τα παρακάτω βήματα:

1. Στον πίνακα ελέγχου του εκτυπωτή, πατήστε το κουμπί  (HP ePrint) και, στη συνέχεια, πατήστε το κουμπί  (Ρύθμιση).
2. Χρησιμοποιώντας τα κουμπιά στη δεξιά πλευρά, πραγματοποιήστε κύλιση και επιλέξτε **Κατάργηση Υπηρ. Web** και, στη συνέχεια, πατήστε το κουμπί δεξιά από το **OK**.



**Σημείωση:** Εάν καταργήσετε τις Υπηρεσίες web, το HP ePrint θα σταματήσει να λειτουργεί. Για να χρησιμοποιήσετε ξανά το HP ePrint, θα πρέπει να εγκαταστήσετε ξανά τις ρυθμίσεις του. Για περισσότερες πληροφορίες, ανατρέξτε στην ενότητα “Εγκατάσταση του HP ePrint” στη σελίδα 32.



## Ενημέρωση του εκτυπωτή





**Σημείωση:** Αυτή η ενότητα ισχύει μόνο για τους εκτυπωτές HP Deskjet Ink Advantage 4625 e-All-in-One series.

Η HP προσπαθεί διαρκώς να βελτιώσει την απόδοση των εκτυπωτών της και να σας προσφέρει τις πιο πρόσφατες λειτουργίες. Εάν ο εκτυπωτής είναι συνδεδεμένος σε δίκτυο και οι Υπηρεσίες Web είναι ενεργοποιημένες, μπορείτε να ελέγξετε εάν υπάρχουν ενημερώσεις για τον εκτυπωτή σας και να τις εγκαταστήσετε.

Για να ενημερώσετε τον εκτυπωτή, ακολουθήστε τα παρακάτω βήματα:

1. Στον πίνακα ελέγχου του εκτυπωτή, πατήστε το κουμπί  (HP ePrint), το κουμπί  (Ρύθμιση) και, στη συνέχεια, χρησιμοποιώντας τα κουμπιά στα δεξιά επιλέξτε **Ενημέρ. εκτυπωτή**.
2. Πατήστε το κουμπί δεξιά από την επιλογή **Έλεγχος για ενημέρ. τώρα** και, στη συνέχεια, ακολουθήστε τις οδηγίες που εμφανίζονται στην οθόνη.

Για να ρυθμίσετε τον εκτυπωτή να ελέγχει αυτόματα για ενημερώσεις:

1. Στον πίνακα ελέγχου του εκτυπωτή, πατήστε το κουμπί  (HP ePrint) και, στη συνέχεια, πατήστε το κουμπί  (Ρύθμιση).
2. Χρησιμοποιώντας τα κουμπιά στη δεξιά πλευρά, επιλέξτε **Ενημέρ. εκτυπωτή, Αυτόματη ενημέρωση: Απενεργ.** και, στη συνέχεια, επιλέξτε **Ενεργ.**

# Ρύθμιση και χρήση φαξ



Αυτός ο εκτυπωτής σας επιτρέπει να στέλνετε και να λαμβάνετε ασπρόμαυρα και έγχρωμα φαξ.

## Μάθετε περισσότερα!

Για περισσότερες πληροφορίες σχετικά με τις λειτουργίες φαξ του εκτυπωτή, ανατρέξτε στον οδηγό χρήσης. Για πληροφορίες σχετικά με τον εντοπισμό του οδηγού χρήσης, ανατρέξτε στην ενότητα "Πού βρίσκεται ο οδηγός χρήσης;" στη σελίδα 30.

## Ρύθμιση φαξ

Επιλέξτε το πλαίσιο ελέγχου "Εύρεση πληροφοριών ρύθμισης φαξ" για τη χώρα/περιοχή σας. Εάν η χώρα/περιοχή σας περιλαμβάνεται στη λίστα, επισκεφτείτε την αντίστοιχη τοποθεσία web για να βρείτε τις πληροφορίες ρύθμισης. Εάν η χώρα/περιοχή σας δεν περιλαμβάνεται στη λίστα, ακολουθήστε τις οδηγίες που παρέχονται σε αυτόν τον οδηγό.

### Εύρεση πληροφοριών ρύθμισης φαξ



Εάν βρίσκεστε σε μία από τις παρακάτω χώρες/περιοχές, επισκεφτείτε την αντίστοιχη τοποθεσία web για να βρείτε πληροφορίες σχετικά με τη ρύθμιση του φαξ.

Αυστρία	<a href="http://www.hp.com/at/faxconfig">www.hp.com/at/faxconfig</a>
Βέλγιο	
Ολλανδικά	<a href="http://www.hp.be/nl/faxconfig">www.hp.be/nl/faxconfig</a>
Γαλλικά	<a href="http://www.hp.be/fr/faxconfig">www.hp.be/fr/faxconfig</a>
Δανία	<a href="http://www.hp.dk/faxconfig">www.hp.dk/faxconfig</a>
Φινλανδία	<a href="http://www.hp.fi/faxconfig">www.hp.fi/faxconfig</a>
Γαλλία	<a href="http://www.hp.com/fr/faxconfig">www.hp.com/fr/faxconfig</a>
Γερμανία	<a href="http://www.hp.com/de/faxconfig">www.hp.com/de/faxconfig</a>
Ιρλανδία	<a href="http://www.hp.com/ie/faxconfig">www.hp.com/ie/faxconfig</a>
Ιταλία	<a href="http://www.hp.com/it/faxconfig">www.hp.com/it/faxconfig</a>
Νορβηγία	<a href="http://www.hp.no/faxconfig">www.hp.no/faxconfig</a>
Ολλανδία	<a href="http://www.hp.nl/faxconfig">www.hp.nl/faxconfig</a>
Πορτογαλία	<a href="http://www.hp.pt/faxconfig">www.hp.pt/faxconfig</a>
Ισπανία	<a href="http://www.hp.es/faxconfig">www.hp.es/faxconfig</a>
Σουηδία	<a href="http://www.hp.se/faxconfig">www.hp.se/faxconfig</a>
Ελβετία	
Γαλλικά	<a href="http://www.hp.com/ch/fr/faxconfig">www.hp.com/ch/fr/faxconfig</a>
Γερμανικά	<a href="http://www.hp.com/ch/de/faxconfig">www.hp.com/ch/de/faxconfig</a>
Ηνωμένο Βασίλειο	<a href="http://www.hp.com/uk/faxconfig">www.hp.com/uk/faxconfig</a>

## Βήμα 1: Σύνδεση του εκτυπωτή στην τηλεφωνική γραμμή

### 💡 Πριν ξεκινήσετε...

Πριν ξεκινήσετε, βεβαιωθείτε ότι:

- Έχετε τοποθετήσει τα δοχεία μελάνης.
- Έχετε τοποθετήσει χαρτί μεγέθους A4 ή letter στο δίσκο.
- Έχετε έτοιμο το καλώδιο τηλεφώνου και τον προσαρμογέα (εφόσον παρέχονται μαζί με τον εκτυπωτή).

Για περισσότερες πληροφορίες, ανατρέξτε στην αφίσα εγκατάστασης που περιέχεται στη συσκευασία του εκτυπωτή.

1. Χρησιμοποιώντας το καλώδιο τηλεφώνου που παρέχεται στη συσκευασία του εκτυπωτή, συνδέστε το ένα άκρο του καλωδίου στην πρίζα τηλεφώνου και το άλλο άκρο στη θύρα **1-LINE** στην πίσω πλευρά του εκτυπωτή.

📝 **Σημείωση:** Ίσως χρειαστεί να χρησιμοποιήσετε τον προσαρμογέα που παρέχεται για τη χώρα/περιοχή σας για να συνδέσετε τον εκτυπωτή στην πρίζα τηλεφώνου.

📝 **Σημείωση:** Εάν το καλώδιο τηλεφώνου που συνοδεύει τον εκτυπωτή δεν είναι αρκετά μακρύ, αγοράστε έναν ζεύκτη από κάποιο κατάστημα ηλεκτρονικών ειδών με αξεσουάρ τηλεφώνου για να το προεκτείνετε. Θα χρειαστείτε επίσης ένα άλλο καλώδιο τηλεφώνου, το οποίο μπορεί να είναι ένα τυπικό καλώδιο τηλεφώνου που διαθέτετε στο σπίτι ή στο γραφείο σας. Για περισσότερες πληροφορίες, ανατρέξτε στον οδηγό χρήσης.

⚠️ **ΠΡΟΣΟΧΗ:** Εάν χρησιμοποιήσετε διαφορετικό καλώδιο τηλεφώνου από αυτό που παρέχεται με τον εκτυπωτή, ενδεχομένως να μην μπορείτε να χρησιμοποιήσετε τη λειτουργία φαξ. Επειδή τα καλώδια τηλεφώνου που χρησιμοποιείτε στο σπίτι ή στο γραφείο σας μπορεί να είναι διαφορετικά από το καλώδιο που παρέχεται με τον εκτυπωτή, η HP συνιστά να χρησιμοποιείτε το καλώδιο τηλεφώνου που παρέχεται με τον εκτυπωτή.

2. Συνδέστε οποιονδήποτε άλλον τηλεφωνικό εξοπλισμό. Για περισσότερες πληροφορίες σχετικά με τη σύνδεση και τη ρύθμιση πρόσθετων συσκευών ή υπηρεσιών με τον εκτυπωτή, ανατρέξτε στα πλαίσια σε αυτήν την ενότητα ή στον οδηγό χρήσης.

📝 **Σημείωση:** Εάν αντιμετωπίσετε προβλήματα κατά τη ρύθμιση του εκτυπωτή με άλλον εξοπλισμό ή υπηρεσίες, επικοινωνήστε με την εταιρεία τηλεφωνίας ή τον παροχέα υπηρεσιών.

💡 **Συμβουλή:** Εάν είστε συνδρομητής σε υπηρεσία φωνητικού ταχυδρομείου στην ίδια τηλεφωνική γραμμή που χρησιμοποιείτε για κλήσεις φαξ, δεν θα μπορείτε να λαμβάνετε φαξ αυτόματα. Επειδή θα πρέπει να είστε διαθέσιμος να απαντάτε προσωπικά στις εισερχόμενες κλήσεις φαξ, φροντίστε να απενεργοποιήσετε τη λειτουργία **Αυτόματη απάντηση**.

Εάν θέλετε να λαμβάνετε φαξ αυτόματα, επικοινωνήστε με την εταιρεία τηλεφωνίας για να εγγραφείτε συνδρομητής σε μια υπηρεσία διακριτών κτύπων ή για να αποκτήσετε ξεχωριστή γραμμή τηλεφώνου για φαξ.

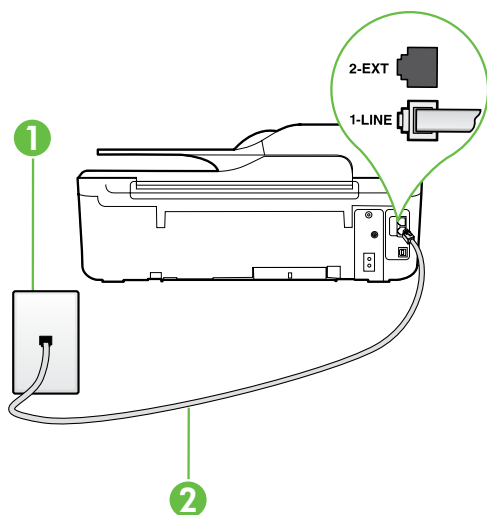

1 Επιτοίχια πρίζα τηλεφώνου  
2 Θύρα **1-LINE** στον εκτυπωτή

# Ρύθμιση και χρήση φαξ

## ? Τι είναι η υπηρεσία διακριτών κτύπων;

Πολλές εταιρείες τηλεφωνίας παρέχουν λειτουργία διακριτών κτύπων, η οποία σας επιτρέπει να έχετε πολλούς αριθμούς τηλεφώνου σε μία τηλεφωνική γραμμή. Όταν εγγραφείτε σε αυτή την υπηρεσία, κάθε αριθμός θα έχει διαφορετικό συνδυασμό κτύπων. Μπορείτε να ρυθμίσετε τον εκτυπωτή να απαντά στις εισερχόμενες κλήσεις που διαθέτουν ένα συγκεκριμένο συνδυασμό κτύπων.

Εάν συνδέσετε τον εκτυπωτή σε μια γραμμή με διακριτό κτύπο, ζητήστε από την εταιρεία τηλεφωνίας να εκχωρήσει ένα διακριτό κτύπο για τις φωνητικές κλήσεις και έναν άλλο για τις κλήσεις φαξ. Η HP συνιστά να ζητήσετε διπλούς ή τριπλούς κτύπους για τον αριθμό φαξ. Όταν ο εκτυπωτής ανιχνεύσει τον συγκεκριμένο συνδυασμό κτύπων, θα απαντήσει στην κλήση και θα λάβει το φαξ.

Για πληροφορίες σχετικά με τη ρύθμιση της λειτουργίας διακριτών κτύπων, ανατρέξτε στην ενότητα "Βήμα 3: Διαμόρφωση ρυθμίσεων φαξ" στη σελίδα 38.

## 💡 Σύνδεση σε γραμμή DSL/ADSL

Εάν είστε συνδρομητής σε μια υπηρεσία DSL/ADSL, ακολουθήστε τα παρακάτω βήματα για να συνδέσετε το φαξ.

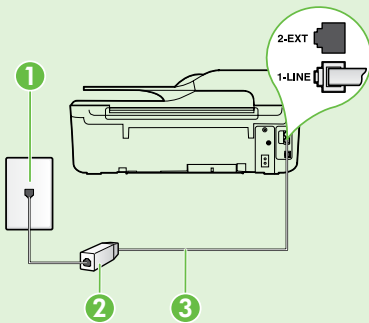

**1.** Συνδέστε το φίλτρο DSL/ADSL και το καλώδιο τηλεφώνου που παρέχει ο παροχέας υπηρεσιών DSL/ADSL στην πρίζα τηλεφώνου και στο φίλτρο DSL/ADSL.

**2.** Συνδέστε το καλώδιο τηλεφώνου που παρέχεται με τον εκτυπωτή στο φίλτρο DSL/ADSL και στη θύρα **1-Line** του εκτυπωτή.

1 Επιτοίχια πρίζα τηλεφώνου

2 Φίλτρο DSL/ADSL και καλώδιο τηλεφώνου (παρέχονται από την εταιρεία παροχής υπηρεσιών DSL/ADSL)

3 Τηλεφωνικό καλώδιο, το οποίο περιλαμβάνεται στη συσκευασία του εκτυπωτή, συνδεδεμένο στη θύρα **1-LINE** του εκτυπωτή

## 💡 Σύνδεση πρόσθετου εξοπλισμού

Αποσυνδέστε το άσπρο βύσμα από τη θύρα με την ένδειξη **2-EXT** στο πίσω μέρος του εκτυπωτή και έπειτα συνδέστε ένα τηλέφωνο σε αυτήν τη θύρα.

Εάν σκοπεύετε να συνδέσετε πρόσθετο εξοπλισμό, όπως ένα μόντεμ υπολογιστή για σύνδεση μέσω τηλεφώνου ή ένα τηλέφωνο, θα χρειαστεί να αγοράσετε έναν παράλληλο διαχωριστή. Ο παράλληλος διαχωριστής έχει μία θύρα RJ-11 στο μπροστινό του μέρος και δύο θύρες RJ-11 στο πίσω μέρος. Μην χρησιμοποιείτε διαχωριστή τηλεφώνου δύο γραμμών, σειριακό διαχωριστή ή παράλληλο διαχωριστή που έχει δύο θύρες RJ-11 στο μπροστινό του μέρος και βύσμα στο πίσω μέρος.



**Σημείωση:** Εάν είστε συνδρομητής σε υπηρεσία DSL/ADSL, συνδέστε το φίλτρο DSL/ADSL στον παράλληλο διαχωριστή και, στη συνέχεια, χρησιμοποιήστε το καλώδιο τηλεφώνου που παρέχει η HP για να συνδέσετε το άλλο άκρο του φίλτρου στη θύρα **1-Line** του εκτυπωτή. Αποσυνδέστε το άσπρο βύσμα από τη θύρα με την ένδειξη **2-EXT** στο πίσω μέρος του εκτυπωτή και, στη συνέχεια, συνδέστε μια τηλεφωνική συσκευή ή έναν αυτόματο τηλεφωνητή στη θύρα **2-EXT**. Κατόπιν, συνδέστε τη δεύτερη θύρα του παράλληλου διαχωριστή στο μόντεμ DSL/ADSL που είναι συνδεδεμένο με τον υπολογιστή.

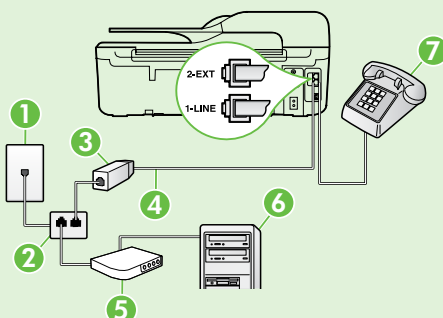

1 Επιτοίχια πρίζα τηλεφώνου

2 Παράλληλος διαχωριστής

3 Φίλτρο DSL/ADSL (διατίθεται από την εταιρεία παροχής υπηρεσιών DSL/ADSL)

4 Καλώδιο τηλεφώνου που παρέχεται με τον εκτυπωτή, συνδεδεμένο στη θύρα **1-LINE** του εκτυπωτή

5 Μόντεμ DSL/ADSL

6 Υπολογιστής

7 Τηλέφωνο, συνδεδεμένο στη θύρα **2-EXT** του εκτυπωτή

## Βήμα 2: Έλεγχος ρύθμισης φαξ

Πραγματοποιήστε έλεγχο της ρύθμισης φαξ για να ελέγξετε την κατάσταση του εκτυπωτή και να βεβαιωθείτε ότι είναι σωστά ρυθμισμένος για φαξ.

Ο έλεγχος φαξ πραγματοποιεί τα εξής:

- Ελέγχει το υλικό της συσκευής φαξ
- Επαληθεύει ότι το καλώδιο τηλεφώνου που είναι συνδεδεμένο στον εκτυπωτή είναι σωστό
- Επαληθεύει ότι το καλώδιο τηλεφώνου είναι συνδεδεμένο στη σωστή θύρα
- Ελέγχει εάν υπάρχει ήχος κλήσης
- Ελέγχει για την ύπαρξη ενεργής γραμμής τηλεφώνου
- Ελέγχει την κατάσταση της σύνδεσης της γραμμής τηλεφώνου

1. Στην αρχική οθόνη στον πίνακα ελέγχου του εκτυπωτή, πατήστε το κουμπί  (Ρύθμιση).
2. Χρησιμοποιώντας τα κουμπιά στη δεξιά πλευρά, πραγματοποιήστε κύλιση και επιλέξτε **Εργαλεία** και, στη συνέχεια, **Εκτέλεση ελέγχου φαξ**.

Η κατάσταση του ελέγχου εμφανίζεται στην οθόνη του εκτυπωτή και εκτυπώνεται μια αναφορά με τα αποτελέσματα του ελέγχου. Εάν αποτύχει ο έλεγχος, δείτε την αναφορά για πληροφορίες σχετικά με τον τρόπο επίλυσης του προβλήματος, κάντε τις προτεινόμενες αλλαγές και εκτελέστε ξανά τον έλεγχο.

Για περισσότερες πληροφορίες αντιμετώπισης προβλημάτων, ανατρέξτε στην ενότητα "Προβλήματα κατά τη ρύθμιση του εκτυπωτή" στη σελίδα 46.

## Βήμα 3: Διαμόρφωση ρυθμίσεων φαξ

Αλλάξτε τις ρυθμίσεις φαξ ανάλογα με τις ανάγκες σας, αφού συνδέσετε τον εκτυπωτή σε μια τηλεφωνική γραμμή.

 **Συμβουλή:** Για να χρησιμοποιούνται οι ίδιες ρυθμίσεις ανάλυσης και ανοιχτόχρωμου/σκουρόχρωμου για όλα τα φαξ που στέλνονται από τον εκτυπωτή, διαμορφώστε τις ρυθμίσεις όπως επιθυμείτε και έπειτα πατήστε **Ορισμός ως προεπιλογές**.

### ? Πώς μπορώ να αλλάξω τις ρυθμίσεις φαξ;

Μπορείτε να διαμορφώσετε τις ρυθμίσεις φαξ χρησιμοποιώντας τα παρακάτω εργαλεία:



#### Πίνακας ελέγχου εκτυπωτή

Στην αρχική οθόνη, πατήστε το κουμπί δεξιά από την επιλογή **Φαξ**, πατήστε το κουμπί  (Ρύθμιση) και έπειτα επιλέξτε τη ρύθμιση που θέλετε να διαμορφώσετε.









#### Λογισμικό HP

Εάν έχετε εγκαταστήσει στον υπολογιστή σας το λογισμικό HP, μπορείτε να διαμορφώσετε τις ρυθμίσεις φαξ χρησιμοποιώντας αυτό το λογισμικό.

Για περισσότερες πληροφορίες σχετικά με τη χρήση αυτών των εργαλείων ή ρυθμίσεων, ανατρέξτε στον οδηγό χρήσης.

Εάν θέλετε να διαμορφώσετε αυτήν τη ρύθμιση...	...ενεργήστε ως εξής:
<b>Αυτόματη απάντηση</b> Ρυθμίστε τη λειτουργία απάντησης σε <b>Ενεργ.</b> , εάν θέλετε ο εκτυπωτής να λαμβάνει τα εισερχόμενα φαξ αυτόματα. Ο εκτυπωτής θα απαντά στις κλήσεις μετά από τον αριθμό κτύπων που καθορίζεται στη ρύθμιση <b>Κτύποι πριν απ/ση</b> .	<ol style="list-style-type: none"><li>1. Στην αρχική οθόνη στον πίνακα ελέγχου του εκτυπωτή, πατήστε το κουμπί  (Ρύθμιση).</li><li>2. Χρησιμοποιώντας τα κουμπιά στη δεξιά πλευρά, πραγματοποιήστε κύλιση και επιλέξτε <b>Ρύθμιση φαξ</b> και, στη συνέχεια, <b>Αυτόματη απάντηση</b>.</li><li>3. Πραγματοποιήστε κύλιση και επιλέξτε <b>Ενεργ.</b> ή <b>Απενεργ.</b></li></ol>
<b>Αριθμός κτύπων πριν την απάντηση (Προαιρετικό)</b> Ρυθμίστε τον αριθμό των κτύπων πριν την απάντηση  <b>Σημείωση:</b> Εάν ο εκτυπωτής είναι συνδεδεμένος με τηλεφωνητή, ο αριθμός κτύπων πριν την απάντηση για τον εκτυπωτή θα πρέπει να ρυθμιστεί σε μεγαλύτερο αριθμό από αυτόν του τηλεφωνητή.	<ol style="list-style-type: none"><li>1. Στην αρχική οθόνη στον πίνακα ελέγχου του εκτυπωτή, πατήστε το κουμπί  (Ρύθμιση).</li><li>2. Χρησιμοποιώντας τα κουμπιά στη δεξιά πλευρά, πραγματοποιήστε κύλιση και επιλέξτε <b>Ρύθμιση φαξ</b>, <b>Βασική ρύθμιση</b> και έπειτα <b>Κτύποι πριν απ/ση</b>.</li><li>3. Πραγματοποιήστε κύλιση στον επιθυμητό αριθμό κτύπων και, στη συνέχεια, πατήστε το κουμπί δεξιά από το <b>OK</b>.</li></ol>

# Ρύθμιση και χρήση φαξ

Εάν θέλετε να διαμορφώσετε αυτήν τη ρύθμιση...	...ενεργήστε ως εξής:
<p><b>Διακριτός κτύπος</b> Αλλάξτε το συνδυασμό κτύπων απάντησης για διακριτό ήχο κλήσης.</p> <p> <b>Σημείωση:</b> Εάν χρησιμοποιείτε υπηρεσία διακριτών κτύπων, μπορείτε να χρησιμοποιήσετε περισσότερους από έναν αριθμούς τηλεφώνου στην ίδια τηλεφωνική γραμμή. Μπορείτε να αλλάξετε αυτήν τη ρύθμιση προκειμένου να επιτρέψετε στον εκτυπωτή να προσδιορίζει αυτόματα ποιο συνδυασμό κτύπων θα πρέπει να χρησιμοποιεί μόνο για τις κλήσεις φαξ.</p> <p> <b>Συμβουλή:</b> Μπορείτε επίσης να χρησιμοποιήσετε τη λειτουργία εντοπισμού συνδυασμού κτύπων στον πίνακα ελέγχου του εκτυπωτή για να ρυθμίσετε τη λειτουργία διακριτού κτύπου. Με αυτήν τη δυνατότητα, ο εκτυπωτής αναγνωρίζει και ηχογραφεί το συνδυασμό κτύπων μιας εισερχόμενης κλήσης και, με βάση αυτήν την κλήση, προσδιορίζει αυτόματα το διακριτό συνδυασμό κτύπων που έχει εκχωρηθεί από την εταιρεία τηλεφωνία για τις κλήσεις φαξ.</p>	<p><b>1.</b> Βεβαιωθείτε ότι έχετε ρυθμίσει τον εκτυπωτή να απαντάει αυτόματα στις κλήσεις φαξ.</p> <p><b>2.</b> Στην αρχική οθόνη στον πίνακα ελέγχου του εκτυπωτή, πατήστε το κουμπί  (Ρύθμιση).</p> <p><b>3.</b> Χρησιμοποιώντας τα κουμπιά στη δεξιά πλευρά, πραγματοποιήστε κύλιση και επιλέξτε <b>Ρύθμιση φαξ, Ρύθμ. για προχωρημένους</b> και έπειτα <b>Διακριτός κτύπος</b>. Εμφανίζεται ένα μήνυμα που δηλώνει ότι η ρύθμιση αυτή δεν θα πρέπει να αλλαχτεί εκτός και αν έχετε πολλούς τηλεφωνικούς αριθμούς στην ίδια γραμμή τηλεφώνου.</p> <p><b>4.</b> Πατήστε το κουμπί δεξιά από το <b>OK</b> και στη συνέχεια επιλέξτε <b>Ναι</b> για να συνεχίσετε.</p> <p><b>5.</b> Κάντε ένα από τα παρακάτω:</p> <ul style="list-style-type: none"><li>• Επιλέξτε το συνδυασμό κτύπων που έχει εκχωρηθεί από την τηλεφωνική εταιρεία για τις κλήσεις φαξ.</li><li>- ή -</li><li>• Επιλέξτε <b>Αυτόματος εντοπισμός</b> και ακολουθήστε τις οδηγίες στον πίνακα ελέγχου του εκτυπωτή.</li></ul> <p> <b>Σημείωση:</b> Εάν χρησιμοποιείτε σύστημα PBX με διαφορετικούς συνδυασμούς κτύπων για τις εσωτερικές και εξωτερικές κλήσεις, πρέπει να καλέσετε τον αριθμό φαξ από εξωτερικό αριθμό.</p>
<p><b>Ταχύτητα φαξ</b> Ρυθμίστε την ταχύτητα φαξ που θα χρησιμοποιείται για την επικοινωνία μεταξύ του εκτυπωτή και άλλων συσκευών φαξ, κατά την αποστολή και λήψη φαξ.</p> <p> <b>Σημείωση:</b> Εάν αντιμετωπίζετε προβλήματα κατά την αποστολή και λήψη φαξ, δοκιμάστε να χρησιμοποιήσετε μικρότερη ταχύτητα φαξ.</p>	<p><b>1.</b> Στην αρχική οθόνη στον πίνακα ελέγχου του εκτυπωτή, πατήστε το κουμπί  (Ρύθμιση).</p> <p><b>2.</b> Χρησιμοποιώντας τα κουμπιά στη δεξιά πλευρά, πραγματοποιήστε κύλιση και επιλέξτε <b>Ρύθμιση φαξ, Ρύθμ. για προχωρημένους</b> και έπειτα <b>Ταχύτητα φαξ</b>.</p> <p><b>3.</b> Πραγματοποιήστε κύλιση στην επιλογή που θέλετε και, στη συνέχεια, πατήστε το κουμπί δεξιά από το <b>OK</b>.</p>
<p><b>Λειτουργία διόρθωσης σφαλμάτων φαξ</b> Εάν ο εκτυπωτής εντοπίσει σήμα σφάλματος κατά τη διάρκεια της μετάδοσης και η ρύθμιση διόρθωσης σφαλμάτων είναι ενεργοποιημένη, ο εκτυπωτής μπορεί να ζητήσει την επανάληψη της αποστολής ενός τμήματος του φαξ.</p> <p> <b>Σημείωση:</b> Εάν αντιμετωπίζετε προβλήματα κατά την αποστολή και λήψη φαξ, απενεργοποιήστε τη διόρθωση σφαλμάτων. Επίσης, η απενεργοποίηση αυτής της ρύθμισης ίσως να είναι χρήσιμη, όταν προσπαθείτε να στείλετε φαξ σε άλλη χώρα/περιοχή ή να λάβετε ένα φαξ από άλλη χώρα/περιοχή ή εάν χρησιμοποιείτε τηλεφωνική σύνδεση μέσω δορυφόρου.</p>	<p><b>1.</b> Στην αρχική οθόνη στον πίνακα ελέγχου του εκτυπωτή, πατήστε το κουμπί  (Ρύθμιση).</p> <p><b>2.</b> Χρησιμοποιώντας τα κουμπιά στη δεξιά πλευρά, πραγματοποιήστε κύλιση και επιλέξτε <b>Ρύθμιση φαξ, Ρύθμ. για προχωρημένους</b> και έπειτα <b>Λειτουργ. διόρθ. σφάλματος</b>.</p> <p><b>3.</b> Πραγματοποιήστε κύλιση, επιλέξτε <b>Ενεργ.</b> ή <b>Απενεργ.</b> και έπειτα πατήστε το κουμπί δεξιά από το <b>OK</b>.</p>
<p><b>Ένταση ήχου</b> Αλλάξτε την ένταση των ήχων του εκτυπωτή, συμπεριλαμβανομένων των τόνων φαξ.</p>	<p><b>1.</b> Στην αρχική οθόνη στον πίνακα ελέγχου του εκτυπωτή, πατήστε το κουμπί  (Ρύθμιση).</p> <p><b>2.</b> Χρησιμοποιώντας τα κουμπιά στη δεξιά πλευρά, πραγματοποιήστε κύλιση και επιλέξτε <b>Ρύθμιση φαξ, Βασική ρύθμιση</b> και έπειτα <b>Ένταση ήχου φαξ</b>.</p> <p><b>3.</b> Πραγματοποιήστε κύλιση και επιλέξτε <b>Χαμηλή, Δυνατή</b> ή <b>Απενεργ.</b> και έπειτα πατήστε το κουμπί δεξιά από το <b>OK</b>.</p>

## Χρήση φαξ

Σε αυτήν την ενότητα, θα μάθετε πώς να στέλνετε και να λαμβάνετε φαξ.

### Αποστολή φαξ

Μπορείτε να στείλετε φαξ με διάφορους τρόπους. Χρησιμοποιώντας τον πίνακα ελέγχου του εκτυπωτή, μπορείτε να στείλετε ασπρόμαυρα ή έγχρωμα φαξ. Μπορείτε επίσης να στείλετε φαξ μη αυτόματα από ένα συνδεδεμένο τηλέφωνο, το οποίο σας δίνει τη δυνατότητα να μιλήσετε με τον παραλήπτη πριν στείλετε το φαξ.

Μπορείτε επίσης να στείλετε έγγραφα στον υπολογιστή σας ως φαξ, χωρίς να τα εκτυπώσετε πρώτα.

#### Μάθετε περισσότερα!

Ανατρέξτε στον οδηγό χρήσης για περισσότερες πληροφορίες σχετικά με τα παρακάτω θέματα:

- Αποστολή φαξ με τη χρήση της λειτουργίας παρακολούθησης κλήσης
- Αποστολή φαξ από υπολογιστή
- Αποστολή φαξ από τη μνήμη
- Προγραμματισμός φαξ για αποστολή αργότερα
- Αποστολή φαξ σε πολλούς παραλήπτες

Για πληροφορίες σχετικά με τον εντοπισμό του οδηγού χρήσης, ανατρέξτε στην ενότητα "Πού βρίσκεται ο οδηγός χρήσης," στη σελίδα 30.

#### Αποστολή φαξ από τον πίνακα ελέγχου του εκτυπωτή

1. Τοποθετήστε το έγγραφο με την πλευρά εκτύπωσης προς τα κάτω στη δεξιά μπροστινή γωνία της γυάλινης επιφάνειας του σαρωτή ή με την πλευρά εκτύπωσης προς τα πάνω στον αυτόματο τροφοδότη εγγράφων (ADF).
2. Στην αρχική οθόνη, πατήστε το κουμπί δεξιά από την επιλογή **Φαξ**.
3. Εισαγάγετε τον αριθμό φαξ χρησιμοποιώντας το πληκτρολόγιο.

 **Συμβουλή:** Για να προσθέσετε μια παύση στον αριθμό φαξ που εισάγετε, πατήστε επανειλημμένα το κουμπί \* μέχρι να εμφανιστεί μια παύλα (-) στην οθόνη.

4. Πατήστε το κουμπί δεξιά από την επιλογή **Έναρξη φαξ**, και έπειτα πατήστε το κουμπί δεξιά από την επιλογή **Ασπρόμαυρη** ή **Έγχρωμη**.

 **Συμβουλή:** Εάν ο παραλήπτης αναφέρει προβλήματα με την ποιότητα του φαξ που στείλατε, μπορείτε να δοκιμάσετε να αλλάξετε την ανάλυση ή την αντίθεσή του.

#### Αποστολή φαξ από εσωτερικό τηλέφωνο

1. Τοποθετήστε το έγγραφο με την πλευρά εκτύπωσης προς τα κάτω στη δεξιά μπροστινή γωνία της γυάλινης επιφάνειας του σαρωτή ή με την πλευρά εκτύπωσης προς τα πάνω στον αυτόματο τροφοδότη εγγράφων.
2. Στην αρχική οθόνη, πατήστε το κουμπί δεξιά από την επιλογή **Φαξ**.
3. Καλέστε τον αριθμό χρησιμοποιώντας το πληκτρολόγιο του τηλεφώνου που είναι συνδεδεμένο στον εκτυπωτή.

 **Σημείωση:** Μην χρησιμοποιείτε το πληκτρολόγιο στον πίνακα ελέγχου του εκτυπωτή όταν στέλνετε φαξ με μη αυτόματο τρόπο. Πρέπει να χρησιμοποιήσετε το πληκτρολόγιο του τηλεφώνου σας για να καλέσετε τον αριθμό του παραλήπτη.

4. Εάν ο παραλήπτης σηκώσει το τηλέφωνο, μπορείτε να συνομιλήσετε μαζί του πριν στείλετε το φαξ.

 **Σημείωση:** Εάν απαντήσει η συσκευή φαξ στην κλήση, θα ακούσετε τόνους φαξ. Προχωρήστε στο επόμενο βήμα για τη μετάδοση του φαξ.

5. Όταν είστε έτοιμοι να στείλετε το φαξ, πατήστε το κουμπί δεξιά από το **OK** και, στη συνέχεια, πατήστε το κουμπί δεξιά από την επιλογή **Ασπρόμαυρη** ή **Έγχρωμη**.

Εάν μιλήσετε με τον παραλήπτη πριν από την αποστολή του φαξ, πληροφορήστε τον ότι πρέπει να πατήσει το κουμπί **Έναρξη** στη συσκευή του φαξ του μόλις ακούσει τόνους φαξ. Η γραμμή τηλεφώνου θα είναι αθόρυβη κατά τη μετάδοση του φαξ. Σε αυτό το σημείο μπορείτε να κλείσετε το τηλέφωνο. Εάν θέλετε να συνομιλήσετε και άλλο με τον παραλήπτη, παραμείνετε στη γραμμή μέχρι να ολοκληρωθεί η μετάδοση του φαξ.



## Λήψη φαξ

Μπορείτε να λαμβάνετε φαξ αυτόματα ή μη αυτόματα.

 **Σημείωση:** Εάν λάβετε ένα φαξ μεγέθους legal ή μεγαλύτερο και ο εκτυπωτής δεν έχει ρυθμιστεί για χρήση χαρτιού μεγέθους legal, ο εκτυπωτής θα σμίκρυνει το φαξ ώστε να προσαρμοστεί στη διάσταση του χαρτιού που έχει τοποθετηθεί. Εάν έχετε απενεργοποιήσει τη λειτουργία αυτόματης σμίκρυνσης, ο εκτυπωτής θα εκτυπώσει το φαξ σε δύο σελίδες.

Εάν, κατά τη στιγμή της λήψης ενός φαξ, εσείς πραγματοποιείτε αντιγραφή ενός εγγράφου, το φαξ αποθηκεύεται στη μνήμη του εκτυπωτή μέχρι να ολοκληρωθεί η αντιγραφή. Εξαιτίας αυτού, ίσως να μειωθεί ο αριθμός των σελίδων φαξ που μπορούν να αποθηκευτούν στη μνήμη.

### Αυτόματη λήψη φαξ

Εάν ενεργοποιήσετε την επιλογή **Αυτόματη απάντηση** (προεπιλεγμένη ρύθμιση) από τον πίνακα ελέγχου του εκτυπωτή, ο εκτυπωτής θα απαντά αυτόματα στις εισερχόμενες κλήσεις και θα λαμβάνει αυτόματα τα φαξ μετά τον αριθμό των κτύπων που έχετε ορίσει στη ρύθμιση **Κτύποι πριν απ/ση**. Για πληροφορίες σχετικά με τη διαμόρφωση αυτής της ρύθμισης, ανατρέξτε στην ενότητα "Βήμα 3: Διαμόρφωση ρυθμίσεων φαξ" στη σελίδα 38.

### Μη αυτόματη λήψη φαξ

Όταν μιλάτε στο τηλέφωνο, το πρόσωπο με το οποίο συνομιλείτε μπορεί να σας στείλει φαξ ενώ είστε ήδη συνδεδεμένοι (αυτό ονομάζεται "μη αυτόματη αποστολή φαξ").

Μπορείτε να λάβετε φαξ με μη αυτόματο τρόπο από ένα τηλέφωνο που είναι απευθείας συνδεδεμένο στον εκτυπωτή (στη θύρα **2-EXT**) ή από ένα τηλέφωνο που βρίσκεται στην ίδια τηλεφωνική γραμμή (αλλά όχι απευθείας συνδεδεμένο στον εκτυπωτή).

1. Βεβαιωθείτε ότι ο εκτυπωτής είναι ενεργοποιημένος και ότι έχετε τοποθετήσει χαρτί στον κύριο δίσκο.
2. Αφαιρέστε τυχόν πρωτότυπα από το δίσκο του τροφοδότη εγγράφων.
3. Ορίστε τη ρύθμιση **Κτύποι πριν απ/ση** σε μεγάλο αριθμό ώστε να μπορείτε να απαντάτε στις εισερχόμενες κλήσεις πριν απαντήσει ο εκτυπωτής. 'Η απενεργοποιήστε τη ρύθμιση **Αυτόματη απάντηση**, έτσι ώστε ο εκτυπωτής να μην απαντά αυτόματα στις εισερχόμενες κλήσεις.

### Μάθετε περισσότερα!

Ανατρέξτε στον οδηγό χρήσης για περισσότερες πληροφορίες σχετικά με τα παρακάτω θέματα:

- Επανεκτύπωση ληφθέντων φαξ από τη μνήμη
- Τηλεπαραλαβή για λήψη φαξ
- Προώθηση φαξ σε άλλον αριθμό
- Ρύθμιση μεγέθους χαρτιού για τα ληφθέντα φαξ
- Ρύθμιση αυτόματης σμίκρυνσης για τα εισερχόμενα φαξ
- Φραγή ανεπιθύμητων αριθμών φαξ

Για πληροφορίες σχετικά με τον εντοπισμό του οδηγού χρήσης, ανατρέξτε στην ενότητα "Πού βρίσκεται ο οδηγός χρήσης;" στη σελίδα 30.

### Φαξ και υπηρεσία φωνητικού ταχυδρομείου

Εάν είστε συνδρομητής σε υπηρεσία φωνητικού ταχυδρομείου στην ίδια τηλεφωνική γραμμή που χρησιμοποιείτε για κλήσεις φαξ, δεν θα μπορείτε να λαμβάνετε φαξ αυτόματα. Αντ' αυτού, απενεργοποιήστε τη ρύθμιση αυτόματης απάντησης για να μπορείτε να λαμβάνετε φαξ μη αυτόματα. Φροντίστε να ξεκινήσετε τη μη αυτόματη λήψη φαξ πριν πάρει τη γραμμή η υπηρεσία φωνητικού ταχυδρομείου.

Εάν θέλετε να λαμβάνετε φαξ αυτόματα, επικοινωνήστε με την εταιρεία τηλεφωνίας για να εγγραφείτε συνδρομητής σε μια υπηρεσία διακριτών κτύπων ή για να αποκτήσετε ξεχωριστή γραμμή τηλεφώνου για φαξ.

4. Εάν συνομιλείτε με τον αποστολέα, πείτε του να πατήσει **'Εναρξη** στη συσκευή του φαξ του.
5. Όταν ακούσετε τόνους φαξ από μια συσκευή αποστολής φαξ, κάντε τα εξής:
  - α. Στην αρχική οθόνη στον πίνακα ελέγχου του εκτυπωτή, πατήστε το κουμπί δεξιά από την επιλογή **Φαξ**, πατήστε το κουμπί δεξιά από το **OK** και, στη συνέχεια, πατήστε το κουμπί δεξιά από την επιλογή **Μη αυτόματη λήψη φαξ**.
  - β. Όταν ο εκτυπωτής αρχίσει τη λήψη του φαξ, μπορείτε να κλείσετε το τηλέφωνο ή να παραμείνετε στη γραμμή. Η τηλεφωνική γραμμή είναι αθόρυβη κατά τη διάρκεια μετάδοσης φαξ.



# Ρύθμιση και χρήση φαξ

## Επανεκτύπωση ληφθέντων φαξ από τη μνήμη

Εάν ενεργοποιήσετε τη λειτουργία **Εφεδρική λήψη φαξ**, τα φαξ που λαμβάνονται αποθηκεύονται στη μνήμη, ανεξάρτητα από το αν ο εκτυπωτής βρίσκεται σε κατάσταση σφάλματος ή όχι.

 **Σημείωση:** Εάν επιλέξετε τη ρύθμιση **Μόνο σε περίπτωση σφάλματος** για την επιλογή **Εφεδρική λήψη φαξ**, τα φαξ δεν θα αποθηκεύονται στη μνήμη σε περίπτωση που τελειώσει η μελάνη στον εκτυπωτή κατά τη λήψη φαξ.

 **Σημείωση:** Όλα τα φαξ που είναι αποθηκευμένα στη μνήμη θα διαγραφούν μόλις απενεργοποιήσετε τη συσκευή. Για περισσότερες πληροφορίες σχετικά με τη χρήση αυτής της λειτουργίας, ανατρέξτε στον οδηγό χρήσης. Για πληροφορίες σχετικά με τον εντοπισμό του οδηγού χρήσης, ανατρέξτε στην ενότητα "Πού βρίσκεται ο οδηγός χρήσης;" στη σελίδα 30.

1. Βεβαιωθείτε ότι έχετε τοποθετήσει χαρτί στον κύριο δίσκο.
2. Στην αρχική οθόνη στον πίνακα ελέγχου του εκτυπωτή, πατήστε το κουμπί  (Ρύθμιση).
3. Χρησιμοποιώντας τα κουμπιά στη δεξιά πλευρά, πραγματοποιήστε κύλιση και επιλέξτε **Ρύθμιση φαξ**, **Εργαλεία φαξ** και έπειτα **Επανεκτύπωση φαξ μνήμης**.  
Τα φαξ εκτυπώνονται με την αντίστροφη σειρά από αυτήν με την οποία λήφθηκαν, δηλαδή εκτυπώνεται πρώτα το φαξ που λήφθηκε τελευταίο κ.ο.κ.
4. Εάν θέλετε να διακόψετε την επανεκτύπωση των φαξ από τη μνήμη, πατήστε το κουμπί  ('Ακυρο).

## Εργασία με αναφορές και αρχεία καταγραφής

Μπορείτε να εκτυπώσετε διάφορους τύπους αναφορών φαξ:

- Αναφορές επιβεβαίωσης φαξ
- Αναφορές σφάλματος φαξ
- Αρχείο καταγραφής φαξ
- Άλλες αναφορές

Αυτές οι αναφορές παρέχουν χρήσιμες πληροφορίες συστήματος για τον εκτυπωτή.

 **Σημείωση:** Μπορείτε επίσης να προβάλετε το ιστορικό κλήσεων στην οθόνη του πίνακα ελέγχου του εκτυπωτή. Για να δείτε το ιστορικό κλήσεων, στην αρχική οθόνη του πίνακα ελέγχου του εκτυπωτή, πατήστε το κουμπί δεξιά από την επιλογή **Φαξ**, έπειτα πατήστε το κουμπί δεξιά από την επιλογή **Γρήγορες επαφές** και πραγματοποιήστε κύλιση για να επιλέξετε **Ιστορικό κλήσεων**. Ωστόσο, η λίστα αυτή δεν μπορεί να εκτυπωθεί.

### Για να εκτυπώσετε μια αναφορά

1. Στην αρχική οθόνη στον πίνακα ελέγχου του εκτυπωτή, πατήστε το κουμπί  (Ρύθμιση).
2. Χρησιμοποιώντας τα κουμπιά στη δεξιά πλευρά, πραγματοποιήστε κύλιση και επιλέξτε **Ρύθμιση φαξ** και, στη συνέχεια, **Αναφορές φαξ**.
3. Πραγματοποιήστε κύλιση στην αναφορά φαξ που θέλετε να εκτυπώσετε και πατήστε το κουμπί δεξιά από το **OK**.

### Για να διαγράψετε το αρχείο καταγραφής φαξ

 **Σημείωση:** Διαγράφοντας το αρχείο καταγραφής φαξ, διαγράφετε όλα τα φαξ που είναι αποθηκευμένα στη μνήμη.

1. Στην αρχική οθόνη στον πίνακα ελέγχου του εκτυπωτή, πατήστε το κουμπί  (Ρύθμιση).
2. Χρησιμοποιώντας τα κουμπιά στη δεξιά πλευρά, κάντε ένα από τα ακόλουθα:
  - Πραγματοποιήστε κύλιση και επιλέξτε **Εργαλεία**.
  - ή -
  - Πραγματοποιήστε κύλιση και επιλέξτε **Ρύθμιση φαξ** και έπειτα **Εργαλεία φαξ**.
3. Πραγματοποιήστε κύλιση και επιλέξτε **Απαλοιφή αρχείου καταγραφής φαξ**.

## Υπηρεσίες φαξ και ψηφιακής τηλεφωνίας

Πολλές εταιρείες τηλεφωνίας παρέχουν στους συνδρομητές τους ψηφιακές τηλεφωνικές υπηρεσίες, όπως:

- DSL: Υπηρεσία ψηφιακής συνδρομητικής γραμμής (DSL) που παρέχεται από την εταιρεία τηλεφωνίας. (Η γραμμή DSL μπορεί να ονομάζεται ADSL στη χώρα/περιοχή σας).
- PBX: Σύστημα ιδιωτικού τηλεφωνικού κέντρου (PBX).
- ISDN: Σύστημα ψηφιακού δικτύου ενοποιημένων υπηρεσιών (ISDN).
- FoIP: Οικονομική υπηρεσία τηλεφώνου, η οποία σας επιτρέπει να στέλνετε και να λαμβάνετε φαξ με τον εκτυπωτή σας μέσω Internet. Η μέθοδος αυτή ονομάζεται Fax over Internet Protocol (FoIP). Για περισσότερες πληροφορίες, ανατρέξτε στον οδηγό χρήσης.

Οι εκτυπωτές HP είναι σχεδιασμένοι ειδικά για χρήση με τις παραδοσιακές αναλογικές τηλεφωνικές υπηρεσίες. Εάν διαθέτετε ψηφιακή τηλεφωνική γραμμή (όπως DSL/ADSL, PBX ή ISDN), ίσως χρειαστεί να χρησιμοποιήσετε φίλτρα μετατροπής της ψηφιακής γραμμής σε αναλογική ή μετατροπείς κατά τη ρύθμιση του εκτυπωτή για φαξ.



**Σημείωση:** Η HP δεν εγγυάται ότι ο εκτυπωτής θα είναι συμβατός με όλες τις ψηφιακές γραμμές ή παροχές, σε όλα τα ψηφιακά περιβάλλοντα ή με όλους τους μετατροπείς ψηφιακής γραμμής σε αναλογική. Για να διαπιστώσετε ποιες είναι οι διαθέσιμες επιλογές ρύθμισης για τις υπηρεσίες γραμμής, επικοινωνήστε με την εταιρεία τηλεφωνίας.

# Ρύθμιση ασύρματης επικοινωνίας (802.11)



Ολοκληρώστε τα παρακάτω βήματα με τη σειρά που αναγράφονται προκειμένου να πραγματοποιήσετε ασύρματη σύνδεση με τον εκτυπωτή.



**Σημείωση:** Αυτή η ενότητα ισχύει μόνο για τους εκτυπωτές HP Deskjet Ink Advantage 4625 e-All-in-One series.

## Βήμα 1: Εγκατάσταση του λογισμικού του εκτυπωτή

Για να ρυθμίσετε την ασύρματη επικοινωνία, εκτελέστε το πρόγραμμα εγκατάστασης το οποίο παρέχεται στο CD λογισμικού HP που συνοδεύει τον εκτυπωτή. Το πρόγραμμα εγκατάστασης εγκαθιστά το λογισμικό και δημιουργεί μια ασύρματη σύνδεση.

 **Σημείωση:** Πριν προχωρήσετε στη ρύθμιση της ασύρματης επικοινωνίας, βεβαιωθείτε ότι έχει εγκατασταθεί το υλικό του εκτυπωτή. Για περισσότερες πληροφορίες, ανατρέξτε στην αφίσα εγκατάστασης που συνοδεύει τον εκτυπωτή ή στις οδηγίες που παρέχονται στην οθόνη του πίνακα ελέγχου του εκτυπωτή.

Ακολουθήστε τις οδηγίες για το λειτουργικό σας σύστημα.

1. Τοποθετήστε το CD λογισμικού HP στον υπολογιστή και, στη συνέχεια, ακολουθήστε τις οδηγίες που εμφανίζονται στην οθόνη.



**Σημείωση:** Εάν το λογισμικό τείχους προσασίας του υπολογιστή εμφανίσει μηνύματα κατά την εγκατάσταση, ενεργοποιήστε την επιλογή "να επιτρέπεται πάντα" στα μηνύματα. Η ενεργοποίηση αυτής της επιλογής επιτρέπει την επιτυχή εγκατάσταση του λογισμικού στον υπολογιστή σας.

2. Ακολουθήστε τις οδηγίες για το λειτουργικό σας σύστημα.

• **Windows:** Όταν σας ζητηθεί, επιλέξτε **Δίκτυο (Ethernet/ Ασύρματο)** και, στη συνέχεια, ακολουθήστε τις οδηγίες που εμφανίζονται στην οθόνη.

• **Mac OS X:** Κάντε διπλό κλικ στο εικονίδιο **HP Installer** στο CD λογισμικού και έπειτα ακολουθήστε τις οδηγίες που εμφανίζονται στην οθόνη.

3. Εάν σας ζητηθεί, εισαγάγετε το όνομα και τον κωδικό πρόσβασης του ασύρματου δικτύου.

### ? Ποιο είναι το όνομα και ο κωδικός πρόσβασης του ασύρματου δικτύου μου;

Κατά τη διάρκεια της εγκατάστασης του λογισμικού, θα σας ζητηθεί να εισαγάγετε το όνομα ασύρματου δικτύου (το οποίο είναι γνωστό και ως "SSID") και έναν κωδικό πρόσβασης ασύρματου δικτύου:

- Όνομα ασύρματου δικτύου είναι το όνομα του ασύρματου δικτύου σας.
- Ανάλογα με το επίπεδο ασφάλειας που απαιτείται, το ασύρματο δίκτυο μπορεί να χρησιμοποιεί είτε κλειδί WPA είτε φράση πρόσβασης WEP.

Εάν δεν έχετε αλλάξει το όνομα ή τον κωδικό πρόσβασης ασύρματου δικτύου από τη στιγμή που πραγματοποιήσατε την εγκατάσταση του ασύρματου δικτύου σας, μπορείτε, σε ορισμένες περιπτώσεις, να βρείτε αυτά τα στοιχεία στο πίσω μέρος ή στο πλάι του ασύρματου δρομολογητή.

Επιπλέον, εάν χρησιμοποιείτε υπολογιστή με Windows, η HP παρέχει ένα εργαλείο που ονομάζεται "Βοηθητικό πρόγραμμα διαγνωστικού ελέγχου οικιακού δικτύου HP", το οποίο μπορεί να σας βοηθήσει στην ανάκτηση αυτών των πληροφοριών σε ορισμένα συστήματα. Για να

χρησιμοποιήσετε αυτό το εργαλείο, επισκεφτείτε την τοποθεσία HP Wireless Printing Center ([www.hp.com/go/wirelessprinting](http://www.hp.com/go/wirelessprinting)) και, στη συνέχεια, κάντε κλικ στην επιλογή **Βοηθητικό πρόγραμμα διαγνωστικού ελέγχου δικτύου** στην ενότητα **Γρήγορες συνδέσεις**. (Επί του παρόντος, αυτό το εργαλείο ενδέχεται να μην είναι διαθέσιμο σε όλες τις γλώσσες.)

Εάν δεν μπορείτε να βρείτε το όνομα και τον κωδικό πρόσβασης ασύρματου δικτύου ή εάν δεν μπορείτε να θυμηθείτε αυτές τις πληροφορίες, ανατρέξτε στα έγγραφα τεκμηρίωσης που συνοδεύουν τον υπολογιστή ή τον ασύρματο δρομολογητή. Εάν εξακολουθείτε να μην βρίσκετε αυτές τις πληροφορίες, επικοινωνήστε με το διαχειριστή του δικτύου ή το άτομο που εγκατέστησε το ασύρματο δίκτυο.

Για περισσότερες πληροφορίες σχετικά με τους τύπους συνδέσεων δικτύου, το όνομα και τον κωδικό πρόσβασης ασύρματου δικτύου (φράση πρόσβασης WPA, κλειδί WEP), ανατρέξτε στον οδηγό χρήσης.

# Ρύθμιση ασύρματης επικοινωνίας (802.11)

## Βήμα 2: Έλεγχος ασύρματης σύνδεσης

Για να ελέγξετε την ασύρματη σύνδεση και να βεβαιωθείτε ότι λειτουργεί σωστά, εκτελέστε τα παρακάτω βήματα:

1. Βεβαιωθείτε ότι ο εκτυπωτής είναι ενεργοποιημένος και ότι υπάρχει χαρτί τοποθετημένο στο δίσκο.
2. Στον πίνακα ελέγχου του εκτυπωτή, πατήστε το κουμπί **Ⓜ** (Ασύρματη λειτουργία).
3. Χρησιμοποιώντας τα κουμπιά στη δεξιά πλευρά, πραγματοποιήστε κύλιση και επιλέξτε **Εκτύπωση αναφορών** και, στη συνέχεια, **Αναφ. ελέγχου ασύρ. λειτ.**

Ο εκτυπωτής εκτυπώνει μια αναφορά με τα αποτελέσματα του ελέγχου. Εάν αποτύχει ο έλεγχος, δείτε την αναφορά για πληροφορίες σχετικά με τον τρόπο επίλυσης του προβλήματος και εκτελέστε ξανά τον έλεγχο.

Για περισσότερες πληροφορίες αντιμετώπισης προβλημάτων, ανατρέξτε στην ενότητα “Προβλήματα ρύθμισης ασύρματης σύνδεσης (802.11)” στη σελίδα 49.

## Αλλαγή του τύπου σύνδεσης

Αφού εγκαταστήσετε το λογισμικό HP και συνδέσετε τον εκτυπωτή στον υπολογιστή ή σε δίκτυο, μπορείτε να αλλάξετε τον τύπο σύνδεσης.

- Για να αλλάξετε την ασύρματη σύνδεση σε σύνδεση USB, συνδέστε το καλώδιο USB στον εκτυπωτή.
- Για να αλλάξετε τον τύπο σύνδεσης από USB σε ασύρματη σύνδεση, ακολουθήστε τις κατάλληλες οδηγίες για το λειτουργικό σας σύστημα.

### Windows

1. Στην επιφάνεια εργασίας του υπολογιστή, κάντε κλικ στο κουμπί **Έναρξη**, επιλέξτε **Προγράμματα** ή **Όλα τα προγράμματα**, κάντε κλικ στην επιλογή **HP**, επιλέξτε το όνομα του εκτυπωτή σας και κάντε κλικ στην επιλογή **Εγκατάσταση & λογισμικό εκτυπωτή**.
2. Κάντε κλικ στην επιλογή **Μετατροπή σύνδεσης USB σε ασύρματη**.
3. Ακολουθήστε τις οδηγίες που εμφανίζονται στην οθόνη για να ολοκληρώσετε την εγκατάσταση.

### Mac OS X

1. Ανοίξτε το HP Utility. (Το HP Utility βρίσκεται στον υποφάκελο **Hewlett-Packard** του φακέλου **Applications**, στο ανώτατο επίπεδο του σκληρού δίσκου.)
2. Κάντε κλικ στο στοιχείο **Applications** στη γραμμή εργαλείων.
3. Κάντε διπλό κλικ στην επιλογή **HP Setup Assistant** και ακολουθήστε τις οδηγίες που εμφανίζονται στην οθόνη.

# Επίλυση προβλημάτων ρύθμισης



Οι παρακάτω ενότητες παρέχουν πληροφορίες βοήθειας για προβλήματα που μπορεί να αντιμετωπίσετε κατά τη ρύθμιση του εκτυπωτή.

Εάν χρειάζεστε περισσότερη βοήθεια, ανατρέξτε στον οδηγό χρήσης. Για πληροφορίες σχετικά με τον εντοπισμό του οδηγού χρήσης, ανατρέξτε στην ενότητα "Πού βρίσκεται ο οδηγός χρήσης;" στη σελίδα 30.

## Προβλήματα κατά τη ρύθμιση του εκτυπωτή

- Βεβαιωθείτε ότι έχετε αφαιρέσει όλες τις ταινίες και τα υλικά συσκευασίας από το εξωτερικό και το εσωτερικό του εκτυπωτή.
- Κατά την πρώτη εγκατάσταση του εκτυπωτή, βεβαιωθείτε ότι χρησιμοποιείτε τα αρχικά δοχεία μελάνης που παρέχονται μαζί με τον εκτυπωτή.
- Βεβαιωθείτε ότι έχετε τοποθετήσει στον εκτυπωτή απλό, λευκό, μη χρησιμοποιημένο χαρτί μεγέθους A4 ή letter (8,5 x 11 ίντσες).
- Βεβαιωθείτε ότι τα καλώδια που χρησιμοποιείτε λειτουργούν κανονικά.
- Βεβαιωθείτε ότι το καλώδιο τροφοδοσίας είναι καλά συνδεδεμένο και ότι η πηγή τροφοδοσίας λειτουργεί κανονικά.
- Βεβαιωθείτε ότι η φωτεινή ένδειξη **U** (Λειτουργία) είναι αναμμένη και δεν αναβοσβήνει. Όταν ενεργοποιείτε για πρώτη φορά τον εκτυπωτή, χρειάζεται περίπου 45 δευτερόλεπτα για να ζεσταθεί.
- Βεβαιωθείτε ότι ο εκτυπωτής εμφανίζει την αρχική οθόνη και ότι στον πίνακα ελέγχου του εκτυπωτή δεν υπάρχουν άλλες φωτεινές ενδείξεις που είναι αναμμένες ή αναβοσβήνουν.
- Βεβαιωθείτε ότι το χαρτί είναι τοποθετημένο σωστά στο δίσκο και ότι δεν έχει μπλοκάρει στον εκτυπωτή.
- Βεβαιωθείτε ότι έχετε κλείσει καλά όλες τις ασφάλειες και τα καλύμματα.

### Πώς θα εγκαταστήσω τον οδηγό χρήσης;

Ανάλογα με την επιλογή που θα ορίσετε κατά την εγκατάσταση του λογισμικού HP, ο οδηγός χρήσης μπορεί να μην εγκατασταθεί στον υπολογιστή σας.

Για να εγκαταστήσετε τον οδηγό χρήσης, ακολουθήστε τα παρακάτω βήματα:

1. Τοποθετήστε στον υπολογιστή το CD λογισμικού που συνοδεύει τον εκτυπωτή και, στη συνέχεια, ακολουθήστε τις οδηγίες που εμφανίζονται στην οθόνη.
2. Στην οθόνη που εμφανίζει το προτεινόμενο λογισμικό, ενεργοποιήστε την επιλογή που αντιστοιχεί στο λειτουργικό σας σύστημα:
  - **Windows:** Ενεργοποιήστε την επιλογή που περιέχει τη λέξη "Βοήθεια" στο όνομά της.
  - **Mac OS X:** Ενεργοποιήστε την επιλογή **HP Recommended Software**.
3. Ακολουθήστε τις οδηγίες που εμφανίζονται στην οθόνη για να ολοκληρώσετε την εγκατάσταση του οδηγού χρήσης.

**Συμβουλή:** Εάν δεν μπορείτε να βρείτε το CD λογισμικού HP ή εάν ο υπολογιστής σας δεν διαθέτει μονάδα δίσκου CD ή DVD, μπορείτε να λάβετε το λογισμικό HP από την τοποθεσία υποστήριξης της HP στο web ([www.hp.com/go/customer-care](http://www.hp.com/go/customer-care)). Σε αυτήν την τοποθεσία web, αναζητήστε τον εκτυπωτή σας και, στη συνέχεια, επιλέξτε **Λήψεις προγραμμάτων οδήγησης και λογισμικού**. Επιλέξτε το λειτουργικό σας σύστημα, ορίστε την επιλογή για λήψεις προγραμμάτων οδήγησης και, στη συνέχεια, ορίστε την επιλογή που περιλαμβάνει τη φράση "Λογισμικό και προγράμματα οδήγησης πλήρων λειτουργιών" στο όνομά της.

## Προβλήματα κατά την εγκατάσταση του λογισμικού

- Πριν από την εγκατάσταση του λογισμικού, βεβαιωθείτε ότι όλα τα άλλα προγράμματα είναι κλειστά.
- Εάν χρησιμοποιείτε υπολογιστή με Windows, βεβαιωθείτε ότι έχετε καθορίσει το σωστό γράμμα μονάδας δίσκου, σε περίπτωση που ο υπολογιστής δεν αναγνωρίζει τη διαδρομή προς τη μονάδα δίσκου CD που πληκτρολογείτε.
- Εάν ο υπολογιστής δεν μπορεί να αναγνωρίσει το CD λογισμικού HP στη μονάδα CD, ελέγξτε το CD λογισμικού HP για φθορές. Μπορείτε επίσης να λάβετε το λογισμικό HP από την τοποθεσία web της HP ([www.hp.com/go/customercare](http://www.hp.com/go/customercare)).
- Εάν χρησιμοποιείτε υπολογιστή με Windows και έχετε συνδέσει τον εκτυπωτή μέσω καλωδίου USB, βεβαιωθείτε ότι τα προγράμματα οδήγησης USB δεν έχουν απενεργοποιηθεί στη Διαχείριση συσκευών των Windows.

## Προβλήματα κατά τη ρύθμιση του φαξ

Σε αυτή την ενότητα παρέχονται πληροφορίες για την επίλυση προβλημάτων που μπορεί να αντιμετωπίσετε κατά τη ρύθμιση της λειτουργίας φαξ του εκτυπωτή.

 **Σημείωση:** Εάν ο εκτυπωτής δεν είναι σωστά ρυθμισμένος για επικοινωνία με φαξ, μπορεί να αντιμετωπίσετε προβλήματα κατά την αποστολή ή λήψη φαξ.

Εάν αντιμετωπίζετε προβλήματα με τη λειτουργία φαξ, μπορείτε να εκτυπώσετε μια αναφορά ελέγχου φαξ για να ελέγξετε την κατάσταση του εκτυπωτή. Ο έλεγχος θα αποτύχει, εάν ο εκτυπωτής δεν είναι σωστά ρυθμισμένος για φαξ. Πραγματοποιήστε αυτόν τον έλεγχο, αφού ολοκληρώσετε τη ρύθμιση του εκτυπωτή για φαξ. Για περισσότερες πληροφορίες, ανατρέξτε στην ενότητα "Βήμα 2: Έλεγχος ρύθμισης φαξ" στη σελίδα 38.

## Βήμα 1: Ελέγξτε τη ρύθμιση του φαξ

Ελέγξτε την κατάσταση του εκτυπωτή και βεβαιωθείτε ότι είναι σωστά ρυθμισμένος για την αποστολή και λήψη φαξ. Για περισσότερες πληροφορίες, ανατρέξτε στην ενότητα "Ρύθμιση και χρήση φαξ" στη σελίδα 35.

 **Συμβουλή:** Εάν λάβετε ένα σφάλμα επικοινωνίας φαξ που περιλαμβάνει έναν κωδικό σφάλματος, μπορείτε να βρείτε την επεξήγηση αυτού του κωδικού σφάλματος στην τοποθεσία υποστήριξης της HP στο web

([www.hp.com/go/customercare](http://www.hp.com/go/customercare)). Εάν σας ζητηθεί, επιλέξτε χώρα/περιοχή και, στη συνέχεια, πληκτρολογήστε "κωδικοί σφαλμάτων φαξ" στο πλαίσιο αναζήτησης.

Εάν δεν μπορείτε να επιλύσετε τα προβλήματα χρησιμοποιώντας τις υποδείξεις που παρέχει ο έλεγχος φαξ, προχωρήστε στο Βήμα 2.

## Βήμα 2: Ελέγξτε τη λίστα πιθανών προβλημάτων

Εάν εκτελέσατε τον έλεγχο φαξ, αλλά, παρ' όλα αυτά, εξακολουθούν να υπάρχουν προβλήματα με τη ρύθμιση του φαξ, ανατρέξτε στην παρακάτω λίστα πιθανών προβλημάτων και λύσεων:

## Ο εκτυπωτής αντιμετωπίζει προβλήματα κατά την αποστολή και λήψη φαξ

- Βεβαιωθείτε ότι χρησιμοποιείτε το καλώδιο τηλεφώνου ή τον προσαρμογέα που παρέχεται μαζί με τον εκτυπωτή. (Εάν δεν χρησιμοποιήσετε αυτό το καλώδιο τηλεφώνου ή αυτόν τον προσαρμογέα, η οθόνη μπορεί να εμφανίζει πάντα το μήνυμα "Τηλέφ. κατεβασμένο".)
- Βεβαιωθείτε ότι δεν χρησιμοποιούνται ή ότι δεν είναι κατελιμμένα τηλέφωνα επέκτασης (δηλαδή, τηλέφωνα στην ίδια τηλεφωνική γραμμή που δεν είναι συνδεδεμένα με τον εκτυπωτή) ή άλλος εξοπλισμός. Για παράδειγμα, δεν μπορείτε να χρησιμοποιήσετε τον εκτυπωτή για αποστολή και λήψη φαξ, εάν ένα άλλο τηλέφωνο στην ίδια γραμμή είναι ανοιχτό ή εάν χρησιμοποιείτε μόντεμ σύνδεσης μέσω τηλεφώνου για αποστολή e-mail ή πρόσβαση στο Internet.
- Εάν χρησιμοποιείτε διαχωριστή τηλεφώνου, μπορεί να προκαλέσει προβλήματα στη λειτουργία φαξ. Δοκιμάστε να συνδέσετε τον εκτυπωτή απευθείας στην πρίζα τηλεφώνου.
- Βεβαιωθείτε ότι το ένα άκρο του καλωδίου τηλεφώνου είναι συνδεδεμένο στην πρίζα τηλεφώνου και το άλλο άκρο είναι συνδεδεμένο στη θύρα με την ένδειξη "I-LINE" στο πίσω μέρος του εκτυπωτή.
- Δοκιμάστε να συνδέσετε απευθείας ένα τηλέφωνο που λειτουργεί στην πρίζα τηλεφώνου και ελέγξτε εάν υπάρχει ήχος κλήσης. Εάν δεν ακούσετε ήχο κλήσης, επικοινωνήστε με την εταιρεία τηλεφωνίας και ζητήστε της να ελέγξει τη γραμμή.
- Βεβαιωθείτε ότι έχετε συνδέσει τον εκτυπωτή σε αναλογική γραμμή τηλεφώνου. Διαφορετικά, δεν θα μπορείτε να στέλνετε και να λαμβάνετε φαξ. Για να ελέγξετε εάν η γραμμή του τηλεφώνου σας είναι ψηφιακή, συνδέστε ένα κοινό αναλογικό τηλέφωνο στη γραμμή και ελέγξτε εάν υπάρχει ήχος κλήσης. Εάν ο ήχος κλήσης δεν ακούγεται φυσιολογικός, η γραμμή τηλεφώνου ενδέχεται να έχει ρυθμιστεί για ψηφιακά τηλέφωνα. Συνδέστε τον εκτυπωτή σε αναλογική γραμμή τηλεφώνου και δοκιμάστε να στείλετε ή να λάβετε φαξ.
- Ελέγξτε την ποιότητα ήχου της τηλεφωνικής γραμμής συνδέοντας μια τηλεφωνική συσκευή στην πρίζα και ακούγοντας εάν υπάρχουν παράσιτα ή άλλος θόρυβος. Οι τηλεφωνικές γραμμές με χαμηλή ποιότητα ήχου (θόρυβος) μπορεί να προκαλέσουν προβλήματα στην αποστολή και λήψη φαξ. Εάν ακούσετε θόρυβο, απενεργοποιήστε τη λειτουργία διόρθωσης σφαλμάτων (ECM) και δοκιμάστε ξανά να στείλετε ή να λάβετε φαξ.
- Εάν χρησιμοποιείτε υπηρεσία DSL/ADSL, βεβαιωθείτε ότι έχετε συνδέσει ένα φίλτρο DSL/ADSL. Χωρίς το φίλτρο, δεν μπορεί να γίνει αποστολή ή λήψη φαξ.
- Εάν χρησιμοποιείτε μετατροπέα/προσαρμογέα τερματικού PBX ή ISDN, βεβαιωθείτε ότι ο εκτυπωτής είναι συνδεδεμένος στη σωστή θύρα και ότι ο προσαρμογέας τερματικού έχει ρυθμιστεί στο σωστό τύπο μεταγωγέα για τη δική σας χώρα/περιοχή.
- Εάν χρησιμοποιείτε υπηρεσία φαξ μέσω IP, δοκιμάστε να χρησιμοποιήσετε μικρότερη ταχύτητα σύνδεσης. Εάν δεν έχει αποτέλεσμα, επικοινωνήστε με το τμήμα υποστήριξης της υπηρεσίας φαξ μέσω IP.

## Ο εκτυπωτής μπορεί να στείλει αλλά δεν μπορεί να λάβει φαξ

- Εάν δεν χρησιμοποιείτε υπηρεσία διακριτών κτύπων, βεβαιωθείτε ότι η λειτουργία "Διακριτός κτύπος" στον εκτυπωτή είναι ρυθμισμένη σε "'Όλοι οι κτύποι".
- Εάν η λειτουργία "Αυτόματη απάντηση" είναι ρυθμισμένη σε "Απενεργ." ή εάν είστε συνδρομητής σε μια υπηρεσία φωνητικού ταχυδρομείου στην ίδια τηλεφωνική γραμμή που χρησιμοποιείτε για το φαξ, μπορείτε να λαμβάνετε φαξ μόνο με μη αυτόματο τρόπο.
- Εάν έχετε μόντεμ τηλεφώνου στον υπολογιστή σας στην ίδια γραμμή τηλεφώνου με τον εκτυπωτή, βεβαιωθείτε ότι το λογισμικό του μόντεμ δεν έχει ρυθμιστεί να λαμβάνει φαξ αυτόματα.
- Εάν έχετε τηλεφωνητή στην ίδια τηλεφωνική γραμμή με τον εκτυπωτή:
  - Ελέγξτε ότι ο τηλεφωνητής λειτουργεί κανονικά.
  - Βεβαιωθείτε ότι ο εκτυπωτής έχει ρυθμιστεί να λαμβάνει φαξ αυτόματα.
  - Βεβαιωθείτε ότι η ρύθμιση "Κτύποι πριν απ/ση" έχει οριστεί σε αριθμό κτύπων μεγαλύτερο από αυτόν του τηλεφωνητή.
- Αποσυνδέστε τον τηλεφωνητή και δοκιμάστε να λάβετε ένα φαξ.
- Ηχογραφήστε ένα μήνυμα διάρκειας περίπου 10 δευτερολέπτων. Κατά την ηχογράφηση του μηνύματος, πρέπει να μιλάτε αργά και σε χαμηλό τόνο. Αφήστε τουλάχιστον 5 δευτερόλεπτα σιγής στο τέλος του φωνητικού μηνύματος.
- Η αποτυχία του ελέγχου φαξ μπορεί να οφείλεται σε χρήση της τηλεφωνικής γραμμής από άλλον εξοπλισμό. Μπορείτε να αποσυνδέσετε όλες τις άλλες συσκευές και να πραγματοποιήσετε ξανά τον έλεγχο. Εάν ο έλεγχος ανίχνευσης ήχου κλήσης είναι επιτυχής, τότε μία ή περισσότερες από τις άλλες συσκευές προκαλούν προβλήματα. Δοκιμάστε να τις συνδέσετε μία μία, δοκιμάζοντας κάθε φορά να λάβετε φαξ, έως ότου εντοπίσετε ποια συσκευή προκαλεί το πρόβλημα.



# Επίλυση προβλημάτων ρύθμισης

## Ο εκτυπωτής δεν μπορεί να στείλει, αλλά μπορεί να λάβει φαξ

- Ο εκτυπωτής μπορεί να καλεί πολύ γρήγορα ή πολύ αργά. Μπορεί να χρειάζεται να εισαγάγετε μερικές παύσεις στην ακολουθία αριθμών. Για παράδειγμα, αν χρειάζεται να αποκτήσετε πρόσβαση σε μια εξωτερική γραμμή πριν καλέσετε τον αριθμό τηλεφώνου, εισαγάγετε μια παύση μετά τον αριθμό πρόσβασης. Εάν ο αριθμός σας είναι 955555555 και το 9 παρέχει πρόσβαση σε εξωτερική γραμμή, μπορείτε να εισαγάγετε παύσεις ως εξής: 9-555-5555. Για να εισαγάγετε μια παύση στον αριθμό φαξ που πληκτρολογείτε, πατήστε επανειλημμένα το κουμπί \* μέχρι να εμφανιστεί μια παύλα (-) στην οθόνη.
- Εάν αντιμετωπίζετε προβλήματα με τη μη αυτόματη αποστολή φαξ από τηλέφωνο που είναι απευθείας συνδεδεμένο στον εκτυπωτή — και εφόσον βρίσκεστε στις παρακάτω χώρες/περιοχές — θα πρέπει να χρησιμοποιήσετε το πληκτρολόγιο του τηλεφώνου για να στείλετε το φαξ:

Αργεντινή	Αυστραλία
Βραζιλία	Καναδάς
Χιλή	Κίνα
Κολομβία	Ελλάδα
Ινδία	Ινδονησία
Ιρλανδία	Ιαπωνία
Κορέα	Λατινική Αμερική
Μαλαισία	Μεξικό
Φιλιππίνες	Πολωνία
Πορτογαλία	Ρωσία
Σαουδική Αραβία	Σιγκαπούρη
Ισπανία	Ταϊβάν
Ταϊλάνδη	ΗΠΑ
Βενεζουέλα	Βιετνάμ

## Προβλήματα ρύθμισης ασύρματης σύνδεσης (802.11)

 **Σημείωση:** Αυτή η ενότητα ισχύει μόνο για τους εκτυπωτές HP Deskjet Ink Advantage 4625 e-All-in-One series.

Η ενότητα αυτή παρέχει πληροφορίες για την επίλυση προβλημάτων που μπορεί να αντιμετωπίσετε κατά τη σύνδεση του εκτυπωτή στο ασύρματο δίκτυο.

Ακολουθήστε τις παρακάτω οδηγίες με τη σειρά που αναγράφονται.

 **Σημείωση:** Εάν εξακολουθείτε να αντιμετωπίζετε προβλήματα, ανατρέξτε στις πληροφορίες επίλυσης προβλημάτων στον οδηγό χρήσης. Για πληροφορίες σχετικά με τον εντοπισμό του οδηγού χρήσης, ανατρέξτε στην ενότητα “Πού βρίσκεται ο οδηγός χρήσης;” στη σελίδα 30.) Εναλλακτικά, επισκεφθείτε την τοποθεσία HP Wireless Printing Center ([www.hp.com/go/wirelessprinting](http://www.hp.com/go/wirelessprinting)).

### Μετά την επίλυση των προβλημάτων...

Μόλις επιλύσετε τα προβλήματα και συνδέσετε με επιτυχία τον εκτυπωτή στο ασύρματο δίκτυό σας, ολοκληρώστε τα παρακάτω βήματα, ανάλογα με το λειτουργικό σας σύστημα:

#### Windows

1. Στην επιφάνεια εργασίας του υπολογιστή, κάντε κλικ στο κουμπί **Έναρξη**, επιλέξτε **Προγράμματα** ή **Όλα τα προγράμματα**, κάντε κλικ στην επιλογή **HP**, επιλέξτε το όνομα του εκτυπωτή σας και κάντε κλικ στην επιλογή **Εγκατάσταση & λογισμικό εκτυπωτή**.
2. Επιλέξτε **Σύνδεση νέου εκτυπωτή** και επιλέξτε τον τύπο της σύνδεσης που θέλετε να χρησιμοποιήσετε.

#### Mac OS X

1. Ανοίξτε το HP Utility. (Το HP Utility βρίσκεται στον υποφάκελο **Hewlett-Packard** του φακέλου **Applications**, στο ανώτατο επίπεδο του σκληρού δίσκου.)
2. Κάντε κλικ στο εικονίδιο **Applications** στη γραμμή εργαλείων του HP Utility, κάντε διπλό κλικ στην επιλογή **HP Setup Assistant** και ακολουθήστε τις οδηγίες που εμφανίζονται στην οθόνη.

## Βήμα 1: Βεβαιωθείτε ότι η φωτεινή ένδειξη ασύρματης λειτουργίας (802.11) είναι ενεργοποιημένη

Εάν η μπλε φωτεινή ένδειξη κοντά στο κουμπί ασύρματης λειτουργίας του εκτυπωτή δεν είναι αναμμένη, ενδέχεται να μην έχουν ενεργοποιηθεί οι δυνατότητες ασύρματης λειτουργίας.

Για να ενεργοποιήσετε την ασύρματη λειτουργία, πατήστε το κουμπί <sup>(γ)</sup> (Ασύρματη) στον πίνακα ελέγχου του εκτυπωτή. Εάν υπάρχει στη λίστα η επιλογή **Η ασύρματη σύνδεση είναι ανενεργή**, χρησιμοποιήστε τα κουμπιά στη δεξιά πλευρά και επιλέξτε **Ρυθμ. ασύρμ. σύνδ., Ασύρματη: Εν./Απ.** και, στη συνέχεια, **Ενεργ.**

## Βήμα 2. Βεβαιωθείτε ότι ο υπολογιστής είναι συνδεδεμένος στο δίκτυο

Βεβαιωθείτε ότι ο υπολογιστής είναι συνδεδεμένος στο ασύρματο δίκτυό σας. Εάν ο υπολογιστής δεν είναι συνδεδεμένος στο δίκτυο, δεν μπορείτε να χρησιμοποιήσετε τον εκτυπωτή στο δίκτυο. Εάν δεν μπορείτε να συνδέσετε τον υπολογιστή στο δίκτυο,

επικοινωνήστε με το άτομο που εγκατέστησε το δίκτυο ή με τον κατασκευαστή του δρομολογητή, καθώς μπορεί να υπάρχει πρόβλημα υλικού με το δρομολογητή ή με τον υπολογιστή.

## Βήμα 3. Επανεκκινήστε τα στοιχεία του ασύρματου δικτύου

Απενεργοποιήστε το δρομολογητή και τον εκτυπωτή και, στη συνέχεια, ενεργοποιήστε τους ξανά με την εξής σειρά: πρώτα το δρομολογητή και έπειτα τον εκτυπωτή. Εάν εξακολουθεί να μην είναι δυνατή η σύνδεση, απενεργοποιήστε το δρομολογητή, τον εκτυπωτή και τον υπολογιστή και έπειτα ενεργοποιήστε ξανά τις τρεις

συσκευές με την εξής σειρά: πρώτα το δρομολογητή, έπειτα τον εκτυπωτή και τέλος τον υπολογιστή. Ορισμένες φορές, η απενεργοποίηση και η εκ νέου ενεργοποίηση μπορεί να αποκαταστήσει ένα πρόβλημα επικοινωνίας του δικτύου.

## Βήμα 4. Εκτέλεση αναφοράς ελέγχου ασύρματης λειτουργίας

Για προβλήματα ασύρματης δικτύωσης, εκτελέστε την αναφορά ελέγχου ασύρματης λειτουργίας.

Για περισσότερες πληροφορίες, ανατρέξτε στην ενότητα "Βήμα 2: Έλεγχος ασύρματης σύνδεσης" στη σελίδα 45.

 **Συμβουλή:** Εάν η αναφορά ελέγχου ασύρματης λειτουργίας υποδεικνύει ότι το σήμα είναι ασθενές, δοκιμάστε να μετακινήσετε τον εκτυπωτή πιο κοντά στο δρομολογητή.

### Μείωση παρεμβολών

Οι παρακάτω συμβουλές μπορεί να βοηθήσουν στη μείωση των πιθανοτήτων δημιουργίας παρεμβολών σε ένα ασύρματο δίκτυο:

- Κρατήστε τις ασύρματες συσκευές μακριά από μεγάλα μεταλλικά αντικείμενα, όπως ερμάρια αρχειοθέτησης, καθώς και άλλες ηλεκτρομαγνητικές συσκευές όπως συσκευές μικροκυμάτων και ασύρματα τηλέφωνα, καθώς αυτά τα αντικείμενα μπορεί να παρεμποδίσουν τα ραδιοσήματα.
- Κρατήστε τις ασύρματες συσκευές μακριά από ογκώδη κτίρια, καθώς μπορεί να απορροφήσουν ραδιοκύματα και σήματα μικρότερης έντασης.
- Τοποθετήστε το σημείο ασύρματης πρόσβασης ή τον ασύρματο δρομολογητή σε ένα κεντρικό σημείο και σε άμεση επαφή με τις ασύρματες συσκευές του δικτύου.
- Κρατήστε όλες τις ασύρματες συσκευές του δικτύου σε εμβέλεια μεταξύ τους.

## Βήμα 5. Βεβαιωθείτε ότι ο υπολογιστής δεν συνδέεται στο δίκτυο μέσω εικονικού ιδιωτικού δικτύου (VPN)

Εικονικό ιδιωτικό δίκτυο (VPN) είναι ένα δίκτυο υπολογιστή που χρησιμοποιεί το Internet για απομακρυσμένη, ασφαλή σύνδεση στο δίκτυο μιας επιχείρησης. Ωστόσο, οι περισσότερες υπηρεσίες VPN δεν επιτρέπουν την πρόσβαση στις τοπικές συσκευές (όπως ο εκτυπωτής σας) του τοπικού δικτύου όταν ο υπολογιστής είναι συνδεδεμένος στο VPN.

Για να συνδεθείτε με τον εκτυπωτή, αποσυνδεθείτε από το VPN.



 **Συμβουλή:** Για να χρησιμοποιήσετε τον εκτυπωτή όσο είστε συνδεδεμένοι στο VPN, μπορείτε να συνδέσετε τον εκτυπωτή στον υπολογιστή μέσω καλωδίου USB. Ο εκτυπωτής μπορεί να χρησιμοποιεί τις συνδέσεις USB και δικτύου ταυτόχρονα.

Για περισσότερες πληροφορίες, επικοινωνήστε με το διαχειριστή του δικτύου ή με το πρόσωπο που εγκατέστησε το ασύρματο δίκτυό σας.

## Προβλήματα κατά τη χρήση του HP ePrint

 **Σημείωση:** Αυτή η ενότητα ισχύει μόνο για τους εκτυπωτές HP Deskjet Ink Advantage 4625 e-All-in-One series.

Εάν αντιμετωπίζετε προβλήματα κατά τη χρήση του HP ePrint, ελέγξτε τα εξής:

- Βεβαιωθείτε ότι ο εκτυπωτής είναι συνδεδεμένος στο Internet μέσω ασύρματης σύνδεσης.  
 **Σημείωση:** Δεν μπορείτε να χρησιμοποιήσετε αυτές τις λειτουργίες web, εάν ο εκτυπωτής είναι συνδεδεμένος μέσω καλωδίου USB.
- Βεβαιωθείτε ότι στον εκτυπωτή είναι εγκατεστημένες οι πιο πρόσφατες ενημερώσεις προϊόντος. Για περισσότερες πληροφορίες, ανατρέξτε στην ενότητα "Ενημέρωση του εκτυπωτή" στη σελίδα 34.  
 **Σημείωση:** Εάν απαιτείται μια υποχρεωτική ενημέρωση για τον εκτυπωτή, το HP ePrint θα απενεργοποιηθεί και δεν θα είναι διαθέσιμο μέχρι να εγκατασταθεί αυτή η ενημέρωση. Μετά την εγκατάσταση της ενημέρωσης, θα πρέπει να ρυθμίσετε ξανά το HP ePrint. Για περισσότερες πληροφορίες, ανατρέξτε στην ενότητα "Εγκατάσταση του HP ePrint" στη σελίδα 32.
- Βεβαιωθείτε ότι το HP ePrint είναι ενεργοποιημένο στον εκτυπωτή. Για περισσότερες πληροφορίες, ανατρέξτε στην ενότητα "Εγκατάσταση του HP ePrint" στη σελίδα 32.
- Ο διακομιστής ePrint δεν αποδέχεται εργασίες εκτύπωσης μέσω email, εάν υπάρχουν πολλές διευθύνσεις email στα πεδία "Προς" και "Κοιν.". Στο πεδίο "Προς" πρέπει να εισάγετε μόνο τη διεύθυνση email του εκτυπωτή HP. Μην εισάγετε πρόσθετες διευθύνσεις email στα υπόλοιπα πεδία.

- Βεβαιωθείτε ότι τα έγγραφα που στέλνετε πληρούν τις απαιτήσεις του HP ePrint. Για περισσότερες πληροφορίες, ανατρέξτε στην ενότητα "Οδηγίες για το HP ePrint" στη σελίδα 33.
- Εάν το δίκτυό σας χρησιμοποιεί ρυθμίσεις διακομιστή μεσολάβησης για τη σύνδεση στο Internet, βεβαιωθείτε ότι οι ρυθμίσεις του διακομιστή μεσολάβησης που έχετε εισαγάγει είναι σωστές:
  - Ελέγξτε τις ρυθμίσεις που χρησιμοποιεί το πρόγραμμα περιήγησης στο Web (όπως Internet Explorer, Firefox ή Safari).
  - Εάν ο διακομιστής μεσολάβησης που χρησιμοποιείτε απαιτεί όνομα χρήστη και κωδικό πρόσβασης, βεβαιωθείτε ότι οι πληροφορίες αυτές έχουν εισαχθεί σωστά.
  - Απευθυνθείτε στο διαχειριστή IT ή στο πρόσωπο που εγκατέστησε το τείχος προστασίας.

Εάν οι ρυθμίσεις διακομιστή μεσολάβησης που χρησιμοποιεί το τείχος προστασίας έχουν αλλάξει, θα πρέπει να ενημερώσετε αυτές τις ρυθμίσεις στον πίνακα ελέγχου του εκτυπωτή ή στον ενσωματωμένο web server (EWS). Εάν οι ρυθμίσεις αυτές δεν ενημερωθούν, δεν θα μπορείτε να χρησιμοποιήσετε το HP ePrint.

Για περισσότερες πληροφορίες, ανατρέξτε στην ενότητα "Εγκατάσταση του HP ePrint" στη σελίδα 32.

 **Συμβουλή:** Για πρόσθετη βοήθεια σχετικά με την εγκατάσταση και τη χρήση του HP ePrint, επισκεφτείτε τη διεύθυνση [www.eprintcenter.com](http://www.eprintcenter.com).

# Χρήση του ενσωματωμένου web server (EWS)

 **Σημείωση:** Αυτή η ενότητα ισχύει μόνο για τους εκτυπωτές HP Deskjet Ink Advantage 4625 e-All-in-One series.

Όταν ο εκτυπωτής είναι συνδεδεμένος σε δίκτυο, μπορείτε να χρησιμοποιήσετε την αρχική του σελίδα (ενσωματωμένος web server ή EWS) για να εμφανίσετε πληροφορίες κατάστασης, να αλλάξετε ρυθμίσεις και να διαχειριστείτε τον εκτυπωτή από τον υπολογιστή σας. Δεν χρειάζεται να εγκαταστήσετε ή να διαμορφώσετε κάποιο ειδικό λογισμικό στον υπολογιστή σας.

 **Σημείωση:** Μπορείτε να ανοίξετε και να χρησιμοποιήσετε τον EWS, χωρίς να έχετε συνδεθεί στο Internet. Ωστόσο, ορισμένες λειτουργίες δεν θα είναι διαθέσιμες.

Για περισσότερες πληροφορίες σχετικά με τον EWS, ανατρέξτε στον οδηγό χρήσης. Για πληροφορίες σχετικά με τον εντοπισμό του οδηγού χρήσης, ανατρέξτε στην ενότητα “Πού βρίσκεται ο οδηγός χρήσης;” στη σελίδα 30.

## Για να ανοίξετε τον EWS

1. Λάβετε τη διεύθυνση IP ή το όνομα κεντρικού υπολογιστή του εκτυπωτή.
  - α. Πατήστε το κουμπί **(i)** (Ασύρματη) στον πίνακα ελέγχου του εκτυπωτή.
  - β. Χρησιμοποιώντας τα κουμπιά στη δεξιά πλευρά, πραγματοποιήστε κύλιση και επιλέξτε **Προβολή σύννοψης ασύρματης σύνδεσης**.
2. Σε ένα υποστηριζόμενο από τον υπολογιστή σας πρόγραμμα περιήγησης στο web, πληκτρολογήστε τη διεύθυνση IP ή το όνομα κεντρικού υπολογιστή που έχει εκχωρηθεί στον εκτυπωτή.

Για παράδειγμα, εάν η διεύθυνση IP είναι 123.123.123.123, πληκτρολογήστε την ακόλουθη διεύθυνση στο πρόγραμμα περιήγησης στο web:  
`http://123.123.123.123`

 **Συμβουλή:** Αφού ανοίξετε τον EWS, μπορείτε να ορίσετε έναν σελιδοδείκτη, ώστε να μπορείτε να επιστρέψετε γρήγορα σε αυτόν.

 **Συμβουλή:** Εάν χρησιμοποιείτε το πρόγραμμα περιήγησης Safari σε Mac OS X, μπορείτε επίσης να χρησιμοποιήσετε το σελιδοδείκτη Bonjour για να ανοίξετε τον EWS χωρίς να πληκτρολογήσετε τη διεύθυνση IP. Για να χρησιμοποιήσετε το σελιδοδείκτη Bonjour, ανοίξτε το Safari και, στη συνέχεια, από το μενού **Safari**, κάντε κλικ στην επιλογή **Preferences** (Προτιμήσεις). Στην καρτέλα **Bookmarks** (Σελιδοδείκτες), στη γραμμή **Bookmarks** (Σελιδοδείκτες), επιλέξτε **Include Bonjour** (Συμπερίληψη Bonjour) και, στη συνέχεια, κλείστε το παράθυρο. Κάντε κλικ στο σελιδοδείκτη **Bonjour** και, στη συνέχεια, επιλέξτε το δικτυωμένο εκτυπωτή για να ανοίξετε τον EWS.

# Δήλωση περιορισμένης εγγύησης της HP

## Δήλωση περιορισμένης εγγύησης της Hewlett-Packard

Προϊόν HP	Διάρκεια περιορισμένης εγγύησης
Μέσα λογισμικού	90 ημέρες
Εκτυπωτής	1 έτος
Κεφαλές εκτύπωσης/δοχεία μελάνης	Μέχρι να εξαντληθεί η μελάνη HP ή να παρέλθει η "λήξη της εγγύησης", οποιοδήποτε από τα δύο συμβεί πρώτο. Η παρούσα εγγύηση δεν καλύπτει προϊόντα μελάνης HP που έχουν αναπληρωθεί, ανακατασκευαστεί, χρησιμοποιηθεί με ακατάλληλο τρόπο ή αλλοιωθεί.
Κεφαλές εκτύπωσης (ισχύει μόνο για προϊόντα με κεφαλές εκτύπωσης που μπορούν να αντικατασταθούν από τον πελάτη)	1 έτος
Βοηθήματα	1 έτος εκτός και αν αναφέρεται διαφορετικά

### A. Εύρος περιορισμένης εγγύησης

- Η Hewlett-Packard (HP) εγγυάται στον πελάτη-τελικό χρήστη ότι τα προϊόντα HP που καθορίζονται παραπάνω δεν θα παρουσιάσουν ελαττώματα υλικών ή κατασκευής για την περίοδο που καθορίζεται παραπάνω και η οποία ξεκινάει από την ημερομηνία αγοράς από τον πελάτη.
- Για προϊόντα λογισμικού, η περιορισμένη ευθύνη της HP ισχύει μόνο για αδυναμία εκτέλεσης οδηγιών προγραμματισμού. Η HP δεν εγγυάται ότι η λειτουργία οποιουδήποτε προϊόντος θα γίνεται χωρίς διακοπές ή σφάλματα.
- Η περιορισμένη εγγύηση της HP καλύπτει μόνο τα ελαττώματα εκείνα που προκύπτουν από την κανονική χρήση του προϊόντος και δεν καλύπτει άλλα προβλήματα, συμπεριλαμβανομένων εκείνων που προκύπτουν από:
  - Ακατάλληλη συντήρηση ή τροποποίηση,
  - Λογισμικό, μέσα, εξαρτήματα ή αναλώσιμα που δεν παρέχονται ή δεν υποστηρίζονται από τη HP,
  - Λειτουργία εκτός των προδιαγραφών του προϊόντος,
  - Μη εξουσιοδοτημένη τροποποίηση ή ακατάλληλη χρήση.
- Για προϊόντα εκτυπωτών HP, η χρήση κασέτας που δεν είναι HP ή κασέτας που έχει ξαναγεμίσει δεν επηρεάζει ούτε την εγγύηση προς τον πελάτη ούτε τη σύμβαση υποστήριξης της HP με τον πελάτη. Ωστόσο, αν η αποτυχία ή η βλάβη του εκτυπωτή οφείλεται στη χρήση κασέτας που δεν είναι HP ή κασέτας που έχει ξαναγεμίσει ή κασέτας μελάνης που έχει λήξει, θα οφείλεται στην HP η συνήθης χρέωση για το χρόνο και τα υλικά για την επιδιόρθωση του εκτυπωτή για τη συγκεκριμένη αποτυχία ή βλάβη.
- Σε περίπτωση που, κατά την περίοδο ισχύος της εγγύησης, η HP λάβει ειδοποίηση για κάποιο ελάττωμα σε οποιοδήποτε προϊόν καλύπτεται από την εγγύηση της HP, η HP έχει τη διακριτική ευχέρεια είτε να επισκευάσει είτε να αντικαταστήσει το προϊόν.
- Σε περίπτωση αδυναμίας της HP να επισκευάσει ή να αντικαταστήσει, κατά περίπτωση, ένα ελαττωματικό προϊόν που καλύπτεται από την εγγύηση της HP, εντός εύλογου χρονικού διαστήματος μετά την ειδοποίηση για τη βλάβη, η HP θα αποζημιώσει τον πελάτη με ποσό ίσο με την τιμή αγοράς του προϊόντος.
- Η HP δεν φέρει καμία ευθύνη επισκευής, αντικατάστασης ή αποζημίωσης, μέχρις ότου ο πελάτης επιστρέψει το ελαττωματικό προϊόν στη HP.
- Οποιοδήποτε ανταλλακτικό προϊόν μπορεί να είναι καινούργιο ή σαν καινούργιο, με την προϋπόθεση ότι η λειτουργία του θα είναι τουλάχιστον εφάμιλλη με αυτή του προϊόντος που θα αντικατασταθεί.
- Στα προϊόντα της HP ενδέχεται να χρησιμοποιούνται ανακατασκευασμένα ανταλλακτικά, εξαρτήματα ή υλικά, ισοδύναμα ως προς την απόδοση με καινούργια.
- Η Δήλωση Περιορισμένης Εγγύησης της HP ισχύει σε κάθε χώρα ή περιοχή στην οποία η HP διαθέτει το προϊόν. Τα συμβόλαια για πρόσθετες υπηρεσίες εγγύησης, όπως είναι η επί τόπου επισκευή, μπορεί να είναι διαθέσιμα από οποιαδήποτε εξουσιοδοτημένη υπηρεσία συντήρησης της HP σε χώρες όπου το προϊόν διατίθεται από τη HP ή από εξουσιοδοτημένο εισαγωγέα.

### B. Περιορισμοί της εγγύησης

ΣΤΟ ΒΑΘΜΟ ΠΟΥ ΕΠΙΤΡΕΠΕΤΑΙ ΑΠΟ ΤΗΝ ΤΟΠΙΚΗ ΝΟΜΟΘΕΣΙΑ, Η HP ΚΑΙ ΟΙ ΠΡΟΜΗΘΕΥΤΕΣ ΤΩΝ ΠΡΟΪΟΝΤΩΝ ΤΗΣ ΔΕΝ ΠΑΡΕΧΟΥΝ ΚΑΜΙΑ ΑΛΛΗ ΕΓΓΥΗΣΗ Ή ΟΡΟ ΟΠΟΙΟΥΔΗΠΟΤΕ ΕΙΔΟΥΣ, ΕΙΤΕ ΡΗΤΕΣ ΕΙΤΕ ΣΙΩΠΗΡΕΣ ΕΓΓΥΗΣΕΙΣ Ή ΟΡΟΥΣ ΠΕΡΙ ΕΜΠΟΡΕΥΣΙΜΟΤΗΤΑΣ, ΙΚΑΝΟΠΟΙΗΤΙΚΗΣ ΠΟΙΟΤΗΤΑΣ ΚΑΙ ΚΑΤΑΛΛΗΛΟΤΗΤΑΣ ΓΙΑ ΣΥΓΚΕΚΡΙΜΕΝΟ ΣΚΟΠΟ.

### Γ. Περιορισμοί της ευθύνης

- Στο βαθμό που επιτρέπεται από την τοπική νομοθεσία, οι αποζημιώσεις που αναγράφονται σε αυτή τη δήλωση εγγύησης αποτελούν τις μοναδικές και αποκλειστικές αποζημιώσεις προς τον πελάτη.
- ΣΤΟ ΒΑΘΜΟ ΠΟΥ ΕΠΙΤΡΕΠΕΤΑΙ ΑΠΟ ΤΗΝ ΤΟΠΙΚΗ ΝΟΜΟΘΕΣΙΑ, ΜΕ ΕΞΑΙΡΕΣΗ ΤΙΣ ΥΠΟΧΡΕΩΣΕΙΣ ΠΟΥ ΟΡΙΖΟΝΤΑΙ ΡΗΤΑ ΣΤΗΝ ΠΑΡΟΥΣΑ ΔΗΛΩΣΗ ΕΥΘΥΝΗΣ, ΣΕ ΚΑΜΙΑ ΠΕΡΙΠΤΩΣΗ Η HP Ή ΟΙ ΠΡΟΜΗΘΕΥΤΕΣ ΤΩΝ ΠΡΟΪΟΝΤΩΝ ΤΗΣ ΔΕΝ ΕΥΘΥΝΟΝΤΑΙ ΓΙΑ ΑΜΕΣΕΣ, ΕΜΜΕΣΕΣ, ΕΙΔΙΚΕΣ, ΤΥΧΑΙΕΣ Ή ΠΑΡΕΠΟΜΕΝΕΣ ΖΗΜΙΕΣ, ΕΙΤΕ ΒΑΣΙΖΟΝΤΑΙ ΣΕ ΣΥΜΒΑΣΗ, ΑΔΙΚΟΠΡΑΞΙΑ Ή ΑΛΛΗ ΝΟΜΙΚΗ ΒΑΣΗ ΕΙΤΕ ΕΧΟΥΝ ΕΙΔΟΠΟΙΗΘΕΙ ΓΙΑ ΤΗΝ ΠΙΘΑΝΟΤΗΤΑ ΤΕΤΟΙΩΝ ΖΗΜΙΩΝ.

### Δ. Τοπική νομοθεσία

- Η παρούσα δήλωση εγγύησης παρέχει στον πελάτη συγκεκριμένα νομικά δικαιώματα. Ο πελάτης ενδέχεται επίσης να έχει άλλα δικαιώματα τα οποία διαφέρουν από πολιτεία σε πολιτεία στις Ηνωμένες Πολιτείες, από επαρχία σε επαρχία στον Καναδά, και από χώρα σε χώρα στον υπόλοιπο κόσμο.
- Στο βαθμό που η παρούσα δήλωση εγγύησης αντίκειται στην τοπική νομοθεσία, η παρούσα δήλωση θα τροποποιηθεί ώστε να συμμορφώνεται με την τοπική νομοθεσία. Σύμφωνα με την εκάστοτε τοπική νομοθεσία, ορισμένες δηλώσεις αποποίησης της ευθύνης και περιορισμοί της παρούσας δήλωσης εγγύησης ενδέχεται να μην ισχύουν για τον πελάτη. Για παράδειγμα, ορισμένες πολιτείες στις ΗΠΑ, καθώς και κάποιες κυβερνήσεις εκτός των Ηνωμένων Πολιτειών (συμπεριλαμβανομένων ορισμένων επαρχιών στον Καναδά), ενδέχεται:
  - Να μην επιτρέπουν τον περιορισμό των κατακυρωμένων δικαιωμάτων του καταναλωτή μέσω των δηλώσεων αποποίησης ευθύνης και των περιορισμών της παρούσας δήλωσης εγγύησης (π.χ. το Ηνωμένο Βασίλειο),
  - Να περιορίζουν με άλλο τρόπο τη δυνατότητα του κατασκευαστή να επιβάλλει τέτοιες δηλώσεις αποποίησης ευθύνης ή περιορισμούς, ή
  - Να παραχωρούν στον πελάτη πρόσθετα δικαιώματα εγγύησης, να προσδιορίζουν τη διάρκεια των σιωπηρών εγγυήσεων τις οποίες ο κατασκευαστής δεν μπορεί να αποποιήσει ή να επιτρέπουν περιορισμούς για τη διάρκεια των σιωπηρών εγγυήσεων.
- ΟΙ ΟΡΟΙ ΣΤΗΝ ΠΑΡΟΥΣΑ ΔΗΛΩΣΗ ΠΕΡΙΟΡΙΣΜΕΝΗΣ ΕΥΘΥΝΗΣ, ΜΕ ΕΞΑΙΡΕΣΗ ΣΤΟ ΒΑΘΜΟ ΠΟΥ ΕΠΙΤΡΕΠΕΤΑΙ ΑΠΟ ΤΟ ΝΟΜΟ, ΔΕΝ ΕΞΑΙΡΟΥΝ, ΠΕΡΙΟΡΙΖΟΥΝ Ή ΤΡΟΠΟΠΟΙΟΥΝ ΑΛΛΑ ΣΥΜΠΛΗΡΩΝΟΥΝ ΤΑ ΚΑΤΑΚΥΡΩΜΕΝΑ ΔΙΚΑΙΩΜΑΤΑ ΠΟΥ ΙΣΧΥΟΥΝ ΑΝΑΦΟΡΙΚΑ ΜΕ ΤΗΝ ΠΩΛΗΣΗ ΤΩΝ ΠΡΟΪΟΝΤΩΝ ΠΟΥ ΚΑΛΥΨΤΕΙ Η HP ΣΤΟΥΣ ΕΝ ΛΟΓΩ ΠΕΛΑΤΕΣ.

### Πληροφορίες Περιορισμένης Εγγύησης της HP

Αγαπητέ πελάτη,

Συνημμένα αναφέρονται οι επωνυμίες και οι διευθύνσεις των εταιρειών της HP που παρέχουν την Περιορισμένη Εγγύηση της HP (εγγύηση κατασκευαστή) στην χώρα σας.

**Η εγγύηση κατασκευαστή δεν περιορίζει τα επιπλέον νόμιμα δικαιώματα που μπορεί να έχετε έναντι του πωλητή, όπως αυτά καθορίζονται στην σύμβαση αγοράς του προϊόντος.**

**Ελλάδα/ Κύπρος:** Hewlett-Packard Hellas Ε.Π.Ε., Βορείου Ηπείρου 76, 151 25 ΜΑΡΟΥΣΙ



<b>Korišćenje štampača</b> .....	<b>56</b>
HP digitalna rešenja .....	57
HP ePrint .....	58
Ažuriranje štampača .....	60
<b>Podešavanje i korišćenje faksa</b> .....	<b>61</b>
Podešavanje faksa .....	61
Korišćenje faksa .....	66
Usluge faksa i digitalnog telefona .....	69
<b>Podešavanje bežične (802.11) komunikacije</b> .....	<b>70</b>
<b>Rešavanje problema sa podešavanjem</b> .....	<b>72</b>
Problemi pri podešavanju štampača .....	72
Problemi sa instalacijom softvera .....	73
Problemi sa podešavanjem faksa .....	73
Problemi sa podešavanjem bežične (802.11) mreže .....	75
Problemi pri korišćenju usluge HP ePrint .....	77
<b>Korišćenje ugrađenog Veb servera (EWS)</b> .....	<b>78</b>
<b>HP izjava o ograničenoj garanciji</b> .....	<b>79</b>

## Informacije o bezbednosti

Uvek sledite osnovne bezbednosne predostrožnosti prilikom korišćenja ovog štampača da biste smanjili rizik od povrede usled požara ili električnog udara.

1. Pročitajte i razumite sva uputstva u dokumentaciji koja se dobija uz štampač.
2. Poštujte sva upozorenja i uputstva označena na štampaču.
3. Isključite ovaj štampač iz utičnica u zidu pre čišćenja.
4. Nemojte instalirati ili koristiti ovaj štampač blizu vode ili kada ste mokri.
5. Instalirajte ovaj štampač čvrsto na stabilnoj površini.
6. Instalirajte štampač na zaštićenoj lokaciji gde niko ne može da zgazi ili saplete se o kabl linije i gde se kabl linije ne može oštetiti.

7. Ako štampač ne funkcioniše normalno, pogledajte vodič za korisnike. Za informacije o pronalazenju vodiča za korisnike pogledajte „Gde se nalazi vodič za korisnike?“ na stranici 56.
8. Servisiranje prepustite kvalifikovanim serviserima. Unutra ne postoje delovi koje može servisirati korisnik.



**Napomena:** Mastilo iz kertridža se u procesu štampanja koristi na nekoliko različitih načina, uključujući proces pokretanja, koji priprema štampač i kertridž za štampanje, kao i servisiranje glave štampača, koje održava raspršivače mastila čistim i omogućava nesmetan tok mastila. Pored toga, u kertridžu ostaje malo mastila kada se on iskoristi. Više informacija potražite na lokaciji [www.hp.com/go/inkusage](http://www.hp.com/go/inkusage).

# Korišćenje štampača

Hvala vam što ste kupili ovaj štampač! Ovaj štampač vam omogućava da štampate dokumente i fotografije, skenirate dokumente na povezanom računaru, pravite kopije i šalјete i primete faksove.

Da biste skenirali, kopirali i slali faksove, možete koristiti kontrolnu tablu štampača. Možete koristiti i kontrolnu tablu da biste promenili postavke, odštampali izveštaje ili pronašli pomoć za štampač.

 **Savet:** Postavke štampača možete promeniti i pomoću softvera za štampač ili ugrađenog Veb servera (EWS). Za više informacija o ovim alatkama pogledajte vodič za korisnike. Za informacije o pronalaženju vodiča za korisnike pogledajte „Gde se nalazi vodič za korisnike?“ na stranici 56.

## Gde se nalazi vodič za korisnike?



Vodič za korisnike za ovaj štampač (naziva se i „Help“ (Pomoć)) postavlja se na računar pri instalaciji preporučenog HP softvera.

Ovaj vodič obezbeđuje informacije o sledećim temama:

- Informacije o rešavanju problema
- Informacije o podržanom priboru i dodatnoj opremi za štampanje (ako je dostupna za štampač)
- Detaljna uputstva za korišćenje štampača
- Važna obaveštenja, informacije o životnoj sredini i propisima

Ovaj vodič možete otvoriti iz softvera HP štampača (Microsoft® Windows®) ili iz menija „Help“ (Pomoć) (Mac OS X):

- **Windows:** Kliknite na dugme **Start**, izaberite stavku **Programs** (Programi) ili **All Programs** (Svi programi), izaberite stavku **HP**, izaberite fasciklu HP štampača, a zatim izaberite stavku **Help** (Pomoć).
- **Mac OS X:** U okviru stavke „Finder“ (Pronalaženje), izaberite stavku **Help** (Pomoć) > **Mac Help** (Pomoć za Mac). U prozoru „Help Viewer“ (Prikazivač pomoći), u iskačućem meniju „Mac Help“ (Pomoć za Mac) odaberite štampač.

Pored toga, Adobe Acrobat verzija ovog vodiča dostupna je na HP Veb lokaciji za podršku ([www.hp.com/go/customer-care](http://www.hp.com/go/customer-care)).

**Savet:** Ako na računaru ne možete da pronađete vodič za korisnike, možda nije kopiran na računar pri instalaciji HP softvera. Za više informacija pogledajte „Kako da instaliram vodič za korisnike?“ na stranici 72.

 Informacije o propisima i usaglašenosti za Evropsku uniju dostupne su u odeljku „Tehničke informacije“ vodiča za korisnike (naziva se i „Help“ (Pomoć)). Pored toga, Deklaracija o usklađenosti dostupna je na sledećoj Veb lokaciji: [www.hp.eu/certificates](http://www.hp.eu/certificates).



## HP digitalna rešenja

Štampač uključuje kolekciju digitalnih rešenja koja mogu pojednostaviti i unaprediti vaš posao.

### Saznajte više!

Za više informacija o podešavanju i korišćenju ovih digitalnih rešenja pogledajte vodič za korisnike. Za informacije o pronalaženju vodiča za korisnike pogledajte „Gde se nalazi vodič za korisnike?“ na stranici 56.

## Skeniranje na računaru

Možete jednostavno doći do štampača, pritisnuti taster na kontrolnoj tabli i skenirati dokumente direktno na računaru. Skenirane dokumente zatim možete priložiti e-pošti i deliti ih sa svojim poslovnim partnerima.

 **Napomena:** Ako koristite računar koji radi pod operativnim sistemom Microsoft® Windows® i ako se računar ne pojavljuje na listi odredišta na ekranu kontrolne table štampača, biće potrebno da ponovo pokrenete funkciju skeniranja HP softvera na odredišnom računaru.

Da biste ponovo pokrenuli funkciju skeniranja, na radnoj površini računara kliknite na dugme **Start**, izaberite stavku **Programs** (Programi) ili **All Programs** (Svi programi), izaberite stavku **HP**, izaberite fasciklu za HP štampač, a zatim izaberite HP štampač. U prozoru koji se pojavljuje izaberite stavku **Print, Scan & Fax** (Štampanje, skeniranje i faks), a zatim u okviru **Scan** (Skeniranje) izaberite opciju **Manage Scan to Computer** (Upravljanje skeniranjem na računaru).

## HP digitalni faks („Fax to PC“ (Faks na PC) i „Fax to Mac“ (Faks na Mac))

Nikada više nemojte izgubiti važne faksove ubačene u gomilu papira!

Koristite funkcije „Fax to PC“ (Faks na PC) i „Fax to Mac“ (Faks na Mac) da biste automatski primali i čuvali faksove direktno na računaru. Pomoću funkcija „Fax to PC“ (Faks na PC) i „Fax to Mac“ (Faks na Mac) digitalne kopije faksova možete lako uskladištiti, a takođe i ukloniti probleme oko rada sa velikom količinom papirnih datoteka.

Pored toga, možete u potpunosti isključiti štampanje faksa, što će uštedeti novac koji se troši na papir i mastilo, kao i smanjiti potrošnju i odlaganje papira.

## HP ePrint

 **Napomena:** Samo HP Deskjet Ink Advantage 4625 serija e-višenamenskih štampača podržava HP ePrint.

HP ePrint je besplatna usluga preduzeća HP koja vam omogućava da štampate na štampaču koji je omogućen za HP ePrint na bilo kom mestu na koje možete da pošaljete e-poštu. Jednostavno pošaljite dokumente i fotografije na e-adresu dodeljenu štampaču kada omogućite Veb usluge. Nisu potrebni dodatni upravljački programi niti softver.

Pošto se prijavite za nalog na lokaciji ePrintCenter ([www.eprintcenter.com](http://www.eprintcenter.com)), možete se prijaviti da biste prikazali status HP ePrint zadatka, upravljali HP ePrint redosledom štampača, kontrolisali ko može da koristi

HP ePrint e-adresu štampača za štampanje i dobili pomoć za HP ePrint.

 **Napomena:** Da biste mogli da koristite HP ePrint, štampač mora biti povezan sa Internetom preko bežične veze. Nije moguće koristiti ove Veb funkcije ako je štampač povezan pomoću USB kabla.

### Saznajte više!

Da biste saznali više o uslovima korišćenja Veb usluga, posetite ePrintCenter ([www.eprintcenter.com](http://www.eprintcenter.com)).

## Podేశavanje usluge HP ePrint

Da biste podesili HP ePrint, dovršite sledeće korake.

 **Napomena:** Ako ste već instalirali softver za HP štampač, uputstva za podešavanje potražite u vodiču za korisnike.

1. Stavite CD sa HP softverom u računar i sledite uputstva na ekranu.

 **Napomena:** Ako softver zaštitnog zida na računaru prikazuje poruke tokom instalacije, izaberite opciju „uvek dozvoli“ u porukama. Izborom ove opcije dozvoljavate softveru da se uspešno instalira na računar.

2. Sledite uputstva za svoj operativni sistem:

- **Windows:** Kada budete upitani, izaberite stavku **Network (Ethernet/Wireless)** (Mreža (Ethernet/bežična)) i sledite uputstva na ekranu.
- **Mac OS X:** Kliknite dvaput na ikonu **HP Installer** (HP instalacioni program) na CD-u sa softverom i sledite uputstva na ekranu.

 **Napomena:** Ako budete upitani, privremeno povežite štampač sa računarem pomoću USB kabla. Dok ste povezani, računar šalje postavke bežične mreže štampaču. Kada se ove postavke pošalju, instalacioni program će zatražiti od vas da isključite USB kabl.

3. Ako se povezujete sa bežičnom mrežom, unesite ime i lozinku bežične mreže (ako to bude zatraženo).

4. Kada budete upitani, uradite sledeće:

- Prihvatite uslove korišćenja Veb usluga.
- Omogućite štampaču da automatski proveri da li postoje ispravke proizvoda i da ih instalira.
- Ako mreža koristi proxy postavke prilikom povezivanja sa Internetom, unesite te postavke.

5. Kada štampač odštampa stranicu sa informacijama, sledite uputstva da biste završili podešavanje.

### Saznajte više!

Za više informacija o upravljanju i konfigurisanju postavki usluge HP ePrint i da biste saznali više o najnovijim funkcijama, posetite ePrintCenter ([www.eprintcenter.com](http://www.eprintcenter.com)).

## Korišćenje usluge HP ePrint

Da biste odštampli dokumente koristeći HP ePrint, dovršite sledeće korake:

1. Otvorite aplikaciju e-pošte na računaru ili mobilnom uređaju.



**Napomena:** Više informacija o korišćenju aplikacije e-pošte na računaru ili mobilnom uređaju potražite u dokumentaciji koju ste dobili uz aplikaciju.

2. Kreirajte novu e-poruku, a zatim priložite datoteku koju želite da odštamplate. Da biste videli listu datoteka koje možete odštampati koristeći HP ePrint, kao i uputstva koja treba pratiti prilikom korišćenja usluge HP ePrint, pogledajte „Uputstva za HP ePrint“ na stranici 59.

3. U red „To“ (Za) e-poruke unesite e-adresu štampača, a zatim izaberite opciju za slanje e-poruke.



**Napomena:** ePrint server ne prihvata zadatke za štampanje putem e-pošte ako je više e-adresa uključeno u polja „To“ (Za) ili „Cc“. Unesite samo e-adresu HP štampača u polje „To“ (Za). Ne unosite dodatne e-adrese u ostala polja.



### Pronalaženje HP ePrint e-adrese

Da biste dobili HP ePrint e-adresu za štampač, na kontrolnoj tabli štampača pritisnite taster  (HP ePrint).



### Uputstva za HP ePrint



- Maksimalna veličina e-poruke i priloga: 5 MB
- Maksimalan broj priloga: 10
- Podržani tipovi datoteka:
  - PDF
  - HTML
  - Standardni formati tekstualnih datoteka
  - Microsoft Word, PowerPoint
  - Datoteke slika, kao što su PNG, JPEG, TIFF, GIF, BMP



**Napomena:** Možda ćete moći da koristite druge tipove datoteka uz HP ePrint. Međutim, HP ne može da garantuje da će štampač moći da štampa druge tipove datoteka zato što one nisu u potpunosti testirane.

## Uklanjanje Veb usluga

Da biste uklonili Veb usluge, dovršite sledeće korake:

1. Na kontrolnoj tabli štampača pritisnite dugme  (HP ePrint), a zatim pritisnite dugme  (Setup).
2. Pomerite se koristeći dugmad sa desne strane i izaberite stavku **Remove Web Services** (Uklanjanje Veb usluga), a zatim pritisnite dugme sa desne strane dugmeta **OK** (U redu).



**Napomena:** Ako uklonite Veb usluge, HP ePrint će prestati da radi. Da biste ponovo koristili HP ePrint, morate da ga podesite. Za više informacija pogledajte „Podešavanje usluge HP ePrint“ na stranici 58.



## Ažuriranje štampača





**Napomena:** Ovaj odeljak se odnosi samo na HP Deskjet Ink Advantage 4625 seriju e-višenamenskih štampača.

HP uvek radi na poboljšanju performansi štampača i donosi vam najnovije funkcije. Ako je štampač povezan sa mrežom i Veb usluge su omogućene, možete proveriti da li postoje ispravke za štampač i instalirati ih.

Izvršite sledeće korake da biste ažurirali štampač:

1. Na kontrolnoj tabli štampača pritisnite dugme  (HP ePrint), pritisnite dugme  (Setup) (Podešavanje), a zatim pomoću dugmadi sa desne strane izaberite stavku **Printer Update** (Ažuriranje štampača).
2. Pritisnite dugme sa desne strane stavke **Check for Product Update** (Proveri da li postoji ispravka za proizvod) i pratite uputstva na ekranu.

Da biste omogućili opciju da štampač automatski proverava da li postoje ispravke:

1. Na kontrolnoj tabli štampača pritisnite dugme  (HP ePrint), a zatim pritisnite dugme  (Setup).
2. Koristeći dugmad sa desne strane, izaberite stavke **Printer Update** (Ažuriranje štampača) i **Auto Update: Off** (Automatsko ažuriranje: isključeno), a zatim izaberite stavku **On**. (Uključeno)

# Podešavanje i korišćenje faksa



Ovaj štampač vam omogućava da šaljete i primete crno-bele faksove, kao i faksove u boji.

## Saznajte više!

Za više informacija o funkcijama faksa dostupnim za štampač, pogledajte vodič za korisnike. Za informacije o pronalaženju vodiča za korisnike pogledajte „Gde se nalazi vodič za korisnike?“ na stranici 56.

## Podešavanje faksa

Potvrdite izbor u polju za potvrdu „Pronalaženje informacija o podešavanju faksa“ za svoju zemlju/region. Ako su vaša zemlja/region uključeni na listu, posetite Veb lokaciju za informacije o podešavanju. Ako vaša zemlja/region nisu navedeni, sledite uputstva koja obezbeđuje ovaj vodič.

### Pronalaženje informacija o podešavanju faksa



Ako se nalazite u nekoj od sledećih zemalja/regiona, posetite odgovarajuću Veb lokaciju da biste pronašli informacije o podešavanju faksa.

Austrija	<a href="http://www.hp.com/at/faxconfig">www.hp.com/at/faxconfig</a>
Belgija	
holandski	<a href="http://www.hp.be/nl/faxconfig">www.hp.be/nl/faxconfig</a>
francuski	<a href="http://www.hp.be/fr/faxconfig">www.hp.be/fr/faxconfig</a>
Danska	<a href="http://www.hp.dk/faxconfig">www.hp.dk/faxconfig</a>
Finska	<a href="http://www.hp.fi/faxconfig">www.hp.fi/faxconfig</a>
Francuska	<a href="http://www.hp.com/fr/faxconfig">www.hp.com/fr/faxconfig</a>
Nemačka	<a href="http://www.hp.com/de/faxconfig">www.hp.com/de/faxconfig</a>
Irska	<a href="http://www.hp.com/ie/faxconfig">www.hp.com/ie/faxconfig</a>
Italija	<a href="http://www.hp.com/it/faxconfig">www.hp.com/it/faxconfig</a>
Norveška	<a href="http://www.hp.no/faxconfig">www.hp.no/faxconfig</a>
Holandija	<a href="http://www.hp.nl/faxconfig">www.hp.nl/faxconfig</a>
Portugalija	<a href="http://www.hp.pt/faxconfig">www.hp.pt/faxconfig</a>
Španija	<a href="http://www.hp.es/faxconfig">www.hp.es/faxconfig</a>
Švedska	<a href="http://www.hp.se/faxconfig">www.hp.se/faxconfig</a>
Švajcarska	
francuski	<a href="http://www.hp.com/ch/fr/faxconfig">www.hp.com/ch/fr/faxconfig</a>
nemački	<a href="http://www.hp.com/ch/de/faxconfig">www.hp.com/ch/de/faxconfig</a>
Ujedinjeno Kraljevstvo	<a href="http://www.hp.com/uk/faxconfig">www.hp.com/uk/faxconfig</a>

# Podešavanje i korišćenje faksa

## 1. korak: povezivanje štampača sa telefonskom linijom

### Pre nego što počnete...

Pre početka se uverite da ste uradili sledeće:

- Postavili kertridže sa mastilom
- U ležište ubacili papir veličine A4 ili letter
- Pripremili telefonski kabl i adapter (ako ste ih dobili uz štampač).

Za više informacije pogledajte poster o podešavanju uključen u kutiju sa štampačem.

1. Koristeći telefonski kabl koji ste dobili u kutiji sa štampačem, povežite jedan kraj sa telefonskom utičnicom u zidu, a zatim drugi kraj povežite sa portom koji ima oznaku **1-LINE** na zadnjoj strani štampača.

 **Napomena:** Možda ćete morati da koristite adapter obezbeđen za vašu zemlju/region da biste povezali štampač sa telefonskom utičnicom u zidu.

 **Napomena:** Ako telefonski kabl koji ste dobili uz štampač nije dovoljno dugačak, kupite spojnicu u prodavnici električne opreme koja nudi telefonski pribor da biste produžili kabl. Takođe morate koristiti drugi telefonski kabl koji može biti standardni telefonski kabl koji možda već imate kod kuće ili u kancelariji. Za više informacija pogledajte vodič za korisnike.

 **OPREZ:** Ako ne koristite telefonski kabl koji ste dobili uz štampač, već neki drugi kabl, možda nećete moći uspešno da šaljete faks. Budući da se telefonski kablovi koje možda koristite kod kuće ili u kancelariji mogu razlikovati od kabla koji se dobija uz štampač, HP preporučuje da koristite telefonski kabl koji ste dobili uz štampač.

2. Povežite svu ostalu telefonsku opremu. Za više informacija o povezivanju i podešavanju dodatnih uređaja ili usluga sa štampačem pogledajte okvire u ovom odeljku ili vodič za korisnike.

 **Napomena:** Ako naiđete na probleme pri podešavanju štampača sa drugom opremom ili uslugama, obratite se preduzeću za telekomunikacije ili dobavljaču usluga.

 **Savet:** Ako se pretplatite na uslugu govorne pošte na istoj telefonskoj liniji koju ćete koristiti za faksove, ne možete automatski da primete faksove. Budući da morate da budete lično dostupni da odgovorite na pozive za dolazni faks, obavezno isključite funkciju **Auto Answer** (Automatski odgovor).

Ako umesto toga želite da primete faksove automatski, obratite se preduzeću za telekomunikacije da biste se pretplatili na uslugu dodeljivanja melodije ili da biste nabavili odvojenu telefonsku liniju za slanje faksa.

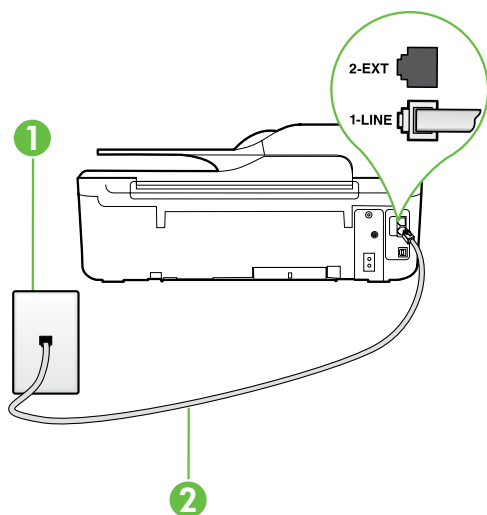

1 Telefonska utičnica u zidu  
2 1-LINE port na štampaču

# Podešavanje i korišćenje faksa

## ? Šta je to usluga dodeljivanja melodije?

Veliki broj preduzeća za telekomunikacije nudi funkciju dodeljivanja melodija koja vam omogućava da na jednoj telefonskoj liniji imate više brojeva telefona. Kada se pretplatite na ovu uslugu, svakom broju se dodeljuje drugačiji uzorak melodije. Štampač možete da podesite da odgovara na dolazne pozive koji imaju određeni uzorak melodije.

Ako štampač povežete sa linijom koja ima dodeljenu melodiju, neka vam preduzeće za telekomunikacije dodeli jedan uzorak melodije za glasovne pozive, a drugi obrazac melodije za pozive za faks. HP preporučuje da zahtevate dva ili tri zvonjenja za broj faksa. Kada štampač otkrije određeni uzorak melodije, odgovara na poziv i prima faks.

Za informacije o podešavanju dodeljene melodije pogledajte „3. korak: konfigurisanje postavki faksa“ na stranici 64.

## 💡 Povezivanje sa DSL/ADSL linijom

Ako se pretplatite na DSL/ADSL uslugu, sledite ove korake da biste se povezali sa faksom.

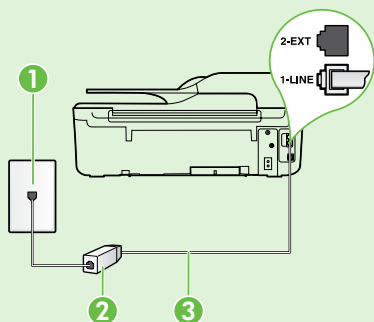

**1.** Povežite DSL/ADSL filter i telefonski kabl koje ste dobili od dobavljača DSL/ADSL usluga između telefonske utičnice u zidu i DSL/ADSL filtera.

**2.** Povežite telefonski kabl koji ste dobili uz štampač između DSL/ADSL filtera i **1-Line** porta na štampaču.

1 Telefonska utičnica u zidu

2 DSL/ADSL filter i telefonski kabl (koje ste dobili od dobavljača DSL/ADSL usluga)

3 Telefonski kabl koji ste dobili u kutiji sa štampačem, povezan sa 1-LINE portom na štampaču

## 💡 Povezivanje dodatne opreme

Uklonite beli utikač iz porta sa oznakom **2-EXT** na zadnjoj strani štampača, a zatim povežite telefon sa ovim portom.

Ako povezujete dodatnu opremu, na primer računarski pozivni modem ili telefon, biće potrebno da kupite paralelni razdelnik. Paralelni razdelnik ima jedan RJ-11 port na prednjoj strani i dva RJ-11 porta na zadnjoj strani. Nemojte koristiti telefonski razdelnik sa 2 linije, serijski razdelnik ili paralelni razdelnik koji ima dva RJ-11 porta na prednjoj strani i utikač na zadnjoj strani.



**Napomena:** Ako se pretplatite na DSL/ADSL uslugu, povežite DSL/ADSL filter sa paralelnim razdelnikom, a zatim pomoću telefonskog kabla koji obezbeđuje HP povežite drugi kraj filtera sa **1-Line** portom na štampaču. Uklonite beli utikač iz porta sa oznakom **2-EXT** na zadnjoj strani štampača, a zatim povežite telefonski aparat ili sekretaricu sa portom **2-EXT**. Zatim povežite drugi port paralelnog razdelnika sa DSL/ADSL modemom koji se povezuje sa računarom.

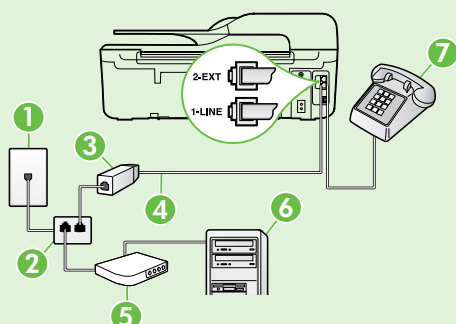

1 Telefonska utičnica u zidu

2 Paralelni razdelnik

3 DSL/ADSL filter (dostupno kod dobavljača DSL/ADSL usluga)

4 Telefonski kabl koji ste dobili uz štampač, povezan sa portom 1-LINE na štampaču

5 DSL/ADSL modem

6 Računar

7 Telefon, povezan sa portom 2-EXT na štampaču

# Podešavanje i korišćenje faksa

## 2. korak: testiranje podešavanja faksa

Testirajte podešavanje faksa da biste proverili status štampača i uverili se da je ispravno podešen za slanje faksa.

Testiranje izvršava sledeće radnje:

- Testira hardver faksa
- Proverava da li je ispravan tip telefonskog kabla povezan sa štampačem
- Proverava da li je telefonski kabl priključen u ispravni port
- Proverava da li postoji pozivni ton
- Proverava da li postoji aktivna telefonska linija
- Testira status veze telefonske linije

1. Na početnom ekranu na kontrolnoj tabli štampača pritisnite dugme  (Setup) (Podešavanje).
2. Koristeći dugmad sa desne strane, pomerite se na stavku **Tools** (Alatke) i izaberite je, a zatim izaberite stavku **Run Fax Test** (Pokreni testiranje faksa).

Štampač prikazuje status testiranja na ekranu i štampa izveštaj sa rezultatima testiranja. Ako testiranje ne uspe, pregledajte izveštaj za informacije o tome kako da ispravite problem, napravite predložene promene i ponovo pokrenite testiranje.

Za dodatne informacije o rešavanju problema pogledajte „Problemi pri podešavanju štampača“ na stranici 72.

## 3. korak: konfigurisanje postavki faksa

Kada povežete štampač sa telefonskom linijom, promenite postavke faksa u skladu sa svojim potrebama.

 **Savet:** Da biste koristili istu rezoluciju faksa i svetlije/tamnije postavke za sve faksove koji se šalju sa štampača, konfigurirate postavke na željeni način, a zatim izaberite stavku **Set as Defaults** (Postavki kao podrazumevane vrednosti).

### Gde mogu da promenim postavke faksa?

Postavke faksa možete konfigurirati pomoću sledećih alatki:

#### Kontrolna tabla štampača

Na početnom ekranu pritisnite dugme sa desne strane stavke **Fax** (Faks), pritisnite dugme  (Setup) (Podešavanje), a zatim izaberite postavku koju želite da konfigurirate.

#### HP softver

Ako ste na računaru instalirali HP softver, možete konfigurirati postavke faksa pomoću softvera koji je instaliran na računaru.

Za više informacija o korišćenju ovih alatki ili postavki pogledajte vodič za korisnike.

### Ako želite da konfigurirate ovu postavku...

#### Automatski odgovor



Podesite režim odgovora na **On** (Uključeno) ako želite da štampač automatski prima dolazne faksove. Štampač će odgovarati na pozive nakon broja zvonjenja navedenog u okviru postavke **Rings to Answer** (Broj zvonjenja pre odgovora).

#### Broj zvonjenja pre odgovora (opcionarno)

Podešavanje broja zvonjenja pre odgovora









 **Napomena:** Ako je sekretarica povezana sa štampačem, broj zvonjenja pre odgovora za štampač mora biti postavljen na veći broj nego za sekretaricu.

### ...uradite ovo:

1. Na početnom ekranu na kontrolnoj tabli štampača pritisnite dugme  (Setup) (Podešavanje).
  2. Pomoću dugmadi sa desne strane pomerite se do stavke **Fax Setup** (Podešavanje faksa) i izaberite je, a zatim izaberite stavku **Auto Answer** (Automatski odgovor).
  3. Pomerite se do stavke **ON** (UKLJUČENO) ili **Off** (Isključeno) i izaberite je.
1. Na početnom ekranu na kontrolnoj tabli štampača pritisnite dugme  (Setup) (Podešavanje).
  2. Pomoću dugmadi sa desne strane pomerite se do stavke **Fax Setup** (Podešavanje faksa) i izaberite je, izaberite stavku **Basic Setup** (Osnovno podešavanje), a zatim izaberite stavku **Rings to Answer** (Broj zvonjenja pre odgovora).
  3. Pomerite se do željenog broja zvonjenja, a zatim pritisnite dugme desno od stavke **OK** (U redu).



# Podešavanje i korišćenje faksa

Ako želite da konfigurirate ovu postavku...	...uradite ovo:
<p><b>Dodeljivanje melodije</b></p> <p>Promenite uzorak melodije odgovora za dodeljenu melodiju.</p> <p> <b>Napomena:</b> Ako koristite uslugu dodeljivanja melodije, na istoj telefonskoj liniji možete da koristite više brojeva telefona. Ovu postavku možete promeniti da biste omogućili opciju da štampač automatski određuje koji uzorak melodije treba da koristi samo za pozive za faks.</p> <p> <b>Savet:</b> Takođe možete koristiti funkciju „Ring Pattern Detection“ (Otkrivanje uzorka melodije) na kontrolnoj tabli štampača da biste postavili dodeljivane melodije. Pomoću ove funkcije štampač prepoznaće i snima uzorak melodije dolaznog poziva i na osnovu ovog poziva automatski određuje poseban uzorak melodije koji je preduzeće za telekomunikacije dodelilo faks pozivima.</p>	<p><b>1.</b> Proverite da li je štampač podešen da automatski odgovara na pozive za faks.</p> <p><b>2.</b> Na početnom ekranu na kontrolnoj tabli štampača pritisnite dugme  (Setup) (Podešavanje).</p> <p><b>3.</b> Pomoću dugmadi sa desne strane pomerite se do stavke <b>Fax Setup</b> (Podešavanje faksa) i izaberite je, zatim izaberite stavku <b>Advanced Setup</b> (Napredno podešavanje), a zatim izaberite stavku <b>Distinctive Ring</b> (Dodeljivanje melodije). Pojavljuje se poruka koja vam saopštava da ovu postavku ne bi trebalo menjati, osim ako na istoj telefonskoj liniji imate više brojeva telefona.</p> <p><b>4.</b> Pritisnite dugme desno od stavke <b>OK</b> (U redu), a zatim izaberite stavku <b>Yes</b> (Da) da biste nastavili.</p> <p><b>5.</b> Uradite nešto od sledećeg:</p> <ul style="list-style-type: none"><li>• Izaberite uzorak melodije koji je preduzeće za telekomunikacije dodelilo pozivima za faks.</li><li>- ili -</li><li>• Izaberite stavku <b>Auto Detect</b> (Automatsko otkrivanje), a zatim sledite uputstva na kontrolnoj tabli štampača.</li></ul> <p> <b>Napomena:</b> Ako koristite PBX telefonski sistem koji ima različite uzorke melodija za unutrašnje i spoljne pozive, broj faksa morate pozvati sa spoljnog broja.</p>
<p><b>Brzina faksa</b></p> <p>Podesite brzinu faksa koja se koristi za komunikaciju između štampača i drugih mašina za faks prilikom slanja i prijema faksova.</p> <p> <b>Napomena:</b> Ako naiđete na probleme tokom slanja i prijema faksova, pokušajte da koristite manju brzinu faksa.</p>	<p><b>1.</b> Na početnom ekranu na kontrolnoj tabli štampača pritisnite dugme  (Setup) (Podešavanje).</p> <p><b>2.</b> Pomoću dugmadi sa desne strane pomerite se do stavke <b>Fax Setup</b> (Podešavanje faksa) i izaberite je, izaberite stavku <b>Advanced Setup</b> (Napredno podešavanje), a zatim izaberite stavku <b>Fax Speed</b> (Brzina faksa).</p> <p><b>3.</b> Pomerite se do željene opcije i izaberite je, a zatim pritisnite dugme desno od stavke <b>OK</b> (U redu).</p>
<p><b>Režim ispravke greške faksa</b></p> <p>Ako štampač otkrije pogrešan signal tokom prenosa, a uključena je postavka za ispravku greške, štampač može zahtevati da se deo faksa ponovo pošalje.</p> <p> <b>Napomena:</b> Ako imate problema sa slanjem i prijemom faksova, isključite ispravku greške. Isključivanje ove postavke takođe može biti korisno kada pokušavate da pošaljete faks u drugu zemlju/region ili primete faks iz druge zemlje/regiona odnosno ako koristite satelitsku telefonsku vezu.</p>	<p><b>1.</b> Na početnom ekranu na kontrolnoj tabli štampača pritisnite dugme  (Setup) (Podešavanje).</p> <p><b>2.</b> Pomoću dugmadi sa desne strane pomerite se do stavke <b>Fax Setup</b> (Podešavanje faksa) i izaberite je, izaberite stavku <b>Advanced Setup</b> (Napredno podešavanje), a zatim izaberite stavku <b>Error Correction Mode</b> (Režim ispravke greške).</p> <p><b>3.</b> Pomerite se do stavke <b>On</b> (Uključeno) ili <b>Off</b> (Isključeno) i izaberite je, a zatim pritisnite dugme desno od stavke <b>OK</b> (U redu).</p>
<p><b>Jačina zvuka</b></p> <p>Promenite jačinu zvukova na štampaču, uključujući tonove za faks.</p>	<p><b>1.</b> Na početnom ekranu na kontrolnoj tabli štampača pritisnite dugme  (Setup) (Podešavanje).</p> <p><b>2.</b> Pomoću dugmadi sa desne strane pomerite se do stavke <b>Fax Setup</b> (Podešavanje faksa) i izaberite je, izaberite stavku <b>Basic Setup</b> (Osnovno podešavanje), a zatim izaberite stavku <b>Fax Sound Volume</b> (Jačina zvuka faksa).</p> <p><b>3.</b> Pomerite se do stavke <b>Soft</b> (Umereno), <b>Loud</b> (Glasno) ili <b>Off</b> (Isključeno), a zatim pritisnite dugme desno od stavke <b>OK</b> (U redu).</p>

## Korišćenje faksa

U ovom odeljku ćete saznati kako se šalju i primaju faksovi.

### Slanje faksova

Faksove možete poslati na više različitih načina. Pomoću kontrolne table štampača možete poslati crno-beli faksove ili faksove u boji. Faksove takođe možete slati ručno sa priključenog telefona što vam omogućava da sa primaocem razgovarate pre slanja faksa.

I dokumente sa računara možete slati kao faksove, a da ih prethodno ne odštampate.



#### Saznajte više!

Pogledajte vodič za korisnike za više informacija o sledećim temama:



- Slanje faksa pomoću biranja sa praćenjem
- Slanje faksa sa računara
- Slanje faksa iz memorije
- Planiranje kasnijeg slanja faksa
- Slanje faksa većem broju primalaca

Za informacije o pronalazačenju vodiča za korisnike pogledajte „Gde se nalazi vodič za korisnike?“ na stranici 56.

#### *Da biste poslali faks putem kontrolne table štampača*

1. Postavite dokument odštampanom stranom nadole u prednji desni ugao stakla skenera ili odštampanom stranom nagore u mehanizam za automatsko ubacivanje dokumenata (ADF).
2. Na početnom ekranu pritisnite dugme desno od stavke **Fax** (Faks).
3. Unesite broj faksa putem tastature.  
 **Savet:** Da biste dodali pauzu u broj faksa koji unosite, pritisnite \* dok se na ekranu ne pojavi crtica (-).
4. Pritisnite dugme desno od stavke **Start Fax** (Pokreni faks), a zatim pritisnite dugme desno od stavke **Black** (Crno) ili **Color** (U boji).  
 **Savet:** Ako primalac prijavi probleme sa kvalitetom faksa koji ste poslali, možete pokušati da promenite rezoluciju ili kontrast faksa.

#### *Slanje faksa sa telefonskog priključka*

1. Postavite dokument odštampanom stranom nadole u prednji desni ugao stakla skenera ili odštampanom stranom nagore u ADF.
2. Na početnom ekranu pritisnite dugme desno od stavke **Fax** (Faks).
3. Izaberite broj pomoću tastature na telefonu koji je povezan sa štampačem.  
 **Napomena:** Pri ručnom slanju faksa nemojte koristiti tastaturu na kontrolnoj tabli štampača. Za biranje broja primaoca morate koristiti tastaturu na telefonu.
4. Ako primalac odgovori na telefon, možete se uključiti u razgovor pre nego što pošaljete faks.  
 **Napomena:** Ako mašina za faks odgovori na poziv, čućete tonove za faks sa mašine za prijem faksova. Pređite na sledeći korak da biste preneli faks.
5. Kada budete spremni da pošaljete faks, pritisnite dugme desno od stavke **OK** (U redu), a zatim pritisnite dugme desno od stavke **Black** (Crno) ili **Color** (U boji).  
Ako ste razgovarali sa primaocem pre slanja faksa, obavestite ga da treba da pritisne dugme **Start** (Pokreni) na mašini za faks kada čuje tonove za faks. Tokom prenosa faksa sa telefonske linije se ne čuje ništa. U tom trenutku možete da spustite slušalicu. Ako želite da nastavite razgovor sa primaocem, ostanite na vezi dok se prenos faksa ne dovrši.

## Prijem faksova

Faksove možete primati automatski ili ručno.

 **Napomena:** Ako primite faks veličine legal ili veći, a štampač nije podešen tako da koristi papir veličine legal, štampač smanjuje faks tako da se uklopi na papir koji je ubačen. Ako ste onemogućili funkciju „Automatic Reduction“ (Automatsko smanjivanje), štampač štampa faks na dve stranice.

Ako vam tokom kopiranja dokumenta stigne faks, on se čuva u memoriji štampača dok se kopiranje ne završi. Zbog toga može biti smanjen broj stranica faksa koje je moguće uskladištiti u memoriji.

### Saznajte više!

Pogledajte vodič za korisnike za više informacija o sledećim temama:

- Ponovno štampanje primljenih faksova iz memorije
- Anкета za prijem faksa
- Prosleđivanje faksa na drugi broj
- Podešavanje veličine papira za primljene faksove
- Podešavanje automatskog smanjivanja za dolazne faksove
- Blokiranje neželjenih brojeva faksa

Za informacije o pronalazačenju vodiča za korisnike pogledajte „Gde se nalazi vodič za korisnike?“ na stranici 56.

## Automatski prijem faksa

Ako na kontrolnoj tabli štampača uključite opciju **Auto Answer** (Automatski odgovor) (podrazumevana postavka), štampač automatski odgovara na dolazne pozive i prima faksove posle određenog broja zvonjenja navedenog u okviru postavke **Rings to Answer** (Broj zvonjenja pre odgovora). Za informacije o konfigurisanju ove postavke pogledajte „3. korak: konfigurisanje postavki faksa“ na stranici 64.

### Faksovi i usluga govorne pošte

Ako se pretplatite na uslugu govorne pošte na istoj telefonskoj liniji koju ćete koristiti za faksove, ne možete automatski da primite faksove. Umesto toga, isključite postavku „Auto Answer“ (Automatski odgovor) da biste faksove mogli ručno da primite. Obavezno pokrenite ručni prijem faksa pre nego što govorna pošta preuzme liniju.

Ako umesto toga želite da primite faksove automatski, obratite se preduzeću za telekomunikacije da biste se pretplatili na uslugu dodeljivanja melodije ili da biste nabavili odvojenu telefonsku liniju za slanje faksa.

## Ručni prijem faksa

Dok ste na telefonu, osoba sa kojom razgovarate može da vam pošalje faks dok ste na vezi (zove se „ručno slanje faksa“).

Faksove možete ručno da primite sa telefona koji je povezan sa štampačem (putem porta **2-EXT**) ili telefona koji je na istoj telefonskoj liniji (ali nije direktno povezan sa štampačem).

1. Uverite se da je štampač uključen i da u glavnom ležištu ima papira.
2. Uklonite originale iz ležišta mehanizma za ubacivanje dokumenata.
3. Podesite postavku **Rings to Answer** (Broj zvonjenja pre odgovora) na veliki broj kako biste omogućili sebi da odgovorite na dolazni poziv pre štampača. Druga mogućnost je da isključite postavku **Auto Answer** (Automatski odgovor) tako da štampač ne odgovara automatski na dolazne pozive.
4. Ako ste trenutno u telefonskom razgovoru sa pošiljaocem, recite mu da pritisne dugme **Start** (Pokreni) na mašini za faks.
5. Kada čujete tonove za faks sa mašine za slanje faksova, uradite sledeće:
  - a. Na početnom ekranu na kontrolnoj tabli štampača pritisnite dugme desno od stavke **Fax** (Faks), pritisnite dugme desno od stavke **OK** (U redu), a zatim pritisnite dugme desno od stavke **Receive Fax Manually** (Ručni prijem faksa).
  - b. Kada štampač počne da prima faks, možete da spustite slušalicu ili ostanete na vezi. Tokom prenosa faksa sa telefonske linije se ne čuje ništa.



# Podešavanje i korišćenje faksa

## Ponovno štampanje primljenih faksova iz memorije

Ako uključite opciju **Backup Fax Reception** (Rezervna kopija faksa pri prijemu), primljeni faksovi se skladište u memoriji, bez obzira na to da li u štampaču postoji stanje greške.

 **Napomena:** Ako opciju **Backup Fax Reception** (Rezervna kopija faksa pri prijemu) postavite na vrednost **On Error Only** (Samo u slučaju greške), faksovi se neće skladištiti u memoriji ako štampač ostane bez mastila pri prijemu faksova.

 **Napomena:** Svi faksovi uskladišteni u memoriji se brišu iz memorije kada isključite napajanje. Za više informacija o korišćenju ove funkcije pogledajte vodič za korisnike. Za informacije o pronalaženju vodiča za korisnike pogledajte „Gde se nalazi vodič za korisnike?“ na stranici 56.

1. Uverite se da je papir ubačen u glavno ležište.
2. Na početnom ekranu na kontrolnoj tabli štampača pritisnite dugme  (Setup) (Podešavanje).
3. Pomoću dugmadi sa desne strane pomerite se do stavke **Fax Setup** (Podešavanje faksa) i izaberite je, izaberite stavku **Fax Tools** (Alatke za faks), a zatim izaberite stavku **Reprint Faxes in Memory** (Ponovo odštampaj faksove u memoriji).  
Faksovi se štampaju redosledom obrnutim od redosleda prijema, tj. poslednji primljeni faks se prvi štampa i tako dalje.
4. Ako želite da zaustavite ponovno štampanje faksova iz memorije, pritisnite dugme  (Cancel) (Otkazi).

## Rad sa izveštajima i evidencijama

Možete da odštampate nekoliko različitih tipova izveštaja o faksovima:

- Izveštaji o potvrdi faksa
- Izveštaji o grešci faksa
- Evidencija faksova
- Drugi izveštaji

Ovi izveštaji pružaju korisne informacije o sistemu štampača.

 **Napomena:** Takođe možete da vidite istoriju poziva na ekranu kontrolne table štampača. Da biste prikazali istoriju poziva, na početnom ekranu na kontrolnoj tabli štampača pritisnite dugme desno od stavke **Fax** (Faks), pritisnite dugme desno od stavke **Quick Contacts** (Brzi kontakti), a zatim se pomerite do stavke **Call History** (Istorija poziva) i izaberite je. Međutim, nije moguće odštampati ovu listu.

### Da biste odštampali izveštaj

1. Na početnom ekranu na kontrolnoj tabli štampača pritisnite dugme  (Setup) (Podešavanje).
2. Pomoću dugmadi sa desne strane pomerite se do stavke **Fax Setup** (Podešavanje faksa) i izaberite je, a zatim izaberite stavku **Fax Reports** (Izveštaji o faksovima).
3. Pomerite se do izveštaja o faksu koji želite da odštampate, a zatim pritisnite dugme sa desne strane stavke **OK** (U redu)

### Brisanje evidencije faksova

 **Napomena:** Brisanjem evidencije faksova brišu se i svi faksovi uskladišteni u memoriji.

1. Na početnom ekranu na kontrolnoj tabli štampača pritisnite dugme  (Setup) (Podešavanje).
2. Koristeći dugmad sa desne strane uradite nešto od sledećeg:
  - Pomerite se do stavke **Tools** (Alatke) i izaberite je.
  - ili -
  - Pomerite se do stavke **Fax Setup** (Podešavanje faksa) i izaberite je, a zatim izaberite stavku **Fax Tools** (Alatke za faks).
3. Pomerite se do stavke **Clear Fax Log** (Obriši evidenciju faksa) i izaberite je.

## Usluge faksa i digitalnog telefona

Veliki broj telefonskih preduzeća obezbeđuje klijentima usluge digitalnih telefona, kao što su sledeće:

- DSL: Usluga Digital subscriber line (DSL) putem lokalnog preduzeća za telekomunikacije. (DSL se možda zove ADSL u vašoj zemlji/regionu.)
- PBX: Telefonski sistem lokalne telefonske mreže (PBX)
- ISDN: Integrated Services Digital Network (ISDN)
- FoIP: Jeftina telefonska usluga koja vam omogućava slanje i prijem faksova pomoću štampača preko Interneta. Ovaj metod se naziva protokol za prenos faksa preko Interneta (Fax over Internet Protocol, FoIP). Za više informacija pogledajte vodič za korisnike.

HP štampači su posebno dizajnirani za upotrebu sa tradicionalnim uslugama analognog telefona. Ako se nalazite u okruženju sa digitalnim telefonima (na primer DSL/ADSL, PBX ili ISDN), možda ćete prilikom podešavanja štampača za rad sa faksovima morati da koristite filtere ili konvertere za konvertovanje digitalnog signala u analogni.



**Napomena:** HP ne garantuje da će štampač biti kompatibilan sa svim linijama ili dobavljačima digitalnih usluga, u svim digitalnim okruženjima ili sa svim konverterima digitalnog u analogni signal. Obratite se preduzeću za telekomunikacije da biste utvrdili koje opcije podešavanja su dostupne za njihove usluge za linije.

# Podešavanje bežične (802.11) komunikacije



Dovršite sledeće korake navedenim redosledom da biste uspostavili bežičnu vezu sa štampačem.



**Napomena:** Ovaj odeljak se odnosi samo na HP Deskjet Ink Advantage 4625 seriju e-višenamenskih štampača.

## 1. korak: instalacija softvera za štampač

Da biste podesili bežičnu vezu, pokrenite instalacioni program sa CD-a sa HP softverom koji ste dobili uz štampač. Instalacioni program instalira softver i kreira bežičnu vezu.

 **Napomena:** Pre podešavanja bežične komunikacije, uverite se da je podešen hardver štampača. Za više informacije pogledajte poster o podešavanju koji ste dobili uz štampač ili uputstva na ekranu kontrolne table štampača.

Sledite uputstva za svoj operativni sistem.

1. Stavite CD sa HP softverom u računar i sledite uputstva na ekranu.



**Napomena:** Ako softver zaštitnog zida na računaru prikazuje poruke tokom instalacije, izaberite opciju „uvek dozvoli“ u porukama. Izborom ove opcije dozvoljavate softveru da se uspešno instalira na računar.

2. Sledite uputstva za svoj operativni sistem.

- **Windows:** Kada budete upitani, izaberite stavku **Network (Ethernet/Wireless)** (Mreža (Ethernet/bežična)) i sledite uputstva na ekranu.

- **Mac OS X:** Kliknite dvaput na ikonu **HP Installer** (HP instalacioni program) na CD-u sa softverom i sledite uputstva na ekranu.

3. Ako budete upitani, unesite ime i lozinku bežične mreže.

### ? Koji su moji ime i lozinka bežične mreže?

Dok instalirate softver, od vas će biti zatraženo da unesete ime bežične mreže (naziva se i „SSID“) i lozinku bežične mreže:

- Ime bežične mreže predstavlja ime vaše bežične mreže.
- U zavisnosti od potrebnog nivoa bezbednosti, bežična mreža može koristiti WPA ključ ili WEP frazu za prolaz.

Ako nakon podešavanja bežične mreže niste promenili ime bežične mreže ili lozinku bežične mreže, ponekad ih možete pronaći na zadnjoj ili bočnoj strani bežičnog rutera.

Pored toga, ako koristite računar koji radi pod operativnim sistemom Windows, HP obezbeđuje alatku koja se zove „HP Home Network Diagnostic Utility“ (HP uslužni program za dijagnostikovanje kućne mreže) i koja vam može pomoći da preuzmete ove informacije za neke sisteme. Da biste koristili ovu alatku, posetite

lokaciju HP Wireless Printing Center ([www.hp.com/go/wirelessprinting](http://www.hp.com/go/wirelessprinting)) i izaberite stavku **Network Diagnostic Utility** (Uslužni program za dijagnostikovanje mreže) u odeljku **Quick Links** (Brze veze). (Ova alatka trenutno možda nije dostupna na svim jezicima.)

Ako ne možete da pronađete ime i lozinku bežične mreže odnosno ako ne možete da zapamtite ove informacije, pogledajte dokumentaciju koju ste dobili uz računar ili bežični ruter. Ako i dalje ne možete da pronađete ove informacije, obratite se administratoru mreže ili osobi koja je podesila bežičnu mrežu.

Za više informacija o tipovima mrežnih veza, imenu bežične mreže i lozinci bežične mreže (WPA fraza za prolaz, WEP ključ) pogledajte vodič za korisnike.

# Podešavanje bežične (802.11) komunikacije

## 2. korak: testiranje bežične veze

Da biste testirali bežičnu vezu i uverili se da ispravno radi, dovršite sledeće korake:

1. Uverite se da je štampač uključen i da u ležištu ima papira.
2. Na kontrolnoj tabli štampača pritisnite dugme **(W)** (Wireless) (Bežično).
3. Koristeći dugmad sa desne strane, pomerite se na stavku **Print Reports** (Odštampaj izveštaje) i izaberite je, a zatim izaberite stavku **Wireless Test Report** (Izveštaj o testiranju bežične mreže).

Štampač štampa izveštaj sa rezultatima testiranja. Ako testiranje ne uspe, pregledajte izveštaj za informacije o tome kako da ispravite problem i ponovo pokrenite testiranje.

Za dodatne informacije o rešavanju problema pogledajte „Problemi sa podešavanjem bežične (802.11) mreže“ na stranici 75.

## Promena tipa veze

Kada instalirate HP softver i povežete štampač sa računarem ili mrežom, možete da promenite tip veze.

- Da biste bežičnu vezu promenili u USB vezu, povežite USB kabl sa štampačem.
- Da biste USB vezu promenili u bežičnu vezu, sledite uputstva za svoj operativni sistem.

### Windows

1. Na radnoj površini računara kliknite na dugme **Start**, izaberite stavku **Programs** (Programi) ili **All Programs** (Svi programi), izaberite stavku **HP**, izaberite ime štampača i izaberite stavku **Printer Setup & Software** (Podešavanje štampača i softver).
2. Izaberite stavku **Convert a USB connected printer to wireless** (Konvertuj štampač povezan putem USB kabla u bežičnu vezu).
3. Pratite uputstva na ekranu da biste dovršili podešavanje.

### Mac OS X

1. Otvorite HP Utility. (HP Utility se nalazi u fascikli **Hewlett-Packard** u okviru fascikle **Applications** (Aplikacije) na najvišem nivou čvrstog diska.)
2. Na traci sa alatkama izaberite stavku **Applications** (Aplikacije).
3. Kliknite dvaput na stavku **HP Setup Assistant** i pratite uputstva na ekranu.

# Rešavanje problema sa podešavanjem



Sledeći odeljci pružaju pomoć za probleme koje možete imati pri podešavanju štampača.

Ako vam je potrebna dodatna pomoć, pogledajte vodič za korisnike. Za informacije o pronalazenju vodiča za korisnike pogledajte „Gde se nalazi vodič za korisnike?“ na stranici 56.

## Problemi pri podešavanju štampača

- Uverite se da ste uklonili sve trake za pakovanje i materijal sa spoljne i unutrašnje strane štampača.
- Uverite se da pri prvom podešavanju štampača koristite kertridže za PODEŠAVANJE koje ste dobili uz štampač.
- Uverite se da ste u štampač stavili običan beli nekorišćeni papir veličine A4 ili letter (21,6x27,9 cm).
- Uverite se da su svi kablovi i provodnici koje koristite u dobrom stanju.
- Uverite se da ste čvrsto povezali kabl za napajanje i da izvor napajanja pravilno radi.
- Uverite se da lampica  (Power) (Napajanje) svetli i da ne trepće. Kada se štampač prvi put uključi, potrebno je oko 45 sekundi da se zagreje.
- Uverite se da štampač prikazuje početni ekran i da nijedna druga lampica na kontrolnoj tabli štampača ne svetli ili ne trepće.
- Uverite se da ste pravilno stavili papir u ležište i da papir nije zaglavljnjen u štampaču.
- Uverite se da ste pravilno zatvorili sve reze i poklopce.

### Kako da instaliram vodič za korisnike?

U zavisnosti od opcije koju izaberete pri instalaciji HP softvera, vodič za korisnike možda neće biti instaliran na računaru.

Da biste instalirali vodič za korisnike, dovršite sledeće korake:

1. Umetnite CD sa softverom koji ste dobili uz štampač u računar i sledite uputstva na ekranu.
2. Na ekranu na kojem je prikazan preporučeni softver izaberite opciju za svoj operativni sistem:
  - **Windows:** Izaberite opciju koja u imenu ima reč „Help“ (Pomoć).
  - **Mac OS X:** Izaberite opciju **HP Recommended Software** (HP preporučeni softver).
3. Sledite uputstva na ekranu da biste završili instalaciju vodiča za korisnike.

**Savet:** Ako ne možete da pronađete CD sa HP softverom ili ako vaš računar nema CD ili DVD disk jedinicu, možete da preuzmete HP softver sa HP Veb lokacije za podršku ([www.hp.com/go/customercare](http://www.hp.com/go/customercare)). Na ovoj Veb lokaciji potražite štampač i izaberite stavku **Software & Driver Downloads** (Preuzimanja softvera i upravljačkih programa). Izaberite operativni sistem, izaberite opciju za preuzimanja upravljačkih programa, a zatim izaberite opciju u čijem imenu stoji „Full Feature Software and Drivers“ (Softver i upravljački programi sa svim funkcijama).



## Problemi sa instalacijom softvera

- Pre instaliranja softvera, uverite se da su svi ostali programi zatvoreni.
- Ako koristite računar koji radi pod operativnim sistemom Windows, uverite se da navodite ispravnu oznaku disk jedinice ukoliko računar ne prepoznaje putanju do CD disk jedinice koju otkucate.
- Ako računar ne može da prepozna CD sa HP softverom u CD disk jedinici, potražite oštećenje na CD-u sa HP softverom. HP softver možete da preuzmete i sa HP Veb lokacije ([www.hp.com/go/customercare](http://www.hp.com/go/customercare)).
- Ako koristite računar koji radi pod operativnim sistemom Windows i povezujete se pomoću USB kabla, uverite se da USB disk jedinice nisu onemogućene u alatki „Windows Device Manager“ (Windows upravljaču uređajima).

## Problemi sa podešavanjem faksa

Ovaj odeljak sadrži informacije o rešavanju problema koje možete imati pri podešavanju faksa za štampač.

 **Napomena:** Ako štampač nije ispravno podešen za slanje faksova, može doći do problema prilikom slanja, prijema faksova ili oboje.

Ako imate problema sa slanjem faksova, možete odštampati izveštaj o testiranju faksa da biste proverili status štampača. Test neće uspeti ako štampač nije ispravno podešen za slanje faksova. Izvršite ovo testiranje kada dovršite podešavanje štampača za slanje faksa. Za više informacija pogledajte „2. korak: testiranje podešavanja faksa“ na stranici 64.

### 1. korak: provera podešavanja štampača

Proverite status štampača i uverite se da je pravilno podešen za slanje faksova. Za više informacija pogledajte „Podešavanje i korišćenje faksa“ na stranici 61.

 **Savet:** Ako dobijete grešku u komunikaciji faksa koja uključuje kôd greške, objašnjenje o kodu greške možete pronaći na HP Veb lokaciji za podršku ([www.hp.com/go/customercare](http://www.hp.com/go/customercare)). Ako budete upitani, odaberite zemlju/region, a zatim u polju „Search“ (Pretraga) otkucajte termin „fax error codes“ (kodovi grešaka faksa).

Ako probleme ne možete da rešite pomoću predloga navedenih u okviru testiranja faksa, pređite na 2. korak.

### 2. korak: provera liste mogućih problema

Ako ste pokrenuli testiranje faksa, ali i dalje imate problema pri podešavanju faksa, proverite sledeću listu mogućih problema i rešenja:

## Štampač ima problema sa slanjem i prijemom faksova

- Uverite se da koristite telefonski kabl ili adapter koji ste dobili uz štampač. (Ako ne koristite ovaj telefonski kabl ili adapter, na ekranu uvek može biti prikazano „Phone Off Hook“ (Telefon neaktivan).)
- Uverite se da telefonski priključci (telefoni koji su na istoj telefonskoj liniji, ali nisu povezani sa štampačem) ili druga oprema nisu u upotrebi ili neaktivni. Na primer, ne možete koristiti štampač za slanje faksova ako je telefonski priključak neaktivan ili ako koristite računarski pozivni modem za slanje e-pošte ili pristup Internetu.
- Ako koristite telefonski razdelnik, razdelnik može izazvati probleme sa slanjem faksova. Pokušajte da povežete štampač direktno sa telefonskom utičnicom u zidu.
- Uverite se da je jedan kraj telefonskog kabla povezan sa telefonskom utičnicom u zidu, a drugi kraj sa portom koji ima oznaku „1-LINE“ na zadnjoj strani štampača.
- Pokušajte da telefon koji radi direktno povežete sa utičnicom u zidu i proverite da li postoji pozivni ton. Ako ne čujete pozivni ton, obratite se preduzeću za telekomunikacije kako bi proverili liniju.
- Uverite se da ste povezali štampač sa analognom telefonskom linijom ili ne možete slati ili primati faksove. Da biste proverili da li je vaša telefonska linija digitalna, povežite regularni analogni telefon sa linijom i poslušajte pozivni ton. Ako ne zvuči kao uobičajeni pozivni ton, moguće je da je telefonska linija podešena za digitalne telefone. Povežite štampač sa analognom telefonskom linijom i pokušajte da pošaljete ili primite faks.
- Proverite kvalitet zvuka telefonske linije uključivanjem telefona u telefonsku utičnicu u zidu i oslušivanjem da li postoji krčanje ili drugi šumovi. Telefonske linije sa lošim kvalitetom zvuka (šum) mogu izazvati probleme sa slanjem faksova. Ako čujete šum, isključite „Error Correction Mode“ (Režim ispravke greške) (ECM) i pokušajte ponovo da pošaljete faks.
- Ako koristite DSL/ADSL uslugu, uverite se da imate povezani DSL/ADSL filter. Bez filtera ne možete uspešno da šaljete faks.
- Ako koristite IPBX ili ISDN konverter/terminalni adapter, uverite se da je štampač povezan sa odgovarajućim portom i da je terminalni adapter postavljen na ispravni tip prekidača za vašu zemlju/region.
- Ako koristite uslugu Fax over IP, pokušajte da koristite sporiju brzinu veze. Ako ovo ne funkcioniše, obratite se sektoru podrške za uslugu Fax over IP.

## Štampač može da šalje faksove, ali ne može da ih prima

- Ako ne koristite uslugu dodeljivanja melodije, proverite da li je funkcija „Distinctive Ring“ (Dodeljivanje melodije) na štampaču podešena na vrednost „All Rings“ (Sve melodije).
- Ako je funkcija „Auto Answer“ (Automatski odgovor) podešena na vrednost „Off“ (Isključeno) ili ako se pretplatite na uslugu govorne pošte na istoj telefonskoj liniji koju ćete koristiti za faksove, faksove možete da primite samo ručno.
- Ako imate računarski pozivni modem na istoj telefonskoj liniji sa štampačem, uverite se da softver koji ste dobili uz modem nije podešen na automatski prijem faksova.
- Ako imate sekretaricu na istoj telefonskoj liniji sa štampačem:
  - Proverite da li sekretarica radi ispravno.
  - Uverite se da je štampač podešen za automatski prijem faksova.
- Uverite se da je postavka „Rings to Answer“ (Broj zvonjenja pre odgovora) podešena na veći broj zvonjenja nego sekretarica.
- Isključite sekretaricu i pokušajte da primite faks.
- Snimate poruku koja traje otprilike 10 sekundi. Govorite sporije i tiho prilikom snimanja poruke. Ostavite barem 5 sekundi tišine na kraju govorne poruke.
- Ostala oprema koja koristi istu telefonsku liniju može izazvati neuspeh testiranja faksa. Možete isključiti sve ostale uređaje i ponovo pokrenuti testiranje. Ako testiranje otkrivanja pozivnog tona bude uspešno, neka druga oprema izaziva probleme. Pokušajte da ih dodate jedan po jedan i ponovo pokrenete testiranje svaki put, sve dok ne identifikujete koji deo opreme izaziva problem.

# Rešavanje problema sa podešavanjem

## Štampač ne može da šalje faksove, ali može da ih prima

- Štampač prebrzo ili prerano poziva brojeve. Možda ćete morati da umetnete neke pauze u redosled brojeva. Na primer, ako morate da pristupite izlaznoj liniji pre pozivanja telefonskog broja, umetnite pauzu prateći broj za pristup. Ako je vaš broj 95555555, a 9 pristupa izlaznoj liniji, možda ćete morati da umetnete pauze na sledeći način: 9-555-5555. Da biste uneli pauzu u broj faksa koji kucate, pritisnite dugme \* više puta, dok se na ekranu ne pojavi crtica (-).
- Ako imate problema sa ručnim slanjem faksa sa telefona koji je direktno povezan sa štampačem i ako ste iz sledećih zemalja/regiona, za slanje morate koristiti tastaturu na telefonu:

Argentina	Australija
Brazil	Kanada
Čile	Kina
Kolumbija	Grčka
Indija	Indonezija
Irska	Japan
Koreja	Latinska Amerika
Malezija	Meksiko
Filipini	Poljska
Portugalija	Rusija
Saudijska Arabija	Singapur
Španija	Tajvan
Tajland	SAD
Venecuela	Vijetnam

## Problemi sa podešavanjem bežične (802.11) mreže

 **Napomena:** Ovaj odeljak se odnosi samo na HP Deskjet Ink Advantage 4625 seriju e-višenamenskih štampača.

Ovaj odeljak pruža informacije o rešavanju problema na koje možete naići prilikom povezivanja štampača sa bežičnom mrežom.

Sledite ova uputstva navedenim redosledom.

 **Napomena:** Ako i dalje nailazite na probleme, pogledajte informacije o rešavanju problema u vodiču za korisnike. (Za informacije o pronalazenju vodiča za korisnike pogledajte „Gde se nalazi vodič za korisnike?“ na stranici 56.) Druga mogućnost je da posetite lokaciju HP Wireless Printing Center ([www.hp.com/go/wirelessprinting](http://www.hp.com/go/wirelessprinting)).

### Posle rešavanja problema...

Pošto rešite sve probleme i uspešno povežete štampač sa bežičnom mrežom, dovršite sledeće korake za operativni sistem:

#### Windows

1. Na radnoj površini računara kliknite na dugme **Start**, izaberite stavku **Programs** (Programi) ili **All Programs** (Svi programi), izaberite stavku **HP**, izaberite ime štampača i izaberite stavku **Printer Setup & Software** (Podešavanje štampača i softver).
2. Izaberite stavku **Connect a new printer** (Poveži novi štampač) i izaberite tip veze koji želite da koristite.

#### Mac OS X

1. Otvorite HP Utility. (HP Utility se nalazi u fascikli **Hewlett-Packard** u okviru fascikle **Applications** (Aplikacije) na najvišem nivou čvrstog diska.)
2. Na HP Utility traci sa alatkama kliknite na ikonu **Applications** (Aplikacije), kliknite dvaput na stavku **HP Setup Assistant**, a zatim pratite uputstva na ekranu.

# Rešavanje problema sa podešavanjem

## 1. korak: provera da li je uključena lampica bežične mreže (802.11)

Ako plava lampica na štampaču blizu dugmeta za bežičnu mrežu ne svetli, mogućnosti bežičnog povezivanja možda nisu uključene.

Da biste uključili bežičnu mrežu, pritisnite dugme (W) (Wireless) (Bežično) na kontrolnoj tabli štampača. Ako na listi vidite opciju **Wireless is Off** (Bežična

mreža je isključena), koristeći dugmad sa desne strane izaberite stavku **Wireless Settings** (Postavke bežične mreže), izaberite stavku **Wireless: On/Off** (Bežična mreža: uključena /isključena), a zatim izaberite opciju **On** (Uključena).

## 2. korak. Provera da je računar povezan sa mrežom

Uverite se da je računar povezan sa bežičnom mrežom. Ako računar nije povezan sa mrežom, ne možete koristiti štampač preko mreže. Ako ne možete da povežete računar sa mrežom, obratite se osobi

koja podešava mrežu ili proizvođaču rutera pošto možda postoji hardverski problem sa ruterom ili računarnom.

## 3. korak. Ponovno pokretanje komponenti bežične mreže

Isključite ruter i štampač, a zatim ih uključite ovim redosledom: prvo ruter, a zatim štampač. Ako i dalje ne možete da se povežete, isključite ruter, štampač i računar, a zatim ih ponovo uključite ovim

redosledom: prvo ruter, zatim štampač, a na kraju računar. Ponekad, isključivanje napajanja i ponovno uključivanje otklanja problem u vezi sa mrežnom komunikacijom.

## 4. korak. Pokretanje izveštaja o testiranju bežične mreže

Radi rešavanja problema u vezi sa bežičnim umrežavanjem pokrenite izveštaj o testiranju bežične mreže.

Za više informacija pogledajte „2. korak: testiranje bežične veze“ na stranici 71.

 **Savet:** Ako izveštaj o testiranju bežične mreže pokazuje da je signal slab, pokušajte da premestite štampač bliže bežičnom ruteru.

### Umanjivanje smetnji

Sledeći saveti vam mogu pomoći da umanjite mogućnost pojavljivanja smetnji na bežičnoj mreži:

- Držite bežične uređaje udaljene od velikih metalnih objekata, kao što su ormarići za arhiviranje i drugih elektromagnetnih uređaja, kao što su mikrotalasne pećnice i bežični telefoni zato što ovi objekti mogu ometati radio signale.
- Držite bežične uređaje udaljene od velikih zidnih struktura i drugih građevina zato što ovi objekti mogu apsorbovati radio talase i smanjiti jačinu signala.
- Postavite pristupnu tačku ili bežični ruter na centralnoj lokaciji u vidokrugu sa bežičnim uređajima na mreži.
- Neka svi bežični uređaji na mreži budu u istom opsegu.

## 5. korak. Provera da računar nije povezan sa mrežom preko virtuelne privatne mreže (VPN)

Virtuelna privatna mreža (VPN) je računarska mreža koja koristi Internet za pružanje daljinske, bezbedne mreže do mreže neke organizacije. Međutim, većina VPN usluga ne dozvoljava da pristupite lokalnim uređajima (kao što je štampač) na lokalnoj mreži dok je računar povezan sa VPN uslugom.

Da biste izvršili povezivanje sa štampačem, prekinite vezu sa VPN uslugom.

 **Savet:** Da biste koristili štampač dok ste povezani sa VPN uslugom, možete povezati štampač sa računarom pomoću USB kabla. Štampač istovremeno koristi USB i mrežne veze.

Za više informacija obratite se administratoru mreže ili osobi koja je podesila bežičnu mrežu.

## Problemi pri korišćenju usluge HP ePrint

 **Napomena:** Ovaj odeljak se odnosi samo na HP Deskjet Ink Advantage 4625 seriju e-višenamenskih štampača.

Ako imate probleme sa korišćenjem usluge HP ePrint, proverite sledeće:

- Uverite se da je štampač povezan sa Internetom preko bežične veze.

 **Napomena:** Nije moguće koristiti ove Veb funkcije ako je štampač povezan pomoću USB kabla.

- Uverite se da su na štampaču instalirane najnovije ispravke proizvoda. Za više informacija pogledajte „Ažuriranje štampača“ na stranici 60.

 **Napomena:** Ako se za štampač zahteva obavezna ispravka, usluga HP ePrint će biti isključena i neće biti dostupna dok se ispravka ne instalira. Kada se ispravka instalira, ponovo podesite HP ePrint. Za više informacija pogledajte „Podešavanje usluge HP ePrint“ na stranici 58.

- Uverite se da je usluga HP ePrint omogućena na štampaču. Za više informacija pogledajte „Podešavanje usluge HP ePrint“ na stranici 58.
- ePrint server ne prihvata zadatke za štampanje putem e-pošte ako je više e-adresa uključeno u polja „To“ (Za) ili „Cc“. Unesite samo e-adresu HP štampača u polje „To“ (Za). Ne unosite dodatne e-adrese u ostala polja.

- Uverite se da šaljete dokumente koji ispunjavaju HP ePrint zahteve. Za više informacija pogledajte „Uputstva za HP ePrint“ na stranici 59.
- Ako mreža koristi proxy postavke prilikom povezivanja sa Internetom, uverite se da su proxy postavke koje unosite važeće:
  - Proverite postavke koje koristi Veb pregledač koji koristite (na primer Internet Explorer, Firefox ili Safari).
  - Ako vaš proxy server zahteva korisničko ime i lozinku, uverite se da su ove informacije ispravno unete.
  - Proverite sa IT administratorom ili osobom koja je podesila vaš zaštitni zid.

Ako su proxy postavke koje koristi vaš zaštitni zid promenjene, morate ažurirati ove postavke na kontrolnoj tabli štampača ili ugrađenom Veb serveru (EWS). Ako ove postavke nisu ažurirane, nećete moći da koristite HP ePrint.

Za više informacija pogledajte „Podešavanje usluge HP ePrint“ na stranici 58.

 **Savet:** Za dodatnu pomoć u vezi sa podešavanjem i korišćenjem usluge HP ePrint posetite [www.eprintcenter.com](http://www.eprintcenter.com).

# Korišćenje ugrađenog Veb servera (EWS)

 **Napomena:** Ovaj odeljak se odnosi samo na HP Deskjet Ink Advantage 4625 seriju e-višenamenskih štampača.

Kada se štampač poveže sa mrežom, možete koristiti početnu stranicu štampača (ugrađeni Veb server ili EWS) za prikaz informacija o statusu, promenu postavki i upravljanje njime sa računara. Nije potrebno da na računaru instalirate ili konfigurirate nikakav specijalni softver.

 **Napomena:** EWS možete da otvorite i koristite i kada niste povezani sa Internetom, iako neke funkcije neće biti dostupne.

Za više informacija o EWS-u pogledajte vodič za korisnike. Za informacije o pronalaženju vodiča za korisnike pogledajte „Gde se nalazi vodič za korisnike?“ na stranici 56.

## Da biste otvorili EWS

1. Nabavite IP adresu ili ime hosta za štampač.
  - a. Pritisnite dugme  (Wireless) (Bežično) na kontrolnoj tabli štampača.
  - b. Koristeći dugmad sa desne strane pomerite se do stavke **View Wireless Summary** (Prikaži rezime bežične mreže) i izaberite je.

2. U podržanom Veb pregledaču na računaru otkucajte IP adresu ili ime hosta dodeljeno štampaču.

Na primer, ako je IP adresa 123.123.123.123, otkucajte sledeću adresu u Veb pregledač:

http://123.123.123.123.

 **Savet:** Kada otvorite EWS, možete ga obeležiti kako biste mogli brzo da se vratite na njega.

 **Savet:** Ako koristite Veb pregledač Safari u operativnom sistemu Mac OS X, možete koristiti i Bonjour obeleživač da biste otvorili EWS bez otkucavanja IP adrese. Da biste koristili Bonjour obeleživač, otvorite Safari i u meniju **Safari** izaberite stavku **Preferences** (Željene opcije). Na kartici **Bookmarks** (Obeleživači), u odeljku **Bookmarks bar** (Traka obeleživača) izaberite stavku **Include Bonjour** (Uključi Bonjour) i zatvorite prozor. Kliknite na **Bonjour** obeleživač i izaberite svoj umreženi štampač da biste otvorili EWS.

# HP izjava o ograničenoj garanciji

## Hewlett-Packard izjava o ograničenoj garanciji

HP proizvod	Trajanje ograničene garancije
Softverski mediji	90 dana
Štampač	1 godina
Kertridži za štampanje ili kertridži sa mastilom	Dok se ne istroši HP mastilo ili dostigne datum „kraj garancije“ odštampan na kertridžu, šta god da se prvo dogodi. Ova garancija ne obuhvata HP proizvode sa mastilom koji su ponovo punjeni, prerađivani, obnavljani, nepravilno korišćeni ili neovlašćeno izmenjeni.
Glave štampača (primenjuje se samo na proizvode sa glavama štampača koje korisnik može zameniti)	1 godina
Pribor	1 godina ukoliko nije drugačije navedeno

### A. Produženje ograničene garancije

- Hewlett-Packard (HP) garantuje krajnjem korisniku da gorenavedeni HP proizvodi neće imati oštećenja materijala ili izrade u gorenavedenom roku, koji za kupca počinje od datuma kupovine.
- Za softverske proizvode ograničena garancija preduzeća HP se primenjuje samo na nemogućnost izvršavanja programskih uputstava. HP ne garantuje da će rad bilo kog proizvoda biti bez prekida ili grešaka.
- Ograničena garancija preduzeća HP obuhvata samo ona oštećenja koja nastaju kao rezultat normalne upotrebe proizvoda i ne obuhvata druge probleme, uključujući one koji su nastali kao rezultat:
  - Neodgovarajućeg održavanja ili izmene;
  - Softvera, medija, delova ili pribora koje HP ne isporučuje ili podržava;
  - Rada koji je izvan specifikacija proizvoda;
  - Neovlašćene izmene ili nepravilne upotrebe.
- Za HP štampače, upotreba kertridža koji nije proizvelo preduzeće HP ili dopunjenog kertridža ne utiče na garanciju za korisnika niti ugovor HP podrške sa korisnikom. Međutim, ako se otkazivanje ili oštećenje štampača može pripisati upotrebi kertridža koji nije proizvelo preduzeće HP, upotrebi dopunjenog kertridža ili kertridža sa mastilom kojem je istekao rok, HP će naplatiti standardno vreme i troškove materijala za servisiranje štampača zbog određene greške ili oštećenja.
- Ako HP dobije, tokom važećeg perioda garancije, obaveštenje o oštećenju nekog proizvoda koji je obuhvaćen garancijom preduzeća HP, HP će po sopstvenom nađenju popraviti ili zameniti proizvod.
- Ako HP ne može da popravi ili zameni oštećeni proizvod koji je obuhvaćen garancijom preduzeća HP, HP će u razumnom vremenskom roku – od trenutka obaveštenja o oštećenju – refundirati kupovnu cenu proizvoda.
- HP neće imati obavezu da izvrši popravku, zamenu ili refundaciju dok korisnik ne vrati oštećeni proizvod preduzeću HP.
- Svaki zamenski proizvod može biti nov ili poput novog, pod uslovom da poseduje istu funkcionalnost kao i proizvod koji se zamenjuje.
- HP proizvodi mogu sadržati prerađene delove, komponente ili materijale koji su po performansama jednaki novima.
- HP izjava o ograničenoj garanciji važi u svim zemljama u kojima HP distribuira HP proizvod pokriven garancijom. Ugovori za dodatne usluge garancije, na primer servis na lokaciji, mogu biti dostupni od strane ovlašćenog HP centra za usluge u zemljama u kojima HP ili ovlašćeni uvoznik isporučuju proizvod.

### B. Ograničenja garancije

U MERI U KOJOJ JE TO DOZVOLJENO LOKALNIM ZAKONOM, HP NI NJEGOVI NEZAVISNI DOBAVLJAČI NE DAJU DRUGE GARANCIJE NI USLOVE, IZRIČITE ILI PODRAZUMEVANE GARANCIJE ILI USLOVE ZA MOGUĆNOST PRODAJE, ZADOVOLJAVAJUĆI KVALITET I POGODNOSTI ZA ODREĐENU SVRHU.

### C. Ograničenja odgovornosti

- U meri u kojoj je to dozvoljeno lokalnim zakonom, pravni lekovi navedeni u ovoj izjavi predstavljaju jedine i isključive pravne lekove za kupca.
- U MERI U KOJOJ JE TO DOZVOLJENO LOKALNIM ZAKONOM, ISKLJUČUJUĆI OBAVEZE POSEBNO NAVEDENE U OVOJ IZJAVI, NI U KOM SLUČAJU HP NI NJEGOVI NEZAVISNI DOBAVLJAČI NEĆE BITI ODGOVORNI ZA DIREKTNU, INDIREKTNU, POSEBNU, SLUČAJNU ILI POSLEDIČNU ŠTETU, BILO DA SE TO ZASNIVA NA UGOVORU, DELIKTU ILI BILO KOJOJ DRUGOJ PRAVNOJ TEORIJI I BEZ OBZIRA NA TO DA LI JE MOGUĆNOST TAKVE ŠTETE SAOPŠTENA.

### D. Lokalni zakon

- Ova izjava o garanciji pruža kupcu određena zakonska prava. Kupac može imati i druga prava koja se u SAD razlikuju u zavisnosti od države, odnosno od pokrajine (u Kanadi) ili u zavisnosti od zemlje bilo gde u svetu.
- U meri u kojoj ova izjava o garanciji nije usklađena sa lokalnim zakonom, ova izjava o garanciji će biti preinačena u cilju usklađenosti sa lokalnim zakonom. U okviru lokalnog zakona, određena odricanja i ograničenja ove izjave o garanciji možda se neće odnositi na kupca. Na primer, neke države u SAD, kao i neke vlade izvan SAD (uključujući pokrajine u Kanadi) mogu:
  - Sprečiti odricanja i ograničenja u ovoj izjavi od ograničavanja ustavnih prava potrošača (npr. Ujedinjeno Kraljevstvo);
  - Na neki drugi način ograničiti mogućnost proizvođača da nametne takva odricanja ili ograničenja; ili
  - Dati kupcu dodatna prava na garanciju, navesti trajanje impliciranih garancija koje proizvođač ne može da odbaci ili dozvoliti ograničenja trajanja impliciranih garancija.
- ODREDBE U OVOJ IZJAVI O GARANCIJI, IZUZEV U MERI U KOJOJ JE TO ZAKONOM DOZVOLJENO, NE ISKLJUČUJU, OGRANIČAVAJU NITI MENJAJU OBAVEZNA ZAKONSKA PRAVA KOJA VAŽE ZA PRODAJU HP PROIZVODA KUPCIMA, VEĆ PREDSTAVLJAJU DODATAK NJIMA.

### HP ograničena garancija

© 2012 Hewlett-Packard Development Company, L.P.

Printed in China  
Imprimé en Chine

中国印刷

중국에서 인쇄

[www.hp.com](http://www.hp.com)

PL EL SR



CZ283-90013