

# Podstawowy Podręcznik Użytkownika

MFC-L8650CDW  
MFC-L8850CDW  
MFC-L9550CDW

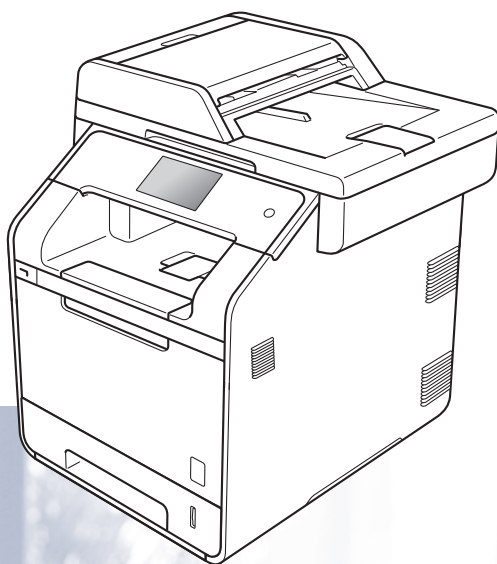

Nie wszystkie modele dostępne są we wszystkich krajach.

## **W przypadku kontaktowania się z działem obsługi klienta**

**Wypełnij poniższe informacje do użytku w przyszłości:**

**Numer modelu: MFC-L8650CDW /  
MFC-L8850CDW / MFC-L9550CDW**

**(Zakreśl numer twojego modelu)**

**Numer seryjny:** <sup>1</sup> \_\_\_\_\_

**Data zakupu:** \_\_\_\_\_

**Miejsce zakupu:** \_\_\_\_\_

<sup>1</sup> Numer seryjny znajduje się z tyłu jednostki. Zachowaj niniejszy podręcznik użytkownika wraz z pokwitowaniem jako trwały dowód zakupu na wypadek kradzieży, pożaru lub korzystania z napraw gwarancyjnych.

**Zarejestruj produkt w trybie online na stronie**

**<http://www.brother.com/registration/>**

# Instrukcje obsługi i ich lokalizacja

Który podręcznik?	Co zawiera?	Gdzie on się znajduje?
<b>Przewodnik Bezpieczeństwa Produktu</b>	Najpierw przeczytaj ten przewodnik. Przed rozpoczęciem konfigurowania urządzenia należy przeczytać Instrukcje dotyczące bezpieczeństwa. W tym podręczniku znajdują się informacje na temat znaków handlowych oraz ograniczeń prawnych.	W formie drukowanej / W pudełku
<b>Podręcznik szybkiej obsługi</b>	Postępuj zgodnie z instrukcjami konfigurowania urządzenia i instalowania sterowników oprogramowania dla danego systemu operacyjnego i typu połączenia.	W formie drukowanej / W pudełku
<b>Podstawowy Podręcznik Użytkownika</b>	Zawiera podstawowe informacje na temat faksowania, kopiowania, skanowania i druku bezpośredniego oraz informacje na temat wymiany materiałów eksploatacyjnych. Patrz wskazówki dotyczące rozwiązywania problemów.	W formie drukowanej / W pudełku Dla Czech, Węgier, Bułgarii, Polski, Rumunii, Słowacji: (Windows®) Plik PDF/CD-ROM/W pudełku (Macintosh) Plik PDF/Brother Solutions Center <sup>1</sup>
<b>Rozszerzony Podręcznik Użytkownika</b>	Zawiera informacje na temat bardziej zaawansowanych operacji: faksowania, kopiowania, funkcji zabezpieczeń, drukowania raportów i wykonywania konserwacji rutynowej.	(Windows®) Plik PDF/CD-ROM/w pudełku (Macintosh) Plik PDF/Brother Solutions Center <sup>1</sup>
<b>Podręczniki oprogramowania i obsługi dla sieci</b>	Ten podręcznik zawiera instrukcje skanowania, drukowania, wysyłania faksu do komputera oraz innych operacji, które można wykonać podłączając urządzenie Brother do komputera. Można w nim także znaleźć przydatne informacje na temat korzystania z programu narzędziowego Brother ControlCenter, korzystania z urządzenia w środowisku sieciowym oraz często używanych terminów.	Plik HTML/Brother Solutions Center <sup>1</sup>
<b>Przewodnik Google Cloud Print</b>	Ten podręcznik zawiera szczegółowe informacje na temat konfiguracji urządzenia Brother z kontem Google oraz sposobu korzystania z usług Google Cloud Print™ w celu drukowania przez Internet.	Plik PDF/Brother Solutions Center <sup>1</sup>

Który podręcznik?	Co zawiera?	Gdzie on się znajduje?
<b>Przewodnik Usług Internetowych</b>	Niniejszy podręcznik zawiera szczegółowe informacje na temat sposobu konfigurowania oraz używania urządzenia Brother do skanowania, udostępniania i wyświetlania obrazów oraz plików w niektórych witrynach internetowych, które udostępniają te usługi.	Plik PDF/Brother Solutions Center <sup>1</sup>

<sup>1</sup> Odwiedź stronę <http://solutions.brother.com/>.

# Spis Treści

## (Podstawowy Podręcznik Użytkownika)

<b>1</b>	<b>Informacje ogólne</b>	<b>1</b>
	Korzystanie z dokumentacji .....	1
	Symbole i konwencje użyte w dokumentacji .....	1
	Korzystanie z programów Brother Utilities (Windows®).....	2
	Dostęp do Rozszerzonego Podręcznika Użytkownika oraz Podręczników oprogramowania i obsługi dla sieci.....	3
	Przeglądanie dokumentacji .....	3
	Dostęp do Podręczników użytkownika funkcji zaawansowanych.....	4
	Korzystanie ze wsparcia technicznego firmy Brother (Windows®).....	5
	Korzystanie ze wsparcia technicznego firmy Brother (Macintosh) .....	5
	Omówienie panelu sterowania.....	6
	Ekran dotykowy LCD .....	8
	Ustawianie ekranu gotowości .....	12
	Operacje podstawowe .....	12
	Ustawienia skrótów .....	13
	Dodawanie skrótów kopiowania .....	13
	Dodawanie skrótów faksu.....	14
	Dodawanie skrótów skanowania .....	15
	Dodawanie skrótów dostępu do stron WWW .....	17
	Dodawanie skrótów aplikacji .....	18
	Zmiana skrótów .....	18
	Edytowanie nazw skrótów .....	19
	Usuwanie skrótów .....	19
	Przywoływanie skrótów .....	19
	Ustawianie daty i godziny .....	20
	Wprowadzanie informacji personalnych (ID stacji).....	20
	Ustawienia głośności .....	21
	Głośność dzwonienia.....	21
	Głośność sygnalizatora .....	22
	Głośność głośnika .....	22

<b>2</b>	<b>Ładowanie papieru</b>	<b>23</b>
	Ładowanie papieru i nośników druku.....	23
	Ładowanie papieru do tacy papieru.....	23
	Ładowanie papieru do podajnika wielofunkcyjnego .....	25
	Obszary, w których nie można skanować i drukować .....	30
	Ustawienia papieru .....	31
	Rozmiar papieru .....	31
	Typ papieru.....	31
	Używanie tacy w trybie kopiowania .....	32
	Używanie tacy w trybie faksowania .....	32
	Używanie tacy w trybie drukowania.....	33
	Dopuszczalne rodzaje papieru i innych nośników drukowania.....	34
	Zalecany papier i nośniki druku .....	34
	Typ i rozmiar papieru.....	34
	Obsługa i używanie papieru specjalnego .....	36
<b>3</b>	<b>Ładowanie dokumentów</b>	<b>39</b>
	Jak ładować dokumenty .....	39
	Korzystanie z automatycznego podajnika papieru (ADF).....	39
	Korzystanie z szyby skanera .....	40
<b>4</b>	<b>Wysyłanie faksu</b>	<b>41</b>
	Jak wysłać faks.....	41
	Zatrzymywanie faksowania .....	43
	Wysyłanie faksem dokumentów w formacie Letter/Legal/Folio przy użyciu szyby skanera.....	43
	Anulowanie w trakcie wysyłania faksu.....	43
	Raport weryfikacji transmisji .....	44
<b>5</b>	<b>Odbieranie faksu</b>	<b>45</b>
	Tryby odbierania .....	45
	Wybór trybu odbierania .....	45
	Korzystanie z trybów odbierania.....	47
	Tylko faks .....	47
	Faks/Telefon.....	47
	Ręczny.....	47
	Zewnętrzny telefoniczny automat zgłoszeniowy (TAD) .....	47
	Ustawienia trybu odbioru .....	48
	Opóźnienie dzwonienia .....	48
	Czas dzwonka F/T (tylko tryb Faks/Telefon) .....	48
	Wykrywanie faksu.....	49
	Podgląd faksu (tylko czarno-biały).....	50
	Jak przeglądać odebrane fakсы.....	50
	Wyłączanie podglądu faksu .....	52

<b>6</b>	<b>Korzystanie z funkcji PC-FAX</b>	<b>53</b>
	Jak korzystać z funkcji PC-FAX.....	53
	Odbieranie faksu przy użyciu funkcji PC-FAX (tylko dla systemu Windows®).....	53
	PC-FAX — wysyłanie .....	54
<b>7</b>	<b>Telefon i urządzenia zewnętrzne</b>	<b>55</b>
	Usługi telefoniczne.....	55
	Ustawianie typu linii telefonicznej .....	55
	Podłączanie zewnętrznego telefonicznego automatu zgłoszeniowego (TAD) ...	56
	Połączenia .....	56
	Nagrywanie wiadomości .....	57
	Połączenia wieloliniowe (PBX) .....	57
	Telefony zewnętrzne i wewnętrzne.....	58
	Podłączanie telefonu zewnętrznego lub wewnętrznego.....	58
	Obsługa z telefonów wewnętrznych lub zewnętrznych .....	58
	Informacje dotyczące tylko trybu Faks/Telefon .....	59
	Korzystanie z bezprzewodowego telefonu zewnętrznego marki innej niż Brother.....	59
	Używanie kodów zdalnych .....	59
<b>8</b>	<b>Wybieranie i zapisywanie numerów</b>	<b>61</b>
	Jak wybierać numer.....	61
	Ręczne wybieranie numeru .....	61
	Wybieranie numeru z książki adresowej .....	61
	Wyszukiwanie LDAP .....	61
	Ponowne wybieranie numeru faksu.....	61
	Zapisywanie numerów .....	62
	Zachowywanie pauzy .....	62
	Zapisywanie numerów z książki adresowej.....	62
	Zmiana nazw lub numerów w książce adresowej.....	63
<b>9</b>	<b>Wykonywanie kopii</b>	<b>64</b>
	Jak kopiować .....	64
	Zatrzymywanie kopiowania .....	64
	Kopiowanie wstępnie zdefiniowanych ustawień .....	64
	Ustawienia i opcje kopiowania.....	65
<b>10</b>	<b>Drukowanie bezpośrednio z napędu pamięci USB flash lub aparatu cyfrowego obsługującego pamięć masową</b>	<b>66</b>
	Tworzenie pliku PRN w celu drukowania bezpośredniego .....	66
	Drukowanie bezpośrednio z napędu pamięci USB flash lub aparatu cyfrowego obsługującego pamięć masową .....	67
	Zmianie ustawień domyślnych dla drukowania bezpośredniego .....	69

<b>11</b>	<b>Jak drukować z komputera</b>	<b>70</b>
	Drukowanie dokumentu .....	70
<b>12</b>	<b>Jak skanować z komputera</b>	<b>71</b>
	Przed skanowaniem .....	71
	Skanowanie dokumentu jako pliku PDF za pomocą oprogramowania ControlCenter4 (Windows®) .....	72
	Skanowanie dokumentu jako pliku PDF za pomocą ekranu dotykowego .....	74
<b>A</b>	<b>Rutynowa konserwacja</b>	<b>76</b>
	Wymiana materiałów eksploatacyjnych .....	76
	Wymiana kaset z tonerem .....	80
	Wymiana zespołu bębna .....	86
	Wymiana zespołu pasa .....	92
	Wymiana pojemnika na zużyty toner .....	97
	Czyszczenie i sprawdzanie urządzenia .....	104
	Czyszczenie wnętrza urządzenia .....	105
	Czyszczenie szyby skanera .....	106
	Czyszczenie okien skanera laserowego .....	107
	Czyszczenie drutów koronowych .....	111
	Czyszczenie zespołu bębna .....	114
	Czyszczenie rolek podających papier .....	120
	Kalibracja kolorów .....	121
	Rejestracja kolorów .....	122
	Autokorekcja .....	122



<b>B</b>	<b>Rozwiązywanie problemów</b>	<b>123</b>
	Identyfikowanie problemu .....	123
	Komunikaty o błędach i pracach konserwacyjnych .....	125
	Przesyłanie faksów lub raportu dziennika faksów .....	135
	Zacięcia dokumentów .....	137
	Dokument zaciął się na górze zespołu podajnika ADF .....	137
	Dokument zaciął się pod pokrywą dokumentów.....	137
	Wymywanie małych dokumentów zaciętych w podajniku ADF .....	138
	Dokument zaciął się na tacy wyjściowej.....	138
	Zacięcia papieru .....	139
	Papier zaciął się w podajniku wielofunkcyjnym .....	139
	Papier zaciął się w tacy papieru 1 lub 2 .....	140
	Papier zaciął się w tylnej części urządzenia .....	141
	Papier zaciął się wewnątrz urządzenia.....	143
	Papier zaciął się pod tacą papieru.....	146
	Problemy z urządzeniem .....	148
	Ustawienie wykrywania tonu wybierania .....	159
	Zakłócenia linii telefonicznej / VoIP .....	159
	Poprawa jakości wydruku .....	160
	Informacja o urządzeniu .....	169
	Sprawdzanie numeru seryjnego .....	169
	Sprawdzanie wersji oprogramowania sprzętowego .....	169
	Resetowanie operacji .....	169
	Resetowanie urządzenia .....	170
<b>C</b>	<b>Tabele ustawień i funkcji</b>	<b>172</b>
	Używanie tabel ustawień .....	172
	Tabele ustawień.....	173
	Tabela funkcji.....	199
	Wprowadzanie tekstu .....	229
<b>D</b>	<b>Dane techniczne</b>	<b>230</b>
	Ogólne .....	230
	Rozmiar dokumentu.....	233
	Nośniki drukowania.....	234
	Faks .....	235
	Kopiowanie .....	236
	Skaner .....	237
	Drukarka .....	238
	Interfejsy .....	239
	Sieć.....	240
	Funkcja druku bezpośredniego.....	241
	Wymagania dotyczące komputera.....	242
	Materiały eksploatacyjne .....	243
	Ważne informacje dotyczące żywotności wkładu toneru.....	244
<b>E</b>	<b>Indeks</b>	<b>246</b>

# Spis Treści

## (Rozszerzony Podręcznik Użytkownika)

Można przejrzeć Rozszerzony Podręcznik Użytkownika.

**Windows®:** plik PDF / płyta CD-ROM / w pudełku

**Macintosh:** plik PDF / strona Brother Solutions Center pod adresem <http://solutions.brother.com/>

Rozszerzony Podręcznik Użytkownika jest poświęcony objaśnieniu poniższych funkcji i operacji.

### **1 Ustawienia ogólne**

---

*Zapisywanie w pamięci*  
*Ustawianie trybu wybierania tonowego lub impulsowego*  
*Automatyczna zmiana czasu*  
*Ustawianie strefy czasowej*  
*Funkcje oszczędzania*  
*Funkcja trybu cichego*  
*Ekran dotykowy*

### **2 Funkcje zabezpieczeń**

---

*Secure Function Lock 3.0*  
*Uwierzytelnianie Active Directory*  
*IPSec*  
*Blokada ustawień*  
*Ograniczenia wybierania (tylko modele MFC)*

### **3 Wysyłanie faksu (tylko modele MFC)**

---

*Dodatkowe opcje wysyłania*  
*Dodatkowe operacje wysyłania*

### **4 Odbieranie faksu (tylko modele MFC)**

---

*Opcje odbierania do pamięci*  
*Zdalne odbieranie*  
*Dodatkowe operacje odbioru*

### **5 Wybieranie i zapisywanie numerów (tylko modele MFC)**

---

*Dodatkowe operacje wybierania*  
*Dodatkowe sposoby zapisywania numerów*

### **6 Drukowanie raportów**

---

*Raporty faksów (tylko modele MFC)*  
*Raporty*

### **7 Wykonywanie kopii**

---

*Ustawienia kopiowania*

### **A Rutynowa konserwacja**

---

*Sprawdzanie urządzenia*  
*Wymiana elementów wymagających okresowej konserwacji*  
*Pakowanie i transport urządzenia*

### **B Opcje**

---

*Opcje*  
*Opcjonalna taca papieru (modele DCP-L8400CDN, DCP-L8450CDW, MFC-L8650CDW i MFC-L8850CDW (LT-320CL)) (model MFC-L9550CDW (LT-325CL))*  
*Pamięć*

### **C Słownik**

---

### **D Indeks**

---

## Korzystanie z dokumentacji

Dziękujemy za zakup urządzenia Brother! Przczytanie dokumentacji pomoże w pełnym wykorzystaniu zalet urządzenia.

## Symbole i konwencje użyte w dokumentacji

W dokumentacji zostały użyte poniższe symbole oraz konwencje.

### OSTRZEŻENIE

OSTRZEŻENIE wskazuje potencjalnie niebezpieczną sytuację, która może doprowadzić do śmierci lub poważnych obrażeń ciała.

### WAŻNE

WAŻNE wskazuje potencjalnie niebezpieczną sytuację, która może doprowadzić do uszkodzenia mienia lub utraty funkcji urządzenia.

### INFORMACJA

Te uwagi informują o tym, jak należy postępować w przypadku konkretnych sytuacji, lub dostarczają wskazówek dotyczących współpracy danej operacji z innymi funkcjami.

 Ikony wskazujące na zagrożenie elektryczne ostrzegają o możliwym porażeniu prądem elektrycznym.

 Ikony Zagrożenie pożarowe ostrzegają przed możliwością wystąpienia pożaru.

 Ikony wskazujące na gorącą powierzchnię ostrzegają, aby nie dotykać gorących części urządzenia.

 Ikony zakazu wskazują czynności zakazane.

<b>Pogrubienie</b>	Pogrubionym drukiem oznaczone są cyfry na klawiaturze panelu dotykowego lub na ekranie komputera.
<i>Kursywa</i>	Kursywa wskazuje ważny punkt lub powiązany temat.
Courier New	Czcionką Courier New napisane są komunikaty pokazywane na ekranie dotykowym urządzenia.

Przestrzegaj wszystkich ostrzeżeń i instrukcji umieszczonych na produkcie.

### INFORMACJA

Większość ilustracji użytych w niniejszym podręczniku przedstawia model MFC-L8850CDW.

# Korzystanie z programów Brother Utilities (Windows®)

**Brother Utilities**  to program do uruchamiania aplikacji, który zapewnia wygodny dostęp do wszystkich aplikacji Brother zainstalowanych w urządzeniu.



1 (Windows® 7/Windows Vista®/Windows® XP)

Kliknij menu  (**Start**), wybierz **Wszystkie programy > Brother >  Brother Utilities**

(Windows® 8)

Dotknij lub kliknij  (**Brother Utilities**) na ekranie Start lub na pulpicie.

(Windows® 8,1)

Przesuń wskaźnik myszy w lewy dolny róg ekranu **Start** i kliknij  (w przypadku używania urządzenia dotykowego, przesuń palcem w górę od dolnej krawędzi ekranu **Start**, aby wyświetlić ekran **Aplikacje**). Po wyświetleniu ekranu **Aplikacje** dotknij lub kliknij  (**Brother Utilities**).

2 Wybierz urządzenie.

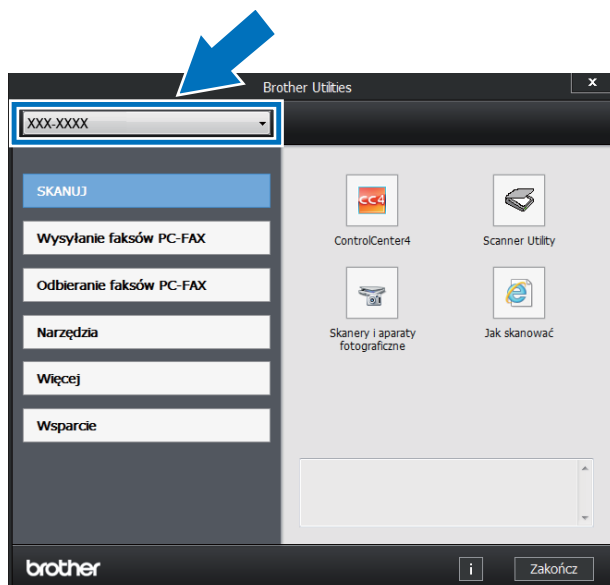

3 Wybierz operację, której chcesz użyć.

# Dostęp do Rozszerzonego Podręcznika Użytkownika oraz Podręczników oprogramowania i obsługi dla sieci

Niniejszy Podstawowy podręcznik użytkownika nie zawiera wszystkich informacji dotyczących urządzenia, np. jak stosować zaawansowane funkcje faksu, kopiarki, drukarki, skanera, aplikacji PC-FAX oraz sieci. Kiedy będziesz gotowy do poznania szczegółowych informacji dotyczących tych operacji, przeczytaj **Rozszerzony Podręcznik Użytkownika i Podręczniki oprogramowania i obsługi dla sieci**.



## INFORMACJA

Rozszerzony Podręcznik Użytkownika oraz Podręczniki oprogramowania i obsługi dla sieci można znaleźć na stronie Brother Solutions Center pod adresem <http://solutions.brother.com/>.

## Przeglądanie dokumentacji

### Przeglądanie dokumentacji (Windows®)

(Windows® 7/Windows Vista®/Windows® XP)

Aby zobaczyć dokumentację z menu  (**Start**), wybierz opcję **Wszystkie programy** > **Brother** >  **Brother Utilities**. Kliknij listę rozwijaną i wybierz z niej nazwę posiadanego modelu (jeżeli nie jest jeszcze zaznaczona). Kliknij **Wsparcie** na lewym pasku nawigacji, a następnie kliknij **Podręczniki użytkownika**.

(Windows® 8)

Kliknij  (**Brother Utilities**), a następnie kliknij listę rozwijaną i wybierz z niej nazwę posiadanego modelu (jeśli nie jest jeszcze zaznaczona). Kliknij **Wsparcie** na lewym pasku nawigacji, a następnie kliknij **Podręczniki użytkownika**.

Jeśli oprogramowanie nie zostało jeszcze zainstalowane, dokumentację można znaleźć na płycie CD-ROM, wykonując poniższe czynności:

- 1 Włącz komputer. Włóż płytę CD-ROM do napędu CD-ROM.

## INFORMACJA

Jeśli ekran firmy Brother nie zostanie wyświetlony, przejdź do **Komputer (Mój komputer)**.

(Windows® 8: Kliknij ikonę  (Eksplorator plików) na pasku zadań, a następnie przejdź do opcji **Komputer (Ten komputer)**). Kliknij dwukrotnie ikonę płyty CD-ROM, a następnie kliknij dwukrotnie pozycję **start.exe**.

- 2 Jeśli pojawi się ekran nazwy modelu, kliknij nazwę modelu.
- 3 Jeśli wyświetli się ekran wyboru języka, wybierz język. Wyświetlone zostanie główne menu płyty CD-ROM.

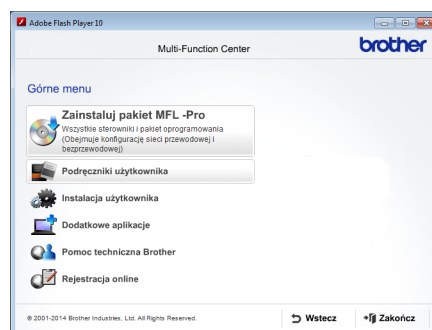

- 4 Kliknij **Podręczniki użytkownika**.
- 5 Kliknij **Podręczniku użytkownika na płycie CD-ROM**. Jeśli wyświetlony zostanie ekran kraju, wybierz kraj. Po wyświetleniu listy podręczników, wybierz żądany podręcznik.

### Przeglądanie dokumentacji (Macintosh)

Podręczniki można wyświetlić i pobrać z Brother Solutions Center pod adresem: <http://solutions.brother.com/>.

Kliknij **Podręczniki** na stronie modelu, aby pobrać dokumentację.

## Jak szukać instrukcji skanowania

Istnieje kilka sposobów skanowania dokumentów. Instrukcje skanowania można znaleźć w następujących dokumentach:

### Podręczniki oprogramowania i obsługi dla sieci

- *Skanowanie*
- *ControlCenter*
- *Skanowanie sieciowe*

### Instrukcje Nuance™ PaperPort™ 12SE

#### (Windows®)

- Pełne instrukcje aplikacji Nuance™ PaperPort™ 12SE można przeglądać na karcie pomocy aplikacji Nuance™ PaperPort™ 12SE.

### Podręcznik użytkownika programu Presto! PageManager

#### (Macintosh)

## INFORMACJA

Oprogramowanie Presto! PageManager należy przed użyciem pobrać i zainstalować (instrukcje zawiera temat *Korzystanie ze wsparcia technicznego firmy Brother (Macintosh)* >>> strona 5.

- Kompletny Podręcznik użytkownika oprogramowania Presto! PageManager można wyświetlić, wybierając sekcję pomocy w aplikacji Presto! PageManager.

### Jak znaleźć instrukcje konfiguracji sieci

Urządzenie można podłączyć do sieci bezprzewodowej lub przewodowej.

- Instrukcja konfiguracji podstawowej: (>>> Podręcznik szybkiej obsługi.)
- Podłączanie do punktu dostępu bezprzewodowego lub routera obsługującego technologię Wi-Fi Protected Setup™ lub AOSS™: (>>> Podręczniki oprogramowania i obsługi dla sieci.)
- Więcej informacji na temat konfiguracji sieci zawierają: (>>> Podręczniki oprogramowania i obsługi dla sieci.)

## Dostęp do Podręczników użytkownika funkcji zaawansowanych

Podręczniki te można wyświetlić i pobrać z Brother Solutions Center pod adresem:

<http://solutions.brother.com/>

Kliknij **Podręczniki** na stronie swojego modelu, aby pobrać dokumentację.

### Przewodnik Google Cloud Print

Ten podręcznik zawiera informacje na temat konfiguracji urządzenia Brother z kontem Google oraz sposobu korzystania z usług Google Cloud Print™ w celu drukowania przez Internet.

### Przewodnik Usług Internetowych

Ten podręcznik zawiera informacje na temat sposobu konfigurowania oraz używania urządzenia Brother do skanowania, udostępniania i wyświetlania obrazów oraz plików w niektórych witrynach internetowych, które udostępniają te usługi.

## Korzystanie ze wsparcia technicznego firmy Brother (Windows®)

Wszystkie potrzebne dane kontaktowe, m.in. na temat wsparcia internetowego (Brother Solutions Center), można znaleźć na płycie CD-ROM.

- Kliknij **Pomoc techniczna Brother** w sekcji **Górne menu**. Zostanie wyświetlony ekran wsparcia firmy Brother.



- Aby przejść do naszej strony internetowej (<http://www.brother.com/>), kliknij pozycję **Strona Domowa firmy Brother**.
- Aby uzyskać najświeższe wiadomości i informacje o najnowszych produktach (<http://solutions.brother.com/>), kliknij pozycję **Brother Solutions Center**.
- Aby wejść na naszą stronę internetową i uzyskać informacje na temat oryginalnego asortymentu firmy Brother (<http://www.brother.com/original/>), kliknij pozycję **Materiały eksploatacyjne**.
- Aby uzyskać dostęp do strony Brother CreativeCenter (<http://www.brother.com/creativecenter/>) zawierającej DARMOWE projekty zdjęć oraz pliki do wydrukowania, kliknij pozycję **Brother CreativeCenter**.
- Aby powrócić do sekcji **Górne menu**, kliknij opcję **Wstecz**, a po zakończeniu kliknij opcję **Zakończ**.

## Korzystanie ze wsparcia technicznego firmy Brother (Macintosh)

Użytkownik znajdzie tu wszystkie potrzebne informacje kontaktowe, takie jak wsparcie sieciowe.

Odwiedź stronę Brother Solutions Center pod adresem <http://solutions.brother.com/>.

## Omówienie panelu sterowania

Model MFC-L8650CDW jest wyposażony w ekran dotykowy LCD 3,7 cala (93,4 mm) i panel dotykowy. Modele MFC-L8850CDW i MFC-L9550CDW mają ekrany dotykowe LCD 4,85 cala (123,2 mm) i panel dotykowy.



### INFORMACJA

Ilustracje panelu sterowania przedstawiają model MFC-L9550CDW.

1  **Czytnik NFC (MFC-L9550CDW)**

Uwierzytelniania za pomocą karty można użyć, dotykając kartą IC czytnika NFC na panelu sterowania.

2 **Ekran dotykowy LCD (wyświetlacz ciekłokrystaliczny)**

Urządzenie posiada ekran dotykowy LCD. Umożliwia on przejście do menu i opcji poprzez ich naciśnięcie, gdy zostaną wyświetlone na tym ekranie.



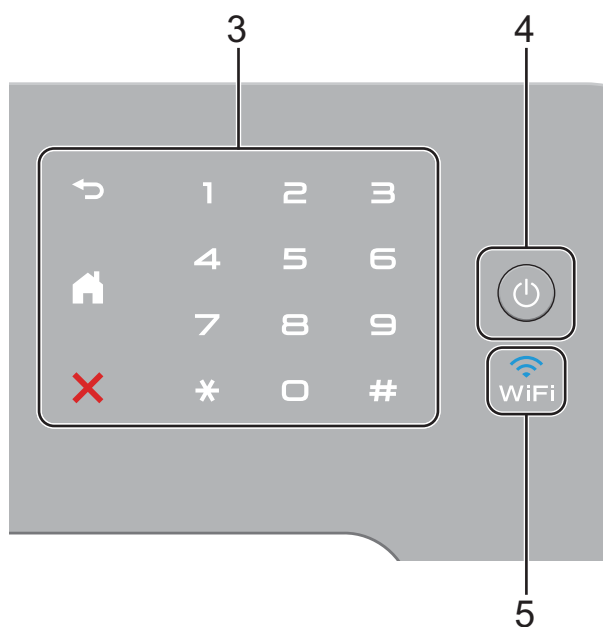

### 3 Panel dotykowy:

- **Tył**  
Naciśnij, aby powrócić do poprzedniego poziomu menu.
- **Ekran główny**  
Naciśnij, aby powrócić do ekranu głównego. Ustawienie fabryczne powoduje wyświetlenie daty i czasu, ale istnieje możliwość zmiany ustawienia domyślnego ekranu głównego (patrz *Ustawianie ekranu gotowości* >> strona 12).
- **Anuluj**  
Naciśnij, aby anulować operację.
- **Klawiatura**  
Naciśnij cyfry na panelu dotykowym, aby wybrać numer telefonu lub faksu bądź w celu wprowadzenia liczby kopii.

### 4 **Włączenie/wyłączenie zasilania**

Naciśnij , aby włączyć urządzenie.

Naciśnij i przytrzymaj , aby wyłączyć urządzenie. Na ekranie dotykowym LCD pojawi się komunikat *Wyłączanie*, a ekran pozostanie włączony jeszcze przez kilka sekund, zanim się wyłączy.



### 5

Kontrolka Wi-Fi świeci, gdy urządzenie Brother jest podłączone do bezprzewodowego punktu dostępowego.

## Ekran dotykowy LCD

Jako ekran główny można wybrać trzy typy ekranów. Gdy wyświetlany jest ekran główny, można zmienić wyświetlany ekran, przesuwając palcem w lewo lub w prawo bądź naciskając ◀ lub ▶.

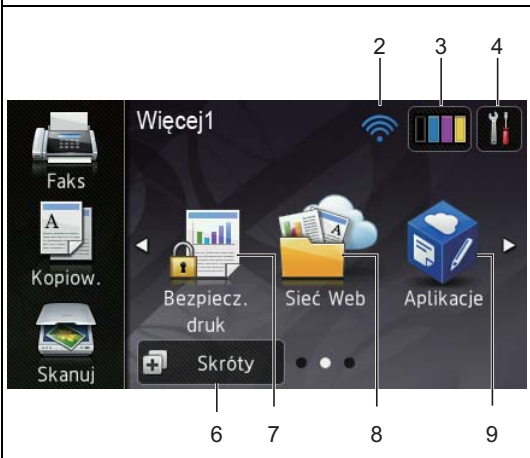
Gdy urządzenie jest beczynne, następujące ekrany pokazują bieżący stan pracy urządzenia.

	<p><b>Ekran główny</b></p> <p>Ekran główny pokazuje datę i godzinę oraz umożliwia dostęp do ekranu faksowania, kopiowania, skanowania, konfiguracji sieci Wi-Fi, poziomów toneru, konfiguracji i skrótów.</p> <p>Gdy wyświetlany jest ekran główny, urządzenie znajduje się w trybie gotowości. Po włączeniu funkcji Secure Function Lock<sup>1</sup> wyświetlana będzie ikona. Jeśli włączone jest uwierzytelnianie Active Directory<sup>1</sup>, panel sterowania urządzenia zostanie zablokowany.</p> <p><sup>1</sup> ▶▶ Rozszerzony Podręcznik Użytkownika.</p>
	<p><b>Ekran Więcej1</b></p> <p>Ekran Więcej1 umożliwia dostęp do ekranu Skrótów i funkcji dodatkowych, takich jak Bezpieczne drukowanie, Sieć Web i Aplikacje.</p>
	<p><b>Ekran Więcej2</b></p> <p>Ekran Więcej2 zapewnia dostęp do ekranu Skrótów oraz menu USB.</p>

## INFORMACJA

Przesunięcie to rodzaj działania użytkownika na ekranie dotykowym, wykonywanego poprzez przesunięcie palcem w poprzek ekranu w celu wyświetlenia następnego ekranu lub pozycji.



### 1 Tryby:

- **Faks**  
Umożliwia dostęp do trybu faksu.
- **Kopiow.**  
Umożliwia dostęp do trybu kopiowania.
- **Skanuj**  
Umożliwia dostęp do trybu skanowania.

### 2 **WiFi** (Konfiguracja Wi-Fi)

Czteropozomowy wskaźnik ekranu trybu gotowości pokazuje aktualną siłę sygnału bezprzewodowego, gdy używane jest połączenie bezprzewodowe.



Ustawienia bezprzewodowe można łatwo skonfigurować naciskając **WiFi** (aby uzyskać więcej informacji, >> Podręczniki oprogramowania i obsługi dla sieci).

### 3 **Toner**

Wyświetla pozostałą żywotność tonera. Naciśnij, aby uzyskać dostęp do menu **Toner**.

## INFORMACJA

Pozostała żywotność toneru będzie różnić się w zależności od typu drukowanych dokumentów i użycia urządzenia przez klienta.

### 4 **Ustaw.**

Naciśnij, aby uzyskać dostęp do ustawień głównych (aby uzyskać więcej informacji, patrz *Ekran ustawień* >> strona 11).

### 5 **Data i godzina**

Wyświetlanie daty i godziny ustawionej w urządzeniu.

### 6 **Skróty** (**Skróty**)

Naciśnij, aby skonfigurować skróty.

W przypadku korzystania z opcji ustawionych jako skróty można szybko kopiować, skanować, wysłać faks i uzyskać dostęp do usługi internetowej.

## INFORMACJA

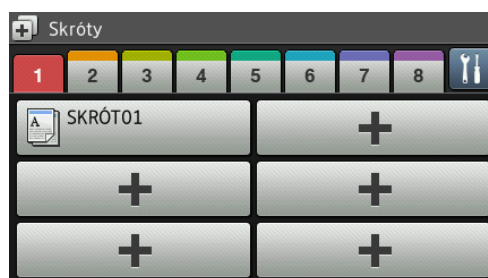

Dostępnych jest osiem kart skrótów. Można skonfigurować do sześciu skrótów na każdej karcie **Skróty**. Dostępnych jest 48 skrótów.

## 7 Bezpiecz. druk

Umożliwia przejście do menu bezpiecznego drukowania.

## 8 Sieć Web

Naciśnij, aby podłączyć urządzenie Brother do usługi internetowej (aby uzyskać więcej informacji, >> Przewodnik Usług Internetowych).

## 9 Aplikacje

Od czasu publikacji niniejszego dokumentu aplikacje mogły zostać dodane i (lub) nazwy aplikacji mogły ulec zmianie (aby uzyskać więcej informacji, >> Przewodnik Usług Internetowych).

## 10 USB

Naciśnij, aby uzyskać dostęp do menu Druk bezpośredni oraz Skanuj do USB.

## 11 Nowy faks

Gdy opcja Podgląd faksu jest ustawiona na Wł., można wyświetlić liczbę nowych faksów odebranych do pamięci.



11

## 12 Ikona ostrzeżenia !



12

Ikona ostrzeżenia ! jest wyświetlana, jeśli występuje błąd lub komunikat o konserwacji; naciśnij opcję Szcz., aby go wyświetlić, a następnie naciśnij , aby powrócić do trybu gotowości.

Aby uzyskać szczegółowe informacje, patrz *Komunikaty o błędach i pracach konserwacyjnych* >> strona 125.

## INFORMACJA

- Niniejszy produkt wykorzystuje czcionkę firmy ARPHIC TECHNOLOGY CO., LTD.
- Wykorzystywane są technologie MascotCapsule UI Framework i MascotCapsule Tangible opracowane przez firmę HI CORPORATION. MascotCapsule to zarejestrowany znak towarowy firmy HI CORPORATION w Japonii.



## Ekran ustawień

Po naciśnięciu przycisku  na ekranie dotykowym zostaną wyświetlone ustawienia urządzenia.

Na następującym ekranie można sprawdzić i uzyskać dostęp do wszystkich ustawień urządzenia.



### 1 Toner

Wyświetla pozostałą żywotność tonera.

Naciśnij, aby uzyskać dostęp do menu Toner.

### 2 Tryb odbioru

Wyświetla bieżący tryb odbioru.

- Faks
- Faks./telefon
- TAD
- Ręczny

### 3 Sieć

Naciśnij, aby skonfigurować połączenie sieciowe.

Czteropoziomowy wskaźnik na ekranie pokazuje aktualną siłę sygnału bezprzewodowego, gdy używane jest połączenie bezprzewodowe.

### 4 (Data i czas)

Wyświetlanie daty i godziny.

Naciśnij, aby uzyskać dostęp do menu Data i czas.

### 5 Podgląd faksu

Wyświetla stan funkcji podglądu faksu.

Naciśnij, aby uzyskać dostęp do ustawień podglądu faksu.

### 6 Ustawienia

Naciśnij, aby uzyskać dostęp do pełnego menu ustawień.

### 7 Ustawienie tacy

Wyświetla wybrany rozmiar papieru. Naciśnij, aby zmienić rozmiar i typ papieru, jeśli to konieczne.



### 8 WI-FI Direct

Naciśnij, aby skonfigurować połączenie sieciowe Wi-Fi Direct™.

## Ustawianie ekranu gotowości

Ustaw ekran gotowości na Strona Główna, Więcej1 lub Więcej2.

Gdy urządzenie jest beczynne lub naciśnięty zostanie przycisk , ekran dotykowy powróci do ustawionego ekranu.

- 1 Naciśnij .
- 2 Naciśnij Ustawienia.
- 3 Przesuń w górę lub w dół bądź naciśnij przycisk ▲ lub ▼, aby wyświetlić opcję Ustawienia.
- 4 Naciśnij Ustawienia.
- 5 Przesuń w górę lub w dół bądź naciśnij przycisk ▲ lub ▼, aby wyświetlić opcję Ustawienia przycisku.
- 6 Naciśnij Ustawienia przycisku.
- 7 Naciśnij Ust. przycisku str. głównej.
- 8 Naciśnij Strona Główna, Więcej1 lub Więcej2.
- 9 Naciśnij .  
Urządzenie przejdzie do wybranego ekranu głównego.

## Operacje podstawowe

Naciśnij palcem ekran dotykowy, aby go obsługiwać. Aby wyświetlić i przejść do wszystkich menu ekranowych lub opcji, przesuń w lewo, w prawo, w górę lub w dół bądź naciśnij ◀▶ lub ▲▼, aby przewinąć listę.

### WAŻNE

NIE należy naciskać ekranu dotykowego ostrymi przedmiotami, takimi jak długopis lub rysik. Może to uszkodzić urządzenie.

Następujące kroki przedstawiają sposób zmiany ustawień urządzenia. W tym przykładzie ustawienie podświetlenia ekranu dotykowego jest zmieniane z Jasny na Średnio.

- 1 Naciśnij .
- 2 Naciśnij Ustawienia.
- 3 Przesuń w górę lub w dół bądź naciśnij przycisk ▲ lub ▼, aby wyświetlić opcję Ustawienia.

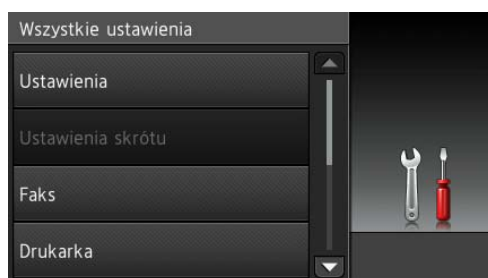

- 4 Naciśnij Ustawienia.

- 5 Przesuń w górę lub w dół bądź naciśnij przycisk ▲ lub ▼, aby wyświetlić opcję Ustawienia LCD.

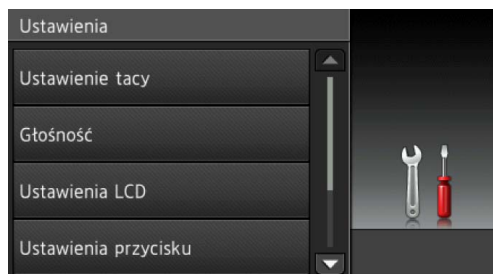

- 6 Naciśnij Ustawienia LCD.

- 7 Naciśnij Podświetlenie.

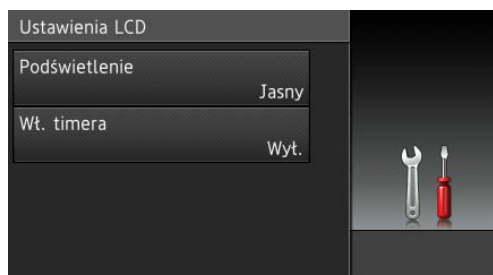

- 8 Naciśnij Średnio.

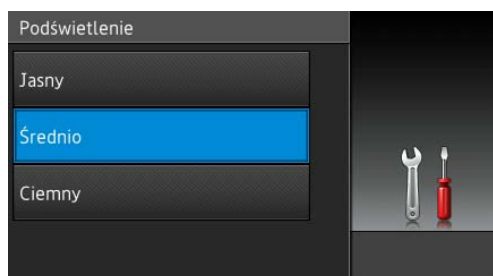

## INFORMACJA

Naciśnij , aby powrócić do poprzedniego poziomu menu.

- 9 Naciśnij .

## Ustawienia skrótów

Można dodać najczęściej używane ustawienia faksowania, kopiowania, skanowania i dostępu do stron WWW, ustawiając je jako skróty. Później można szybko i łatwo przywołać i zastosować te ustawienia. Można dodać do 48 skrótów.

### Dodawanie skrótów kopiowania

Następujące ustawienia można uwzględnić w skrócie kopiowania:

- Jakość
- Powiększ/zmniejsz
- Gęstość
- Kontrast
- Plik/sort
- Układ strony
- Regulacja koloru
- Kopia 2-stronna
- Układ strony kopii obustronnej
- Wyb. tacę
- Usun kolor tła

- 1 Naciśnij  Skróty

- 2 Naciśnij kartę od 1 do 8.

- 3 Naciśnij  w miejscu, w którym nie dodano skrótu.

- 4 Naciśnij Kopiow..

- 5 Przeczytaj informacje na ekranie dotykowym, a następnie potwierdź je naciskając OK.

- 6 Przesuń w górę lub w dół bądź naciśnij przycisk ▲ lub ▼, aby wyświetlić wstępnie zdefiniowane ustawienia, a następnie naciśnij żądane ustawienie.

- 7 Przesuń w dół lub w górę bądź naciśnij przycisk ▲ lub ▼, aby wyświetlić dostępne ustawienia, a następnie naciśnij żądane ustawienie.
- 8 Przesuń w dół lub w górę bądź naciśnij przycisk ▲ lub ▼, aby wyświetlić dostępne opcje ustawienia, a następnie naciśnij żądaną opcję. Powtórz kroki 7 i 8 do czasu wybrania wszystkich ustawień tego skrótu.
- 9 Po zakończeniu wprowadzania zmian ustawień naciśnij przycisk `Zapisz` jako skrót.
- 10 Przeczytaj i potwierdź wyświetlaną listę wybranych ustawień, a następnie naciśnij `OK`.
- 11 Wprowadź nazwę skrótu za pomocą klawiatury na ekranie dotykowym. (Aby uzyskać pomoc we wprowadzaniu liter, patrz *Wprowadzanie tekstu* >> strona 229). Naciśnij `OK`.
- 12 Naciśnij `OK`, aby zapisać skrót.

## Dodawanie skrótów faksu

Następujące ustawienia można uwzględnić w skrócie faksowania:

- Adres
- Rozdzielczość FX
- Faks 2-stronny
- Kontrast
- Nadawanie
- Wysyłka na bieżąco
- Ustawienia strony tytułowej
- Tryb międzynarodowy
- Rozmiar z szyby skanera

- 1 Naciśnij  `Skróty`.
- 2 Naciśnij kartę od 1 do 8.

- 3 Naciśnij  w miejscu, w którym nie dodano skrótu.
- 4 Naciśnij `Faks`.
- 5 Przeczytaj informacje na ekranie dotykowym, a następnie potwierdź je naciskając `OK`.
- 6 Wprowadź numer faksu lub telefonu za pomocą klawiatury na panelu dotykowym, książki adresowej lub historii połączeń na ekranie dotykowym. Po zakończeniu przejdź do kroku 7.

## INFORMACJA

- W numerze faksu można wprowadzić do 20 cyfr.
- Jeśli skrót ma być używany do rozesłania, naciśnij `Opcje` i wybierz `Nadawanie w kroku 8` przed wprowadzeniem numeru faksu lub telefonu w kroku 6.
- W skrócie można wprowadzić do 20 numerów faksów do rozesłania. Numery faksów można wprowadzić wraz z numerami grup z książki adresowej, indywidualnymi numerami faksu z książki adresowej lub ręcznie (>> Rozszerzony Podręcznik Użytkownika).
- Po wprowadzeniu numeru faksu w skrócie zostanie on dodany automatycznie do książki adresowej. Nazwa w książce adresowej będzie nazwą skrótu z dołączonym numerem kolejnym.

- 7 Naciśnij `Opcje`.
- 8 Przesuń w dół lub w górę bądź naciśnij przycisk ▲ lub ▼, aby wyświetlić dostępne ustawienia, a następnie naciśnij żądane ustawienie.
- 9 Naciśnij żądaną opcję. Powtórz kroki 8 i 9 do czasu wybrania wszystkich ustawień tego skrótu. Naciśnij `OK`.
- 10 Po zakończeniu wprowadzania zmian ustawień naciśnij przycisk `Zapisz` jako skrót.



- 11 Przeczytaj i potwierdź wyświetlaną listę wybranych ustawień, a następnie naciśnij OK.
- 12 Wprowadź nazwę skrótu za pomocą klawiatury na ekranie dotykowym. (Pomoc podczas wprowadzania liter zawiera temat *Wprowadzanie tekstu* >> strona 229).  
Naciśnij OK.
- 13 Naciśnij OK, aby zapisać skrót.

## Dodawanie skrótów skanowania

Następujące ustawienia można uwzględnić w skrócie skanowania:

do USB

- Skan. 2-stronne
- Typ skanowania
- Rozdzielczość
- Typ pliku
- Rozmiar z szyby skanera
- Nazwa pliku
- Rozmiar pliku
- Usuń kolor tła

do serw. poczt. (Model MFC-L8650CDW jest obsługiwany tylko po pobraniu aplikacji IFAX)



- Adres
- Skan. 2-stronne
- Typ skanowania
- Rozdzielczość
- Typ pliku
- Rozmiar z szyby skanera
- Rozmiar pliku

do OCR / do pliku / do obrazu / do wiad. e-mail

- Wybór komputera

do serwera FTP/SFTP / do sieci

- Nazwa profilu

- 1 Naciśnij  Skróty.
- 2 Naciśnij kartę od 1 do 8.
- 3 Naciśnij  w miejscu, w którym nie dodano skrótu.
- 4 Naciśnij Skanuj.
- 5 Przesuń w dół lub w górę bądź naciśnij przycisk ▲ lub ▼, aby wyświetlić żądany typ skanowania, a następnie go naciśnij.
- 6 Wykonaj jedną z następujących czynności:
  - Po naciśnięciu do USB przeczytaj informacje na ekranie dotykowym, a następnie naciśnij OK w celu potwierdzenia. Przejdź do kroku 9.
  - Po naciśnięciu do serw. poczt. przeczytaj informacje na ekranie dotykowym, a następnie naciśnij OK w celu potwierdzenia. Przejdź do kroku 7.
  - Po naciśnięciu do OCR, do pliku, do obrazu lub do wiad. e-mail przeczytaj informacje na ekranie dotykowym, a następnie naciśnij OK w celu potwierdzenia. Przejdź do kroku 8.
  - Po naciśnięciu do serwera FTP/SFTP lub do sieci przeczytaj informacje na ekranie dotykowym, a następnie naciśnij OK w celu potwierdzenia.  
Przesuń w górę lub w dół bądź naciśnij przycisk ▲ lub ▼, aby wyświetlić nazwę profilu, a następnie ją naciśnij.  
Naciśnij OK, aby potwierdzić wybraną nazwę profilu. Przejdź do kroku 14.

## INFORMACJA

Aby dodać skrót dla do serwera FTP/SFTP i do sieci, należy wcześniej dodać nazwę profilu.

- 7** Wykonaj jedną z następujących czynności:
- Aby ręcznie wprowadzić adres e-mail, naciśnij *Ręcznie*. Wprowadź adres e-mail za pomocą klawiatury na ekranie dotykowym. (Pomoc podczas wprowadzania liter zawiera temat *Wprowadzanie tekstu* >> strona 229).
- Naciśnij *OK*.
- Aby wprowadzić adres e-mail w opcji *Książka adres*, naciśnij *Książka adres*. Przesuń w dół lub w górę bądź naciśnij przycisk ▲ lub ▼, aby wyświetlić żądany adres e-mail, a następnie go naciśnij.
- Naciśnij *OK*.

Po potwierdzeniu wprowadzonego adresu e-mail naciśnij *OK*. Przejdź do kroku 9.

## INFORMACJA

Naciśnij *Szcz.*, aby wyświetlić listę wprowadzonych adresów.

- 8** Wykonaj jedną z następujących czynności:
- Gdy urządzenie jest podłączone do komputera za pomocą połączenia USB:
 

Naciśnij *OK*, aby potwierdzić, że opcja USB jest wybrana jako nazwa komputera. Przejdź do kroku 14.
  - Gdy urządzenie jest podłączone do sieci:
 

Przesuń w górę lub w dół bądź naciśnij przycisk ▲ lub ▼, aby wyświetlić nazwę komputera, a następnie ją naciśnij. Naciśnij *OK*, aby potwierdzić wybraną nazwę komputera. Przejdź do kroku 14.

- 9** Naciśnij *Opcje*.

- 10** Przesuń w dół lub w górę bądź naciśnij przycisk ▲ lub ▼, aby wyświetlić dostępne ustawienia, a następnie naciśnij żądane ustawienie.
- 11** Przesuń w dół lub w górę bądź naciśnij przycisk ▲ lub ▼, aby wyświetlić dostępne opcje ustawienia, a następnie naciśnij żadaną opcję. Powtórz kroki 10 i 11 do czasu wybrania wszystkich ustawień tego skrótu. Naciśnij *OK*.
- 12** Przejrzyj wprowadzone ustawienia:
  - Jeśli konieczne jest wprowadzenie dodatkowych zmian, wróć do kroku 9.
  - Jeśli wprowadzone zmiany są zadowalające, naciśnij *Zapisz* jako skrót.
- 13** Przejrzyj ustawienia na ekranie dotykowym, a następnie naciśnij *OK*.
- 14** Wprowadź nazwę skrótu za pomocą klawiatury na ekranie dotykowym. (Pomoc podczas wprowadzania liter zawiera temat *Wprowadzanie tekstu* >> strona 229). Naciśnij *OK*.
- 15** Przeczytaj informacje na ekranie dotykowym, a następnie naciśnij *OK*, aby zapisać skrót.



## Dodawanie skrótów dostępu do stron WWW

Ustawienia następujących usług można uwzględnić w skrótce dostępu do stron WWW:

- Skydrive®
- Box
- Picasa Web Albums™
- Google Drive™
- Flickr®
- Facebook
- Evernote®
- Dropbox

### INFORMACJA

- Od czasu publikacji niniejszego dokumentu usługi internetowe mogły zostać dodane i (lub) nazwy usług mogły ulec zmianie.
- Aby dodać skrót dostępu do stron WWW, należy posiadać konto w żądanej usłudze (aby uzyskać więcej informacji, >> Przewodnik Usług Internetowych).

- 1 Naciśnij  Skróty.
- 2 Naciśnij kartę od 1 do 8.
- 3 Naciśnij  w miejscu, w którym nie dodano skrótu.
- 4 Naciśnij Sieć Web.
- 5 Jeśli wyświetlone zostaną informacje na temat połączenia internetowego, przeczytaj informacje i potwierdź je, naciskając OK.

### INFORMACJA

Od czasu do czasu na ekranie dotykowym urządzenia będą wyświetlane aktualizacje lub powiadomienia o funkcji urządzenia.

Przeczytaj informację, a następnie naciśnij przycisk OK.

- 6 Przesuń w lewo lub w prawo bądź naciśnij przycisk ◀ lub ▶, aby wyświetlić dostępne usługi, a następnie naciśnij żądaną usługę.
- 7 Naciśnij swoje konto. Jeśli konto wymaga użycia kodu PIN, wprowadź kod PIN konta za pomocą klawiatury na ekranie dotykowym urządzenia. Naciśnij OK.
- 8 Naciśnij żądaną funkcję.

### INFORMACJA

Funkcje, które można ustawić, zależą od wybranej usługi.

- 9 Przeczytaj i potwierdź wyświetlaną listę wybranych funkcji, a następnie naciśnij OK.
- 10 Wprowadź nazwę skrótu za pomocą klawiatury na ekranie dotykowym. (Aby uzyskać pomoc we wprowadzaniu liter, patrz *Wprowadzanie tekstu* >> strona 229). Naciśnij OK.
- 11 Naciśnij OK, aby zapisać skrót.



## Dodawanie skrótów aplikacji

Ustawienia następujących usług można uwzględnić w skrótce aplikacji:

- NoteScan
- Outline&Scan
- Outline&Copy

### INFORMACJA

Od czasu publikacji niniejszego dokumentu usługi internetowe mogły zostać dodane i (lub) nazwy usług mogły ulec zmianie.

- 1 Naciśnij  **Skróty**.
- 2 Naciśnij kartę od 1 do 8.
- 3 Naciśnij  w miejscu, w którym nie dodano skrótów.
- 4 Naciśnij *Aplikacje*.
- 5 Jeśli wyświetlone zostaną informacje na temat połączenia internetowego, przeczytaj informacje i potwierdź je, naciskając OK.

### INFORMACJA

Od czasu do czasu na ekranie dotykowym będą wyświetlane aktualizacje lub powiadomienia o funkcji urządzenia.

Przeczytaj informację, a następnie naciśnij przycisk OK.

- 6 Przesuń w lewo lub w prawo bądź naciśnij przycisk ◀ lub ▶, aby wyświetlić dostępne aplikacje, a następnie naciśnij żądaną aplikację.
- 7 Naciśnij swoje konto.  
Jeśli konto wymaga użycia kodu PIN, wprowadź kod PIN konta za pomocą klawiatury na ekranie dotykowym urządzenia.  
Naciśnij OK.

- 8 Naciśnij żądaną aplikację.
- 9 Przeczytaj i potwierdź wyświetlaną listę wybranych aplikacji, a następnie naciśnij OK.
- 10 Wprowadź nazwę skrótów za pomocą klawiatury na ekranie dotykowym. (Aby uzyskać pomoc we wprowadzaniu liter, patrz *Wprowadzanie tekstu* >> strona 229).  
Naciśnij OK.
- 11 Naciśnij OK, aby zapisać skrót.

## Zmiana skrótów

Można zmienić ustawienia w skrótce.

### INFORMACJA

Nie można zmienić skrótów dostępu do stron WWW. Aby zmienić skrót, należy go usunąć, a następnie dodać nowy skrót.



(Więcej informacji zawiera część *Usuwanie skrótów* >> strona 19 i *Dodawanie skrótów dostępu do stron WWW* >> strona 17).

- 1 Naciśnij  **Skróty**.
- 2 Naciśnij kartę od 1 do 8, aby wyświetlić skrót, który chcesz zmienić.
- 3 Naciśnij żądany skrót. Wyświetlone zostaną ustawienia wybranego skrótów.
- 4 Zmień ustawienia skrótów wybranego w kroku 3 (aby uzyskać więcej informacji, patrz *Ustawienia skrótów* >> strona 13).
- 5 Po zakończeniu wprowadzania zmian ustawień naciśnij przycisk *Zapisz* jako skrót.
- 6 Naciśnij przycisk OK, aby potwierdzić.

- 7 Wykonaj jedną z następujących czynności:
  - Aby nadpisać skrót, naciśnij **Tak**.  
Przejdź do kroku 9.
  - Aby nie nadpisywać skrótów, naciśnij **Nie** w celu wprowadzenia nowej nazwy skrótów. Przejdź do kroku 8.
- 8 Aby utworzyć nowy skrót, przytrzymaj wciśnięty przycisk  w celu usunięcia bieżącej nazwy, a następnie wprowadź nową nazwę za pomocą klawiatury na ekranie dotykowym urządzenia. (Pomoc podczas wprowadzania liter zawiera temat *Wprowadzanie tekstu* >> strona 229).  
Naciśnij **OK**.
- 9 Naciśnij przycisk **OK**, aby potwierdzić.

## Edytowanie nazw skrótów

Można edytować nazwę skrótów.

- 1 Naciśnij .
- 2 Naciśnij kartę od 1 do 8, aby wyświetlić żądany skrót.
- 3 Naciśnij .



### INFORMACJA

Można również nacisnąć ,  
Ustawienia i Ustawienia skrótów.

- 4 Naciśnij skrót.
- 5 Naciśnij **Edycja nazwy skrótów**.
- 6 Aby edytować nazwę, przytrzymaj wciśnięty przycisk  w celu usunięcia bieżącej nazwy, a następnie wprowadź nową nazwę za pomocą klawiatury na ekranie dotykowym urządzenia. (Pomoc podczas wprowadzania liter zawiera temat *Wprowadzanie tekstu* >> strona 229).  
Naciśnij **OK**.

## Usuwanie skrótów

Można usunąć skrót.

- 1 Naciśnij .
- 2 Naciśnij kartę od 1 do 8, aby wyświetlić żądany skrót.
- 3 Naciśnij .

### INFORMACJA

Można również nacisnąć ,  
Ustawienia i Ustawienia skrótów.

- 4 Naciśnij skrót.
- 5 Naciśnij **Kasuj** w celu usunięcia skrótów wybranego w kroku 4.
- 6 Naciśnij przycisk **Tak**, aby potwierdzić.



## Przywoływanie skrótów

Ustawienia skrótów wyświetlane są na ekranie skrót. Aby przywołać skrót, wystarczy nacisnąć jego nazwę.

## Ustawianie daty i godziny

Ekran dotykowy pokazuje datę i godzinę. Bieżącą datę i godzinę można także dodać do każdego wysyłanego faksu, ustawiając identyfikator stacji (patrz *Wprowadzanie informacji personalnych (ID stacji)*

➤➤ strona 20).

- 1 Naciśnij .
- 2 Naciśnij .
- 3 Naciśnij *Data*.
- 4 Wprowadź dwie ostatnie cyfry roku za pomocą cyfr na ekranie dotykowym, a następnie naciśnij *OK*.



(np. wpisz 1, 4 w przypadku roku 2014).

- 5 Wprowadź dwie cyfry miesiąca za pomocą cyfr na ekranie dotykowym, a następnie naciśnij *OK*.
- 6 Wprowadź dwie cyfry dnia za pomocą cyfr na ekranie dotykowym, a następnie naciśnij *OK*.
- 7 Naciśnij *Czas*.
- 8 Wprowadź godzinę w formacie 24-godzinnym za pomocą cyfr na ekranie dotykowym, a następnie naciśnij *OK*.
- 9 Naciśnij .



## Wprowadzanie informacji personalnych (ID stacji)

Ustaw ID stacji, aby na każdym wysyłanym fakcie wyświetlana była data i godzina.

- 1 Naciśnij .
- 2 Naciśnij *Ustawienia*.
- 3 Przesuń w górę lub w dół bądź naciśnij przycisk ▲ lub ▼, aby wyświetlić opcję *Wstępne ustaw..*  
Naciśnij *Wstępne ustaw..*
- 4 Przesuń w górę lub w dół bądź naciśnij przycisk ▲ lub ▼, aby wyświetlić opcję *Ident. stacji*.  
Naciśnij *Ident. stacji*.
- 5 Naciśnij *Faks*.
- 6 Wprowadź numer swojego faksu (do 20 cyfr) za pomocą cyfr na ekranie dotykowym, a następnie naciśnij *OK*.
- 7 Naciśnij *Tel..*
- 8 Wprowadź numer swojego telefonu (do 20 cyfr) za pomocą cyfr na ekranie dotykowym, a następnie naciśnij *OK*. Jeżeli numer telefonu i faksu jest taki sam, wprowadź ten sam numer ponownie.
- 9 Naciśnij *Nazwa*.

- 10 Za pomocą ekranu dotykowego wprowadź nazwę (do 20 znaków), a następnie naciśnij przycisk OK.

## INFORMACJA



- Aby móc wprowadzać cyfry lub znaki specjalne, naciskaj  wielokrotnie, aż pojawi się znak, który ma zostać wprowadzony, a następnie naciśnij żądany znak.
- Jeśli wprowadzony znak jest niepoprawny i chcesz go zmienić, naciskając przyciski ◀ lub ▶, przesunij kursor do niepoprawnego znaku, a następnie naciśnij przycisk .
- Aby wprowadzić spację, naciśnij Spacja.
- Aby uzyskać więcej szczegółów, patrz *Wprowadzanie tekstu* ►► strona 229.

- 11 Naciśnij .

## Ustawienia głośności



### Głośność dzwonienia

Dostępny jest zakres głośności dzwonienia.

- 1 Naciśnij .
- 2 Naciśnij Ustawienia.
- 3 Przesuń w górę lub w dół bądź naciśnij przycisk ▲ lub ▼, aby wyświetlić opcję Ustawienia.
- 4 Naciśnij Ustawienia.
- 5 Przesuń w górę lub w dół bądź naciśnij przycisk ▲ lub ▼, aby wyświetlić opcję Głośność.
- 6 Naciśnij Głośność.
- 7 Naciśnij Dzwonek.
- 8 Naciśnij Wył., Cicho, Średnio lub Głośno.
- 9 Naciśnij .



## Głośność sygnalizatora

Jeśli sygnalizator jest włączony, urządzenie będzie generować sygnał po każdym naciśnięciu przycisku, popełnieniu błędu albo po wysłaniu lub odebraniu faksu. Można wybrać poziom głośności.

- 1 Naciśnij .
- 2 Naciśnij Ustawienia.
- 3 Przesuń w górę lub w dół bądź naciśnij przycisk ▲ lub ▼, aby wyświetlić opcję Ustawienia.
- 4 Naciśnij Ustawienia.
- 5 Przesuń w górę lub w dół bądź naciśnij przycisk ▲ lub ▼, aby wyświetlić opcję Głośność.
- 6 Naciśnij Głośność.
- 7 Naciśnij Sygnał dźwiękowy.
- 8 Naciśnij Wył., Cicho, Średnio lub Głośno.
- 9 Naciśnij .

## Głośność głośnika

Można wybrać poziom głośności głośnika.

- 1 Naciśnij .
- 2 Naciśnij Ustawienia.
- 3 Przesuń w górę lub w dół bądź naciśnij przycisk ▲ lub ▼, aby wyświetlić opcję Ustawienia.
- 4 Naciśnij Ustawienia.
- 5 Przesuń w górę lub w dół bądź naciśnij przycisk ▲ lub ▼, aby wyświetlić opcję Głośność.
- 6 Naciśnij Głośność.
- 7 Naciśnij Głośnik.
- 8 Naciśnij Wył., Cicho, Średnio lub Głośno.
- 9 Naciśnij .



## Ładowanie papieru i nośników druku

Urządzenie podaje papier ze standardowej tacy papieru, podajnika wielofunkcyjnego lub opcjonalnej tacy dolnej.

### INFORMACJA

Jeśli w menu drukowania aplikacji istnieje możliwość wyboru formatu papieru, wyboru można dokonać za pomocą programu. Jeśli program nie udostępnia takiego rozwiązania, można ustawić format papieru za pomocą sterownika drukarki lub przycisków ekranu dotykowego.

## Ładowanie papieru do tacy papieru

Do standardowej tacy papieru można załadować do 250 arkuszy (taca 1). W opcjonalnej tacy dolnej (taca 2) można ułożyć maksymalnie 500 arkuszy papieru. Papier można układać do poziomu znaku maksymalnej ilości papieru (▼▼▼) po prawej stronie tacy papieru (aby uzyskać informacje na temat zalecanego papieru, patrz *Dopuszczalne rodzaje papieru i innych nośników drukowania* ►► strona 34).

## Drukowanie na papierze zwykłym, papierze cienkim i papierze z recyklingu z tacy 1 i tacy 2

- 1 Wysuń całkowicie tacę papieru z urządzenia.

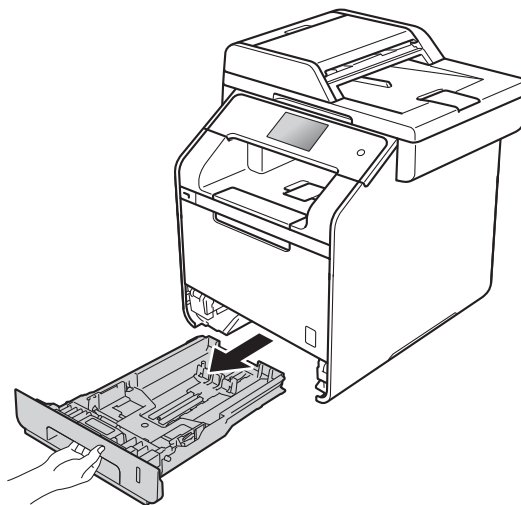

- 2 Naciskając niebieskie dźwignie zwalniające prowadnice papieru (1), przesunij prowadnice papieru, dopasowując je do formatu papieru wkładanego do tacy. Upewnij się, czy prowadnice są mocno osadzone w szczelinach.

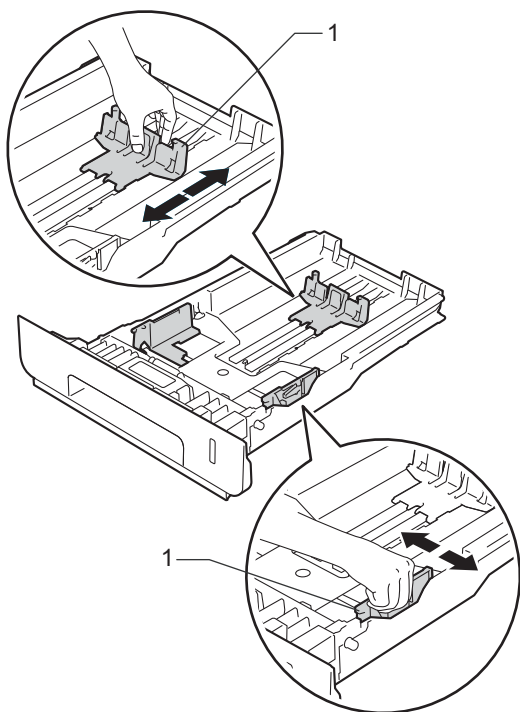

- 3 Dokładnie przekartkuj stos papieru, aby zapobiec blokowaniu i niewłaściwemu podawaniu.

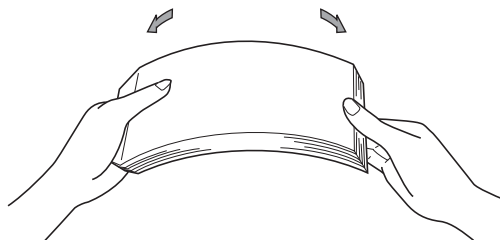

- 4 Włóż papier do tacy i upewnij się, że:

- Papier nie przekracza znacznika maksymalnej ilości papieru (▼▼▼) (1), ponieważ przepełnienie tacy papieru spowoduje zacięcie papieru.
- Strona do druku jest skierowana w dół.
- Prowadnice papieru dotykają boków papieru, aby był podawany prawidłowo.

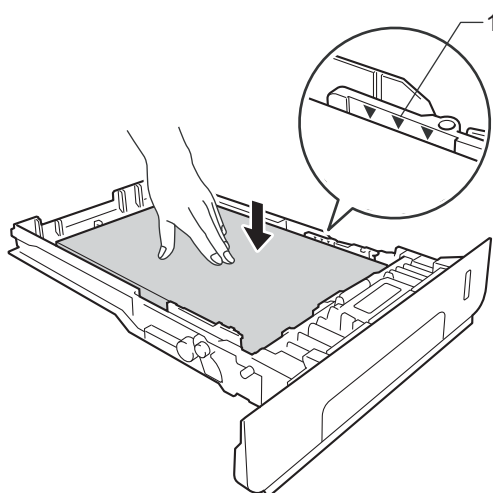

- 5 Wsuń *dobrze* tacę papieru do urządzenia. Upewnij się, czy taca jest całkowicie wsunięta do urządzenia.

- 6 Podnieś podpórkę (1), aby zapobiec ześlizgnięciu się papieru z tacy wyjściowej lub zdejmuj poszczególne strony bezpośrednio po ich wysunięciu z urządzenia.

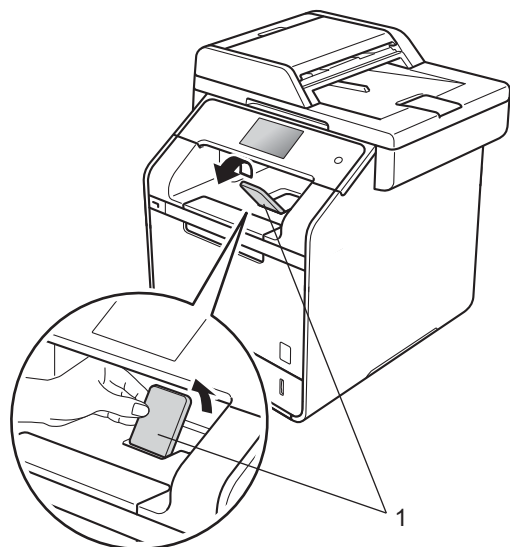

- 7 Wyślij pracę drukowania do urządzenia.

## Ładowanie papieru do podajnika wielofunkcyjnego

Do podajnika wielofunkcyjnego można włożyć maksymalnie trzy koperty, jeden arkusz papieru błyszczącego, innego specjalnego nośnika druku lub maksymalnie 50 arkuszy papieru zwykłego. Używaj tego podajnika do drukowania lub kopiowania na papierze grubym, papierze bond, etykietach, kopertach lub papierze błyszczącym. (Aby uzyskać informacje na temat zalecanego papieru, patrz *Dopuszczalne rodzaje papieru i innych nośników drukowania* >> strona 34).

## Drukowanie na papierze zwykłym, papierze cienkim, papierze z recyklingu, papierze bond lub papierze błyszczącym z podajnika wielofunkcyjnego

- 1 Otwórz podajnik wielofunkcyjny i delikatnie opuść.

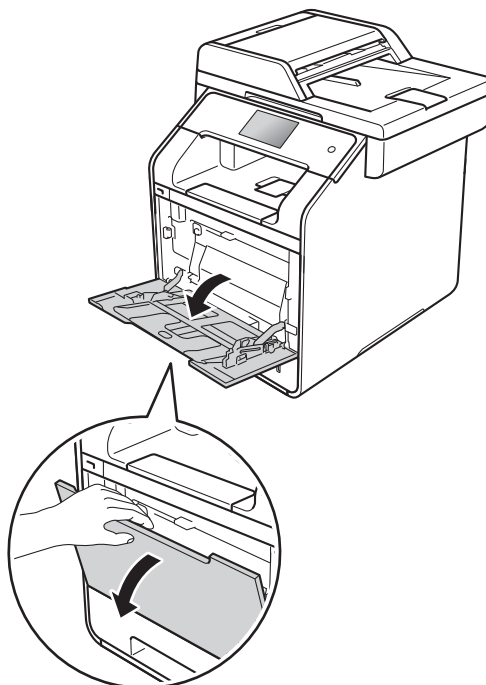

- 2 Pociągnij klapkę podpory podajnika wielofunkcyjnego (1) i rozłóż klapkę (2).

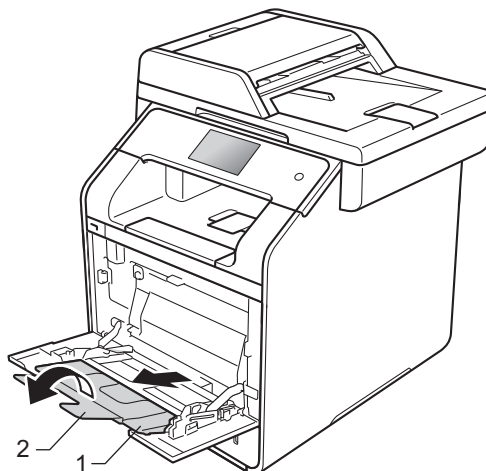

**3** Włóż papier do podajnika wielofunkcyjnego i upewnij się, że:

- Papier znajduje się poniżej oznaczenia maksymalnej ilości papieru (1).
- Górna krawędź papieru jest umieszczona pomiędzy strzałkami ▲ i ▼ (2).
- Strona do zadrukowania musi znajdować się u góry, z krawędzią prowadzącą (górna krawędź papieru) podawaną jako pierwsza.
- Prowadnice papieru dotykają boków papieru, aby był podawany prawidłowo.

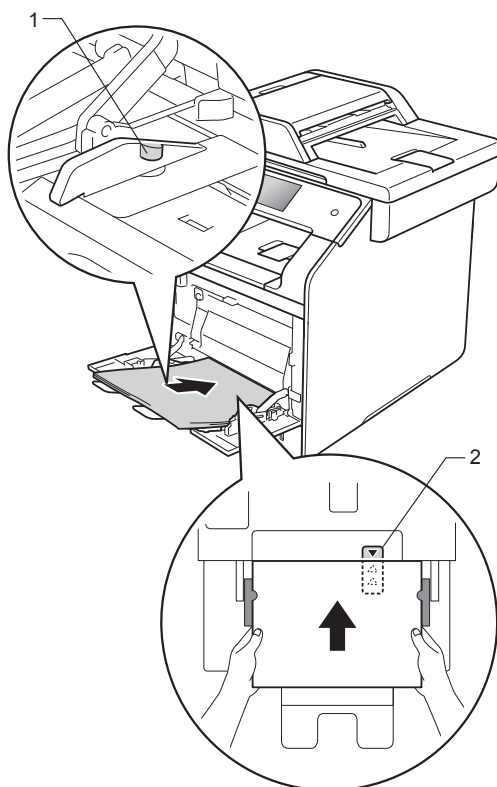

## INFORMACJA

W przypadku drukowania na papierze błyszczącym wkładaj do podajnika wielofunkcyjnego tylko jeden arkusz na raz, aby uniknąć zacięcia papieru.

- 4** Podnieś klapkę podpórki, aby zapobiec ześlizgnięciu się papieru z tacy wyjściowej, lub zdejmuj poszczególne strony bezpośrednio po ich wysunięciu z urządzenia.

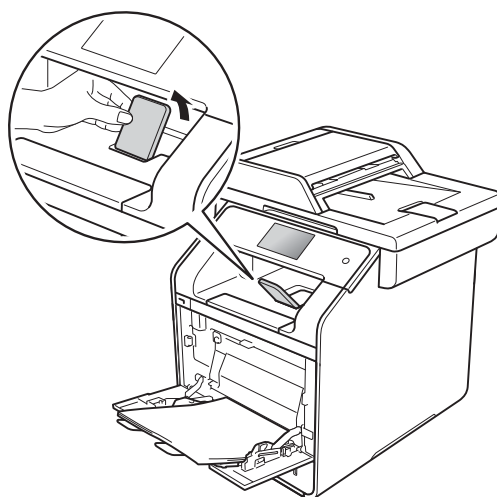

- 5** Wyślij pracę drukowania do urządzenia.

## Drukowanie na grubym papierze, etykietach i kopertach z podajnika wielofunkcyjnego

Gdy pokrywa tylna (taca wydruku kładzionego stroną zadrukowaną w górę) jest wyciągnięta w dół, ścieżka papieru prowadzi prosto od podajnika wielofunkcyjnego do tyłu urządzenia. Tej metody podawania papieru i wydruku należy używać podczas drukowania na grubym papierze, etykietach lub kopertach. (Aby uzyskać informacje na temat zalecanego papieru, patrz *Dopuszczalne rodzaje papieru i innych nośników drukowania* >> strona 34 i *Koperty* >> strona 37).

Przed załadowaniem dociśnij rogi i krawędzie koperty, tak aby były jak najbardziej spłaszczone.

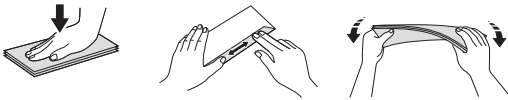

- 1 Otwórz pokrywę tylną (taca wydruku kładzionego stroną zadrukowaną w górę).

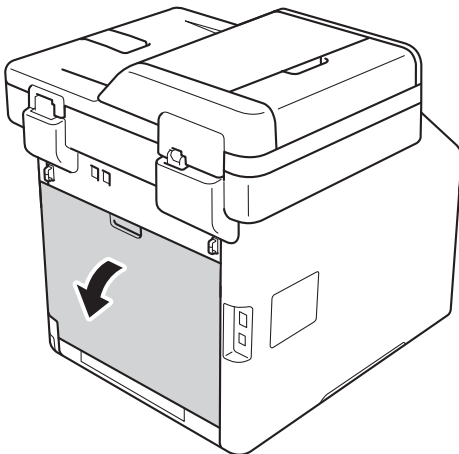

- 2 (Tylko do drukowania kopert)  
Pociągnij w dół dwie szare dźwignie, jedną po lewej stronie a drugą po prawej, do siebie, jak przedstawiono na poniższej ilustracji.

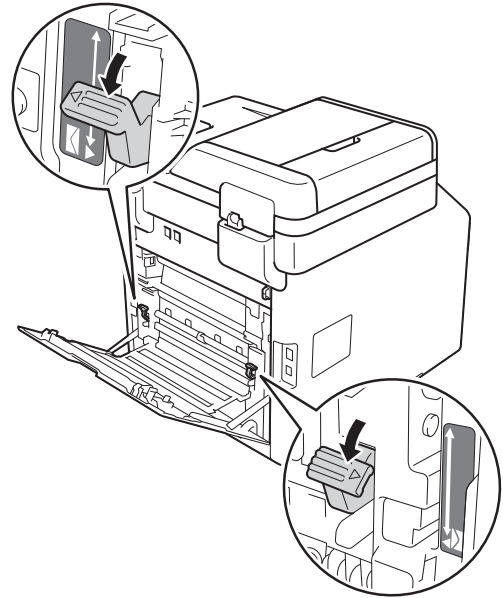

- 3 Otwórz podajnik wielofunkcyjny i delikatnie opuść.

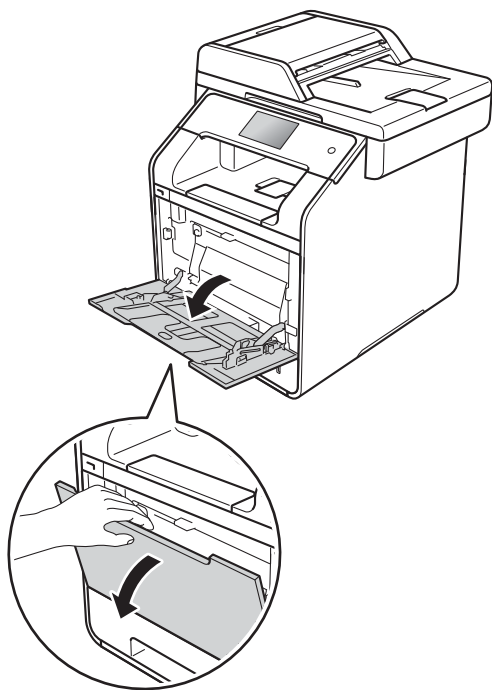

- 4 Pociągnij kłapkę podpory podajnika wielofunkcyjnego (1) i rozłóż kłapkę (2).

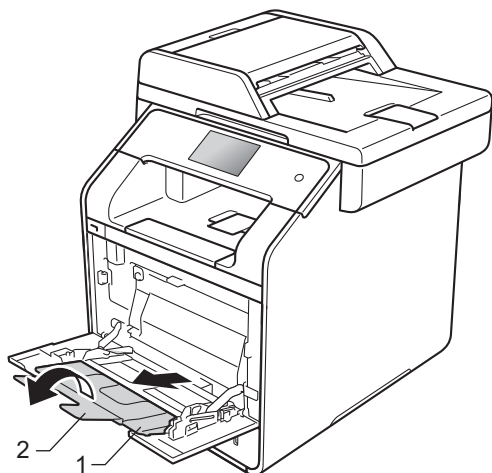

- 5 Włóż papier, etykiety lub koperty do podajnika wielofunkcyjnego. Upewnij się, że:

- Liczba kopert w podajniku wielofunkcyjnym nie przekracza trzech.
- Papier, etykiety lub koperty znajdują się poniżej oznaczenia maksymalnej ilości papieru (1).
- Górna krawędź papieru jest umieszczona pomiędzy strzałkami ▲ i ▼ (2).
- Strona do zadrukowania musi być skierowana w górę.

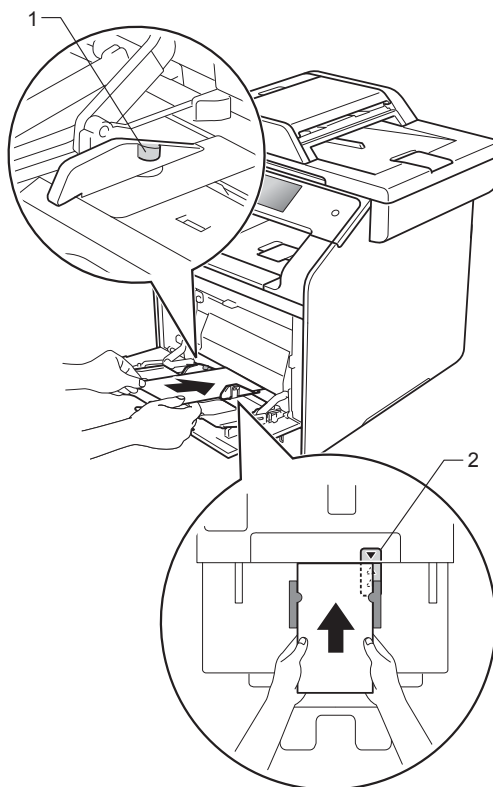

- 6 Wyślij pracę drukowania do urządzenia.

## INFORMACJA

---

- Wyjmuj poszczególne koperty, gdy tylko zostaną zadrukowane. Układanie kopert w stosie może spowodować ich zacięcie lub zwinienie.
- Jeżeli na kopertach lub grubym papierze podczas drukowania pojawiają się rozmazane plamy, ustaw opcję **Typ nośnika** na **Kop. grube** lub **Grubszy papier**, aby zwiększyć temperaturę utrwalania.
- Jeżeli po zadrukowaniu koperty są pofałdowane, patrz *Poprawa jakości wydruku* ►► strona 160.
- Jeżeli gruby papier fałduje się podczas drukowania, wkładaj do podajnika wielofunkcyjnego tylko jeden arkusz na raz.
- Fabrycznie zamknięte połączenia kopert powinny być mocne.
- Wszystkie boki koperty powinny być prawidłowo złożone bez zmarszczeń lub pofałdowania.

- 7 (Tylko do drukowania kopert)  
Po zakończeniu drukowania przywróć dwie szare dźwignie pociągnięte w dół w kroku 2 do ich początkowego położenia.

- 8 Zamknij pokrywę tylną (taca wydruku kładzionego stroną zadrukowaną w górę).

## INFORMACJA

---

- Aby uzyskać informacje na temat dwustronnego drukowania kopii i odebranych faksów, patrz Rozszerzony Podręcznik Użytkownika.
  - Aby uzyskać informacje na temat druku dwustronnego za pomocą komputera, patrz Podręczniki oprogramowania i obsługi dla sieci.
-

## Obszary, w których nie można skanować i drukować

Na poniższych rysunkach w tabeli pokazano maksymalne obszary nieskanowane i niezadrukowywane. Te obszary mogą różnić się wielkością, w zależności od formatu papieru lub ustawień w używanej aplikacji.

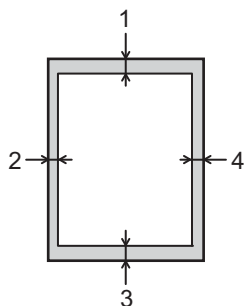

Zastosowanie	Rozmiar dokumentu	Góra (1) Dół (3)	Lewa (2) Prawa (4)
Faks (Wysyłanie)	Letter	3 mm	4 mm
	A4	3 mm	(Podajnik ADF) 1 mm (Szyba skanera) 3 mm
	Legal	3 mm	4 mm
Kopiowanie*  *pojedyncza kopia lub kopia 1 z 1	Letter	4 mm	4 mm
	A4	4 mm	3 mm
	Legal	4 mm	4 mm
Skanowanie	Letter	3 mm	3 mm
	A4	3 mm	3 mm
	Legal (ADF)	Ok. 3 mm	Ok. 3 mm
Drukuj	Letter	4,2 mm	4,2 mm
	A4	4,2 mm	4,2 mm
	Legal	4,2 mm	4,2 mm



# Ustawienia papieru

## Rozmiar papieru

W przypadku zmiany formatu papieru na tacy należy również zmienić ustawienie formatu papieru, tak aby urządzenie dopasowało dokument lub przychodzący faks do strony.



Można używać następujących rozmiarów papieru.

### Do drukowania kopii:

A4, Letter, Legal, Executive, B5(JIS), A5, A5 L (dłuższa krawędź), A6 i Folio (215,9 mm × 330,2 mm)

### Do drukowania faksów:

A4, Letter, Legal lub Folio (215,9 mm × 330,2 mm)



- 1 Naciśnij .
  - 2 Naciśnij Ustawienie tacy.
  - 3 Naciśnij Rozm.papieru.
  - 4 Naciśnij Podajnik wielofunkcyjny, Taca nr 1 lub Taca nr 2<sup>1</sup>.
  - 5 Przesuń w dół lub w górę bądź naciśnij przycisk ▲ lub ▼, aby wyświetlić A4, Letter, B5 (JIS), B5 (ISO)<sup>2</sup>, A5, A5 (długa krawędź)<sup>3</sup>, A6<sup>3</sup>, Executive, Legal, Format, 3"x5"<sup>2</sup>, Com-10<sup>2</sup>, Monarch<sup>2</sup>, C5<sup>2</sup>, DL<sup>2</sup>, a następnie naciśnij żadaną opcję.
  - 6 Naciśnij .
- <sup>1</sup> Opcja Taca nr 2 jest wyświetlana tylko wtedy, gdy zainstalowana jest taca dolna.
- <sup>2</sup> Tylko Podajnik wielofunkcyjny
- <sup>3</sup> Tylko Podajnik wielofunkcyjny i Taca nr 1

## INFORMACJA

- Gdy w tacy nie będzie odpowiedniego rozmiaru, odebrane fakсы zostaną zapisane w pamięci urządzenia, a na ekranie dotykowym zostanie wyświetlony komunikat *Niedopasowanie rozmiaru* (aby uzyskać więcej informacji, patrz *Komunikaty o błędach i pracach konserwacyjnych* ►► strona 125).
- Jeśli w tacy zabraknie papieru, a w pamięci urządzenia będą znajdować się odebrane fakсы, na ekranie dotykowym zostanie wyświetlony komunikat *Brak papieru*. Włóż papier do pustej tacy.

## Typ papieru

Aby uzyskać najlepszą jakość druku, ustaw w urządzeniu typ używanego papieru.



- 1 Naciśnij .
  - 2 Naciśnij Ustawienie tacy.
  - 3 Naciśnij Typ papieru.
  - 4 Naciśnij Podajnik wielofunkcyjny, Taca nr 1 lub Taca nr 2<sup>1</sup>.
  - 5 Przesuń w dół lub w górę bądź naciśnij przycisk ▲ lub ▼, aby wyświetlić Cienki, Papier zwykły, Gruby<sup>2</sup>, Grubszy<sup>2</sup>, Papier ekologiczny, Papier dokumentowy<sup>2</sup>, Etykieta<sup>2</sup>, Koperta<sup>2</sup>, KOPERTA CIENKA<sup>2</sup>, KOPERTA GRUBA<sup>2</sup>, Papier błyszcz.<sup>2</sup>, a następnie naciśnij żadaną opcję.
  - 6 Naciśnij .
- <sup>1</sup> Opcja Taca nr 2 jest wyświetlana tylko wtedy, gdy zainstalowana jest taca dolna.
- <sup>2</sup> Tylko Podajnik wielofunkcyjny

## Używanie tacy w trybie kopiowania

Istnieje możliwość zmiany priorytetu tacy, jakiej urządzenie będzie używało do drukowania.

W przypadku wybrania opcji *Tylko podajnik 1*, *Tylko p.wiel.* lub *Tylko podajnik 2*<sup>1</sup>, urządzenie pobiera papier tylko z tej tacy. Jeżeli w wybranej tacy skończy się papier, na ekranie dotykowym pojawi się komunikat *Brak papieru*. Włóż papier do pustej tacy.

Aby zmienić ustawienia tacy, wykonaj poniższe czynności:

- 1 Naciśnij .
- 2 Naciśnij *Ustawienie tacy*.
- 3 Naciśnij *Wybór tacy: kopia*.
- 4 Przesuń w dół lub w górę bądź naciśnij przycisk ▲ lub ▼, aby wybrać *Tylko podajnik 1*, *Tylko podajnik 2*<sup>1</sup>, *Tylko p.wiel.*, *MP>P1>P2*<sup>1</sup>, *MP>P2>P1*<sup>1</sup>, *P1>P2>MP*<sup>1</sup> lub *P2>P1>MP*<sup>1</sup>, a następnie naciśnij żadaną opcję.
- 5 Naciśnij .

<sup>1</sup> Opcje *Tylko podajnik 2* i *P2* są wyświetlane tylko wtedy, gdy zainstalowana jest taca dolna.

### INFORMACJA

- Jeśli dokumenty są ładowane z podajnika ADF i wybrana jest opcja *MP>P1>P2*, *P1>P2>MP* lub *P2>P1>MP*, urządzenie wybierze tacę z papierem o najbardziej odpowiednim formacie i pobierze z niej papier. Jeśli w żadnej tacy nie ma odpowiedniego papieru, urządzenie pobierze papier z tacy o wyższym priorytecie.
- W przypadku korzystania z szyby skanera dokument jest kopiowany z wykorzystaniem tacy o wyższym priorytecie, nawet jeśli w innej tacy znajduje się bardziej odpowiedni papier.

## Używanie tacy w trybie faksowania

Istnieje możliwość zmiany domyślnej tacy, jakiej urządzenie będzie używało do drukowania odebranych faksów.

W przypadku wybrania opcji *Tylko podajnik 1*, *Tylko p.wiel.* lub *Tylko podajnik 2*<sup>1</sup>, urządzenie pobiera papier tylko z tej tacy. Jeżeli w wybranej tacy skończy się papier, na ekranie dotykowym pojawi się komunikat *Brak papieru*. Włóż papier do pustej tacy.

W przypadku wybrania opcji *MP>P1>P2*<sup>1</sup> urządzenie pobiera papier z podajnika wielofunkcyjnego aż do jego opróżnienia, następnie z tacy 1, a w końcu z tacy 2.



W przypadku wybrania opcji *MP>P2>P1*<sup>1</sup> urządzenie pobiera papier z podajnika wielofunkcyjnego aż do jego opróżnienia, następnie z tacy 2, a w końcu z tacy 1.

W przypadku wybrania opcji *P1>P2>MP*<sup>1</sup> urządzenie pobiera papier z tacy 1 aż do jej opróżnienia, następnie z tacy 2, a w końcu z podajnika wielofunkcyjnego.

W przypadku wybrania opcji *P2>P1>MP*<sup>1</sup> urządzenie pobiera papier z tacy 2 aż do jej opróżnienia, następnie z tacy 1, a w końcu z podajnika wielofunkcyjnego.

### INFORMACJA



- Do drukowania faksów można użyć czterech rozmiarów papieru: A4, Letter, Legal lub Folio (215,9 mm × 330,2 mm).  
Gdy w żadnej tacy nie będzie odpowiedniego rozmiaru, odebrane fakсы zostaną zapisane w pamięci urządzenia, a na ekranie dotykowym zostanie wyświetlony komunikat *Niedopasowanie rozmiaru*. (Aby uzyskać więcej informacji, patrz *Komunikaty o błędach i pracach konserwacyjnych* ►► strona 125.)
- Jeśli w tacy zabraknie papieru, a w pamięci urządzenia będą znajdować się odebrane fakсы, na ekranie dotykowym zostanie wyświetlony komunikat *Brak papieru*. Włóż papier do pustej tacy.

- 1 Naciśnij .
- 2 Naciśnij Ustawienie tacy.
- 3 Przesuń w górę lub w dół bądź naciśnij przycisk ▲ lub ▼, aby wyświetlić opcję Wybór tacy: faks.
- 4 Naciśnij Wybór tacy: faks.
- 5 Przesuń w dół lub w górę bądź naciśnij przycisk ▲ lub ▼, aby wybrać Tylko podajnik 1, Tylko podajnik 2<sup>1</sup>, Tylko p.wiel., MP>P1>P2<sup>1</sup>, MP>P2>P1<sup>1</sup>, P1>P2>MP<sup>1</sup> lub P2>P1>MP<sup>1</sup>, a następnie naciśnij żadaną opcję.
- 6 Naciśnij .

<sup>1</sup> Opcje Tylko podajnik 2 i P2 są wyświetlane tylko wtedy, gdy zainstalowana jest taca dolna.

## Używanie tacy w trybie drukowania

Istnieje możliwość zmiany domyślnej tacy, jaka będzie używana do drukowania dokumentów z komputera oraz do druku bezpośredniego.

- 1 Naciśnij .
- 2 Naciśnij Ustawienie tacy.
- 3 Przesuń w górę lub w dół bądź naciśnij przycisk ▲ lub ▼, aby wyświetlić opcję Użycie podajnika: Drukuj.
- 4 Naciśnij Użycie podajnika: Drukuj.
- 5 Przesuń w dół lub w górę bądź naciśnij przycisk ▲ lub ▼, aby wybrać Tylko podajnik 1, Tylko podajnik 2<sup>1</sup>, Tylko p.wiel., MP>P1>P2<sup>1</sup>, MP>P2>P1<sup>1</sup>, P1>P2>MP<sup>1</sup> lub P2>P1>MP<sup>1</sup>, a następnie naciśnij żadaną opcję.
- 6 Naciśnij .

<sup>1</sup> Opcje Tylko podajnik 2 i P2 są wyświetlane tylko wtedy, gdy zainstalowana jest taca dolna.

## Dopuszczalne rodzaje papieru i innych nośników drukowania

Jakość drukowania może zależeć od typu używanego papieru.

Można użyć następujących rodzajów nośników druku: papier zwykły, papier cienki, papier gruby, papier grubszy, papier bond, papier z recyklingu, koperty, etykiety, papier błyszczący (patrz *Nośniki drukowania* >> strona 234).

Aby uzyskać najlepsze wyniki, należy postępować według poniższych instrukcji:

- NIE należy wkładać równocześnie na tacy różnych typów papieru, ponieważ może to doprowadzić do zakleszczenia lub nieprawidłowego podawania papieru.
- Aby uzyskać prawidłowe wyniki drukowania, należy w programie wybrać ten sam rozmiar papieru, który znajduje się w tacy.
- Unikaj dotykania zadrukowanej powierzchni papieru tuż po drukowaniu.
- Przed kupieniem dużej ilości papieru przetestuj jego mniejszą ilość, aby upewnić się, że jest on odpowiedni dla urządzenia.
- Używaj etykiet przeznaczonych do użytku w urządzeniach *laserowych*.

## Zalecany papier i nośniki druku

Rodzaj papieru	Element
Papier zwykły	Xerox Premier TCF 80 g/m <sup>2</sup> Xerox Business 80 g/m <sup>2</sup>
Papier z recyklingu	Xerox Recycled Supreme 80 g/m <sup>2</sup>
Etykiety	Avery laser label L7163
Koperty	Antalis River series (DL)
Papier błyszczący	Xerox Colotech+ Błyszczący powlekany 120 g/m <sup>2</sup>

## Typ i rozmiar papieru

Urządzenie podaje papier z zamontowanej standardowej tacy papieru, podajnika wielofunkcyjnego lub opcjonalnej tacy dolnej.

**W sterowniku drukarki i niniejszym podręczniku używane są następujące nazwy tac papieru:**

Taca i jednostka opcjonalna	Nazwa
Podajnik wielofunkcyjny	Podajnik wielofunkcyjny
Standardowa taca papieru	Taca 1
Opcjonalny zespół tacy dolnej	Taca 2

## Pojemność tac papieru

	Rozmiar papieru	Rodzaje papieru	Liczba arkuszy
Podajnik wielofunkcyjny	Szerokość: 76,2 do 215,9 mm Długość: 127 do 355,6 mm	Papier zwykły, papier cienki, papier gruby, papier grubszy, papier z recyklingu, papier bond, etykiety, koperty, koperty cienkie, koperty grube i papier błyszczący <sup>2</sup>	do 50 arkuszy (80 g/m <sup>2</sup> ) 3 koperty 1 papier błyszczący
Standardowa taca papieru (taca 1)	A4, Letter, Legal, B5 (JIS), Executive, A5, A5 (długa krawędź), A6, Folio <sup>1</sup>	Papier zwykły, papier cienki oraz papier z recyklingu	do 250 arkuszy (80 g/m <sup>2</sup> )
Opcjonalna taca dolna (taca 2)	A4, Letter, Legal, B5 (JIS), Executive, A5, Folio <sup>1</sup>	Papier zwykły, papier cienki oraz papier z recyklingu	do 500 arkuszy (80 g/m <sup>2</sup> )

<sup>1</sup> Rozmiar Folio ma wymiary 215,9 mm × 330,2 mm.

<sup>2</sup> Do podajnika wielofunkcyjnego wkładaj tylko jeden arkusz papieru błyszczącego.

## Specyfikacje dotyczące zalecanego papieru

Specyfikacje papieru stosowanego w tym urządzeniu.

Gramatura	75–90 g/m <sup>2</sup>
Grubość	80 - 110 μm
Szorstkość	Wyższa niż 20 s
Sztywność	90–150 cm <sup>3</sup> /100
Kierunek włókien	Włókna długie
Rezystancja objętościowa	10e <sup>9</sup> –10e <sup>11</sup> om
Rezystancja powierzchniowa	10e <sup>9</sup> –10e <sup>12</sup> om-cm
Wypełniacz	CaCO <sub>3</sub> (neutralny)
Zawartość popiołu	Poniżej 23 wag. %
Jasność	Ponad 80%
Nieprzezroczystość	Ponad 85%

- Do wykonywania kopii użyj zwykłego papieru odpowiedniego dla urządzeń laserowych/LED.
- Używaj papieru o gramaturze od 75 do 90 g/m<sup>2</sup>.
- Używaj papieru długowłóknistego o obojętnym pH i wilgotności ok. 5%.
- W tym urządzeniu można używać papieru z recyklingu, zgodnego ze specyfikacją DIN 19309.

## Obsługa i używanie papieru specjalnego

Urządzenie jest przeznaczone do pracy z większością typów papieru kserograficznego i papieru bond. Niektóre zmienne właściwości papieru mogą jednak wpływać na jakość drukowania lub możliwości obsługi. Przed zakupieniem papieru należy najpierw przetestować kilka próbek, aby przekonać się, że uzyskiwane efekty są właściwe. Przechowuj papier w oryginalnym, szczelnym opakowaniu. Trzymaj papier poziomo i z daleka od wilgoci, bezpośredniego światła słonecznego oraz ciepła.

Ważne wskazówki dotyczące wyboru papieru:

- NIE NALEŻY używać papieru do drukarek atramentowych, ponieważ może to spowodować zacięcie papieru lub uszkodzenie urządzenia.
- Jeśli używany jest papier wstępnie zadrukowany, nadruk na nim powinien być wykonany atramentem, który wytrzyma temperaturę procesu nagrzewania urządzenia (200 °C).
- Jeśli używany jest papier bond, papier o szorstkiej powierzchni lub papier pomarszczony lub pogięty, może to spowodować obniżenie wydajności drukarki.

## Typy papieru, jakich należy unikać

### WAŻNE

Niektóre typy papieru mogą nie sprawdzać się lub po ich użyciu może dojść do uszkodzenia urządzenia.

Papier, jakiego NIE należy używać:

- silnie teksturowany;
- bardzo gładki lub błyszczący;
- pomarszczony lub pozwijany;

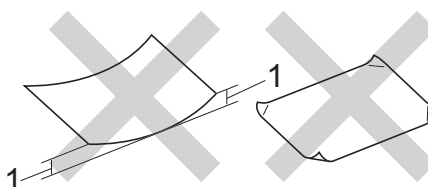

#### 1 Zwinięcie wielkości 2 mm lub większe może spowodować zacięcie papieru.

- powlekany lub wykończony chemicznie;
- uszkodzony, pofałdowany lub pozaginany;
- o gramaturze większej niż określona w specyfikacji w niniejszym podręczniku;
- z zakładkami i zszywkami;
- z nagłówkami wykonanymi techniką barwników niskotemperaturowych lub termokopiiowania;
- wielowarstwowy lub bez zawartości węgla;
- przeznaczony do drukowania w drukarkach atramentowych.

Wymienione powyżej rodzaje papieru mogą spowodować uszkodzenie urządzenia. Tego typu uszkodzenie nie jest objęte żadną gwarancją firmy Brother ani umową serwisową.

## Koperty

Urządzenie jest zaprojektowane do pracy z większością kopert. Jednak w przypadku niektórych kopert mogą powstać problemy z podawaniem i jakością wydruku, wynikające ze sposobu ich wykonania. Koperta powinna mieć krawędzie z prostymi, dobrze zagiętymi zakładkami. Koperty powinny leżeć płasko i nie powinny być luźne ani słabe. Należy używać dobrej jakości kopert od dostawcy, który jest poinformowany, że mają być one używane w urządzeniu laserowym.

Koperty mogą być podawane tylko z podajnika wielofunkcyjnego.

Zalecamy wydrukowanie koperty próbnej w celu upewnienia się, że wyniki drukowania są zadowalające.

## Rodzaje kopert, jakich należy unikać

### WAŻNE

Koperty, jakich NIE należy używać:

- uszkodzone, pozwijane, pomarszczone lub o nietypowym kształcie;
- bardzo błyszczące lub silnie teksturowane;
- z klamrami, zszywkami, zatrzaskami lub wiązaniami;
- z zamknięciami samoprzylepnymi;
- wykonane w sposób nietrzywały;
- niewystarczająco ostro sprasowane;
- które są wytłaczane (mają wypukły napis)
- które wcześniej zostały zadrukowane drukarką laserową lub LED
- które są fabrycznie zadrukowane wewnątrz;
- których nie daje się równo ułożyć;
- wykonane z papieru o gramaturze wyższej niż określona w specyfikacji urządzenia;
- z nierównymi krawędziami lub które nie są idealnie prostokątne;

- z okienkami, otworami, wycięciami lub perforacją;
- z klejem na powierzchni (co pokazano na rysunku poniżej);

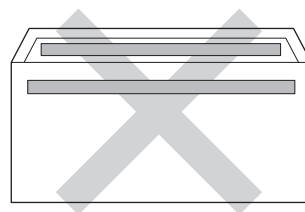

- z podwójnymi klapkami (co pokazano na rysunku poniżej);

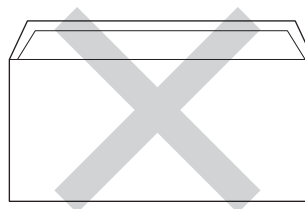

- z zakładkami uszczelniającymi, które nie były zagięte w dół w chwili zakupu;
- z zakładką po każdej stronie (co pokazano na rysunku poniżej).

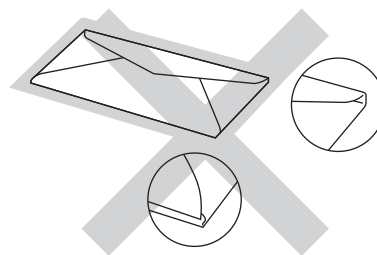

W przypadku użycia któregoś z wymienionych powyżej typów kopert może dojść do uszkodzenia urządzenia. Tego typu uszkodzenie nie może być objęte żadną gwarancją firmy Brother ani umową serwisową.

Czasami może dojść do powstania problemów z podawaniem papieru, wynikających z jego grubości, wielkości oraz kształtu zagięć używanych kopert.

## Etykiety

Urządzenie umożliwia drukowanie na większości etykiet przeznaczonych do użycia w drukarkach laserowych. Etykiety powinny być wykonane z wykorzystaniem kleju na bazie akrylu, ponieważ materiał ten jest bardziej stabilny przy wysokich temperaturach, jakie występują w zespole grzewczym. Klej nie powinien stykać się z żadną częścią urządzenia, ponieważ stos etykiet może przykleić się do zespołu bębna lub rolek i doprowadzić do zacięcia papieru lub pogorszenia jakości drukowania. Między etykietami nie powinien być widoczny klej. Etykiety powinny być ułożone tak, aby zakrywały całą długość i szerokość arkusza. Pozostawianie pustych przestrzeni może doprowadzić do zdzierania etykiet i poważnych problemów z zacięciem lub drukowaniem.

Wszystkie etykiety używane z urządzeniem muszą wytrzymać temperaturę 200 °C przez 0,1 sekundy.

Etykiety mogą być podawane tylko z podajnika wielofunkcyjnego.

## Rodzaje etykiet, jakich należy unikać

Nie używaj etykiet uszkodzonych, pozwijanych, pomarszczonych lub o nietypowym kształcie.

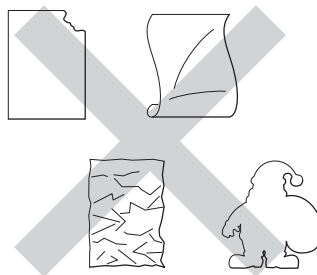

## WAŻNE

- NIE wkładaj arkuszy, z których część etykiet została już zużyta. Odslonięty arkusz nośnika może doprowadzić do uszkodzenia urządzenia.
- NIE WOLNO używać ponownie lub wkładać etykiet, które były już używane lub w których brakuje kilku etykiet na arkuszu.
- Gramatura etykiet nie powinna przekraczać specyfikacji zawartej w niniejszym podręczniku użytkownika. Etykiety o właściwościach przekraczających dane ze specyfikacji mogą nie być prawidłowo podawane i drukowane oraz mogą doprowadzić do uszkodzenia urządzenia.



## Jak ładować dokumenty

Można wysyłać faks, kopiować i skanować z podajnika ADF (automatyczny podajnik papieru) oraz z szyby skanera.

### Korzystanie z automatycznego podajnika papieru (ADF)

Podajnik ADF, który mieści 35 stron (MFC-L8650CDW) lub 50 stron (MFC-L8850CDW/MFC-L9550CDW), może podawać każdy arkusz osobno. Zalecamy stosowanie standardowego papieru o gramaturze 80 g/m<sup>2</sup>, kartkując zawsze strony przed włożeniem ich do podajnika ADF.

### Obsługiwane formaty dokumentów

Długość:	147,3 do 355,6 mm
Szerokość:	147,3 do 215,9 mm
Ciężar:	64 do 90 g/m <sup>2</sup>

### Jak ładować dokumenty

#### WAŻNE

- NIE pozostawiaj grubych dokumentów na szybie skanera. Jeśli to zrobisz, podajnik ADF może się zaciąć.
- NIE używaj papieru, który jest skręcony, pomarszczony, zgięty, rozerwany, zszywany, spięty spinaczem, sklejony lub oklejony taśmą.
- NIE używaj kartonu, papieru gazetowego ani tkaniny.
- Aby uniknąć uszkodzenia urządzenia podczas korzystania z podajnika ADF, NIE wyciągaj dokumentu w trakcie jego podawania.

#### INFORMACJA

- Informacje na temat skanowania dokumentów nie nadających się do użycia w podajniku ADF zawiera część *Korzystanie z szyby skanera* >> strona 40.
- Łatwiej jest korzystać z podajnika ADF w przypadku wkładania dokumentu wielostronicowego.
- Upewnij się, że dokumenty z płynem korekcyjnym lub pisane atramentem są całkowicie suche.

- 1 Rozwiń podpórkę dokumentów podajnika ADF (1). Podnieś i rozwiń podpórę wydruków podajnika ADF (2).

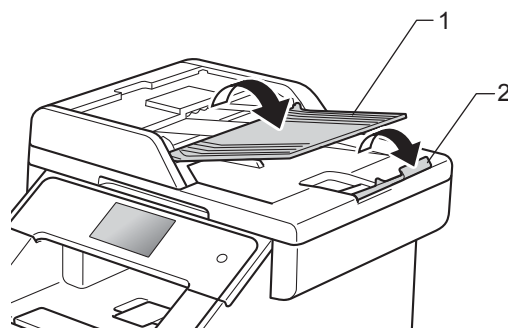

- 2 Dobrze przekartkuj strony.
- 3 Umieść strony dokumentu w układzie schodkowym *przednią stroną do góry i górną krawędzią najpierw* w podajniku ADF, aż poczujesz, że górna strona dotknęła rolek podawania, a na ekranie dotykowym wyświetlony zostanie komunikat ADF gotowy.

- 4 Wyreguluj prowadnice papieru (1), dopasowując je do szerokości dokumentu.

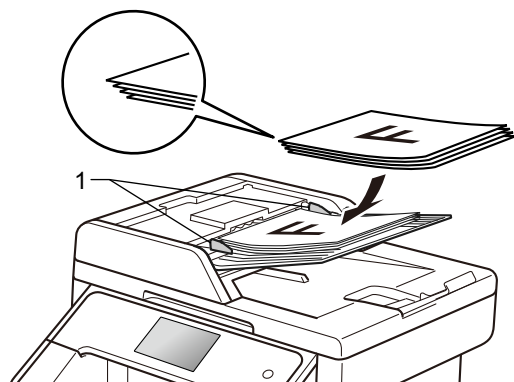

## INFORMACJA

Aby skanować dokumenty niestandardowe, patrz *Korzystanie z szyby skanera* >> strona 40.

## Korzystanie z szyby skanera

Przy użyciu szyby skanera można przesyłać faksem, kopiować i skanować strony książki tylko strona po stronie.

### Obsługiwane formaty dokumentów

Długość:	(MFC-L8650CDW) Do 297,0 mm (MFC-L8850CDW i MFC-L9550CDW) Do 355,6 mm
Szerokość:	Maksymalnie 215,9 mm
Ciężar:	Maksymalnie 2,0 kg

### Jak ładować dokumenty

## INFORMACJA

W celu używania szyby skanera podajnik ADF musi być pusty.

- 1 Podnieś pokrywę dokumentu.

- 2 Korzystając z podziałki po lewej stronie i na górze, umieść dokument w lewym, górnym narożniku szyby skanera, zadrukowaną stroną skierowaną w dół.

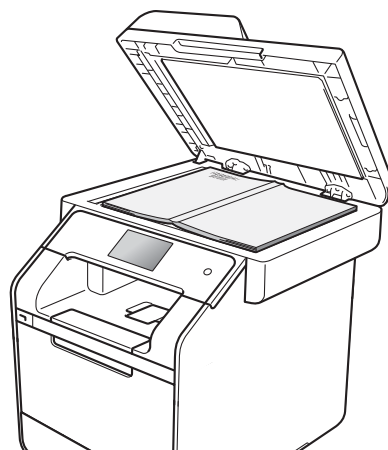
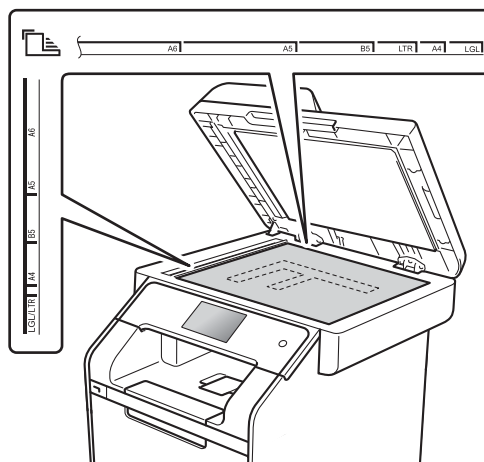

- 3 Zamknij pokrywę dokumentu.

## WAŻNE

Jeżeli dokumentem jest książka lub gruby dokument, nie opuszczaj gwałtownie pokrywy ani nie naciskaj na nią.

## Jak wysłać faks

Poniżej objaśniono sposób wysyłania faksu. Aby wysłać wiele stron, należy użyć podajnika ADF.

- 1 Wykonaj jedną z poniższych czynności, aby włożyć dokument:
  - Umieść dokument *zadrukowaną stroną do góry* w podajniku ADF (patrz *Korzystanie z automatycznego podajnika papieru (ADF)* >> strona 39).
  - Połóż dokument na szybie skanera, stroną *zadrukowaną do dołu* (patrz *Korzystanie z szyby skanera* >> strona 40).
- 2 Wykonaj jedną z następujących czynności:
  - Gdy podgląd faksu jest ustawiony na *Wył.*, naciśnij *Faks*.
  - Gdy podgląd faksu jest ustawiony na *Wł.*, naciśnij *Faks* i *Wysyłanie faksów*.



- Na ekranie dotykowym pokazuje się komunikat:

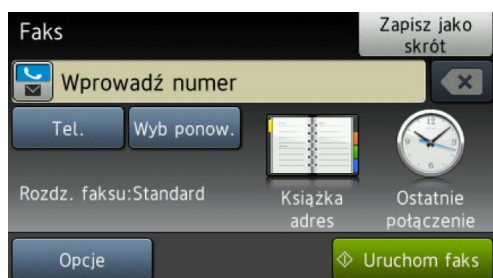

- 3 Aby zmienić ustawienia wysyłania faksu, naciśnij *Opcje*. Przeciągnij palcem w górę lub w dół, ewentualnie naciśnij przycisk ▲ lub ▼, aby przewinąć listę ustawień faksu. Gdy zostanie wyświetlone żądane ustawienie, naciśnij je i wybierz nową opcję. Po zakończeniu wprowadzania zmian opcji naciśnij przycisk *OK*.

### (Rozszerzony Podręcznik Użytkownika)

Informacje na temat następujących zaawansowanych czynności i ustawień wysyłania faksu >>> *Rozszerzony Podręcznik Użytkownika*:

- Faks 2-stronny
- Kontrast
- Rozdzielczość FX
- Nadawanie
- Wysyłka na bieżąco
- Tryb międzynarodowy
- Faks z opóźn.
- Trans.pakiet
- Str.tyt.-tekst
- Ustawienia strony tytułowej

- 4 Wybierz jedną z poniższych opcji:
- Aby wysłać dokument jednostronny, przejdź do kroku 5.
  - Aby wysłać dokument dwustronny, wybierz format skanowania dwustronnego dla dokumentu dwustronnego w następujący sposób:

Naciśnij *Opcje*.

Przesuń w górę lub w dół bądź naciśnij przycisk ▲ lub ▼, aby wyświetlić *Faks 2-stronny* i naciśnij *Faks 2-stronny*.

Naciśnij przycisk *Skanowanie 2-str.*: Długa klawisz lub *Skanowanie 2-str.*: Krótka klawisz.

Naciśnij *OK*.

## INFORMACJA

Dokumenty dwustronne można wysłać z podajnika ADF.

- 5 Wprowadź numer faksu.

### Korzystanie z klawiatury Korzystanie z książki adresowej

- *Książka adres*

### Korzystanie z historii połączeń

- *Ostatnie połączenie*  
(Aby uzyskać więcej informacji, patrz *Jak wybierać numer* >> strona 61.)

- 6 Naciśnij *Uruchom faks*.

### Faksowanie z podajnika ADF

- Urządzenie rozpocznie skanowanie dokumentu.

### Faksowanie z szyby skanera

Jeśli opcja *Wysyłka* na bieżąco jest ustawiona na *Wł.*, urządzenie wyśle dokument nie pytając, czy są dodatkowe strony do skanowania.

Gdy opcja *Wysyłka* na bieżąco jest ustawiona na *Wył.*:

- W przypadku naciśnięcia przycisku *Uruchom faks* urządzenie rozpocznie skanowanie pierwszej strony.

Gdy na ekranie dotykowym pojawia się komunikat *Następna strona?*, wykonaj jedną z poniższych czynności:



- Aby wysłać pojedynczą stronę, naciśnij *Nie*. Urządzenie rozpocznie skanowanie dokumentu.
- Aby wysłać kilka stron, naciśnij *Tak* i połóż kolejną stronę na szybie skanera. Naciśnij *OK*. Urządzenie rozpoczyna skanowanie strony. (Powtórz tę czynność dla każdej kolejnej strony.)

## Zatrzymywanie faksowania

Aby zatrzymać faksowanie, naciśnij przycisk .



## Wysyłanie faksem dokumentów w formacie Letter/Legal/Folio przy użyciu szyby skanera

W przypadku wysyłania faksem dokumentów w formacie Letter, Legal<sup>1</sup> lub Folio<sup>1</sup> należy ustawić rozmiar szyby skanera na Letter lub Legal/Format<sup>1</sup>. W przeciwnym razie na wysyłanych dokumentach będzie brakowało fragmentów.

- 1 Wykonaj jedną z następujących czynności:
  - Gdy podgląd faksu jest ustawiony na Wył., naciśnij  (Faks).
  - Gdy podgląd faksu jest ustawiony na Wł., naciśnij  (Faks) i Wysyłanie faksów.
- 2 Naciśnij Opcje.
- 3 Przesuń w górę lub w dół bądź naciśnij przycisk ▲ lub ▼, aby wyświetlić opcję Rozmiar z szyby skanera.
- 4 Naciśnij Rozmiar z szyby skanera.
- 5 Naciśnij przycisk Letter lub Legal/Format<sup>1</sup>.
- 6 Naciśnij OK.
- 7 Naciśnij .

<sup>1</sup> MFC-L8850CDW i MFC-L9550CDW

## Anulowanie w trakcie wysyłania faksu

Aby anulować wysyłanie faksu, naciśnij przycisk . Jeśli klawisz  zostanie naciśnięty, gdy urządzenie nawiązuje połączenie lub wysyła, na ekranie dotykowym zostanie wyświetlony komunikat Anulować pracę?.

Aby anulować wysyłanie faksu, naciśnij przycisk Tak.

## Raport weryfikacji transmisji

Raport weryfikacji transmisji może służyć jako dowód, że faks został wysłany. Raport ten zawiera nazwę odbiorcy lub jego numer faksu, godzinę i datę wysłania, czas trwania transmisji, liczbę wysłanych stron oraz informację, czy transmisja się powiodła.

Dostępnych jest kilka ustawień raportu weryfikacji transmisji:

- **Wł. .:** raport jest drukowany po każdym wysłanym fakcie.
- **Wł. +obraz:** raport jest drukowany po każdym wysłanym fakcie. Raport zawiera fragment pierwszej strony faksu.
- **Wył. .:** raport jest drukowany, jeśli wystąpił błąd transmisji i wysyłanie się nie powiodło. **Wył. .** to ustawienie fabryczne.
- **Wył. +obraz:** raport jest drukowany, jeśli wystąpił błąd transmisji i wysyłanie się nie powiodło. Raport zawiera fragment pierwszej strony faksu.
- **Brak raportu:** Raport nie zostanie w ogóle wydrukowany.

1 Naciśnij .

2 Naciśnij **Ustawienia**.

3 Przesuń w górę lub w dół bądź naciśnij przycisk ▲ lub ▼, aby wyświetlić opcję **Faks**.

4 Naciśnij **Faks**.

5 Przesuń w górę lub w dół bądź naciśnij przycisk ▲ lub ▼, aby wyświetlić opcję **Ustaw. raportu**.

6 Naciśnij **Ustaw. raportu**.

7 Naciśnij **Raport trans..**

8 Naciśnij **Wł. , Wł. +obraz, Wył. , Wył. +obraz lub Brak raportu**.

9 Naciśnij .

## INFORMACJA

- Jeśli wybrano opcję **Wł. +obraz** lub **Wył. +obraz**, a transmisja w czasie rzeczywistym jest ustawiona na **Wł. .**, raport weryfikacji transmisji nie będzie zawierał obrazu.
- Jeśli transmisja się powiodła, w raporcie weryfikacji transmisji obok słowa **WYNIK** wydrukowane zostanie słowo **OK**. Jeśli transmisja się nie powiodła, obok słowa **WYNIK** wydrukowane zostanie słowo **BŁĄD**.

## Tryby odbierania

Należy wybrać tryb odbierania odpowiedni dla posiadanych urządzeń zewnętrznych oraz usług telefonicznych.

### Wybór trybu odbierania

Domyślnie urządzenie automatycznie odbierze fakсы, które zostaną do niego wysłane. Poniższe schematy pomogą wybrać odpowiedni tryb. (Szczegółowe informacje na temat trybów odbierania zawiera temat *Korzystanie z trybów odbierania* ►► strona 47).

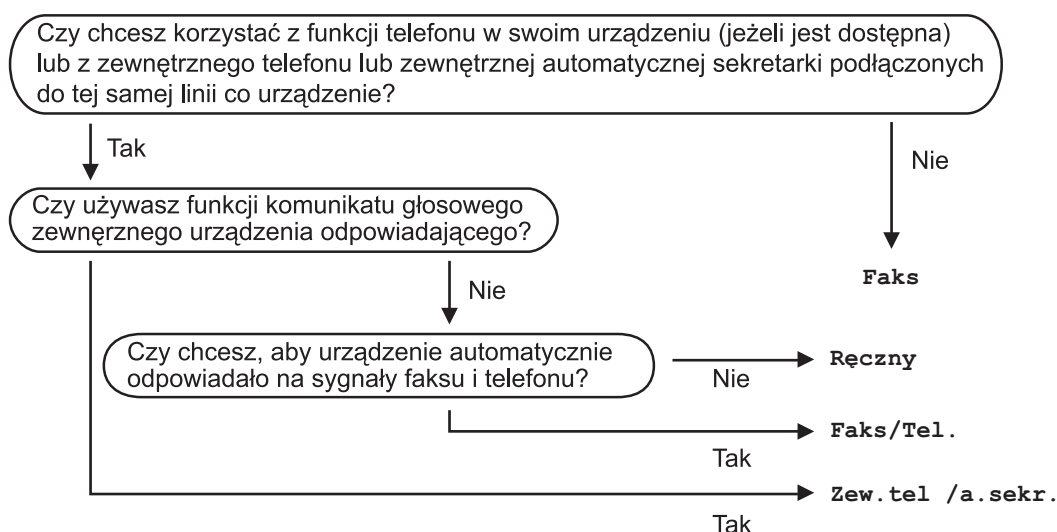

Aby ustawić tryb odbierania, wykonaj poniższe instrukcje.

- 1 Naciśnij .
- 2 Naciśnij *Ustawienia*.
- 3 Przesuń w górę lub w dół bądź naciśnij przycisk ▲ lub ▼, aby wyświetlić opcję *Faks*.
- 4 Naciśnij *Faks*.
- 5 Przesuń w górę lub w dół bądź naciśnij przycisk ▲ lub ▼, aby wyświetlić opcję *Ustaw.odbiór*.
- 6 Naciśnij *Ustaw.odbiór*.
- 7 Przesuń w górę lub w dół bądź naciśnij przycisk ▲ lub ▼, aby wyświetlić opcję *Tryb odbioru*.

- 8 Naciśnij Tryb odbioru.
- 9 Naciśnij Faks, Faks/Tel., Zew.tel /a.sekr. **lub** Ręczny.
- 10 Naciśnij .



## Korzystanie z trybów odbierania

Niektóre tryby odbierania automatycznie odbierają połączenia (Faks oraz Faks/Tel.). W niektórych przypadkach przed ustawieniem tych trybów zalecana jest zmiana opóźnienia dzwonienia (patrz *Opóźnienie dzwonienia* >> strona 48).

### Tylko faks

Tryb Faks automatycznie odpowiada na każde połączenie jako faks.

### Faks/Telefon

Tryb Faks/Tel. pomaga w obsłudze połączeń przychodzących, rozpoznając, czy są to połączenia faksowe czy głosowe i reagując na nie w jeden z następujących sposobów:

- Faksy będą automatycznie odbierane.
- Połączenia głosowe będą sygnalizowane dzwonkiem F/T. Dzwonek F/T jest szybkim podwójnym sygnałem wydawanym przez urządzenie.

(Ponadto, patrz *Czas dzwonka F/T (tylko tryb Faks/Telefon)* >> strona 48 i *Opóźnienie dzwonienia* >> strona 48).

## Ręczny

Tryb Ręczny wyłącza wszystkie funkcje automatycznego odbierania.

Aby odebrać faks w trybie ręcznym, podnieś słuchawkę telefonu zewnętrznego. Po usłyszeniu tonów faksu (krótkie, powtarzające się sygnały) naciśnij przycisk *Uruchom faks*, a następnie naciśnij przycisk *Odbiór*, aby odebrać faks. Ponadto można używać funkcji wykrywania faksu do odbierania faksów poprzez podnoszenie słuchawki na tej samej linii, do której jest podłączone urządzenie.

(Patrz również *Wykrywanie faksu* >> strona 49).

## Zewnętrzny telefoniczny automat zgłoszeniowy (TAD)

W trybie *Zew.tel /a.sekr.* połączenia przychodzące mogą być obsługiwane przez zewnętrzne urządzenie zgłoszeniowe. Połączenia przychodzące są obsługiwane w następujący sposób:

- Faksy będą automatycznie odbierane.
- Połączenia głosowe mogą zostać nagrane na zewnętrznym TAD.



(Aby uzyskać więcej informacji, patrz *Podłączanie zewnętrznego telefonicznego automatu zgłoszeniowego (TAD)* >> strona 56.)

## Ustawienia trybu odbioru

### Opóźnienie dzwonienia

Opóźnienie dzwonienia określa liczbę dzwonek przed odebraniem połączenia w trybie `Faks` i `Faks/Tel..`

Jeśli na tej samej linii, do której jest podłączone urządzenie, znajdują się telefony zewnętrzne lub wewnętrzne, wybierz maksymalną liczbę dzwonek (patrz *Wykrywanie faksu* >> strona 49 i *Obsługa z telefonów wewnętrznych lub zewnętrznych* >> strona 58).

- 1 Naciśnij .
- 2 Naciśnij `Ustawienia`.
- 3 Przesuń w górę lub w dół bądź naciśnij przycisk ▲ lub ▼, aby wyświetlić opcję `Faks`.
- 4 Naciśnij `Faks`.
- 5 Przesuń w górę lub w dół bądź naciśnij przycisk ▲ lub ▼, aby wyświetlić opcję `Ustaw.odbiór`.
- 6 Naciśnij `Ustaw.odbiór`.
- 7 Przesuń w górę lub w dół bądź naciśnij przycisk ▲ lub ▼, aby wyświetlić opcję `Liczba dzwonek..`
- 8 Naciśnij `Liczba dzwonek..`
- 9 Naciśnij, aby wybrać, ile razy linia ma dzwonić, zanim urządzenie odbierze połączenie.
- 10 Naciśnij .

### Czas dzwonka F/T (tylko tryb Faks/Telefon)

Gdy ktoś zadzwoni na numer twojego urządzenia, ty i rozmówca będziecie słyszeć normalny dźwięk dzwonka telefonu. Liczba dzwonek jest ustawiona w opcji opóźnienia dzwonienia.

Jeśli połączenie okaże się faksem, urządzenie odbierze go. Jednak jeśli jest to połączenie głosowe, urządzenie będzie generowało dzwonek F/T (podwójny dzwonek) przez czas ustawiony jako czas dzwonka F/T. Dźwięk dzwonka F/T oznacza, że na linii oczekuje połączenie głosowe.

Dzwonek F/T jest generowany przez urządzenie, dlatego telefony zewnętrzne i wewnętrzne *nie* dzwonią; jednak połączenie można odebrać z każdego telefonu (aby uzyskać więcej informacji, patrz *Używanie kodów zdalnych* >> strona 59).

- 1 Naciśnij .
- 2 Naciśnij `Ustawienia`.
- 3 Przesuń w górę lub w dół bądź naciśnij przycisk ▲ lub ▼, aby wyświetlić opcję `Faks`.
- 4 Naciśnij `Faks`.
- 5 Przesuń w górę lub w dół bądź naciśnij przycisk ▲ lub ▼, aby wyświetlić opcję `Ustaw.odbiór`.
- 6 Naciśnij `Ustaw.odbiór`.
- 7 Przesuń w górę lub w dół bądź naciśnij przycisk ▲ lub ▼, aby wyświetlić opcję `F/T czas dzw..`
- 8 Naciśnij `F/T czas dzw..`
- 9 Naciśnij przycisk, aby wybrać, jak długo urządzenie ma dzwonić dla połączenia głosowego (20, 30, 40 lub 70 sekund).

10 Naciśnij .

## INFORMACJA

Nawet, jeśli dzwoniący zakończy połączenie w trakcie pseudo/podwójnego dzwonka, urządzenie będzie kontynuować dzwonienie przez ustawiony czas.

## Wykrywanie faksu

### Jeżeli opcja Aut. rozp. fax ma ustawioną wartość Wł. :

Urządzenie może automatycznie odbierać fakсы, nawet w przypadku odebrania połączenia przez użytkownika. Gdy na ekranie dotykowym pojawi się komunikat *Przyjm. fax* lub w słuchawce używanej linii telefonicznej będzie słycać dźwięk stuknięcia, wystarczy odłożyć słuchawkę. Urządzenie wykona resztę zadania.

### Jeżeli opcja Aut. rozp. fax ma ustawioną wartość Wył.:

W przypadku przebywania przy urządzeniu i odebrania połączenia faksowego poprzez podniesienie słuchawki zewnętrznej naciśnij klawisz *Uruchom faks*, a następnie przycisk *Odbiór*, aby odebrać faks.

Jeżeli połączenie zostało odebrane przez telefon wewnętrzny, naciśnij \*51 (patrz *Obsługa z telefonów wewnętrznych lub zewnętrznych* >> strona 58).

## INFORMACJA

- Jeżeli dla tej funkcji została ustawiona opcja Wł., ale urządzenie nie nawiązuje połączenia faksowego po podniesieniu słuchawki telefonu zewnętrznego lub wewnętrznego, wprowadź kod odbioru faksu \*51.
- Jeśli wysyłasz fakсы z komputera do tej samej linii telefonicznej, a urządzenie przechwytyuje je, ustaw opcję Aut. rozp. fax na wartość Wył.

1 Naciśnij .

2 Naciśnij *Ustawienia*.

3 Przesuń w górę lub w dół bądź naciśnij przycisk ▲ lub ▼, aby wyświetlić opcję *Faks*.

4 Naciśnij *Faks*.

5 Przesuń w górę lub w dół bądź naciśnij przycisk ▲ lub ▼, aby wyświetlić opcję *Ustaw.odbiór*.

6 Naciśnij *Ustaw.odbiór*.

7 Przesuń w górę lub w dół bądź naciśnij przycisk ▲ lub ▼, aby wyświetlić opcję *Aut. rozp. fax*.

8 Naciśnij *Aut. rozp. fax*.

9 Naciśnij przycisk Wł. (lub Wył).

10 Naciśnij .

# Podgląd faksu (tylko czarno-biały)



## Jak przeglądać odebrane fakсы

Odebrane fakсы można wyświetlić na ekranie

dotykowym, naciskając  (Faks), a

następnie  (Otrzymane fakсы). Gdy urządzenie znajduje się w trybie gotowości, na ekranie dotykowym wyświetlony zostanie komunikat informujący o nowych faksach.

### Ustawianie podglądu faksu

- 1 Naciśnij .
- 2 Naciśnij przycisk  (Podgląd faksu).
- 3 Naciśnij przycisk **Wł.** (lub **Wył.**).
- 4 Naciśnij **Tak**.
- 5 Ekran dotykowy poinformuje użytkownika, że kolejne odbierane fakсы nie zostaną wydrukowane. Naciśnij **Tak**.
- 6 Naciśnij .

### INFORMACJA

Po włączeniu podglądu faksu kopia zapasowa odebranych faksów nie zostanie wydrukowana w przypadku funkcji Przekazywanie faksów i Odbieranie PC-Fax, nawet wtedy, gdy ustawiono opcję drukowania kopii zapasowej na **Wł.**

### Korzystanie z podglądu faksów

Po odebraniu faksu na ekranie dotykowym wyświetlony zostanie komunikat. (Na przykład: **Nwy (e) faks (y) : 01 [Podgląd]**)

- 1 Naciśnij **Podgląd**.  
Na ekranie dotykowym wyświetlona zostanie lista faksów.

### INFORMACJA

- Mimo iż wydrukowane fakсы pokazują datę i czas odebrania, gdy stempel odbioru faksu jest włączony, ekran podglądu faksu nie będzie pokazywał daty i czasu odebrania.
- Lista faksów zawiera stare i nowe fakсы. Nowy faks jest oznaczony niebieskim znakiem umieszczonym obok faksu.
- Aby zobaczyć, czy wyświetlano już podgląd faksu, naciśnij **Faks** i **Otrzymane fakсы**.

- 2 Przesuń w górę lub w dół bądź naciśnij przycisk **▲** lub **▼**, aby wyświetlić numer faksu dla żądanego faksu.

- 3 Naciśnij żądany faks.

### INFORMACJA

- Jeśli faks jest duży, może zostać wyświetlony z opóźnieniem.
- Na ekranie dotykowym jest wyświetlany bieżący numer strony i całkowita liczba stron wiadomości faksu. Gdy faks ma ponad 99 stron, całkowita liczba stron będzie pokazywana jako "XX."

Naciśnij ekran dotykowy lub panel dotykowy, aby wykonać następujące operacje.

	Opis
	Powiększenie faksu.
	Zmniejszenie faksu.
	Przewijanie pionowe.
	Przewijanie poziome.
	Obrót faksu w prawo.
	Usuwanie faksu. Naciśnij przycisk <b>Tak</b> , aby potwierdzić.
	Przejdźcie do poprzedniej strony.
	Przejdźcie do następnej strony.
	Powrót do listy faksów.
Uruchom	Drukowanie faksu.

4 Naciśnij

### Jak wydrukować faks

- 1 Naciśnij przycisk (Faks).
- 2 Naciśnij **Otrzymane fakсы**.
- 3 Naciśnij żądany faks.
- 4 Naciśnij **Uruchom**, aby potwierdzić w celu wydrukowania faksu.
- 5 Wykonaj jedną z następujących czynności:
  - Naciśnij **Drukuj wszystko**, aby wydrukować wszystkie strony.
  - Naciśnij **Wydr. Tylko tę stronę**, aby wydrukować tylko wyświetloną stronę.
  - Naciśnij **Wydruk od bież. str.**, aby wydrukować strony od wyświetlonej do ostatniej.

6 Gdy na ekranie dotykowym pojawia się komunikat **Usunąć wszystkie strony?**, wykonaj jedną z poniższych czynności:



- Naciśnij **Tak**, aby usunąć wszystkie strony faksu, które zostały wydrukowane.
- Naciśnij **Nie**, aby zapisać wydrukowany faks.

7 Naciśnij .

### Drukowanie lub usuwanie wszystkich faksów z listy

- 1 Naciśnij przycisk (Faks).
- 2 Naciśnij **Otrzymane fakсы**.
- 3 Naciśnij **Drukuj/usuń**.
- 4 Wykonaj jedną z następujących czynności:
  - Naciśnij **Drukuj wszystkie (nowe fakсы)**, aby wydrukować wszystkie nieprzejrzane fakсы.
  - Naciśnij **Drukuj wszystkie (stare fakсы)**, aby wydrukować wszystkie przejrzane fakсы.
  - Naciśnij **Skasuj wszystkie (nowe fakсы)**, aby usunąć wszystkie nieprzejrzane fakсы.  
Naciśnij przycisk **Tak**, aby potwierdzić.
  - Naciśnij **Skasuj wszystkie (stare fakсы)**, aby usunąć wszystkie przejrzane fakсы.  
Naciśnij przycisk **Tak**, aby potwierdzić.
- 5 Naciśnij .

## Wyłączanie podglądu faksu

- 1 Naciśnij .
- 2 Naciśnij przycisk  (Podgląd faksu).
- 3 Naciśnij **Wył..**
- 4 Naciśnij przycisk **Tak**, aby potwierdzić.
- 5 Jeśli w pamięci znajdują się zapisane fakсы, wykonaj następujące czynności:
  - Aby nie drukować zapisanych faksów, naciśnij **Kontynuuj**.  
Naciśnij przycisk **Tak**, aby potwierdzić. Fakсы zostaną usunięte.
  - Aby wydrukować wszystkie zapisane fakсы, naciśnij **Wydrukuj** wszystkie fakсы przed skasowaniem.
  - Aby nie wyłączyć podglądu faksu, naciśnij **Anuluj**.
- 6 Naciśnij .

## Jak korzystać z funkcji PC-FAX

### Odbieranie faksu przy użyciu funkcji PC-FAX (tylko dla systemu Windows®)

Jeśli funkcja odbierania faksów PC-FAX jest włączona, urządzenie wielofunkcyjne będzie zapisywać odebrane fakсы w pamięci i automatycznie przysyłać je do komputera. Można wtedy używać komputera do oglądania i zapisywania tych faksów.



Nawet jeśli komputer jest wyłączony (na przykład w nocy lub podczas weekendu), urządzenie wielofunkcyjne odbierze i zapisze fakсы w pamięci. Liczba odebranych faksów zapisanych w pamięci zostanie wyświetlona na ekranie dotykowym.

Po włączeniu komputera i uruchomieniu oprogramowania do odbierania faksów przez komputer urządzenie wielofunkcyjne automatycznie prześle fakсы do komputera.

Aby przesłać odebrane fakсы do komputera, na komputerze powinno być uruchomione oprogramowanie do odbierania faksów przez komputer.

Postępuj zgodnie z instrukcjami używanego systemu operacyjnego.

- (Windows® XP, Windows Vista® i Windows® 7)

Z menu  (**Start**) wybierz **Wszystkie programy > Brother >**  **Brother Utilities**.

Kliknij menu rozwijane i wybierz nazwę modelu (jeżeli jeszcze nie została wybrana).

Kliknij **Odbieranie faksów PC-FAX** na lewym pasku nawigacji, a następnie kliknij **Otrzymaj**.

- (Windows® 8)

Kliknij  (**Brother Utilities**), a następnie kliknij listę rozwijaną i wybierz z niej nazwę posiadanego modelu (jeśli nie jest jeszcze zaznaczona). Kliknij **Odbieranie faksów PC-FAX** na lewym pasku nawigacji, a następnie kliknij **Otrzymaj**.

Wykonaj poniższe czynności w urządzeniu:

- 1 Naciśnij .
- 2 Naciśnij **Ustawienia**.
- 3 Przesuń w górę lub w dół bądź naciśnij przycisk ▲ lub ▼, aby wyświetlić opcję **Faks**.
- 4 Naciśnij **Faks**.
- 5 Przesuń w górę lub w dół bądź naciśnij przycisk ▲ lub ▼, aby wyświetlić opcję **Ustaw.odbiór**.
- 6 Naciśnij **Ustaw.odbiór**.
- 7 Przesuń w górę lub w dół bądź naciśnij przycisk ▲ lub ▼, aby wyświetlić opcję **Odbiór pc fax**.
- 8 Naciśnij **Odbiór pc fax**.
- 9 Naciśnij **Wł .**, aby uruchomić funkcję odbierania faksów przez komputer.
- 10 Na ekranie dotykowym wyświetlane jest przypomnienie, aby uruchomić w komputerze program do odbierania faksów przez komputer. Jeżeli program do odbierania faksów przez komputer został już uruchomiony, naciśnij **OK**. Aby uzyskać więcej informacji na temat uruchamiania programu do odbierania faksów przez komputer, >>> Podręczniki oprogramowania i obsługi dla sieci.

- 11 Przesuń w górę lub w dół bądź naciśnij przycisk ▲ lub ▼, aby wyświetlić <USB> lub nazwę komputera, jeśli urządzenie jest podłączone do sieci. Naciśnij <USB> lub nazwę komputera. Naciśnij OK.
- 12 Naciśnij przycisk Druk backup: wł. lub Druk backup: wył..

## WAŻNE

W przypadku wybrania opcji Druk backup: wł. urządzenie również wydrukuje faks, aby użytkownik miał kopię.

- 13 Naciśnij .

## INFORMACJA

- Zanim będziesz mógł skonfigurować funkcję odbierania faksów przez komputer, należy zainstalować na komputerze oprogramowanie MFL-Pro Suite. Należy sprawdzić, czy komputer jest podłączony i włączony (►► Podręczniki oprogramowania i obsługi dla sieci).
- Jeżeli w urządzeniu wystąpi błąd i nie będzie możliwe drukowanie faksów z pamięci, można użyć tego ustawienia do przesyłania faksów do komputera (patrz *Przesyłanie faksów lub raportu dziennika faksów* ►► strona 135).
- Funkcja odbierania faksów przez komputer nie jest dostępna dla systemu Mac OS.

## PC-FAX — wysyłanie

Funkcja Brother PC-FAX umożliwia użycie komputera do wysłania dokumentu z aplikacji jako standardowego faksu. Umożliwia ona przesłanie pliku utworzonego w dowolnej aplikacji na danym komputerze w postaci faksu wysyłanego z komputera. Istnieje nawet możliwość załączenia strony tytułowej (aby uzyskać więcej informacji, ►► Podręczniki oprogramowania i obsługi dla sieci).

### Sposób wysyłania faksu z komputera:

W razie potrzeby uzyskania dalszej pomocy skontaktuj się z dostawcą aplikacji.

- 1 Z danej aplikacji wybierz opcję **Plik**, a następnie **Drukuj**. Zostanie wyświetlone okno dialogowe Drukowanie. (W zależności od aplikacji poszczególne kroki mogą się różnić).
- 2 Wybierz **Brother PC-FAX v.3**.
- 3 Kliknij **OK**. Zostanie wyświetlony interfejs użytkownika **Program Brother PC-FAX**.
- 4 Wprowadź numer faksu odbiorcy za pomocą klawiatury komputera lub klikając klawiaturę numeryczną interfejsu użytkownika **Program Brother PC-FAX**. Można także wybrać numer zapisany w **Książka adresowa**.
- 5 Kliknij .
- 6 Kliknij **Start**. Dokument zostanie wysłany do urządzenia Brother, a następnie przesłany do odbiorcy jako faks.



## Usługi telefoniczne

### Ustawianie typu linii telefonicznej

W przypadku podłączenia urządzenia do linii, która korzysta z łącza PBX lub ISDN do wysyłania i odbierania faksów, konieczna jest zmiana typu linii telefonicznej — w tym celu należy wykonać poniższe czynności. Jeśli korzystasz z linii z funkcją PBX, możesz skonfigurować swoje urządzenie w taki sposób, by zawsze miało dostęp do linii zewnętrznej (poprzez wprowadzony prefiks) lub uzyskiwało do niej dostęp po naciśnięciu przycisku **R**.

- 1 Naciśnij .
- 2 Naciśnij **Ustawienia**.
- 3 Przesuń w górę lub w dół bądź naciśnij przycisk **▲** lub **▼**, aby wyświetlić opcję **Wstępne ustaw..**
- 4 Naciśnij **Wstępne ustaw..**
- 5 Przesuń w górę lub w dół bądź naciśnij przycisk **▲** lub **▼**, aby wyświetlić opcję **Ust.linii tel..**
- 6 Naciśnij **Ust.linii tel..**
- 7 Naciśnij **PBX, ISDN (lub Zwykła)**.
- 8 Wykonaj jedną z następujących czynności:
  - W przypadku wybrania opcji **ISDN** lub **Zwykła** przejdź do czynności 12.
  - W przypadku wybrania opcji **PBX** przejdź do czynności 9.
- 9 Naciśnij przycisk **Wł.** lub **Zawsze**.

### INFORMACJA

- W przypadku wybrania opcji **Wł.** naciśnięcie przycisku **R** umożliwi dostęp do zewnętrznej linii.
- W przypadku wybrania opcji **Zawsze** dostęp do zewnętrznej linii można uzyskać bez naciskania przycisku **R**.

- 10 Wykonaj jedną z następujących czynności:
  - Aby zmienić aktualny prefiks, naciśnij przycisk **Prefiks numeru** i przejdź do czynności 11.
  - Aby nie zmieniać aktualnego prefiksu, przejdź do czynności 12.
- 11 Wprowadź numer prefiksu (maks. 5 cyfr) za pomocą klawiatury. Naciśnij **OK**.

### INFORMACJA

Można używać cyfr do 0 do 9 i znaków #, \* oraz !. (Oznaczenia ! nie można używać z innymi numerami lub symbolami.)

- 12 Naciśnij .

### PBX i TRANSFER

W urządzeniu wstępnie ustawiona jest opcja **Zwykła**, która umożliwia łączenie ze standardową linią PSTN (Public Switched Telephone Network). Jednak, w wielu biurach używa się centralnych systemów telefonicznych lub centralek telefonicznych (PBX). Urządzenie może łączyć się z większością typów PBX. Funkcja oddzwaniań w urządzeniu obsługuje wyłącznie TBR. TBR działa z większością systemów PBX, umożliwiając dostęp do linii zewnętrznej lub przekazywanie połączeń do innych telefonów wewnętrznych. Funkcja działa po naciśnięciu przycisku **R**.

## Podłączanie zewnętrznego telefonicznego automatu zgłoszeniowego (TAD)

Do linii, do której podłączone jest urządzenie, można podłączyć zewnętrzny automat zgłoszeniowy (TAD). Jeśli automat TAD odbierze połączenie, urządzenie będzie "nasłuchiwało" tonów CNG (faks) wysyłanych przez urządzenie nadające faks. Jeśli usłyszysz te tony, przejmie połączenie i odbierze faks. Jeśli nie usłyszysz ich, pozwoli automатовi (TAD) odebrać wiadomość głosową, a na ekranie dotykowym pojawi się komunikat *Telefon*.

Zewnętrzny automat zgłoszeniowy (TAD) musi odpowiedzieć najpóźniej po czterech dzwonekach (zaleca się ustawienie na dwa dzwoneki). Jest to konieczne, ponieważ urządzenie nie usłyszysz tonów CNG, dopóki zewnętrzny automat (TAD) nie odbierze połączenia. Urządzenie wysyłające będzie wysyłało tony CNG tylko przez dodatkowy czas od 8 do 10 sekund. Nie zaleca się korzystania z funkcji oszczędzania w zewnętrznym automacie zgłoszeniowym (TAD), jeśli aktywacja automatu następuje po więcej niż czterech dzwonekach.

### INFORMACJA

Jeśli występują problemy związane z odbieraniem faksów, należy zmniejszyć ustawienie opóźnienia dzwonienia w zewnętrznym automacie zgłoszeniowym (TAD).

## Połączenia

Zewnętrzny automat zgłoszeniowy (TAD) musi zostać podłączony w sposób pokazany na poniższej ilustracji.

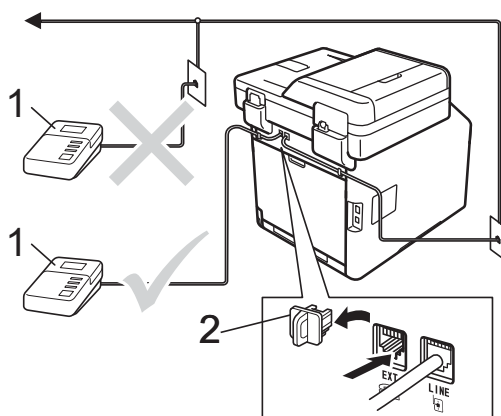

- 1 TAD
- 2 Osłona

- 1 Ustaw zewnętrzny automat zgłoszeniowy (TAD) na jeden lub dwa dzwoneki. (Ustawienie opóźnienia dzwonienia nie działa).
- 2 Nagraj wiadomość na zewnętrzny TAD.
- 3 Ustaw TAD na odpowiadanie na połączenia.
- 4 Ustaw tryb odbioru urządzenia na *Zew.tel /a.sekr.* (patrz *Wybór trybu odbierania* >> strona 45).

## Nagrywanie wiadomości

- 1 Nagraj 5 sekund ciszy na początku swojej wiadomości. Dzięki temu urządzenie będzie mogło nasłuchiwać tonów faksu.
- 2 Ogranicz czas trwania wiadomości do 20 sekund.
- 3 Zakończ 20-sekundową wiadomość, podając kod aktywacji zdalnej dla osób ręcznie wysyłających fakсы. Na przykład: „Po sygnale zostaw wiadomość lub naciśnij \*51 i Start, aby wysłać faks.”

## INFORMACJA

- Należy ustawić ustawienie kodów zdalnych na  $\overline{W1}$  ., aby możliwe było używanie kodu zdalnej aktywacji \*51 (patrz *Używanie kodów zdalnych* >> strona 59).
- Zalecamy rozpoczęcie wiadomości OGM od nagrania 5 sekund ciszy, ponieważ urządzenie nie będzie mogło nasłuchiwać tonów faksu, jeśli będzie słycać głos. Jeśli nie nagrano ciszy i w urządzeniu występują problemy z odbieraniem faksów, należy ponownie nagrać wiadomość OGM z pięcioma sekundami ciszy.

## Połączenia wieloliniowe (PBX)

Zalecamy, aby podłączenie urządzenia zlecić firmie, która instalowała PBX. W przypadku systemu wieloliniowego zalecane jest, aby monter podłączył urządzenie do ostatniej linii w systemie. Dzięki temu urządzenie nie będzie włączane za każdym razem, gdy system odbierze połączenie telefoniczne. Jeśli połączenia przychodzące są odbierane przez operatora, zalecamy ustawienie trybu odbioru *Ręczny*.

Producent nie może zagwarantować, że urządzenie będzie działało poprawnie we wszystkich sytuacjach, jeśli podłączone jest do systemu PBX. Wszelkie trudności związane z wysyłaniem i odbieraniem faksów należy najpierw zgłaszać do firmy obsługującej centralę PBX.

## Telefony zewnętrzne i wewnętrzne

### INFORMACJA

Aby możliwe było używanie kodu aktywacji zdalnej \*51 i kodu dezaktywacji zdalnej #51, włącz opcję kodów zdalnych (patrz *Używanie kodów zdalnych* ➤➤ strona 59).

### Podłączanie telefonu zewnętrznego lub wewnętrznego

Do urządzenia można podłączyć bezpośrednio osobny telefon w sposób przedstawiony na schemacie poniżej.

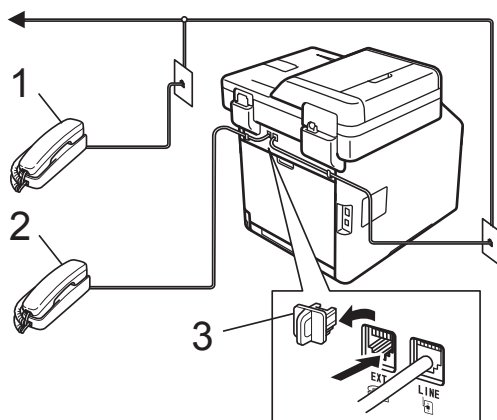

- 1 Telefon wewnętrzny
- 2 Telefon zewnętrzny
- 3 Osłona

## Obsługa z telefonów wewnętrznych lub zewnętrznych

W przypadku odbierania połączenia faksowego za pomocą telefonu wewnętrznego lub zewnętrznego, który jest prawidłowo podłączony do urządzenia za pomocą połączenia trójnikowego, można odebrać to połączenie za pomocą urządzenia przy użyciu kodu aktywacji zdalnej. Po naciśnięciu kodu aktywacji zdalnej \*51 urządzenie zacznie odbierać faks.

Jeśli odbierzesz połączenie, ale nie słychać rozmówcy:

W takim przypadku należy przyjąć, że odbierany jest faks wysyłany ręcznie.

Naciśnij kod \*51 i poczekaj na dźwięk „ćwierkania” lub aż na ekranie dotykowym pojawi się komunikat *Przyjm. fax.* Następnie odłóż słuchawkę.

### INFORMACJA

Jeśli urządzenie ma odebrać połączenie automatycznie, można użyć funkcji wykrywania faksu (patrz *Wykrywanie faksu* ➤➤ strona 49).

## Informacje dotyczące tylko trybu Faks/Telefon

Gdy urządzenie znajduje się w trybie Faks/Telefon, używa czasu dzwonka F/T (szybki podwójny dzwonek) do powiadomienia o nadchodzącym połączeniu.

Podnieś słuchawkę telefonu zewnętrznego, a następnie naciśnij przycisk **Odbierz**, aby odebrać.

W przypadku przebywania przy telefonie wewnętrznym należy podnieść słuchawkę przed upływem czasu dzwonka F/T i nacisnąć **#51** między szybkimi podwójnymi dzwonekami. Jeżeli nikogo nie ma na linii lub ktoś ma wysłać do Ciebie faks, uruchom połączenie zwrotne do urządzenia, naciskając **\*51**.

## Korzystanie z bezprzewodowego telefonu zewnętrznego marki innej niż Brother

Jeśli bezprzewodowy telefon innej firmy niż Brother podłączony jest do przewodu linii telefonicznej (patrz Strona 58) i jego słuchawka zazwyczaj znajduje się w innym miejscu, łatwiej jest odbierać połączenia w przypadku użycia funkcji opóźnionego dzwonienia.

Jeśli urządzenie jako pierwsze odbierze połączenie, konieczne będzie podejście do urządzenia i naciśnięcie przycisku **Odbierz** w celu przekazania połączenia na telefon bezprzewodowy.

## Używanie kodów zdalnych

### Kod aktywacji zdalnej

W przypadku odebrania połączenia faksowego z telefonu zewnętrznego lub wewnętrznego można zlecić jego odbiór urządzeniu poprzez wprowadzenie kodu aktywacji zdalnej **\*51**. Poczekaj na odgłos „ćwierkania”, a następnie odłóż słuchawkę (patrz *Wykrywanie faksu* >> strona 49). Dzwoniący będzie musiał nacisnąć **Start**, aby wysłać faks.

W przypadku odebrania połączenia faksowego z telefonu zewnętrznego można zlecić jego odebranie urządzeniu poprzez naciśnięcie przycisku **Uruchom faks**, a następnie naciśnięcie **Odbiór**.



### Kod zdalnej dezaktywacji

W przypadku odebrania połączenia głosowego, kiedy w urządzeniu został ustawiony tryb F/T, po upływie czasu opóźnienia dzwonka urządzenie wygeneruje dźwięk F/T (szybki podwójny dzwonek). Po odebraniu połączenia za pomocą telefonu wewnętrznego możesz wyłączyć dzwonek F/T, wprowadzając kod **#51** (kod wprowadź między dzwonekami).

Jeśli urządzenie odbierze połączenie głosowe i emituje szybkie podwójne dzwonki, aby poinformować o konieczności jego odebrania, można odebrać połączenie z telefonu wewnętrznego po naciśnięciu przycisku **Odbierz**.

## Włączanie kodów zdalnych

Aby możliwe było użycie kodu aktywacji zdalnej **Wł.** i kodu dezaktywacji zdalnej, włącz opcję kodów zdalnych.

- 1 Naciśnij .
- 2 Naciśnij **Ustawienia**.
- 3 Przesuń w górę lub w dół bądź naciśnij przycisk **▲** lub **▼**, aby wyświetlić opcję **Faks**.
- 4 Naciśnij **Faks**.
- 5 Przesuń w górę lub w dół bądź naciśnij przycisk **▲** lub **▼**, aby wyświetlić opcję **Ustaw.odbiór**.
- 6 Naciśnij **Ustaw.odbiór**.
- 7 Przesuń w górę lub w dół bądź naciśnij przycisk **▲** lub **▼**, aby wyświetlić opcję **Kod zdal.ster..**
- 8 Naciśnij **Kod zdal.ster..**
- 9 Naciśnij **Kod zdal.ster..**
- 10 Naciśnij **Wł..**
- 11 Aby nie zmieniać kodu zdalnej aktywacji, naciśnij przycisk  na ekranie dotykowym.
- 12 Naciśnij .

## Zmiana kodów zdalnych

Fabrycznie ustawiony kod zdalnej aktywacji to **\*51**. Fabrycznie ustawiony kod zdalnej dezaktywacji to **#51**. Jeśli przy próbie uzyskania połączenia z zewnętrznym automatem zgłoszeniowym (TAD) zawsze dochodzi do rozłączenia, można zmienić trzycyfrowe kody zdalne, na przykład na **###** i **555**.



- 1 Naciśnij .
- 2 Naciśnij **Ustawienia**.
- 3 Przesuń w górę lub w dół bądź naciśnij przycisk **▲** lub **▼**, aby wyświetlić opcję **Faks**.
- 4 Naciśnij **Faks**.
- 5 Przesuń w górę lub w dół bądź naciśnij przycisk **▲** lub **▼**, aby wyświetlić opcję **Ustaw.odbiór**.
- 6 Naciśnij **Ustaw.odbiór**.
- 7 Przesuń w górę lub w dół bądź naciśnij przycisk **▲** lub **▼**, aby wyświetlić opcję **Kod zdal.ster..**
- 8 Naciśnij **Kod zdal.ster..**
- 9 Wykonaj jedną z następujących czynności:
  - Aby zmienić kod zdalnej aktywacji, naciśnij przycisk **Kod aktywacji**. Wprowadź nowy kod i naciśnij klawisz **OK**.
  - Aby zmieniać kod zdalnej dezaktywacji, naciśnij przycisk **Kod dezaktywacji**. Wprowadź nowy kod i naciśnij klawisz **OK**.
  - Aby nie zmieniać kodów, przejdź do kroku **10**.
  - Aby ustawić kody zdalne na **Wł.** lub **Wył**, naciśnij **Kod zdal.ster..** Naciśnij przycisk **Wł.** lub **Wył**.

- 10 Naciśnij .

## Jak wybierać numer

Numer można wybierać w dowolny z poniższych sposobów.

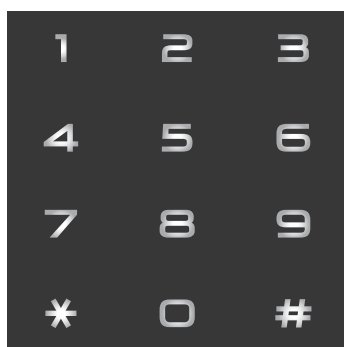

### Ręczne wybieranie numeru

- 1 Włóż dokument.
- 2 Wykonaj jedną z następujących czynności:
  - Gdy podgląd faksu jest ustawiony na `Wył.`, naciśnij  (Faks).
  - Gdy podgląd faksu jest ustawiony na `Wł.`, naciśnij  (Faks) i `Wysyłanie faksów`.
- 3 Naciśnij wszystkie cyfry numeru faksu.



- 4 Naciśnij `Uruchom faks`.

## Wybieranie numeru z książki adresowej

- 1 Włóż dokument.
- 2 Naciśnij przycisk  (Faks).
- 3 Naciśnij `Książka adres`.
- 4 Wykonaj jedną z następujących czynności:
  - Przesuń w górę lub w dół bądź naciśnij przycisk `▲` lub `▼`, aby wyświetlić żądany numer.
  - Naciśnij , a następnie wprowadź pierwszą literę nazwy i naciśnij `OK`.
- 5 Naciśnij żądany numer lub nazwę.
- 6 Aby wysłać faks, naciśnij `Zastosuj`.
- 7 Naciśnij `Uruchom faks`.  
Urządzenie skanuje i wysyła fakсы.

## Wyszukiwanie LDAP

Jeśli urządzenie jest podłączone do serwera LDAP, można wyszukiwać na serwerze takie informacje jak numery faksów i adresy e-mail. (>> Podręczniki oprogramowania i obsługi dla sieci)

## Ponowne wybieranie numeru faksu

Jeśli podczas automatycznego wybierania numeru faksu linia jest zajęta, urządzenie będzie trzykrotnie automatycznie ponawiało wybieranie numeru z pięciominutowymi przerwami.

Automatyczne ponowne wybieranie działa tylko wtedy, gdy opcja `Aut. Ponow. Wyb.` ma ustawioną wartość `Wł.`. Domyślne ustawienie to `Wł.`.

Przycisk `Wyb ponow.` działa tylko pod warunkiem, że numer został wybrany z urządzenia.

## Zapisywanie numerów

Urządzenie można ustawić na wykonywanie następujących rodzajów łatwego wybierania: książka adresowa i grupy do rozsyłania faksów. Podczas wybierania numeru z książki adresowej na ekranie dotykowym zostanie wyświetlony numer.

### INFORMACJA

W przypadku wyłączenia zasilania elektrycznego numery szybkiego wybierania zapisane w pamięci nie zostaną utracone.

## Zachowywanie pauzy

Naciśnij przycisk **Pauza**, aby wstawić 3,5-sekundową pauzę pomiędzy numerami. Przycisk **Pauza** można nacisnąć tyle razy, ile jest wymagane, aby wydłużyć pauzę.

## Zapisywanie numerów z książki adresowej

Można zapisać do 300 adresów z nazwą.

- 1 Naciśnij przycisk  (Faks).
- 2 Naciśnij **Książka adres.**
- 3 Naciśnij **Edytuj.**
- 4 Naciśnij **Dodaj nowy adres.**
- 5 Naciśnij **Nazwa.**
- 6 Wpisz nazwę za pomocą klawiatury na ekranie dotykowym urządzenia (maksymalnie 15 znaków). (Pomoc podczas wprowadzania liter zawiera temat *Wprowadzanie tekstu* >> strona 229).  
Naciśnij OK.
- 7 Naciśnij **Adres.**

- 8 Wprowadź numer faksu lub telefonu za pomocą klawiatury na ekranie dotykowym urządzenia (do 20 cyfr).  
Naciśnij OK.

### INFORMACJA

*Jeśli pobrano faks internetowy:*

Aby zapisać adres e-mail, który będzie używany z faksem internetowym lub serwerem skanowania do wiadomości e-mail, naciśnij  i wprowadź adres e-mail (patrz *Wprowadzanie tekstu* >> strona 229), a następnie naciśnij OK.

- 9 Naciśnij OK.
- 10 Wykonaj jedną z następujących czynności:
  - Aby zapisać kolejny numer w książce adresowej, powtórz kroki 3 - 10.
  - Aby zakończyć zapisywanie numerów, naciśnij .



## Zmiana nazw lub numerów w książce adresowej

Można zmienić lub usunąć nazwę lub numer, który został już zapisany w książce adresowej.

Jeżeli zapisany numer posiada zaplanowane zadanie, na przykład faks opóźniony lub numer przekierowywania faksu, będzie on przyciemniony na ekranie dotykowym. Nie można wybrać tego numeru w celu wprowadzenia zmian lub jego usunięcia, dopóki nie zostanie anulowane zaplanowane zadanie (►► Rozszerzony Podręcznik Użytkownika).

- 1 Naciśnij przycisk  (Faks).
- 2 Naciśnij **Książka adres.**
- 3 Naciśnij **Edytuj**.
- 4 Wykonaj jedną z następujących czynności:
  - Naciśnij **Zmiana**, aby edytować nazwy lub numery. Przejdź do kroku 5.
  - Naciśnij **Kasuj**, aby wyświetlić **Kasuj**. Usuń numery naciskając je w celu wyświetlenia czerwonego znacznika.  
Naciśnij **OK**.  
Naciśnij przycisk **Tak**, aby potwierdzić. Przejdź do kroku 9.
- 5 Przesuń w górę lub w dół bądź naciśnij przycisk ▲ lub ▼, aby wyświetlić żądany numer.
- 6 Naciśnij żądany numer.

- 7 Wykonaj następujące czynności:
  - Aby zmienić nazwę, naciśnij **Nazwa**. Wpisz nową nazwę (maksymalnie 15 znaków) za pomocą klawiatury na ekranie dotykowym urządzenia. (Aby uzyskać pomoc we wprowadzaniu liter, patrz *Wprowadzanie tekstu* ►► strona 229).  
Naciśnij **OK**.
  - Aby zmienić numer faksu lub telefonu, naciśnij **Adres**. Wprowadź nowy numer faksu lub telefonu (do 20 cyfr) za pomocą klawiatury na ekranie dotykowym urządzenia.  
Naciśnij **OK**.

## INFORMACJA

*Jak zmienić zapisaną nazwę lub numer:*

Aby zmienić znak, naciśnij ◀ lub ▶ w celu ustawienia kursora tak, aby podświetlić nieprawidłowy znak, a następnie naciśnij . Wprowadź nowy znak lub numer.

- 8 Naciśnij **OK**, aby zakończyć.  
Aby zmienić kolejny numer w książce adresowej, powtórz kroki 3 - 8.
- 9 Naciśnij .

## Jak kopiować

Poniższe kroki objaśniają podstawowe czynności kopiowania.

- Wykonaj jedną z poniższych czynności, aby włożyć dokument:
  - Umieść dokument *zadrukowaną stroną do góry* w podajniku ADF (patrz *Korzystanie z automatycznego podajnika papieru (ADF)* >> strona 39).
  - Połóż dokument na szybie skanera, stroną zadrukowaną *do dołu* (patrz *Korzystanie z szyby skanera* >> strona 40).

- Naciśnij przycisk **Kopioiw.** na ekranie dotykowym.



- Na ekranie dotykowym zostanie wyświetlony komunikat:

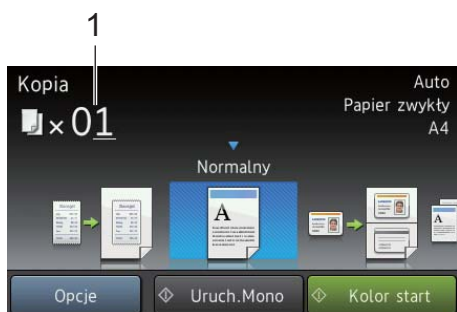

### 1 Liczba kopii

Na klawiaturze telefonicznej można wprowadzić liczbę kopii.

- W przypadku wielu kopii wprowadź 2-cyfrową liczbę (do 99).
- Naciśnij przycisk **Kolor start** lub **Uruch.Mono**.

## Zatrzymywanie kopiowania

Aby zatrzymać kopiowanie, naciśnij przycisk .

## Kopiowanie wstępnie zdefiniowanych ustawień

Można skopiować szereg ustawień, które już zostały skonfigurowane w urządzeniu, poprzez ich naciśnięcie.

Dostępne są następujące wstępnie zdefiniowane ustawienia.

- Paragon
- Normalny
- 2na1 (ID)
- 2na1
- 2-stronny (1⇒2)
- 2-stronny (2⇒2)
- Oszcz. Papieru

- Włóż dokument.
- Naciśnij przycisk  (**Kopioiw.**).
- Przesuń w lewo lub w prawo, aby wyświetlić **Paragon**, **Normalny**, **2na1 (ID)**, **2na1**, **2-stronny (1⇒2)**, **2-stronny (2⇒2)** lub **Oszcz. Papieru**, a następnie naciśnij żądane ustawienie zdefiniowane.
- Wpisz żądaną liczbę kopii.
- Wykonaj jedną z następujących czynności:
  - Aby zmienić dalsze ustawienia, przejdź do czynności 6.
  - Po zakończeniu zmiany ustawień przejdź do czynności 10.
- Naciśnij **Opcje**.

- 7 Przesuń w dół lub w górę bądź naciśnij przycisk ▲ lub ▼, aby wyświetlić dostępne ustawienia, a następnie naciśnij żądane ustawienie.
- 8 Przesuń w dół lub w górę bądź naciśnij przycisk ▲ lub ▼, aby wyświetlić dostępne opcje, a następnie naciśnij nową opcję. Powtórz czynności 7 oraz 8 dla każdego żadanego ustawienia.

## INFORMACJA

Aby zapisać ustawienia jako skrót, naciśnij przycisk `Zapisz jako skrót`.

- 9 Naciśnij `OK`.
- 10 Naciśnij przycisk `Kolor start` lub `Uruch.Mono`.

## Ustawienia i opcje kopiowania

Można zmienić następujące ustawienia kopiowania.

### (Podstawowy Podręcznik Użytkownika)

Więcej informacji dotyczących zmiany następujących ustawień znajduje się w punkcie *Ustawienia papieru* >> strona 31.

- Ustawienie tacy (Rozmiar i rodzaj papieru)
- Wybór tacy: kopia

Naciśnij `Kopioiw.`, a następnie naciśnij klawisz `Opcje`. Przesuń w górę lub w dół bądź naciśnij przycisk ▲ lub ▼, aby przewijać ustawienia kopiowania. Gdy zostanie wyświetlone żądane ustawienie, naciśnij je i wybierz opcję. Po zakończeniu wprowadzania zmian opcji naciśnij przycisk `OK`.

### (Rozszerzony Podręcznik Użytkownika)

Aby uzyskać więcej informacji na temat zmiany poniższych ustawień, >> Rozszerzony Podręcznik Użytkownika:

- Jakość
- Powiększ/zmniejsz
- Kopia 2-stronna
- Wyb.tacę
- Gęstość
- Kontrast
- Plik/sort
- Układ strony
- 2na1 (ID)
- Regulacja koloru
- Układ strony kopii obustronnej
- Usuń kolor tła
- Zapisz jako skrót

# Drukowanie bezpośrednio z napędu pamięci USB flash lub aparatu cyfrowego obsługującego pamięć masową

Po wybraniu funkcji Druk bezpośredni do drukowania danych nie jest potrzebny komputer. Aby rozpocząć drukowanie, wystarczy podłączyć napęd pamięci USB flash do bezpośredniego interfejsu USB urządzenia. Można także podłączyć aparat fotograficzny i drukować bezpośrednio z niego po ustawieniu w tryb pamięci masowej USB.

Można używać napędu pamięci USB flash o następujących specyfikacjach:

Klasa USB	Klasa pamięci masowej USB
Podklasa pamięci masowej USB	SCSI lub SFF-8070i
Protokół transferu	Tylko przesył masowy
Format <sup>1</sup>	FAT12/FAT16/FAT32
Rozmiar sektora	Maks. 4096 bajtów
Szyfrowanie	Urządzenia szyfrowane nie są obsługiwane.

<sup>1</sup> Format NTFS nie jest obsługiwany.

## INFORMACJA

- Niektóre sterowniki pamięci USB flash mogą nie działać z tym urządzeniem.
- Jeżeli aparat jest w trybie PictBridge, nie można z niego drukować. Zapoznaj się z dokumentacją dołączoną do aparatu, aby przełączyć z trybu PictBridge na tryb pamięci masowej.

## Tworzenie pliku PRN w celu drukowania bezpośredniego

### INFORMACJA

Ekran w tej części mogą różnić się w zależności od używanej aplikacji i systemu operacyjnego.

- Na pasku menu aplikacji kliknij opcję **Plik**, a następnie **Drukuj**.
- Wybierz **Brother MFC-XXXX Printer** (1) a następnie zaznacz pole wyboru **Drukuj do pliku** (2). Kliknij **Drukuj**.

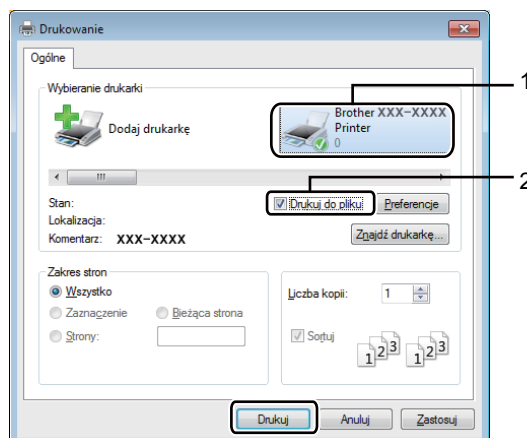

- Wybierz folder, w którym ma zostać zapisany plik, i wprowadź nazwę pliku, jeśli zostanie wyświetlona taka prośba. Jeśli aplikacja poprosi o podanie tylko nazwy pliku, można również określić folder, w którym ma zostać zapisany plik, poprzez wprowadzenie nazwy katalogu. Na przykład: C:\Temp\NazwaPliku.prn  
Jeśli napęd pamięci USB flash jest podłączony do komputera, można zapisać plik bezpośrednio w tej pamięci.

## Drukowanie bezpośrednio z napędu pamięci USB flash lub aparatu cyfrowego obsługującego pamięć masową

### INFORMACJA

- Upewnij się, że aparat cyfrowy jest włączony.
- Aparat cyfrowy należy przełączyć z trybu PictBridge na tryb pamięci masowej.

- 1 Podłącz napęd pamięci USB flash lub aparat cyfrowy do bezpośredniego interfejsu USB (1) z przodu urządzenia. Ekran dotykowy automatycznie wyświetli menu USB, aby potwierdzić, że urządzenie USB jest prawidłowo podłączone.

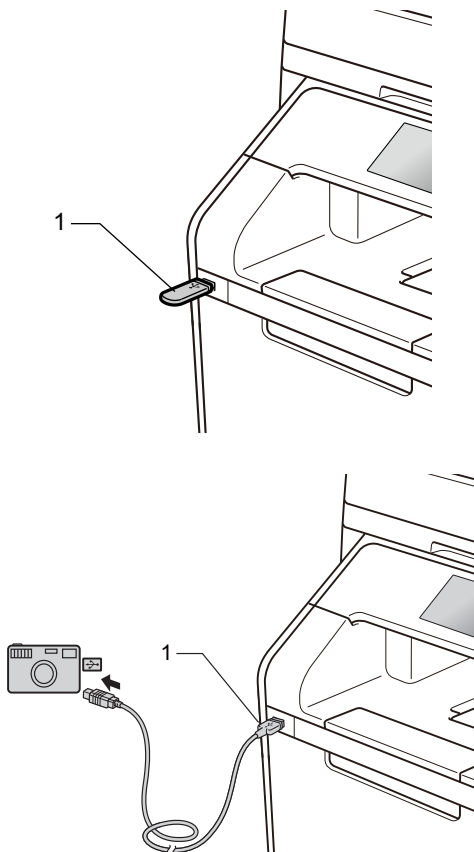

### INFORMACJA

- Jeżeli wystąpi błąd, menu USB nie pojawi się na ekranie dotykowym.
- Gdy urządzenie znajduje się w trybie głębokiego spoczynku, na ekranie dotykowym nie są wyświetlane żadne informacje nawet wtedy, gdy napęd pamięci USB flash zostanie podłączony do gniazda bezpośredniego interfejsu USB. Naciśnij ekran dotykowy, aby obudzić urządzenie.
- W celu uniknięcia uszkodzenia urządzenia NIE podłączaj do bezpośredniego interfejsu USB drukarki urządzeń innych niż aparaty cyfrowe i napędy pamięci USB Flash.

- 2 Naciśnij **Druk bezpośredni**.

### INFORMACJA

Jeżeli urządzenie ma włączoną funkcję **Secure Function Lock**, użycie funkcji **Druk bezpośredni** może nie być możliwe (>> **Rozszerzony Podręcznik Użytkownika**).

- 3 Przesuń w górę lub w dół bądź naciśnij przycisk ▲ lub ▼, aby wybrać żądaną nazwę folderu i nazwę pliku. Jeśli wybrano nazwę folderu, przesuń w górę lub w dół bądź naciśnij przycisk ▲ lub ▼, aby wybrać żądaną nazwę pliku.

### INFORMACJA

Aby wydrukować indeks plików, naciśnij **Druk. Indeks** na ekranie dotykowym. Naciśnij **Kolor start** lub **Uruch. Mono**, aby rozpocząć drukowanie.

- 4 Wykonaj jedną z następujących czynności:
- Naciśnij **Ustaw. druku**, jeżeli chcesz je zmienić. Przejdź do kroku 5.
  - Aby nie zmieniać aktualnych ustawień, przejdź do czynności 8.
- 5 Przesuń w górę lub w dół bądź naciśnij przycisk ▲ lub ▼, aby wyświetlić żądane ustawienie.

- 6 Naciśnij żądaną opcję.

### INFORMACJA

- Dostępne ustawienia:
  - Typ papieru
  - Rozm. papieru
  - Wielostronicowy
  - Orientacja
  - Obustronne
  - Scal
  - Wyb. tacę
  - Jakość druku
  - Opcja PDF
- W zależności od typu pliku niektóre z tych ustawień mogą nie być wyświetlane.

- 7 Wykonaj jedną z następujących czynności:
- Aby zmienić inne ustawienie, powtórz krok 5.
  - Jeśli nie chcesz zmieniać innych ustawień, naciśnij **OK** i przejdź do kroku 8.
- 8 Wprowadź żądaną liczbę kopii przy użyciu panelu dotykowego.
- 9 Naciśnij **Kolor start** lub **Uruch. Mono**, aby rozpocząć drukowanie.

### WAŻNE

NIE odłączaj napędu pamięci USB flash ani aparatu cyfrowego od bezpośredniego interfejsu USB urządzenia w trakcie drukowania.

- 10 Naciśnij .

## Zmianianie ustawień domyślnych dla drukowania bezpośredniego

---

Można zmienić domyślne ustawienie druku bezpośredniego.

- 1 Podłącz napęd pamięci USB flash lub aparat cyfrowy do gniazda bezpośredniego interfejsu USB znajdującego się z przodu urządzenia.
- 2 Naciśnij **Druk bezpośredni**.
- 3 Naciśnij **Ustaw. dom..**
- 4 Przesuń w górę lub w dół bądź naciśnij przycisk ▲ lub ▼, aby wyświetlić żądane ustawienie.  
Naciśnij ustawienie.
- 5 Naciśnij nową żadaną opcję.
- 6 Powtórz czynności 4 i 5 dla każdego ustawienia, które chcesz zmienić.
- 7 Naciśnij **OK**.
- 8 Naciśnij .

## Drukowanie dokumentu

Urządzenie może odebrać dokument z komputera i go wydrukować. Aby drukować z komputera, należy zainstalować sterownik drukarki.

(Aby dowiedzieć się więcej na temat ustawień sterownika drukarki:

➤➤ Podręczniki oprogramowania i obsługi dla sieci)

- 1 Zainstaluj sterownik drukarki Brother z płyty CD-ROM lub strony Brother Solutions Center pod adresem <http://solutions.brother.com/>, (➤➤ Podręcznik szybkiej obsługi).
- 2 W używanym programie wybierz polecenie Drukuj.
- 3 Wybierz nazwę urządzenia w oknie dialogowym **Drukuj** i kliknij **Właściwości** (lub **Preferencje**, w zależności od używanej aplikacji).
- 4 Wybierz żądane ustawienia do zmiany w oknie dialogowym **Właściwości**, a następnie kliknij **OK**.
  - **Format papieru**
  - **Orientacja**
  - **Ilość kopii**
  - **Typ nośnika**
  - **Jakość druku**
  - **Kolor / mono**
  - **Typ dokumentu**
  - **Druk wielostronicowy**
  - **Druk dwustronny / Broszura**
  - **Źródło papieru**
- 5 Kliknij opcję **Drukuj**, aby rozpocząć drukowanie.



## Przed skanowaniem

Aby użyć urządzenia jako skanera, zainstaluj sterownik skanera. Jeśli urządzenie znajduje się w sieci, skonfiguruj w nim adres TCP/IP.

- Zainstaluj sterowniki skanera z płyty CD-ROM lub strony Brother Solutions Center pod adresem <http://solutions.brother.com/>, (►► Podręcznik szybkiej obsługi).
- Skonfiguruj w urządzeniu adres TCP/IP, jeśli skanowanie sieciowe nie działa (►► Podręczniki oprogramowania i obsługi dla sieci).

# Skanowanie dokumentu jako pliku PDF za pomocą oprogramowania ControlCenter4 (Windows®)



(Dla systemu Macintosh >> Podręczniki oprogramowania i obsługi dla sieci).

## INFORMACJA

Ekran na komputerze mogą się różnić z zależności od modelu.

ControlCenter4 to program narzędziowy umożliwiający szybki i łatwy dostęp do najczęściej używanych aplikacji. Korzystanie z oprogramowania ControlCenter4 pozwala wyeliminować ręczne uruchamianie określonych aplikacji.

- 1 Załaduj dokument (patrz *Jak ładować dokumenty* >> strona 39).
- 2 Postępuj zgodnie z instrukcjami używanego systemu operacyjnego.
  - (Windows® XP, Windows Vista® i Windows® 7)
 

Otwórz aplikację ControlCenter4, klikając  (**Start**) > **Wszystkie programy** > **Brother** >  **Brother Utilities**. Kliknij listę rozwijaną i wybierz z niej nazwę posiadanego modelu (jeżeli nie jest jeszcze zaznaczona). Kliknij **SKANUJ** na lewym pasku nawigacji, a następnie kliknij **ControlCenter4**. Aplikacja ControlCenter4 zostanie otwarta.
  - (Windows® 8)
 

Kliknij  (**Brother Utilities**), a następnie kliknij listę rozwijaną i wybierz z niej nazwę posiadanego modelu (jeśli nie jest jeszcze zaznaczona). Kliknij **SKANUJ** na lewym pasku nawigacji, a następnie kliknij **ControlCenter4**. Zostanie otwarty program ControlCenter4.
- 3 Jeśli wyświetlony zostanie ekran trybu ControlCenter4, wybierz opcję **Tryb zaawansowany**, a następnie kliknij **OK**.

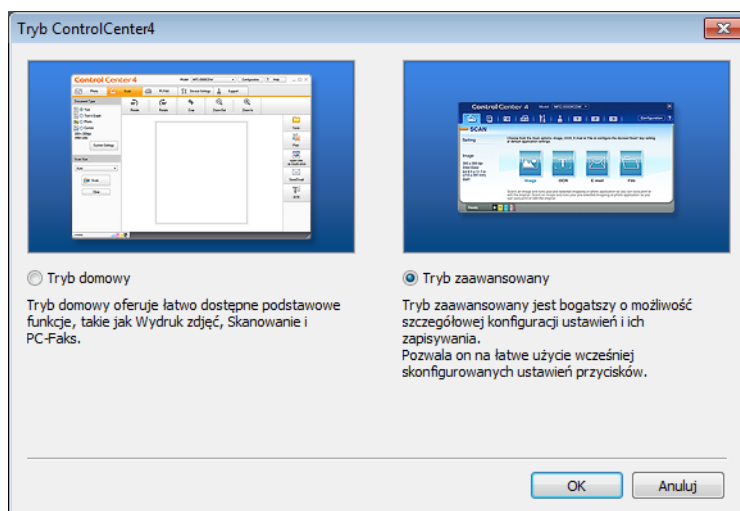

- 4 Upewnij się, że urządzenie, które ma być użyte, zostało wybrane z listy rozwijanej **Model**.
- 5 Kliknij **Plik**.

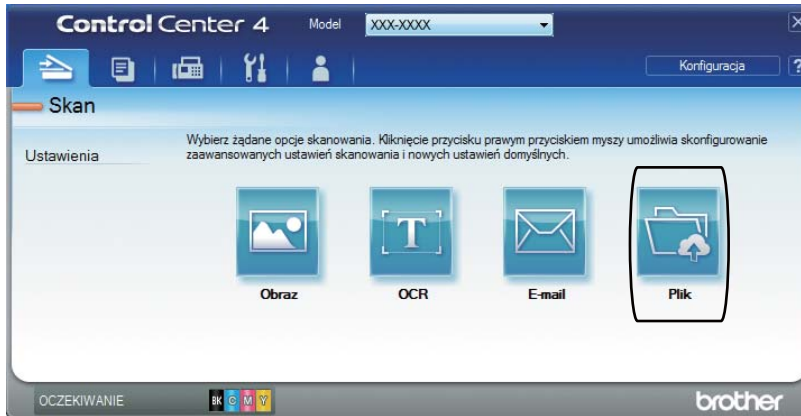

- 6 Naciśnij **Skan**.  
Urządzenie rozpocznie proces skanowania. Folder, do którego dane są skanowane, zostanie otwarty automatycznie.

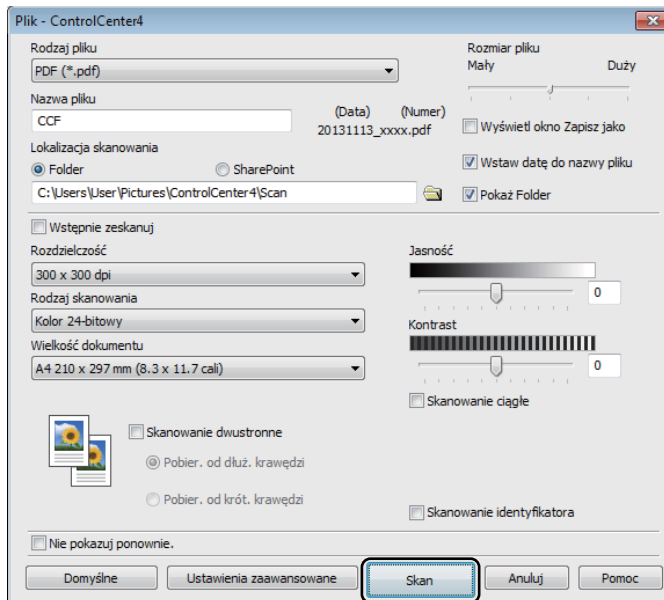

## Skanowanie dokumentu jako pliku PDF za pomocą ekranu dotykowego

- 1 Załaduj dokument (patrz *Jak ładować dokumenty* >> strona 39).
- 2 Naciśnij **Skanuj**.



- 3 Przesuń w lewo lub w prawo, aby wyświetlić do pliku.  
Ikona  zostanie wyświetlona na środku ekranu dotykowego i podświetlona na niebiesko.
- 4 Naciśnij **OK**.  
Gdy urządzenie zostanie podłączone do sieci, naciśnij nazwę komputera.  
Wykonaj jedną z następujących czynności:
  - Aby użyć ustawień domyślnych, przejdź do kroku 8.
  - Aby zmienić ustawienia domyślne, przejdź do kroku 5.
- 5 Naciśnij **Opcje. Ustawienia skanowania zmieni się na Ustaw urządzenie**.
- 6 Wybierz preferowane ustawienia **Skan. 2-stronne, Typ skanowania, Rozdzielczość, Typ pliku, Rozmiar skanu i Usuń kolor tła, stosownie do potrzeb**.
- 7 Naciśnij **OK**.
- 8 Naciśnij **Uruchom**.  
Urządzenie rozpocznie proces skanowania.

## INFORMACJA

---

Dostępne są poniższe tryby skanowania.

- do USB
- do sieci (Windows®)
- do serwera FTP/SFTP
- do serw. poczt.
- do wiad. e-mail
- do obrazu
- do OCR
- do pliku
- Skanowanie WS<sup>1</sup> (Internetowe usługi skanowania)

---

<sup>1</sup> Tylko użytkownicy systemu Windows® (Windows Vista® SP2 lub nowszy, Windows® 7 i Windows® 8)  
(►► Podręczniki oprogramowania i obsługi dla sieci).

## Wymiana materiałów eksploatacyjnych

Materiały eksploatacyjne należy wymieniać wtedy, gdy urządzenie sygnalizuje, że żywotność danego materiału dobiegła końca. Następujące materiały eksploatacyjne można wymieniać samodzielnie.

Użycie materiałów eksploatacyjnych firmy innej niż Brother może mieć wpływ na jakość druku, wydajność sprzętu i niezawodność urządzenia.

### INFORMACJA

Zespół bębna oraz kasetka z tonerem to dwa osobne materiały eksploatacyjne. Należy upewnić się, że zainstalowane są obydwa elementy. Jeżeli kasetka z tonerem jest umieszczona w urządzeniu bez zespołu bębna, może zostać wyświetlony komunikat *Bęben !*.

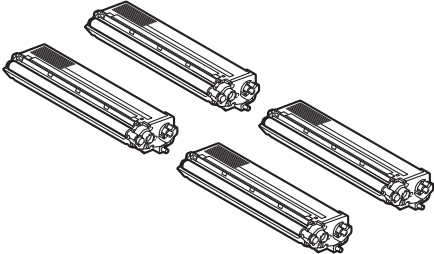
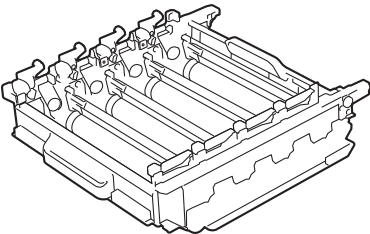
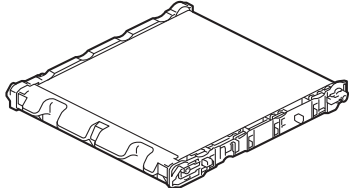
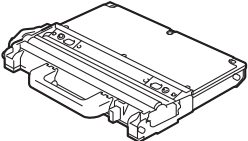
Kasetka toneru	Zespół bębna
<p>Patrz <i>Wymiana kaset z tonerem</i> &gt;&gt; strona 80.</p> <p>Nazwa modelu: TN-321BK <sup>1</sup>, TN-321C <sup>1</sup>, TN-321M <sup>1</sup>, TN-321Y <sup>1</sup>, TN-326BK <sup>1</sup>, TN-326C <sup>1</sup>, TN-326M <sup>1</sup>, TN-326Y <sup>1</sup>, TN-329BK <sup>2</sup>, TN-329C <sup>2</sup>, TN-329M <sup>2</sup>, TN-329Y <sup>2</sup>, TN-900BK <sup>3</sup>, TN-900C <sup>3</sup>, TN-900M <sup>3</sup>, TN-900Y <sup>3</sup></p> <p><sup>1</sup> Dostępne dla MFC-L8650CDW i MFC-L8850CDW  <sup>2</sup> Dostępne dla MFC-L8850CDW  <sup>3</sup> Dostępne dla MFC-L9550CDW</p>	<p>Patrz <i>Wymiana zespołu bębna</i> &gt;&gt; strona 86.</p> <p>Nazwa modelu: DR-321CL</p>
	
Zespół pasa	Pojemnik na zużyty toner
<p>Patrz <i>Wymiana zespołu pasa</i> &gt;&gt; strona 92.</p> <p>Nazwa modelu: BU-320CL</p>	<p>Patrz <i>Wymiana pojemnika na zużyty toner</i> &gt;&gt; strona 97.</p> <p>Nazwa modelu: WT-320CL</p>
	

Na ekranie dotykowym wyświetlane są komunikaty przedstawione w tabeli. Komunikaty te stanowią ostrzeżenia, z wyprzedzeniem sugerujące wymianę elementów eksploatacyjnych, zanim ich żywotność dobiegnie końca. Aby uniknąć niedogodności, radzimy kupować zapasowe materiały eksploatacyjne, zanim urządzenie przestanie drukować.

Komunikaty na ekranie dotykowym	Materiał, który należy przygotować	Przybliżona żywotność	Sposób wymiany	Nazwa modelu
Niski poziom toneru: X	Kaseta toneru X = BK, C, M, Y BK = czarny C = niebiesko-zielony M = magenta Y = żółty	<Czarny> 2 500 stron <sup>1 2 5</sup> 4 000 stron <sup>1 2 6</sup> 6 000 stron <sup>1 2 7</sup> <niebiesko-zielony, magenta, żółty> 1 500 stron <sup>1 2 5</sup> 3 500 stron <sup>1 2 6</sup> 6 000 stron <sup>1 2 7</sup>	Patrz Strona 80.	TN-321BK <sup>5</sup> , TN-321C <sup>5</sup> , TN-321M <sup>5</sup> , TN-321Y <sup>5</sup> , TN-326BK <sup>6</sup> , TN-326C <sup>6</sup> , TN-326M <sup>6</sup> , TN-326Y <sup>6</sup> , TN-329BK <sup>7</sup> , TN-329C <sup>7</sup> , TN-329M <sup>7</sup> , TN-329Y <sup>7</sup> , TN-900BK <sup>7</sup> , TN-900C <sup>7</sup> , TN-900M <sup>7</sup> , TN-900Y <sup>7</sup>
Duże zużycie bębna	Zespół bębna	25 000 stron <sup>1 3 4</sup>	Patrz Strona 86.	DR-321CL
Duże zużycie pasa	Zespół pasa	50 000 stron <sup>1 8</sup> 20 000 stron <sup>1 3</sup>	Patrz Strona 92.	BU-320CL
Peł.poj.zuż. ton	Pojemnik na zużyty toner	50 000 stron <sup>1</sup>	Patrz Strona 97.	WT-320CL

<sup>1</sup> Arkusze jednostronne w formacie A4 lub Letter.

<sup>2</sup> Przeciętna deklarowana wydajność wkładu jest zgodna z normą ISO/IEC 19798.

<sup>3</sup> 1 strona na zadanie

<sup>4</sup> Żywotność bębna jest podana w przybliżeniu i może się różnić w zależności od sposobu użytkowania.

<sup>5</sup> Standardowa kaseta z tonerem

<sup>6</sup> Kaseta z tonerem o dużej pojemności

<sup>7</sup> Kaseta z tonerem o bardzo dużej pojemności

<sup>8</sup> 5 stron na zadanie

Konieczne jest regularne czyszczenie urządzenia i wymiana materiałów eksploatacyjnych po wyświetleniu na ekranie dotykowym komunikatów przedstawionych w tabeli.

Komunikaty na ekranie dotykowym	Materiał eksploatacyjny do wymiany	Przybliżona żywotność	Sposób wymiany	Nazwa modelu
Wymień toner	Kaseta toneru Na ekranie dotykowym wyświetlony zostanie kolor tonera, który należy wymienić. BK = czarny C = niebiesko-zielony M = magenta Y = żółty	<Czarny> 2 500 stron <sup>1 2 5</sup> 4 000 stron <sup>1 2 6</sup> 6 000 stron <sup>1 2 7</sup> <niebiesko-zielony, magenta, żółty> 1 500 stron <sup>1 2 5</sup> 3 500 stron <sup>1 2 6</sup> 6 000 stron <sup>1 2 7</sup>	Patrz Strona 80.	TN-321BK <sup>5</sup> , TN-321C <sup>5</sup> , TN-321M <sup>5</sup> , TN-321Y <sup>5</sup> , TN-326BK <sup>6</sup> , TN-326C <sup>6</sup> , TN-326M <sup>6</sup> , TN-326Y <sup>6</sup> , TN-329BK <sup>7</sup> , TN-329C <sup>7</sup> , TN-329M <sup>7</sup> , TN-329Y <sup>7</sup> , TN-900BK <sup>7</sup> , TN-900C <sup>7</sup> , TN-900M <sup>7</sup> , TN-900Y <sup>7</sup>
Wymień bęben	Zespół bębna	25 000 stron <sup>1 3 4</sup>	Patrz Strona 86.	DR-321CL
Zatrzymanie bębna	Zespół bębna			
Wymień pas	Zespół pasa	50 000 stron <sup>1 8</sup> 20 000 stron <sup>1 3</sup>	Patrz Strona 92.	BU-320CL
Wymień poj.ze zużytym tonerem	Pojemnik na zużyty toner	50 000 stron <sup>1</sup>	Patrz Strona 97.	WT-320CL
Wymień nagrzewnicę	Zespół nagrzewnicy	100 000 stron <sup>1</sup>	Skontaktuj się z działem obsługi klienta firmy Brother lub lokalnym przedstawicielem firmy Brother w celu wymiany zespołu nagrzewnicy.	
Wymień rolkę podającą papier podajnika wielozadaniowego	Zespół podajnika papieru	50 000 stron <sup>1</sup>	Skontaktuj się z działem obsługi klienta firmy Brother lub lokalnym przedstawicielem firmy Brother w celu wymiany zespołu podajnika papieru.	
Wymień rolkę podającą papier podajnika 1	Zespół podajnika papieru	100 000 stron <sup>1</sup>		
Wymień rolkę podającą papier podajnika 2	Zespół podajnika papieru	100 000 stron <sup>1</sup>		
Wymień laser	Moduł lasera	100 000 stron <sup>1</sup>	Skontaktuj się z działem obsługi klienta firmy Brother lub lokalnym przedstawicielem firmy Brother w celu wymiany modułu lasera.	



- 1 Arkusze jednostronne w formacie A4 lub Letter.
- 2 Przeciętna deklarowana wydajność wkładu jest zgodna z normą ISO/IEC 19798.
- 3 1 strona na zadanie
- 4 Żywność bębna jest podana w przybliżeniu i może się różnić w zależności od sposobu użytkowania.
- 5 Standardowa kasetka z tonerem
- 6 Kasetka z tonerem o dużej pojemności
- 7 Kasetka z tonerem o bardzo dużej pojemności
- 8 5 stron na zadanie

## INFORMACJA

---

- Odwiedź stronę <http://www.brother.com/original/index.html>, aby uzyskać instrukcje dotyczące zwrotu zużytych materiałów eksploatacyjnych w ramach programu recyklingu zużytych materiałów eksploatacyjnych firmy Brother. Jeśli nie zdecydujesz się na zwrot zużytych materiałów eksploatacyjnych, pozbądź się ich zgodnie z lokalnymi przepisami i nie wyrzucaj ich do śmieci. W razie pytań skontaktuj się z lokalnym punktem utylizacji odpadów (►► Przewodnik Bezpieczeństwa Produktu).
  - Aby uniknąć przypadkowego rozlania lub rozsypania materiału, zaleca się położenie zużytych elementów eksploatacyjnych na kartce papieru.
  - Jeśli używany papier nie jest bezpośrednim odpowiednikiem zalecanego papieru, żywotność materiałów eksploatacyjnych i części urządzenia może ulec skróceniu.
  - Przewidywana żywotność kaset z tonerem określana jest na podstawie normy ISO/IEC 19798. Częstotliwość wymian może się różnić w zależności od liczby wydruków, procentowego stopnia pokrycia stron, rodzaju używanych nośników i włączania/wyłączania urządzenia.
  - Częstotliwość wymian materiałów eksploatacyjnych, z wyjątkiem kaset z tonerem, może się różnić w zależności od objętości druku, rodzaju używanych nośników i włączania/wyłączania urządzenia.
-

## Wymiana kaset z tonerem

Nazwa modelu: TN-321BK<sup>1</sup>, TN-321C<sup>1</sup>, TN-321M<sup>1</sup>, TN-321Y<sup>1</sup>, TN-326BK<sup>2</sup>, TN-326C<sup>2</sup>, TN-326M<sup>2</sup>, TN-326Y<sup>2</sup>, TN-329BK<sup>3</sup>, TN-329C<sup>3</sup>, TN-329M<sup>3</sup>, TN-329Y<sup>3</sup>, TN-900BK<sup>3</sup>, TN-900C<sup>3</sup>, TN-900M<sup>3</sup>, TN-900Y<sup>3</sup>

Przy użyciu standardowej kasety z tonerem można wydrukować ok. 2 500 stron<sup>4</sup> (czarny) lub ok. 1 500 stron<sup>4</sup> (niebiesko-zielony, magenta, żółty). Przy użyciu wysokowydajnej kasety z tonerem można wydrukować ok. 4 000 stron<sup>4</sup> (czarny) lub ok. 3 500 stron<sup>4</sup> (niebiesko-zielony, magenta, żółty). Wysokowydajna kasetka z tonerem umożliwia wydrukowanie ok. 6 000 stron<sup>4</sup> (niebiesko-zielony, magenta, żółty). Rzeczywista liczba stron zależy od rodzaju najczęściej drukowanych dokumentów.

Gdy kasetka z tonerem będzie się wyczerpywać, na wyświetlaczu LCD zostanie wyświetlony komunikat *Mało toneru*.

Kasety z tonerem dostarczone wraz z urządzeniem będą musiały zostać wymienione po wydrukowaniu ok. 2 500 stron<sup>4</sup> (czarny) lub ok. 1 500 stron<sup>4</sup> (niebiesko-zielony, magenta, żółty) w przypadku modeli MFC-L8650CDW i MFC-L8850CDW oraz po ok. 6 000 stron<sup>4</sup> (czarny, niebiesko-zielony, magenta, żółty) w przypadku modelu MFC-L9550CDW.

- <sup>1</sup> Standardowa kasetka z tonerem
- <sup>2</sup> Kasetka z tonerem o dużej pojemności
- <sup>3</sup> Kasetka z tonerem o bardzo dużej pojemności
- <sup>4</sup> Przeciętna deklarowana wydajność wkładu jest zgodna z normą ISO/IEC 19798.

## INFORMACJA

- Wskaźnik pozostałej żywotności toneru będzie różnił się w zależności od typu drukowanych dokumentów i użycia urządzenia przez klienta.
- Zaleca się przygotować nowy toner, gdy zostanie wyświetlone ostrzeżenie *Mało toneru*.
- Aby zapewnić wysoką jakość druku, zalecamy używać wyłącznie oryginalnych kaset z tonerem marki Brother. Aby zakupić kasety z tonerem, skontaktuj się z działem obsługi klienta Brother lub lokalnym przedstawicielem firmy Brother.
- Przy wymianie kasetki z tonerem zalecamy oczyszczenie urządzenia (patrz *Czyszczenie i sprawdzanie urządzenia* ►► strona 104).
- NIE rozpakowuj nowego toneru do chwili, gdy będzie miał zostać zainstalowany.

## Niski poziom toneru: X

Jeśli na ekranie dotykowym wyświetlony zostanie komunikat *Niski poziom toneru: X*, kup nową kasetkę z tonerem dla koloru wskazanego na ekranie dotykowym i przygotuj ją do użycia przed otrzymaniem komunikatu *Wymień toner*.

## Wymień toner

Gdy na ekranie dotykowym zostanie wyświetlony komunikat *Wymień toner*, urządzenie przestanie drukować do czasu wymiany kasetki z tonerem.

Na ekranie dotykowym wyświetlony zostanie kolor kasetki z tonerem, którą należy wymienić. (BK = czarny, C = niebiesko-zielony, M = magenta, Y = żółty).

Nowa oryginalna kasetka z tonerem marki Brother spowoduje zresetowanie komunikatu wymiany toneru.

## INFORMACJA

Aby uzyskać więcej informacji na temat sposobu obliczania okresu eksploatacji kasety z tonerem, patrz *Ważne informacje dotyczące żywotności wkładu toneru* >> strona 244.

## Wymiana kaset z tonerem

- 1 Upewnij się, że urządzenie jest włączone.
- 2 Naciśnij przycisk otwierania pokrywy przedniej, a następnie otwórz pokrywę przednią.

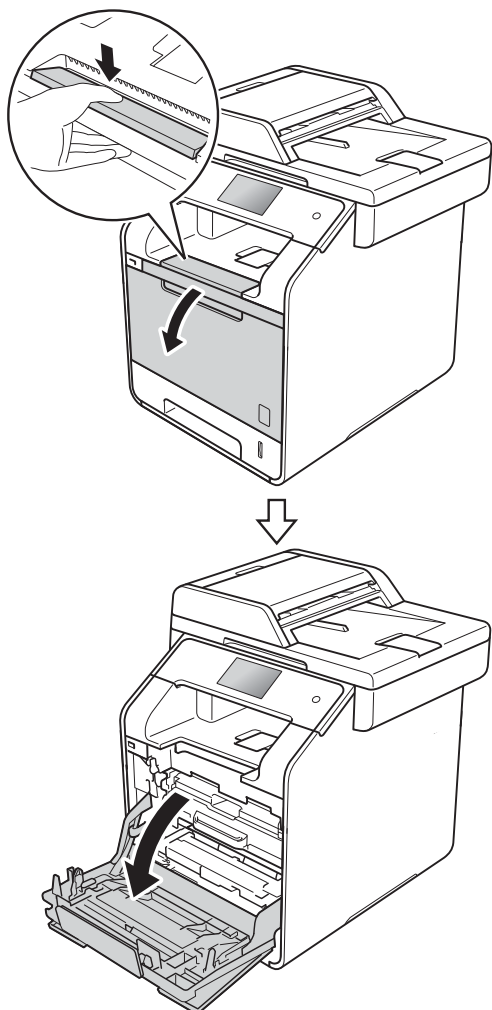

- 3 Przytrzymaj niebieski uchwyt zespołu bębna. Wyciągnij zespół bębna do oporu.

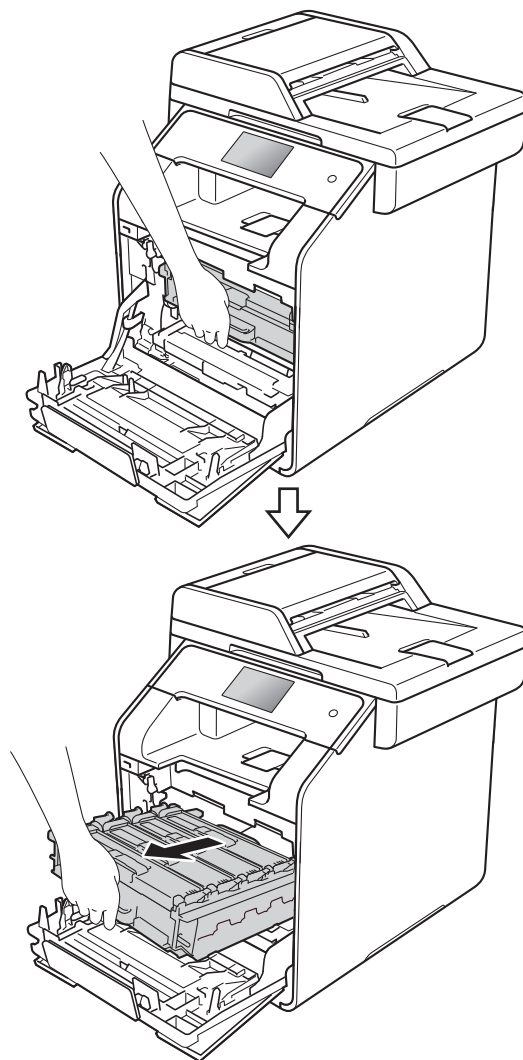

A

- 4 Przytrzymaj uchwyt kasety toneru i delikatnie popchnij ją w kierunku urządzenia, aby ją odblokować. Następnie wyciągnij ją z zespołu bębna. Powtórz tę procedurę dla wszystkich kaset toneru.

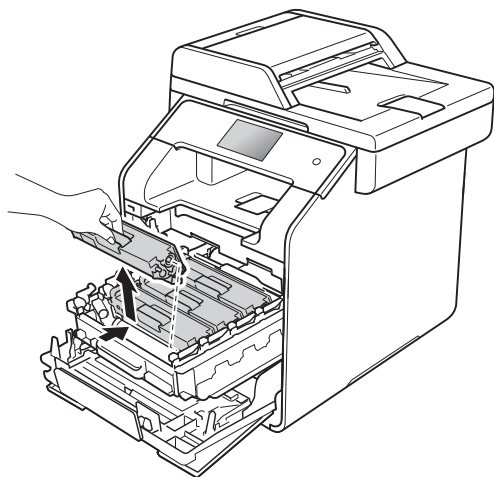

## ! OSTRZEŻENIE



- NIE wkładaj kasety z tonerem do ognia. Może eksplodować i spowodować obrażenia.
- Do czyszczenia wewnętrznej lub zewnętrznej strony urządzenia NIE NALEŻY stosować łatwopalnych substancji, aerozoli ani organicznych rozpuszczalników lub cieczy zawierających alkohol lub amoniak. Może to doprowadzić do pożaru lub porażenia prądem. Zamiast tego należy używać wyłącznie suchej, niestrzępiącej się szmatki.

(>> Przewodnik Bezpieczeństwa Produktu)



**WAŻNE**

- Ostrożnie przenoś toner. Jeśli toner rozsypie się na ręce lub odzież, natychmiast zetrzyj lub zmyj zimną wodą.
- Aby uniknąć problemów z jakością wydruku, NIE dotykaj zacieniowanych części pokazanych na ilustracjach.

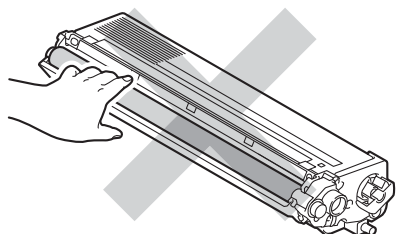
**<Kaseta toneru>**

- Zaleca się umieszczenie kasety z tonerem na czystej, płaskiej, poziomej i stabilnej powierzchni, na kawałku papieru lub ściereczki, aby zabezpieczyć się przed rozsypaniem tonera.

**INFORMACJA**

- Pamiętaj o szczelnym zamknięciu zużytego tonera w opakowaniu, aby proszek tonera nie wysypał się z kasety.
- Odwiedź stronę <http://www.brother.com/original/index.html>, aby uzyskać instrukcje dotyczące zwrotu zużytych materiałów eksploatacyjnych w ramach programu recyklingu zużytych materiałów eksploatacyjnych firmy Brother. Jeśli nie zdecydujesz się na zwrot zużytych materiałów eksploatacyjnych, pozbadź się ich zgodnie z lokalnymi przepisami i nie wyrzucaj ich do śmieci. W razie pytań skontaktuj się z lokalnym punktem utylizacji odpadów (➤➤ Przewodnik Bezpieczeństwa Produktu).

- 5 Oczyszcz drut koronowy wewnątrz zespołu bębna poprzez kilkakrotne delikatne przesuwanie niebieskiego języczka z prawej strony do lewej i odwrotnie.

**WAŻNE**

Upewnij się, że języczek wskoczył na swoją pozycję (1). Jeśli tego nie zrobisz, na wydrukach może być pionowy pasek.

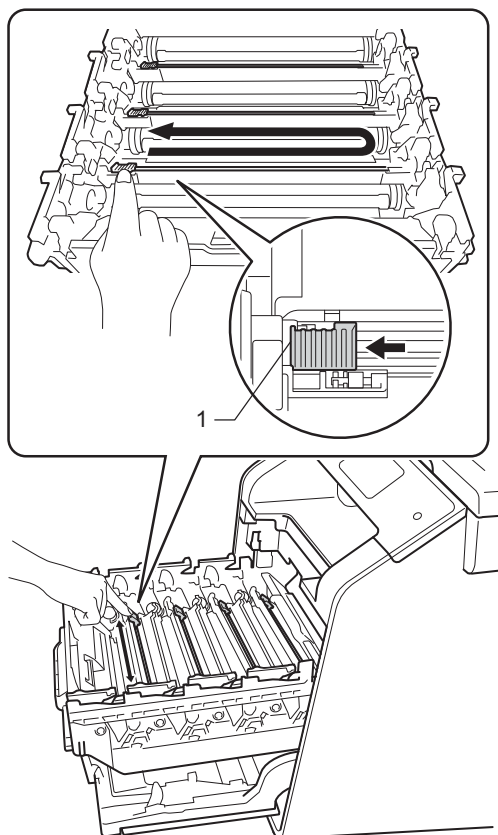

- 6 Powtórz krok 5 w celu oczyszczenia pozostałych trzech drutów koronowych.

- 7 Rozpakuj nową kasetę toneru, a następnie zdejmij pokrywę zabezpieczającą.

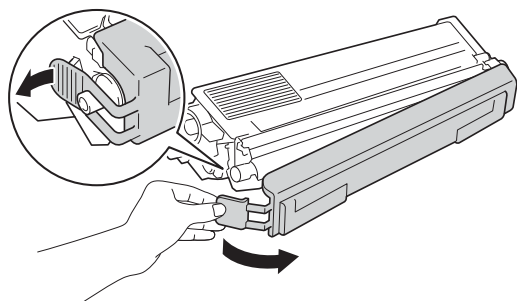

## WAŻNE

- Kasetę z tonerem rozpakuj tuż przed umieszczeniem jej w urządzeniu. Jeżeli kasetę z tonerem pozostanie rozpakowana przez dłuższy czas, wówczas czas eksploatacji toneru może być krótszy.
- Nieopakowany zespół bębna może ulec zniszczeniu, jeśli będzie narażony na bezpośrednie światło słoneczne (lub światło pokojowe przez długi czas).
- Urządzenia firmy Brother zostały zaprojektowane do pracy z tonerem o szczególnych specyfikacjach i osiągną maksimum swoich możliwości, jeżeli będą używane z oryginalnymi kasetami z tonerem firmy Brother. Firma Brother nie może zagwarantować optymalnej wydajności, jeżeli używany jest toner lub kasety toneru o innych specyfikacjach. Firma Brother nie zaleca stosowania w tym urządzeniu kaset innych niż oryginalne kasety marki Brother ani ponownego napełniania pustych kaset tonerem z innych źródeł. Jeśli uszkodzenie zespołu bębna lub innych części urządzenia jest rezultatem użycia toneru lub kaset z tonerem innych niż oryginalne produkty marki Brother i jest spowodowane niekompatybilnością lub brakiem dopasowania tych produktów do urządzenia, wszelkie wymagane naprawy mogą nie podlegać gwarancji.
- Natychmiast po zdjęciu osłonki ochronnej umieść nową kasetę z tonerem w zespole bębna. Aby zapobiec pogorszeniu się jakości druku, NIE dotykaj części zacienionych na ilustracjach.

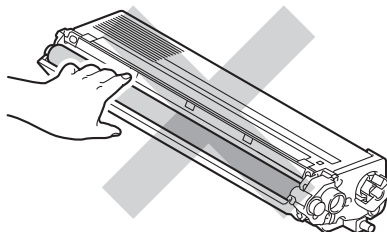

- 8 Przytrzymaj uchwyt kasety toneru i wsuń kasetę toneru do zespołu bębna, a następnie delikatnie pociągnij ją do siebie, aż kliknie wskazując na swoje miejsce. Upewnij się, że kolory poszczególnych kaset z tonerem odpowiadają kolorom etykiet na zespole bębna. Powtórz tę procedurę dla wszystkich kaset toneru.

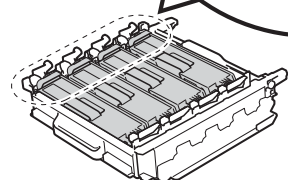
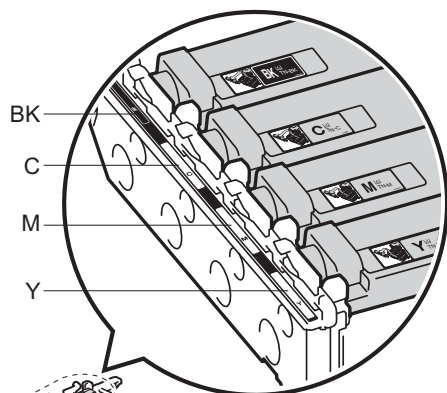
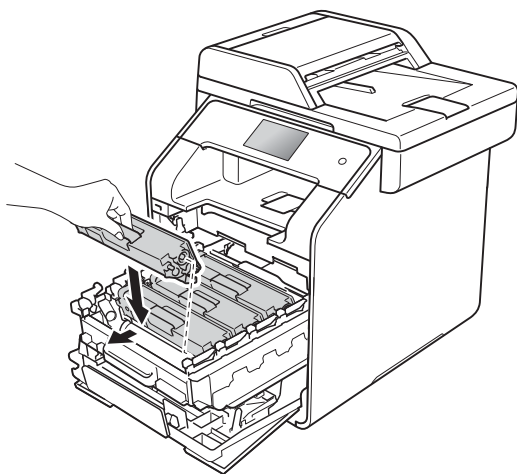

BK = czarny, C = niebiesko-zielony,  
M = magenta, Y = żółty

## INFORMACJA

Upewnij się, że instalujesz kasetę toneru prawidłowo, w przeciwnym razie może oddzielić się on od zespołu bębna.

- 9 Dociśnij zespół bębna do oporu.

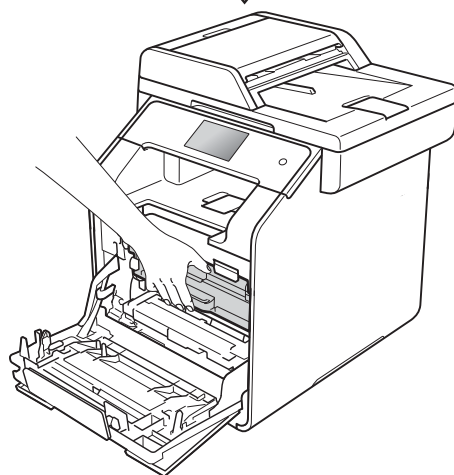
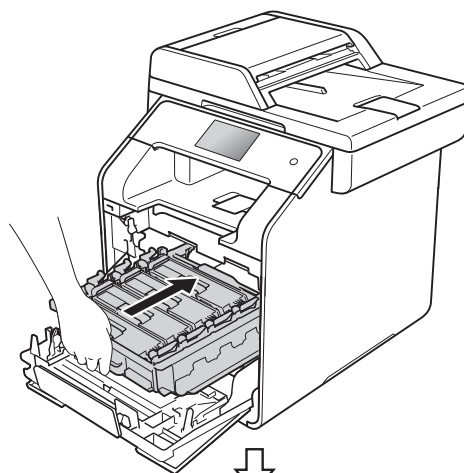

- 10 Zamknij pokrywę przednią urządzenia.

## INFORMACJA

Po wymianie wkładu toneru **NIE WOLNO** wyłączać urządzenia ani otwierać przedniej pokrywy, aż z ekranu dotykowego nie zniknie komunikat *Czekaj*. i urządzenie nie wróci do trybu gotowości.

A

## Wymiana zespołu bębna

---

Nazwa modelu: DR-321CL

Nowy zespół bębna może wydrukować około 25 000 jednostronnych arkuszy A4 lub Letter.<sup>1</sup>

<sup>1</sup> Żywotność bębna jest podana w przybliżeniu i może się różnić w zależności od sposobu użytkowania.

### WAŻNE

---

W celu uzyskania najlepszych wyników stosuj wyłącznie oryginalne zespoły bębnowe i tonery firmy Brother. Stosowanie zespołu bębna lub tonera innych producentów nie tylko obniża jakość druku, ale także jakość pracy i żywotność całego urządzenia. Gwarancja może nie obejmować uszkodzeń spowodowanych użyciem jednostek bębna lub tonera nieautoryzowanych firm.

### Bęben !

Druty koronowe są pokryte pyłem papierowym lub tonerem. Oczyść druty koronowe w czterech bębnach (patrz *Czyszczenie drutów koronowych* >> strona 111).

Jeśli druty koronowe zostały wyczyszczone i błąd Bęben ! nie zniknął, oznacza to, że kończy się okres eksploatacji zespołu bębna. Wymień zespół bębna na nowy zestaw.

### Duże zużycie bębna

Zespół bębna jest bliski końca znamionowego okresu eksploatacji i wymaga wymiany. Zalecamy przechowywanie oryginalnego zespołu bębna Brother w gotowości do instalacji. Zakup nowy zespół bębna (DR-321CL) i przygotuj go przed pojawieniem się komunikatu Wymień bęben.

### Wymień bęben

Zespół bębna przekroczył okres eksploatacji. Wymień zespół bębna na nowy. Zalecamy, aby tym razem zainstalowany zostały oryginalny zespół bębna firmy Brother.

Po wymianie zespołu bębna na nowy konieczne jest zresetowanie licznika bębna. Instrukcje do tej czynności można znaleźć w opakowaniu nowego zespołu bębna.

### Zatrzymanie bębna

Nie możemy zagwarantować jakości drukowania. Wymień zespół bębna na nowy. Zalecamy, aby tym razem zainstalowany zostały oryginalny zespół bębna firmy Brother.

Po wymianie zespołu bębna na nowy konieczne jest zresetowanie licznika bębna. Instrukcje do tej czynności można znaleźć w opakowaniu nowego zespołu bębna.

### Wymiana zespołu bębna

#### WAŻNE

---

- Podczas wymiany zespołu bębna przenoś go ostrożnie, ponieważ może zawierać toner. Jeśli toner rozsypie się na ręce lub odzież, natychmiast zetrzyj lub zmyj zimną wodą.
- Przy każdej wymianie zespołu bębna oczyść wnętrze urządzenia (patrz *Czyszczenie i sprawdzanie urządzenia* >> strona 104).
- NIE rozpakowuj nowego zespołu bębna do chwili, gdy będzie miał zostać zainstalowany. Bezpośredni kontakt ze światłem słonecznym (lub oświetleniem pokojowym przez długi czas) może spowodować zniszczenie zespołu bębna.

**1** Upewnij się, że urządzenie jest włączone.



- 2 Naciśnij przycisk otwierania pokrywy przedniej, a następnie otwórz pokrywę przednią.

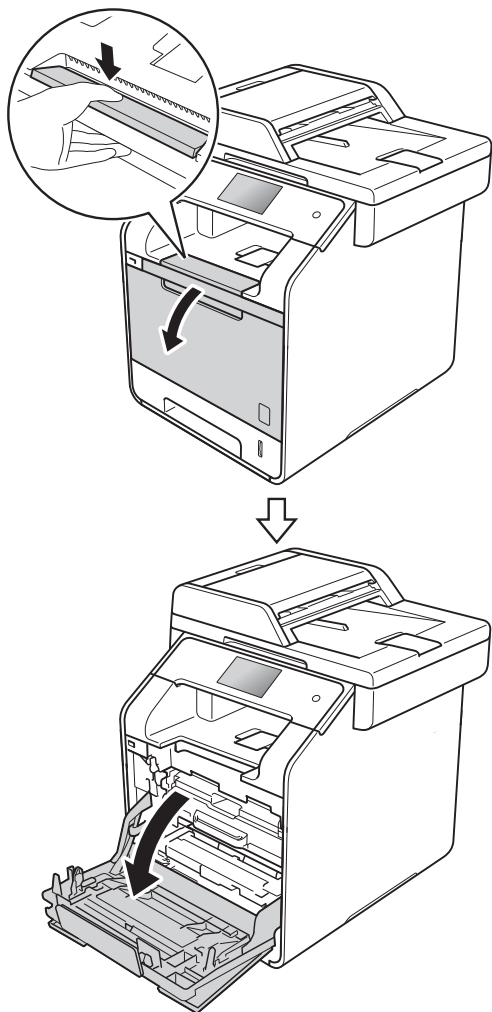

- 3 Przytrzymaj niebieski uchwyt zespołu bębna. Wyciągnij zespół bębna do oporu.

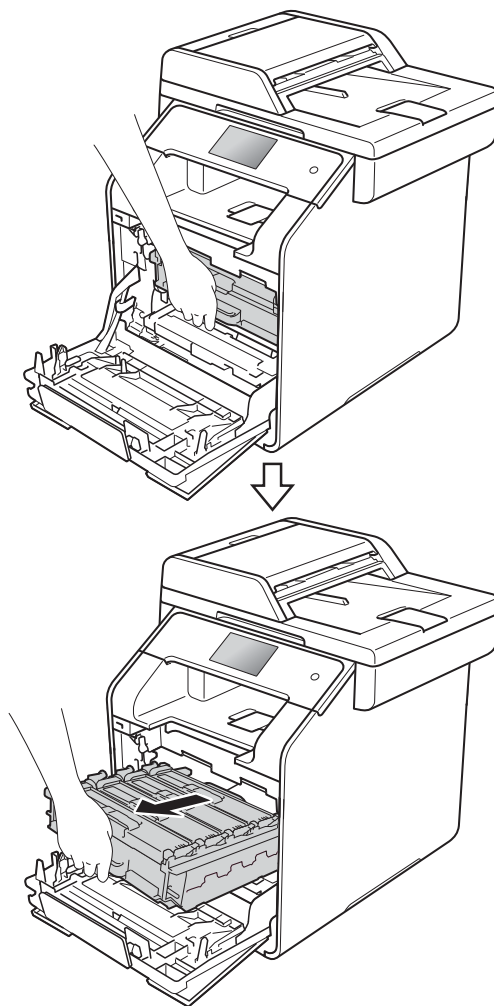

- 4 Obróć niebieską dźwignię blokady (1) po lewej stronie urządzenia w lewo, w położenie zwolnienia. Przytrzymując niebieskie uchwyty zespołu bębna, podnieś przód zespołu bębna i wymontuj go z urządzenia.

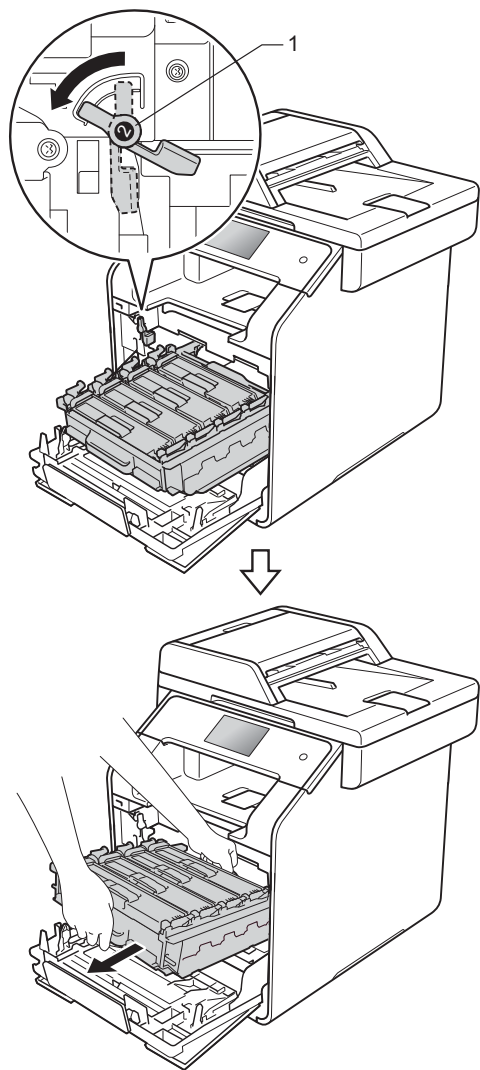

## WAŻNE

- Zalecamy położenie zespołu bębna na kawałku papieru znajdującym się na czystej, płaskiej powierzchni — na wypadek rozlania lub rozsypania się tonera.
- W celu uniknięcia uszkodzenia urządzenia na skutek wyładowania elektrostatycznego NIE dotykaj elektrod pokazanych na ilustracji.

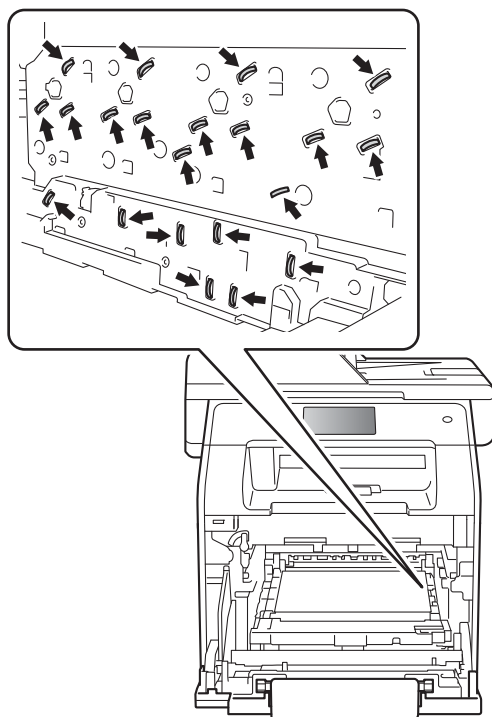

- 5 Chwyć kasetę z tonerem za uchwyt i delikatnie popchnij ją do przodu, aby ją odblokować. Następnie wyjmij ją z zespołu bębna. Powtórz tę procedurę dla wszystkich kaset toneru.

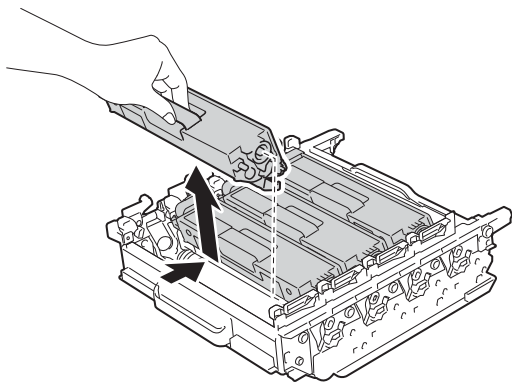

## ⚠ OSTRZEŻENIE



- NIE wkładaj kasety z tonerem do ognia. Może eksplodować i spowodować obrażenia.
- Do czyszczenia wewnętrznej lub zewnętrznej strony urządzenia NIE NALEŻY stosować łatwopalnych substancji, aerozoli ani organicznych rozpuszczalników lub cieczy zawierających alkohol lub amoniak. Może to doprowadzić do pożaru lub porażenia prądem. Zamiast tego należy używać wyłącznie suchej, niestrzępiącej się szmatki.

(>> Przewodnik Bezpieczeństwa Produktu)



## WAŻNE

- Ostrożnie przenoś toner. Jeśli toner rozsypie się na ręce lub odzież, natychmiast zetrzyj lub zmyj zimną wodą.
- Aby uniknąć problemów z jakością wydruku, NIE dotykaj zacieniowanych części pokazanych na ilustracjach.

### <Kaseta toneru>

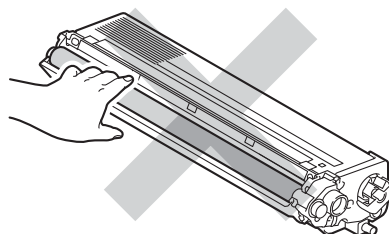

### <Zespół bębna>

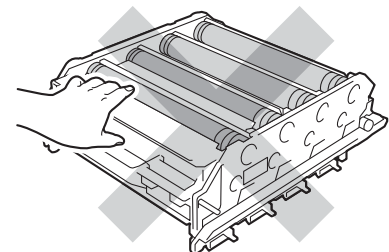
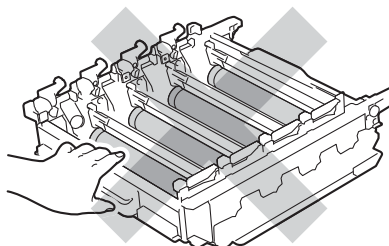

- Zaleca się umieszczenie kasety z tonerem na czystej, płaskiej, poziomej i stabilnej powierzchni, na kawałku papieru lub ściereczki, aby zabezpieczyć się przed rozsypaniem tonera.

## INFORMACJA

- Pamiętaj o szczelnym zamknięciu zużytego zespołu bębna w odpowiednim opakowaniu, aby proszek się nie wysypał.
- Odwiedź stronę <http://www.brother.com/original/index.html>, aby uzyskać instrukcje dotyczące zwrotu zużytych materiałów eksploatacyjnych w ramach programu recyklingu zużytych materiałów eksploatacyjnych firmy Brother. Jeśli nie zdecydujesz się na zwrot zużytych materiałów eksploatacyjnych, pozabądź się ich zgodnie z lokalnymi przepisami i nie wyrzucaj ich do śmieci. W razie pytań skontaktuj się z lokalnym punktem utylizacji odpadów (►► Przewodnik Bezpieczeństwa Produktu).

- 6 Odpakuj nowy zespół bębna i zdejmij pokrywę ochronną.

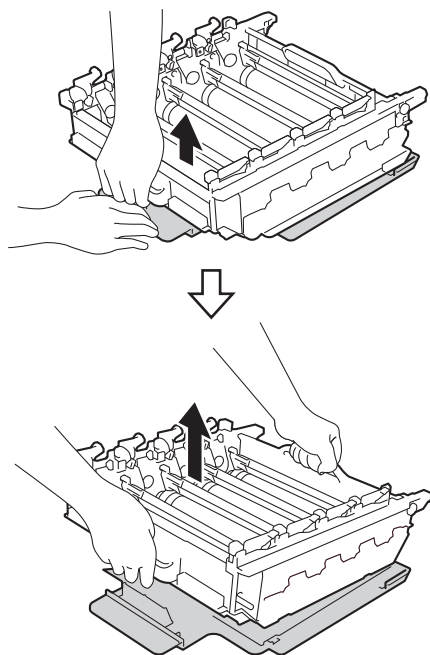

- 7 Przytrzymaj uchwyt kasety z tonerem i wsuń ją w część zespołu bębna o odpowiednim kolorze, tak aby kasecja zatrzasnęła się na swoim miejscu.

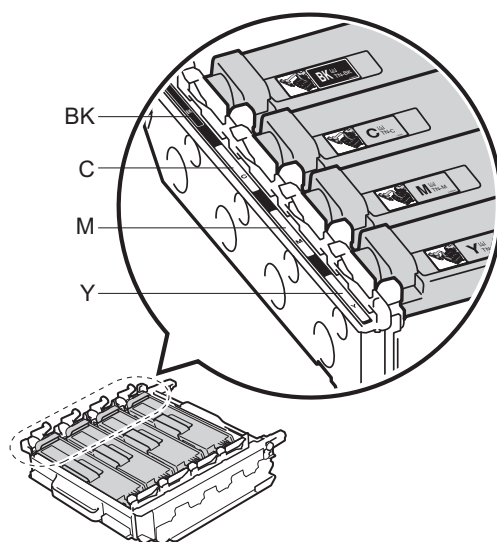
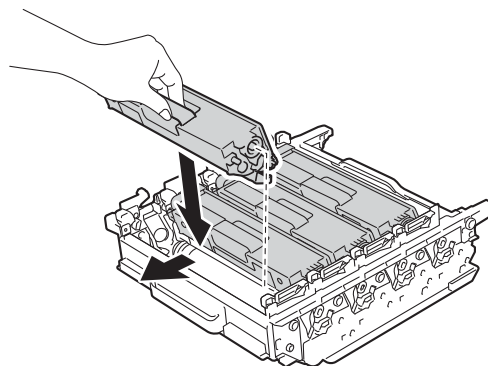

BK = czarny, C = niebiesko-zielony,  
M = magenta, Y = żółty

## INFORMACJA

Upewnij się, że instalujesz wkład toneru prawidłowo, w przeciwnym razie może oddzielić się on od zespołu bębna.

- 8 Upewnij się, że niebieska dźwignia blokady (1) jest w położeniu zwolnienia, jak przedstawia ilustracja.

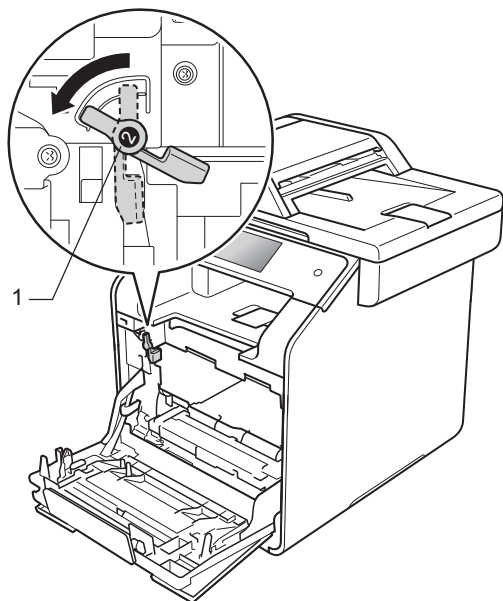

- 9 Delikatnie wsuń zespół bębna do urządzenia aż do zatrzymania przy niebieskiej dźwigni blokującej.

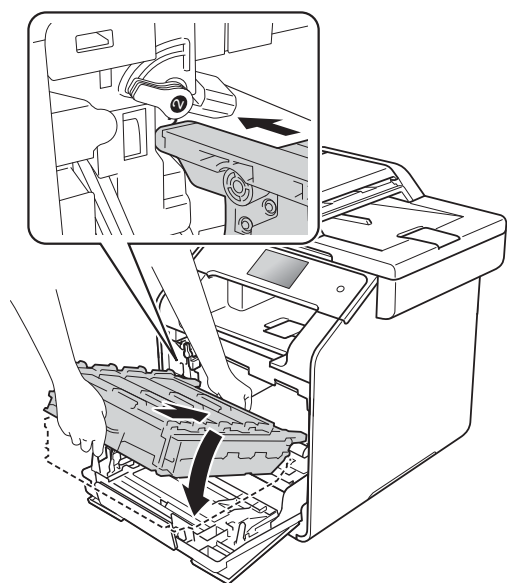

- 10 Obróć niebieską dźwignię blokady (1) w prawo w położenie blokady.

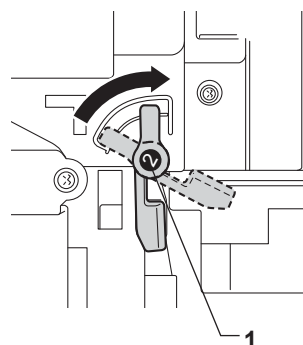

- 11 Dociśnij zespół bębna do oporu.

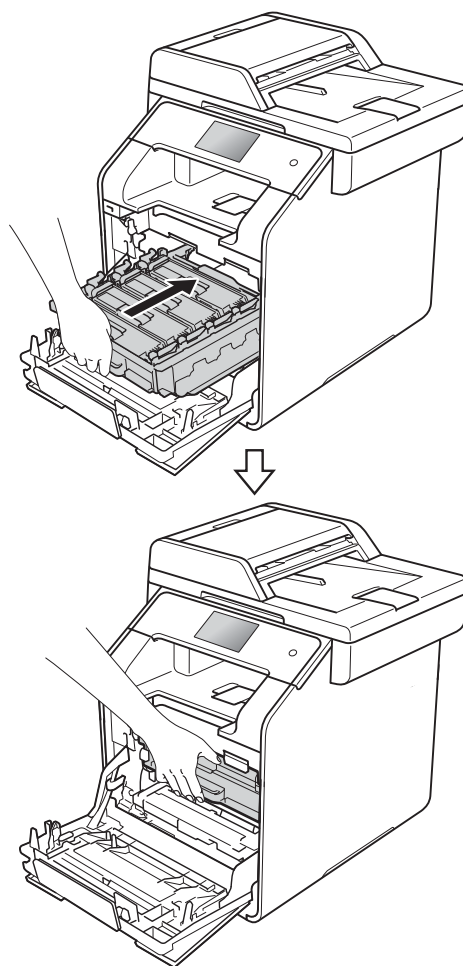

- 12 Zamknij pokrywę przednią urządzenia.
- 13 Po wymianie zespołu bębna na nowy konieczne jest zresetowanie licznika bębna. Instrukcje do tej czynności można znaleźć w opakowaniu nowego zespołu bębna.

## Wymiana zespołu pasa

---

Nazwa modelu: BU-320CL

Nowy zespół pasa umożliwia wydrukowanie ok. 50 000 stron (5 stron na zadanie) lub 20 000 stron (1 strona na zadanie) jednostronnych arkuszy formatu A4 lub Letter.<sup>1</sup>

<sup>1</sup> Żywotność zespołu pasa jest podana w przybliżeniu i może się różnić w zależności od sposobu użytkowania.

### Duże zużycie pasa

Jeśli na ekranie dotykowym pojawił się komunikat *Duże zużycie pasa*, to kończy się okres eksploatacji zespołu pasa. Kup nowy zespół pasa i przygotuj go przed pojawieniem się komunikatu *Wymień pas*. Aby uzyskać informacje na temat wymiany zespołu pasa, patrz *Wymiana zespołu pasa* >> strona 93.

### Wymień pas

Po wyświetleniu na ekranie dotykowym komunikatu *Wymień pas* należy wymienić zespół pasa.

Po wymianie zespołu pasa na nowy konieczne jest zresetowanie licznika zespołu pasa. Instrukcje do tej czynności można znaleźć w opakowaniu nowego zespołu pasa.

## WAŻNE

---

- NIE dotykaj powierzchni zespołu pasa. Dotknięcie go może spowodować pogorszenie jakości druku.
  - Uszkodzenie na skutek nieprawidłowego obchodzenia się z zespołem pasa może spowodować unieważnienie gwarancji.
-

## Wymiana zespołu pasa

- 1 Upewnij się, że urządzenie jest włączone.
- 2 Naciśnij przycisk otwierania pokrywy przedniej, a następnie otwórz pokrywę przednią.

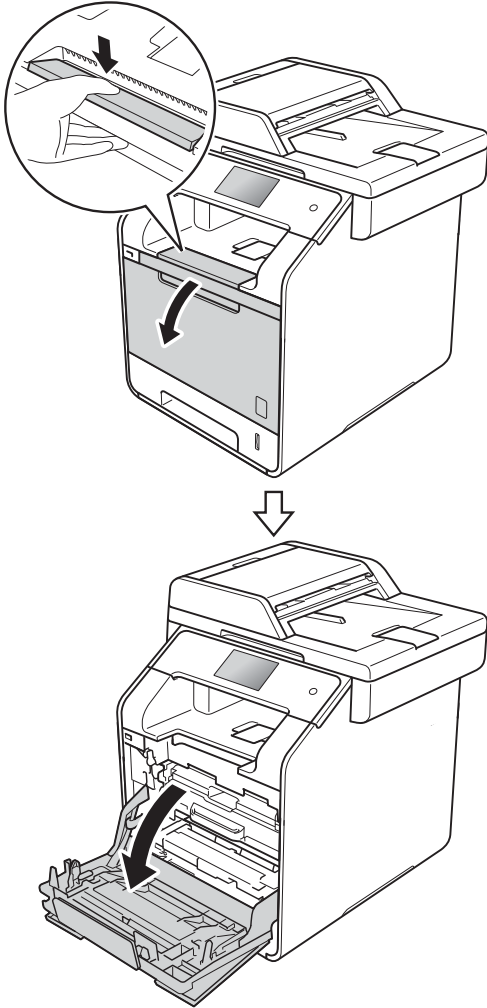

- 3 Przytrzymaj niebieski uchwyt zespołu bębna. Wyciągnij zespół bębna do oporu.

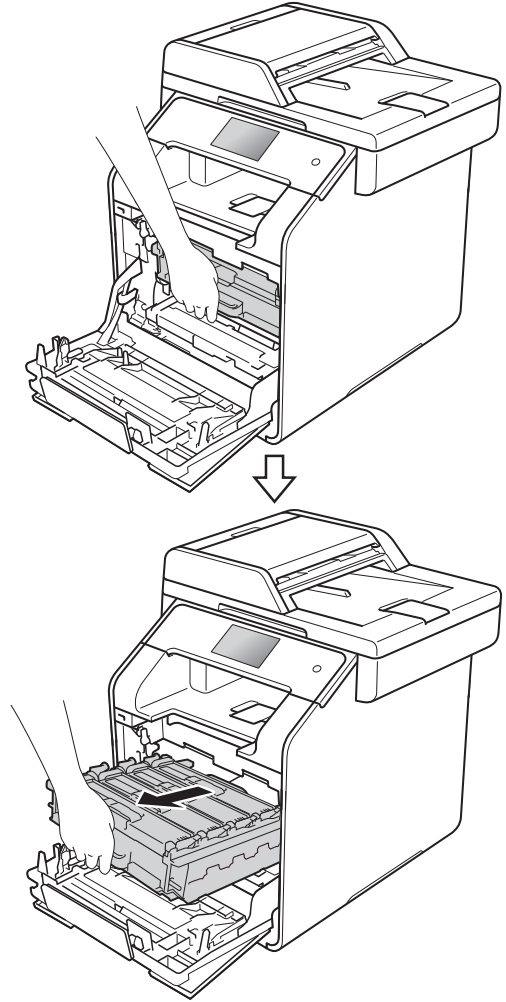

- 4 Obróć niebieską dźwignię blokady (1) po lewej stronie urządzenia w lewo, w położenie zwolnienia. Przytrzymując niebieskie uchwyty zespołu bębna, podnieś przód zespołu bębna i wymontuj go z urządzenia.

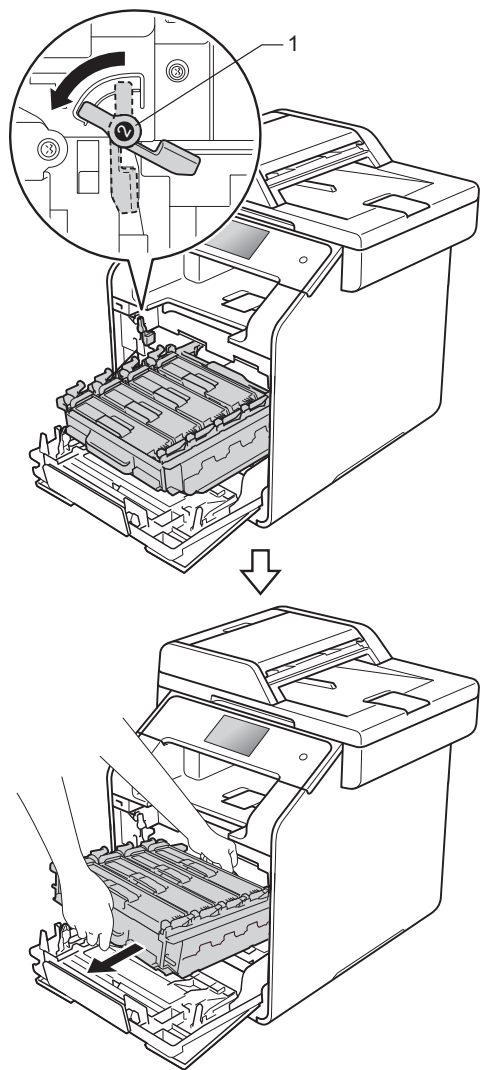

## WAŻNE

- Zalecamy położenie zespołu bębna na papierze znajdującym się na czystej, płaskiej powierzchni — na wypadek rozlania lub rozsypania się tonera.
- W celu uniknięcia uszkodzenia urządzenia na skutek wyładowania elektrostatycznego NIE dotykaj elektrod pokazanych na ilustracji.

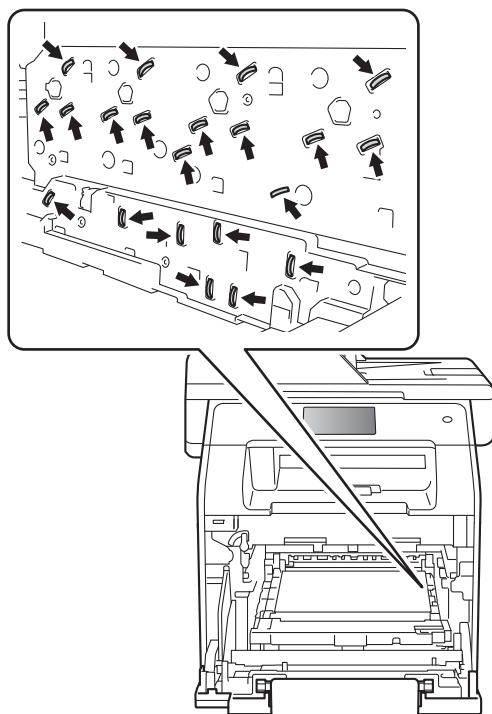



- 5 Chwyć niebieski uchwyt zespołu pasa obiema rękami i unieś pas, a następnie wyciągnij go.

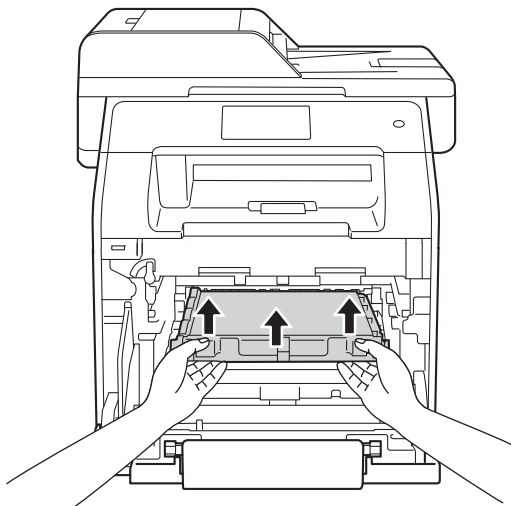

### WAŻNE

Aby uniknąć problemów z jakością wydruku, NIE dotykaj zacieniowanych części pokazanych na ilustracjach.

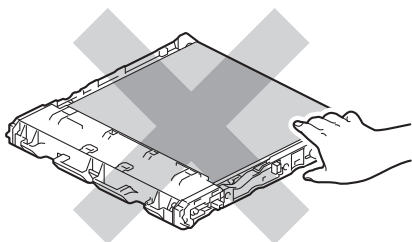
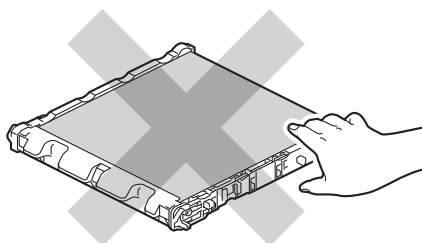

- 6 Rozpakuj nowy zespół pasa i zainstaluj go w urządzeniu. Upewnij się, że zespół pasa jest wypoziomowany i dokładnie założony na miejsce.

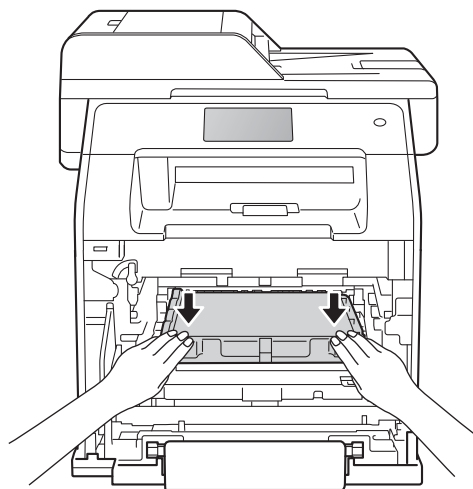
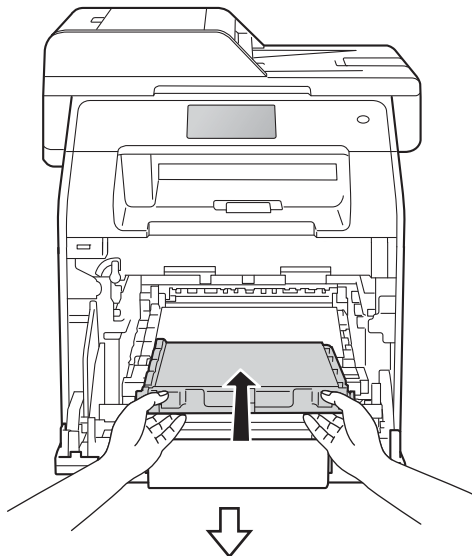

A

- 7 Upewnij się, że niebieska dźwignia blokady (1) jest w położeniu zwolnienia, jak przedstawia ilustracja.

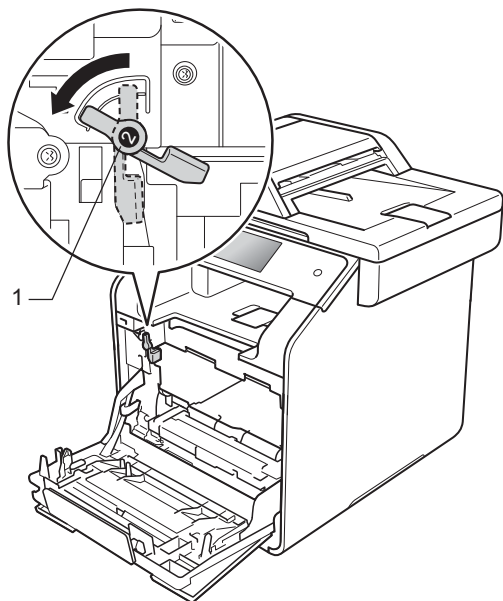

- 9 Obróć niebieską dźwignię blokady (1) w prawo w położenie blokady.

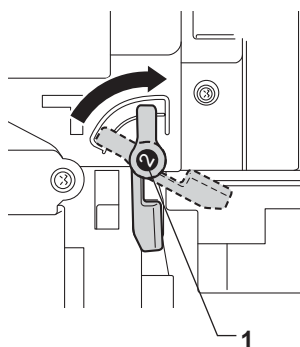

- 10 Dociśnij zespół bębna do oporu.

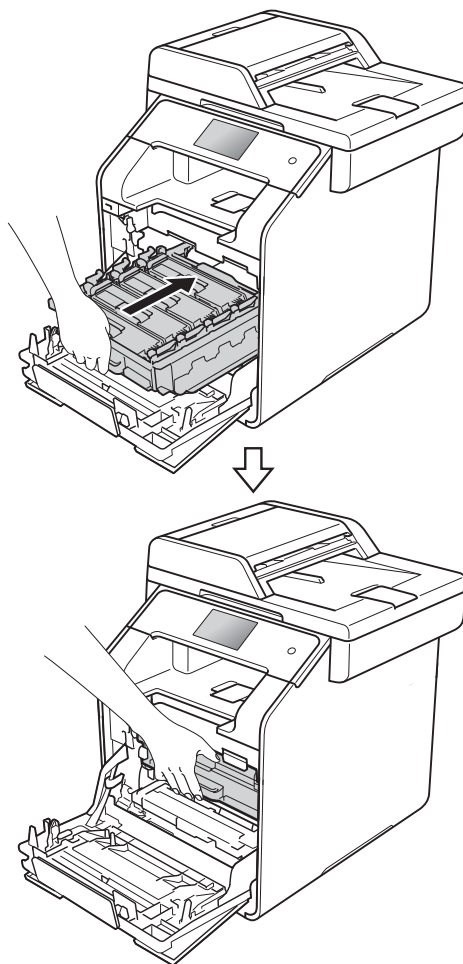

- 8 Delikatnie wsuń zespół bębna do urządzenia aż do zatrzymania przy niebieskiej dźwigni blokującej.

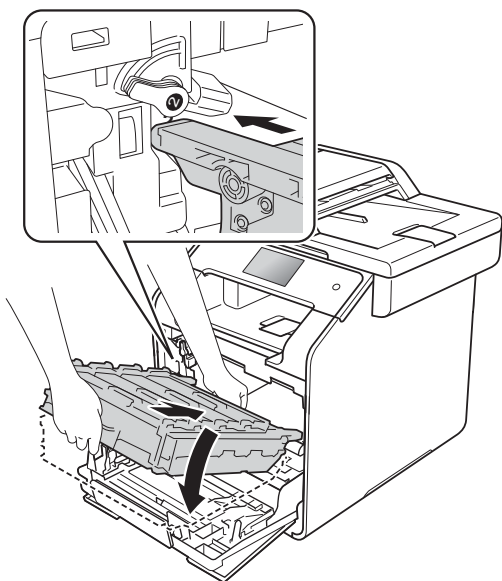

- 11 Zamknij pokrywę przednią urządzenia.
- 12 W przypadku wymiany zespołu pasa na nowy należy zresetować licznik zespołu pasa. Instrukcje do tej czynności można znaleźć w opakowaniu nowego zespołu pasa.

## Wymiana pojemnika na zużyty toner

---

Nazwa modelu: WT-320CL

W ciągu swojego okresu eksploatacji pojemnik na zużyty toner umożliwia wydrukowanie około 50 000 jednostronnych arkuszy A4 lub Letter.<sup>1</sup>

<sup>1</sup> Żywotność pojemnika na zużyty toner jest podana w przybliżeniu i może się różnić w zależności od sposobu użytkowania.

### Peł.poj.zuż. ton

Jeśli na ekranie dotykowym pojawił się komunikat `Peł.poj.zuż. ton`, to kończy się okres eksploatacji pojemnika na zużyty toner. Zakup nowy pojemnik na zużyty toner i przygotuj go, zanim wyświetlony zostanie komunikat `Wymień poj.ze zużytym tonerem`.

### Wymień poj.ze zużytym tonerem

Po wyświetleniu na ekranie dotykowym komunikatu `Wymień poj.ze zużytym tonerem` należy wymienić pojemnik na zużyty toner.

## Wymiana pojemnika na zużyty toner

- 1 Upewnij się, że urządzenie jest włączone.
- 2 Naciśnij przycisk otwierania pokrywy przedniej, a następnie otwórz pokrywę przednią.

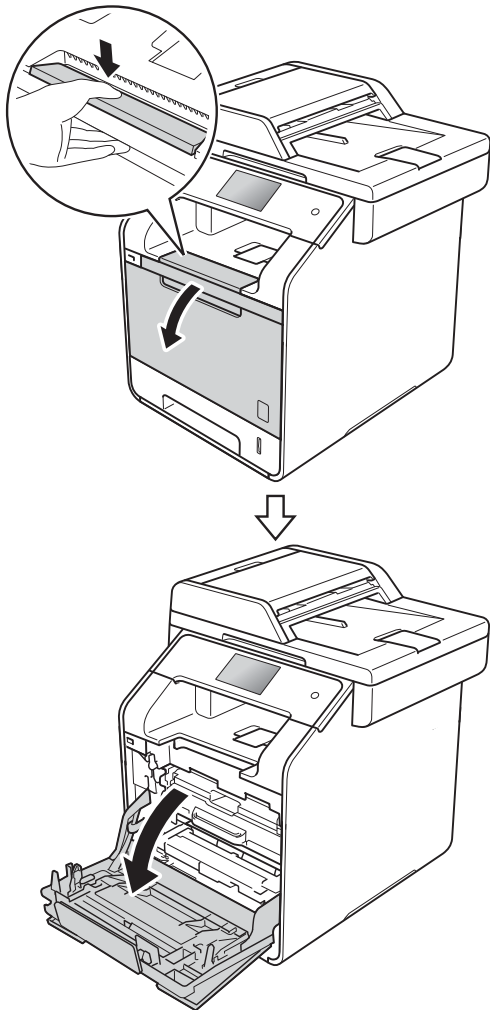

- 3 Przytrzymaj niebieski uchwyt zespołu bębna. Wyciągnij zespół bębna do oporu.

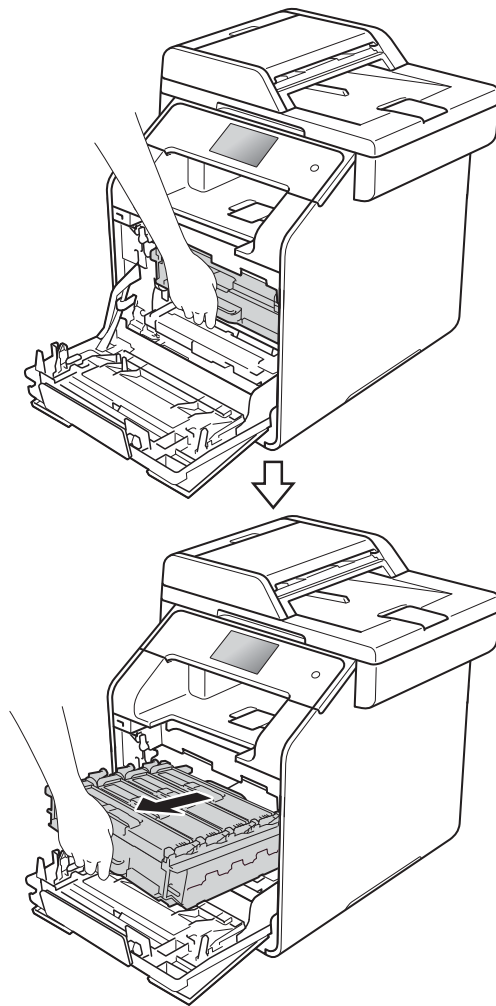

- 4 Obróć niebieską dźwignię blokady (1) po lewej stronie urządzenia w lewo, w położenie zwolnienia. Przytrzymując niebieskie uchwyty zespołu bębna, podnieś przód zespołu bębna i wymontuj go z urządzenia.

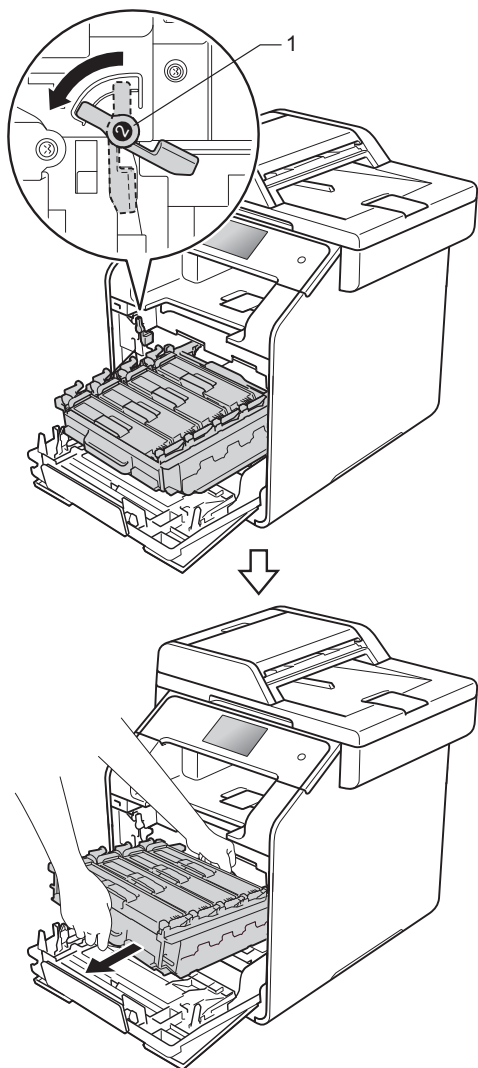

## WAŻNE

- Zalecamy położenie zespołu bębna na papierze znajdującym się na czystej, płaskiej powierzchni — na wypadek rozlania lub rozsypania się tonera.
- W celu uniknięcia uszkodzenia urządzenia na skutek wyładowania elektrostatycznego NIE dotykaj elektrod pokazanych na ilustracji.

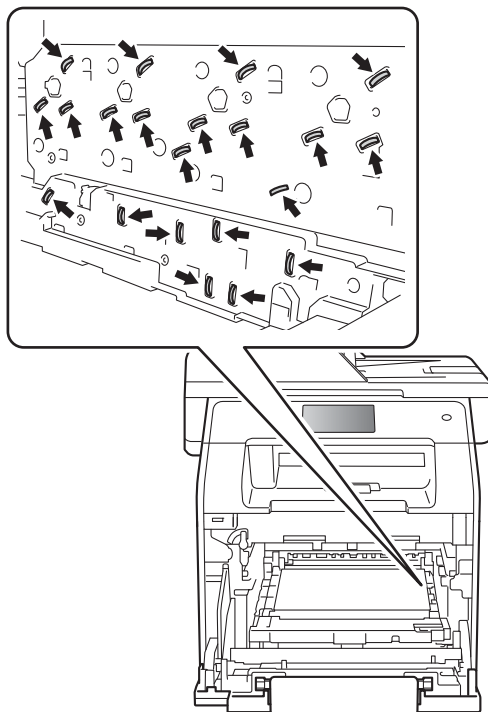

- 5 Chwyć niebieski uchwyt zespołu pasa oboma rękami i unieś pas, a następnie wyciągnij go.

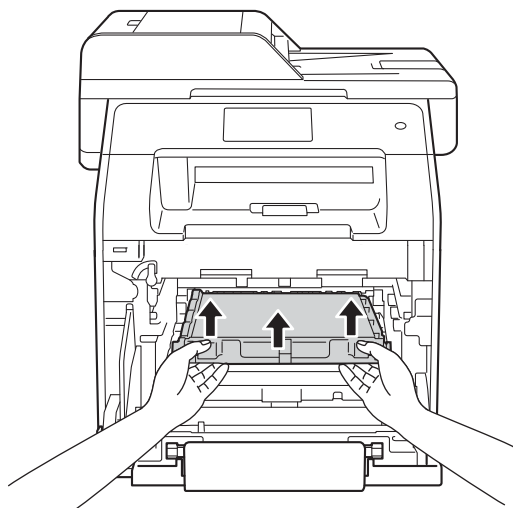

## WAŻNE

Aby uniknąć problemów z jakością wydruku, NIE dotykaj zacieniowanych części pokazanych na ilustracjach.

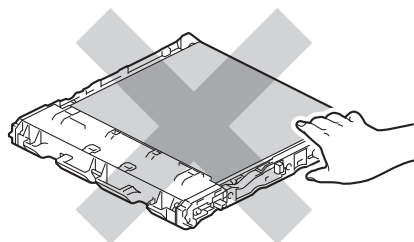
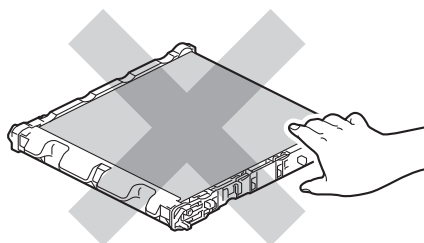

- 6 Zdejmij dwa pomarańczowe elementy opakowaniowe i usuń je.

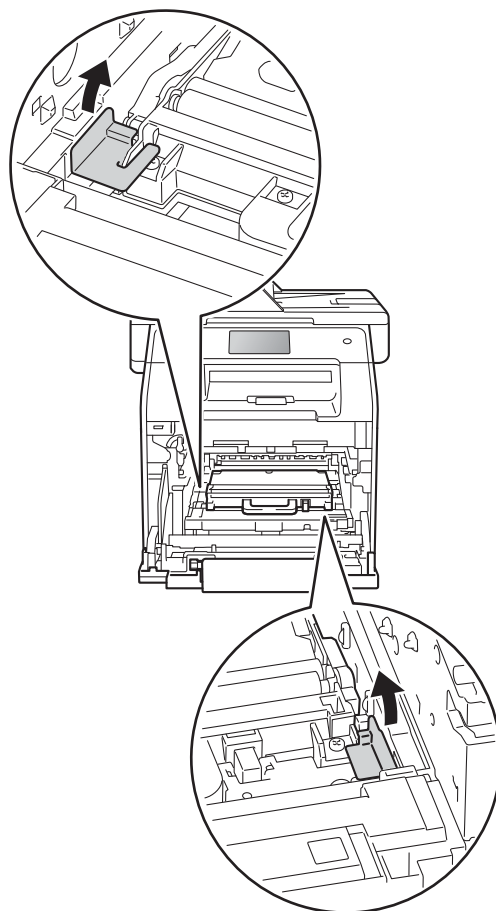

## INFORMACJA

Ta czynność jest niezbędna tylko przy pierwszej wymianie pojemnika na zużyty toner i nie jest wymagana w przypadku kolejnych wymian pojemników na zużyty toner. Pomarańczowe elementy opakowaniowe zamontowane są fabrycznie w celu ochrony urządzenia podczas transportu.

- 7 Chwyć niebieski uchwyt pojemnika na zużyty toner i wyjmij pojemnik na zużyty toner z urządzenia.

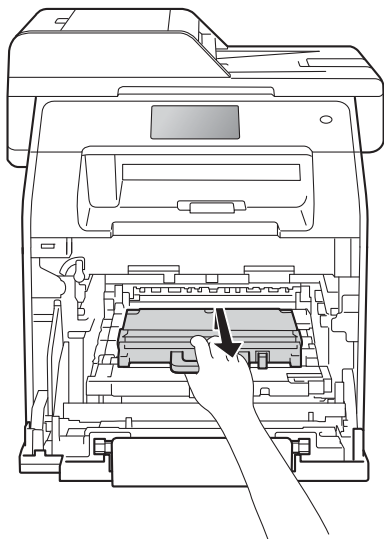

## WAŻNE

Pojemnik na zużyty toner NIE nadaje się do kilkukrotnego użytku.

## ! OSTRZEŻENIE



- NIE wkładaj pojemnika na zużyty toner do ognia. Może eksplodować i spowodować obrażenia.
- Do czyszczenia wewnętrznej lub zewnętrznej strony urządzenia NIE NALEŻY stosować łatwopalnych substancji, aerozoli ani organicznych rozpuszczalników lub cieczy zawierających alkohol lub amoniak. Może to doprowadzić do pożaru lub porażenia prądem. Zamiast tego należy używać wyłącznie suchej, niestrzępiącej się szmatki.

(>> Przewodnik Bezpieczeństwa Produktu)



## INFORMACJA

- Włóż pojemnik na zużyty toner do odpowiedniej torby i zamknij go szczelnie, aby toner nie wydostał się na zewnątrz.
- Zutylizuj pojemnik na zużyty toner zgodnie z lokalnymi przepisami, nie z odpadami komunalnymi. W razie pytań skontaktuj się z lokalnym punktem utylizacji odpadów.

A

- 8 Rozpakuj nowy pojemnik na zużyty toner i zainstaluj go w urządzeniu, korzystając z niebieskiego uchwyty. Upewnij się, że pojemnik na zużyty toner jest wypoziomowany i dokładnie założony na miejsce.

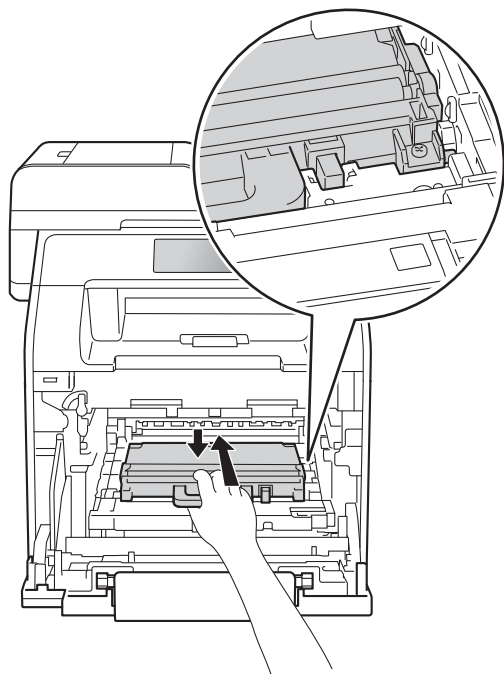

- 9 Wsuń zespół pasa do urządzenia. Upewnij się, że zespół pasa jest wypoziomowany i dokładnie założony na miejsce.

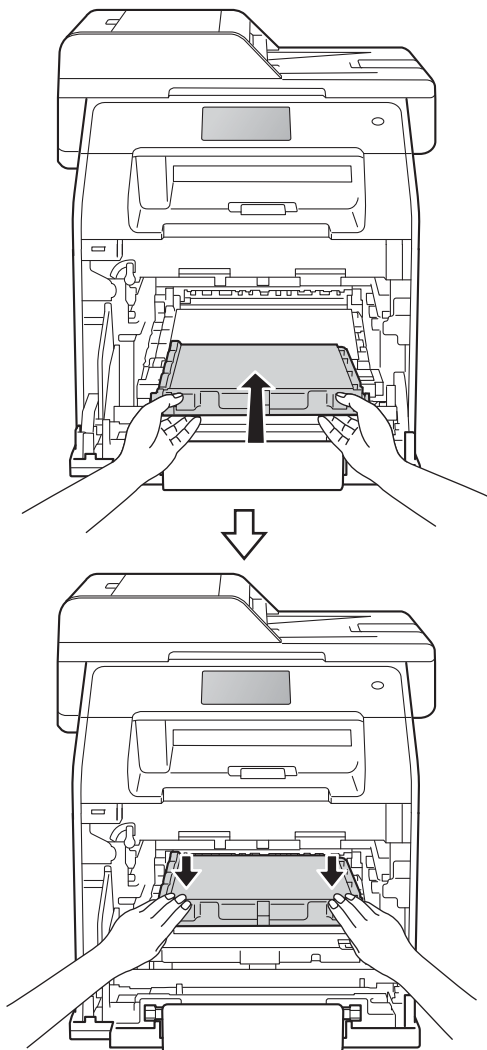



- 10 Upewnij się, że niebieska dźwignia blokady (1) jest w położeniu zwolnienia, jak przedstawia ilustracja.

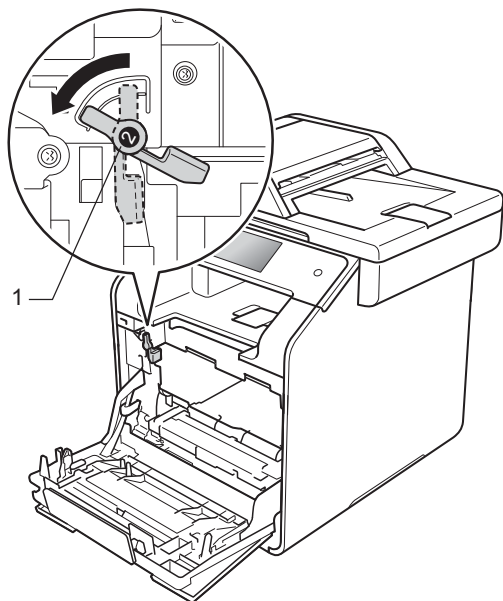

- 11 Delikatnie wsuń zespół bębna do urządzenia aż do zatrzymania przy niebieskiej dźwigni blokującej.

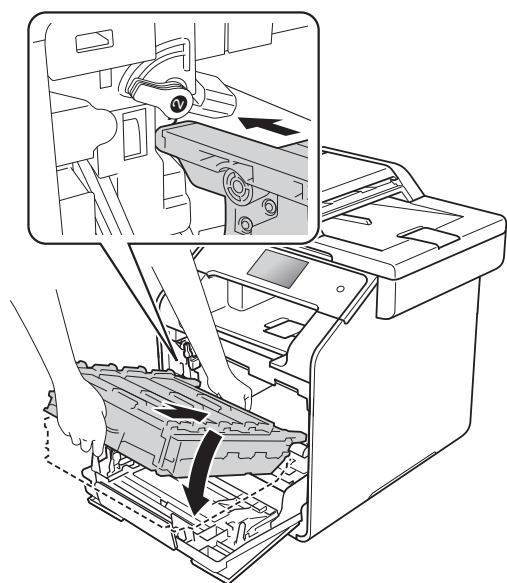

- 12 Obróć niebieską dźwignię blokady (1) w prawo w położenie blokady.

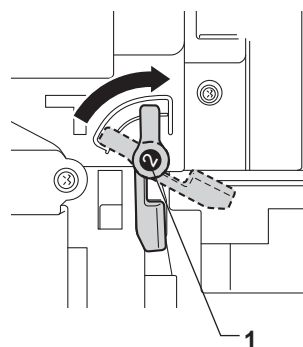

- 13 Dociśnij zespół bębna do oporu.

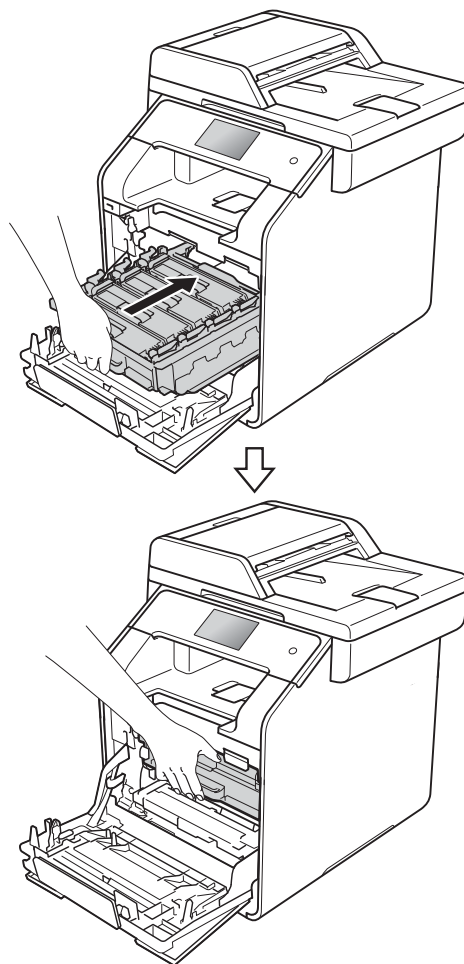

- 14 Zamknij pokrywę przednią urządzenia.

## Czyszczenie i sprawdzanie urządzenia

Regularnie czyść zewnętrzne części i wnętrze urządzenia suchą, niestrzępiącą się szmatką. Przy wymianie toneru lub zespołu bębna pamiętaj o oczyszczeniu wnętrza urządzenia. Jeśli drukowane strony są poplamione tonerem, oczyść wnętrze urządzenia suchą, niestrzępiącą się szmatką.

### ! OSTRZEŻENIE



- NIE wkładaj kasety z tonerem do ognia. Może eksplodować i spowodować obrażenia.
- Do czyszczenia wewnętrznej lub zewnętrznej strony urządzenia NIE NALEŻY stosować łatwopalnych substancji, aerozoli ani organicznych rozpuszczalników lub cieczy zawierających alkohol lub amoniak. Może to doprowadzić do pożaru lub porażenia prądem. Zamiast tego należy używać wyłącznie suchej, niestrzępiącej się szmatki.

(>> Przewodnik Bezpieczeństwa Produktu)



### WAŻNE

- Używaj neutralnych detergentów. Czyszczenie przy użyciu środków lotnych, takich jak rozcieńczalniki lub benzyna, może uszkodzić powierzchnię urządzenia.
- NIE używaj materiałów czyszczących, które zawierają amoniak.
- NIE używaj alkoholu izopropylowego do usuwania brudu z panelu sterowania. Może to spowodować pęknięcia panelu.

## Czyszczenie wnętrza urządzenia

### WAŻNE

NIE używaj żadnego rodzaju ciełych środków myjących (łącznie z etanolem).

### Czyszczenie ekranu dotykowego

- 1 Naciśnij i przytrzymaj przycisk , aby wyłączyć urządzenie.
- 2 Wyczyść ekran dotykowy za pomocą *suchej*, miękkiej, niestrzępiącej się szmatki.

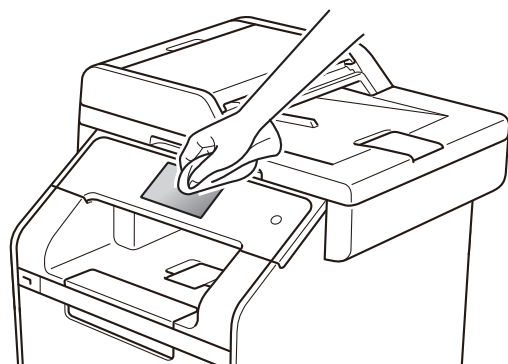

- 3 Włącz urządzenie.

### Czyszczenie wnętrza urządzenia

- 1 Naciśnij i przytrzymaj przycisk , aby wyłączyć urządzenie.
- 2 Wytrzyj zewnętrzną część urządzenia miękką niestrzępiącą się szmatką, aby usunąć kurz.



- 3 Wsuń całkowicie tacę papieru z urządzenia.

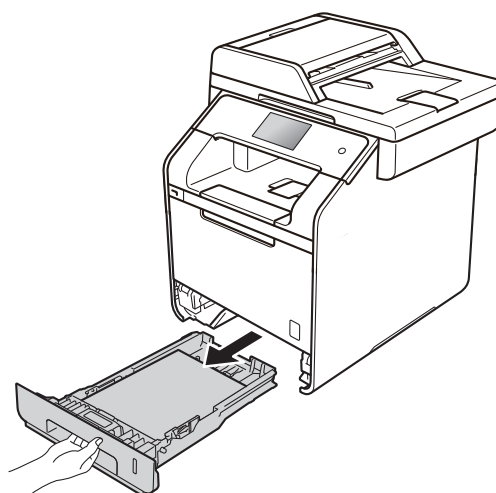

- 4 Jeżeli do tacy papieru jest włożony papier, wyjmij go.

- 5 Usuń wszystkie pozostałości zacięte w tacy papieru.
- 6 Wytrzyj wewnętrzną i zewnętrzną powierzchnię tacy papieru suchą, niestrzępiącą się szmatką, aby usunąć kurz.

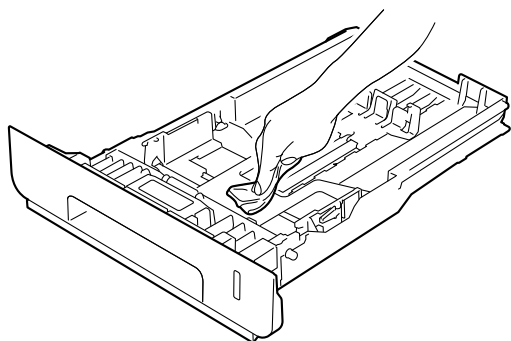

- 7 Włóż ponownie papier i wsuń mocno tacę papieru do urządzenia.
- 8 Włącz urządzenie.

## Czyszczenie szyby skanera

- 1 Naciśnij i przytrzymaj przycisk , aby wyłączyć urządzenie.
- 2 Rozwiń podpórkę dokumentów podajnika ADF (1), a następnie otwórz pokrywę podajnika ADF (2). Wyczyść biały pasek (3) oraz pasek szyby skanera (4) pod spodem za pomocą niestrzępiącej się, miękkiej ściereczki, delikatnie zwilżonej wodą. Zamknij pokrywę podajnika ADF (2) i złoż podpórkę dokumentów podajnika ADF (1).

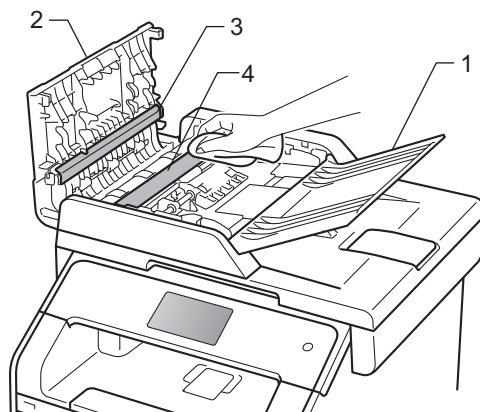

- 3 Podnieś pokrywę dokumentów (1). Wyczyść białą plastikową powierzchnię (2) oraz szybę skanera (3) pod spodem za pomocą niestrzępiącej się, miękkiej ściereczki, lekko zwilżonej wodą.

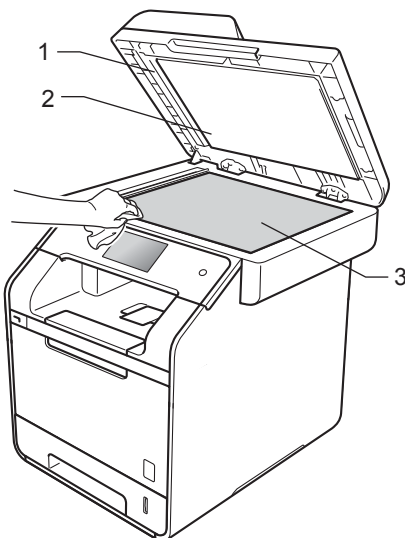

- 4 W podajniku ADF wyczyść biały pasek (1) i pasek szyby skanera (2) pod spodem za pomocą niestrzępiącej się, miękkiej ściereczki, lekko zwilżonej wodą.

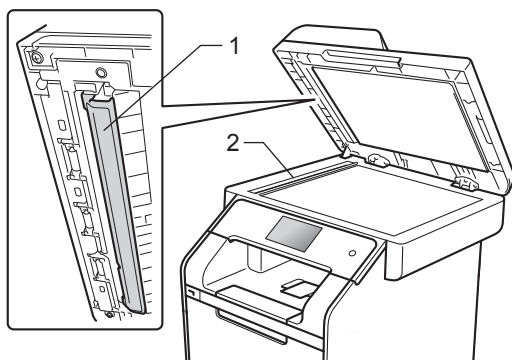

## INFORMACJA

Po wyczyszczeniu szyby skanera i paska szyby niestrzępiącą się, miękką szmatką lekko zwilżoną wodą przejeżdż palcem po szybie sprawdzając, czy nie ma na niej żadnych zanieczyszczeń. W razie wykrycia zanieczyszczeń ponownie oczyść szybę w tym obszarze. Konieczne może być trzy- lub czterokrotne powtórzenie procesu czyszczenia. W celu sprawdzenia czystości wykonaj kopię po każdym czyszczeniu.

- 5 Zamknij pokrywę dokumentu.  
6 Włącz urządzenie.

## Czyszczenie okien skanera laserowego

- 1 Naciśnij i przytrzymaj przycisk , aby wyłączyć urządzenie.  
2 Naciśnij przycisk otwierania pokrywy przedniej, a następnie otwórz pokrywę przednią.

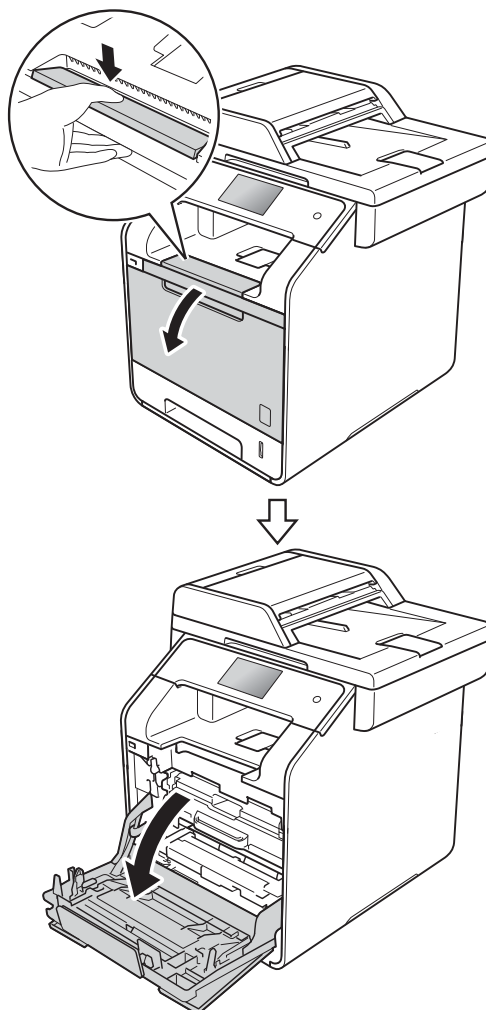

A

- 3 Przytrzymaj niebieski uchwyt zespołu bębna. Wyciągnij zespół bębna do oporu.

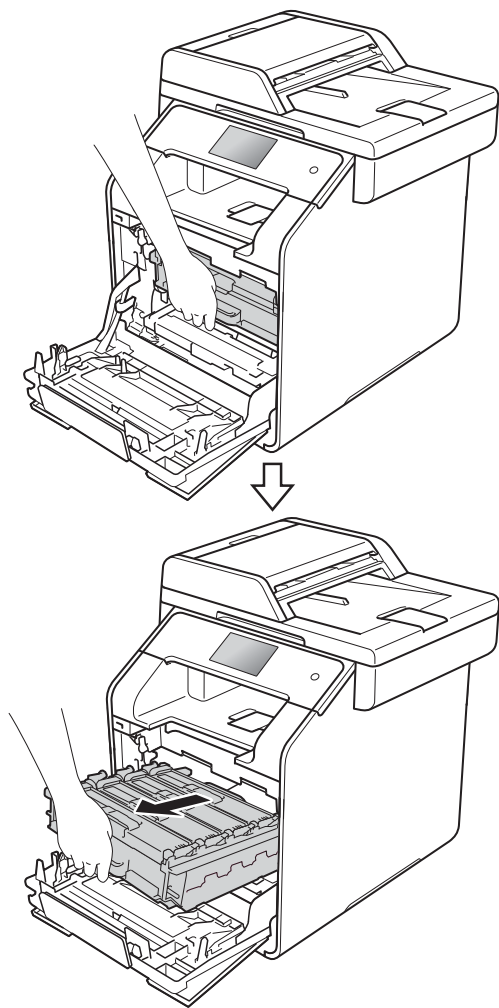

- 4 Obróć niebieską dźwignię blokady (1) po lewej stronie urządzenia w lewo, w położenie zwolnienia. Przytrzymując niebieskie uchwyty zespołu bębna, podnieś przód zespołu bębna i wymontuj go z urządzenia.

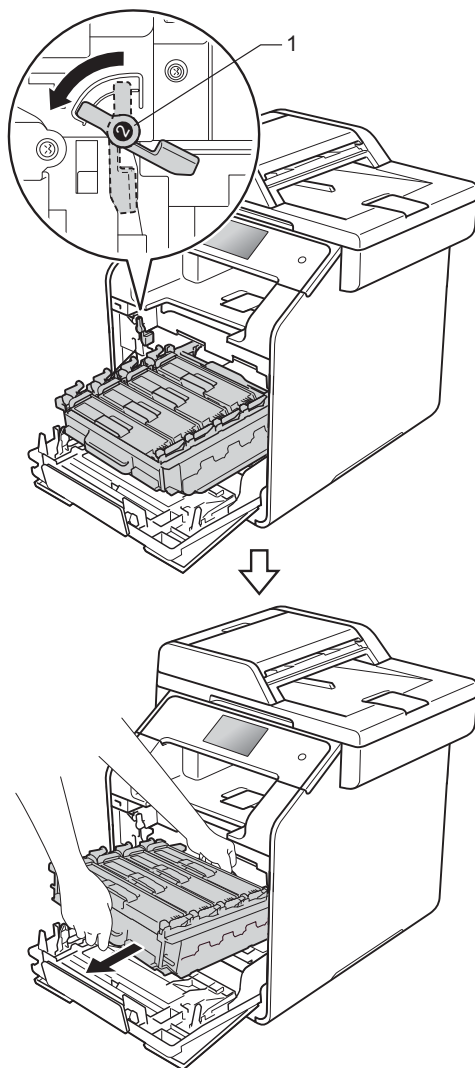

**WAŻNE**

- Zalecamy położenie zespołu bębna na papierze znajdującym się na czystej, płaskiej powierzchni — na wypadek rozlania lub rozsypania się tonera.
- W celu uniknięcia uszkodzenia urządzenia na skutek wyładowania elektrostatycznego **NIE** dotykaj elektrod pokazanych na ilustracji.

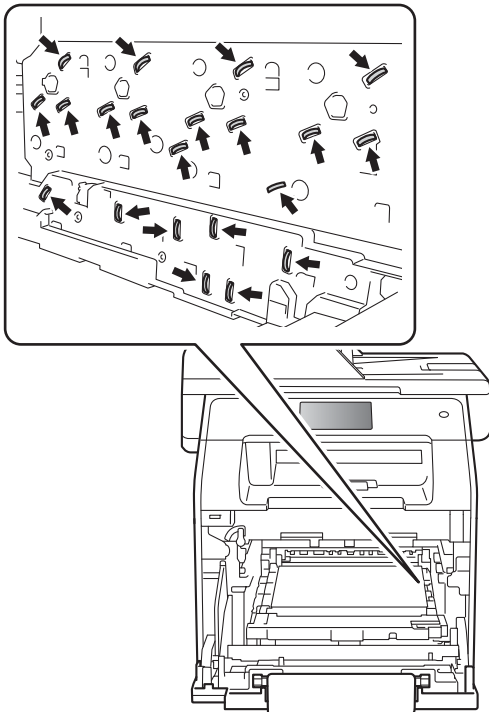

- Podczas przenoszenia zespołu bębna trzymaj go za niebieskie uchwyty. **NIE** chwytaj zespołu bębna za boki.

- 5 Wytrzyj cztery okna skanera (1) miękką, niestrzępiącą się szmatką.

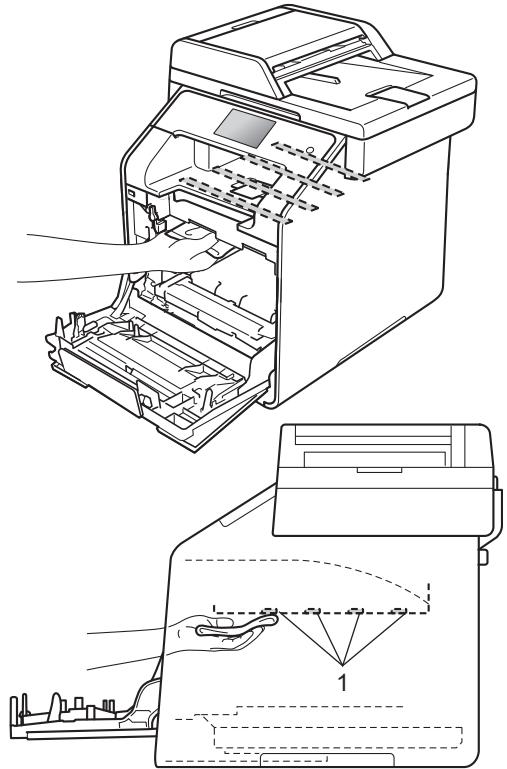

- 6 Upewnij się, że niebieska dźwignia blokady (1) jest w położeniu zwolnienia, jak przedstawia ilustracja.

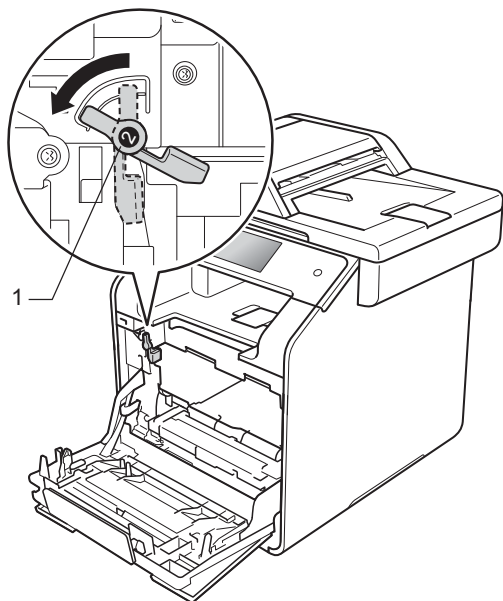

- 7 Delikatnie wsuń zespół bębna do urządzenia aż do zatrzymania przy niebieskiej dźwigni blokującej.

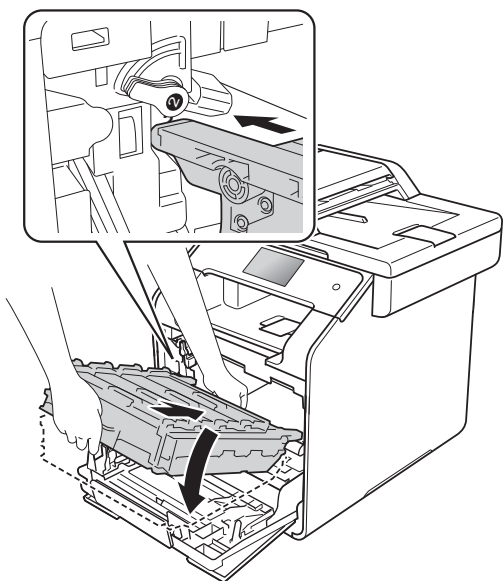

- 8 Obróć niebieską dźwignię blokady (1) w prawo w położenie blokady.

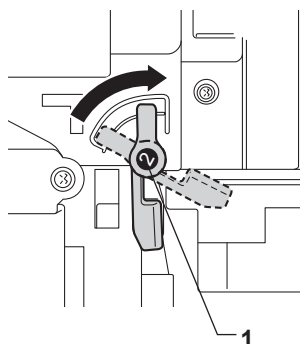

- 9 Dociśnij zespół bębna do oporu.

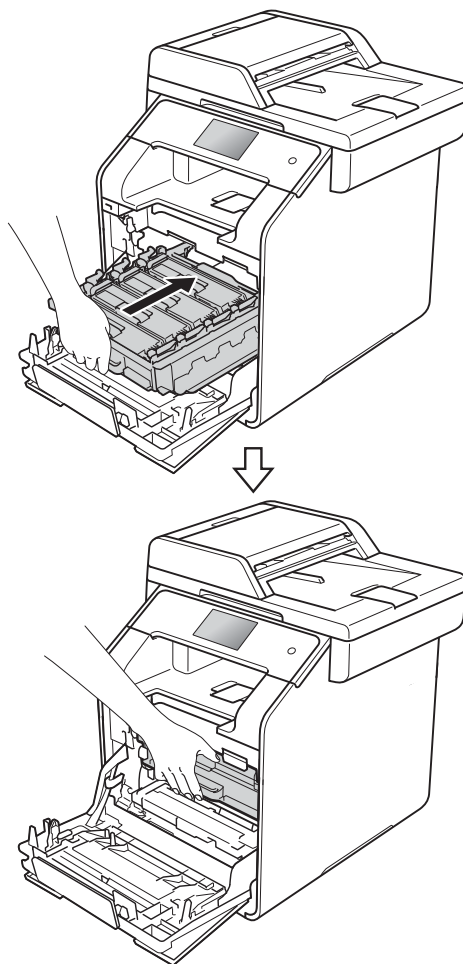

- 10 Zamknij pokrywę przednią urządzenia.

- 11 Włącz urządzenie.



## Czyszczenie drutów koronowych

W razie problemów z jakością wydruku lub wyświetlaniu na ekranie dotykowym komunikatu **Bęben !** wyczyść drut koronowy w następujący sposób:

- 1 Sprawdź, czy urządzenie jest włączone.
- 2 Naciśnij przycisk otwierania pokrywy przedniej, a następnie otwórz pokrywę przednią.

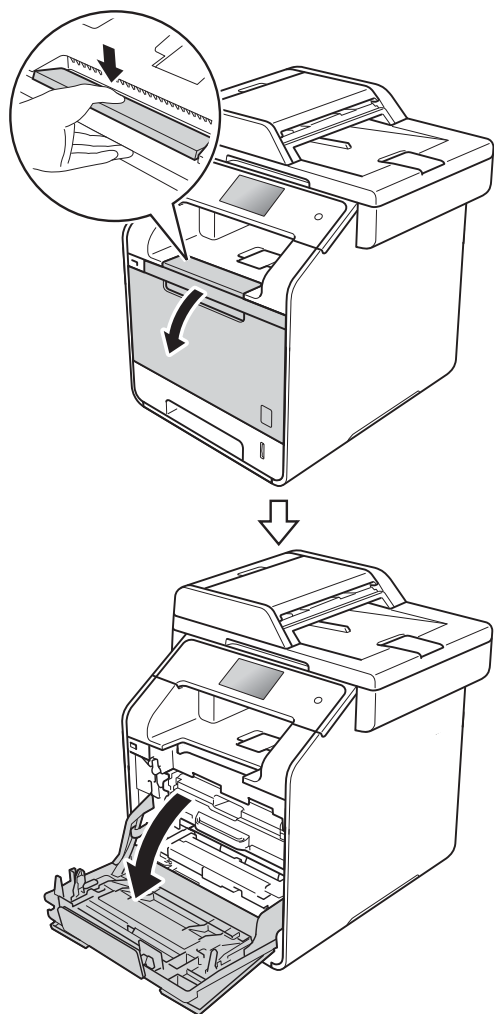

- 3 Przytrzymaj niebieski uchwyt zespołu bębna. Wyciągnij zespół bębna do oporu.

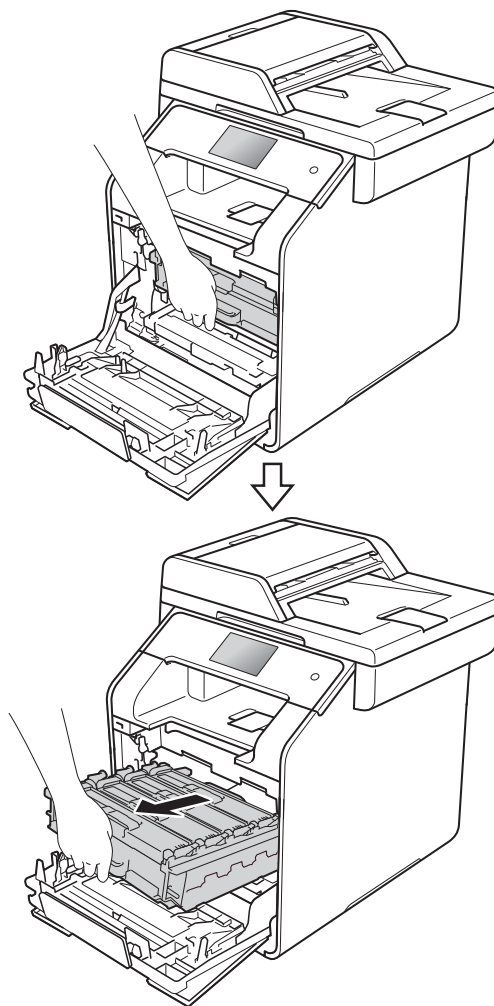

- 4 Przytrzymaj uchwyt kasety toneru i delikatnie popchnij ją w kierunku urządzenia, aby ją odblokować. Następnie wyciągnij ją z zespołu bębna. Powtórz tę procedurę dla wszystkich kasety toneru.

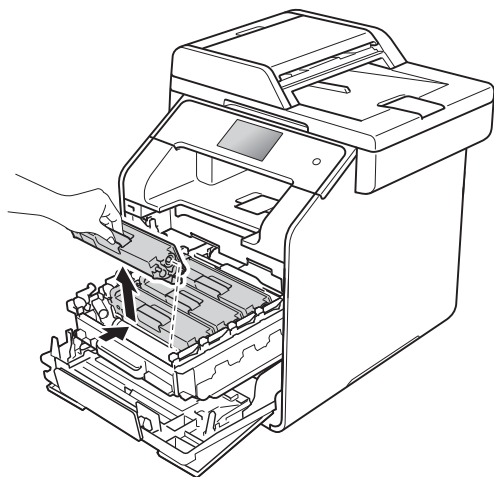

## WAŻNE

- Zaleca się umieszczanie kasety z tonerem na kawałku papieru lub ściereczce, na wypadek przypadkowego rozsypania toneru.
- Ostrożnie przenoś toner. Jeśli toner rozsypie się na ręce lub odzież, natychmiast zetrzyj lub zmyj zimną wodą.

- 5 Oczyść drut koronowy wewnątrz zespołu bębna poprzez kilkakrotne delikatne przesuwanie niebieskiego języczka z prawej strony do lewej i odwrotnie.

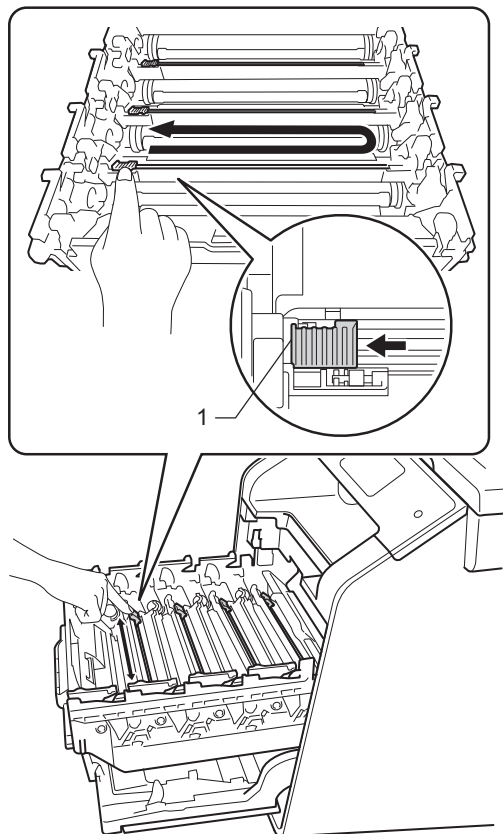

## INFORMACJA

Upewnij się, że języczek wskoczył na swoją pozycję (1). Jeśli tego nie zrobisz, na wydrukach może być pionowy pasek.

- 6 Powtórz kroki 5 w celu oczyszczenia pozostałych trzech drutów koronowych.

- 7 Przytrzymaj uchwyt kasety toneru i wsuń kasetę toneru do zespołu bębna, a następnie delikatnie pociągnij ją do siebie, aż kliknie wskazując na swoje miejsce. Upewnij się, że kolory poszczególnych kaset z tonerem odpowiadają kolorom etykiet na zespole bębna. Powtórz tę procedurę dla wszystkich kaset toneru.

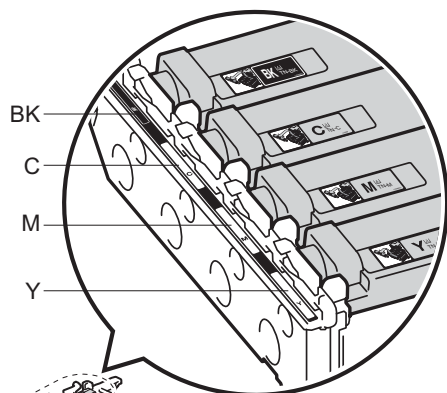
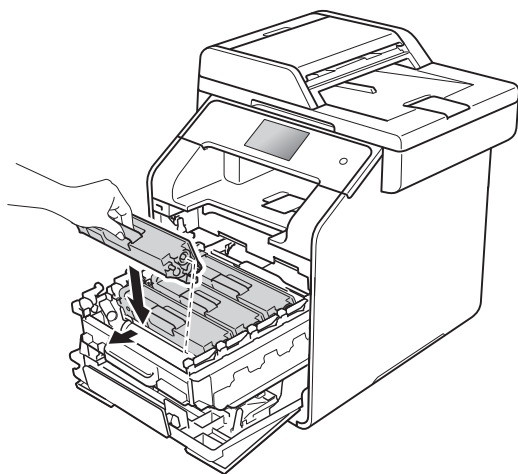

BK = czarny, C = niebiesko-zielony,  
M = magenta, Y = żółty

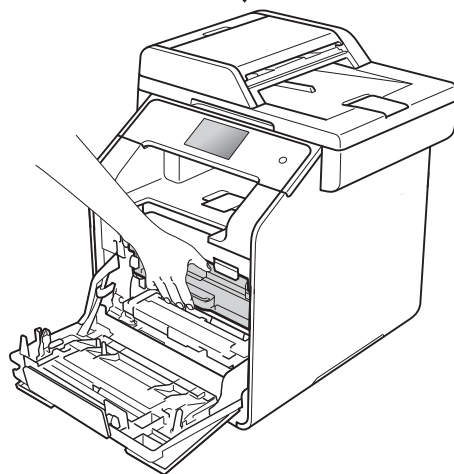
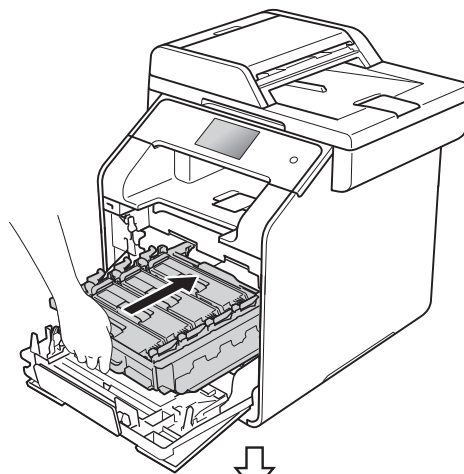

- 8 Dociśnij zespół bębna do oporu.



- 9 Zamknij pokrywę przednią urządzenia.

## Czyszczenie zespołu bębna

Jeśli na wydruku widoczne są kropki co 94 mm, wykonaj poniższe czynności w celu rozwiązania problemu.

- 1 Upewnij się, że urządzenie jest w trybie gotowości.
- 2 Naciśnij .
- 3 Naciśnij Ustawienia.
- 4 Przesuń w górę lub w dół bądź naciśnij przycisk ▲ lub ▼, aby wyświetlić opcję Druk raportów.
- 5 Naciśnij Druk raportów.
- 6 Przesuń w górę lub w dół bądź naciśnij przycisk ▲ lub ▼, aby wyświetlić opcję Bęben Druk igłowy.
- 7 Naciśnij Bęben Druk igłowy.
- 8 Na urządzeniu zostanie wyświetlony komunikat Naciśnij [OK]. Naciśnij OK.
- 9 Urządzenie wydrukuje arkusz kontroli punktów bębna. Następnie naciśnij .
- 10 Naciśnij i przytrzymaj przycisk , aby wyłączyć urządzenie.

- 11 Naciśnij przycisk otwierania pokrywy przedniej, a następnie otwórz pokrywę przednią.

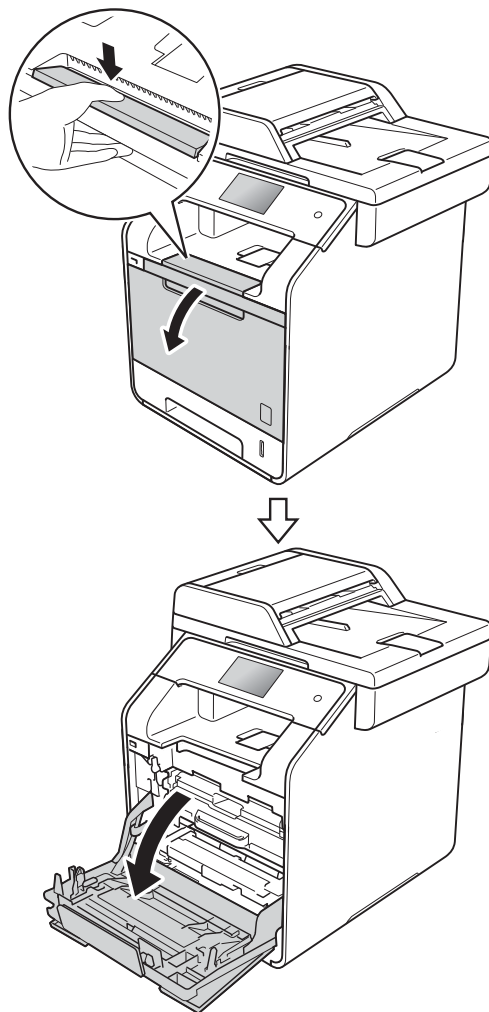

- 12 Przytrzymaj niebieski uchwyt zespołu bębna. Wyciągnij zespół bębna do oporu.

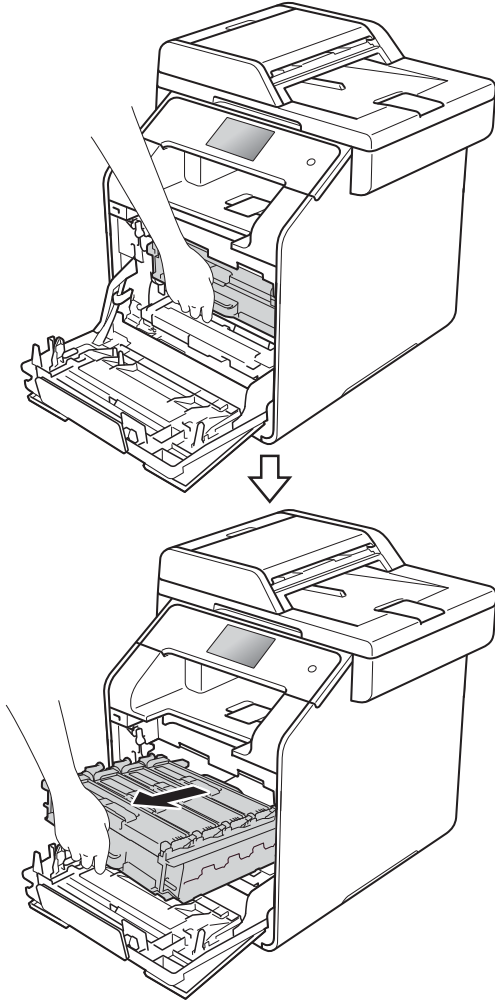

- 13 Obróć niebieską dźwignię blokady (1) po lewej stronie urządzenia w lewo, w położenie zwolnienia. Przytrzymując niebieskie uchwyty zespołu bębna, podnieś przód zespołu bębna i wymontuj go z urządzenia.

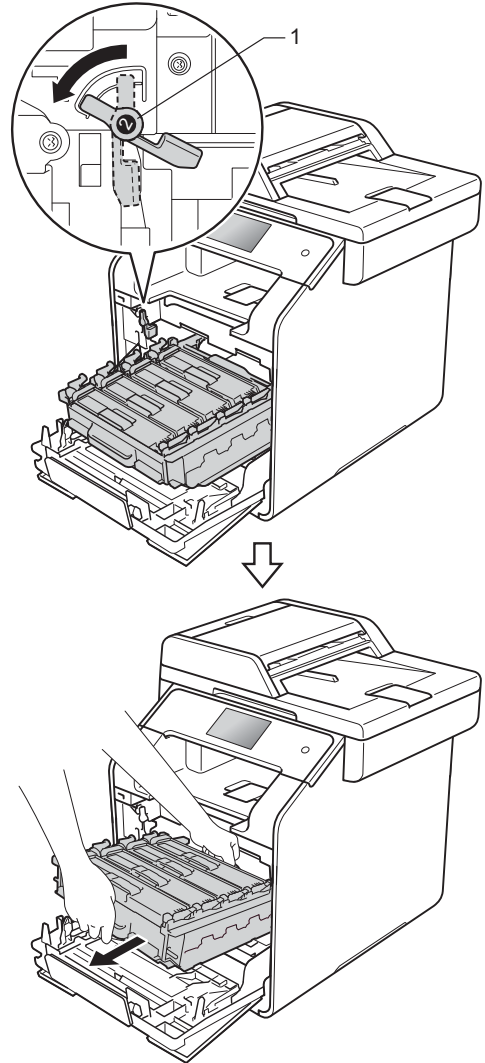

## WAŻNE

- Zalecamy umieszczenie zespołu bębna na kartce niepotrzebnego papieru lub szmatce, aby nie poplamić podłoża w razie przypadkowego rozsypania toneru.
- W celu uniknięcia uszkodzenia urządzenia na skutek wyładowania elektrostatycznego **NIE** dotykaj elektrod pokazanych na ilustracji.

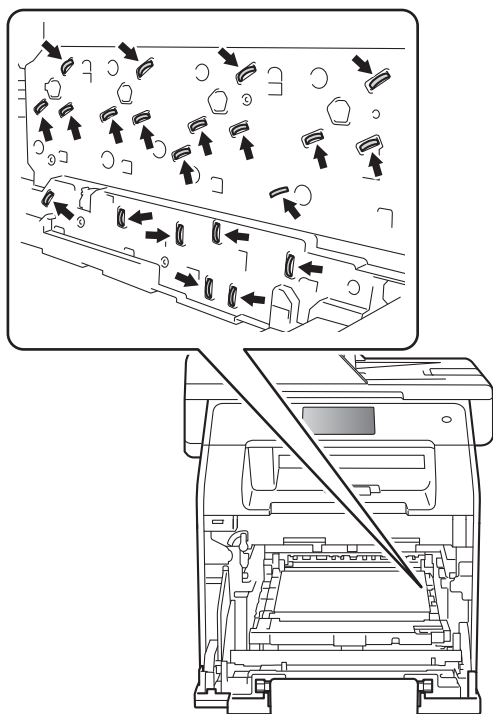

- Podczas przenoszenia zespołu bębna trzymaj go za niebieskie uchwyty. **NIE** chwytaj zespołu bębna za boki.

- 14 Przytrzymaj uchwyt kasety toneru i delikatnie popchnij ją do przodu, aby ją odblokować. Następnie wyciągnij ją z zespołu bębna. Powtórz tę procedurę dla wszystkich kaset toneru.

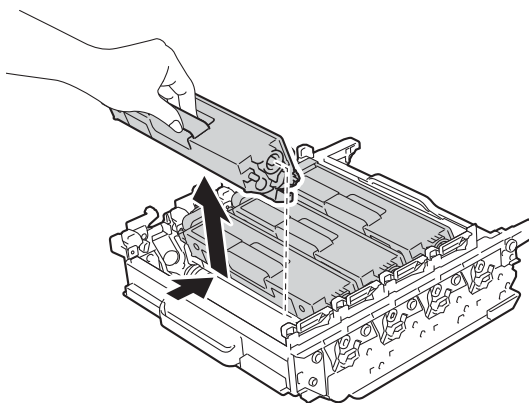

## WAŻNE

- Ostrożnie przenoś wkłady toneru. Jeśli toner rozsypie się na ręce lub odzież, natychmiast zetrzyj lub zmyj zimną wodą.
- Aby uniknąć problemów z jakością wydruku, **NIE** dotykaj zacieniowanych części pokazanych na ilustracjach.

### <Zespół bębna>

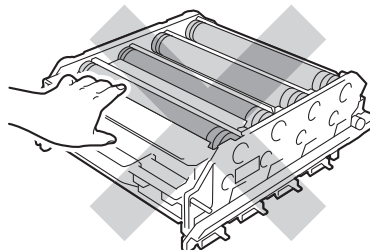
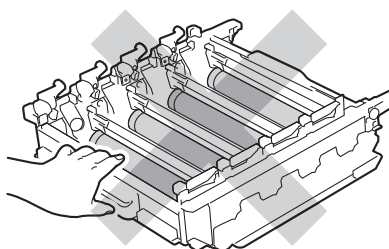

- 15 Obróć zespół bębna, przytrzymując niebieskie uchwyty. Upewnij się, że koła zębate zespołu bębna (1) znajdują się po lewej stronie.

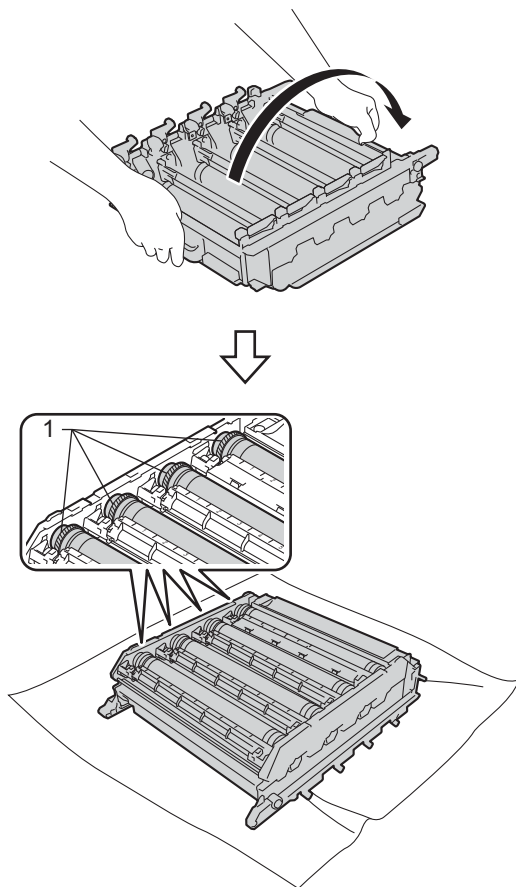

- 16 Sprawdź arkusz kontroli punktów bębna pod kątem następujących problemów:

- Problem z kolorem punktów: Kolor wydrukowanych kropek to kolor bębna, który należy wyczyścić.
- Położenie punktu: Arkusz posiada osiem numerowanych kolumn. Numer kolumny zawierający wydrukowany punkt służy do odszukania położenia punktu na bębnie.

- 17 Użyj ponumerowanych znaczników obok rolki bębna, aby znaleźć oznaczenie. Na przykład, punkt zielono-niebieski w kolumnie 2 na arkuszu kontroli oznacza, że znacznik znajduje się w obszarze „2” bębna zielono-niebieskiego.

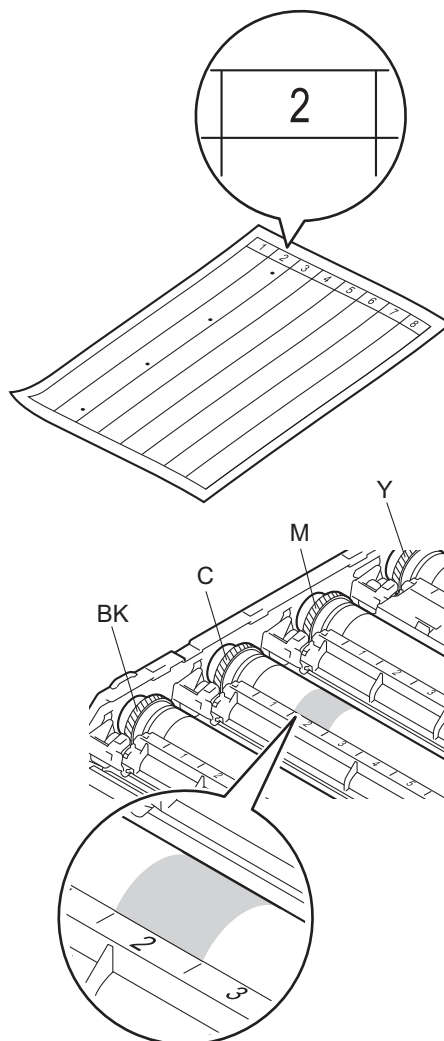

- 18 Po wybraniu bębna umieść jedną rękę na kole zębatym bębna, a drugą na krawędzi bębna, a następnie obróć bęben powoli do siebie, obserwując powierzchnię podejrzanego obszaru.

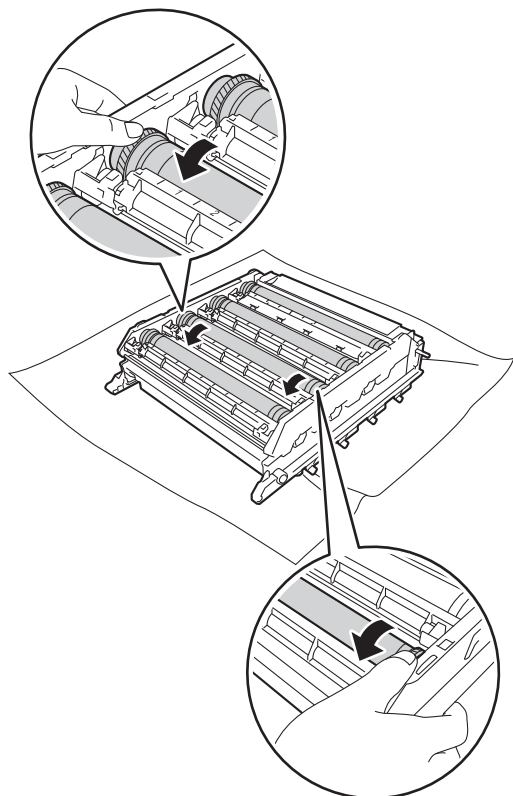

- 19 Po znalezieniu śladu na bębnie, który odpowiada arkuszowi kontroli punktów bębna, wyczyść delikatnie powierzchnię bębna przy użyciu bawełnianego wacika, aż ślad zostanie usunięty z powierzchni.

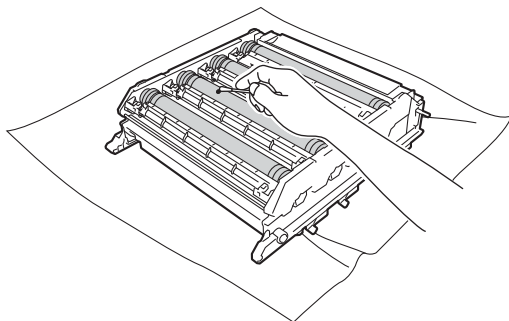

## WAŻNE

NIE czyść powierzchni bębna światłoczułego ostrymi przedmiotami lub płynami.

## WAŻNE

- Aby unikać problemów z jakością drukowania, NIE WOLNO dotykać powierzchni zespołu bębna gołymi rękoma.
- NIE czyść powierzchni bębna światłoczułego ostrymi przedmiotami lub płynami.



- 20 Przytrzymaj uchwyt kasety z tonerem i wsuń kasetę z tonerem do zespołu bębna, a następnie delikatnie pociągnij ją do siebie, aż kliknie wskazując na swoje miejsce. Upewnij się, że kolory poszczególnych kaset z tonerem odpowiadają kolorom etykiet na zespole bębna. Powtórz tę procedurę dla wszystkich kaset toneru.

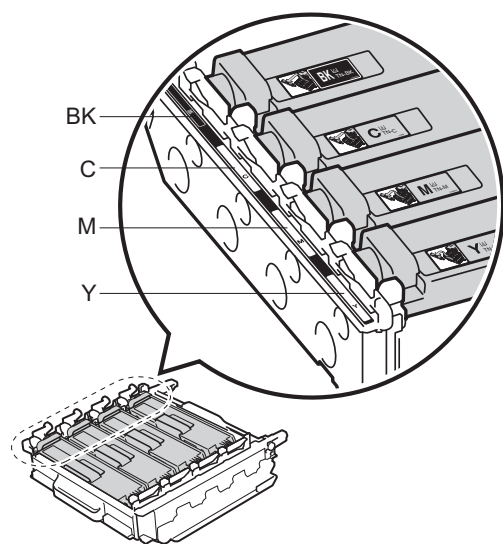
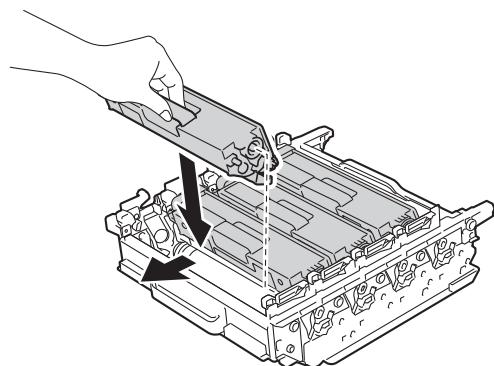

BK = czarny, C = niebiesko-zielony,  
M = magenta, Y = żółty

- 21 Upewnij się, że niebieska dźwignia blokady (1) jest w położeniu zwolnienia, jak przedstawia ilustracja.

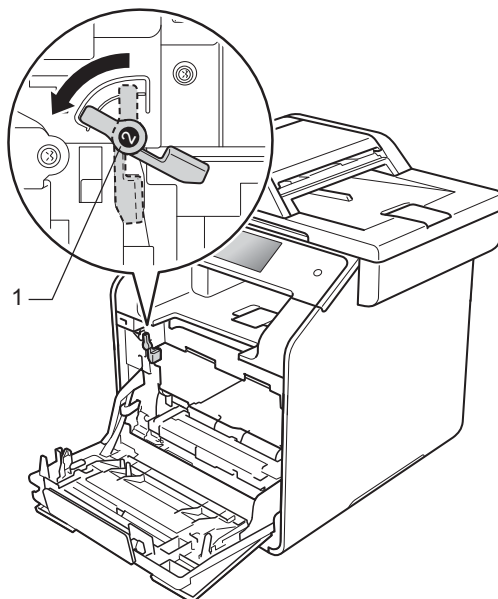

- 22 Delikatnie wsuń zespół bębna do urządzenia aż do zatrzymania przy niebieskiej dźwigni blokującej.

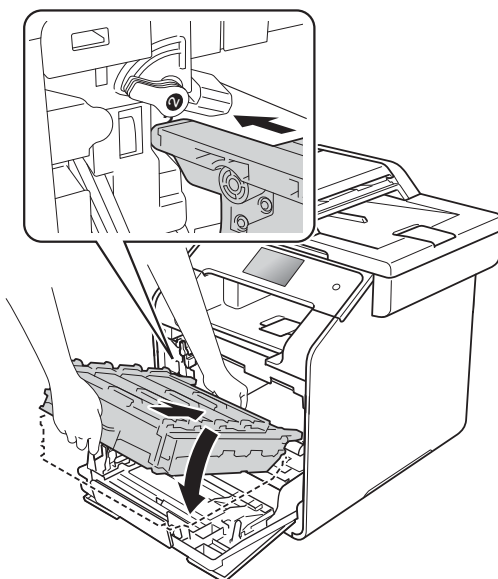

- 23 Obróć niebieską dźwignię blokady (1) w prawo w położenie blokady.

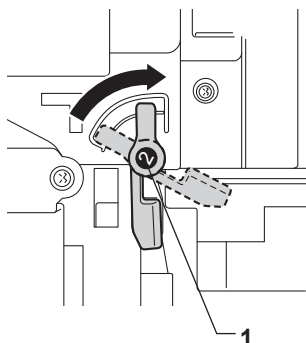

- 24 Dociśnij zespół bębna do oporu.

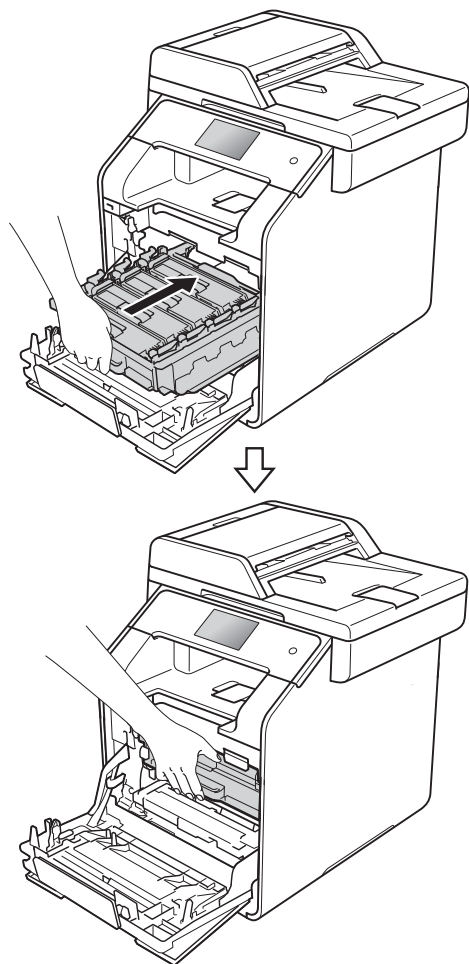

- 25 Zamknij pokrywę przednią urządzenia.

- 26 Włącz urządzenie, a następnie wykonaj wydruk próbny.

## Czyszczenie rolek podających papier

Okresowe czyszczenie rolki podającej papier może zapobiegać zakleszczaniu papieru dzięki prawidłowemu podawaniu papieru.

Jeśli występują problemy z podawaniem papieru, oczyść rolki podające papier w następujący sposób:

- 1 Naciśnij i przytrzymaj przycisk , aby wyłączyć urządzenie.
- 2 Wsuń całkowicie tacę papieru z urządzenia.

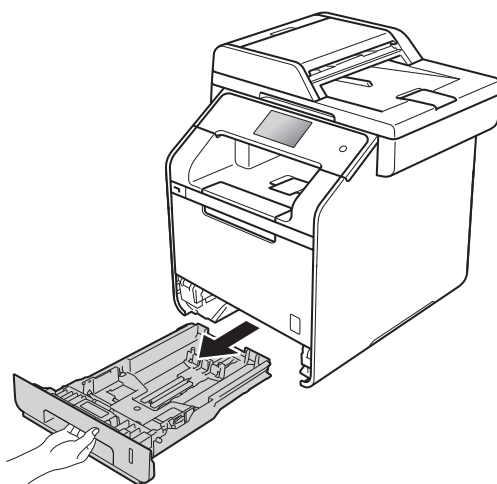

- 3 Jeżeli do tacy papieru jest włożony papier, wyjmij go.
- 4 Usuń wszystkie pozostałości zacięte w tacy papieru.

- 5 Dokładnie wyciśnij niestrzępiącą się szmatką namoczoną w chłodnej wodzie, a następnie przetrzyj płytkę separatora (1) tacy papieru w celu usunięcia kurzu.

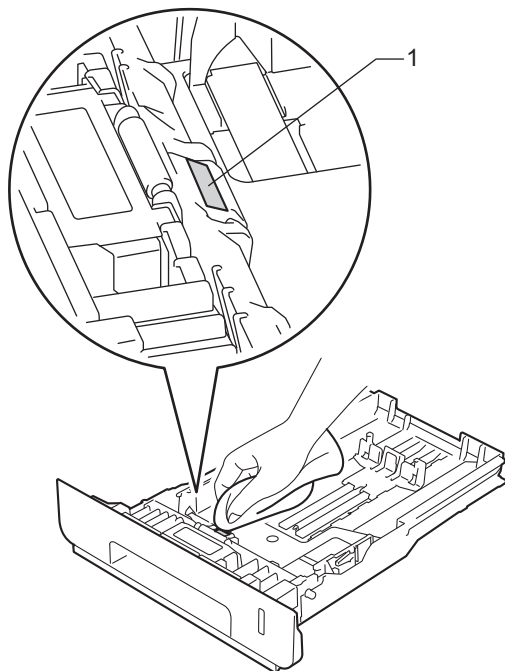

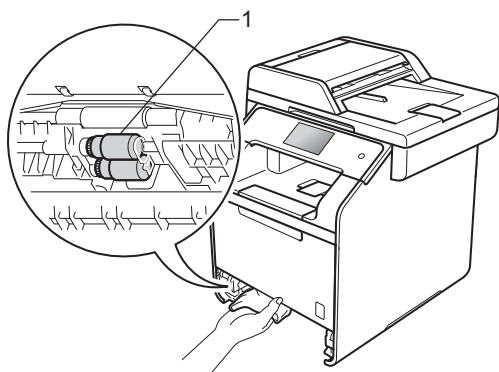

- 6 Przetrzyj obie rolki podające (1) wewnątrz urządzenia w celu usunięcia kurzu.





- 7 Włóż ponownie papier i wsuń mocno tacę papieru do urządzenia.
- 8 Włącz urządzenie.

## Kalibracja kolorów

Gęstość wyjściowa poszczególnych kolorów może się różnić w zależności od czynników środowiska pracy urządzenia, takich jak temperatura czy wilgotność. Kalibracja pomaga poprawić gęstość kolorów.

- 1 Naciśnij .
- 2 Naciśnij **Kalibracja**.
- 3 Naciśnij **Kalibruj**.
- 4 Naciśnij przycisk **Tak**, aby potwierdzić.
- 5 Na urządzeniu zostanie wyświetlony komunikat **Zakończone**.
- 6 Naciśnij .

Parametry kalibracji można przywrócić do ustawień fabrycznych.

- 1 Naciśnij .
- 2 Naciśnij **Kalibracja**.
- 3 Naciśnij **Zrestartuj**.
- 4 Naciśnij przycisk **Tak**, aby potwierdzić.
- 5 Na urządzeniu zostanie wyświetlony komunikat **Zakończone**.
- 6 Naciśnij .

## INFORMACJA



- Jeśli wyświetlany jest komunikat o błędzie, naciśnij przycisk **OK** i spróbuj ponownie.

(Aby uzyskać więcej informacji, patrz *Komunikaty o błędach i pracach konserwacyjnych* >> strona 125.)

- W przypadku używania sterownika drukarki Windows® sterownik automatycznie pobierze dane kalibracji, jeśli wybrane będą obie opcje **Użyj danych kalibracji** i **Pobierz automatycznie dane urządzenia**. Te ustawienia są domyślnie włączone. (>> Podręczniki oprogramowania i obsługi dla sieci).
- W przypadku korzystania ze sterownika drukarki na komputerze Macintosh należy wykonać kalibrację za pomocą programu Status Monitor. Otwórz narzędzie Status Monitor, a następnie wybierz opcję **Color Calibration** (Kalibracja kolorów) z menu **Control** (Sterowanie) (>> Podręczniki oprogramowania i obsługi dla sieci).



## Rejestracja kolorów

Jeśli obszary wypełnione kolorem lub obrazy mają obwódki w kolorze niebiesko-zielonym, magenta lub żółtym, można użyć funkcji automatycznej rejestracji w celu naprawienia problemów.

- 1 Naciśnij .
- 2 Naciśnij **Rejestracja**.
- 3 Naciśnij przycisk **Tak**, aby potwierdzić.
- 4 Na urządzeniu zostanie wyświetlony komunikat **Zakończone**.
- 5 Naciśnij .

## Autokorekcja

Można ustawić automatyczne wykonywanie korekty kolorów (kalibracja kolorów i rejestracja kolorów). Domyślne ustawienie to **Wł.** Proces korekty kolorów zużywa pewną ilość toneru.

- 1 Naciśnij .
- 2 Naciśnij **Ustawienia**.
- 3 Naciśnij **Drukarka**.
- 4 Przesuń w górę lub w dół bądź naciśnij przycisk **▲** lub **▼**, aby wyświetlić opcję **Korekcja kolorów**.
- 5 Naciśnij **Korekcja kolorów**.
- 6 Naciśnij **Aut. korekcja**.
- 7 Naciśnij przycisk **Wł.** lub **Wył.**
- 8 Naciśnij .

W przypadku problemów z urządzeniem zapoznaj się z poniższymi punktami i postępuj według wskazówek rozwiązywania problemów.

Większość problemów można usunąć samodzielnie. W przypadku potrzeby dodatkowej pomocy w witrynie Brother Solutions Center można znaleźć odpowiedzi na najczęściej zadawane pytania oraz wskazówki dotyczące rozwiązywania problemów.

Odwiedź stronę <http://solutions.brother.com/>.

## Identyfikowanie problemu

W pierwszej kolejności sprawdź, czy:

- Przewód zasilający urządzenia jest podłączony prawidłowo i zasilanie urządzenia jest włączone. Jeżeli urządzenie nie włącza się po podłączeniu przewodu zasilającego, patrz *Inne problemy* >> strona 158.
- Wszystkie części zabezpieczające zostały usunięte.
- Papier jest prawidłowo włożony do tacy papieru.
- Przewody interfejsu są dokładnie podłączone do urządzenia i komputera lub połączenie bezprzewodowe jest skonfigurowane zarówno w urządzeniu, jak i w komputerze.
- Komunikaty na ekranie dotykowym  
(Patrz *Komunikaty o błędach i pracach konserwacyjnych* >> strona 125.)

Jeżeli powyższe czynności nie rozwiązały problemu, zidentyfikuj problem, a następnie przejdź do strony podanej poniżej.

Problemy z podawaniem papieru i drukowaniem:

- *Problemy z drukowaniem* >> strona 149
- *Problemy z obsługą papieru* >> strona 150
- *Drukowanie odebranych faksów* >> strona 151

Problemy z telefonem i faksem:

- *Linia telefoniczna lub połączenia* >> strona 151
- *Obsługa połączeń przychodzących* >> strona 154
- *Odbieranie faksów* >> strona 152
- *Wysyłanie faksów* >> strona 153

Problemy z kopiowaniem:

- *Problemy z kopiowaniem* >> strona 155

Problemy ze skanowaniem:

- *Problemy ze skanowaniem* >> strona 155

Problemy z oprogramowaniem i siecią:

- *Problemy z oprogramowaniem* >> strona 155
- *Problemy z siecią* >> strona 156

## Komunikaty o błędach i pracach konserwacyjnych

Tak jak w przypadku każdego zaawansowanego produktu biurowego, mogą pojawiać się błędy i konieczna może być wymiana materiałów eksploatacyjnych. Jeśli dojdzie do takiej sytuacji, urządzenie samo zidentyfikuje błąd lub wymaganą czynność konserwacyjną i wyświetli odpowiedni komunikat. Najczęściej występujące komunikaty o błędach i konserwacji zostały przedstawione tabeli.

Możesz samodzielnie usunąć większość błędów i wykonać rutynowe prace konserwacyjne. Jeśli jednak wymagana jest dodatkowa pomoc, w serwisie Brother Solutions Center można znaleźć aktualne odpowiedzi na często zadawane pytania i wskazówki dotyczące rozwiązywania problemów:

Odwiedź stronę <http://solutions.brother.com/>.

### INFORMACJA

Nazwy na ekranie dotykowym są następujące.

- Podajnik wielofunkcyjny: *podajnika MP*
- Standardowa taca papieru: *podajnik 1*
- Opcjonalna taca dolna: *podajnik 2*

Komunikat o błędzie	Przyczyna	Działanie
Autodiagnostyka	Zespół nagrzewnicy nie osiągnął określonej temperatury w określonym czasie. Zespół nagrzewnicy jest zbyt gorący.	Naciśnij i przytrzymaj wciśnięty przycisk  , aby wyłączyć urządzenie, poczekaj kilka sekund, a następnie ponownie je włącz. Pozostaw urządzenie bezczynne i włączone na 15 minut.
Bęben !	Druty koronowe w zespole bębna muszą zostać oczyszczone. Zespół bębna nie jest zainstalowany prawidłowo.	Oczyść wszystkie cztery druty koronowe wewnątrz zespołu bębna, przesuwając niebieski uchwyt (patrz <i>Czyszczenie drutów koronowych</i> ►► strona 111). Zdemontuj zespół bębna, wymontuj kasety z tonerem z zespołu bębna, a następnie zamontuj kasety z tonerem z powrotem do zespołu bębna. Zainstaluj ponownie zespół bębna w urządzeniu.
Błąd dostępu	Urządzenie zostało odłączone od bezpośredniego interfejsu USB podczas przetwarzania danych.	Naciśnij  . Ponownie podłącz urządzenie i spróbuj wydrukować przy użyciu funkcji druku bezpośredniego.



Komunikat o błędzie	Przyczyna	Działanie
Błąd dostępu do dziennika	Urządzenie nie ma dostępu do pliku dziennika druku na serwerze.	Skontaktuj się z administratorem, aby sprawdzić ustawienia funkcji zapisywania dziennika druku w sieci.  Aby uzyskać dodatkowe informacje, ➤➤ Podręczniki oprogramowania i obsługi dla sieci.
Błąd łącza	Niska jakość linii telefonicznej spowodowała błąd komunikacji.	Spróbuj wysłać faks ponownie lub spróbuj podłączyć urządzenie do innej linii telefonicznej. Jeżeli problem nadal występuje, skontaktuj się z firmą telekomunikacyjną i poproś o sprawdzenie linii telefonicznej.
Błąd podajnika 2	Opcjonalna taca dolna nie jest zainstalowana prawidłowo.	Zainstaluj ponownie opcjonalną tacę dolną.
Błąd rozmiaru obustr.	Rozmiar papieru zdefiniowany w sterowniku drukarki i w menu na ekranie dotykowym nie jest dostępny dla automatycznego drukowania dwustronnego.	Naciśnij  . Wybierz rozmiar papieru obsługiwany przez funkcję drukowania dwustronnego.  Rozmiar papieru, którego można używać do automatycznego drukowania dwustronnego, to A4.
	Papier znajdujący się w tacy jest nieprawidłowego rozmiaru i nie może zostać użyty do automatycznego drukowania dwustronnego.	Umieść w tacy papier o prawidłowym rozmiarze i określ rozmiar papieru w tacy (patrz <i>Rozmiar papieru</i> ➤➤ strona 31).  Rozmiar papieru, którego można używać do automatycznego drukowania dwustronnego, to A4.
Błąd toneru	Jeden lub kilka tonerów nie jest zainstalowanych prawidłowo.	Wyciągnij zespół bębna. Wyjmij wszystkie kasety z tonerem, a następnie włóż je z powrotem do jednostki bębna.
Błąd wkładu	Wkład toneru nie jest zainstalowany prawidłowo.	Wyciągnij zespół bębna, wyjmij kasety z tonerem dla danego koloru wskazanego na ekranie dotykowym, a następnie ponownie włóż ją do zespołu bębna. Umieść zespół bębna z powrotem w urządzeniu.  Jeśli problem wciąż będzie występował, skontaktuj się z działem obsługi klienta firmy Brother lub lokalnym przedstawicielem firmy Brother.
Błędny rozmiar dokumentu	Rozmiar papieru zdefiniowany w sterowniku drukarki nie jest obsługiwany przez zdefiniowaną tacę.	Wybierz dla każdej tacy rozmiar papieru, który jest obsługiwany (patrz <i>Typ i rozmiar papieru</i> ➤➤ strona 34).
Brak modułu pasa	Zespół pasa nie jest zainstalowany prawidłowo.	Zainstaluj ponownie zespół pasa (patrz kroki opisane w części <i>Wymiana zespołu pasa</i> ➤➤ strona 92).
Brak obsługi HUB-a	Koncentrator USB jest podłączony do bezpośredniego interfejsu USB.	Odłącz koncentrator USB od bezpośredniego interfejsu USB.







Komunikat o błędzie	Przyczyna	Działanie
Brak pamięci	Pamięć urządzenia jest zapełniona.	<p><b>Trwa operacja wysyłania faksu lub kopiowania</b></p> <p>Wykonaj jedną z następujących czynności:</p> <ul style="list-style-type: none"> <li>■ Naciśnij przycisk <i>Wyślij teraz</i>, <i>Wydruk częściowy</i> lub <i>Wyjdź</i>, aby wysłać lub skopiować zeskanowane strony.</li> <li>■ Naciśnij przycisk  i odczekaj, aż zakończą się inne trwające operacje, a następnie spróbuj ponownie.</li> <li>■ Usuń fakсы z pamięci. Wydrukuj fakсы zapisane w pamięci w celu przywrócenia pamięci do poziomu 100%. Następnie wyłącz funkcję zapisywania faksu, aby uniknąć przechowywania większej liczby faksów w pamięci (&gt;&gt; <i>Rozszerzony Podręcznik Użytkownika</i>).</li> <li>■ Dodaj opcjonalną pamięć (&gt;&gt; <i>Rozszerzony Podręcznik Użytkownika</i>).</li> </ul> <p><b>Drukowanie jest w toku</b></p> <p>Wykonaj jedną z następujących czynności:</p> <ul style="list-style-type: none"> <li>■ Zmniejsz rozdzielczość druku (&gt;&gt; <i>Podręczniki oprogramowania i obsługi dla sieci</i>).</li> <li>■ Usuń fakсы z pamięci (patrz powyższe wyjaśnienie).</li> <li>■ Dodaj opcjonalną pamięć (&gt;&gt; <i>Rozszerzony Podręcznik Użytkownika</i>).</li> </ul>
Brak papieru	W urządzeniu brakuje papieru w tacy papieru lub papier nie jest prawidłowo załadowany do tacy papieru.	<p>Wykonaj jedną z następujących czynności:</p> <ul style="list-style-type: none"> <li>■ Uzupełnij papier w tacy papieru. Upewnij się, że prowadnice papieru są ustawione na prawidłowy rozmiar.</li> <li>■ Wyjmij papier i ponownie go włóż. Upewnij się, że prowadnice papieru są ustawione na prawidłowy rozmiar.</li> <li>■ Jeżeli problem nie zostanie rozwiązany, rolka podająca papier może wymagać oczyszczenia. Wyczyść rolkę podającą papier. (Patrz <i>Czyszczenie rolek podających papier</i> &gt;&gt; strona 120)</li> </ul>

Komunikat o błędzie	Przyczyna	Działanie
Brak pojemnika na zużyty toner	Pojemnik na zużyty toner nie jest prawidłowo zainstalowany.	Zainstaluj ponownie pojemnik na zużyty toner (patrz kroki opisane w części <i>Wymiana pojemnika na zużyty toner</i> >> strona 97).
Brak tacy	Taca papieru wskazana na ekranie dotykowym nie jest zainstalowana lub jest zainstalowana nieprawidłowo.	Zainstaluj ponownie tacę papieru wskazaną na ekranie dotykowym.
Brak toneru	Toner koloru wskazanego w drugim wierszu ekranu dotykowego nie jest zainstalowany prawidłowo.	Zdemontuj zespół bębna, wymontuj kasetę z tonerem koloru wskazanego na ekranie dotykowym z zespołu bębna, a następnie zainstaluj kasetę z tonerem z powrotem w zespole bębna. Zainstaluj ponownie zespół bębna w urządzeniu. Jeżeli problem występuje nadal, wymień wkład toneru (patrz <i>Wymiana kaset z tonerem</i> >> strona 80).
Brak zesp. bębna	Zespół bębna nie jest zainstalowany prawidłowo.	Zainstaluj ponownie zespół bębna (patrz kroki opisane w części <i>Wymiana zespołu bębna</i> >> strona 86).
Brak zgody	Drukowanie kolorowych dokumentów jest ograniczone przez funkcję Secure Function Lock. Zadanie drukowania zostanie anulowane.	Skontaktuj się z administratorem, aby sprawdzić ustawienia funkcji Secure Function Lock.
Chłodzenie Proszę czekać	Temperatura zespołu bębna lub toneru jest zbyt wysoka. Urządzenie przerwie swoje bieżące zadanie drukowania i przejdzie w tryb chłodzenia. Podczas trybu chłodzenia będzie słychać wentylator układu chłodzenia, a na ekranie dotykowym wyświetlony będzie komunikat Chłodzenie i Proszę czekać.	Upewnij się, że słyszysz pracę wentylatora i że otwór wentylacyjny nie jest zablokowany.  Jeśli wentylator się obraca, usuń wszelkie przedmioty z pobliża otworów wentylacyjnych, a następnie pozostaw urządzenie włączone, ale nie używaj go przez kilka minut.  Jeśli wentylator nie obraca się, odłącz urządzenie od źródła zasilania na kilka minut, a następnie ponownie je podłącz.

Komunikat o błędzie	Przyczyna	Działanie
DIMM Error	<ul style="list-style-type: none"> <li>■ Moduł DIMM nie jest zainstalowany prawidłowo.</li> <li>■ Moduł DIMM jest uszkodzony.</li> <li>■ Moduł DIMM nie spełnia wymaganych specyfikacji.</li> </ul>	<ul style="list-style-type: none"> <li>■ Wyłącz urządzenie i odłącz przewód zasilający. Usuń moduł DIMM. (&gt;&gt; Rozszerzony Podręcznik Użytkownika)</li> <li>■ Upewnij się, że moduł DIMM odpowiada wymaganym specyfikacjom. (&gt;&gt; Rozszerzony Podręcznik Użytkownika)</li> <li>■ Ponownie zainstaluj moduł DIMM prawidłowo. Odczekaj kilka sekund, a następnie podłącz przewód zasilający i włącz urządzenie.</li> <li>■ Jeżeli ten komunikat o błędzie pojawi się ponownie, wymień moduł DIMM na nowy. (&gt;&gt; Rozszerzony Podręcznik Użytkownika)</li> </ul>
Druk. obustronne wyłączzone	Tylna pokrywa urządzenia nie jest całkowicie zamknięta.	Zamknij tylną pokrywę urządzenia, aż zablokuje się w pozycji zamkniętej.
Druk. obustronne wyłączzone  Ponownie załaduj papier i naciśnij [Spróbuj ponownie].	Mimo że rozmiar papieru jest zgodny z rozmiarem papieru wybranym na panelu sterowania lub w sterowniku drukarki, urządzenie przerwało drukowanie, ponieważ napotkało dodatkowy, inny rozmiar papieru w tacy.  Taca papieru została wysunięta, zanim urządzenie skończyło drukowanie na obu stronach papieru.	Upewnij się, że taca papieru zawiera wyłącznie papier w rozmiarze, który został wybrany na panelu sterowania lub w sterowniku drukarki, a następnie naciśnij <code>Kolor start</code> lub <code>Uruch.Mono</code> .  Zainstaluj ponownie tacę papieru i naciśnij <code>Kolor start</code> lub <code>Uruch.Mono</code> .
Duże zużycie bębna	Zespół bębna jest bliski zużycia.	Zamów nowy zespół bębna przed otrzymaniem komunikatu <code>Wymień bęben</code> .
Duże zużycie pasa	Kończy się okres eksploatacji zespołu pasa.	Kup nowy zespół pasa przed pojawieniem się komunikatu <code>Wymień pas</code> .
Inicjaliz. ekr. dotyk. nie powiodła się	Ekran dotykowy został wyświetlony, zanim zakończyło się inicjowanie po włączeniu zasilania.  Pomiędzy dolną częścią ekranu dotykowego a jego ramką mógł zgromadzić się brud.	Upewnij się, że nic nie dotyka ani nie leży na ekranie dotykowym.  Włóż kawałek sztywnego papieru pomiędzy dolną część ekranu dotykowego a jego ramkę i przesunij ją w przód i w tył, aby wypchnąć brud.

Komunikat o błędzie	Przyczyna	Działanie
Kalibracja nieudana.	Kalibracja nie powiodła się.	<p>Naciśnij przycisk OK i spróbuj ponownie.</p> <ul style="list-style-type: none"> <li>■ Naciśnij i przytrzymaj , aby wyłączyć urządzenie.</li> </ul> <p>Poczekaj kilka sekund i włącz urządzenie ponownie.</p> <p>Ponownie wykonaj kalibrację kolorów za pomocą ekranu dotykowego lub sterownika drukarki (patrz <i>Kalibracja kolorów</i> &gt;&gt; strona 121).</p> <ul style="list-style-type: none"> <li>■ Zainstaluj nowy zespół pasa (patrz <i>Wymiana zespołu pasa</i> &gt;&gt; strona 92).</li> <li>■ Jeśli problem wciąż będzie występował, skontaktuj się z działem obsługi klienta firmy Brother lub lokalnym przedstawicielem firmy Brother.</li> </ul>
Kondensacja	Jednym z problemów, który może spowodować ten błąd jest skraplanie się pary wodnej wewnątrz urządzenia po zmianie temperatury w pomieszczeniu.	Pozostaw urządzenie włączone. Odczekaj 30 minut z całkowicie otwartą pokrywą przednią. Następnie wyłącz urządzenie i zamknij pokrywę. Włącz urządzenie ponownie.
Krót. papier	Papier w tacy jest za krótki, aby urządzenie mogło go dostarczać do tacy wydruku kładzionego stroną zadrukowaną w dół.	Otwórz pokrywę tylną (taca wyjściowa stron zadrukowanych od góry), aby pozwolić na wyjście papieru do tacy wyjściowej stron zadrukowanych od góry. Wyjmij wydrukowane strony, a następnie naciśnij klawisz <i>Spróbuj ponownie</i> .
Mały papier	Rozmiar określony w sterowniku drukarki jest zbyt mały, aby urządzenie mogło dostarczyć go tacy wyjściowej dla arkuszy ułożonych stroną zadrukowaną skierowaną w dół.	Otwórz tylną pokrywę (tylną tacę odbiorczą), aby umożliwić wysuwanie zadrukowanego papieru na tacę wydruku kładzionego stroną zadrukowaną w górę, a następnie naciśnij przycisk <i>Spróbuj ponownie</i> .
Nie moż. drukować XX	W urządzeniu wystąpił problem mechaniczny.	<p>Wykonaj jedną z następujących czynności:</p> <ul style="list-style-type: none"> <li>■ Naciśnij i przytrzymaj wciśnięty przycisk , aby wyłączyć urządzenie, poczekaj kilka minut, a następnie ponownie je włącz (patrz <i>Przesyłanie faksów lub raportu dziennika faksów</i> &gt;&gt; strona 135).</li> <li>■ Jeśli problem występuje nadal, skontaktuj się z działem obsługi klienta firmy Brother w celu uzyskania wsparcia.</li> </ul>

Komunikat o błędzie	Przyczyna	Działanie
Nie moż. skanować	Dokument jest za długi na 2-stronne skanowanie.	Naciśnij  . Użyj odpowiedniego rozmiaru papieru do skanowania 2-stronnego (patrz <i>Nośniki drukowania</i> >> strona 234).
	W urządzeniu wystąpił problem mechaniczny.	<ul style="list-style-type: none"> <li>■ Naciśnij i przytrzymaj wciśnięty przycisk , aby wyłączyć urządzenie, a następnie ponownie je włącz (patrz <i>Przesyłanie faksów lub raportu dziennika faksów</i> &gt;&gt; strona 135).</li> <li>■ Jeśli problem występuje nadal, skontaktuj się z działem obsługi klienta firmy Brother w celu uzyskania wsparcia.</li> </ul>
Nie odp./zajęte	Wybrany numer nie odpowiada lub jest zajęty.	Sprawdź numer i spróbuj ponownie.
Niedopasowanie rozmiaru	Nieprawidłowy format papieru na tacy.	<p>Wykonaj jedną z następujących czynności:</p> <ul style="list-style-type: none"> <li>■ Włóż do tacy papier o takim samym rozmiarze, jaki wybrano w sterowniku drukarki, a następnie naciśnij przycisk <i>Uruch..</i></li> <li>■ W sterowniku drukarki wybierz rozmiar papieru, który został włożony do wskazanej tacy papieru.</li> </ul>
Nieobsł.urządz.	Do bezpośredniego interfejsu USB podłączone zostało nieobsługiwane/zaszyfrowane urządzenie USB lub napęd pamięci USB flash.	Odłącz urządzenie od bezpośredniego interfejsu USB (patrz specyfikacje obsługiwanych napędów pamięci USB flash w sekcji <i>Drukowanie bezpośrednio z napędu pamięci USB flash lub aparatu cyfrowego obsługującego pamięć masową</i> >> strona 66).
Nieobsł.urządz. Wyjmij urządzenie, wyłącz zasilanie i włącz je ponownie.	Do bezpośredniego interfejsu USB podłączono uszkodzone urządzenie USB lub urządzenie USB pobierające dużo mocy.	Odłącz urządzenie od bezpośredniego interfejsu USB. Naciśnij i przytrzymaj wciśnięty przycisk  , aby wyłączyć urządzenie, a następnie ponownie je włącz.
Niski poziom toneru: X <sup>1</sup>  <sup>1</sup> (X) wskazuje kasetę z tonerem lub kolor, którego okres eksploatacji się kończy. BK = czarny, C = niebiesko-zielony, M = magenta, Y = żółty	Jeżeli na ekranie dotykowym pojawia się komunikat <i>Mało toneru</i> , można nadal drukować, ale urządzenie sygnalizuje, że żywotność toneru dobiega końca.	Należy od razu zamówić nową kasetę z tonerem dla koloru wskazanego na ekranie dotykowym, aby zamienna kasetka z tonerem była dostępna, gdy na ekranie dotykowym wyświetlony zostanie komunikat <i>Wymień toner</i> .

Komunikat o błędzie	Przyczyna	Działanie
Odmowa dostępu	Funkcja, której próbujesz użyć, jest ograniczona przez funkcję kontroli dostępu do urządzenia Secure Function Lock.	Skontaktuj się z administratorem, aby sprawdzić ustawienia funkcji Secure Function Lock.
Otwarta pokrywa	Pokrywa przednia nie jest całkowicie zamknięta.	Zamknij pokrywę przednią urządzenia.
	Pokrywa nagrzewnicy nie jest całkowicie zamknięta lub doszło do blokady papieru z tyłu urządzenia po włączeniu zasilania.	<ul style="list-style-type: none"> <li>■ Zamknij pokrywę nagrzewnicy, znajdującą się wewnątrz tylnej pokrywy urządzenia.</li> <li>■ Upewnij się, że nie doszło do zacięcia papieru za pokrywą nagrzewnicy z tyłu urządzenia, a następnie zamknij pokrywę nagrzewnicy i naciśnij przycisk <b>Uruchom</b> (patrz <i>Papier zaciął się w tylnej części urządzenia</i> &gt;&gt; strona 141).</li> </ul>
	Pokrywa podajnika ADF nie jest całkowicie zamknięta.	Zamknij pokrywę podajnika ADF urządzenia.
	Pokrywa podajnika ADF jest otwarta podczas wkładania dokumentu.	Zamknij pokrywę podajnika ADF, a następnie naciśnij  .
Pamięć drukowania pełna	Pamięć urządzenia jest zapełniona.	<ul style="list-style-type: none"> <li>■ Naciśnij przycisk  i usuń zapisane wcześniej zadania bezpiecznego drukowania.</li> <li>■ Dodaj opcjonalną pamięć (&gt;&gt; Rozszerzony Podręcznik Użytkownika).</li> </ul>
Peł.poj.zuż. ton	Kończy się żywotność pojemnika na zużyty toner.	Zakup nowy pojemnik na zużyty toner, zanim pojawi się komunikat <i>Wymień poj.ze zużytym tonerem</i> .
Przekroczony limit	Przekroczono liczbę stron, jaką może wydrukować ten użytkownik. Zadanie drukowania zostanie anulowane.	Skontaktuj się z administratorem, aby sprawdzić ustawienia funkcji Secure Function Lock.

Komunikat o błędzie	Przyczyna	Działanie
Rejestracja nieudana.	Rejestracja nie powiodła się.	<p>Naciśnij przycisk OK i spróbuj ponownie.</p> <ul style="list-style-type: none"> <li>■ Naciśnij i przytrzymaj , aby wyłączyć urządzenie.</li> </ul> <p>Odczekaj kilka sekund, a następnie włącz je ponownie.</p> <p>Wykonaj automatyczną rejestrację kolorów za pomocą ekranu dotykowego (patrz <i>Rejestracja kolorów</i> &gt;&gt; strona 122).</p> <ul style="list-style-type: none"> <li>■ Zainstaluj nowy zespół pasa (patrz <i>Wymiana zespołu pasa</i> &gt;&gt; strona 92).</li> <li>■ Jeśli problem występuje nadal, skontaktuj się z działem obsługi klienta firmy Brother.</li> </ul>
Rozłączone	Inna osoba lub urządzenie faksowe innej osoby zatrzymało wzywanie.	Spróbuj wysłać lub odebrać ponownie.
Urząd. USB chronione przed zapisem	Włączone jest zabezpieczenie napędu pamięci USB flash.	Wyłącz zabezpieczenie napędu pamięci USB flash.
Wymień bęben	Czas wymienić zespół bębna.	Wymień zespół bębna (patrz <i>Wymiana zespołu bębna</i> >> strona 86).
	Licznik zespołu bębna nie został zresetowany po zainstalowaniu nowego bębna.	Zresetuj licznik zespołu bębna, postępując zgodnie z instrukcjami dołączonymi do nowego zespołu bębna.
Wymień laser	Czas na wymianę modułu lasera.	Skontaktuj się z działem obsługi klienta firmy Brother lub lokalnym przedstawicielem firmy Brother w celu wymiany modułu lasera.
Wymień nagrzewnicę	Czas wymienić zespół nagrzewnicy.	Skontaktuj się z działem obsługi klienta firmy Brother lub lokalnym przedstawicielem firmy Brother w celu wymiany zespołu nagrzewnicy.
Wymień pas	Czas wymienić zespół pasa.	Wymień moduł taśmy (patrz <i>Wymiana zespołu pasa</i> >> strona 92).
Wymień poj.ze zużytym tonerem	Czas wymienić pojemnik na zużyty toner.	Wymień pojemnik na zużyty toner (patrz <i>Wymiana pojemnika na zużyty toner</i> >> strona 97).
Wymień rolkę podającą papier podajnika wielozadaniowego Wymień rolkę podającą papier podajnika 1 Wymień rolkę podającą papier podajnika 2	Należy wymienić zespół podajnika papieru.	Skontaktuj się z działem obsługi klienta firmy Brother lub lokalnym przedstawicielem firmy Brother w celu wymiany zespołu podajnika papieru.

Komunikat o błędzie	Przyczyna	Działanie
Wymień toner <sup>1</sup> <sup>1</sup> Na ekranie dotykowym wyświetlony zostanie kolor kasety z tonerem, którą należy wymienić. BK = czarny, C = niebiesko-zielony, M = magenta, Y = żółty	Skończył się okres eksploatacji toneru. Urządzenie wstrzyma wszystkie operacje drukowania.  O ile dostępna jest pamięć, fakсы będą przechowywane w pamięci.	Wymień kasetę z tonerem dla koloru wskazywanego na ekranie dotykowym (patrz <i>Wymiana kaset z tonerem</i> >> strona 80).
Za dużo plików	W napędzie pamięci USB flash zapisano zbyt wiele plików.	Zmniejsz liczbę plików zapisanych w napędzie pamięci USB flash.
Zac. podajnika 1 Zacięcie podajnika 2	Papier zaciął się na tacy papieru urządzenia.	Patrz <i>Papier zaciął się w tacy papieru 1 lub 2</i> >> strona 140.
Zacięcie dokum.	Dokument nie został prawidłowo ułożony lub podany bądź dokument skanowany z podajnika ADF był zbyt długi.	Patrz <i>Dokument zaciął się na górze zespołu podajnika ADF</i> >> strona 137 lub <i>Korzystanie z automatycznego podajnika papieru (ADF)</i> >> strona 39.
Zacięcie podajnika wielozadaniowego	Papier zaciął się w podajniku wielofunkcyjnym urządzenia.	Patrz <i>Papier zaciął się w podajniku wielofunkcyjnym</i> >> strona 139.
Zacięcie w środku	Papier zaciął się wewnątrz urządzenia.	Patrz <i>Papier zaciął się wewnątrz urządzenia</i> >> strona 143.
Zacięcie z tyłu	Papier zaciął się w tylnej części urządzenia.	Patrz <i>Papier zaciął się w tylnej części urządzenia</i> >> strona 141.
Zakleszcz. obustr.	Papier zaciął się pod tacą papieru lub w zespole nagrzewnicy.	Patrz <i>Papier zaciął się pod tacą papieru</i> >> strona 146.
Zatrzymanie bębna	Czas wymienić zespół bębna.	Wymień zespół bębna (patrz <i>Wymiana zespołu bębna</i> >> strona 86).
Zmien nazwę	W napędzie pamięci USB flash istnieje już plik o nazwie, jaką próbujesz nadać zapisywanemu plikowi.	Zmień nazwę pliku w napędzie pamięci USB flash lub nazwę pliku, który próbujesz zapisać.



## Przesyłanie faksów lub raportu dziennika faksów

Jeśli ekran dotykowy pokazuje:

- Nie moż. drukować XX
- Nie moż. skanować

Zalecamy przesłanie faksów na inny faks lub komputer (patrz *Przesyłanie faksów do innego urządzenia faksowego* >> strona 135 lub *Przesyłanie faksów do komputera* >> strona 136).



Możesz również przesłać raport dziennika faksów, aby sprawdzić, czy istnieją fakсы, które należy przesłać (patrz *Przesyłanie raportu dziennika faksów do innego faksu* >> strona 136).

### INFORMACJA

Jeśli po przesłaniu faksów na ekranie dotykowym pojawi się komunikat o błędzie, odłącz urządzenie od źródła zasilania na kilka minut, a następnie ponownie je podłącz.

## Przesyłanie faksów do innego urządzenia faksowego

Jeżeli identyfikator stacji nie został skonfigurowany, nie można wejść w tryb przesyłania faksów (patrz *Wprowadzanie informacji personalnych (ID stacji)* >> strona 20).

- 1 Naciśnij przycisk , aby tymczasowo przerwać błąd.
- 2 Naciśnij .
- 3 Naciśnij *Ustawienia*.
- 4 Przesuń w górę lub w dół bądź naciśnij przycisk ▲ lub ▼, aby wyświetlić opcję *Serwis*.
- 5 Naciśnij *Serwis*.
- 6 Naciśnij *Przekaz danych*.
- 7 Naciśnij *Przekaz faksu*.
- 8 Wykonaj jedną z następujących czynności:
  - Jeśli na ekranie dotykowym widoczny jest komunikat *Brak danych*, w pamięci urządzenia nie ma faksów. Naciśnij *Zamknij*.
  - Wprowadź numer faksu, na który fakсы mają być przesyłane.
- 9 Naciśnij *Uruchom faks*.

## Przesyłanie faksów do komputera

Możesz przysłać fakсы z pamięci urządzenia do komputera.

1 Naciśnij przycisk , aby tymczasowo przerwać błąd.

2 Upewnij się, że na komputerze zainstalowany jest **pakiet MFL-Pro**, a następnie włącz program **Odbieranie faksów PC-FAX** na komputerze. Postępuj zgodnie z instrukcjami używanego systemu operacyjnego.

- (Windows® XP, Windows Vista® i Windows® 7)

Z menu  (**Start**) wybierz **Wszystkie programy > Brother >**

 **Brother Utilities**.

Kliknij menu rozwijane i wybierz nazwę modelu (jeżeli jeszcze nie została wybrana).

Kliknij **Odbieranie faksów PC-FAX** na lewym pasku nawigacji, a następnie kliknij **Otrzymaj**.

- (Windows® 8)

Kliknij  (**Brother Utilities**), a następnie kliknij listę rozwijaną i wybierz z niej nazwę posiadanego modelu (jeśli nie jest jeszcze zaznaczona). Kliknij **Odbieranie faksów PC-FAX** na lewym pasku nawigacji, a następnie kliknij **Otrzymaj**.

3 Ustaw opcję **Odbiór pc fax** w urządzeniu (patrz *Odbieranie faksu przy użyciu funkcji PC-FAX (tylko dla systemu Windows®)* >>> strona 53). Jeśli po ustawieniu funkcji **Odbiór pc fax** w pamięci urządzenia znajdują się fakсы, na ekranie dotykowym pojawi się pytanie, czy chcesz przesłać fakсы na komputer.

4 Wykonaj jedną z następujących czynności:

- W celu przesłania wszystkich faksów na komputer naciśnij przycisk **Tak**. Jeśli funkcja **Podgląd faksu** ma ustawioną wartość **Wył.**, wyświetlone zostanie pytanie o wydruki kopii zapasowej.
- W celu wyjścia i pozostawienia faksów w pamięci naciśnij przycisk **Nie**.

5 Naciśnij .

## Przesyłanie raportu dziennika faksów do innego faksu

Jeżeli identyfikator stacji nie został skonfigurowany, nie można wejść w tryb przesyłania faksów (patrz *Wprowadzanie informacji personalnych (ID stacji)* >>> strona 20).

1 Naciśnij przycisk , aby tymczasowo przerwać błąd.

2 Naciśnij .

3 Naciśnij **Ustawienia**.

4 Przesuń w górę lub w dół bądź naciśnij przycisk **▲** lub **▼**, aby wyświetlić opcję **Serwis**.

5 Naciśnij **Serwis**.

6 Naciśnij **Przekaz danych**.

7 Naciśnij **Transfer raportu**.

8 Wprowadź numer faksu, na który raport dziennika faksów ma być przesłany.

9 Naciśnij **Uruchom faks**.

## Zacięcia dokumentów

### Dokument zaciął się na górze zespołu podajnika ADF

- 1 Wyjmij z podajnika ADF papier, który nie jest zacięty.
- 2 Otwórz pokrywę podajnika ADF.
- 3 Wyjmij zacięty dokument, ciągnąc go w lewo.

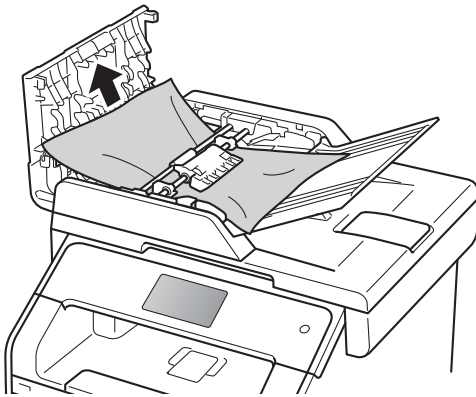

Jeżeli dokument został naderwany lub podarty, należy usunąć wszystkie małe skrawki papieru, aby zapobiec zakleszczaniu się papieru w przyszłości.

- 4 Zamknij pokrywę podajnika ADF.
- 5 Naciśnij .

### Dokument zaciął się pod pokrywą dokumentów

- 1 Wyjmij z podajnika ADF papier, który nie jest zacięty.
- 2 Podnieś pokrywę dokumentu.
- 3 Wyciągnij zacięty dokument w prawo.

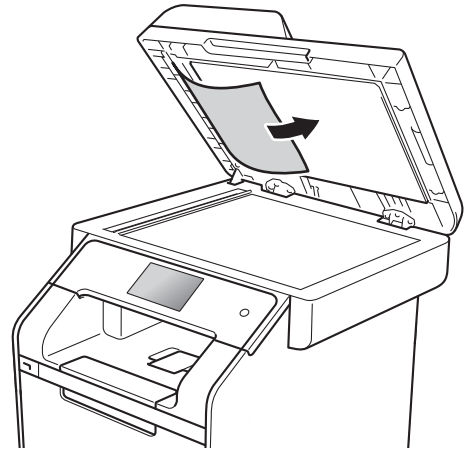



Jeżeli dokument został naderwany lub podarty, należy usunąć wszystkie małe skrawki papieru, aby zapobiec zakleszczaniu się papieru w przyszłości.

- 4 Zamknij pokrywę dokumentu.
- 5 Naciśnij .

## Wymywanie małych dokumentów zaciętych w podajniku ADF

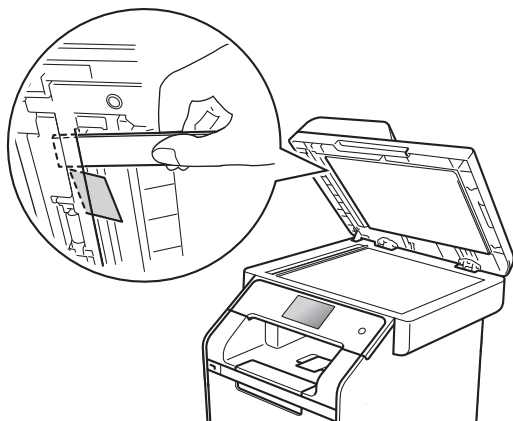
- 1 Podnieś pokrywę dokumentu.
- 2 Włóż kawałek sztywnego papieru, na przykład kartonu, do podajnika ADF, aby przepchnąć wszelkie małe skrawki papieru.



- 3 Zamknij pokrywę dokumentu.
- 4 Naciśnij .

## Dokument zaciął się na tacy wyjściowej

- 1 Wyjmij z podajnika ADF papier, który nie jest zacięty.
- 2 Wyciągnij zacięty dokument w prawo.

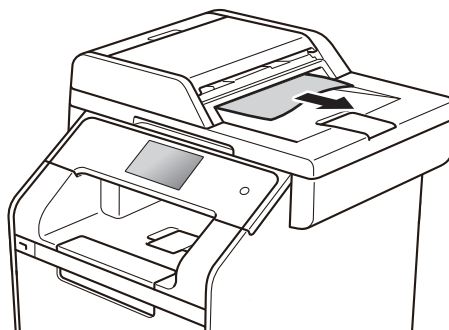

- 3 Naciśnij .

## Zacięcia papieru

Zawsze wyjmij pozostały papier z tacy papieru i wyrównuj stos podczas wkładania nowego papieru. Dzięki temu zapobiega się podawaniu do urządzenia kilku kartek papieru na raz i pozwala uniknąć zacięć papieru.

### Papier zaciął się w podajniku wielofunkcyjnym

Jeśli na ekranie dotykowym widoczny jest komunikat **Zacięcie podajnika wielozadaniowego**, wykonaj następujące czynności:

- 1 Usuń papier z podajnika wielofunkcyjnego.
- 2 Wymij zacięty papier z wnętrza i z okolic podajnika wielofunkcyjnego.

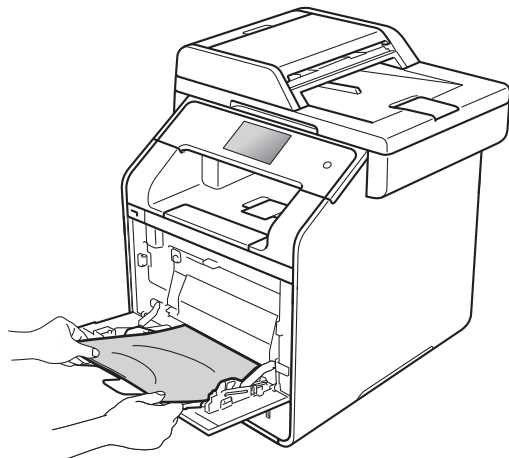

- 3 Przekartkuj stos papieru i ponownie włóż papier do podajnika wielofunkcyjnego.

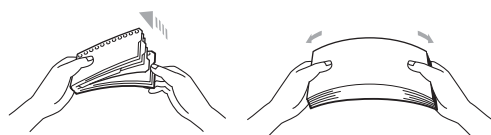

- 4 Kładąc papier na podajniku wielofunkcyjnym, upewnij się, że papier znajduje się pod prowadnicami papieru określającymi jego maksymalną wysokość (1) po obu stronach podajnika.

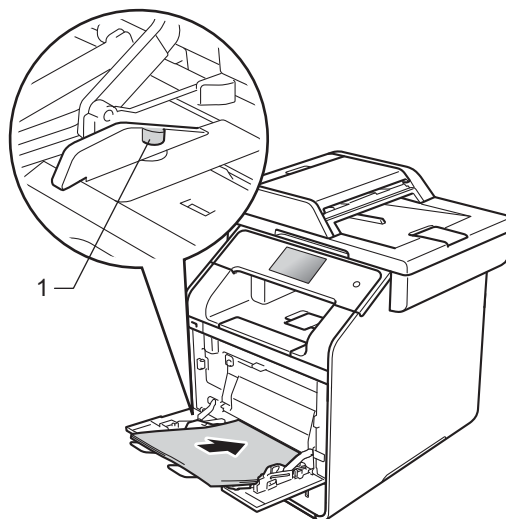

- 5 Naciśnij przycisk **Spróbuj ponownie**, aby wznowić drukowanie.

## Papier zaciął się w tacy papieru 1 lub 2

Jeśli na ekranie dotykowym widoczny jest komunikat Zac. podajnika 1 lub Zacięcie podajnika 2, wykonaj następujące czynności:

- 1 Wsuń całkowicie tacę papieru z urządzenia.  
W przypadku Zac. podajnika 1:

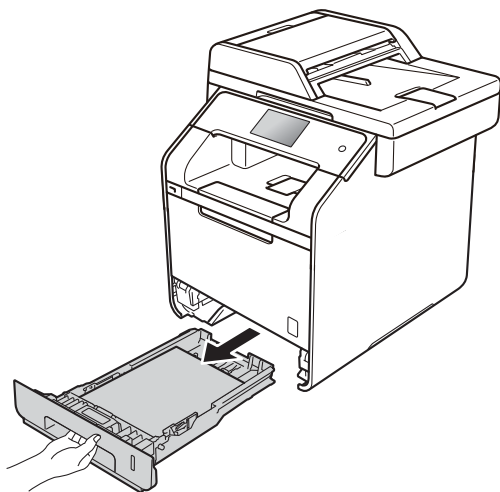

W przypadku Zacięcie podajnika 2:

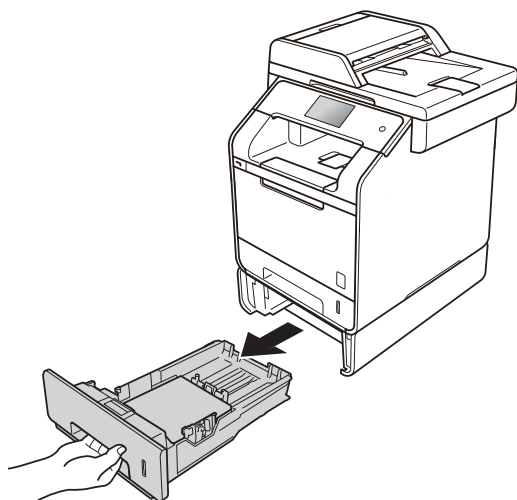

- 2 Obiema rękami powoli wyciągnij zacięty papier.

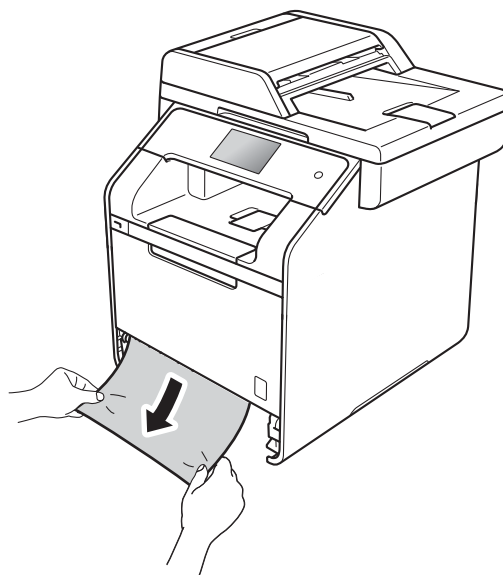

## INFORMACJA

Pociągnięcie zablokowanego papieru w dół ułatwia jego usunięcie.

- 3 Upewnij się, że papier nie wykracza powyżej oznaczenia maksymalnej ilości papieru (▼▼▼) w tacy. Naciskając niebieską dźwignię zwalniania prowadnic papieru, przesuwać prowadnice papieru, dopasowując je do formatu papieru. Upewnij się, czy prowadnice są mocno osadzone w szczelinach.
- 4 Wsuń dobrze tacę papieru do urządzenia.

## Papier zaciął się w tylnej części urządzenia

Jeśli na ekranie dotykowym widoczny jest komunikat **Zacięcie z tyłu**, wykonaj następujące czynności:

- 1 Pozostaw urządzenie włączone przez 10 minut, aby wewnętrzny wentylator schłodził bardzo gorące części znajdujące się wewnątrz urządzenia.
- 2 Otwórz tylną pokrywę.

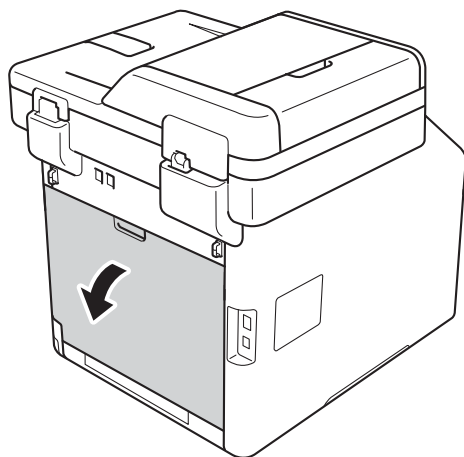

## ! OSTRZEŻENIE

### 🔥 GORĄCA POWIERZCHNIA

Bezpośrednio po użyciu urządzenia niektóre wewnętrzne jego części mogą być bardzo gorące. Przed dotknięciem wewnętrznych części urządzenia poczekaj, aż urządzenie ostygnie.

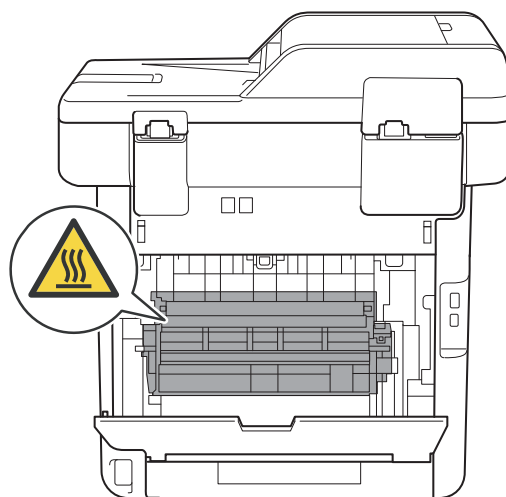

- 3 Pociągnij niebieskie wypustki (1) po lewej i prawej stronie w dół, aby zwolnić pokrywę nagrzewnicy (2).

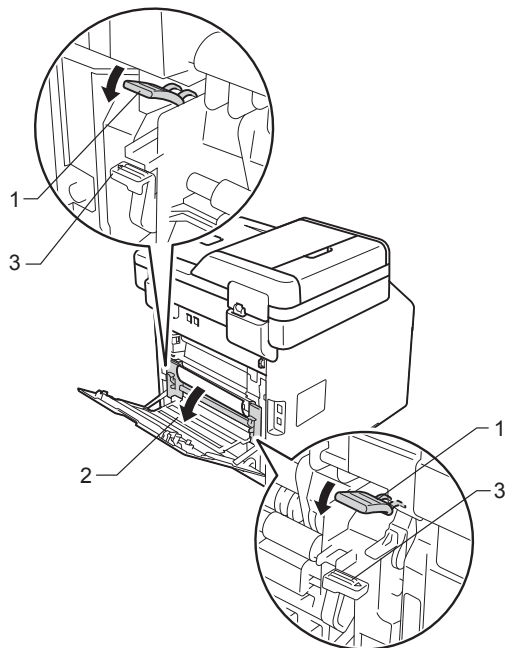

- 4 Obiema rękami delikatnie wyciągnij zacięty papier z zespołu nagrzewnicy.

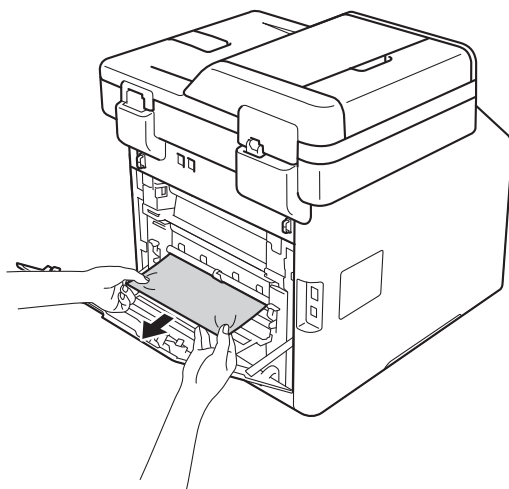

- 5 Zamknij pokrywę nagrzewnicy (2).

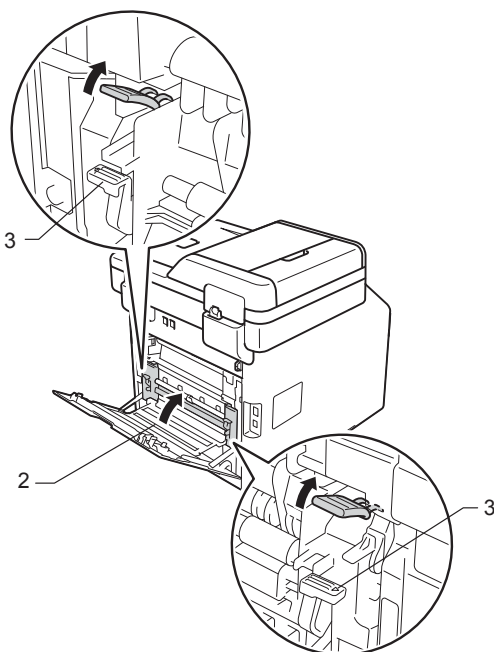

## INFORMACJA

Jeżeli dźwignie koperty (3) wewnątrz pokrywy tylnej są ściągnięte w dół do położenia koperty, podnieś te dźwignie do położenia wyjściowego przed pociągnięciem niebieskich uchwytów (1) w dół.

## INFORMACJA

W przypadku drukowania na kopertach pociągnij w dół dźwignie koperty (3) z powrotem w położenie koperty przed zamknięciem pokrywy tylnej.

- 6 Dokładnie zamknij tylną pokrywę.



## Papier zaciął się wewnątrz urządzenia

Jeśli na ekranie dotykowym widoczny jest komunikat **Zacięcie w środku**, wykonaj następujące czynności:

- 1 Naciśnij przycisk otwierania pokrywy przedniej, a następnie otwórz pokrywę przednią.

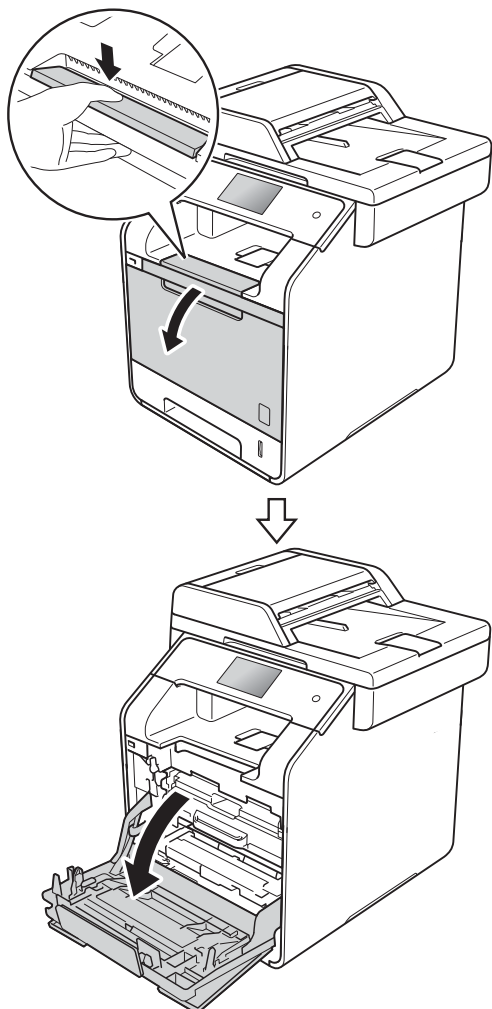

- 2 Przytrzymaj niebieski uchwyt zespołu bębna. Wyciągnij zespół bębna do oporu.

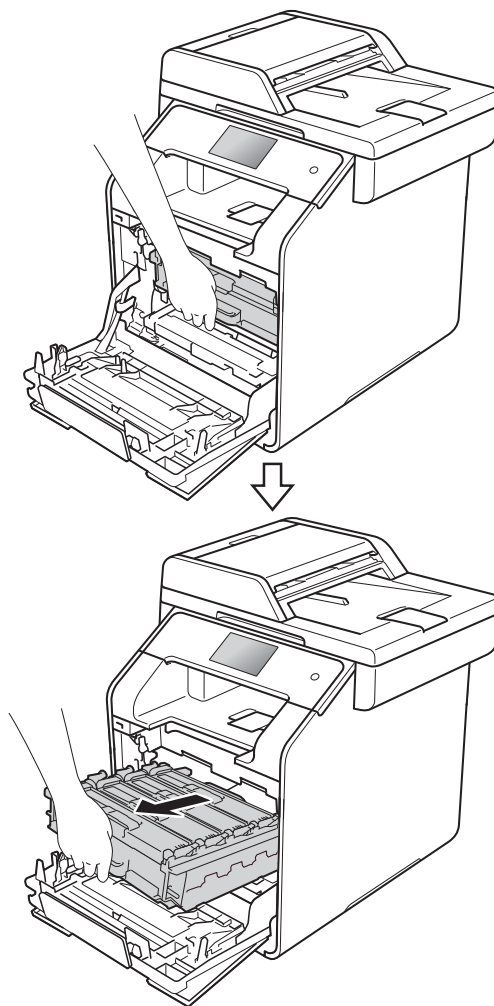

- 3 Obróć niebieską dźwignię blokady (1) po lewej stronie urządzenia w lewo, w położenie zwolnienia. Przytrzymując niebieskie uchwyty zespołu bębna, podnieś przód zespołu bębna i wymontuj go z urządzenia.

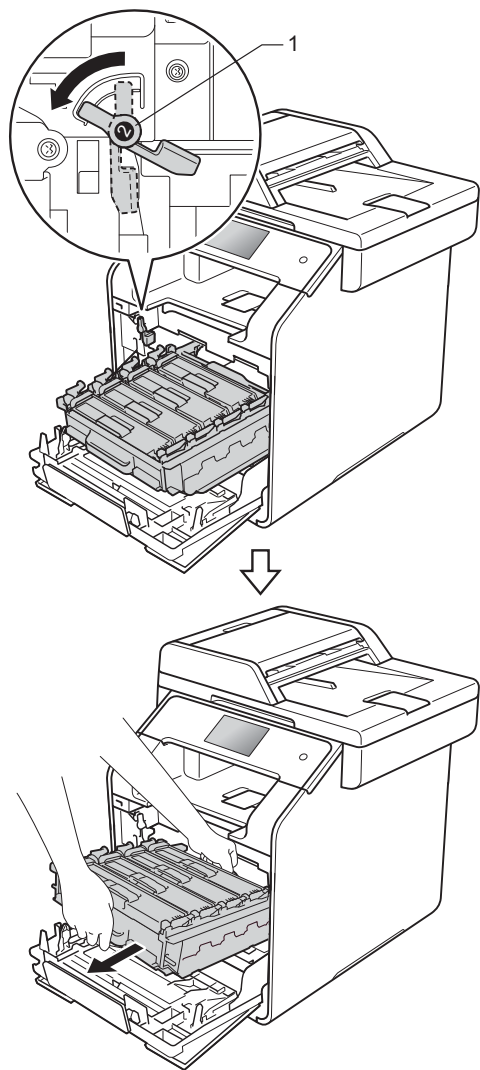

## WAŻNE

- Zalecamy umieszczenie zespołu bębna na kartce niepotrzebnego papieru lub szmatce, aby nie poplamić podłoża w razie przypadkowego rozsypania toneru.
- W celu uniknięcia uszkodzenia urządzenia na skutek wyładowania elektrostatycznego NIE dotykaj elektrod pokazanych na ilustracji.

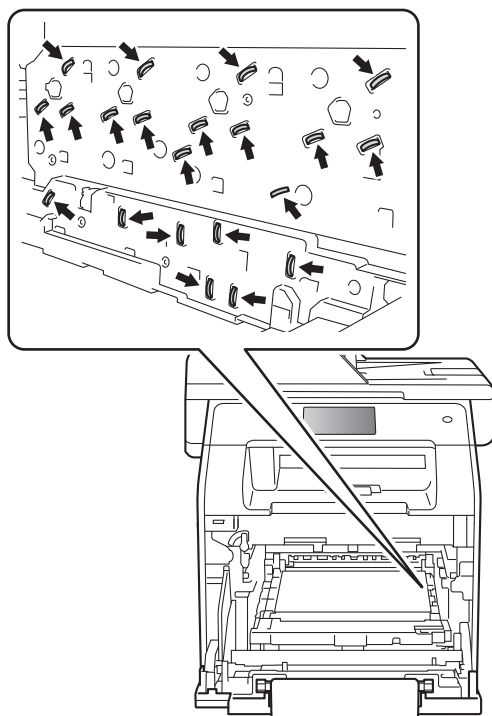

- 4 Powoli wyjmij zacięty papier.

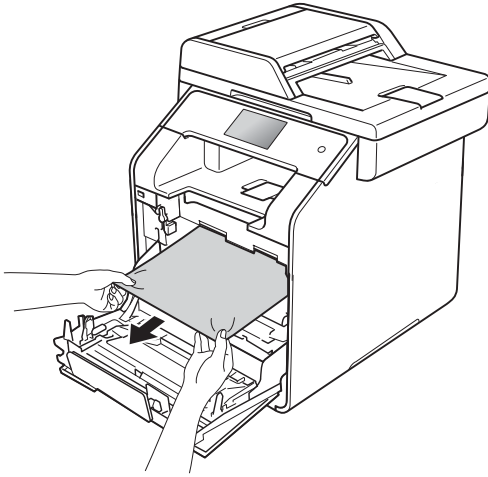

- 5 Upewnij się, że niebieska dźwignia blokady (1) jest w położeniu zwolnienia, jak przedstawia ilustracja.

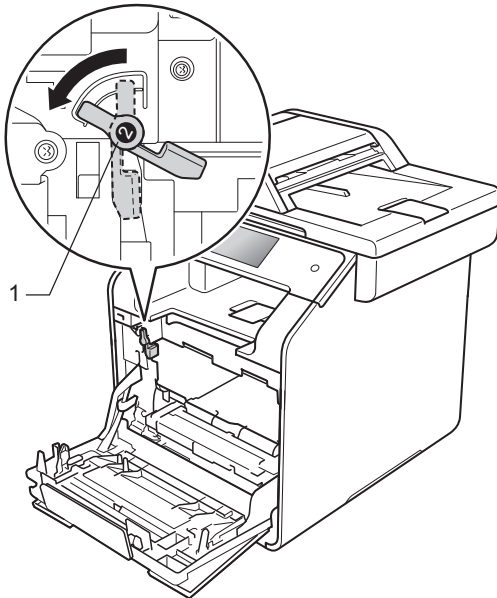

- 6 Delikatnie wsuń zespół bębna do urządzenia aż do zatrzymania przy niebieskiej dźwigni blokującej.

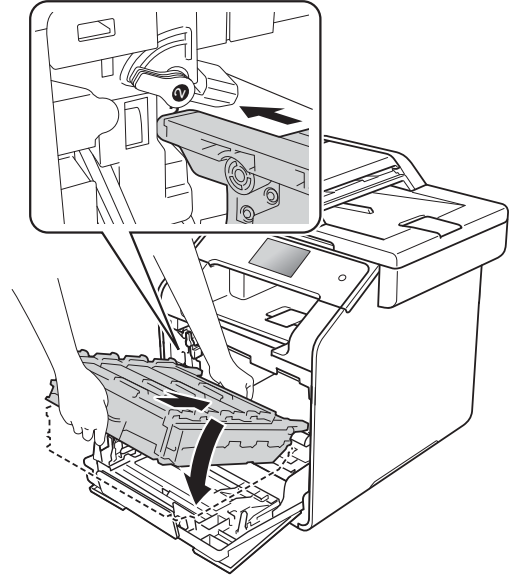

- 7 Obróć niebieską dźwignię blokady (1) w prawo w położenie blokady.

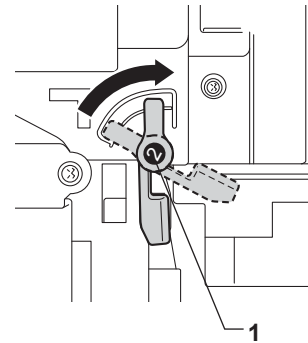

- 8 Dociśnij zespół bębna do oporu.

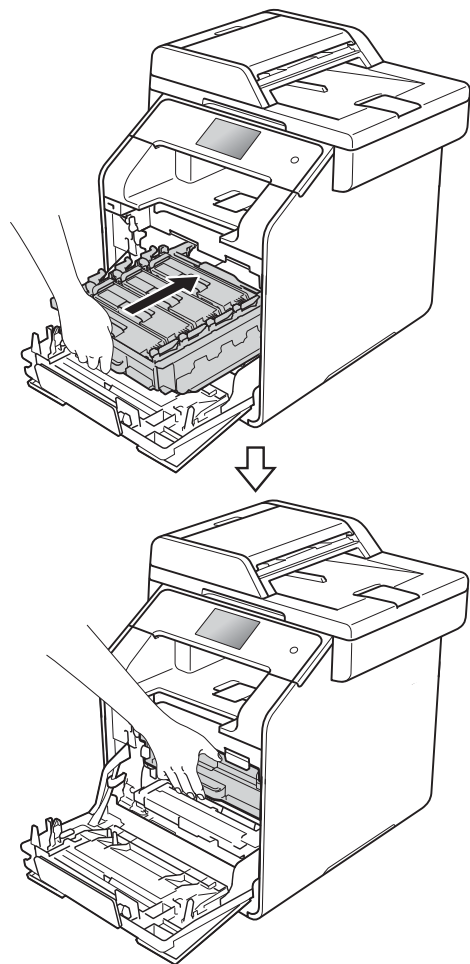

- 9 Zamknij pokrywę przednią urządzenia.

## INFORMACJA

Jeśli urządzenie zostanie wyłączone, gdy na ekranie dotykowym wyświetlany będzie komunikat *Zacięcie w środku*, urządzenie wydrukuje niekompletne dane z włączonego komputera. Przed włączeniem urządzenia usuń zadanie z kolejki druku na komputerze.

## Papier zaciął się pod tacą papieru

Jeśli na ekranie dotykowym widoczny jest komunikat *Zakleszcz. obustr.*, wykonaj następujące czynności:

- 1 Pozostaw urządzenie włączone przez 10 minut, aby wewnętrzny wentylator schłodził bardzo gorące części znajdujące się wewnątrz urządzenia.
- 2 Wsuń całkowicie tacę papieru z urządzenia.

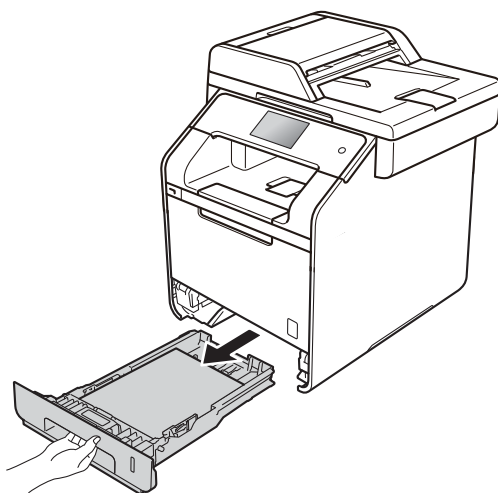

- 3 Upewnij się, że zacięty papier nie znajduje się w urządzeniu.

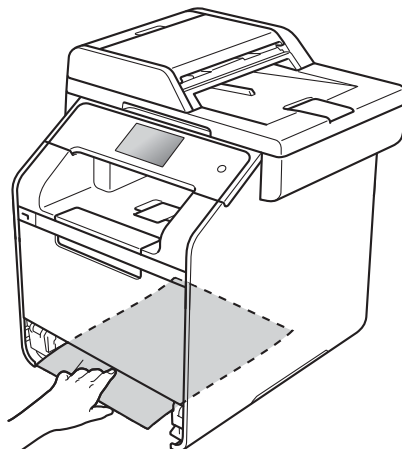

- 4 Jeśli papier nie utknął w urządzeniu, sprawdź pod tacę papieru.

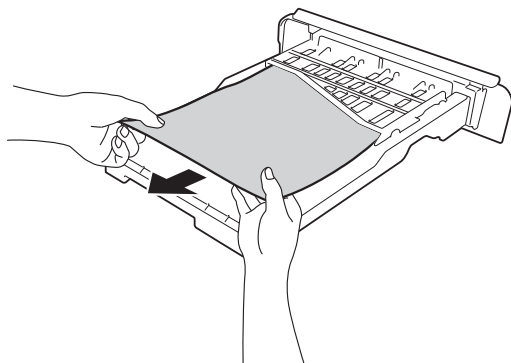

- 5 Jeśli papier nie zaciął się w tacy papieru, otwórz pokrywę tylną.

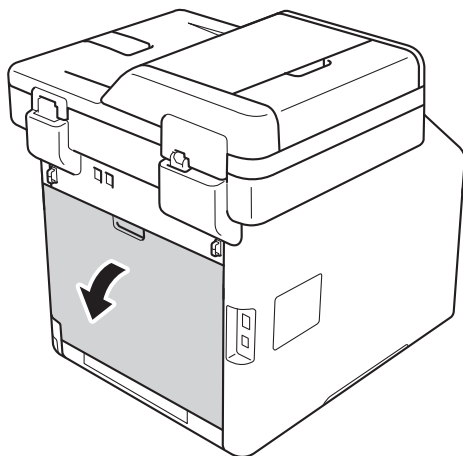

## ! OSTRZEŻENIE

### ! GORAÇA POWIERZCHNIA

Bezpośrednio po użyciu urządzenia niektóre wewnętrzne jego części mogą być bardzo gorące. Przed dotknięciem wewnętrznych części urządzenia poczekaj, aż urządzenie ostygnie.

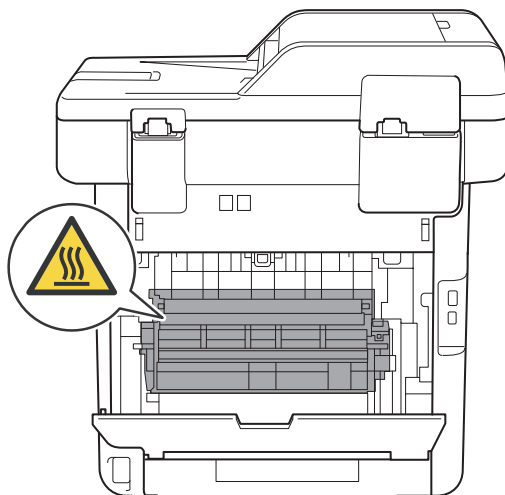

- 6 Obiema rękami delikatnie wyciągnij zacięty papier z tyłu urządzenia.

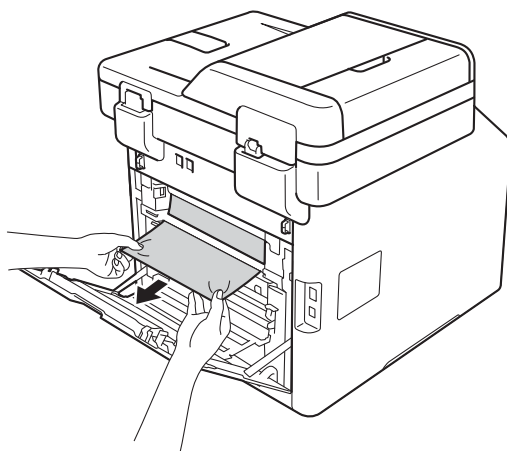

- 7 Zamknij tylną pokrywę, aż zablokuje się w pozycji zamkniętej.
- 8 Wsuń dobrze tacę papieru do urządzenia.

# Problemy z urządzeniem

## WAŻNE





---

- Aby uzyskać pomoc techniczną, skontaktuj się z działem obsługi klienta lub lokalnym dealerem firmy Brother.
- W przypadku problemów z urządzeniem zapoznaj się z poniższą tabelą i postępuj według wskazówek rozwiązywania problemów. Większość problemów można usunąć samodzielnie.
- W przypadku potrzeby dodatkowej pomocy w witrynie Brother Solutions Center można znaleźć odpowiedzi na najczęściej zadawane pytania oraz wskazówki dotyczące rozwiązywania problemów.

Odwiedź stronę <http://solutions.brother.com/>.

---

## Problemy z drukowaniem

Problem	Zalecenia
Brak wydruku.	Sprawdź, czy został wybrany i zainstalowany właściwy sterownik drukarki.
	Sprawdź, czy na ekranie dotykowym jest wyświetlany komunikat o błędzie (patrz <i>Komunikaty o błędach i pracach konserwacyjnych</i> >> strona 125).
	Sprawdź, czy urządzenie znajduje się w trybie online: (Windows® 7 i Windows Server® 2008 R2) Kliknij przycisk  (Start) > <b>Urządzenia i drukarki</b> . Kliknij prawym przyciskiem myszy <b>Brother MFC-XXXX Printer</b> a następnie kliknij <b>Zobacz, co jest drukowane</b> . Kliknij <b>Drukarka</b> w pasku menu. Sprawdź, czy usunięto wybór opcji <b>Użyj drukarki w trybie offline</b> .
	(Windows Vista® i Windows Server® 2008) Kliknij przycisk  (Start) > <b>Panel sterowania</b> > <b>Sprzęt i dźwięk</b> > <b>Drukarki</b> . Kliknij prawym przyciskiem opcję <b>Brother MFC-XXXX Printer</b> . Upewnij się, że pozycja <b>Użyj drukarki online</b> nie znajduje się na liście. Jeśli jest na liście, kliknij tę opcję, aby ustawić sterownik Online.
	(Windows® XP i Windows Server® 2003) Kliknij przycisk <b>Start</b> > <b>Drukarki i faksy</b> . Kliknij prawym przyciskiem opcję <b>Brother MFC-XXXX Printer</b> . Upewnij się, że pozycja <b>Użyj drukarki online</b> nie znajduje się na liście. Jeśli jest na liście, kliknij tę opcję, aby ustawić sterownik Online.
	(Windows® 8 i Windows Server® 2012) Przesuń kursor myszy w prawy dolny narożnik pulpitu. Gdy zostanie wyświetlony pasek menu, kliknij <b>Ustawienia</b> > <b>Panel sterowania</b> . W grupie <b>Sprzęt i dźwięk</b> (Sprzęt) kliknij <b>Wyświetl urządzenia i drukarki</b> . Kliknij prawym przyciskiem myszy opcję <b>Brother MFC-XXXX Printer</b> > <b>Zobacz, co jest drukowane</b> . Po wyświetleniu opcji drukarki wybierz sterownik drukarki. Kliknij <b>Drukarka</b> w pasku menu i upewnij się, że nie wybrano opcji <b>Użyj drukarki w trybie offline</b> .
Urządzenie nie drukuje lub przestało drukować.	(Windows Server® 2012 R2) Kliknij <b>Panel sterowania</b> na ekranie <b>Start</b> . W grupie <b>Sprzęt</b> kliknij <b>Wyświetl urządzenia i drukarki</b> . Kliknij prawym przyciskiem myszy opcję <b>Brother MFC-XXXX Printer</b> > <b>Zobacz, co jest drukowane</b> . Po wyświetleniu opcji drukarki wybierz sterownik drukarki. Kliknij <b>Drukarka</b> w pasku menu i upewnij się, że nie wybrano opcji <b>Użyj drukarki w trybie offline</b> .
	Skontaktuj się z administratorem, aby sprawdzić ustawienia funkcji Secure Function Lock.
Gdy dokument jest wyświetlany na ekranie, pojawiają się nagłówki i stopki, ale nie pojawiają się one na wydruku.	Naciśnij  . Urządzenie anuluje zadanie drukowania i wykasuje je z pamięci. Wydruk może być niekompletny.
Urządzenie drukuje nieoczekiwanie lub wydruk jest nieprawidłowy.	Aby anulować zadania drukowania, naciśnij przycisk  . Sprawdź ustawienia w oprogramowaniu w celu upewnienia się, że są one skonfigurowane do pracy z urządzeniem.

## Problemy z drukowaniem (Ciąg dalszy)

Problem	Zalecenia
Urządzenie drukuje pierwsze kilka stron prawidłowo, a następnie na niektórych stronach brakuje tekstu.	Sprawdź, czy ustawienia druku w posiadanej aplikacji są dostępne w sterowniku drukarki urządzenia. Komputer nie rozpoznaje sygnału pełnego bufora wejściowego urządzenia. Upewnij się, czy przewód interfejsu jest prawidłowo podłączony (►► Podręcznik szybkiej obsługi).
Urządzenie nie drukuje po obu stronach papieru nawet wtedy, gdy ustawienia sterownika drukarki są ustawione na druk dwustronny.	Sprawdź ustawienie rozmiaru papieru w sterowniku drukarki. Należy wybrać rozmiar A4(60 do 105 g/m <sup>2</sup> ).
Urządzenie nie wyświetla menu USB po podłączeniu napędu pamięci USB flash do bezpośredniego interfejsu USB.	Gdy urządzenie znajduje się w Trybie głębokiego spoczynku, urządzenie nie włączy się nawet wtedy, gdy napęd pamięci USB flash zostanie podłączony do bezpośredniego interfejsu USB. Naciśnij ekran dotykowy, aby obudzić urządzenie.
Nie można wykonać drukowania układu strony.	Sprawdź, czy ustawienia rozmiaru papieru w aplikacji i w sterowniku drukarki są takie same.
Prędkość drukowania jest zbyt mała.	Spróbuj zmienić ustawienia sterownika drukarki. Najwyższa rozdzielczość wymaga dłuższego czasu przetwarzania danych, wysyłania i drukowania. Jeżeli urządzenie pracuje w Trybie cichym, prędkość drukowania jest niższa. Sprawdź ustawienie Trybu cichego (►► Rozszerzony Podręcznik Użytkownika).
Urządzenie nie drukuje z programu Adobe® Illustrator®.	Spróbuj zmniejszyć rozdzielczość drukowania (►► Podręczniki oprogramowania i obsługi dla sieci).
Niska jakość drukowania.	Patrz <i>Poprawa jakości wydruku</i> ►► strona 160.

## Problemy z obsługą papieru

Problem	Zalecenia
Urządzenie nie podaje papieru.	Jeśli na ekranie dotykowym widoczny jest komunikat o zacięciu papieru i problem występuje nadal, patrz <i>Komunikaty o błędach i pracach konserwacyjnych</i> ►► strona 125. Jeśli taca papieru jest pusta, załaduj nowy stos papieru do tacy papieru. Jeżeli na tacy papieru znajduje się papier, upewnij się, że jest włożony prosto. Jeżeli papier jest zwinięty, wyprostuj go. Niekiedy pomaga wyjęcie papieru, obrócenie stosu i włożenie go ponownie na tacę papieru. Zmniejsz ilość papieru na tacy, a następnie spróbuj ponownie. Upewnij się, że w sterowniku drukarki jest wybrany tryb <b>Podajnik ręczny</b> w opcji <b>Źródło papieru</b> . Oczyść rolki podające papier (patrz <i>Czyszczenie rolek podających papier</i> ►► strona 120).
Urządzenie nie podaje papieru z podajnika wielofunkcyjnego.	Upewnij się, że w sterowniku drukarki jest wybrany tryb <b>Podajnik ręczny</b> . Przekartkuj stos papieru i ponownie włóż go do tacy.
Jak drukować na kopertach?	Do podajnika wielofunkcyjnego wkładaj maksymalnie trzy koperty na raz. Aplikacja musi zostać skonfigurowana do drukowania na używanym rozmiarze koperty. Wykonuje się to zwykle w menu Ustawienia strony lub Ustawienia dokumentu w aplikacji (aby uzyskać więcej informacji, patrz instrukcja obsługi aplikacji).



## Drukowanie odebranych faksów

Problem	Zalecenia
<ul style="list-style-type: none"> <li>■ Wydruk zagęszczony</li> <li>■ Smugi poziome</li> <li>■ Zdania na górze i na dole są ucięte</li> <li>■ Brakujące wiersze</li> </ul>	Zwykle jest to spowodowane złym połączeniem telefonicznym. Wykonaj kopię. Jeżeli kopia wygląda prawidłowo, prawdopodobnie występowały zakłócenia na linii telefonicznej. Poproś drugą stronę o ponowne wysłanie faksu.
Pionowe czarne linie podczas odbioru	Druty koronowe dla drukowania mogą być zabrudzone. Oczyszcz druty koronowe w zespole bębna (patrz <i>Czyszczenie drutów koronowych</i> ►► strona 111). Skaner nadawcy może być zabrudzony. Poproś nadawcę, aby zrobił kopię w celu sprawdzenia, czy nie ma problemu w urządzeniu wysyłającym. Spróbuj odebrać innym urządzeniem faksowym.
Odbierane fakсы mają postać podzielonych lub pustych stron.	Lewy i prawy margines jest odcięty i jedna strona jest drukowana na dwóch kartkach (patrz <i>Rozmiar papieru</i> ►► strona 31). Włącz automatyczne zmniejszanie (►► Rozszerzony Podręcznik Użytkownika).

## Linia telefoniczna lub połączenia

Problem	Zalecenia
Nawiązywanie połączenia nie działa (brak tonu wybierania).	Sprawdź wszystkie połączenia przewodu linii. Upewnij się, że przewód linii telefonicznej jest podłączony bezpośrednio do ściennego gniazda telefonicznego oraz gniazda LINE w urządzeniu. Zmień ustawienie <i>Tonowe/impuls</i> (►► Rozszerzony Podręcznik Użytkownika). Jeśli do urządzenia podłączony jest telefon zewnętrzny, wyślij faks ręcznie, używając słuchawki telefonu zewnętrznego i wybierając na nim numer. Poczekał, aż usłyszysz dźwięk odbierania faksu, a następnie naciśnij przycisk <i>Uruchom faks</i> . Jeżeli nie słycać sygnału wybierania, podłącz sprawny telefon i kabel telefoniczny bezpośrednio do głównego ściennego gniazda telefonicznego. Następnie podnieś słuchawkę telefonu zewnętrznego i sprawdź, czy słycać sygnał wybierania. Jeżeli nadal nie słycać sygnału wybierania, skontaktuj się z firmą telekomunikacyjną, aby sprawdzić linię i gniazdo.
Urządzenie nie odpowiada na wezwania.	Upewnij się, że urządzenie jest w trybie odbioru właściwym dla danej konfiguracji (patrz <i>Ustawienia trybu odbioru</i> ►► strona 48). Sprawdź ton wybierania. Jeżeli to możliwe, zadzwoń na numer urządzenia, aby usłyszeć jego odpowiedź. Jeżeli nadal nie ma odpowiedzi, sprawdź połączenie przewodu linii telefonicznej. Jeżeli podczas wykonywania połączenia urządzenie nie dzwoni, poproś firmę telekomunikacyjną o sprawdzenie linii.

## Odbieranie faksów

Problem	Zalecenia
Nie można odebrać faksu.	Sprawdź wszystkie połączenia przewodu linii. Upewnij się, że przewód linii telefonicznej jest podłączony bezpośrednio do ściennego gniazda telefonicznego oraz gniazda LINE w urządzeniu. Jeśli usługa DSL lub VoIP jest dostępna, skontaktuj się z operatorem w celu uzyskania instrukcji podłączenia.
	<p>Upewnij się, że urządzenie jest w prawidłowym trybie odbioru. Jest on zależny od urządzeń zewnętrznych i usług telefonicznych dostępnych na tej samej linii, do której podłączone jest urządzenie Brother (patrz <i>Ustawienia trybu odbioru</i> &gt;&gt; strona 48).</p> <ul style="list-style-type: none"> <li>■ Jeśli posiadasz osobną linię faksową i chcesz, aby urządzenie Brother automatycznie odbierało wszystkie przychodzące fakсы, należy wybrać tryb <i>Faks</i>.</li> <li>■ Jeśli urządzenie Brother współużytkuje linię z zewnętrznym automatem zgłoszeniowym, należy wybrać tryb <i>Zew.tel / a.sekr.</i>. W trybie <i>Zew.tel / a.sekr.</i> urządzenie Brother będzie automatycznie odbierać fakсы przychodzące, a osoby dzwoniące będą mogły pozostawić wiadomość na automacie zgłoszeniowym.</li> <li>■ Jeśli urządzenie Brother współużytkuje linię z innymi telefonami i chcesz, by automatycznie odbierało wszystkie przychodzące fakсы, należy wybrać tryb <i>Faks/Tel.</i>. W trybie <i>Faks/Tel.</i> urządzenie Brother będzie automatycznie odbierać fakсы i generować szybki podwójny dzwonek, alarmujący o potrzebie odebrania połączeń głosowych.</li> <li>■ Jeśli nie chcesz, by urządzenie Brother automatycznie odbierało fakсы przychodzące, należy wybrać tryb <i>Ręczny</i>. W trybie <i>Ręczny</i> musisz odpowiadać na wszystkie połączenia przychodzące i przełączać urządzenie na odbieranie faksów.</li> </ul>
	<p>Inne urządzenie lub usługa w danym miejscu może odpowiadać na połączenia przychodzące, zanim zrobi to urządzenie Brother. Aby sprawdzić, czy tak jest, zmniejsz ustawienie opóźnienia dzwonienia:</p> <ul style="list-style-type: none"> <li>■ Jeśli tryb zgłoszenia ustawiony jest na <i>Faks</i> lub <i>Faks/Tel.</i>, zmniejsz opóźnienie dzwonienia do 1 dzwonka (patrz <i>Opóźnienie dzwonienia</i> &gt;&gt; strona 48).</li> <li>■ Jeśli tryb zgłoszenia ustawiony jest na <i>Zew.tel / a.sekr.</i>, zmniejsz liczbę dzwonek zaprogramowaną w automacie zgłoszeniowym do dwóch.</li> <li>■ Jeśli tryb zgłoszenia ustawiony jest na <i>Ręczny</i>, NIE zmieniaj ustawienia opóźnienia dzwonienia.</li> </ul>
	<p>Poproś kogoś o wysłanie faksu próbnego:</p> <ul style="list-style-type: none"> <li>■ Jeśli faks zostanie odebrany, urządzenie działa prawidłowo. Pamiętaj, by przestawić opóźnienie dzwonienia lub ustawienie automatu zgłoszeniowego do wartości początkowej. Jeśli po przestawieniu opóźnienia dzwonienia ponownie wystąpią problemy z odbiorem, będzie to oznaczać, że jakaś osoba, urządzenie lub dostępna usługa odpowiada na faks, zanim zdąży to zrobić urządzenie Brother.</li> <li>■ Jeśli nie możesz odebrać faksu, może to oznaczać, że inne urządzenie lub dostępna usługa uniemożliwia odebranie faksu lub wystąpił problem z linią faksu.</li> </ul>

## Odbieranie faksów (Ciąg dalszy)

Problem	Zalecenia
Nie można odebrać faksu. (ciąg dalszy)	<p>Jeśli używasz telefonicznego automatu zgłoszeniowego (tryb <i>Zew.tel / a.sekr.</i>) na tej samej linii, co urządzenie Brother, upewnij się, że automat zgłoszeniowy jest prawidłowo skonfigurowany (patrz <i>Podłączanie zewnętrznego telefonicznego automatu zgłoszeniowego (TAD)</i> &gt;&gt; strona 56).</p> <ol style="list-style-type: none"> <li>1 Podłącz zewnętrzny automat zgłoszeniowy (TAD) w sposób pokazany na ilustracji Strona 56.</li> <li>2 Ustaw automat zgłoszeniowy na odpowiadanie po jednym lub dwóch dzwonkach.</li> <li>3 Nagraj wiadomość powitalną na automat zgłoszeniowy. <ul style="list-style-type: none"> <li>■ Nagraj pięć sekund ciszy na początku swojej wiadomości powitalnej.</li> <li>■ Ogranicz czas trwania wiadomości do 20 sekund.</li> <li>■ Zakończ wiadomość powitalną kodem aktywacji zdalnej dla osób wysyłających fakсы ręcznie. Na przykład: „Po sygnale zostaw wiadomość lub naciśnij *51 i Start, aby wysłać faks.”</li> </ul> </li> <li>4 Ustaw automat zgłoszeniowy na odpowiadanie na połączenia.</li> <li>5 Ustaw tryb odbioru urządzenia Brother na <i>Zew.tel / a.sekr.</i> (patrz <i>Wybór trybu odbierania</i> &gt;&gt; strona 45).</li> </ol> <p>Upewnij się, że funkcja wykrywania faksu w urządzeniu Brother jest włączona. Wykrywanie faksu jest funkcją umożliwiającą odebranie faksu nawet po odebraniu połączenia głosowego na telefonie zewnętrznym lub wewnętrznym (patrz <i>Wykrywanie faksu</i> &gt;&gt; strona 49).</p> <p>Jeśli błędy transmisji występują często, a możliwą przyczyną są zakłócenia na linii telefonicznej, spróbuj zmienić ustawienie zgodności na <i>Podst. (VoIP)</i> (patrz <i>Zakłócenia linii telefonicznej / VoIP</i> &gt;&gt; strona 159).</p> <p>Skontaktuj się z administratorem, aby sprawdzić ustawienia funkcji Secure Function Lock.</p>

## Wysyłanie faksów

Problem	Zalecenia
Nie można wysłać faksu.	<p>Sprawdź wszystkie połączenia przewodu linii. Upewnij się, że przewód linii telefonicznej jest podłączony bezpośrednio do ściennego gniazda telefonicznego oraz gniazda LINE w urządzeniu.</p> <p>Upewnij się, że został naciśnięty przycisk <b>Faks</b>, a urządzenie jest w Trybie faksu (patrz <i>Jak wysłać faks</i> &gt;&gt; strona 41).</p> <p>Wydrukuj Raport weryfikacji transmisji i sprawdź, czy nie wystąpił błąd (&gt;&gt; Rozszerzony Podręcznik Użytkownika).</p> <p>Skontaktuj się z administratorem, aby sprawdzić ustawienia funkcji Secure Function Lock.</p> <p>Poproś stronę odbierającą o sprawdzenie, czy urządzenie odbierające posiada papier.</p>
Niska jakość wysyłania.	<p>Spróbuj zmienić rozdzielczość na <i>Wysoka</i> lub <i>B.wysoka</i>. Wykonaj kopię w celu sprawdzenia działania skanera urządzenia. Jeżeli jakość kopii nie jest dobra, wyczyść skaner (patrz <i>Czyszczenie szyby skanera</i> &gt;&gt; strona 106).</p>

## Wysyłanie faksów (Ciąg dalszy)

Problem	Zalecenia
Treść raportu weryfikacji transmisji brzmi WYNIK: BŁĄD.	<p>Prawdopodobnie wystąpiło tymczasowe zakłócenie na linii. Spróbuj wysłać faks ponownie. Jeżeli wysyłasz wiadomość PC-FAX i otrzymasz komunikat WYNIK: BŁĄD na Raporcie weryfikacji transmisji, w urządzeniu zabrakło pamięci. W celu zwolnienia większej ilości pamięci można wyłączyć zapisywanie faksów (&gt;&gt; Rozszerzony Podręcznik Użytkownika), wydrukować wiadomości faksowe z pamięci (&gt;&gt; Rozszerzony Podręcznik Użytkownika) lub anulować faks odłożony (&gt;&gt; Rozszerzony Podręcznik Użytkownika). Jeżeli problem nadal występuje, poproś firmę telekomunikacyjną o sprawdzenie linii telefonicznej.</p> <p>Jeśli błędy transmisji występują często, a możliwą przyczyną są zakłócenia na linii telefonicznej, spróbuj zmienić ustawienie zgodności na Podst. (VoIP) (patrz <i>Zakłócenia linii telefonicznej / VoIP</i> &gt;&gt; strona 159).</p>
Wysyłane fakсы są puste.	Upewnij się, że dokument jest wkładany prawidłowo. Podczas korzystania z podajnika ADF dokument powinien być skierowany <i>stroną drukowaną do góry</i> . Podczas korzystania z szyby skanera dokument powinien być skierowany <i>stroną drukowaną w dół</i> (patrz <i>Ładowanie dokumentów</i> >> strona 39).
Pionowe czarne linie podczas wysyłania.	Pionowe czarne linie na wysyłanych faksach są zwykle spowodowane zanieczyszczeniem lub korektorem w płynie na pasku szyby (patrz <i>Czyszczenie szyby skanera</i> >> strona 106).

## Obsługa połączeń przychodzących

Problem	Zalecenia
Urządzenie „słyszy” głos jako ton CNG.	<p>Jeśli włączona jest funkcja Wykrywanie Faksu, urządzenie jest bardziej czułe na dźwięki. Urządzenie może błędnie interpretować głosy lub muzykę na linii jako wezwania urządzenia faksowego i odpowiadać tonami odbierania faksu.</p> <p>Dezaktywuj urządzenie poprzez naciśnięcie przycisku . Spróbuj uniknąć tego problemu, wyłączając funkcję Wykrywanie faksu (patrz <i>Wykrywanie faksu</i> &gt;&gt; strona 49).</p>
Wysyłanie wezwania faksu do urządzenia.	<p>Odpowiadając na telefon zewnętrzny lub wewnętrzny, wciśnij kod zdalnej aktywacji (ustawieniem domyślnym jest *51).</p> <p>Gdy urządzenie odpowie, odłóż słuchawkę.</p>
Funkcje własne na jednej linii.	<p>Jeżeli na tej samej linii, do której podłączone jest urządzenie, dostępne są funkcje Oczekiwanie na połączenie, Oczekiwanie na połączenie/Identyfikacja dzwoniącego, Identyfikacja abonenta dzwoniącego, Poczta głosowa, automat zgłoszeniowy, system alarmowy lub inna niestandardowa funkcja, może to powodować problem podczas wysyłania lub odbierania faksów.</p> <p><b>Na przykład:</b> Jeśli dostępna jest funkcja połączenia oczekującego lub inna usługa własna i jej sygnał przechodzi przez linię, gdy urządzenie wysyła lub odbiera faks, ten sygnał może czasowo zakłócić lub uszkodzić fakсы. Tryb korekcji błędów (ECM) firmy Brother powinien pomóc rozwiązać ten problem. Ten problem związany jest z przemysłem systemów telefonicznych i jest wspólny dla wszystkich urządzeń, które wysyłają i odbierają informacje na jednej linii współdzielonej z funkcjami własnymi. Jeżeli uniknięcie niewielkich zakłóceń jest ważne dla firmy, zalecana jest oddzielna linia bez funkcji niestandardowych.</p>

## Problemy z kopiowaniem

Problem	Zalecenia
Nie można wykonać kopii.	Upewnij się, że został naciśnięty przycisk <b>Kopiuw.</b> , a urządzenie jest w trybie kopiowania (patrz <i>Jak kopiować</i> >> strona 64). Skontaktuj się z administratorem, aby sprawdzić ustawienia funkcji Secure Function Lock.
Na kopiach pojawiają się czarne pionowe linie.	Czarne pionowe linie na kopiach są zwykle spowodowane zanieczyszczeniem lub korektorem w płynie na szybie skanera albo zanieczyszczeniem drutów koronowych. Wyczyść szklany pasek oraz szybę skanera oraz biały pasek i biały plastik nad nimi (patrz <i>Czyszczenie szyby skanera</i> >> strona 106 i <i>Czyszczenie drutów koronowych</i> >> strona 111).
Kopie są puste.	Upewnij się, że dokument jest wkładany prawidłowo (patrz <i>Korzystanie z automatycznego podajnika papieru (ADF)</i> >> strona 39 lub <i>Korzystanie z szyby skanera</i> >> strona 40).

## Problemy ze skanowaniem

Problem	Zalecenia
Na początku skanowania pojawiają się błędy TWAIN lub WIA. (Windows®)	Upewnij się, że w aplikacji do skanowania jako podstawowe źródło został wybrany sterownik Brother TWAIN lub WIA. Na przykład w aplikacji Nuance™ PaperPort™ 12SE kliknij <b>Pulpit &gt; Ustawienia skanowania &gt; Wybierz</b> , aby wybrać sterownik TWAIN/WIA skanera Brother.
Na początku skanowania pojawiają się błędy TWAIN lub ICA. (Macintosh)	Upewnij się, że jako podstawowe źródło został wybrany sterownik TWAIN urządzenia Brother. W aplikacji PageManager kliknij opcję <b>File (Plik) &gt; Select Source</b> (Wybierz źródło) i wybierz sterownik TWAIN urządzenia Brother. Użytkownicy komputerów Macintosh mogą również skanować dokumenty za pomocą sterownika skanera ICA (>> Podręczniki oprogramowania i obsługi dla sieci).
OCR nie działa.	Spróbuj zwiększyć rozdzielczość skanowania. (Macintosh) Aplikację Presto! PageManager należy przed użyciem pobrać i zainstalować. Aby zapoznać się z dalszymi instrukcjami, zobacz <i>Korzystanie ze wsparcia technicznego firmy Brother (Macintosh)</i> >> strona 5.
Skanowanie sieciowe nie działa.	Patrz <i>Problemy z siecią</i> >> strona 156.
Nie można skanować.	Skontaktuj się z administratorem, aby sprawdzić ustawienia funkcji Secure Function Lock.

## Problemy z oprogramowaniem

Problem	Zalecenia
Nie można zainstalować oprogramowania lub drukować.	<b>(Tylko w systemie Windows®)</b> Uruchom program <b>Napraw pakiet MFL-Pro</b> znajdujący się na płycie CD-ROM. Program ten naprawi i ponownie zainstaluje oprogramowanie.





## Problemy z siecią

Problem	Zalecenia
Nie można drukować i skanować przez sieć po zakończeniu instalacji oprogramowania.	<p>Po wyświetleniu ekranu <i>Nie można drukować do drukarki sieciowej</i>, postępuj zgodnie z instrukcjami wyświetlanymi na ekranie.</p> <p>Jeśli problem nie zostanie rozwiązany, patrz &gt;&gt; Podręczniki oprogramowania i obsługi dla sieci.</p>
Skanowanie sieciowe nie działa.	<p><b>(Windows® i Macintosh)</b></p> <p>Funkcja skanowania sieciowego może nie działać z powodu ustawień zapory sieciowej. Zmień lub wyłącz ustawienia zapory sieciowej. Należy ustawić oprogramowanie zabezpieczające/zapory sieciowej innej firmy tak, aby zezwalało na skanowanie sieciowe. Aby dodać port 54925 dla skanowania sieciowego, wprowadź poniższe informacje:</p> <ul style="list-style-type: none"> <li>■ W polu Nazwa: wprowadź dowolny opis, na przykład „Skaner sieciowy Brother”.</li> <li>■ W polu Numer portu: wprowadź 54925.</li> <li>■ W polu Protokół: upewnij się, że jest wybrana opcja UDP.</li> </ul> <p>Zapoznaj się z podręcznikiem dostarczonym z oprogramowaniem zabezpieczającym/zapory sieciowej innej firmy lub skontaktuj się z producentem oprogramowania.</p> <p>Szczegółowe informacje zawierają najczęściej zadawane pytania (FAQ) i wskazówki dotyczące rozwiązywania problemów na stronie <a href="http://solutions.brother.com/">http://solutions.brother.com/</a>.</p> <p><b>(Macintosh)</b></p> <p>Ponownie wybierz urządzenie w oknie <b>Device Selector</b> (Selektor urządzenia) z menu podręcznego modelu na głównym ekranie <b>ControlCenter2</b>.</p>
Funkcja odbierania sieciowego PC Fax nie działa.	<p><b>(Tylko system Windows®)</b></p> <p>Należy ustawić oprogramowanie zabezpieczające/zapory sieciowej innej firmy tak, aby zezwalało na działanie programu PC-FAX Rx. Aby dodać port 54926 dla sieciowego odbierania dla programu PC-FAX Rx, wprowadź poniższe informacje:</p> <ul style="list-style-type: none"> <li>■ W polu Nazwa: wprowadź dowolny opis, na przykład „Sieciowe odbieranie za pomocą Brother PC-FAX Rx”.</li> <li>■ W polu Numer portu: wprowadź 54926.</li> <li>■ W polu Protokół: upewnij się, że jest wybrana opcja UDP.</li> </ul> <p>Zapoznaj się z podręcznikiem dostarczonym z oprogramowaniem zabezpieczającym/zapory sieciowej innej firmy lub skontaktuj się z producentem oprogramowania.</p> <p>Szczegółowe informacje zawierają najczęściej zadawane pytania (FAQ) i wskazówki dotyczące rozwiązywania problemów na stronie <a href="http://solutions.brother.com/">http://solutions.brother.com/</a>.</p>

## Problemy z siecią (Ciąg dalszy)

Problem	Zalecenia
Nie można zainstalować oprogramowania firmy Brother.	<p><b>(Windows®)</b> Jeżeli podczas instalacji na ekranie komputera pojawia się ostrzeżenie oprogramowania zabezpieczającego, zmień ustawienia oprogramowania zabezpieczającego tak, aby zezwalało na działanie programu konfiguracji produktu firmy Brother lub innego programu.</p> <p><b>(Macintosh)</b> Jeżeli korzystasz z funkcji zapory osobistej lub oprogramowania antyspiegowskiego lub antywirusowego, tymczasowo je wyłącz, po czym zainstaluj oprogramowanie firmy Brother.</p>
Nie można połączyć z siecią bezprzewodową.	<p>Zbadaj problem za pomocą funkcji <code>Raport WLAN</code>. Naciśnij , <code>Ustawienia</code>, <code>Druk raportów</code>, <code>Raport WLAN</code>, a następnie naciśnij <code>OK</code> (►► Podręczniki oprogramowania i obsługi dla sieci).</p>

## Inne problemy

Problem	Zalecenia
Urządzenie się nie włącza.	<p>Niepożądane czynniki w połączeniu zasilającym (np. wyładowanie atmosferyczne lub przepięcie) mogły spowodować uruchomienie się wewnętrznych mechanizmów zabezpieczających urządzenia. Naciśnij i przytrzymaj , aby wyłączyć urządzenie i odłączyć przewód zasilający. Odczekaj dziesięć minut, a następnie podłącz przewód zasilania i naciśnij , aby włączyć urządzenie.</p> <p>Jeżeli problemy nie zostały rozwiązane i jest używany wyłącznik różnicowoprądowy, odłącz go, aby upewnić się, że nie powoduje problemu. Podłącz przewód zasilający bezpośrednio do innego sprawnego gniazda elektrycznego. Jeżeli nadal nie ma zasilania, wypróbuj inny kabel zasilający.</p>
Urządzenie nie może drukować danych EPS zawierających dane binarne za pomocą sterownika drukarki BR-Script3.	<p><b>(Windows®)</b> Aby wydrukować dane EPS wykonaj następujące czynności:</p> <ol style="list-style-type: none"> <li> <p>Dla systemu Windows® 7 i Windows Server® 2008 R2: Kliknij przycisk  (<b>Start</b>) &gt; <b>Urządzenia i drukarki</b>. Dla systemu Windows Vista® i Windows Server® 2008: Kliknij przycisk  (<b>Start</b>) &gt; <b>Panel sterowania</b> &gt; <b>Sprzęt i dźwięk</b> &gt; <b>Drukarki</b>. Windows® XP i Windows Server® 2003: Kliknij przycisk <b>Start</b> &gt; <b>Drukarki i faksy</b>. Windows® 8 i Windows Server® 2012: Przesuń kursor myszy do prawego dolnego rogu pulpitu. Gdy zostanie wyświetlony pasek menu, kliknij <b>Ustawienia</b> &gt; <b>Panel sterowania</b>. W grupie <b>Sprzęt i dźwięk</b><sup>1</sup> kliknij <b>Wyświetl urządzenia i drukarki</b>. Windows Server® 2012 R2: Kliknij <b>Panel sterowania</b> na ekranie <b>Start</b>. W grupie <b>Sprzęt</b> kliknij <b>Wyświetl urządzenia i drukarki</b>.</p> </li> <li> <p>Kliknij prawym przyciskiem myszy ikonę <b>Brother MFC-XXXX BR-Script3</b>, a następnie wybierz opcję <b>Właściwości drukarki</b>.<sup>2</sup></p> </li> <li> <p>Na karcie <b>Ustawienia urządzenia</b> wybierz <b>TBCP</b> (ang. tagged binary communication protocol) w <b>Protokół wyjściowy</b>.</p> </li> </ol> <p><b>(Macintosh)</b> Jeżeli urządzenie jest podłączone do komputera przez interfejs USB, nie można drukować treści EPS zawierających dane binarne. Dane EPS można drukować w urządzeniu za pośrednictwem sieci. Aby uzyskać pomoc w instalowaniu sterownika drukarki BR-Script3 przez sieć, odwiedź Brother Solutions Center pod adresem <a href="http://solutions.brother.com/">http://solutions.brother.com/</a>.</p>



<sup>1</sup> Windows Server® 2012 i Windows Server® 2012 R2: **Sprzęt**.

<sup>2</sup> Windows® XP, Windows Vista®, Windows Server® 2003 i Windows Server® 2008: **Właściwości**.





## Ustawienie wykrywania tonu wybierania

W przypadku automatycznego wysyłania faksu urządzenie domyślnie odczeka określony czas, zanim zacznie wybierać numer. Poprzez zmianę ustawienia tonu wybierania na **Wykrywanie** urządzenie może się połączyć natychmiast po wykryciu tonu wybierania. To ustawienie może zaoszczędzić pewien czas podczas wysyłania faksu do wielu różnych numerów. Jeśli zmiana ustawienia spowoduje problemy z wybieraniem, przywróć ustawienie domyślne **Brak wykrywania**.

- 1 Naciśnij .
- 2 Naciśnij **Ustawienia**.
- 3 Przesuń w górę lub w dół bądź naciśnij przycisk ▲ lub ▼, aby wyświetlić opcję **Wstępne ustaw..**
- 4 Naciśnij **Wstępne ustaw..**
- 5 Przesuń w górę lub w dół bądź naciśnij przycisk ▲ lub ▼, aby wyświetlić opcję **Wybieranie ton**.
- 6 Naciśnij **Wybieranie ton**.
- 7 Naciśnij przycisk **Wykrywanie** lub **Brak wykrywania**.
- 8 Naciśnij .

## Zakłócenia linii telefonicznej / VoIP

W razie problemów z wysyłaniem lub odbieraniem faksów, związanych z możliwymi zakłóceniami linii telefonicznej, zalecamy skorzystanie z funkcji korekty. Pozwoli ona dopasować ograniczenia prędkości modemu do działania faksu.

- 1 Naciśnij .
- 2 Naciśnij **Ustawienia**.
- 3 Przesuń w górę lub w dół bądź naciśnij przycisk ▲ lub ▼, aby wyświetlić opcję **Wstępne ustaw..**
- 4 Naciśnij **Wstępne ustaw..**
- 5 Przesuń w górę lub w dół bądź naciśnij przycisk ▲ lub ▼, aby wyświetlić opcję **Kompatybilność**.
- 6 Naciśnij **Kompatybilność**.
- 7 Naciśnij **Wysoka, Normalny lub Podst. (VoIP)**.
  - **Podst. (VoIP)** zmniejsza prędkość modemu do 9600 b/s i wyłącza tryb korekty błędów (ECM). O ile zakłócenia nie są powtarzającym się problemem linii telefonicznej, możesz korzystać z tego ustawienia tylko wtedy, gdy to potrzebne. Aby podnieść zgodność z większością usług VoIP, firma Brother zaleca zmianę ustawienia zgodności na **Podst. (VoIP)**.
  - **Normalny** ustawia prędkość modemu na 14 400 b/s.
  - **Wysoka** ustawia prędkość modemu na 33 600 b/s.
- 8 Naciśnij .

### INFORMACJA

VoIP (Voice over IP) to typ system telefonicznego, wykorzystującego połączenie internetowe zamiast tradycyjnej linii telefonicznej.

# Poprawa jakości wydruku

W przypadku problemów z jakością druku w pierwszej kolejności wydrukuj stronę testową (  Ustawienia, Drukarka, Opcje wydruku, Wydruk testowy). Jeśli wydruk wygląda prawidłowo, źródłem problemu prawdopodobnie nie jest urządzenie. Sprawdź połączenia przewodów interfejsu i spróbuj wydrukować inny dokument. Jeśli wydruk lub strona testowa wydrukowana przez urządzenie ma nieodpowiednią jakość, wykonaj najpierw poniższe czynności. Następnie, jeśli nadal występuje problem z jakością druku, sprawdź poniższą tabelę i postępuj według zaleceń.

## INFORMACJA

Firma Brother nie zaleca stosowania kaset z tonerem innych niż oryginalne wkłady marki Brother ani ponownego napełniania zużytych kaset tonerem z innych źródeł.

- 1 W celu uzyskania najlepszej jakości drukowania radzimy używać zalecanego papieru. Upewnij się, że używany papier jest zgodny z naszymi specyfikacjami (patrz *Dopuszczalne rodzaje papieru i innych nośników drukowania* >> strona 34).
- 2 Sprawdź, czy zespół bębna i wkłady toneru zostały prawidłowo zainstalowane.

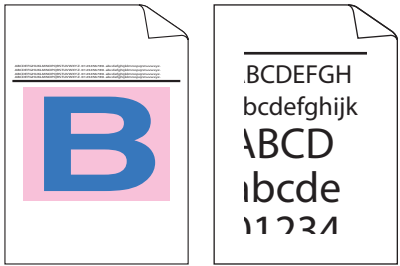
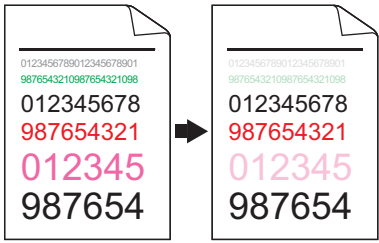
Przykłady niskiej jakości drukowania	Zalecenie
 <p>Wydrukowane strony są ściśnięte, pojawiają się poziome pasy lub obcinane są znaki w obszarze marginesu górnego, dolnego, lewego lub prawego</p>	<ul style="list-style-type: none"><li>■ Dostosuj marginesy drukowania w aplikacji i ponownie wydrukuj dokument.</li></ul>
 <p>Kolorowe litery i cienie liter w dokumencie oryginalnym są niewyraźne na kopii</p>	<ul style="list-style-type: none"><li>■ Wybierz <i>Tekst</i> lub <i>Paragon</i> w ustawieniach jakości kopii (&gt;&gt; <i>Rozszerzony Podręcznik Użytkownika</i>).</li><li>■ Wyreguluj gęstość i kontrast kopii (&gt;&gt; <i>Rozszerzony Podręcznik Użytkownika</i>).</li></ul>

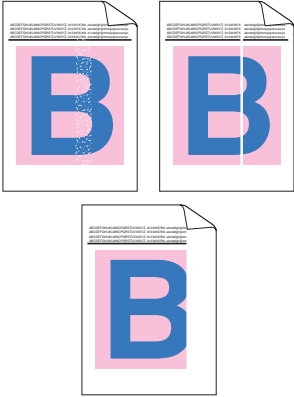
Przykłady niskiej jakości drukowania	Zalecenie
 <p data-bbox="152 589 546 645"><b>Kolory są jasne lub niewyraźne na całej stronie</b></p>	<ul style="list-style-type: none"> <li>■ Ponownie wykonaj kalibrację za pomocą ekranu dotykowego lub sterownika drukarki (patrz <i>Kalibracja kolorów</i> &gt;&gt; strona 121).</li> <li>■ Wyreguluj gęstość i kontrast kopii w przypadku kopiowania (&gt;&gt; <i>Rozszerzony Podręcznik Użytkownika</i>).</li> <li>■ Upewnij się, że wyłączono tryb oszczędzania tonera na ekranie dotykowym lub w sterowniku drukarki.</li> <li>■ Upewnij się, że typ nośnika ustawiony w sterowniku odpowiada rozmiarowi używanego papieru (patrz <i>Dopuszczalne rodzaje papieru i innych nośników drukowania</i> &gt;&gt; strona 34).</li> <li>■ Delikatnie potrząśnij wszystkie cztery tonery.</li> <li>■ Wytrzyj okna skanera laserowego <i>suchą</i>, niestrzępiącą się szmatką (patrz <i>Czyszczenie okien skanera laserowego</i> &gt;&gt; strona 107).</li> </ul>
 <p data-bbox="175 1230 522 1257"><b>Pionowe białe smugi lub paski</b></p>	<ul style="list-style-type: none"> <li>■ Wytrzyj okna skanera laserowego <i>suchą</i>, niestrzępiącą się szmatką (patrz <i>Czyszczenie okien skanera laserowego</i> &gt;&gt; strona 107).</li> <li>■ Wytrzyj pasek szyby skanera <i>suchą</i>, niestrzępiącą się szmatką (patrz <i>Czyszczenie szyby skanera</i> &gt;&gt; strona 106).</li> <li>■ Upewnij się, że wewnątrz urządzenia lub wokół zespołu bębna i kasety z tonerem nie przykleił się udarty kawałek papieru, samoprzylepna karteczka lub kurz.</li> </ul>

## Przykłady niskiej jakości drukowania

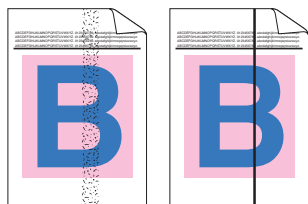



### Pionowe kolorowe smugi lub paski

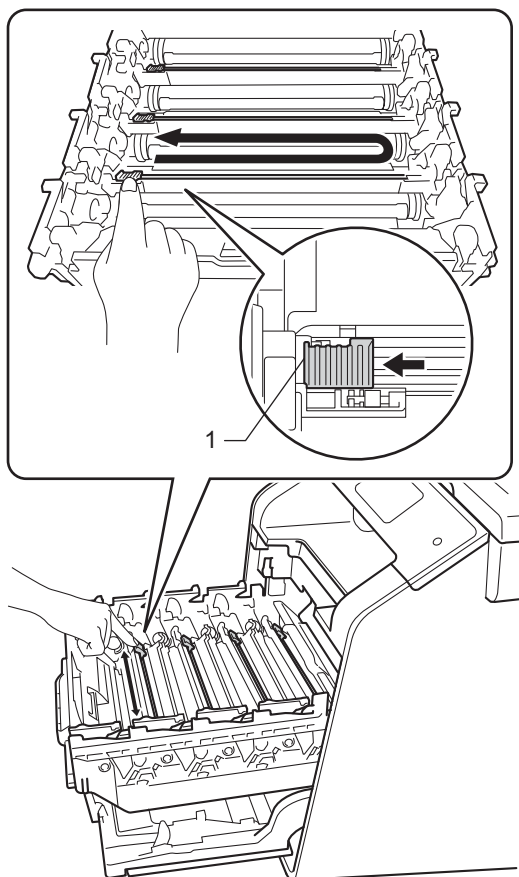

## Zalecenie

- Wytrzyj pasek szyby skanera *suchą*, niestrzępiącą się szmatką (patrz *Czyszczenie szyby skanera* >> strona 106).
- Oczyść wszystkie cztery druty koronowe (po jednym na każdy kolor) wewnątrz zespołu bębna, przesuwając niebieski suwak (patrz *Czyszczenie drutów koronowych* >> strona 111).
- Upewnij się, że niebieski uchwyt drutu koronowego jest na swojej pozycji (1).

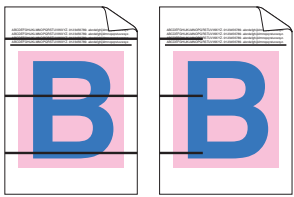

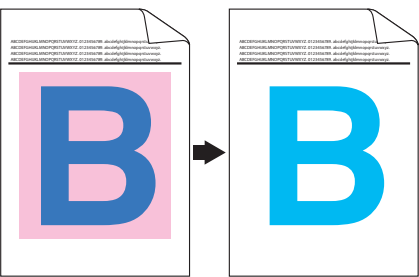
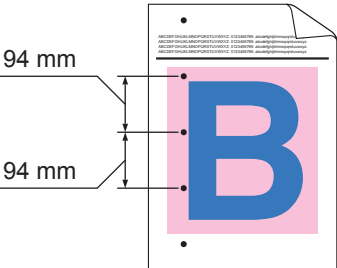

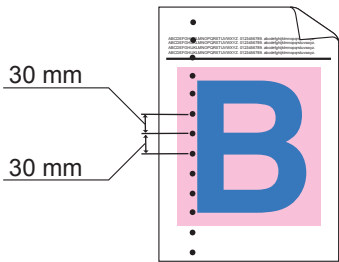
- Wymień toner odpowiadający kolorowi linii lub pasa (patrz *Wymiana kaset z tonerem* >> strona 81).  
Aby sprawdzić kolor wkładu toner, odwiedź witrynę <http://solutions.brother.com/>, na której znajdują się często zadawane pytania i porady dotyczące rozwiązywania problemów.
- Zainstaluj nowy zespół bębna (patrz *Wymiana zespołu bębna* >> strona 86).

Przykłady niskiej jakości drukowania	Zalecenie
 <p data-bbox="216 508 481 533"><b>Poziome kolorowe linie</b></p>	<ul style="list-style-type: none"> <li data-bbox="584 266 1249 378">■ Jeżeli pojawiają się kolorowe linie w odstępach co 30 mm, określ kolor sprawiający problem i wymień kasetę z tonerem zgodną z kolorem linii (patrz <i>Wymiana kaset z tonerem</i> &gt;&gt; strona 81).</li> <li data-bbox="611 394 1222 506">Aby sprawdzić kolor wkładu toneru, odwiedź witrynę <a href="http://solutions.brother.com/">http://solutions.brother.com/</a>, na której znajdują się często zadawane pytania i porady dotyczące rozwiązywania problemów.</li> <li data-bbox="584 521 1249 606">■ Jeżeli kolorowe linie pojawiają się w odstępach co 94 mm, zamontuj nowy zespół bębna (patrz <i>Wymiana zespołu bębna</i> &gt;&gt; strona 86).</li> </ul>
 <p data-bbox="161 948 536 973"><b>Białe plamy lub przerwy w druku</b></p>	<ul style="list-style-type: none"> <li data-bbox="584 627 1195 739">■ Upewnij się, że typ nośnika ustawiony w sterowniku odpowiada rozmiarowi używanego papieru (patrz <i>Dopuszczalne rodzaje papieru i innych nośników drukowania</i> &gt;&gt; strona 34).</li> <li data-bbox="584 755 1229 840">■ Sprawdź otoczenie urządzenia. Warunki takie jak wysoka wilgotność mogą być przyczyną niezadrukowanych miejsc (&gt;&gt; Przewodnik Bezpieczeństwa Produktu).</li> <li data-bbox="584 855 1249 967">■ Jeżeli wydrukowanie kilku stron nie rozwiązało problemu, na powierzchni bębna może znajdować się ciało obce, na przykład mógł do niej przywrzeć klej pozostały po etykietach (patrz <i>Czyszczenie zespołu bębna</i> &gt;&gt; strona 114).</li> <li data-bbox="584 983 1249 1031">■ Zainstaluj nowy zespół bębna (patrz <i>Wymiana zespołu bębna</i> &gt;&gt; strona 86).</li> </ul>
 <p data-bbox="183 1373 515 1431"><b>Strona jest pusta lub brakuje niektórych kolorów</b></p>	<ul style="list-style-type: none"> <li data-bbox="584 1052 1249 1108">■ Ustal, który kolor jest przyczyną problemu i włącz nowy toner (patrz <i>Wymiana kaset z tonerem</i> &gt;&gt; strona 81).</li> <li data-bbox="611 1124 1222 1236">Aby sprawdzić kolor wkładu toneru, odwiedź witrynę <a href="http://solutions.brother.com/">http://solutions.brother.com/</a>, na której znajdują się często zadawane pytania i porady dotyczące rozwiązywania problemów.</li> <li data-bbox="584 1251 1249 1307">■ Zainstaluj nowy zespół bębna (patrz <i>Wymiana zespołu bębna</i> &gt;&gt; strona 86).</li> </ul>
 <p data-bbox="142 1765 557 1790"><b>Kolorowe plamy w odległości 94 mm</b></p>	<ul style="list-style-type: none"> <li data-bbox="584 1450 1236 1590">■ Jeżeli wydrukowanie kilku pustych stron nie rozwiązało problemu, na powierzchni bębna może znajdować się ciało obce, na przykład mógł do niej przywrzeć klej pozostały po etykietach. Wyczyść zespół bębna (patrz <i>Czyszczenie zespołu bębna</i> &gt;&gt; strona 114).</li> <li data-bbox="584 1605 1249 1661">■ Zainstaluj nowy zespół bębna (patrz <i>Wymiana zespołu bębna</i> &gt;&gt; strona 86).</li> </ul>

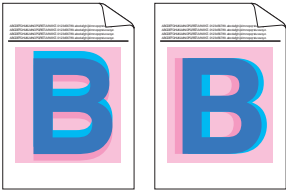
Przykłady niskiej jakości drukowania	Zalecenie
 <p data-bbox="113 575 522 600">Kolorowe plamy w odległości 30 mm</p>	<ul style="list-style-type: none"> <li data-bbox="555 266 1218 320">■ Ustal, który kolor jest przyczyną problemu i włóż nowy toner (patrz <i>Wymiana kaset z tonerem</i> &gt;&gt; strona 81).</li> <li data-bbox="555 336 1218 450">Aby sprawdzić kolor wkładu toneru, odwiedź witrynę <a href="http://solutions.brother.com/">http://solutions.brother.com/</a>, na której znajdują się często zadawane pytania i porady dotyczące rozwiązywania problemów.</li> </ul>
 <p data-bbox="117 940 518 966">Rozrzuty toner lub plamy toneru</p>	<ul style="list-style-type: none"> <li data-bbox="555 620 1218 701">■ Sprawdź otoczenie urządzenia. Warunki, takie jak duża wilgotność i wysoka temperatura, mogą powodować ten problem z jakością druku.</li> <li data-bbox="555 716 1218 772">■ Ustal, który kolor jest przyczyną problemu i włóż nowy toner (patrz <i>Wymiana kaset z tonerem</i> &gt;&gt; strona 81).</li> <li data-bbox="555 788 1218 902">Aby sprawdzić kolor wkładu toneru, odwiedź witrynę <a href="http://solutions.brother.com/">http://solutions.brother.com/</a>, na której znajdują się często zadawane pytania i porady dotyczące rozwiązywania problemów.</li> <li data-bbox="555 917 1218 973">■ Zainstaluj nowy zespół bębna (patrz <i>Wymiana zespołu bębna</i> &gt;&gt; strona 86).</li> </ul>

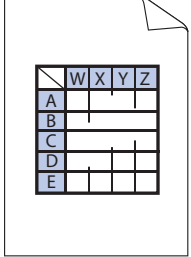
Przykłady niskiej jakości drukowania	Zalecenie
<p><b>Kolor wydruków jest inny niż oczekiwany</b></p>	<ul style="list-style-type: none"> <li>■ Aby poprawić gęstość koloru, skalibruj kolory za pomocą ekranu dotykowego, a następnie sterownika drukarki (patrz <i>Kalibracja kolorów</i> &gt;&gt; strona 121).</li> <li>■ Aby skorygować położenie drukowania kolorów w celu uzyskania ostrzejszych krawędzi, przeprowadź rejestrację kolorów za pomocą ekranu dotykowego (patrz <i>Rejestracja kolorów</i> &gt;&gt; strona 122).</li> <li>■ Wyreguluj gęstość i kontrast kopii w przypadku kopiowania (&gt;&gt; Rozszerzony Podręcznik Użytkownika).</li> <li>■ Upewnij się, że wyłączono tryb oszczędzania tonera na ekranie dotykowym lub w sterowniku drukarki (&gt;&gt; Podręczniki oprogramowania i obsługi dla sieci).</li> <li>■ Jeśli jakość druku jest niska, usuń zaznaczenie pola wyboru <b>Popraw odcienie szarości</b> w sterowniku drukarki (&gt;&gt; Podręczniki oprogramowania i obsługi dla sieci).</li> <li>■ Jeśli jakość druku czarnego fragmentu nie jest zgodna z oczekiwaniami, zaznacz pole wyboru <b>Zwiększ rozdzielczość wydruku w czerni</b> w sterowniku drukarki (&gt;&gt; Podręczniki oprogramowania i obsługi dla sieci).</li> <li>■ Ustal, który kolor jest przyczyną problemu i włóż nowy toner (patrz <i>Wymiana kaset z tonerem</i> &gt;&gt; strona 81). Aby sprawdzić kolor wkładu toneru, odwiedź witrynę <a href="http://solutions.brother.com/">http://solutions.brother.com/</a>, na której znajdują się często zadawane pytania i porady dotyczące rozwiązywania problemów.</li> <li>■ Zainstaluj nowy zespół bębna (patrz <i>Wymiana zespołu bębna</i> &gt;&gt; strona 86).</li> </ul>
 <p><b>Nieprawidłowe pasowanie koloru</b></p>	<ul style="list-style-type: none"> <li>■ Upewnij się, że urządzenie stoi na twardym, poziomym podłożu.</li> <li>■ Wykonaj rejestrację kolorów za pomocą ekranu dotykowego (patrz <i>Rejestracja kolorów</i> &gt;&gt; strona 122).</li> <li>■ Zainstaluj nowy zespół bębna (patrz <i>Wymiana zespołu bębna</i> &gt;&gt; strona 86).</li> <li>■ Zainstaluj nowy zespół pasa (patrz <i>Wymiana zespołu pasa</i> &gt;&gt; strona 93).</li> </ul>

Przykłady niskiej jakości drukowania	Zalecenie
 <p data-bbox="131 587 504 643"><b>Niejednolita gęstość wydruku na stronie</b></p>	<ul style="list-style-type: none"> <li>■ Ponownie wykonaj kalibrację za pomocą ekranu dotykowego lub sterownika drukarki (patrz <i>Kalibracja kolorów</i> &gt;&gt; strona 121).</li> <li>■ Wyreguluj gęstość i kontrast kopii w przypadku kopiowania (&gt;&gt; <i>Rozszerzony Podręcznik Użytkownika</i>).</li> <li>■ Wyczyść pole wyboru <b>Popraw odcienie szarości</b> w sterowniku drukarki. (&gt;&gt; <i>Podręczniki oprogramowania i obsługi dla sieci</i>.)</li> <li>■ Ustal, który kolor jest przyczyną problemu i włóż nowy toner (patrz <i>Wymiana kaset z tonerem</i> &gt;&gt; strona 81). Aby sprawdzić kolor wkładu toneru, odwiedź witrynę <a href="http://solutions.brother.com/">http://solutions.brother.com/</a>, na której znajdują się często zadawane pytania i porady dotyczące rozwiązywania problemów.</li> <li>■ Zainstaluj nowy zespół bębna (patrz <i>Wymiana zespołu bębna</i> &gt;&gt; strona 86).</li> </ul>
 <p data-bbox="148 1122 488 1151"><b>Brak cienkich linii w obrazach</b></p>	<ul style="list-style-type: none"> <li>■ Upewnij się, że wyłączono tryb oszczędzania tonera na ekranie dotykowym lub w sterowniku drukarki (&gt;&gt; <i>Podręczniki oprogramowania i obsługi dla sieci</i>).</li> <li>■ Zmień rozdzielczość drukowania.</li> </ul>
 <p data-bbox="196 1489 444 1518"><b>Pomarszczony papier</b></p>	<ul style="list-style-type: none"> <li>■ Należy się upewnić, że tylna pokrywa jest prawidłowo zamknięta.</li> <li>■ Upewnij się, że dwie szare dźwignie wewnątrz pokrywy tylnej są w położeniu górnym.</li> <li>■ Upewnij się, że typ nośnika ustawiony w sterowniku odpowiada rozmiarowi używanego papieru (patrz <i>Dopuszczalne rodzaje papieru i innych nośników drukowania</i> &gt;&gt; strona 34).</li> </ul>

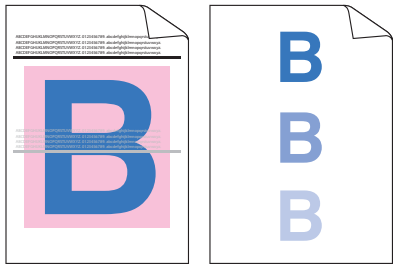
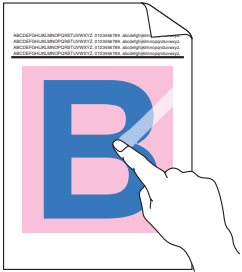
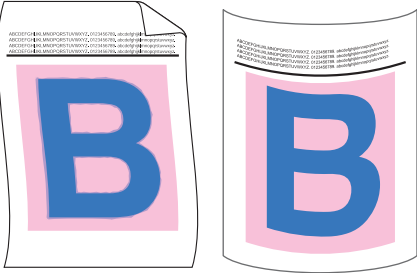

Przykłady niskiej jakości drukowania	Zalecenie
 <p data-bbox="322 589 377 614"><b>Cień</b></p>	<ul style="list-style-type: none"> <li>■ Sprawdź otoczenie urządzenia. Warunki, takie jak powietrze o niskiej wilgotności i niska temperatura, mogą powodować ten problem z jakością druku (▶▶ Przewodnik Bezpieczeństwa Produktu).</li> <li>■ Upewnij się, że typ nośnika ustawiony w sterowniku odpowiada rozmiarowi używanego papieru (patrz <i>Dopuszczalne rodzaje papieru i innych nośników drukowania</i> ▶▶ strona 34).</li> <li>■ Upewnij się, że dwie szare dźwignie wewnątrz pokrywy tylnej są w położeniu górnym.</li> <li>■ Zainstaluj nowy zespół bębna (patrz <i>Wymiana zespołu bębna</i> ▶▶ strona 86).</li> </ul>
 <p data-bbox="253 1000 445 1025"><b>Słabe utrwalenie</b></p>	<ul style="list-style-type: none"> <li>■ Upewnij się, że dwie szare dźwignie wewnątrz pokrywy tylnej są w położeniu górnym.</li> <li>■ Upewnij się, że typ nośnika ustawiony w sterowniku odpowiada rozmiarowi używanego papieru (patrz <i>Dopuszczalne rodzaje papieru i innych nośników drukowania</i> ▶▶ strona 34).</li> <li>■ Wybierz tryb <b>Popraw utrwalanie się tonera</b> w sterowniku drukarki (▶▶ Podręczniki oprogramowania i obsługi dla sieci). Jeśli dokonanie wyboru nie spowoduje wystarczającej poprawy, zmień ustawienie sterownika drukarki w opcji <b>Typ nośnika</b> na grube. W przypadku drukowania koperty wybierz <b>Kop. grube</b> w ustawieniach typu nośnika.</li> </ul>
 <p data-bbox="171 1391 528 1416"><b>Zwinięty lub pofalowany papier</b></p>	<ul style="list-style-type: none"> <li>■ Wybierz tryb <b>Zmniejsz ilość zwijającego się papieru</b> w sterowniku drukarki (▶▶ Podręczniki oprogramowania i obsługi dla sieci). Jeśli problem nie zostanie rozwiązany, wybierz opcję <b>Standardowy</b> w ustawieniach typu nośnika. W przypadku drukowania koperty wybierz <b>Kop. cienkie</b> w ustawieniach typu nośnika.</li> <li>■ Jeśli nie używasz często urządzenia, papier mógł się znajdować na tacy zbyt długo. Obróć stos papieru na tacy na drugą stronę. Ponadto przekartkuj stos papieru, a następnie obróć papier na tacy o 180°.</li> <li>■ Papier należy przechowywać w miejscu, gdzie nie będzie on narażony na wysokie temperatury i dużą wilgotność.</li> <li>■ Otwórz pokrywę tylną (taca wyjściowa stron zadrukowanych od góry), aby pozwolić na wyjście zadrukowanych stron do tacy wyjściowej stron zadrukowanych od góry.</li> </ul>

### Przykłady niskiej jakości drukowania



Koperta jest pocięta

### Zalecenie

- Upewnij się, że w trakcie drukowania koperty dźwignie koperty wewnątrz tylnej pokrywy są opuszczone do pozycji kopert (patrz Ładowanie papieru do podajnika wielofunkcyjnego >>> strona 25).

### INFORMACJA

Po zakończeniu drukowania otwórz pokrywę tylną i ustaw dwie szare dźwignie z powrotem do początkowego położenia (1) podnosząc je aż do zatrzymania.

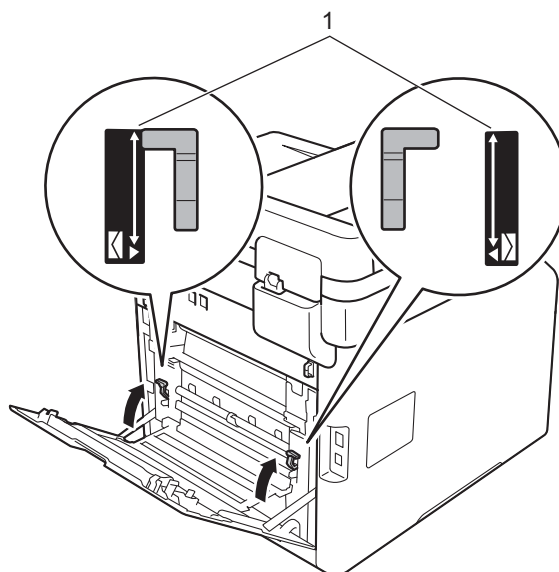



- Jeżeli po ustawieniu dźwigni koperty w pozycji kopert występują pofałdowania, drukuj z otwartą czarną pokrywą i podawaj po jednej kopercie na raz z podajnika wielofunkcyjnego.

## Informacja o urządzeniu



### Sprawdzanie numeru seryjnego

Numer seryjny można wyświetlić na ekranie dotykowym.

- 1 Naciśnij .
- 2 Naciśnij *Ustawienia*.
- 3 Przesuń w górę lub w dół bądź naciśnij przycisk ▲ lub ▼, aby wyświetlić opcję *Inf. o urządz..*
- 4 Naciśnij *Inf. o urządz..*
- 5 Naciśnij *Nr seryjny*.
- 6 Na ekranie dotykowym wyświetlany jest Numer seryjny.
- 7 Naciśnij .

### Sprawdzanie wersji oprogramowania sprzętowego

Wersję oprogramowania sprzętowego urządzenia można odczytać na ekranie dotykowym.

- 1 Naciśnij .
- 2 Naciśnij *Ustawienia*.
- 3 Przesuń w górę lub w dół bądź naciśnij przycisk ▲ lub ▼, aby wyświetlić opcję *Inf. o urządz..*
- 4 Naciśnij *Inf. o urządz..*
- 5 Naciśnij *Wersja opr. sprz..*
- 6 Na ekranie dotykowym wyświetlany jest numer oprogramowania sprzętowego urządzenia.
- 7 Naciśnij .

## Resetowanie operacji

Dostępne są następujące funkcje resetowania:

- 1 **Resetowanie urządzenia**  
Służy do częściowego zresetowania urządzenia do ustawień fabrycznych. Ustawienia, które *nie* zostaną zresetowane, to Ident. stacji, Książka adresowa, Raporty, Blokada ustawień, Secure Function Lock oraz Ustawienia sieciowe.
- 2 **Sieć**  
Wewnętrzny serwer druku można zresetować do domyślnych ustawień fabrycznych, resetując tylko informacje sieciowe (takie jak hasło i adres IP).
- 3 **Książka adresowa i faks**  
Ta operacja resetuje następujące ustawienia:
  - Książka adresowa  
(Adresy i grupy)
  - Zaprogramowane zadania faksowania w pamięci  
(Faks opóźniony, Transmisja pakietu)
  - ID stacji  
(nazwa i numer)
  - Tekst strony tytułowej  
(komentarze)
  - Opcje zdalnego faksu  
(Kod zdalnego dostępu, Zapisywanie faksów, Wysyłka faksów, Wysyłanie PC-Faks oraz Odbieranie PC-Faks (tylko dla systemu Windows®))
  - Historia połączeń  
(połączenia przychodzące i wychodzące)
  - Raport  
(Raport weryfikacji transmisji/ Dziennik faksów)
  - Hasło blokady ustawień

#### 4 Ustawienia

Wszystkie ustawienia urządzenia można szybko przywrócić do fabrycznych ustawień domyślnych.

#### 5 Reset ustawień

Działanie to powoduje zresetowanie *wszystkich* ustawień urządzenia do fabrycznych ustawień domyślnych. Reset ustawień zajmuje więcej czasu niż Ustawienia.

Firma Brother zdecydowanie zaleca wykonanie tej operacji w momencie pozbywania się urządzenia.

### INFORMACJA

Przed wybraniem opcji Sieć, Ustawienia lub Reset ustawień odłącz przewód interfejsu urządzenia.

## Resetowanie urządzenia

- 1 Naciśnij .
- 2 Naciśnij Ustawienia.
- 3 Przesuń w górę lub w dół bądź naciśnij przycisk ▲ lub ▼, aby wyświetlić opcję Wstępne ustaw..
- 4 Naciśnij Wstępne ustaw..
- 5 Przesuń w górę lub w dół bądź naciśnij przycisk ▲ lub ▼, aby wyświetlić opcję Zrestartuj.
- 6 Naciśnij Zrestartuj.
- 7 Przesuń w dół lub w górę bądź naciśnij przycisk ▲ lub ▼, aby wyświetlić Resetowanie urządzenia, Sieć, Książka adresowa i faks, Ustawienia lub Reset ustawień, a następnie naciśnij żadaną opcję.
- 8 Wykonaj jedną z następujących czynności:
  - Aby zresetować ustawienia, naciśnij przycisk Tak i przejdź do czynności 9.
  - Aby wyjść bez dokonywania zmian, naciśnij przycisk Nie i przejdź do czynności 10.

- 9 Wyświetlona zostanie prośba o ponowne uruchomienie urządzenia. Wykonaj jedną z następujących czynności:
- Aby ponownie uruchomić urządzenie, naciśnij przycisk **Tak** i przytrzymaj przez 2 sekundy. Urządzenie rozpocznie proces ponownego uruchamiania.
  - Aby wyjść bez ponownego uruchamiania urządzenia, naciśnij przycisk **Nie**. Przejdź do kroku 10.

## INFORMACJA

---

Jeżeli urządzenie nie zostanie uruchomione ponownie, reset nie zostanie zakończony, a ustawienia pozostaną niezmienione.

---

- 10 Naciśnij .

## INFORMACJA

---

Można również zresetować Ustawienia sieciowe, naciskając klawisze , Ustawienia, Sieć, Resetuj sieć.

---

## Używanie tabel ustawień



Naciskaj przyciski ekranu dotykowego lub panelu dotykowego, aby wybierać żądane ustawienia i opcje, gdy są wyświetlane na ekranie dotykowym.

Zapoznaj się z tabelami ustawień i tabelami funkcji, objaśniającymi wszystkie elementy krok po kroku, aby uzyskać informacje na temat wszystkich dostępnych wyborów dla każdego ustawienia i funkcji. Tych tabel można użyć do szybkiego skonfigurowania preferowanych ustawień urządzenia.

## Tabele ustawień

Tabele ustawień pomagają zrozumieć menu oraz opcje, które znajdują się w programach urządzenia. Ustawienia fabryczne zostały oznaczone czcionką pogrubioną i gwiazdką.

### (Ustaw.)

Poziom 1	Poziom 2	Poziom 3	Opcje	Opisy	Patrz strona
 (Data i czas)	Data	—	—	Dodaje datę i godzinę na ekranie dotykowym oraz na nagłówkach wysyłanych faksów.	20
	Czas	—	—		
	Automatyczna zmiana czasu	—	Wł.* Wył.	Automatycznie zmienia czas na letni.	Patrz ◆
	Strefa czasowa	—	UTCXXX:XX	Ustaw strefę czasową danego kraju.	
 (Toner)	Patrz <i>Toner</i> >> strona 219.			Dostęp do menu Toner.	219
Sieć	Sieć LAN	Patrz <i>Sieć LAN</i> >> strona 187.		Dostęp do menu ustawień przewodowej sieci LAN.	187
	WLAN	Patrz <i>WLAN</i> >> strona 189.		Dostęp do menu ustawień sieci WLAN.	189
Podgląd faksu	—	—	Wł. <b>Wył.*</b>	Wyświetlanie odbieranych faksów na ekranie dotykowym.	50
WI-FI Direct	Patrz <i>WI-FI Direct</i> >> strona 191.			Dostęp do menu ustawień Wi-Fi Direct.	191
◆ Rozszerzony Podręcznik Użytkownika					
 Ustawienia fabryczne zostały oznaczone czcionką pogrubioną i gwiazdką.					

Poziom 1	Poziom 2	Poziom 3	Opcje	Opisy	Patrz strona
Ustawienie tacy	Typ papieru	Podajnik wielofunkcyjny	Cienki <b>Papier zwykły*</b> Gruby Grubszy Papier ekologiczny Papier dokumentowy Etykieta Koperta KOPERTA CIENKA KOPERTA GRUBA Papier błyszcz.	Ustawia rodzaj papieru na tacy papieru.	31
		Taca nr 1	Cienki <b>Papier zwykły*</b> Papier ekologiczny		
		Taca nr 2 (To menu jest wyświetlane tylko w przypadku zainstalowania tacy 2).	Cienki <b>Papier zwykły*</b> Papier ekologiczny		

◆ Rozszerzony Podręcznik Użytkownika



Ustawienia fabryczne zostały oznaczone czcionką pogrubioną i gwiazdką.



Poziom 1	Poziom 2	Poziom 3	Opcje	Opisy	Patrz strona
Ustawienie tacy (ciąg dalszy)	Rozm. papieru	<b>Podajnik wielofunkcyjny</b>	<b>A4*</b> Letter B5 (JIS) B5 (ISO) A5 A5 (długa krawędź) A6 Executive Legal Format 3"x5" Com-10 Monarch C5 DL	Ustawia typ papieru na tacy papieru.	31
		<b>Taca nr 1</b>	<b>A4*</b> Letter B5 (JIS) A5 A5 (długa krawędź) A6 Executive Legal Format	Ustawia typ papieru na tacy papieru.	31
		<b>Taca nr 2</b> (To menu jest wyświetlane tylko w przypadku zainstalowania tacy 2).	<b>A4*</b> Letter B5 (JIS) A5 Executive Legal Format	Ustawia typ papieru na tacy papieru.	31
◆ Rozszerzony Podręcznik Użytkownika					
 Ustawienia fabryczne zostały oznaczone czcionką pogrubioną i gwiazdką.					

Poziom 1	Poziom 2	Poziom 3	Opcje	Opisy	Patrz strona
Ustawienie tacy (ciąg dalszy)	Sprawdź rozmiar	—	<b>W1.*</b> Wył	Wybierz wyświetlanie komunikatów informujących, że należy sprawdzić, czy rozmiar papieru w urządzeniu oraz ustawienie Rozm. papieru urządzenia są zgodne.	31
	Wybór tacy: kopia	—	Tylko podajnik 1 Tylko podajnik 2 Tylko p.wiel. <b>MP&gt;P1&gt;P2*</b> MP>P2>P1 P1>P2>MP P2>P1>MP  (Opcje Tylko podajnik 2 i P2 są wyświetlane tylko w przypadku zainstalowania tacy 2.)	Wybierz tacę używaną w trybie kopiowania, faksowania lub drukowania.	32
	Wybór tacy: faks	—	Tylko podajnik 1 Tylko podajnik 2 Tylko p.wiel. MP>P1>P2 MP>P2>P1 <b>P1&gt;P2&gt;MP*</b> P2>P1>MP  (Opcje Tylko podajnik 2 i P2 są wyświetlane tylko w przypadku zainstalowania tacy 2.)		32

◆ Rozszerzony Podręcznik Użytkownika





Ustawienia fabryczne zostały oznaczone czcionką pogrubioną i gwiazdką.

Poziom 1	Poziom 2	Poziom 3	Opcje	Opisy	Patrz strona
<b>Ustawienie tacy</b> (ciąg dalszy)	<b>Użycie podajnika:</b> <b>Drukuj</b>	—	Tylko podajnik 1 Tylko podajnik 2 Tylko p.wiel. <b>MP&gt;P1&gt;P2*</b> MP>P2>P1 P1>P2>MP P2>P1>MP  (Opcje Tylko podajnik 2 i P2 są wyświetlane tylko w przypadku zainstalowania tacy 2.)	Wybierz tacę używaną w trybie kopiowania, faksowania lub drukowania.	33
<b>Ustawienia</b>	Patrz <i>Ustawienia</i> >> strona 178.			Wybierz ustawienia domyślne.	178
◆ Rozszerzony Podręcznik Użytkownika					
 Ustawienia fabryczne zostały oznaczone czcionką pogrubioną i gwiazdką.					



## Ustawienia

Poziom 1	Poziom 2	Poziom 3	Poziom 4	Opcje	Opisy	Patrz strona
Ustawienia	Ustawienie tacy	Typ papieru	Podajnik wielofunkcyjny	Cienki <b>Papier zwykły*</b> Gruby Grubszy Papier ekologiczny Papier dokumentowy Etykieta Koperta KOPERTA CIENKA KOPERTA GRUBA Papier błyszcz.	Ustawia rodzaj papieru na tacy papieru.	31
			Taca nr 1	Cienki <b>Papier zwykły*</b> Papier ekologiczny		
			Taca nr 2	Cienki <b>Papier zwykły*</b> Papier ekologiczny		
◆ Rozszerzony Podręcznik Użytkownika						
 Ustawienia fabryczne zostały oznaczone czcionką pogrubioną i gwiazdką.						

Poziom 1	Poziom 2	Poziom 3	Poziom 4	Opcje	Opisy	Patrz strona
Ustawienia (ciąg dalszy)	Ustawienie tacy (ciąg dalszy)	Rozm. papieru	Podajnik wielofunkcyjny	<b>A4*</b> Letter B5 (JIS) B5 (ISO) A5 A5 (długa krawędź) A6 Executive Legal Format 3"x5" Com-10 Monarch C5 DL	Ustawia typ papieru na tacy papieru.	31
			Taca nr 1	<b>A4*</b> Letter B5 (JIS) A5 A5 (długa krawędź) A6 Executive Legal Format		
			Taca nr 2	<b>A4*</b> Letter B5 (JIS) A5 Executive Legal Format		
◆ Rozszerzony Podręcznik Użytkownika						
 Ustawienia fabryczne zostały oznaczone czcionką pogrubioną i gwiazdką.						

Poziom 1	Poziom 2	Poziom 3	Poziom 4	Opcje	Opisy	Patrz strona
Ustawienia (ciąg dalszy)	Ustawienie tacy (ciąg dalszy)	Sprawdź rozmiar	—	<b>Wł. *</b> Wył	Wybierz wyświetlanie komunikatów informujących, że należy sprawdzić, czy rozmiar papieru w urządzeniu oraz ustawienie Rozm. papieru urządzenia są zgodne.	31
		Wybór tacy: kopia	—	Tylko podajnik 1 Tylko podajnik 2 Tylko p.wiel. <b>MP&gt;P1&gt;P2*</b> MP>P2>P1 P1>P2>MP P2>P1>MP  (Opcje Tylko podajnik 2 i P2 są wyświetlane tylko w przypadku zainstalowania tacy 2.)	Wybierz tacę używaną w trybie kopiowania, faksowania lub drukowania.	32
		Wybór tacy: faks	—	Tylko podajnik 1 Tylko podajnik 2 Tylko p.wiel. MP>P1>P2 MP>P2>P1 <b>P1&gt;P2&gt;MP*</b> P2>P1>MP  (Opcje Tylko podajnik 2 i P2 są wyświetlane tylko w przypadku zainstalowania tacy 2.)		32

◆ Rozszerzony Podręcznik Użytkownika



Ustawienia fabryczne zostały oznaczone czcionką pogrubioną i gwiazdką.

Poziom 1	Poziom 2	Poziom 3	Poziom 4	Opcje	Opisy	Patrz strona
Ustawienia (ciąg dalszy)	Ustawienie tacy (ciąg dalszy)	Użycie podajnika: Drukuj	—	Tylko podajnik 1 Tylko podajnik 2 Tylko p.wiel. <b>MP&gt;P1&gt;P2*</b> MP>P2>P1 P1>P2>MP P2>P1>MP  (Opcje Tylko podajnik 2 i P2 są wyświetlane tylko w przypadku zainstalowania tacy 2.)	Wybierz tacę używaną w trybie kopiowania, faksowania lub drukowania.	33
	Głośność	Dzwonek	—	Wył. Cicho <b>Średnio*</b> Głośno	Reguluje głośność dzwonka.	21
		Sygnał dźwiękowy	—	Wył. <b>Cicho*</b> Średnio Głośno	Reguluje głośność sygnalizatora.	22
		Głośnik	—	Wył. Cicho <b>Średnio*</b> Głośno	Reguluje głośność głośnika.	22
	Ustawienia LCD	Podświetlenie	—	<b>Jasny*</b> Średnio Ciemny	Reguluje jasność podświetlenia ekranu dotykowego.	Patrz ◆.
		Wł. timera	—	<b>Wył.*</b> 10Sek. 20Sek. 30Sek.	Ustaw, jak długo podświetlenie ekranu dotykowego pozostaje włączone od czasu naciśnięcia ostatniego przycisku.	
	Ustawienia przycisku	Ust. przycisku str. głównej	—	<b>Strona Główna*</b> Więcej1 Więcej2	Ustaw ekran wyświetlany po naciśnięciu przycisku głównego (  ) na panelu dotykowym.	12

◆ Rozszerzony Podręcznik Użytkownika



Ustawienia fabryczne zostały oznaczone czcionką pogrubioną i gwiazdką.

Poziom 1	Poziom 2	Poziom 3	Poziom 4	Opcje	Opisy	Patrz strona
Ustawienia (ciąg dalszy)	Ekologia	Oszczędzanie toneru	—	Wł. <b>Wył.*</b>	Zwiększa wydajność toneru.  Jeżeli w urządzeniu ustawiono opcję Oszczędzanie toneru Wł., nie można ustawić opcji Cichy tryb na Wł..	Patrz ◆.
		Czas oczek.	—	Zakres wartości zależy od modelu urządzenia. <b>3 Min.*</b>	Oszczędza energię.	
		Cichy tryb	—	Wł. <b>Wył.*</b>	Zmniejsza hałas podczas drukowania.  Jeżeli w urządzeniu ustawiono opcję Cichy tryb Wł., nie można ustawić opcji Oszczędzanie toneru na Wł..	Patrz ◆.
	Ustawienia blokady	Ustaw hasło	—	Weryfikuj:	Powstrzymuje nieupoważnionych użytkowników przed zmianą ustawień urządzenia.	
		Wył.⇒wł.	—	—		
Ustawienia skrótu	(Wybierz przycisk skrótu).	Edycja nazwy skrótu	—	—	Zmienia nazwę skrótu.	19
		Kasuj	—	—	Usuń skrót.	19
◆ Rozszerzony Podręcznik Użytkownika						
 Ustawienia fabryczne zostały oznaczone czcionką pogrubioną i gwiazdką.						



Poziom 1	Poziom 2	Poziom 3	Poziom 4	Opcje	Opisy	Patrz strona
Faks	Ustaw. odbiór	Tryb odbioru	—	Faks* Faks/Tel. Zew.tel /a.sekr. Ręczny	Wybiera tryb odbioru, który najbardziej odpowiada danym potrzebom.	45
		Liczba dzwonek.	—	(0 - 8) 2*	Ustawia liczbę dzwonek przed zainicjowaniem przez urządzenie odpowiedzi w trybie „Faks” lub „Faks/Telefon”.	48
		F/T czas dzw.	—	20Sek. 30Sek.* 40Sek. 70Sek.	Ustawia czas trwania szybkiego podwójnego dzwonka w Trybie Faks/Telefon.	48
		Podgląd faksu	—	Wł. Wył.*	Wyświetlanie odbieranych faksów na ekranie dotykowym.	50
		Aut. rozp. fax	—	Wł.* Wył.	Automatycznie odbiera wiadomości faksowe w przypadku odebrania telefonu z tonami faksu.	49
		Kod zdal.ster.	—	Kod zdal.ster. (Opcje) Wł. Wył.* Kod aktywacji (*51) Kod dezaktywacji (#51)	Umożliwiają odbieranie wszystkich połączeń na telefonie wewnętrznym lub zewnętrznym oraz używanie kodów do włączania i wyłączania urządzenia. Kody można personalizować.	59
		Auto redukcja	—	Wł.* Wył.	Zmniejsz rozmiar faksów przychodzących.	Patrz ♦.
		Odbiór pc fax	—	Wł. Wył.*  wł. wył.*	Ustaw urządzenie na wysyłanie faksów do komputera.  W przypadku wybrania opcji wł. możesz włączyć funkcję zabezpieczającą Druk backup.	53

♦ Rozszerzony Podręcznik Użytkownika



Ustawienia fabryczne zostały oznaczone czcionką pogrubioną i gwiazdką.

Poziom 1	Poziom 2	Poziom 3	Poziom 4	Opcje	Opisy	Patrz strona
Faks (ciąg dalszy)	Ustaw. odbiór (ciąg dalszy)	Odb do pamięci	—	Wył.* Przekaz faxu Rejestr dok.	Konfiguruje urządzenie do przekazywania wiadomości faksowych tak, aby fakсы przychodzące zapisywane były w pamięci (aby można było je odtworzyć po powrocie do urządzenia).	Patrz ◆.
			(Druk backup)	wł. wył.*	W przypadku wybrania opcji Przekaz faxu możesz włączyć funkcję zabezpieczającą Druk backup.	
		Znacznik Fax Rx	—	Wł.* Wył.	Drukuje godzinę i datę odebrania w górnej części faksu.	
		Obustronne	—	Wł. Wył.*	Drukuje odebrane fakсы po obu stronach papieru.	
	Ust. wysyłania	Trans.pakiet	—	Wł. Wył.*	Przypisuje wysłane fakсы opóźnione o identycznym odbiorcy i godzinie do jednej transmisji.	
			Ustawienia strony tytułowej	Wydruk próbny	—	Drukuje próbkę strony tytułowej faksu. Można wypełnić informacje i prze-faksować je wraz z dokumentem.
			Str.tyt.-tekst	—	Umożliwia ustawienie własnych komentarzy utworzonych dla strony tytułowej faksu.	
		Aut.Ponow. Wyb.	—	Wł.* Wył.	Ponowne wybieranie maksymalnie trzy razy po pięciu minutach.	61
		Miejsce docelowe	—	Ekran* Ukryte	Ustawia urządzenie na wyświetlanie na ekranie dotykowym informacji o miejscu docelowym podczas wysyłania faksu.	Patrz ◆.
	Ustaw. raportu	Raport trans.	—	Wł. Wł.+obraz Wył.* Wył.+obraz Brak raportu	Wybierz konfigurację wstępną Raportu weryfikacji transmisji.	44

◆ Rozszerzony Podręcznik Użytkownika



Ustawienia fabryczne zostały oznaczone czcionką pogrubioną i gwiazdką.

Poziom 1	Poziom 2	Poziom 3	Poziom 4	Opcje	Opisy	Patrz strona		
Faks (ciąg dalszy)	Ustaw. raportu (ciąg dalszy)	Journal	Journal	Wył. Co 50 faksów* Co 6 godzin Co 12 godzin Co 24 godziny Co 2 dni Co 7 dni	Ustawia częstotliwość automatycznego drukowania dziennika faksów.  Jeżeli wybrana została inna opcja niż Wył. i Co 50 faksów, można ustawić czas dla wybranej opcji.	Patrz ◆.		
			Czas	—	Jeżeli została wybrana opcja Co 7 dni, można także ustawić dzień tygodnia.			
			Dzień	Co poniedziałek* Co wtorek Co środę Co czwartek Co piątek Co sobotę Co niedzielę				
			Druk dokumentu	—	—		—	Wydrukuj fakсы przychodzące zapisane w pamięci.
			Zdalny dostęp	—	—		---*	Ustawia własny kod otwierania zdalnego.
			Ograniczenie wybierania	Klawiatura telef.	—		Dwa razy naciśnij # Wł. Wył.*	Ustawia urządzenie, aby ograniczało wybieranie podczas używania klawiatury.
Książka adr.	—	Dwa razy naciśnij # Wł. Wył.*		Ustawia urządzenie, aby ograniczało wybieranie podczas używania książki adresowej.				
Skróty	—	Dwa razy naciśnij # Wł. Wył.*		Ustawia urządzenie, aby ograniczało wybieranie podczas używania skrótów.				
Serwer LDAP	—	Dwa razy naciśnij # Wł. Wył.*		Ustawia urządzenie, aby ograniczało wybieranie numerów serwera LDAP.				
Fax w oczekiw.	—	—	—	Sprawdź, które z zaplanowanych zadań są w pamięci i anuluj wybrane zadania.				

◆ Rozszerzony Podręcznik Użytkownika



Ustawienia fabryczne zostały oznaczone czcionką pogrubioną i gwiazdką.

Poziom 1	Poziom 2	Poziom 3	Poziom 4	Opcje	Opisy	Patrz strona
Drukarka	Emulacja	—	—	<b>Auto*</b> HP LaserJet BR-Script 3	Wybiera tryb emulacji.	Patrz +.
	Opcje wydruku	Czcionka wewnętrzna	—	HP LaserJet BR-Script 3	Drukuje listę wewnętrznych czcionek urządzenia.	
		Wydruk testowy	—	—	Wydrukuj stronę testową.	
	Obustronne	—	—	<b>Wył*</b> Długi brzeg Krót. brzeg	Włącza lub wyłącza drukowanie dwustronne i wybiera długą lub krótką krawędź.	
	Aut. kontynuacja	—	—	<b>Wł.*</b> Wył	Wybierz to ustawienie, aby urządzenie usunęło błędy rozmiaru papieru i użyło papieru z tacy.	
	Kolor wydruku	—	—	<b>Auto*</b> Kolor Czarno-biały	Wybierz tryb kolorowy lub czarno-biały dla drukowanych dokumentów. W przypadku wybrania opcji <b>Auto</b> urządzenie wybierze odpowiednią opcję dokumentu (kolorowy lub czarno-biały).	
	Reset drukarki	—	—	Tak Nie	Przywróć ustawienia drukarki do ustawień fabrycznych.	
	Korekcja kolorów	Kalibracja	Kalibruj	Tak Nie	Dostosuj gęstość kolorów.	121
Zrestartuj			Tak Nie	Przywraca kalibrację kolorów do ustawień fabrycznych.		
Rejestracja		—	Tak Nie	Reguluje położenie druku każdego koloru.	122	
Aut. korekcja		—	<b>Wł.*</b> Wył	Wybierz, czy ma być przeprowadzana kalibracja i rejestracja kolorów.	122	
+ Podręczniki oprogramowania i obsługi dla sieci						
 Ustawienia fabryczne zostały oznaczone czcionką pogrubioną i gwiazdką.						

Poziom 1	Poziom 2	Poziom 3	Poziom 4	Poziom 5	Opcje	Opisy
Sieć <sup>+</sup>	Sieć LAN	TCP/IP	Metoda startu	—	Auto* Statyczny RARP BOOTP DHCP	Można wybierać metodę uruchamiania BOOT, która najbardziej odpowiada potrzebom.
			(Inicjowanie połączenia z IP)		3* [00000-32767]	Określ liczbę prób jakie urządzenie podejmie, aby uzyskać adres IP, gdy opcja Metoda startu ma ustawione inne ustawienie niż Statyczny.
			Adres IP	—	[000-255]. [000-255]. [000-255]. [000-255]	Wprowadź adres IP.
			Maska podsieci	—	[000-255]. [000-255]. [000-255]. [000-255]	Wprowadź maskę podsieci.
			Brama sieciowa	—	[000-255]. [000-255]. [000-255]. [000-255]	Wprowadź adres bramki.
			Nazwa węzła	—	BRNXXXXXXXXX XXX	Wprowadź nazwę węzła (do 32 znaków).
			Konfiguracja WINS	—	Auto* Statyczny	Wybierz tryb konfiguracji WINS.
Serwer WINS	Podstawowa	[000-255]. [000-255]. [000-255]. [000-255]	Określ adres IP podstawowego lub zapasowego serwera WINS.			
	Zapasowa	[000-255]. [000-255]. [000-255]. [000-255]				
<p>+ Podręczniki oprogramowania i obsługi dla sieci</p> <p>● Odwiedź Brother Solutions Center, aby pobrać Przewodnik Usług Internetowych pod adresem <a href="http://solutions.brother.com/">http://solutions.brother.com/</a>.</p>						
 Ustawienia fabryczne zostały oznaczone czcionką pogrubioną i gwiazdką.						

Poziom 1	Poziom 2	Poziom 3	Poziom 4	Poziom 5	Opcje	Opisy
Sieć+ (ciąg dalszy)	Sieć LAN (ciąg dalszy)	TCP/IP (ciąg dalszy)	Serwer DNS	Podstawowa	[000-255]. [000-255]. [000-255]. [000-255]	Określ adres IP podstawowego lub zapasowego serwera DNS.
				Zapasowa	[000-255]. [000-255]. [000-255]. [000-255]	
			Apipa	—	Wł.* Wył.	Automatycznie przydziela adres IP z zakresu adresów łącza lokalnego.
			IPv6	—	Wł. Wył.*	Włącza lub wyłącza protokół IPv6. Aby korzystać z protokołu IPv6, zapoznaj się z informacjami na stronie internetowej <a href="http://solutions.brother.com/">http://solutions.brother.com/</a> .
		Ethernet	—	—	Auto* 100B-FD 100B-HD 10B-FD 10B-HD	Wybierz tryb łącza Ethernet.
		Stan sieci	—	—	Aktywny 100B-FD Aktywny 100B-HD Aktywny 10B-FD Aktywny 10B-HD Nieaktywny Sieć WYŁ.	Można wyświetlić aktualny stan sieci kablowej.
		Adres mac	—	—	—	Wyświetla adres MAC urządzenia.
		Ustaw domyślne	—	—	Tak Nie	Przywróć wszystkie ustawienia sieci przewodowej do wartości fabrycznych.
Sieć wł.	—	—	Wł.* Wył.	Włączenie lub wyłączenie ręcznej obsługi przewodowej sieci LAN.		

+ Podręczniki oprogramowania i obsługi dla sieci

● Odwiedź Brother Solutions Center, aby pobrać Przewodnik Usług Internetowych pod adresem <http://solutions.brother.com/>.



Ustawienia fabryczne zostały oznaczone czcionką pogrubioną i gwiazdką.

Poziom 1	Poziom 2	Poziom 3	Poziom 4	Poziom 5	Opcje	Opisy
Sieć+ (ciąg dalszy)	WLAN	TCP/IP	Metoda startu	—	Auto* Stacyjny RARP BOOTP DHCP	Można wybierać metodę uruchamiania BOOT, która najbardziej odpowiada potrzebom.
			(Inicjowanie połączenia z IP)	—	3* [00000-32767]	Określ liczbę prób jakie urządzenie podejmie, aby uzyskać adres IP, gdy opcja Metoda startu ma ustawione inne ustawienie niż Stacyjny.
			Adres IP	—	[000-255]. [000-255]. [000-255]. [000-255]	Wprowadź adres IP.
			Maska podsieci	—	[000-255]. [000-255]. [000-255]. [000-255]	Wprowadź maskę podsieci.
			Brama sieciowa	—	[000-255]. [000-255]. [000-255]. [000-255]	Wprowadź adres bramki.
			Nazwa węzła	—	BRWXXXXXXXXXX XXX	Wprowadź nazwę węzła (do 32 znaków).
			Konfiguracja WINS	—	Auto* Stacyjny	Wybierz tryb konfiguracji WINS.
Serwer WINS	Podstawowa	[000-255]. [000-255]. [000-255]. [000-255]	Określ adres IP podstawowego lub zapasowego serwera WINS.			
	Zapasowa	[000-255]. [000-255]. [000-255]. [000-255]				
<p>+ Podręczniki oprogramowania i obsługi dla sieci</p> <p>● Odwiedź Brother Solutions Center, aby pobrać Przewodnik Usług Internetowych pod adresem <a href="http://solutions.brother.com/">http://solutions.brother.com/</a>.</p>						
 <p>Ustawienia fabryczne zostały oznaczone czcionką pogrubioną i gwiazdką.</p>						

Poziom 1	Poziom 2	Poziom 3	Poziom 4	Poziom 5	Opcje	Opisy
Sieć+ (ciąg dalszy)	WLAN (ciąg dalszy)	TCP/IP (ciąg dalszy)	Serwer DNS	Podstawowa	[000-255]. [000-255]. [000-255]. [000-255]	Określ adres IP podstawowego lub zapasowego serwera DNS.
				Zapasowa	[000-255]. [000-255]. [000-255]. [000-255]	
			Apipa	—	Wł. * Wył.	Automatycznie przydziela adres IP z zakresu adresów łącza lokalnego.
			IPv6	—	Wł. * Wył. *	Włącza lub wyłącza protokół IPv6. Aby korzystać z protokołu IPv6, zapoznaj się z informacjami na stronie internetowej <a href="http://solutions.brother.com/">http://solutions.brother.com/</a> .
		Asystent WLAN	—	—	—	(Tylko Windows®) Ustawienia sieci bezprzewodowej można skonfigurować za pomocą płyty Brother CD-ROM.
		Kreator konf.	—	—	—	Można skonfigurować wewnętrzny serwer wydruku.
		WPS/AOSS	—	—	—	Możesz w łatwy sposób skonfigurować swoją sieć bezprzewodową, używając metody jednoprzyciskowej.
		WPS + kod w/PIN	—	—	—	Możesz w łatwy sposób skonfigurować swoją sieć bezprzewodową, używając WPS z kodem PIN.
<p>+ Podręczniki oprogramowania i obsługi dla sieci</p> <p>● Odwiedź Brother Solutions Center, aby pobrać Przewodnik Usług Internetowych pod adresem <a href="http://solutions.brother.com/">http://solutions.brother.com/</a>.</p>						
 Ustawienia fabryczne zostały oznaczone czcionką pogrubioną i gwiazdką.						



Poziom 1	Poziom 2	Poziom 3	Poziom 4	Poziom 5	Opcje	Opisy	
Sieć+ (ciąg dalszy)	WLAN (ciąg dalszy)	WLAN status	Status	—	Aktywny (11B) Aktywny (11G) Aktywne (11n) Aktywna sieć LAN Wył. WLAN AOSS włączony Błąd połączenia	Wyświetla bieżący stan sieci bezprzewodowej.	
			Sygnał	—	mocny śred słaby brak	Wyświetla bieżącą siłę sygnału sieci bezprzewodowej.	
			SSID	—	—	Wyświetla bieżący identyfikator SSID.	
			Tryb łącz.	—	Ad-hoc Infrastruktura Brak	Wyświetla bieżący tryb komunikacyjny.	
		Adres mac	—	—	—	Wyświetla adres MAC urządzenia.	
		Ustaw domyślne	—	—	Tak Nie	Przywracanie wszystkich fabrycznych ustawień sieci bezprzewodowej.	
		WLAN wł.	—	—	Wł. Wył*	Umożliwienie lub uniemożliwienie ręcznej obsługi bezprzewodowej sieci LAN.	
		WI-FI Direct	Przycisk PBC	—	—	—	Służy do łatwego konfigurowania ustawień sieciowych Wi-Fi Direct za pomocą metody jednoprzyciskowej.
				Kod PIN	—	—	—

+ Podręczniki oprogramowania i obsługi dla sieci

● Odwiedź Brother Solutions Center, aby pobrać Przewodnik Usług Internetowych pod adresem <http://solutions.brother.com/>.



Ustawienia fabryczne zostały oznaczone czcionką pogrubioną i gwiazdką.

Poziom 1	Poziom 2	Poziom 3	Poziom 4	Poziom 5	Opcje	Opisy	
Sieć+ (ciąg dalszy)	WI-FI Direct (ciąg dalszy)	Ręcznie	—	—	—	Istnieje możliwość ręcznego skonfigurowania ustawień sieci Wi-Fi Direct.	
		Właściciel grupy	—	—	Wł. Wył	Ustaw urządzenie jako Właściciela Grupy.	
		Informacje o urządzeniu	Nazwa urządz.	—	—	—	Można sprawdzić nazwę urządzenia.
			SSID	—	—	(Mój SSID) (Podłączony do SSID innego producenta)  Brak połączenia	Wyświetla numer SSID Właściciela Grupy.  Gdy urządzenie nie jest podłączone, na ekranie dotykowym wyświetlany jest komunikat Brak połączenia.
			Adres IP	—	—	—	Można sprawdzić bieżący adres IP swojego urządzenia.
		Informacje o stanie	Status	—	—	Wł. grup aktywne (**) Klient aktywny Brak połączenia Wył Aktywna sieć LAN ** = liczba urządzeń	Można wyświetlić aktualny status sieci Wi-Fi Direct.
			Sygnal	—	—	mocny śred słaby brak	Można wyświetlić siłę sygnału sieci W-Fi Direct.  Gdy urządzenie działa jako właściciel grupy, na ekranie dotykowym zawsze wyświetlany jest komunikat mocny.
		Włącz interfejs	—	—	Wł. Wył*	Włącza lub wyłącza połączenie Wi-Fi Direct.	

+ Podręczniki oprogramowania i obsługi dla sieci

● Odwiedź Brother Solutions Center, aby pobrać Przewodnik Usług Internetowych pod adresem <http://solutions.brother.com/>.



Ustawienia fabryczne zostały oznaczone czcionką pogrubioną i gwiazdką.

Poziom 1	Poziom 2	Poziom 3	Poziom 4	Poziom 5	Opcje	Opisy	
Sieć+ (ciąg dalszy)	NFC	—	—	—	Wł. * Wył	Uwierzytelniania za pomocą karty można użyć, dotykając kartą IC czytnika NFC na panelu sterowania.	
	E-mail/IFAKS (Model MFC-L8650CDW jest obsługiwany tylko po pobraniu aplikacji IFAX)	Adres mail	—	—	—	—	Wprowadź adres e-mail (do 60 znaków).
		Konfiguracja serwera	SMTP	Serwer	—	[000-255]. [000-255]. [000-255] Nazwa	Wprowadź adres serwera SMTP lub nazwę (do 64 znaków).
					Port	25* [1-65535]	Wpisz numer portu SMTP.
					Auto. dla SMTP	Brak* SMTP-AUTH	Wybierz metodę zabezpieczeń dla powiadomień e-mail.
					SSL/TLS	Brak* SSL TLS	Wysyłanie lub odbieranie wiadomości e-mail przez serwer poczty elektronicznej, który wymaga bezpiecznej komunikacji SSL/TLS.
					Potwierdź cert.	Wł. Wył*	Automatycznie sprawdź Certyfikat serwera SMTP.
		POP3/IMAP4	Protokoł	—	POP3* IMAP4	Do odbierania poczty elektronicznej wybierz POP3 lub IMAP4.	
				Serwer	[000-255]. [000-255]. [000-255] Nazwa	Wprowadź adres serwera POP3 lub IMAP4 lub nazwę (do 64 znaków).	
				Port	110* [1-65535]	Wprowadź numer portu POP3 lub IMAP4.	
				Nazwa skrzynki pocztowej	—	Wprowadź nazwę skrzynki pocztowej (do 60 znaków).	
	<p>+ Podręczniki oprogramowania i obsługi dla sieci</p> <p>● Odwiedź Brother Solutions Center, aby pobrać Przewodnik Usług Internetowych pod adresem <a href="http://solutions.brother.com/">http://solutions.brother.com/</a>.</p>						
 Ustawienia fabryczne zostały oznaczone czcionką pogrubioną i gwiazdką.							

Poziom 1	Poziom 2	Poziom 3	Poziom 4	Poziom 5	Opcje	Opisy	
Sieć+ (ciąg dalszy)	E-mail/IFAKS (Model MFC-L8650CDW jest obsługiwany tylko po pobraniu aplikacji IFAX) (ciąg dalszy)	Konfiguracja serwera (ciąg dalszy)	POP3/IMAP4 (ciąg dalszy)	Hasło do skrzynki pocztowej	—	Wprowadź hasło, aby zalogować się do serwera POP3 lub IMAP4 (do 32 znaków).	
				Wybierz folder	<b>Domyślnie (Skrz. odb.) *</b> Zdefiniowano	Wybierz folder poczty. W przypadku wybrania opcji Zdefiniowano wprowadź nazwę folderu (do 60 znaków).	
				SSL/TLS	<b>Brak*</b> SSL TLS	Umożliwia wysyłanie lub odbieranie wiadomości e-mail przez serwer poczty elektronicznej, który wymaga bezpiecznej komunikacji SSL/TLS.	
				Potwierdź cert.	Wł. <b>Wył.*</b>	Automatycznie sprawdź Certyfikat serwera POP3 lub IMAP4.	
				APOP	Wł. <b>Wył.*</b>	Włącz lub wyłącz APOP.	
			Ustaw mail RX	Auto polling	Auto polling	Wł.* Wył.	Automatycznie sprawdzaj, czy na serwerze są nowe wiadomości.
		Częst. Polling (Gdy opcja Auto polling jest ustawiona na Wł.).			1Min. 3Min. 5Min. <b>10Min.*</b> 30Min. 60Min.	Ustaw odstęp czasowy sprawdzania nowych wiadomości na serwerze.	
		Nagłówek			—	Wszystko Temat+Od+Do <b>Brak*</b>	Wybierz zawartość nagłówka wiadomości, który ma być wydrukowany.
		Usuń/przeczytaj omyłkową mail		—	<b>Wł.*</b> Wył.	Serwer POP3 automatycznie usuwa wiadomości e-mail z błędem. Serwer IMAP4 automatycznie usuwa wiadomości e-mail z błędem po ich przeczytaniu.	

+ Podręczniki oprogramowania i obsługi dla sieci

● Odwiedź Brother Solutions Center, aby pobrać Przewodnik Usług Internetowych pod adresem <http://solutions.brother.com/>.



Ustawienia fabryczne zostały oznaczone czcionką pogrubioną i gwiazdką.

Poziom 1	Poziom 2	Poziom 3	Poziom 4	Poziom 5	Opcje	Opisy
Sieć+ (ciąg dalszy)	E-mail/IFAKS (Model MFC-L8650CDW jest obsługiwany tylko po pobraniu aplikacji IFAX) (ciąg dalszy)	Ustaw mail RX (ciąg dalszy)	Potwierdzenie	—	Wł. MDN Wył.*	Odbiera wiadomości z powiadomieniem.
		Ustaw mail TX	Ozn.wysył. Fax.	—	Internet Fax Job*	Wyświetli temat dołączony do faksu internetowego.
			Ogranicz. Rozm	—	Wł. Wył.*	Ogranicz rozmiar dokumentów wiadomości e-mail.
			Potwierdzenie	—	Wł. Wył.*	Wysyłaj wiadomości z powiadomieniem.
		Setup relay	Przekazywanie transmisji	—	Wł. Wył.*	Przekazuj dokument do innego urządzenia faksowego.
			Domena Przekaż	—	—	Zarejestruj nazwę domeny.
			Raport Przekaz	—	Wł. Wył.*	Wydrukuj Raport przekazania rozsyłania.
	Odbiór ręczny	—	—	—	Ręcznie sprawdź, czy na serwerze POP3 lub IMAP4 są nowe wiadomości.	
	Ustawienia połączenia z siecią Web ●	Ustawienia proxy	Połączenie proxy	—	Wł. Wył.*	Można zmienić ustawienia połączenia internetowego.
			Adres	—	—	
			Port	—	8080*	
			Nazwa użytk.	—	—	
			Hasło	—	—	
	Faks na serwer faks. (Model MFC-L8650CDW jest obsługiwany tylko po pobraniu aplikacji IFAX)	Faks na serwer faks.	—	—	Wł. Wył.*	W urządzeniu można zapisać adres prefiksu/sufiksu i wysłać dokument z systemu serwera faksu.
		Prefiks	—	—	—	
Sufiks		—	—	—		
Bezpieczeństwo	IPsec	—	—	Wł. Wył.*	Włącz lub wyłącz IPsec.	
Resetuj sieć	—	—	—	Tak Nie	Przywróć wszystkie ustawienia sieci do wartości fabrycznych.	

+ Podręczniki oprogramowania i obsługi dla sieci

● Odwiedź Brother Solutions Center, aby pobrać Przewodnik Usług Internetowych pod adresem <http://solutions.brother.com/>.



Ustawienia fabryczne zostały oznaczone czcionką pogrubioną i gwiazdką.

Poziom 1	Poziom 2	Poziom 3	Opcje	Opisy	Patrz strona
Druk raportów	Weryf.raport	Przeglądaj na LCD	—	Wyświetl i drukuj Raport weryfikacji transmisji dla ostatniej transmisji.	Patrz ◆.
		DRUK RAPORTU	—		
	Książka adresowa	—	—	Wyświetl listę nazw i numerów zapisanych w książce adresowej.	
	Dziennik faksu	—	—	Wyświetl informacje o ostatnich 200 przychodzących oraz wychodzących faksach. (TX oznacza transmisję. RX oznacza odbiór).	
	Ustaw.użytkow.	—	—	Lista ustawień.	
	Ustawienia drukarki	—	—	Lista ustawień drukarki.	
	Konfiguracja sieci	—	—	Lista ustawień sieciowych.	
	Bęben Druk igłowy	—	—	Drukuj arkusz sprawdzania punktów bębna.	
Raport WLAN	—	—	Drukuj wyniki diagnostyki łączności bezprzewodowej sieci LAN.	Patrz +.	
◆ Rozszerzony Podręcznik Użytkownika					
+ Podręczniki oprogramowania i obsługi dla sieci					
 Ustawienia fabryczne zostały oznaczone czcionką pogrubioną i gwiazdką.					

Poziom 1	Poziom 2	Poziom 3	Opcje	Opisy	Patrz strona
Inf. o urząd.	Nr seryjny	—	—	Sprawdź numer seryjny swojego urządzenia.	169
	Wersja opr. sprz.	Wersja (Main)	—	Sprawdź wersję oprogramowania sprzętowego swojego urządzenia.	169
		Wersja (Sub1)	—		
		Wersja (Sub2)	—		
		Wersja (Sub4)	—		
	Licznik stron	Wszystko	Kolor Czarno-biały	Sprawdź całkowitą liczbę kolorowych lub czarno-białych stron wydrukowanych na urządzeniu.	Patrz ◆.
		Faks/Lista	Kolor Czarno-biały		
		Kopioiw.	Kolor Czarno-biały		
		Drukuj	Kolor Czarno-biały		
	Trwałość części	Bęben	—	Sprawdź pozostałą żywotność części urządzenia.	
		Moduł pasa	—		
		Nagrzewnica	—		
		Zespół lasera	—		
		PF Kit MP	—		
PF Kit 1		—			
Resetuj menu (Wyświetlane tylko wtedy, gdy zespół bębna lub zespół pasa przekroczyły znamionowy okres eksploatacji).	Bęben	—	Resetuj licznik żywotności zespołu bębna. Wyświetlany po wymianie zespołu bębna.	92	
	Moduł pasa	—	Resetuje licznik żywotności zespołu pasa. Wyświetlany po wymianie zespołu pasa.	97	
◆ Rozszerzony Podręcznik Użytkownika					
	Ustawienia fabryczne zostały oznaczone czcionką pogrubioną i gwiazdką.				

Poziom 1	Poziom 2	Poziom 3	Opcje	Opisy	Patrz strona
Wstępne ustaw.	Data i czas	Data	—	Dodaj datę i godzinę na ekranie dotykowym oraz na nagłówkach wysyłanych faksów.	20
		Czas	—		
		Automatyczna zmiana czasu	Wł.* Wył.	Automatycznie zmienia czas na letni.	Patrz ◆.
		Strefa czasowa	UTCXXX:XX	Ustaw strefę czasową danego kraju.	
	Ident. stacji	Faks	—	Konfiguruje nazwę i numer faksu na każdej stronie przesyłanej faksem.	20
		Tel.	—		
		Nazwa	—		
	Tonowe/impuls	—	Tonowe* Impuls	Ustawia tryb wybierania.	Patrz ◆.
	Wybieranie ton	—	Wykrywanie Brak wykrywania*	Można skrócić przerwę wykrywania tonu wybierania.	159
	Ust.linii tel.	—	Zwykła* PBX ISDN	Wybieranie rodzaju linii telefonicznej.	55
Kompatybilność	—	Wysoka* Normalny Podst. (VoIP)	Dostosuj wyrównanie przy problemach z transmisją. Dostawcy usług VoIP oferują obsługę faksowania w różnych standardach. Jeśli często zdarzają się błędy w transmisji faksów, wybierz opcję Podst. (VoIP).	159	
Zrestartuj	Resetowanie urządzenia	Tak Nie	Przywróć ustawienia urządzenia do wartości fabrycznych z wyjątkiem ustawień sieciowych, ID stacji oraz Książki adresowej.	169	
	Sieć	Tak Nie	Przywróć wszystkie ustawienia sieci do wartości fabrycznych.		
	Książka adresowa i faks	Tak Nie	Skasuj wszystkie zapisane numery telefonu i ustawienia faksu.		
	Ustawienia	Tak Nie	Przywróć szybko wszystkie ustawienia urządzenia do domyślnych wartości fabrycznych.		
	Reset ustawień	Tak Nie	Przywróć <i>wszystkie</i> ustawienia urządzenia do domyślnych wartości fabrycznych. Wykonaj tę czynność w przypadku utylizacji urządzenia.		
Miejscowy jęz.	—	(Wybierz język)	Umożliwia zmianę języka ekranu dotykowego dla kraju użytkownika.	Patrz ‡.	

◆ Rozszerzony Podręcznik Użytkownika

‡ Podręcznik szybkiej obsługi





Ustawienia fabryczne zostały oznaczone czcionką pogrubioną i gwiazdką.

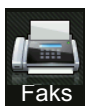

# Tabela funkcji



## Faks (Gdy pogląd faksu jest wyłączony)

Poziom 1	Poziom 2	Poziom 3	Opcje	Opisy	Patrz strona
Wyb ponow. / Pauza	—	—	—	Wybiera ponownie ostatnio wybierany numer. Podczas wprowadzania numeru faksu lub telefonu na panelu dotykowym, funkcja ponownego wybierania na ekranie dotykowy, zmieniana jest na funkcję pauzy. Naciśnij Pauzę, jeżeli chcesz dodać opóźnienie podczas wybierania numerów, takich jak na przykład kody dostępu i numery kart kredytowych. Można również zapisać pauzę podczas konfigurowania adresów.	—
Tel. / R	—	—	—	Tel. zmieni się w R po wybraniu opcji PBX jako typu linii telefonicznej. Jeśli urządzenie jest podłączone do PBX, możesz użyć opcji R w celu uzyskania dostępu do linii zewnętrznych lub przeniesienia połączenia do innego telefonu wewnętrznego.	—
Książka adres	 (Szukaj:)	—	—	Wyszukaj w Książce adresowej.	61
	Edytuj	—	Dodaj nowy adres	Zapisz numery w książce adresowej, aby móc wybierać naciskając książkę adresową na ekranie dotykowym (oraz Uruchom faks).	62
	—	—	Ustaw. grup	Skonfiguruj numery grup do rozsyłania.	Patrz ♦.
			Zmiana	Zmiana numerów z książki adresowej.	63 i patrz ♦.
			Kasuj	Usuwanie numerów z książki adresowej.	63 i patrz ♦.
—	Zastosuj	—	Rozpocznij wysyłanie faksu za pomocą książki adresowej.	61 i patrz ♦.	
♦ Rozszerzony Podręcznik Użytkownika					
 Ustawienia fabryczne zostały oznaczone czcionką pogrubioną i gwiazdką.					

Poziom 1	Poziom 2	Poziom 3	Opcje	Opisy	Patrz strona
Ostatnie połączenie	Tel. wych	Edytuj	Dodaj do książki adresowej Kasuj	Wybierz numer z historii połączeń wychodzących, a następnie wyślij do niego faks, dodaj go do książki adresowej lub go usuń.	Patrz <b>◆</b> .
		Zastosuj	—		
Uruchom faks	—	—	—	Wyślij faks.	—
Opcje	Rozdzielczość FX	—	<b>Standard*</b> Wysoka B.wysoka Foto	Ustawia rozdzielczość faksów wychodzących.	Patrz <b>◆</b> .
	Faks 2-stronny	—	<b>Wył.*</b> Skanowanie 2-str.: Długa krawędź Skanowanie 2-str.: Krótka krawędź	Ustaw format skanowania dwustronnego.	
	Kontrast	—	<b>Auto*</b> Jasny Ciemny	Zmień jasność lub zaciemnienie wysyłanego faksu.	
	Nadawanie	Dodaj numer	Dodaj numer Dodaj z książki adresowej Szukaj w książce adresowej	Wyślij tę samą wiadomość faksową pod więcej niż jeden numer faksu.	
	Faks z opóźn.	Faks z opóźn.	Wł. <b>Wył.*</b>	Ustaw godzinę, o której wysłane zostaną opóźnione fakсы.	
		Ustaw czas	—		
	Wysyłka na bieżąco	—	Wł. <b>Wył.*</b>	Wyślij faks bez używania pamięci.	

◆ Rozszerzony Podręcznik Użytkownika



Ustawienia fabryczne zostały oznaczone czcionką pogrubioną i gwiazdką.

Poziom 1	Poziom 2	Poziom 3	Opcje	Opisy	Patrz strona
Opcje (ciąg dalszy)	Ustawienia strony tytułowej	Ustawienia strony tytułowej	Wł. <b>Wy1*</b>	Automatycznie wyślij zaprogramowaną stronę tytułową.	Patrz ♦.
		Str.tyt.-tekst	1.bez notatki 2.zadzwoń 3.pilne 4.poufne 5. 6.		
		Liczba stron	—		
	Tryb międzynarodowy	—	Wł. <b>Wy1*</b>	W razie trudności z wysyłaniem faksów za granicę ustawienie to należy zmienić na Wł..	
	Rozmiar z szyby skanera	—	Letter <b>A4*</b> Legal/Format (MFC-L8850CDW i MFC-L9550CDW)	Aby wysłać faksem dokument rozmiaru Letter, Legal lub Folio, należy zmienić ustawienie Rozmiaru szyby skanera.	43
Nowe ustawienia	—	Rozdzielcz. FX Kontrast Rozmiar z szyby skanera Nd.-czas rz. Ustawienia strony tytułowej Tryb międzynn. (Opcje) Tak Nie	Zapisz ustawienia faksu jako ustawienia domyślne.	Patrz ♦.	
Reset ustawień	—	Tak Nie	Przywróć wszystkie zmienione ustawienia faksu do ustawień fabrycznych.		
♦ Rozszerzony Podręcznik Użytkownika					
 Ustawienia fabryczne zostały oznaczone czcionką pogrubioną i gwiazdką.					

Poziom 1	Poziom 2	Poziom 3	Opcje	Opisy	Patrz strona
Zapisz jako skrót	—	—	Adres Rozdzielczość FX Faks 2-stronny Kontrast Nadawanie Wysyłka na bieżąco Ustawienia strony tytułowej Tryb międzynarodowy Rozmiar z szyby skanera	Zarejestruj bieżące ustawienia jako skrót.	Patrz <b>◆</b> .
◆ Rozszerzony Podręcznik Użytkownika					
 Ustawienia fabryczne zostały oznaczone czcionką pogrubioną i gwiazdką.					



## Faks (Gdy pogląd faksu jest włączony)

Poziom 1	Poziom 2	Poziom 3	Opcje	Opisy	Patrz strona
<b>Wysyłanie faksów</b>	Patrz <i>Faks (Gdy pogląd faksu jest wyłączony)</i> >> strona 199.				
<b>Otrzymane fakсы</b>	<b>Drukuj/usuń</b>	<b>Drukuj wszystkie (nowe fakсы)</b>	—	Drukuj właśnie otrzymane fakсы.	51
		<b>Drukuj wszystkie (stare fakсы)</b>	—	Drukuj fakсы otrzymane wcześniej.	
		<b>Skasuj wszystkie (nowe fakсы)</b>	—	Usuń właśnie otrzymane fakсы.	
		<b>Skasuj wszystkie (stare fakсы)</b>	—	Usuń fakсы otrzymane wcześniej.	
<b>Książka adres</b>	Patrz <i>Faks (Gdy pogląd faksu jest wyłączony)</i> >> strona 199.				
<b>Ostatnie połączenie</b>	Patrz <i>Faks (Gdy pogląd faksu jest wyłączony)</i> >> strona 199.				
◆ Rozszerzony Podręcznik Użytkownika					
 Ustawienia fabryczne zostały oznaczone czcionką pogrubioną i gwiazdką.					





## Kopioiw.

Poziom 1	Poziom 2	Poziom 3	Opcje	Opisy	Patrz strona
Uruch.Mono	—	—	—	Wykonaj kopię monochromatyczną.	—
Kolor start	—	—	—	Wykonaj kopię kolorową.	
Paragon Normalny 2na1 (ID) 2na1 2-stronny (1⇒2) 2-stronny (2⇒2) Oszcz. Papieru	—	—	—	Wybierz żądane ustawienie z pozycji ustawień fabrycznych.	64
Opcje	Jakość	—	<b>Auto*</b> Tekst Foto Paragon (Po wybraniu opcji 2na1 (ID) w Układ strony) <b>Auto*</b> Jaśniejsze	Możesz wybrać rozdzielczość kopiowania dla typu dokumentu.	Patrz ◆.
	Powiększ/zmniejsz	100%*	—	—	
		Powiększ	200% 141% A5⇒A4 104% EXE⇒LTR	Wybierz stopień powiększenia kolejnej kopii.	
		Pomniejsz	97% LTR⇒A4 94% A4⇒LTR 91% Cała strona 85% LTR⇒EXE 83% LGL⇒A4 78% LGL⇒LTR 70% A4⇒A5 50%	Wybierz stopień zmniejszenia kolejnej kopii.	

◆ Rozszerzony Podręcznik Użytkownika

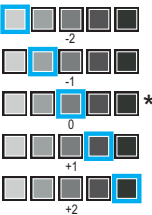
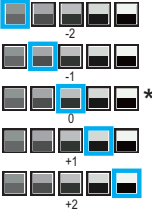
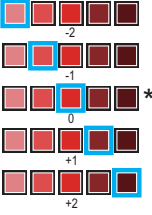

Ustawienia fabryczne zostały oznaczone czcionką pogrubioną i gwiazdką.

Poziom 1	Poziom 2	Poziom 3	Opcje	Opisy	Patrz strona
Opcje (ciąg dalszy)	Powiększ/zmniejsz (ciąg dalszy)	Wybór (25-400%)	—	Można wybrać stopień powiększenia lub pomniejszenia następnego kopii.	Patrz  .
	Gęstość	—		Wyreguluj gęstość kopii. Po wybraniu opcji 2na1 (ID) Z wstępnie ustawionych elementów ustawieniem domyślnym jest +1.	
	Kontrast	—		Wyreguluj kontrast kopii.	
	Plik/sort	—	<b>Plik*</b> Sortuj	Wybierz układanie w stos lub sortowanie wielu kopii.	
	Układ strony	—	<b>Wył. (1na1)*</b> 2na1 (P) 2na1 (L) 2na1 (ID) 4na1 (P) 4na1 (L)	Kopie dowodu tożsamości można wykonywać w trybie wiele obok siebie oraz 2 na 1.	
	Regulacja koloru	R		Wyreguluj kolor czerwony kopii.	
◆ Rozszerzony Podręcznik Użytkownika					
 Ustawienia fabryczne zostały oznaczone czcionką pogrubioną i gwiazdką.					

Poziom 1	Poziom 2	Poziom 3	Opcje	Opisy	Patrz strona
Opcje (ciąg dalszy)	Regulacja koloru (ciąg dalszy)	G		Wyreguluj kolor zielony kopii.	Patrz ◆.
		B		Wyreguluj kolor niebieski kopii.	
	Kopia 2-stronna	—	<b>Wył. *</b> $2-s. \Rightarrow 2-s.$ 1-stronny $\Rightarrow$ 2-stronny, dłuższa krawędź 2-stronny $\Rightarrow$ 1-stronny, dłuższa krawędź 1-stronny $\Rightarrow$ 2-stronny, krótsza krawędź 2-stronny $\Rightarrow$ 1-stronny, krótsza krawędź	Włącza lub wyłącza kopiowanie dwustronne i wybiera długą lub krótką krawędź.	
	Układ strony kopii obustronnej	—	<b>(DŁ) KRAW. <math>\Rightarrow</math> (DŁ) KRAW. *</b> (DŁ) KRAW. $\Rightarrow$ (KR) KRAW. (KR) KRAW. $\Rightarrow$ (DŁ) KRAW. (KR) KRAW. $\Rightarrow$ (KR) KRAW.	Wybierz opcję układu strony podczas wykonywania dwustronnych kopii. Wiele obok siebie dla dokumentu dwustronnego.	
◆ Rozszerzony Podręcznik Użytkownika					
Ustawienia fabryczne zostały oznaczone czcionką pogrubioną i gwiazdką.					



Poziom 1	Poziom 2	Poziom 3	Opcje	Opisy	Patrz strona
Opcje (ciąg dalszy)	Wyb. tace	—	Tylko podajnik 1 Tylko podajnik 2 Tylko p.wiel. <b>MP&gt;P1&gt;P2*</b> MP>P2>P1 P1>P2>MP P2>P1>MP  (Opcje Tylko podajnik 2 i P2 są wyświetlane tylko w przypadku zainstalowania tacy 2.)	Wybiera tacę używaną w trybie kopiowania.	Patrz ◆.
	Usuń kolor tła	—	<b>Wył.*</b> Cicho Średni Wysoki	Zmień ilość usuwanego koloru tła.	
	Zapisz jako skrót	—	Jakość Powiększ/zmniejsz Gęstość Kontrast Plik/sort Układ strony R G B Kopia 2-stronna Układ strony kopii obustronnej Wyb. tace Usuń kolor tła	Dodaj bieżące ustawienia jako skrót.	
◆ Rozszerzony Podręcznik Użytkownika					
 Ustawienia fabryczne zostały oznaczone czcionką pogrubioną i gwiazdką.					



## Skanuj

Poziom 1	Poziom 2	Poziom 3	Opcje	Opisy	Patrz strona
do OCR	(Wybór komputera)	Opcje	Patrz <i>Opcje (do OCR)</i> >> strona 210.		Patrz +.
		Zapisz jako skrót	(Wybór komputera)	Dodaj bieżące ustawienia jako skrót.	
		Uruchom	—	Rozpocznij skanowanie.	
do pliku	(Wybór komputera)	Opcje	Patrz <i>Opcje (do pliku, do obrazu i do wiad. e-mail)</i> >> strona 211.		
		Zapisz jako skrót	(Wybór komputera)	Dodaj bieżące ustawienia jako skrót.	
		Uruchom	—	Rozpocznij skanowanie.	
do obrazu	(Wybór komputera)	Opcje	Patrz <i>Opcje (do pliku, do obrazu i do wiad. e-mail)</i> >> strona 211.		
		Zapisz jako skrót	(Wybór komputera)	Dodaj bieżące ustawienia jako skrót.	
		Uruchom	—	Rozpocznij skanowanie.	
do USB	Opcje	Patrz <i>Opcje (do USB)</i> >> strona 212.			
	Zapisz jako skrót	—	Skan. 2-stronne Typ skanowania Rozdzielczość Typ pliku Rozmiar z szyby skanera Nazwa pliku Rozmiar pliku Usuń kolor tła	Dodaj bieżące ustawienia jako skrót.	
	Uruchom	—	—	Rozpocznij skanowanie.	
do wiad. e-mail	(Wybór komputera)	Opcje	Patrz <i>Opcje (do pliku, do obrazu i do wiad. e-mail)</i> >> strona 211.		
		Zapisz jako skrót	(Wybór komputera)	Dodaj bieżące ustawienia jako skrót.	
		Uruchom	—	Rozpocznij skanowanie.	
+ Podręczniki oprogramowania i obsługi dla sieci					
 Ustawienia fabryczne zostały oznaczone czcionką pogrubioną i gwiazdką.					

Poziom 1	Poziom 2	Poziom 3	Opcje	Opisy	Patrz strona	
do serw. poczt.  (Model MFC-L8650CDW jest obsługiwany tylko po pobraniu aplikacji IFAX)	Książka adres	—	—	Wybierz adres odbiorcy z książki adresowej.	Patrz +.	
	Ręcznie	—	—	Ręcznie wprowadź adres odbiorcy.		
	OK	Opcje	Patrz <i>Opcje (do serw. poczt.)</i> >>> strona 215.			
		Zapisz jako skrót	Adres Skan. 2-stronne Typ skanowania Rozdzielczość Typ pliku Rozmiar z szyby skanera Rozmiar pliku	Dodaj bieżące ustawienia jako skrót.		
	Uruchom	—	Rozpocznij skanowanie.			
do serwera FTP/SFTP	(Nazwa profilu)	Opcje	Patrz <i>Opcje (do FTP/SFTP i do sieci)</i> >>> strona 217.			
		Zapisz jako skrót	(Nazwa profilu)	Dodaj bieżące ustawienia jako skrót.		
		Uruchom	—	Rozpocznij skanowanie.		
do sieci	(Nazwa profilu)	Opcje	Patrz <i>Opcje (do FTP/SFTP i do sieci)</i> >>> strona 217.			
		Zapisz jako skrót	(Nazwa profilu)	Dodaj bieżące ustawienia jako skrót.		
		Uruchom	—	Rozpocznij skanowanie.		
Skanowanie WS  (Pojawia się po zainstalowaniu sterownika skanera dla urządzenia podłączonego do sieci za pośrednictwem usług sieciowych).	Skanuj	—	—	Skanuj dane za pomocą protokołu usług sieciowych.		
	Skan w cel. e-mail	—	—			
	Skan. w celu faks.	—	—			
	Skan. w celu druk.	—	—			
+ Podręczniki oprogramowania i obsługi dla sieci						
 Ustawienia fabryczne zostały oznaczone czcionką pogrubioną i gwiazdką.						

## Opcje (do OCR)

Poziom 1	Poziom 2	Opcje	Opisy	Patrz strona
Opcje	Skan. 2-stronne	<b>Wył.*</b> Skanowanie 2-str.: Długa krawędź  Skanowanie 2-str.: Krótka krawędź	Wybierz tryb skanowania dwustronnego.	Patrz +.
	<b>Ustawienia skanowania</b>	Ustaw urządzenie <b>Wpr ust za pomocą PC*</b>	Aby zmienić ustawienia za pomocą ekranu dotykowego, wybierz Ustaw urządzenie.	
	<b>Typ skanowania</b> (Pojawia się, gdy opcja Ustawienia skanowania jest ustawiona na Ustaw urządzenie).	Kolor  Szary  <b>Czarno-biały*</b>	Wybierz typ skanowania dokumentu.	
	<b>Rozdzielczość</b> (Pojawia się, gdy opcja Ustawienia skanowania jest ustawiona na Ustaw urządzenie).	100 dpi <b>200 dpi*</b> 300 dpi 600 dpi	Wybierz rozdzielczość skanowania dokumentu.	
	<b>Typ pliku</b> (Pojawia się, gdy opcja Ustawienia skanowania jest ustawiona na Ustaw urządzenie).	<b>Tekst*</b>  HTML  RTF	Wybierz format pliku dokumentu.	
	<b>Rozmiar skanu</b> (Pojawia się, gdy opcja Ustawienia skanowania jest ustawiona na Ustaw urządzenie).	<b>A4*</b>  Letter  Legal	Wybierz rozmiar skanowania dokumentu.	
+ Podręczniki oprogramowania i obsługi dla sieci				
 Ustawienia fabryczne zostały oznaczone czcionką pogrubioną i gwiazdką.				

## Opcje (do pliku, do obrazu i do wiad. e-mail)

Poziom 1	Poziom 2	Opcje	Opisy	Patrz strona
Opcje	<b>Skan. 2-stronne</b>	<b>Wył.*</b> Skanowanie 2-str.: Długa krawędź Skanowanie 2-str.: Krótka krawędź	Wybierz tryb skanowania dwustronnego.	Patrz +.
	<b>Ustawienia skanowania</b>	Ustaw urządzenie <b>Wpr ust za pomocą PC*</b>	Aby zmienić ustawienia za pomocą ekranu dotykowego, wybierz Ustaw urządzenie.	
	<b>Typ skanowania</b> (Pojawia się, gdy opcja Ustawienia skanowania jest ustawiona na Ustaw urządzenie).	<b>Kolor*</b> Szary Czarno-biały	Wybierz typ skanowania dokumentu.	
	<b>Rozdzielczość</b> (Pojawia się, gdy opcja Ustawienia skanowania jest ustawiona na Ustaw urządzenie).	100 dpi <b>200 dpi*</b> 300 dpi 600 dpi	Wybierz rozdzielczość skanowania dokumentu.	
	<b>Typ pliku</b> (Pojawia się, gdy opcja Ustawienia skanowania jest ustawiona na Ustaw urządzenie).	(Po wybraniu opcji Kolor lub Szary w Typ skanowania) <b>PDF*</b> JPEG  (Po wybraniu opcji Czarno-biały w Typ skanowania) <b>PDF*</b> TIFF	Wybierz format pliku dokumentu.	
	<b>Rozmiar skanu</b> (Pojawia się, gdy opcja Ustawienia skanowania jest ustawiona na Ustaw urządzenie).	<b>A4*</b> Letter Legal	Wybierz rozmiar skanowania dokumentu.	
	<b>Usuń kolor tła</b> (Pojawia się, gdy opcja Ustawienia skanowania jest ustawiona na Ustaw urządzenie).	<b>Wył.*</b> Cicho Średni Wysoki	Zmień ilość usuwanego koloru tła.  Ta funkcja nie jest dostępna dla skanowania czarno-białego.	
+ Podręczniki oprogramowania i obsługi dla sieci				
	Ustawienia fabryczne zostały oznaczone czcionką pogrubioną i gwiazdką.			

## Opcje (do USB)

Poziom 1	Poziom 2	Opcje	Opisy	Patrz strona
Opcje	Skan. 2-stronne	<b>Wył.*</b> Skanowanie 2-str.: Długa krawędź Skanowanie 2-str.: Krótka krawędź	Wybierz tryb skanowania dwustronnego.	Patrz +.
	Typ skanowania	<b>Kolor*</b> Szary Czarno-biały	Wybierz typ skanowania dokumentu.	
	Rozdzielczość	(Po wybraniu opcji Kolor w Typ skanowania) 100 dpi <b>200 dpi*</b> 300 dpi 600 dpi Auto (Po wybraniu opcji Szary w Typ skanowania) 100 dpi <b>200 dpi*</b> 300 dpi Auto (Po wybraniu opcji Czarno-biały w Typ skanowania) <b>200 dpi*</b> 300 dpi 200x100	Wybierz rozdzielczość skanowania dokumentu.	
+ Podręczniki oprogramowania i obsługi dla sieci				
 Ustawienia fabryczne zostały oznaczone czcionką pogrubioną i gwiazdką.				

Poziom 1	Poziom 2	Opcje	Opisy	Patrz strona
Opcje (ciąg dalszy)	Typ pliku	(Po wybraniu opcji Kolor lub Szary w Typ skanowania) <b>PDF*</b> JPEG PDF/A Zabezp. plik PDF Podpisany PDF XPS  (Po wybraniu opcji Czarno-biały w Typ skanowania) <b>PDF*</b> PDF/A Zabezp. plik PDF Podpisany PDF TIFF	Wybierz format pliku dokumentu.	Patrz +.
	Rozmiar z szyby skanera	<b>A4*</b> Letter Legal/Format (MFC-L8850CDW i MFC-L9550CDW)	Aby zeskanować dokument rozmiaru Letter, Legal lub Folio, należy zmienić ustawienie Rozmiaru szyby skanera.	
	Nazwa pliku	XXXXXX (Data i rok)	Umożliwia wprowadzenie nazwy pliku skanowanych danych.	
	Rozmiar pliku	Mały <b>Średni*</b> Duży	Wybierz rozmiar pliku dla skanowania w kolorze lub skali szarości.	
	Usuń kolor tła	<b>Wył.*</b> Cicho Średni Wysoki	Zmień ilość usuwanego koloru tła.	
+ Podręczniki oprogramowania i obsługi dla sieci				
 Ustawienia fabryczne zostały oznaczone czcionką pogrubioną i gwiazdką.				

Poziom 1	Poziom 2	Opcje	Opisy	Patrz strona
Opcje (ciąg dalszy)	<b>Nowe ustawienia</b>	Skan. 2-stronne Typ skanowania Rozdzielczość Typ pliku Rozmiar z szyby skanera Rozmiar pliku Usuń kolor tła	Zapisz ustawienia skanowania jako ustawienia domyślne.	Patrz +.
	<b>Reset ustawień</b>	Tak Nie	Przywróć wszystkie zmienione ustawienia skanowania do ustawień fabrycznych.	
+ Podręczniki oprogramowania i obsługi dla sieci				
 Ustawienia fabryczne zostały oznaczone czcionką pogrubioną i gwiazdką.				



## Opcje (do serw. poczt.)

Poziom 1	Poziom 2	Opcje	Opisy	Patrz strona
Opcje	Skan. 2-stronne	<b>Wył.*</b> Skanowanie 2-str.: Długa krawędź Skanowanie 2-str.: Krótka krawędź	Wybierz tryb skanowania dwustronnego.	Patrz +.
	Typ skanowania	<b>Kolor*</b> Szary Czarno-biały	Wybierz typ skanowania dokumentu.	
	Rozdzielczość	(Po wybraniu opcji Kolor w Typ skanowania) 100 dpi <b>200 dpi*</b> 300 dpi 600 dpi Auto (Po wybraniu opcji Szary w Typ skanowania) 100 dpi <b>200 dpi*</b> 300 dpi Auto (Po wybraniu opcji Czarno-biały w Typ skanowania) <b>200 dpi*</b> 300 dpi 200x100	Wybierz rozdzielczość skanowania dokumentu.	
+ Podręczniki oprogramowania i obsługi dla sieci				
 Ustawienia fabryczne zostały oznaczone czcionką pogrubioną i gwiazdką.				

Poziom 1	Poziom 2	Opcje	Opisy	Patrz strona
Opcje (ciąg dalszy)	Typ pliku	(Po wybraniu opcji Kolor lub Szary w Typ skanowania)  <b>PDF*</b> JPEG PDF/A Zabezp. plik PDF Podpisany PDF XPS  (Po wybraniu opcji Czarno-biały w Typ skanowania)  <b>PDF*</b> PDF/A Zabezp. plik PDF Podpisany PDF TIFF	Wybierz format pliku dokumentu.	Patrz +.
	Rozmiar z szyby skanera	<b>A4*</b> Letter Legal/Format (MFC-L8850CDW i MFC-L9550CDW)	Aby zeskanować dokument rozmiaru Letter, Legal lub Folio, należy zmienić ustawienie Rozmiaru szyby skanera.	
	Rozmiar pliku	Mały <b>Średni*</b> Duży	Wybierz rozmiar pliku dla skanowania w kolorze lub skali szarości.	
	Nowe ustawienia	Skan. 2-stronne Typ skanowania Rozdzielczość Typ pliku Rozmiar z szyby skanera Rozmiar pliku	Zapisz ustawienia skanowania jako ustawienia domyślne.	
	Reset ustawień	Tak Nie	Przywróć wszystkie zmienione ustawienia skanowania do ustawień fabrycznych.	
+ Podręczniki oprogramowania i obsługi dla sieci				
 Ustawienia fabryczne zostały oznaczone czcionką pogrubioną i gwiazdką.				

## Opcje (do FTP/SFTP i do sieci)

Poziom 1	Poziom 2	Opcje	Opisy	Patrz strona
Opcje	Skan. 2-stronne	<b>Wył.*</b> Skanowanie 2-str.: Długa krawędź Skanowanie 2-str.: Krótka krawędź	Wybierz tryb skanowania dwustronnego.	Patrz +.
	Typ skanowania	<b>Kolor*</b> Szary Czarno-biały	Wybierz typ skanowania dokumentu.	
	Rozdzielczość	(Po wybraniu opcji <b>Kolor</b> w Typ skanowania) 100 dpi <b>200 dpi*</b> 300 dpi 600 dpi Auto  (Po wybraniu opcji <b>Szary</b> w Typ skanowania) 100 dpi <b>200 dpi*</b> 300 dpi Auto  (Po wybraniu opcji <b>Czarno-biały</b> w Typ skanowania) <b>200 dpi*</b> 300 dpi 200x100	Wybierz rozdzielczość skanowania oraz formatu pliku dokumentu.	
+ Podręczniki oprogramowania i obsługi dla sieci				
 Ustawienia fabryczne zostały oznaczone czcionką pogrubioną i gwiazdką.				



Poziom 1	Poziom 2	Opcje	Opisy	Patrz strona
Opcje (ciąg dalszy)	Typ pliku	(Po wybraniu opcji Kolor lub Szary w Typ skanowania) <b>PDF*</b> JPEG PDF/A Zabezp. plik PDF Podpisany PDF XPS  (Po wybraniu opcji Czarno-biały w Typ skanowania) <b>PDF*</b> PDF/A Zabezp. plik PDF Podpisany PDF TIFF	Wybierz rozdzielczość skanowania oraz formatu pliku dokumentu.	Patrz +.
	Rozmiar z szyby skanera	<b>A4*</b> Letter Legal/Format (MFC-L8850CDW i MFC-L9550CDW)	Aby zeskanować dokument rozmiaru Letter, Legal lub Folio, należy zmienić ustawienie Rozmiaru szyby skanera.	
	Nazwa pliku	<b>BRNXXXXXXXXXXXX*</b> Estimate Report Order sheet Contract sheet Check Receipt <Ręczne>	Wybierz wstępnie zdefiniowane nazwy plików. W przypadku wybrania opcji <Ręczne>, plik można nazwać dowolnie.  „XXXXXXXXXXXX” to adres MAC/Ethernet urządzenia.	
	Rozmiar pliku	Mały <b>Średni*</b> Duży	Wybierz rozmiar pliku dla skanowania w kolorze lub skali szarości.	
	Usuń kolor tła	<b>Wył.*</b> Cicho Średni Wysoki	Zmień ilość usuwanego koloru tła.	
	Nazwa użytka.	—	Wprowadź nazwę użytkownika.	

+ Podręczniki oprogramowania i obsługi dla sieci





Ustawienia fabryczne zostały oznaczone czcionką pogrubioną i gwiazdką.

**Toner**

Poziom 1	Poziom 2	Opcje	Opisy	Patrz strona
Pozost. toner	—	—	Wyświetl przybliżoną pozostałą żywotność toneru dla każdego koloru.	Patrz  .
Wydruk testowy	—	—	Drukuj stronę testową.	
Kalibracja	Kalibruj	Tak Nie	Wyreguluj gęstość kolorów lub przywróć kalibrację kolorów do ustawień fabrycznych.	121
	Zrestartuj	Tak Nie		
Rejestracja	—	Tak Nie	Automatycznie reguluje położenie druku każdego koloru.	122
◆ Rozszerzony Podręcznik Użytkownika				
 Ustawienia fabryczne zostały oznaczone czcionką pogrubioną i gwiazdką.				

**Konfiguracja Wi-Fi**

Poziom 1	Poziom 2	Opcje	Opisy	Patrz strona
Kreator konf.	—	—	Skonfiguruj wewnętrzny serwer druku.	Patrz  .
WPS/AOSS	—	—	Ustawienia sieci bezprzewodowej można w łatwy sposób skonfigurować, korzystając z metody jedнопrzyciskowej.	
Asystent WLAN	—	—	(Tylko Windows®) Ustawienia sieci bezprzewodowej można skonfigurować za pomocą płyty Brother CD-ROM.	
+ Podręczniki oprogramowania i obsługi dla sieci				
 Ustawienia fabryczne zostały oznaczone czcionką pogrubioną i gwiazdką.				



Skróty

**Skróty**

Poziom 1	Poziom 2	Poziom 3	Opcje	Opisy	Patrz strona
Dodaj skrót	Kopiow.	Paragon	Patrz <i>Kopiow.</i> »» strona 204.	Wybierz żądane ustawienie z pozycji ustawień fabrycznych.	13
		Normalny			
		2na1 (ID)			
		2na1			
		2-stronny (1⇒2)			
		2-stronny (2⇒2)			
		Oszcz. Papieru			
	Faks	Adres	—	Zapisuje numery faksów, aby możliwe było wybranie ich przez naciśnięcie tego skrót.	14
		Rozdzielczość FX	Standard Wysoka B.wysoka Foto	Ustawia rozdzielczość faksów wychodzących.	14
		Faks 2-stronny	Wył. Skanowanie 2-str.: Długa krawędź Skanowanie 2-str.: Krótka krawędź	Wybierz tryb skanowania faksu dwustronnego.	14
		Kontrast	Auto Jasny Ciemny	Zmień jasność lub zaciemnienie wysłanego faksu.	14
		Nadawanie	Dodaj numer (Opcje) Dodaj numer Dodaj z książki adresowej Szukaj w książce adresowej	Możesz wysłać ten sam faks na więcej niż jeden numer.	14
		Wysyłka na bieżąco	Wł. Wył.	Wyślij faks bez używania pamięci.	14
Ustawienia strony tytułowej	Ustawienia strony tytułowej Str.tyt.-tekst Liczba stron	Automatycznie wyślij zaprogramowaną stronę tytułową.	14		





Ustawienia fabryczne zostały oznaczone czcionką pogrubioną i gwiazdką.

Poziom 1	Poziom 2	Poziom 3	Opcje	Opisy	Patrz strona
Dodaj skrót (ciąg dalszy)	Faks (ciąg dalszy)	Tryb międzynarodowy	Wł. Wył	W razie trudności z wysyłaniem faksów za granicę ustawienie to należy zmienić na Wł..	14
		Rozmiar z szyby skanera	Letter A4 Legal/Format (MFC-L8850CDW i MFC-L9550CDW)	Dostosowanie obszaru szyby skanera, do rozmiaru dokumentu.	14
	Skanuj	do pliku	(Wybór komputera)	Skanuj czarno-biały lub kolorowy dokument do komputera.	15
		do OCR	(Wybór komputera)	Konwertuj dokument tekstowy do pliku tekstowego do edycji.	15
		do obrazu	(Wybór komputera)	Skanuj kolorowy obraz do programu graficznego.	15
		do USB	Skan. 2-stronne Typ skanowania Rozdzielczość Typ pliku Rozmiar z szyby skanera Nazwa pliku Rozmiar pliku Usuń kolor tła	Skanuj dokumenty do napędu pamięci USB flash.	15
		do wiad. e-mail	(Wybór komputera)	Skanuj czarno-biały lub kolorowy dokument do aplikacji e-mail.	15
		do serw. poczt. (Model MFC-L8650CDW jest obsługiwany tylko po pobraniu aplikacji IFAX)	Adres Skan. 2-stronne Typ skanowania Rozdzielczość Typ pliku Rozmiar z szyby skanera Rozmiar pliku	Skanuj czarno-biały lub kolorowy dokument do serwera e-mail.	15
		do sieci	(Nazwa profilu)	Wyślij zeskanowane dane do serwera CIFS w sieci lokalnej lub w Internecie.	15
	do serwera FTP/SFTP	(Nazwa profilu)	Wyślij zeskanowane dane poprzez FTP lub SFTP.	15	



Ustawienia fabryczne zostały oznaczone czcionką pogrubioną i gwiazdką.

Poziom 1	Poziom 2	Poziom 3	Opcje	Opisy	Patrz strona
Dodać skrót (ciąg dalszy)	Sieć Web	Skydrive®	—	Podłącz urządzenie Brother do usługi internetowej.	17
		Box	—		
		Picasa Web Albums™	—	Od czasu publikacji niniejszego dokumentu usługi internetowe mogły zostać dodane i (lub) nazwy usług mogły ulec zmianie.	
		Google Drive™	—		
		Flickr®	—		
		Facebook	—	Odwiędź Brother Solutions Center, aby pobrać Przewodnik Usług Internetowych pod adresem <a href="http://solutions.brother.com/">http://solutions.brother.com/</a>	
		Evernote®	—		
		Dropbox	—		
	Aplikacje	NoteScan	—	Od czasu publikacji niniejszego dokumentu aplikacje mogły zostać dodane i (lub) nazwy aplikacji mogły ulec zmianie.	18
		Outline&Scan	—		
Outline&Copy		—	Odwiędź Brother Solutions Center, aby pobrać Przewodnik Usług Internetowych pod adresem <a href="http://solutions.brother.com/">http://solutions.brother.com/</a>		
 (Wybierz skrót do zmiany nazwy/usunięcia)	(Wybierz przycisk skrótu).	<b>Edycja nazwy skrótu</b>	—	Zmienia nazwę skrótu.	19
		<b>Kasuj</b>	—	Usuń skrót.	19
 Ustawienia fabryczne zostały oznaczone czcionką pogrubioną i gwiazdką.					



## Sieć Web (ekran Więcej1)

Poziom 1	Poziom 2	Opcje	Opisy	Patrz strona
Skydrive®	—	—	Podłącz urządzenie Brother do usługi internetowej.	Patrz ●.
Box	—	—		
Picasa Web Albums™	—	—		
Google Drive™	—	—		
Flickr®	—	—		
Facebook	—	—		
Evernote®	—	—		
Dropbox	—	—		
<p>● Odwiedź Brother Solutions Center, aby pobrać Przewodnik Usług Internetowych pod adresem <a href="http://solutions.brother.com/">http://solutions.brother.com/</a>.</p>				
<p> Ustawienia fabryczne zostały oznaczone czcionką pogrubioną i gwiazdką.</p>				

## Aplikacje (ekran Więcej1)

Poziom 1	Poziom 2	Opcje	Opisy	Patrz strona
NoteScan	—	—	Połącz urządzenie Brother z aplikacjami Brother przez Internet.	Patrz ●.
Outline&Scan	—	—		
Outline&Copy	—	—		
<p>● Odwiedź Brother Solutions Center, aby pobrać Przewodnik Usług Internetowych pod adresem <a href="http://solutions.brother.com/">http://solutions.brother.com/</a>.</p>				
<p> Ustawienia fabryczne zostały oznaczone czcionką pogrubioną i gwiazdką.</p>				

## USB (ekran Więcej2)

Poziom 1	Poziom 2	Poziom 3	Poziom 4	Opcje	Opisy	Patrz strona
Skan. do USB	Patrz do USB >> strona 208					Patrz +.
Druk bezpośredni	(Wybierz plik)	Ustaw. druku (Liczba wydruków (001—999))	Typ papieru	Cienki <b>Papier zwykły*</b> Gruby Grubszy Papier ekologiczny Papier dokumentowy Etykieta Koperta KOPERTA CIENKA KOPERTA GRUBA Papier błyszcz.	Ustaw typ nośnika druku w przypadku bezpośredniego druku z napędu pamięci USB flash.	67
			Rozm. papieru	<b>A4*</b> Letter B5 (JIS) B5 (ISO) A5 A5 (długa krawędź) A6 Executive Legal Format 3"x5" Com-10 Monarch C5 DL		Ustaw rozmiar papieru w przypadku bezpośredniego druku z napędu pamięci USB flash.
+ Podręczniki oprogramowania i obsługi dla sieci						
 Ustawienia fabryczne zostały oznaczone czcionką pogrubioną i gwiazdką.						

Poziom 1	Poziom 2	Poziom 3	Poziom 4	Opcje	Opisy	Patrz strona
<b>Druk bezpośredni</b> (ciąg dalszy)	(Wybierz plik) (ciąg dalszy)	<b>Ustaw. druku</b> (Liczba wydruków (001—999)) (ciąg dalszy)	<b>Wielostronicowy</b>	<b>1na1*</b> 2na1 4na1 9na1 16na1 25na1 1 na 2x2 strony 1 na 3x3 strony 1 na 4x4 strony 1 na 5x5 strony	Ustaw układ strony podczas drukowania wielu stron z napędu pamięci USB flash.	67
			<b>Orientacja</b>	<b>Pionowa*</b> Pozioma	Ustaw orientację strony w przypadku bezpośredniego druku z napędu pamięci USB flash.	67
			<b>Obustronne</b>	<b>Wył*</b> Długi brzeg Krót. brzeg	Wybierz formatu druku dwustronnego w przypadku bezpośredniego druku z napędu pamięci USB flash.	67
			<b>Scal</b>	<b>Wł.*</b> Wył	Włącz lub wyłącz sortowanie stron w przypadku bezpośredniego druku z napędu pamięci USB flash.	67
			<b>Wyb. tacę</b>	<b>Auto*</b> Tylko p.wiel. Tylko podajnik 1 Tylko podajnik 2 (Opcja Tylko podajnik 2 jest wyświetlana tylko w przypadku zainstalowania tacy 2.)	Wybierz tacę, która zostanie użyta podczas drukowania bezpośredniego z napędu pamięci USB flash.	67
+ Podręczniki oprogramowania i obsługi dla sieci						
 Ustawienia fabryczne zostały oznaczone czcionką pogrubioną i gwiazdką.						

Poziom 1	Poziom 2	Poziom 3	Poziom 4	Opcje	Opisy	Patrz strona
Druk bezpośredni (ciąg dalszy)	(Wybierz plik) (ciąg dalszy)	Ustaw. druku (Liczba wydruków (001—999)) (ciąg dalszy)	Jakość druku	Normalny* Wysoka	Ustawia jakość wydruku podczas drukowania bezpośrednio z napędu pamięci USB flash.	67
			Opcja PDF	Dokument* Dokument i znacz. Dokument i znaki	Określ poprzez ustawienie druku bezpośredniego z USB, czy wraz z tekstem mają być drukowane komentarze lub stemple w pliku PDF.	67
	Druk. Indeks	—	—	—	Wydrukuj stronę miniatury.	67
	Ustaw. dom.	Typ papieru	—	Cienki Papier zwykły* Gruby Grubszy Papier ekologiczny Papier dokumentowy Etykieta Koperta KOPERTA CIENKA KOPERTA GRUBA Papier błyszcz.	Ustaw domyślny typ nośnika w przypadku bezpośredniego druku z napędu pamięci USB flash.	69

+ Podręczniki oprogramowania i obsługi dla sieci



Ustawienia fabryczne zostały oznaczone czcionką pogrubioną i gwiazdką.

Poziom 1	Poziom 2	Poziom 3	Poziom 4	Opcje	Opisy	Patrz strona
Druk bezpośredni (ciąg dalszy)	Ustaw. dom. (ciąg dalszy)	Rozm.papieru	—	<b>A4*</b> Letter B5 (JIS) B5 (ISO) A5 A5 (długa krawędź) A6 Executive Legal Format 3"x5" Com-10 Monarch C5 DL	Ustaw domyślny rozmiar papieru w przypadku bezpośredniego druku z napędu pamięci USB flash.	69
		Wielostronicowy	—	<b>1na1*</b> 2na1 4na1 9na1 16na1 25na1 1 na 2x2 strony 1 na 3x3 strony 1 na 4x4 strony 1 na 5x5 strony	Ustaw domyślny styl strony podczas drukowania wielu stron bezpośrednio z napędu pamięci USB flash.	69
		Orientacja	—	<b>Pionowa*</b> Pozioma	Ustaw domyślną orientację strony w przypadku bezpośredniego druku z napędu pamięci USB flash.	69
		Scal	—	<b>Wł.*</b> Wyl	Włącz lub wyłącz domyślne sortowanie stron w przypadku bezpośredniego druku z napędu pamięci USB flash.	69
+ Podręczniki oprogramowania i obsługi dla sieci						
 Ustawienia fabryczne zostały oznaczone czcionką pogrubioną i gwiazdką.						

Poziom 1	Poziom 2	Poziom 3	Poziom 4	Opcje	Opisy	Patrz strona
Druk bezpośredni (ciąg dalszy)	Ustaw. dom. (ciąg dalszy)	Jakość druku	—	<b>Normalny*</b> Wysoka	Ustawia domyślną jakość wydruku podczas drukowania bezpośrednio z napędu pamięci USB flash.	69
		Opcja PDF	—	<b>Dokument*</b> Dokument i znacz. Dokument i znaki	Konfiguruj poprzez domyślne ustawienie druku bezpośredniego z USB, czy wraz z tekstem mają być drukowane komentarze lub stemple w pliku PDF.	69
		Druk indeksu	—	<b>Prosty*</b> Szczegóły	Ustaw domyślną opcję druku indeksu – format prosty lub szczegóły.	69
+ Podręczniki oprogramowania i obsługi dla sieci						
 Ustawienia fabryczne zostały oznaczone czcionką pogrubioną i gwiazdką.						

## Wprowadzanie tekstu

W przypadku konieczności wprowadzenia tekstu w urządzeniu na ekranie dotykowym wyświetlona zostanie klawiatura.

Naciskaj , aby wybierać litery, cyfry lub znaki specjalne.

Naciśnij , aby wybrać wielkie lub małe litery.

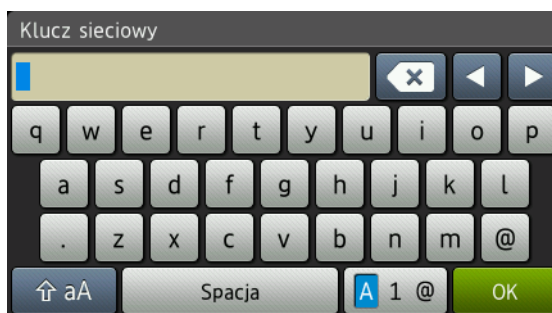

### Wstawianie spacji

Aby wprowadzić spację, naciśnij *Spacja* lub ►.

### Dokonywanie poprawek

W przypadku wpisania niewłaściwego znaku lub w celu zmiany znaku należy użyć przycisków ze strzałkami, aby przesunąć kursor pod żądany znak. Naciśnij , a następnie wprowadź odpowiedni znak. Możesz także wprowadzać litery, przesuując kursor i wprowadzając znak.

Jeśli na ekranie nie jest wyświetlana ikona ◀, naciskaj  aż do wymazania nieprawidłowego znaku. Wprowadź prawidłowe znaki.

### INFORMACJA

- Dostępne znaki mogą być różne w zależności od kraju.
- Układ klawiatury może się różnić w zależności od wprowadzanych ustawień.

## D

## Dane techniczne

## Ogólne

Model		MFC-L8650CDW	MFC-L8850CDW	MFC-L9550CDW
Typ drukarki		Laserowa		
Metoda drukowania		Elektrofotograficzna drukarka laserowa (jednoprzebiegowa)		
Pojemność pamięci	Standardowa	256 MB		
	Opcjonalnie	1 gniazdo: DDR2 SO-DIMM (144-stykowe) do 256 MB		
LCD (wyświetlacz ciekłokrystaliczny)		Kolorowy ekran dotykowy LCD TFT 3,7 cala (93,4 mm) <sup>1</sup> i panel dotykowy	Kolorowy ekran dotykowy LCD TFT 4,85 cala (123,2 mm) <sup>1</sup> i panel dotykowy	
Źródło zasilania		220–240 V, prąd zmienny, 50/60 Hz		
Zużycie energii <sup>2</sup> (Średnie)	Wartość szczytowa	Okolo 1200 W		
	Drukowanie	Okolo 565 W przy 25 °C		
	Drukowanie (Tryb cichy)	Okolo 355 W przy 25 °C		
	Kopiowanie	Okolo 565 W przy 25 °C		
	Kopiowanie (Tryb cichy)	Okolo 355 W przy 25 °C		
	Gotowość	Okolo 65 W przy 25 °C		
	Spoczynek	Okolo 9,5 W	Okolo 10,5 W	
	Głęboki spoczynek	Okolo 1,7 W	Okolo 1,9 W	
	Wyłączone zasilanie <sup>3 4</sup>	Okolo 0,04 W		
Wymiary		MFC-L8650CDW		



Model	MFC-L8650CDW	MFC-L8850CDW	MFC-L9550CDW
	MFC-L8850CDW, MFC-L9550CDW		
<b>Waga</b> (z materiałami eksploatacyjnymi)	30,4 kg	31,0 kg	

- 1 Mierzone po przekątnej
- 2 Połączenia USB do komputera
- 3 Pomiarów dokonano zgodnie z normą IEC 62301 wydanie 2.0
- 4 Zużycie energii nieznacznie się waha w zależności od środowiska eksploatacji i zużycia części.

Model		MFC-L8650CDW	MFC-L8850CDW	MFC-L9550CDW	
Poziom szumu	Ciśnienie akustyczne	Drukowanie	LpAm = 55 dB (A)	LpAm = 56 dB (A)	
		Drukowanie (Tryb cichy)	LpAm = 52 dB (A)	LpAm = 53 dB (A)	
		Gotowość	LpAm = 28 dB (A)		
	Moc dźwięku	Kopiowanie <sup>1 2</sup> (Kolor)	LwAd = 6,73 B (A)	LwAd = 6,71 B (A)	
		Kopiowanie <sup>1 2</sup> (Monochrom)	LwAd = 6,70 B (A)	LwAd = 6,71 B (A)	
		Drukowanie (Tryb cichy)	LwAd = 6,40 B (A)	LwAd = 6,36 B (A)	
		Gotowość <sup>1 2</sup>	LwAd = 4,05 B (A)		
Temperatura		Praca	10 do 32 °C		
		Przechowywanie	0 do 40 °C		
Wilgotność		Praca	od 20 do 80% (bez kondensacji)		
		Przechowywanie	od 10 do 90% (bez kondensacji)		
ADF (automatyczny podajnik dokumentów)		Do 35 stron	Do 50 stron		
		Dla uzyskania najlepszych rezultatów zalecamy: Temperatura: 20 do 30 °C Wilgotność: 50% do 70% Papier: 80 g/m <sup>2</sup>			

<sup>1</sup> Mierzone zgodnie z metodą opisaną w RAL-UZ171.

<sup>2</sup> Sprzęt biurowy o poziomie hałasu LwAd > 6,30 B (A) nie nadaje się do użytku w pomieszczeniach, w których ludzie muszą się skoncentrować. Ze względu na emisję hałasu sprzęt taki należy umieszczać w osobnych pomieszczeniach.

## Rozmiar dokumentu

Model		MFC-L8650CDW	MFC-L8850CDW	MFC-L9550CDW
<b>Rozmiar dokumentu (1-stronny)</b>	Szerokość podajnika ADF	147,3 do 215,9 mm		
	Długość podajnika ADF	147,3 do 355,6 mm		
	Szerokość szyby skanera	Maks. 215,9 mm		
	Długość szyby skanera	Maks. 297,0 mm	Maks. 355,6 mm	
<b>Rozmiar dokumentu (2-stronny)</b>	Szerokość podajnika ADF	147,3 do 215,9 mm		
	Długość podajnika ADF	147,3 do 355,6 mm		

## Nośniki drukowania

Model			MFC-L8650CDW	MFC-L8850CDW	MFC-L9550CDW
<b>Wejście papieru</b>	Taca papieru 1 (Standardowa)	Rodzaj papieru	Papier zwykły, papier cienki, papier z recyklingu		
		Rozmiar papieru	A4, Letter, B5 (JIS), A5, A5 (długa krawędź), A6, Executive, Legal, Folio		
		Gramatura papieru	60 do 105 g/m <sup>2</sup>		
		Maksymalna pojemność papieru	Do 250 arkuszy papieru zwykłego o gramaturze 80 g/m <sup>2</sup>		
	Podajnik wielofunkcyjny	Rodzaj papieru	Papier zwykły, papier cienki, papier gruby, papier grubszy, papier z recyklingu, papier bond, etykiety, koperty, koperty cienkie, koperty grube, papier błyszczący		
		Rozmiar papieru	Szerokość: 76,2 do 215,9 mm Długość: 127,0 do 355,6 mm		
		Gramatura papieru	60 do 163 g/m <sup>2</sup>		
		Maksymalna pojemność papieru	Do 50 arkuszy papieru zwykłego o gramaturze 80 g/m <sup>2</sup>		
	Taca papieru 2 (opcjonalna)	Rodzaj papieru	Papier zwykły, papier cienki, papier z recyklingu		
		Rozmiar papieru	A4, Letter, B5 (JIS), A5, Executive, Legal, Folio		
		Gramatura papieru	60 do 105 g/m <sup>2</sup>		
		Maksymalna pojemność papieru	Do 500 arkuszy papieru zwykłego o gramaturze 80 g/m <sup>2</sup>		
<b>Wyjście papieru</b> <sup>1</sup>	Taca wydruku kładzionego stroną zadrukowaną w dół	Do 150 arkuszy papieru zwykłego o gramaturze 80 g/m <sup>2</sup> (odkładanie stroną zadrukowaną w dół, na tacę wydruku kładzionego stroną zadrukowaną w dół)			
	Taca wydruku kładzionego stroną zadrukowaną w górę	Jeden arkusz (stroną zadrukowaną do góry do tacy wydruku kładzionego stroną zadrukowaną w górę)			
<b>Dwustronny</b>	Automatyczny druk dwustronny	Rodzaj papieru	Papier zwykły, papier cienki, papier z recyklingu, papier błyszczący		
		Rozmiar papieru	A4		
		Gramatura papieru	60 do 105 g/m <sup>2</sup>		

<sup>1</sup> W przypadku etykiet zaleca się wyjmowanie zadrukowanych stron z tacy wyjściowej bezpośrednio po ich wyjściu z urządzenia w celu uniknięcia powstawania plam.

# Faks

Model	MFC-L8650CDW	MFC-L8850CDW	MFC-L9550CDW
<b>Kompatybilność</b>	ITU-T Super Group 3		
<b>System kodowania</b>	MH/MR/MMR/JBIG		
<b>Szybkość modemu</b>	33 600 b/s (z automatycznym przejściem do trybu zastępczego)		
<b>Odbieranie druku dwustronnego</b>	Tak		
<b>Automatyczne wysyłanie dwustronne</b>	Tak (z ADF)		
<b>Szerokość skanowania</b>	Maks. 208 mm		
<b>Szerokość drukowania</b>	Maks. 208 mm		
<b>Skala szarości</b>	8-bitowy/256 poziomów		
<b>Rozdzielczość</b>	Standardowa 203 × 98 dpi		
	Wysoka 203 × 196 dpi		
	Bardzo duża 203 × 392 dpi		
	Zdjęcie 203 × 196 dpi		
<b>Książka adresowa</b>	300 wpisów		
<b>Grupy</b>	Do 20		
<b>Nadawanie</b>	350 (300 książka adresowa/50 ręczne wybieranie)		
<b>Automatyczne wybieranie ponowne</b>	3 razy w odstępach co 5 minut		
<b>Pamięć transmisji</b>	Do 500 <sup>1</sup> stron		
<b>Odbiór po wyczerpaniu papieru</b>	Do 500 <sup>1</sup> stron		

<sup>1</sup> Słowo „strony” odnosi się do „karty testu ITU-T nr #1” (typowy list firmowy, rozdzielczość standardowa, kod JBIG). Specyfikacje i materiały drukowane mogą ulec zmianom bez uprzedniego powiadomienia.

# Kopiowanie

Model		MFC-L8650CDW	MFC-L8850CDW	MFC-L9550CDW
Szerokość kopii		Maks. 210 mm		
Automatyczne kopiowanie dwustronne		Tak (z ADF)		
Kopie wielokrotne		Układa lub sortuje do 99 stron		
Zmniejszenie/powiększenie		25% do 400% (co 1%)		
Rozdzielczość		Do 1200 × 600 dpi		
Czas wykonania pierwszej kopii <sup>1</sup>	Monochromatyczny	Mniej niż 18 sekund przy 23 °C / 230 V		
	Kolor	Mniej niż 20 sekund przy 23 °C / 230 V		

<sup>1</sup> W Trybie gotowości i dla tacy standardowej.

# Skaner

Model		MFC-L8650CDW	MFC-L8850CDW	MFC-L9550CDW
<b>Kolor/Mono</b>		Tak/Tak		
<b>Zgodny z TWAIN</b>		Tak (Windows® XP/Windows Vista®/Windows® 7/Windows® 8/ Mac OS X v10.7.5/10.8.x/10.9.x <sup>1</sup> )		
<b>Zgodny z WIA</b>		Tak (Windows® XP/Windows Vista®/Windows® 7/Windows® 8)		
<b>Zgodny z ICA</b>		Tak (Mac OS X v10.7.5/10.8.x/10.9.x)		
<b>Głębokość kolorów</b>	Kolor	48-bitowe przetwarzanie koloru (wejście) 24-bitowe przetwarzanie koloru (wyjście)		
	Skala szarości	16-bitowe przetwarzanie koloru (wejście) 8-bitowe przetwarzanie koloru (wyjście)		
<b>Rozdzielczość</b>		Do 19 200 × 19 200 dpi (interpolowana) <sup>2</sup> Do 1200 × 2400 dpi (optycznie) <sup>2</sup> (z szyby skanera) Do 1200 × 600 dpi (optycznie) <sup>2</sup> (z ADF)		
<b>Szerokość skanowania</b>		Maks. 210 mm		
<b>Automatyczne skanowanie dwustronne</b>		Tak (z ADF)		

<sup>1</sup> Aby pobrać najnowsze aktualizacje sterowników do systemu operacyjnego OS X, odwiedź stronę internetową pod adresem <http://solutions.brother.com/>.

<sup>2</sup> Skanowanie z maksymalną rozdzielczością 1200 × 1200 dpi za pomocą sterownika WIA w systemie Windows® XP, Windows Vista® i Windows® 7 i Windows® 8 (rozdzielczość do 19 200 × 19 200 dpi może być wybrana za pomocą programu do skanowania).

# Drukarka

Model		MFC-L8650CDW	MFC-L8850CDW	MFC-L9550CDW
Automatyczny druk dwustronny		Tak		
Emulacje		PCL6, BR-Script3 (PostScript® 3™)		
Rozdzielczość		600 × 600 dpi 2400 dpi jakość (2400 × 600)		
Prędkość drukowania (druk 2-stronny)	Monochromatyczny	Do 14 stron/minutę (do 7 arkuszy/minutę) (rozmiar A4) <sup>1</sup>		
	Kolor	Do 14 stron/minutę (do 7 arkuszy/minutę) (rozmiar A4) <sup>1</sup>		
Prędkość drukowania	Monochromatyczny	Do 28 stron/minutę (rozmiar A4) <sup>1</sup>	Do 30 stron/minutę (rozmiar A4) <sup>1</sup>	
	Kolor	Do 28 stron/minutę (rozmiar A4) <sup>1</sup>	Do 30 stron/minutę (rozmiar A4) <sup>1</sup>	
Czas do pierwszego wydruku <sup>2</sup>	Monochromatyczny	Mniej niż 15 sekund przy 23 °C / 230 V		
	Kolor	Mniej niż 15 sekund przy 23 °C / 230 V		

<sup>1</sup> Szybkość drukowania może zmienić się w zależności od typu drukowanego dokumentu.

<sup>2</sup> W Trybie gotowości i dla tacy standardowej.



# Interfejsy

Model	MFC-L8650CDW	MFC-L8850CDW	MFC-L9550CDW
<b>USB</b>	Hi-Speed USB 2.0 <sup>1 2</sup> Zalecane jest używanie kabla USB 2.0 (typ A/B) o długości nie przekraczającej 2,0 metrów.		
<b>Sieć Ethernet</b> <sup>3</sup>	10BASE-T/100BASE-TX Należy używać prostej skrętki kategorii 5 (lub wyższej).		
<b>Bezprzewodowa sieć LAN</b> <sup>3</sup>	IEEE 802.11b/g/n (Tryb infrastruktury/Ad-hoc) IEEE 802.11g (Wi-Fi Direct)		

<sup>1</sup> Urządzenie jest wyposażone w interfejs Hi-Speed USB 2.0. Urządzenie może zostać również podłączone do komputera z interfejsem USB 1.1.

<sup>2</sup> Porty USB innego producenta nie są obsługiwane.

<sup>3</sup> Aby poznać szczegółowe specyfikacje sieci, patrz *Sieć* ►► strona 240 i Podręczniki oprogramowania i obsługi dla sieci.

# Sieć

## INFORMACJA

Aby dowiedzieć się więcej na temat specyfikacji sieci, >> Podręczniki oprogramowania i obsługi dla sieci.

Model	MFC-L8650CDW	MFC-L8850CDW	MFC-L9550CDW
<b>LAN</b>	Urządzenie można podłączyć do sieci w celu drukowania sieciowego, skanowania sieciowego, wysyłania faksów z wykorzystaniem programu PC-FAX, odbierania faksów z wykorzystaniem programu PC-FAX (tylko system Windows®) oraz zdalnej konfiguracji <sup>1</sup> .  W pakiecie znajduje się także oprogramowanie do zarządzania siecią Brother BRAdmin Light <sup>2 3</sup> .		
<b>Protokoły</b>	IPv4	ARP, RARP, BOOTP, DHCP, APIPA(Auto IP), rozpoznawanie nazw sieciowych WINS/NetBIOS, program rozpoznawania nazw DNS, mDNS, responder LLMNR, LPR/LPD, Konfigurowany port Raw/Port 9100, POP3, klient SMTP, IPP/IPPS, klient i serwer FTP, klient CIFS, serwer TELNET, SNMPv1/v2c/v3, serwer HTTP/HTTPS, klient i serwer TFTP, ICMP, usługi internetowe (druku/skanowania), klient SNTP, LDAP <sup>4</sup> , IMAP4	
	IPv6	NDP, RA, program rozpoznawania nazw DNS, mDNS, responder LLMNR, LPR/LPD, Konfigurowany port Raw/Port 9100, POP3, IPP/IPPS, klient i serwer FTP, klient CIFS, serwer TELNET, SNMPv1/v2c/v3, serwer HTTP/HTTPS, klient i serwer TFTP, klient SMTP, ICMPv6, klient SNTP, usługi internetowe (druku/skanowania), LDAP <sup>4</sup> , IMAP4	
<b>Protokoły bezpieczeństwa</b>	Sieć kablowa	APOP, SMTP-AUTH, SSL/TLS (IPPS, HTTPS, SMTP, POP3, IMAP4), SNMP v3, 802.1x (EAP-MD5, EAP-FAST, PEAP, EAP-TLS, EAP-TTLS), Kerberos, IPSec	
	Sieć bezprzewodowa	APOP, SMTP-AUTH, SSL/TLS (IPPS, HTTPS, SMTP, POP3, IMAP4), SNMP v3, 802.1x (LEAP, EAP-FAST, PEAP, EAP-TLS, EAP-TTLS), Kerberos, IPSec	
<b>Bezpieczeństwo sieci bezprzewodowej</b>	WEP 64/128-bitowy, WPA-PSK (TKIP/AES), WPA2-PSK (AES)		
<b>Narzędzie wspomagające konfigurację sieci bezprzewodowej</b>	<b>AOSS™</b>	Tak	
	<b>WPS</b>	Tak	

<sup>1</sup> Patrz *Wymagania dotyczące komputera* >> strona 242.

<sup>2</sup> (Windows®) Brother BRAdmin Light jest dostępny na płycie CD-ROM dostarczonej wraz z urządzeniem.  
(Macintosh) Brother BRAdmin Light jest dostępny do pobrania ze strony <http://solutions.brother.com/>.

<sup>3</sup> (Windows®) Jeśli użytkownik wymaga bardziej zaawansowanych metod zarządzania urządzeniem, zalecane jest zapoznanie się z ostatnią wersją aplikacji Brother BRAdmin Professional, którą można pobrać pod adresem <http://solutions.brother.com/>.

<sup>4</sup> Model MFC-L8650CDW jest obsługiwany tylko po pobraniu aplikacji IFAX.

## Funkcja druku bezpośredniego

Model	MFC-L8650CDW	MFC-L8850CDW	MFC-L9550CDW
<b>Kompatybilność</b>	PDF wersja 1.7 <sup>1</sup> , JPEG, Exif+JPEG, PRN (utworzony przez sterownik drukarki Brother), TIFF (zeskanowany przez wszystkie modele MFC lub DCP firmy Brother), XPS wersja 1.0		
<b>Interfejs</b>	Bezpośredni interfejs USB		

<sup>1</sup> Dane w formacie PDF zawierające pliki obrazów JBIG2, JPEG2000 lub pliki folii nie są obsługiwane.

# Wymagania dotyczące komputera

Platforma komputera i wersja systemu operacyjnego		Interfejs PC			Procesor	Ilość miejsca na dysku twardym wymagana do instalacji		
		USB <sup>2</sup>	10/100Base-TX (Sieć Ethernet)	Sieć bezprzewodowa 802.11b/g/n		Dla sterowników	Dla aplikacji	
System operacyjny Windows <sup>®</sup>	Windows <sup>®</sup> XP Home <sup>1 4</sup> Windows <sup>®</sup> XP Professional <sup>1 4</sup>	Drukowanie PC-FAX <sup>3</sup> Skanowanie			Procesor 32-bitowy (x86) lub 64-bitowy (x64)	150 MB	500 MB	
	Windows <sup>®</sup> XP Professional x64 Edition <sup>1 4</sup>				Procesor 64-bitowy (x64)			
	Windows Vista <sup>®</sup> <sup>1 4</sup>				Procesor 32-bitowy (x86) lub 64-bitowy (x64)	500 MB	1,2 GB	
	Windows <sup>®</sup> 7 <sup>1 4</sup>				650 MB	1,2 GB		
	Windows <sup>®</sup> 8 <sup>1 4</sup>							
	Windows Server <sup>®</sup> 2003	Nie dot.	Drukowanie			Procesor 32-bitowy (x86) lub 64-bitowy (x64)	50 MB	Nie dot.
	Windows Server <sup>®</sup> 2003 x64 Edition					Procesor 64-bitowy (x64)		
	Windows Server <sup>®</sup> 2008					Procesor 32-bitowy (x86) lub 64-bitowy (x64)		
	Windows Server <sup>®</sup> 2008 R2					Procesor 64-bitowy (x64)		
	Windows Server <sup>®</sup> 2012							
Windows Server <sup>®</sup> 2012 R2								
System operacyjny Macintosh	Mac OS X v10.7.5	Drukowanie	PC-FAX (Wysyłanie) <sup>3</sup> Skanowanie	Procesor Intel <sup>®</sup>	80 MB	400 MB		
	OS X v10.8.x							
	OS X v10.9.x							

<sup>1</sup> Dla interfejsu WIA, rozdzielczość 1200 x 1200 dpi. Program Narzędzie skanera Brother umożliwia zwiększenie rozdzielczości do 19 200 x 19 200 dpi.

<sup>2</sup> Porty USB innego producenta nie są obsługiwane.

<sup>3</sup> Funkcja PC-FAX obsługuje tylko tryb czarno-biały.

<sup>4</sup> Aplikacja Nuance™ PaperPort™ 12SE jest obsługiwana w systemach Windows<sup>®</sup> XP Home (SP3 lub nowszy), Windows<sup>®</sup> XP Professional (SP3 lub nowszy), Windows<sup>®</sup> XP Professional x64 Edition (SP2 lub nowszy), Windows Vista<sup>®</sup> (SP2 lub nowszy), Windows<sup>®</sup> 7 i Windows<sup>®</sup> 8.

Aby pobrać najnowsze aktualizacje sterowników, należy odwiedzić stronę <http://solutions.brother.com/>.

Wszelkie znaki handlowe, marki i nazwy produktów stanowią własność poszczególnych firm.

# Materiały eksploatacyjne

Model			MFC-L8650CDW	MFC-L8850CDW	MFC-L9550CDW	Nazwa modelu	
Kaseta toneru	W opakowaniu	Czarny	Okolo 2 500 stron A4 lub Letter <sup>1</sup>		Okolo 6000 stron A4 lub Letter <sup>1</sup>	—	
		Niebiesko-zielony Magenta Żółty	Okolo 1 500 stron A4 lub Letter <sup>1</sup>		Okolo 6000 stron A4 lub Letter <sup>1</sup>	—	
	Standardowa	Czarny	Okolo 2 500 stron A4 lub Letter <sup>1</sup>		—	TN-321BK	
		Niebiesko-zielony Magenta Żółty	Okolo 1 500 stron A4 lub Letter <sup>1</sup>		—	TN-321C TN-321M TN-321Y	
		Dużej pojemności	Czarny	Okolo 4 000 stron A4 lub Letter <sup>1</sup>		—	TN-326BK
	Niebiesko-zielony Magenta Żółty		Okolo 3 500 stron A4 lub Letter <sup>1</sup>		—	TN-326C TN-326M TN-326Y	
	Bardzo dużej pojemności	Czarny Niebiesko-zielony Magenta Żółty	—	Okolo 6000 stron A4 lub Letter <sup>1</sup>		—	TN-329BK TN-329C TN-329M TN-329Y
		Czarny Niebiesko-zielony Magenta Żółty	—		Okolo 6000 stron A4 lub Letter <sup>1</sup>	TN-900BK TN-900C TN-900M TN-900Y	
	<b>Zespół bębna</b>			Ok. 25 000 stron formatu A4 lub Letter (1 strona/zadanie) <sup>2</sup>			DR-321CL
	<b>Zespół pasa</b>			Ok. 50 000 stron formatu A4 lub Letter (5 stron/zadanie) <sup>3</sup>			BU-320CL
Ok. 20 000 stron formatu A4 lub Letter (1 strona/zadanie) <sup>3</sup>							
<b>Pojemnik na zużyty toner</b>			Okolo 50 000 stron A4 lub Letter <sup>4</sup>			WT-320CL	

<sup>1</sup> Przeciętna deklarowana wydajność wkładu jest zgodna z normą ISO/IEC 19798.

<sup>2</sup> Żywotność bębna jest podana w przybliżeniu i może się różnić w zależności od sposobu użytkowania.

<sup>3</sup> Żywotność pasa jest podana w przybliżeniu i może się różnić w zależności od sposobu użytkowania.

<sup>4</sup> Żywotność pojemnika na zużyty toner jest podana w przybliżeniu i może się różnić w zależności od sposobu użytkowania.

# Ważne informacje dotyczące żywotności wkładu toneru

## Ustawienie Kolor/Mono w sterowniku drukarki

Opcję Kolor/Mono można zmieniać w sterowniku drukarki następujący sposób:

### ■ Automatyczne

Urządzenie sprawdza zawartość dokumentów pod kątem występowania koloru. Jeżeli kolor zostanie wykryty w dowolnym miejscu w dokumencie, cały dokument zostanie wydrukowany z użyciem kolorowych tonerów. Innymi słowy, wymiesza niektóre tonery, aby uzyskać każdy odcień wykryty w dokumencie, zwiększając gęstość toneru naniesionego na stronę. W przypadku braku wykrycia koloru dokument jest drukowany w trybie monochromatycznym.

Ustawienie domyślne urządzenia to **Automatyczne**.

## INFORMACJA

---

Czujnik koloru urządzenia jest bardzo czuły i może zarejestrować wypłowiały czarny tekst lub tło o odcieniu lekko odbiegającym od bieli jako kolor. Jeżeli wiesz, że dokument jest czarno-biały i chcesz oszczędzać kolorowy toner, wybierz tryb **Mono**.

---

### ■ Kolor

Niezależnie od tego, czy dokument zawiera kolory, czy jest monochromatyczny, urządzenie wydrukuje dokument z użyciem kolorowych tonerów.

### ■ Mono

Wybierz ten tryb, jeśli dokument zawiera tekst i (lub) obiekty w czerni i skali szarości. Jeśli dokument zawiera kolor, wybranie tego trybu powoduje wydrukowanie dokumentu w 256 odcieniach szarości z użyciem czarnego toneru.

## INFORMACJA

---

Jeśli zakończy się okres eksploatacji toneru niebiesko-zielonego, magenta lub żółtego podczas drukowania dokumentu kolorowego, zadanie drukowania nie może zostać wykonane. Można anulować zadanie drukowania i ponownie je uruchomić trybie **Mono**, o ile dostępny jest czarny toner.

---

Aby uzyskać więcej informacji na temat ustawień w sterowniku drukarki, ►► Podręczniki oprogramowania i obsługi dla sieci.

## Żywotność wkładu toneru

Niniejsze urządzenie wykrywa żywotność wkładów toneru dwoma następującymi metodami:

- **Wykrywanie poprzez zliczanie punktów poszczególnych kolorów niezbędnych do utworzenia obrazu**

### ■ Wykrywanie przez zliczanie obrotów rolki wywoływacza

Ten produkt posiada funkcję zliczania punktów każdego koloru, używanego do drukowania każdego dokumentu, oraz obrotów rolki wywoływacza każdego wkładu toneru. Drukowanie zostanie zatrzymane, gdy zostanie osiągnięta jedna z górnych granic. Górna granica jest ustawiana powyżej liczby punktów lub obrotów, niezbędnych, aby wkład toneru zapewniał wydruk spójny z deklarowaną wydajnością. Ta funkcja ma za zadanie zmniejszenie ryzyka niskiej jakości druku oraz uszkodzenia urządzenia.

Wyświetlane są dwa komunikaty, wskazujące zbliżanie się lub osiągnięcie końca okresu eksploatacji toneru: *Mało toneru* i *Wymień toner*.

Komunikat *Mało toneru* jest wyświetlany na ekranie LCD, gdy liczba punktów lub obrotów rolki wywoływacza zbliża się do wartości maksymalnej; Komunikat *Wymień toner* jest wyświetlany na ekranie LCD, gdy liczba punktów lub obrotów rolki wywoływacza osiąga wartość maksymalną.

## Korekcja kolorów

Liczba obrotów rolki wywoływacza, które są zliczane, może dotyczyć nie tylko normalnych czynności, takich jak drukowanie i kopiowanie, ale także regulacji urządzenia, na przykład kalibracji kolorów i rejestracji kolorów.

### ■ Kalibracja kolorów (regulacja gęstości kolorów)

Aby uzyskać stabilną jakość druku, gęstość poszczególnych wkładów toneru musi utrzymywać stałą wartość. Jeżeli nie można zachować równowagi gęstości pomiędzy kolorami, zabarwienie staje się niestabilne i precyzyjne odtwarzanie koloru staje się niemożliwe. Gęstość toneru może się zmienić ze względu na zmiany chemiczne zachodzące w tonerze, które mają wpływ na jego ładunek elektrostatyczny, pogorszenie się stanu modułu wywoływacza oraz poziom temperatury i wilgotności w urządzeniu. Podczas kalibracji wzorce próbne regulacji poziomu gęstości są drukowane na zespole pasa.

Kalibracja jest wykonywana głównie w następujących sytuacjach:

- Gdy ręcznie wybierasz kalibrację na panelu obsługi lub w sterowniku drukarki. (Wykonaj kalibrację, jeżeli gęstość kolorów wymaga poprawy).
- Gdy zużyty wkład toneru jest wymieniany na nowy.
- Gdy drukarka wykrywa zmianę temperatury otoczenia i wilgotności.
- Po osiągnięciu określonej liczby wydrukowanych stron.

### ■ Rejestracja kolorów (korekcja pozycji koloru)

W tym urządzeniu zespół bębna i zespół utrwalacza są przygotowane odpowiednio do kolorów czarnego (K), żółtego (Y), magenta (M) i niebiesko-zielonego (C). Obrazy czterokolorowe są łączone w jeden, dlatego mogą wystąpić błędy rejestracji kolorów (tj. w jaki sposób czterokolorowe obrazy są wyrównane względem siebie). Gdy występują błędy rejestracji, wzorce testowe korekcji rejestracji są drukowane na zespole pasa.

Rejestracja jest wykonywana głównie w następujących sytuacjach:

- Gdy ręcznie wybierasz rejestrację na panelu obsługi. (Wykonaj rejestrację, jeżeli występuje błąd rejestracji kolorów, który wymaga korekty).
- Po osiągnięciu określonej liczby wydrukowanych stron.

- A**
- ADF (automatyczny podajnik papieru)
    - korzystanie .....39
  - Anuluj .....7
  - Apple Macintosh
    - Podręczniki oprogramowania i obsługi dla sieci.
  - Automat zgłoszeniowy (TAD)
    - podłączanie .....56
  - Automatyczne
    - Odbieranie faksu .....47
    - Wykrywanie faksu .....49
    - Ponowne wybieranie faksu .....61
- B**
- Brother
    - aplikacje ..... 18, 223
- C**
- ControlCenter2 (Macintosh)
    - Podręczniki oprogramowania i obsługi dla sieci.
  - ControlCenter4 (Windows®)
    - Podręczniki oprogramowania i obsługi dla sieci.
  - Czyszczenie
    - druty koronowe .....111
    - okna skanera laserowego .....107
    - skaner .....106
    - zespół bębna .....114
  - Czytnik NFC .....6
- D**
- Dokument
    - sposób wkładania ..... 39, 40
  - Druk bezpośredni ..... 66, 67
    - specyfikacja ..... 241
  - Drukowanie
    - dokumentów z komputera ..... 70
    - jakość ..... 160
    - problemy ..... 149, 151
    - rozdzielczość ..... 238
    - specyfikacje ..... 238
    - sterowniki ..... 238
    - Podręczniki oprogramowania i obsługi dla sieci.
- E**
- Ekran dotykowy LCD (wyświetlacz ciekłokrystaliczny) ..... 6, 172
  - Ekran główny ..... 7
  - Etykiety ..... 25, 34, 35, 38
- F**
- Faks, urządzenie wolnostojące
    - odbieranie
      - Opóźnienie dzwonienia, ustawianie ... 48
      - z telefonu wewnętrznego ..... 58, 59
    - zakłócenia linii telefonicznej ..... 159
    - wysyłanie ..... 41
    - zakłócenia linii telefonicznej ..... 159
  - Faks, wolnostojący
    - odbieranie
      - Wykrywanie faksu ..... 49
  - Folio ..... 31, 35
- G**
- Głośność, ustawianie
    - dzwonek ..... 21
    - głośnik ..... 22
    - sygnalizator ..... 22
  - Gniazdko
    - EXT
      - TAD (Automat zgłoszeniowy) ..... 56
      - telefon zewnętrzny ..... 58



## I

Informacje o urządzeniu	
numer seryjny .....	169
Resetowanie operacji .....	169
resetowanie urządzenia .....	170
wersja oprogramowania	
sprzętowego .....	169

## J

Jakość	
drukowanie .....	160

## K

Kasety z tonerem	
wymiana .....	80
Kody faksu	
Kod dezaktywacji zdalnej .....	59
zmiana .....	60
Komunikat Brak pamięci .....	127
Komunikaty o błędach na ekranie	
dotykowym .....	125
Błąd kom. ....	126
Brak pamięci .....	127
Brak papieru .....	127
Nie moż. drukować XX .....	130
Nie moż. skanować .....	131
Konfiguracja zdalna	
➤➤ Podręczniki oprogramowania i obsługi	
dla sieci.	
Konserwacja, rutynowa .....	104
wymiana	
kasety z tonerem .....	80
pojemnik na zużyty toner .....	97
zespół bębna .....	86
zespół pasa .....	92
Koperty .....	34, 35, 37
Korekta .....	159
Książka adresowa	
konfigurowanie .....	62
korzystanie .....	61
zmiana .....	63

## L

Linia telefoniczna	
połączenia .....	56
problemy .....	151
wiele linii (PBX) .....	57
zakłócenia .....	159

## M

Macintosh	
➤➤ Podręczniki oprogramowania i obsługi	
dla sieci.	
Materiał eksploatacyjny .....	76, 77, 78

## N

Nawiązywanie połączenia	
automatyczne ponowne wybieranie	
numeru faksu .....	61
Książka adresowa .....	61
pauza .....	62
ręczne .....	61
Nuance™ PaperPort™ 12SE	
➤➤ Podręczniki oprogramowania i obsługi	
dla sieci i Pomoc w aplikacji PaperPort™	
12SE, aby przejść do Instrukcji.	
Numer seryjny	
jak znaleźć	
Zobacz na wewnętrznej stronie przedniej	
pokrywy	

## O

Omówienie panelu sterowania .....	6
Opóźnienie dzwonienia, ustawianie .....	48

## P

Pamięć .....	230
Papier .....	34
rozmiar .....	31
sposób ładowania .....	23
do podajnika wielofunkcyjnego .....	25
do tacy papieru .....	23
typ .....	31
zalecany .....	34, 35
Paauza .....	62
PC-FAX	
>>> Podręczniki oprogramowania i obsługi dla sieci.	
Podłączanie	
telefon zewnętrzny .....	58
zewnętrzny telefoniczny automat zgłoszeniowy (TAD) (automat zgłoszeniowy) .....	56
Podłączenie do sieci .....	239
Pojemnik na zużyty toner	
wymiana .....	97
Pojemność	
tac papieru .....	35
Połączenia wieloliniowe (PBX) .....	57
Pomoc	
Komunikaty na ekranie dotykowym ....	172
Tabele ustawień .....	173
Presto! PageManager	
>>> Podręczniki oprogramowania i obsługi dla sieci i Pomoc w aplikacji Presto! PageManager.	
Programowanie urządzenia .....	172

## R

Raporty	
Weryfikacja transmisji .....	44
Ręczny	
nawiązywanie połączenia .....	61
odbiór .....	47
Rozdzielczość	
drukowanie .....	238
faks (standardowa, wysoka, bardzo wysoka, foto) .....	235
kopiowanie .....	236
skanowanie .....	237
Rozmiar	
papieru .....	34
Rozwiązywanie problemów .....	148
jeśli występują problemy	
drukowanie .....	149, 151
jakość drukowania .....	160
jakość kopiowania .....	155
linia telefoniczna .....	159
obsługa papieru .....	150
odbieranie faksów .....	152
oprogramowanie .....	155
połączenia przychodzące .....	154
sieć .....	156
skanowanie .....	155
wysyłanie faksów .....	153
komunikaty konserwacyjne na ekranie dotykowym .....	125
komunikaty o błędach na ekranie dotykowym .....	125
zacięcie dokumentu .....	137, 138
zacięcie	
papieru .....	139, 140, 141, 143, 146

## S

Sieć	
drukowanie	
>>> Podręczniki oprogramowania i obsługi dla sieci.	
skanowanie	
>>> Podręczniki oprogramowania i obsługi dla sieci.	
wysyłanie faksów	
>>> Podręczniki oprogramowania i obsługi dla sieci.	
Sieć bezprzewodowa	
>>> Podręczniki oprogramowania i obsługi dla sieci.	
Skala szarości	235, 237
Skanowanie	
>>> Podręczniki oprogramowania i obsługi dla sieci.	
Skanowanie dokumentu do komputera	71
Szyba skanera	
korzystanie	40

## T

Tabele ustawień	173
TAD (telefoniczny automat zgłoszeniowy), zewnętrzny	47
nagrywanie wiadomości	57
podłączanie	56
Tekst, wprowadzanie	229
Tel/R	59
Telefon bezprzewodowy (innej marki niż Brother)	59
Telefon wewnętrzny, korzystanie	59
Telefon zewnętrzny, podłączanie	58
Tryb Faks/Telefon	
Czas dzwonka F/T (podwójny dzwonek)	48
Kod aktywacji zdalnej	59
Kod dezaktywacji zdalnej	59
odbieranie faksów	59
odbieranie telefonu wewnętrznego	59
Opóźnienie dzwonienia	48
Wykrywanie faksu	49
Tryb, przechodzenie skan	74

Tryb, włączanie	
faks	41
kopiowanie	64
Tył	7
Typ papieru	34

## V

VoIP	159
------	-----

## W

Waga	231
Wi-Fi Direct™	11
Windows®	
>>> Podręczniki oprogramowania i obsługi dla sieci.	
Wybieranie ponowne	61
Wymiana	
Kasety z tonerem	80
pojemnik na zużyty toner	97
zespół bębna	86
zespół pasa	92
Wymiary	230

## Z

Zespół bębna	
czyszczenie	111, 114
wymiana	86
Zespół pasa	
wymiana	92

## Ż

Żywotność wkładu toneru	244
-------------------------	-----

# brother

**Odwiedź naszą stronę internetową**  
**<http://www.brother.com/>**

Te urządzenia są dopuszczone do użycia tylko w kraju, w którym zostały zakupione. Lokalne przedstawicielstwa firmy Brother lub ich sprzedawcy będą obsługiwać tylko urządzenia zakupione w ich własnych krajach.



[www.brotherearth.com](http://www.brotherearth.com)