

SC-T7200 Series
SC-T5200 Series
SC-T3200 Series
SC-T7200D Series
SC-T5200D Series

Przewodnik użytkownika

Prawa autorskie i znaki towarowe

Prawa autorskie i znaki towarowe

Żadnej części niniejszej publikacji nie można powielać, przechowywać w jakimkolwiek systemie wyszukiwania informacji ani przysyłać w żadnej formie za pomocą jakichkolwiek środków (elektronicznych, mechanicznych, fotokopii, nagrywania i innych) bez pisemnej zgody firmy Seiko Epson Corporation. Informacje tu zawarte są przeznaczone wyłącznie do użytku z niniejszą drukarką Epson. Firma Epson nie ponosi odpowiedzialności za stosowanie niniejszych informacji w przypadku innych drukarek.

Ani firma Seiko Epson Corporation, ani firmy od niej zależne nie ponoszą odpowiedzialności przed nabywcą tego produktu lub osobami trzecimi za uszkodzenia, straty, koszty lub wydatki poniesione przez nabywcę lub osoby trzecie, będące wynikiem wypadku, niewłaściwej eksploatacji lub wykorzystania tego produktu do celów innych niż określono, nieautoryzowanych modyfikacji, napraw lub zmian dokonanych w tym produkcie lub (oprócz USA) nieprzestrzegania instrukcji firmy Seiko Epson Corporation dotyczących obsługi i konserwacji.

Firma Seiko Epson Corporation nie ponosi odpowiedzialności za ewentualne uszkodzenia lub problemy, które wynikają ze stosowania składników opcjonalnych lub materiałów eksploatacyjnych, niebędących oryginalnymi produktami firmy Epson (oznaczenie Original Epson Products) ani przez nią niezatwierdzonych (oznaczenie Epson Approved Products).

Firma Seiko Epson Corporation nie ponosi odpowiedzialności za żadne uszkodzenia będące wynikiem zakłóceń elektromagnetycznych powstałych w wyniku użycia kabli interfejsu niezatwierdzonych przez firmę Seiko Epson Corporation (oznaczenie Epson Approved Products).

EPSON®, Epson UltraChrome®, EPSON EXCEED YOUR VISION oraz EXCEED YOUR VISION i ich logo są zastrzeżonymi znakami towarowymi lub znakami towarowymi firmy Seiko Epson Corporation.

Microsoft®, Windows®, Windows Vista® i PowerPoint® są zastrzeżonymi znakami towarowymi firmy Microsoft Corporation.

Apple®, Macintosh® i Mac OS® są zastrzeżonymi znakami towarowymi firmy Apple Inc.

Intel® jest zastrzeżonym znakiem towarowym firmy Intel Corporation.

PowerPC® jest zastrzeżonym znakiem towarowym firmy International Business Machines Corporation.

Adobe, Adobe RGB (1998), Lightroom, Photoshop, PostScript, PostScript®3™ i Reader są zastrzeżonymi znakami towarowymi lub znakami towarowymi Adobe Systems Incorporated w Stanach Zjednoczonych i/lub innych krajach.

HP-GL/2® i HP RTL® zastrzeżonymi znakami towarowymi firmy Hewlett-Packard Corporation.

Android jest znakiem towarowym firmy Google Inc.

Uwaga ogólna: Inne nazwy produktów zostały użyte w niniejszym dokumencie wyłącznie w celach identyfikacji i mogą być znakami handlowymi ich prawnych właścicieli. Firma Epson nie rości sobie żadnych praw do tych znaków.

2014 Seiko Epson Corporation. All rights reserved.

Spis treści

Spis treści**Prawa autorskie i znaki towarowe****Wprowadzenie**

Ważne instrukcje dotyczące bezpieczeństwa.	7
Wybór miejsca na niniejszy produkt.	7
Podczas instalacji niniejszego produktu.	7
Podczas korzystania z niniejszego produktu.	8
Podczas obsługi pojemników z tuszem.	8
Uwagi dotyczące tego przewodnika.	8
Znaczenie symboli.	8
Ilustracje.	9
Wersje systemu operacyjnego.	9
Części drukarki.	10
Przód.	10
Tył.	14
Rolka 2 (SC-T7200D Series/SC-T5200D Series).	15
Adapter papieru rolkowego.	15
Panel sterowania.	16
Widok ekranu.	17
Funkcje.	21
Wysoka wydajność.	21
Wysoka rozdzielczość.	21
Wyjątkowa wygoda obsługi.	22
Uwagi dotyczące użytkowania i przechowywania	23
Miejsce instalacji.	23
Uwagi dotyczące użytkowania drukarki.	24
Uwagi dotyczące przechowywania drukarki.	25
Uwagi dotyczące obsługi pojemników z tuszem.	25
Uwagi dotyczące obsługi papieru.	26
Omówienie dołączonego oprogramowania.	28
Zawartość dysku z oprogramowaniem.	28
Oprogramowanie zainstalowane na drukarce	29
Sterownik drukarki — podsumowanie.	31
Obsługa Remote Manager.	33
Podstawowe czynności obsługowe	
Ładowanie i wyjmowanie papieru rolkowego.	35
Montaż adaptera papieru rolkowego.	35
Ładowanie papieru rolkowego na rolkę 1.	36
Ładowanie na rolkę 2 (tylko SC-T7200D Series/SC-T5200D Series).	39

Odcinanie papieru rolkowego.	40
Zdejmowanie papieru z rolki 1.	42
Zdejmowanie papieru z rolki 2 (tylko SC-T7200D Series/SC-T5200D Series).	43
Ładowanie i wyjmowanie arkuszy.	45
Ładowanie arkuszy.	45
Wysuwanie arkuszy papieru.	47
Ładowanie i wysuwanie kartonu.	47
Ładowanie kartonu.	47
Wysuwanie kartonu.	50
Przeglądanie i zmiana ustawień nośnika.	51
Wymiana papieru.	52
Korzystanie z kosza na papier (SC-T7200 Series/SC-T5200 Series/SC-T3200 Series).	53
Przechowywanie i otwieranie.	54
Regulacja pozycji.	55
Korzystanie z kosza na papier o dużej pojemności (SC-T7200D Series/SC-T5200D Series).	57
Przechowywanie i regulacja pozycji.	57
Korzystanie z opcjonalnej automatycznej rolki podającej (tylko SC-T7200 Series).	59
Korzystanie z panelu sterowania.	60
Mocowanie papieru.	60
Zdejmowanie papieru z automatycznej rolki podającej.	65
Podstawowe metody drukowania (system Windows).	66
Podstawowe metody drukowania (system Mac OS X).	70
Obszar drukowania.	73
Obszar drukowania w przypadku papieru rolkowego.	73
Obszar drukowania w przypadku arkuszy.	74
Wyłączanie zasilania za pomocą przycisku Power Off Timer.	74
Anulowanie drukowania.	75

Zapisywanie i ponowne drukowanie na opcjonalnym dysku twardym

Podsumowanie funkcji.	77
Zapisywanie zadań drukowania.	78
Przeglądanie, uruchamianie i usuwanie zapisanych zadań drukowania.	79

Spis treści

Kopiowanie i skanowanie

Kopiowanie i skanowanie dużych dokumentów za pomocą skanera wielofunkcyjnego (opcja)	81
Podsumowanie funkcji.	81
Obsługa Copy Manager.	82
Przygotowanie do skanowania.	83
Informacje dotyczące ładowania dokumentu do skanera.	84
Jak ładować dokumenty.	85
Zmiana kierunku wysuwania dokumentu i dokładności skanowania.	86
Kopiowanie dużych dokumentów.	87
Skanowanie dużych dokumentów.	88
Czynności plików obrazu, które zostały zeskanowane lub odebrane.	89
Tworzenie powiększonych kopii za pomocą skanera A3 i A4.	91
Podłączenie skanera.	91
Tworzenie powiększonych kopii.	91
Umieszczanie dokumentu w skanerze.	92

Print From Folder

Podsumowanie funkcji.	94
Przygotowanie do funkcji Print From Folder.	95
Przygotowanie do funkcji Print From Folder.	95

Inne sposoby drukowania

Powiększenia oraz transparenty poziome i pionowe.	97
Dostosowywanie szerokości dokumentu do szerokości papieru rolkowego.	98
Wybór rozmiaru wydruku.	99
Dostosowywanie rozmiaru dokumentu do rozmiaru wydruku.	100
Drukowania dokumentów o niestandardowych rozmiarach.	101
Drukowanie rysunków CAD.	104
Drukowanie w trybie CAD / Line Drawing (Rysunek CAD/liniowy) dostępnym w sterowniku drukarki.	104
Drukowanie za pośrednictwem emulowanych sterowników HP-GL/2 i HP RTL.	105
Automatyczne przełączanie papieru rolkowego przed drukowaniem (tylko SC-T7200D Series/SC-T5200D Series).	106
Przełączanie na rolkę 1/rolkę 2 wg rodzaju papieru.	106
Przełączanie na rolkę 1/rolkę 2 wg rozmiaru dokumentu.	107

Przełączanie na rolkę z największym zapasem papieru (rolka 1/rolka 2) przed drukowaniem, jeśli skończy się papier.	109
Drukowanie bez marginesów.	111
Metody drukowania bez marginesów.	111
Rozmiary nośników obsługiwane przy drukowaniu bez marginesów.	111
Informacje o odcinaniu papieru rolkowego.	113
Wybieranie ustawień drukowania.	114
Korygowanie kolorów i drukowanie.	116
Drukowanie kilku stron/plakatu.	120
Folded Double-Side (Składany, dwustronny) (tylko system Windows).	121
N-up (Funkcja N-up).	121
Poster (Plakat) (tylko system Windows).	123
Drukowanie kilku dokumentów na jednym arkuszu papieru (funkcja Layout Manager (Menedżer układu)) (tylko w systemie Windows)	128
Wybieranie ustawień drukowania.	128
Zapisywanie i przywoływanie ustawień.	130

Drukowanie z zarządzaniem kolorami

Informacje o systemie zarządzania kolorami.	131
Ustawienia drukowania z zarządzaniem kolorami.	132
Ustawianie profili.	132
Zarządzanie kolorami przez aplikacje.	133
Zarządzanie kolorami przez sterownik drukarki	135
Drukowanie z zarządzaniem kolorami przy użyciu opcji Serwer ICM (system Windows).	135
Drukowanie z zarządzaniem kolorami przy użyciu opcji ColorSync (system Mac OS X).	136
Drukowanie z zarządzaniem kolorami przy użyciu opcji Driver ICM (tylko w systemie Windows).	137

Wskazówki dotyczące korzystania ze sterownika drukarki (system Windows)

Wyświetlanie ekranu ustawień.	140
Z control panel (panelu sterowania).	140
Wyświetlanie ekranu pomocy.	141
Wyświetlanie ekranu pomocy za pomocą przycisku Pomoc.	141
Wyświetlanie ekranu pomocy za pomocą prawego przycisku myszy.	141

Spis treści

Dostosowywanie sterownika drukarki.	142
Zapisywanie ustawień na liście Wybrane ustawienia.	142
Dodawanie rodzajów nośników.	142
Zmiana układu elementów na ekranie.	143
Informacje ogólne na temat karty Utility (Program narzędziowy).	145
Odinstalowywanie sterownika drukarki.	147

Wskazówki dotyczące korzystania ze sterownika drukarki (system Mac OS X)

Wyświetlanie ekranu ustawień.	148
Wyświetlanie ekranu pomocy.	148
Korzystanie z programu narzędziowego Epson Printer Utility 4.	148
Uruchamianie programu narzędziowego Epson Printer Utility 4.	148
Funkcje programu narzędziowego Epson Printer Utility 4.	149
Odinstalowywanie sterownika drukarki.	150
Usuwanie programu EPSON LFP Remote Panel 2.	150

Korzystanie z opcji Menu na panelu sterowania

Operacje opcji Menu.	151
Lista menu.	153
Opis menu.	162
Menu Print Queues.	162
Menu Paper.	165
Menu Maintenance.	169
Menu Setup.	170
Menu Enlarged Copy.	189
Menu Large Copy / Large Scan.	190

Konserwacja

Dopasowywanie głowicy drukującej.	195
Sprawdzenie zatkania dysz.	195
Czyszczenie głowicy drukującej.	196
Eliminacja braku wyrównania na wydrukach (opcja Head Alignment).	198
Wymiana materiałów eksploatacyjnych.	200
Wymienianie pojemników z tuszem.	200
Wymiana zbiorników konserwacyjnych Maintenance Boxes (Pojemnik na zużyty tusz)	202
Wymiana modułu odcinania.	203

Czyszczenie drukarki.	205
Czyszczenie obudowy i zewnętrznych elementów drukarki.	205
Czyszczenie wnętrza drukarki.	205
Czyszczenie opcjonalnego skanera wielofunkcyjnego.	207

Rozwiązywanie problemów

Sposoby postępowania w przypadku wyświetlenia komunikatu.	208
W przypadku wyświetlenia komunikatu o konieczności wezwania serwisu/konserwacji.	213
Rozwiązywanie problemów.	214
Nie można drukować (ponieważ drukarka nie działa).	214
Drukarka emituje dźwięk drukowania, lecz nie drukuje.	216
Wydruki są inne, niż oczekiwano.	216
Problemy z podawaniem lub wysuwaniem.	220
Inne.	223
Problemy po podłączeniu opcjonalnego skanera wielofunkcyjnego.	224

Dodatek

Wyposażenie opcjonalne i materiały eksploatacyjne.	228
Obsługiwane nośniki.	230
Tabela ze specjalnymi nośnikami firmy Epson	230
Obsługiwane rozmiary papieru dostępne w sprzedaży.	239
Przed rozpoczęciem drukowania na nośnikach innych firm.	240
Uwagi dotyczące przenoszenia i transportu drukarki.	241
Uwagi dotyczące przenoszenia drukarki.	241
Uwagi dotyczące transportu.	242
Uwagi dotyczące ponownego użycia drukarki	243
Wymagania systemowe.	243
Wymagania systemowe sterownika drukarki	243
Wymagania systemowe programu Copy Manager.	244
Tabela danych technicznych.	244
Standardy i normy.	247

Spis treści

Gdzie uzyskać pomoc

Witryna pomocy technicznej w sieci Web.	249
Kontakt z pomocą firmy Epson.	249
Zanim skontaktujesz się z firmą Epson.	249
Pomoc dla użytkowników w Ameryce Północnej.	250
Pomoc dla użytkowników w Europie.	250
Pomoc dla użytkowników na Tajwanie.	250
Pomoc dla użytkowników w Australii.	251
Pomoc dla użytkowników w Singapurze.	252
Pomoc dla użytkowników w Tajlandii.	252
Pomoc dla użytkowników w Wietnamie.	252
Pomoc dla użytkowników w Indonezji.	252
Pomoc dla użytkowników w Hongkongu.	253
Pomoc dla użytkowników w Malezji.	253
Pomoc dla użytkowników w Indiach.	254
Pomoc dla użytkowników na Filipinach.	254

Warunki licencyjne dotyczące oprogramowania

LICENCJA DOTYCZĄCA OPROGRAMOWANIA TYPU OPEN SOURCE	256
Bonjour.	258
Inne licencje dotyczące oprogramowania.	263
Info-ZIP copyright and license.	263

Wprowadzenie

Wprowadzenie

Ważne instrukcje dotyczące bezpieczeństwa

Przed użyciem drukarki należy przeczytać niniejsze instrukcje. Należy również pamiętać o przestrzeganiu wszelkich ostrzeżeń i instrukcji znajdujących się na drukarce.

Wybór miejsca na niniejszy produkt

- ❑ Produkt ten należy umieścić na płaskiej, stabilnej powierzchni, która jest od niego większa. Produkt nie będzie działał prawidłowo, jeśli będzie przechylony lub ustawiony pod kątem.
- ❑ Należy unikać miejsc narażonych na gwałtowne zmiany temperatury i wilgotności. Należy również trzymać urządzenie z dala od bezpośredniego działania promieni słonecznych, silnego światła lub źródeł ciepła.
- ❑ Należy unikać miejsc narażonych na wstrząsy lub wibracje.
- ❑ Produkt należy trzymać z dala od zakurzonych obszarów.
- ❑ Niniejszy produkt należy ustawić w pobliżu gniazdka sieciowego, aby umożliwić jego łatwe podłączenie i odłączenie.

Podczas instalacji niniejszego produktu

- ❑ Nie należy blokować ani zakrywać otworów w szafce produktu.
- ❑ Nie należy wkładać żadnych przedmiotów przez otwory. Należy uważać, aby nie rozlać płynów na ten produkt.

- ❑ Przewód zasilający niniejszego produktu jest przeznaczony do użytku wyłącznie z tym produktem. Użycie z innym sprzętem może doprowadzić do pożaru lub porażenia prądem elektrycznym.
- ❑ Sprzęt należy podłączać do prawidłowo uziemionych gniazdek sieciowych. Należy unikać korzystania z gniazdek znajdujących się w tym samym obwodzie co kserokopiarki lub klimatyzatory, które regularnie włączają się i wyłączają.
- ❑ Należy unikać gniazdek elektrycznych sterowanych wyłącznikami ściennymi lub automatycznymi licznikami.
- ❑ Cały system komputerowy należy trzymać z dala od potencjalnych źródeł zakłóceń elektromagnetycznych, takich jak głośniki lub stacje bazowe telefonów bezprzewodowych.
- ❑ Należy używać wyłącznie typów źródeł zasilania, które zostały podane na etykiecie produktu.
- ❑ Należy używać wyłącznie przewodu zasilającego, który został dostarczony z tym produktem. Użycie innego przewodu może spowodować pożar lub porażenie prądem elektrycznym.
- ❑ Nie należy używać uszkodzonego lub przypalonego przewodu zasilającego.
- ❑ W przypadku użycia przedłużacza z niniejszym produktem należy się upewnić, że suma poboru prądu urządzeń podpiętych do przedłużacza nie przekracza wartości znamionowej produktu. Ponadto należy się upewnić, że suma poboru prądu wszystkich urządzeń podłączonych do gniazdka sieciowego nie przekracza wartości znamionowej gniazdka.
- ❑ Nie należy próbować samemu naprawiać produktu.
- ❑ W następujących sytuacjach należy odłączyć niniejszy produkt i zlecić naprawę wykwalifikowanemu personelowi serwisu:

Przewód zasilania lub wtyczka są uszkodzone, płyn dostał się do wnętrza produktu, produkt został upuszczony lub szafka została uszkodzona, produkt nie działa normalnie lub wykazuje znaczną zmianę w wydajności.

Wprowadzenie

- ❑ Jeśli drukarka będzie używana na terenie Niemiec, należy przestrzegać następujących zaleceń:

Aby zapewnić wystarczającą ochronę przed zwarciami i przepięciami w drukarce, instalacja budynku musi być zabezpieczona 10- lub 16-amperowym bezpiecznikiem.

- ❑ Jeśli wtyczka ulegnie uszkodzeniu, należy wymienić zestaw przewodu lub skonsultować się z wykwalifikowanym elektrykiem. Jeśli we wtyczce znajdują się bezpieczniki, należy upewnić się, że zostały wymienione na bezpieczniki o odpowiednim rozmiarze i wartości znamionowej.

Podczas korzystania z niniejszego produktu

- ❑ Podczas drukowania nie należy wkładać rąk do wnętrza produktu ani dotykać pojemników z tuszem.
- ❑ Nie należy przesuwać ręką głowic drukujących, ponieważ w przeciwnym razie produkt może ulec uszkodzeniu.
- ❑ Produkt należy zawsze wyłączać za pomocą przycisku Zasilanie na panelu sterowania. Po naciśnięciu tego przycisku lampka Zasilanie krótko miga, a następnie wyłącza się. Nie należy odłączać przewodu zasilania ani wyłączać produktu, jeśli lampka Zasilanie nadal miga.



Podczas obsługi pojemników z tuszem

- ❑ Pojemniki z tuszem należy trzymać poza zasięgiem dzieci i nie wolno pić tuszu.
- ❑ W przypadku zabrudzenia skóry tuszem należy go zmyć wodą z mydłem. Jeśli dostanie się on do oczu, należy natychmiast przemyć je wodą.
- ❑ Przed zamontowaniem nowego pojemnika z tuszem w drukarce należy nim przez pięć sekund ok. 15 razy poziomo potrząsać pięć centymetrów do tyłu i do przodu.
- ❑ Pojemnika z tuszem należy użyć przed datą wydrukowaną na jego opakowaniu.

- ❑ Pojemnik z tuszem należy zużyć w ciągu roku od chwili instalacji, aby uzyskać najlepsze wyniki.
- ❑ Nie należy demontować pojemników z tuszem ani próbować ich napełniać. Może to spowodować uszkodzenie głowicy drukującej.
- ❑ Nie należy dotykać chipu z boku pojemnika. Może to negatywnie wpłynąć na działanie i drukowanie.
- ❑ Chip pojemnika z tuszem przechowuje szereg informacji związanych z pojemnikiem, takich jak stan pojemnika z tuszem, aby pojemnik można było swobodnie wyjmować i ponownie wkładać. Jednak po każdorazowym włożeniu pojemnika zużywana jest pewna ilość tuszu, ponieważ drukarka automatycznie wykonuje test niezawodności.
- ❑ Jeśli pojemnik z tuszem zostanie wyjęty w celu późniejszego użycia, należy zabezpieczyć obszar dostarczania tuszu przed brudem i kurzem i przechowywać pojemnik w takich samych warunkach jak niniejszy produkt. Należy zwrócić uwagę, że w porcie dostarczania tuszu znajduje się zawór, eliminujący konieczność używania pokrywek lub zatyczek. Należy jednak uważać, aby tusz nie pobrudził elementów, których dotyka pojemnik. Nie należy dotykać portu podawania tuszu ani obszaru w jego pobliżu.

Uwagi dotyczące tego przewodnika

Znaczenie symboli

 Ostrzeżenie:	Należy przestrzegać ostrzeżeń, aby uniknąć obrażeń ciała.
 Przeestroga:	Należy przestrzegać ostróg, aby uniknąć uszkodzenia urządzenia i obrażeń ciała.
 Ważne:	Uwagi zawierają ważne informacje dotyczące działania niniejszego urządzenia.

Wprowadzenie

Uwaga:	Wskazówki zawierają przydatne lub dodatkowe informacje dotyczące działania niniejszego urządzenia.
---------------	--

Ilustracje

Jeśli nie zaznaczono inaczej, ilustracje w niniejszej dokumentacji przedstawiają SC-T7200 Series.

Wersje systemu operacyjnego

W niniejszej dokumentacji są używane wymienione poniżej skróty.

Windows odnosi się do systemów Windows 10, 8.1, 8, 7, Vista, XP.

- Windows 10 odnosi się do systemów Windows 10 Home, Windows 10 Pro, Windows 10 Enterprise i Windows 10 Education.
- Windows 8.1 odnosi się do systemów Windows 8.1, Windows 8.1 Pro oraz Windows 8.1 Enterprise.
- Windows 8 odnosi się do systemów Windows 8, Windows 8 Pro oraz Windows 8 Enterprise.
- Windows 7 odnosi się do systemów Windows 7 Home Basic, Windows 7 Home Premium, Windows 7 Professional i Windows 7 Ultimate.
- Windows Vista odnosi się do systemów Windows Vista Home Basic Edition, Windows Vista Home Premium Edition, Windows Vista Business Edition, Windows Vista Enterprise Edition i Windows Vista Ultimate Edition.
- Windows XP odnosi się do systemów Windows XP Home Edition, Windows XP Professional x64 Edition i Windows XP Professional.
- Windows Server 2012 odnosi się do systemów Windows Server 2012 Essentials Edition oraz Server 2012 Standard Edition.
- Windows Server 2008 odnosi się do systemów Windows Server 2008 Standard Edition oraz Windows Server 2008 Enterprise Edition.

- Windows Server 2008 x64 odnosi się do systemów Windows Server 2008 x64 Standard Edition, Windows Server 2008 x64 Enterprise Edition, Windows Server 2008 R2 Standard Edition oraz Windows Server 2008 R2 Enterprise Edition.
- Windows Server 2003 odnosi się do systemów Windows Server 2003 Standard Edition oraz Windows Server 2003 Enterprise Edition.
- Windows Server 2003 x64 odnosi się do systemów Windows Server 2003 x64 Standard Edition oraz Windows Server 2003 x64 Enterprise Edition.

Macintosh odnosi się do systemu Mac OS X

- Mac OS X odnosi się do systemu Mac OS X 10.5.8 i jego nowszych wersji.

Wprowadzenie

Części drukarki

Przód

Ilustracja przedstawia urządzenie SC-T7200 Series. Sposób działania jest taki sam, nawet jeśli kosz na papier lub inne elementy wyglądają inaczej.

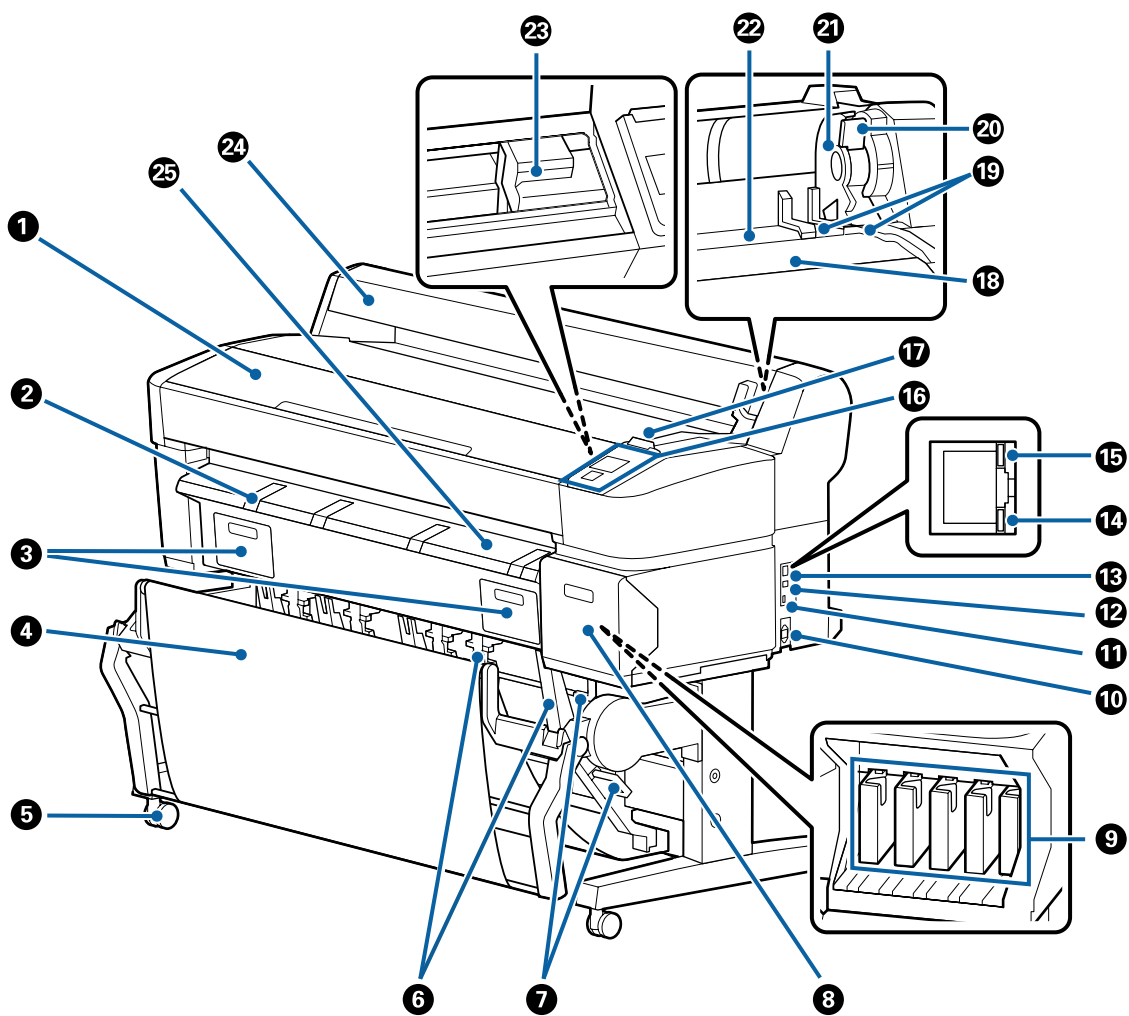

1 Pokrywa drukarki

Tę pokrywę należy otwierać w celu wyczyszczenia drukarki lub usunięcia zakleszczonego papieru.

2 Podpórka kartonu

Podnieść podpórkę tak, aby można było położyć na niej nośnik podczas drukowania na kartonie. Podpórka zapewnia płynne wsunięcie kartonu.

 „Ładowanie i wysuwanie kartonu” na stronie 47

Wprowadzenie

3 Pokrywy zbiornika konserwacyjnego Maintenance Box

Otworzyć te pokrywy w celu wymiany Maintenance Box (Pojemnik na zużyty tusz).

Niektóre modele mają tylko prawą pokrywę.

 „Wymiana zbiorników konserwacyjnych Maintenance Boxes (Pojemnik na zużyty tusz)” na stronie 202

4 Kosz na papier/Kosz na papier o dużej pojemności

Wydruki gromadzą się w tym koszu, dzięki czemu nośniki są czyste i gładkie.

Opcjonalny stojak (24) dla SC-T3200 Series jest dołączony do kosza na papier.

 „Korzystanie z kosza na papier (SC-T7200 Series/SC-T5200 Series/SC-T3200 Series)” na stronie 53

 „Korzystanie z kosza na papier o dużej pojemności (SC-T7200D Series/SC-T5200D Series)” na stronie 57

5 Kółka samonastawne

Przy każdej nóżce są dwa kółka samonastawne. Kiedy drukarka zostanie ustawiona na właściwym miejscu, zostają one zablokowane.

6 Prowadnice stosu

(tylko SC-T7200 Series/SC-T5200 Series/SC-T3200 Series)

Wybrać odpowiednią prowadnicę w zależności od rozmiaru wydruku, który trafi do kosza na papier.

 „Korzystanie z kosza na papier (SC-T7200 Series/SC-T5200 Series/SC-T3200 Series)” na stronie 53

7 Dźwignia przełącznika prowadnicy stosu

(tylko SC-T7200 Series/SC-T5200 Series/SC-T3200 Series)

Służy do wyboru prowadnicy stosu.

8 Pokrywa pojemnika

Należy ją otwierać podczas wymiany pojemnika z tuszem.

 „Wymienianie pojemników z tuszem” na stronie 200

9 Pojemniki z tuszem

Pojemniki z tuszami powinny być zainstalowane w każdym gnieździe.

10 Gniazdo zasilania prądem przemiennym

W tym miejscu należy podłączyć dołączony przewód zasilający.

11 Port opcjonalny

Służy do podłączania opcjonalnych urządzeń, takich jak skaner wielofunkcyjny.

12 Port USB

Służy do podłączania urządzenia do komputera za pomocą kabla USB.

13 Port sieci LAN

Służy do podłączania kabla sieci LAN.

Wprowadzenie

14 Lampka danych

Świecąca lub migająca lampka informuje o stanie połączenia sieciowego i odbierania danych.

Świeci : nawiązano połączenie.

Miga : trwa odbieranie danych.

15 Lampka stanu

Kolor określa szybkość transmisji sieciowej.

Nie świeci: 10Base-T

Czerwony: 100Base-T

Zielony : 1000Base-T

16 Panel sterowania

 „Panel sterowania” na stronie 16

17 Lampka ostrzegawcza

Świeci lub miga, jeśli wystąpił błąd.

Świeci lub miga: wystąpił błąd. Sposób, w jaki świeci lampka, zależy od rodzaju błędu. W panelu sterowania wyświetla się opis błędu.

Nie świeci: brak błędu.

18 Podpórka rolki

Podczas ładowania papieru rolkowego, należy go umieścić na tej podpórce i zamocować adaptery do papieru.

 „Montaż adaptera papieru rolkowego” na stronie 35

19 Prowadnice adaptera

Służą do zamocowania papieru rolkowego. Przesunąć rolkę wzdłuż prowadnic w celu przymocowania jej do uchwyty adaptera.

 „Montaż adaptera papieru rolkowego” na stronie 35

20 Dźwignia blokady rolki

Dźwignia zatrzymująca papier we właściwym miejscu po przymocowaniu rolki do uchwyty adaptera.

21 Uchwyt adaptera

Adapter papieru rolkowego zostaje umieszczony w tym uchwycie po zamocowaniu papieru rolkowego.

22 Szczelina papieru

Jest to szczelina, przez którą podczas drukowania przechodzi papier rolkowy i pojedyncze arkusze.

Pojedyncze arkusze są podawane po kolei.

23 Głowica drukująca

Poruszając się w lewo i w prawo, wtryskuje tusz na zadrukowywany papier za pomocą dysz o dużej gęstości.

24 Pokrywa papieru rolkowego

Pokrywa zabezpieczająca papier rolkowy. Podczas korzystania z drukarki powinna być zamknięta. Wyjątkiem jest sytuacja ładowania lub wyjmowania papieru rolkowego.

Wprowadzenie

25 Prowadnica do wysuwania papieru

Płynie kieruje wydruk z drukarki do kosza na papier.

Wprowadzenie

Tył

Ilustracja przedstawia urządzenie SC-T7200D Series.

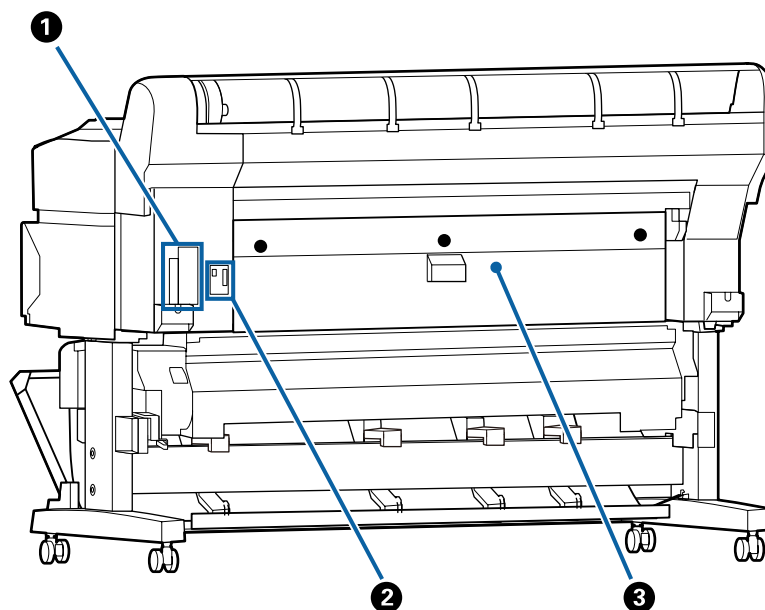

1 Gniazdo dla urządzeń dodatkowych

Gniazdo do podłączania opcjonalnego dysku twardego lub jednostki rozbudowy Adobe PostScript 3.

2 Złącze rolki 2

(tylko SC-T7200D Series/SC-T5200D Series)

Służy do podłączenia kabla do rolki 2.

W normalnej sytuacji kabel jest podłączany podczas używania drukarki.

3 Pokrywa tylna

(tylko SC-T7200D Series/SC-T5200D Series)

Gdy papier załadowany na rolkę 2 się zatnie, należy otworzyć pokrywę, a następnie usunąć zacięty papier.

Normalnie podczas używania drukarki pokrywa jest zamknięta.

 „Zakleszczenie papieru rolkowego” na stronie 221

Wprowadzenie

Rolka 2 (SC-T7200D Series/ SC-T5200D Series)

Ilustracja przedstawia urządzenie SC-T7200D Series.

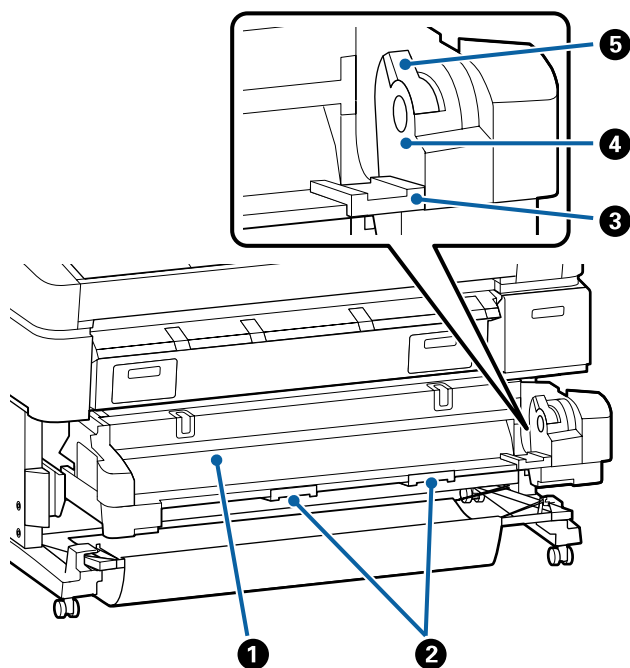

1 Szczelina papieru

Służy do ładowania papieru rolkowego.

☞ „Ładowanie na rolkę 2 (tylko SC-T7200D Series/SC-T5200D Series)” na stronie 39

2 Uchwyty szuflady

Podczas ładowania lub wyjmowania papieru rolkowego należy przytrzymać te uchwyty i wyciągnąć lub wsunąć rolkę 2.

☞ „Ładowanie na rolkę 2 (tylko SC-T7200D Series/SC-T5200D Series)” na stronie 39

3 Prowadnice adaptera

Przesuń adapter papieru rolkowego z rolką wzdłuż prowadnic w celu przymocowania go do uchwyty adaptera.

☞ „Ładowanie na rolkę 2 (tylko SC-T7200D Series/SC-T5200D Series)” na stronie 39

4 Uchwyt adaptera

Adapter papieru rolkowego zostaje umieszczony w tym uchwycie po zamocowaniu papieru rolkowego.

5 Dźwignia blokady rolki

Dźwignia zatrzymująca papier we właściwym miejscu po przymocowaniu rolki do uchwyty adaptera.

Adapter papieru rolkowego

Dołączonego adaptera papieru rolkowego należy użyć podczas ładowania papieru rolkowego do drukarki.

☞ „Montaż adaptera papieru rolkowego” na stronie 35

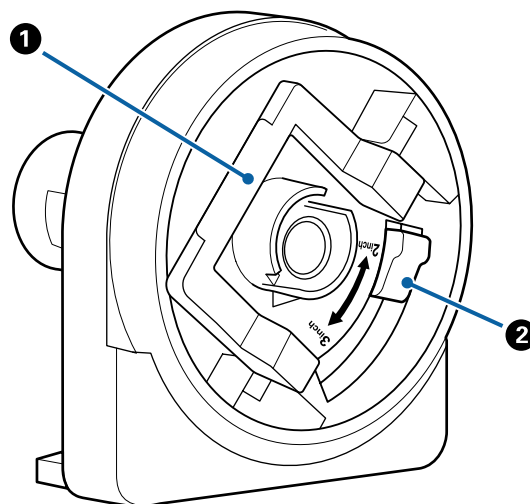

1 Dźwignia blokady adaptera

Podnieść w celu odblokowania, opuścić w celu zablokowania. Odblokować w celu zamocowania papieru rolkowego w adapterze, następnie zablokować.

2 Dźwignia rozmiaru

Ustawić według rozmiaru rdzenia rolki.

Wprowadzenie

Panel sterowania

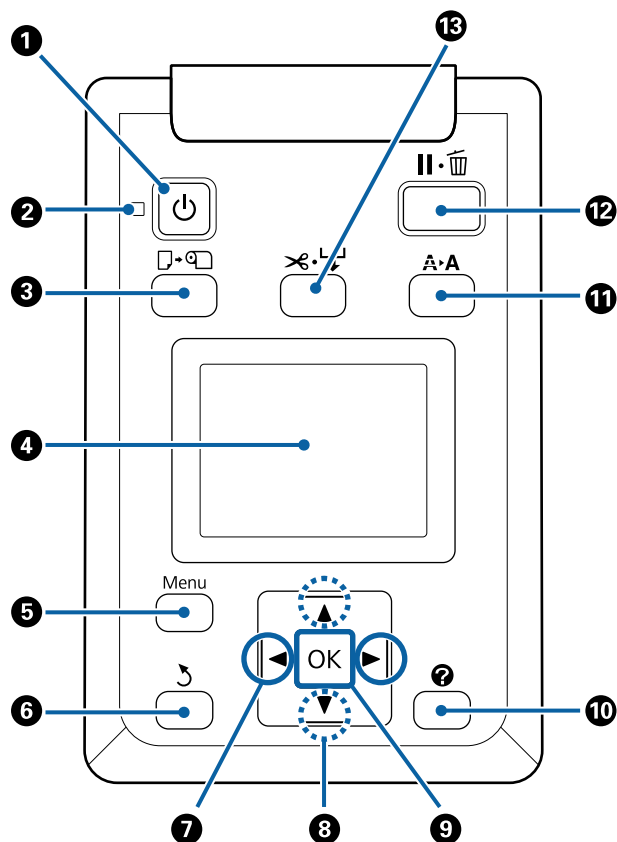

1 Przycisk  (przycisk zasilania)

Służy do włączania i wyłączania zasilania.

2 Dioda  (dioda zasilania)

Migająca lub świecąca dioda informuje o stanie działania drukarki.

Świeci : Drukarka jest włączona.

Miga : Drukarka odbiera dane, czyści głowicę lub wykonuje inne działanie podczas przestoju.

Nie świeci: Drukarka jest wyłączona.



3 Przycisk  (Załaduj/Wysuń papier)

Naciśnięcie tego przycisku powoduje wyświetlenie menu Load/Remove Paper. Instrukcje dotyczące ładowania lub usuwania papieru można wyświetlić, zaznaczając albo **Remove Paper**, albo rodzaj aktualnie załadowanego papieru, a następnie nacisnąć przycisk OK. W celu załadowania lub wysunięcia papieru należy postępować zgodnie z instrukcjami wyświetlanymi na ekranie.

4 Ekran

Wyświetla stan drukarki, menu, komunikaty o błędach itd. [» „Widok ekranu” na stronie 17](#)

5 Przycisk Menu

Wyświetla menu dla wybranej na wyświetlaczu karty. (Wyłączając karty  i .)

[» „Korzystanie z opcji Menu na panelu sterowania” na stronie 151](#)

6 Przycisk  (przycisk wstecz)

Gdy menu jest wyświetlone, naciśnięcie tego przycisku powoduje przejście o jeden poziom wyżej w hierarchii menu. [» „Operacje opcji Menu” na stronie 151](#)

7 Przyciski   (przyciski w lewo i w prawo)

Służą do wyboru kart. Wybrana karta zostaje podświetlona, a w obszarze wyświetlania informacji pokazuje się jej aktualna zawartość.

[» „Widok ekranu” na stronie 17](#)

Gdy wyświetlane są menu, przyciski te mogą być używane do ustawienia kursora lub usuwania znaków podczas wprowadzania tekstu dla pozycji, takich jak **Setting Name** lub **IP Address**.

8 Przyciski   (przyciski Góra/Dół)

Gdy menu są wyświetlane, przyciski te mogą być używane do wyboru pozycji lub opcji. [» „Operacje opcji Menu” na stronie 151](#)

9 Przycisk OK

Wprowadzenie

- ❑ Wyświetla menu dla wybranej na wyświetlaczu karty.
[„Korzystanie z opcji Menu na panelu sterowania” na stronie 151](#)
- ❑ Kiedy menu jest wyświetlone, a pozycja jest podświetlona, naciśnięcie tego przycisku powoduje wyświetlenie podmenu dla podświetlonej pozycji.
- ❑ Naciśnięcie przycisku, gdy jest wybrany parametr z menu, powoduje ustawienie parametru lub jego wykonanie.

10 Przycisk (przycisk Pomoc)

Naciśnięcie tego przycisku powoduje wyświetlenie menu Help, jednak funkcja ta nie jest dostępna podczas drukowania. Aby uzyskać pomoc dla danej pozycji, należy ją wybrać i nacisnąć przycisk OK.

11 Przycisk (przycisk konserwacja)





Powoduje wyświetlenie menu Maintenance, służące do sprawdzenia dyszy i wyczyszczenia głowicy.

[„Dopasowywanie głowicy drukującej” na stronie 195](#)

12 Przycisk (przycisk wstrzymaj/anuluj)

- ❑ Naciśnięcie przycisku podczas drukowania powoduje przejście drukarki do stanu wstrzymania. W celu anulowania stanu wstrzymania należy ponownie nacisnąć przycisk  lub wybrać na ekranie polecenie **Pause Cancel** i nacisnąć przycisk OK. Aby anulować przetwarzane zadania drukowania, należy wybrać na ekranie polecenie **Job Cancel** i nacisnąć przycisk OK.
- ❑ Naciśnięcie tego przycisku podczas wyświetlania menu lub pomocy powoduje zamknięcie menu lub pomocy i powrót drukarki do stanu gotowości.

13 Przycisk (przycisk Podanie/odcięcie nośnika)

- ❑ Przycisk ten jest używany tylko dla papieru rolkowego. Jeśli w drukarce znajdują się arkusze papieru lub karton, naciśnięcie tego przycisku nie wywoła żadnego skutku.
- ❑ Przycisk ten służy do ręcznego odcięcia papieru rolkowego przy użyciu wbudowanej odcinarki.
[„Odcinanie ręczne” na stronie 41](#)
- ❑ Jeśli nie trwa drukowanie, a w drukarce znajduje się papier rolkowy, można podawać papier z przodu, naciskając najpierw ten przycisk, a następnie przycisk . W celu przewinięcia papieru rolkowego nacisnąć przycisk . Przytrzymać naciśnięty przycisk , aby podać papier do długości 3 m. Przytrzymać naciśnięty przycisk , aby przewinąć papier do 20 cm.

Kiedy przycisk  jest używany w celu przewinięcia papieru rolkowego, papier zatrzyma się, gdy koniec rolki osiągnie początkowe położenie drukowania. Aby wznowić, należy zwolnić i ponownie nacisnąć przycisk.

Widok ekranu

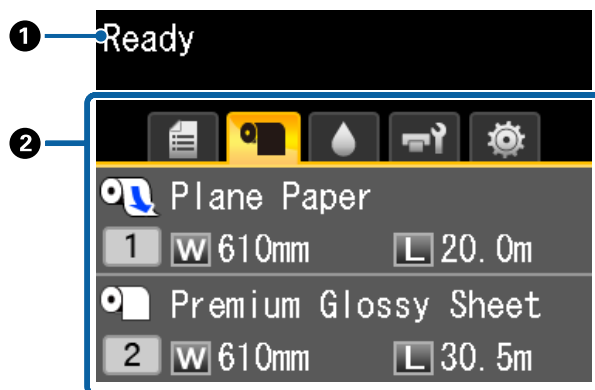
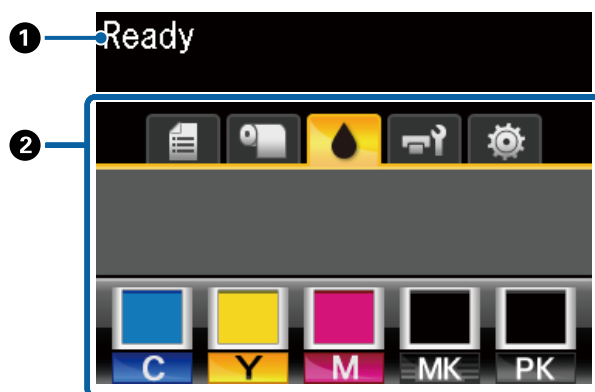

1 Komunikaty

Wprowadzenie

Wyświetla stan drukarki, informacje o wykonywanych działaniach oraz komunikaty o błędach.

 „Sposoby postępowania w przypadku wyświetlenia komunikatu” na stronie 208

2 Obszar wyświetlania informacji/karty

Obszar wyświetlania informacji/karty zawiera siedem wymienionych poniżej kart.

Przyciski ◀▶ służą do wyboru kart.

Informacje dotyczące wybranej karty pojawiają się w obszarze wyświetlania informacji.

: Karta Scan File Options

Karta jest widoczna tylko wtedy, gdy zainstalowany jest opcjonalny dysk twardy lub jednostka rozbudowy Adobe PostScript 3 (zwana dalej dyskiem twardym).

Operacje z zeskanowanymi plikami są wykonywane w poniższy sposób.

- Odbiór zeskanowanych plików z drukarki, na której zainstalowany jest opcjonalny skaner wielofunkcyjny.
- Wydruk i przesyłanie zeskanowanych plików zapisanych na twardym dysku.

 „Czynności plików obrazu, które zostały zeskanowane lub odebrane” na stronie 89

: Karta Large Copy

Ta karta wyświetla się tylko wtedy, gdy zainstalowany jest opcjonalny skaner wielofunkcyjny.

Na karcie wybierz zadanie, które chcesz wykonać, a następnie naciśnij przycisk OK. Jeśli zainstalowany jest opcjonalny dysk twardy lub jednostka rozbudowy Adobe PostScript 3, możesz również użyć funkcji skanowania.

 „Kopiowanie i skanowanie dużych dokumentów za pomocą skanera wielofunkcyjnego (opcja)” na stronie 81

: Karta kolejek drukowania

Informacje dotyczące zadania drukowania są widoczne w obszarze wyświetlania informacji.

Po naciśnięciu przycisku Menu wyświetli się menu Print Queues.

 „Menu Print Queues” na stronie 162

Obszar wyświetlania informacji

Nazwa drukowanego zadania wyświetla się, gdy używany jest sterownik drukarki.

Jeśli zainstalowany jest opcjonalny dysk twardy lub jednostka rozbudowy Adobe PostScript 3 wyświetla się również liczba wstrzymanych zadań, jeśli takie istnieją.

Ważne:

Migająca ikona  oznacza, że opcjonalny dysk twardy lub jednostka rozbudowy Adobe PostScript 3 przesyłają dane do drukarki. Gdy ta ikona miga, nie wolno odłączać przewodu zasilającego ani wyłączać drukarki. W przeciwnym razie może nastąpić uszkodzenie danych na dysku twardym lub w jednostce rozbudowy Adobe PostScript 3.

Wprowadzenie

🗨️ : Karta papieru

Informacje dotyczące załadowanego papieru pojawiają się w obszarze wyświetlania informacji.

Po naciśnięciu przycisku Menu wyświetli się menu Paper.

🔗 „Menu Paper” na stronie 165

Obszar wyświetlania informacji

Wyświetla Source (Źródło) i Media Type (Rodzaj nośnika) załadowanego papieru.

W przypadku korzystania z papieru rolkowego wyświetla również szerokość rolki. Jeśli opcję **Roll Paper Remaining** ustawiono na **On**, pokazuje ilość pozostałego papieru. Jeśli długość pozostałego papieru osiągnie wartość wybraną dla opcji **Remaining Alert** lub jest od niej niższa, nad ikoną zakładki pojawia się ikona ⚠️. Dodatkowo wyświetla się poniższe ostrzeżenie z informacją, że w drukarce kończy się papier rolkowy.



Gdy papier rolkowy jest załadowany na rolce 1 lub 2 w urządzeniu SC-T7200D Series/SC-T5200D Series, można spojrzeć na ikonę, aby sprawdzić, która rolka została wybrana (jest używana).



: Wskazuje wybraną rolkę (w użyciu).

Liczba oznacza rolkę 1 lub rolkę 2.



: Wskazuje, że rolka jest w trybie czuwania.

Jeśli wybrano polecenie automatycznego przełączania, ta rolka jest używana podczas drukowania.

Automatyczne przełączanie papieru rolkowego 🔗 „Automatyczne przełączanie papieru rolkowego przed drukowaniem (tylko SC-T7200D Series/SC-T5200D Series)” na stronie 106

💧 : Karta tuszu

Wyświetla stan pojemnika z tuszem w obszarze wyświetlania informacji.

Obszar wyświetlania informacji

Jak pokazano na poniższych ilustracjach, ikona zmienia się w zależności od stanu pojemnika z tuszem.

Normal



Ostrzeżenie lub błąd



1 Wskaźniki stanu



: brak błędu. Wysokość wskaźnika odpowiada ilości pozostałego tuszu.



: poziom tuszu jest niski. Należy przygotować nowy pojemnik z tuszem.



: pojemnik z tuszem jest zużyty; należy wymienić go na nowy.



: wystąpił błąd. Należy sprawdzić komunikat na ekranie i usunąć błąd.

2 Kody kolorów tuszu

C : Cyan (Błękitny)

Y : Yellow (Żółty)

M : Magenta (Amarantowy)

MK : Matte Black (Czarny matowy)

PK : Photo Black (Czarny fotograficzny)

Wprowadzenie

☰: Karta konserwacji

Wyświetla stan zbiornika konserwacyjnego Maintenance Box (Pojemnik na zużyty tusz) w obszarze wyświetlania informacji.

Po naciśnięciu przycisku Menu wyświetli się menu Maintenance.

☞ „Menu Maintenance” na stronie 169

Obszar wyświetlania informacji

Jak pokazano na poniższych ilustracjach, ikona zmienia się w zależności od stanu zbiornika konserwacyjnego Maintenance Box (Pojemnik na zużyty tusz).

Normal





Ostrzeżenie lub błąd



1 Wskaźniki stanu

 : brak błędu. Wysokość wskaźnika odpowiada ilości pozostałego miejsca.

 : zbiornik konserwacyjny Maintenance Box (Pojemnik na zużyty tusz) jest prawie całkowicie zużyty. Należy przygotować nowy zbiornik konserwacyjny Maintenance Box (Pojemnik na zużyty tusz).

 : zbiornik konserwacyjny Maintenance Box (Pojemnik na zużyty tusz) jest prawie całkowicie zużyty. Należy wymienić zbiornik konserwacyjny Maintenance Box (Pojemnik na zużyty tusz) na nowy.

⚙️: Karta konfiguracji

Wyświetla określony adres IP w obszarze wyświetlania informacji.

Po naciśnięciu przycisku Menu wyświetli się menu Setup.

☞ „Menu Setup” na stronie 170

🔍: Karta powiększonych kopii

Ta karta wyświetla się tylko wtedy, gdy jest podłączony skaner.

Naciśnięcie przycisku OK po wybraniu tej zakładki powoduje wyświetlenie ekranu Enlarged Copy.

☞ „Menu Enlarged Copy” na stronie 189

Wprowadzenie

Funkcje

Poniżej opisano podstawowe funkcje drukarki.

Wysoka wydajność

Szybkie drukowanie

W celu zapewnienia szybszego drukowania zwiększono prędkość głowicy i szybkość podawania papieru.

Drukarka została wyposażona w odcinarkę obrotową o dużej szybkości, co znacznie podnosi wydajność pracy.

Kosz na papier zatrzymuje kolejne wydrukowane (SC-T7200 Series/SC-T5200 Series/SC-T3200 Series)

Pojemność kosza na papier wynosi do 20 arkuszy zwykłego papieru o rozmiarze A2/A1/A0/ARCH D/US D/US E — automatyczna praca zwiększa produktywność.

Opcjonalny stojak (24) dla SC-T3200 Series jest dołączony do kosza na papier.

 „Korzystanie z kosza na papier (SC-T7200 Series/SC-T5200 Series/SC-T3200 Series)” na stronie 53

Kosz na papier o dużej pojemności może pomieścić papier o różnych rozmiarach (SC-T7200D Series/SC-T5200D Series)

Można tam załadować papier o różnych rozmiarach: od A1 (poziomy) po mniejsze.

Ponadto jeśli kosz zostanie ustawiony w pozycji kompaktowej, będzie on mniej wystawał, dzięki czemu można go używać nawet w wąskich miejscach.

 „Korzystanie z kosza na papier o dużej pojemności (SC-T7200D Series/SC-T5200D Series)” na stronie 57

Poprawiona obsługa dzięki wyraźnemu i wygodnemu w użytku kolorowemu ekranowi

Ten zaprojektowany dla intuicyjnej obsługi, duży, jasny, kolorowy wyświetlacz LCD jest łatwy w zrozumieniu i obsłudze.

Ten duży wyświetlacz pokazuje szczegółowe, łatwe do zrozumienia komunikaty błędów oraz opatrzone rysunkami wskazówki dotyczące ładowania papieru.

 „Widok ekranu” na stronie 17

Możliwość sprawdzenia stanu pracy nawet z dużej odległości dzięki lampce ostrzegawczej

Duża, dobrze widoczna lampka ostrzegawcza pozwala natychmiast zauważyć wystąpienie błędu, nawet z odległości. Dzięki takiemu rozwiązaniu można oszczędzić czas, zapobiegając wyczerpaniu się papieru lub tuszu podczas drukowania.

Ładowanie dwóch rolek papieru i zwiększenie wydajności pracy (SC-T7200D Series/SC-T5200D Series)

Papier rolkowy można załadować w dwóch miejscach: rolka 1 (część górna) i rolka 2 (część dolna). Ta funkcja pozwala zwiększyć wydajność w następujący sposób.

- Ponieważ na rolkę 1 i 2 można ładować różne typy papieru rolkowego, określ typ nośnika w sterowniku drukarki podczas drukowania, a następnie przełącz drukowanie między rolką 1 a 2 — nie musisz resetować papieru za każdym razem, gdy zmieniasz rodzaj nośnika.

 „Przełączanie na rolkę 1/rolkę 2 wg rodzaju papieru” na stronie 106

- Jeśli wcześniej załadujesz różne rozmiary papieru rolkowego na rolce 1 i 2, podczas drukowania urządzenie automatycznie przełączy się na papier rolkowy o mniejszym marginesie, zgodnie z rozmiarem drukowanego dokumentu. Dzięki tej funkcji drukarka zużywa mniej papieru.

 „Przełączanie na rolkę 1/rolkę 2 wg rozmiaru dokumentu” na stronie 107

- Jeśli wcześniej załadujesz ten sam typ i rozmiar papieru rolkowego na rolkę 1 i 2, a podczas drukowania urządzenie wykryje, że ilość papieru rolkowego jest niewystarczająca, by wydrukować zadanie, drukarka automatycznie przełączy się na dłuższą rolkę i będzie kontynuować pracę. Ta funkcja pozwala na ciągłe drukowanie.

 „Przełączanie na rolkę z największym zapasem papieru (rolka 1/rolka 2) przed drukowaniem, jeśli skończy się papier” na stronie 109

Wysoka rozdzielczość

Dzięki najnowszej technologii Epson UltraChrome XD Ink, drukarka może służyć do drukowania wysokiej jakości plakatów i rysunków CAD.

Wprowadzenie

Rysunki CAD: wyraźne, czytelne i wyjątkowo wodoodporne

Nowo opracowany tusz Matte Black (Czarny matowy) o wysokiej gęstości zapewnia niezwykle szczegółowe wydruki rysunków.

Tusze pigmentowe zostały wykorzystane do produkcji wszystkich kolorów, aby zagwarantować wysoką wodoodporność wydruków, dzięki czemu wydruki można bezpiecznie wynosić na zewnątrz.*¹

Sterownik drukarki oferuje tryb rysunków liniowych, zapewniając łatwiejszą optymalizację ich drukowania, a dzięki niezwykle dokładnej reprodukcji rysunków liniowych w formie połączonych linii, linii ukośnych i krzywych zapewnia wydruki rysunków jak najlepszej jakości.

Żywe, niezwykle światłotrwałe plakaty i ekspozycje*²

Nasz nowy tusz w kolorze amarantowym nadaje wydrukowi niezwykle wyraźne odcienie czerwieni, dzięki czemu plakaty stają się jeszcze bardziej widoczne.

Sterownik drukarki oferuje tryb plakatowy, co ułatwia drukowanie kolorowych plakatów. Wybierając tryb plakatowy, można w prosty sposób drukować plakaty o żywych barwach.

Dzięki wykorzystaniu tuszy pigmentowych we wszystkich kolorach wydruki są wyjątkowo wodoodporne i mogą być użyte do krótkoterminowych ekspozycji zewnętrznych. Są również niezwykle światłotrwałe i odporne na blaknięcie, dzięki czemu można je bezpiecznie umieszczać w nasłonecznionym miejscu.

*1 Jeśli wydruk będzie przechowywany na zewnątrz, zaalaminuj go.

*2 Uzyskanie takich samych rezultatów wydruku dla wszystkich typów papieru jest niemożliwe.

Wyjątkowa wygoda obsługi

Pozbawiony wałka adapter papieru rolkowego sprawia, że ładowanie papieru staje się niezwykle szybkie

Brak wałka sprawia, że możliwe jest ładowanie i wysuwanie papieru rolkowego nawet przy ograniczonej ilości przestrzeni.

Aby załadować papier rolkowy, wystarczy umieścić go na podpórce rolki i przymocować adaptery papieru rolkowego do obu końców. Podpórka rolki znajduje się nisko, dzięki czemu nawet niscy pracownicy bez problemu załadują papier.

 „Montaż adaptera papieru rolkowego” na stronie 35

Łatwa konserwacja

Papier rolkowy i wszystkie elementy wymienne, w tym pojemniki z tuszem, zbiorniki konserwacyjne Maintenance Boxes (Pojemnik na zużyty tusz) i odcinarki są zamontowane z przodu, co pozwala na ustawienie drukarki przy ścianie. Nie jest konieczne przesunięcie drukarki w celu uzyskania dostępu do jej tylnych elementów.

Możliwość wyboru jednego z trzech rozmiarów pojemników w zależności od zadania

Można wybrać pojemnik o objętości 110, 350 lub 700 ml zależnie od częstotliwości korzystania z drukarki. Użyć ekonomicznego pojemnika 700 ml do drukowania dużych, kolorowych plakatów lub wybrać pojemnik 110 lub 350 ml dla wydruków monochromatycznych.

Nowy sterownik drukarki zapewnia ulepszoną wygodę obsługi

Można w prosty sposób zoptymalizować ustawienia, wybierając pożądane zastosowanie lub cel. Dzięki temu nie jest konieczne indywidualne regulowanie ustawień drukowania.

Przy uruchomieniu sterownik drukarki automatycznie sprawdza status załadowanego papieru i wyświetla okno dialogowe **Media Settings (Ustawienia nośnika)**, co zapobiega błędom wynikającym z braku sprawdzenia stanu papieru przed drukowaniem.

Sterownik drukarki w sposób graficzny wyświetla ustawienia drukarki, ograniczając błędy wywołane nieprawidłowym wyborem ustawień.

Skanner wielofunkcyjny, który można zainstalować na drukarce

Jeśli używasz dedykowanego stojaka, możesz zainstalować opcjonalny skaner wielofunkcyjny w górnej części drukarki. Pozwala to zaoszczędzić miejsce oraz ładować dokumenty i drukowane kopie w jednym miejscu.

Co więcej ta funkcja zapewnia płynny przepływ pracy, ponieważ zaraz po kopiowaniu rozpoczyna się wydruk z dużą prędkością.

Wprowadzenie

☞ „Kopiowanie i skanowanie dużych dokumentów za pomocą skanera wielofunkcyjnego (opcja)” na stronie 81

Uwagi dotyczące użytkowania i przechowywania

Miejsce instalacji

Należy zapewnić obszar instalacji o wymiarach przedstawionych na ilustracji. W tym obszarze nie powinny się znajdować żadne obiekty utrudniające wysuwanie papieru i wymianę podzespołów eksploatacyjnych.

Zewnętrzne wymiary drukarki przedstawiono w tabeli „Dane techniczne”.

☞ „Tabela danych technicznych” na stronie 244

* Przed drukowaniem na kartonie należy upewnić się, że jest wystarczająca ilość miejsca z przodu i z tyłu drukarki.

☞ „Ładowanie i wysuwanie kartonu” na stronie 47

SC-T7200 Series/SC-T5200 Series

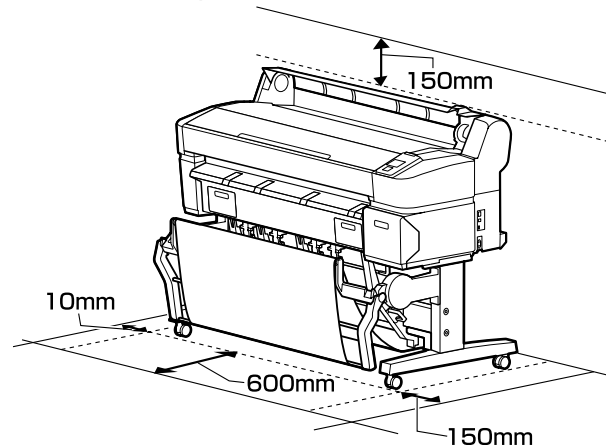

SC-T3200 Series

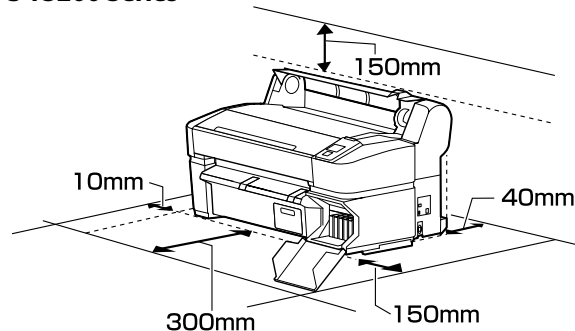

Wprowadzenie

SC-T7200D Series/SC-T5200D Series

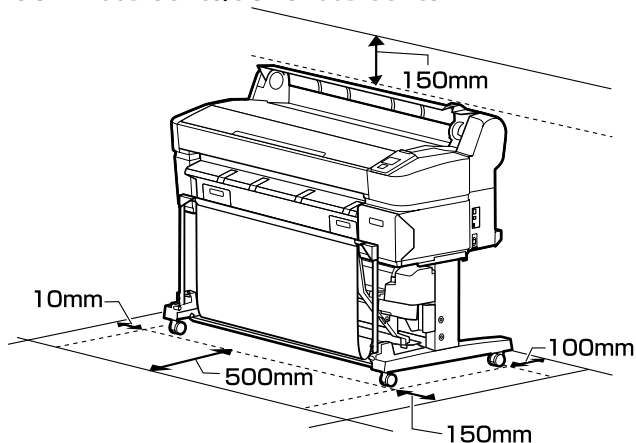

Gdy zainstalowany jest skaner wielofunkcyjny

Poniższa ilustracja przedstawia przestrzeń instalacyjną, gdy do podłączenia skanera wielofunkcyjnego zostały użyte dedykowany stojak.

- * Jeśli grubość dokumentu, który ma zostać załadowany wynosi 0,25 mm lub więcej, upewnij się, że ilość miejsca z przodu i z tyłu drukarki jest wystarczająca.

🔗 „Ładowanie dokumentu przekraczającego grubość 0,25 mm” na stronie 84

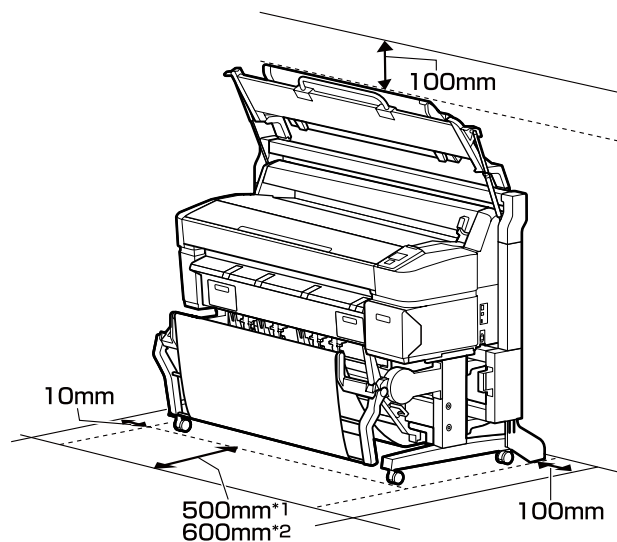

*1 Dla SC-T7200D Series/SC-T5200D Series

*2 Dla SC-T7200 Series/SC-T5200 Series/SC-T3200 Series

Uwagi dotyczące użytkowania drukarki

W celu uniknięcia przerw w działaniu drukarki, jej usterek oraz obniżenia jakości druku należy się zapoznać z przedstawionymi dalej informacjami.

- ❑ Podczas korzystania drukarki należy przestrzegać temperatury roboczej oraz zakresu wilgotności wyszczególnionych w tabeli „Dane techniczne”.
🔗 „Tabela danych technicznych” na stronie 244

Nawet jeśli powyższe warunki zostaną spełnione, drukowanie może przebiegać nieprawidłowo, gdy warunki otoczenia nie są odpowiednie dla papieru. Należy się upewnić, że drukarka jest używana w warunkach odpowiadających wymogom papieru. Szczegółowe informacje znajdują się w dokumentacji dostarczonej z papierem.

Dodatkowo w przypadku używania drukarki w warunkach małej wilgotności, w pomieszczeniach klimatyzowanych lub narażonych na bezpośrednie działanie promieni słonecznych należy zapewnić odpowiednią wilgotność.

- ❑ Nie ustawiać drukarki blisko źródeł ciepła ani bezpośrednio przy strumieniu powietrza z wentylatora lub z klimatyzacji. W przeciwnym wypadku może nastąpić zaschnięcie i zablokowanie dyszy głowicy drukującej.
- ❑ Głowica drukująca może nie być zakryta (tzn. może nie być ustawiona po prawej stronie), jeśli wystąpił błąd, a drukarka została wyłączona bez uprzedniej jego naprawy. Zakrywanie to funkcja automatycznego przykrywania głowicy drukującej zatyczką (korkiem) zapobiegająca jej wysychaniu. W takiej sytuacji należy wyłączyć zasilanie i poczekać na automatyczną aktywację funkcji zakrywania.
- ❑ Gdy jest włączone zasilanie, nie wolno wyjmować wtyczki zasilającej ani przerywać bezpiecznika. Głowica drukująca może wtedy nie zostać prawidłowo zakryta. W takiej sytuacji należy wyłączyć zasilanie i poczekać na automatyczną aktywację funkcji zakrywania.
- ❑ Nawet jeśli drukarka nie jest używana, część tuszu zostanie zużyta na czyszczenie głowicy i na inne działania konserwacyjne, niezbędne dla utrzymania głowicy drukującej w dobrym stanie.

Wprowadzenie

Uwagi dotyczące przechowywania drukarki

Jeśli drukarka nie jest używana, należy się zapoznać z poniższymi uwagami dotyczącymi jej przechowywania. Nieprawidłowe przechowywanie drukarki może doprowadzić do problemów drukowania podczas jej kolejnego użycia.

- ❑ Jeśli drukarka nie jest używana przez dłuższy czas, dysze głowicy drukującej mogą się zatkać. W celu uniknięcia zatkania głowicy drukującej zaleca się wykonywanie wydruków raz w tygodniu.
- ❑ Rolka może pozostawić ślad na papierze pozostawionym w drukarce. Może to również spowodować pofałdowanie lub pomarszczenie papieru skutkujące problemami z jego podawaniem lub zarysowaniem głowicy drukującej. W przechowywanej drukarce nie powinien się znajdować żaden papier.
- ❑ Drukarkę można przechowywać po uprzednim upewnieniu się, że głowica drukująca jest zakryta (głowica jest ustawiona skrajnie po prawej stronie). Jeśli głowica drukująca zostanie pozostawiona bez zakrycia przez dłuższy czas, jakość druku może się pogorszyć.

Uwaga:

Jeśli głowica drukująca nie jest zakryta, należy wyłączyć drukarkę, a następnie ponownie ją włączyć.

- ❑ Aby zapobiec gromadzeniu się w drukarce kurzu i innych materiałów obcych w czasie jej przechowywania, należy zamknąć wszystkie jej pokrywy.

Jeśli drukarka nie będzie używana przez dłuższy czas, należy przykryć ją antystatyczną ściereczką lub innym przykryciem.

Dysze głowicy drukującej są bardzo małe, więc mogą się z łatwością zatkać, gdy do głowicy drukującej dostanie się kurz. Zatkane dysze uniemożliwiają prawidłowe drukowanie.

- ❑ Przy włączeniu drukarki po długim czasie jej bezczynności może uruchomić się funkcja automatycznego czyszczenia głowicy w celu zapewnienia dobrej jakości druku.

Czyszczenie głowicy będzie trwało od 10 do 15 minut.

Uwagi dotyczące obsługi pojemników z tuszem

W celu zachowania dobrej jakości druku należy się zapoznać z przedstawionymi dalej informacjami dotyczącymi obsługi pojemników z tuszem.

- ❑ Dostarczone pojemniki z tuszem i zbiornik konserwacyjny Maintenance Box (Pojemnik na zużyty tusz) są przeznaczone do wstępnego ładowania tuszu. Dostarczone pojemniki z tuszem i zbiornik konserwacyjny Maintenance Box (Pojemnik na zużyty tusz) będą wymagały stosunkowo szybkiej wymiany.
- ❑ Zalecamy, aby pojemniki z tuszem przechowywać w temperaturze pokojowej, z dala od bezpośredniego działania promieni słonecznych i użyć je przed upłynięciem daty ważności wydrukowanej na opakowaniu.
- ❑ Aby uzyskać najlepsze wyniki, pojemnik z tuszem należy zużyć w ciągu roku od chwili instalacji.
- ❑ Pojemniki z tuszem, które przez długi czas były przechowane w niskiej temperaturze powinny spędzić w temperaturze pokojowej co najmniej cztery godziny.
- ❑ Nie należy dotykać chipów umieszczonych na pojemnikach z tuszem. Może to uniemożliwić drukowanie.
- ❑ Pojemniki z tuszami powinny być zainstalowane w każdym gnieździe. Nie można drukować, jeśli którekolwiek z gniazd jest puste.
- ❑ Nie należy pozostawiać drukarki bez zainstalowanych pojemników z tuszem. Tusz w drukarce może zaschnąć, uniemożliwiając prawidłowe drukowanie. Gdy drukarka nie jest używana, należy pozostawić wszystkie pojemniki z tuszem w gniazdach.

Wprowadzenie

- ❑ Poziom tuszu i inne dane są przechowywane w czipie, co umożliwia używanie pojemników z tuszem po ich wyjęciu i wymianie.
- ❑ W celu uniknięcia zakurzenia portu podawania tuszu wyjęty pojemnik z tuszem należy prawidłowo przechowywać. Portu podawania tuszu nie trzeba zakrywać, ponieważ jest on wyposażony w zawór.
- ❑ Wokół portu podawania tuszu na wyjętym pojemniku może się znajdować tusz. Należy uważać, aby nie zabrudzić tuszem sąsiadującego obszaru.
- ❑ W celu zachowania wysokiej jakości głowicy drukującej drukarka zatrzymuje drukowanie przed całkowitym zużyciem pojemnika z tuszem.
- ❑ Mimo że pojemniki z tuszem mogą zawierać wtórnie przetwarzane materiały, nie wpływa to na działanie drukarki ani na jej wydajność.
- ❑ Pojemników z tuszem nie wolno rozmontowywać ani modernizować. Może to uniemożliwić drukowanie.
- ❑ Nie należy upuszczać ani uderzać pojemnikami z tuszem o twarde przedmioty, bo może to doprowadzić do wycieku tuszu.

Uwagi dotyczące obsługi papieru

Należy się zapoznać z przedstawionymi dalej informacjami dotyczącymi obsługi i przechowywania papieru. Jeśli papier jest zniszczony, jakość wydruku może się pogorszyć.

Należy się zapoznać z dokumentacją dostarczoną z papierem.

Uwagi dotyczące obsługi

- ❑ Nośniki specjalne firmy Epson należy stosować w normalnych warunkach pokojowych (temperatura od 15 do 25 °C i wilgotność od 40 do 60 %).
- ❑ Nie należy zginać papieru ani drapać jego powierzchni.

- ❑ Należy unikać dotykania zadrukowywanej powierzchni papieru gołymi rękami. Wilgoć i tłuszczyzn znajdujące się na rękach mogą obniżyć jakość druku.
- ❑ Papier należy trzymać za krawędzie. Zaleca się zakładanie rękawic bawełnianych.
- ❑ Zmiany temperatury i wilgotności mogą spowodować pofałdowanie lub pozwijanie papieru. Należy uważać, aby nie zarysować ani nie zabrudzić papieru oraz wyprostować go przed załadowaniem do drukarki.
- ❑ Nie należy moczyć papieru.
- ❑ Nie należy wyrzucać opakowania na papier, aby można go było użyć do przechowywania papieru.
- ❑ Należy unikać miejsc podatnych na bezpośrednie działanie promieni słonecznych, nadmiernego ciepła lub wilgoci.
- ❑ Arkusze należy po otwarciu przechowywać w oryginalnym opakowaniu na płaskiej powierzchni.
- ❑ Nieużywany papier rolkowy należy wyjąć z drukarki. Należy prawidłowo go zwinąć, a następnie przechowywać w oryginalnym opakowaniu. Pozostawienie papieru rolkowego w drukarce przez dłuższy czas może doprowadzić do pogorszenia jakości wydruków.

Uwagi dotyczące obsługi zadrukowanego papieru

Aby zapewnić trwałe wydruki wysokiej jakości, należy przeczytać przedstawione dalej informacje.

- ❑ Nie należy pocierać ani rysować zadrukowanej powierzchni. Może to doprowadzić do odklejenia się tuszu.
- ❑ Nie dotykać zadrukowanej powierzchni. Może to spowodować ścieranie się tuszu.
- ❑ Przed ustawieniem wydruku na stosie należy się upewnić, że jest on całkowicie suchy. W przeciwnym razie w miejscu zetknięcia (pozostawienia śladu) kolor może zmienić swoją barwę. Takie ślady mogą zniknąć, jeśli zostaną natychmiast oddzielone i wysuszone. W przeciwnym razie zostaną utrwalone.

Wprowadzenie

- ❑ Jeśli wydruki zostaną włożone do albumu przed ich całkowitym wyschnięciem, mogą się rozmazać.
- ❑ Do suszenia wydruku nie należy używać suszarki.
- ❑ Należy unikać bezpośredniego światła słonecznego.
- ❑ Aby zapobiec zmianie odcieni kolorów podczas prezentowania lub przechowywania wydruków, należy przestrzegać instrukcji znajdujących się w dokumentacji dołączonej do papieru.

Uwaga:

Zwykle wydruki i zdjęcia stopniowo blakną (zmieniają odcień) z powodu działania światła i różnych substancji znajdujących się w powietrzu. Dotyczy to również nośników specjalnych firmy Epson. Stosując jednak prawidłową metodę przechowywania można ograniczyć zmianę odcieni kolorów do minimum.

- ❑ Aby uzyskać szczegółowe informacje na temat obchodzenia się z zadrukowanym papierem, należy zapoznać się z dokumentacją dostarczoną z nośnikami specjalnymi firmy Epson.
- ❑ Kolory zdjęć, plakatów i innych wydruków różnią się w zależności od warunków oświetlenia (źródeł światła*). Kolory wydruków wykonanych na tej drukarce również mogą się różnić w przypadku oświetlania różnymi źródłami światła.

* Źródła światła to światło słoneczne, fluorescencyjne, żarowe oraz innego typu.

Wprowadzenie

Omówienie dołączonego oprogramowania

Szczegółowe informacje dotyczące oprogramowania, które może być używane z tą drukarką, dostępne są w dwóch formach.

- ❑ Zapisane na załączonej płycie oprogramowania

Opis zapisanego oprogramowania zamieszczono poniżej.

- ❑ Zainstalowane na drukarce

Można włączyć je w sieci przy pomocy przeglądarki internetowej.

Opis zainstalowanego oprogramowania zamieszczono poniżej.

 „Oprogramowanie zainstalowane na drukarce” na stronie 29

Zawartość dysku z oprogramowaniem

Dostarczony dysk z oprogramowaniem zawiera opisane poniżej programy. Zainstalować zgodnie z wymaganiami.

Więcej informacji na temat aplikacji znajduje się w *Przewodniku pracy w sieci* (PDF) lub w dziale pomocy online.



Ważne:

Oprogramowanie jest w razie potrzeby aktualizowane dla wygodniejszej obsługi i bardziej niezawodnego działania. Najnowszą wersję można znaleźć na stronie firmy Epson.

<http://www.epson.com>

W systemie Windows

Nazwa oprogramowania	Podsumowanie
Epson Driver and Utilities (Sterowniki i narzędzia firmy Epson)	<p>Opisane poniżej oprogramowanie jest zainstalowane.</p> <p>Sterownik drukarki Sterownik drukarki jest niezbędny do obsługi drukarki. Można go zainstalować, wybierając opcję Install (Zainstaluj) podczas konfiguracji.  „Sterownik drukarki — podsumowanie” na stronie 31</p> <p>EPSON LFP Remote Panel 2 Korzystając z tego oprogramowania, można wybrać niestandardowe ustawienia papieru i inne opcje.</p>
Epson Network Utilities (Narzędzia sieciowe firmy Epson)	<p>Jeśli komputer i drukarka są połączone w sieci, podczas instalacji należy wybrać tę opcję. Instalacja tego narzędzia umożliwi wykorzystanie kreatora w celu ułatwienia konfiguracji adresów niezbędnych do połączeń sieciowych.</p> <p>Zainstalowano również aplikację EpsonNet Print. Dzięki oprogramowaniu EpsonNet Print można drukować bezpośrednio za pomocą protokołu TCP/IP, jeśli komputer i drukarka są połączone przez sieć.</p>
EpsonNet Config	<p>Za pomocą tego oprogramowania można konfigurować różne ustawienia sieciowe drukarki z poziomu komputera. Przydaje się szczególnie w przypadku wprowadzania adresów i nazw za pomocą klawiatury.</p> <p>Ta instrukcja jest instalowana wraz z oprogramowaniem.</p>



Wprowadzenie

Nazwa oprogramowania	Podsumowanie
LFP Print Plug-In for Office	<p>Jest to wtyczka dla aplikacji Microsoft Office (Word, Excel i PowerPoint). Instalacja tej wtyczki powoduje wyświetlenie w aplikacjach pakietu Office wstążki umożliwiającej szybki dostęp do opcji poziomego i pionowego drukowania transparentów oraz do opcji drukowania powiększonych obrazów.</p> <p>Przed zainstalowaniem tej wtyczki należy sprawdzić poniższe kwestie.</p> <ul style="list-style-type: none"> <input type="checkbox"/> Czy jest zainstalowany pakiet Office 2003, Office 2007, Office 2010 lub Office 2013. <input type="checkbox"/> Czy żadna z tych aplikacji (Office 2003, Office 2007, Office 2010 lub Office 2013) nie jest uruchomiona. <p>Dla niektórych regionów nie dostarczono tej wtyczki.</p>

W systemie Mac OS X

Nazwa oprogramowania	Podsumowanie
Epson Driver and Utilities (Sterowniki i narzędzia firmy Epson)	<p>Opisane poniżej oprogramowanie jest zainstalowane.</p> <p>Sterownik drukarki Sterownik drukarki jest niezbędny do obsługi drukarki.</p> <p>Można go zainstalować, wybierając opcję Install (Zainstaluj) podczas konfiguracji.</p> <p> „Sterownik drukarki — podsumowanie” na stronie 31</p> <p>EPSON LFP Remote Panel 2 Korzystając z tego oprogramowania, można wybrać niestandardowe ustawienia papieru i inne opcje.</p>
Epson Network Utilities (Narzędzia sieciowe firmy Epson)	<p>Jeśli komputer i drukarka są połączone w sieci, podczas instalacji należy wybrać tę opcję. Instalacja tego narzędzia umożliwi wykorzystanie kreatora w celu ułatwienia konfiguracji adresów niezbędnych do połączeń sieciowych.</p>
EpsonNet Config	<p>Za pomocą tego oprogramowania można konfigurować różne ustawienia sieciowe drukarki z poziomu komputera. Przydaje się szczególnie w przypadku wprowadzania adresów i nazw za pomocą klawiatury.</p> <p>Ta instrukcja jest instalowana wraz z oprogramowaniem.</p>

Oprogramowanie zainstalowane na drukarce

Nazwa oprogramowania	Podsumowanie
Remote Manager	<p>Za pomocą tego oprogramowania można sprawdzić stan drukarki oraz dokonywać ustawień sieci i ustawień bezpieczeństwa.</p> <p>Dodatkowo można też wykonywać operacje drukowania zapisane na opcjonalnym dysku twardym lub jednostce rozbudowy Adobe PostScript 3.</p> <p> „Zapisywanie i ponowne drukowanie na opcjonalnym dysku twardym” na stronie 77</p> <p>Poniżej można znaleźć procedurę uruchamiania aplikacji Remote Manager.</p> <p> „Obsługa Remote Manager” na stronie 33</p>

Wprowadzenie

Nazwa oprogramowania	Podsumowanie
Copy Manager	<p>Oprogramowanie umożliwia użycie opcjonalnego skanera wielofunkcyjnego do dużego kopiowania lub skanowania.</p> <p>Można je uruchomić i używać z tabletu lub innych urządzeń, dlatego ustawień kopiowania i skanowania można dla ułatwienia obsługi dokonać na dużym ekranie. Szczegółowe informacje o procedurach obsługi można znaleźć w pomocy online.</p> <p>Procedura uruchamiania  „Obsługa Copy Manager” na stronie 82</p>

Wprowadzenie

Sterownik drukarki — podsumowanie

Poniżej opisano główne funkcje sterownika drukarki.

- ❑ Konwertuje dane drukowania odebrane od aplikacji na dane możliwe do wydrukowania i przesyła je na drukarkę.
- ❑ Ustawienia takie, jak rozmiar dokumentu i jakość wydruku, można dostosować za pomocą okien dialogowych.

Windows

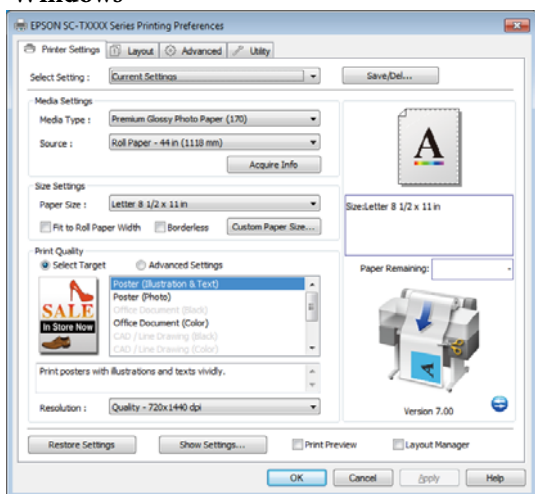

Wprowadzone ustawienia można zapisać i z łatwością importować lub eksportować.

 „Dostosowywanie sterownika drukarki” na stronie 142

Mac OS X

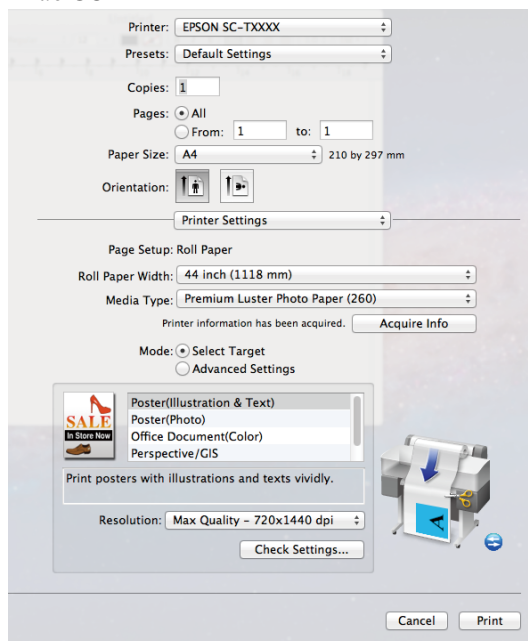

- ❑ Umożliwia uruchomienie funkcji konserwacji drukarki w celu zachowania najlepszej jakości druku, sprawdzenie stanu drukarki itd.

Windows

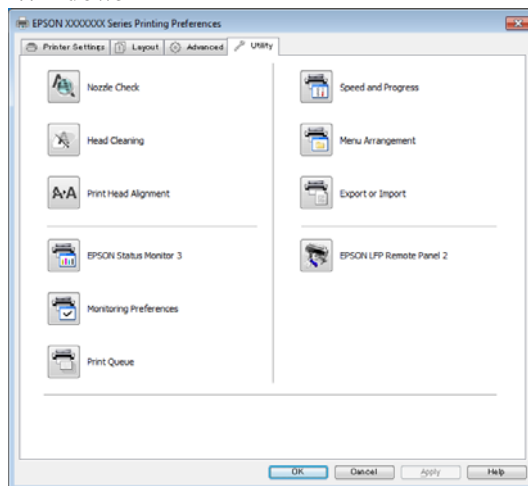

Można z łatwością importować i eksportować ustawienia drukarki.

 „Informacje ogólne na temat karty Utility (Program narzędziowy)” na stronie 145

Wprowadzenie

Mac OS X

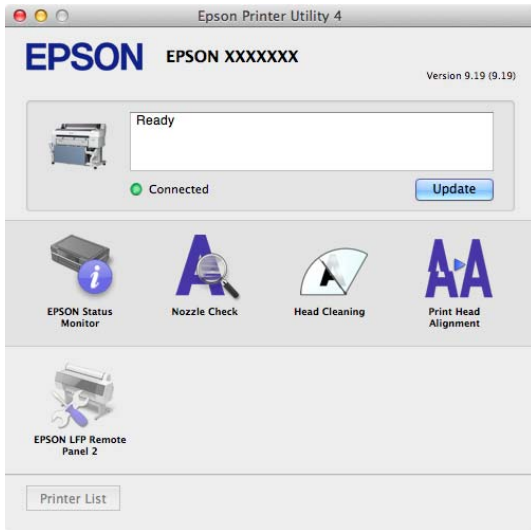

Wprowadzenie

Obsługa Remote Manager

Oprogramowanie można uruchamiać i używać za pomocą przeglądarki internetowej na komputerze lub tablecie podłączonego do drukarki w sieci.

Oprócz sprawdzania stanu drukarki i dokonywania ustawień sieci można również załadować i drukować pliki (Upload And Print) oraz drukować z folderu (Print From Folder).

Procedura uruchamiania

- 1 Otwórz przeglądarkę internetową na tablecie lub komputerze połączonym z drukarką w sieci.
- 2 W pasku adresu wpisz adres IP drukarki, a następnie naciśnij przycisk Enter lub Return.

Jeśli zainstalowana jest któraś z poniższych opcji, przejdź do kroku 3.

- MFP Scanner (Skaner wielofunkcyjny)
- Hard Disk Unit (Dysk twardy)
- Adobe PostScript 3 expansion unit (Jednostka rozbudowy Adobe PostScript 3)

Jeśli nie jest zainstalowana żadna z tych opcji, aplikacja Remote Manager zostanie włączona.

- 3 Na wyświetlonym ekranie kliknij **Remote Manager**.

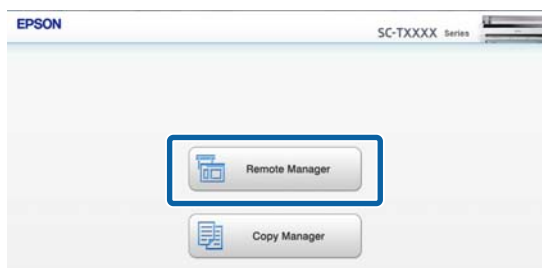

Drukarka nie obsługuje bezprzewodowej sieci LAN. Aby połączyć drukarkę z tabletem w sieci, potrzebujesz routera lub punktu dostępu bezprzewodowej sieci LAN.

Przykład

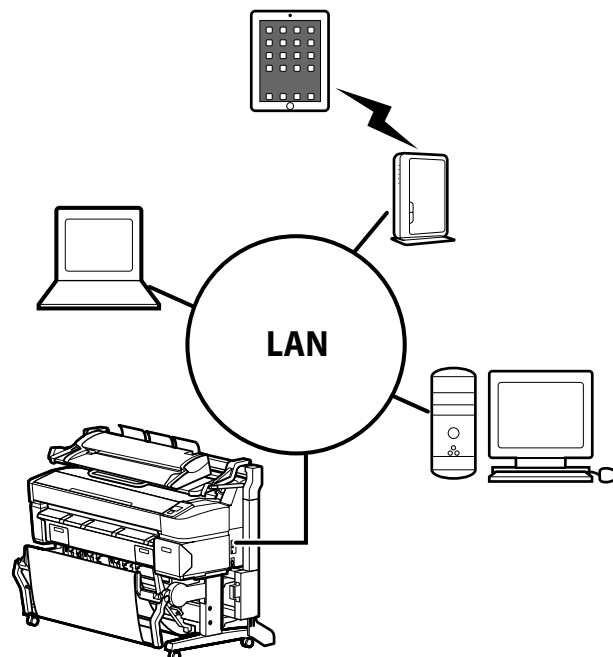

Kolejna sekcja zawiera informacje na temat obsługiwanych systemów operacyjnych i przeglądarek.

[„Wymagania systemowe” na stronie 243](#)

Funkcje Upload And Print i Print From Folder

Upload And Print oraz Print From Folder to funkcje uruchamiające aplikację Remote Manager, które umożliwiają drukowanie z komputera lub tabletu, na którym nie jest zainstalowany sterownik drukarki.

Upload And Print

Wybierz plik, który chcesz wydrukować, załaduj go do drukarki i wydrukuj. Jeśli używana przeglądarka obsługuje funkcję przeciągnij i upuść, możesz załadować wiele plików jednocześnie i kolejno je wydrukować.

Print From Folder

Możesz wybrać plik w skonfigurowanym wcześniej udostępnionym folderze i wydrukować go.

Obsługiwane pliki

Funkcje Upload And Print i Print From Folder obsługują wymienione poniżej pliki. Obsługiwane pliki mogą się różnić, jeśli zainstalowana jest jednostka rozbudowy Adobe PostScript 3.

Wprowadzenie

Formaty plików	Niezainsta- lowana	Zainstało- wana
HP-GL/2	✓	✓
HP RTL	✓	✓
PDF	-	✓
PostScript	-	✓
EPS	-	✓
TIFF	-	✓
JPEG	-	✓
CALS G4(type I)	-	✓

HP-GL/2 i HP RTL to formaty drukowane zgodnie z ustawieniami **HP-GL/2 Settings** w menu ustawień drukarki.

 „Printer Setup” na stronie 170

Pozostałe pliki są drukowane zgodnie z ustawieniami **PS3 Expansion Unit** w menu ustawień drukarki.

 „Option Setup^{*4}” na stronie 180

Szczegółowe informacje o obsłudze można znaleźć w pomocy online.

Podstawowe czynności obsługowe

Podstawowe czynności obsługowe

Ładowanie i wyjmowanie papieru rolkowego

Ładuj papier rolkowy po zamocowaniu dołączonych adapterów papieru rolkowego.

Ważne:

Włóż papier tuż przed drukowaniem. Rolka może pozostawić ślad na papierze pozostawionym w drukarce.

Uwaga:

- ❑ Szczegółowe informacje dotyczące papieru, który może być używany z tą drukarką, znajdują się w następnym rozdziale.
📖 „Obsługiwane nośniki” na stronie 230
- ❑ Gdy opcjonalny skaner wielofunkcyjny został podłączony do drukarki za pomocą dedykowanego stojaka, unieś urządzenie aż usłyszysz kliknięcie.

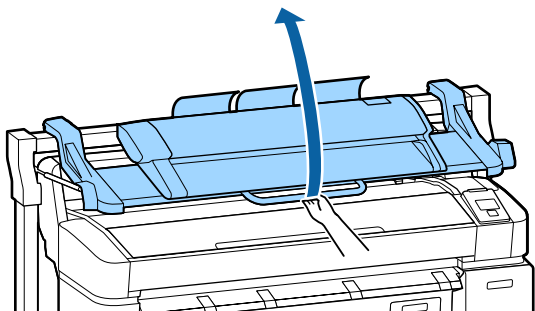

W przypadku urządzeń SC-T7200D Series/SC-T5200D Series sposoby ładowania papieru rolkowego na rolkę 1 i 2 są różne. Po zamontowaniu adaptera papieru rolkowego zapoznaj się z poniższymi rozdziałami.

Ładowanie na rolkę 1 📖 „Ładowanie papieru rolkowego na rolkę 1” na stronie 36

Ładowanie na rolkę 2 📖 „Ładowanie na rolkę 2 (tylko SC-T7200D Series/SC-T5200D Series)” na stronie 39

Montaż adaptera papieru rolkowego

1

Włącz drukarkę naciskając przycisk ⏻.

Uwaga:

- ❑ Zamknięcie kosza na papier ułatwia pracę.
SC-T7200 Series/SC-T5200 Series/SC-T3200 Series 📖 „Przechowywanie i otwieranie” na stronie 54
SC-T7200D Series/SC-T5200D Series 📖 „Przechowywanie” na stronie 57
- ❑ Pozostawienie podniesionych podpórek kartonu może powodować zatory. Przed kontynuacją obniż wszystkie podpórki. Aby obniżyć podpórki, chwyć je, pociągnij ukośnie w dół, a następnie zwolnij.

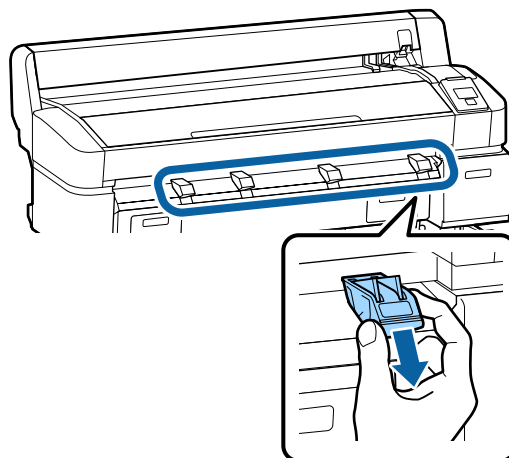
2

Umieść papier rolkowy na podpórcie rolki w górnej części drukarki.

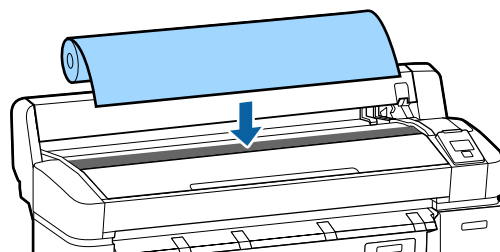

Podstawowe czynności obsługowe

- 3** Przesuń dźwignie przełączania rozmiaru dwóch dostarczonych adapterów papieru rolkowego zgodnie z rozmiarem rdzenia rolki papieru rolkowego, który zostanie załadowany.

3-inch core

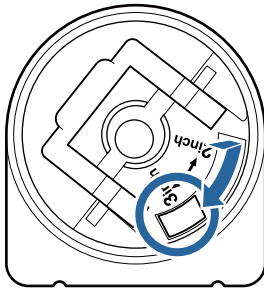

2-inch core

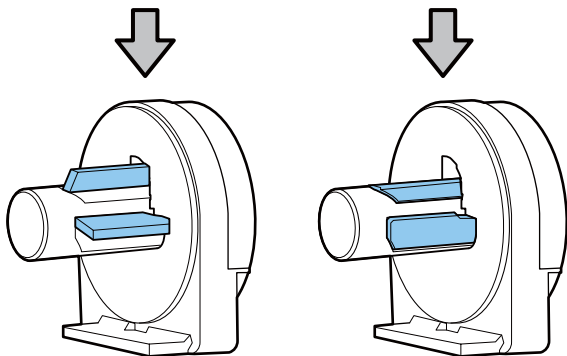
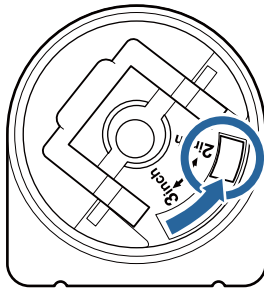

- 4** Podnieś dźwignię blokady adaptera w celu zwolnienia blokady obu adapterów papieru rolkowego.

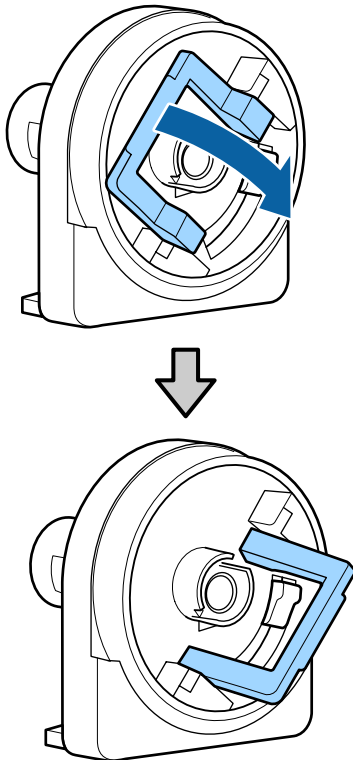

- 5** Zamocuj adapter do obu końców rolki.

Dociśnij adaptery do momentu, aż będą dokładnie zamocowane na rolce (tak, aby nie występowały przerwy).

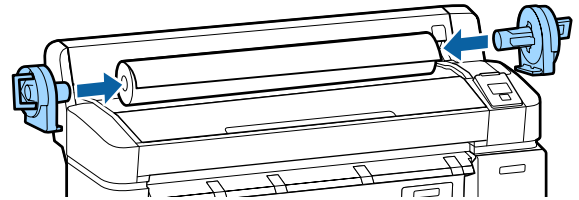

- 6** Obniż dźwignie blokad, aby zablokować adaptery.

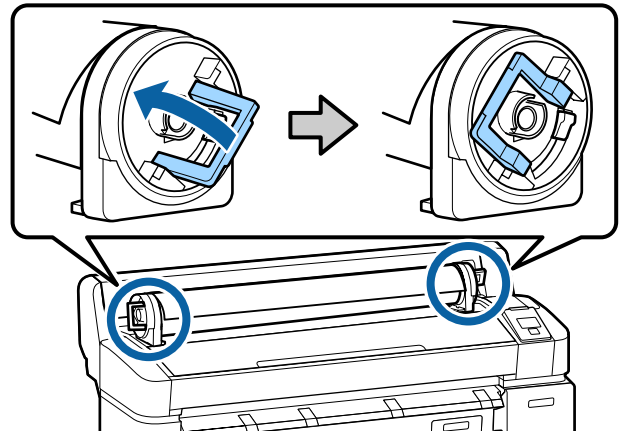

Ładowanie papieru rolkowego na rolkę 1

Przyciski używane do konfiguracji opisanych ustawień

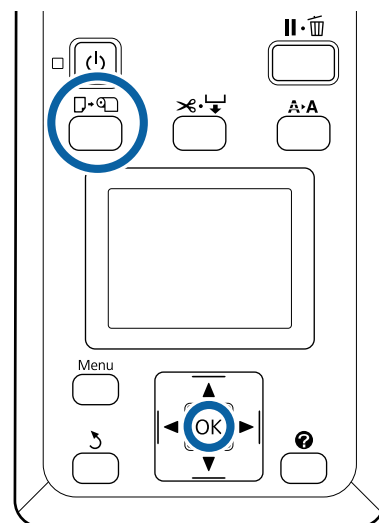

Podstawowe czynności obsługowe

- 1** Otwórz pokrywę papieru rolkowego.

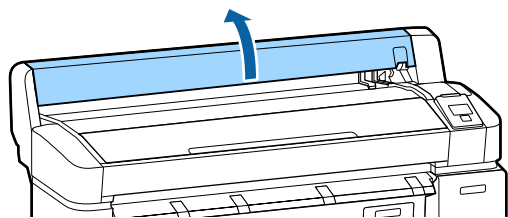

- 2** Upewnij się, czy dźwignia blokady uchwytu adaptera jest podniesiona.

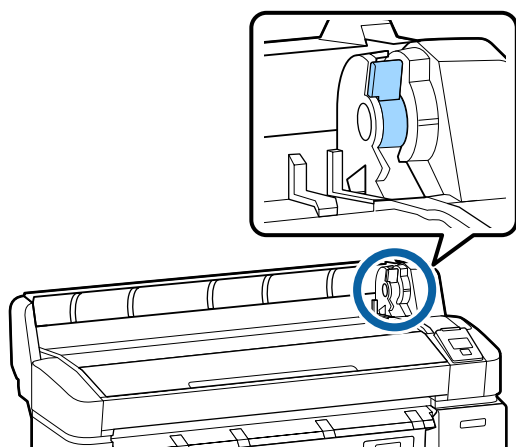

- 3** Przesuwaj papier rolkowy w prawo do momentu, aż dotknie prowadnicy adaptera. Następnie wraz z ruchem prowadnicy adaptera powoli przesunij rolkę do wewnątrz.

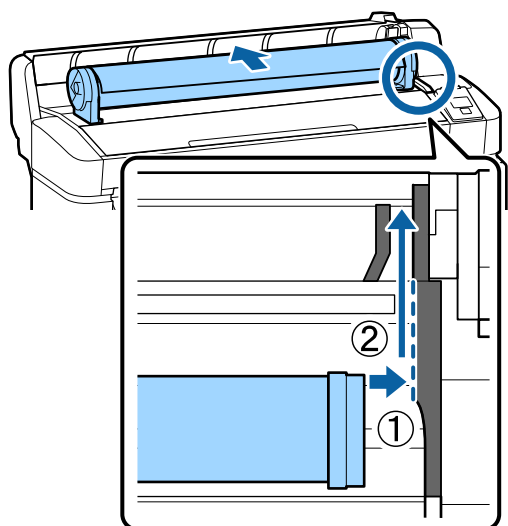

- 4** Naciśnij przycisk  na panelu sterowania. Sprawdź, czy przycisk **Roll Paper** lub **Roll 1** na wyświetlaczu jest podświetlony i naciśnij przycisk **OK**.

- 5** Upewnij się, że papier rolkowy nie jest pofałdowany i że jego koniec nie jest zagięty, a następnie włóż go do szczeliny.

Jeśli opcja Auto Loading jest ustawiona na On na urządzeniu SC-T7200D Series/SC-T5200D Series

Podczas wkładania papieru rolkowego słychać sygnał dźwiękowy. Jeśli go usłyszysz, przejdź do kroku 6.

SC-T7200 Series/SC-T5200 Series/SC-T3200 Series

Jeśli opcja Auto Loading jest ustawiona na Off na urządzeniu SC-T7200D Series/SC-T5200D Series

Przeciśnij krawędź papieru przez drukarkę, jako pokazano na ilustracji.

Jeśli krawędź papieru nie jest równo przycięta, możesz użyć wbudowanej odcinarki, by odciąć papier w kroku 6.

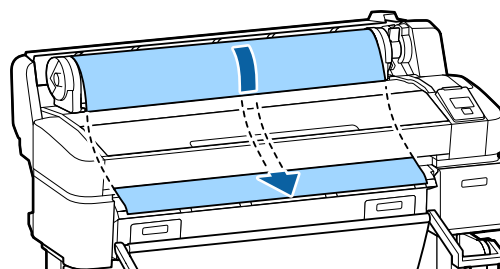

Uwaga:

Nie dotykaj powierzchni papieru przeznaczonej do zadrukowania. Po załadowaniu papieru rolkowego obróć adaptery papieru rolkowego tak, jak pokazano, w celu podania papieru do drukarki.

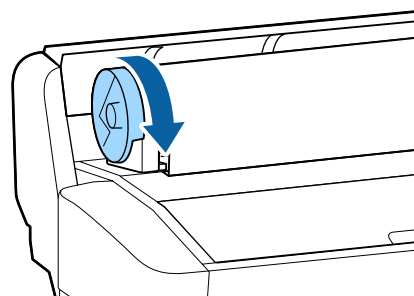

Podstawowe czynności obsługowe

- 6** Opuść dźwignię blokującą papier, a następnie naciśnij przycisk OK.

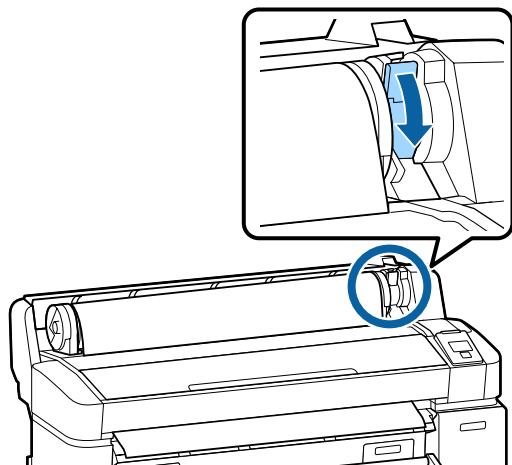

Jeśli opcja **Auto Loading** jest ustawiona na **Off** na urządzeniu SC-T7200 Series/SC-T5200 Series/SC-T3200 Series lub SC-T7200D Series/SC-T5200D Series, możesz odciąć krawędź papieru rolkowego za pomocą wbudowanej odcinarki, naciskając przycisk OK, a następnie przycisk  w ciągu 5 sekund.

- 7** Zamknij pokrywę papieru rolkowego.

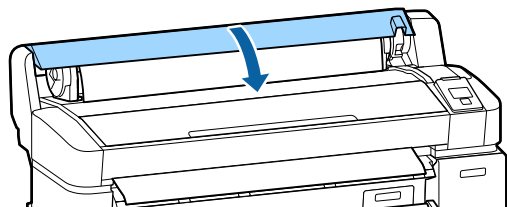

Uwaga:

Jeśli opcjonalny skaner wielofunkcyjny był uniesiony podczas ładowania papieru rolkowego, upewnij się, by przed użyciem przywrócić go do pierwotnej pozycji.

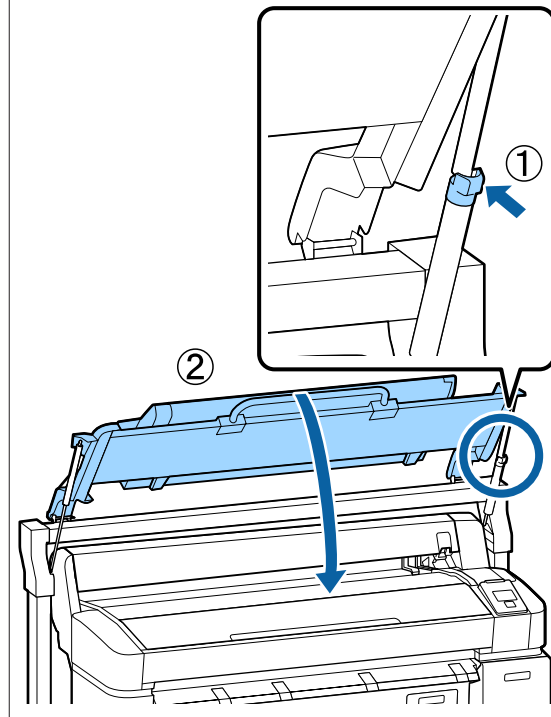

- 8** Sprawdź rodzaj nośnika.

Jeśli na rolce jest wydrukowany kod kreskowy z informacjami na temat papieru

Gdy papier jest załadowany, kod paskowy jest odczytywany automatycznie, a ustawienia Media Type i Roll Paper Remaining są automatycznie konfigurowane.

Gdy wyświetli się komunikat **Ready**, można drukować.

Jeśli na rolce nie jest wydrukowany kod kreskowy z informacjami na temat papieru

Wyświetlacz pokazuje aktualnie wybraną opcję Media Type.

Aby drukować z użyciem wyświetlonych ustawień, użyj przycisków ▼/▲, aby wybrać opcję **Keep Settings Above** i naciśnij przycisk OK.

Aby zmienić ustawienia, wybierz opcję **Change Settings** i naciśnij przycisk OK.

 „Przeglądanie i zmiana ustawień nośnika” na stronie 51

Podstawowe czynności obsługowe

Ładowanie na rolkę 2 (tylko SC-T7200D Series/ SC-T5200D Series)

Przyciski używane do konfiguracji opisanych ustawień

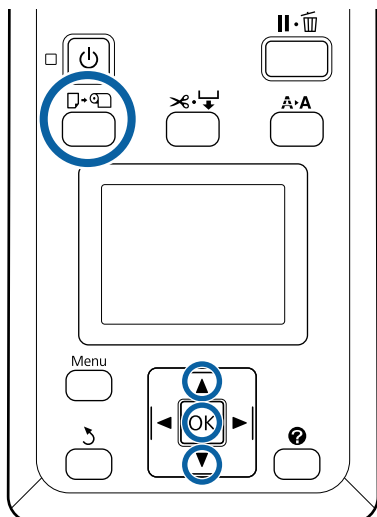

- 1** Opuść kosz na papier do pozycji poziomej.

„Regulacja pozycji” na stronie 58

- 2** Naciśnij przycisk na panelu sterowania.

Za pomocą przycisków / wybierz ustawienie Roll 2 i naciśnij przycisk OK.

- 3** Złap za uchwyty rolki 2, a następnie wyciągnij ją.

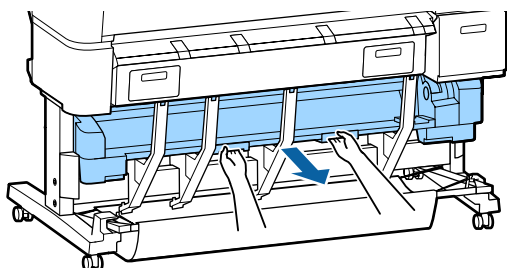

Ważne:

Nie wyciągaj rolki 2 dopóki na ekranie panelu sterowania nie pojawi się stosowny komunikat. Jeśli rolka jest wyciągnięta podczas ładowania papieru, może to spowodować jego zacięcie lub uszkodzenie.

- 4** Upewnij się, czy dźwignia blokady papieru jest podniesiona.

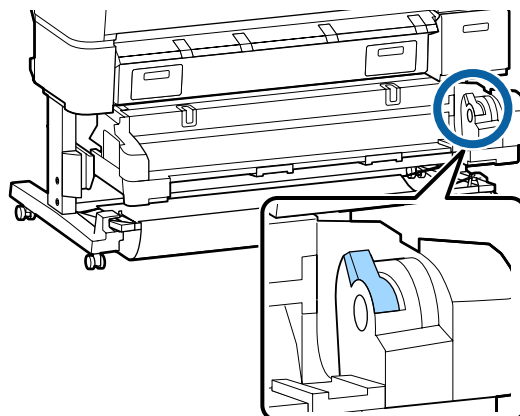

- 5** Umieść adaptory papieru rolkowego na prowadnicach adaptera tak, aby płaska strona adapterów była skierowana do dołu. Następnie wraz z ruchem prowadnic adaptera powoli przesunij rolkę do wewnątrz.

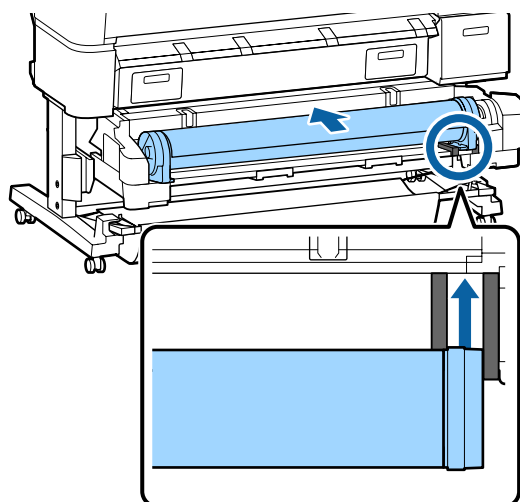

Podstawowe czynności obsługowe

- 6** Upewnij się, że papier rolkowy nie jest pofałdowany i że jego koniec nie jest zagięty, a następnie włóż go do szczeliny.

Podczas wkładania papieru rolkowego jest on ładowany automatycznie i słychać sygnał dźwiękowy.

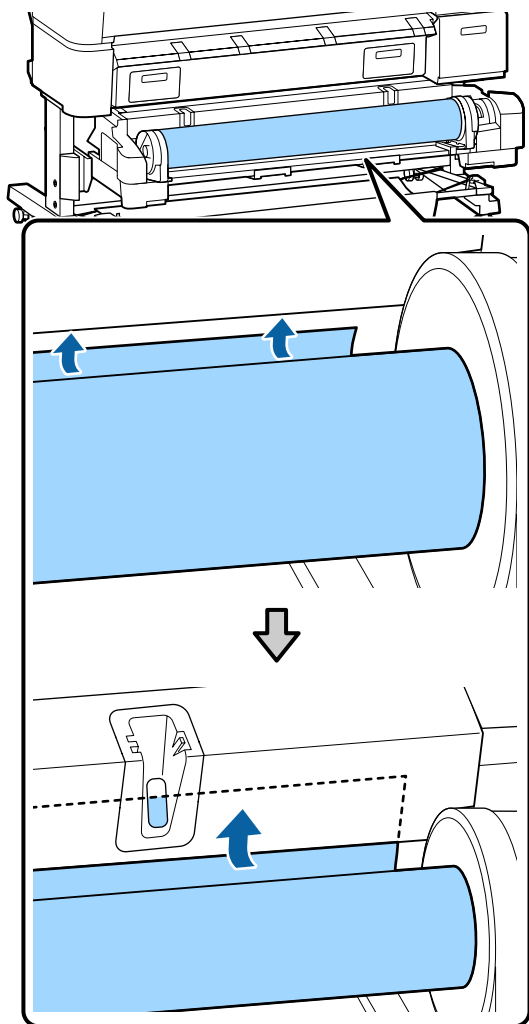

- 7** Obniż dźwignię blokady rolki.

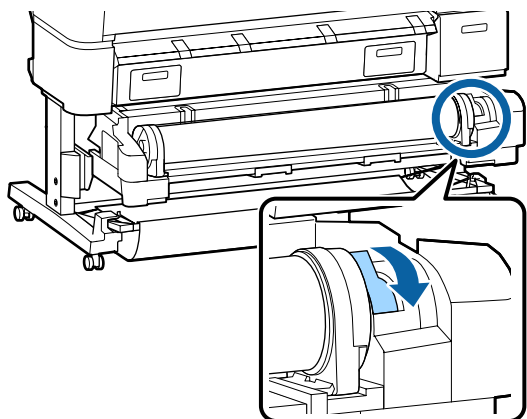

- 8** Ustaw rolę 2, a następnie naciśnij przycisk OK.

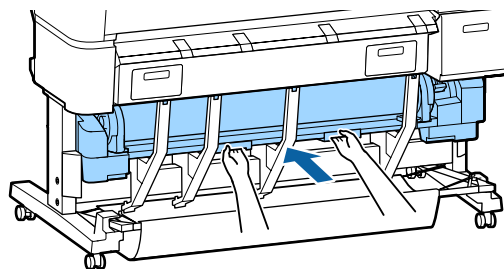

- 9** Sprawdź rodzaj nośnika.

Jeśli na rolce jest wydrukowany kod kreskowy z informacjami na temat papieru

Gdy papier jest załadowany, kod paskowy jest odczytywany automatycznie, a ustawienia Media Type i Roll Paper Remaining są automatycznie konfigurowane.

Gdy wyświetli się komunikat **Ready**, można drukować.

Jeśli na rolce nie jest wydrukowany kod kreskowy z informacjami na temat papieru

Wyświetlacz pokazuje aktualnie wybraną opcję Media Type.

Aby drukować z użyciem wyświetlonych ustawień, użyj przycisków ▼/▲, aby wybrać opcję **Keep Settings Above** i naciśnij przycisk OK.

Aby zmienić ustawienia, wybierz opcję **Change Settings** i naciśnij przycisk OK.

[» „Przeglądanie i zmiana ustawień nośnika” na stronie 51](#)

Odcinanie papieru rolkowego

Drukarka jest wyposażona we wbudowaną odcinarkę. Możesz odciąć papier po wydrukowaniu, używając jednej z poniższych metod.

- Auto Cut:

Odcinarka tnie automatycznie w ustalonej pozycji za każdym razem, gdy wydrukowana zostanie strona, zgodnie z ustawieniem w sterowniku drukarki lub w menu panelu sterowania.

Podstawowe czynności obsługowe

Odcinanie ręczne:

Pozycja cięcia jest ustalana na panelu sterowania, a następnie papier rolkowy jest obcinany. Podczas odcinania ręcznego wydrukowana zostaje linia odcięcia, która może stanowić wskazówkę podczas odcinania papieru za pomocą wbudowanej odcinarki.



Ważne:

Dostępne w sprzedaży rodzaje nośników, jak te pokazane niżej, mogą nie być równo przycinane przez wbudowaną odcinarkę. Co więcej cięcie poniższych nośników może uszkodzić lub zmniejszyć żywotność wbudowanej odcinarki.

- Papier typu *Fine art*
- Płótno
- Winył
- Karton matowy
- Papier samoprzylepny
- Transparent*

Te nośniki należy ciąć za pomocą dostępnych w sprzedaży nożyczek lub odcinarki w następujący sposób:

Naciśnij przycisk . Przytrzymaj naciśnięty przycisk , aby podać papier w taki sposób, by miejsce odcięcia znajdowało się pod prowadnicą do wysuwania papieru. Odetnij papier za pomocą nożyczek lub odcinarki innego producenta.

Gdy używasz urządzenia SC-T7200D Series/SC-T5200D Series, zalecamy załadowanie tego typu papieru na rolkę 1.

Ustawianie funkcji Auto Cut

Metodę odcinania papieru można wybrać w panelu sterowania albo w sterowniku drukarki. Należy jednak pamiętać, że gdy sterownik drukarki jest używany, ustawienia w nim wybrane mają pierwszeństwo.

Uwaga:

- W przypadku korzystania z opcjonalnej automatycznej rolki podającej wyłącz opcję **Auto Cut (Automatyczne cięcie)** w sterowniku drukarki i opcję **Auto Cut** w ustawieniach drukarki.
- Odcięcie papieru rolkowego może chwilę potrwać.
- Jeśli przeszkadza Ci hałas cięcia, ustaw opcję **Cutting Mode** na **Silent**.

„Menu Setup” na stronie 170

Wybieranie metody za pomocą komputera

Wybierz opcję **Auto Cut (Automatyczne cięcie)** z karty **Advanced (Zaawansowane)**— opcja **Roll Paper Option (Opcja papieru rolkowego)** na ekranie **Properties (Właściwości)** (lub **Printing preferences (Preferencje drukowania)**) w sterowniku drukarki.

Wybieranie metody za pomocą drukarki

Użyj przycisków / na panelu sterowania w celu wybrania karty i naciśnij przycisk **OK** lub **Menu**. W menu **Setup**, które się wyświetli, wybierz **Printer Setup > Roll Paper Setup > Auto Cut > On**. W przypadku odcinania ręcznego wybierz opcję **Off (Wyłączone)**. Ustawienie domyślne to **On**.

„Menu Setup” na stronie 170

Odcinanie ręczne

Po wybraniu opcji **Off (Wyłączone)** w sterowniku drukarki lub opcji **Off** dla **Auto Cut** w panelu sterowania, papier może zostać odcięty w dowolnym miejscu po wydrukowaniu, jak zostało to opisane poniżej.

Podstawowe czynności obsługowe

Przyciski używane do konfiguracji opisanych ustawień

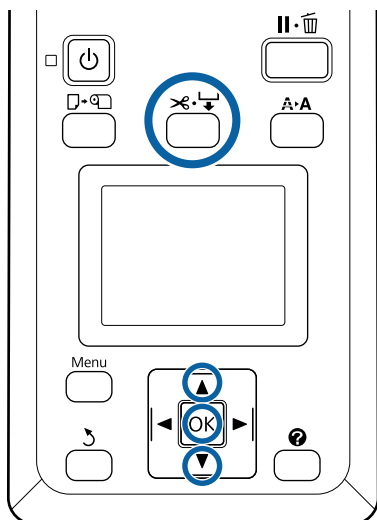

- 1 Naciśnij przycisk . Obserwując wnętrze drukarki (bez otwierania pokrywy), naciśnij przycisk w celu wyrównania miejsca odcięcia ze znakiem , znajdującym się na prawo od wnętrza drukarki.

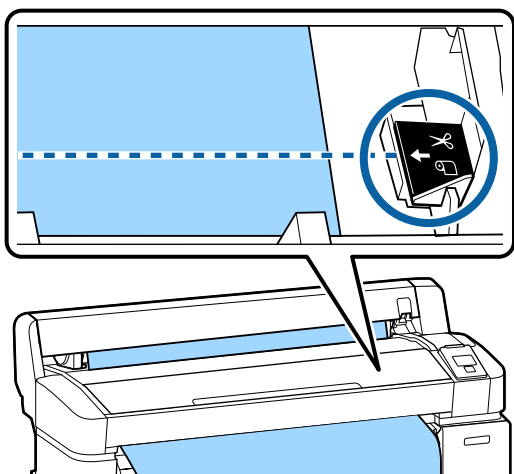

Uwaga:

Długość minimalna na potrzeby odcinania papieru przy użyciu wbudowanej odcinarki ma stałą wartość od 60 do 127 mm. Jeśli pozycja odcinania przypada na długość mniejszą od podanej powyżej długości minimalnej, konieczne jest automatyczne przesunięcie papieru w celu osiągnięcia wartości minimalnej, co skutkuje pozostawieniem marginesu. Margines taki należy odciąć przy użyciu odcinarki sprzedawanej osobno.

- 2 Naciśnij przycisk OK.

Papier zostanie odcięty przy użyciu wbudowanej odcinarki.

Zdejmowanie papieru z rolki 1

W tej sekcji opisano, w jaki sposób wyjmować i przechowywać papier rolkowy po zakończeniu drukowania. Rolki dociskowe mogą pozostawić ślady na papierze pozostawionym w drukarce.

Przyciski używane do konfiguracji opisanych ustawień

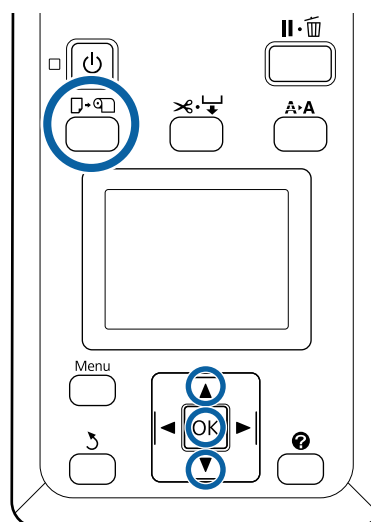

- 1 Upewnij się, że drukarka jest w stanie gotowości i naciśnij przycisk .

Wyświetli się menu Load/Remove Paper.

- 2 Za pomocą przycisków / wybierz ustawienie **Remove Paper**, a następnie naciśnij przycisk OK.

Jeśli korzystasz z urządzenia SC-T7200D Series/SC-T5200D Series i papier rolkowy jest załadowany również na rolkę 2, wybierz opcję **Roll 1**, a następnie naciśnij przycisk OK.

Jeśli dla pozycji **Roll Paper Remaining** wybrano opcję **On**, drukarka automatycznie wydrukuje kod kreskowy.

Podstawowe czynności obsługowe

- 3** Papier zostanie automatycznie przewinięty.

SC-T7200 Series/SC-T5200 Series/SC-T3200 Series

Po przewinięciu papieru na drukarce wyświetli się komunikat **Press  and load paper.**

SC-T7200D Series/SC-T5200D Series

Po przewinięciu papieru rolkowego słychać będzie sygnał dźwiękowy.

Uwaga:

Kiedy na wyświetlaczu pojawi się komunikat **Turn roll paper adapter to wind up roll paper**, otwórz pokrywę papieru i ręcznie przewiń papier.

- 4** Otwórz pokrywę papieru rolkowego.

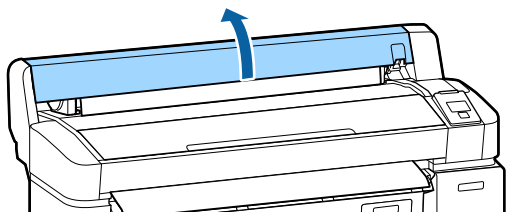

Uwaga:

Aby zapobiec odwinięciu papieru rolkowego podczas wyjmowania go z drukarki, można użyć opcjonalnego pasa papieru rolkowego.

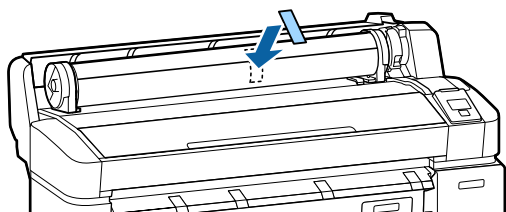

- 5** Podnieś dźwignię blokady rolki.

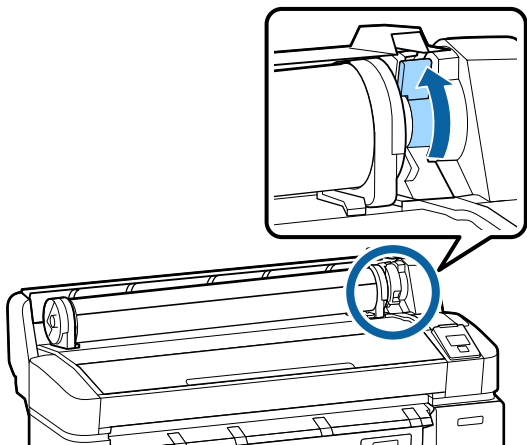

- 6** Trzymając papier w miejscach adapterów rolki, przesuń rolkę na podpórkę rolki.

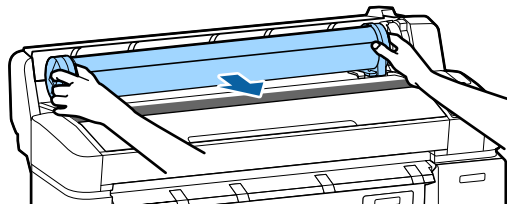

- 7** Podnieś dźwignie blokady adaptera w celu zwolnienia adapterów papieru rolkowego.

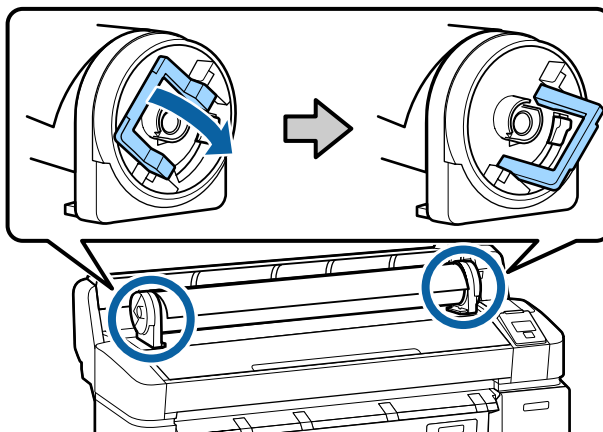

- 8** Zdejmij adaptory papieru rolkowego.

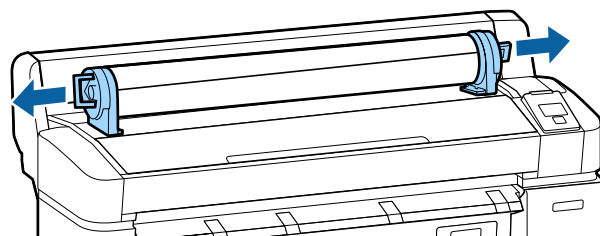

Nawiń ostrożnie papier rolkowy i umieść go w oryginalnym opakowaniu.

Zamknij pokrywę papieru rolkowego.

Zdejmowanie papieru z rolki 2 (tylko SC-T7200D Series/SC-T5200D Series)

W tej sekcji opisano, w jaki sposób wyjmować i przechowywać papier rolkowy z rolki 2 po zakończeniu drukowania. Rolki dociskowe mogą pozostawić ślady na papierze pozostawionym w drukarce.

Podstawowe czynności obsługowe

Przyciski używane do konfiguracji opisanych ustawień

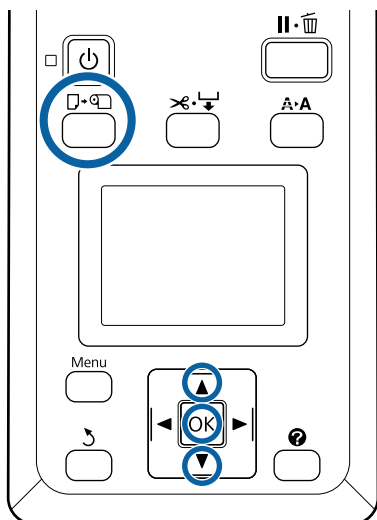

- 1** Upewnij się, że drukarka jest w stanie gotowości i naciśnij przycisk □·□.

Wyświetli się menu Load/Remove Paper.

- 2** Za pomocą przycisków ▼/▲ wybierz ustawienie **Remove Paper**, a następnie naciśnij przycisk OK.

Jeśli papier rolkowy jest załadowany również na rolkę 1, wybierz opcję **Roll 2**, a następnie naciśnij przycisk OK.

Jeśli dla pozycji Roll Paper Remaining wybrano opcję On, drukarka automatycznie wydrukuje kod kreskowy.

- 3** Papier zostanie automatycznie przewinięty.

Po przewinięciu papieru rolkowego słychać będzie sygnał dźwiękowy.

- 4** Opuść kosz na papier do pozycji poziomej.

🔗 „Regulacja pozycji” na stronie 58

- 5** Złap za uchwyty rolki 2, a następnie wyciągnij ją.

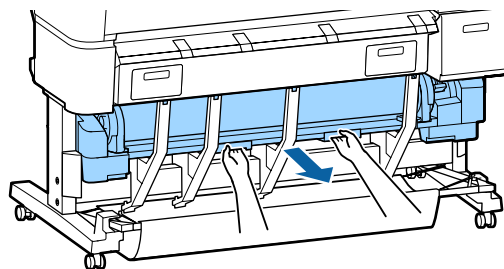

Uwaga:

Aby zapobiec odwinięciu papieru rolkowego podczas wyjmowania go z drukarki, można użyć opcjonalnego pasa papieru rolkowego.

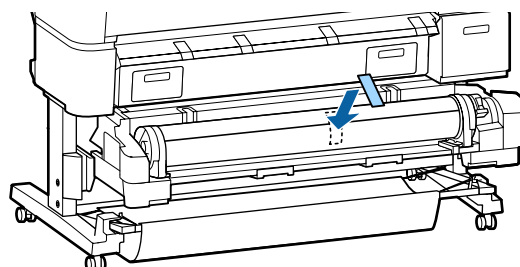

- 6** Podnieś dźwignię blokady rolki.

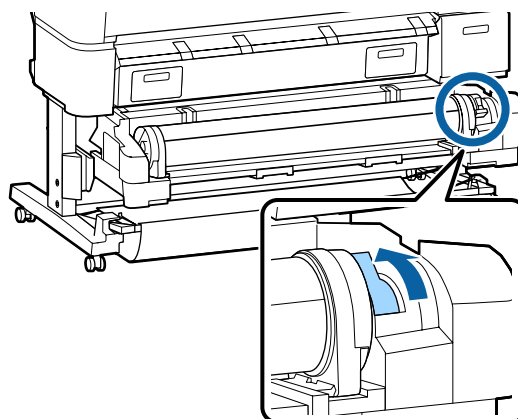

- 7** Przesuń papier rolkowy na podpórkę rolki.

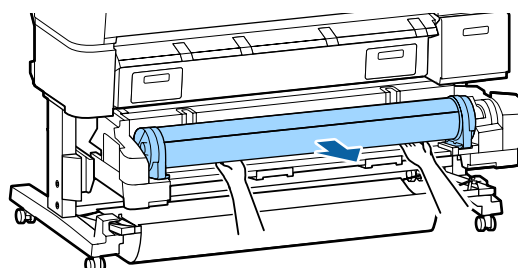

Podstawowe czynności obsługowe

8 Ustaw rolkę 2.

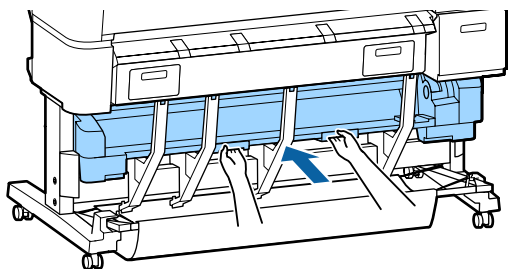

9 Podnieś dźwignie blokady adaptera w celu zwolnienia adapterów papieru rolkowego.

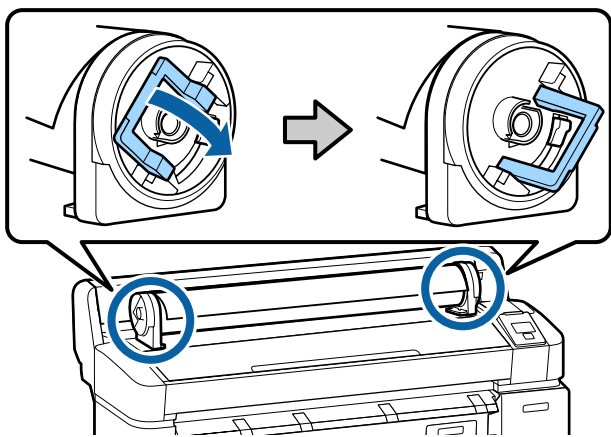

10 Zdejmij adaptery papieru rolkowego.

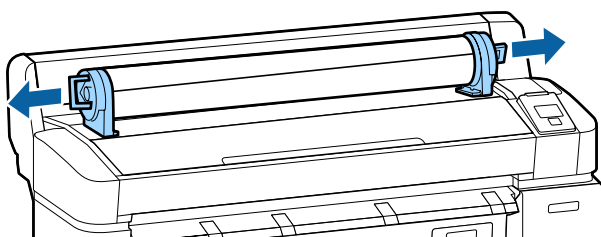

Nawiń ostrożnie papier rolkowy i umieść go w oryginalnym opakowaniu.

Ładowanie i wyjmowanie arkuszy

Procedura ładowania i układania arkuszy różni się w zależności od grubości papieru.

Od 0,08 do 0,8 mm „Ładowanie arkuszy” na stronie 45

Od 0,8 do 1,5 mm „Ładowanie kartonu” na stronie 47

! Ważne:

Jeśli papier jest pofałdowany lub pozwijany, należy go rozprostować przed umieszczeniem w drukarce albo użyć nowego papieru. W przypadku załadowania pofałdowanego lub pozwijanego papieru urządzenie może nie rozpoznać jego rozmiaru, podawać go lub poprawnie zadrukowywać.

Zalecane jest chowanie papieru w oryginalnym opakowaniu, przechowywanie go w pozycji leżącej i wyciąganie dopiero tuż przed użyciem.

Ładowanie arkuszy

! Ważne:

Włóż papier tuż przed drukowaniem. Rolki dociskowe mogą pozostawić ślady na papierze pozostawionym w drukarce.

Uwaga:

Szczegółowe informacje dotyczące papieru, który może być używany z tą drukarką, znajdują się w następnym rozdziale.

„Obsługiwane nośniki” na stronie 230

Podstawowe czynności obsługowe

Przyciski używane do konfiguracji opisanych ustawień

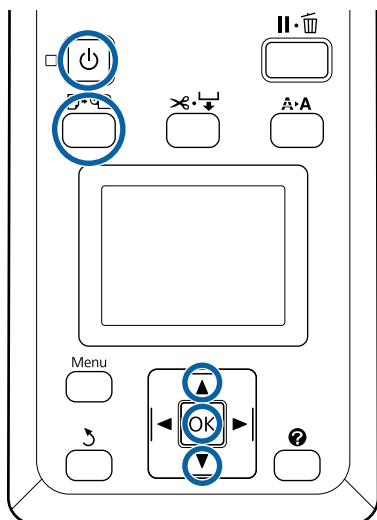



1 Włącz drukarkę naciskając przycisk .

Uwaga:

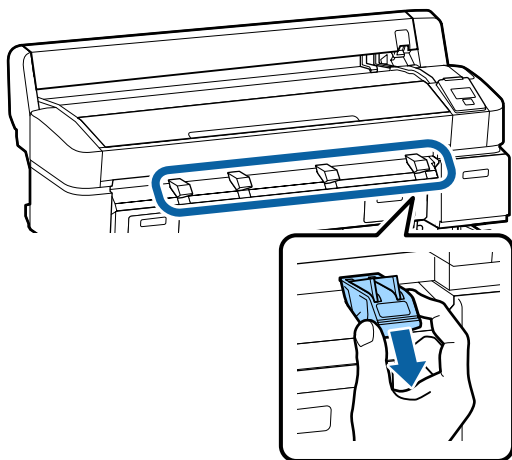
- ❑ Zamknięcie kosza na papier ułatwia pracę.
SC-T7200 Series/SC-T5200 Series/SC-T3200 Series  „Przechowywanie i otwieranie” na stronie 54
- ❑ Pozostawienie podniesionych podpórek kartonu może powodować zatory. Przed kontynuacją obniż wszystkie podpórki. Aby obniżyć podpórki, chwyć je, pociągnij ukośnie w dół, a następnie zwolnij.



2 Naciśnij przycisk  na panelu sterowania. Za pomocą przycisków / wybierz **Cut Sheet** i naciśnij przycisk OK.

3 Wprowadź papier do szczeliny na papier. Powierzchnię przeznaczoną do zadrukowania trzymaj przodem do siebie.

Wprowadź papier do szczeliny tak, aby jego prawa krawędź była wyrównana ze znakiem ustawienia, znajdującym się na pokrywie rolki papieru. Wsuwaj papier do momentu napotkania oporu.

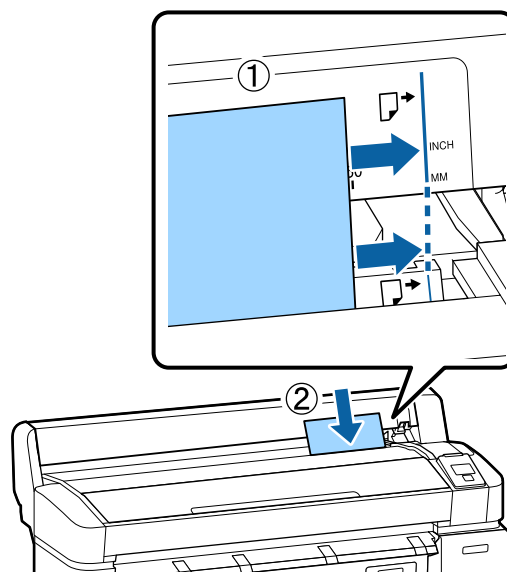



! Ważne:

Zawsze wprowadzaj arkusz pionowo. Wprowadzanie papieru w orientacji poziomej może spowodować pogorszenie jakości druku.

4 Upewnij się, że wyświetla się opcja **Press OK** i naciśnij przycisk OK.

Papier zostanie podany do drukarki.

5 Sprawdź rodzaj nośnika.

Wyświetlacz pokazuje rodzaj obecnie wybranego papieru. Aby drukować z użyciem wyświetlonych ustawień, użyj przycisków /, aby wybrać opcję **Keep Settings Above** i naciśnij przycisk OK. Aby zmienić ustawienia, wybierz opcję **Change Settings** i naciśnij przycisk OK.  „Przeglądanie i zmiana ustawień nośnika” na stronie 51

Podstawowe czynności obsługowe

Wysuwanie arkuszy papieru

W tej sekcji opisano, w jaki sposób wysuwać arkusze po wydrukowaniu.

Uwaga:

Aby wysunąć papier, który został załadowany, ale nie był używany, naciśnij przycisk  i wybierz opcję **Remove Paper**.

Przyciski używane do konfiguracji opisanych ustawień

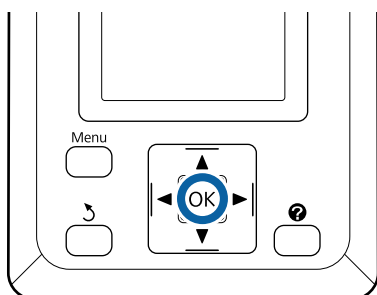

- 1 Upewnij się, że na panelu sterowania wyświetla się opcja **Paper Eject**.

Przytrzymaj arkusz ręką, aby zapobiec jego wypadnięciu z drukarki i naciśnij przycisk OK.

- 2 Papier zostanie całkowicie wysunięty z drukarki i będzie można go odebrać ręcznie.

Ładowanie i wysuwanie kartonu

W tej sekcji opisano, w jaki sposób ładować i wysuwać karton o grubości od 0,8 do 1,5 mm.

Ta drukarka obsługuje tablice o podanych poniżej rozmiarach.

A2/A1/B2/B1*/B1 landscape (poziomy)* /24 × 30 cali/30 × 40 cali*

* Nie są obsługiwane przez SC-T3200 Series.

Ładowanie kartonu

Karton wymaga przestrzeni zarówno z tyłu, jak i z przodu drukarki. Przybliżoną ilość wymaganego miejsca podano poniżej. Jeśli drukarka jest ustawiona w pobliżu ściany, między nią a ścianą należy pozostawić wystarczającą ilość wolnego miejsca.

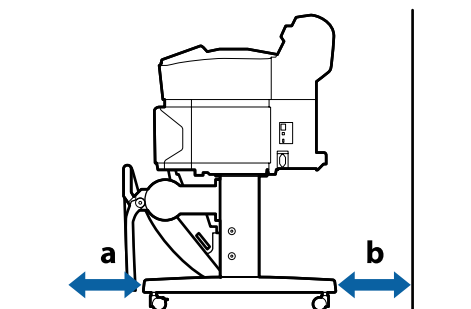

Rozmiar papieru	Przód (a)	Tył (b)
A2	444 mm	135 mm
A1	691 mm	382 mm
24 × 30 cali	612 mm	303 mm
30 × 40 cali	866 mm	557 mm



Ważne:

Włóż papier tuż przed drukowaniem. Rolka może pozostawić ślad na papierze pozostawionym w drukarce.

Podstawowe czynności obsługowe

Uwaga:

Szczegółowe informacje dotyczące papieru, który może być używany z tą drukarką, znajdują się w następnym rozdziale.

☞ „Obsługiwane nośniki” na stronie 230

Przyciski używane do konfiguracji opisanych ustawień

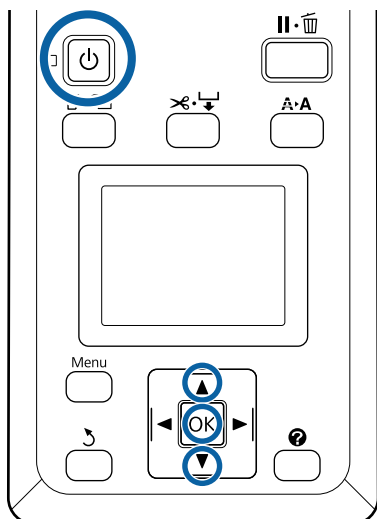



- 1** Włącz drukarkę naciskając przycisk .

Uwaga:

Zamknięcie kosza na papier ułatwia pracę.

SC-T7200 Series/SC-T5200 Series/SC-T3200 Series ☞ „Przechowywanie i otwieranie” na stronie 54

SC-T7200D Series/SC-T5200D Series ☞ „Przechowywanie” na stronie 57

- 2** Naciśnij przycisk  na panelu sterowania. Za pomocą przycisków / wybierz **Poster Board** i naciśnij przycisk OK.

- 3** Podnieś wszystkie podpórki kartonu.

Naciśnij podpórki ukośnie w dół, a następnie ustaw je do góry.

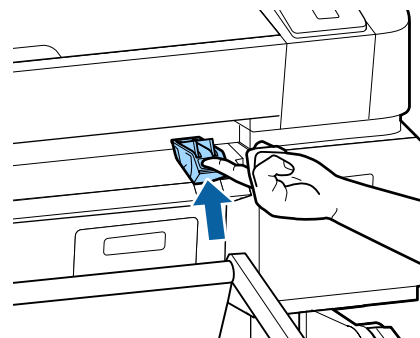
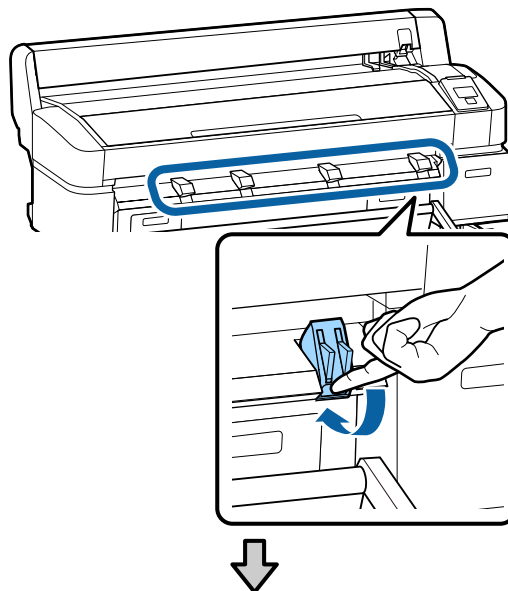

- 4** Skieruj powierzchnię przeznaczoną do zadruku w stronę krawędzi ustawionych do góry podpórek, tak jak pokazano.

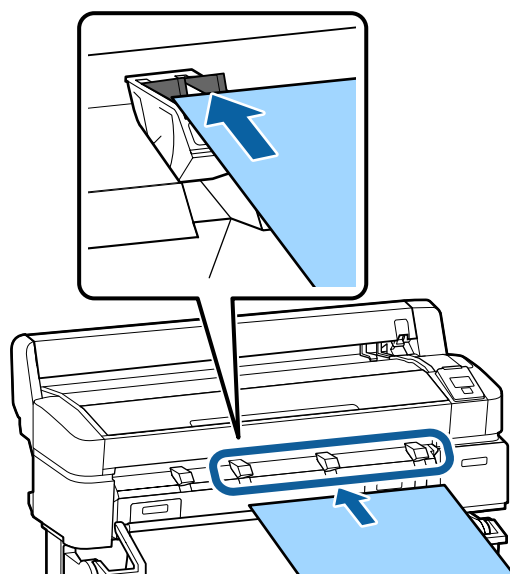

Podstawowe czynności obsługowe

- 5** Wprowadź tablicę, naciskając podpórki w dół za pomocą krawędzi.

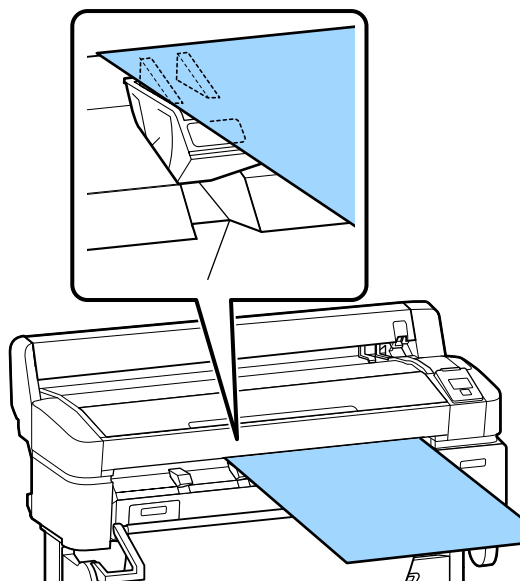

- 6** Otwórz pokrywę drukarki.

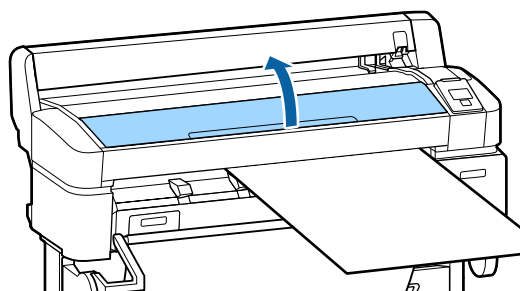

- 7** Wprowadź tablicę tak, aby znalazła się pod rolkami.

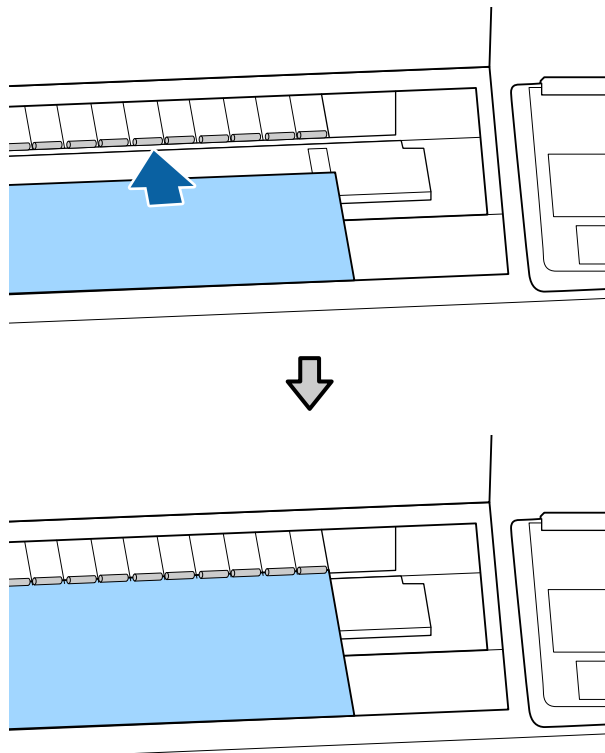

- 8** Zamknij pokrywę drukarki.

- 9** Ustaw tylną i prawą krawędź tablicy w taki sposób, jak pokazują wskaźniki ładowania.

Ustaw prawą krawędź na środku nad rowkiem, kierując ją w prawą stronę do prowadnicy do wysuwania papieru, a tylną krawędź wyrównaj z końcami podpórek kartonu, tak jak pokazano.

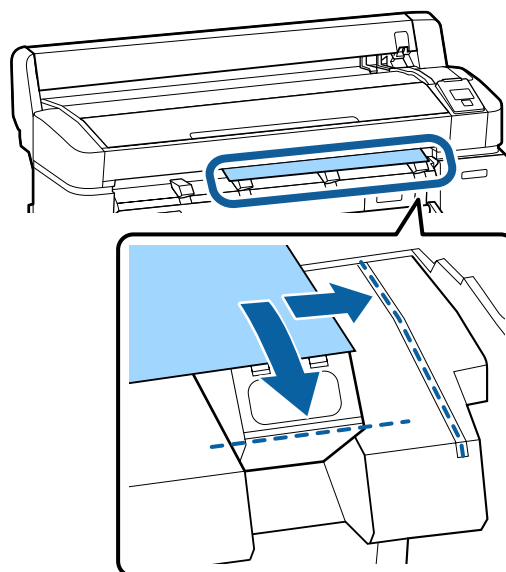

Podstawowe czynności obsługowe

10 Po ustawieniu nośnika naciśnij przycisk OK.
Papier zostanie podany do drukarki.

11 Sprawdź rodzaj nośnika.

Wyświetlacz pokazuje rodzaj obecnie wybranego papieru. Aby drukować z użyciem wyświetlonych ustawień, użyj przycisków ▼/▲, aby wybrać opcję **Keep Settings Above** i naciśnij przycisk OK. Aby zmienić ustawienia, wybierz opcję **Change Settings** i naciśnij przycisk OK.
[🔗 „Przeglądanie i zmiana ustawień nośnika” na stronie 51](#)

Wysuwanie kartonu

W tej sekcji opisano, w jaki sposób wysunąć karton po wydrukowaniu.

Uwaga:

Aby wysunąć papier, który został załadowany, ale nie był używany, naciśnij przycisk  i wybierz opcję **Remove Paper**.

Przyciski używane do konfiguracji opisanych ustawień

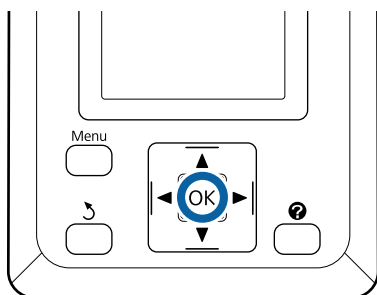

1 Upewnij się, że na panelu sterowania wyświetla się opcja **Paper Eject**.

Przytrzymaj karton ręką, aby zapobiec jego wypadnięciu z drukarki i naciśnij przycisk OK.

2 Pociągnij karton do przodu, tak jak pokazano na instrukcjach widocznych na ekranie.
Po wysunięciu kartonu naciśnij przycisk OK.

! Ważne:

Jeśli karton nie będzie używany podczas następnego zadania drukowania, należy obniżyć wszystkie podpórki kartonu. Pozostawienie ich podniesionych może spowodować zakleszczenie papieru.

Aby obniżyć podpórki, chwyć je tak, jak pokazano, pociągnij ukośnie w dół, a następnie zwolnij.

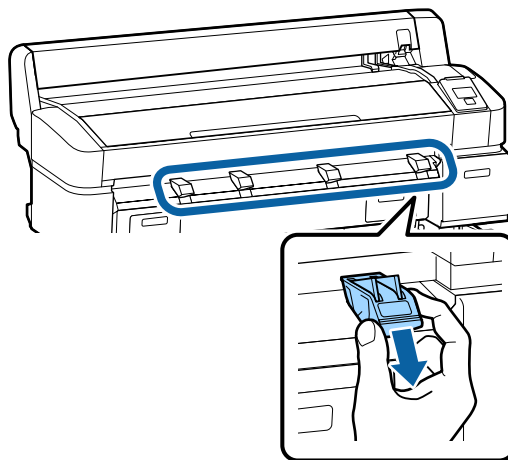

Podstawowe czynności obsługowe

Przeglądanie i zmiana ustawień nośnika

Po załadowaniu papieru na ekranie panelu sterowania wyświetli się rodzaj aktualnie wybranego nośnika.

Uwaga:

Jeśli wybrano **On** dla opcji **Roll Paper Remaining** i załadowany został papier rolkowy zawierający kod kreskowy z danymi o rolce, drukarka odczyta kod i automatycznie dostosuje ustawienia.

Postępuj według poniższych kroków w celu zmiany wyświetlonych ustawień. Jeśli korzystasz z urządzenia SC-T7200D Series/SC-T5200D Series, ustawienia są zapisywane dla każdego ustawionego papieru rolkowego (rolka 1/rolka 2).

Przyciski używane do konfiguracji opisanych ustawień

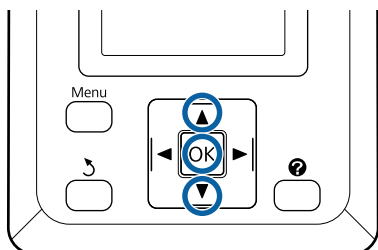

- 1 Za pomocą przycisków ▼/▲ wybierz ustawienie **Change Settings** i naciśnij przycisk OK.

Jeśli chcesz drukować z użyciem wyświetlonego rodzaju nośnika, wybierz opcję **Keep Settings Above**, a następnie naciśnij przycisk OK. Następnie przejdź do kroku 5.

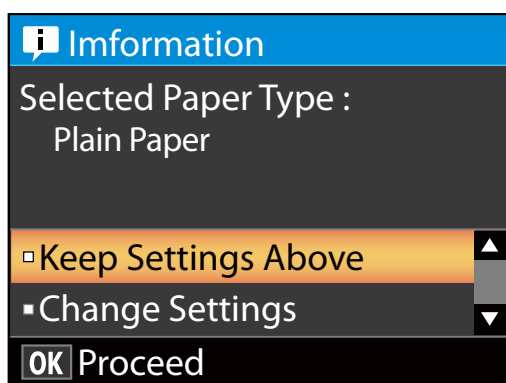

- 2 Wybierz rodzaj nośnika, a następnie naciśnij przycisk OK.
- 3 Wybierz nazwę nośnika, a następnie naciśnij przycisk OK.
- 4 Jeśli wybrano opcję **On** dla pozycji **Roll Paper Remaining**, wyświetli się komunikat z prośbą o wprowadzenie długości rolki. Użyj przycisków ▼/▲, aby wybrać wartości z przedziału od 5,0 do 150 m, a następnie naciśnij przycisk OK. Można ustawiać z dokładnością do 0,5 m.

Jeśli naciśniesz przycisk ►, możesz ustawić opcję **Roll Paper Remaining** na **Off**.

Aby zmienić ustawienie z powrotem na **On**, użyj opcji **Roll Paper Remaining** w menu Paper.

[🔗 „Menu Paper” na stronie 165](#)

Po krótkiej przerwie drukarka wyświetli komunikat **Ready**, oznaczający gotowość do pracy. Za pomocą komputera prześlij do drukarki dane do wydrukowania.

Roll Paper Remaining

Jeśli dla pozycji **Roll Paper Remaining** wybrano opcję **On**, drukarka prześledzi wymienione poniżej dane papieru rolkowego.

- Czas do momentu wymiany

Poniższe ustawienia są zapisane w kodzie kreskowym wydrukowanym na rolce.

Ilość pozostałego papieru, wartość wybrana dla ostrzeżenia o ilości pozostałego papieru i rodzaj papieru.

Kod kreskowy zostaje automatycznie wydrukowany na końcu rolki, kiedy jest ona przewijana. Kod kreskowy zostaje automatycznie odczytany, a ustawienia dostosowane dla następnego użycia papieru, co poprawia wydajność pracy podczas korzystania z kilku rolek papieru.

- Obszar wyświetlania informacji dla karty śledzenia ilości papieru pozostałego w

Obszar wyświetlania informacji pokazuje ilość papieru, jaka pozostała na bieżącej rolce. Kiedy ilość pozostałego papieru spadnie poniżej limitu,

Podstawowe czynności obsługowe

informacja o ilości zostanie zastąpiona wskaźnikiem ostrzegającym o małej ilości papieru.

 „Widok ekranu” na stronie 17

❑ Dostępność drukowania

Drukarka ocenia, czy bieżące zadanie drukowania może zostać wykonane przy dostępnej ilości papieru, po czym wyświetla wynik, zapobiegając stratom spowodowanym skończeniem się papieru w trakcie drukowania. Funkcja ta umożliwia podjęcie decyzji, czy drukować przy bieżącej ilości papieru, czy go wymienić, aby zapobiec stratom.

Urządzenie SC-T7200 Series/SC-T5200 Series/SC-T3200 Series może przewidzieć dostępność tylko wtedy, gdy zainstalowano opcjonalny dysk twardy lub jednostkę rozbudowy Adobe PostScript 3.

 „Zapisywanie i ponowne drukowanie na opcjonalnym dysku twardym” na stronie 77

Jeśli skończył się papier, urządzenie SC-T7200D Series/SC-T5200D Series może automatycznie przełączyć się na rolkę 1 lub 2 (w oparciu o przewidywaną dostępność) i kontynuować drukowanie.

 „Przełączanie na rolkę z największym zapasem papieru (rolka 1/rolka 2) przed drukowaniem, jeśli skończy się papier” na stronie 109

Wymiana papieru

W tej sekcji opisano, w jaki sposób wymienić papier. Proces wyjmowania papieru różni się w zależności od rodzaju załadowanego papieru. Postępuj według instrukcji wyświetlanych w panelu sterowania.

Przyciski używane do konfiguracji opisanych ustawień

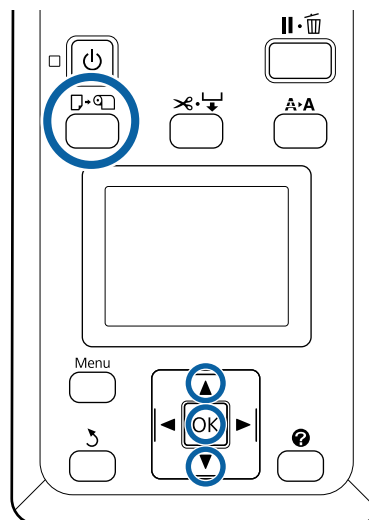

- 1 Upewnij się, że drukarka jest w stanie gotowości i naciśnij przycisk .

Wyświetli się menu Load/Remove Paper.

- 2 Za pomocą przycisków ▼/▲ wybierz typ używanego papieru, aby go wymienić, a następnie naciśnij przycisk OK.

- 3 Drukarka wysunie bieżący papier.

Proces wysuwania papieru różni się w zależności od rodzaju załadowanego papieru, jak opisano poniżej.

Jeśli dla pozycji Roll Paper Remaining wybrano opcję On

Rozpocznie się drukowanie kodu kreskowego, a po jego zakończeniu rolka automatycznie się przewinie.

Jeśli dla pozycji Roll Paper Remaining wybrano opcję Off

Rolka automatycznie się przewinie.

Podstawowe czynności obsługowe

Uwaga:

Kiedy na wyświetlaczu pojawi się komunikat **Turn roll paper adapter to wind up roll paper**, otwórz pokrywę papieru i ręcznie przewiń papier.

Arkusze

Arkusze są automatycznie wysuwane z tyłu, po czym można je odebrać ręcznie.

Karton

Karton jest częściowo wysuwany do przodu. Przytrzymaj karton ręką, aby zapobiec jego wypadnięciu z drukarki, a następnie naciśnij przycisk OK i wyjmij karton z drukarki.

Jeśli karton nie będzie używany podczas następnego zadania drukowania, należy obniżyć wszystkie podpórki kartonu. Pozostawienie ich podniesionych może spowodować zakleszczenie papieru.

Aby obniżyć podpórki, chwyc je tak, jak pokazano, pociągnij ukośnie w dół, a następnie zwolnij.

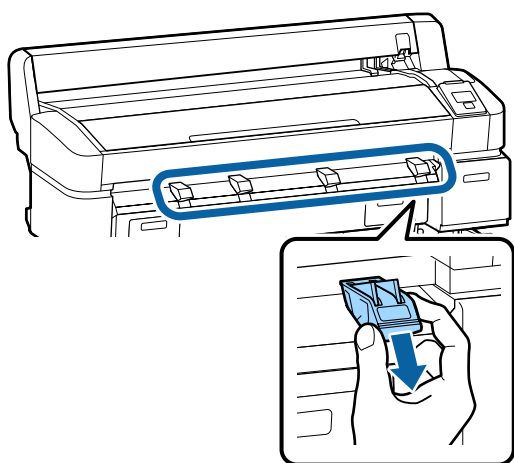

4

W celu załadowania papieru dla następnego zadania, postępuj zgodnie z instrukcjami wyświetlanymi na ekranie.

Korzystanie z kosza na papier (SC-T7200 Series/SC-T5200 Series/SC-T3200 Series)

Kosz na papier odbiera wysunięty z drukarki papier, zapobiegając jego spadnięciu na podłogę, a w efekcie zgnieceniu lub zabrudzeniu.

Opcjonalny stojak (24) dla SC-T3200 Series jest dołączony do kosza na papier.

Jeśli w koszu są gromadzone pojedyncze arkusze, papier o rozmiarze nie większym niż poniższe może być gromadzony bez względu na typ.

Maksymalny rozmiar papier w przypadku gromadzenia jednego arkusza

	Szerokość papieru	Długość papieru
SC-T7200 Series	Okolo 1118 mm/44 cale	Ok. 1189 mm
SC-T5200 Series	Okolo 914 mm/36 cali	
SC-T3200 Series	Okolo 610 mm/24 cale	

Podczas gromadzenia pojedynczych arkuszy kosz na papier znajduje się w standardowej pozycji.

Regulacja pozycji  „Regulacja pozycji” na stronie 55

Uwaga:

Kosz na papier należy zamknąć przed drukowaniem transparentów lub innych dokumentów, których długość przekracza maksymalną dostępną długość. Zanim papier wysuwany z drukarki dotknie podłogi, sugerujemy użytkownikowi chwycenie go w obie ręce tuż przy prowadnicach do wysuwania papieru i przytrzymanie go do zakończenia drukowania.

Kosz może zgromadzić do 20 arkuszy tego samego rozmiaru, gdy drukujesz w trybie rysunków liniowych na zwykłym papierze rolkowym o poniższych rozmiarach.

Podstawowe czynności obsługowe

Gdy do kosza ma trafić więcej arkuszy, ustaw jego pozycję zgodnie z rozmiarem przechowywanego papieru.

Regulacja pozycji  „Regulacja pozycji” na stronie 55

Rozmiar i pozycja papieru podczas gromadzenia większej liczby arkuszy

Rozmiar papieru	Pozycja
A1 Portrait (594 × 841 mm)	Standardowa pozycja (obniżona prowadnica stosu)
US D Portrait (22 × 34 cale)	
A0 Portrait (841 × 1189 mm)*	Standardowa pozycja (uniesiona prowadnica stosu)
US E Portrait (34 × 44 cale)*	
A2 Portrait (420 × 594 mm)	Pozycja pozioma
ARCH C Portrait (18 × 24 cale)	
A1 Landscape (841 × 594 mm)*	
ARCH D Portrait (36 × 24 cale)*	
US D Portrait (34 × 22 cale)*	

* Nie są obsługiwane przez SC-T3200 Series.



Ważne:

Jeśli drukujesz na papierze zwykłym o rozmiarach innych niż powyższe, gromadzenie w koszu kolejnych arkuszy papieru może spowodować ich zabrudzenie, zagniecenie lub inne uszkodzenia. Jeśli drukujesz więcej niż jedną stronę, usuń arkusz z drukarki zanim wydrukowany zostanie następny.

Przechowywanie i otwieranie

Przechowywanie

Zamknij kosz na papier przed załadowaniem papieru lub przesunięciem drukarki.

Dociśnij kosz na papier do przeciwnej strony.

Jeśli kosz na papier znajduje się w pozycji poziomej, nie można go przechowywać. Przed przechowaniem ustaw kosz w standardowej pozycji.

 „Regulacja pozycji” na stronie 55

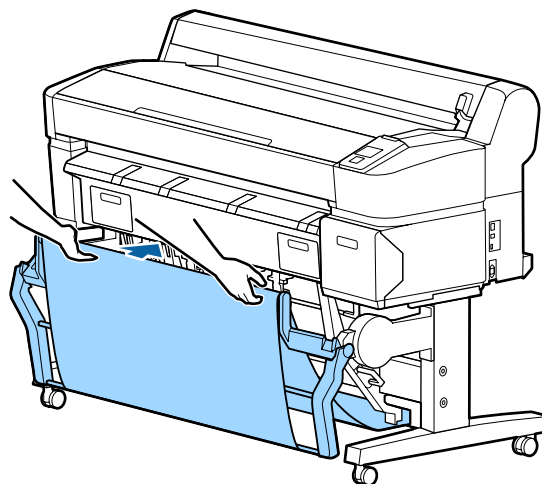

Otwieranie

Jeśli kosz na papier jest zamknięty, można go otworzyć, korzystając z poniższego opisu.

Delikatnie pociągnij koszyk na papier w dół.

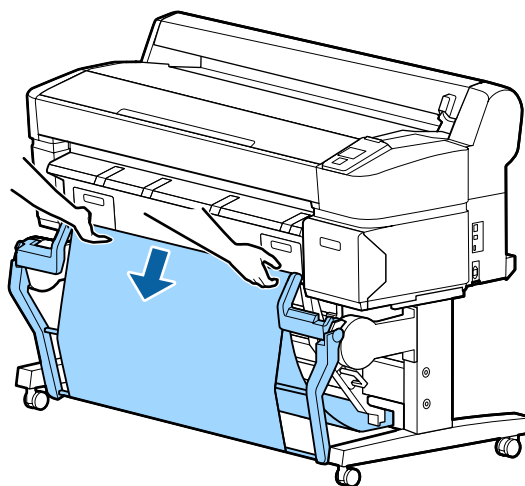

Podstawowe czynności obsługowe



Ważne:

Koszyk na papier nie będzie działał prawidłowo, jeśli zostanie otwarty w taki sposób, jak pokazano po prawej.

Pozostaw koszyk na papier w takiej pozycji, jak przedstawiono na ilustracji po lewej.

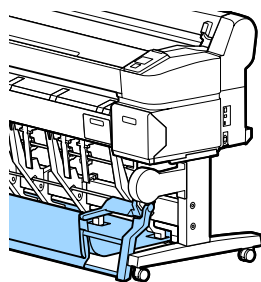
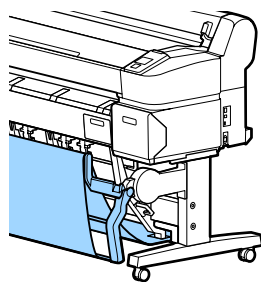

Regulacja pozycji

Dostosuj pozycję do rozmiaru gromadzonego papieru.

Uwaga:

W przypadku niektórych dokumentów lub w określonych warunkach koszyk na papier może nie utrzymywać papieru w prawidłowy sposób, co skutkuje pomarszczeniem lub pognieceniem arkuszy.

Pozycja standardowa

1

Pociągnij lekko kosz w swoją stronę, a następnie go opuść.

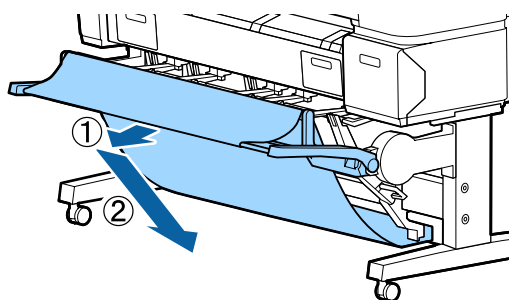

2

Użyj górnej dźwigni przełącznika prowadnicy stosu, aby ją obniżyć.

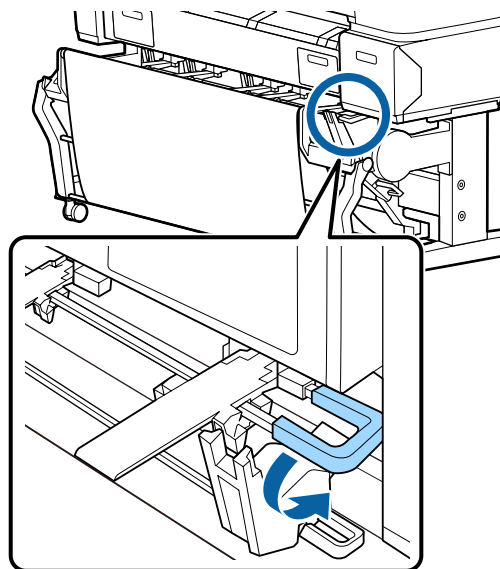

Dostosuj niższą prowadnicę stosu do rozmiaru gromadzonego papieru, jak pokazano na poniższych ilustracjach.

Prowadnica ustawiona dla większej liczby arkuszy papieru o rozmiarze A1 Portrait/US D Portrait (22 × 34 cale)

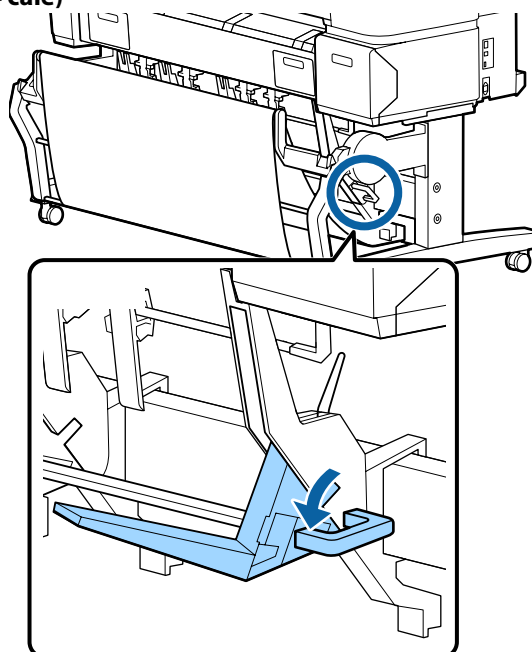

Podstawowe czynności obsługowe

Prowadnice ustawione dla innych rozmiarów papierów

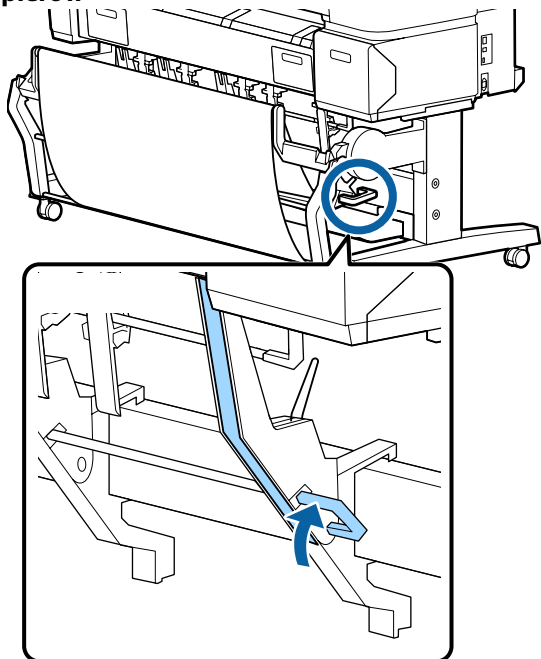

Pozycja pozioma

- 1 Użyj górnej dźwigni przełącznika prowadnicy stosu, aby ją unieść.

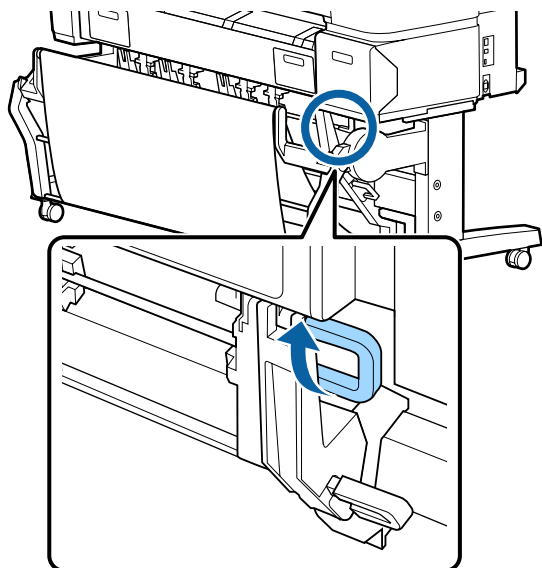

- 2 Unieś prowadnicę, a następnie lekko ją opuść.

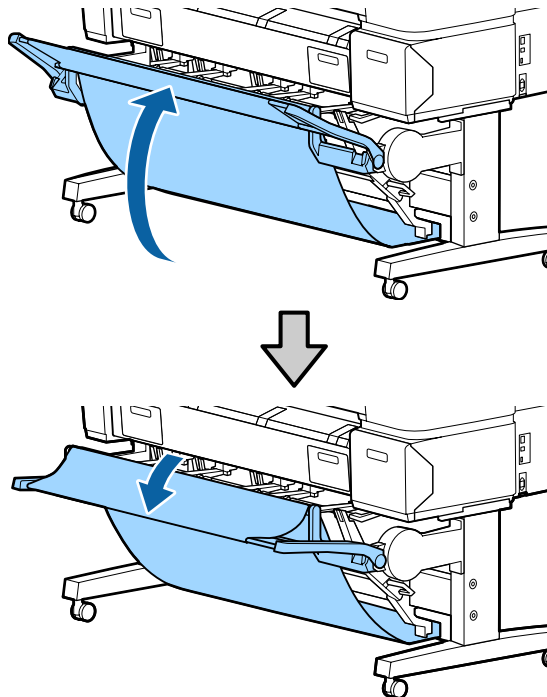

Uwaga:

Jeśli zamiast pozycji poziomej przypadkowo ustawisz pozycję standardową, unieś prowadnicę, a następnie opuść ją, lekko wciskając.

Podstawowe czynności obsługowe

Korzystanie z kosza na papier o dużej pojemności (SC-T7200D Series/ SC-T5200D Series)

Kosz na papier o dużej pojemności odbiera wysunięty z drukarki papier, zapobiegając jego spadnięciu na podłogę, a w efekcie zgnieceniu lub zabrudzeniu.

Jeśli w koszu są gromadzone pojedyncze arkusze, rozmiar papieru nie ma znaczenia.

W poniższym wykresie podano maksymalną długość papieru, który może być gromadzony.

Maksymalna długość papieru w przypadku gromadzenia jednego arkusza

Pozycja kosza o dużej pojemności	Ok. 1580 mm
Pozycja kompaktowa	Ok. 1189 mm

Uwaga:

Kosz na papier należy zamknąć przed drukowaniem transparentów lub innych dokumentów, których długość przekracza maksymalną dostępną długość. Zanim papier wysuwany z drukarki dotknie podłogi, sugerujemy użytkownikowi chwycenie go w obie ręce tuż przy prowadnicach do wysuwania papieru i przytrzymanie go do zakończenia drukowania.

Gdy drukujesz w trybie rysunków liniowych na zwykłym papierze rolkowym, kosz może gromadzić arkusze różnych rozmiarów* do A1 Landscape.

Podczas gromadzenia wielu arkuszy użyj pozycji kosza o dużej pojemności.

Regulacja pozycji  „Regulacja pozycji” na stronie 58

* Do 20 arkuszy w normalnej temperaturze. Pamiętaj, że liczba gromadzonych arkuszy może być mniejsza w zależności od środowiska pracy, drukowanych obrazów i innych czynników. Jeśli zgromadzonych zostanie zbyt wiele arkuszy, papier może się zaciąć.



Ważne:

Jeśli gromadzonych jest wiele arkuszy papieru zwykłego o rozmiarze A1 Portrait lub większym, może to spowodować zabrudzenie, zagniecenie lub inne uszkodzenia arkuszy.

Przechowywanie i regulacja pozycji

Przechowywanie

Zamknij kosz na papier o dużej pojemności przed załadowaniem papieru lub przesunięciem drukarki.

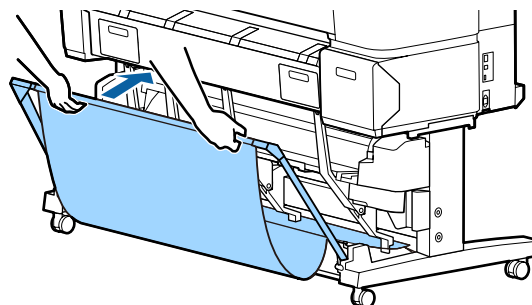

Podstawowe czynności obsługowe

Regulacja pozycji

Pozycja kompaktowa

Opuść kosz do pozycji, w której zostanie zablokowany przez dolne, wystające elementy po lewej i prawej stronie ramy.

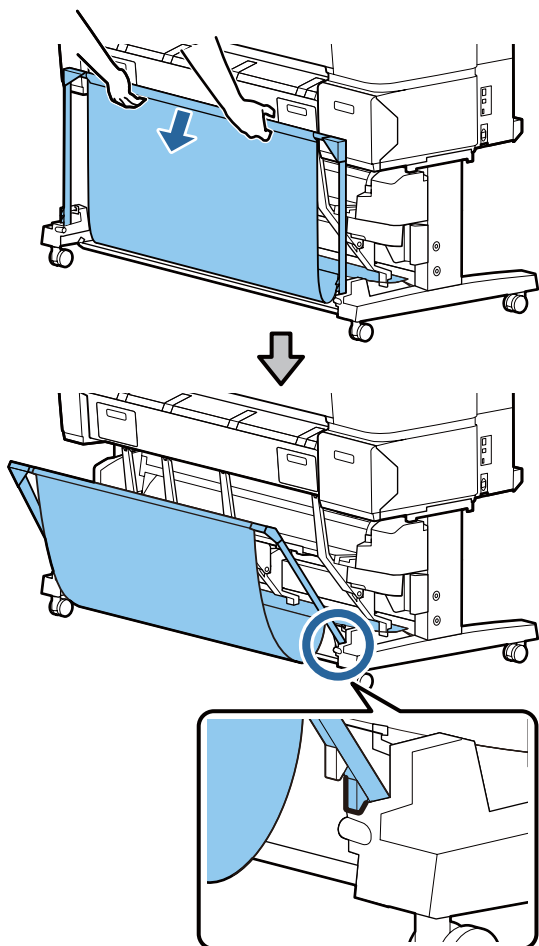

Pozycja kosza o dużej pojemności

Pociągnij lekko kosz w swoją stronę, a następnie go opuść.

Opuść kosz do pozycji, w której zostanie zablokowany przez górne, wystające elementy po lewej i prawej stronie ramy.

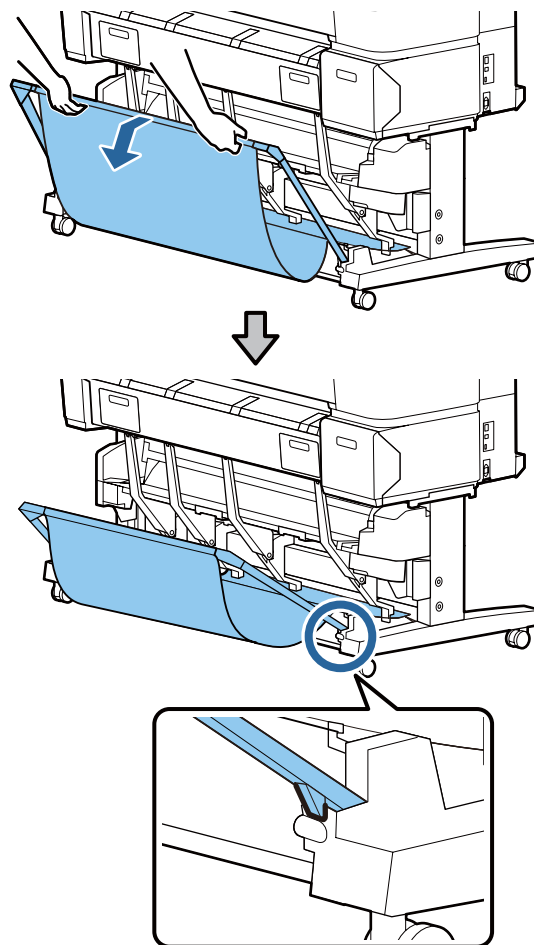

Pozycja pozioma

Pociągnij lekko kosz w swoją stronę, a następnie go opuść.

Podstawowe czynności obsługowe

Następnie pchnij go do przodu.

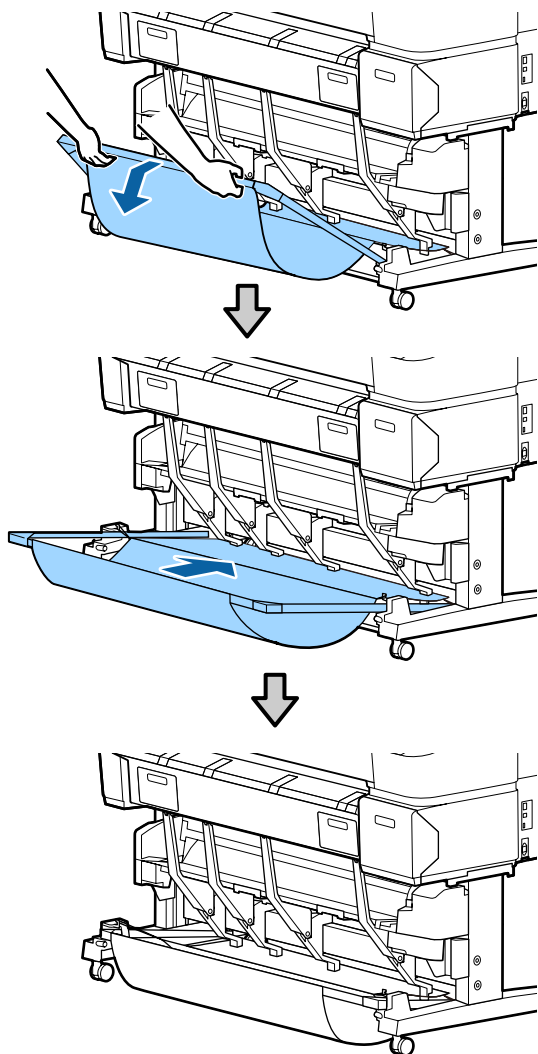

Aby zmienić pozycję kosza z poziomej na inną, wykonaj powyższą procedurę w odwrotnej kolejności.

Korzystanie z opcjonalnej automatycznej rolki podającej (tylko SC-T7200 Series)

Opcjonalna automatyczna rolka podająca automatycznie podaje drukowany papier. Poprawia wydajność pracy podczas drukowania transparentów lub innych dużych dokumentów, wymagających drukowania na papierze rolkowym.

Automatyczna rolka podająca dla tego modelu drukarki może podawać papier w obu kierunkach, jak pokazano poniżej. W przypadku niektórych rodzajów papieru obsługiwanie jednego z kierunków może być niemożliwe lub mogą występować pewne ograniczenia odnośnie kierunku podawania.

Zapoznaj się z poniższą sekcją, aby uzyskać informacje na temat obsługi i kierunku podawania.

 „Tabela ze specjalnymi nośnikami firmy Epson” na stronie 230

Zadrukowaną stroną na zewnątrz

Zadrukowaną stroną do wewnątrz

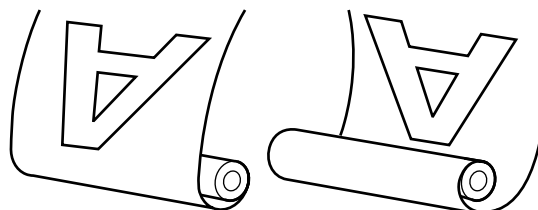

W przypadku pobierania zadrukowaną stroną do zewnątrz powierzchnia drukowania jest skierowana na zewnątrz rolki.

W przypadku pobierania zadrukowaną stroną do wewnątrz powierzchnia drukowania jest skierowana do wewnątrz rolki.

Podstawowe czynności obsługowe

Przeostoga:

- ❑ Dostosuj rdzeń rolki do prawidłowo ustawionej opcjonalnej automatycznej rolki podającej, jak opisano w dokumentacji.
Upuszczenie rdzenia rolki może spowodować obrażenia ciała.
- ❑ Należy uważać, aby ręce, włosy lub inne obiekty nie zostały wciągnięte przez ruchome części opcjonalnej automatycznej rolki podającej.
W przeciwnym wypadku można doznać obrażenia ciała.

Ważne:

Upewnij się, że koniec rolki jest przycięty prosto na całej długości. Jednostka rolki nie będzie działała prawidłowo, jeśli koniec rolki jest pofalowany lub zakrzywiony.

 „Odcinanie ręczne” na stronie 41

Uwaga:

Aby uzyskać informacje na temat automatycznej rolki podającej, zapoznaj się z dołączoną do niej dokumentacją.

Korzystanie z panelu sterowania

W tej sekcji opisano, w jaki sposób korzystać z panelu sterowania w celu obsługi automatycznej rolki podającej.

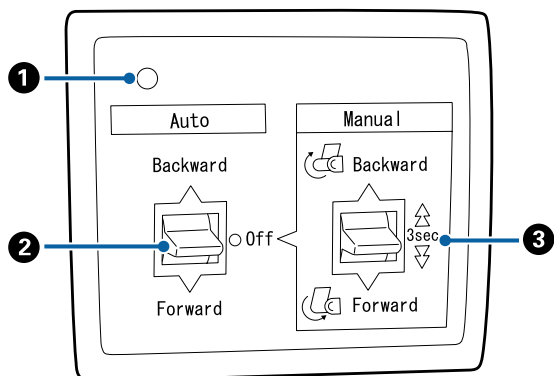

1 **Lampka zasilania**

Wyświetla stan automatycznej rolki podającej.

Świeci : Automatyczna rolka podająca jest gotowa do użycia.

Miga powoli : Automatyczna rolka podająca jest używana.

Miga szybko : Automatyczna rolka podająca jest w trybie oszczędzania energii.

Miga od czasu do czasu : Wystąpił błąd.

Nie świeci : Drukarka jest wyłączona.

2 **Przełącznik Auto**

Służy do automatycznego wyboru kierunku podawania.

Backward : Rolka zostaje podana zadrukowaną stroną do wewnątrz.

Forward : Rolka zostaje podana zadrukowaną stroną na zewnątrz.

Off : Automatyczna rolka podająca nie podaje papieru.

3 **Przełącznik Manual**

Służy do ręcznego wyboru kierunku podawania.

Ustawienie wybrane za pomocą przełącznika Manual odnosi skutek, kiedy przełącznik Auto jest w położeniu Off.

Backward : Rolka zostaje podana zadrukowaną stroną do wewnątrz.

Prędkość się zwiększy, jeśli przycisk zostanie naciśnięty na więcej niż trzy sekundy.

Forward : Rolka zostaje podana zadrukowaną stroną na zewnątrz.

Prędkość się zwiększy, jeśli przycisk zostanie naciśnięty na więcej niż trzy sekundy.

Mocowanie papieru

W tej sekcji opisano, w jaki sposób zamocować rdzeń automatycznej rolki podającej.

Podstawowe czynności obsługowe

Ta procedura różni się w zależności od kierunku podawania.



Ważne:

Przed kontynuowaniem wybierz ustawienie **Off** dla pozycji **Auto Cut**. Korzystanie z automatycznej rolki podającej przy ustawieniu **On** może powodować błędy.

„Odcinanie papieru rolkowego” na stronie 40

Podawanie papieru stroną zadrukowaną na zewnątrz

W celu uzyskania informacji na temat instalacji rdzenia rolki, zapoznaj się z sekcją dotyczącą opcjonalnej automatycznej rolki podającej w *Podręczniku konfiguracji i instalacji*.

Przyciski używane do konfiguracji opisanych ustawień

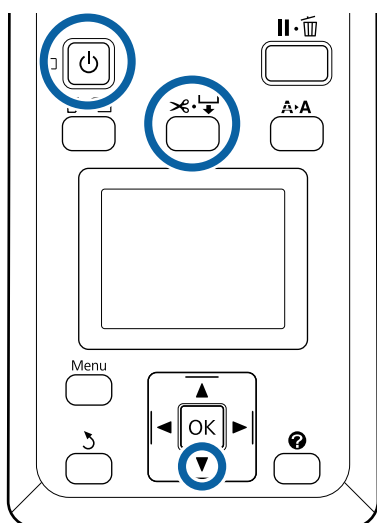

1

Ustaw przełącznik Auto automatycznej rolki podającej w ustawieniu Off. Podłącz przewód zasilający do gniazda i upewnij się, że lampka zasilania świeci.

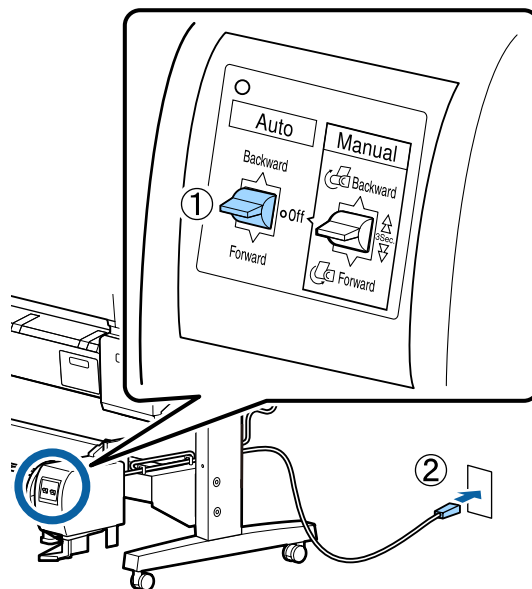

2

Włącz drukarkę naciskając przycisk .

3

Sprawdź, czy papier rolkowy jest prawidłowo załadowany do drukarki.

4

Naciśnij przycisk na panelu sterowania. Przytrzymaj naciśnięty przycisk do momentu, aż koniec rolki dotknie rdzenia rolki.

Podstawowe czynności obsługowe

- 5** Za pomocą taśmy przymocuj koniec do rdzenia rolki.

Naklej taśmę (zakupioną u innego dostawcy) na środku, a następnie na lewym i prawym końcu.

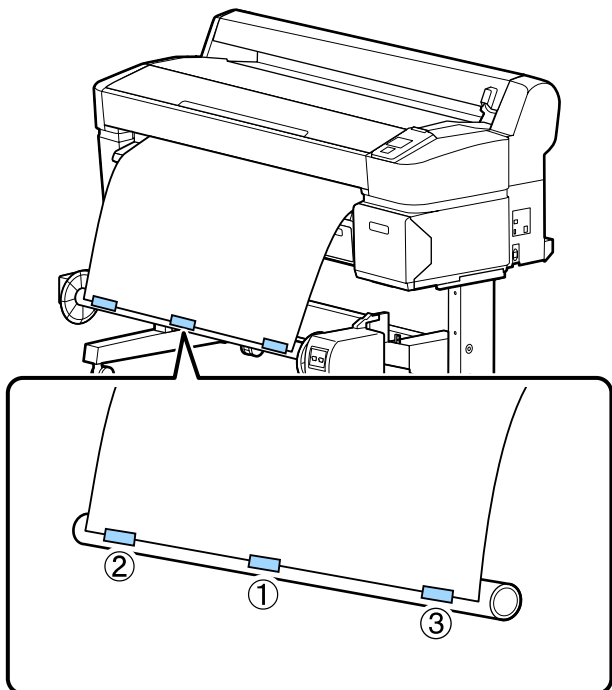

- 6** Przytrzymaj przycisk ▼ na panelu sterowania do momentu nawinięcia odpowiedniej ilości papieru (powinien być nawinięty trzykrotnie wokół rdzenia rolki).

- 7** Przytrzymaj naciśnięty przycisk Manual do położenia Forward w celu trzykrotnego nawinięcia papieru na rdzeń rolki.

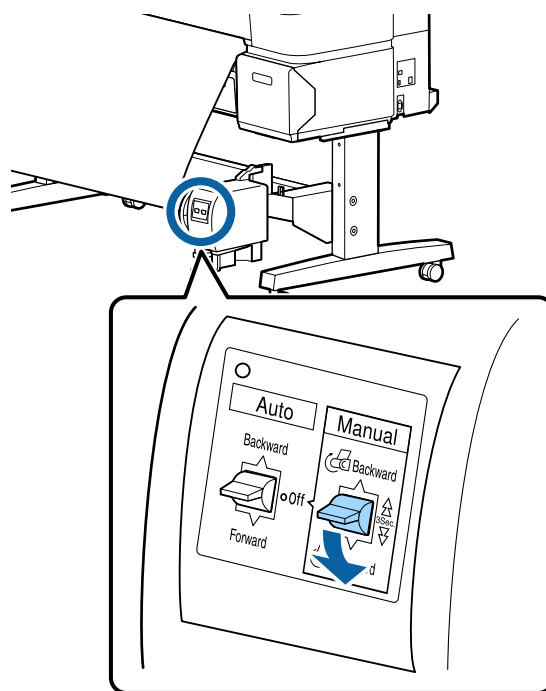

Po nawinięciu papieru na rdzeń rolki upewnij się, że jest on nawinięty wystarczająco luźno.

Uwaga:

Napinacz dostarczony wraz z automatyczną rolką podającą jest używany z niektórymi rodzajami papieru. Poluzuj papier i umieść napinacz blisko środka papieru, tak jak pokazano. Zapoznaj się z poniższą sekcją w celu uzyskania informacji o rodzajach papieru wymagających użycia napinacza.

☞ „Tabela ze specjalnymi nośnikami firmy Epson” na stronie 230

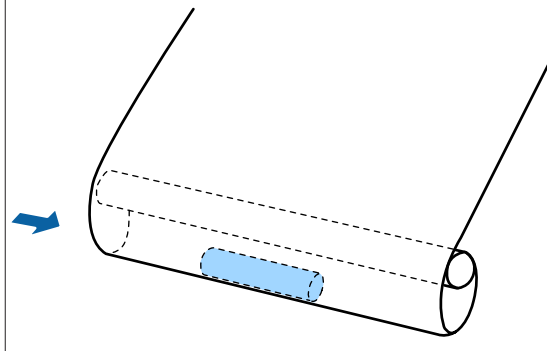

Podstawowe czynności obsługowe

- 8** Ustaw przełącznik Auto w położeniu Forward.

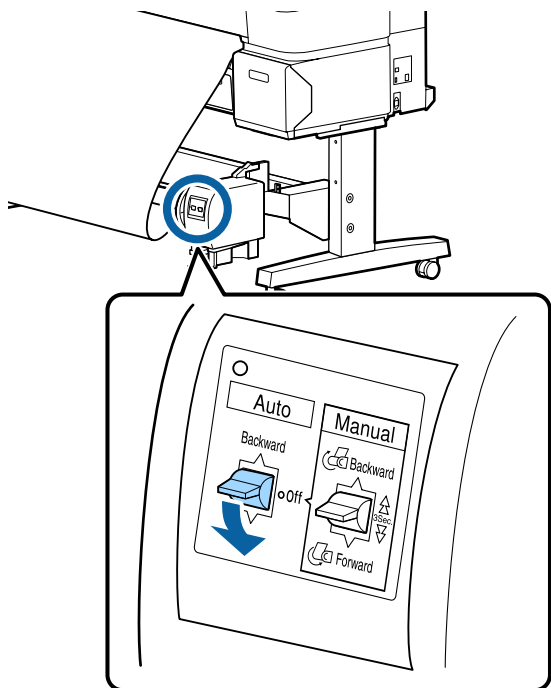

Podawanie papieru stroną zadrukowaną do wewnątrz

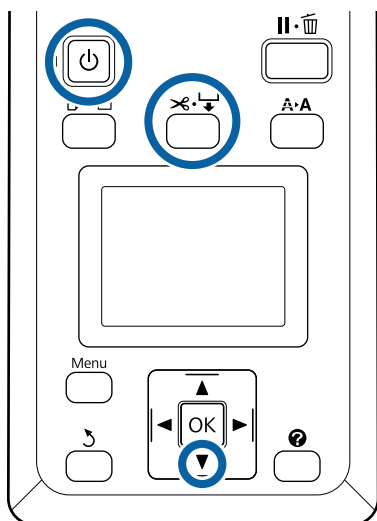

W celu uzyskania informacji na temat instalacji rdzenia rolki, zapoznaj się z sekcją dotyczącą opcjonalnej automatycznej rolki podającej w *Podręczniku konfiguracji i instalacji*.

Przyciski używane do konfiguracji opisanych ustawień

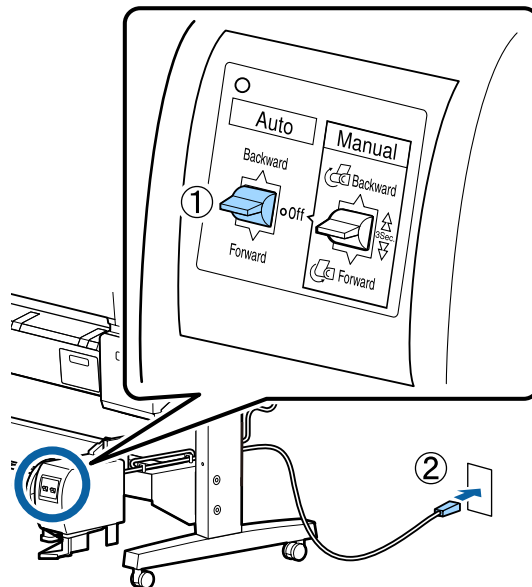

- 1** Ustaw przełącznik Auto automatycznej rolki podającej w ustawieniu Off. Podłącz przewód zasilający do gniazda i upewnij się, że lampka zasilania świeci.



- 2** Włącz drukarkę naciskając przycisk .
- 3** Sprawdź, czy papier rolkowy jest prawidłowo załadowany do drukarki.
- 4** Naciśnij przycisk  na panelu sterowania. Przytrzymaj naciśnięty przycisk  do momentu, aż koniec rolki dotknie rdzenia rolki.

Podstawowe czynności obsługowe

- 5** Za pomocą taśmy przymocuj koniec do rdzenia rolki.

Naklej taśmę (zakupioną u innego dostawcy) na środku, a następnie na lewym i prawym końcu.

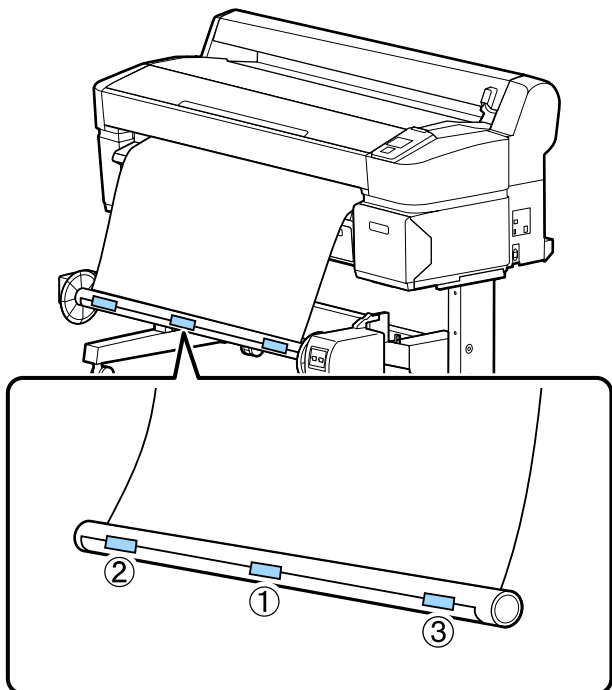

- 6** Przytrzymaj przycisk ▼ na panelu sterowania do momentu nawinięcia odpowiedniej ilości papieru (powinien być nawinięty trzykrotnie wokół rdzenia rolki).

- 7** Przytrzymaj naciśnięty przycisk Manual do położenia Backward w celu trzykrotnego nawinięcia papieru na rdzeń rolki.

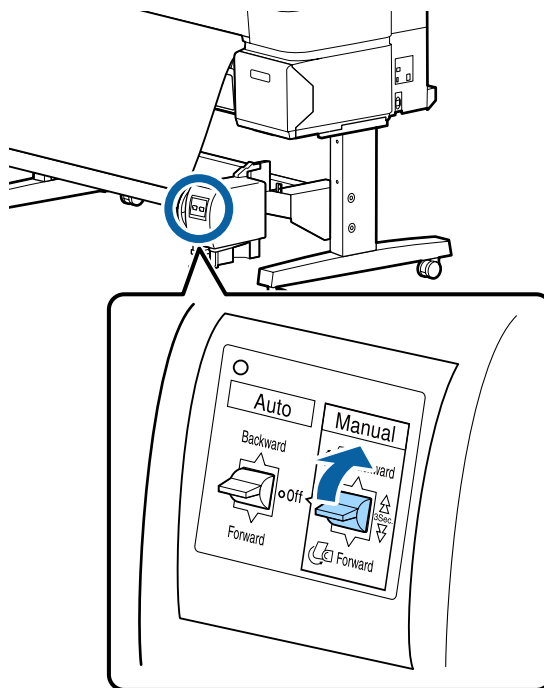

Po nawinięciu papieru na rdzeń rolki upewnij się, że jest on nawinięty wystarczająco luźno.

- 8** Ustaw przełącznik Auto w położeniu Backward.

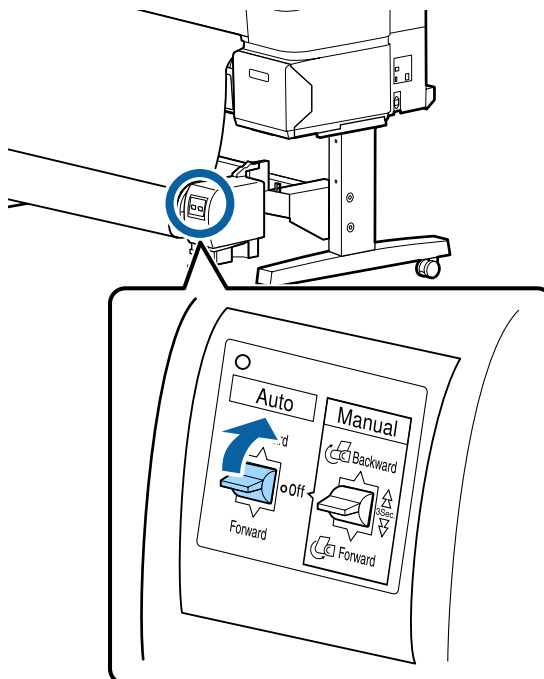

Podstawowe czynności obsługowe

Zdejmowanie papieru z automatycznej rolki podającej

W tej sekcji opisano, w jaki sposób zdejmować papier z automatycznej rolki podającej.



Przeestroga:

Zdejmowanie papieru z automatycznej rolki podającej wymaga współpracy dwóch pracowników, po jednym przy każdym końcu rolki.

Istnieje ryzyko, że jeden pracownik upuści rolkę, co może skutkować obrażeniami ciała.

Przyciski używane do konfiguracji opisanych ustawień

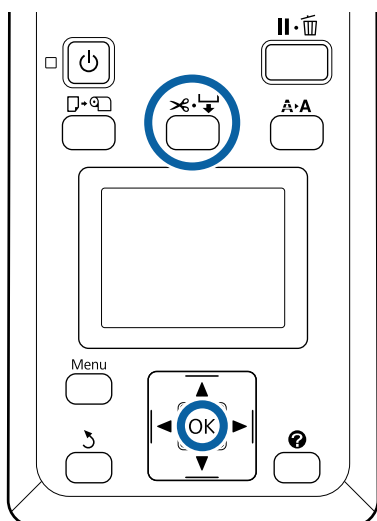

1

Ustaw przełącznik Auto w położeniu Off.

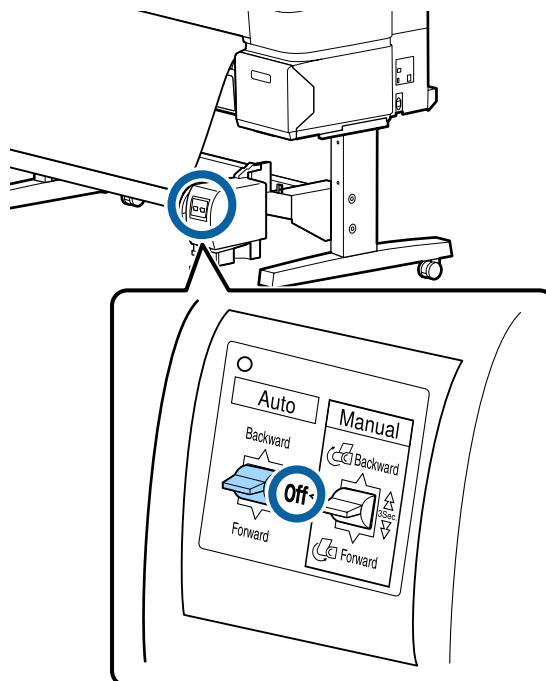

2

Odetnij papier i podnoś go do góry do momentu, aż znajdzie się na rdzeniu automatycznej rolki podającej.

 „Odcinanie ręczne” na stronie 41

Po odcięciu papieru przytrzymaj jego koniec tak, aby zadrukowana powierzchnia nie dotknęła podłogi. Przytrzymuj go do momentu, aż znajdzie się na rolce. Przytrzymaj naciśnięty przełącznik Manual w kierunku podawania, do przodu lub do tyłu (Forward lub Backward).

3

Odblokuj ruchomy moduł i zdejmij go z rdzenia rolki.

Podczas zdejmowania ruchomego modułu przytrzymaj jedną ręką rdzeń rolki, aby nie spadł na podłogę.

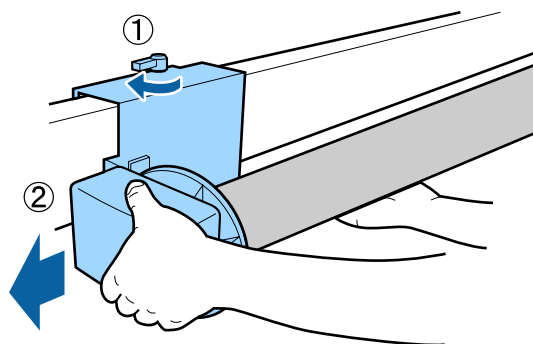

Podstawowe czynności obsługowe

- 4** Wyjmij rdzeń rolki z automatycznej rolki podającej.

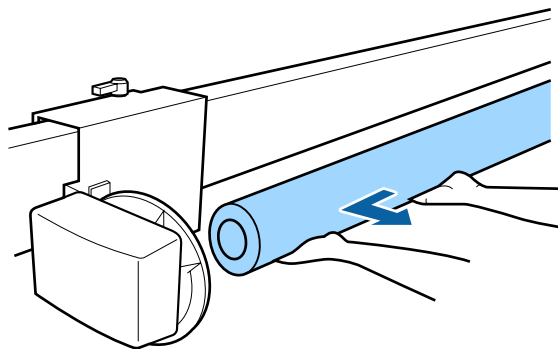

Podstawowe metody drukowania (system Windows)

Drukowanie uruchamia się z poziomu aplikacji, w której utworzono dokument przeznaczony do wydrukowania. Podstawową procedurę opisano poniżej.

- 1** Włącz drukarkę i załaduj papier.
- „Montaż adaptera papieru rolkowego” na stronie 35
 - „Ładowanie arkuszy” na stronie 45
 - „Ładowanie kartonu” na stronie 47

- 2** Po zakończeniu pracy nad dokumentem kliknij polecenie **Print (Drukuj)** w menu **File (Plik)**.

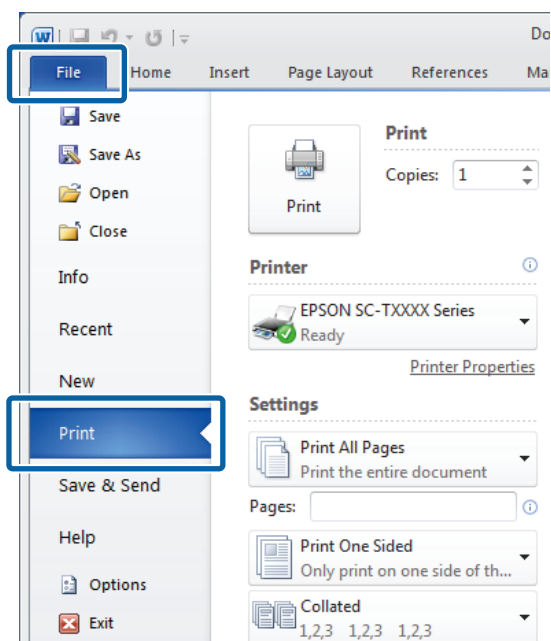

Podstawowe czynności obsługowe

- 3** Po potwierdzeniu wybrania drukarki kliknij przycisk **Printer properties (Właściwości drukarki)** lub **Properties (Właściwości)**, aby wyświetlić kartę Printer Settings (Ustawienia drukarki).

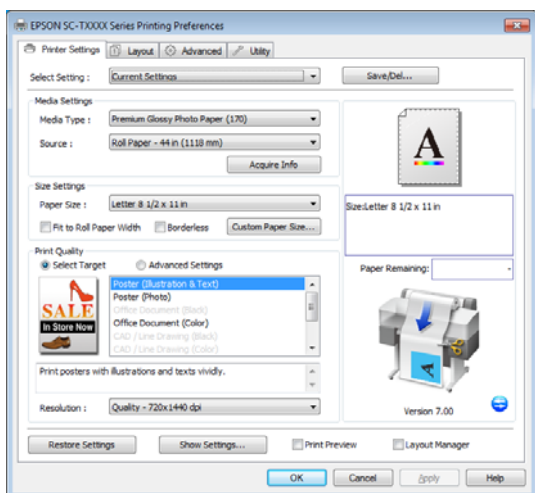

- 4** Sprawdź opcje wybrane w obszarze **Media Settings (Ustawienia nośnika)**.

Podczas korzystania z urządzenia SC-T7200 Series/SC-T5200 Series/SC-T3200 Series
Przy uruchomieniu sterownika drukarki automatycznie pobierze informacje na temat nośnika umieszczonego w drukarce i wyświetli je w obszarze **Media Settings (Ustawienia nośnika)**.

Aby drukować przy bieżących ustawieniach, przejdź do następnego kroku.

Podczas korzystania z urządzenia SC-T7200D Series/SC-T5200D Series

Jeśli wybrano opcję **Roll Auto - **mm (Rolka auto - **mm)** po włączeniu sterownika drukarki, zastosuje ona rodzaj nośnika oraz szerokość papieru rolkowego, które są aktualnie używane w drukarce. Po rozpoczęciu drukowania drukarka przełączy się na papier rolkowy zgodnie z ustawieniem opcji **Roll Switch Condition** w menu Setup drukarki.

„Automatyczne przełączanie papieru rolkowego przed drukowaniem (tylko SC-T7200D Series/SC-T5200D Series)” na stronie 106

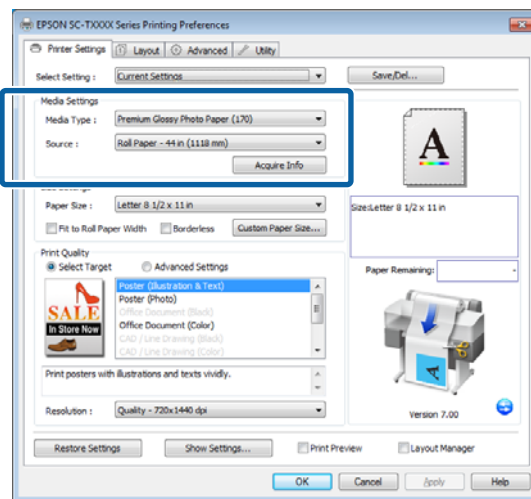

Jeśli nie wyświetlają się pożądane ustawienia, zastąp nośnik znajdujący się w drukarce odpowiednim rodzajem papieru i naciśnij przycisk **Acquire Info (Pobierz informacje)**. Sterownik ponownie pobierze dane z drukarki i zaktualizuje informacje wyświetlane w obszarze **Media Settings (Ustawienia nośnika)**.

Uwaga:

Po kliknięciu przycisku **Acquire Info (Pobierz informacje)** wyświetlą się informacje o papierze załadowanym do drukarki.

Podstawowe czynności obsługowe

- 5** W obszarze **Size Settings (Ustawienia rozmiaru)** wybierz z listy **Paper Size (Rozmiar papieru)** pożądaný rozmiar papieru.

Z listy **Paper Size (Rozmiar papieru)** wybierz rozmiar papieru ustawiony podczas tworzenia dokumentu.

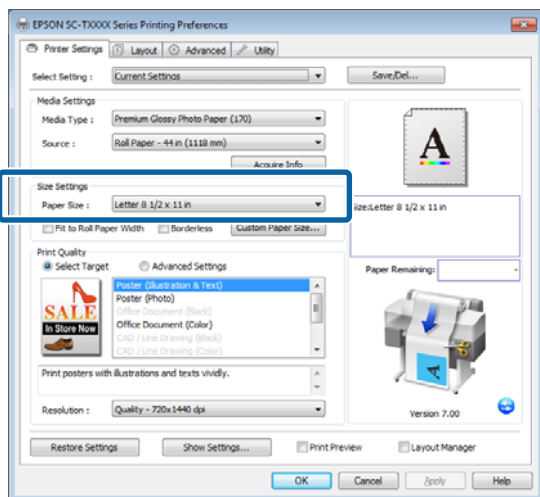

Jeśli odpowiedni rozmiar nie jest dostępny, kliknij przycisk **Custom Paper Size (Niestandardowy rozmiar papieru)**, aby dodać niestandardowy rozmiar papieru. [„Drukowania dokumentów o niestandardowych rozmiarach” na stronie 101](#)

- 6** Zaznacz opcje „fit to” (dopasuj do) i „borderless” (bez marginesów).

Aby dostosować rozmiar dokumentu do szerokości rolki (przy drukowaniu na papierze rolkowym), zaznacz opcję **Fit to Roll Paper Width (Dopasuj do szerokości papieru rolkowego)**.

Aby drukować bez obramowania (marginesów), zaznacz opcję **Borderless (Bez obramowania)**.

Aby wydrukować dokument bez marginesów na papierze o rozmiarze większym od rozmiaru dokumentu, zaznacz obie opcje („fit to” i „borderless”).

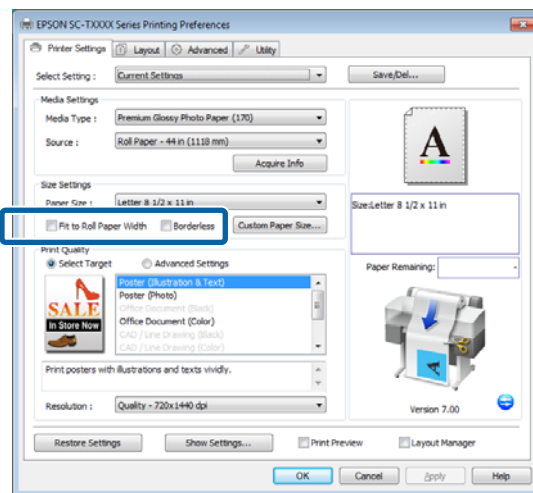

Zaawansowane opcje dostosowywania rozmiaru i drukowania bez marginesów są dostępne w karcie **Layout (Układ)**.

[„Powiększenia oraz transparenty poziome i pionowe” na stronie 97](#)

[„Drukowanie bez marginesów” na stronie 111](#)

- 7** W obszarze **Print Quality (Jakość druku)** wybierz opcję dla zaznaczenia **Select Target (Wybierz element docelowy)**.

Wybierz opcję zgodnie z rodzajem i przeznaczeniem dokumentu.

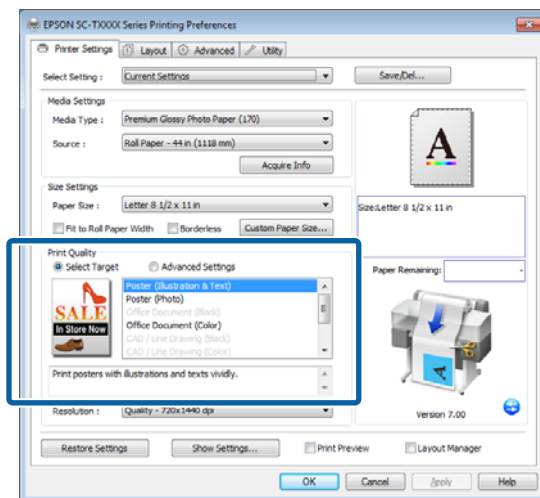

Podstawowe czynności obsługowe

Aby wybrać sposób korekcji lub dopasowania kolorów, zaznacz opcję **Advanced Settings** (Ustawienia - Zaawansowane).

 „Korygowanie kolorów i drukowanie” na stronie 116

8 Sprawdź ustawienia.

Wybrane ustawienia wyświetlają się w obszarze po prawej. Sprawdź, czy są prawidłowe.

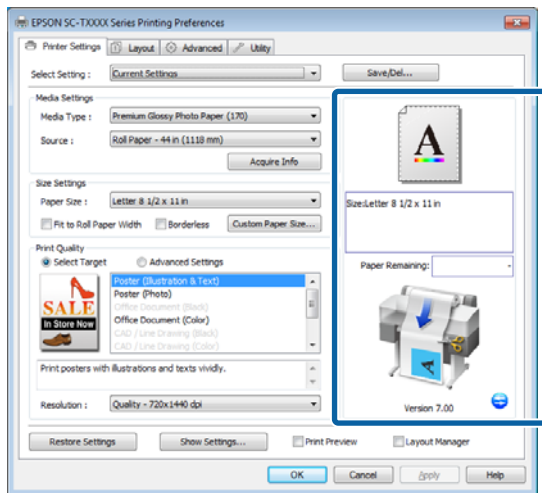

9 Kliknij przycisk **OK**.

10 Po skonfigurowaniu wszystkich ustawień kliknij przycisk **Print (Drukuj)**.

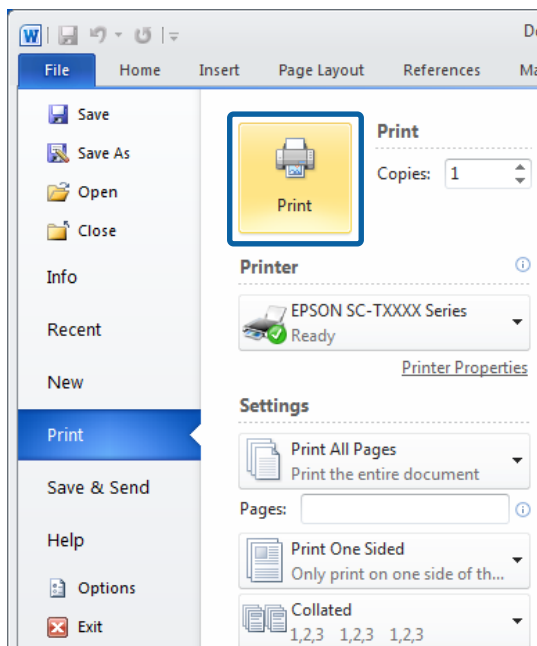

Zostanie wyświetlony pasek postępu i rozpocznie się drukowanie.

Ekran wyświetlany podczas drukowania

Po rozpoczęciu drukowania wyświetlany jest poniższy ekran zawierający pasek postępu, który informuje o stopniu zaawansowania procesu przetwarzania danych przez komputer. Na tym ekranie można zapoznać się z informacjami o pozostałej ilości tuszu, numerach katalogowych pojemników z tuszem itp.

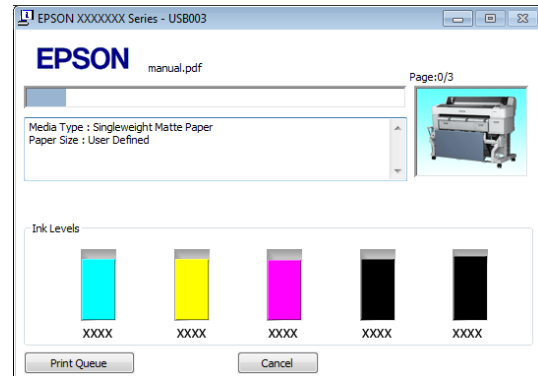

Jeśli w trakcie drukowania wystąpi błąd albo konieczna będzie wymiana pojemnika z tuszem, zostanie tu wyświetlony komunikat o błędzie.

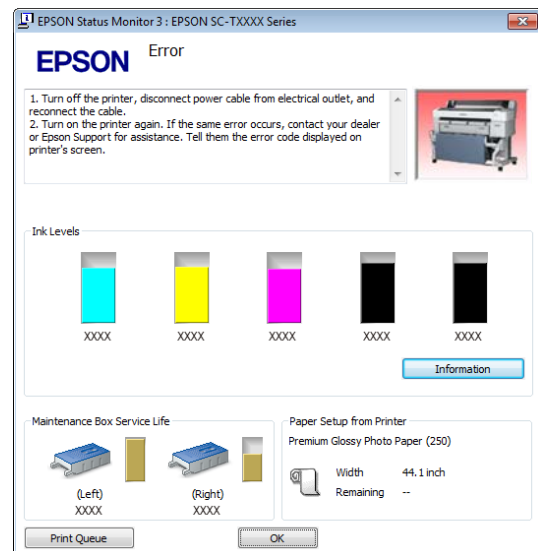

Podstawowe czynności obsługowe

Podstawowe metody drukowania (system Mac OS X)

1 Włącz drukarkę i załaduj papier.

🔗 „Montaż adaptera papieru rolkowego” na stronie 35

🔗 „Ładowanie arkuszy” na stronie 45

🔗 „Ładowanie kartonu” na stronie 47

2 Po zakończeniu pracy nad dokumentem kliknij menu **File (Plik)** aplikacji, a następnie kliknij polecenie **Print (Drukuj)** i wykonaj inne niezbędne czynności.

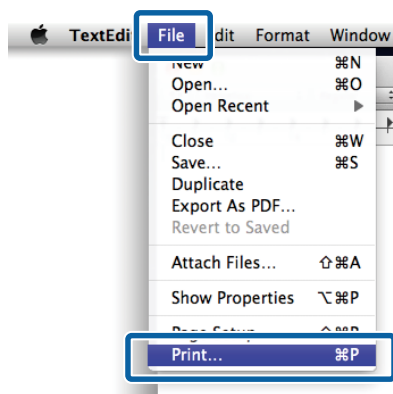

3 Zostanie wyświetlony ekran drukowania.

Mac OS X Lion lub nowszy

Kliknij przycisk **Show Details (Pokaż szczegóły)** u dołu okna dialogowego.

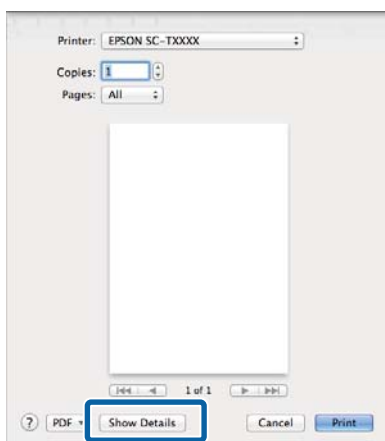

W przypadku korzystania z systemu operacyjnego Mac OS X w wersji 10.6 lub 10.5 kliknij strzałkę (▼) i wybierz odpowiednie ustawienia na ekranie Page Setup (Ustawienia strony).

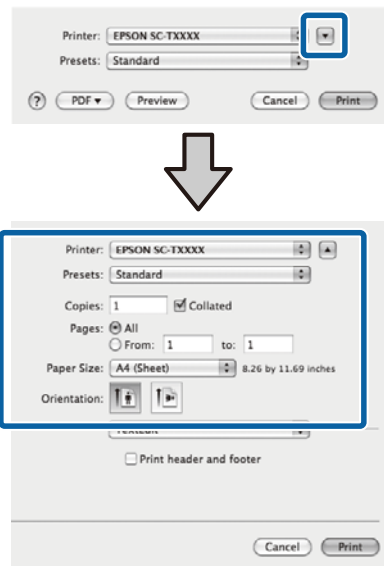

Uwaga:

Jeśli w oknie dialogowym drukowania nie są wyświetlone ustawienia strony, kliknij opcję „page settings” (ustawienia strony) (np. **Page Setup (Ustawienia strony)**) w menu **File (Plik)**.

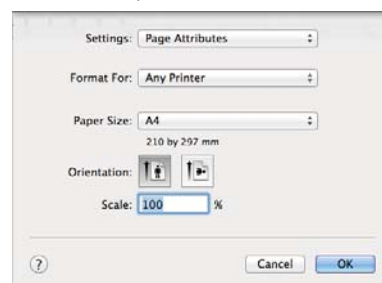

4 Sprawdź, czy jest zaznaczona właściwa drukarka, a następnie określ rozmiar papieru.

Wybierz jedną z poniższych opcji dla pozycji **Paper Size (Rozmiar papieru)**. Ciąg XXXX oznacza rozmiar papieru, na przykład A4.

XXXX: Drukowanie z marginesami na papierze rolkowym. Drukowanie za pomocą przycisku **Roll Paper Margin** na drukarce. 🔗 „Menu Print Queues” na stronie 162

Podstawowe czynności obsługowe

XXXX (cut sheet (arkusz)): Drukowanie z marginesami na pojedynczych arkuszach. Drukowanie z marginesami górnym, prawym i lewym równymi 3 mm i dolnym równym 14 mm.

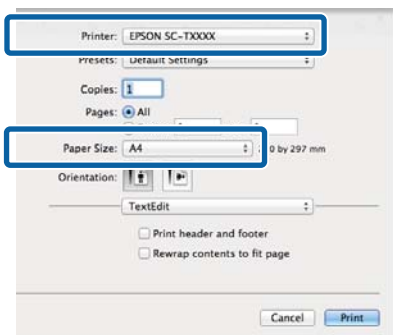

Informacje na temat drukowania bez marginesów lub drukowania transparentów znajdują się w sekcjach [„Drukowanie bez marginesów”](#) na stronie 111, [„Powiększenia oraz transparenty poziome i pionowe”](#) na stronie 97

5

Aby sprawdzić podstawowe ustawienia drukowania, wybierz z listy opcję **Printer Settings (Ustawienia drukarki)**.

Mac OS X 10.6 lub nowszy (podczas korzystania z SC-T7200 Series/SC-T5200 Series/SC-T3200 Series)

Przy uruchomieniu sterownika drukarki automatycznie pobierze informacje na temat nośnika umieszczonego w drukarce i wyświetli je w obszarze **Page Setup (Ustawienia strony)** i **Media Type (Rodzaj nośnika)**. Aby drukować przy bieżących ustawieniach, przejdź do następnego kroku.

Mac OS X 10.6 lub nowszy (podczas korzystania z SC-T7200D Series/SC-T5200D Series)

Jeśli wybrano ustawienie **Auto** dla opcji **Roll Switch (Przełączanie rolki)**, po włączeniu sterownika drukarki, zastosuje ona rodzaj nośnika oraz szerokość papieru rolkowego, które są aktualnie używane w drukarce. Po rozpoczęciu drukowania drukarka przełączy się na papier rolkowy zgodnie z ustawieniem opcji **Roll Switch Condition** w menu Setup drukarki.

[„Automatyczne przełączanie papieru rolkowego przed drukowaniem \(tylko SC-T7200D Series/SC-T5200D Series\)”](#) na stronie 106

Mac OS X 10.5

Wybierz **Page Setup (Ustawienia strony)** oraz **Media Type (Rodzaj nośnika)** zgodnie z rodzajem papieru załadowanym do drukarki.

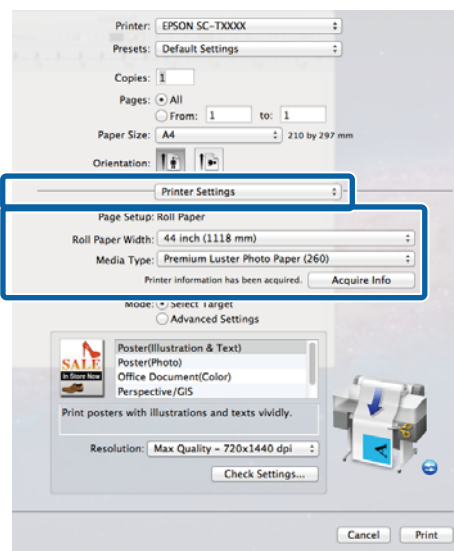

Jeśli nie wyświetlają się pożądane ustawienia, zastąp nośnik znajdujący się w drukarce odpowiednim rodzajem papieru i naciśnij przycisk **Acquire Info (Pobierz informacje)**. Sterownik ponownie pobierze dane z drukarki i zaktualizuje wyświetlane informacje.

6

Wybierz przeznaczenie drukowanego dokumentu.

Wybierz opcję zgodnie z rodzajem i przeznaczeniem dokumentu.

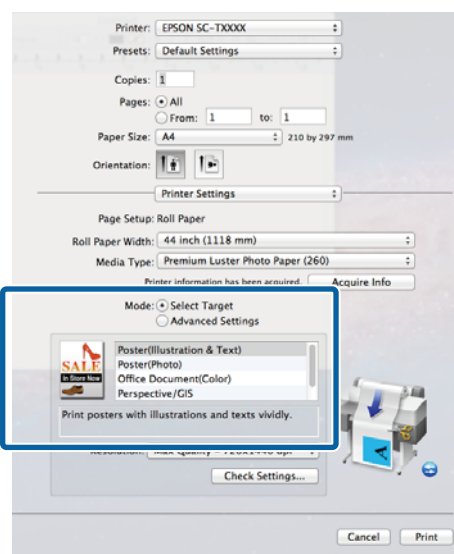

Podstawowe czynności obsługowe

Aby wybrać sposób korekcji lub dopasowania kolorów, zaznacz opcję **Advanced Settings (Ustawienia - Zaawansowane)** w obszarze **Mode (Tryb)**.

 „Korygowanie kolorów i drukowanie” na stronie 116

7

Sprawdź ustawienia.

Wybrane ustawienia wyświetlają się w obszarze po prawej. Sprawdź, czy są prawidłowe.

8

Po skonfigurowaniu wszystkich ustawień kliknij przycisk **Print (Drukuj)**.

W trakcie drukowania w obszarze Dock (Zadokuj) jest wyświetlana ikona drukarki. Kliknięcie tej ikony powoduje wyświetlenie informacji o stanie. W ten sposób można sprawdzić postęp bieżącego zadania drukowania i zapoznać się z informacjami o stanie drukarki. Można również anulować zadanie drukowania.

Jeśli w trakcie drukowania wystąpi błąd, zostanie wyświetlone odpowiednie powiadomienie.

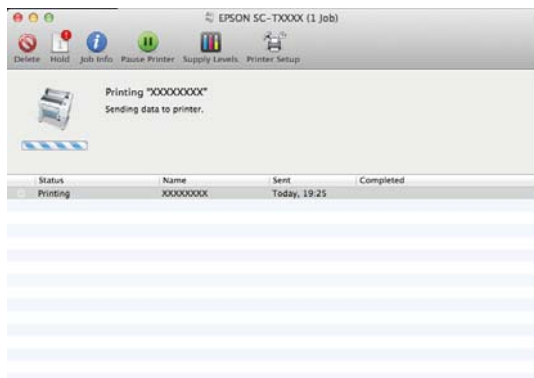

Podstawowe czynności obsługowe

Obszar drukowania

W tej sekcji opisano obszary drukowania obsługiwane przez urządzenie.

W przypadku gdy marginesy ustawione w aplikacji będą mieć wartości większe od poniższych, fragmenty dokumentu wykraczające poza określone marginesy nie zostaną wydrukowane. Przykładowo, jeśli w menu drukarki wybrano wartość 15 mm dla lewego i prawego marginesu, a dokument zajmuje całą stronę, fragmenty dokumentu o szerokości 15 mm z lewej i z prawej strony nie zostaną wydrukowane.

Obszar drukowania w przypadku papieru rolowego

Obszar drukowania to obszar wyróżniony szarym kolorem na poniższej ilustracji.

W przypadku drukowania bez marginesów po lewej i prawej stronie marginesy lewy i prawy mają szerokość 0 mm. Gdy dokument jest drukowany bez jakiegokolwiek obramowania, wszystkie marginesy mają wartość 0 mm.

Strzałka na ilustracji pokazuje kierunek wysuwania papieru z drukarki.

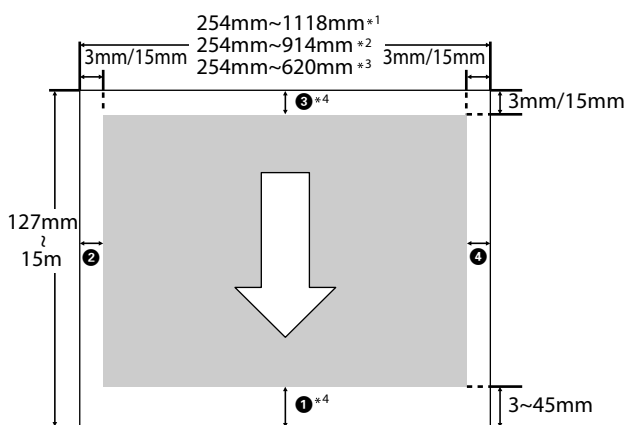

*1 SC-T7200 Series/SC-T7200D Series

*2 SC-T5200 Series/SC-T5200D Series

*3 SC-T3200 Series

*4 Jeśli wybrano opcję **Banner (Transparent)** dla ustawienia **Roll Paper Option (Opcja papieru rolowego)** na karcie **Advanced (Zaawansowane)** w sterowniku drukarki, marginesy górny i dolny będą miały wartość 0 mm.

Ustawienia marginesów papieru rolowego zależą od opcji wybranej dla obszaru **Roll Paper Margin** w menu, jak przedstawiono w poniższej tabeli.

Ustawienia **Roll Paper Margin** „Menu Setup” na stronie 170

oznacza ustawienia fabryczne.

Parametr Roll Paper Margin	Wartości marginesu
Normal	①, ③ = 15 mm *
	②, ④ = 3 mm
Top15mm/Bottom15mm	①, ③ = 15 mm
	②, ④ = 3 mm
Top35mm/Bottom15mm	① = 35 mm
	③ = 15 mm
	②, ④ = 3 mm
Top45mm/Bottom15mm	① = 45 mm
	③ = 15 mm
	②, ④ = 3 mm
3 mm	①, ②, ③, ④ = 3 mm
15 mm	①, ②, ③, ④ = 15 mm

* W przypadku załadowania jednego z wymienionych poniżej typów papieru i wybrania ustawienia **Normal** margines ① ma szerokość 20 mm.

Premium Glossy Photo Paper (Wysokiej jakości błyszczący papier fotograficzny) (250)/Premium Semigloss Photo Paper (Wysokiej jakości półbłyszczący papier fotograficzny) (250)/Premium Luster Photo Paper (Profesjonalny połyskliwy papier fotograficzny) (260)/Premium Semimatte Photo Paper (Wysokiej jakości półmatowy papier fotograficzny) (260)

Podstawowe czynności obsługowe

Jeśli w trybie CAD / Line Drawing (Rysunek CAD/ liniowy) zastosowano wymienione poniżej nośniki, marginesy ❶ ❸ ma szerokość 3 mm.

Singleweight Matte Paper (Matowy papier o zwykłej gramaturze)



Ważne:

- ❑ Jeśli krawędź tylna papieru rolkowego oddzieli się od rdzenia, dokument nie zostanie wydrukowany poprawnie. Dlatego należy uważać, aby krawędź tylna nie znalazła się w obszarze drukowania.
- ❑ Rozmiar drukowania nie ulega zmianie nawet po zmianie marginesów.

Obszar drukowania w przypadku arkuszy

W przypadku drukowania bez marginesów po lewej i prawej stronie marginesy lewy i prawy mają szerokość 0 mm. (Opcja drukowania bez marginesów nie jest dostępna dla kartonu).

Strzałka na ilustracji pokazuje kierunek wysuwania papieru z drukarki.

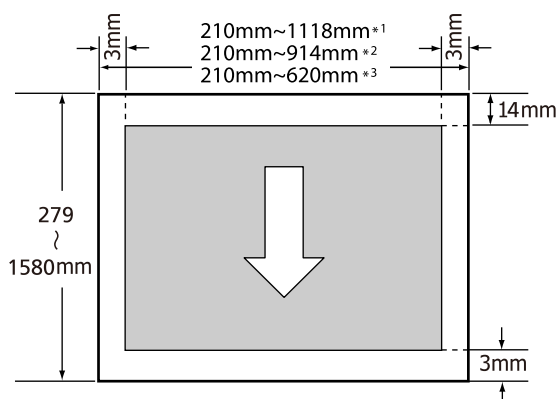

*1 SC-T7200 Series/SC-T7200D Series

*2 SC-T5200 Series/SC-T5200D Series

*3 SC-T3200 Series

Wyłączanie zasilania za pomocą przycisku Power Off Timer

Drukarka oferuje dwie opcje zarządzania energią.

❑ Tryb uśpienia

Drukarka może się przełączyć w tryb uśpienia, jeśli nie ma żadnych aktywnych błędów, nie odebrano żadnych zadań drukowania ani nie użyto jakichkolwiek elementów na panelu sterowania i nie wykonano jakichkolwiek innych czynności. Po przejściu drukarki w tryb uśpienia gaśnie wyświetlacz na panelu sterowania, a ponadto wyłączają się silniczki i inne podzespoły wewnętrzne. Dzięki temu spada zużycie energii.

Tryb uśpienia jest wyłączany, jeśli otrzymano zadanie drukowania lub naciśnięto przycisk na panelu sterowania.

Czas, po którym drukarka przełączy się w tryb uśpienia, można wybrać z przedziału od 5 do 210 minut. Domyślnie tryb uśpienia jest uaktywniany po 15 minutach bezczynności. Wartość tę można zmienić w menu Setup.  „Menu Setup” na stronie 170

Uwaga:

Po uaktywnieniu trybu uśpienia wyświetlacz na panelu sterowania gaśnie tak samo, jak w przypadku wyłączenia zasilania, jednak nadal świeci lampka .

❑ Power Off Timer

Drukarkę wyposażono w funkcję Power Off Timer która umożliwia automatyczne wyłączenie zasilania, jeśli w zdefiniowanym czasie nie wystąpiły żadne błędy, nie odebrano żadnych zadań drukowania ani nie użyto jakichkolwiek elementów na panelu sterowania i nie wykonano jakichkolwiek innych czynności. Czas, po którym drukarka automatycznie się wyłączy, można wybrać z przedziału od 1 do 24 godzin, z dokładnością do 1 godziny.

W tej sekcji przedstawiono ustawienia domyślne.

Podstawowe czynności obsługowe

- ❑ SC-T7200 Series/SC-T5200 Series/
SC-T3200 Series

Drukarka wyłącza się automatycznie, jeśli nie występują błędy, nie są odbierane zadania drukowania oraz gdy przez co najmniej osiem godzin nie są wykonywane operacje na panelu sterowania czy inne operacje.

- ❑ SC-T7200D Series/SC-T5200D Series

To ustawienie jest w pozycji **Off**.

Ustawienia Power Off Timer można skonfigurować w menu Setup.  „Menu Setup” na stronie 170

Informacje o zarządzaniu energią

Można ustalić, po jakim czasie ma być włączana funkcja zarządzania energią. Zwiększenie wartości wpływa na wydajność energetyczną drukarki. Przed wprowadzeniem jakiegokolwiek zmiany należy uwzględnić warunki otoczenia.

Anulowanie drukowania

Istnieje kilka sposobów zatrzymania drukowania. Są one zależne od okoliczności.

Po zakończeniu przesyłania danych z komputera do drukarki nie można anulować zadania drukowania przy użyciu komputera. Trzeba to zrobić za pomocą drukarki.

Anulowanie drukowania za pomocą komputera (system Windows)

Gdy jest wyświetlany pasek postępu

Kliknij przycisk **Cancel (Anuluj)**.

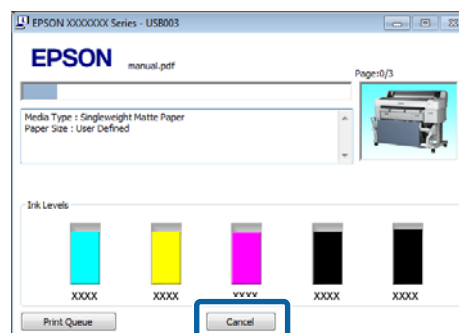

Gdy pasek postępu nie jest wyświetlany

- 1 Podczas drukowania kliknij ikonę drukarki w pasku zadań.

Ikona wyświetla się lub nie, w zależności od ustawień systemu Windows.

- 2 Prawym klawiszem myszy kliknij nazwę zadania, które chcesz anulować i z menu dokumentu wybierz opcję **Cancel (Anuluj)**.

Aby anulować wszystkie zadania, w menu **Printer (Drukarka)** kliknij opcję **Cancel All Documents (Anuluj wszystkie dokumenty)**.

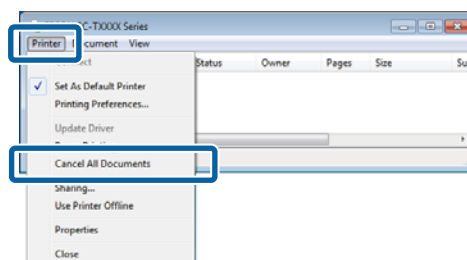

Podstawowe czynności obsługowe

Jeśli zadanie zostało już wysłane do drukarki, dane drukowania nie są wyświetlane na powyższym ekranie.

Anulowanie drukowania za pomocą komputera (system Mac OS X)

- 1 Kliknij ikonę drukarki w obszarze Dock (Zadokuj).



- 2 Wybierz zadanie, które chcesz anulować, a następnie kliknij przycisk **Delete (Usuń)**.

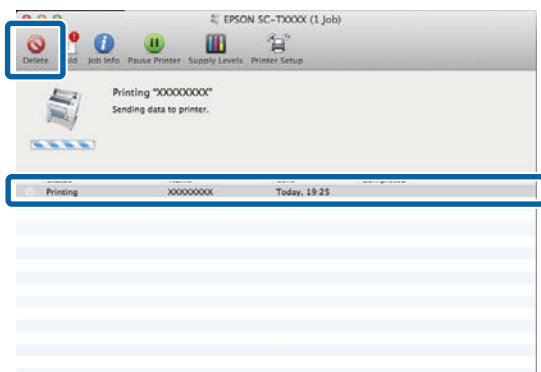

Jeśli zadanie zostało już wysłane do drukarki, dane drukowania nie są wyświetlane na powyższym ekranie.

Anulowanie drukowania za pomocą drukarki

Naciśnij przycisk **Job Cancel**, wybierz na ekranie opcję **Job Cancel**, a następnie naciśnij przycisk **OK**.

Zadanie drukowania zostanie anulowane niezależnie od postępu w jego realizacji. Od momentu anulowania zadania drukowania do wznowienia pracy urządzenia w trybie gotowości może minąć trochę czasu.

Uwaga:

Powyższej metody nie można użyć do usunięcia zadań drukowania, które nie znajdują się w kolejce wydruku na komputerze. Procedurę usuwania zadań znajdujących się w kolejce wydruku opisano w sekcji „Anulowanie drukowania za pomocą komputera”.

Zapisywanie i ponowne drukowanie na opcjonalnym dysku twardym

Zapisywanie i ponowne drukowanie na opcjonalnym dysku twardym

Podsumowanie funkcji

Gdy zainstalowano opcjonalny dysk twardy lub jednostkę rozbudowy Adobe PostScript 3 (zwaną dalej dyskiem twardym), zadania drukowania można wyświetlać i zarządzać nimi w sposób opisany poniżej.

Ważne:

Opcjonalny dysk twardy dla urządzeń SC-T7000 Series/SC-T5000 Series/SC-T3000 Series nie może być zainstalowany w tej drukarce. Należy zawsze używać dysku twardego przeznaczonego dla tej drukarki.

 „Wyposażenie opcjonalne i materiały eksploatacyjne” na stronie 228

Rozszerzone funkcje

Zadania drukowania można wyświetlać i zarządzać nimi, jak opisano poniżej.

- **Przeglądanie zadań drukowania**

Jeśli istnieje wiele zadań drukowania, a niektóre z nich są w kolejce, można wyświetlić opisane poniżej informacje.

- Szacowany czas rozpoczęcia drukowania
- Szacowany czas drukowania
- Inne informacje, na przykład czy możliwe jest wykonanie zadania drukowania bez wymiany materiałów eksploatacyjnych

- **Wyświetlanie i wznowianie wstrzymanych zadań drukowania (tylko SC-T7200 Series/SC-T5200 Series/SC-T3200 Series)**

Jeśli źródło lub inne ustawienia wybrane z poziomu drukarki są inne niż ustawienia określone w zadaniu drukowania, wystąpi błąd i drukowanie zostanie wstrzymane.

W przypadku wystąpienia błędu wznowienie drukowania nie będzie możliwe bez ponownego przygotowania drukarki, na przykład poprzez wymianę papieru.

Poniższe zadania drukowania można jednak tymczasowo wstrzymać, zapisując je na dysku twardym.

Po wykonaniu wszystkich zadań drukowania związanych z obecnie używanym papierem, można wymienić papier na nośnik określony we wstrzymanych zadaniach drukowania, po czym wznowić drukowanie. Umożliwi to podniesienie wydajności pracy.

- Zadania drukowania, w których określono źródła inne, niż wybrane z poziomu drukarki
- Zadania drukowania, w których określono inne rodzaje papieru, niż wybrane z poziomu drukarki
- Zadania drukowania, w których określono większe rozmiary wydruku (szerokości) niż wybrane z poziomu drukarki

Uwaga:

Wstrzymane zadania drukowania można zapisać, jeśli wybrano opcję **On** dla pozycji **Store Held Job** w menu **Setup** w panelu sterowania.

Ustawienie fabryczne to **Off**.

 „Menu Setup” na stronie 170

- **Przeglądanie i drukowanie zapisanych zadań**

Zadania drukowania można zapisać na dysku twardym i uruchomić je w późniejszym terminie.

Zadania drukowania zaplanowane na późniejszy termin można uruchomić bezpośrednio z dysku twardego, bez dodatkowego obciążania komputera.

Zadania drukowania zapisuje się za pomocą sterownika drukarki.  „Zapisywanie zadań drukowania” na stronie 78

Zapisywanie i ponowne drukowanie na opcjonalnym dysku twardym

Uwaga:

- Zadania drukowania dużych i powiększonych kopii utworzonych za pomocą skanera wielofunkcyjnego lub dostępnego w sprzedaży skanera podłączonego do drukarki nie mogą być zapisane na dysku twardym.
- Zadania drukowania uruchamiane z poziomu wymienionych poniżej aplikacji zawsze są zapisywane na dysku twardym.

Informacje na temat innych aplikacji znajdują się w dokumentacji oprogramowania lub w pomocy online.

- LFP Print Plug-In for Office
- EPSON CopyFactory5

Zarządzanie zadaniem drukowania

• Z menu **Print Job** na panelu sterowania

Szczegółowy opis procedury 

• Za pomocą narzędzia **Remote Manager**

Narzędzie Remote Manager jest uwzględnione w standardowej instalacji interfejsu sieciowego drukarki. Oprócz zarządzania zadaniami drukowania zapisanymi na dysku twardym może być używane również do wyświetlania stanu drukarki i dostosowywania ustawień sieciowych. Wprowadź adres IP dla drukarki w pasku adresu przeglądarki na komputerze i uruchom oprogramowanie.

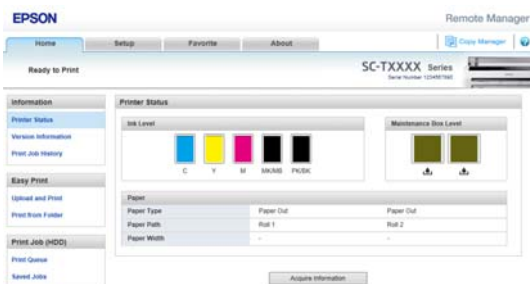

Z poziomu aplikacji Remote Manager możesz anulować oczekujące zadania drukowania lub anulować i wznowić wstrzymane zadania.

Więcej informacji znajduje się w sekcji Remote Manager pomocy online.

Obsługa Remote Manager  „Obsługa Remote Manager” na stronie 33

• Za pomocą narzędzia **LFP HDD Utility (tylko w systemie Windows)**

Narzędzie LFP HDD można użyć do zarządzania zadaniami drukowania zapisanymi na dysku twardym. Można z niego korzystać, jeśli drukarka jest połączona z komputerem za pomocą kabla USB.

Można je pobrać ze strony internetowej firmy Epson.

<http://www.epson.com>

Dane na dysku twardym

Dane na dysku twardym nie mogą zostać skopiowane na komputer lub inne urządzenie. Nawet jeśli zadanie drukowania zostało zapisane na dysku twardym, pierwotne dane należy zapisać na komputerze.

Dane na dysku twardym mogą zostać utracone lub uszkodzone w następujących sytuacjach.

- Gdy dysk zostanie poddany działaniu elektryczności statycznej lub szumom elektrycznym
- Gdy dysk jest nieprawidłowo użytkowany
- Po naprawie urządzenia lub wystąpieniu usterki
- Gdy dysk został uszkodzony w wyniku klęski żywiołowej

Nie ponosimy odpowiedzialności za utratę lub uszkodzenie danych ani pozostałe problemy wynikające z innych przyczyn; również za te wymienione wyżej oraz występujące w okresie gwarancji. Należy również pamiętać, że nie bierzemy odpowiedzialności za odzyskanie utraconych lub uszkodzonych danych.

Zapisywanie zadań drukowania

W tej sekcji opisano ustawienia sterownika drukarki służące do zapisywania zadań drukowania.

Zapisywanie i ponowne drukowanie na opcjonalnym dysku twardym

- 1** Po zakończeniu pracy nad dokumentem kliknij polecenie **Print (Drukuj)** w menu **File (Plik)**.

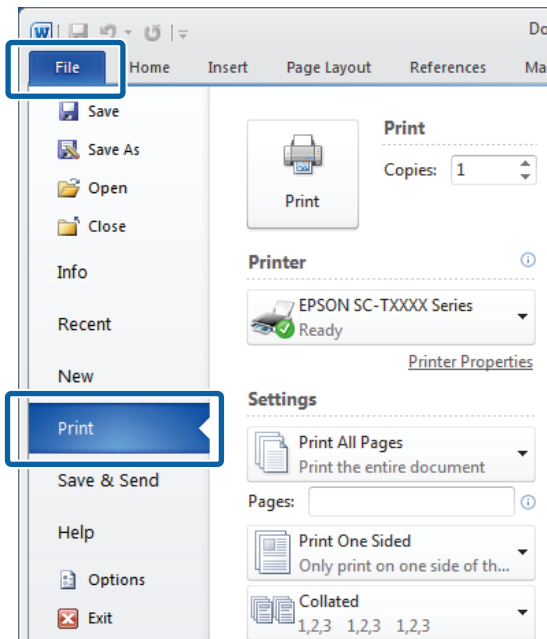

- 2** Po potwierdzeniu wybrania drukarki kliknij przycisk **Printer properties (Właściwości drukarki)** lub **Properties (Właściwości)**, aby wyświetlić ustawienia drukarki.

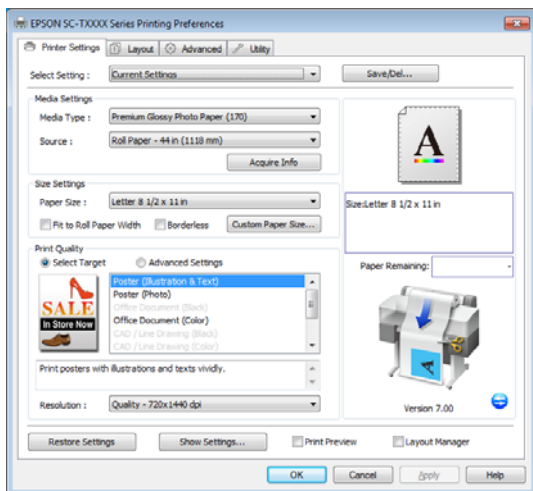

- 3** W karcie Advanced (Zaawansowane) kliknij przycisk **Settings (Ustawienia)**, znajdujący się w obszarze Hard Disk Unit (Dysk twardy) i wybierz opcję **Print and Save (Drukuj i zapisz)** lub **Save only (Tylko zapisz)**.

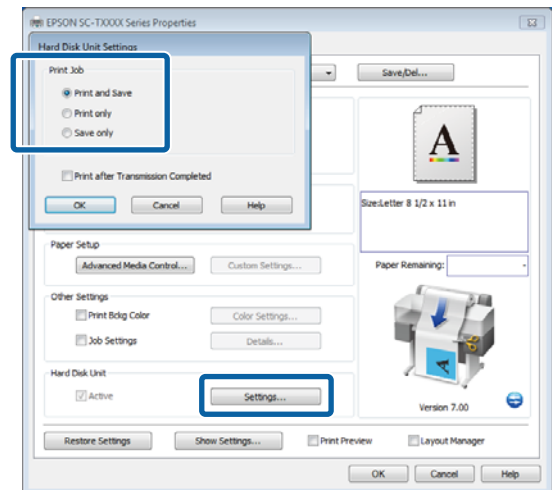

- 4** Wydrukuj dokument w standardowy sposób. Jeśli wybrana została opcja **Save only**, zadanie drukowania zostanie zapisane na opcjonalnym dysku twardym, ale nie zostanie uruchomione.

Przeglądanie, uruchamianie i usuwanie zapisanych zadań drukowania

W tym rozdziale opisano, jak za pomocą panelu sterowania przeglądać, uruchamiać i usuwać zapisane zadania drukowania.

Przyciski używane do konfiguracji opisanych ustawień

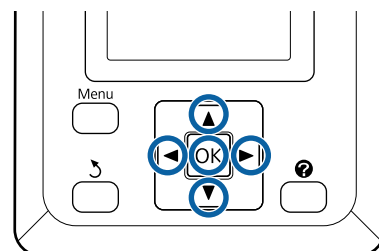

Zapisywanie i ponowne drukowanie na opcjonalnym dysku twardym

- 1 Upewnij się, że drukarka jest gotowa do pracy. Za pomocą przycisków ◀/▶ wybierz  i naciśnij OK.

Wyświetli się menu Print Queues.

- 2 Za pomocą przycisków ▼/▲ wybierz ustawienie **Stored Job**, a następnie naciśnij przycisk OK.

Obszar wyświetlania informacji dla karty zadania drukowania wyświetli nazwy zapisanych zadań drukowania.

- 3 Za pomocą przycisków ▼/▲ wybierz operację drukowania, która ma być usunięta, i naciśnij przycisk OK.

Po wybraniu nazwy pliku można sprawdzić miniaturę, naciskając przycisk ▶.

Jeśli nie jesteś pewien nazwy pliku, możesz potwierdzić właściwy plik docelowy za pomocą miniatury. Na ekranie miniatur naciśnij przycisk OK, aby wyświetlić szczegółowe informacje o pliku.

Dla niektórych plików miniatury mogą nie być dostępne. W takim przypadku zostaną wyświetlone szczegółowe informacje o pliku.

- 4 Za pomocą przycisków ▼/▲ wybierz pozycję **Print** lub **Delete**, a następnie naciśnij przycisk OK.

Po wybraniu pozycji **Delete** zostanie wyświetlony monit o potwierdzenie. Naciśnij przycisk OK, aby usunąć zadanie.

W przypadku ponownego wydruku zostanie wyświetlony monit o wprowadzenie liczby kopii. Przejdź do kroku 5.

- 5 Za pomocą przycisków ▼/▲ wybierz liczbę kopii i naciśnij przycisk OK.

Kopiowanie i skanowanie

Kopiowanie i skanowanie

Kopiowanie i skanowanie dużych dokumentów za pomocą skanera wielofunkcyjnego (opcja)

Podsumowanie funkcji

Główne funkcje

Po podłączeniu skanera wielofunkcyjnego możesz użyć następujących funkcji.

Kopiowanie dużych dokumentów

Jeśli podłączyć opcjonalny skaner wielofunkcyjny do urządzenia SC-T7200 Series/SC-T5200 Series/SC-T7200D Series/SC-T5200D Series, możesz załadować dokumenty o rozmiarze do 36 cali, by wykonać duże kopie.

Skanowanie dużych dokumentów

Aby wykonać skan dużego dokumentu, oprócz podłączenia skanera wielofunkcyjnego, potrzebujesz jeszcze opcjonalnego dysku twardego lub jednostki rozbudowy Adobe PostScript 3 (zwanej dalej dyskiem twardym).

Możesz wybrać, w jakim formacie mają być zapisane zeskanowane obrazy.

- Plik JPEG
- Plik PDF
- Plik TIFF

Możesz wybrać, gdzie pliki mają być wysłane lub zapisane.

- Dołączone do wiadomości e-mail, a następnie przesłane do innej drukarki.* (Scan To e-mail)

- Zapisane w udostępnionym folderze w sieci. (Scan To Shared Folder)
- Zapisane na twardym dysku zainstalowanym w drukarce połączonej ze skanerem wielofunkcyjnym, który przeprowadził skanowanie. (Scan To HDD)
- * Drukarka docelowa musi posiadać zainstalowany dysk twardy oraz podłączony skaner wielofunkcyjny. Aby upewnić się, że ta funkcja jest obsługiwana, przeczytaj instrukcję dołączoną do drukarki.

Działanie

Możesz skopiować/zeskanować duże dokumenty i zarządzać plikami zeskanowanych obrazów w poniższych miejscach.

- Na ekranie Large Copy/Large Scan panelu sterowania

Szczegółowe instrukcje znajdziesz poniżej.

- Za pomocą narzędzia Copy Manager

Możesz użyć oprogramowania Copy Manager, aby kopiować i skanować z poziomu tabletu lub komputera połączonego z drukarką w sieci.

Uruchamianie aplikacji Copy Manager

 [„Obsługa Copy Manager” na stronie 82](#)

Zestawienie zgodności funkcji

Poniższe zestawienie przedstawia funkcje dostępne wg narzędzia.

	Panel sterowania	Copy Manager
Kopiowanie dużych dokumentów	✓	✓
Skanowanie dużych dokumentów* ¹	✓	✓

Kopiowanie i skanowanie

	Panel sterowania	Copy Manager
Scan To e-mail	✓	✓
Receive e-mail	✓	✓
Scan To Shared Folder	✓	✓
Scan To HDD	✓	✓
Czynności plików obrazu, które zostały zeskanowane lub wysłane mailem *2, *3		
Print *4	✓	✓
Wyświetlanie miniatur	✓	✓
Wyślij jako załączniki do wiadomości e-mail	✓	✓
Send to a folder	✓	✓
Download file	-	✓
Delete	✓	✓
Add or edit e-mail destination addresses	-	✓
Add or edit shared folder addresses	-	✓
Check file operation history	-	✓
Scanner maintenance		
Kierunek wysuwania	✓	-
Calibration	✓	-
Feed Adjust	✓	-
Prędkość skanowania	✓	-

*1 Dostępne tylko wtedy, gdy zainstalowano opcjonalny dysk twardy lub jednostkę rozbudowy Adobe PostScript 3.

*2 W przypadku opcji Scan To e-mail i Scan To Shared Folder wszystkie pliki zeskanowanych obrazów są zapisywane na dysku twardym drukarki.

*3 Operacja ta jest możliwa bez względu na to, czy zainstalowany jest skaner wielofunkcyjny.

*4 Pliki PDF i TIFF można drukować tylko wtedy, gdy zainstalowana jest jednostka rozbudowy Adobe PostScript 3.

Obsługa Copy Manager

Copy Manager posiada interfejs sieci drukarki i działa wtedy, gdy zainstalowana jest jedna z poniższych opcji.

- MFP Scanner (Skaner wielofunkcyjny)
- Hard Disk Unit (Dysk twardy)
- Adobe PostScript 3 expansion unit (Jednostka rozbudowy Adobe PostScript 3)

Jeśli skaner wielofunkcyjny nie jest zainstalowany, nie można używać funkcji dużego kopiowania ani dużego skanowania.

Poniższa procedura opisuje sposób uruchomienia aplikacji Copy Manager.

- 1** Otwórz przeglądarkę internetową na tablecie lub komputerze połączonym z drukarką w sieci.
- 2** W pasku adresu wpisz adres IP drukarki, a następnie naciśnij przycisk Enter lub return.
- 3** Na ekranie, który się wyświetli, kliknij Copy Manager.

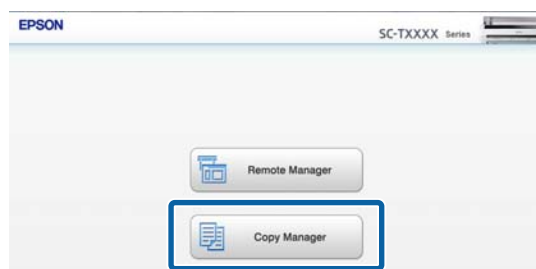

Drukarka nie obsługuje bezprzewodowej sieci LAN. Aby połączyć drukarkę z tabletem w sieci, potrzebujesz routera lub punktu dostępu bezprzewodowej sieci LAN.

Kopiowanie i skanowanie

Przykład

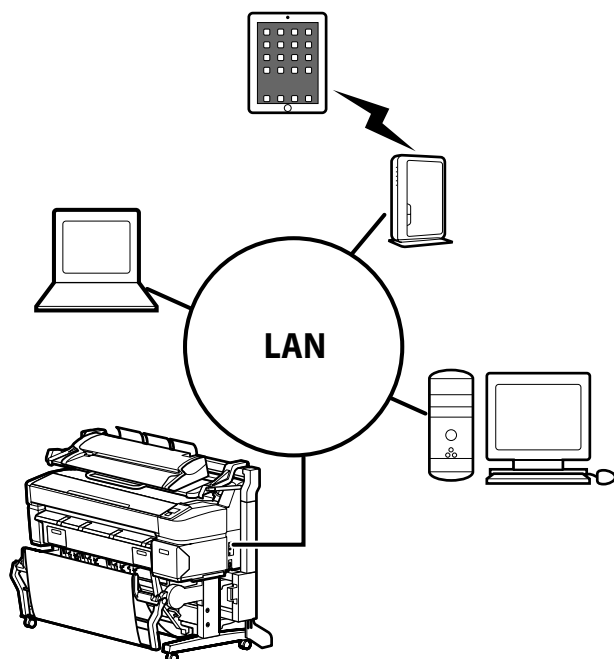

Kolejna sekcja zawiera informacje na temat obsługiwanych systemów operacyjnych i przeglądarek.

„Wymagania systemowe” na stronie 243

Przygotowanie do skanowania

Przed użyciem funkcji „Scan to e-mail” lub „Scan To Shared Folder” należy wykonać poniższe ustawienia.

- Ustawienia serwera poczty e-mail

Skonfiguruj ustawienia za pomocą aplikacji Remote Manager.

„Ustawienia serwera poczty e-mail” na stronie 83

- Zarejestruj adresy docelowe poczty e-mail i adresy udostępnionych folderów

Skonfiguruj ustawienia za pomocą aplikacji Copy Manager.

„Tworzenie i edycja książki adresowej” na stronie 83



Ważne:

Jeśli użyjesz funkcji „Scan to e-mail” lub „Scan To Shared Folder” albo wykonasz operacje Copy Manager bez skonfigurowania ustawień bezpieczeństwa, mogą wystąpić problemy takie jak przechwycenie lub sfałszowanie danych.

Przed użyciem produktu zalecamy zapoznanie się z problemami, jakie mogą wystąpić w przypadku braku skonfigurowania ustawień bezpieczeństwa, a następnie skonfigurowanie tych ustawień we własnym zakresie i na własną odpowiedzialność.

Ustawienia serwera poczty e-mail

Użyj aplikacji Remote Manager, aby skonfigurować ustawienia serwera poczty e-mail (SMTP/POP3). Tak jak w przypadku aplikacji Copy Manager, aplikacja Remote Manager stanowi część zainstalowanego oprogramowania w interfejsie sieciowym drukarki.

Poniższa procedura opisuje sposób uruchomienia aplikacji Copy Manager.

- 1 Otwórz przeglądarkę internetową na tablecie lub komputerze połączonym z drukarką w sieci.
- 2 W pasku adresu wpisz adres IP drukarki, a następnie naciśnij przycisk Enter lub return.
- 3 Na ekranie, który się wyświetli, kliknij **Remote Manager**.
- 4 Otwórz ekran karty Setup i kliknij **Mail** w menu po lewej stronie ekranu.

Szczegółowe informacje o narzędziu Remote Manager można znaleźć w pomocy online.

Tworzenie i edycja książki adresowej

Za pomocą narzędzia Copy Manager możesz tworzyć lub edytować książkę adresową, w której są rejestrowane docelowe adresy poczty e-mail lub adresy udostępnionych folderów.

- 1 Uruchom aplikację Copy Manager.
- 2 W górnej części ekranu kliknij ikonę **Settings**.

Kopiowanie i skanowanie

Szczegółowe informacje o funkcjach Copy Manager można znaleźć w pomocy.

Informacje dotyczące ładowania dokumentu do skanera

W tej sekcji opisano szerokości dokumentów i rodzaje papieru, które można załadować i te dokumenty, których załadować nie można.



Ważne:

Jeśli załadowany zostanie zakurzony dokument, cząsteczki kurzu mogą przylgnąć do skanera wielofunkcyjnego, co pogorszy jakość kopiowanych i skanowanych obrazów. Przed załadowaniem do skanera usuń z dokumentu kurz.

Szerokość dokumentów, które można załadować

Od 152 do 914 mm (od 6 do 36 cali)

Rodzaje dokumentów, które można załadować

- Plain Paper
- Recycled Paper
- Tracing Paper
- Folia matowa
- Światłokopia, diazotypia (niebieskie linie na białej podstawie)
- Światłokopia, obraz negatywowy (białe linie na niebieskiej podstawie)
- Papier matowy do drukarek atramentowych
- Papier syntetyczny
- Gazeta
- Papier reklamowy
- Papier fotograficzny

* Podczas ładowania cienkiego dokumentu zalecamy umieszczenie go między czystymi uchwytyami lub podobnymi elementami.

Dokumenty, których nie można załadować

Nie należy ładować poniższych dokumentów. W przeciwnym razie papier może się zaciąć lub skaner może zostać uszkodzony.

- Dokumenty pomarszczone
- Dokumenty zbindowane
- Dokumenty pozwijane
- Kalki
- Dokumenty ze zszywkami, spinaczami lub klejem
- Dokumenty dziurkowane, np. kartki skoroszytu
- Dokumenty o nieregularnych kształtach lub przycięte pod złym kątem
- Dokumenty ze zdjęciami, naklejkami lub etykietami
- Przezroczyste dokumenty
- Dokumenty na błyszczącym papierze
- Zniszczone dokumenty
- Podarte dokumenty

Ładowanie dokumentu przekraczającego grubość 0,25 mm

Przed załadowaniem dokumentu do skanera wykonaj poniższe trzy czynności.

Kopiowanie i skanowanie

Wyjmij prowadnice do wysuwania papieru

Jeśli tego nie zrobisz, prowadnice zablokują dokument, uniemożliwiając jego wysunięcie.

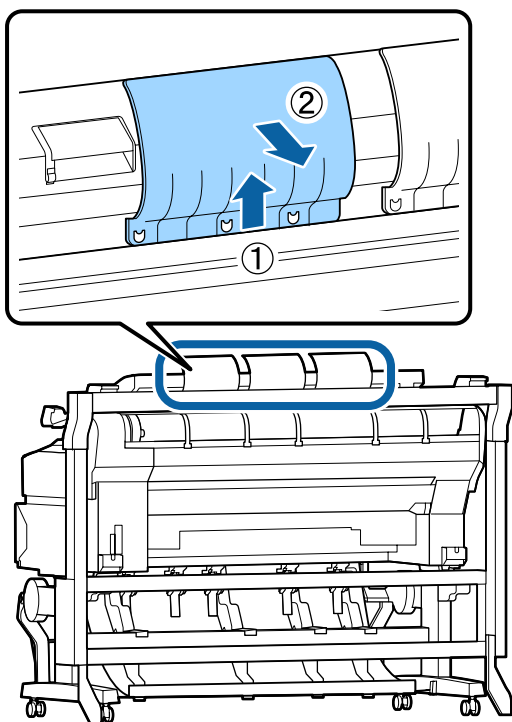

Ustaw kierunek wysuwania dokumentu na: do przodu

Jeśli dokument zostanie wysunięty do tyłu przy wyciągniętych prowadnicach do wysuwania papieru, spadnie i zostanie pogięty.

 „Zmiana kierunku wysuwania dokumentu i dokładności skanowania” na stronie 86

Sprawdź, czy z przodu i z tyłu jest wystarczająco dużo miejsca

Podczas skanowania dokument jest przesuwany do przodu i do tyłu. Przybliżoną ilość wymaganego miejsca podano poniżej. Jeśli drukarka jest ustawiona w pobliżu ściany, między nią a ścianą należy pozostawić wystarczającą ilość wolnego miejsca.

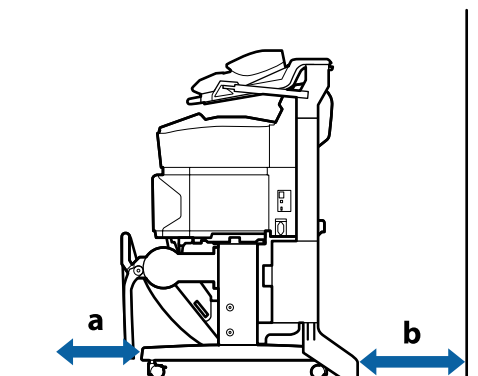

Rozmiar papieru	Z przodu (a)	Z tyłu (b)
A2	185 mm	220 mm
A1	432 mm	467 mm
24 × 30"	353 mm	388 mm
30 × 40"	607 mm	642 mm

Jak ładować dokumenty

- 1 Wyrównaj prowadnicę do ładowania z pozycją ładowania dokumentu.

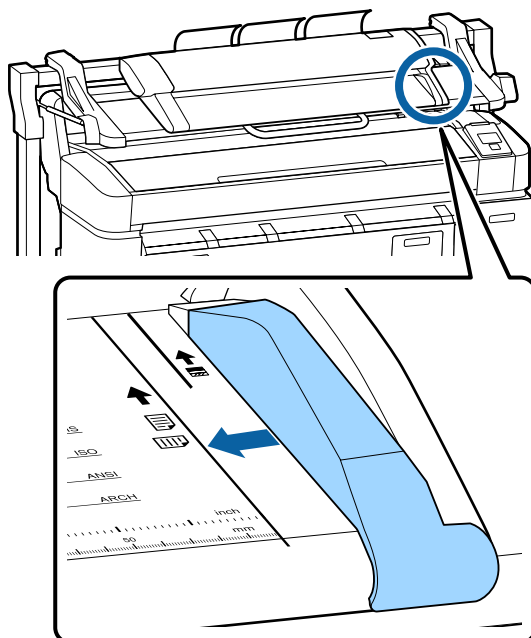

Kopiowanie i skanowanie

- 2** Aby upewnić się, że dokument nie jest podawany pod kątem, zalecamy załadowanie go dłuższym bokiem.

Gdy dokument jest zwrócony skanowaną stroną do góry, wyrównaj jego krawędź z prowadnicą do ładowania.

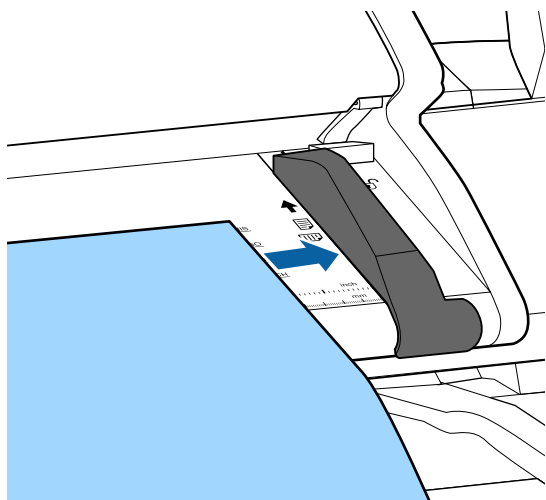

- 3** Wsuń dokument poziomo tak, aby brzeg stykał się z wewnętrznymi rolkami na całej długości.

Gdy brzeg dokumentu zetknie się z rolką, dokument zostanie automatycznie załadowany do początkowej pozycji skanowania. Gdy rozpocznie się automatyczne ładowanie, puść dokument.

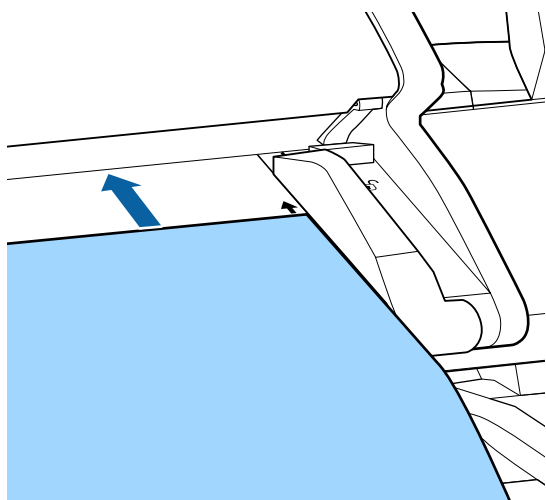

- 4** Po załadowaniu dokumentu usuń prowadnicę do ładowania i upewnij się, że lewy brzeg dokumentu i linia prowadnicy są wyrównane.

Jeśli podczas kopiowania lub skanowania dokumentu prowadnica do ładowania nie zostanie usunięta, brzeg dokumentu może ulec uszkodzeniu.

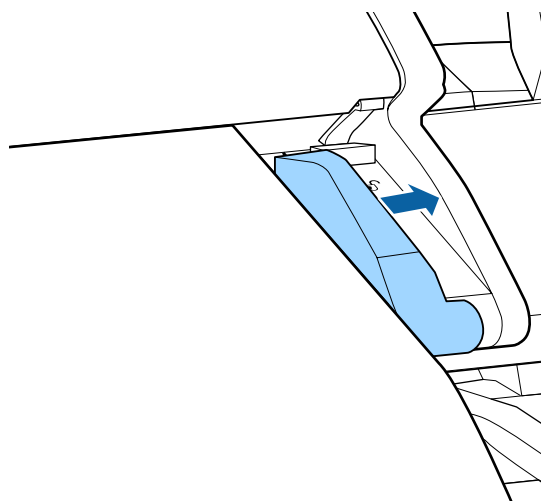

! **Ważne:**

Jeśli dokument jest za bardzo odchyłony od linii prowadnicy, wystająca część nie zostanie skopiowana lub zeskanowana. Naciśnij przycisk ►, aby wysunąć dokument, a następnie załaduj go ponownie.

Uwaga:

Jeśli długość dokumentu wynosi 1 m lub więcej, przytrzymaj go, aby nie odchylił się podczas skanowania.

Zmiana kierunku wysuwania dokumentu i dokładności skanowania

Poniżej przedstawiono procedurę zmiany kierunku wysuwania dokumentów oraz zwiększenia dokładności skanowania.

Kopiowanie i skanowanie

Uwaga:

Przy zmianie kierunku wysuwania dokumentu na wysuwanie do tyłu, zamocuj wcześniej prowadnice do wysuwania papieru. Jeśli dokument będzie wysuwany do tyłu, gdy prowadnice do wysuwania nie są zamontowane, może spaść z tyłu i ulec uszkodzeniu w wyniku pogniecenia lub zabrudzenia.

Przyciski używane do konfiguracji opisanych ustawień

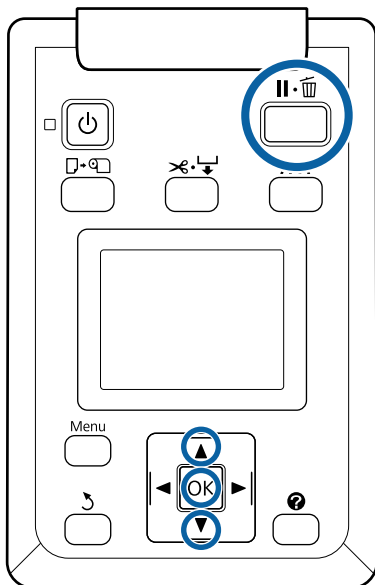

- 1 Na ekranie Large copy/Large scan użyj przycisków ▼/▲, aby wybrać opcję **Scanner Maintenance**, a następnie naciśnij przycisk OK.
- 2 Za pomocą przycisków ▼/▲ wybierz **Eject Direction** lub **Scan Speed** i naciśnij przycisk OK.
- 3 Za pomocą przycisków ▼/▲ wybierz odpowiednią opcję i naciśnij przycisk OK.
- 4 Aby zakończyć, naciśnij przycisk II·☒.

Kopiowanie dużych dokumentów

W tej sekcji opisano procedurę kopiowania z poziomu panelu sterowania drukarki.

W zależności od modelu urządzenia kopie są drukowane zgodnie z poniższymi metodami ładowania.

- ❑ SC-T7200 Series/SC-T5200 Series/SC-T3200 Series
Załadowany papier rolkowy lub arkusz
- ❑ SC-T7200D Series/SC-T5200D Series
Wybierz **Source** dla **Copy Settings** z **Roll 1**, **Roll 2**, **Roll Auto** lub **Cut Sheet**

Przyciski używane do konfiguracji opisanych ustawień

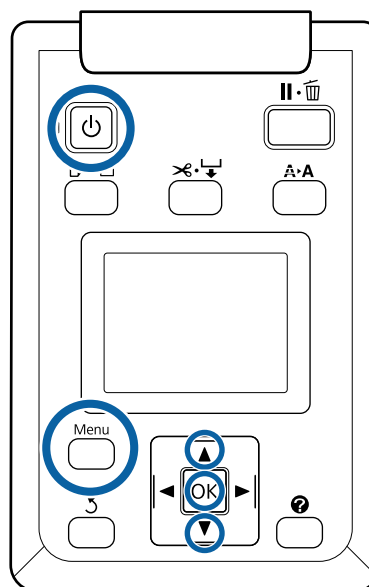

- 1 Włącz drukarkę naciskając przycisk ⏻. Skaner włącza się równocześnie z drukarką.
- 2 Załaduj do drukarki papier odpowiedni do kopiowania dużych dokumentów.
[📄 „Tabela ze specjalnymi nośnikami firmy Epson” na stronie 230](#)
- 3 Załaduj dokument do skanera.
[📄 „Ładowanie dokumentu przekraczającego grubość 0,25 mm” na stronie 84](#)
- 4 Upewnij się, że wyświetlił się ekran Large copy/Large scan.
Jeśli wyświetli się inny ekran, użyj przycisków ◀/▶, aby wybrać kartę 📄+.

Kopiowanie i skanowanie

- 5** Na ekranie Large copy/Large scan użyj przycisków ▼/▲, aby wybrać opcję **Copy**, a następnie naciśnij przycisk **OK**.

Wyświetli się ekran Large copy.

- 6** Na ekranie dużego kopiowania (Large copy) możesz użyć przycisków ▼/▲, aby wybrać liczbę kopii.
Naciśnij przycisk **OK**, aby rozpocząć kopiowanie.

Aby zmienić ustawienia kopiowania lub współczynnik powiększenia, naciśnij przycisk **Menu**, by wyświetlić menu Copy settings. Kiedy na urządzeniu SC-T7200D Series/SC-T5200D Series jest zainstalowany skaner wielofunkcyjny, możesz również wybrać w menu Copy Settings na jakim papierze chcesz drukować (Roll 1, Roll 2, Roll Auto lub Cut Sheet).

Korzystanie z menu Copy Settings [☞](#) „Operacje opcji Menu” na stronie 151

Ustawienia [☞](#) „Menu Large Copy / Large Scan” na stronie 190

- 7** Po zakończeniu kopiowania wrócisz do ekranu z kroku 6. Naciśnij przycisk ►, aby wysunąć dokument. Jeśli po załadowaniu dokumentu naciśniesz przycisk **OK**, możesz kontynuować kopiowanie.

Pamiętaj, by wysunąć dokument zawsze po zakończeniu kopiowania. Jeśli nie wyciągniesz dokumentu i spróbujesz załadować następny, nie zostanie on załadowany prawidłowo.

Możesz zmienić kierunek wysuwania dokumentu. Zmiana kierunku wysuwania [☞](#) „Zmiana kierunku wysuwania dokumentu i dokładności skanowania” na stronie 86

Skanowanie dużych dokumentów



Przed użyciem funkcji „Scan to e-mail” lub „Scan To Shared Folder” należy wykonać odpowiednie ustawienia.

[☞](#) „Przygotowanie do skanowania” na stronie 83

W tej sekcji opisano procedurę skanowania z poziomu panelu sterowania drukarki.

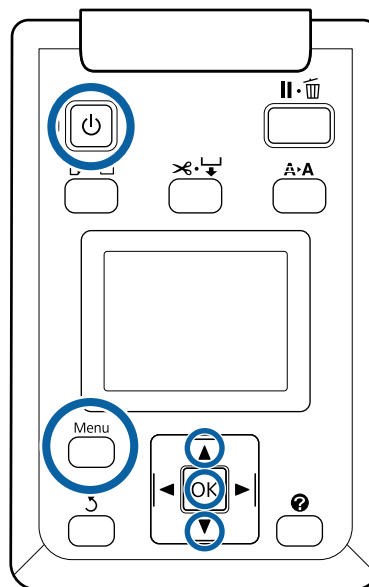
Przyciski używane do konfiguracji opisanych ustawień



- 1** Włącz drukarkę naciskając przycisk .
- 2** Skaner włącza się równocześnie z drukarką.
Załaduj do drukarki papier odpowiedni do skanowania dużych dokumentów.
[☞](#) „Tabela ze specjalnymi nośnikami firmy Epson” na stronie 230
- 3** Załaduj dokument do skanera.
[☞](#) „Ładowanie dokumentu przekraczającego grubość 0,25 mm” na stronie 84
- 4** Upewnij się, że wyświetlił się ekran Large copy/ Large scan.
Jeśli wyświetli się inny ekran, użyj przycisków ◀/ ▶, aby wybrać kartę .
- 5** Na ekranie Large copy/Large scan użyj przycisków ▼/▲, aby wybrać opcję **Scan**, a następnie naciśnij przycisk **OK**.
Wyświetli się ekran z możliwością wyboru docelowego miejsca zapisania/wysłania zeskanowanego pliku.

Kopiowanie i skanowanie

- 6** Za pomocą przycisków ▼/▲ wybierz docelowe miejsce zapisu/wysyłania i naciśnij przycisk OK.

Jeśli wybrano **HDD**, przejdź do kroku 8.

Jeśli wybrano **Shared Folder** lub **Send By Mail**, przejdź do kroku 7.

- 7** Za pomocą przycisków ▼/▲ wybierz docelowy folder lub adres zapisu, a następnie naciśnij przycisk OK.

- 8** Wyświetlą się szczegóły głównych ustawień skanowania. Po naciśnięciu przycisku OK rozpocznie się skanowanie.

Aby zmienić ustawienia, naciśnij przycisk Menu, by wyświetlić menu Scan Settings.

Korzystanie z menu Scan Settings  „Operacje opcji Menu” na stronie 151

Ustawienia  „Menu Large Copy / Large Scan” na stronie 190

- 9** Po zakończeniu skanowania wrócisz do ekranu z kroku 8. Naciśnij przycisk ►, aby wysunąć dokument. Gdy naciśniesz przycisk OK po załadowaniu dokumentu, możesz kontynuować zapisywanie lub wysyłanie zeskanowanych plików do tego samego docelowego miejsca zapisywania/wysyłania.

Pamiętaj, by wysunąć dokument zawsze po zakończeniu skanowania. Jeśli nie wyciągniesz dokumentu i spróbujesz załadować następny, nie zostanie on załadowany prawidłowo.

Możesz zmienić kierunek wysuwania dokumentu. Zmiana kierunku wysuwania  „Zmiana kierunku wysuwania dokumentu i dokładności skanowania” na stronie 86

Czynności plików obrazu, które zostały zeskanowane lub odebrane

Możesz wykonać poniższe czynności na zeskanowanych plikach lub plikach, które zostały zeskanowane i przesłane pocztą e-mail z innej drukarki.

Użycie tej funkcji jest możliwe bez względu na to, czy zainstalowany jest skaner wielofunkcyjny.

- Drukowanie

Pliki PDF i TIFF można drukować tylko wtedy, gdy zainstalowana jest jednostka rozbudowy Adobe PostScript 3.

W zależności od modelu urządzenia drukowanie odbywa się zgodnie z poniższymi metodami ładowania.

- SC-T7200 Series/SC-T5200 Series/SC-T3200 Series

Załadowany papier rolkowy lub arkusz



- SC-T7200D Series/SC-T5200D Series

Wybierz **Source** dla skanowania do wydrukowania z **Roll 1**, **Roll 2**, **Roll Auto** lub **Cut Sheet**.

- Wyślij jako załączniki do wiadomości e-mail
- Wyślij do udostępnionego folderu w sieci.
- Usuń plik

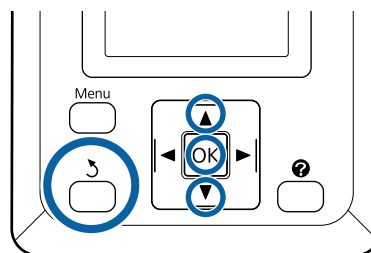
Przyciski używane do konfiguracji opisanych ustawień



- 1** Wybierz ikonę karty  lub .

Jeśli zainstalowany jest dysk twardy lub jednostka rozbudowy Adobe PostScript 3, w karcie pojawi się , nawet jeśli opcjonalny skaner wielofunkcyjny nie jest zainstalowany na drukarce. Nie można wykonać kopiowania i skanowania, ale możliwe są poniższe operacje.

- Rcvd Scan File Option *
- Receive New Scan File

Kopiowanie i skanowanie

 Scan File Options*

- * Opcja wyświetlana, jeśli na dysku twardym jest zapisany odebrany zeskanowany plik lub zeskanowany plik.





Jeśli w pozycji **Rcvd Scan File Option** wyświetli się wartość taka jak (3), oznacza ona liczbę niewydrukowanych plików spośród odebranych plików, które mogą być wydrukowane.

2





Naciśnij przyciski ▼/▲ na ekranie dużego kopiowania/skanowania (Large copy/Large scan) i wybierz **Rcvd Scan File Option** lub **Scan File Options**, a następnie naciśnij przycisk OK.

Wyświetli się lista wybranych plików. W poniższej tabeli przedstawiono znaczenie ikon wyświetlanych przy nazwach plików.

Kiedy wybrana jest pozycja Rcvd Scan File Option

	To jest niewydrukowany plik. Po co najmniej jednokrotnym wydrukowaniu ikona zmienia się na  .
	Tego pliku nie można wydrukować*.
	Ten plik został wydrukowany.

Gdy wybrana jest pozycja Scan File Options

	Oznacza plik obrazu, który został wysłany do udostępnionego folderu. Tego pliku nie można wydrukować*.
	Oznacza plik obrazu, który został wysłany do udostępnionego folderu. Ten plik można wydrukować.
	Oznacza plik obrazu, który został zapisany na dysku twardym. Tego pliku nie można wydrukować*.
	Oznacza plik obrazu, który został zapisany na dysku twardym. Ten plik można wydrukować.
	Oznacza plik obrazu, który został wysłany przez e-mail. Tego pliku nie można wydrukować*.



Oznacza plik obrazu, który został wysłany przez e-mail. Ten plik można wydrukować.

*Pliki PDF i TIFF można drukować tylko wtedy, gdy zainstalowana jest jednostka rozbudowy Adobe PostScript 3.

3

Za pomocą przycisków ▼/▲ wybierz plik, którego chcesz użyć.

Jeśli trudno go znaleźć po nazwie pliku, naciśnij przycisk ►.

Miniatury zeskanowanych obrazów pomogą sprawdzić zawartość plików.

Uwaga:

- W miniaturze może być widoczna tylko górna część obrazu, w zależności od jego wielkości.
- Na ekranie miniatur naciśnij przycisk ►, aby wyświetlić szczegółowe informacje o pliku.

4

Naciśnij przycisk OK.

Kiedy zostanie wybrany plik z wyświetloną ikoną  w pozycji **Rcvd Scan File Option** i naciśniesz przycisk OK, rozpocznie się drukowanie.

Jeśli wybrano inny plik, przejdź do kroku 5.

5

Za pomocą przycisków ▼/▲ wybierz czynność, którą chcesz wykonać, a następnie naciśnij przycisk OK.

Jeśli wybrano opcję **Print** lub **Delete**, spójrz na wyświetlacz i wykonaj czynność.

Jeśli wybrano opcję **Send To Shared Folder** lub **Send by Mail**, wyświetli się ekran wyboru docelowego folderu zapisu lub docelowego miejsca wysłania. Wykonuj te same czynności, jak podczas skanowania.

6

Po zakończeniu czynności wrócisz na ekran z listą plików. Aby zakończyć, naciśnij przycisk 5.

Kopiowanie i skanowanie

Tworzenie powiększonych kopii za pomocą skanera A3 i A4

Podłączenie do drukarki skanera A3 lub A4 firmy Epson sprawia, że tworzenie powiększonych kopii jest wyjątkowo szybkie. Nie jest do tego wymagany komputer.

Obsługiwane skanery są wymienione na stronie internetowej firmy Epson.

<http://www.epson.com>

Obsługiwane rozmiary

Rozmiar skanowanego dokumentu: 4 x 6 – A3^{*1}

Rozmiar wydruku: Do A2 lub 36" (około 914 mm)^{*2}

- *1 Różni się w zależności od modelu podłączonego skanera.
- *2 Do 24 cali (około 610 mm) w przypadku SC-T3200 Series.

Podłączenie skanera

- 1 Przygotować drukarkę i skaner.

Informacje na temat konfiguracji skanera znajdują się w dołączonej do niego dokumentacji.

- 2 Wyłączyć drukarkę i skaner.

- 3 Podłącz skaner do drukarki za pomocą kabla dostarczonego ze skanerem.

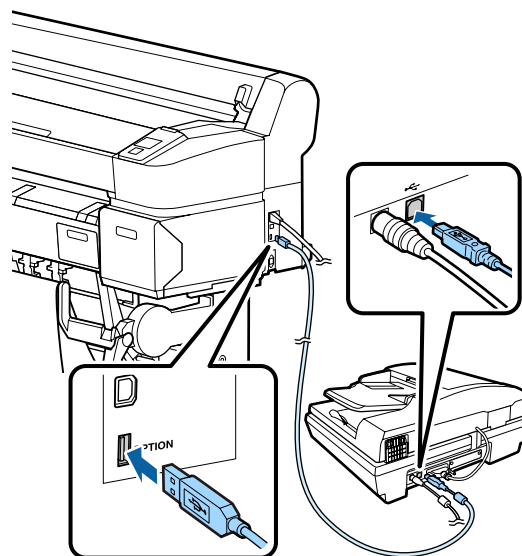

Ważne:

Podłącz skaner bezpośrednio do drukarki. Tworzenie powiększonych kopii jest możliwe tylko wtedy, gdy skaner jest podłączony bezpośrednio do drukarki.

Tworzenie powiększonych kopii

W zależności od modelu urządzenia kopie są drukowane zgodnie z poniższymi metodami ładowania.

- ❑ SC-T7200 Series/SC-T5200 Series/SC-T3200 Series

Załadowany papier rolkowy lub arkusz

- ❑ SC-T7200D Series/SC-T5200D Series

Aktualnie wybrany papier rolkowy lub przycięty arkusz

Możesz sprawdzić aktualnie wybrany papier na karcie .

Kopiowanie i skanowanie

Przyciski używane do konfiguracji opisanych ustawień

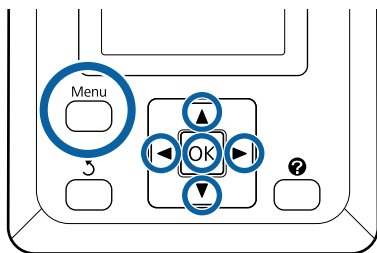

- 1 Włącz drukarkę i skaner.
Urządzenia można włączyć w dowolnej kolejności.
- 2 Załaduj do drukarki papier odpowiedni do tworzenia powiększonych kopii.
[🔗 „Tabela ze specjalnymi nośnikami firmy Epson” na stronie 230](#)
- 3 Umieść dokument na szybie skanera lub w automatycznym podajniku dokumentów (ADF).
[🔗 „Umieszczanie dokumentu w skanerze” na stronie 92](#)

Informacje na temat obsługi skanera znajdują się w dołączonej do niego dokumentacji.
- 4 Po upewnieniu się, że drukarka jest gotowa do pracy, za pomocą przycisków ◀▶ zaznacz kartę  i naciśnij przycisk OK.

Wyświetli się okno dialogowe powiększenia kopii.
- 5 W oknie powiększenia kopii użyj przycisków ▲/▼ w celu ustawienia liczby kopii i naciśnij przycisk OK, aby rozpocząć kopiowanie. Aby zmienić ustawienia kopii lub współczynnik powiększenia, naciśnij przycisk Menu. Zostanie wyświetlone menu Enlarged Copy.

Aby rozpocząć kopiowanie, zamiast przycisku OK można użyć przycisku  na skanerze.

Korzystanie z menu ustawień Enlarged Copy [🔗 „Operacje opcji Menu” na stronie 151](#)

Ustawienia [🔗 „Menu Enlarged Copy” na stronie 189](#)

Uwaga:

Jeśli wybrano opcję **Other Size** dla pozycji **Auto** i opcję **A0(2Sheets)** dla pozycji **Output Size** w przypadku korzystania z urządzenia SC-T3200 Series, dokument zostanie wydrukowany na dwóch kartkach, tak jak pokazano.

Jeśli dokument jest drukowany na rolce o szerokości A2, można połączyć jego części za pomocą taśmy lub podobnego spoiwa, aby otrzymać kompletny dokument o rozmiarze A0. Jeśli dokument jest drukowany na szerszej rolce, konieczne będzie odcięcie marginesów.

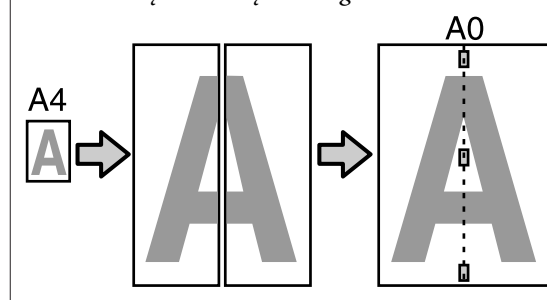

Umieszczanie dokumentu w skanerze

Nie stosowanie się do poniższych zaleceń podczas umieszczania dokumentu w skanerze może skutkować pogorszeniem jakości wydruku lub nieudanym skanowaniem.

- Ułóż dokument w orientacji poziomej (szerokość).

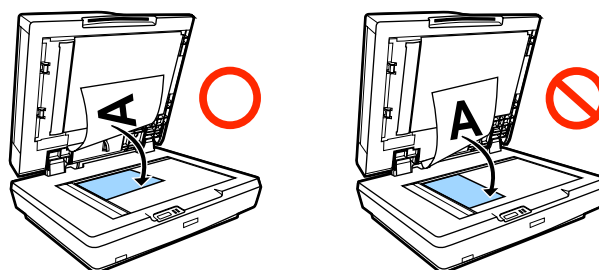

- Jeśli zarówno na szybie skanera, jak i w automatycznym podajniku dokumentów (ADF) znajdują się dokumenty, zeskanowany zostanie dokument z podajnika.

Przed umieszczeniem dokumentu na szybie skanera opróżnij automatyczny podajnik dokumentów.

Kopiowanie i skanowanie

- ❑ Nie można korzystać z automatycznego podajnika dokumentów jeśli:
 - ❑ Wybrano opcję **A4/2->Banner(Auto)** dla **Auto**.
 - ❑ Pozycje **B1** lub **A0** są wybierane dla opcji **Output Size** (drukowanie wielu kopii) lub jeśli wybrano opcję **A0 (2Sheets)**.
 - ❑ Oryginalny dokument ma rozmiar 4 x 6
 - ❑ Oryginalny dokument jest wydrukowany na grubym papierze (np. kartka pocztowa lub fotografia)
- ❑ Aby utworzyć kilka kopii tego samego dokumentu, należy zeskanować go osobno dla każdej kopii.

Przed otwarciem pokrywy skanera należy poczekać do momentu wydrukowania wszystkich kopii.

- ❑ Korzystanie z automatycznego podajnika dokumentów (ADF) w celu skanowania kilkunastu dokumentów. Ponieważ kopie są drukowane podczas skanowania oryginalnych dokumentów, drukarka nie jest w stanie zestawzić kilku kopii wielostronicowych dokumentów.

Przykład: kolejność, w jakiej są drukowane strony, gdy drukarka tworzy dwie kopie dokumentu składającego się z dwóch stron

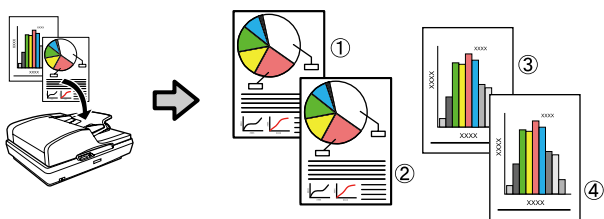

Print From Folder

Print From Folder

Podsumowanie funkcji

Możesz wybrać plik w skonfigurowanym wcześniej folderze udostępnionym w sieci i wydrukować go.

Skonfiguruj ustawienia udostępnionego folderu za pomocą narzędzia Remote Manager.

 „Przygotowanie do funkcji Print From Folder” na stronie 95

Działanie

Są dwa sposoby na wybranie i wydrukowanie pliku. Możesz skorzystać z panelu sterowania na drukarce lub użyć narzędzia Remote Manager.

Obsługa panelu sterowania  „Przygotowanie do funkcji Print From Folder” na stronie 95

Szczegółowe informacje o obsłudze narzędzia Remote Manager można znaleźć w pomocy online.

Obsługiwane pliki

Funkcja Print From Folder obsługuje wymienione poniżej pliki. Obsługiwane pliki mogą się różnić, jeśli zainstalowana jest jednostka rozbudowy Adobe PostScript 3.

Formaty plików	Niezainstalowana	Zainstalowana
HP-GL/2	✓	✓
HP RTL	✓	✓
PDF	-	✓
PostScript	-	✓
EPS	-	✓
TIFF	-	✓
JPEG	-	✓
CALS G4(type I)	-	✓

HP-GL/2 i HP RTL to formaty drukowane zgodnie z ustawieniami **HP-GL/2 Settings** w menu ustawień drukarki.

 „Printer Setup” na stronie 170

Pozostałe pliki są drukowane zgodnie z ustawieniami **PS3 Expansion Unit** w menu ustawień drukarki.

 „Option Setup^{*4}” na stronie 180

Print From Folder

Przygotowanie do funkcji Print From Folder

Skonfiguruj ustawienia udostępnionego folderu za pomocą narzędzia Remote Manager w sposób pokazany poniżej.

Remote Manager stanowi część zainstalowanego oprogramowania w interfejsie sieciowym drukarki.

- 1 Otwórz przeglądarkę internetową na tablecie lub komputerze połączonym z drukarką w sieci.
- 2 W pasku adresu wpisz adres IP drukarki, a następnie naciśnij przycisk Enter lub return.

Jeśli zainstalowana jest któraś z poniższych opcji, przejdź do kroku 3.

- MFP Scanner (Skaner wielofunkcyjny)
- Hard Disk Unit (Dysk twardy)
- Adobe PostScript 3 expansion unit (Jednostka rozbudowy Adobe PostScript 3)

Jeśli żadna z tych opcji nie jest zainstalowana, przejdź do kroku 4.

- 3 Na wyświetlonym ekranie kliknij Remote Manager.

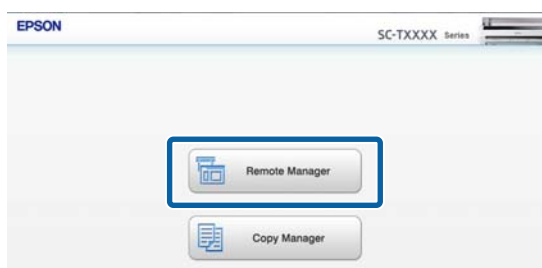

- 4 Otwórz ekran karty Setup i kliknij **Shared Folder** w menu po lewej stronie ekranu.

Szczegółowe informacje o obsłudze narzędzia Remote Manager można znaleźć w pomocy online.

Przygotowanie do funkcji Print From Folder

Poniżej opisano procedurę użycia funkcji Print From Folder z panelu sterowania.

Przyciski używane do konfiguracji opisanych ustawień

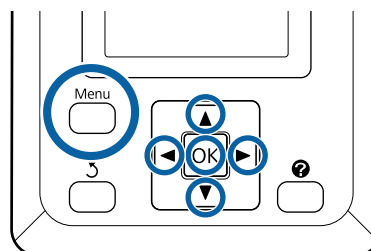

- 1 Upewnij się, że drukarka jest gotowa do pracy. Za pomocą przycisków ◀/▶ wybierz  i naciśnij OK.

Wyświetli się menu Print Queues.

- 2 Za pomocą przycisków ▼/▲ wybierz **Print From Folder** i naciśnij przycisk OK.

Jeśli nie jest podłączony opcjonalny dysk twardy lub jednostka rozbudowy Adobe PostScript 3, wyświetlana jest tylko funkcja **Print From Folder**.

Po chwili zostanie wyświetlona lista plików znajdujących się w udostępnionym folderze.

- 3 Za pomocą przycisków ▼/▲ wybierz plik do drukowania i naciśnij przycisk OK.

Wyświetli się menu ustawień drukowania.

- 4 Za pomocą przycisków ▼/▲ ustaw liczbę kopii. Naciśnij przycisk OK, aby rozpocząć drukowanie.

Jeśli nie jest zainstalowany opcjonalny dysk twardy lub jednostka rozbudowy Adobe PostScript 3, liczba kopii jest ustawiona na 1.

Print From Folder

Aby zmienić źródło papieru, naciśnij przycisk Menu, by wyświetlić menu ustawień.
W urządzeniu SC-T7200D Series/SC-T5200D Series możesz wybrać **Roll 1**, **Roll 2**, **Roll Auto** lub **Cut Sheet**.

Jeśli opcja **Preview** jest ustawiona na **Yes**, zostanie wyświetlony podgląd. Naciśnij przycisk **OK** na ekranie podglądu, aby rozpocząć drukowanie.

Aby anulować Podgląd, naciśnij przycisk **II**·**III**.

Inne sposoby drukowania

Inne sposoby drukowania

Powiększenia oraz transparenty poziome i pionowe

Za pomocą sterownika drukarki można powiększyć lub pomniejszyć dokument w zależności od rozmiaru papieru. Dostępne są trzy metody drukowania ze zmianą skali obrazu.

Przed uruchomieniem drukowania dokumentów o niestandardowych rozmiarach, w tym transparentów pionowych i poziomych oraz dokumentów, których wszystkie krawędzie mają tę samą długość, wprowadź wybrany rozmiar papieru w oknie sterownika drukarki.

 „Drukowanie dokumentów o niestandardowych rozmiarach” na stronie 101

- Fit to Roll Paper Width (Opcja Dopasuj do szerokości papieru rolkowego)

Urządzenie automatycznie powiększa lub pomniejsza obraz w celu dopasowania go do szerokości papieru rolkowego.

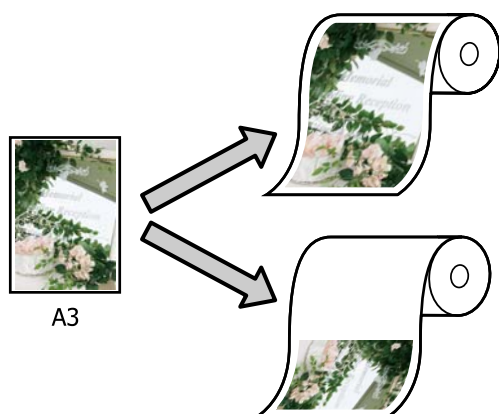

- Specify Size (Określ rozmiar)

Korzystając z tej metody można samodzielnie określić współczynnik powiększenia lub pomniejszenia obrazu. Należy jej użyć w przypadku

drukowania na papierze o rozmiarze niestandardowym.

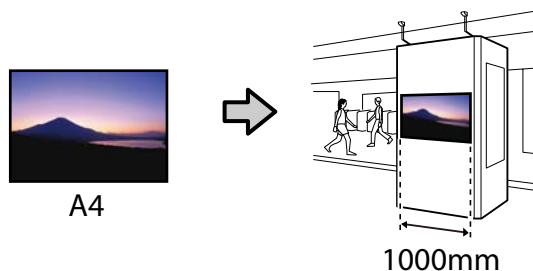

- Fit to Output Size (Dopasuj do rozmiaru wyjściowego)

Urządzenie automatycznie powiększa lub pomniejsza obraz w celu dopasowania go do rozmiaru papieru.

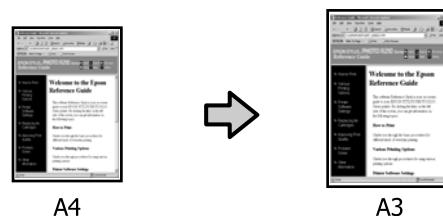

Uwaga:

- W przypadku korzystania z aplikacji przeznaczonych do drukowania transparentów poziomych lub pionowych dostosuj ustawienia sterownika drukarki zgodnie ze wskazówkami zawartymi w dokumentacji aplikacji.
- W przypadku korzystania z aplikacji systemu Windows przeznaczonych do drukowania transparentów poziomych lub pionowych, wybierz opcję **Banner (Transparent)** na karcie **Advanced (Zaawansowane)**.

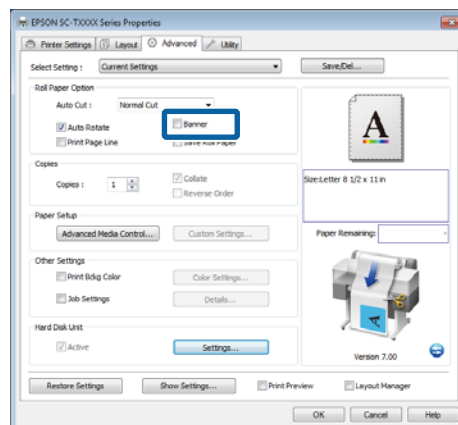

Inne sposoby drukowania

Dostosowywanie szerokości dokumentu do szerokości papieru rolkowego

Wybieranie ustawień w systemie Windows

1 Wyświetl zakładkę Printer Settings (Ustawienia drukarki) w sterowniku drukarki i z listy **Paper Size (Rozmiar papieru)** wybierz odpowiedni rozmiar papieru.

 „Podstawowe metody drukowania (system Windows)” na stronie 66

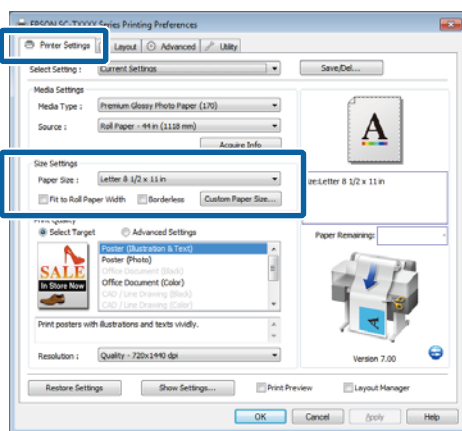

2 Na karcie Layout (Układ) zaznacz opcję **Reduce/Enlarge (Pomniejsz/powiększ)** oraz **Fit to Roll Paper Width (Dopasuj do szerokości papieru rolkowego)**.

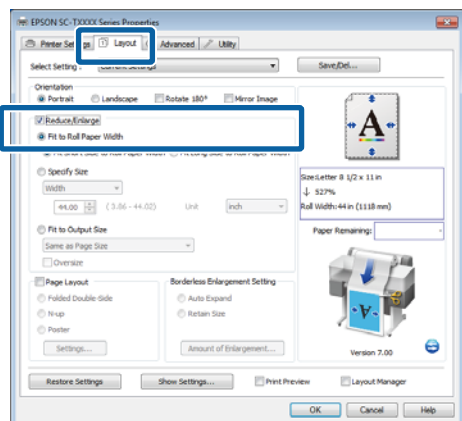

3 Zdecyduj, czy dopasować krótszą czy dłuższą krawędź dokumentu do szerokości papieru rolkowego.

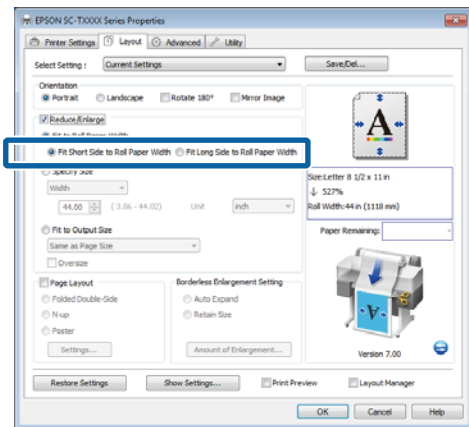

Uwaga:

Rozmiar wydruku można również dostosować do szerokości rolki, zaznaczając opcję **Fit to Roll Paper Width (Dopasuj do szerokości papieru rolkowego)** na karcie **Printer Settings (Ustawienia drukarki)**.

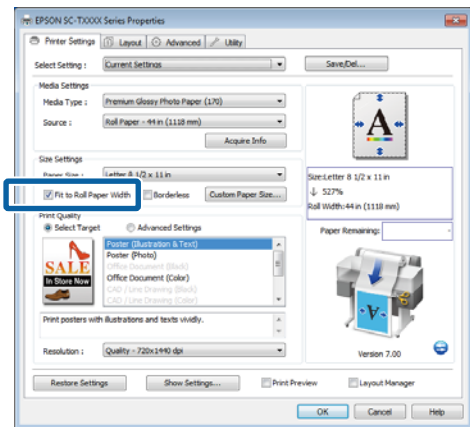

4 Sprawdź inne ustawienia, a następnie rozpocznij drukowanie.

Wybieranie ustawień w systemie Mac OS X

1 Z listy w oknie dialogowym drukowania wybierz pozycję **Page Layout Settings (Ustawienia układu strony)** i zaznacz opcję **Reduce/Enlarge (Pomniejsz/powiększ)**.

 „Podstawowe metody drukowania (system Mac OS X)” na stronie 70

Inne sposoby drukowania

- Zaznacz opcję **Fit to Roll Paper Width (Dopasuj do szerokości papieru rolkowego)** i zdecyduj, czy dopasować krótszą czy dłuższą krawędź dokumentu do szerokości papieru rolkowego.

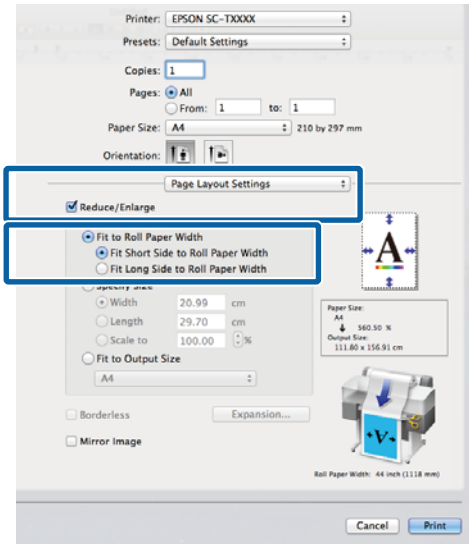

- Sprawdź inne ustawienia, a następnie rozpocznij drukowanie.

Wybór rozmiaru wydruku

Wybieranie ustawień w systemie Windows

- Wyświetl zakładkę **Printer Settings (Ustawienia drukarki)** w sterowniku drukarki i z listy **Paper Size (Rozmiar papieru)** wybierz odpowiedni rozmiar papieru.

„Podstawowe metody drukowania (system Windows)” na stronie 66

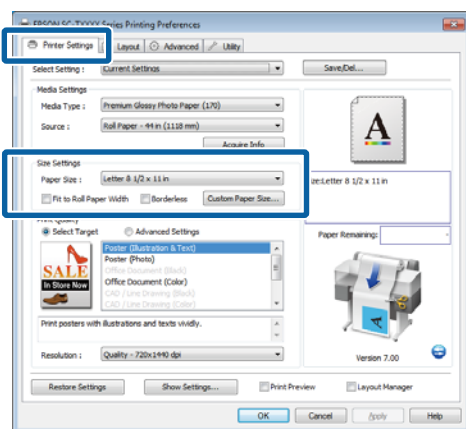

- Na karcie **Layout (Układ)** zaznacz opcję **Reduce/Enlarge (Pomniejsz/powiększ)** oraz **Specify Size (Określ rozmiar)**.

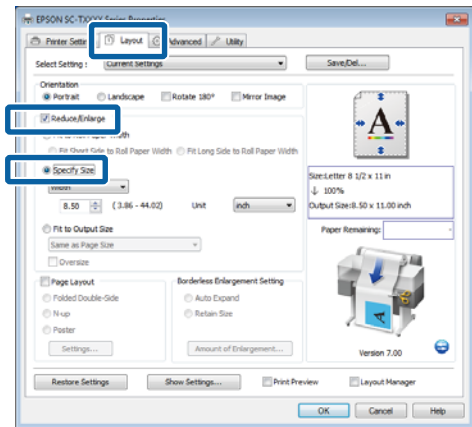

- Wybierz sposób drukowania i rozmiar wydruku.

Wprowadź wartość bezpośrednio w polu albo użyj do tego celu strzałek znajdujących się po prawej stronie pola.

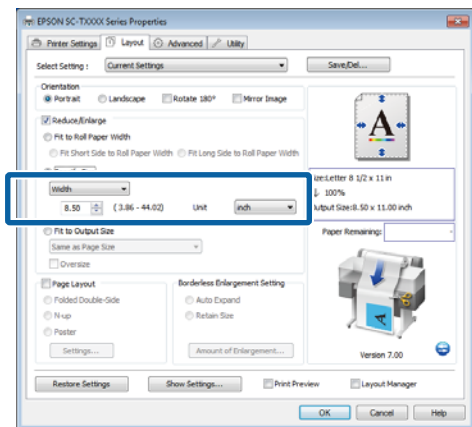

- Sprawdź inne ustawienia, a następnie rozpocznij drukowanie.

Wybieranie ustawień w systemie Mac OS X

- Z listy w oknie dialogowym drukowania wybierz pozycję **Page Layout Settings (Ustawienia układu strony)** i zaznacz opcję **Reduce/Enlarge (Pomniejsz/powiększ)**.

„Podstawowe metody drukowania (system Mac OS X)” na stronie 70

Inne sposoby drukowania

- 2** Zaznacz opcję **Specify Size (Określ rozmiar)**, wybierz sposób określenia rozmiaru i ustaw rozmiar.

Wprowadź wartość bezpośrednio w polu albo użyj do tego celu strzałek znajdujących się po prawej stronie pola.

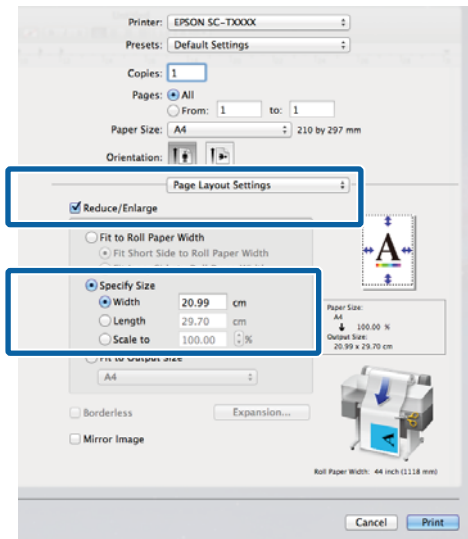

- 3** Sprawdź inne ustawienia, a następnie rozpocznij drukowanie.

Dostosowywanie rozmiaru dokumentu do rozmiaru wydruku

Wybieranie ustawień w systemie Windows

- 1** Wyświetl zakładkę **Printer Settings (Ustawienia drukarki)** w sterowniku drukarki i z listy **Paper Size (Rozmiar papieru)** wybierz odpowiedni rozmiar papieru.

„Podstawowe metody drukowania (system Windows)” na stronie 66

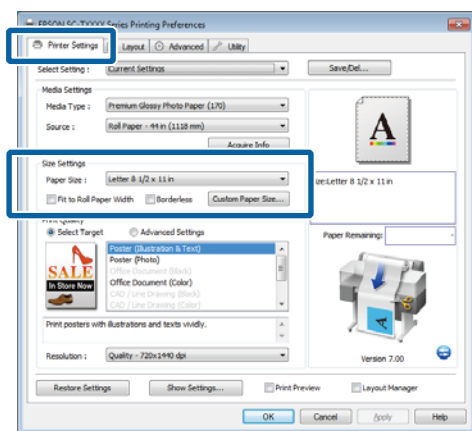

- 2** Na karcie **Layout (Układ)** zaznacz opcję **Reduce/Enlarge (Pomniejsz/powiększ)** oraz **Fit to Output Size (Dopasuj do rozmiaru wyjściowego)**.

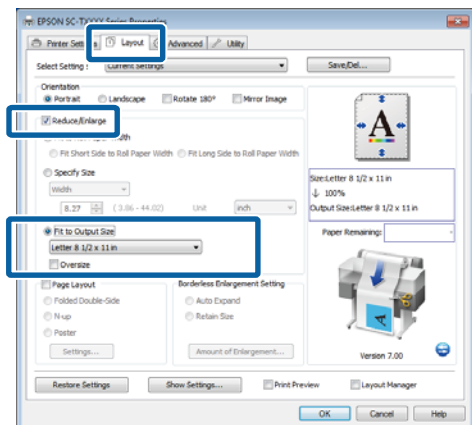

- 3** Wybierz rozmiar papieru użytego do drukowania.

Aby wydrukować dokument bez marginesów przy precyzyjnie ustawionym rozmiarze wydruku, zaznacz opcję **Oversize (Poza rozmiarem)**.

Inne sposoby drukowania

Uwaga:

Jeśli została zaznaczona opcja **Oversize (Poza rozmiarem)**, załaduj do drukarki papier o rozmiarze odpowiadającym sumie ustawienia w obszarze **Output Size (Rozmiar wyjściowy)** i szerokości marginesów na wydruku.

Marginesy na wydruku 

- 4 Sprawdź inne ustawienia, a następnie rozpocznij drukowanie.

Wybieranie ustawień w systemie Mac OS X

- 1 Z listy w oknie dialogowym drukowania wybierz pozycję **Page Layout Settings (Ustawienia układu strony)** i zaznacz opcję **Reduce/Enlarge (Pomniejsz/powiększ)**.

 „Podstawowe metody drukowania (system Mac OS X)” na stronie 70

- 2 Zaznacz opcję **Fit to Output Size (Dopasuj do rozmiaru wyjściowego)** i wybierz rozmiar papieru odpowiadający rozmiarowi papieru w drukarce.

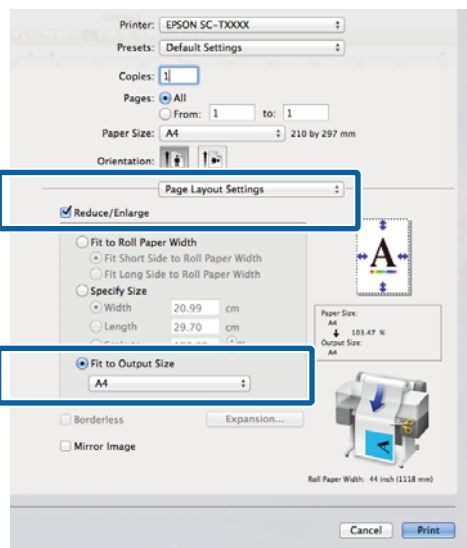

- 3 Sprawdź inne ustawienia, a następnie rozpocznij drukowanie.

Uwaga:

Rozmiar wydruku można dostosować do rozmiaru papieru również poprzez zaznaczenie opcji **Scale to fit paper size (Dopasuj do rozmiaru papieru)** w panelu **Paper Handling (Obsługa papieru)** okna dialogowego drukowania.

Drukowania dokumentów o niestandardowych rozmiarach

Przed uruchomieniem drukowania dokumentów o niestandardowych rozmiarach, w tym transparentów pionowych i poziomych oraz dokumentów, których wszystkie krawędzie mają tę samą długość, ustaw wybrany rozmiar papieru w oknie sterownika drukarki. Po zapisaniu w sterowniku drukarki rozmiary niestandardowe można wybierać za pomocą **Page Setup (Ustawienia strony)** i innych okien dialogowych drukowania.



Można używać wymienionych poniżej rozmiarów.

Szerokość papieru	SC-T7200 Series/ SC-T7200D Series	Od 89 do 1118 mm
	SC-T5200 Series/ SC-T5200D Series	Od 89 do 914 mm
	SC-T3200 Series	Od 89 do 620 mm*1
Długość*2	Windows: od 127 do 15 000 mm Mac OS X: od 127 do 15 240 mm	

*1. Maksymalna szerokość wydruku wynosi 610 mm.

*2. Jeśli dana aplikacja obsługuje drukowanie transparentów, długość papieru może być większa. Jednak rzeczywisty rozmiar wydruku będzie zależny od rodzaju aplikacji, rozmiaru papieru umieszczonego w drukarce i środowiska roboczego używanego na komputerze.

Inne sposoby drukowania

! Ważne:

- ❑ Najmniejszy rozmiar obsługiwany przez ten model drukarki to 254 mm długości × 127 mm szerokości. Jeśli w sterowniku drukarki zostanie wprowadzony mniejszy rozmiar jako **Custom Paper Size (Niestandardowy rozmiar papieru)**, dokument zostanie wydrukowany z szerszymi niż spodziewane marginesami — należy je zmniejszyć.
- ❑ W systemie Mac OS X jest dostępny ekran Custom Paper Sizes (Niestandardowe formaty papieru) umożliwiający wybranie papieru o rozmiarze większym niż obsługiwany przez podajniki drukarki. W przypadku zdefiniowania takiego rozmiaru urządzenie nie wykona poprawnie zadania drukowania.
- ❑ Dostępne rozmiary wyjściowe są zależne od używanych aplikacji.

Wybieranie ustawień w systemie Windows

- 1 Wyświetla kartę Printer Settings (Ustawienia drukarki) w sterowniku drukarki i kliknij przycisk Custom Paper Size (Niestandardowy rozmiar papieru).

 „Podstawowe metody drukowania (system Windows)” na stronie 66

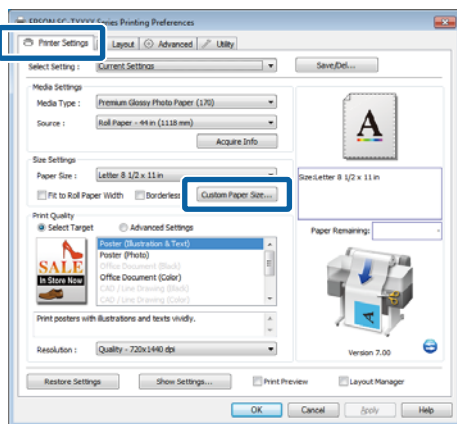

! Ważne:

Opcja Custom Paper Size (Niestandardowy rozmiar papieru) nie będzie dostępna, jeśli dla pozycji Source (Źródło) wybrano opcję Front - Poster Board (Przód - karton).

2

Wprowadź żądany rozmiar w oknie dialogowym User Defined Paper Size (Rozmiar papieru zdefiniowany przez użytkownika) i kliknij przycisk Save (Zapisz).

- ❑ Można wprowadzić do 24 znaków w polu Paper Size Name (Nazwa rozmiaru papieru).
- ❑ Aby wyświetlić wartości Paper Width (Szerokość papieru) i Paper Height (Wysokość papieru) dla rozmiaru standardowego, zbliżone do pożądanego rozmiaru niestandardowego, wybierz odpowiednią opcję dla pozycji Base Paper Size (Bazowy rozmiar papieru).
- ❑ W przypadku wyboru ustawienia Fix Aspect Ratio (Zablokuj współczynnik proporcji) i zaznaczenia opcji Landscape (Poziomo) lub Portrait (Pionowo) dla pozycji Base Paper Size (Bazowy), konieczne będzie tylko wprowadzenie albo ustawienia Paper Width (Szerokość papieru) albo Paper Height (Wysokość papieru).

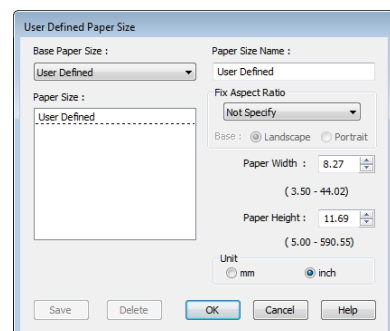

Uwaga:

- ❑ Aby zmienić zapisany rozmiar papieru, należy wybrać jego nazwę z listy po lewej stronie.
- ❑ Aby usunąć samodzielnie zdefiniowany i zapisany rozmiar papieru, należy wybrać jego nazwę z listy po lewej stronie, a następnie kliknąć przycisk Delete (Usuń).
- ❑ Istnieje możliwość zapisania do 100 rozmiarów papieru.

3

Kliknij przycisk OK.

Zapisane rozmiary są dostępne w menu Paper Size (Rozmiar papieru) na karcie Printer Settings (Ustawienia drukarki).

Inne sposoby drukowania

Teraz można wydrukować dokument, postępując w standardowy sposób.

Wybieranie ustawień w systemie Mac OS X

- 1 Po pojawieniu się ekranu Print (Drukowanie) wybierz opcję **Manage Custom Sizes (Własne wymiary stron)** z listy **Paper Size (Rozmiar papieru)**.

„Podstawowe metody drukowania (system Mac OS X)” na stronie 70

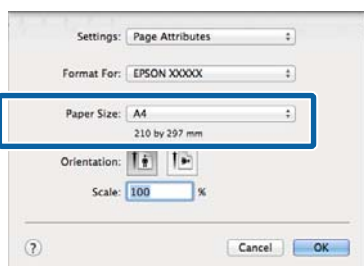

Uwaga:

Jeśli opcje ustawienia strony nie są dostępne w oknie dialogowym aplikacji, należy wyświetlić okno dialogowe ustawień strony.

- 2 Kliknij przycisk + i wprowadź nazwę rozmiaru papieru.

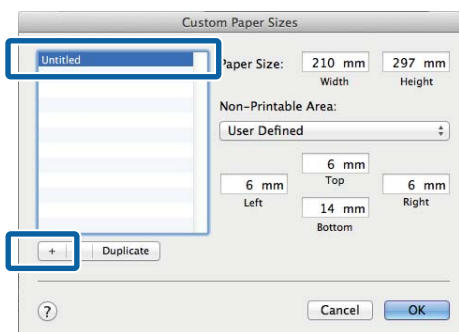

- 3 Wprowadź żądane wartości w polach **Width (Szerokość)** i **Height (Wysokość)** dla opcji **Paper Size (Rozmiar papieru)**, po czym określ marginesy i kliknij przycisk **OK**.

Zakres wartości dla rozmiarów i marginesów strony różni się w zależności od modelu drukarki i wartości wybranych z poziomu drukarki.

„Obszar drukowania” na stronie 73

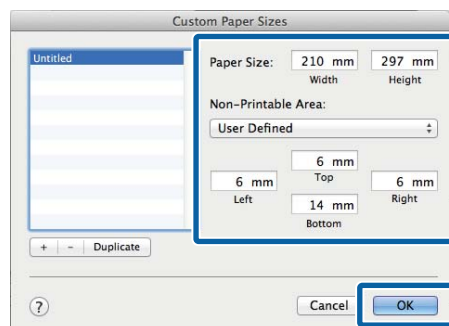

Uwaga:

- Aby dokonać edycji zapisanego rozmiaru niestandardowego, wskaż jego nazwę z listy po lewej stronie.
- Aby skopiować zapisany rozmiar niestandardowy, wskaż go na liście po lewej stronie i kliknij przycisk **Duplicate (Powiel)**.
- Aby usunąć zapisany rozmiar niestandardowy, wskaż go na liście po lewej stronie i kliknij przycisk -.
- Ustawienia niestandardowego rozmiaru papieru różnią się w zależności od używanej wersji systemu operacyjnego. Szczegółowe informacje na ten temat można znaleźć w dokumentacji systemu operacyjnego.

- 4 Kliknij przycisk **OK**.

Zapisany rozmiar papieru można wybrać z menu rozwijanego **Paper Size (Rozmiar papieru)**.

Teraz można wydrukować dokument, postępując w standardowy sposób.

Inne sposoby drukowania

Drukowanie rysunków CAD

Drukarka obsługuje sterownik HP-GL/2 i HP RTL (język transferu rastrowego), wykorzystywane w plotterach. Możesz użyć jednej z poniższych metod, aby drukować rysunki CAD na tej drukarce.

- ❑ Drukowanie w trybie CAD / Line Drawing (Rysunek CAD/liniowy) dostępnym w sterowniku drukarki.
- ❑ Drukowanie za pośrednictwem emulowanych sterowników HP-GL/2 i HP RTL, które są wykorzystywane w plotterach.

Gdy drukarka drukuje normalne lub za pośrednictwem emulowanych sterowników HP-GL/2 i HP RTL, są one określane i wybierane automatycznie przez wysłane dane drukowania. Jeśli przełączanie trybu pracy i drukowanie nie przebiegają prawidłowo, otwórz menu Setup i ustaw opcję **Printer Mode** na HP-GL/2.

Drukowanie w trybie CAD / Line Drawing (Rysunek CAD/liniowy) dostępnym w sterowniku drukarki

Gdy drukujesz rysunek CAD w oprogramowaniu Windows, zalecamy użycie trybu CAD / Line Drawing (Rysunek CAD/liniowy) dostępnego w sterowniku drukarki.

Windows

- 1 Otwórz kartę Printer Settings (Ustawienia drukarki) sterownika drukarki. Ustaw opcję **Print Quality (Jakość druku)** na **Select Target (Wybierz element docelowy)**, a następnie wybierz opcję **CAD / Line Drawing (Black) (Rysunek CAD/liniowy (czarny))**, **CAD / Line Drawing (Color) (Rysunek CAD/liniowy (kolorowy))** lub **CAD / Line Drawing (Bi-Level) (Rysunek CAD/liniowy (2-poziomowy))**.

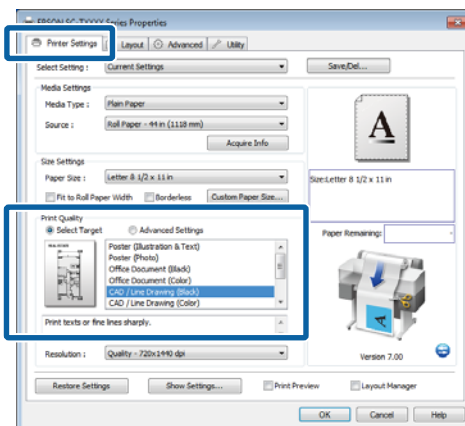

Uwaga:

Opcje **CAD / Line Drawing (Black) (Rysunek CAD/liniowy (czarny))**, **CAD / Line Drawing (Color) (Rysunek CAD/liniowy (kolorowy))** i **CAD / Line Drawing (Bi-Level) (Rysunek CAD/liniowy (2-poziomowy))** są dostępne dla opcji **Select Target (Wybierz element docelowy)** tylko wtedy, gdy wybrano rodzaj papieru przeznaczony do drukowania rysunków CAD.

- 2 Sprawdź inne ustawienia, a następnie rozpocznij drukowanie.

Mac OS X

- 1 Wyświetl okno dialogowe drukowania i wybierz z listy opcję **Printer Settings (Ustawienia drukarki)**.

🔗 [„Podstawowe metody drukowania \(system Mac OS X\)” na stronie 70](#)

Inne sposoby drukowania

- 2** Ustaw opcję **Mode (Tryb)** na **Select Target (Wybierz element docelowy)**, a następnie wybierz **CAD / Line Drawing (Black) (Rysunek CAD/liniowy (czarny))**, **CAD / Line Drawing (Color) (Rysunek CAD/liniowy (kolorowy))** lub **CAD / Line Drawing (Bi-Level) (Rysunek CAD/liniowy (2-poziomowy))**.

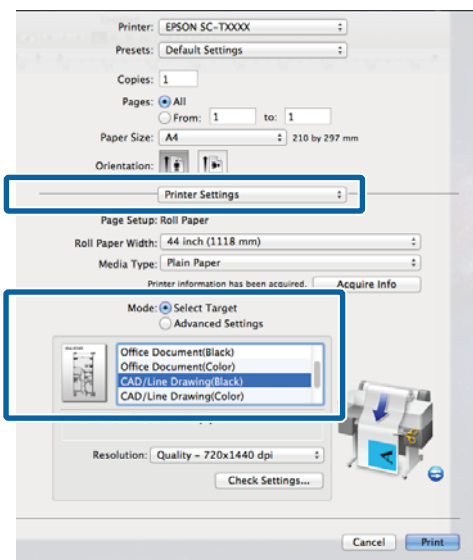

Uwaga:

Opcje **CAD/Line Drawing (Black) (Rysunek CAD/liniowy (czarny))** i **CAD / Line Drawing (Color) (Rysunek CAD/liniowy (kolorowy))** są dostępne dla opcji **Select Target (Wybierz element docelowy)** tylko wtedy, gdy wybrano rodzaj papieru przeznaczony do drukowania rysunków CAD.

- 3** Sprawdź inne ustawienia, a następnie rozpocznij drukowanie.

Drukowanie za pośrednictwem emulowanych sterowników HP-GL/2 i HP RTL

Drukarka może emulować sterowniki* HP-GL/2 (zgodne z urządzeniem HP Designjet 750C) i HP RTL.

Gdy chcesz drukować z aplikacji, używając sterowników HP-GL/2 lub HP RTL, skonfiguruj urządzenie wyjściowe zgodnie z posiadanym modelem urządzenia, jak pokazano poniżej.

- ❑ SC-T7200 Series/SC-T7200D Series/SC-T5200 Series/SC-T5200D Series

HP Designjet 750C C3195A

- ❑ SC-T3200 Series

HP Designjet 750C C3196A

- * Nie wszystkie funkcje są obsługiwane. Jeśli masz zamiar skorzystać z nieprzetestowanej aplikacji, sprawdź uprzednio jej działanie.

Listę przetestowanych aplikacji znajdziesz na stronie firmy Epson <http://www.epson.com>.



Ważne:

Drukarka może nie działać prawidłowo, jeśli ilość danych do wydrukowania jest bardzo duża.

Gdy drukujesz za pośrednictwem emulowanych sterowników HP-GL/2 i HP RTL, przestrzegaj poniższych zaleceń.

- ❑ Ustawienie Select Paper Type

Wybierz jedną z poniższych opcji dla ustawienia **Select Paper Type** w drukarce. Jeśli wybierzesz inne rodzaje papieru, jakość druku może się pogorszyć.

Singleweight Matte/Plain Paper/Tracing Paper/
Tracing Paper <Low Duty>

- ❑ Ustawienia HP-GL/2

Jeśli drukujesz za pośrednictwem emulowanych sterowników HP-GL/2 i HP RTL, skonfiguruj ustawienia Print Settings w następujący sposób: w drukarce wybierz menu Setup > **Printer Setup** > **HP-GL/2 Settings**.

👉 „Menu Setup” na stronie 170

Inne sposoby drukowania

Automatyczne przełączanie papieru rolkowego przed drukowaniem (tylko SC-T7200D Series/ SC-T5200D Series)

Wyjaśnienia w tej sekcji opierają się na standardowej metodzie automatycznego przełączania na odpowiedni dla zadania drukowania papier rolkowy.

Przełączanie na rolkę 1/rolkę 2 wg rodzaju papieru

Jeśli na przykład często używasz poniższej metody i użyjesz poniższych ustawień, drukarka będzie mogła się automatycznie przełączać między rolką 1 a rolką 2, zgodnie z rodzajem papieru.

Przykład zastosowania

Używasz różnych rodzajów papieru w zależności od przeznaczenia. Na przykład drukujesz na zwykłym papierze na użytek wewnętrzny, a do prezentacji i rysunków dla klientów używasz papieru do druku w kolorze.

W tym przypadku papier ładuje się w następujący sposób. Papier ma tę samą szerokość.

Roll 1: Plain Paper

Roll 2: Singleweight Matte Paper

Ustawienia w systemie Windows

1 Na panelu sterowania drukarki sprawdź, czy ustawiona jest opcja **Type Match** w menu Setup > **Printer Setup** > **Roll Paper Setup** > **Roll Switch Condition** > **Paper Type**.

Domyślne ustawienie opcji **Paper Type** to **Type Match**. Jeśli nie wprowadzono zmian, ustawienie to **Type Match**.

 „Menu Setup” na stronie 170

2 Otwórz kartę **Printer Settings** (Ustawienia drukarki) sterownika drukarki i sprawdź, czy opcja **Source** (**Źródło**) jest ustawiona na **Roll Auto - XXXXX** (**Rolka auto - XXXXX**).

XXXXX oznacza szerokość aktualnie używanego papieru rolkowego.

Jeśli ustawienie jest inne niż **Roll Auto - XXXXX** (**Rolka auto - XXXXX**), kliknij je i wybierz **Roll Auto - XXXXX** (**Rolka auto - XXXXX**).

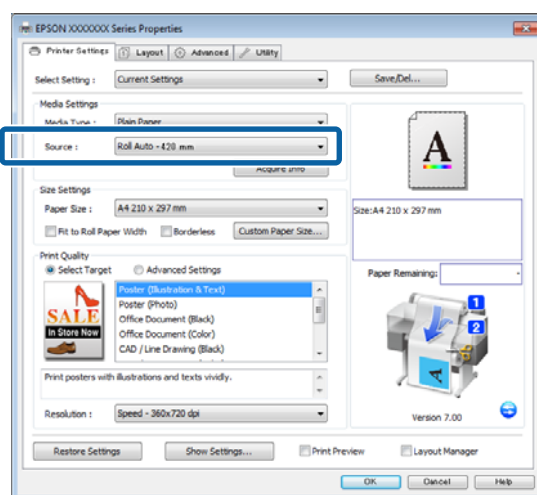

3 W opcji **Media Type** (**Rodzaj nośnika**) wybierz papier, którego użyjesz podczas drukowania.

W tym przykładzie wybierane jest ustawienie **Plain Paper** lub **Singleweight Matte Paper** w zależności od przeznaczenia.

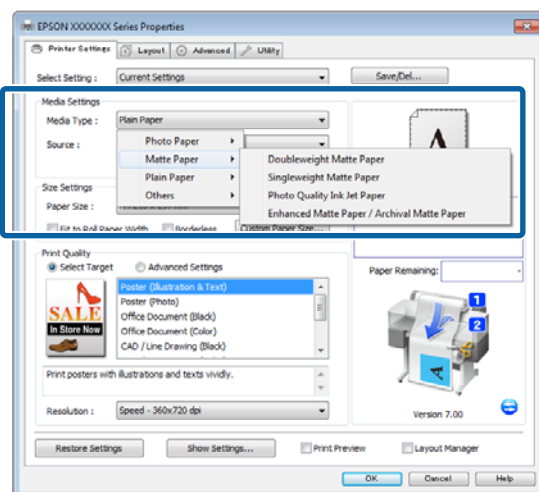

Inne sposoby drukowania

- 4** Ustaw opcję **Paper Size (Rozmiar papieru)**, **Print Quality (Jakość druku)** oraz inne niezbędne ustawienia i zacznij drukować.

Jeśli wyświetli się komunikat „**The Media Type differs to the setting on the printer. (Rodzaj nośnika jest inny niż ten ustawiony w drukarce.)**”, kliknij **Ignore (Ignoruj)**.

Wybieranie ustawień w systemie Mac OS X

- 1** Na panelu sterowania drukarki sprawdź, czy ustawiona jest opcja **Type Match** w menu **Setup > Printer Setup > Roll Paper Setup > Roll Switch Condition > Paper Type**.

Domyślne ustawienie opcji **Paper Type** to **Type Match**. Jeśli nie wprowadzono zmian, ustawienie to **Type Match**.

 „Menu Setup” na stronie 170

- 2** Otwórz ekran **Print (Drukuj)** na komputerze i upewnij się, że ustawienie **Paper Size (Rozmiar papieru)** to **Roll Paper (Papier rolkowy)**, a następnie wybierz **Printer Settings (Ustawienia drukarki)** z listy.
- 3** Upewnij się, że opcja **Roll Switch (Przełączanie rolki)** jest ustawiona na **Auto**.

Jeśli wybranym ustawieniem nie jest **Auto**, kliknij je i wybierz **Auto**.

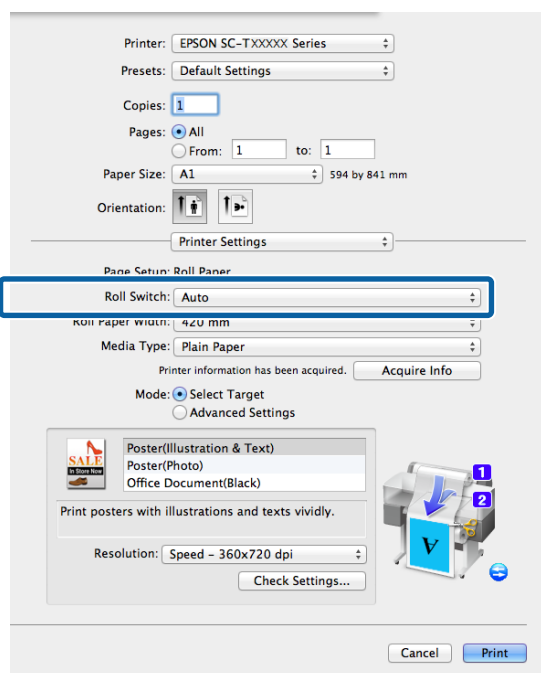

- 4** W opcji **Media Type (Rodzaj nośnika)** wybierz papier, którego użyjesz podczas drukowania.

W tym przykładzie wybierane jest ustawienie **Plain Paper** lub **Singleweight Matte Paper** w zależności od przeznaczenia.

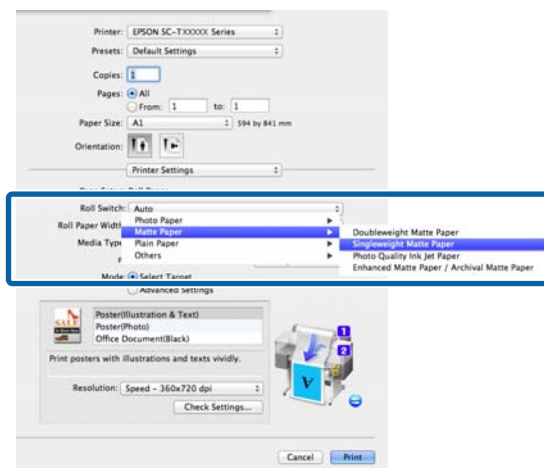

- 5** Ustaw opcję **Print Quality (Jakość druku)** oraz inne niezbędne ustawienia i zacznij drukować.

Jeśli wyświetli się komunikat „**The Media Type differs to the setting on the printer. (Rodzaj nośnika jest inny niż ten ustawiony w drukarce.)**”, kliknij **Ignore (Ignoruj)**.

Przełączanie na rolkę 1/rolkę 2 wg rozmiaru dokumentu

Jeśli na przykład często używasz poniższej metody i użyjesz poniższych ustawień, drukarka będzie mogła się automatycznie przełączać między rolką 1 a rolką 2, zgodnie z rozmiarem dokumentu.

Przykład zastosowania

Podczas drukowania rysunków różnych rozmiarów, w tym A0, A1, A2 i A3, możesz wybrać opcję automatycznego przełączania na rolkę o mniejszym marginesie.

W tym przypadku papier ładuje się w następujący sposób. Rodzaj papieru jest ten sam.

Roll 1: szerokość A2

Roll 2: szerokość A0

Inne sposoby drukowania

Ustawienia w systemie Windows

- 1 Na panelu sterowania drukarki sprawdź, czy ustawiona jest opcja **Best Fit** w menu **Setup > Printer Setup > Roll Paper Setup > Roll Switch Condition > Paper Width**.

Domyślne ustawienie opcji **Paper Width to Best Fit**. Jeśli nie wprowadzono zmian, ustawienie to **Best Fit**.

 „Menu Setup” na stronie 170

- 2 Otwórz kartę **Printer Settings** (Ustawienia drukarki) sterownika drukarki i sprawdź, czy opcja **Source** (**Źródło**) jest ustawiona na **Roll Auto - XXXXX** (**Rolka auto - XXXXX**).

XXXXX oznacza szerokość aktualnie używanego papieru rolkowego.

Jeśli ustawienie jest inne niż **Roll Auto - XXXXX** (**Rolka auto - XXXXX**), kliknij je i wybierz **Roll Auto - XXXXX** (**Rolka auto - XXXXX**).

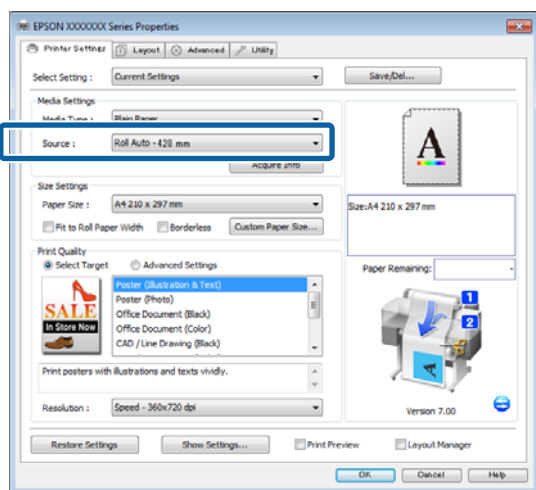

- 3 Wybierz odpowiedni rozmiar dla opcji **Paper Size** (**Rozmiar papieru**).

W tym przykładzie wybierz **A1 594 x 841 mm**.

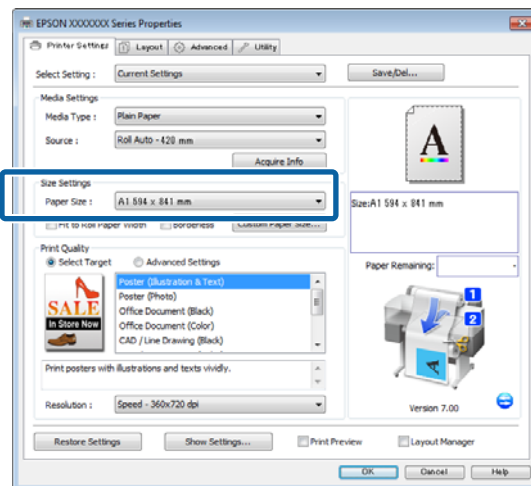

- 4 Ustaw opcję **Print Quality** (**Jakość druku**) oraz inne niezbędne ustawienia i zacznij drukować.

Drukarka drukuje na papierze rolkowym rolki 2 (szerokość A0).

Jeśli w kroku 3 wybrano rozmiar **A3** lub **A2**, drukarka drukuje na papierze rolkowym rolki 1 (szerokość A2).

Wybieranie ustawień w systemie Mac OS X

- 1 Na panelu sterowania drukarki sprawdź, czy ustawiona jest opcja **Best Fit** w menu **Setup > Printer Setup > Roll Paper Setup > Roll Switch Condition > Paper Width**.

Domyślne ustawienie opcji **Paper Width to Best Fit**. Jeśli nie wprowadzono zmian, ustawienie to **Best Fit**.

 „Menu Setup” na stronie 170

- 2 Otwórz ekran **Print** (Drukuj) na komputerze i upewnij się, że ustawienie **Paper size** (**Rozmiar papieru**) to **Roll Paper** (Papier rolkowy).

W tym przykładzie wybierz **A1**.

Inne sposoby drukowania

- 3** Upewnij się, że opcja **Roll Switch (Przełączanie rolki)** jest ustawiona na **Auto**.

Jeśli wybranym ustawieniem nie jest **Auto**, kliknij je i wybierz **Auto**.

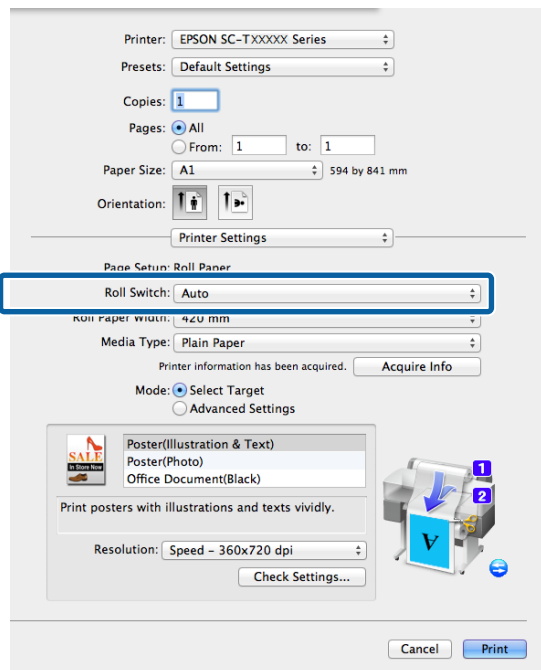

- 4** Ustaw opcję **Print Quality (Jakość druku)** oraz inne niezbędne ustawienia i zacznij drukować.

Drukarka drukuje na papierze rolkowym rolki 2 (szerokość A0).

Jeśli w kroku 2 wybrano rozmiar **A3** lub **A2**, drukarka drukuje na papierze rolkowym rolki 1 (szerokość A2).

Przełączanie na rolkę z największym zapasem papieru (rolka 1/rolka 2) przed drukowaniem, jeśli skończy się papier

Jeśli na przykład często używasz poniższej metody i użyjesz poniższych ustawień, drukarka automatycznie przełączy się między rolką 1 a rolką 2, wybierając tę z największym zapasem papieru.

Przykład zastosowania

Aby zapewnić ciągłe, nienadzorowane drukowanie dużej liczby stron, urządzenie może przewidzieć, na której rolce pozostało mniej papieru, a następnie przełączyć się automatycznie na drugą, nie przerywając drukowania.

W tym przypadku papier ładuje się w następujący sposób.

Roll 1: zwykły papier, szerokość A1

Roll 2: zwykły papier, szerokość A1

Ustawienia w systemie Windows

- 1** Użyj panelu sterowania drukarki, aby otworzyć menu **Paper** i ustawić opcję **Roll Paper Remaining** na **On**, a następnie ustawić długość papieru rolkowego załadowanego na rolkę 1 i 2.

Jeśli podczas konfiguracji podasz długość papieru rolkowego lub na bieżącej rolce znajduje się kod kreskowy z danymi rolki, przejdź do kroku 2.

[🔗 „Menu Paper” na stronie 165](#)

- 2** Na panelu sterowania drukarki sprawdź, czy ustawiona jest opcja **Print Length** w menu **Setup** menu > **Printer Setup** > **Roll Paper Setup** > **Roll Switch Condition** > **Paper Length**.

Domyślne ustawienie opcji **Paper Length** to **Print Length**. Jeśli nie wprowadzono zmian, ustawienie to **Print Length**.

[🔗 „Menu Setup” na stronie 170](#)

- 3** Otwórz kartę **Printer Settings** (Ustawienia drukarki) sterownika drukarki i sprawdź, czy opcja **Source (Źródło)** jest ustawiona na **Roll Auto - XXXXX** (Rolka auto - XXXXX).

XXXXX oznacza szerokość aktualnie używanego papieru rolkowego.

Inne sposoby drukowania

Jeśli ustawienie jest inne niż **Roll Auto - XXXXX (Rolka auto - XXXXX)**, kliknij je i wybierz **Roll Auto - XXXXX (Rolka auto - XXXXX)**.

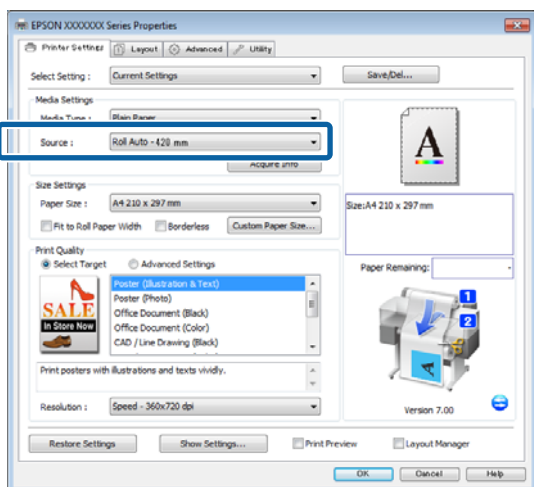

- 4** Ustaw opcję **Paper Size (Rozmiar papieru)**, **Print Quality (Jakość druku)** oraz inne niezbędne ustawienia i zacznij drukować.

Jeśli drukarka przewidzi, że ilość pozostałego papieru jest niewystarczająca dla zadania drukowania, automatycznie przełączy się na dłuższą rolkę papieru i będzie kontynuować drukowanie.

Wybieranie ustawień w systemie Mac OS X

- 1** Użyj panelu sterowania drukarki, aby otworzyć menu Paper i ustawić opcję **Roll Paper Remaining** na **On**, a następnie ustawić długość papieru rolkowego załadowanego na rolkę 1 i 2.

Jeśli podczas konfiguracji podasz długość papieru rolkowego lub na bieżącej rolce znajduję się kod kreskowy z danymi rolki, przejdź do kroku 2.

„Menu Paper” na stronie 165

- 2** Na panelu sterowania drukarki sprawdź, czy ustawiona jest opcja **Print Length** w menu Setup menu > **Printer Setup** > **Roll Paper Setup** > **Roll Switch Condition** > **Paper Length**.

Domyślne ustawienie opcji **Paper Length** to **Print Length**. Jeśli nie wprowadzono zmian, ustawienie to **Print Length**.

„Menu Setup” na stronie 170

- 3** Otwórz ekran Print (Drukuj) na komputerze i upewnij się, że ustawienie **Paper Size (Rozmiar papieru)** to Roll Paper (Papier rolkowy), a następnie wybierz **Printer Settings (Ustawienia drukarki)** z listy.

- 4** Upewnij się, że opcja **Roll Switch (Przełączanie rolki)** jest ustawiona na **Auto**.

Jeśli wybranym ustawieniem nie jest **Auto**, kliknij je i wybierz **Auto**.

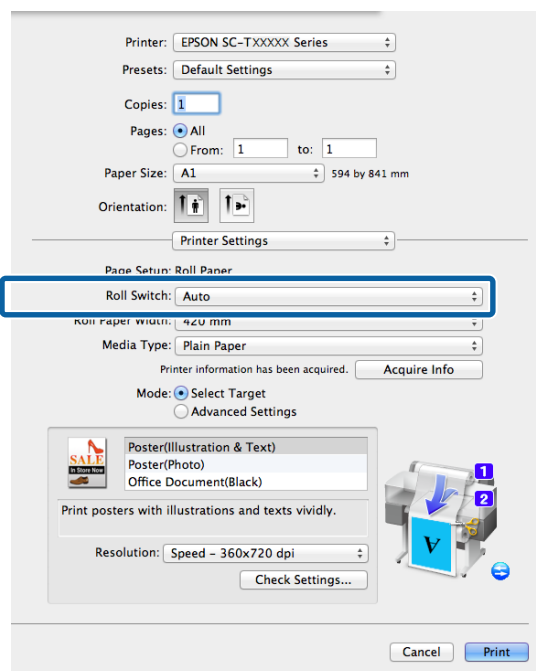

- 5** Ustaw opcję **Print Quality (Jakość druku)** oraz inne niezbędne ustawienia i zacznij drukować.

Jeśli drukarka przewidzi, że ilość pozostałego papieru jest niewystarczająca dla zadania drukowania, automatycznie przełączy się na dłuższą rolkę papieru i będzie kontynuować drukowanie.

Inne sposoby drukowania

Drukowanie bez marginesów

W razie potrzeby dokumenty można wydrukować bez marginesów.

Dostępne opcje drukowania bez marginesów są zależne od rodzaju nośnika.

Papier rolkowy: brak jakichkolwiek marginesów, brak marginesu lewego i prawego

Arkusze: brak marginesu lewego i prawego

(Opcja drukowania bez marginesów nie jest dostępna dla kartonu.)

Gdy jest używana opcja drukowania bez jakichkolwiek marginesów, można również skonfigurować ustawienia odcinania papieru. [☞ „Informacje o odcinaniu papieru rolkowego” na stronie 113](#)

W przypadku wybrania opcji drukowania bez marginesu lewego i prawego marginesy pojawiają się na górze i dole strony.

Informacje na temat wartości marginesu górnego i dolnego: [☞ „Obszar drukowania” na stronie 73](#)

Metody drukowania bez marginesów

Dostępne są dwie opisane poniżej metody drukowania bez marginesów.

Auto Expand (Automatyczne rozszerzanie)

Sterownik drukarki powiększa elementy składowe obrazu do rozmiaru nieco większego od rozmiaru papieru i drukuje powiększony w ten sposób obraz. Fragmenty, które wykraczają poza krawędzie papieru, nie są drukowane, w związku z czym wydruk jest pozbawiony marginesów.

Rozmiar obrazu należy określić w przedstawiony poniżej sposób za pomocą dostępnych w używanej aplikacji ustawień, takich jak ustawienia strony.

- Wybierz rozmiar papieru i ustawienia strony dopasowane do drukowanego obrazu.

- Jeśli w danej aplikacji można skonfigurować ustawienia marginesu, ustaw margines o szerokości 0 mm.
- Zwiększ dane obrazu do rozmiaru papieru.

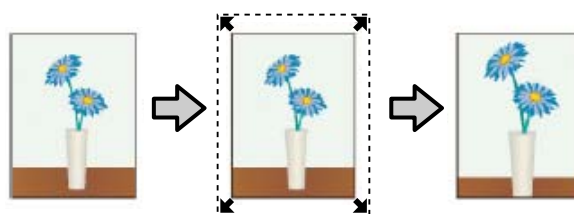

Retain Size (Zachowanie rozmiaru)

Aby uzyskać wydruk bez marginesów, w używanej aplikacji należy ustawić rozmiar obrazu większy od rozmiaru papieru. Sterownik drukarki nie powiększa danych obrazu. Rozmiar obrazu należy określić w przedstawiony poniżej sposób za pomocą dostępnych w używanej aplikacji ustawień, takich jak ustawienia strony.

- Utwórz obraz o rozmiarze przekraczającym rzeczywisty rozmiar wydruku o 3 mm po lewej i prawej stronie (łącznie o 6 mm).
- Jeśli w danej aplikacji można skonfigurować ustawienia marginesu, ustaw margines o szerokości 0 mm.
- Zwiększ dane obrazu do rozmiaru papieru.

Tej metody należy użyć, aby uniemożliwić powiększenie obrazu przez sterownik drukarki.

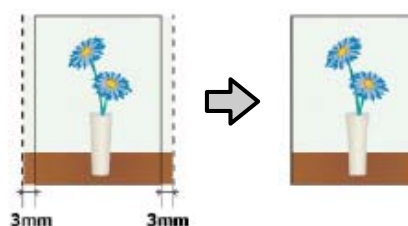

Rozmiary nośników obsługiwane przy drukowaniu bez marginesów

Następujące rozmiary nośników są obsługiwane przy drukowaniu bez obramowania.

Inne sposoby drukowania

Obsługiwane rozmiary różnią się w zależności od modelu drukarki.

Szerokość papieru	Seria SC-T7200/ Seria SC-T7200D	Seria SC-T5200/ Seria SC-T5200D	Seria SC-T3200
10 cali	✓	✓	✓
30 cm	✓	✓	✓
Super A3/ 329 mm/ 13 cali	✓	✓	✓
16 cali	✓	✓	✓
US C/17 cali	✓	✓	✓
B2/515 mm	✓	✓	✓
A1/594 mm	✓	✓	✓
24 cali	✓	✓	✓
B1/728 mm	✓	✓	–
A0/841 mm	✓	✓	–
36 cali	✓	✓	–
B0/1030 mm	✓	–	–
44 cali	✓	–	–

W przypadku niektórych rodzajów nośników jakość druku może się obniżyć albo nie można wybrać funkcji drukowania bez marginesów.

 „Tabela ze specjalnymi nośnikami firmy Epson” na stronie 230

Inne sposoby drukowania

Informacje o odcinaniu papieru rolkowego

W przypadku drukowania bez marginesów na papierze rolkowym można wybrać opcję drukowania bez marginesu lewego i prawego albo bez jakichkolwiek marginesów, a także określić sposób odcinania papieru, korzystając z opcji **Roll Paper Option (Opcja papieru rolkowego)** w sterowniku drukarki. Sposób odcinania papieru zależnie od wybranego ustawienia przedstawiono w poniższej tabeli.

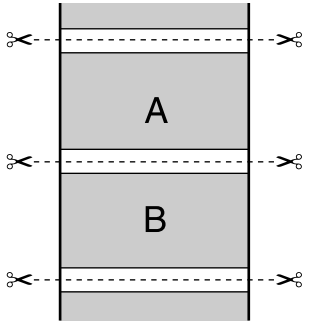
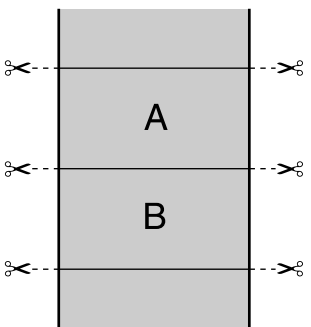
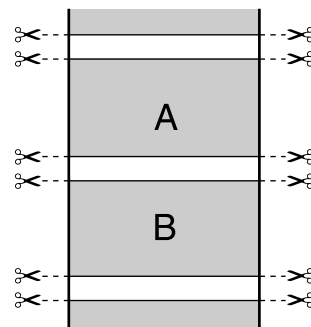
Ustawienia sterownika drukarki	Borderless (Bez obramowania)	Single Cut (Pojedyncze cięcie)	Double Cut (Podwójne cięcie)
Sposób odcinania			
Objaśnienie	<p>Ustawieniem domyślnym w sterowniku drukarki jest Borderless (Bez obramowania).</p>	<ul style="list-style-type: none"> ❑ W przypadku niektórych obrazów obszar górny może być nieco nierówny, ponieważ operacja drukowania jest przerywana w momencie rozpoczynania odcinania górnej krawędzi papieru rolkowego. ❑ Jeśli pozycja odcinania zostanie nieznacznie przesunięta, na górze lub dole sąsiadujących stron mogą być widoczne niewielkie fragmenty obrazu. W takiej sytuacji należy wykonać procedurę Adjust Cut Position. 🔗 „Menu Maintenance” na stronie 169 ❑ Jeśli drukujesz tylko na jednej stronie lub drukujesz jedną stronę wiele razy, sposób odcinania jest taki sam, jak w przypadku opcji Double Cut (Podwójne cięcie). W przypadku drukowania ciągłego na wielu arkuszach urządzenie odcina papier w odległości 1 mm od górnej krawędzi pierwszej strony i od dolnej krawędzi kolejnych stron w celu usunięcia marginesów. 	<ul style="list-style-type: none"> ❑ W przypadku niektórych obrazów obszar górny może być nieco nierówny, ponieważ operacja drukowania jest przerywana w momencie rozpoczynania odcinania górnej krawędzi papieru rolkowego. ❑ Długość zadrukowanego arkusza jest o ok. 2 mm mniejsza od długości określonej w ustawieniach, ponieważ urządzenie odcina papier od wewnętrznej strony obrazu w celu usunięcia marginesów. ❑ Po odcięciu dolnej krawędzi strony poprzedzającej drukarka podaje papier i odcina górną krawędź kolejnej strony. Pomimo ograniczenia długości odciętych arkuszy papieru do 60–127 mm ta metoda jest bardziej precyzyjna.

Inne sposoby drukowania

Wybieranie ustawień drukowania

Wybieranie ustawień w systemie Windows

1 Wyświetl kartę Printer Settings (Ustawienia drukarki) w sterowniku drukarki i dostosuj opisane poniżej ustawienia.

„Podstawowe metody drukowania (system Windows)” na stronie 66

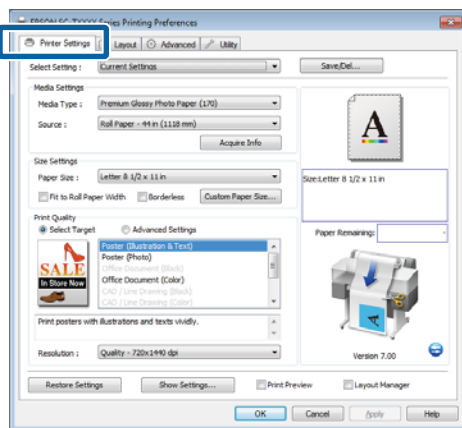

2 Zaznacz opcję **Borderless (Bez obramowania)** w obszarze **Size Settings (Ustawienia rozmiaru)**.

Aby dostosować rozmiar wydruku do szerokości rolki, przed zaznaczeniem opcji **Borderless (Bez obramowania)** zaznacz opcję **Fit to Roll Paper Width (Dopasuj do szerokości papieru rolkowego)**.

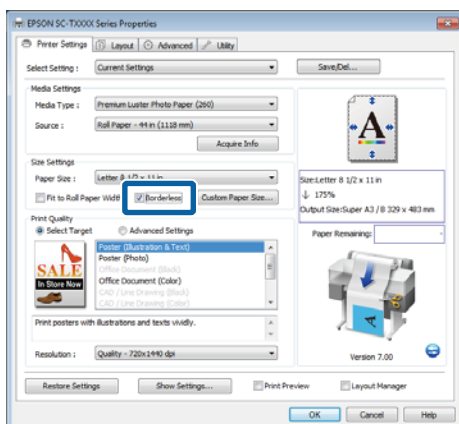

3 Na karcie **Layout (Układ)** w obszarze **Borderless Enlargement Setting (Ustawienie powiększenia dla drukowania bez obramowań)** zaznacz opcję **Auto Expand (Automatyczne rozszerzanie)** lub **Retain Size (Zachowanie rozmiaru)**.

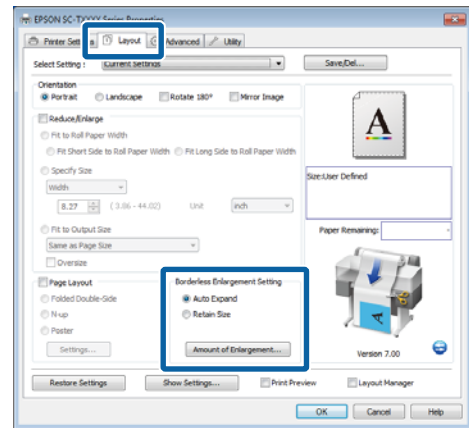

Jeśli zaznaczona została opcja **Auto Expand (Automatyczne rozszerzanie)**, kliknij przycisk **Amount of Enlargement (Zakres powiększenia)** i wybierz wartość odcięcia krawędzi.

Uwaga:

Opcja **Retain Size (Zachowanie rozmiaru)** nie będzie dostępna, jeśli w zakładce **Printer Settings (Ustawienia drukarki)** wybrano opcję **Fit to Roll Paper Width (Dopasuj do szerokości papieru rolkowego)** lub jeśli w zakładce **Layout (Układ)** wybrano opcję **Reduce/Enlarge (Pomniejsz/powiększ)**.

Max (Maks.) : 3 mm po lewej i 5 mm po prawej (obraz przesuwany jest o 1 mm w prawo)

Standard (Standardowy) : 3 mm po lewej i prawej

Min (Min.): 1,5 mm po lewej i prawej

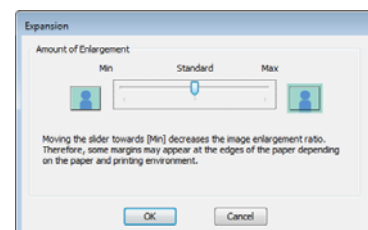

Inne sposoby drukowania

Uwaga:

Przesunięcie suwaka w kierunku ustawienia **Min (Min.)** powoduje wybranie mniejszej skali powiększenia obrazu. W związku z tym w niektórych warunkach i w przypadku korzystania z niektórych nośników na krawędziach arkusza papieru mogą zostać utworzone niewielkie marginesy.

- 4** W przypadku używania papieru rolkowego opcje **Auto Cut (Automatyczne cięcie)** są dostępne w zakładce Advanced (Zaawansowane), w obszarze **Roll Paper Option (Opcja papieru rolkowego)**.

[„Informacje o odcinaniu papieru rolkowego” na stronie 113](#)

- 5** Sprawdź inne ustawienia, a następnie rozpocznij drukowanie.

Wybieranie ustawień w systemie Mac OS X

- 1** Otwórz ekran Print (Drukowanie), wybierz odpowiedni rozmiar papieru z listy **Paper Size (Rozmiar papieru)**, a następnie wybierz żadaną metodę drukowania bez marginesów.

[„Podstawowe metody drukowania \(system Mac OS X\)” na stronie 70](#)

Dostępne metody drukowania bez marginesów przedstawiono poniżej.

XXXX (Roll Paper - Borderless (Auto Expand))
(Papier rolkowy - Bez obramowania
(Automatyczne rozszerzanie))

XXXX (Roll Paper - Borderless (Retain Size))
(Papier rolkowy - Bez obramowania
(Zachowanie rozmiaru))

XXXX (Sheet - Borderless (Auto Expand))
(Arkusz - Bez obramowania (Automatyczne
rozszerzanie))

XXXX (Sheet - Borderless (Retain Size)) (Arkusz
- Bez obramowania (Zachowanie rozmiaru))

Ciąg XXXX oznacza rozmiar papieru, na przykład A4.

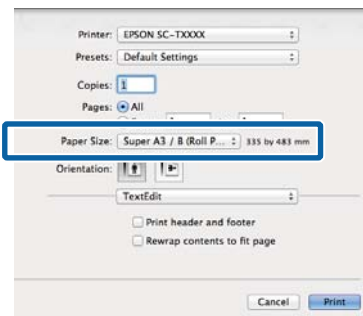

Uwaga:

Jeśli opcje ustawienia strony nie są dostępne w oknie dialogowym aplikacji, należy wyświetlić okno dialogowe ustawień strony.

- 2** Jeśli dla rozmiaru papieru wybrana została opcja **Auto Expand (Automatyczne rozszerzanie)**, z listy wybierz opcję **Page Layout Settings (Ustawienia układu strony)** i kliknąć przycisk **Expansion (Rozszerzenie)**.

Poniżej przedstawiono wpływ ustawień na zmianę wielkości obrazu w stosunku do rozmiaru papieru.

Max : 3 mm po lewej i 5 mm po prawej
(Maks.) (obraz przesuwany jest o 1 mm w prawo)

Standard : 3 mm po lewej i prawej
(Standardowy)

Min (Min.): 1,5 mm po lewej i prawej



Inne sposoby drukowania

Uwaga:

Przesunięcie suwaka w kierunku ustawienia *Min (Min.)* powoduje wybranie mniejszej skali powiększenia obrazu. W związku z tym w niektórych warunkach i w przypadku korzystania z niektórych nośników na krawędziach arkusza papieru mogą zostać utworzone niewielkie marginesy.

3

W przypadku korzystania z papieru rolkowego, z listy wybierz opcję **Advanced (Zaawansowane)**, a następnie zaznacz opcję **Auto Cut (Automatyczne cięcie)**.

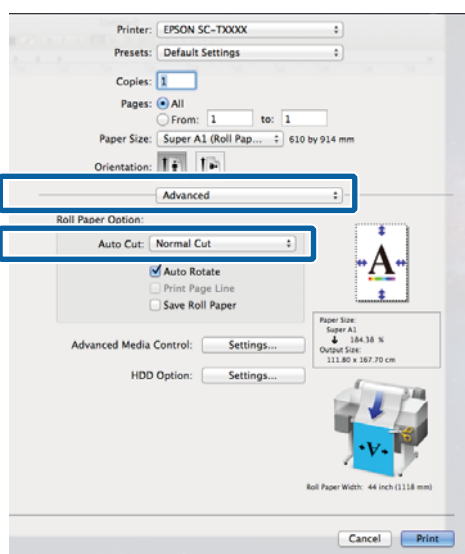

🔗 „Informacje o odcinaniu papieru rolkowego” na stronie 113

4

Sprawdź inne ustawienia, a następnie rozpocznij drukowanie.

Korygowanie kolorów i drukowanie

Sterownik drukarki automatycznie koryguje wewnętrznie kolory odpowiednio do przestrzeni kolorów. Do wyboru są przedstawione poniżej tryby korekcji kolorów.

 EPSON Standard (sRGB)

Optymalizacja przestrzeni sRGB i korekcja kolorów.

 Business Graphics (Grafika biznesowa)

Korekcja kolorów pod kątem zwiększenia ostrości obrazu w oparciu o przestrzeń sRGB.

 Line Drawing (Rysunek liniowy)

Optymalizuje korekcję kolorów podczas rysowania linii, przetwarzając granice pomiędzy liniami i tłem jako nieciągłe.

 ICM

Wykonuje zarządzanie kolorami w celu dostosowania kolorów w danych obrazu do kolorów wydruku (tylko system Windows).

🔗 „Drukowanie z zarządzaniem kolorami” na stronie 131

 Off (No Color Management) (Wył. (bez zarządzania kolorami))

Sterownik drukarki nie wykonuje korekcji kolorów. Zaznacz tę opcję, aby zarządzanie kolorami było wykonywane przez aplikację.

🔗 „Drukowanie z zarządzaniem kolorami” na stronie 131

Jeśli wybrano opcję **EPSON Standard (sRGB)/ Business Graphics (Grafika biznesowa)/Line Drawing (Rysunek liniowy)** dla **Color Mode (Tryb koloru)**, wyświetli się przycisk **Settings (Ustawienia)**.

Kliknij przycisk **Settings (Ustawienia)**, aby dostosować ustawienia Gamma, Brightness (Jasność), Contrast (Kontrast), Saturation (Nasylenie) oraz balans kolorów.

Inne sposoby drukowania

Opcji tej należy użyć w przypadku, gdy w używanej aplikacji nie jest dostępna funkcja korekcji kolorów.

Uwaga:

Opcje korekcji kolorów różnią się w zależności od systemu operacyjnego i rodzaju używanego papieru.

Wybieranie ustawień w systemie Windows

1 W przypadku używania aplikacji wyposażonej w funkcję zarządzania kolorami określ sposób dopasowania kolorów w danej aplikacji.

Jeśli używasz aplikacji pozbawionej funkcji zarządzania kolorami, rozpocznij od kroku 2.

Wybierz odpowiednie ustawienia stosownie do rodzaju aplikacji, korzystając z poniższej tabeli.

Adobe Photoshop CS3 lub nowsza wersja
 Adobe Photoshop Elements 6 lub nowsza wersja
 Adobe Photoshop Lightroom 1 lub nowsza wersja

System operacyjny	Ustawienia opcji Color Management (Zarządzanie kolorami)
Windows 10, Windows 8.1, Windows 8, Windows 7, Windows Vista	Printer Manages Colors (Drukarka zarządza kolorami)
Windows XP (z dodatkiem Service Pack (Dodatek Service Pack) 2 lub nowszym i pakietem .NET w wersji 3.0 lub nowszej)	Printer Manages Colors (Drukarka zarządza kolorami)
Windows XP (w konfiguracji innej niż powyższa)	No Color Management (Bez zarządzania kolorami)

W przypadku innych aplikacji wybierz ustawienie **No Color Management (Bez zarządzania kolorami)**.

Uwaga:

Informacje na temat obsługiwanych platform i aplikacji znajdują się na stronie internetowej.

Przykład: wybieranie ustawień w przypadku korzystania z aplikacji Adobe Photoshop CS5

Otwórz okno Print (Drukuj).

Wybierz opcję **Color Management (Zarządzanie kolorami)**, a następnie zaznacz pole wyboru **Document (Dokument)**. Wybierz opcję **Printer Manages Colors (Drukarka zarządza kolorami)** z listy **Color Handling (Przetwarzanie kolorów)**, a następnie kliknij przycisk **Print (Drukuj)**.

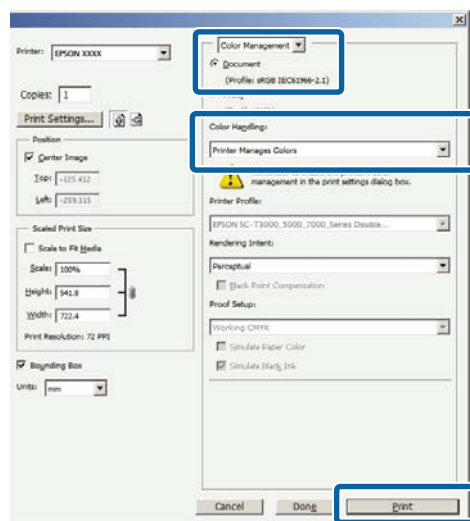

2 Na karcie Printer Settings (Ustawienia drukarki) w sterowniku drukarki wybierz opcję **Advanced Settings (Ustawienia - Zaawansowane)** w sekcji **Print Quality (Jakość druku)** i wybierz opcję korekcji kolorów.

[»Podstawowe metody drukowania \(system Windows\)» na stronie 66](#)

Dodatkowe ustawienia można dostosować, klikając przycisk **Settings (Ustawienia)**.

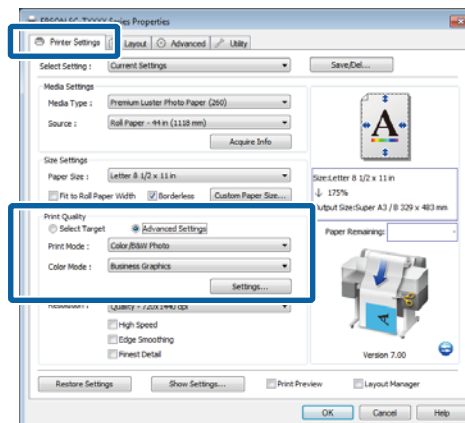

Inne sposoby drukowania

- 3** Kliknięcie przycisku **Settings (Ustawienia)** umożliwi dostosowanie ustawień **Gamma**, **Brightness (Jasność)**, **Contrast (Kontrast)**, **Saturation (Nasycenie)**, balansu kolorów oraz innych ustawień.

Szczegółowe informacje na temat każdego z dostępnych tu elementów można znaleźć w pomocy sterownika drukarki.

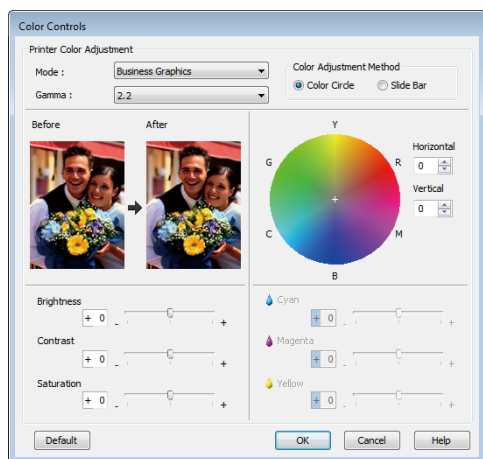

Uwaga:

Wartość korekcji można dobrać, obserwując przykładowy obraz wyświetlany po lewej stronie ekranu. Balans kolorów można również dostosować, zaznaczając opcję **Color Circle (Koło kolorów)** lub **Slide Bar (Suwak)** w obszarze **Color Adjustment Method (Metoda dopasowania kolorów)**.

- 4** Sprawdź inne ustawienia, a następnie rozpocznij drukowanie.

Wybieranie ustawień w systemie Mac OS X

- 1** W przypadku używania aplikacji wyposażonej w funkcję zarządzania kolorami określ sposób dopasowania kolorów w danej aplikacji.

Jeśli używasz aplikacji pozbawionej funkcji zarządzania kolorami, rozpocznij od kroku 2.

W przypadku korzystania z wymienionych poniżej aplikacji, wybierz opcję zarządzania kolorami **Printer Manages Colors (Drukarka zarządza kolorami)**.

Adobe Photoshop CS3 lub nowsza wersja
Adobe Photoshop Elements 6 lub nowsza wersja
Adobe Photoshop Lightroom 1 lub nowsza wersja

W przypadku innych aplikacji wybierz ustawienie **No Color Management (Bez zarządzania kolorami)**.

Uwaga:

Informacje na temat obsługiwanych platform i aplikacji znajdują się na stronie internetowej.

Przykład: wybieranie ustawień w przypadku korzystania z aplikacji Adobe Photoshop CS5

Otwórz okno Print (Drukuj).

Wybierz opcję **Color Management (Zarządzanie kolorami)**, a następnie zaznacz pole wyboru **Document (Dokument)**. Wybierz opcję **Printer Manages Colors (Drukarka zarządza kolorami)** z listy **Color Handling (Przetwarzanie kolorów)**, a następnie kliknij przycisk **Print (Drukuj)**.

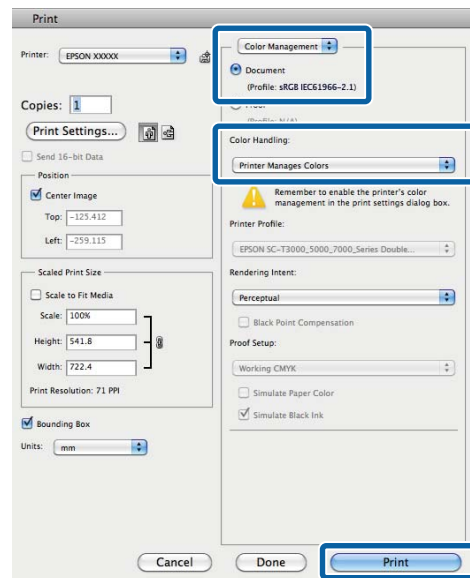

- 2** Otwórz ekran Print (Drukowanie).

„Podstawowe metody drukowania (system Mac OS X)” na stronie 70

Inne sposoby drukowania

- 3** Wybierz z listy opcję **Color Matching (Dopasowanie kolorów)**, a następnie zaznacz **EPSON Color Controls (Ustawienia kolorów EPSON)**.

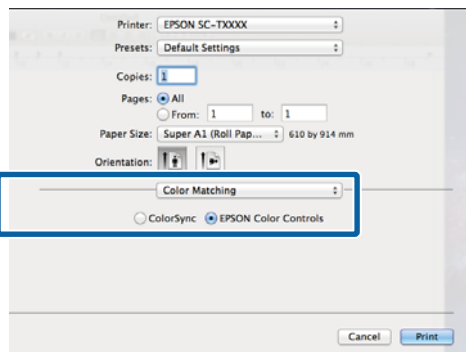
**Uwaga:**

W przypadku pominięcia kroku 1, w wymienionych poniżej aplikacjach nie będzie dostępna opcja **EPSON Color Controls (Ustawienia kolorów EPSON)**.

- Adobe Photoshop CS3 lub nowsza wersja
- Adobe Photoshop Lightroom 1 lub nowsza wersja
- Adobe Photoshop Elements 6 lub nowsza wersja

- 4** Wybierz z listy opcję **Printer Settings (Ustawienia drukarki)**, a następnie zaznacz opcję **Advanced Settings (Ustawienia - Zaawansowane)** w obszarze **Mode (Tryb)**.

- 5** Z listy **Color Mode (Tryb koloru)** wybierz opcję korekcji kolorów.

Dodatkowe ustawienia można dostosować, klikając przycisk **Settings (Ustawienia)**.

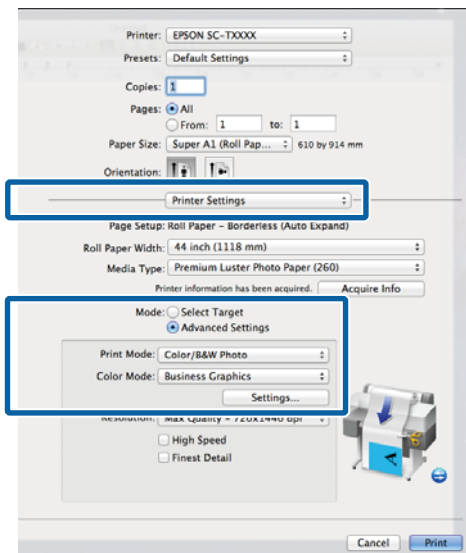
**Uwaga:**

W przypadku korzystania z dowolnej z poniższych aplikacji zainstalowanych w systemie operacyjnym Mac OS X w wersji 10.5 należy usunąć zaznaczenie pola wyboru **Use Generic RGB (Użyj Generic RGB)**.

- Adobe Photoshop CS3 lub nowsza wersja
- Adobe Photoshop Lightroom 1 lub nowsza wersja
- Adobe Photoshop Elements 6 lub nowsza wersja

W przypadku korzystania z aplikacji innych niż wymienione powyżej jest wymagane zaznaczenie tego pola wyboru.

Inne sposoby drukowania

6

Wprowadź niezbędne ustawienia.

Szczegółowe informacje na temat każdego z dostępnych tu elementów można znaleźć w pomocy sterownika drukarki.

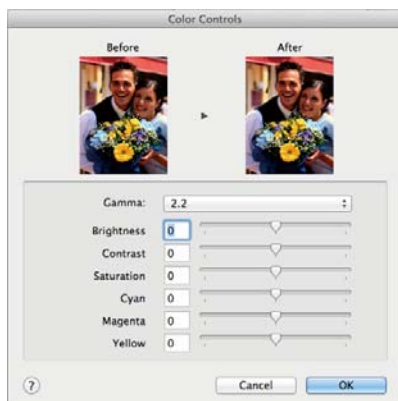

7

Sprawdź inne ustawienia, a następnie rozpocznij drukowanie.

Drukowanie kilku stron/ plakatu

Można wydrukować wiele stron na jednym arkuszu lub jedną stronę na wielu arkuszach.

Dostępne są trzy metody drukowania kilku stron/plakatu.

- **Folded Double-Side (Składany, dwustronny)**
(tylko system Windows)

Drukowanie dwóch kolejnych stron na jednym arkuszu. Druga strona jest obrócona o 180° i styka się z pierwszą stroną, co pozwala na złożenie papieru w celu utworzenia dwustronnego dokumentu.

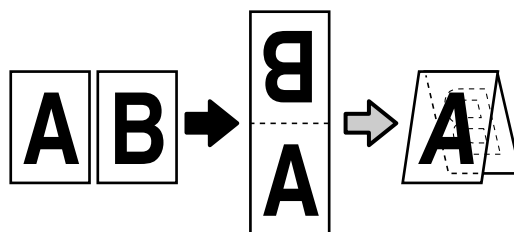

- **N-up (Funkcja N-up)**

Można wydrukować dwie lub cztery kolejne strony na jednym arkuszu.

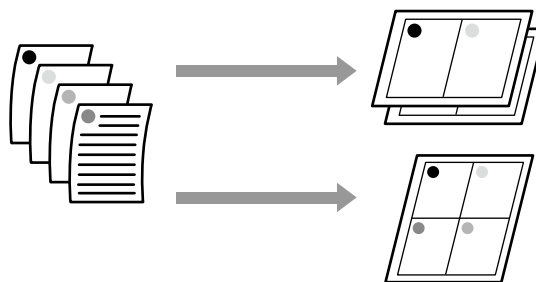

Inne sposoby drukowania

• Poster (Plakat) (tylko system Windows)

Pojedynczą stronę można wydrukować na kilku arkuszach. Następnie arkusze można połączyć tak, aby utworzyć duży plakat (nawet 16-krotnie większy od oryginalnego rozmiaru). Jeśli zaznaczona została opcja **Borderless Poster Print (Drukowanie plakatu bez obramowań)**, arkusze można połączyć bez przycinania krawędzi, jednak ponieważ części wykraczające poza krawędzie papieru zostaną utracone, połączenie może być niedoskonałe.

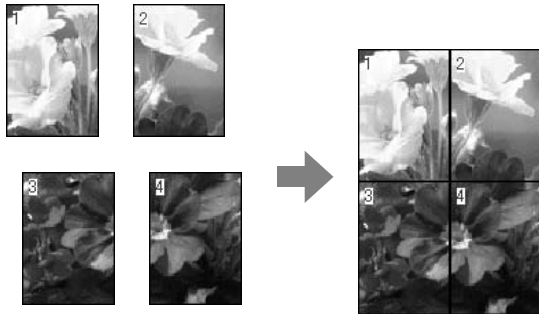

Folded Double-Side (Składany, dwustronny) (tylko system Windows)

- 1 Na karcie Layout (Układ) w sterowniku drukarki zaznacz opcję **Page Layout (Układ strony)**. Następnie zaznacz opcję **Folded Double-Side (Składany, dwustronny)** i kliknij przycisk **Settings (Ustawienia)**.

[»Podstawowe metody drukowania \(system Windows\)»](#) na stronie 66

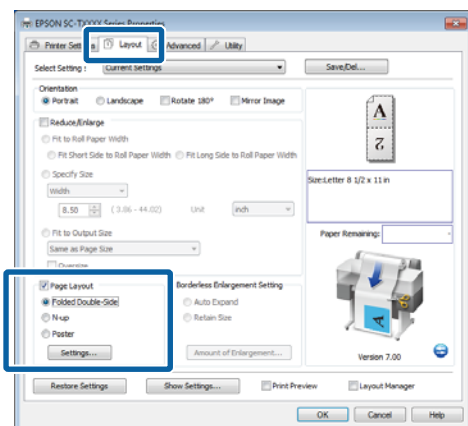

- 2 W oknie dialogowym **Folded Double-Side Setting (Ustawienie druku składanego, dwustronnego)** wybierz opcje **Binding Edge (Krawędź na oprawę)** i **Binding Margin (Margines na oprawę)**.

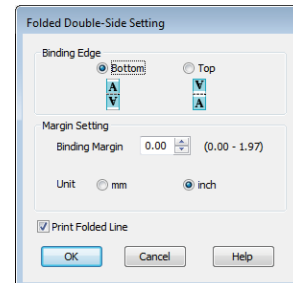

- 3 Sprawdź inne ustawienia, a następnie rozpocznij drukowanie.

N-up (Funkcja N-up)

Uwaga:

- ❑ W systemie Windows nie można korzystać jednocześnie z funkcji drukowania N-up (Funkcja N-up) i funkcji drukowania bez marginesów.
- ❑ W systemie Windows można użyć funkcji *Reduce/Enlarge (Pomniejsz/powiększ)* (opcji *Fit to Page (Dopasuj do strony)*) w celu wydrukowania dokumentu z wykorzystaniem różnych rozmiarów papieru.

[»Drukowanie dokumentów o niestandardowych rozmiarach»](#) na stronie 101

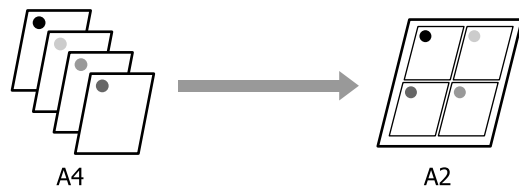

Inne sposoby drukowania

Wybieranie ustawień w systemie Windows

- 1 Na karcie Layout (Układ) w sterowniku drukarki zaznacz opcję **Page Layout (Układ strony)**. Następnie zaznacz opcję **N-up (Funkcja N-up)** i kliknij przycisk **Settings (Ustawienia)**.

📖 „Podstawowe metody drukowania (system Windows)” na stronie 66

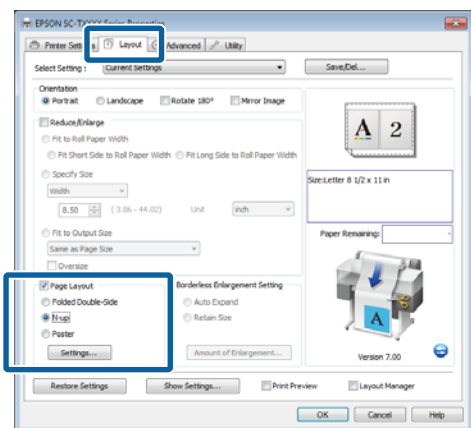

- 2 W oknie dialogowym Print Layout (Układ wydruku) wybierz opcje **Number of pages per sheet (Liczba stron na arkusz)** i **Page Order (Kolejność stron)**.

W przypadku zaznaczenia pola wyboru **Print page frames (Drukuj obramowanie strony)** na każdej stronie zostanie utworzone obramowanie.

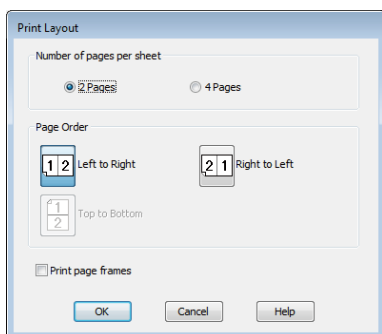

- 3 Sprawdź inne ustawienia, a następnie rozpocznij drukowanie.

Wybieranie ustawień w systemie Mac OS X

- 1 Po pojawieniu się ekranu Print (Drukowanie) wybierz z listy opcję **Layout (Makieta)**, a następnie określ żadaną liczbę stron na arkusz i skonfiguruj inne niezbędne ustawienia.

📖 „Podstawowe metody drukowania (system Mac OS X)” na stronie 70

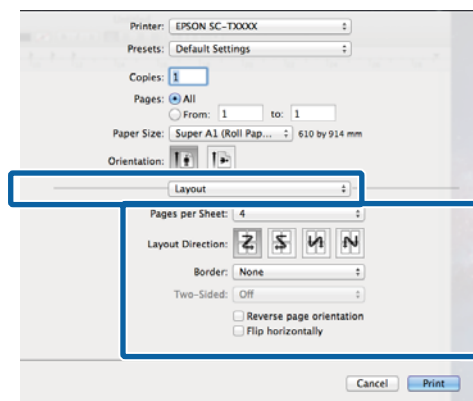

Uwaga:

Korzystając z funkcji **Border (Ramka)**, można utworzyć obramowanie poszczególnych stron na wydruku.

- 2 Sprawdź inne ustawienia, a następnie rozpocznij drukowanie.

Inne sposoby drukowania

Poster (Plakat) (tylko system Windows)

- 1** Na karcie Layout (Układ) w sterowniku drukarki zaznacz opcję **Page Layout (Układ strony)**. Następnie zaznacz opcję **Poster (Plakat)** i kliknij przycisk **Settings (Ustawienia)**.

🔗 „Podstawowe metody drukowania (system Windows)” na stronie 66

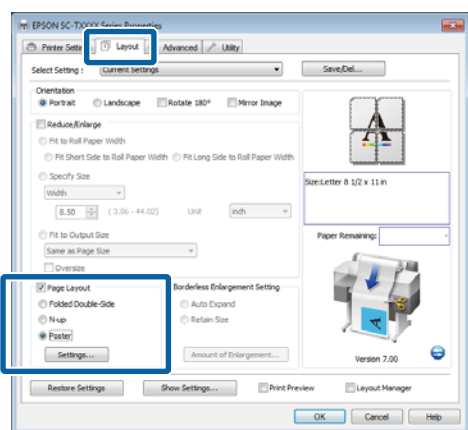

- 2** W oknie dialogowym Poster Settings (Ustawienia plakatu) wybierz opcję **Number of panels (Liczba paneli)**.

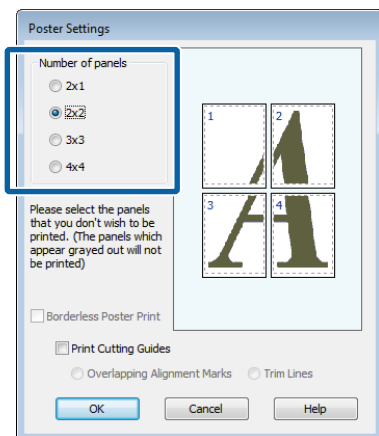

- 3** Włącz lub wyłącz opcję drukowania bez marginesów.

Aby wydrukować plakat bez marginesów: Zaznacz pole wyboru **Borderless Poster Print (Drukowanie plakatów bez marginesów)**.

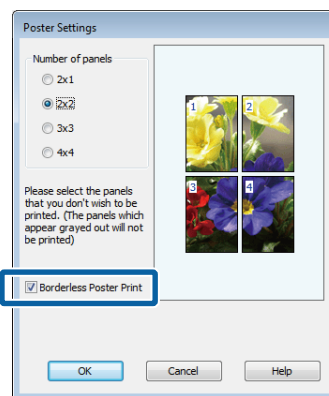

Uwaga:

- ❑ Jeśli pole wyboru **Borderless Poster Print (Drukowanie plakatów bez marginesów)** jest wygaszone, wybrany papier lub jego rozmiar jest niezgodny z funkcją drukowania bez marginesów.

🔗 „Rozmiary nośników obsługiwane przy drukowaniu bez marginesów” na stronie 111

🔗 „Tabela ze specjalnymi nośnikami firmy Epson” na stronie 230

- ❑ Jeśli zaznaczono opcję **Single Cut (Pojedyncze cięcie)** lub **Double Cut (Podwójne cięcie)** w obszarze **Auto Cut (Automatyczne cięcie)**, papier zostanie odcięty o 1 lub 2 mm na środku obrazu, pogarszając jakość połączeń między jego częściami.

Inne sposoby drukowania

Aby wydrukować plakat z marginesami:
Usunąć zaznaczenie pola wyboru **Borderless Poster Print (Drukowanie plakatów bez marginesów)**.

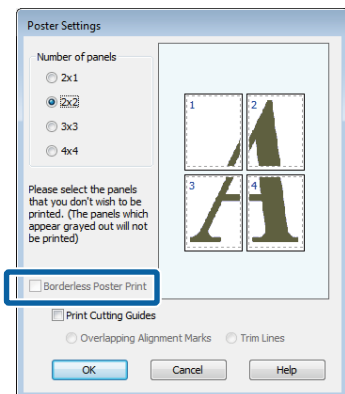

Uwaga:

Uwagi dotyczące rozmiaru uzyskanego plakatu:

Jeśli nie zaznaczono opcji **Borderless Poster Print (Drukowanie plakatów bez marginesów)**, wyświetli się opcja **Print Cutting Guides (Drukuj linie cięcia)**.

Wybranie opcji **Trim Lines (Linie przycinania)** nie ma wpływu na rozmiar wynikowy plakatu. Jednak w przypadku wybrania opcji **Overlapping Alignment Marks (Znaczniki wyrównania dla zachodzenia)** plakat wynikowy jest mniejszy o obszar zachodzenia.

4

Sprawdź inne ustawienia, a następnie rozpocznij drukowanie.

Łączenie arkuszy plakatu za pomocą wydrukowanych marginesów

Jeśli wybrano opcję **Overlapping Alignment Marks (Znaczniki wyrównania dla zachodzenia)**, punkty łączenia (oznaczone liniami przechodzącymi przez i dookoła znaczników X na poniższej ilustracji) zostaną wydrukowane na każdej stronie.

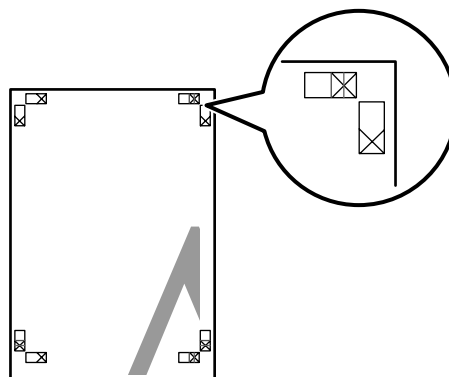

Uwaga:

Jeśli wydruk jest kolorowy, punkty łączenia będą niebieskie a punkty cięcia czerwone. W przeciwnym przypadku wszystkie punkty zostaną wydrukowane na czarno.

Poniżej przedstawiono sposób łączenia ze sobą czterech wydruków.

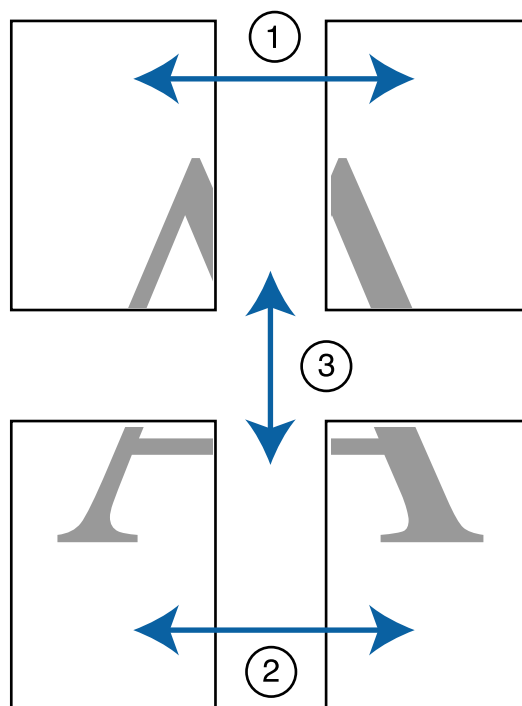

Inne sposoby drukowania

- 1** Przygotuj dwa górne arkusze i odetnij nadmiar papieru z lewego arkusza, tnąc wzdłuż linii łączącej dwa punkty łączenia (środky znaczników X).

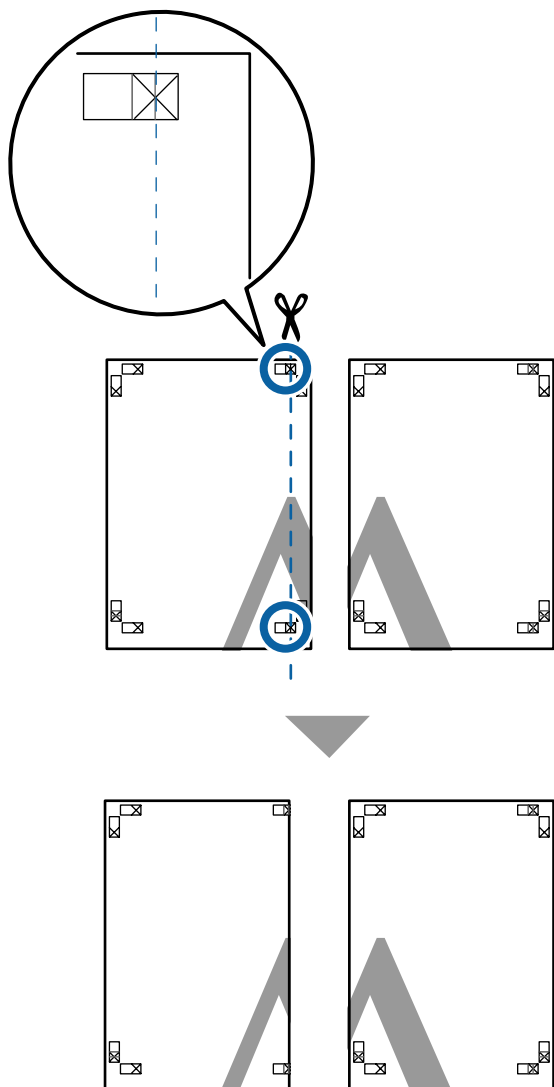

- 2** Połóż górny lewy arkusz na górnym prawym arkuszu. Dopasuj znaczniki X w sposób pokazany na poniższej ilustracji, a następnie tymczasowo połącz arkusze za pomocą taśmy samoprzylepnej naklejonej z tyłu.

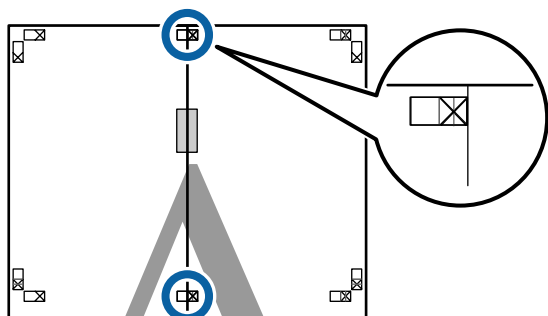

- 3** Teraz, gdy oba arkusze na siebie zachodzą, przytnij nadmiar papieru, tnąc wzdłuż linii łączącej dwa punkty łączenia (linie z lewej strony znaczników X).

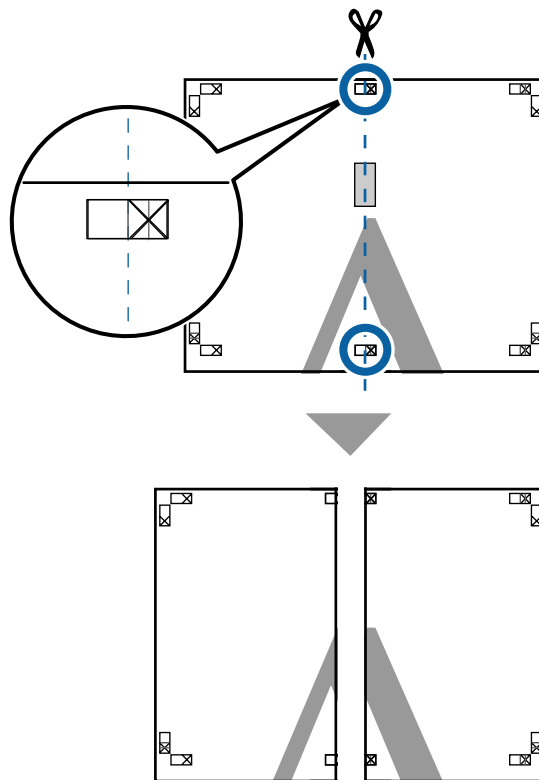

- 4** Ponownie połącz oba arkusze. Użyj do tego celu taśmy samoprzylepnej naklejonej od tyłu.

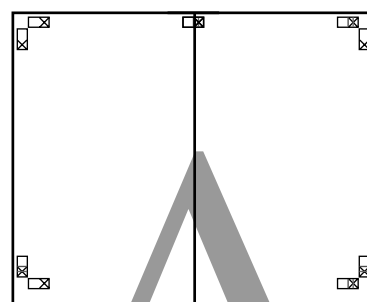

- 5** W przypadku arkuszy dolnych powtórz czynności opisane w krokach od 1 do 4.

Inne sposoby drukowania

- 6** Odetnij dolną część górnych arkuszy, tnąc wzdłuż linii łączącej dwa punkty łączenia (linie powyżej znaczników X).

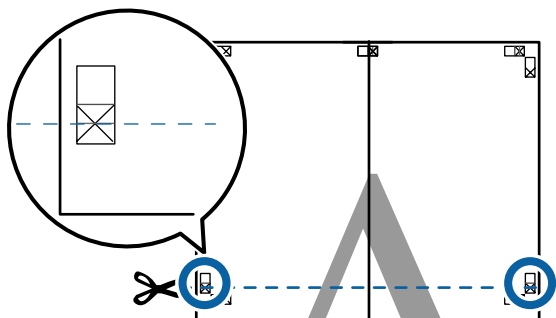

- 7** Połóż górne arkusze na dolnych arkuszach. Dopasuj znaczniki X w sposób pokazany na poniższej ilustracji, a następnie tymczasowo połącz arkusze za pomocą taśmy samoprzylepnej naklejonej z tyłu.

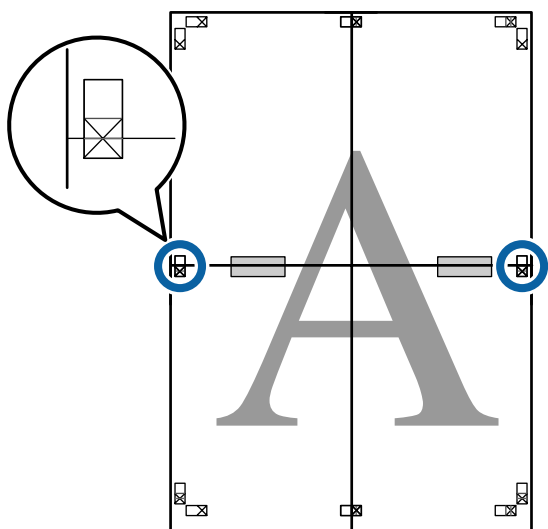

- 8** Teraz, gdy oba arkusze na siebie zachodzą, przytnij nadmiar papieru, tnąc wzdłuż linii łączącej dwa punkty łączenia (linie nad znacznikami X).

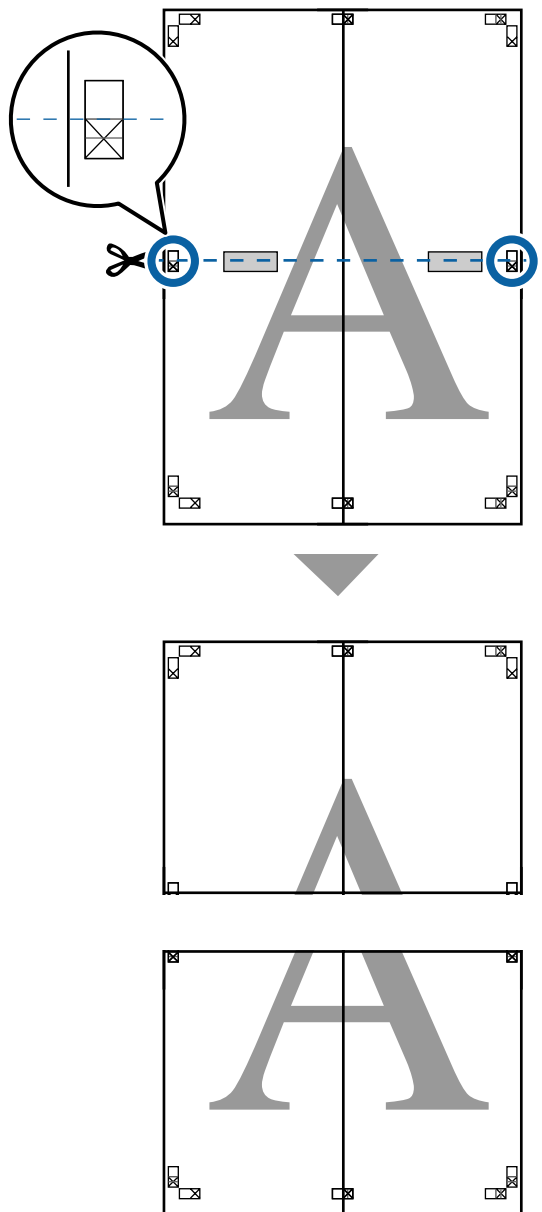

Inne sposoby drukowania

9

Połącz górne i dolne arkusze.

Użyj do tego celu taśmy samoprzylepnej naklejonej od tyłu.

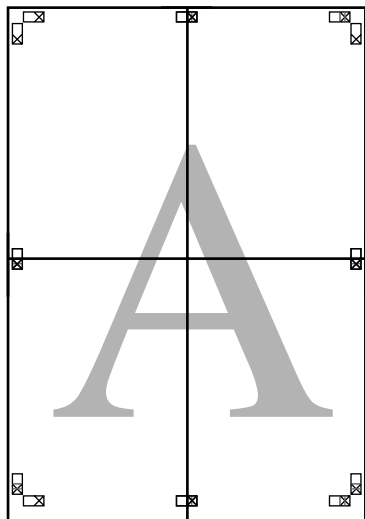

10

Po połączeniu wszystkich arkuszy odetnij marginesy, tnąc wzdłuż punktów cięcia (po zewnętrznej stronie znaczników X).

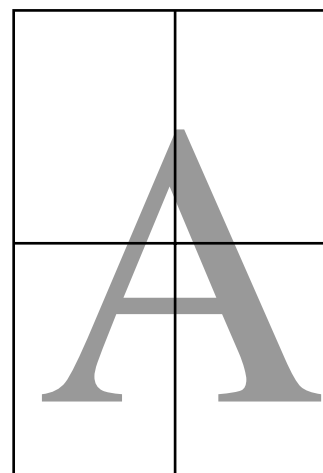
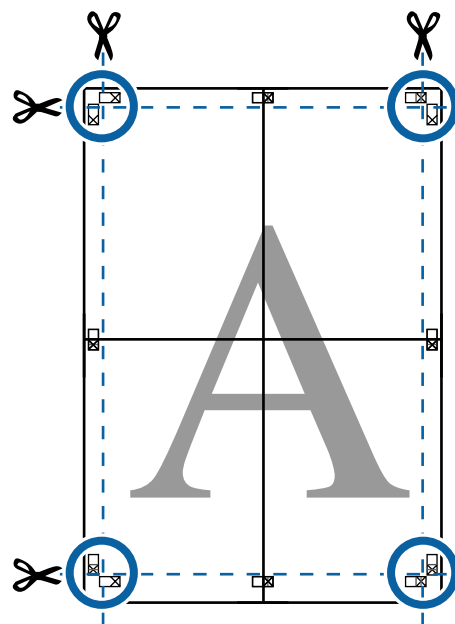

Inne sposoby drukowania

Drukowanie kilku dokumentów na jednym arkuszu papieru (funkcja Layout Manager (Menedżer układu)) (tylko w systemie Windows)

Dokumenty utworzone w różnych aplikacjach można wydrukować razem w wybranym układzie. Można użyć funkcji Layout Manager (Menedżer układu) w celu poprawy wydajności i zaoszczędzenia papieru.

Przykładowy układ kilku dokumentów na jednej stronie

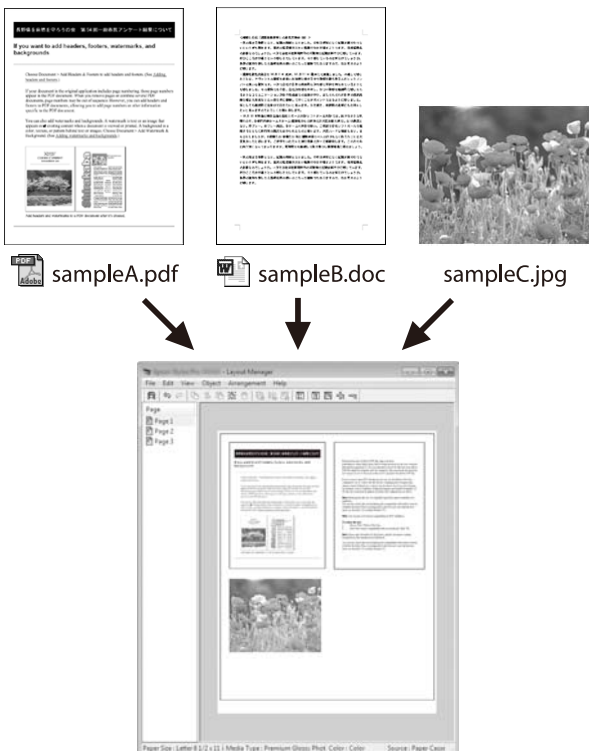

Przykładowy układ poziomy/pionowy

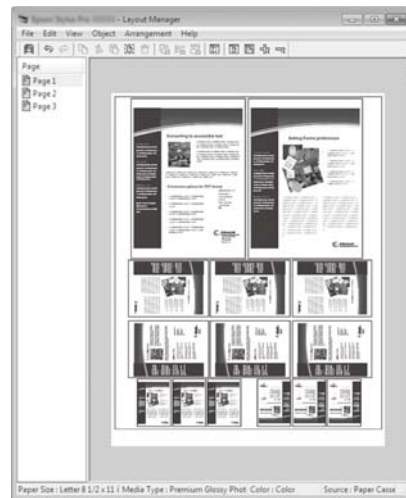

Wybieranie ustawień drukowania

- 1 Otwórz w aplikacji zewnętrznej plik, który chcesz wydrukować.
- 2 Na karcie Printer Settings (Ustawienia drukarki) w sterowniku drukarki wybierz opcję **Layout Manager (Menedżer układu)**, a w sekcji **Size Settings (Ustawienia rozmiaru)** wybierz z listy **Paper Size (Rozmiar papieru)** taki rozmiar papieru, jaki został wybrany dla danego dokumentu w aplikacji źródłowej.

 „Podstawowe metody drukowania (system Windows)” na stronie 66

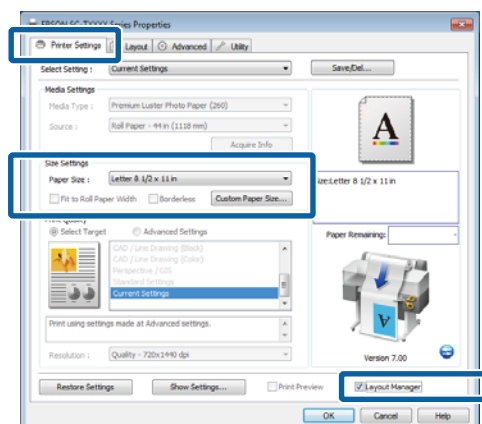

Inne sposoby drukowania

Uwaga:

Opcja **Paper Size** oznacza rozmiar dokumentu w ustawieniach funkcji **Layout Manager (Menedżer układu)**. Rozmiar papieru na potrzeby drukowania należy wybrać na ekranie opisanym w kroku 6.

- 3** Kliknij przycisk **OK**. Po uaktywnieniu funkcji drukowania w uruchomionej aplikacji zostanie wyświetlony ekran funkcji **Layout Manager (Menedżer układu)**.

Obraz nie jest drukowany. Zamiast tego na stronie wyświetlanej na ekranie funkcji **Layout Manager (Menedżer układu)** pojawia się pojedynczy obiekt (obraz).

- 4** Pozostawiając wyświetlony ekran **Layout Manager (Menedżer układu)**, powtarzaj kroki od 1 do 3 do czasu, aż wszystkie dokumenty zostaną dodane do układu.

Na ekranie funkcji **Layout Manager (Menedżer układu)** pojawiają się kolejne obiekty.

- 5** Wybierz żądany układ poszczególnych obiektów na ekranie funkcji **Layout Manager (Menedżer układu)**.

Obiekty można przeciągać do nowego położenia i zmieniać ich rozmiary. Ponadto można je ułożyć je w innej kolejności lub obrócić, korzystając z opcji w menu **Object (Obiekt)**.

Całkowity rozmiar oraz rozmieszczenie obiektów można zmienić za pomocą opcji **Preferences (Preferencje)** i **Arrangement (Rozmieszczenie)** w menu **File (Plik)**.

Szczegółowe informacje na temat każdej z dostępnych tu funkcji można znaleźć w pomocy dotyczącej ekranu funkcji **Layout Manager (Menedżer układu)**.

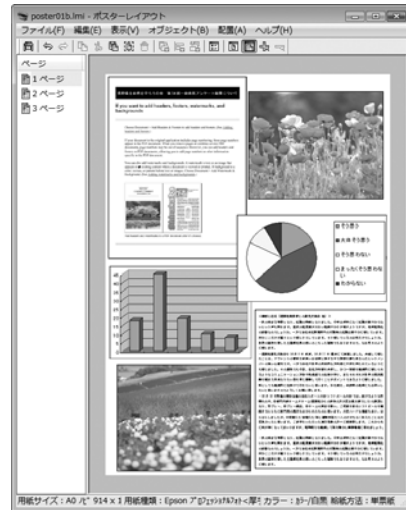

- 6** Kliknij przycisk **Properties (Właściwości)** w menu **File (Plik)** i dostosuj ustawienia drukarki w oknie dialogowym sterownika drukarki.

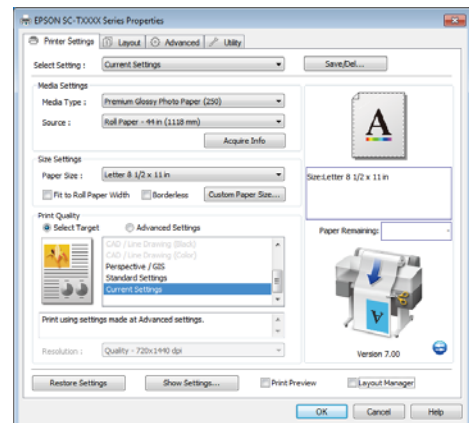

Sprawdź ustawienia w obszarze **Media Settings (Ustawienia nośnika)** i zaznacz opcję **Print Quality (Jakość druku)**.

- 7** Kliknij menu **File (Plik)** na ekranie funkcji **Layout Manager (Menedżer układu)** i wybierz polecenie **Print (Drukuj)**.

Drukowanie rozpoczyna się.

Inne sposoby drukowania

Zapisywanie i przywoływanie ustawień

Rozmieszczenie elementów na ekranie funkcji Layout Manager (Menedżer układu) i ich ustawienia można zapisać w postaci pliku. Jeśli konieczne jest przerwanie niedokończonej pracy, dokument wynikowy można zapisać w pliku i później go otworzyć w celu kontynuowania edycji.

Zapisywanie

- 1 Na ekranie funkcji Layout Manager (Menedżer układu) kliknij menu **File (Plik)**, a następnie **Save As (Zapisz jako)**.
- 2 Wprowadź nazwę pliku, wybierz lokalizację docelową i kliknij przycisk **Save (Zapisz)**.
- 3 Zamknij ekran funkcji Layout Manager (Menedżer układu).

Otwieranie zapisanego pliku

- 1 Kliknij prawym przyciskiem myszy ikonę Utility (Program narzędziowy) w systemie Windows w obszarze Taskbar (Pasek zadań) () , a następnie kliknij polecenie **Layout Manager (Menedżer układu)** w wyświetlonym menu.

Zostanie wyświetlony ekran funkcji Layout Manager (Menedżer układu).

Jeśli ikona Utility (Program narzędziowy) nie jest wyświetlona w systemie Windows w obszarze Taskbar (Pasek zadań)

 „[Informacje ogólne na temat karty Utility \(Program narzędziowy\)](#)” na stronie 145

- 2 Na ekranie funkcji Layout Manager (Menedżer układu) kliknij menu **File (Plik)** i wybierz polecenie **Open (Otwórz)**.
- 3 Wskaż lokalizację pliku i otwórz go.

Drukowanie z zarządzaniem kolorami

Drukowanie z zarządzaniem kolorami

Informacje o systemie zarządzania kolorami

Ten sam obraz w oryginale może wyglądać inaczej niż na ekranie, a wygląd obrazu wyświetlanego na ekranie może odbiegać od wyglądu tego samego obrazu na wydruku. Dzieje się tak ze względu na odmienne parametry konwersji kolorów na dane elektroniczne przez urządzenia wejściowe, takie jak skanery czy aparaty fotograficzne, i parametry przekształcania tych danych z powrotem na kolory przez urządzenia wyjściowe, takie jak monitory czy drukarki. Rozwiązaniem problemu niezgodności parametrów używanych przy konwersji kolorów przez urządzenia wejściowe i wyjściowe jest zastosowanie systemu zarządzania kolorami. Oprócz aplikacji do przetwarzania obrazów w systemach operacyjnych, takich jak Windows i Mac OS dostępny jest system zarządzania kolorami. Systemy Windows i Mac OS X oferują systemy zarządzania kolorami odpowiednio ICM i ColorSync.

W systemie zarządzania kolorami do zapewnienia zgodności koloru w różnych urządzeniach służy plik definicji kolorów, nazywany „profilem”. (Ten plik jest również nazywany profilem ICC.) Profil urządzenia wejściowego jest nazywany profilem wejściowym (lub profilem źródłowym), a profil urządzenia wyjściowego, takiego jak drukarka, jest nazywany profilem drukarki (lub profilem wyjściowym). Sterownik tej drukarki korzysta z profilu obsługującego wszystkie rodzaje nośników.

Przeźreń konwersji kolorów używana przez urządzenie wyjściowe różni się od przestrzeni odwzorowania kolorów wykorzystywanej przez urządzenie wejściowe. W związku z tym nawet po wykonaniu dopasowania kolorów przy użyciu profilu istnieją przestrzenie kolorów, w których występują niezgodności. System zarządzania kolorami nie tylko definiuje profile, lecz także określa warunki konwersji odnośnie do obszarów, w których dopasowanie kolorów ma zostać uniemożliwione ze względu na wybrane „przeznaczenie”. Nazwa i typ przeznaczenia różni się w zależności od używanego systemu zarządzania kolorami.

Kolorów na wydruku i ekranie nie można dopasować poprzez zastosowanie zarządzania kolorami jedynie pomiędzy urządzeniem wejściowym a drukarką. W celu dopasowania kolorów w tych urządzeniach konieczne jest także zastosowanie zarządzania kolorami pomiędzy urządzeniem wejściowym a ekranem.

Drukowanie z zarządzaniem kolorami

Ustawienia drukowania z zarządzaniem kolorami

Dostępne są dwie opisane poniżej metody drukowania z zarządzaniem kolorami przy użyciu sterownika tej drukarki.

Wyboru metody optymalnej należy dokonać z uwzględnieniem czynników, takich jak rodzaj używanej aplikacji, charakterystyka środowiska roboczego w używanym systemie operacyjnym czy przeznaczenie wydruków.

Zarządzanie kolorami przez aplikacje

Przy użyciu tej metody można drukować dokumenty z poziomu aplikacji obsługującej zarządzanie kolorami. Wszystkie procesy związane z zarządzaniem kolorami są nadzorowane przez system zarządzania kolorami używany w danej aplikacji. Ta metoda umożliwia uzyskanie takich samych wydruków (z wykorzystaniem tego samego systemu zarządzania kolorami) przy użyciu aplikacji zgodnej z różnymi systemami operacyjnymi.

 „Zarządzanie kolorami przez aplikacje” na stronie 133

Zarządzanie kolorami przez sterownik drukarki

Sterownik drukarki nadzoruje wszystkie procesy związane z zarządzaniem kolorami, korzystając z systemu zarządzania kolorami używanego przez system operacyjny. Do wyboru są dwie przedstawione poniżej metody zarządzania kolorami przez sterownik drukarki.

- Host ICM (Serwer ICM) (w systemie Windows)/ ColorSync (w systemie Mac OS X)

Tę metodę należy wybrać w przypadku drukowania przy użyciu aplikacji obsługujących zarządzanie kolorami. Pozwala ona uzyskać podobne wydruki przy użyciu różnych aplikacji pracujących pod kontrolą tego samego systemu operacyjnego.

 „Drukowanie z zarządzaniem kolorami przy użyciu opcji Serwer ICM (system Windows)” na stronie 135

 „Drukowanie z zarządzaniem kolorami przy użyciu opcji ColorSync (system Mac OS X)” na stronie 136

- Driver ICM (Sterownik ICM) (w systemie Windows)

Tej metody można użyć na potrzeby drukowania z zarządzaniem kolorami przy użyciu aplikacji, które nie obsługują takiego zarządzania.

 „Drukowanie z zarządzaniem kolorami przy użyciu opcji Driver ICM (tylko w systemie Windows)” na stronie 137

Ustawianie profili

Ustawienia dotyczące profilu wejściowego, profilu drukarki i przeznaczenia (metody dopasowania) są różne w przypadku każdego z trzech typów drukowania z zarządzaniem kolorami ze względu na różnice w sposobie użycia mechanizmów zarządzania kolorami. Dzieje się tak, ponieważ każdy z tych mechanizmów inaczej wykonuje zarządzanie kolorami. W poniższej tabeli zamieszczono ustawienia, które należy wybrać w sterowniku drukarki lub aplikacji.

	Ustawienia profilu wejściowego	Ustawienia profilu drukarki	Ustawienia przeznaczenia
Driver ICM (Sterownik ICM) (Windows)	Sterownik drukarki	Sterownik drukarki	Sterownik drukarki
Host ICM (Serwer ICM) (Windows)	Zastosowanie	Sterownik drukarki	Sterownik drukarki
ColorSync (w systemie Mac OS X)	Zastosowanie	Sterownik drukarki	Zastosowanie
Zastosowanie	Zastosowanie	Zastosowanie	Zastosowanie

Profile drukarki powiązane z każdym typem papieru potrzebnym podczas zarządzania kolorami są instalowane wraz ze sterownikiem tej drukarki.

Odpowiedni profil można wybrać na ekranie ustawień sterownika.

 „Drukowanie z zarządzaniem kolorami przy użyciu opcji Driver ICM (tylko w systemie Windows)” na stronie 137

Drukowanie z zarządzaniem kolorami

☞ „Drukowanie z zarządzaniem kolorami przy użyciu opcji Serwer ICM (system Windows)” na stronie 135

☞ „Drukowanie z zarządzaniem kolorami przy użyciu opcji ColorSync (system Mac OS X)” na stronie 136

☞ „Zarządzanie kolorami przez aplikacje” na stronie 133

Zarządzanie kolorami przez aplikacje

Zamieszczone poniżej informacje dotyczą drukowania za pomocą aplikacji z funkcją zarządzania kolorami. W przypadku tej metody drukowania wymagane jest wybranie ustawień zarządzania kolorami w aplikacji i wyłączenie funkcji dopasowania kolorów w sterowniku drukarki.

- 1 Wybierz w używanych aplikacjach odpowiednie ustawienia dotyczące zarządzania kolorami.

Przykład: wybieranie ustawień w przypadku korzystania z aplikacji Adobe Photoshop CS5

Otwórz okno Print (Drukuj).

Wybierz opcję **Color Management (Zarządzanie kolorami)**, a następnie zaznacz pole wyboru **Document (Dokument)**. Wybierz opcję **Photoshop Manages Colors (Program Photoshop zarządza kolorami)** z listy **Color Handling (Przetwarzanie kolorów)**, następnie wybierz odpowiednie ustawienie dla opcji **Printer Profile (Profil drukarki)** i **Rendering Intent (Przeznaczenie renderowania)**, po czym kliknij **Print (Drukuj)**.

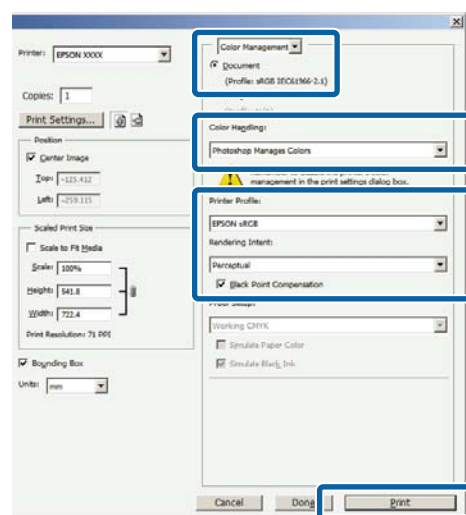

- 2 Przejdź do ekranu ustawień sterownika drukarki (w systemie Windows) lub do ekranu Print (Drukowanie) w systemie Mac OS X.

Wybierz ustawienia sterownika drukarki.

Drukowanie z zarządzaniem kolorami

W systemie Windows

👉 „Podstawowe metody drukowania (system Windows)” na stronie 66

W systemie Mac OS X

👉 „Podstawowe metody drukowania (system Mac OS X)” na stronie 70

3

Wyłącz zarządzanie kolorami.

W systemie Windows

Na karcie Printer Settings (Ustawienia drukarki) zaznacz opcję **Advanced Settings (Ustawienia - Zaawansowane)** w obszarze **Print Quality (Jakość druku)** i wybierz z listy opcję **Off (No Color Management) (Wył. (bez zarządzania kolorami))** dla pozycji **Color Mode (Tryb koloru)**.

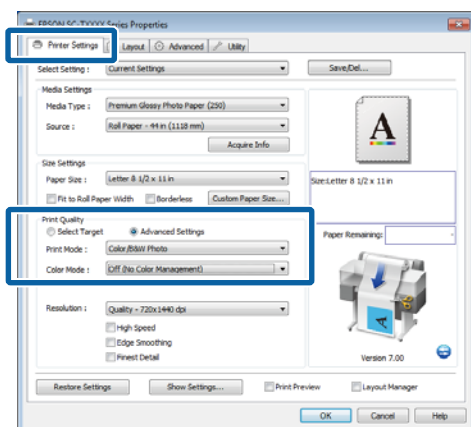

W systemie Mac OS X

Wybierz z listy opcję **Printer Settings (Ustawienia drukarki)**, a następnie zaznacz opcję **Advanced Settings (Ustawienia - Zaawansowane)** w obszarze **Mode (Tryb)**. Wybierz opcję **Off (No Color Management) (Wył. (bez zarządzania kolorami))** dla pozycji **Color Mode (Tryb koloru)**.

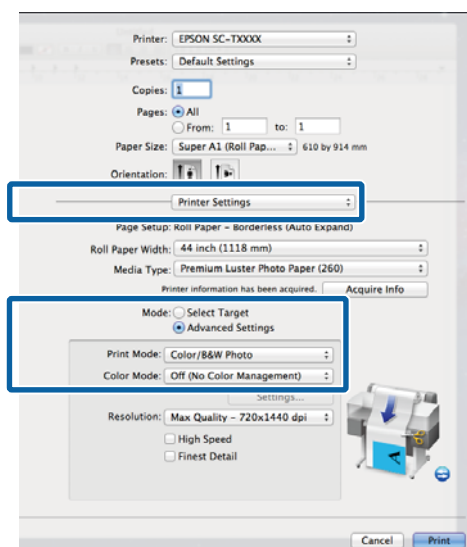

4

Sprawdź inne ustawienia, a następnie rozpocznij drukowanie.

Drukowanie z zarządzaniem kolorami

Zarządzanie kolorami przez sterownik drukarki

Drukowanie z zarządzaniem kolorami przy użyciu opcji Serwer ICM (system Windows)

Użyj danych obrazu, w których osadzony został profil wejściowy. Aplikacja musi obsługiwać system ICM.

- 1 Wybierz w używanych aplikacjach odpowiednie ustawienia dopasowania kolorów.

Wybierz odpowiednie ustawienia stosownie do rodzaju aplikacji, korzystając z poniższej tabeli.

Adobe Photoshop CS3 lub nowsza wersja
Adobe Photoshop Elements 6 lub nowsza wersja
Adobe Photoshop Lightroom 1 lub nowsza wersja

System operacyjny	Ustawienia opcji Color Management (Zarządzanie kolorami)
Windows 10, Windows 8.1, Windows 8, Windows 7, Windows Vista	Printer Manages Colors (Drukarka zarządza kolorami)
Windows XP (z dodatkiem Service Pack (Dodatek Service Pack) 2 lub nowszym i pakietem .NET w wersji 3.0 lub nowszej)	Printer Manages Colors (Drukarka zarządza kolorami)
Windows XP (w konfiguracji innej niż powyższa)	No Color Management (Bez zarządzania kolorami)

W przypadku innych aplikacji wybierz ustawienie **No Color Management (Bez zarządzania kolorami)**.

Uwaga:

Informacje na temat obsługiwanych platform i aplikacji znajdują się na stronie internetowej.

Przykład: wybieranie ustawień w przypadku korzystania z aplikacji Adobe Photoshop CS5

Otwórz okno Print (Drukuj).

Wybierz opcję **Color Management (Zarządzanie kolorami)**, a następnie zaznacz pole wyboru **Document (Dokument)**. Wybierz opcję **Printer Manages Colors (Drukarka zarządza kolorami)** z listy **Color Handling (Przetwarzanie kolorów)**, a następnie kliknij przycisk **Print (Drukuj)**.

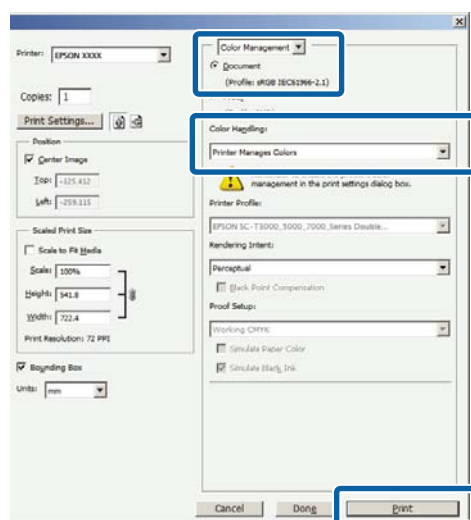

Jeśli używasz aplikacji pozbawionej funkcji zarządzania kolorami, rozpocznij od kroku 2.

Drukowanie z zarządzaniem kolorami

- 2** Wyświetl kartę Printer Settings (Ustawienia drukarki) w sterowniku drukarki, zaznacz opcję **Advanced Settings (Ustawienia - Zaawansowane)** w sekcji **Print Quality (Jakość druku)**, a następnie wybierz z listy opcję **ICM** dla pozycji **Color Mode (Tryb koloru)** i kliknij przycisk **Settings (Ustawienia)**.

 „Podstawowe metody drukowania (system Windows)” na stronie 66

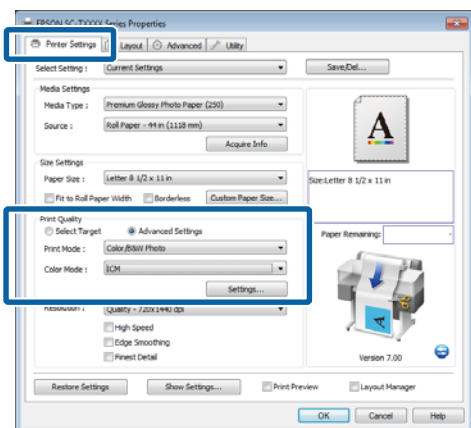

- 3** Wybierz **Host ICM (Serwer ICM)**.

Jeśli wybrano opcję Epson special media (nośniki specjalne firmy Epson) dla pozycji **Media Type (Rodzaj nośnika)** na karcie Printer Settings (Ustawienia drukarki), profil drukarki odpowiadający danemu rodzajowi nośnika zostanie automatycznie wyświetlony w polu **Printer Profile Description (Opis profilu drukarki)**.

Aby zmienić ten profil, zaznacz pole wyboru **Show all profiles (Wyświetl wszystkie profile)** na dole.

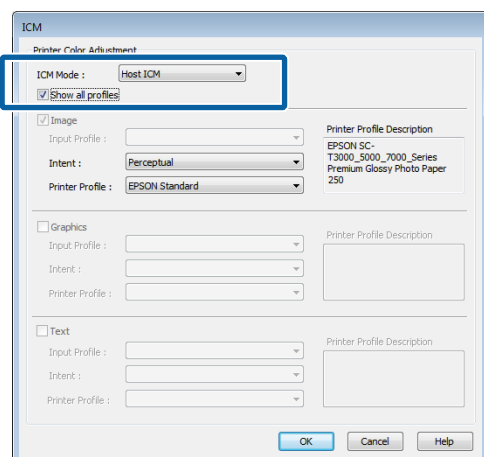

- 4** Sprawdź inne ustawienia, a następnie rozpocznij drukowanie.

Drukowanie z zarządzaniem kolorami przy użyciu opcji ColorSync (system Mac OS X)

Użyj danych obrazu, w których osadzony został profil wejściowy. Aplikacja musi obsługiwać system ColorSync.

Uwaga:

W przypadku niektórych aplikacji funkcja drukowania z zarządzaniem kolorami przy użyciu opcji **ColorSync** nie jest obsługiwana.

- 1** Wyłącz funkcje zarządzania kolorami w aplikacji.

- 2** Otwórz ekran Print (Drukowanie).

 „Podstawowe metody drukowania (system Mac OS X)” na stronie 70

- 3** Wybierz z listy opcję **Color Matching (Dopasowanie kolorów)**, a następnie zaznacz pole wyboru **ColorSync**.

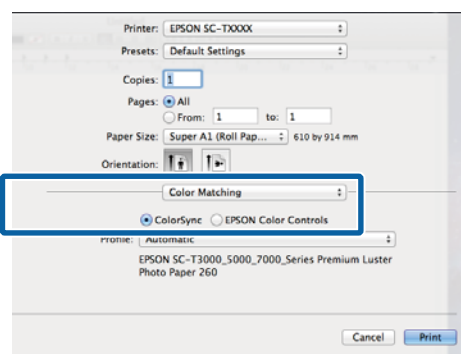

Drukowanie z zarządzaniem kolorami

- 4** Wybierz z listy opcję **Printer Settings** (Ustawienia drukarki), a następnie zaznacz opcję **Advanced Settings** (Ustawienia - Zaawansowane) w obszarze **Mode** (Tryb). Wybierz opcję **Off (No Color Management)** (Wył. (bez zarządzania kolorami)) dla pozycji **Color Mode** (Tryb koloru).

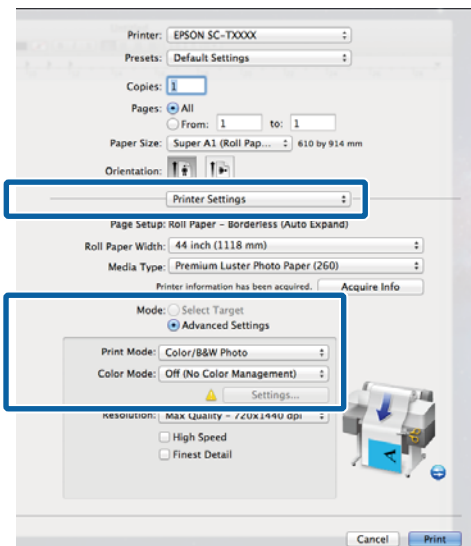

- 5** Sprawdź inne ustawienia, a następnie rozpocznij drukowanie.

Drukowanie z zarządzaniem kolorami przy użyciu opcji Driver ICM (tylko w systemie Windows)

Sterownik drukarki używa własnych profili drukarki na potrzeby zarządzania kolorami. Dostępne są dwie opisane poniżej metody korekcji kolorów.

- Driver ICM (Basic) (Sterownik ICM (podstawowy))

W przypadku użycia tej metody wymagane jest określenie jednego typu profilu i przeznaczenia na potrzeby przetwarzania wszystkich danych obrazu.

- Driver ICM (Advanced) (Sterownik ICM (zaawansowany))

W przypadku wybrania tej metody sterownik rozróżnia dane obrazu z następujących typów obszarów: **Image (Zdjęcie)**, **Graphics (Obrazy)** i **Text (Tekst)**. Wymagane jest określenie trzech

rodzajów profili i przeznaczeń na potrzeby przetwarzania każdego z tych typów obszarów.

W przypadku korzystania z aplikacji z funkcją zarządzania kolorami

Najpierw należy wybrać ustawienia dotyczące przetwarzania kolorów w aplikacji, a dopiero potem ustawienia w sterowniku drukarki.

Wybierz odpowiednie ustawienia stosownie do rodzaju aplikacji, korzystając z poniższej tabeli.

Adobe Photoshop CS3 lub nowsza wersja
Adobe Photoshop Elements 6 lub nowsza wersja
Adobe Photoshop Lightroom 1 lub nowsza wersja

System operacyjny	Ustawienia opcji Color Management (Zarządzanie kolorami)
Windows 10, Windows 8.1, Windows 8, Windows 7, Windows Vista	Printer Manages Colors (Drukarka zarządza kolorami)
Windows XP (z dodatkiem Service Pack (Dodatek Service Pack) 2 lub nowszym i pakietem .NET w wersji 3.0 lub nowszej)	Printer Manages Colors (Drukarka zarządza kolorami)
Windows XP (w konfiguracji innej niż powyższa)	No Color Management (Bez zarządzania kolorami)

W przypadku innych aplikacji wybierz ustawienie **No Color Management (Bez zarządzania kolorami)**.

Uwaga:

Informacje na temat obsługiwanych platform i aplikacji znajdują się na stronie internetowej.

Przykład: wybieranie ustawień w przypadku korzystania z aplikacji Adobe Photoshop CS5

Otwórz okno Print (Drukuj).

Drukowanie z zarządzaniem kolorami

Wybierz opcję **Color Management (Zarządzanie kolorami)**, a następnie zaznacz pole wyboru **Document (Dokument)**. Wybierz opcję **Printer Manages Colors (Drukarka zarządza kolorami)** z listy **Color Handling (Przetwarzanie kolorów)**, a następnie kliknij przycisk **Print (Drukuj)**.

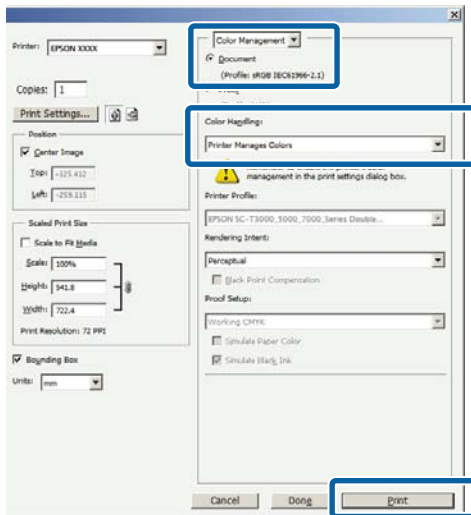

1 Wyświetl kartę **Printer Settings (Ustawienia drukarki)** w sterowniku drukarki, zaznacz opcję **Advanced Settings (Ustawienia - Zaawansowane)** w sekcji **Print Quality (Jakość druku)**, a następnie wybierz z listy opcję **ICM dla pozycji Color Mode (Tryb koloru)** i kliknij przycisk **Settings (Ustawienia)**.

 „Podstawowe metody drukowania (system Windows)” na stronie 66

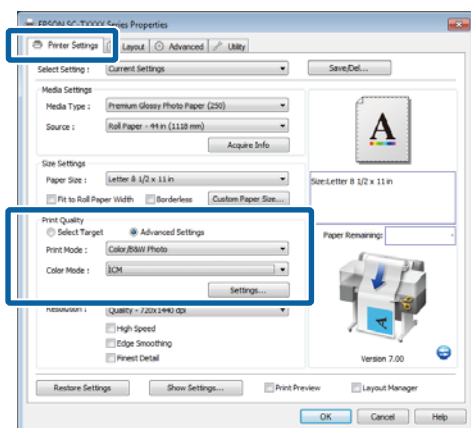

2 Z listy **ICM Mode (Tryb ICM)** na ekranie ICM wybierz żadaną opcję: **Driver ICM (Basic) (Sterownik ICM (podstawowy))** lub **Driver ICM (Advanced) (Sterownik ICM (zaawansowany))**.

W przypadku wybrania opcji **Driver ICM (Advanced) (Sterownik ICM (zaawansowany))** można osobno określić profile i przeznaczenie danych obrazu, grafiki i tekstu.

Przeznaczenie	Objaśnienie
Saturation (Nasylenie)	Dane są konwertowane bez zmieniania bieżącej wartości nasycenia.
Perceptual (Perceptualne)	Dane są konwertowane tak, aby obraz był bardziej naturalny. Ta funkcja jest używana, gdy kolor używany w danych obrazu ma większą gamę.
Relative Colorimetric (Względne kolorymetryczne)	Dane są konwertowane tak, aby zestaw współrzędnych gamy koloru i punktu bieli (lub temperatury koloru) w danych oryginalnych odpowiadał ich odpowiednim współrzędnym na wydruku. Ta funkcja jest używana w wielu typach dopasowania kolorów.
Absolute Colorimetric (Bezwzględne kolorymetryczne)	Przypisywane są bezwzględne współrzędne gamy kolorów w oryginale i na wydruku, a potem wykonywana jest konwersja danych. Dlatego dopasowanie tonu koloru nie jest wykonywane w żadnym punkcie bieli (lub temperatury koloru) ani w oryginale, ani na wydruku. Ta funkcja jest używana w specjalnych zastosowaniach, takich jak drukowanie kolorowego logo.

Drukowanie z zarządzaniem kolorami

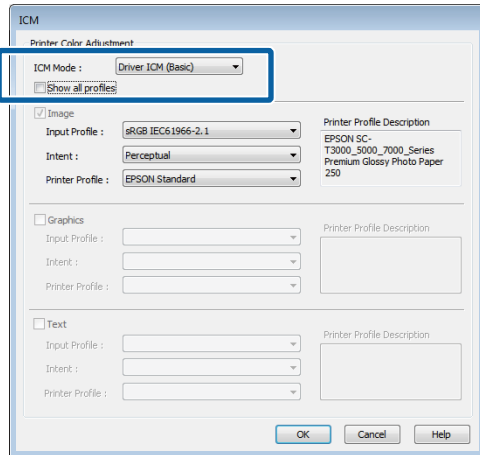
**3**

Sprawdź inne ustawienia, a następnie rozpocznij drukowanie.

Wskazówki dotyczące korzystania ze sterownika drukarki (system Windows)

Wskazówki dotyczące korzystania ze sterownika drukarki (system Windows)

Wyświetlanie ekranu ustawień

Dostęp do sterownika drukarki można uzyskać w następujący sposób:

- ❑ Z aplikacji systemu Windows

 „Podstawowe metody drukowania (system Windows)” na stronie 66

- ❑ Za pomocą przycisku Start

Z control panel (panelu sterowania)

Aby określić wspólne ustawienia dla wielu aplikacji albo przeprowadzić konserwację drukarki, na przykład procedurę Nozzle Check (Test dysz) lub Head Cleaning (Czyszczenie głowicy), należy wykonać poniższe czynności.

- 1 Otwórz **Devices and Printers (Urządzenia i drukarki)**.

W systemie Windows 10/Windows 8.1/Windows 8/Windows 7

Kliknij w następującej kolejności: **Hardware and Sound (Sprzęt i dźwięki)** (lub **Hardware (Sprzęt)**) > **Devices and Printers (Urządzenia i drukarki)**.

W systemie Windows Vista

Kliknij w następującej kolejności: **Hardware and Sound (Sprzęt i dźwięki)**, a następnie **Printer (Drukarka)**.

W systemie Windows XP

Kliknij w następującej kolejności: **Printers and Other Hardware (Drukarki i inne urządzenia)**, a następnie **Printers and Faxes (Drukarki i fakсы)**.

Uwaga:

Jeśli w systemie Windows XP Control Panel (Panel sterowania) jest wybierany w trybie **Classic View (Wygląd klasyczny)**, kliknij **Start, Control Panel (Panel sterowania)** i **Printers and Faxes (Drukarki i fakсы)**.

- 2 Kliknij prawym przyciskiem myszy ikonę drukarki i wybierz polecenie **Printing preferences (Preferencje drukowania)**.

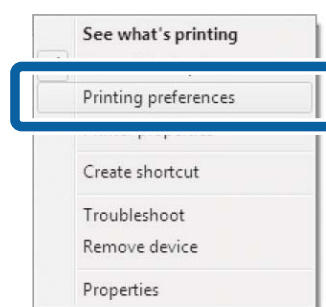

Wyświetli się okno dialogowe sterownika drukarki.

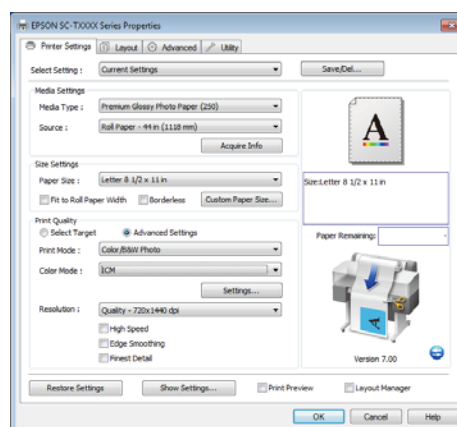

Wprowadź niezbędne ustawienia. Wprowadzone tu ustawienia stają się ustawieniami domyślnymi sterownika drukarki.

Wskazówki dotyczące korzystania ze sterownika drukarki (system Windows)

Wyświetlanie ekranu pomocy

Dostęp do ekranu pomocy sterownika drukarki można uzyskać w następujący sposób:

- ❑ Kliknij przycisk **Help (Pomoc)**.
- ❑ Wyświetlanie ekranu pomocy za pomocą prawego przycisku myszy

Wyświetlanie ekranu pomocy za pomocą przycisku Pomoc

Po wyświetleniu **Help (Pomoc)** możesz skorzystać ze spisu treści albo funkcji wyszukiwania przy użyciu słów kluczowych.

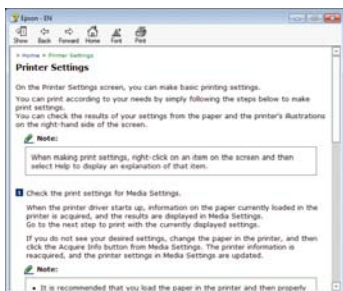
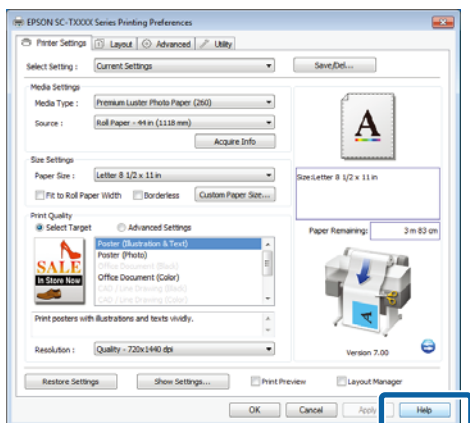

Wyświetlanie ekranu pomocy za pomocą prawego przycisku myszy

Kliknij prawym przyciskiem myszy wybraną pozycję i kliknij opcję **Help (Pomoc)**.

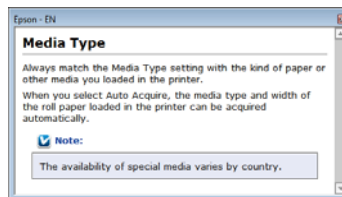
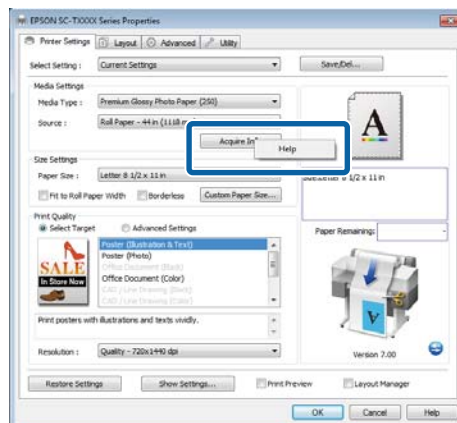

Uwaga:
W systemie Windows XP należy kliknąć ikonę  na pasku tytułu, a potem kliknąć odpowiedni element na ekranie pomocy.

Wskazówki dotyczące korzystania ze sterownika drukarki (system Windows)

Dostosowywanie sterownika drukarki

Można zapisać ustawienia lub zmienić wyświetlane pozycje, stosownie do preferencji.

Zapisywanie ustawień na liście Wybrane ustawienia

Wszystkie ustawienia sterownika drukarki zostaną zapisane na liście **Select Setting (Wybrane ustawienia)**. Dodatkowo lista **Select Setting (Wybrane ustawienia)** zawiera uprzednio zdefiniowane zalecane ustawienia dla różnych typowych zastosowań.

Jeśli często drukujesz przy takich samych ustawieniach, korzystaj z listy **Select Setting (Wybrane ustawienia)**, aby zwiększyć wydajność pracy.

1 Na kartach Printer Settings (Ustawienia drukarki), Layout (Układ) i Advanced (Zaawansowane) wybierz ustawienia, które chcesz zapisać na liście **Select Setting (Wybrane ustawienia)**.

2 Kliknij przycisk **Save/Del (Zapisz/Usuń)**.

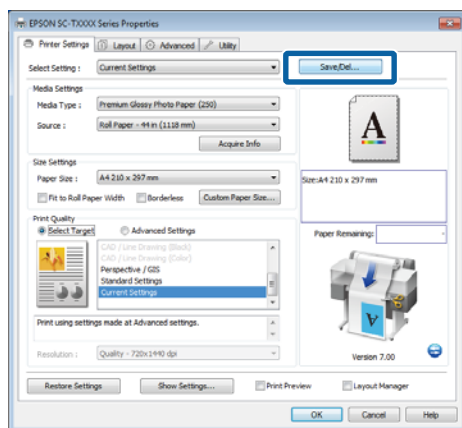

3 Wprowadź żadaną nazwę ustawień w polu **Name (Nazwa)**, a następnie kliknij przycisk **Save (Zapisz)**.

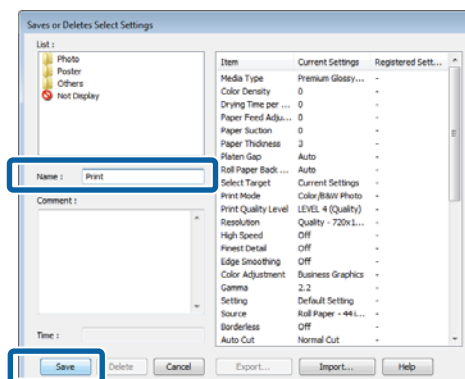

Można zapisać do 100 różnych ustawień. Można wybrać zarejestrowane ustawienie z pola listy **Select Setting (Wybrane ustawienia)**.

Uwaga:

Kliknięcie przycisku **Export (Eksport)** umożliwi zapisanie ustawień w postaci pliku. Ustawienia zapisane w pliku można przenieść na inny komputer, klikając w nim przycisk **Import (Importuj)**.

Dodawanie rodzajów nośników

Wybierz opcję **Print Quality (Jakość druku)** i **Media Settings (Ustawienia nośnika)** dla rodzaju nośnika, który chcesz dodać i zapisz go jako nośnik niestandardowego typu. Nośnik niestandardowego typu zostanie dodany do menu **Media Type (Rodzaj nośnika)** w obszarze **Media Settings (Ustawienia nośnika)**.

1 Na karcie Printer Settings (Ustawienia drukarki) zaznacz opcję **Advanced Settings (Ustawienia - Zaawansowane)** i dostosuj ustawienia według potrzeb.

Uwaga:

Nie jest możliwe dodanie nośnika niestandardowego typu przy zaznaczonej opcji **Select Target (Wybierz element docelowy)** w obszarze **Print Quality (Jakość druku)**.

Wskazówki dotyczące korzystania ze sterownika drukarki (system Windows)

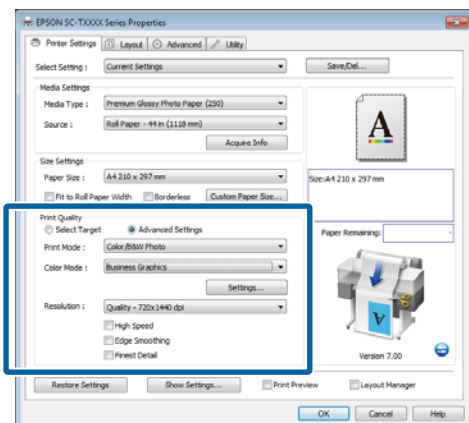

- 2 Kliknij przycisk **Advanced Media Control (Zaawansowane sterowanie mediami)** na karcie **Advanced (Zaawansowane)**.

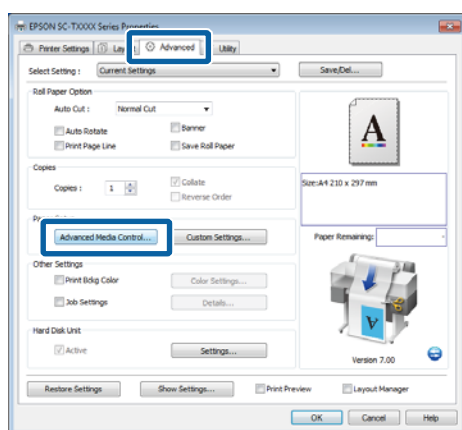

- 3 Dostosuj ustawienia dla nowego rodzaju nośnika niestandardowego i kliknij przycisk **OK**.

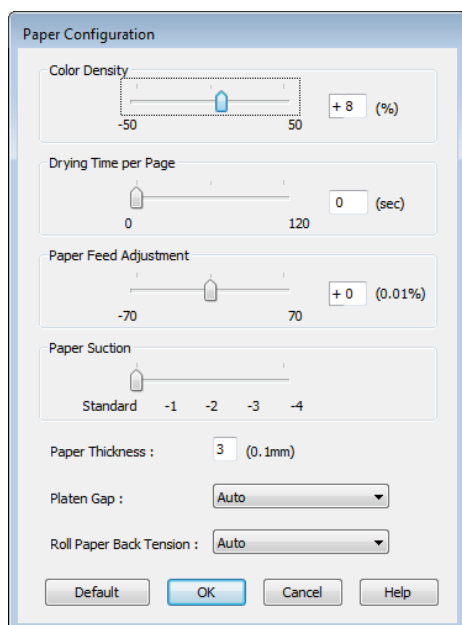

- 4 Kliknij przycisk **Custom Settings (Ustawienia niestandardowe)** na karcie **Advanced (Zaawansowane)**.

- 5 Wprowadź żądaną nazwę ustawień w polu **Name (Nazwa)**, a następnie kliknij przycisk **Save (Zapisz)**.

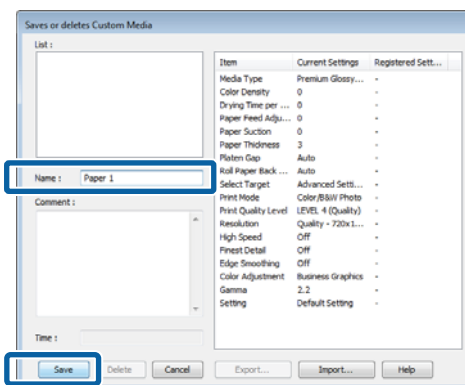

Można zapisać do 100 różnych ustawień. Można wybrać zarejestrowane ustawienie z pola listy **Media Type (Rodzaj nośnika)**.

Uwaga:

Kliknięcie przycisku **Export (Eksport)** umożliwi zapisanie ustawień w postaci pliku. Ustawienia zapisane w pliku można przenieść na inny komputer, klikając w nim przycisk **Import (Importuj)**.

Zmiana układu elementów na ekranie

Aby zapewnić sobie natychmiastowy dostęp do często używanych elementów, można wykonać przedstawione poniżej czynności w odniesieniu do grup opcji **Select Setting (Wybrane ustawienia)**, **Media Type (Rodzaj nośnika)** i **Paper Size (Rozmiar papieru)**.

- Ukrycie niepotrzebnych elementów.
- Zmiana kolejności elementów odpowiednio do częstotliwości ich używania.
- Zgrupowanie elementów (w folderach).

Wskazówki dotyczące korzystania ze sterownika drukarki (system Windows)

- 1 Przejdź do karty **Utility (Program narzędziowy)**, a następnie kliknij opcję **Menu Arrangement (Układ menu)**.

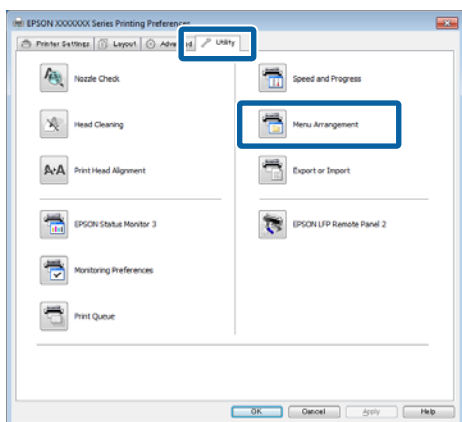

- 2 Wybierz żadaną opcję z obszaru **Edit Item (Edytuj element)**.

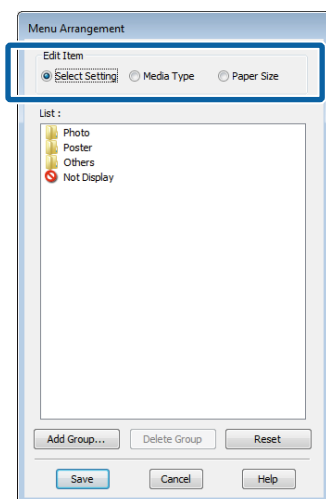

- 3 Pogrupuj elementy w polu **List (Lista)** albo zmień ich kolejność.

- ❑ Elementy można przenosić, przeciągając je i upuszczając.
- ❑ Aby dodać nową grupę (nowy folder), kliknij przycisk **Add Group (Dodaj grupę)**.
- ❑ Aby usunąć grupę (folder), kliknij przycisk **Delete Group (Usuń grupę)**.

- ❑ Niepotrzebne elementy przenieś do grupy **Not Display (Nie do ekspozycji)**, przeciągając je tam i upuszczając.

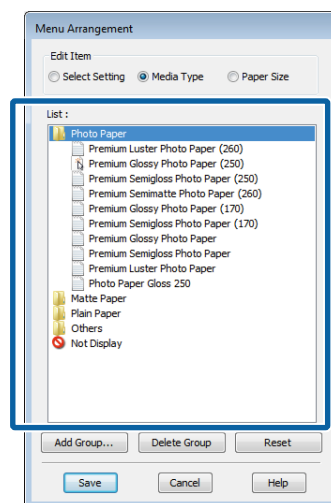

Uwaga:

Użycie przycisku **Delete Group (Usuń grupę)** powoduje jedynie usunięcie danej grupy (danego folderu), a nie znajdujących się tam elementów.

- 4 Kliknij przycisk **Save (Zapisz)**.

Wskazówki dotyczące korzystania ze sterownika drukarki (system Windows)

Informacje ogólne na temat karty Utility (Program narzędziowy) (Program narzędziowy)

Karta Utility (Program narzędziowy) w sterowniku drukarki daje dostęp do poniższych funkcji.

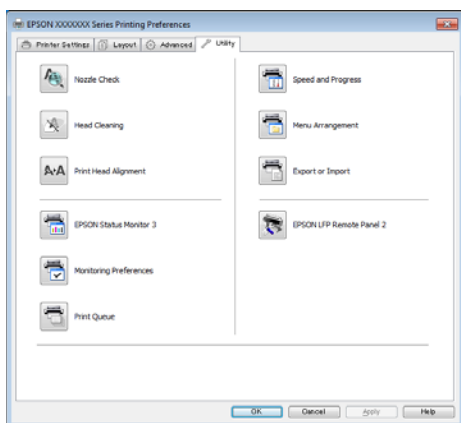

Nozzle Check (Test dysz)

Ta funkcja służy do drukowania wzoru testu dysz w celu sprawdzenia, czy dysze głowicy drukującej nie są zatkane. Jeśli na wydrukach są widoczne pasy lub przerwy, należy przeprowadzić czyszczenie głowicy.

☞ „Czyszczenie głowicy drukującej” na stronie 196

Head Cleaning (Czyszczenie głowicy)

Jeśli na wydrukach są widoczne pasy lub przerwy, należy przeprowadzić czyszczenie głowicy. Ta funkcja umożliwia oczyszczenie głowicy drukującej w celu poprawienia jakości druku.

☞ „Czyszczenie głowicy drukującej” na stronie 196

Print Head Alignment (Wyrównanie głowicy drukującej)

Jeśli wydruki są ziarniste lub nieostre, należy przeprowadzić wyrównanie głowicy drukującej (funkcja Print Head Alignment (Wyrównanie głowicy drukującej)). Funkcja Print Head Alignment (Wyrównanie głowicy drukującej) koryguje ustawienie głowicy drukującej podczas drukowania.

☞ „Eliminacja braku wyrównania na wydrukach (opcja Head Alignment)” na stronie 198

EPSON Status Monitor 3

Ta funkcja pozwala sprawdzić stan drukarki, na przykład pozostałą ilość tuszu albo komunikaty o błędzie, na ekranie monitora komputerowego. Gdy papier rolkowy jest załadowany na rolce 1 lub 2 w urządzeniu SC-T7200D Series/SC-T5200D Series, możesz również sprawdzić, która jest używana.

SC-T7200 Series/SC-T5200 Series/SC-T3200 Series

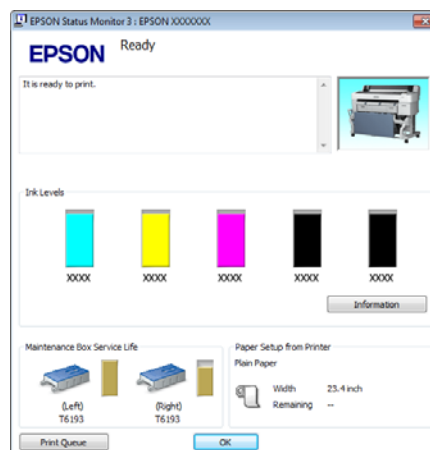

SC-T7200D Series/SC-T5200D Series



Monitoring Preferences (Preferencje monitorowania)

Korzystając z tej funkcji można określić powiadomienia o błędach wyświetlane na ekranie EPSON Status Monitor 3, a także umieścić ikonę Utility (Program narzędziowy) w obszarze Taskbar (Pasek zadań).

Wskazówki dotyczące korzystania ze sterownika drukarki (system Windows)

Uwaga:

W przypadku zaznaczenia opcji **Shortcut Icon (Ikona skrót)** na ekranie **Monitoring Preferences (Preferencje monitorowania)** ikona **Utility (Program narzędziowy)** będzie wyświetlana w systemie Windows w obszarze **Taskbar (Pasek zadań)**.

Kliknięcie tej ikony prawym przyciskiem myszy zapewnia dostęp do poniższego menu i funkcji konserwacji.

Kliknięcie nazwy drukarki w wyświetlonym menu powoduje uruchomienie narzędzia **EPSON Status Monitor 3**.

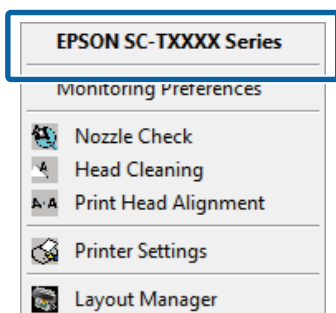

Print Queue (Kolejka wydruku)

Ta funkcja służy do wyświetlania listy wszystkich zadań oczekujących.

Na ekranie **Print Queue (Kolejka wydruku)** można zapoznać się z informacjami o danych oczekujących na wydrukowanie, a także usunąć powiązane z nimi zadania albo jeszcze raz wydrukować te dane.

Speed and Progress (Prędkość i postęp)

Korzystając z tej funkcji, można skonfigurować różnego rodzaju funkcje powiązane z podstawowymi operacjami wykonywanymi przez sterownik drukarki.

Menu Arrangement (Układ menu)

Możesz zmienić sposób wyświetlania opcji **Select Setting (Wybrane ustawienie)**, **Media Type (Rodzaj nośnika)** i **Paper Size (Rozmiar papieru)**. Możesz na przykład zmienić ich kolejność wg częstotliwości używania. [☞ „Zmiana układu elementów na ekranie” na stronie 143](#)

Export or Import (Eksport lub import)

Można eksportować lub importować ustawienia sterownika drukarki. Ta funkcja pozwala w wygodny sposób wprowadzać te same ustawienia w sterowniku drukarki na wielu komputerach.

EPSON LFP Remote Panel 2

Możesz skonfigurować niestandardowe ustawienia papieru i inne. Szczegółowe informacje na ten temat można znaleźć w pomocy programu **EPSON LFP Remote Panel 2**.

Uwaga:

Jeśli opcja **EPSON LFP Remote Panel 2** jest wygaszona, program **EPSON LFP Remote Panel 2** nie jest zainstalowany. Zainstaluj program **EPSON LFP Remote Panel 2** znajdujący się na dysku z oprogramowaniem **Software List (Lista oprogramowania)**.

Wskazówki dotyczące korzystania ze sterownika drukarki (system Windows)

Oinstalowywanie sterownika drukarki

W celu odinstalowania sterownika drukarki i programu EPSON LFP Remote Panel 2 należy wykonać poniższe czynności.

! Ważne:

- ❑ Wymagane jest zalogowanie się do konta Administrators group (Grupa Administratorzy).
- ❑ W systemie operacyjnym Windows 7/Windows Vista może być wymagane wprowadzenie hasła dla użytkownika Administrator albo potwierdzenie operacji. W takim wypadku należy wprowadzić hasło, aby można było kontynuować tę operację.

1 Wyłącz drukarkę i odłącz kabel interfejsu.

2 Przejdź do apletu **Control Panel (Panel sterowania)** i kliknij element **Uninstall a program (Odinstaluj program)** dostępny w kategorii **Programs (Programy)**.



3 Wybierz program, który chcesz usunąć, a następnie kliknij przycisk **Uninstall/Change (Odinstaluj/Zmień)** (lub **Change/Remove (Zmień/Usuń)/Add or remove (Dodaj lub usuń)**).

Program **EPSON Status Monitor 3** i sterownik drukarki można usunąć, zaznaczając na liście pozycję **EPSON SC-XXXXX Printer Uninstall (Deinstalacja drukarki EPSON SC-XXXXX)**.

W celu usunięcia programu **EPSON LFP Remote Panel 2** należy zaznaczyć element **EPSON LFP Remote Panel 2**.

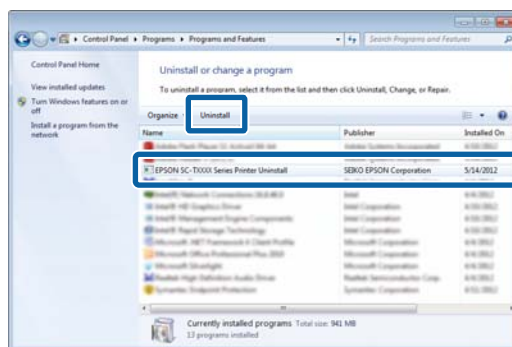

4 Wybierz ikonę drukarki docelowej, a następnie kliknij przycisk **OK**.

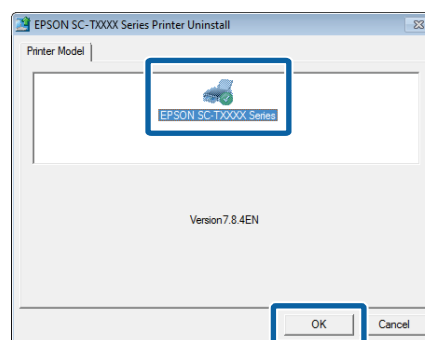

5 Dokończ proces dezinstalacji, postępując zgodnie z instrukcjami wyświetlanymi na ekranie.

Kiedy pojawi się komunikat z potwierdzeniem, kliknij przycisk **Yes (Tak)**.

Jeśli chcesz powtórnie zainstalować sterownik drukarki, uruchom ponownie komputer.

Wskazówki dotyczące korzystania ze sterownika drukarki (system Mac OS X)

Wskazówki dotyczące korzystania ze sterownika drukarki (system Mac OS X)

Wyświetlanie ekranu ustawień

Sposób wyświetlania ekranu ustawień sterownika drukarki może być zależny od rodzaju używanych aplikacji i wersji systemu operacyjnego.

 „Podstawowe metody drukowania (system Mac OS X)” na stronie 70

Wyświetlanie ekranu pomocy

Aby wyświetlić ekran pomocy, kliknij ikonę  na ekranie ustawień sterownika drukarki.

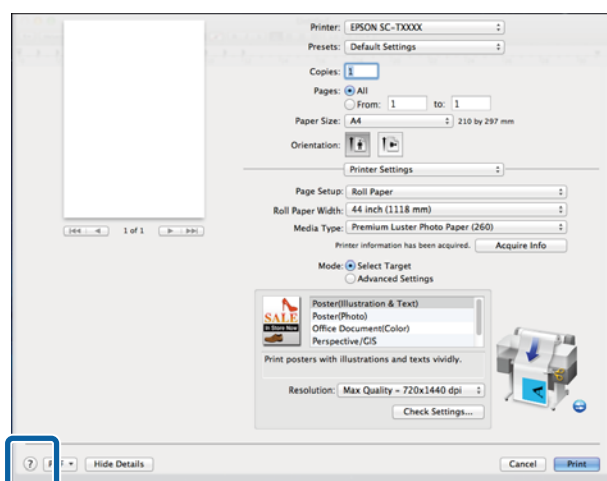

Korzystanie z programu narzędziowego Epson Printer Utility 4

Zadania konserwacji drukarki, takie jak Nozzle Check (Test dysz) czy Head Cleaning (Czyszczenie głowicy), można wykonać za pomocą programu narzędziowego Epson Printer Utility 4. Narzędzie to jest instalowane automatycznie wraz ze sterownikiem drukarki.

Uruchamianie programu narzędziowego Epson Printer Utility 4

Mac OS X 10.6.x lub nowszy

- 1 Wybierz opcje **System Preferences (Preferencje systemowe) > Print & Scan (Drukarka i skaner)** (lub **Print & Fax (Drukarka i faks)**) z menu **Apple**.
- 2 Zaznacz drukarkę i kliknij **Options & Supplies (Opcje i materiały eksploatacyjne) > Utility (Program narzędziowy) > Open Printer Utility (Otwórz Narzędzie Printer)**.

W systemie Mac OS X 10.5.8

- 1 Wybierz opcje **System Preferences (Preferencje systemowe) > Print & Fax (Drukarka i faks)** z menu **Apple**.
- 2 Zaznacz drukarkę i kliknij **Open Print Queue (Otwórz kolejkę) > Utility (Program narzędziowy)**.

Wskazówki dotyczące korzystania ze sterownika drukarki (system Mac OS X)

Funkcje programu narzędziowego Epson Printer Utility 4

W programie narzędziowym Epson Printer Utility 4 są dostępne opisane poniżej funkcje konserwacji.

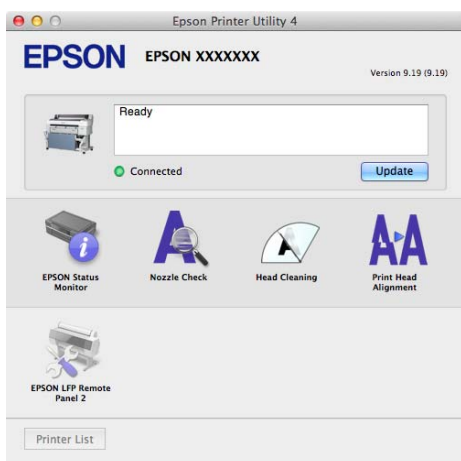

EPSON Status Monitor

Ta funkcja pozwala sprawdzić stan drukarki, na przykład pozostałą ilość tuszu albo komunikaty o błędzie, na ekranie monitora komputerowego. Gdy papier rolkowy jest załadowany na rolce 1 lub 2 w urządzeniu SC-T7200D Series/SC-T5200D Series, możesz również sprawdzić, która jest używana.

SC-T7200 Series/SC-T5200 Series/SC-T3200 Series



SC-T7200D Series/SC-T5200D Series

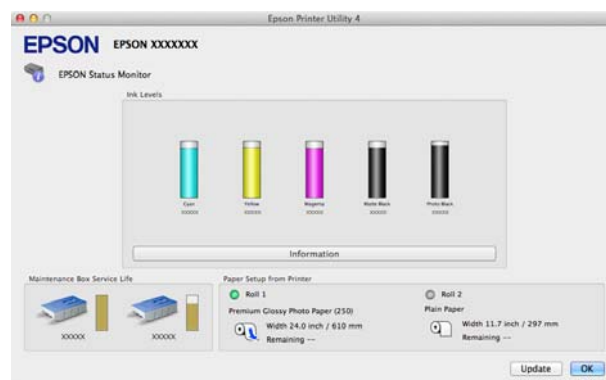

Nozzle Check

Ta funkcja służy do drukowania wzoru testu dysz w celu sprawdzenia, czy dysze głowicy drukującej nie są zatkane. Jeśli na wydrukach są widoczne pasy lub przerwy, należy przeprowadzić czyszczenie głowicy.

[„Czyszczenie głowicy drukującej” na stronie 196](#)

Head Cleaning (Czyszczenie głowicy)

Jeśli na wydrukach są widoczne pasy lub przerwy, należy przeprowadzić czyszczenie głowicy. Ta funkcja umożliwia oczyszczenie głowicy drukującej w celu poprawienia jakości druku.

[„Czyszczenie głowicy drukującej” na stronie 196](#)

Print Head Alignment (Wyrównanie głowicy drukującej)

Jeśli wydruki są ziarniste lub nieostre, należy przeprowadzić wyrównanie głowicy drukującej (funkcja Print Head Alignment (Wyrównanie głowicy drukującej)). Funkcja Print Head Alignment (Wyrównanie głowicy drukującej) eliminuje przerwy pozostawiane na wydruku przez głowicę.

[„Eliminacja braku wyrównania na wydrukach \(opcja Head Alignment\)” na stronie 198](#)

EPSON LFP Remote Panel 2

Możesz skonfigurować niestandardowe ustawienia papieru i inne. Szczegółowe informacje na ten temat można znaleźć w pomocy programu EPSON LFP Remote Panel 2.

Wskazówki dotyczące korzystania ze sterownika drukarki (system Mac OS X)

Oinstalowywanie sterownika drukarki

Przed odinstalowaniem lub aktualizacją sterownika drukarki lub programu EPSON LFP Remote Panel 2 odinstaluj powiązane z nimi oprogramowanie.

W celu odinstalowania sterownika drukarki użyj programu Uninstaller (Dezinstalator).

Pobieranie programu Uninstaller (Dezinstalator)

Pobierz program Uninstaller (Dezinstalator) ze strony internetowej firmy Epson.

<http://www.epson.com/>

Korzystanie z programu Uninstaller (Dezinstalator)

Postępuj zgodnie z instrukcjami zawartymi na stronie internetowej firmy Epson.

Usuwanie programu EPSON LFP Remote Panel 2

Przenieś katalog programu EPSON Remote Panel 2 z katalogu Applications (Programy) do Trash (Kosz).

Korzystanie z opcji Menu na panelu sterowania

Korzystanie z opcji Menu na panelu sterowania

Operacje opcji Menu

Procedury wyświetlania różnych menu przedstawiono poniżej.

Poniższy przykład przedstawia procedurę uzyskiwania dostępu do menu Paper.

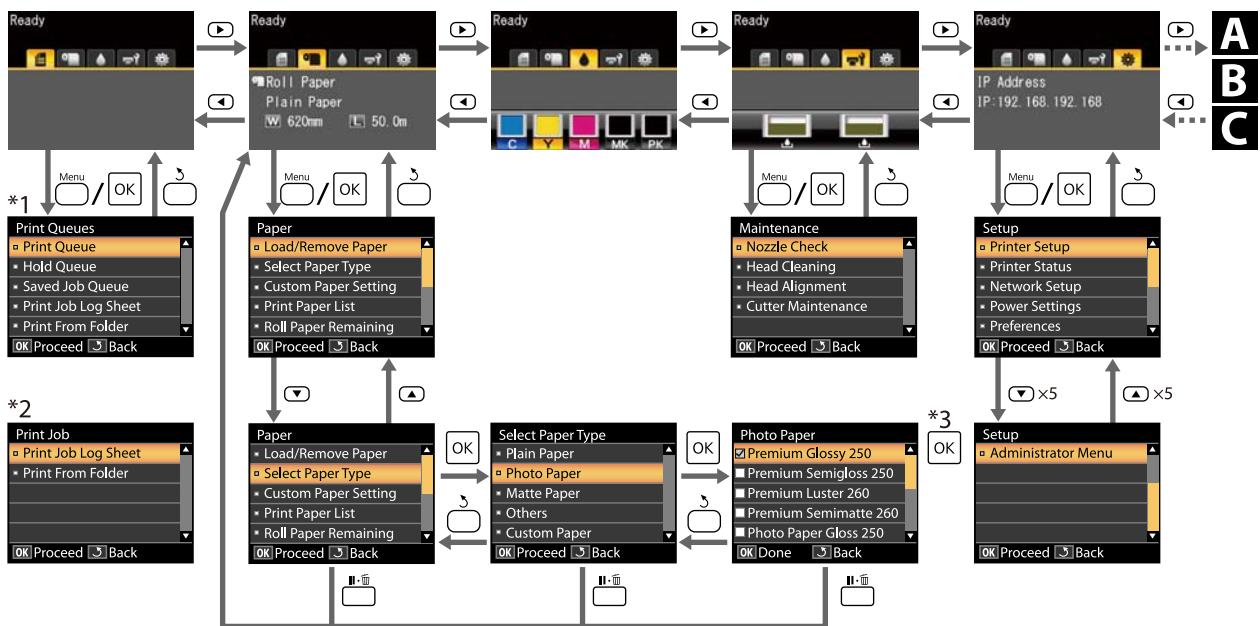

*1 Dostępne, gdy podłączono opcjonalny dysk twardy lub jednostkę rozbudowy Adobe PostScript 3.

*2 Menu Standard (jeśli nie podłączono opcjonalnego dysku twardego lub jednostki rozbudowy Adobe PostScript 3).

*3 Po naciśnięciu przycisku OK w celu wybrania zaznaczonej opcji, naciśnij przycisk ↵, aby powrócić do poprzedniego menu. Aby zakończyć, naciśnij przycisk ⏏.

A Wyświetlane tylko wtedy, gdy podłączono skaner A3 lub A4

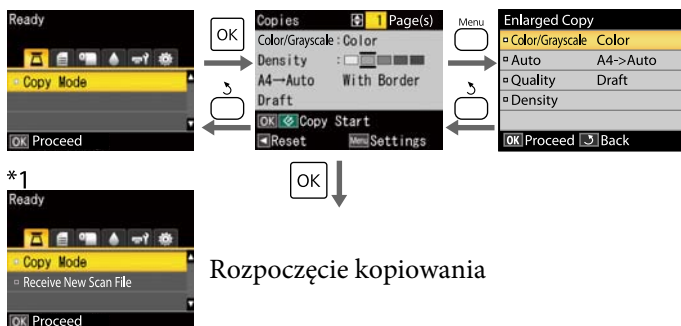

Korzystanie z opcji Menu na panelu sterowania

B Gdy podłączono skaner wielofunkcyjny

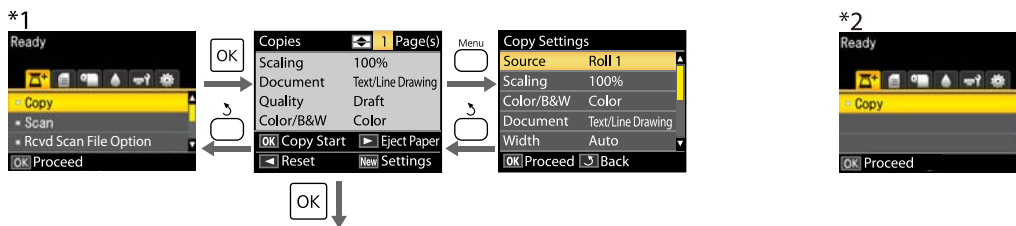

Rozpoczęcie kopiowania

C Karta jest widoczna wtedy, gdy zainstalowany jest opcjonalny dysk twardy lub jednostka rozbudowy Adobe PostScript 3, a nie jest zainstalowany skaner wielofunkcyjny.

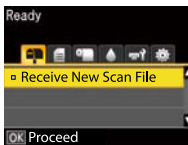

Kiedy otrzymane pliki skanowania lub zeskanowane pliki są zapisane na opcjonalnym dysku twardym lub jednostce rozbudowy Adobe PostScript 3

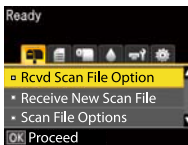

Korzystanie z opcji Menu na panelu sterowania

Lista menu

Poniżej opisano pozycje i opcje dostępne w menu. Więcej szczegółowych informacji na temat każdej pozycji można znaleźć stronach referencyjnych.

*1: Tylko SC-T7200D Series/SC-T5200D Series

*2: Tylko SC-T7200 Series/SC-T5200 Series/SC-T3200 Series

*3: Tylko jeśli zainstalowany jest opcjonalny dysk twardy lub jednostka rozbudowy Adobe PostScript 3

*4: Tylko jeśli zainstalowana jest opcjonalna jednostka rozbudowy Adobe PostScript 3

Menu Print Queues

 „Menu Print Queues” na stronie 162

Pozycja menu		Opis
Print Queue ^{*3}	XXXXXXXXXXXX (nazwa oczekującego zadania drukowania)	Wyświetla następujące opcje: Waiting Job Name, User, Estimated Start Time, Estimated Print Time i Printing Availability.
Hold Queue ^{*2, *3}	View Hold Queue	XXXXXXXXXXXX (nazwa wstrzymanego zadania)
	Resume All Jobs	
Savd Job Queue ^{*3}	XXXXXXXXXXXX (nazwa zapisanego zadania drukowania)	Wyświetlanie miniatur Stored Job Name, User, Paper Length, Pages, Paper Type, Copies, Source, Size lub Estimated Print Time są wyświetlane po naciśnięciu ► Wybór OK powoduje wyświetlenie menu drukowania/usuwania
Print Job Log Sheet		Naciśnij przycisk OK, aby rozpocząć drukowanie.
Print From Folder	XXXXXXXXXXXX (wyświetla nazwę pliku)	Wyświetlane są opcje File Name, Source i Preview Naciśnij OK, aby rozpocząć drukowanie (Drukowanie rozpocznie się po wyświetleniu podglądu wydruku, jeśli funkcja Preview (Podgląd) jest włączona.)

Menu Paper

 „Menu Paper” na stronie 165

Pozycja menu		Opis
Load/Remove Paper	Remove Paper	Opcja nie jest wyświetlana, jeśli papier nie jest załadowany.
	Roll Paper ^{*2}	Wyświetla instrukcje dotyczące ładowania papieru.
	Roll 1 ^{*1}	
	Roll 2 ^{*1}	
	Cut Sheet (do 0,8 mm grubości)	
	Poster Board	

Korzystanie z opcji Menu na panelu sterowania

Pozycja menu		Opis		
Select Paper Type	Plain Paper	Wyświetla obsługiwane nośniki firmy Epson.		
	Photo Paper			
	Matte Paper			
	Others			
	Custom Paper	Wyświetla nazwy rodzajów papieru zdefiniowane przez użytkownika.		
Custom Paper Setting	XXXXXXXXXXXX XXXXXXXXXX (nazwa papieru niestandardowego rodzaju)	Select Reference Paper	Plain Paper	Wyświetla obsługiwane nośniki firmy Epson.
			Photo Paper	
			Matte Paper	
			Others	
		No Paper Selected	No Paper Selected	
	Platen Gap	Narrow, Standard, Wide, Wider		
	Detect Paper Thickness	Naciśnij przycisk OK, aby rozpocząć drukowanie.		
	Paper Feed Adjust	Pattern	Naciśnij przycisk OK, aby rozpocząć drukowanie.	
		Value	od -0,70 do +0,70 %	
	Paper Suction	-4 do 0		
	Roll Paper Tension	Normal, High, Extra High		
	Remove Skew	On, Off		
	Setting Name	22 znaki lub mniej (litery, cyfry i symbole)		
Restore Settings	Yes, No			
Print Paper List		Naciśnij przycisk OK, aby rozpocząć drukowanie.		
Roll Paper Remaining		On, Off		
Remaining Alert		Od 1 do 15 m		

Menu Maintenance

 „Menu Maintenance” na stronie 169

Pozycja menu	Opis
Nozzle Check	Naciśnij przycisk OK, aby rozpocząć drukowanie.

Korzystanie z opcji Menu na panelu sterowania

Pozycja menu		Opis
Head Cleaning		
Head Alignment	Auto(Uni-D)	Naciśnij przycisk OK, aby rozpocząć drukowanie/wyrównywanie.
	Auto(Bi-D)	
	Manual(Uni-D)	Naciśnij przycisk OK, aby rozpocząć drukowanie.
	Manual(Bi-D)	
Cutter Maintenance	Adjust Cut Position	Od -3 do 3 mm
	Replace Cutter	Naciśnij przycisk OK, aby rozpocząć ruch.

Menu Setup

 „Menu Setup” na stronie 170

Korzystanie z opcji Menu na panelu sterowania

Pozycja menu		Opis		
Printer Setup	Roll Paper Setup	Auto Cut	On, Off	
		Cutting Mode	Normal, Silent	
		Refresh Margin	On, Off	
		Page Line	On, Off	
		Roll Paper Margin	Normal, Top15mm/Bottom15mm, Top 35 mm/Bottom 15 mm, Top 45 mm/Bottom 15 mm, 3 mm,15 mm	
		Roll End Option	Continue, Stop Printing, Reprint ^{*3}	
		Auto Loading ^{*1}	On, Off	
		Roll Switch Setting ^{*1}	Auto, Roll 1, Roll 2	
		Roll Switch Condition ^{*1}	Paper Type	Type Match, Disable
			Paper Length	Print Length, Remaining Amount, Disable
	Paper Width		Best Fit, Width Match, Disable	
	Print Job Priority ^{*3}		Roll In Use, In Order	
	Advanced Settings	Roll Paper Tension	1 do 5	
		Less Head Scuffing	On, Off	
		Drying Time Per Page	Off do 60 min	
		Paper Size Check	On, Off	
		Paper Skew Check	On, Off	
		Store Held Job ^{*3}	On, Off	
USB Timeout		Od 10 do 600 sek		
Quick Cut		On, Off		

Korzystanie z opcji Menu na panelu sterowania

Pozycja menu		Opis		
HP-GL/2 Settings	Quality	Speed, Fine		
	Output Size	Auto, A Series, US-ANSI, US-ARCH, B Series, Photo Series, Others, User Defined		
	Margin	3mm, 5mm		
	Margin Options	Standard, Add Margins, Clip By Margins		
	Rotate	0°, 90°, 180°, 270°		
	Mirror	On, Off		
	Select Palette	Software, Default, Palette A, Palette B		
	Define Palette	Palette A	Pen Number	Pen Width, Pen Color
		Palette B	Pen Number	Pen Width, Pen Color
	Line Merge	On, Off		
	Save To HDD	Print And Save, Print Only		
	Reset HP-GL/2 Settings	Yes, No		
Restore Settings	Yes, No			

Korzystanie z opcji Menu na panelu sterowania

Pozycja menu		Opis	
Option Setup*4	PS3 Expansion Unit	Version	Wersja PostScript, PDF
		PS Status Sheet	Naciśnij przycisk OK, aby rozpocząć drukowanie.
		Output Size	Auto, A Series, US-ANSI, US-ARCH, B Series, Photo Series, Others, User Defined
		Margin Options	Standard, Add Margins, Clip By Margins
		Quality	Speed, Normal, Fine
		Color Mode	Color, Grayscale
		Dot Correction	On, Off
		CMYK Simulation	SWOP v2, US Web Uncoated v2, US Sheetfed Coated v2, US Sheetfed Uncoated v2, Coated GRACoL 2006, SWOP Grade 3 Paper, SWOP Grade 5 Paper, Coated FOGRA27, Web Coated FOGRA28, Uncoated FOGRA29, Coated FOGRA39, Euroscale Coated v2, Euroscale Uncoated v2, JapanWebCoated (Ad), JapanColor2001Coated, JapanColor2001Uncoated, JapanColor2002Newspaper, JapanColor2003WebCoated, EPSON_TOYO, EPSON_DIC, Off
		RGB Source	sRGB, Adobe RGB (1998), Apple RGB, ColorMatch RGB, Off
		Rendering Intent	Absolute, Relative, Perceptual, Saturation
		Black Pt Compensation	On, Off
		Auto Rotate	On, Off
		Caching To HDD	On, Off
		PS Error Sheet	On, Off
Save To HDD	Print And Save, Print Only		
Printer Status	Firmware Version	xxxxxxx,x.xx,xxxx	
	Option Status	Wyświetla powiązane opcje.	
	Show Total Prints	XXXXXX m ²	
	Print Status Sheet	Naciśnij przycisk OK, aby rozpocząć drukowanie.	

Korzystanie z opcji Menu na panelu sterowania

Pozycja menu		Opis	
Network Setup	IP Address Setting	Auto	-
		Panel	IP Address, Subnet Mask, Default Gateway
	IPv6 Setting	Enable, Disable	
	IPsec Setting	Enable, Disable	
	PSK Setting	Ustaw klucz wstępny składający się z maksymalnie 20 znaków (znaki półówkowe lub symbole)	
	IEEE802.1x Setting	Enable, Disable	
	HTTPS Redirect Setting	Enable, Disable	
	Print Status Sheet	Naciśnij przycisk OK, aby rozpocząć drukowanie.	
Restore Settings	Yes, No		
Power Settings	Sleep Mode	Od 5 do 210 minut	
	Power Off Timer	Off, od 1 do 24 godzin	
	Restore Settings	Yes, No	
Preference	Language	Wyświetla obsługiwane języki.	
	Unit: Length	m, stopy/cale	
	Alert Lamp Setting	On, Off	
Administrator Menu	Change Password		Wprowadź hasło.
	Operational Control	Network Setup	Password Required, No Password Required
	Power Cleaning		
	Format HDD ^{*3}	Non-Secure (Quick) Secure (Quick) Secure (Sanitizing)	Formatowanie zostanie wykonane, jeśli potwierdzisz wyświetlony komunikat.
	Printer Mode		Auto, PostScript ^{*4} , HP-GL/2
	Date And Time		MM/DD/YY HH:MM
	Time Zone		Wprowadź różnicę czasową pomiędzy czasem uniwersalnym GMT a bieżącą strefą czasową.
	Reset PS Settings ^{*4}		Yes, No
	Reset All Settings		Yes, No

Korzystanie z opcji Menu na panelu sterowania

Menu Enlarged Copy

Wyświetlane tylko wtedy, gdy do drukarki podłączono skaner A3 lub A4.

 „Menu Enlarged Copy” na stronie 189

Pozycja menu		Opis	
Color/Grayscale		Color, Grayscale	
Auto	A3->Auto, B4->Auto, A4->Auto, B5->Auto, A5->Auto, LTR->Auto, 4x6->Auto, A4/2->Banner(Auto)	With Border, Borderless	
	Other Size	Document Size	A3, B4, A4, B5, A5, LTR, 4x6
		Output Size	A0, US E, B1, A1, US D, B2, US C, A2, A0(2Sheets)
		Border	With Border, Borderless
Quality		Speed, Fine	
Density		Pięć opcji, od Light do Dark	

Menu Large Copy / Large Scan

To menu wyświetla się tylko wtedy, gdy podłączony jest opcjonalny skaner wielofunkcyjny.

 „Menu Large Copy / Large Scan” na stronie 190

Pozycja menu		Opis	
Copy Settings	Source	Roll Paper/Roll 1*1, Roll 2*1, Roll Auto*1, Cut Sheet	
	Scaling	Manual	Od 25 do 400 %
		Auto	
	Color/Grayscale		Color, Grayscale
	Document type		Text/Line Drawing, Tracing Paper, Recycled Paper, Blueprint, Blueprint Inverted, Poster
	Width		Auto, ISO A, US-ANSI, US-ARCH, JIS B, ISO B, cm, inch
	Quality		Speed, Fine
	Margin Options		Clip By Margins, Add Margins, Borderless
	Density		Poziom od -3 do 3
	Contrast		Poziom od -3 do 3
	Background		Poziom od -3 do 3
	Sharpness		Poziom od -3 do 3

Korzystanie z opcji Menu na panelu sterowania

Pozycja menu		Opis
Scan Setting ^{*3}	Color/Grayscale	Color, Grayscale, B&W
	Document type	Text/Line Drawing, Tracing Paper, Recycled Paper, Blueprint, Blueprint Inverted, Poster
	Width	Auto, ISO A, US-ANSI, US-ARCH, JIS B, ISO B, cm, inch
	Save Image type	JPEG, PDF, TIFF
	Resolution	100dpi, 200dpi, 300dpi, 360dpi, 400dpi, 600dpi
	File Size Compression	High, Normal, Low
	Density	Poziom od -3 do 3
	Contrast	Poziom od -3 do 3
	Background	Poziom od -3 do 3
	Sharpness	Poziom od -3 do 3

Korzystanie z opcji Menu na panelu sterowania

Opis menu

Menu Print Queues

Jeśli drukarka jest używana z pominięciem dołączonego do niej sterownika lub sterownika PS dołączonego do opcjonalnej jednostki rozbudowy Adobe PostScript 3, nazwy zadań i szacowany czas podane w poniższej tabeli mogą wyświetlać się nieprawidłowo.

*1: Tylko SC-T7200D Series/SC-T5200D Series

*2: Tylko SC-T7200 Series/SC-T5200 Series/SC-T3200 Series

*3: Tylko jeśli zainstalowany jest opcjonalny dysk twardy lub jednostka rozbudowy Adobe PostScript 3

*4: Tylko jeśli zainstalowana jest opcjonalna jednostka rozbudowy Adobe PostScript 3

Pozycja		Opis	
Print Queue ^{*3}	XXXXXXXXXX (nazwa oczekującego zadania drukowania)	Waiting Job Name User Estimated Start Time Estimated Print Time Printing Availability	<p>Wyświetla szacowany czas rozpoczęcia drukowania i czas potrzebny na wykonanie wybranego zadania drukowania.</p> <p>Określa również, czy możliwe jest ukończenie zadania bez wymiany papieru, tuszu lub zbiornika konserwacyjnego Maintenance Box (Pojemnik na zużyty tusz). Szacunkowe wartości podano tylko na potrzeby wytycznych. Zalecamy kontynuowanie pracy, jeśli wyświetli się komunikat „Nie może zostać zakończone”.</p> <p>Narzędzia Remote Manager i LFP HDD Utility wyświetlają przyczynę pojawienia się komunikatu i umożliwiają wstrzymanie lub anulowanie zadania.</p> <p> „Podsumowanie funkcji” na stronie 77</p> <p>Ocena wydajności druku według ilości pozostałego papieru nie może zostać przeprowadzona jeśli opcja Roll Paper Remaining jest ustawiona na Off.</p> <p>Drukarka nie określi dostępności na podstawie ilości pozostałego tuszu, jeśli dokumenty są drukowane za pomocą narzędzia LFP Print Plug-In for Office lub EPSON CopyFactory5.</p> <p>Jeśli drukarka korzysta ze sterownika PS dołączonego do opcjonalnej jednostki rozbudowy Adobe PostScript 3, opcje Estimated Start Time i Estimated Print Time wyświetlają wartość „0 minut”.</p>

Korzystanie z opcji Menu na panelu sterowania

Pozycja			Opis	
Hold Queue ^{*2, *3}	View Hold Queue	XXXXXXXXXX XXX (nazwa wstrzymanego zadania)	Paused Job Name User Paper Type Source Size Reason For Hold	<p>Ta opcja jest dostępna tylko, jeśli zaznaczono opcję On dla obszaru Store Held Job w menu Setup.</p> <p>Wyświetla ustawienia drukowania dla wstrzymanych zadań oraz powód wstrzymania każdego zadania.</p> <p>Zadania, które zostały wstrzymane ponieważ ustawienia zadania drukowania różnią się od obecnych wybranych ustawień, można wykonać w opisany poniżej sposób.</p> <p>(1) Wymień papier i wykonaj inne czynności, niezbędne do przygotowania urządzenia do drukowania.</p> <p>(2) Wybierz opcję Resume All Jobs.</p>
	Resume All Jobs		Naciśnij przycisk OK, aby wznowić wszystkie wstrzymane zadania w kolejce.	
Saved Job Queue ^{*3}	XXXXXXXXXXXX (nazwa zapisanego zadania drukowania)	Miniatury Stored Job Name User Paper Length Pages Paper Type Copies Source Size Estimated Print Time	<p>Wyświetlana jest miniatura wybranej zapisanej operacji. Po naciśnięciu przycisku ► zostaną wyświetlone szczegółowe informacje z ostatniego drukowania pliku.</p> <p>Zostaną wyświetlone szczegółowe informacje dla poprzednio zapisanych operacji, które nie obsługują miniatur; miniatura nie zostanie wyświetlona.</p> <p>Naciśnięcie przycisku OK po potwierdzeniu powoduje wyświetlenie menu drukowania/usuwania.</p> <p>Po wybraniu pozycji Print zostanie wyświetlony monit o wprowadzenie liczby kopii. Za pomocą przycisków ▲/▼ wybierz liczbę kopii i naciśnij przycisk OK, aby wyświetlić szacowany czas drukowania i informacje na temat dostępności drukarki. Naciśnij przycisk OK, aby rozpocząć drukowanie.</p> <p>Po wybraniu pozycji Delete zostanie wyświetlony monit o potwierdzenie. Naciśnij przycisk OK, aby usunąć zadanie.</p>	
Print Job Log Sheet			<p>Naciśnij przycisk OK, aby wydrukować zapis operacji przetwarzania (log) zadania drukowania.</p> <p>Uwagi dotyczące zużycia tuszu</p> <p>To proste narzędzie obliczające szacunkowe zużycie tuszu na dany wydruk. FIRMA EPSON NIE GWARANTUJE DOKŁADNOŚCI DANYCH ZUŻYCIA. Rzeczywiste zużycie tuszu zależy w dużej mierze od czynników, takich jak: używane oprogramowanie, wersja oprogramowania sprzętowego, drukowany obraz, ustawienia druku, typy użytych substratów, częstotliwość używania, temperatura, a także zmienna wydajność drukarki oraz ustawienia i praktyki użytkownika. Dane dotyczące szacunkowego użycia nie uwzględniają tuszu używanego po upływie okresu ważności pojemnika z tuszem oraz tuszu pozostałego w pojemniku po sygnale wymiany pojemnika. Niektóre drukarki firmy Epson obsługują różne narzędzia szacujące koszty oraz zużycie tuszu. Nie wszystkie te narzędzia działają w jednolity sposób.</p>	

Korzystanie z opcji Menu na panelu sterowania

Pozycja	Opis
Print From Folder	Możesz wybrać plik w skonfigurowanym wcześniej folderze udostępnionym w sieci i wydrukować go.  „Print From Folder” na stronie 94

Korzystanie z opcji Menu na panelu sterowania

Menu Paper

Jeśli używasz opcji **Custom Paper Setting**, aby zapisać ustawienia drukowania dla papieru komercyjnego na urządzeniu SC-T7200D Series/SC-T5200D Series, przestrzegaj poniższych środków ostrożności.

Jeśli drukujesz na rolce 1 i 2, skonfiguruj każdą z nich osobno, nawet jeśli używasz tego samego papieru. Jeśli opcja Custom Paper Setting skonfigurowana dla rolki 1 zostanie zastosowana do tego samego rodzaju papieru na rolce 2, ale ścieżka, szerokość i inne właściwości papieru będą się różnić, drukowanie nie będzie przebiegać prawidłowo.

*1: Tylko SC-T7200D Series/SC-T5200D Series

*2: Tylko SC-T7200 Series/SC-T5200 Series/SC-T3200 Series

*3: Tylko jeśli zainstalowany jest opcjonalny dysk twardy lub jednostka rozbudowy Adobe PostScript 3

*4: Tylko jeśli zainstalowana jest opcjonalna jednostka rozbudowy Adobe PostScript 3

* Ustawienie domyślne

Pozycja		Opis
Load/Remove Paper	Remove Paper	Instrukcje nie wyświetlają się, jeśli w drukarce nie ma papieru.
	Roll Paper*2	Zaznacz papier, który ma zostać załadowany i naciśnij przycisk OK. W celu załadowania papieru postępuj zgodnie z instrukcjami wyświetlanymi na ekranie. Jeśli w drukarce jest już załadowany papier, najpierw wyświetlą się instrukcje dotyczące wysunięcia załadowanego papieru.
	Roll 1*1	
	Roll 2*1	
	Cut Sheet (do 0,8 mm grubości)	
Poster Board		
Select Paper Type	Plain Paper	Wybierz rodzaj załadowanego papieru.
	Photo Paper	
	Matte Paper	
	Others	
	Custom Paper	Wybierz nazwę niestandardowego papieru załadowanego do drukarki.

Korzystanie z opcji Menu na panelu sterowania

Pozycja		Opis		
Custom Paper Setting	XXXXXXXXXX XX (nazwa papieru niestandardowego rodzaju)	Select Reference Paper	Plain Paper	Umożliwia wybranie rodzaju nośnika, który najbardziej odpowiada nośnikowi używanemu.
			Photo Paper	
			Matte Paper	
			Others	
		Platen Gap	No Paper Selected	Wybierz tę opcję, jeśli nie chcesz określać rodzaju papieru.
			Narrow	Wybór szczeliny płytki, która jest odległością między głowicą drukującą i papierem. Zwykle należy wybrać opcję Standard . Jeśli obrazy są rozmazane, należy wybrać szerszą szczelinę. Jeśli mimo przeprowadzenia wyrównywania głowic masz wrażenie, że dalej nie są odpowiednio ustawione, wybierz opcję Narrow .
			Standard*	
			Wide	
		Wider		
		Detect Paper Thickness	Naciśnij przycisk OK, aby wydrukować wzór w celu określenia grubości bieżącego papieru. Należy wybrać numer wzoru na wydruku, który ma najmniejsze przesunięcie.	

Korzystanie z opcji Menu na panelu sterowania

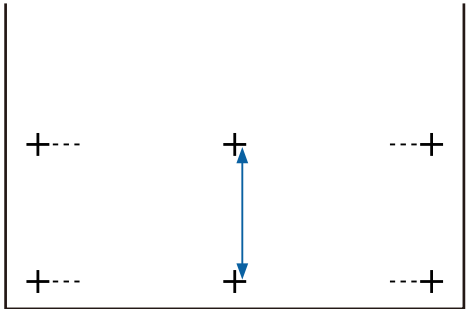



Pozycja		Opis	
	Paper Feed Adjust	Pattern	<p>Tego ustawienia należy użyć, jeśli nie można rozwiązać problemu z mikropasami (pionowe przerywane linie lub niejednolite kolory) w standardowym obszarze wydruku (w przypadku arkuszy obszar poza paskami od 1 do 2 cm na dole papieru) nawet po wyczyszczeniu głowic i wyrównywaniu głowic.</p> <p>Wybrano opcję Pattern</p> <p>Naciśnij przycisk OK, aby wydrukować wzór dopasowania. Zmierz odległość pomiędzy znakami „+”.</p> <p>Określ tylko odległości pomiędzy znakami środkowymi lub średnią wartość odległości pomiędzy znakami umieszczonymi po lewej, po prawej i na środku.</p>  <p>Po wydrukowaniu wzoru dopasowania na panelu sterowania będzie wyświetlona jego długość. Za pomocą przycisków ▲/▼ wybierz wartość zmierzoną za pomocą skali i naciśnij przycisk OK.</p> <p>Wybrano opcję Value</p> <p>Wybierz wartość dopasowania z przedziału od -0,70 do +0,70 %.</p> <p>Wybranie zbyt niskiej wartości spowoduje wystąpienie ciemnych pasów; ustaw wyższą wartość. Podobnie wybranie zbyt wysokiej wartości spowoduje wystąpienie białych pasów; ustaw niższą wartość.</p>
		Value	
	Paper Suction	od -4 do 0 (0*)	<p>Ważne, aby wybrać odpowiednią wartość ciśnienia zasysania papieru, aby zachować prawidłową odległość między papierem a głowicą drukującą. Ustawienie zbyt wysokiej wartości dla cienkiego lub delikatnego papieru spowoduje zwiększenie odległości między papierem a głowicą drukującą, czego skutkiem będzie pogorszenie jakości druku lub problemy z podawaniem papieru. W takiej sytuacji należy zmniejszyć ciśnienie zasysania papieru. Ciśnienie zasysania zmniejsza się wraz z obniżaniem wartości tego parametru.</p>
	Roll Paper Tension	Normal* High Extra High	<p>Jeśli papier marszczy się podczas drukowania, wybierz opcję High lub Extra High.</p> <p>Jeśli ustawiono opcję Extra High, włączone jest następujące ustawienie: Setup menu > Advanced Settings > Roll Paper Tension.</p>
Remove Skew	On* Off	<p>Włączenie (On) lub wyłączenie (Off) redukcji przekrzywienia papieru.</p>	

Korzystanie z opcji Menu na panelu sterowania

Pozycja		Opis	
	Setting Name	Dla niestandardowych ustawień papieru wprowadź nazwę składającą się z maksymalnie 22 znaków. Wybierz łatwą do zapamiętania nazwę, aby można ją było szybko wybrać.	
	Restore Settings	Yes	Przywróć wybrane niestandardowe ustawienia papieru do wartości domyślnych.
		No	
Print Paper List		Naciśnij przycisk OK, aby wydrukować listę niestandardowych ustawień papieru.	
Roll Paper Remaining		On*	<p>Wybór wyświetlania/zapisywania (On) lub niewyświetlania/niezapisywania (Off) ilości pozostałego papieru rolkowego. Jeśli wybrano ustawienie On, zostanie wyświetlony monit o wprowadzenie długości rolki. Poniższe opcje będą dostępne po wprowadzeniu długości załadowanej rolki.</p> <p><input type="checkbox"/> Czas do momentu wymiany</p> <p>Podczas wyjmowania rolki zostanie na niej automatycznie wydrukowany kod kreskowy, zawierający informacje o pozostającej długości papieru, wartości wybranej dla wystąpienia ostrzeżenia o pozostającej długości oraz o rodzaju papieru.</p> <p>Kod kreskowy zostaje automatycznie odczytany, a ustawienia dostosowane dla następnego użycia papieru, co poprawia wydajność pracy podczas korzystania z kilku rolek papieru.</p> <p><input type="checkbox"/> Dostępność drukowania</p> <p>Drukarka określi dostępność drukowania na podstawie długości papieru na rolce.</p>
		Off	
Remaining Alert		Od 1 do 15 m (5*)	<p>Wyświetla się, jeśli dla pozycji Roll Paper Remaining wybrano opcję On.</p> <p>Należy ustawić wartość w zakresie od 1 do 15 m, aby wyświetliło się ostrzeżenie, gdy ilość pozostałego papieru spadnie poniżej ustalonego limitu. Można ustawić z dokładnością do 1 m.</p>

Korzystanie z opcji Menu na panelu sterowania

Menu Maintenance

Pozycja		Opis	
Nozzle Check		<p>Naciśnij przycisk OK, aby wydrukować wzór testu dysz. Obejrzyj drukowany wzór i jeśli zauważysz wyblakłe lub brakujące kolory, wykonaj czyszczenie głowicy drukującej.</p> <p> „Sprawdzenie zatkania dysz” na stronie 195</p>	
Head Cleaning		<div data-bbox="821 548 1348 817" data-label="Image"> </div> <p>Obejrzyj wydrukowany wzór i zaznacz pola wyboru dla wzorów zawierających niewyraźne lub brakujące obszary. Aby wybrać wszystkie dysze, zaznacz pole po lewej.</p> <p> „Czyszczenie głowicy drukującej” na stronie 196</p>	
Head Alignment	Auto(Uni-D)	<p>Jeśli wydruki są ziarniste lub nieostre, należy przeprowadzić wyrównanie głowicy drukującej. Jeśli wybrana została opcja Auto, drukarka przeskanuje wydrukowany wzór i automatycznie wyrówna głowicę drukującą.</p> <p>Jeśli wybrana została opcja Manual, zostanie wydrukowany wzór; dokładnie obejrzyj wzór i wprowadź odpowiednią wartość.</p> <p> „Eliminacja braku wyrównania na wydrukach (opcja Head Alignment)” na stronie 198</p>	
	Auto(Bi-D)		
	Manual(Uni-D)		
	Manual(Bi-D)		
Cutter Maintenance	Adjust Cut Position	Od -3 do 3 mm	Podczas drukowania na papierze rolkowym bez marginesów we wszystkich kierunkach można dokładnie wyregulować pozycję odcinania. Pozycję odcinania można wyregulować z dokładnością do 0,2 mm.
	Replace Cutter	<p>Powoduje przesunięcie odcinarki do pozycji wymiany, aby można ją było łatwo wymienić. Aby przesunąć odcinarkę do pozycji wymiany, naciśnij przycisk OK. Przed wymianą odcinarki należy wysunąć papier. Przed kontynuowaniem wysuń papier.  „Wymiana modułu odcinania” na stronie 203</p>	

Korzystanie z opcji Menu na panelu sterowania

Menu Setup

Naciśnięcie przycisku **Administrator Menu** spowoduje wyświetlenie się monitu o podanie hasła. Dostarczone urządzenie nie ma ustawionego hasła; aby kontynuować, naciśnij przycisk **OK**. Jeśli hasło administratora zostało zmienione, należy je wprowadzić.

*1: Tylko SC-T7200D Series/SC-T5200D Series

*2: Tylko SC-T7200 Series/SC-T5200 Series/SC-T3200 Series

*3: Tylko jeśli zainstalowany jest opcjonalny dysk twardy lub jednostka rozbudowy Adobe PostScript 3

*4: Tylko jeśli zainstalowana jest opcjonalna jednostka rozbudowy Adobe PostScript 3

* Ustawienie domyślne

Printer Setup

Roll Paper Setup

Pozycja	Opis	
Auto Cut	On*	Wybierz opcję On , aby podczas drukowania na papierze rolkowym każda strona była automatycznie odcinana za pomocą wbudowanej odcinarki. Aby wyłączyć automatyczne odcinanie papieru, wybierz opcję Off . Gdy sterownik drukarki jest używany, pierwszeństwo mają ustawienia w nim wybrane.
	Off	
Cutting Mode	Normal*	Jeśli chcesz ograniczyć hałas towarzyszący cięciu, wybierz opcję Silent . Jeśli wybrano opcję Silent , prędkość cięcia będzie mniejsza.
	Silent	
Refresh Margin	On*	Jeśli podczas drukowania bez marginesów wybrano opcję On , drukarka automatycznie przytnie krawędź wiodącą papieru w celu usunięcia śladów tuszu, które mogła zostawić poprzednia kopia. Aby wyłączyć tę funkcję, naciśnij przycisk Off .
	Off	
Page Line	On*	Jeśli dla pozycji Auto Cut wybrano opcję Off , można zdecydować, czy na papierze rolkowym mają być drukowane linie cięcia (opcja On), czy też nie (opcja Off). Linie cięcia nie będą drukowane w przypadku, gdy dla pozycji Auto Cut wybrano opcję On lub gdy są używane pojedyncze arkusze albo karton. Jeśli jednak wybrana za pomocą komputera szerokość rolki jest mniejsza niż szerokość papieru w drukarce, linie cięcia będą drukowane niezależnie od tego, jaką opcję wybrano dla pozycji Auto Cut . Gdy sterownik drukarki jest używany, pierwszeństwo mają ustawienia w nim wybrane.
	Off	

Korzystanie z opcji Menu na panelu sterowania

Pozycja	Opis	
Roll Paper Margin	Normal*	Po ustawieniu opcji Normal marginesy górny i dolny będą szerokie na 15 mm, a lewy i prawy 3 mm.
	Top15mm/Bottom15mm	Dla ustawień innych niż 15 mm marginesy lewy i prawy będą miały szerokość 3 mm.
	Top35mm/Bottom15mm	 „Obszar drukowania” na stronie 73
	Top45mm/Bottom15mm	
	3 mm	
	15 mm	
Roll End Option	Continue	Wybierz czynność, która zostanie wykonana po zmianie rolki: wydrukuj pozostałe dane (Continue)/nie drukuj (Stop Printing)/wydrukuj ponownie, zaczynając od początku (Reprint).
	Stop Printing*	
	Reprint* ³	<p>W następujących sytuacjach dane nie zostaną ponownie wydrukowane, nawet jeśli wybrano funkcję Reprint.</p> <ul style="list-style-type: none"> <input type="checkbox"/> Używanie folderu PS z jednostki rozbudowy Adobe Postscript 3 i drukowanie pliku PDF zabezpieczonego hasłem <input type="checkbox"/> Drukowanie za pośrednictwem emulowanych sterowników HP-GL/2 i HP RTL <input type="checkbox"/> Kopiowanie dużych dokumentów po podłączeniu opcjonalnego skanera wielofunkcyjnego <input type="checkbox"/> Drukowanie powiększonych kopii po podłączeniu skanera A3 lub A4
Auto Loading* ¹	On*	W standardowej sytuacji ustaw tę opcję na On .
	Off	<p>Jeśli występują problemy z automatycznym ładowaniem, gdy używasz dostępnego w sprzedaży papieru: papier nie jest naprężony, ślizga się, jest bardzo pofałdowany lub występują inne problemy, ustaw opcję na Off.</p> <p>Przed skonfigurowaniem tego ustawienia usuń cały papier. Nie można zmienić ustawienia, jeśli papier jest załadowany.</p> <p>Jeśli opcja jest ustawiona na Off, nie można użyć rolki 2.</p>
Roll Switch Setting* ¹	Auto*	Wybierz czynność, która zostanie wykonana, gdy aktualnie używana rolka ma ustawione poniższe opcje: automatycznie przełączyć między rolką 1 i 2, i drukuj (Auto)/drukuj z rolki 1 (Roll 1)/drukuj z rolki 2 (Roll 2).
	Roll 1	
	Roll 2	<ul style="list-style-type: none"> <input type="checkbox"/> Papier rolkowy się skończył, a nie wszystkie dane zostały jeszcze wydrukowane. <input type="checkbox"/> Drukarka przewiduje, że ilość papieru jest niewystarczająca i nie można zakończyć zadania drukowania. <input type="checkbox"/> Margines druku będzie duży dla szerokości zadania drukowania. <p>Gdy opcja jest ustawiona na Auto, urządzenie przełącza rolki zgodnie z ustawieniem Roll Switch Condition.</p>

Korzystanie z opcji Menu na panelu sterowania

Pozycja	Opis		
Roll Switch Condition* ¹	Paper Type	Type Match*	<p>Z poniższych opcji wybierz warunek zmiany rolki podczas drukowania w przypadku, gdy bieżąca rolka się skończyła.</p> <p><input type="checkbox"/> Type Match: Przełącza na drugą rolkę podczas drukowania tylko wtedy, gdy rodzaj papieru określony dla zadania i rodzaj papieru na drugiej rolce są takie same.</p> <p>Jeśli na drugą rolkę załadowano inny rodzaj papieru, wystąpi błąd i nie będzie można kontynuować drukowania.</p> <p><input type="checkbox"/> Disable: Drukowanie nawet, jeśli rodzaj papieru jest inny.</p>
		Disable	
	Paper Length	Print Length*	<p>Z poniższych opcji wybierz warunki zmiany rolki w odniesieniu do ilości pozostałego papieru i długości wydruku (długość jednej strony zadania drukowania).</p> <p>Pamiętaj, że w przypadku, gdy opcja Roll Paper Remaining jest ustawiona na Off w menu Paper, jest ona wyłączona bez względu na konfigurację.</p> <p><input type="checkbox"/> Print Length: Jeśli ilość papieru na rolce 1 i 2 jest wystarczająca dla długości druku, drukarka użyje rolki, na której jest mniej papieru. Jeśli ilość papieru na jednej rolce jest zbyt mała, drukarka użyje drugiej rolki.</p> <p><input type="checkbox"/> Remaining Amount: Drukowanie z użyciem rolki z mniejszą ilością papieru, bez względu na długość druku.</p> <p><input type="checkbox"/> Disable: Drukowanie z użyciem aktualnie wybranej rolki, bez względu na ilość pozostałego papieru i długość druku.</p>
		Remaining Amount	
		Disable	
	Paper Width	Best Fit*	<p>Z poniższych opcji wybierz warunki użycia papieru rolkowego z mniejszym marginesem druku w odniesieniu do szerokości papieru rolkowego oraz długości zadania drukowania (wartość opcji Document Size w sterowniku drukarki).</p> <p><input type="checkbox"/> Best Fit: Porównuje szerokość papieru na rolce 1 i 2 oraz szerokość zadania drukowania, a następnie drukuje, używając rolki o mniejszym marginesie druku.</p> <p><input type="checkbox"/> Width Match: Drukowanie z użyciem rolki, której szerokość odpowiada szerokości zadania drukowania.</p> <p><input type="checkbox"/> Disable: Drukowanie z użyciem aktualnie wybranej rolki, bez względu na szerokość papieru rolkowego i zadania drukowania.</p>
		Width Match	
		Disable	
	Print Job Priority* ³	Roll In Use	<p>Wybierz priorytet drukowania w przypadku kilku oczekujących zadań: zadania drukowania, które można wykonać, używając aktualnie wybranej rolki, przełączyć na inną rolkę, a następnie wydrukować pozostałe zadania (Roll In Use)/Drukowanie zadań w kolejności przesłania (In Order). Jeśli wybrano ustawienie In Order, procedura automatycznego przełączania rolek może być częsta, zależnie od ustawień zadań drukowania — może to wydłużyć czas drukowania.</p>
		In Order*	

Korzystanie z opcji Menu na panelu sterowania

Advanced Settings

Pozycja	Opis	
Roll Paper Tension	Od 1 do 5 (3*)	<p>To ustawienie jest używane, jeśli jedna z poniższych opcji jest ustawiona na Extra High: Paper menu > Custom Paper Setting > Roll Paper Tension lub opcja Paper Configuration > Roll Paper Tension w sterowniku drukarki.</p> <p>Jeśli papier marszczy się podczas drukowania, gdy opcja Roll Paper Tension jest ustawiona na High, ustaw ją na Extra High, a następnie ustaw siłę naprężenia za pomocą tego ustawienia.</p> <p>Większa wartość to większa siła naprężenia.</p>
Less Head Scuffing	On	<p>Jeśli papier jest gruby, głowica drukująca może trzeć o drukowaną powierzchnię. Aby zapobiec tarcii, wybierz opcję On. Można użyć tej opcji w celu tymczasowej zmiany wartości wybranej dla ustawienia Custom Paper Setting > Platen Gap w menu Paper. Jednakże wybór opcji On nie przyniesie żadnego skutku, jeśli dla pozycji Platen Gap wybrano opcję Wider.</p>
	Off*	
Drying Time Per Page	Off do 60 minut (Off*)	<p>Określa czas wstrzymania pracy drukarki po wydrukowaniu jednej strony w celu umożliwienia wyschnięcia tuszu; można ustawić wartość z zakresu od 0 do 60 minut. Tusz może wysychać przez jakiś czas, w zależności od jego gęstości i typu papieru. Jeśli tusz rozmazuje się na papierze należy ustawić dłuższy czas na wyschnięcie tuszu.</p> <p>Im dłuższy jest czas wysychania, tym dłużej trwa drukowanie.</p>
Paper Size Check	On*	<p>Zdecyduj, czy drukarka ma automatycznie wykrywać szerokość papieru (opcja On), czy też nie (opcja Off). Jeśli papier jest załadowany prawidłowo, a mimo tego wyświetla się błąd ustawienia papieru, wybierz opcję Off. Należy jednak pamiętać, że jeśli wybrana została opcja Off, drukarka może drukować poza obszarem papieru. Jeśli obraz drukowany jest poza krawędziami papieru, drukarka wewnątrz ulega zabrudzeniu tuszem. Zwykle zalecana jest praca z ustawieniem On tej opcji.</p> <p>Zmienione ustawienia będą zastosowane po ponownym załadowaniu papieru. Nie będą zastosowane po samym zmienieniu pozycji menu.</p>
	Off	
Paper Skew Check	On*	<p>Jeśli wybrano ustawienie On na panelu sterowania wyświetli się błąd, a drukowanie zostanie przerwane w przypadku przekrzywienia papieru. Wybierz Off, aby wyłączyć tę funkcję. Ustawienie opcji On jest zalecane w większości przypadków, ponieważ przekrzywienie papieru może doprowadzić do zacięcia go w drukarce.</p>
	Off	
Store Held Job*2, *3	On	<p>To ustawienie jest wyświetlane, jeśli podłączono opcjonalny dysk twardy lub jednostkę rozbudowy Adobe PostScript 3. Jeśli wybrano opcję On, zadania drukowania wymagające innego rodzaju papieru, źródła lub rozmiaru wydruku (szerokości) niż obecnie wybrany w drukarce, zostaną zapisane jako zadania wstrzymane; wybierz opcję Off, aby wyłączyć tę funkcję.</p> <p>Jeśli wybrano opcję Off, wyświetli się błąd, a drukowanie zostanie wstrzymane, jeśli źródło wybrane dla zadania drukowania jest inne od źródła wybranego w drukarce.</p> <p>Jeśli wybrano opcję On, w przypadku wystąpienia błędu drukowanie nie zostanie wstrzymane, natomiast zadania drukowania niepasujące do ustawień zostaną zapisane na dysku twardym lub jednostce rozbudowy Adobe PostScript 3 jako wstrzymane. Wstrzymane zadania drukowania można uruchomić za pomocą menu Print Queue, po przygotowaniu drukarki, na przykład poprzez załadowanie odpowiedniego rodzaju papieru.</p> <p> „Podsumowanie funkcji” na stronie 77</p>
	Off*	

Korzystanie z opcji Menu na panelu sterowania

Pozycja	Opis	
USB Timeout	Od 10 do 600 sekund (10*)	Jeśli drukowanie zatrzyma się w połowie, gdy drukarka jest podłączona do komputera kablem USB, ustaw dłuższy czas.
Quick Cut	On*	Wybierz sposób odcinania podczas drukowania wielostronicowego.
	Off	<p>Po włączeniu tej opcji (On) podczas drukowania następnego zadania, poprzednie zadanie drukowania zostanie odcięte, kiedy jego koniec dojdzie do pozycji odcinania. Skraca to czas drukowania, ponieważ drukowanie i odcinanie są wykonywane jednocześnie.</p> <p>Funkcja ta jest aktywna przy następujących ustawieniach sterownika drukarki:</p> <ul style="list-style-type: none"> <input type="checkbox"/> W pozycji Media Type (Rodzaj nośnika) wybrana jest opcja Plain Paper (Zwykły papier). <input type="checkbox"/> Speed (Prędkość) wybrana jako Resolution (Rozdzielczość) w ustawieniu Print Quality (Jakość druku). <p>Szczegółowe procedury dla operacji odcinania są takie same, jak dla operacji Single Cut (Pojedyncze cięcie) w pozycji Borderless printing (Drukowanie bez marginesów).  „Informacje o odcinaniu papieru rolkowego” na stronie 113</p> <p>Po wyłączeniu (Off) tej opcji drukowanie następnego zadania rozpocznie się po dojściu poprzedniego zadania do pozycji odcięcia i po zakończeniu odcinania.</p>

HP-GL/2 Settings

Pozycja	Opis	
Quality	Speed	Wybierz opcję Print Quality (Jakość druku) odpowiednio do jakości i prędkości drukowania.
	Fine*	

Korzystanie z opcji Menu na panelu sterowania

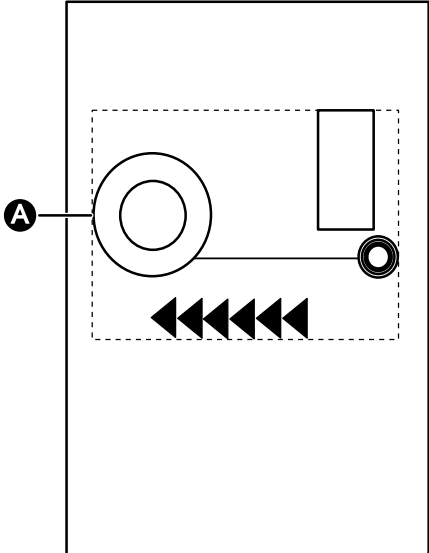
Pozycja	Opis	
Output Size	Auto*	<p>Obszar przycięcia danych w poleceniu PS to bazowy rozmiar wyjściowy. Rzeczywisty rozmiar zależy od ustawienia Margin Options.</p> <p>Jeśli dane nie zawierają polecenia PS, bazowym rozmiarem wyjściowym staje się najmniejszy obszar w kształcie kwadratu (z uwzględnieniem drukowanego obiektu) A na poniższej ilustracji.</p> 
	A Series/US-ANSI/ US-ARCH/B Series/ Photo Series/ Others	<p>Wybierz bazowy rozmiar wyjściowych spośród zgodnych standardów rozmiaru. Rzeczywisty rozmiar zależy od ustawienia Margin Options.</p> <p>W przypadku arkusza to ustawienie jest dostępne tylko wtedy, gdy dane nie zawierają polecenia PS.</p> <p>Jeśli zawierają to polecenie, ustawienie będzie niedostępne, a obszar przycięcia polecenia PS stanie się bazowym rozmiarem wyjściowym.</p>
	User Defined	<p>Wybierz tę opcję, gdy używasz rozmiarów niestandardowych. Po wyborze tego ustawienia, skonfiguruj opcje Paper Width i Paper Height. Można ustawiać z dokładnością do 0,1 mm.</p> <p>Paper Width</p> <p>SC-T7200 Series/SC-T7200D Series: od 89*¹ do 1118 mm</p> <p>SC-T5200 Series/SC-T5200D Series: od 89*¹ do 914 mm</p> <p>SC-T3200 Series: od 89*¹ do 610 mm</p> <p>Paper Height</p> <p>Od 127 do 4620 mm</p> <p>Rzeczywisty rozmiar zależy od ustawienia Margin Options.</p> <p>*1. Najmniejszy rozmiar obsługiwany przez ten model drukarki to 254 mm szerokości × 127 mm długości. Jeśli w tym ustawieniu wprowadzono mniejszy rozmiar, dokument zostanie wydrukowany z szerszymi niż spodziewane marginesami — należy je zmniejszyć.</p>
Margin	3mm*	Wybierz wartości dla górnego i dolnego oraz prawego i lewego marginesu.
	5mm	W przypadku arkusza dolny margines wynosi 14 mm, bez względu na ustawienia.

Korzystanie z opcji Menu na panelu sterowania

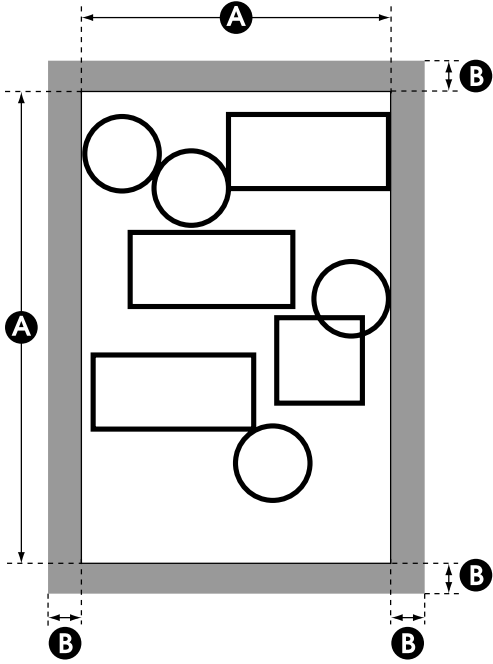
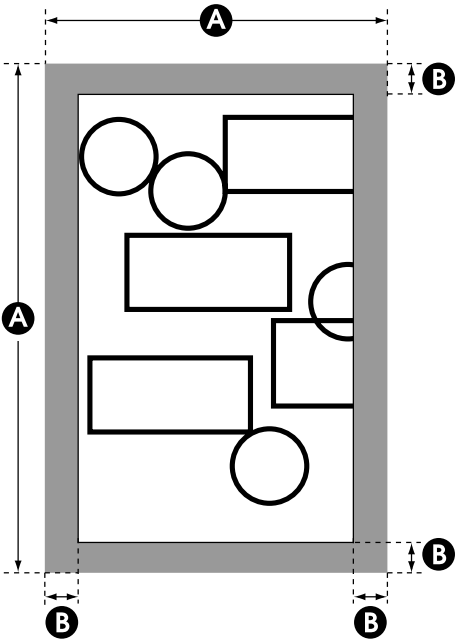
Pozycja	Opis	
Margin Options	Standard*	<p>Miejsce, gdzie zostanie dodany margines zależy od ustawienia Output Size, jak pokazano poniżej.</p> <p><input type="checkbox"/> Gdy wybrano opcję Auto</p> <p>Dodaje wartość opcji Margin (obszar B na poniższej ilustracji) poza obszarem przycięcia danych w poleceniu PS (obszar A na poniższej ilustracji).</p>  <p><input type="checkbox"/> Gdy wybrano rozmiar standardowy lub opcję User Defined</p> <p>Dodaje wartość opcji Margin (obszar B na poniższej ilustracji) do rozmiaru wybranego w opcji Output Size (obszar A na poniższej ilustracji) i drukuje tylko dane w zakresie obszaru, bez marginesów.</p> 

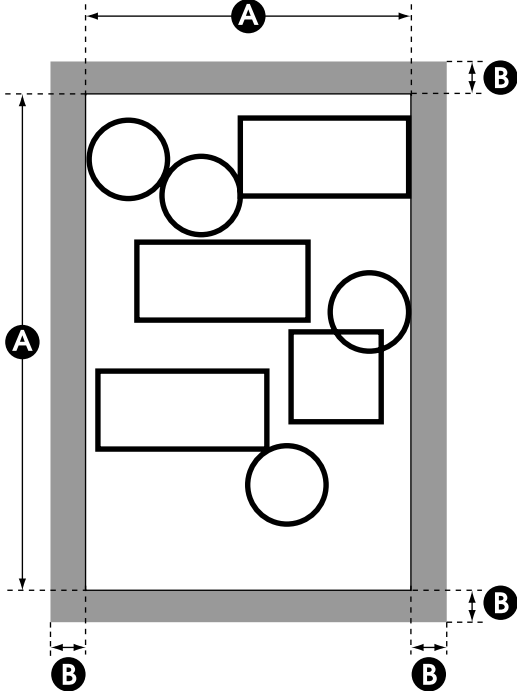

Korzystanie z opcji Menu na panelu sterowania

Pozycja	Opis
	<p data-bbox="475 300 608 329">Add Margins</p> <p data-bbox="703 300 1414 358">Miejsce, gdzie zostanie dodany margines zależy od ustawienia Output Size, jak pokazano poniżej.</p> <ul style="list-style-type: none"> <li data-bbox="703 374 1007 403">❑ Gdy wybrano opcję Auto Wynik jest taki sam, jak w przypadku wyboru opcji Standard. <li data-bbox="703 459 1350 488">❑ Gdy wybrano rozmiar standardowy lub opcję User Defined Dodaje wartość opcji Margin (obszar B na poniższej ilustracji) poza obszarem wybranym w opcji Output Size (obszar A na poniższej ilustracji). Przy uwzględnieniu rzeczywistego rozmiaru wyjściowego sekcja marginesu będzie większa niż wybrany rozmiar (obszar A na poniższej ilustracji). 

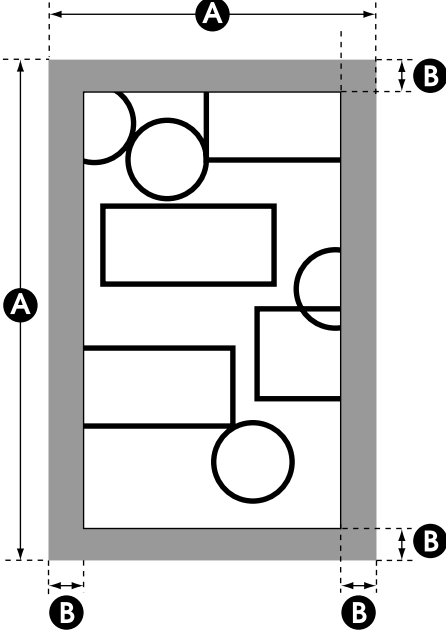
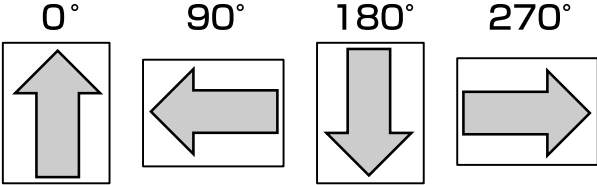
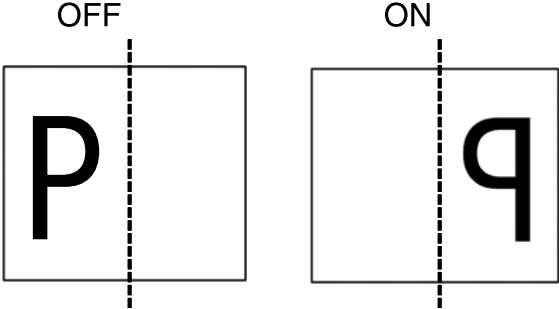
Korzystanie z opcji Menu na panelu sterowania

Pozycja	Opis
	<p>Clip By Margins</p> <p>W zależności od ustawienia opcji Output Size dodaje wartość opcji Margin (obszar B na poniższej ilustracji) w obszarze przycięcia danych w poleceniu PS lub wybranym rozmiarze opcji Output Size (obszar A na poniższej ilustracji). Jeśli w sekcji marginesów znajduje się drukowany obiekt, zostanie on przycięty i nie będzie wydrukowany.</p> 
Rotate	<p>0°*</p> <p>90°</p> <p>180°</p> <p>270°</p> <p>Przed wydrukowaniem możesz obrócić rysunek w lewo o 90°. Pamiętaj, że nie można obracać obiektów narysowanych przez sterownik RTL.</p> <p>Jeśli to ustawienie oraz polecenie RO określają zakres obrotu, obraz jest obracany, używając połączonych wartości obrotu. Pamiętaj, że obrót przez polecenie RO dotyczy tylko obiektów (zwążona część poniższej ilustracji), a obrót nie dotyczy obszaru rysunku (kwadratowy obszar na poniższej ilustracji). W rezultacie obiekty wystające poza obszar rysunku nie zostaną wydrukowane.</p> 
Mirror	<p>On</p> <p>Off*</p> <p>Określ, czy obraz ma zostać obrócony w poziomie (odbicie lustrzane), wykorzystując szerokość rozmiaru wyjściowego jako linię bazową (On), czy chcesz drukować bez obrotu w poziomie (Off).</p>  <p>Jeśli dla opcji Rotate określono kąt, obraz zostanie obrócony w poziomie.</p>

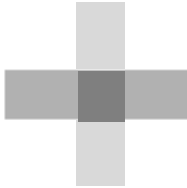
Korzystanie z opcji Menu na panelu sterowania

Pozycja	Opis	
Select Palette	Software*	<p>Z poniższych opcji wybierz paletę kolorów oraz grubość pióra logicznego.</p> <ul style="list-style-type: none"> <input type="checkbox"/> Software: Drukowanie zgodnie z konfiguracją pióra w aplikacji; wbudowana paleta kolorów drukarki zostanie zignorowana. <input type="checkbox"/> Default: Drukowanie zgodnie ze skonfigurowaną wcześniej, wbudowaną paletą drukarki. Ustawień palety nie można zmienić. Wbudowana paleta określa szerokość 0,35 mm i 256 kolorów dla pióra logicznego. Przykłady kolorów odpowiadające numerom można znaleźć w dołączonym dokumencie „Color Palette.pdf”. <p>W dokumencie „Color Palette.pdf” zaleca się sprawdzenie wydruku, który przeprowadzono po ustawieniu opcji Print Quality (Jakość druku) na CAD / Line Drawing (Color) (Rysunek CAD/liniowy (kolorowy)) w sterowniku drukarki.</p> <ul style="list-style-type: none"> <input type="checkbox"/> Palette A/Palette B: Drukarka drukuje zgodnie z ustawieniami wbudowanej palety kolorów określonej w opcji Define Palette. Jeśli opcja Define Palette nie została ustawiona, rezultat będzie taki, jak po wyborze opcji Default. <p>Gdy ustawiono opcję Default/Palette A/Palette B, ustawienia pióra w aplikacji są ignorowane.</p>
	Default	
	Palette A	
	Palette B	
Define Palette	Palette A*	<p>Możesz zdefiniować niepowtarzalną wbudowaną paletę kolorów, określając szerokość pióra oraz kolor dla 16 rodzajów pióra logicznego. Istnieją dwa typy wbudowanych palet kolorów, które można zdefiniować: Palette A i Palette B. Wybierz paletę, którą chcesz zdefiniować, następnie wybierz Pen Number i zdefiniuj opcje Pen Width i Pen Color dla każdego pióra. Przykłady kolorów odpowiadające numerom można znaleźć w dołączonym dokumencie „Color Palette.pdf”.</p> <p>W dokumencie „Color Palette.pdf” zaleca się sprawdzenie wydruku, który przeprowadzono po ustawieniu opcji Print Quality (Jakość druku) na CAD / Line Drawing (Color) (Rysunek CAD/liniowy (kolorowy)) w sterowniku drukarki.</p>
	Palette B	
Line Merge	On	<p>Punkt przecięcia nakładających się linii na obrazie zostanie scalony zgodnie z poleceniem MC danych (On) lub linie, które mają zostać wydrukowane, zostaną przeniesione do przodu w punktach przecięcia (Off).</p> <div style="display: flex; justify-content: space-around; align-items: center;"> <div style="text-align: center;"> <p>On</p>  </div> <div style="text-align: center;"> <p>Off</p>  </div> </div>
	Off*	
Save To HDD	Print And Save*	<p>Zdecyduj, czy operacje drukowania mają być zapisywane na opcjonalnym dysku twardym lub jednostce rozbudowy Adobe PostScript 3.</p> <p>Zapisując operacje drukowania, możesz drukować bezpośrednio z dysku twardego i sprawdzać informacje i stan operacji drukowania.</p> <p> „Zapisywanie i ponowne drukowanie na opcjonalnym dysku twardym” na stronie 77</p> <p>Po wybraniu opcji Print Only, operacje drukowania nie będą zapisywane.</p>
	Print Only	
Reset HP-GL/2 Settings	Yes	<p>Jeśli wybrano Yes, ustawienia opcji HP-GL/2 Settings zostaną przywrócone do wartości domyślnych.</p>
	No	

Korzystanie z opcji Menu na panelu sterowania

Restore Settings

Opis	
Yes	Jeśli wybrano Yes , ustawienia opcji Printer Setup zostaną przywrócone do wartości domyślnych.
No	

Option Setup*4

PS3 Expansion Unit

Pozycja	Opis	
Version	Wyświetlane są informacje dotyczące obsługiwanej wersji PostScript oraz najnowszej wersji przetwarzalnych plików PDF. Jeśli wersja PDF wyświetlana we właściwościach dokumentu w pliku PDF jest taka sama lub wcześniejsza niż wersja wyświetlana tutaj, plik można przetworzyć.	
PS Status Sheet	Po naciśnięciu przycisku OK wydrukowane zostaną informacje dotyczące jednostki rozbudowy Adobe PostScript 3.	
Output Size	Auto	Wybierz rozmiar papieru użytego do drukowania.
	A Series (A4*)/US-ANSI/ US-ARCH/B Series/Photo Series/Others	Po wyborze opcji Auto drukarka będzie używać rozmiaru danych drukowania. Rzeczywisty rozmiar wyjściowy zależy od ustawienia marginesów.
	User Defined	Gdy wybrano rozmiar standardowy lub opcję User Defined , wszystkie dane drukowania zostaną powiększone lub pomniejszone zgodnie z wybranym rozmiarem papieru, a następnie wydrukowane. Dostępność rozmiarów zależy od modelu drukarki. Jeśli dane drukowania są tworzone dla papieru o rozmiarze A4, zastosowanie mają poniższe ustawienia. Auto: dane są drukowane w obrębie marginesów wykraczających poza rozmiar A4. A4: dane są drukowane, gdzie dane A4 są zmniejszane do obszaru druku rozmiaru A4.

Korzystanie z opcji Menu na panelu sterowania

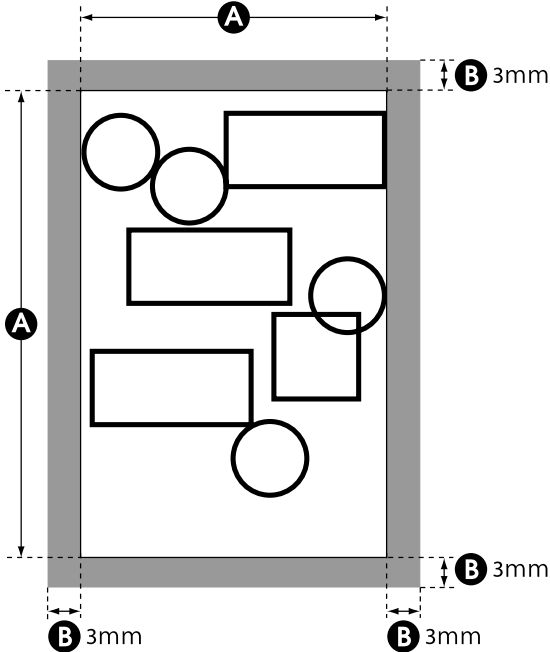
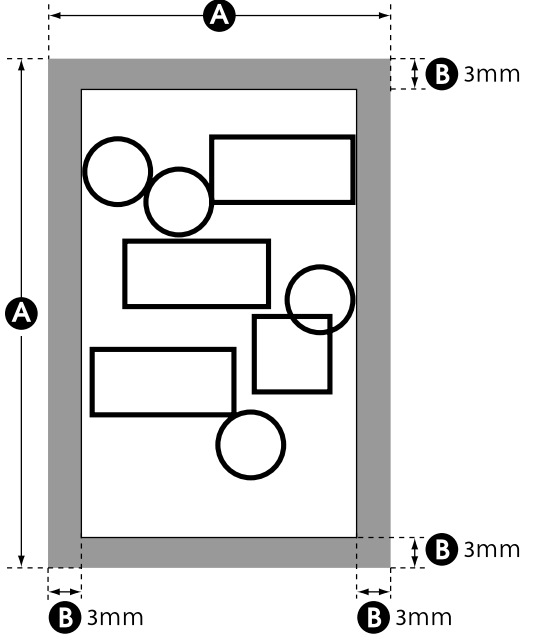
Pozycja	Opis	
Margin Options	Standard*	<p>Miejsce, gdzie zostanie dodany margines zależy od ustawienia Output Size, jak pokazano poniżej.</p> <ul style="list-style-type: none"> <input type="checkbox"/> Gdy wybrano opcję Auto Dodanie marginesów 3 mm (obszar B na poniższej ilustracji) poza obszarem danych (rozmiar papieru lub rozmiar obrazu; obszar A na poniższej ilustracji).  <ul style="list-style-type: none"> <input type="checkbox"/> Gdy wybrano rozmiar standardowy lub opcję User Defined Dodanie marginesu 3 mm (obszar B na poniższej ilustracji) wewnątrz obszaru określonego za pomocą ustawienia Output Size (obszar A na poniższej ilustracji). Rozmiar jest powiększany lub pomniejszany, tak aby dane zmieściły się w obszarze bez marginesów. 

Korzystanie z opcji Menu na panelu sterowania

Pozycja	Opis
	<p data-bbox="475 302 608 331">Add Margins</p> <p data-bbox="778 302 1406 360">Miejsce, gdzie zostanie dodany margines zależy od ustawienia Output Size, jak pokazano poniżej.</p> <ul style="list-style-type: none"> <li data-bbox="778 376 1430 472"> <input type="checkbox"/> Gdy wybrano opcję Auto Wynik jest taki sam, jak w przypadku wyboru opcji Standard. <li data-bbox="778 488 1430 678"> <input type="checkbox"/> Gdy wybrano rozmiar standardowy lub opcję User Defined Dodanie marginesu 3 mm (obszar B na poniższej ilustracji) poza obszarem określonym za pomocą ustawienia Output Size (obszar A na poniższej ilustracji). Rzeczywisty rozmiar wyjściowy jest większy niż wybrany rozmiar (obszar A na poniższej ilustracji) ze względu na dodanie marginesów. <p data-bbox="828 689 1414 779">Jeśli utworzony obszar danych nie zmieści się w rozmiarze wyjściowym, dane zostaną zmniejszone przed wydrukowaniem.</p> <div data-bbox="874 797 1426 1451" style="text-align: center;"> </div>

Korzystanie z opcji Menu na panelu sterowania

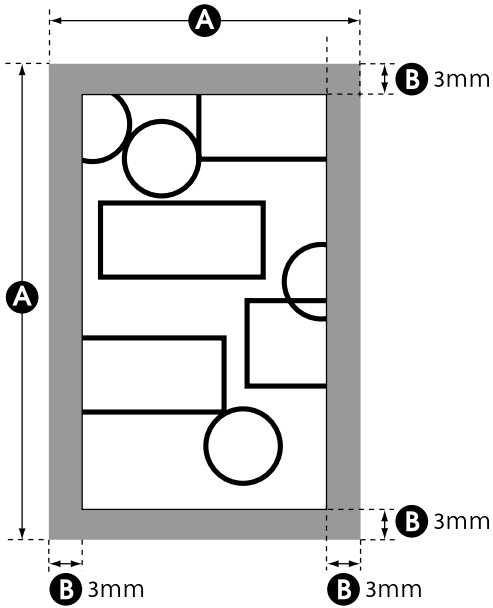
Pozycja	Opis	
	Clip By Margins	<p>Dodanie marginesów 3 mm (obszar B na poniższej ilustracji) wewnątrz obszaru danych (rozmiar papieru lub rozmiar obrazu) lub obszaru określonego za pomocą ustawienia Output Size (obszar A na poniższej ilustracji) w zależności od wartości ustawienia Output Size. Jeśli w sekcji marginesów znajduje się drukowany obiekt, zostanie on przycięty i nie będzie wydrukowany.</p> <p>Jeśli dla ustawienia rozmiaru wyjściowego wybrano rozmiar standardowy lub rozmiar zdefiniowany przez użytkownika, a utworzony obszar danych nie zmieści się w rozmiarze wyjściowym, dane zostaną zmniejszone przed wydrukowaniem. Jednak jeśli w związku z pomniejszeniem w sekcji marginesów znajduje się drukowany obiekt, zostanie on przycięty i nie będzie wydrukowany.</p> 
Quality	Speed	Wybierz opcję Print Quality (Jakość druku) odpowiednio do jakości i prędkości drukowania.
	Normal*	
	Fine	
Color Mode	Color*	Wybierz druk kolorowy lub przełącz na tryb czarno-biały, a następnie drukuj. To ustawienie jest wyświetlane w zależności od rodzaju papieru. Jeśli korzystasz z urządzenia SC-T7200D Series/SC-T5200D Series, to ustawienie zależy od rodzaju papieru załadowanego na aktualnie używaną rolkę.
	Grayscale	
Dot Correction	On	<p>To ustawienie jest wyświetlane tylko wtedy, gdy rodzaj papieru jest ustawiony na Singleweight Matte Paper (Matowy papier o zwykłej gramaturze) lub Plain Paper (Zwykły papier).</p> <p>Jeśli korzystasz z urządzenia SC-T7200D Series/SC-T5200D Series, to ustawienie zależy od rodzaju papieru załadowanego na aktualnie używaną rolkę.</p> <p>Jeśli linie drukowane z poziomu programów CAD lub podobnych są przerywane lub rozmazane, możesz je poprawić, ustawiając opcję On.</p>
	Off*	

Korzystanie z opcji Menu na panelu sterowania

Pozycja	Opis	
CMYK Simulation	<p>SWOP v2/US Web Uncoated v2/US Sheetfed Coated v2/US Sheetfed Uncoatedv2/Coated GRACoL 2006/SWOP Grade 3 Paper/SWOP Grade 5 Paper/Coated FOGRA27/Web Coated FOGRA28/Uncoated FOGRA29/Coated FOGRA39/Euroscale Coated v2*/Euroscale Uncoated v2/JapanWebCoated (Ad)/JapanColor2001Coated/JapanColor2001Uncoated/JapanColor2002Newspape/JapanColor2003WebCoate/EPSON_TOYO/EPSON_DIC/Off</p> <p>Gdy włączysz symulację kolorów tuszu CMYK drukarek offsetowych, możesz wybrać odpowiedni kolor tuszu CMYK.</p> <p>Jeśli wybrano opcję Off, symulacja tuszu jest wyłączona.</p>	
RGB Source	sRGB	<p>Gdy chcesz wydrukować dane w standardzie RGB, możesz wybrać przestrzeń kolorów RGB, które będą symulowane.</p> <p>Jeśli wybrano opcję Off, symulacja tuszu jest wyłączona.</p>
	Adobe RGB (1998)*	
	Apple RGB	
	ColorMatch RGB	
	Off	
Rendering Intent	Absolute	<p>Spośród czterech poniższych typów wybierz metodę konwersji przestrzeni kolorów podczas symulacji CMYK lub RGB.</p> <ul style="list-style-type: none"> <input type="checkbox"/> Absolute Colorimetric: Przypisuje bezwzględne współrzędne gamy kolorów w oryginale i na wydruku, a potem wykonuje konwersję danych. Dopasowanie tonu koloru nie jest wykonywane w żadnym punkcie bieli (lub temperatury koloru) ani w oryginale, ani na wydruku. To ustawienie sprawdza się, gdy ważne jest wierne oddanie kolorów, np. podczas drukowania logo. <input type="checkbox"/> Relative Colorimetric: Konwertuje dane tak, aby zestaw współrzędnych gamy koloru i punktu bieli (lub temperatury koloru) w danych oryginalnych odpowiadał ich odpowiednim współrzędnym na wydruku. Ta funkcja jest używana w wielu typach dopasowania kolorów. <input type="checkbox"/> Perceptual: Konwertuje dane tak, aby obraz był bardziej naturalny. To ustawienie sprawdza się podczas drukowania zdjęć. <input type="checkbox"/> Saturation: Konwersja skupia się na ostrości kolorów, a nie ich wiernym oddaniu. To ustawienie sprawdza się w przypadku grafiki biznesowej, np. grafów lub wykresów, gdzie preferowane są jaśniejsze odcienie.
	Relative	
	Perceptual*	
	Saturation	
Black Pt Compensation	On	<p>Jeśli wykonano konwersję z szerokiej przestrzeni kolorów na wąską lub cienie wyglądają na rozmazane, ustaw tę opcję na On.</p>
	Off*	
Auto Rotate	On	<p>Wybierz, czy wydruk ma zostać automatycznie obrócony o 90° (On) czy ma zostać wydrukowany bez obracania (Off).</p>
	Off*	
Caching To HDD	On	<p>W standardowej sytuacji ustaw tę opcję na Off. Jeśli głowica drukująca okresowo zatrzymuje się podczas oczekiwania na dodatkowe dane w czasie drukowania, ustaw opcję na On.</p>
	Off*	
PS Error Sheet	On	<p>Wybierz, czy chcesz wydrukować arkusz z błędem (On) lub nie (Off), jeśli podczas drukowania wystąpi błąd pliku PostScript lub PDF.</p>
	Off*	

Korzystanie z opcji Menu na panelu sterowania

Pozycja	Opis	
Save To HDD	Print And Save*	<p>Zdecyduj, czy operacje drukowania mają być zapisywane na opcjonalnym dysku twardym lub jednostce rozbudowy Adobe PostScript 3.</p> <p>Zapisując operacje drukowania, możesz drukować bezpośrednio z dysku twardego i sprawdzać informacje i stan operacji drukowania.</p> <p> „Zapisywanie i ponowne drukowanie na opcjonalnym dysku twardym” na stronie 77</p> <p>Po wybraniu opcji Print Only, operacje drukowania nie będą zapisywane.</p>
	Print Only	

Printer Status

Pozycja	Opis	
Firmware Version	xxxxxxx,x.xx,xxxx	<p>Umożliwia sprawdzenie wersji oprogramowania układowego.</p> <p>Gdy podłączona jest opcjonalna automatyczna rolka podająca, jej wersja oprogramowania jest wyświetlana poniżej wersji oprogramowania drukarki.</p> <p>Jeśli podłączona jest opcjonalna jednostka rozbudowy Adobe PostScript 3, na samym dole wyświetlane są jej dwie wersje kontroli.</p>
Option Status	Wyświetla opcjonalne akcesoria, które są obecnie podłączone do drukarki i gotowe do użycia.	
Show Total Prints	XXXXXX m ²	Wyświetla maksymalny obszar drukowanego nośnika (maksymalnie sześć cyfr).
Print Status Sheet	<p>Naciśnij przycisk OK, aby wydrukować listę obecnych ustawień drukarki.</p> <p>Wybierz tę opcję, aby wyświetlić ustawienia.</p>	

Network Setup

Pozycja	Opis	
IP Address Setting	Auto*	Wybór używania protokołu DHCP do ustawienia adresu IP (Auto) lub ręczne ustawianie adresu (Panel). Ustaw pozycje IP address , Subnet Mask , and Default Gateway na Panelu . Szczegółowe informacje można uzyskać po skontaktowaniu się z administratorem systemu.
	Panel	
IPv6 Setting	Enable	Włącz lub wyłącz funkcję IPv6.
	Disable*	
IPsec Setting	Enable	Włącz lub wyłącz funkcję IPsec.
	Disable*	
PSK Setting	Wprowadź klucz wstępny składający się z maks. 20 znaków (znaki połówkowe i symbole).	
IEEE802.1x Setting	Enable	Włącz lub wyłącz funkcję IEEE802.1X.
	Disable*	

Korzystanie z opcji Menu na panelu sterowania

Pozycja	Opis	
HTTPS Redirect Setting	Enable	Włącz lub wyłącz funkcję automatycznego kierowania HTTP na HTTPS.
	Disable*	
Print Status Sheet	Naciśnij przycisk OK, aby wydrukować listę Network Setup . Lista ta zawiera szczegółowe informacje dotyczące ustawień sieciowych.	
Restore Settings	Yes	Wybierz opcję Yes , aby przywrócić wszystkie ustawienia opcji Network Setup do wartości domyślnych.
	No	

Power Settings

Pozycja	Opis	
Sleep Mode	Od 5 do 210 minut (15*)	Drukarka przełączy się w tryb uśpienia, jeśli w przez dłuższy czas nie wystąpiły żadne błędy, nie odebrano żadnych zadań drukowania i nie wykonano żadnych czynności na panelu sterowania. To ustawienie pozwala określić, po jakim czasie drukarka przełączy się w tryb uśpienia.  „Wyłączenie zasilania za pomocą przycisku Power Off Timer” na stronie 74
Power Off Timer	Off	Drukarka dezaktywuje tryb uśpienia, jeśli nie występują błędy, nie są odbierane zadania drukowania oraz gdy przez osiem godzin nie są wykonywane operacje na panelu sterowania ani inne. Czas, po którym drukarka się wyłączy, można wybrać z przedziału od 1 do 24 godzin, z dokładnością do 1 godziny. Wybierz opcję Off , aby zapobiec automatycznemu wyłączeniu się drukarki.
	Od 1 do 24 godzin (8*)	
Restore Settings	Yes	Wybierz opcję Yes , aby przywrócić wszystkie ustawienia opcji Eco Settings do wartości domyślnych.
	No	

Preference

Pozycja	Opis	
Language	Japanese, English, French, Italian, German, Portuguese, Spanish, Dutch, Russian, Korean, Chinese	Wybór języka wyświetlanego na ekranie panelu sterowania.
Unit: Length	m*	Wybór jednostek długości wyświetlanych na ekranie panelu sterowania i drukowanych na wzorach.
	stopa/cal	
Alert Lamp Setting	On*	Zdecyduj, czy w przypadku wystąpienia błędu duża lampka ostrzegawcza zapali się (opcja On), czy też nie (opcja Off).
	Off	

Korzystanie z opcji Menu na panelu sterowania

Administrator Menu

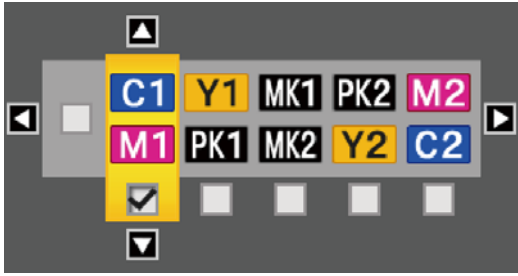
Pozycja		Opis	
Change Password		<p>Wprowadź hasło administratora, składające się z maksymalnie 20 znaków.</p> <p>Naciśnięcie przycisku Administrator Menu spowoduje wyświetlenie się monitu o podanie hasła. Menu Administrator Menu wyświetli się tylko, jeśli wprowadzone zostało poprawne hasło administratora, zapobiegając przypadkowej zmianie ustawień przez innych użytkowników.</p> <p>Hasło należy przechowywać w bezpiecznym miejscu.</p> <p>Jeśli zapomnisz hasła, skontaktuj się ze sprzedawcą lub z działem pomocy technicznej firmy Epson.</p>	
Operational Control	Network Setup	Password Required	Zdecyduj, czy hasło administratora będzie wymagane do uzyskania dostępu do ustawień Network Setup z poziomu panelu sterowania czy z poziomu narzędzia Remote Manager.
		No Password Required*	
Power Cleaning		 <p>Obejrzyj wydrukowany wzór i zaznacz pola wyboru dla wzorów zawierających niewyraźne lub brakujące obszary. Aby wybrać wszystkie dysze, zaznacz pole po lewej.</p>	
Format HDD* ³	Non-Secure (Quick)	Zostanie wyświetlony komunikat potwierdzający. Jeśli go zatwierdzisz, zainstalowany opcjonalny dysk twardy lub jednostka rozbudowy Adobe PostScript 3 (zwana dalej dyskiem twardym) zostaną sformatowane.	
	Secure (Quick)	Możesz wybrać jeden z trzech sposobów formatowania.	
	Secure (Sanitizing)	<input type="checkbox"/> Non-Secure (Quick): Informacje kontrolne o plikach dla danych zapisanych na dysku twardym zostaną usunięte. Stanie się tak również w przypadku, gdy używany jest zastępczo dysk twardy używany wcześniej w innej drukarce. <input type="checkbox"/> Secure (Quick): Cały dysk twardy zostanie nadpisany losowymi ciągami znaków. Dane zostaną usunięte w sposób bardziej bezpieczny niż przy użyciu opcji Non-Secure (Quick) . Odzyskanie danych może być jednak możliwe przy zastosowaniu specjalistycznych narzędzi do odzyskiwania danych. <input type="checkbox"/> Secure (Sanitizing): Dysk zostaje nadpisany 00/FF/danymi losowymi przy użyciu algorytmu zgodnego ze standardami Amerykańskiego Departamentu Obrony (DoD 5220-22m). Takie formatowanie trwa najdłużej, ale dane zostają usunięte w najbezpieczniejszy sposób. Tej metody należy używać do usuwania poufnych danych.	
Printer Mode	Auto*	W standardowej sytuacji ustaw tę opcję na Auto . Wysłane dane drukowania są identyfikowane, a tryb działania jest przełączany automatycznie. Jeśli przełączenie trybu działania nie funkcjonuje poprawnie, a drukowanie nie przebiega prawidłowo, ustaw odpowiedni tryb działania.	
	PostScript* ⁴		
	HP-GL/2		
Date And Time		MM/DD/YY HH:MM	Ustawienie zegara drukarki. Czas zegara jest używany podczas drukowania dzienników i arkuszy stanu.

Korzystanie z opcji Menu na panelu sterowania

Pozycja	Opis	
Time Zone	Wprowadź różnicę między bieżącą strefą czasową a czasem uniwersalnym GMT. Wybrana strefa czasowa jest wykorzystywana w powiadomieniach e-mail wysyłanych przez narzędzie Remote Manager w przypadku wystąpienia błędu itp.	
Reset PS Settings* ⁴	Yes	Wybierz opcję Yes , aby rozpocząć inicjalizację czcionki i profilu ICC użytkownika zapisanego w obszarze użytkownika jednostki rozbudowy Adobe PostScript 3. Inicjalizacja powoduje usunięcie zapisanych danych.
	No	
Reset All Settings	Yes	Wybierz opcję Yes , aby przywrócić wartości domyślne dla wszystkich ustawień, z wyjątkiem Date And Time, Language oraz opcji Unit: Length w menu Setup.
	No	

Korzystanie z opcji Menu na panelu sterowania

Menu Enlarged Copy

Menu Enlarged Copy wyświetla się tylko wtedy, gdy podłączony jest skaner A3 lub A4.

Obsługiwane skanery są wymienione na stronie internetowej firmy Epson.

<http://www.epson.com>

* Ustawienie domyślne

Pozycja		Opis		
Color/Grayscale		Color*	Zdecyduj, czy drukowanie powiększonych kopii ma być wykonywane w kolorze czy w skali odcieni szarości.	
		Grayscale		
Auto	A3->Auto, B4->Auto, A4->Auto, B5->Auto, A5->Auto, LTR->Auto, 4x6->Auto, A4/2->Banner(Auto)	With Border*	<p>Rozmiary dokumentów są wypisane po lewej stronie strzałek. Kopia zostaje powiększona, aby jej szerokość odpowiadała rozmiarowi rolki znajdującej się w drukarce. Maksymalny rozmiar to 914 mm (36 cali). Jeśli do drukarki SC-T7200 Series/SC-T7200D Series załadowano rolkę o szerokości większej niż 36 cali, maksymalny rozmiar to nadal 36 cali.</p> <p>Aby drukować bez marginesów, zaznacz opcję Borderless. Pamiętaj, że ta opcja nie jest wyświetlana, jeśli załadowano rolkę zwykłego papieru, ponieważ wówczas drukowanie bez marginesów nie jest obsługiwane.</p> <p>Dostępne rozmiary różnią się w zależności od skanera.</p>	
		Borderless		
	Other Size	Document Size		A3, B4, A4*, B5, A5, LTR, 4 x 6
		Output Size		A0, US E, B1, A1*, US D, B2, US C, A2, A0(2Sheets)
		Border		With Border*
	Borderless			
Quality		Speed	Wybierz opcję Copy Quality odpowiednio do jakości i prędkości drukowania.	
		Fine		
Density		Pięć opcji, od Light do Dark	Wybierz gęstość kopii.	

Korzystanie z opcji Menu na panelu sterowania

Menu Large Copy / Large Scan

To menu wyświetla się tylko wtedy, gdy podłączony jest opcjonalny skaner wielofunkcyjny.

 „Kopiowanie i skanowanie dużych dokumentów za pomocą skanera wielofunkcyjnego (opcja)” na stronie 81

*1: Tylko SC-T7200D Series/SC-T5200D Series

*2: SC-T7200 Series/SC-T5200 Series

*3: Opcja wyświetlana tylko wtedy, gdy zainstalowany jest opcjonalny dysk twardey lub jednostka rozbudowy Adobe PostScript 3

*4: Opcja wyświetlana tylko wtedy, gdy zainstalowana jest opcjonalna jednostka rozbudowy Adobe PostScript 3

* Ustawienie domyślne

Copy Settings

Pozycja		Opis	
Source		Roll Paper (lub Roll 1 ^{*1}) *	Wybierz źródło papieru do kopiowania. Po wybraniu opcji Roll Auto zostanie automatycznie wybrana rolka papieru, który zostawia najmniejsze marginesy, po czym rozpocznie się drukowanie.
		Roll 2 ^{*1}	
		Roll Auto ^{*1}	
		Cut sheet	
Scaling	Manual*	Od 25 do 400 % (100*)	Wybierz, czy skalowanie kopii ma się odbywać ręcznie (Manual), czy powiększenie ma się odbywać automatycznie zgodnie z szerokością załadowanego papieru (Auto).
	Auto		
Color/Grayscale		Color*	Zdecyduj, czy drukowanie kolorowych dokumentów ma być wykonywane w kolorze czy w skali odcieni szarości.
		Grayscale	
Document type		Text/Line Drawing*	Wybierz typ zgodnie z załadowanym dokumentem.
		Tracing Paper	
		Recycled Paper	
		Blueprint	
		Blueprint Inverted	
		Poster	
Width	Auto*		W większości przypadków zaleca się pozostawienie domyślnej opcji Auto . Pamiętaj, że w zależności od dokumentu prawidłowe wykrycie szerokości może nie być możliwe, nawet jeśli opcja jest ustawiona na Auto . W takim przypadku samodzielnie określ szerokość dokumentu, zmieniając rozmiar standardowy.
	ISO A, US-ANSI, US-ARCH, JIS B, ISO B	Wyświetlane są obsługiwane rozmiary.	
	cm	20 do 90 cm (20*)	
	inch	8 do 36 cali (8*)	

Korzystanie z opcji Menu na panelu sterowania

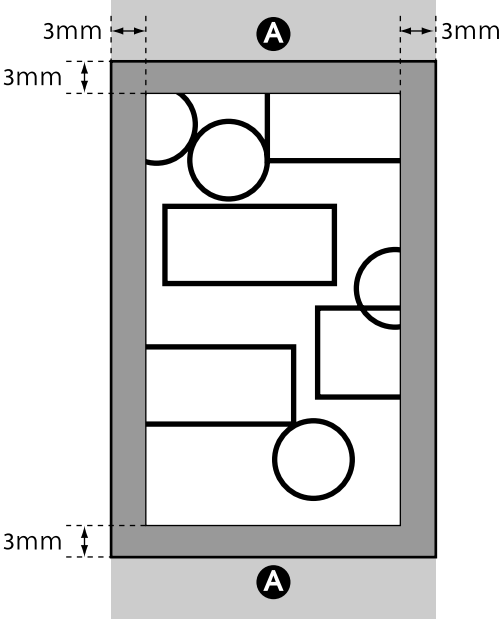
Pozycja	Opis	
Quality	Speed*	Wybierz jakość kopiowania.
	Fine	W przypadku wyboru opcji Fine najważniejsza jest jakość, dlatego drukowanie trwa dłużej.
Margin Options	Clip By Margins*	<p>Do wewnętrznej części skanowanego obszaru ze wszystkich czterech stron zostanie dodany 3 mm margines, po czym rozpocznie się drukowanie (patrz poniższa ilustracja).</p> <p>Jeśli jakaś część obrazu będzie znajdować się na marginesie, nie zostanie wydrukowana.</p> <p>Przy ustawieniu wartości innej niż 3 mm dla marginesu rolki papieru Roll Paper Margin, na górze i na dole skanowanego obszaru zostanie dodany margines o takiej wartości po odjęciu 3 mm.</p> <p>Na przykład przy wartości Top15mm/Bottom15mm, w miejscu A zostanie ustawiony margines 12 mm, jak na ilustracji poniżej.</p> 

Korzystanie z opcji Menu na panelu sterowania

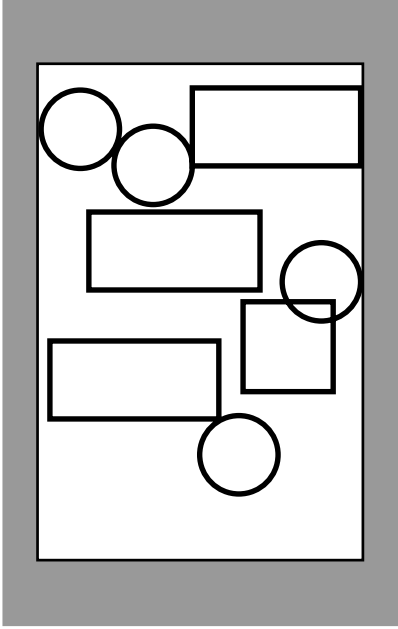
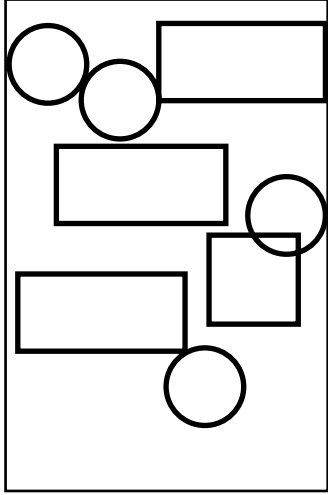
Pozycja	Opis	
	Add Margins	<p>Margines ustawiony dla pozycji Roll Paper Margin zostanie dodany na zewnętrznej części skanowanego obszaru, po czym rozpocznie się drukowanie dokumentu (patrz poniższa ilustracja).</p> 
	Borderless	<p>Zeskanowany obszar zostanie wydrukowany bez zmian (patrz poniższa ilustracja).</p> <p>Ustawienie Roll Paper Margin jest wyłączone.</p> 
Density	Poziom od -3 do 3 (0*)	Ustaw gęstość kopii. Wartości ujemne (-) to mniejsza gęstość, a dodatnie (+) — większa.
Contrast	Poziom od -3 do 3 (0*)	Ustaw poziom kontrastu. Wartości ujemne (-) to mniejsza ostrość, a dodatnie (+) — większa.
Background	Poziom od -3 do 3 (0*)	Ustaw wartość dla tła. Skonfiguruj to ustawienie, jeśli kopiujesz kolorowe lub cienkie dokumenty, albo chcesz usunąć niechciane tło. Wartości ujemne (-) to mniejsza ostrość, a dodatnie (+) — większa.

Korzystanie z opcji Menu na panelu sterowania

Pozycja	Opis	
Sharpness	Poziom od -3 do 3 (0*)	Ustaw poziom ostrości. Wartości ujemne (-) to mniejsza ostrość, a dodatnie (+) — większa.

Scan Setting^{*3}

Pozycja		Opis	
Color/Grayscale		Color*	Zdecyduj, czy chcesz skanować kolorowe dokumenty w kolorze, czy zmienić ustawienia, aby skanować w skali odcieni szarości lub w kolorze czarno-białym.
		Grayscale	
		B&W	
Document type		Text/Line Drawing*	Wybierz typ zgodnie z załadowanym dokumentem.
		Tracing Paper	
		Recycled Paper	
		Blueprint	
		Blueprint Inverted	
		Poster	
Width	Auto*		W większości przypadków zaleca się pozostawienie domyślnej opcji Auto . Pamiętaj, że w zależności od dokumentu prawidłowe wykrycie szerokości może nie być możliwe, nawet jeśli opcja jest ustawiona na Auto . W takim przypadku samodzielnie określ szerokość dokumentu, zmieniając rozmiar standardowy.
	ISO A, US-ANSI, US-ARCH, JIS B, ISO B	Wyświetlane są obsługiwane rozmiary.	
	cm	20 do 90 cm (20*)	
	inch	8 do 36 cali (8*)	
Save Image type		JPEG*	Wybierz format pliku zeskanowanych obrazów.
		PDF	
		TIFF	
Resolution		100 dpi	Wybierz rozdzielczość skanowania.
		200 dpi	
		300 dpi	
		360 dpi*	
		400 dpi	
		600 dpi	
File Size Compression		High	Wybierz stopień kompresji podczas zapisywania zeskanowanych obrazów.
		Standard*	
		Low	

Korzystanie z opcji Menu na panelu sterowania

Pozycja	Opis	
Density	Poziom od -3 do 3 (0*)	Wybierz gęstość skanowania. Wartości ujemne (-) to mniejsza gęstość, a dodatnie (+) — większa.
Contrast	Poziom od -3 do 3 (0*)	Ustaw poziom kontrastu. Wartości ujemne (-) to mniejsza ostrość, a dodatnie (+) — większa.
Background	Poziom od -3 do 3 (0*)	Ustaw wartość dla tła. Skonfiguruj to ustawienie, jeśli skanujesz kolorowe lub cienkie dokumenty, albo chcesz usunąć niechciane tło. Wartości ujemne (-) to mniejsza ostrość, a dodatnie (+) — większa.
Sharpness	Poziom od -3 do 3 (0*)	Ustaw poziom ostrości. Wartości ujemne (-) to mniejsza ostrość, a dodatnie (+) — większa.

Konservacja

Konservacja

Dopasowywanie głowicy drukującej

Jeśli na wydrukach są widoczne białe linie lub gdy zostanie zauważone pogorszenie jakości druku, może być konieczne dopasowanie głowicy drukującej. Aby zapewnić najlepszą jakość drukowania, należy utrzymywać głowicę drukującą w dobrym stanie. Służą do tego przedstawione dalej funkcje konserwacji drukarki.

Należy wykonywać odpowiednie czynności konserwacyjne w zależności od uzyskiwanej jakości wydruków i sytuacji.

Sprawdzenie zatkania dysz

Jeśli drukarka długo nie była używana lub przed uruchomieniem ważnych zadań drukowania, wykonaj test dysz, aby sprawdzić, czy nie są zatkane. Dokładanie obejrzyj wydrukowany wzór testu i w przypadku zauważenia niewyraźnych lub brakujących obszarów wyczyść głowicę drukującą.

Czyszczenie głowicy drukującej

Wyczyść głowicę w przypadku zauważenia na wydrukowanych dokumentach niewyraźnych lub brakujących obszarów. Ta funkcja umożliwia oczyszczenie głowicy drukującej w celu poprawienia jakości druku. W zależności od wymaganego poziomu wyczyszczenia wybierz czyszczenie normalne lub ulepszone.

☞ „Czyszczenie głowicy drukującej” na stronie 196

W większości przypadków zalecane jest czyszczenie normalne. Wykonaj czyszczenie ulepszone, jeśli pomimo kilkukrotnego czyszczenia normalnego dysze nadal są zatkane.

Dopasowywanie położenia głowicy drukującej (Wyrównanie głowicy drukującej)

Jeśli linie nie są wyrównane lub jeśli wydruki są ziarniste, uruchom funkcję Head Alignment. Funkcja Head Alignment eliminuje brak wyrównania na wydrukach.

☞ „Eliminacja braku wyrównania na wydrukach (opcja Head Alignment)” na stronie 198

Sprawdzenie zatkania dysz

Sprawdzenie dysz można przeprowadzić z poziomu komputera lub z poziomu panelu sterowania drukarki.

Z komputera

W objaśnieniach znajdujących się w tym podrozdziale wykorzystano sterownik drukarki systemu Windows.

W przypadku systemu Mac OS X należy korzystać z programu **Epson Printer Utility 4**.

☞ „Funkcje programu narzędziowego Epson Printer Utility 4” na stronie 149

- 1 Upewnij się, że w drukarce jest załadowany papier rolkowy lub jeden arkusz papieru rozmiaru A4 albo większy.

Upewnij się, że źródło papieru i rodzaj nośnika dobrano zgodnie z używanym typem papieru.
- 2 Wybierz opcję **Nozzle Check (Test dysz)** z karty **Utility (Program narzędziowy)** na ekranie **Properties (Właściwości)** (lub **Printing preferences (Preferencje drukowania)**) w sterowniku drukarki.

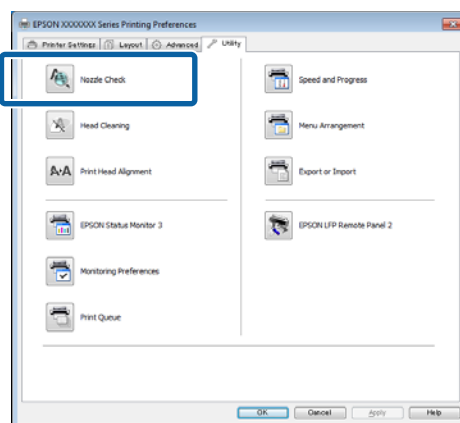

- 3 Kliknij przycisk **Print (Drukuj)**.
Wzór testu dysz zostanie wydrukowany.
- 4 Sprawdź wzór testu dysz.
Jeśli nie występują żadne problemy, kliknij przycisk **Finish (Zakończ)**.
Jeśli występują problemy, kliknij przycisk **Clean (Wyczyść)**.

Konserwacja

Po wydrukowaniu wzoru testu dysz, ale przed rozpoczęciem drukowania danych lub czyszczeniem głowicy drukującej upewnij się, że drukowanie wzoru testu dysz zostało zakończone.

Z drukarki

Przyciski używane do konfiguracji opisanych ustawień

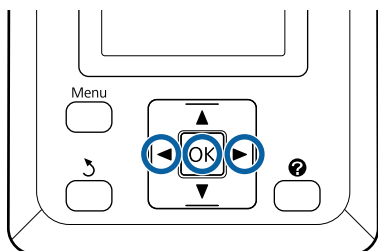

- 1 Upewnij się, że w drukarce jest załadowany papier rolkowy lub jeden arkusz papieru rozmiaru A4 albo większy.

Upewnij się, że źródło papieru i rodzaj nośnika dobrano zgodnie z używanym typem papieru.

- 2 Upewnij się, że drukarka jest gotowa do pracy. Naciśnij przycisk **A▶A**.

Wyświetli się menu Maintenance.

- 3 Upewnij się, że opcja **Nozzle Check** jest podświetlona i naciśnij przycisk **OK**.

Wyświetli się okno dialogowe komunikatu z potwierdzeniem.

- 4 Naciśnij przycisk **OK**, aby wydrukować wzór testu.

Sprawdź wydrukowany wzór testu zgodnie z przedstawionymi dalej informacjami.

Przykład czystych dysz

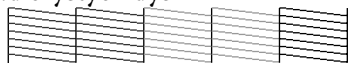

Na wzorze testu dysz nie występują przerwy.

Przykład zatkanych dysz

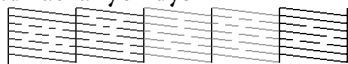

Jeśli na wzorze są brakujące obszary, wybierz opcję **Head Cleaning** i wykonaj czyszczenie głowicy drukującej. [☞ „Czyszczenie głowicy drukującej” na stronie 196](#)

Czyszczenie głowicy drukującej

Mimo że czyszczenie głowicy można przeprowadzić zarówno z poziomu komputera, jak i drukarki, procedury czyszczenia różnią się zgodnie z poniższym opisem.

- Z komputera

Wszystkie dysze zostały wyczyszczone.

- Z drukarki

Można wyczyścić wszystkie dysze lub tylko te, których wzór testu wskazuje na wystąpienie problemu.

Uwagi dotyczące czyszczenia głowicy

Przed przeprowadzeniem czyszczenia głowicy należy się zapoznać z przedstawionymi dalej informacjami.

- Głowicę drukującą należy czyścić, tylko jeśli występuje pogorszenie jakości druku, na przykład gdy wydruki są rozmazane, kolory są nieprawidłowo odwzorowane lub nie są drukowane. Podczas czyszczenia głowicy jest zużywany tusz.
- Wyczyszczenie wszystkich dysz powoduje zużycie pewnej ilości każdego z kolorowych tuszów. Nawet jeśli są używane wyłącznie czarne tusze do wydruków czarno-białych, podczas tej operacji czyszczenia następuje zużycie tuszów kolorowych.
- W przypadku kilkakrotnego czyszczenia głowicy w krótkich odcinkach czasu zbiornik konserwacyjny Maintenance Box (Pojemnik na zużyty tusz) może się szybko całkowicie wypełnić z powodu minimalnego parowania tuszu w zbiorniku Maintenance Box (Pojemnik na zużyty tusz). Jeśli w zbiorniku jest zbyt mało wolnego miejsca, należy przygotować zapasowy zbiornik konserwacyjny Maintenance Box (Pojemnik na zużyty tusz).
- Jeśli dysze po kilkakrotnym czyszczeniu głowicy drukującej nadal są zatkane, zaleca się przeprowadzenie czyszczenia ulepszanego.

Konserwacja

- ❑ Proces czyszczenia ulepszonego zużywa więcej tuszu niż zwykle czyszczenie głowicy. Przed rozpoczęciem czyszczenia należy sprawdzić poziom tuszu. Jeśli poziom tuszu jest niski, należy przygotować nowy pojemnik z tuszem.
- ❑ Jeśli po wykonaniu czyszczenia ulepszonego głowice nadal są zatkane, należy wyłączyć drukarkę i pozostawić ją na noc lub na dłuższy czas. W przypadku pozostawienia na dłuższy czas zatkany tusz może się rozpuścić.

Jeśli dysze są nadal zatkane, należy się skontaktować ze sprzedawcą lub z działem pomocy technicznej firmy Epson.

Head Cleaning

Z komputera

W objaśnieniach znajdujących się w tym podrozdziale wykorzystano sterownik drukarki systemu Windows.

W przypadku systemu Mac OS X należy korzystać z programu **Epson Printer Utility 4**.

🔗 „Korzystanie z programu narzędziowego Epson Printer Utility 4” na stronie 148

- 1 Wybierz opcję **Head Cleaning (Czyszczenie głowicy)** z karty **Utility (Program narzędziowy)** na ekranie **Properties (Właściwości)** (lub **Printing preferences (Preferencje drukowania)**) w sterowniku drukarki.

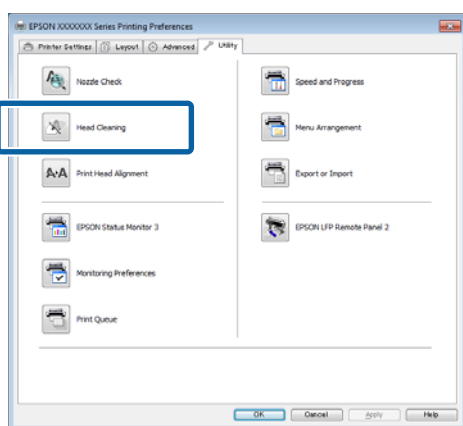

- 2 Kliknij przycisk **Start (Rozpocznij)**.
Rozpocznie się czyszczenie głowicy, które potrwa od jednej do dziesięciu minut.

- 3 Kliknij polecenie **Print Nozzle Check Pattern (Drukuj wzór testu dysz)**.

Potwierdź wzór testu dysz.

Jeśli na wzorze testu dysz występują brakujące fragmenty, kliknij polecenie **Clean (Wyczyść)**.

Z drukarki

Przyciski używane do konfiguracji opisanych ustawień

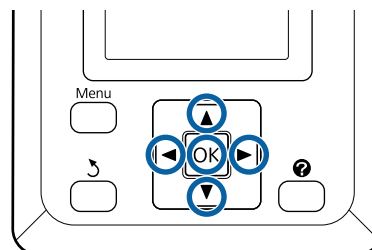

- 1 Upewnij się, że drukarka jest gotowa do pracy. Naciśnij przycisk **▶▶**.

Wyświetli się menu Maintenance.

- 2 Za pomocą przycisków **▼/▲** wybierz ustawienie **Head Cleaning**, a następnie naciśnij przycisk **OK**.

Pojawi się monit o wybór rzędów dysz.

- 3 Wybierz rzędy dysz, które mają być wyczyszczone.

Używając przycisków **◀▶**, zaznacz liczbę odpowiadającą wzorom testu zawierającym niewyraźne lub brakujące obszary i naciśnij przycisk **▼/▲**, aby dokonać wyboru.

Można wybrać kilka rzędów dysz.

Aby wybrać wszystkie dysze, zaznacz pole po lewej.

- 4 Naciśnięcie przycisku **OK** spowoduje wyświetlenie komunikatu z potwierdzeniem. Naciśnij przycisk **OK**, aby rozpocząć czyszczenie głowicy.

Po zakończeniu czyszczenia wyświetli się komunikat z potwierdzeniem.

Konserwacja

5 W celu wydrukowania wzoru testu i sprawdzenia stanu zatkania dysz użyj przycisków ▼/▲, aby wybrać opcję **Nozzle Check**, a następnie naciśnij przycisk OK.

Aby zakończyć bez sprawdzania dysz, wybierz opcję **Exit** i naciśnij przycisk OK.

Eliminacja braku wyrównania na wydrukach (opcja Head Alignment)

Ponieważ głowica drukująca znajduje się w niewielkiej odległości od papieru, brak wyrównania może być spowodowany wilgotnością lub temperaturą, siłą bezwładności ruchów głowicy albo jej dwukierunkowym ruchem. Może to skutkować ziarnistością wydruków lub nieprawidłowym rozmieszczeniem linii. W takiej sytuacji należy wyeliminować brak wyrównania, uruchamiając funkcję wyrównywania głowicy (Head Alignment).

Mimo że wyrównywanie głowicy (funkcja Head Alignment) można przeprowadzić zarówno z poziomu komputera, jak i drukarki, procedury wyrównywania różnią się zgodnie z przedstawionym dalej opisem.

Z drukarki

Wyrównanie głowicy można wykonać automatycznie lub ręcznie.

W przypadku automatycznego wyrównywania czujnik odczytuje wzór wyrównywania podczas drukowania i automatycznie zapisuje optymalną wartość wyrównania w drukarce.

Automatyczne wyrównanie głowicy trwa około 30 minut.

W przypadku wyrównywania ręcznego należy sprawdzić wzór i wprowadzić optymalną wartość wyrównywania. Wyrównanie ręczne można przeprowadzić przy użyciu arkusza lub innego papieru, który nie obsługuje wyrównania automatycznego, lub w przypadku, gdy wyrównanie automatyczne nie rozwiązało problemu do końca.

Wydrukowanie wzoru w przypadku ręcznego wyrównania głowicy trwa od 7 do 11 minut.

Wymagany czas jest różny w zależności od rozmiaru drukowanego wzoru.

Opcje wyrównania głowicy Uni-D i Bi-D są dostępne zarówno w trybie automatycznym, jak i ręcznym. W większości przypadków zalecana jest opcja Bi-D. Wybierz opcję Uni-D, jeśli wyrównanie głowicy przy użyciu opcji Bi-D nie rozwiązało problemu do końca.

Z komputera

Automatyczne wyrównanie głowicy można wykonać przy użyciu komputera.

W większości przypadków wyrównywanie głowicy można pomyślnie przeprowadzić, uruchamiając je tylko w tym trybie. Zazwyczaj zalecamy tę metodę, ponieważ jest najprostsza. Automatyczne wyrównanie głowicy trwa około 30 minut. Ręczne wyrównanie głowicy można wykonać przy użyciu panelu sterowania drukarki w przypadku użycia arkusza lub innego papieru, który nie obsługuje wyrównania automatycznego, lub gdy wyrównanie automatyczne nie rozwiązało problemu do końca.

Uwaga:

Opcja Head Alignment zostanie dostosowana do papieru, który obecnie znajduje się w drukarce. Załaduj papier, dla którego wymagane jest wyrównanie głowicy.

Może się jednak zdarzyć, że automatyczne wyrównanie głowicy nie jest dostępne dla danego papieru lub w wymienionych poniżej sytuacjach.

Do drukarki załadowano przezroczysty lub kolorowy nośnik.

Załadowany do drukarki papier nie obsługuje automatycznego wyrównania głowicy.

Informacje na temat rodzajów papieru, które obsługują automatyczne wyrównanie głowicy można znaleźć w podanym poniżej źródle.

[📄 „Tabela ze specjalnymi nośnikami firmy Epson” na stronie 230](#)

Papier ma grubość powyżej 1,0 mm.

Drukarka jest wystawiona na bezpośrednie działanie promieni słonecznych lub innego źródła światła, co powoduje zakłócenia optyczne.

Procedura Head Alignment może nie przynieść oczekiwanych rezultatów, jeśli dysze są zatkałe. Przed kontynuowaniem wykonaj czyszczenie głowic, aby usunąć wszelkie blokady.

Konserwacja

Z komputera

W objaśnieniach znajdujących się w tym podrozdziale wykorzystano sterownik drukarki systemu Windows.

W przypadku systemu Mac OS X należy korzystać z programu **Epson Printer Utility 4**.

 „Korzystanie z programu narzędziowego Epson Printer Utility 4” na stronie 148

1 Załaduj do drukarki papier rolkowy.

Wybierz rodzaj papieru odpowiadający rodzajowi papieru w drukarce.

2 Wybierz opcję **Print Head Alignment (Wyrównanie głowicy drukującej)** z karty **Utility (Program narzędziowy)** na ekranie **Properties (Właściwości)** (lub **Printing preferences (Preferencje drukowania)**) w sterowniku drukarki.

Wyrównaj głowicę drukującą, postępując zgodnie z instrukcjami wyświetlanymi na ekranie.

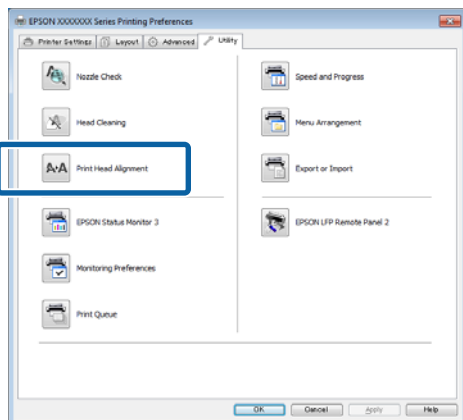

Czujnik odczytuje wzór wyrównywania podczas jego drukowania i automatycznie zapisuje optymalną wartość wyrównania w drukarce.

Z drukarki

Przyciski używane do konfiguracji opisanych ustawień

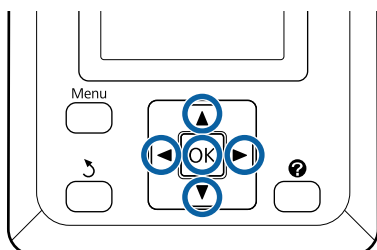

1 Upewnij się, że w drukarce jest załadowany papier rolkowy lub jeden arkusz papieru rozmiaru A4 albo większy.

Upewnij się, że źródło papieru i rodzaj nośnika dobrano zgodnie z używanym typem papieru.

2 Upewnij się, że drukarka jest gotowa do pracy. Za pomocą przycisków ◀▶ wybierz  i naciśnij OK.

Wyświetli się menu Maintenance.

3 Za pomocą przycisków ▼/▲ wybierz opcję **Head Alignment** i naciśnij przycisk OK.

4 Używając przycisków ▼/▲, wybierz opcję wyrównania głowicy.

5 Naciśnij przycisk OK, aby wydrukować wzór dopasowania.

Jeśli wybrano opcję **Auto**, drukarka automatycznie wyrówna głowicę podczas drukowania wzoru wyrównania głowicy. Po zakończeniu wyrównywania głowicy wyświetli się menu Maintenance.

Jeśli wybrano opcję **Manual**, przejdź do kroku 6., aby wprowadzić dane wyrównania, oparte na oględzinach wzoru.

6 Zanotuj numery wzorów, które zawierają najmniej białych linii lub na których białe linie są najbardziej równomiernie rozłożone.

W przykładzie przedstawionym na ilustracji jest to wzór nr 3.

C1

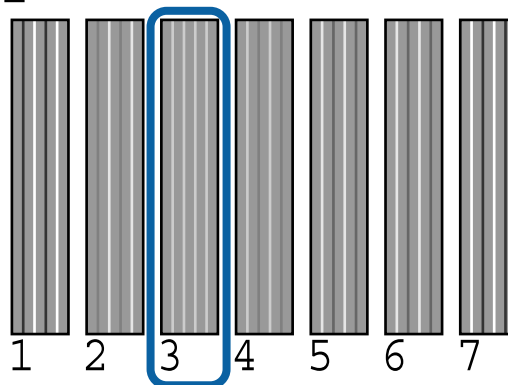

Konserwacja

- 7 Po upewnieniu się, że na ekranie panelu sterowania wyświetla się **C1**, użyj przycisków ▼/▲ w celu wyboru liczby zanotowanej w kroku 6. i naciśnij przycisk OK.
- 8 Powtórz tę procedurę dla wszystkich kolorów, od **C1** do **BK2**, za każdym razem naciskając przycisk OK.
- 9 Po wprowadzeniu ostatniej liczby wyświetli się menu Maintenance.

Wymiana materiałów eksploatacyjnych

Wymienianie pojemników z tuszem

Jeśli jakikolwiek zainstalowany pojemnik z tuszem całkowicie się zużyje, drukowanie nie jest możliwe. W przypadku wyświetlenia ostrzeżenia o niskim poziomie tuszu zaleca się jego możliwie najszybszą wymianę.

Jeśli tusz zużyje się podczas drukowania, drukowanie można kontynuować po wymianie pojemnika z tuszem. Jeśli jednak tusz zostanie wymieniony podczas drukowania, na wydruku mogą występować różnice kolorów wynikające z różnych warunków schnięcia.

Obsługiwane pojemniki z tuszem  „Wyposażenie opcjonalne i materiały eksploatacyjne” na stronie 228

Wymiana

Korzystając z tej procedury, można również wymienić wszystkie pozostałe pojemniki z tuszem.



Ważne:

Firma Epson zaleca stosowanie oryginalnych pojemników z tuszem firmy Epson. Firma Epson nie gwarantuje jakości ani niezawodności pojemników innych producentów. Stosowanie pojemników innych firm może spowodować uszkodzenia, które nie są objęte gwarancją firmy Epson, a w niektórych przypadkach może doprowadzić do nieprawidłowego działania drukarki. Informacje o ilości tuszu w pojemniku innej firmy mogą nie być wyświetlane, a fakt stosowania takiego pojemnika jest rejestrowany w celu ewentualnej analizy w dziale pomocy technicznej.

1

Upewnij się, że drukarka jest włączona.

Konservacja

- 2** Otwórz pokrywę pojemnika.

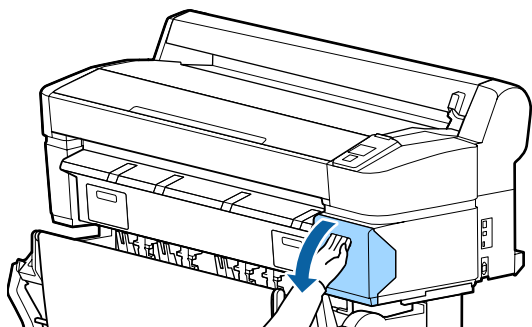

- 3** Włóż palec do zagłębienia znajdującego się w górnej części pojemnika z tuszem i pociągnij go w swoją stronę.

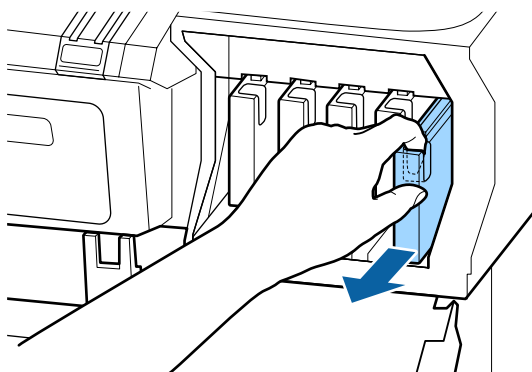

! Ważne:
Wokół portu podawania tuszu na wyjętym pojemniku może się znajdować tusz. Należy uważać, aby nie zabrudzić tuszem sąsiadującego obszaru.

- 4** Wyjmij nowy pojemnik z tuszem z opakowania. Potrząśnij poziomo pojemnikiem przez 10 sekund 30 razy 5 cm do przodu i do tyłu, jak pokazano na ilustracji.

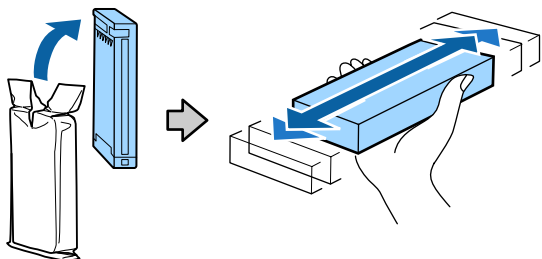

! Ważne:
Nie należy dotykać chipów umieszczonych na pojemnikach z tuszem. Może to uniemożliwić drukowanie.

- 5** Trzymając pojemnik zwrócony etykietą na zewnątrz wsuń go całkowicie do gniazda.

Dopasuj kolor pojemnika z tuszem do koloru etykiety na drukarce.

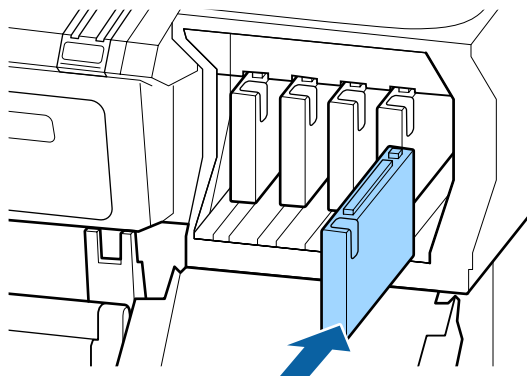

Aby wymienić pozostałe pojemniki z tuszem, powtórz czynności opisane w punktach od 3 do 5.

! Ważne:
Pojemniki z tuszami powinny być zainstalowane w każdym gnieździe. Nie można drukować, jeśli którekolwiek z gniazd jest puste.

- 6** Zamknij pokrywę pojemnika.

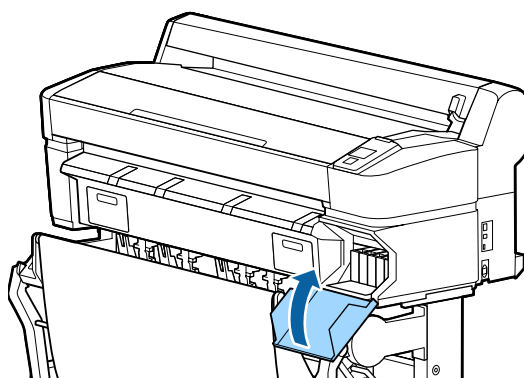

! Ważne:
Zalecamy, aby raz na trzy miesiące wyjmować zainstalowane i pojemniki z tuszem i potrząsać nimi w celu zapewnienia dobrej jakości druku.

Konserwacja

Wymiana zbiorników konserwacyjnych Maintenance Boxes (Pojemnik na zużyty tusz)

Jeśli wyświetla się komunikat **No Enough Space**, należy wymienić określony zbiornik konserwacyjny Maintenance Box (Pojemnik na zużyty tusz).

Obsługiwane zbiorniki konserwacyjne Maintenance Boxes (Pojemnik na zużyty tusz)

 „Wyposażenie opcjonalne i materiały eksploatacyjne” na stronie 228



Ważne:

Nie należy używać zbiorników konserwacyjnych, które zostały wyjęte i przez długi czas były przechowywane poza drukarką. Znajdujący się w jego wnętrzu tusz będzie suchy i twardy, co uniemożliwi prawidłowe pochłanianie odpowiedniej ilości tuszu.

Wymiana

Niektóre modele drukarki mają zbiorniki konserwacyjne Maintenance Boxes (Pojemnik na zużyty tusz) zarówno z lewej, jak i z prawej strony, jednak procedura wymiany zawsze jest taka sama.



Ważne:

Nie wolno wymieniać zbiornika konserwacyjnego Maintenance Box (Pojemnik na zużyty tusz) podczas drukowania. Zużyty tusz może zacząć wyciekać.

1

Otwórz pokrywę zbiornika konserwacyjnego.

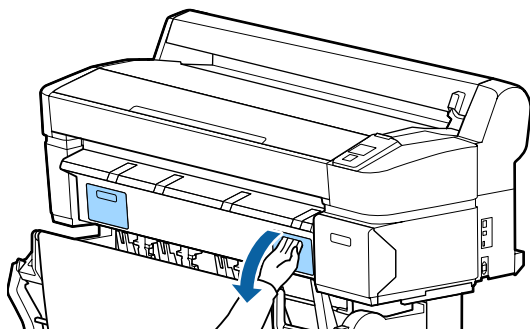

2

Wyciągnij zbiornik konserwacyjny Maintenance Box (Pojemnik na zużyty tusz).

Uniesienie zbiornika konserwacyjnego Maintenance Box (Pojemnik na zużyty tusz) powoduje zwolnienie zatrzasku i umożliwia jego bezpośrednie i wygodne wyjęcie.

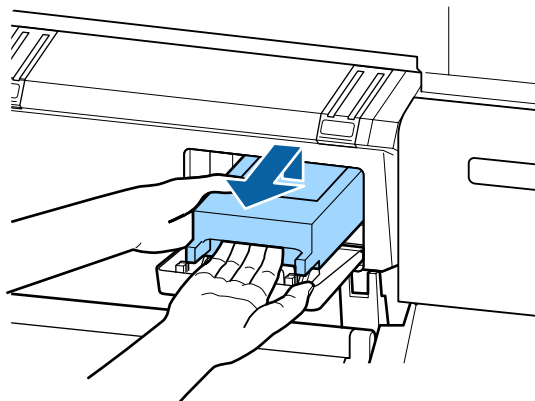

3

Umieść zużyty zbiornik konserwacyjny Maintenance Box (Pojemnik na zużyty tusz) w czystym opakowaniu dostarczonym z nowym zbiornikiem konserwacyjnym Maintenance Box (Pojemnik na zużyty tusz) i upewnij się, że zamek błyskawiczny jest szczelnie zamknięty.

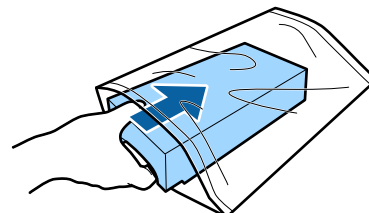

4

Zamontuj nowy zbiornik konserwacyjny Maintenance Box (Pojemnik na zużyty tusz).

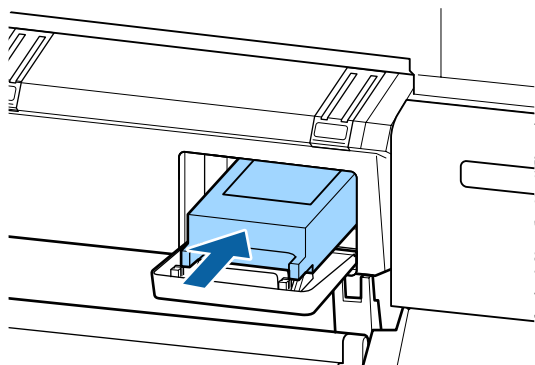

Konserwacja



Ważne:

Nie należy dotykać chipu umieszczonego na zbiorniku konserwacyjnym Maintenance Box (Pojemnik na zużyty tusz).

Może to uniemożliwić normalne działanie i drukowanie.

- 5 Zamknij pokrywę zbiornika konserwacyjnego.

Wymiana modułu odcinania

Moduł odcinania należy wymienić, jeśli papier nie jest odcinany równo.

Obsługiwany moduł odcinania

 „Wyposażenie opcjonalne i materiały eksploatacyjne” na stronie 228

W celu wymiany modułu odcinania należy użyć śrubokręta krzyżakowego. Przed rozpoczęciem wymiany modułu odcinania należy się upewnić, że jest dostępny śrubokręt krzyżakowy.



Ważne:

Należy uważać, aby nie uszkodzić ostrza tnącego. Upuszczenie go lub uderzenie o twardy przedmiot może wyszczerbić ostrze.



„Wysuwanie kartonu” na stronie 50

- 2 Upewnij się, że drukarka jest gotowa do pracy. Za pomocą przycisków ◀▶ wybierz  i naciśnij OK.

Wyświetli się menu Maintenance.

- 3 Za pomocą przycisków ▼/▲ wybierz opcję **Cutter Maintenance**, a następnie naciśnij przycisk OK.

- 4 Za pomocą przycisków ▼/▲ wybierz ustawienie **Replace Cutter**, a następnie naciśnij przycisk OK.

- 5 Moduł odcinania przesunie się pozycji wymiany.

- 6 Wyjmij zużyty moduł odcinania z drukarki.

Za pomocą śrubokręta krzyżakowego poluzuj śrubę mocującą moduł odcinania i wyjmij moduł z drukarki.



Przeostroga:

Moduł odcinania należy przechowywać poza zasięgiem dzieci. Ostrze tnące może spowodować obrażenia ciała. Podczas wymiany modułu odcinania należy zachować szczególną ostrożność.

Przyciski używane do konfiguracji opisanych ustawień

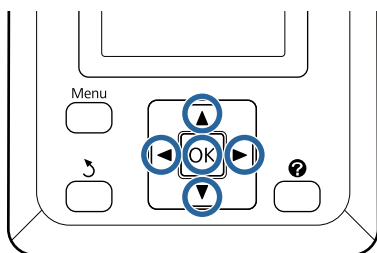

- 1 Wyjmij papier z drukarki.



„Zdejmowanie papieru z rolki 1” na stronie 42



„Wysuwanie arkuszy papieru” na stronie 47

Konservacja

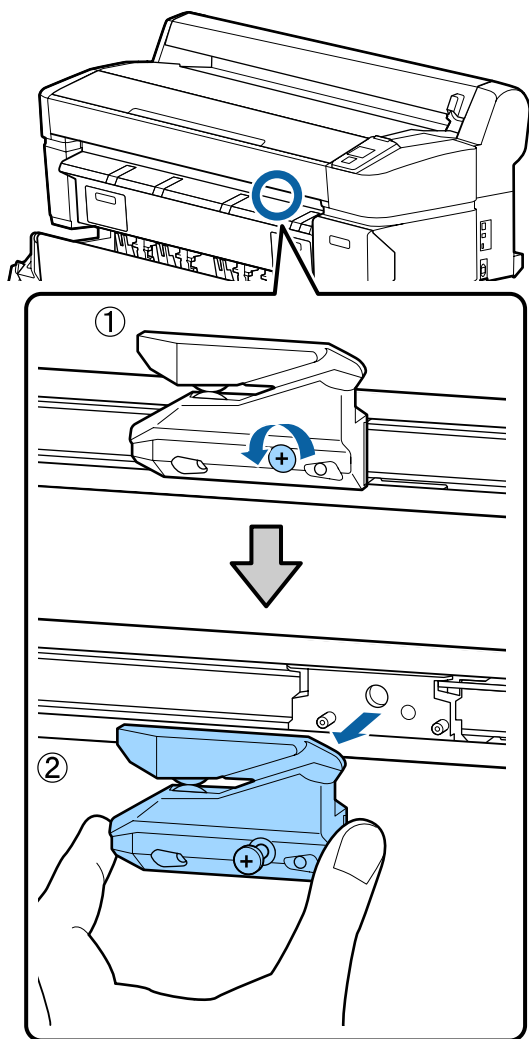

7 Zamontuj nowy moduł odcinania.

Włóż moduł odcinania tak, aby kołek na drukarce był wyrównany z otworem na module. Za pomocą śrubokręta krzyżakowego dokręć śrubę mocującą moduł odcinania.



Ważne:

Moduł odcinania należy dobrze przykręcić, ponieważ w przeciwnym razie pozycja odcinania może być nieznacznie przesunięta lub pochylona.

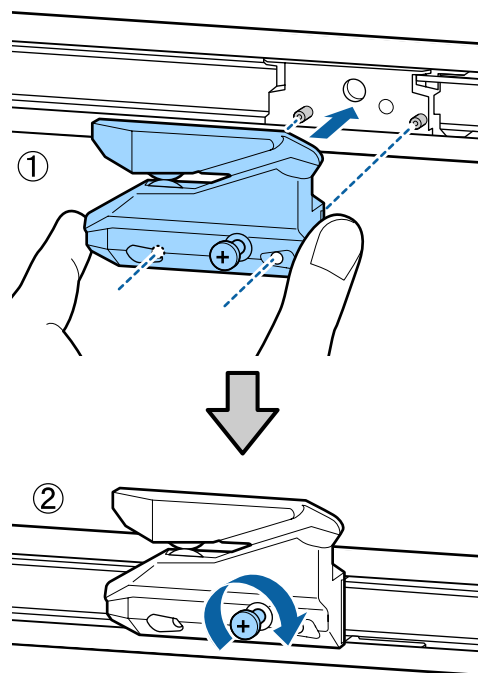

8

Po wymianie modułu odcinania naciśnij przycisk OK.

Moduł odcinania powróci do oryginalnego położenia.

Po zakończeniu procesu na panelu sterowania wyświetli się komunikat **Ready**.

Konserwacja

Czyszczenie drukarki

Aby zapewnić optymalne działanie drukarki, należy ją regularnie czyścić (ok. raz w miesiącu).

Czyszczenie obudowy i zewnętrznych elementów drukarki

- 1 Wyjmij papier z drukarki.
- 2 Upewnij się, że drukarka jest wyłączona oraz że nie świeci się ekran, a następnie odłącz kabel zasilania od gniazdka elektrycznego.
- 3 Użyj miękkiej, czystej ściereczki i ostrożnie usuń kurz lub brud.

W szczególności należy pamiętać, aby wyczyścić tył i boki urządzenia, by nie gromadził się tam kurz. (Poniższa ilustracja przedstawia drukarkę z podłączoną jednostką rozbudowy Adobe PostScript 3.)

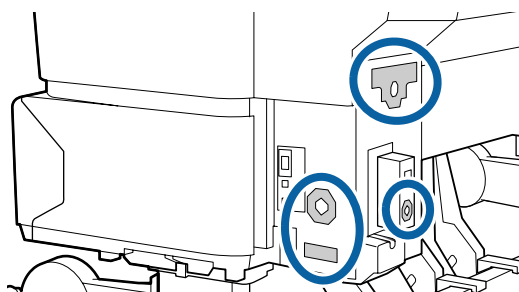

W przypadku nagromadzenia się dużej ilości brudu należy go zetrzeć za pomocą miękkiej, czystej ściereczki zwilżonej łagodnym środkiem czyszczącym. Następnie należy przetrzeć miejsce suchą i miękką ściereczką.



Ważne:

Do czyszczenia drukarki nigdy nie wolno używać benzenu, rozcieńczalników ani alkoholu. Może to spowodować odbarwienie i odkształcenie obudowy.

Czyszczenie wnętrza drukarki

Jeśli wydruki są rozmazane lub zabrudzone, należy wyczyścić rolki dociskowe.

Należy usunąć nagromadzone na płycie drobiny tuszu i papieru, ponieważ w przeciwnym razie mogą brudzić papier.



Ważne:



Nieusunięcie nagromadzonego na płycie kurzu i drobin papieru może spowodować zatkanie dysz lub uszkodzenie głowicy drukującej.

Czyszczenie rolki

Aby wyczyścić rolkę przez podanie zwykłego papieru, należy wykonać poniższe czynności.

- 1 Włącz drukarkę i załaduj ją najszerszym dostępnym papierem rolkowym.

 „Ładowanie i wyjmowanie papieru rolkowego” na stronie 35

- 2 Naciśnij przycisk  i .

Po naciśnięciu przycisku  nastąpi załadowanie papieru. Jeśli wysuwany papier nie jest zabrudzony, czyszczenie jest zakończone.

Odetnij papier po zakończeniu czyszczenia.

 „Odcinanie ręczne” na stronie 41

Czyszczenie wnętrza drukarki

- 1 Upewnij się, że drukarka jest wyłączona oraz że nie świeci się ekran, a następnie odłącz kabel zasilania od gniazdka elektrycznego.

- 2 Pozostaw drukarkę na minutę.

Konserwacja

- 3** Otwórz przednią pokrywę i za pomocą miękkiej, czystej szmatki ostrożnie usuń wszelki kurz i brud znajdujący się we wnętrzu drukarki.

Dokładnie wyczyść obszar (a) zaznaczony na niebiesko na poniższej ilustracji. Aby uniknąć rozpylenia kurzu, należy przecierać w kierunku od wewnątrz na zewnątrz. W przypadku nagromadzenia się dużej ilości brudu należy go zetrzeć za pomocą miękkiej, czystej ściereczki zwilżonej łagodnym środkiem czyszczącym. Następnie należy przetrzeć wewnętrzną część drukarki za pomocą suchej miękkiej ściereczki.

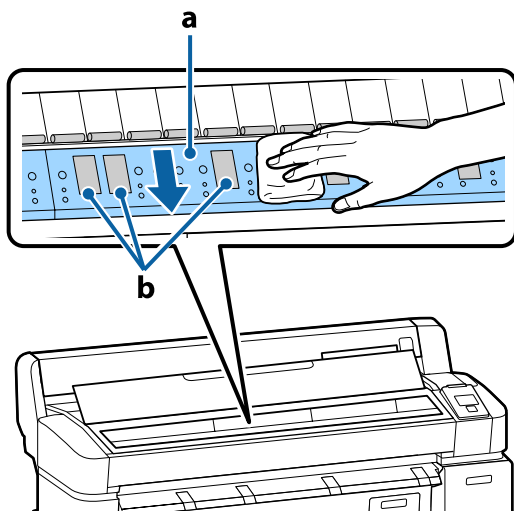

Ważne:

- ❑ Podczas czyszczenia nie należy dotykać rolki ani obszarów pochłaniających tusz (b, zaznaczone na szaro); w przeciwnym razie może nastąpić zabrudzenie wydruków.
- ❑ Należy uważać, aby nie dotykać rurek tuszu znajdujących się we wnętrzu drukarki, ponieważ może to doprowadzić do jej uszkodzenia.

- 4** Jeśli na płycie nagromadzą się drobiny papieru (wyglądające jak biały proszek), usuń je na przykład za pomocą wykałaczki.

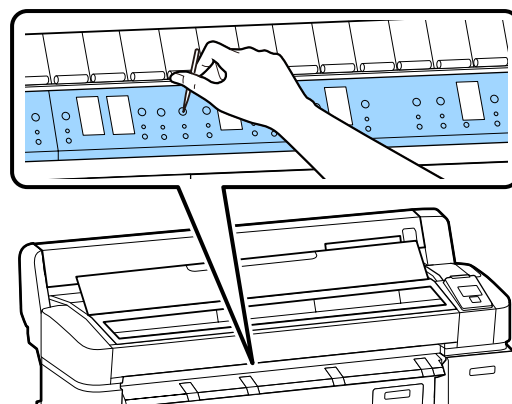

- 5** Po zakończeniu czyszczenia zamknij pokrywę drukarki.

Konservacja

Czyszczenie opcjonalnego skanera wielofunkcyjnego

Jeśli szklana pokrywa lub rolki skanera są zabrudzone lub zakurzone, na kopiach i zeskanowanych obrazach mogą się pojawić niechciane paski i linie.

Jeśli po wyczyszczeniu skanera problem nie zniknie, wykonaj kalibrację.

 „Calibration” na stronie 225

1 Upewnij się, że drukarka jest wyłączona oraz że nie świeci się ekran, a następnie odłącz kabel zasilania od gniazdka elektrycznego.

2 Otwórz pokrywę skanera.

Podnieś dźwignie blokady po obu stronach pokrywy, aby zwolnić zatrzaski i otworzyć pokrywę.

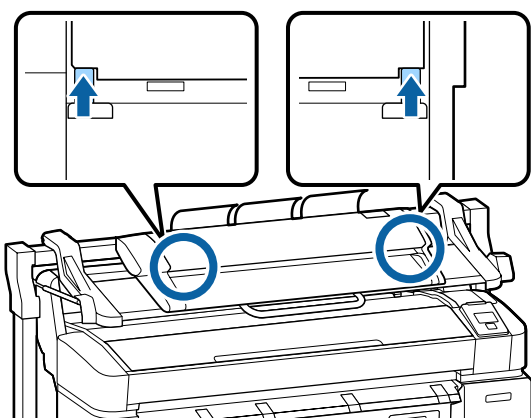

3 Wyczyść szklaną powierzchnię.

(1) Przygotuj dwie czyste ściereczki bezpyłowe.

Nanieś preparat do czyszczenia szkła na jedną ściereczkę, a następnie przetrzyj nią szklaną powierzchnię.

Użyj neutralnego preparatu do czyszczenia szkła, który nie pozostawia smug.

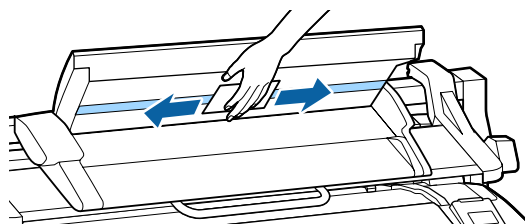

(2) Użyj drugiej ściereczki, aby zetrzeć pozostałości preparatu.

4 Wyczyść rolkę znajdującą bezpośrednio pod szklaną pokrywą.

Nanieś preparat czyszczący do użytku biurowego na czystą ściereczkę bezpyłową, a następnie przetrzyj powierzchnię rolki. Starannie wyczyść rolkę, obracając rolką ładującą z przodu.

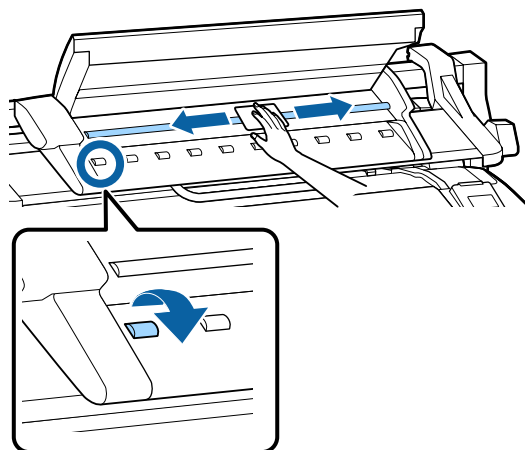

5 Dociśnij pokrywę skanera, aż usłyszysz kliknięcie.

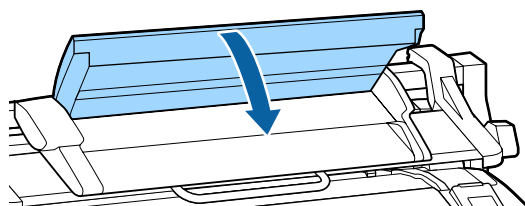







Rozwiązywanie problemów





Rozwiązywanie problemów

Sposoby postępowania w przypadku wyświetlenia komunikatu



Jeśli drukarka wyświetla jeden z wymienionych poniżej komunikatów, należy zapoznać się z podanymi rozwiązaniami i wykonać niezbędne kroki.

Komunikaty	Co należy zrobić
Ink Cartridge Error Ink cartridge cannot be recognized. Insert again or replace ink cartridge.	<ul style="list-style-type: none"> ❑ Wyjmij i ponownie włóż pojemnik z tuszem. Jeśli komunikat nadal się wyświetla, włóż nowy pojemnik z tuszem (nie wkładaj pojemnika, który powoduje wyświetlenie błędu). <p> „Wymiana” na stronie 200</p>
Ink Cartridge Error Ink cartridge cannot be detected. Insert again or replace ink cartridge.	<ul style="list-style-type: none"> ❑ W pojemniku z tuszem może wystąpić kondensacja. Przed użyciem pojemnika z tuszem należy pozostawić go w temperaturze pokojowej na co najmniej cztery godziny. <p> „Uwagi dotyczące obsługi pojemników z tuszem” na stronie 25</p>
Ink Cartridge Error Please install the correct ink cartridge.	<p>Włóż oryginalny pojemnik z tuszem firmy Epson, przeznaczony do użycia w tej drukarce.</p> <p> „Wyposażenie opcjonalne i materiały eksploatacyjne” na stronie 228</p> <p> „Wymienianie pojemników z tuszem” na stronie 200</p>
Ink Low	<p>Poziom tuszu jest niski. Przygotuj nowy pojemnik z tuszem.</p> <p> „Wyposażenie opcjonalne i materiały eksploatacyjne” na stronie 228</p>
Paper Load Error Paper from Roll 1 cannot be detected.	<p>Usuń, a następnie ponownie załaduj papier, którego dotyczy komunikat.</p> <p>Przed ponownym załadowaniem papieru rolkowego obetnij równo jego brzeg. Odetnij postrzępione lub pogięte fragmenty.</p>
Paper Load Error Paper from Roll 2 cannot be detected.	<p>Jeśli brzeg nie jest prawidłowo przycięty, wystąpi błąd automatycznego ładowania papieru.</p>
F/W Install Error Firmware update failed. Restart the printer.	<p>Wyłącz drukarkę, odczekaj kilka minut, a następnie włącz ją ponownie.</p> <p>Ponownie zaktualizuj oprogramowanie drukarki.</p> <p>Po ponownym wyświetleniu tego komunikatu na panelu LCD należy skontaktować się ze sprzedawcą lub przedstawicielem firmy Epson w celu uzyskania pomocy.</p>
Command Error Check driver settings.	<p>Naciśnij przycisk  i wybierz opcję Job Cancel, aby zatrzymać drukowanie. Upewnij się, że jest używany odpowiedni sterownik drukarki.</p>
Reel Unit Error Check Auto Take-up Reel Unit and restart printer.	<p>Wyłącz drukarkę, odczekaj kilka minut, a następnie włącz ją ponownie.</p> <p>Po ponownym wyświetleniu tego komunikatu na panelu LCD należy skontaktować się ze sprzedawcą lub przedstawicielem firmy Epson w celu uzyskania pomocy.</p>
Reel Unit Error Connect Auto Take-up Reel Unit cable and restart printer.	<p>Po ponownym podłączeniu kabla łączącego automatyczną rolkę podającą z drukarką wyłącz i ponownie włącz drukarkę.</p> <p> Podręcznik konfiguracji i instalacji dostarczony z opcjonalną automatyczną rolką podającą.</p>









Rozwiązywanie problemów

Komunikaty	Co należy zrobić
Reel Unit Disconnected Auto Take-up Reel Unit is disconnected. Do you continue?	Automatyczna rolka podająca nie jest podłączona. Po ponownym podłączeniu kabla łączącego automatyczną rolkę podającą z drukarką wybierz opcję No w celu wyłączenia drukarki. Odczekaj chwilę i ponownie włącz drukarkę.  <i>Podręcznik konfiguracji i instalacji</i> dostarczony z opcjonalną automatyczną rolką podającą. Aby kontynuować drukowanie bez automatycznej rolki podającej, wybierz opcję Yes .
Take-Up Error Is anything obstructing the take-up reel sensor system?	Po sprawdzeniu czujnika automatycznej rolki podającej i usunięciu wszelkich przeszkód naciśnij przycisk OK. Jeśli papier wokół rdzenia automatycznej rolki podającej jest poluzowany, ustaw przełącznik Auto w położeniu Off i przytrzymaj przycisk Manual naciśnięty w kierunku podawania, aby wyeliminować luz. Po upewnieniu się, że papier jest prawidłowo ułożony, ustaw przełącznik Auto w oryginalnym położeniu i naciśnij przycisk OK.  „Korzystanie z opcjonalnej automatycznej rolki podającej (tylko SC-T7200 Series)” na stronie 59
HDD Error HDD used for another printer needs to be formatted. Continue?	Jeśli opcjonalne dyski twarde lub jednostki rozbudowy Adobe PostScript 3 były połączone z innymi urządzeniami, należy je sformatować po podłączeniu do tej drukarki. Dysk nie może być używany, dopóki nie zostanie sformatowany.
Storage Error Check if hard disk unit is correctly installed.	Naciśnij przycisk  i wybierz opcję Job Cancel , aby zatrzymać drukowanie. Odłącz, a następnie podłącz ponownie opcjonalny dysk twardy lub jednostkę rozbudowy Adobe PostScript 3. Po ponownym wyświetleniu tego komunikatu na panelu LCD należy skontaktować się ze sprzedawcą lub przedstawicielem firmy Epson w celu uzyskania pomocy. Jeśli korzystasz z dostarczonego sterownika drukarki, możesz drukować niezależnie od stanu dysku twardego. W tym celu otwórz kartę Advanced (Zaawansowane) w sterowniku drukarki, otwórz okno dialogowe Settings (Ustawienia) w sekcji Hard Disk Unit (Dysk twardy) i wybierz opcję Print only . Gdy podłączona jest jednostka rozbudowy Adobe PostScript 3, nie można drukować z poziomu sterownika PS.
Paper Cut Error Remove uncut paper.	Po naciśnięciu przycisku OK wyciągnij papier i przetnij go wzdłuż linii nieudanego cięcia, używając nożyczek lub odcinarki innego producenta. Przeciągnij brzeg papieru przez drukarkę.
Data Size Error Data size of print job is too large. Check on print job.	Na opcjonalnym dysku twardym lub jednostce rozbudowy Adobe PostScript 3 można zapisać do 100 GB zadań drukowania. Aby drukować zadania o większej pojemności, wybierz kartę Advanced (Zaawansowane) w sterowniku drukarki, wyświetl okno dialogowe Settings (Ustawienia) w sekcji Hard Disk Unit (Dysk twardy) i wybierz opcję Print only lub upewnij się, że zadania drukowania nie przekraczają 100 GB.
HDD Store Error Hard disk does not have enough space. See documentation for how to delete stored print jobs.	Niechciane zadania można usunąć za pomocą narzędzia Remote Manager lub LFP HDD Utility.  „Zapisywanie i ponowne drukowanie na opcjonalnym dysku twardym” na stronie 77
HDD Boot Error Hard disk error. Hard disk cannot be used.	Naciśnij przycisk OK, aby usunąć z panelu sterowania komunikat o błędzie. Jeśli korzystasz z dostarczonego sterownika drukarki, możesz drukować niezależnie od stanu dysku twardego. W tym celu wybierz opcję Print only w oknie dialogowym Settings (Ustawienia) w sekcji Hard Disk Unit (Dysk twardy). Gdy podłączona jest jednostka rozbudowy Adobe PostScript 3, nie można drukować z poziomu sterownika PS. Po ponownym wyświetleniu tego komunikatu na panelu LCD należy skontaktować się ze sprzedawcą lub przedstawicielem firmy Epson w celu uzyskania pomocy.







Rozwiązywanie problemów

Komunikaty	Co należy zrobić
<p>Checking hard disk</p>	<p>Trwa sprawdzanie danych zapisanych na opcjonalnym dysku twardym lub jednostce rozbudowy Adobe PostScript 3 (zwanej dalej dyskiem twardym). Jeśli wyniki testu wskazują, że konieczne jest przywrócenie danych, zostanie wykonana operacja przywrócenia. Może ona potrwać do 20 minut.</p> <p>Po zakończeniu przywracania procedura uruchamiania zostanie zakończona.</p> <p>Jeśli przywrócenie danych się nie powiedzie, zostanie wyświetlone menu formatowania dysku twardego. Po sformatowaniu dysku twardego można go użyć ponownie. Jeśli menu zostanie zamknięte bez sformatowania dysku twardego, możliwe jest wykonywanie zadań drukowania, do których realizacji nie trzeba używać dysku twardego.</p>
<p>Copy Error Can not start copy with this printer setting. Refer to manual for details.</p>	<p>Drukarka nie będzie w stanie określić rozmiaru bieżącego papieru i wykonać powiększonych kopii, jeśli wybrano opcję Off dla pozycji Paper Size Check w menu Setup. W menu Setup ustaw opcję Paper Size Check na On, a następnie ponownie załaduj papier.</p> <p>Zmienione ustawienia będą zastosowane po ponownym załadowaniu papieru. Nie będą zastosowane po samym zmienieniu pozycji menu.</p> <p> „Menu Setup” na stronie 170</p>
<p>Scanner Error Refer to manual for details.</p>	<ul style="list-style-type: none"> <input type="checkbox"/> Zwolnij blokadę przenoszenia skanera A3/A4, wyłącz i ponownie włącz skaner oraz drukarkę. <input type="checkbox"/> Kilkakrotnie włącz i wyłącz oba urządzenia. Ze skanera można korzystać, jeśli komunikat przestanie się wyświetlać. <p>Po ponownym wyświetleniu tego komunikatu na panelu LCD należy skontaktować się ze sprzedawcą lub przedstawicielem firmy Epson w celu uzyskania pomocy.</p>
<p>Held Jobs Limit Held job queue full.</p>	<p>Liczba wstrzymanych zadań osiągnęła wartość 200.</p> <p>Naciśnij przycisk OK i wybierz opcję Resume All Jobs.</p> <p> „Podsumowanie funkcji” na stronie 77</p>
<p>Paper Size Error Loaded paper is not supported si- ze.</p>	<p>Załadowany papier o tej szerokości nie jest obsługiwany. Naciśnij przycisk OK i wysuń papier.</p> <p>Papier przeznaczony do tej drukarki musi mieć co najmniej 254 mm szerokości. Użyj papieru o szerokości co najmniej 254 mm.</p> <p>Jeśli komunikat wyświetla się pomimo używania papieru o odpowiedniej szerokości, drukowanie będzie możliwe po wybraniu opcji Off dla pozycji Paper Size Check w menu Setup.</p> <p>Zmienione ustawienia będą zastosowane po ponownym załadowaniu papieru. Nie będą zastosowane po samym zmienieniu pozycji menu.</p> <p> „Menu Setup” na stronie 170</p>

Rozwiązywanie problemów

Komunikaty	Co należy zrobić
<p>Paper Sensor Error Loaded paper or print out has a problem. Refer to manual for details.</p>	<p>Naciśnij przycisk , aby usunąć z panelu sterowania komunikat o błędzie.</p> <p>Jeśli ten błąd zostanie wyświetlony podczas wykonywania automatycznego wyrównywania głowicy, należy sprawdzić poniższe kwestie.</p> <ul style="list-style-type: none"> <input type="checkbox"/> Czy ten rodzaj papieru obsługuje automatyczne wyrównywanie głowicy? Wyrównywanie głowicy nie jest możliwe w przypadku, gdy używany jest przezroczysty lub kolorowy nośnik, kalka, papier nieobsługiwany przez funkcję automatycznego wyrównania głowicy lub gdy grubość papieru wynosi 1,0 mm lub więcej. Informacje na temat rodzajów papieru, które obsługują automatyczne wyrównanie głowicy można znaleźć w podanym poniżej źródle.  „Tabela ze specjalnymi nośnikami firmy Epson” na stronie 230 <input type="checkbox"/> Czy zewnętrzne źródła światła mają wpływ na drukowanie? Jeśli drukarka jest wystawiona na bezpośrednie działanie promieni słonecznych lub innego źródła światła, powstają zakłócenia optyczne — należy ją ustawić w zacienionym miejscu. <input type="checkbox"/> Czy wybrano domyślne wartości dla pozycji Platen Gap i Less Head Scuffing? Przywróć obie pozycje do wartości domyślnych. <input type="checkbox"/> Czy dysze głowicy drukującej są zatkane? Wykonaj czyszczenie głowicy.  „Head Cleaning” na stronie 197 <p>Jeśli komunikat o błędzie wyświetla się w okolicznościach innych niż wymienione, sprawdź, czy drukarka obsługuje bieżący rodzaj papieru.</p>
<p>Roll Setting Error Specified roll paper is not loaded. Continue to print with paper currently loaded?</p>	<p>W opcji Source w sterowniku drukarki wybrano papier rolkowy, który nie jest załadowany.</p> <p>Jeśli naciśnięto przycisk OK, drukarka będzie drukować na załadowanym papierze rolkowym.</p> <p>Papier można załadować po naciśnięciu przycisku .</p>
<p>Paper Type Error Cannot switch to specified roll paper because paper type is different. Continue to print with paper currently loaded?</p>	<p>Ustawienie Media Type (Rodzaj nośnika) w sterowniku drukarki i rodzaj papieru rolkowego załadowanego do drukarki różnią się.</p> <p>Po naciśnięciu przycisku OK drukarka będzie drukowała na aktualnie używanym papierze rolkowym.</p> <p>Papier można przełączyć po naciśnięciu przycisku .</p> <p>Jeśli chcesz przełączyć papier rolkowy, nawet jeśli jest innego rodzaju, otwórz menu Setup i w sekcji Roll Switch Condition zmień ustawienie Paper Type na Disable.</p> <p> „Menu Setup” na stronie 170</p>
<p>Paper Width Error Cannot switch to specified roll paper because paper width is different. Continue to print with paper currently loaded?</p>	<p>Ustawienie Source (Źródło) w sterowniku drukarki i szerokość papieru rolkowego załadowanego do drukarki różnią się.</p> <p>Po naciśnięciu przycisku OK drukarka będzie drukowała na aktualnie używanym papierze rolkowym.</p> <p>Papier można przełączyć po naciśnięciu przycisku .</p> <p>Jeśli chcesz przełączyć papier rolkowy, nawet jeśli jego szerokość jest inna, otwórz menu Setup i w sekcji Roll Switch Condition zmień ustawienie Paper Width na inne niż Width Match.</p> <p> „Menu Setup” na stronie 170</p>

Rozwiązywanie problemów

Komunikaty	Co należy zrobić
<p>Paper Length Error Insufficient remaining amount in specified roll paper. Continue to print with paper currently loaded?</p>	<p>Ilość pozostałego papieru na rolce 1 i 2 jest mniejsza niż długość druku, więc nie można go przełączyć.</p> <p>Po naciśnięciu przycisku OK drukarka będzie drukowała na aktualnie używanym papierze rolkowym.</p> <p>Papier można przełączyć po naciśnięciu przycisku .</p> <p>Jeśli chcesz drukować nawet wtedy, gdy ilość pozostałego papieru jest mniejsza niż długość druku, otwórz menu Setup i w sekcji Roll Switch Condition zmień ustawienie Paper Length na inne niż Print Length.</p> <p> „Menu Setup” na stronie 170</p>
<p>Roll Switch Error Cannot switch roll paper automatically. Check printer settings. Continue to print with paper currently loaded?</p>	<p>Jeśli jedno z poniższych ustawień w menu Setup jest skonfigurowane w poniższy sposób, papier rolkowy nie będzie przełączany automatycznie.</p> <ul style="list-style-type: none"> <input type="checkbox"/> Opcja Auto Cut jest ustawiona na Off. <input type="checkbox"/> Opcja Auto Loading jest ustawiona na Off. <p>Po naciśnięciu przycisku OK drukarka będzie drukowała na aktualnie używanym papierze rolkowym.</p> <p>Papier można przełączyć po naciśnięciu przycisku .</p> <p>Aby włączyć automatyczne przełączanie papieru, zmień oba powyższe ustawienia na On.</p> <p> „Menu Setup” na stronie 170</p>
<p>Firmware Error Firmware mismatch between PS3 Expansion Unit and printer. Refer to manual for details.</p>	<p>Drukarka nie może pracować, ponieważ wersja oprogramowania opcjonalnej jednostki rozbudowy Adobe PostScript 3 jest niezgodna z oprogramowaniem drukarki.</p> <p>Zaktualizuj oprogramowanie jednostki rozbudowy i drukarki do najnowszej wersji.</p> <p>Można je pobrać ze strony internetowej firmy Epson.</p>
<p>Information Cannot start copy because non-supported media is loaded. Refer to manual for details.</p>	<p>Załaduj papier odpowiedni do skanowania/kopiowania dużych dokumentów, a następnie wydrukuj skopiowany/zeskanowany plik ponownie.</p> <p>Więcej informacji na temat papieru odpowiedniego do skanowania/kopiowania dużych dokumentów znajduje się w poniższym rozdziale.</p> <p> „Tabela ze specjalnymi nośnikami firmy Epson” na stronie 230</p>
<p>Information Cannot send file. Refer to manual for details.</p>	<p>Jeśli po próbie skopiowania lub przesłania pliku obrazu dużego skanowania do udostępnionego folderu pojawi się ten komunikat, sprawdź poniższe informacje.</p> <ul style="list-style-type: none"> <input type="checkbox"/> Czy ścieżka folderu, nazwa użytkownika i hasło są prawidłowo skonfigurowane w ustawieniach adresu udostępnionego folderu Copy Manager? <input type="checkbox"/> Czy w docelowym folderze zapisu/transferu znajduje się już plik o tej samej nazwie? <input type="checkbox"/> Czy w folderze zapisu/docelowym jest wystarczająca ilość wolnego miejsca? <p>Jeśli ten komunikat pojawi się po próbie wysłania wiadomości e-mail, zapytaj administratora sieci, czy ustawienia poczty e-mail są prawidłowo skonfigurowane.</p>
<p>Information Cannot receive mail. Refer to manual for details.</p>	<p>Zapytaj administratora sieci, czy ustawienia poczty e-mail są prawidłowo skonfigurowane.</p>
<p>Information Folder setting has not been made. Configure folder setting with Remote Manager.</p>	<p>Za pomocą Remote Manager skonfiguruj ustawienia udostępnionego folderu, po czym użyj funkcji drukowania z folderu Print From Folder.</p> <p> „Przygotowanie do funkcji Print From Folder” na stronie 95</p>

Rozwiązywanie problemów

W przypadku wyświetlenia komunikatu o konieczności wezwania serwisu/konserwacji

Komunikaty o błędach	Co należy zrobić
Maintenance Request Replace Part Now/Soon XXXXXXXX	<p>Część używana w drukarce jest prawie całkowicie wyeksploatowana.</p> <p>Skontaktuj się ze sprzedawcą lub pomocą firmy Support i podaj kod wezwania konserwacyjnego.</p> <p>Wezwania konserwacyjnego nie można usunąć, aż do momentu wymiany tej części. W przypadku dalszego używania drukarki pojawi się wezwanie serwisowe.</p>
Call For Service XXXX Error XXXX Power off and then on. If this doesn't work, note the code and call for service.	<p>Wezwanie serwisowe występuje w następujących sytuacjach:</p> <ul style="list-style-type: none"> <input type="checkbox"/> Kabel zasilający nie jest podłączony prawidłowo. <input type="checkbox"/> Wystąpi błąd, którego nie można usunąć. <p>Po wystąpieniu wezwania serwisowego drukarka automatycznie wstrzymuje drukowanie. Wyłącz drukarkę, odłącz kabel zasilający z gniazdka sieciowego oraz gniazda zasilającego drukarki, a następnie podłącz ponownie. Ponownie włącz drukarkę kilka razy.</p> <p>Jeśli na panelu LCD zostanie wyświetlone wezwanie serwisowe, skontaktuj się ze sprzedawcą lub pomocą firmy Epson, aby uzyskać pomoc. Podaj kod wezwania serwisowego „XXXX”.</p>

Rozwiązywanie problemów

Rozwiązywanie problemów

Nie można drukować (ponieważ drukarka nie działa)

Drukarka nie włącza się

- **Czy kabel zasilający jest podłączony do gniazdka sieciowego i do drukarki?**
Upewnij się, czy kabel zasilający jest dobrze podłączony do drukarki.

- **Czy wystąpił problem z gniazdkiem sieciowym?**
Upewnij się, czy gniazdko sieciowe działa, poprzez podłączenie do niego kabla zasilającego innego urządzenia.

Drukarka wyłącza się automatycznie

- **Czy jest włączona opcja Power Off Timer?**
Aby zapobiec automatycznemu wyłączeniu się drukarki, wybierz opcję **Off**.
 „Menu Setup” na stronie 170

Sterownik drukarki nie jest zainstalowany prawidłowo (Windows)

- **Czy ikona drukarki wyświetla się w katalogu Devices and Printers (Urządzenia i drukarki)/Printer (Drukarka)/Printers and Faxes (Drukarki i fakсы)?**
 - Tak
Sterownik drukarki jest zainstalowany. Patrz część „Drukarka nie jest prawidłowo podłączona do komputera” na następnej stronie.
 - Nie
Sterownik drukarki nie jest zainstalowany. Zainstaluj sterownik drukarki.

- **Czy ustawienie portu drukarki odpowiada portowi połączenia drukarki?**

Sprawdź port drukarki.

Kliknij kartę **Port** w oknie dialogowym Properties (Właściwości) drukarki i sprawdź opcję wybraną dla obszaru **Print to following port(s) (Drukuj do następujących portów)**.

- USB: **USB xxx** (x oznacza numer portu) do połączenia USB
- Sieć: prawidłowy adres IP dla połączenia sieciowego

Jeśli nie jest określony, oznacza to, że sterownik drukarki nie jest zainstalowany prawidłowo. Usuń i ponownie zainstaluj sterownik drukarki.

 „Odinstalowywanie sterownika drukarki” na stronie 147

Sterownik drukarki nie jest zainstalowany prawidłowo (Mac OS X)

- **Czy drukarka jest dodana do listy drukarek?**
Wybierz opcje **System Preferences (Preferencje systemowe) > Print & Scan (Drukarka i skaner) (lub Print & Fax (Drukarka i fakсы))** z menu Apple.
Jeśli nazwa tej drukarki nie jest wyświetlana, dodaj drukarkę.

Brak komunikacji między drukarką i komputerem

- **Czy kabel jest podłączony prawidłowo?**
Upewnij się, że kabel USB jest prawidłowo podłączony do portu drukarki i do komputera. Ponadto upewnij się, że kabel nie jest złamany lub wygięty. Jeśli posiadasz zapasowy kabel, spróbuj połączyć urządzenia kablem zapasowym.

- **Czy specyfikacja kabla interfejsu odpowiada specyfikacjom komputera?**
Sprawdź, czy parametry kabla interfejsu są zgodne z parametrami drukarki i komputera.

 „Wymagania systemowe” na stronie 243

Rozwiązywanie problemów

- **W przypadku używania koncentratora USB, czy jest on używany prawidłowo?**
Specyfikacja USB przewiduje możliwość łączenia sekwencyjnego do pięciu koncentratorów USB. Jednak zalecamy podłączenie drukarki do pierwszego koncentratora, który jest podłączony bezpośrednio do komputera. W zależności od używanego koncentratora praca drukarki może nie być stabilna. W takim przypadku podłącz kabel USB bezpośrednio do portu USB komputera.



- **Czy koncentrator USB został rozpoznany prawidłowo?**
Sprawdź, czy koncentrator USB jest prawidłowo rozpoznany przez komputer. Jeśli komputer prawidłowo wykrywa koncentrator USB, odłącz wszystkie koncentratory USB od komputera i podłącz drukarkę bezpośrednio do portu USB komputera. Zapytaj producenta koncentratora USB o działanie koncentratora USB.

Nie można drukować w środowisku sieciowym

- **Czy ustawienia sieci są prawidłowe?**
Zapytaj administratora sieci o ustawienia sieciowe.

- **Podłącz drukarkę bezpośrednio do komputera za pomocą kabla USB, a następnie spróbuj wydrukować.**
Jeśli można drukować za pośrednictwem USB, występuje problem z ustawieniami sieciowymi. Zapytaj administratora systemu lub zapoznaj się z instrukcją obsługi systemu sieciowego. Jeśli nie można drukować przy użyciu portu USB, należy zapoznać się z odpowiednią częścią niniejszego Przewodnika użytkownika.

Wystąpił błąd z drukarką

- **Przeczytaj komunikat wyświetlony na panelu sterowania.**
 „Panel sterowania” na stronie 16
 „Sposoby postępowania w przypadku wyświetlenia komunikatu” na stronie 208

Drukarka przestała drukować

- **Czy stan kolejki wydruku wynosi Pause (Wstrzymaj)? (system Windows)**
Jeśli drukowanie zostanie zatrzymane lub drukarka zatrzyma drukowanie z powodu błędu, kolejka wydruku przyjmie stan **Pause (Wstrzymaj)**. W tym stanie nie można drukować.

Kliknij dwukrotnie ikonę drukarki w folderze **Devices and Printers (Urządzenia i drukarki)**, **Printers (Drukarki)** lub **Printers and Faxes (Drukarki i fakсы)**; jeśli drukowanie zostanie wstrzymane, otwórz menu **Printer (Drukarka)** i usuń zaznaczenie pola wyboru **Pause (Wstrzymaj)**.

- **Czy bieżący stan drukarki wynosi Printing Paused (Drukowanie pokaz Wstrzymano) (system Mac OS X)?**
Wyświetl okno dialogowe stanu drukarki i sprawdź, czy drukowanie nie jest wstrzymane.

(1) Wybierz opcje **System Preferences (Preferencje systemowe) > Print & Scan (Drukarka i skaner)** (lub **Print & Fax (Drukarka i faksy) > Open Print Queue (Otwórz kolejkę)** z menu **Apple**.

(2) Dwukrotnie kliknij ikonę drukarki, która ma status **Paused (Wstrzymano)**.

(3) Kliknij opcję **Resume Printer (Wznów pracę drukarki)**.

Rozwiązywanie problemów

Dany problem nie jest tu wymieniony

■ **Określ, czy problem jest spowodowany przez sterownik drukarki, czy przez aplikację. (Windows)**

Wykonaj wydruk testowy ze sterownika drukarki, aby sprawdzić, czy połączenie pomiędzy drukarką a komputerem jest prawidłowe i ustawienia sterownika drukarki są poprawne.

(1) Sprawdź, czy drukarka jest włączona i czy znajduje się w stanie gotowości, a następnie załaduj papier A4 lub większy.

(2) Otwórz folder **Devices and Printers (Urządzenia i drukarki)**, **Printers (Drukarki)** lub **Printers and Faxes (Drukarki i fakсы)**.

(3) Kliknij prawym przyciskiem myszy ikonę drukarki docelowej, a następnie wybierz opcję **Properties (Właściwości)**.

(4) W oknie dialogowym **Properties (Właściwości)** wybierz kartę **General (Ogólne)** i kliknij przycisk **Print Test Page (Drukuj stronę testową)**.

Po chwili drukarka rozpocznie drukowanie strony testowej.

Jeśli strona testowa zostanie wydrukowana prawidłowo, oznacza to, że połączenie pomiędzy drukarką a komputerem jest prawidłowe. Przejdź do następnej sekcji.

Jeśli strona testowa nie zostanie wydrukowana prawidłowo, sprawdź ponownie powyższe zagadnienia.

 [„Nie można drukować \(ponieważ drukarka nie działa\)” na stronie 214](#)

„Wersja sterownika” pokazana na stronie testowej to numer wersji wewnętrznego sterownika w systemie Windows. Jest ona inna od wersji zainstalowanego sterownika drukarki Epson.

Drukarka emituje dźwięk drukowania, lecz nie drukuje

Głowica drukująca przesuwana się, ale drukarka nie drukuje

■ **Sprawdź, czy drukarka działa.**

Wydrukuj wzór testu dysz. Wzór testu dysz można wydrukować bez podłączenia do komputera, więc można sprawdzić działanie i stan drukarki.  [„Sprawdzenie zatkania dysz” na stronie 195](#)

Jeśli wzór testu dysz nie zostanie wydrukowany prawidłowo, należy sprawdzić informacje zawarte w następnej części.

■ **Czy na ekranie panelu sterowania wyświetlony jest komunikat Motor Self Adjustment?**

W drukarce odbywa się regulacja wewnętrznego silnika. Odczekaj chwilę bez wyłączenia drukarki.

Wzór testu dysz nie został prawidłowo wydrukowany

■ **Wykonaj czyszczenie głowicy.**

Dysze mogą być zablokowane. Ponownie wydrukuj wzór testu dysz po przeprowadzeniu czyszczenia głowicy.

 [„Czyszczenie głowicy drukującej” na stronie 196](#)

■ **Czy drukarka nie była używana przez długi okres?**

Jeśli drukarka nie była używana przez długi okres, dysze są zaschnięte i mogą być zablokowane.

Wydruki są inne, niż oczekiwano

Jakość wydruku jest niska, nierówna, jest on zbyt jasny lub zbyt ciemny

■ **Czy dysze głowicy drukującej są zatkane?**

Jeśli dysze są zablokowane, niektóre dysze nie podają tuszu i jakość wydruku jest gorsza. Wydrukuj wzór testu dysz.

 [„Sprawdzenie zatkania dysz” na stronie 195](#)

■ **Czy wykonano Head Alignment?**

W przypadku drukowania dwukierunkowego głowica drukująca drukuje podczas ruchu w lewo i w prawo. Jeśli głowica drukująca nie jest wyrównana, linie mogą być wydrukowane nierówno. Jeśli przy drukowaniu dwukierunkowym nie są wyrównane pionowe linie, należy przeprowadzić Head Alignment.

 [„Eliminacja braku wyrównania na wydrukach \(opcja Head Alignment\)” na stronie 198](#)

■ **Czy używasz oryginalnego pojemnika z tuszem firmy Epson?**

Ta drukarka jest przeznaczona do używania z pojemnikami z tuszem firmy Epson. W przypadku używania pojemnika z tuszem innej firmy niż Epson wydruki mogą być wyblakłe bądź kolory wydrukowanego obrazu mogą ulec zmianie, ponieważ pozostała ilość tuszu nie jest prawidłowo wykrywana. Należy używać prawidłowego pojemnika z tuszem.

Rozwiązywanie problemów

- **Czy używasz starego pojemnika z tuszem?**
Jakość wydruku ulega pogorszeniu w przypadku używania starego pojemnika z tuszem. Wymień stary pojemnik z tuszem na nowy. Zalecamy zużycie wszystkich pojemników z tuszem przed upłynięciem daty ważności wydrukowanej na opakowaniu (rok od zainstalowania drukarki).

- **Czy wstrząsano pojemniki z tuszem?**
Pojemniki z tuszem przeznaczone dla tej drukarki zawierają tusze pigmentowe. Przed zainstalowaniem pojemników z tuszem w drukarce potrząśnij nimi kilkakrotnie.

Zalecamy również, aby raz na trzy miesiące wyjmować zainstalowane pojemniki z tuszem i potrząsać nimi w celu zapewnienia dobrej jakości druku.

 „Wymienianie pojemników z tuszem” na stronie 200

- **Czy opcja Media Type (Rodzaj nośnika) jest ustawiona prawidłowo?**
Jakość wydruku jest gorsza, jeśli ustawienie **Media Type (Rodzaj nośnika)** skonfigurowane na ekranie Printer Settings (Ustawienia drukarki) (Windows) lub Print screen (Ekran wydruku — Mac OS X) w sterowniku drukarki nie są zgodne z papierem załadowanym do drukarki. Należy dopasować ustawienie typu nośnika do papieru załadowanego do drukarki.

- **Czy wybrano tryb niskiej jakości (np. Speed (Prędkość)) w ustawieniu Print Quality (Jakość wydruku)?**
Jeśli opcje wybrane dla obszarów **Print Quality (Jakość druku) > Advanced Settings (Ustawienia - Zaawansowane)** wskazują, że szybkość drukowania ma priorytet nad jakością druku, może nastąpić pogorszenie jakości druku. Aby poprawić jakość druku, w obszarze **Resolution (Rozdzielczość)** wybierz opcje, które nadają priorytet jakości druku.

- **Czy jest włączona funkcja zarządzania kolorami?**
Włącz funkcję zarządzania kolorami.

 „Drukowanie z zarządzaniem kolorami” na stronie 131

- **Czy porównano wynik drukowania z obrazem na ekranie monitora?**
Ponieważ kolory na monitorach i drukarkach powstają w różny sposób, kolory na wydruku nie zawsze są idealnie zgodne z kolorami na ekranie.

- **Czy podczas drukowania otwarto pokrywę?**
Jeśli pokrywa drukarki zostanie otwarta podczas drukowania, głowica drukująca zatrzyma się gwałtownie, co spowoduje nierówny rozkład koloru. Nie otwieraj pokrywy drukarki podczas drukowania.

- **Czy na panelu sterowania wyświetla się komunikat Ink Low?**
Jakość druku może ulec pogorszeniu przy niskim poziomie tuszu. Zalecamy wymianę pojemnika z tuszem na nowy. Jeśli występują różnice koloru po wymianie pojemnika z tuszem, wykonaj kilkakrotnie czyszczenie głowicy drukującej.

Kolor nie jest dokładnie taki sam jak na innej drukarce

- **Kolory pomiędzy różnymi typami drukarek różnią się z powodu specyfikacji drukarek.**
Ponieważ tusze, sterowniki drukarki oraz profile drukarki są opracowywane dla każdego modelu drukarki, kolory na wydruku z różnych modeli drukarek nie są dokładnie takie same.

Podobne kolory można uzyskać za pomocą tej samej metody dopasowania kolorów lub takich samych ustawień gamma poprzez użycie sterownika drukarki.

 „Drukowanie z zarządzaniem kolorami” na stronie 131

Aby precyzyjnie dopasować kolory, należy użyć urządzenia pomiaru koloru do zarządzania kolorami.

Wydruk nie jest prawidłowo ułożony na nośniku

- **Czy określono obszar drukowania?**
Sprawdź obszar drukowania w ustawieniach aplikacji i drukarki.

- **Czy dla obszaru Paper Size (Rozmiar papieru) jest ustawiona prawidłowa opcja?**
Jeśli opcja wybrana dla obszaru **Paper Size (Rozmiar papieru)** w sterowniku drukarki nie odpowiada papierowi załadowanemu do drukarki, wydruk może nie być prawidłowo ułożony na papierze lub część danych może zostać wydrukowanych poza obszarem papieru. W takim przypadku należy sprawdzić ustawienia druku.

Rozwiązywanie problemów

- **Czy papier jest przekrzywiony?**
Jeśli wybrano opcję **Off** dla obszaru **Media Skew Check** w menu Setup, drukowanie będzie kontynuowane nawet jeśli papier jest przekrzywiony, co będzie skutkowało wydrukowaniem części danych poza obszarem papieru. Wybierz opcję **On** dla pozycji **Paper Skew Check** w menu Setup.

 „Menu Setup” na stronie 170

- **Czy dane drukowania mieszczą się na szerokości papieru?**
Chociaż normalnie drukowanie zostaje zatrzymane, jeśli drukowany obraz ma szerokość większą niż papier, jednak jeśli wybrana została opcja **Off** dla obszaru **Paper Size Check** w menu Setup, drukarka może drukować poza granicami papieru. Wybierz opcję **On** dla pozycji **Paper Size Check** w menu Setup.

Zmienione ustawienia będą zastosowane po ponownym załadowaniu papieru. Nie będą zastosowane po samym zmienieniu pozycji menu.

 „Menu Setup” na stronie 170

- **Czy margines papieru rolkowego jest ustawiony na 15 mm lub 35 mm?**
Jeśli wartość wybrana dla obszaru **Roll Paper Margin** w menu Setup jest większa niż szerokość marginesów wybrana w aplikacji, priorytet będzie miała wartość wybrana dla obszaru **Roll Paper Margin**. Przykładowo, jeśli w menu Setup drukarki wybrano wartość 15 mm dla lewego i prawego marginesu, a dokument zajmuje całą stronę, fragmenty dokumentu o szerokości 15 mm z lewej i z prawej strony nie zostaną wydrukowane.

 „Obszar drukowania” na stronie 73

Linie pionowe nie są wyrównane

- **Czy głowica drukująca jest niewyrównana? (przy drukowaniu dwukierunkowym)**
W przypadku drukowania dwukierunkowego głowica drukująca drukuje podczas ruchu w lewo i w prawo. Jeśli głowica drukująca nie jest wyrównana, linie mogą być wydrukowane nierówno. Jeśli przy drukowaniu dwukierunkowym nie są wyrównane pionowe linie, należy przeprowadzić Head Alignment.

 „Eliminacja braku wyrównania na wydrukach (opcja Head Alignment)” na stronie 198

Powierzchnia drukowania jest zadrapana lub zabrudzona

- **Czy papier jest zbyt gruby lub zbyt cienki?**
Sprawdź, czy parametry papieru są zgodne z tą drukarką. Aby uzyskać informacje na temat rodzajów nośników i odpowiednich ustawień drukowania na papierze innych producentów lub jeśli używane jest oprogramowanie RIP, zapoznaj się z dokumentacją dostarczoną z papierem lub skontaktuj się ze sprzedawcą papieru lub producentem oprogramowania RIP.

- **Czy papier jest pomarszczony lub zgięty?**
Nie należy używać starego papieru lub papieru posiadającego zgięcia. Zawsze należy używać nowego papieru.

- **Czy papier jest pofałdowany lub pozwijany?**
Arkusze papieru mogą pofałdować się lub pozwijać z powodu zmian temperatury lub wilgotności, co uniemożliwi drukarce prawidłowe rozpoznanie rozmiaru papieru. Rozprostuj papier przed załadowaniem go do drukarki lub użyj nowego.

- **Czy głowica drukująca trze o drukowaną powierzchnię?**
Jeśli powierzchnia papieru jest zadrapana, wybierz opcję **Platen Gap** pomiędzy **Wide** a **Wider** w menu Paper.

 „Menu Paper” na stronie 165

- **Czy głowica drukująca trze o krawędź papieru?**
Wybierz ustawienie **Top35mm/Bottom15mm** dla opcji **Roll Paper Margin** w menu Setup.

 „Menu Setup” na stronie 170

- **Poszerz dolny margines**
W zależności od użytkowania papieru, warunków przechowywania oraz zawartości drukowanych danych, dolna krawędź może podczas drukowania zostać zarysowana. W takim przypadku najlepiej zastosować szerszy margines dolny.

- **Czy wewnętrzna część drukarki wymaga wyczyszczenia?**
Rolki mogą wymagać wyczyszczenia. Wyczyść rolki, podając i wysuwając papier.

 „Czyszczenie wnętrza drukarki” na stronie 205

Rozwiązywanie problemów

Na drukowanej powierzchni widoczne są uszkodzenia

- **Czy na ścieżce rolki 2 znajduje się kurz?**
Otwórz pokrywę tylną, a następnie zetrzyj kurz, używając suchej ściereczki bezpyłowej.

Otwieranie pokrywy tylnej  „Zakleszczenie papieru rolkowego” na stronie 221

Papier jest pomarszczony

- **Czy używasz drukarki w normalnej temperaturze pokojowej?**
Nośniki specjalne firmy Epson należy stosować w normalnych warunkach pokojowych (temperatura od 15 do 25 °C i wilgotność od 40 do 60 %). Aby uzyskać informacje na temat papieru, takiego jak cienki papier innych producentów, który wymaga specjalnej obsługi, należy zapoznać się z dokumentacją dostarczoną z papierem.

- **Czy w przypadku używania nośników specjalnych firmy innej niż Epson wprowadzono konfigurację dla tego papieru?**
W przypadku użycia papieru innego niż nośnik specjalny firmy Epson przed drukowaniem należy skonfigurować parametry papieru (papier niestandardowy).

 „Przed rozpoczęciem drukowania na nośnikach innych firm” na stronie 240

Druga strona zadrukowanego papieru jest brudna

- **Wybierz opcję On dla pozycji Paper Size Check w menu.**
Chociaż normalnie drukowanie zostaje zatrzymane, jeśli drukowany obraz ma szerokość większą niż papier, jednak jeśli wybrana została opcja **Off** dla obszaru **Paper Size Check** w menu Setup, drukarka może drukować poza granicami papieru, co skutkuje przedostawaniem się tuszu do jej wnętrza. Można temu zapobiec, wybierając opcję **On** dla obszaru **Paper Size Check** w menu Setup.

Zmienione ustawienia będą zastosowane po ponownym załadowaniu papieru. Nie będą zastosowane po samym zmienieniu pozycji menu.

 „Menu Setup” na stronie 170

- **Czy tusz jest suchy na drukowanej powierzchni?**
Tusz może wysychać przez jakiś czas, w zależności od gęstości wydruku i rodzaju nośnika. Papieru nie należy układać w ryzach, aż do wyschnięcia zadrukowanej powierzchni.

Jeśli w sterowniku drukarki wybrano opcję **Drying Time per Page (Czas schnięcia strony)** w ustawieniu **Paper Configuration (Konfiguracja papieru)** można zatrzymać działanie po wydrukowaniu (wysunięciu i odcięciu papieru) i zaczekać, aż tusz wyschnie. Szczegółowe informacje na temat okna dialogowego Paper Configuration (Konfiguracja papieru) można znaleźć w pomocy sterownika drukarki.

 „Czyszczenie wnętrza drukarki” na stronie 205

Podawana jest zbyt duża ilość tuszu

- **Czy opcja Media Type (Rodzaj nośnika) jest ustawiona prawidłowo?**
Sprawdź, czy ustawienia **Media Type (Rodzaj nośnika)** w sterowniku drukarki są zgodne z używanym papierem. Ilość podawanego tuszu jest sterowana w zależności od rodzaju nośnika. Jeśli to ustawienie nie jest zgodne z załadowanym papierem, podawana będzie zbyt duża ilość tuszu.
- **Czy opcja Color Density (Gęstość koloru) jest ustawiona prawidłowo?**
Zmniejsz gęstość tuszu w oknie dialogowym **Paper Configuration (Konfiguracja papieru)** w sterowniku drukarki. Drukarka może drukować ze zbyt dużą ilością tuszu dla danego papieru. Szczegółowe informacje na temat okna dialogowego Paper Configuration (Konfiguracja papieru) można znaleźć w pomocy sterownika drukarki.

- **Czy drukujesz na kalce?**
Jeśli podczas drukowania na kalce zużywana jest zbyt duża ilość tuszu przy ustawieniu **B&W (Czarno-biały)**, rezultaty można poprawić, ustawiając mniejszą gęstość wydruku w oknie dialogowym **Paper Configuration (Konfiguracja papieru)** lub zaznaczając opcję **Tracing Paper <Low Duty> (Kalka <niska trwałość>)** w sekcji **Media Type (Rodzaj nośnika)**.

Rozwiązywanie problemów

Przy drukowaniu bez obramowania pojawiają marginesy

- **Czy ustawienia danych drukowania w aplikacji są prawidłowe?**
Sprawdź, czy ustawienia papieru w aplikacji i w sterowniku drukarki są prawidłowe.

 „Drukowanie bez marginesów” na stronie 111

- **Czy ustawienia papieru są prawidłowe?**
Upewnij się, że ustawienie papieru w drukarce odpowiada używanemu papierowi.

- **Czy zmieniono wielkość powiększenia?**
Dopasuj wielkość powiększenia dla drukowania bez obramowań. Marginesy mogą pojawiać się przy ustawieniu wielkości powiększenia na **Min (Min.)**.

 „Drukowanie bez marginesów” na stronie 111

- **Czy papier jest przechowywany prawidłowo?**
Papier może rozszerzać się i kurczyć, jeśli nie jest przechowywany prawidłowo, więc marginesy mogą pojawiać się nawet w przypadku ustawienia drukowania bez obramowań. Aby uzyskać informacje na temat przechowywania papieru, należy zapoznać się z dokumentacją dostarczoną z papierem.

- **Czy używasz papieru obsługującego drukowanie bez obramowań?**
Papier, który nie jest przeznaczony do drukowania bez obramowań, może rozszerzać się i kurczyć podczas drukowania, więc marginesy mogą wystąpić nawet w przypadku ustawienia drukowania bez obramowań. Zalecamy używanie papieru przeznaczonego do drukowania bez obramowania.

- **Spróbuj dopasować moduł odcinania.**
Gdy na górze i dole papieru rolkowego podczas drukowania bez obramowania występują marginesy, spróbuj wykonać **Adjust Cut Position**. Może to zmniejszyć marginesy.

 „Menu Maintenance” na stronie 169

Problemy z podawaniem lub wysuwaniem

Nie można podać lub wysunąć papieru

- **Czy papier jest załadowany w prawidłowym położeniu?**

Poniżej można znaleźć informacje na temat prawidłowej pozycji załadowania papieru.

 „Montaż adaptera papieru rolkowego” na stronie 35

 „Ładowanie i wyjmowanie arkuszy” na stronie 45

 „Ładowanie i wysuwanie kartonu” na stronie 47

Jeśli papier jest ładowany prawidłowo, sprawdź stan używanego papieru.

- **Czy papier jest załadowany w prawidłowym kierunku?**

załaduj arkusze pionowo. Jeśli nie będą załadowane w prawidłowym kierunku, papier nie zostanie rozpoznany i wystąpi błąd.

 „Ładowanie i wyjmowanie arkuszy” na stronie 45

- **Czy papier jest pomarszczony lub zgięty?**

Nie należy używać starego papieru lub papieru posiadającego zgięcia. Zawsze należy używać nowego papieru.

- **Czy papier jest wilgotny?**

Nie należy używać wilgotnego papieru. Ponadto nośniki specjalny firmy Epson powinny być pozostawione w opakowaniu aż do momentu użycia. Jeśli zostaną pozostawione na zewnątrz przez zbyt długi czas, zwiną się i ulegną zawilgoceniu, uniemożliwiając prawidłowe podanie.

- **Czy papier jest pofałdowany lub pozwijany?**

Arkusze papieru mogą pofałdować się lub pozwijać z powodu zmian temperatury lub wilgotności, co uniemożliwi drukarce prawidłowe rozpoznanie rozmiaru papieru. Rozprostuj papier przed załadowaniem go do drukarki lub użyj nowego.

Rozwiązywanie problemów

- **Czy papier jest zbyt gruby lub zbyt cienki?**
Sprawdź, czy parametry papieru są zgodne z tą drukarką. Aby uzyskać informacje na temat rodzajów nośników i odpowiednich ustawień drukowania na papierze innych producentów lub jeśli używane jest oprogramowanie RIP, zapoznaj się z dokumentacją dostarczoną z papierem lub skontaktuj się ze sprzedawcą papieru lub producentem oprogramowania RIP.

- **Czy używasz drukarki w normalnej temperaturze pokojowej?**
Nośniki specjalne firmy Epson należy stosować w normalnych warunkach pokojowych (temperatura od 15 do 25 °C i wilgotność od 40 do 60 %).

- **Czy papier w drukarce jest zakleszczony?**
Otwórz pokrywę drukarki i sprawdź, czy papier nie zakleszczył się lub czy w drukarce nie ma ciał obcych. Jeśli papier jest zakleszczony, zobacz część „Zakleszczenia papieru” poniżej i usuń zakleszczony papier.

- **Czy zasysanie papieru jest zbyt silne?**
Jeśli ciągle występują problemy z wysuwaniem papieru, spróbuj zmniejszyć ciśnienie zasysania (ciśnienie używane do utrzymania papieru na ścieżce podawania). ☞ „Menu Paper” na stronie 165

Papier nie gromadzi się w koszu na papier lub marszczy się i zagina

- **Czy zadanie drukowania wymaga dużej ilości tuszu lub czy wilgotność otoczenia jest wysoka?**
W zależności od zadania i od środowiska pracy mogą występować trudności z gromadzeniem się papieru w koszu na papier. W razie potrzeby należy zastosować poniższe środki.
 - Papier nie gromadzi się w koszu na papier: za pomocą dłoni delikatnie wsuń papier do kosza na papier w momencie, gdy wysuwa się z drukarki.
 - Papier zagina się po automatycznym odcięciu: wybierz opcję automatycznego odcinania i po odcięciu przytrzymaj papier oburącz.
 - Papier marszczy się i nie gromadzi się prawidłowo w koszu na papier: wznów drukowanie po zamknięciu kosza na papier. Zanim papier wysuwany z drukarki dotknie podłogi, chwyć go w obie ręce tuż przy prowadnicach do wysuwania papieru i przytrzymaj do zakończenia drukowania.

Zakleszczenie papieru rolkowego

Aby usunąć zakleszczony papier, wykonaj poniższe kroki:



Przeostroga:

Jeśli otworzysz pokrywę drukarki w czasie pracy, nie dotykaj obszaru oznaczonego etykietami ostrzegawczymi.

Wysoka temperatura może spowodować poparzenia.

1

Wyłącz drukarkę.

2

Włącz drukarkę.

Po krótkiej przerwie na wyświetlaczu pojawi się komunikat **Open printer cover then tear off and remove jammed portion.**

3

Otwórz pokrywę drukarki i odsuń głowicę drukującą od miejsca zakleszczenia.

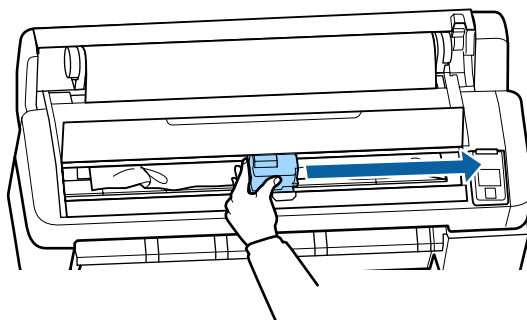

Ważne:

Nie dotykaj głowicy drukującej, z wyjątkiem sytuacji, gdy usuwasz zacięty papier. Jeśli dotkniesz dłonią głowicy drukującej, elektryczność statyczna może ją uszkodzić.

4

Odetnij górną część podartego lub pomarszczonego obszaru, używając odcinarki.

5

Po wyjęciu podartego lub pomarszczonego papieru naciśnij przycisk OK i zamknij pokrywę drukarki.

Rozwiązywanie problemów

6

Wyjmij odcięty papier.

Podczas korzystania z urządzenia SC-T7200 Series/SC-T5200 Series/SC-T3200 Series
Jeśli papier załadowany na rolkę 1 zatnie się w urządzeniu SC-T7200D Series/SC-T5200D Series

Wyciągnij zacięty papier przez gniazdo podawania lub przez gniazdo wysuwania papieru.

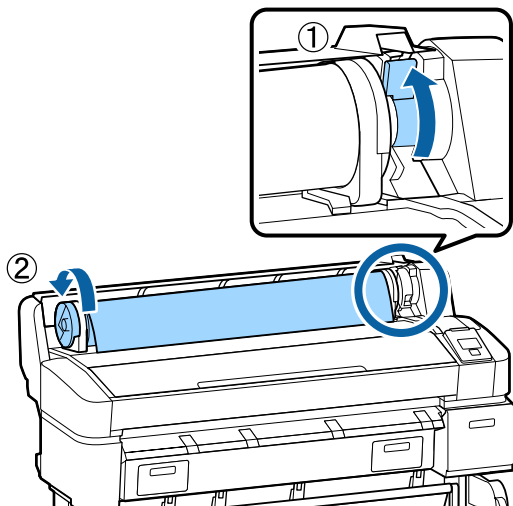

Jeśli papier załadowana na rolkę 2 zatnie się w urządzeniu SC-T7200D Series/SC-T5200D Series

(1) Wyciągnij rolkę 2, a następnie ręcznie przewiń papier.

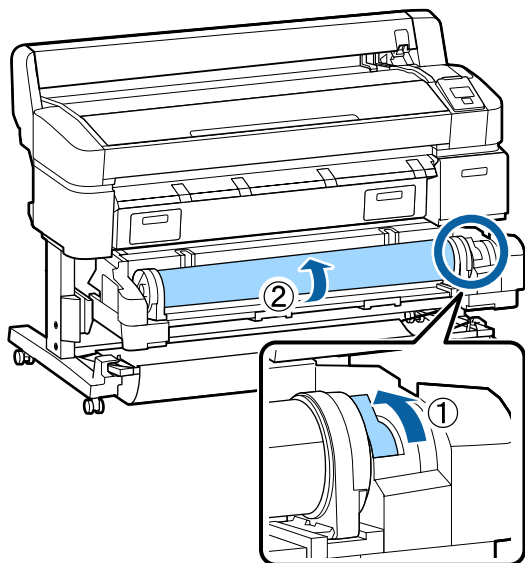

(2) Gdy papier zatnie się w tylnej części drukarki, otwórz pokrywę tylną, a następnie usuń zacięty papier.

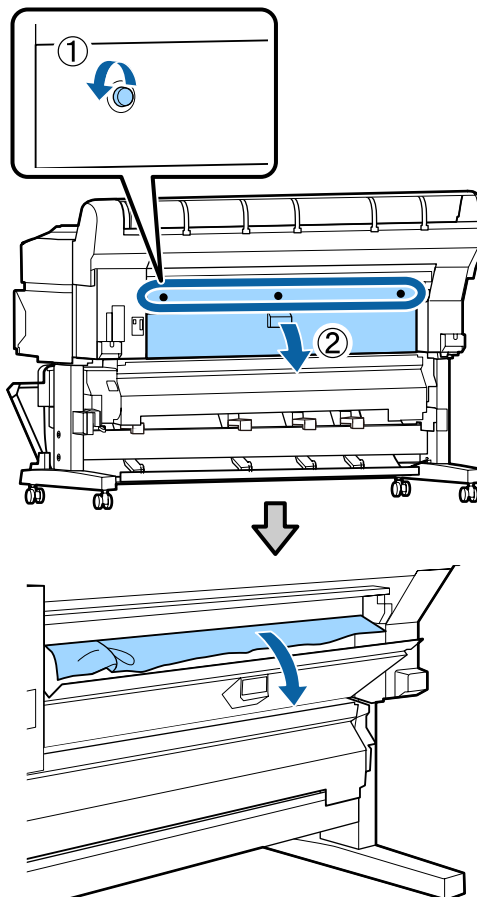

(3) Zamknij tylną pokrywę, a następnie dokręć trzy śruby mocujące.

7

Po wymianie papieru naciśnij przycisk OK. Załaduj papier i wznów drukowanie.

 [„Montaż adaptera papieru rolkowego” na stronie 35](#)

Ważne:

Przed ponownym załadowaniem papieru rolkowego obetnij równo jego brzeg. Obetnij wszystkie pofałdowane lub pomarszczone fragmenty.

Jeśli brzeg nie jest prawidłowo przycięty, jakość druku może się obniżyć, a papier może się zacinać.

Zakleszczenie arkuszy

Aby usunąć zakleszczony papier, wykonaj poniższe kroki:

Rozwiązywanie problemów

**Przeostoga:**

Jeśli otworzysz pokrywę drukarki w czasie pracy, nie dotykaj obszaru oznaczonego etykietami ostrzegawczymi.

Wysoka temperatura może spowodować poparzenia.

1

Wyłącz drukarkę.

2

Włącz drukarkę.

Po krótkiej przerwie na wyświetlaczu pojawi się komunikat **Open printer cover then tear off and remove jammed portion.**

3

Otwórz pokrywę drukarki i odsuń głowicę drukującą od miejsca zakleszczenia.

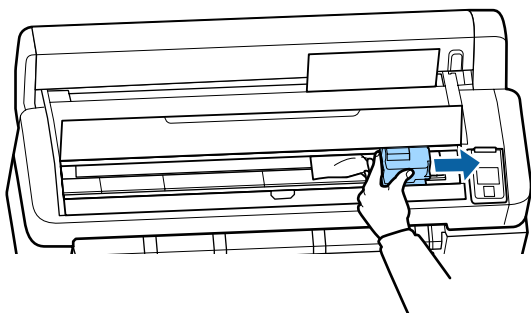
**Ważne:**

Nie dotykaj głowicy drukującej, z wyjątkiem sytuacji, gdy usuwasz zacięty papier. Jeśli dotkniesz dłonią głowicy drukującej, elektryczność statyczna może ją uszkodzić.

4

Odetnij górną część podartego lub pomarszczonego obszaru, używając odcinarki.

5

Po wyjęciu podartego lub pomarszczonego papieru naciśnij przycisk OK i zamknij pokrywę drukarki.

6

Wyjmij odcięty papier.

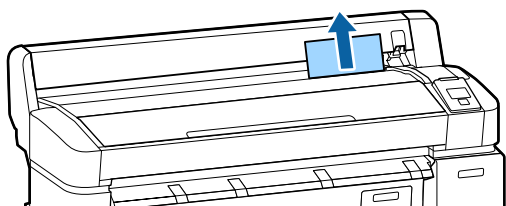

7

Po wymianie papieru naciśnij przycisk OK. Załaduj papier i wznów drukowanie.

„Ładowanie i wyjmowanie arkuszy” na stronie 45

Inne

Wyświetlacz na panelu sterowania jest ciągle wyłączony■ **Czy drukarka znajduje się w trybie uśpienia?**

Tryb uśpienia jest wyłączany, jeśli odebrano zadanie drukowania lub naciśnięto przycisk na panelu sterowania. Czas, po którym drukarka przełączy się w tryb uśpienia można wybrać za pomocą menu Setup.

„Menu Setup” na stronie 170

Kolorowy tusz szybko się kończy, nawet w trybie wydruku czarno-białego lub podczas drukowania czarnych wydruków■ **Kolorowy tusz jest zużywany podczas czyszczenia głowicy drukującej.**

Jeśli zaznaczone są wszystkie dysze podczas wykonywania procedury **Head Cleaning** lub **Power Cleaning**, będą zużywane wszystkie kolory tuszów. (Będzie tak nawet jeśli obecnie drukujesz w trybie czarno-białym).

„Czyszczenie głowicy drukującej” na stronie 196

Papier nie jest równo odcinany■ **Wymień moduł odcinania.**

Jeśli papier nie jest odcinany prawidłowo, wymień moduł odcinania.

„Wymiana modułu odcinania” na stronie 203

Wewnątrz drukarki widać światło■ **To nie jest usterka.**

Jest to światło wewnątrz drukarki.

Rozwiązywanie problemów

Utracono hasło administratora

- W przypadku zapomnienia hasła administratora należy skontaktować się ze sprzedawcą lub z działem pomocy technicznej firmy Epson.

Czyszczenie głowicy uruchamia się, gdy drukarka jest włączona

- Przy włączeniu drukarki po długim czasie jej bezczynności może uruchomić się funkcja automatycznego czyszczenia głowicy w celu zapewnienia dobrej jakości druku.

Czyszczenie głowicy będzie trwało od 10 do 15 minut.

Problemy po podłączeniu opcjonalnego skanera wielofunkcyjnego

Karta Large Copy/Large Scan nie wyświetla się na panelu sterowania

- **Czy przełącznik zasilania skanera wielofunkcyjnego jest wyłączony?**
Ustaw przełącznik zasilania skanera wielofunkcyjnego na minus (-), aby włączyć zasilanie, a następnie wyłącz i ponownie włącz drukarkę.

- **Czy zasilacz jest podłączony do gniazdka sieciowego i skanera wielofunkcyjnego?**
Po ponownym podłączeniu kabla do zasilacza wyłącz, a następnie ponownie włącz drukarkę.

- **Czy kabel jest podłączony prawidłowo?**
Upewnij się, że kabel jest prawidłowo podłączony do portów w drukarce i skanerze wielofunkcyjnym. Ponadto upewnij się, że kabel nie jest uszkodzony.

Szerokość dokumentu nie jest prawidłowo rozpoznawana

- **Rolki lub szklana pokrywa skanera wielofunkcyjnego mogą być zabrudzone.**
Wyłącz drukarkę i otwórz pokrywę skanera, a następnie wyczyść rolki i szklaną pokrywę.

➤ „Czyszczenie opcjonalnego skanera wielofunkcyjnego” na stronie 207

Jeśli po wyczyszczeniu skanera szerokość dokumentu nie jest prawidłowo rozpoznawana, otwórz menu Copy Settings i ustaw szerokość dokumentu w sekcji **Width**.

➤ „Menu Large Copy / Large Scan” na stronie 190

Nie można wysunąć dokumentu/ dokument się zaciął

Otwórz pokrywę skanera wielofunkcyjnego, a następnie wyjmij dokument.

Poniższa procedura przedstawia sposób usuwania dokumentu.

- 1 Naciśnij przyciski po obu stronach obudowy, aby zwolnić zatrzaski.

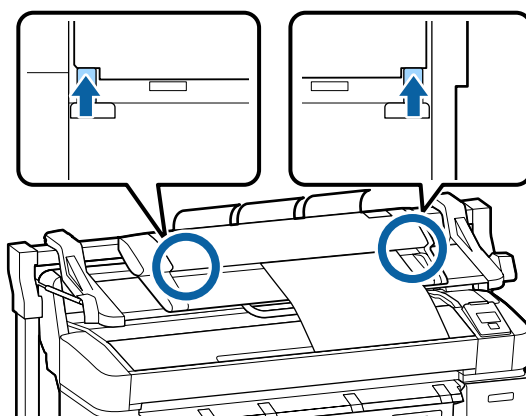

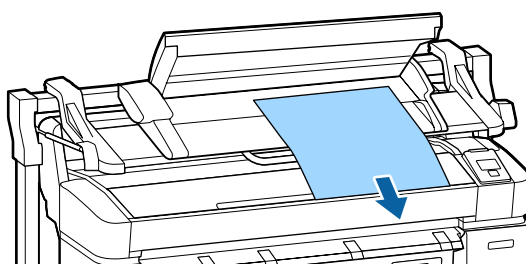

- 2 Po zwolnieniu zatrząsków pokrywa otworzy się automatycznie i będzie można wyjąć dokument.



Rozwiązywanie problemów

Na skopiowanych/zeskanowanych obrazach widoczne są czarne lub białe paski bądź kolory są niejednolite

- Rolki skanera wielofunkcyjnego mogą być zabrudzone.**
Wyłącz drukarkę i otwórz pokrywę skanera, a następnie wyczyść rolki.
 „Czyszczenie opcjonalnego skanera wielofunkcyjnego” na stronie 207

- Szklana pokrywa osłaniająca czujnik obrazu może być zabrudzona.**
Wyłącz drukarkę i otwórz pokrywę skanera, a następnie sprawdź powierzchnię szklanej pokrywy.
Jeśli jest zabrudzona, wyczyść ją.
 „Czyszczenie opcjonalnego skanera wielofunkcyjnego” na stronie 207
Jeśli szklana powierzchnia jest mocno zarysowana, skontaktuj się ze sprzedawcą lub z działem pomocy technicznej firmy Epson.

Calibration

Jeśli szklana powierzchnia i rolki skanera wielofunkcyjnego zostały wyczyszczone, ale na skopiowanych lub zeskanowanych dokumentach linie poziome są przesunięte lub kolory nie są jednolite, wykonaj poniższe kroki, aby skalibrować skaner.

Aby wykonać kalibrację, użyj arkusza kalibracji dołączonego do skanera wielofunkcyjnego.

- Wyrównaj prowadnicę do ładowania z pozycją na arkuszu kalibracji.

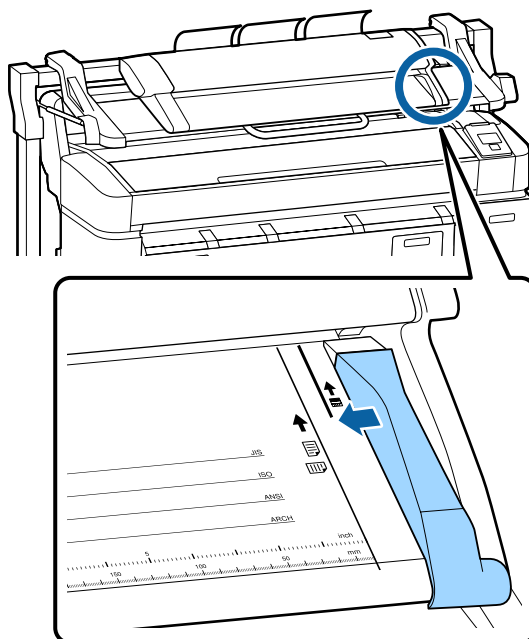

- Wyrównaj prawą krawędź prowadnicy do ładowania tak, aby załadować arkusz kalibracji od tyłu.

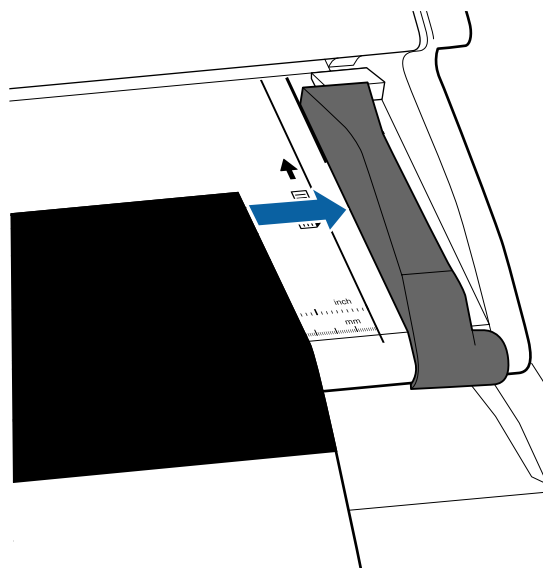

Rozwiązywanie problemów

- 3** Wsuwaj arkusz kalibracji w poziomie do momentu, aż jego brzeg dotknie wewnętrznej rolki.

Arkusz kalibracji zostanie automatycznie załadowany do początkowej pozycji.

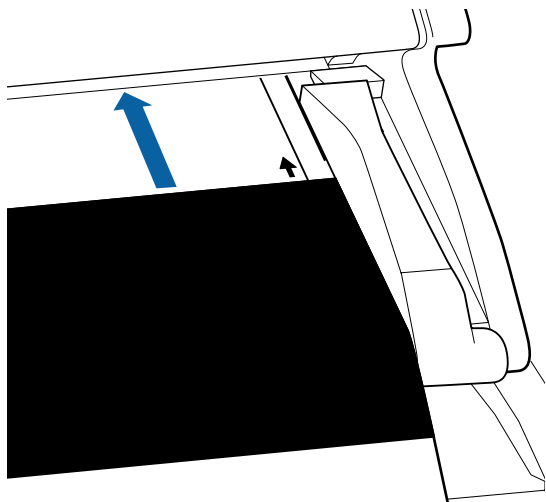

- 4** Po załadowaniu arkusza kalibracji usuń prowadnicę do ładowania.

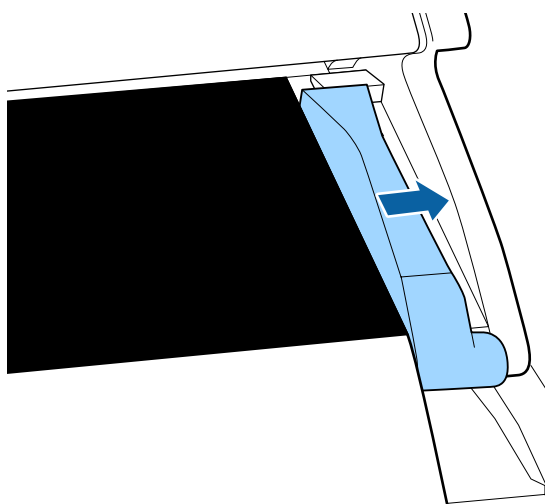

- 5** Na ekranie Large copy/Large scan użyj przycisków ▼/▲, aby wybrać opcję **Scanner Maintenance**, a następnie naciśnij przycisk OK.

- 6** Za pomocą przycisków ▼/▲ wybierz ustawienie **Calibration** i naciśnij przycisk OK.

- 7** Po naciśnięciu przycisku OK rozpocznie się kalibracja.

! **Ważne:**

Nie wyłączaj drukarki podczas kalibracji. Jeśli drukarka zostanie wyłączona, skaner wielofunkcyjny może działać nieprawidłowo.

- 8** Po zakończeniu kalibracji wyświetli się komunikat. Jeśli zgodnie z komunikatem naciśniesz przycisk OK, arkusz kalibracji zostanie wysunięty.

Uwaga:

Przechowuj arkusz kalibracji w miejscu, gdzie nie zostanie on zabrudzony lub pognięty.

Feed Adjust (skaner wielofunkcyjny)

Jeśli długość wydruku i dokumentu w skopiowanych/ zeskanowanych plikach jest różna, wykonaj poniższe kroki, aby wyregulować podawanie dokumentu. Różnice w długości mogą wynikać z rodzaju używanego papieru.

- 1** Na ekranie Large copy/Large scan użyj przycisków ▼/▲, aby wybrać opcję **Scanner Maintenance**, a następnie naciśnij przycisk OK.
- 2** Za pomocą przycisków ▼/▲ wybierz opcję **Feed Adjust** i naciśnij przycisk OK.
- 3** Wyświetli się ekran ustawień regulacji. Za pomocą przycisków ▼/▲ wybierz wartość zmierzoną za pomocą skali i naciśnij przycisk OK.

Poniższa sekcja przedstawia sposób obliczania wartości regulacji.

Przykład: długość dokumentu: 50 cm, wydruk: 50,1 cm

$50/50,1 \times 100 - 100 = -0,1996$, zaokrąglone do drugiego miejsca po przecinku

Wartość regulacji: -0,2

- 4** Po ustawieniu wartości regulacji naciśnij przycisk **II** , aby wyjść.

Rozwiązywanie problemów

Uwaga:

Regulacja jest włączona do momentu, gdy zmieniona zostanie wartość regulacji.

Dodatek

Dodatek

Wyposażenie opcjonalne i materiały eksploatacyjne

Do drukarki można dokupić przedstawione niżej materiały eksploatacyjne i wyposażenie opcjonalne (stan na styczeń 2014 r.)







Najnowsze informacje znajdują się w witrynie sieci Web firmy Epson.

Pojemniki z tuszem

SC-T7200D/SC-T7270D/SC-T7200/SC-T7270/SC-T5200D/ SC-T5270D/SC-T5200/SC-T5270/SC-T3200/SC-T3270				Objaśnienie
Kolor	Pojemność			
	700 ml	350 ml	110 ml	
Photo Black (Czarny foto- graficzny)	T6941	T6931	T6921	Firma Epson zaleca stosowanie oryginalnych pojemników z tuszem firmy Epson. Firma Epson nie gwarantuje jakości ani niezawodności pojemników innych producentów. Stosowanie pojemników innych firm może spowodować uszkodzenia, które nie są objęte gwarancją firmy Epson, a w niektórych przypadkach może doprowadzić do nieprawidłowego działania drukarki. Informacje o ilości tuszu w pojemniku innej firmy mogą nie być wyświetlane, a fakt stosowania takiego pojemnika jest rejestrowany w celu ewentualnej analizy w dziale pomocy technicznej.  „Wymienianie pojemników z tuszem” na stronie 200
Cyan (Błękitny)	T6942	T6932	T6922	
Magenta (Amarantowy)	T6943	T6933	T6923	
Yellow (Żółty)	T6944	T6934	T6924	
Matte Black (Czarny mato- wy)	T6945	T6935	T6925	
SC-T7280D/SC-T7280/SC-T5280D/SC-T5280/SC-T3280				
Kolor	Pojemność			
	700 ml	350 ml	110 ml	
Photo Black (Czarny foto- graficzny)	T7081	T7071	T7061	
Cyan (Błękitny)	T7082	T7072	T7062	
Magenta (Amarantowy)	T7083	T7073	T7063	
Yellow (Żółty)	T7084	T7074	T7064	
Matte Black (Czarny mato- wy)	T7085	T7075	T7065	

Dodatek

Inne

Produkt	Numer części	Objaśnienie
Nośniki specjalne firmy Epson		 „Tabela ze specjalnymi nośnikami firmy Epson” na stronie 230
Maintenance Box (Pojemnik na zużyty tusz)	T6193	Wymienny zbiornik konserwacyjny Maintenance Box (Pojemnik na zużyty tusz), używany gdy zbiornik konserwacyjny Maintenance Box (Pojemnik na zużyty tusz) jest prawie całkowicie zużyty.  „Wymiana zbiorników konserwacyjnych Maintenance Boxes (Pojemnik na zużyty tusz)” na stronie 202
Auto Cutter Spare Blade (Zapasowe ostrze modułu automatycznego odcinania)	S902007	Opis wymiany modułu odcinania zawiera rozdział:  „Wymiana modułu odcinania” na stronie 203
Roll Adapter (Adapter rolki)	C12C811401	Jest tym samym, co adapter rolki dostarczony z drukarką.
Roll Paper Belt (Pas papieru rolkowego)	C12C890121	Ten uchwyt zapobiega rozwinięciu się papieru po jego wyjęciu z drukarki.  „Zdejmowanie papieru z rolki 1” na stronie 42
Hard Disk Unit (Dysk twardy)	C12C848031	Skorzystaj z  „Zapisywanie i ponowne drukowanie na opcjonalnym dysku twardym” na stronie 77
Auto Take-up Reel Unit (Automatyczna rolka podająca)	C12C815321	Tylko urządzenie SC-T7200 Series. Można podłączyć tylko do modelu SC-T7200 Series. Używać z nasadką automatycznej rolki podającej. Automatyczna rolka podająca nie może zostać podłączona do drukarki bez nasadki. Informacje na temat montażu automatycznej rolki podającej znajdują się w dołączonej dokumentacji. Skorzystaj z  „Korzystanie z opcjonalnej automatycznej rolki podającej (tylko SC-T7200 Series)” na stronie 59
Attachment for Auto Take-up Reel Unit (Nasadka automatycznej rolki podającej)	C12C815411	Tylko urządzenie SC-T7200 Series. Można podłączyć tylko do modelu SC-T7200 Series. Ten element jest wymagany podczas montażu automatycznej rolki podającej.
MFP Scanner (Skaner wielofunkcyjny)	C12C891071	Można skanować i kopiować dokumenty o rozmiarze do 914 × 2438 mm. Jeśli do drukarki podłączony jest opcjonalny dysk twardy lub jednostka rozbudowy Adobe PostScript 3, można zapisywać tam zeskanowane dokumenty, wysyłać je przez e-mail i przysyłać do udostępnionych folderów.
MFP Scanner stand 44" (Stojak 44" na skaner wielofunkcyjny)	C12C844161	To dedykowany stojak używany do zamontowania skanera wielofunkcyjnego w górnej części drukarki. Wybierz szerokość odpowiednią do modelu posiadanej drukarki.
MFP Scanner stand 36" (Stojak 36" na skaner wielofunkcyjny)	C12C844151	
Adobe® PostScript® 3™ Expansion Unit (Jednostka rozbudowy Adobe PostScript 3)	C12C891131	Ta jednostka pozwala używać drukarki jako drukarki PostScript. Informacje na temat obsługi jednostki rozbudowy Adobe PostScript 3 znajdują się w dołączonej do niej dokumentacji.
Stand(24") (Stojak (24"))	C12C844171	Tylko urządzenie SC-T3200 Series. Instrukcje dotyczące montażu znajdują się w <i>Podręczniku konfiguracji i instalacji</i> .

Dodatek

Obsługiwane nośniki

W celu uzyskania wydruków wysokiej jakości firma Epson zaleca stosowanie wymienionych dalej nośników specjalnych firmy Epson.

Uwaga:

Aby uzyskać informacje na temat typów nośników i odpowiednich ustawień drukowania na papierze innych producentów lub na temat obsługi oprogramowania do przetwarzania obrazu rastrowego (RIP), należy się zapoznać z dokumentacją dostarczoną z papierem lub skontaktować ze sprzedawcą papieru albo producentem oprogramowania RIP.

Tabela ze specjalnymi nośnikami firmy Epson

Opis elementów

Rozmiar: rozmiar arkusza papieru lub szerokość papieru rolkowego.

Bez obramowania: informuje, czy jest dostępne drukowanie bez obramowania.

Wyrównanie głowicy: informuje o możliwości automatycznego wyrównania głowicy z użyciem opcji Auto(Bi-D) lub Auto(Uni-D).

Podawanie: informuje o dostępnym kierunku podawania podczas korzystania z opcjonalnej automatycznej rolki podającej: „F” oznacza „do przodu”, „B” oznacza „do tyłu”.

Powiększenie: informuje o dostępności opcji Enlarged Copy po podłączeniu skanera A4/A3 do drukarki.

Roll Paper

Premium Glossy Photo Paper (Wysokiej jakości błyszczący papier fotograficzny) (250)

Grubość papieru: 0,27 mm Rozmiar rdzenia rolki: 3 cale

Profil ICC: EPSON SCT3000_5000_7000_Series Premium Glossy Photo Paper 250.icc

Rozmiar	Bez obramowania	Head Alignment	Podawanie		Powiększenie
			F	B	
406 mm/16"	✓	✓	✓	✓	-
610 mm/24"					✓
914 mm/36"*1					✓
1118 mm/44"*2					✓

*1 Urządzenie SC-T3200 Series nie jest obsługiwane

*2 Obsługiwane są tylko urządzenia SC-T7200 Series/SC-T7200D Series

Dodatek

Premium Semigloss Photo Paper (Wysokiej jakości półbłyszczący papier fotograficzny) (250)

Grubość papieru: 0,27 mm Rozmiar rdzenia rolki: 3 cale

Profil ICC: EPSON SCT3000_5000_7000_Series Premium Semigloss Photo Paper 250.icc

Rozmiar	Bez obramowania	Head Alignment	Podawanie		Powiększenie
			F	B	
406 mm/16"	✓	✓	✓	✓	-
610 mm/24"					✓
914 mm/36"*1					
1118 mm/44"*2					

*1 Urządzenie SC-T3200 Series nie jest obsługiwane

*2 Obsługiwane są tylko urządzenia SC-T7200 Series/SC-T7200D Series

Premium Luster Photo Paper (Profesjonalny połyskliwy papier fotograficzny) (260)

Grubość papieru: 0,27 mm Rozmiar rdzenia rolki: 3 cale

Profil ICC: EPSON SCT3000_5000_7000_Series Premium Luster Photo Paper 260.icc

Rozmiar	Bez obramowania	Head Alignment	Podawanie		Powiększenie
			F	B	
254 mm/10"	✓	✓	-	-	-
300 mm/11,8"					
406 mm/16"					
508 mm/20"	-	-	✓	✓	✓
610 mm/24"					
914 mm/36"*1					
1118 mm/44"*2					

*1 Urządzenie SC-T3200 Series nie jest obsługiwane

*2 Obsługiwane są tylko urządzenia SC-T7200 Series/SC-T7200D Series

Premium Semimatte Photo Paper (Wysokiej jakości półmatowy papier fotograficzny) (260)

Grubość papieru: 0,27 mm Rozmiar rdzenia rolki: 3 cale

Dodatek

Profil ICC: EPSON SC-T3000_5000_7000_Series Premium Semimatte Photo Paper 260.icc

Rozmiar	Bez obramowania	Head Alignment	Podawanie		Powiększenie
			F	B	
406 mm/16"	✓	✓	✓	✓	-
610 mm/24"					✓
914 mm/36"*1					
1118 mm/44"*2					

*1 Urządzenie SC-T3200 Series nie jest obsługiwane

*2 Obsługiwane są tylko urządzenia SC-T7200 Series/SC-T7200D Series

Photo Paper Gloss (Błyszczący papier fotograficzny) 250

Grubość papieru: 0,25 mm Rozmiar rdzenia rolki: 3 cale

Profil ICC: EPSON SCT3000_5000_7000_Series Photo Paper Gloss 250.icc

Rozmiar	Bez obramowania	Head Alignment	Podawanie		Powiększenie
			F	B	
432 mm/17"	✓	✓	✓	✓	✓
610 mm/24"					
914 mm/36"*1					
1118 mm/44"*2					

*1 Urządzenie SC-T3200 Series nie jest obsługiwane

*2 Obsługiwane są tylko urządzenia SC-T7200 Series/SC-T7200D Series

Premium Glossy Photo Paper (Wysokiej jakości błyszczący papier fotograficzny) (170)

Grubość papieru: 0,18 mm Rozmiar rdzenia rolki: 2 cale

Profil ICC: EPSON SCT3000_5000_7000_Series Premium Glossy Photo Paper 170.icc

Dodatek

Rozmiar	Bez obramowania	Head Alignment	Podawanie		Powiększenie
			F	B	
420 mm (A2)	-				
610 mm/24"	✓	✓	✓	✓	✓
914 mm/36" ^{*1}					
1118 mm/44" ^{*2}					

*1 Urządzenie SC-T3200 Series nie jest obsługiwane

*2 Obsługiwane są tylko urządzenia SC-T7200 Series/SC-T7200D Series

Premium Semigloss Photo Paper (Wysokiej jakości półbłyszczący papier fotograficzny) (170)

Grubość papieru: 0,18 mm Rozmiar rdzenia rolki: 2 cale

Profil ICC: EPSON SCT3000_5000_7000_Series Premium Semigloss Photo Paper 170.icc

Rozmiar	Bez obramowania	Head Alignment	Podawanie		Powiększenie
			F	B	
420 mm (A2)	-				
610 mm/24"	✓	✓	✓	✓	✓
914 mm/36" ^{*1}					
1118 mm/44" ^{*2}					

*1 Urządzenie SC-T3200 Series nie jest obsługiwane

*2 Obsługiwane są tylko urządzenia SC-T7200 Series/SC-T7200D Series

Enhanced Matte Paper (Ulepszony papier matowy)

Grubość papieru: 0,25 mm Rozmiar rdzenia rolki: 3 cale

Profil ICC: EPSON SCT3000_5000_7000_Series Enhanced and Archival Matte Paper.icc

Dodatek

Rozmiar	Bez obramowania	Head Alignment	Podawanie		Powiększenie
			F	B	
432 mm/17"	✓*3	✓	✓	-	-
610 mm/24"					
914 mm/36"*1					
1118 mm/44"*2					

*1 Urządzenie SC-T3200 Series nie jest obsługiwane

*2 Obsługiwane są tylko urządzenia SC-T7200 Series/SC-T7200D Series

*3 Możliwość drukowania bez marginesów, jednak marginesy mogą się pojawić lub jakość druku może ulec pogorszeniu z powodu rozszerzania i kurczenia się papieru

Doubleweight Matte Paper (Matowy papier o podwójnej gramaturze)

Grubość papieru: 0,21 mm Rozmiar rdzenia rolki: 2 cale

Profil ICC: EPSON SCT3000_5000_7000_Series Doubleweight Matte Paper.icc

Rozmiar	Bez obramowania	Head Alignment	Podawanie		Powiększenie
			F	B	
610 mm/24"	✓	✓	✓*3	-	✓
914 mm/36"*1					
1118 mm/44"*2					

*1 Urządzenie SC-T3200 Series nie jest obsługiwane

*2 Obsługiwane są tylko urządzenia SC-T7200 Series/SC-T7200D Series

*3 Użyj napinacza dostarczonego wraz z automatyczną rolką podającą

Singleweight Matte Paper (Matowy papier o zwykłej gramaturze)

Grubość papieru: 0,15 mm Rozmiar rdzenia rolki: 2 cale

Profil ICC: EPSON SCT3000_5000_7000_Series Singleweight Matte Paper.icc

Dodatek

Rozmiar	Bez obramowania	Head Alignment	Podawanie		Powiększenie
			F	B	
432 mm/17"	✓	-	✓ ^{*3}	-	✓
610 mm/24"					
914 mm/36" ^{*1}					
1118 mm/44" ^{*2}					

*1 Urządzenie SC-T3200 Series nie jest obsługiwane

*2 Obsługiwane są tylko urządzenia SC-T7200 Series/SC-T7200D Series

*3 Użyj napinacza dostarczonego wraz z automatyczną rolką podającą

Enhanced Synthetic Paper (Ulepszony papier syntetyczny)

Grubość papieru: 0,13 mm Rozmiar rdzenia rolki: 2 cale

Profil ICC: EPSON SCT3000_5000_7000_Series Enhanced Synthetic Paper.icc

Rozmiar	Bez obramowania	Head Alignment	Podawanie		Powiększenie
			F	B	
610 mm/24"	✓ ^{*2}	-	✓	✓	-
1118 mm/44" ^{*1}					

*1 Obsługiwane są tylko urządzenia SC-T7200 Series/SC-T7200D Series

*2 Możliwość drukowania bez marginesów, jednak marginesy mogą się pojawić lub jakość druku może ulec pogorszeniu z powodu rozszerzania i kurczenia się papieru

Enhanced Adhesive Synthetic Paper (Ulepszony samoprzylepny papier syntetyczny)

Grubość papieru: 0,18 mm Rozmiar rdzenia rolki: 2 cale

Profil ICC: EPSON SCT3000_5000_7000_Series Enhanced Adhesive Synthetic Paper.icc

Rozmiar	Bez obramowania	Head Alignment	Podawanie		Powiększenie
			F	B	
610 mm/24"	✓ ^{*2}	-	✓	✓	-
1118 mm/44" ^{*1}					

*1 Obsługiwane są tylko urządzenia SC-T7200 Series/SC-T7200D Series

Dodatek

- *2 Możliwość drukowania bez marginesów, jednak marginesy mogą się pojawić lub jakość druku może ulec pogorszeniu z powodu rozszerzania i kurczenia się papieru

Arkusz

Drukowanie bez obramowania na arkuszach dotyczy tylko lewego i prawego marginesu.

Premium Glossy Photo Paper (Wysokiej jakości błyszczący papier fotograficzny)

Grubość: 0,27 mm

Profil ICC: EPSON SC-T3000_5000_7000_Series Premium Glossy Photo Paper.icc

Rozmiar	Bez obramowania	Head Alignment	Enlarged*2
Super A3/B	✓*1	✓	-
A2	-		✓
US-C	✓*1		✓

- *1 Możliwość drukowania bez marginesów, jednak marginesy mogą się pojawić lub jakość druku może ulec pogorszeniu z powodu rozszerzania i kurczenia się papieru

- *2 Załaduj arkusz, a następnie wykonaj kopiowanie

Premium Semigloss Photo Paper (Wysokiej jakości półbłyszczący papier fotograficzny)

Grubość: 0,27 mm

Profil ICC: EPSON SC-T3000_5000_7000_Series Premium Semigloss Photo Paper.icc

Rozmiar	Bez obramowania	Head Alignment	Enlarged*2
Super A3/B	✓*1	✓	-
A2	-		✓
US-C	✓*1		✓

- *1 Możliwość drukowania bez marginesów, jednak marginesy mogą się pojawić lub jakość druku może ulec pogorszeniu z powodu rozszerzania i kurczenia się papieru

- *2 Załaduj arkusz, a następnie wykonaj kopiowanie

Premium Luster Photo Paper (Profesjonalny połyskliwy papier fotograficzny)

Grubość: 0,27 mm

Profil ICC: EPSON SC-T3000_5000_7000_Series Premium Luster Photo Paper.icc

Dodatek

Rozmiar	Bez obramowania	Head Alignment	Enlarged*2
Super B	✓*1	✓	-
A2	-		✓
US-C	✓*1		

*1 Możliwość drukowania bez marginesów, jednak marginesy mogą się pojawić lub jakość druku może ulec pogorszeniu z powodu rozszerzania i kurczenia się papieru

*2 Załaduj arkusz, a następnie wykonaj kopiowanie

Archival Matte Paper/Enhanced Matte Paper (Archiwalny papier matowy/Ulepszony papier matowy)

Grubość: 0,26 mm

Profil ICC: EPSON SC-T3000_5000_7000_Series Enhanced and Archival Matte Paper.icc

Rozmiar	Bez obramowania	Head Alignment	Powiększenie
Super A3/B	✓*1	✓	-
A2	-		
US-C	✓*1		

*1 Możliwość drukowania bez marginesów, jednak marginesy mogą się pojawić lub jakość druku może ulec pogorszeniu z powodu rozszerzania i kurczenia się papieru

Photo Quality Inkjet Paper (Papier fotograficzny do drukarek atramentowych)

Grubość: 0,12 mm

Profil ICC: EPSON SC-T3000_5000_7000_Series Photo Quality Ink Jet Paper.icc

Rozmiar	Bez obramowania	Head Alignment	Powiększenie
Super A3/B	✓*1	-	-
A2	-		
US-C	✓*1		

*1 Możliwość drukowania bez marginesów, jednak marginesy mogą się pojawić lub jakość druku może ulec pogorszeniu z powodu rozszerzania i kurczenia się papieru

Enhanced Matte Posterboard (Ulepszony matowy karton)

Grubość: 1,30 mm

Dodatek

Profil ICC: EPSON SC-T3000_5000_7000_Series Enhanced Matte Poster Board.icc

Rozmiar	Bez obramowania	Head Alignment	Powiększenie
610 × 762 mm (24" × 30")	-	-	-
762 × 1016 mm (30" × 40") *1			

*1 Brak obsługi SC-T3200 Series

Dodatek

Obsługiwane rozmiary papieru dostępne w sprzedaży

W przypadku nośników innych firm drukarka obsługuje typy papieru przedstawione poniżej.

Ważne:

- ❑ Nie należy używać papieru, który jest pomarszczony, przetarty, podarty lub brudny.
- ❑ Mimo że do drukarki można ładować spełniający poniższe wymagania zwykły i wtórnie przetwarzany papier produkowany przez inne firmy, firma Epson nie gwarantuje dobrej jakości uzyskiwanych na nim wydruków.
- ❑ Mimo że do drukarki można ładować spełniający poniższe wymagania papier innego typu produkowany przez inne firmy, firma Epson nie gwarantuje prawidłowego podawania nośnika ani dobrej jakości uzyskiwanych na nim wydruków.

Roll Paper

Paper Type	Papier zwykły i wtórnie przetwarzany
Rozmiar rdzenia rolki	2 cale lub 3 cale
Zewnętrzna średnica papieru rolkowego	150 mm lub mniej
Szerokość	SC-T7200 Series/SC-T7200D Series Od 254 mm (10 cali) do 1118 mm (44 cale) SC-T5200 Series/SC-T5200D Series Od 254 mm (10 cali) to 914mm (36 cali) SC-T3200 Series Od 254 mm (10 cali) to 610 mm (24 cale)
Grubość	Od 0,08 do 0,5 mm

Dostępna szerokość dla drukowania bez obramowania	254 mm/10 cali 300 mm/11,8 cali Super A3/B/329 mm 406 mm/16 cali 17 cali B2/515 mm A1/594 mm 610 mm/24 cali 728 mm A0/841 mm 914 mm/36 cali 1030 mm 1118 mm/44 cali
---	---

Arkusze

Paper Type	Papier zwykły i wtórnie przetwarzany
Szerokość	SC-T7200 Series/SC-T7200D Series Od 210 mm (A4) do 1118 mm (44 cali) SC-T5200 Series/SC-T5200D Series Od 210 mm (A4) do 914 mm (36 cali) SC-T3200 Series Od 210 mm (A4) do 610 mm (24 cali)
Długość	Od 279,4 do 1580 mm
Grubość	Od 0,08 do 0,8 mm (karton: od 0,8 do 1,5 mm)
Dostępna szerokość dla drukowania bez obramowania	254 mm/10 cali 300 mm/11,8 cali Super A3/B/329 mm 406 mm/16 cali 17 cali B2/515 mm A1/594 mm 610 mm/24 cali 728 mm A0/841 mm 914 mm/36 cali 1030 mm 1118 mm/44 cali

Dodatek

Przed rozpoczęciem drukowania na nośnikach innych firm

W przypadku stosowania nośnika firmy innej niż Epson (papieru niestandardowego) przed wydrukowaniem należy wprowadzić ustawienia papieru zgodne z jego charakterystyką. Ustawienia reguluje się w opisany poniżej sposób.

- ❑ Wybierz opcję **Custom Paper Setting** w menu Paper drukarki.

 „Menu Paper” na stronie 165

- ❑ Zapisz w drukarce ustawienia dla niestandardowego papieru, korzystając z narzędzia EPSON LFP Remote Panel 2.
- ❑ Zapisz w komputerze ustawienia dla niestandardowego papieru utworzone w sterowniku drukarki (system Windows).

Zapisz ustawienia za pomocą **Custom Settings (Ustawienia niestandardowe)** w karcie **Advanced (Zaawansowane)**.

 „Dodawanie rodzajów nośników” na stronie 142

Jeśli nośniki niestandardowego typu zostały wybrane zarówno w drukarce, jak i w menu **Media Type (Rodzaj nośnika)** w sterowniku drukarki, pierwszeństwo mają ustawienia w sterowniku drukarki.

- ❑ Regulowanie ustawień w sterowniku drukarki (system Mac OS X)

Na ekranie **Advanced (Zaawansowane)** wyświetl okno dialogowe **Paper Configuration (Konfiguracja papieru)** i dostosuj ustawienia według potrzeb.

Szczegółowe informacje można znaleźć w pomocy do sterownika drukarki.

Ustawienia nośnika zdefiniowane przez użytkownika można dokładnie dostosować za pomocą opcji **Custom Paper Setting** w menu Paper drukarki.

Uwaga:

- ❑ Należy się upewnić, że przed ustawieniem parametrów papieru niestandardowego sprawdzono jego właściwości, takie jak napięcie, schnięcie tuszu czy grubość. Opis właściwości papieru można znaleźć w dokumentacji dostarczonej z papierem lub u lokalnego sprzedawcy.
- ❑ Przed zakupem dużej ilości papieru należy za pomocą drukarki sprawdzić jakość uzyskiwanych na nim wydruków.
- ❑ Jeśli kolory widoczne na wydrukach uzyskanych na papierze niestandardowym są niejednorodne, należy skorzystać z funkcji drukowania jednokierunkowego. W celu włączenia funkcji drukowania jednokierunkowego wybierz opcję **Printer Settings (Ustawienia drukarki) > Print Quality (Jakość druku)** (system Windows) lub opcję **Mode (Tryb)** (system Mac OS X) > **Advanced Settings (Ustawienia - Zaawansowane)** i usuń zaznaczenie z pola wyboru **High Speed (Duża szybkość)**.
- ❑ Jeśli korzystasz z urządzenia SC-T7200D Series/SC-T5200D Series i drukujesz na rolce 1 i 2, skonfiguruj każdą z nich, korzystając z ustawień drukowania w opcji **Custom Paper Setting**, nawet jeśli używany jest ten sam papier. Jeśli opcja **Custom Paper Setting** skonfigurowana dla rolki 1 zostanie zastosowana do tego samego rodzaju papieru na rolce 2, ale ścieżka, szerokość i inne właściwości papieru będą się różnić, drukowanie nie będzie przebiegać prawidłowo.

Dodatek

Uwagi dotyczące przenoszenia i transportu drukarki

W tej sekcji opisano środki ostrożności, jakie należy podjąć podczas przenoszenia lub transportowania urządzenia.

Uwagi dotyczące przenoszenia drukarki

Zakłada się, że urządzenie jest przenoszone do innego miejsca na tym samym piętrze, bez konieczności korzystania ze schodów, rampy lub windy. Informacje dotyczące przenoszenia drukarki między piętrami lub do innego budynku znajdują się w kolejnej sekcji.

 „Uwagi dotyczące transportu” na stronie 242



Przeostoga:

Podczas przenoszenia nie należy przechylać urządzenia w przód lub w tył bardziej niż o 10 stopni. W przeciwnym razie drukarka może się przewrócić, powodując wypadek.



Ważne:

Nie należy wyjmować pojemników z tuszem. W przeciwnym wypadku może nastąpić zaschnięcie dysz głowicy drukującej.

Przygotowanie

- 1 Upewnij się, że drukarka jest wyłączona.
 - 2 Odłącz kabel zasilania i wszystkie inne przewody.
 - 3 Zamknij kosz na papier.
- Jeśli zamontowana jest opcjonalna automatyczna rolka podająca, wyjmij z niej cały papier.

4

Jeśli zamontowany jest stojak opcjonalnego skanera wielofunkcyjnego, unieś i zamocuj blokadę chroniącą przed upadkiem.

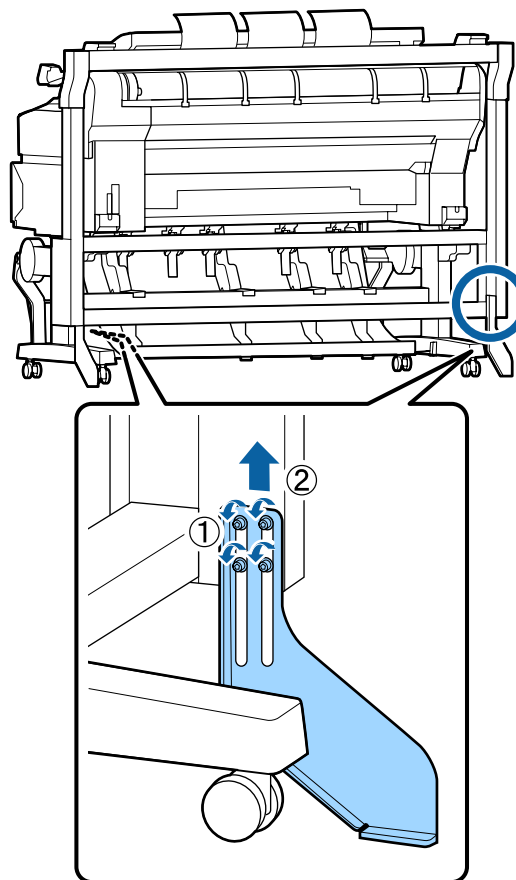

Ważne:

Jeśli podczas przenoszenia drukarki blokada chroniąca przed upadkiem jest opuszczona, może dojść do porysowania podłogi.

5

Odblokuj stojak.

Zwolnij zatraski kółek samonastawnych na nogach po lewej i prawej stronie.

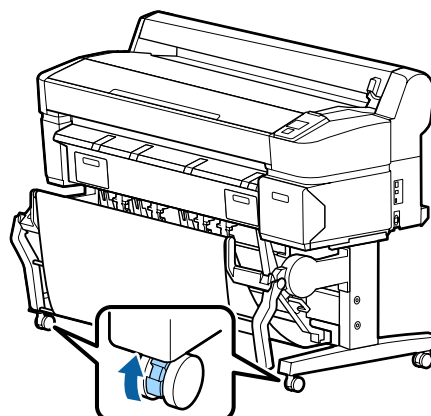

Dodatek

6

Przenieś drukarkę.

**Ważne:**

Kółka samonastawne drukarki służą tylko do przenoszenia jej na tym samym piętrze wewnątrz budynku i na małą odległość. Nie można ich używać podczas transportu.

Uwagi dotyczące transportu

Przed przystąpieniem do transportu drukarki należy wykonać opisane dalej czynności przygotowawcze.

- ❑ Wyłącz drukarkę i odłącz wszystkie kable.
- ❑ Wyjmij papier.
- ❑ Wyjmij wszelkie opcjonalne akcesoria zainstalowane w drukarce.

Informacje dotyczące demontażu dodatkowych komponentów znajdują się w *Podręczniku konfiguracji i instalacji* dołączonym do każdego z nich. Demontaż polega na wykonaniu procedury montażu w odwrotnej kolejności.

**Ważne:**

Podczas przenoszenia skanera wielofunkcyjnego i stojaka należy najpierw zamontować na stojaku metalowe kształtki oraz osłonę chroniącą przed zarysowaniem, jak pokazano na poniższej ilustracji. Po zamontowaniu kształtek zdejmij skaner ze stojaka. Jeśli wykonasz czynności w złej kolejności, stojak zostanie uszkodzony.

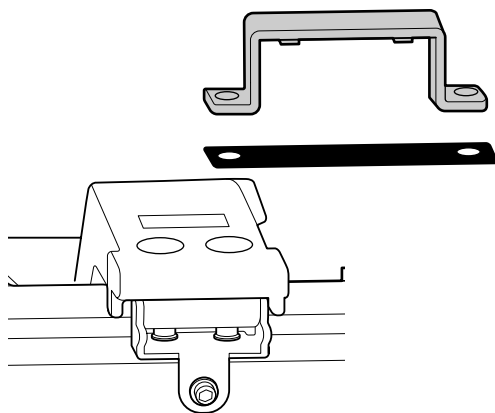

Ponadto należy go zapakować w oryginalne opakowanie i materiały pakunkowe, aby zapewnić ochronę przed uderzeniami i wibracjami.

**Przeostroga:**

- ❑ Drukarka jest ciężka. Pakowanie lub przenoszenie drukarki powinno być wykonywane przez co najmniej dwie osoby (w przypadku urządzenia SC-T3200 Series) lub co najmniej cztery osoby (w przypadku urządzenia SC-T7200 Series/SC-T7200D Series/SC-T5200 Series/SC-T5200D Series).
- ❑ Podnosząc drukarkę, należy zachować naturalną postawę.
- ❑ Podczas podnoszenia drukarki należy ją złapać w miejscach zaznaczonych na poniższej ilustracji.

Jeśli podczas podnoszenia złapiesz drukarkę w innym miejscu, możesz się zranić. Możesz ją na przykład upuścić lub przytrzasnąć sobie palce podczas opuszczania drukarki.

Podczas pakowania drukarki na potrzeby przenoszenia należy złapać ją w miejscach zaznaczonych na poniższej ilustracji, a następnie podnieść.

SC-T7200 Series/SC-T7200D Series/SC-T5200 Series/SC-T5200D Series

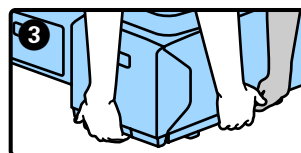
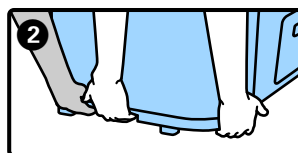
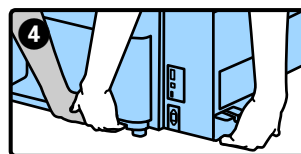
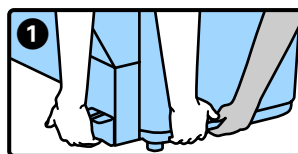
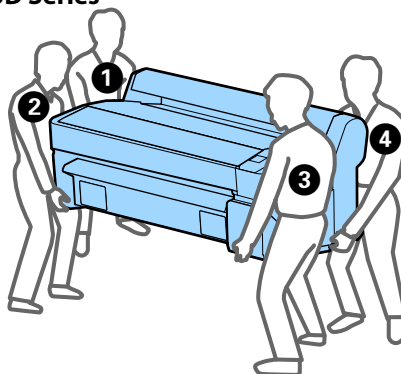

Dodatek

SC-T3200 Series

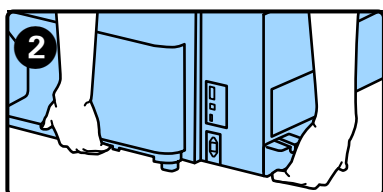
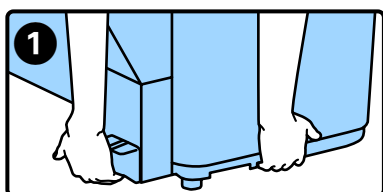
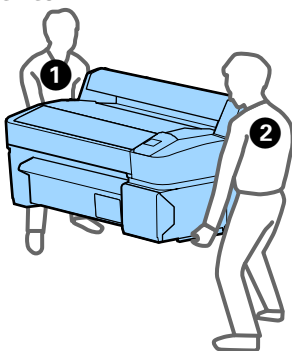
**Ważne:**

- ❑ Należy chwytać wyłącznie za odpowiedni obszar, ponieważ w przeciwnym razie może dojść do uszkodzenia drukarki. W przeciwnym wypadku drukarka może zostać uszkodzona.
- ❑ Drukarkę należy przenosić i transportować z zamontowanymi pojemnikami z tuszem. Pojemników z tuszem nie wolno wyjmować, ponieważ może dojść do zatkania dysz lub wycieku tuszu, co uniemożliwi drukowanie.

Uwagi dotyczące ponownego użycia drukarki

Po przeniesieniu lub transporcie, ale przed rozpoczęciem korzystania z drukarki, należy sprawdzić, czy głowica drukująca nie jest zatkana.

☞ „Sprawdzenie zatkania dysz” na stronie 195

Wymagania systemowe

Wymagania systemowe sterownika drukarki

Poniższa tabela określa wymagania systemowe sterownika dołączonego do drukarki. Informacje dotyczące obsługiwanych systemów operacyjnych znajdują się na stronie internetowej firmy Epson.

Windows

System operacyjny	Windows XP/Windows XP x64 Windows Vista/Windows Vista x64 Windows 7/Windows 7 x64 Windows 8/Windows 8 x64 Windows 8.1/Windows 8.1 x64 Windows 10/Windows 10 x64 Windows Server 2003/Windows Server 2003 x64/Windows Server 2008/Windows Server 2008 x64/Windows Server 2008 R2/Windows Server 2012
Procesor	Core 2 Duo 3,05 GHz lub lepszy
Pamięć	1 GB lub więcej dostępnej pamięci
Dostępne miejsce na dysku twardym	32 GB pamięci RAM lub więcej
Interfejs	Zgodny ze standardem Hi-Speed USB lub USB 2.0. Ethernet 10BASE-T, 100BASE-TX/1000BASE-T*
Rozdzielczość obrazu	SVGA (800 x 600) lub o wyższej rozdzielczości

* Należy stosować ekranowany kabel typu skrętka (kategorii 5 lub wyższej).

Uwaga:

Podczas instalacji należy się zalogować jako użytkownik za pomocą konta Computer administrator (Administrator komputera) (użytkownik należący do grupy Administrators group (Grupa Administratorzy)).

Mac OS X

System operacyjny	Mac OS X 10.5.8 lub nowszy
Procesor	Core 2 Duo 3,05 GHz lub lepszy

Dodatek

Pamięć	1 GB lub więcej dostępnej pamięci
Dostępne miejsce na dysku twardym	32 GB pamięci RAM lub więcej
Rozdzielczość obrazu	WXGA (1280 x 800) lub o wyższej rozdzielczości
Interfejs	Zgodny ze standardem Hi-Speed USB lub USB 2.0. Ethernet 10BASE-T, 100BASE-TX/1000BASE-T*

* Należy stosować ekranowany kabel typu skrętka (kategorii 5 lub wyższej).

Wymagania systemowe programu Copy Manager

Poniższa tabela przedstawia wymagania systemowe programu Copy Manager.

Tablet

System operacyjny	iOS 4.3 lub nowszy Android
-------------------	-------------------------------

Windows

System operacyjny	Windows XP/Windows XP x64 Windows Vista/Windows Vista x64 Windows 7/Windows 7 x64 Windows 8/Windows 8 x64 Windows 8.1/Windows 8.1 x64 Windows Server 2003/Windows Server 2003 x64/Windows Server 2008/Windows Server 2008 x64/Windows Server 2008 R2/Windows Server 2012
Zalecana przeglądarka	Google Chrome/Safari
Rozdzielczość obrazu	1024 x 768 lub wyższa

Mac OS X

System operacyjny	Mac OS X 10.5.8 lub nowszy
Zalecana przeglądarka	Safari
Rozdzielczość obrazu	1024 x 768 lub wyższa

Tabela danych technicznych

Specyfikacje drukarki	
Metoda drukowania	Kropla na żądanie
Konfiguracja dysz	Czarny: 360 dysz x 2 rzędy x 2 kolory (Photo Black (Czarny fotograficzny) i Matte Black (Czarny matowy))
	Kolor: 360 dysz x 2 rzędy x 3 kolory (Yellow (Żółty), Magenta (Amarantowy) i Cyan (Błękitny))
Rozdzielczość (maksymalna)	2880x1440 dpi
Kod sterujący	ESC/P Raster (polecenie niejawne) HP-GL/2, HP RTL*1
Metoda podawania nośnika	Podajnik wałkowy
Wbudowana pamięć	1 GB dla aplikacji głównej
Funkcje sieciowe	IPv4, IPv6, WSD, IPsec/kontrola dostępu, komunikacja SSL, IEEE802.1X
Napięcie znamionowe	100–240 V prądu przemiennego
Częstotliwość znamionowa	50/60 Hz
Prąd znamionowy	Od 1,0 do 0,5 A
Pobór mocy	
Podczas użycia	SC-T7200 Series: około 64 W SC-T5200 Series: około 60 W SC-T3200 Series: około 52 W SC-T7200D Series: około 65 W SC-T5200D Series: około 61 W
Tryb gotowości	SC-T7200 Series/SC-T5200 Series/SC-T3200 Series: około 16 W SC-T7200D Series/SC-T5200D Series: około 17 W
Tryb uśpienia	3,0 W lub mniej
Przy wyłączonym zasilaniu	0,5 W lub mniej

Dodatek

Specyfikacje drukarki	
Temperatura	<p>Robocza: od 10 do 35 °C (od 50 do 95 °F)</p> <p>Przechowywanie (przed wypakowaniem): od -20 do 60 °C (od -4 do 140 °F) (do 120 godzin w temperaturze 60 °C (140 °F), do miesiąca w temperaturze 40 °C (104 °F))</p> <p>Przechowywanie (po wypakowaniu): od -20 do 40 °C (od -4 do 104 °F) (do miesiąca w temperaturze 40 °C (104 °F))</p>
Wilgotność	<p>Robocza: od 20 do 80 % (bez kondensacji)</p> <p>Przechowywanie (przed wypakowaniem): od 5 do 85 % (bez kondensacji)</p> <p>Przechowywanie (po wypakowaniu): od 5 do 85 % (bez kondensacji)</p>

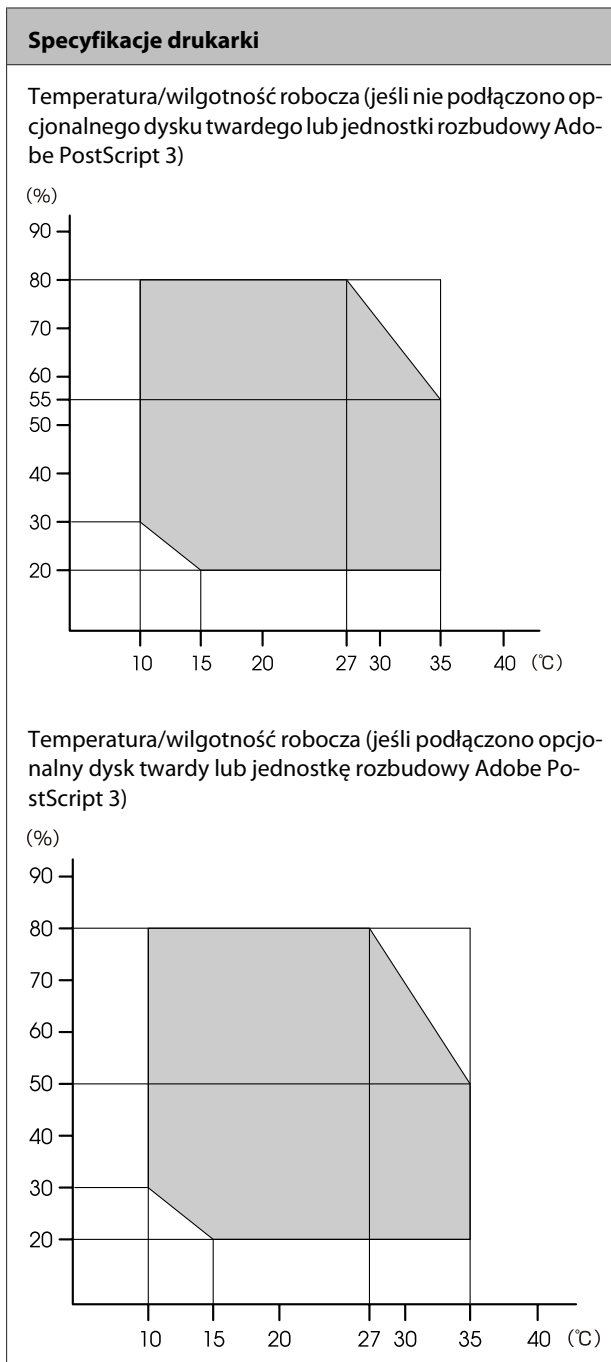

Dodatek

Specyfikacje drukarki	
Wymiary	<p>SC-T7200 Series: (szer.) 1608 x (gł.) 762*² x (wys.) 1128 mm</p> <p>SC-T5200 Series: (szer.) 1405 x (gł.) 762*² x (wys.) 1128 mm</p> <p>SC-T3200 Series: (szer.) 1050 x (gł.) 691 x (wys.) 613 mm</p> <p>(Z opcjonalnym stojakiem (24): (szer.) 1050 x (gł.) 762*² x (wys.) 1117 mm)</p> <p>SC-T7200D Series: (szer.) 1608 x (gł.) 734*² x (wys.) 1128 mm</p> <p>SC-T5200D Series: (szer.) 1405 x (gł.) 734*² x (wys.) 1128 mm</p>
Masa* ³	<p>SC-T7200 Series: około 92 kg</p> <p>SC-T5200 Series: około 84 kg</p> <p>SC-T3200 Series: około 54 kg</p> <p>(Z opcjonalnym stojakiem (24): około 67 kg)</p> <p>SC-T7200D Series: około 133 kg</p> <p>SC-T5200D Series: około 118 kg</p>

*1 Informacje na temat HP-GL/2 i HP RTL można znaleźć na stronie internetowej firmy Epson.

*2 Zamknięty kosz na papier/kosz na papier o dużej pojemności.

*3 Wyłączając pojemniki z tuszem.

Dane techniczne tuszu	
Typ	Specjalne pojemniki z tuszem
Tusz pigmentowy	<p>Czarny: Photo Black (Czarny fotograficzny), Matte Black (Czarny matowy)</p> <p>Kolor: Yellow (Żółty), Magenta (Amarantowy), Cyan (Błękitny)</p>
Termin przydatności	Data wydrukowana na opakowaniu (dotyczy normalnej temperatury)
Okres gwarancji jakości druku	1 rok (od dnia instalacji w drukarce)
Temperatura przechowywania	<p>Pojemnik niezainstalowany: od -20 do 40 °C (do 4 dni w temperaturze -20 °C, do miesiąca w temperaturze 40 °C)</p> <p>Pojemnik zainstalowany w drukarce: od -20 do 40 °C (do 4 dni w temperaturze -20 °C, do miesiąca w temperaturze 40 °C)</p> <p>Transport: od -20 do 60 °C (do 4 dni w temperaturze -20 °C, do miesiąca w temperaturze 40 °C, do 72 godzin w temperaturze 60 °C)</p>
Wymiary pojemnika	<p>700 ml: (szer.) 40 x (gł.) 305 x (wys.) 110 mm</p> <p>350 ml: (szer.) 40 x (gł.) 200 x (wys.) 110 mm</p> <p>110 ml: (szer.) 25 x (gł.) 200 x (wys.) 110 mm</p>

**Ważne:**

- Zalecamy, aby raz na trzy miesiące wyjmować zainstalowane i pojemniki z tuszem i potrząsać nimi w celu zapewnienia dobrej jakości druku.
- Pojemnik pozostawiony na dłuższy czas w temperaturze poniżej -20 °C zamarza. W przypadku zamarznięcia należy pozostawić pojemnik w temperaturze pokojowej (25 °C) na co najmniej cztery godziny (w warunkach bez kondensacji).
- Pojemników nie wolno ponownie napełniać tuszem.

Dodatek

Specyfikacja skanera wielofunkcyjnego	
Szerokość odczytu	Od 153 do 914,4 mm (36 cali)
Dokument	
Rozmiar (szerokość)	Od 153 do 965,2 mm (38 cali)
Rozmiar (długość)	Przy kopiowaniu od 153 do 4,87 m Przy skanowaniu od 153 do 30,48 m
Grubość	Od 0,05 do 1,3 mm
Kierunek wysuwania	Do przodu/do tyłu (z możliwością zmiany)
Rozdzielczość optyczna	600 dpi
Metoda skanowania	Stykowy czujnik obrazu
Drugorzędna metoda skanowania	Metoda przenoszenia dokumentu
Rozdzielczość skanowania	100, 200, 300, 360, 400, 600 dpi
Format pliku skanowania	JPEG, PDF, TIFF
Rozdzielczość kopiowania	
Odczyt	300 dpi
Zapis	360 dpi
Skalowanie kopii	Od 25 do 400 %
Liczba kolejnych kopii	Od 1 do 99 arkuszy
Czujnik	CIS
Źródło światła	Podwójna dioda LED (RGB)
Napięcie znamionowe	100–240 V prądu przemiennego
Częstotliwość znamionowa	Od 50 do 60 Hz
Prąd znamionowy	2,5 A
Pobór mocy	

Specyfikacja skanera wielofunkcyjnego	
Podczas użycia	Około 50 W
Tryb gotowości	Około 25 W
Tryb uśpienia/wyłączenie	0,5 W lub mniej

Standardy i normy

SC-T7200D Series/SC-T5200D Series

Bezpieczeństwo	UL 60950-1	
	CSA C22.2 Nr 60950-1	
Zgodność elektromagnetyczna	Dyrektywa dotycząca urządzeń niskonapięciowych Low Voltage Directive 2006/95/EC	EN 60950-1
	FCC Część 15 Sekcja B Klasa A	
Zgodność elektromagnetyczna	CAN/CSA-CEI/IEC CISPR 22 Klasa A	
	AS/NZS CISPR 22 Klasa A	
	Dyrektywa EMC 2004/108/WE	EN 55022 Klasa A
		EN 55024
		EN 61000-3-2
		EN 61000-3-3



Ostrzeżenie:

Jest to produkt klasy A. Podczas użytkowania w środowisku domowym urządzenie może wytwarzać zakłócenia radiowe, co może wymagać podjęcia odpowiednich środków.

SC-T7200 Series/SC-T5200 Series/SC-T3200 Series

Bezpieczeństwo	UL 60950-1	
	CAN/CSA C22.2 Nr 60950-1	
Zgodność elektromagnetyczna	Dyrektywa dotycząca urządzeń niskonapięciowych Low Voltage Directive 2006/95/EC	EN 60950-1

Dodatek

Zgodność elektromagnetyczna	FCC Część 15 Sekcja B Klasa B	
	CAN/CAS-CEI/IEC CISPR 22 Klasa B	
	AS/NZS CISPR 22 Klasa B	
	Dyrektywa EMC 2004/108/WE	EN 55022 Klasa B
		EN 55024
EN 61000-3-2		
EN 61000-3-3		

Gdzie uzyskać pomoc

Gdzie uzyskać pomoc

Witryna pomocy technicznej w sieci Web

Witryna pomocy technicznej firmy Epson umożliwia uzyskanie pomocy w przypadku problemów, których nie można rozwiązać przy użyciu informacji dotyczących rozwiązywania problemów zawartych w dokumentacji produktu. Poprzez przeglądarkę sieci Web można połączyć się z Internetem i przejść pod adres:

<http://support.epson.net/>

Aby uzyskać najnowsze sterowniki, dostęp do najczęściej zadawanych pytań (FAQ) lub innych plików do pobierania, należy przejść pod adres:

<http://www.epson.com>

Następnie należy wybrać sekcję pomocy w lokalnej witrynie firmy Epson.

Kontakt z pomocą firmy Epson

Zanim skontaktujesz się z firmą Epson

Jeśli urządzenie firmy Epson nie działa prawidłowo i nie można rozwiązać problemu przy użyciu informacji dotyczących rozwiązywania problemów zawartych w dokumentacji, w celu uzyskania pomocy należy skontaktować się z działem pomocy technicznej firmy Epson. Jeśli poniżej nie wymieniono pomocy firmy Epson w regionie użytkownika, należy skontaktować się ze sprzedawcą, u którego zakupiono produkt.

Pracownik pomocy firmy Epson będzie mógł udzielić szybszej pomocy, jeśli podane zostaną następujące informacje:

- Numer seryjny produktu
(Naklejka z numerem seryjnym znajduje się zazwyczaj na tylnej części produktu.)
- Model urządzenia
- Wersja oprogramowania produktu
(Należy kliknąć przycisk **About**, **Version Info** lub podobny przycisk w oprogramowaniu produktu)
- Marka i model komputera
- Nazwa i wersja systemu operacyjnego komputera
- Nazwy i wersje aplikacji używanych zazwyczaj z urządzeniem

Gdzie uzyskać pomoc

Pomoc dla użytkowników w Ameryce Północnej

Firma Epson oferuje następujące usługi pomocy technicznej.

Pomoc przez Internet

Odwiedź witrynę pomocy firmy Epson pod adresem <http://epson.com/support> i wybierz produkt w celu uzyskania rozwiązań często występujących problemów. Można z niej pobrać sterowniki i dokumentację, przejrzeć listę najczęściej zadawanych pytań (FAQ) i uzyskać rady dotyczące rozwiązywania problemów lub wysłać do firmy Epson wiadomość e-mail z pytaniami.

Kontakt telefoniczny z przedstawicielem pomocy technicznej

Zadzwoń pod numer: (562) 276-1300 (USA) lub (905) 709-9475 (Kanada), czynny od 6:00 do 18:00 czasu pacyficznego, od poniedziałku do piątku. Dni i godziny pomocy technicznej mogą ulec zmianie bez powiadomienia. Mogą zostać naliczone opłaty za połączenie i połączenia dalekiego zasięgu.

Przed wykonaniem telefonu do firmy Epson należy przygotować następujące informacje:

- Nazwa produktu
- Numer seryjny produktu
- Dowód zakupu (na przykład paragon) i data zakupu
- Konfiguracja komputera
- Opis problemu

Uwaga:

Aby uzyskać pomoc na temat korzystania z innego oprogramowania w systemie, patrz dokumentacja danego oprogramowania.

Zakup materiałów eksploatacyjnych i akcesoriów

Można zakupić oryginalne pojemniki z tuszem firmy Epson, kasyety taśmowe, papier i akcesoria od autoryzowanego sprzedawcy firmy Epson. Aby odszukać najbliższego sprzedawcę, zadzwoń pod numer 800-GO-EPSON (800-463-7766). Zakupu można dokonać również pod adresem <http://www.epsonstore.com> (USA) lub <http://www.epson.ca> (Kanada).

Pomoc dla użytkowników w Europie

Aby uzyskać informacje na temat kontaktu z pomocą firmy EPSON, przeczytaj dokument **Gwarancja Europejska**.

Pomoc dla użytkowników na Tajwanie

Dane kontaktowe w celu uzyskania informacji, pomocy i usług:

Strona WWW (<http://www.epson.com.tw>)

Dostępne są informacje dotyczące specyfikacji produktu, sterowniki do pobrania i pytania dotyczące produktu.

Helpdesk firmy Epson (Telefon: +0800212873)

Zespół HelpDesku może przez telefon pomóc w następujących kwestiach:

- Zapytania dotyczące sprzedaży i informacji o produkcie
- Pytania lub problemy związane z korzystaniem z produktu
- Zapytania dotyczące napraw serwisowych i gwarancji

Gdzie uzyskać pomoc

Centrum napraw serwisowych:

Numer telefonu	Numer faksu	Adres
02-23416969	02-23417070	No. 20, Beiping E. Rd., Zhongzheng Dist., Taipei City 100, Tajwan
02-27491234	02-27495955	1F., No. 16, Sec. 5, Nanjing E. Rd., Songshan Dist., Taipei City 105, Tajwan
02-32340688	02-32340699	No. 1, Ln. 359, Sec. 2, Zhongshan Rd., Zhonghe City, Taipei County 235, Tajwan
039-605007	039-600969	No. 342-1, Guangrong Rd., Luodong Township, Yilan County 265, Tajwan
038-312966	038-312977	No. 87, Guolian 2nd Rd., Hualien City, Hualien County 970, Tajwan
03-4393119	03-4396589	5F., No. 2, Nandong Rd., Pingzhen City, Taoyuan County 32455, Tajwan (Republika Chińska)
03-5325077	03-5320092	1F., No. 9, Ln. 379, Sec. 1, Jingguo Rd., North Dist., Hsinchu City 300, Tajwan
04-23011502	04-23011503	3F., No. 30, Dahe Rd., West Dist., Taichung City 40341, Tajwan (Republika Chińska)
04-23805000	04-23806000	No. 530, Sec. 4, Henan Rd., Nantun Dist., Taichung City 408, Tajwan
05-2784222	05-2784555	No. 463, Zhongxiao Rd., East Dist., Chiayi City 600, Tajwan
06-2221666	06-2112555	No. 141, Gongyuan N. Rd., North Dist., Tainan City 704, Tajwan
07-5520918	07-5540926	1F., No. 337, Minghua Rd., Gushan Dist., Kaohsiung City 804, Tajwan
07-3222445	07-3218085	No. 51, Shandong St., Sanmin Dist., Kaohsiung City 807, Tajwan

Numer telefonu	Numer faksu	Adres
08-7344771	08-7344802	1F., No. 113, Shengli Rd., Pingtung City, Pingtung County 900, Tajwan

Pomoc dla użytkowników w Australii

Firma Epson Australia pragnie oferować obsługę klienta na najwyższym poziomie. Oprócz dokumentacji produktu oferujemy następujące źródła informacji:

Sprzedawca

Należy pamiętać, że sprzedawca może oferować pomoc w zidentyfikowaniu i rozwiązaniu problemów. Zawsze najpierw należy dzwonić do sprzedawcy w celu uzyskania porady dotyczącej problemu. Często może on szybko rozwiązać problemy oraz doradzić, jakie kolejne kroki należy przedsięwziąć.

Adres URL

<http://www.epson.com.au>

Odwiedź strony WWW firmy Epson Australia. Warto od czasu do czasu po nich posurwować! Ta witryna oferuje możliwości pobierania sterowników, punkty kontaktu z firmą Epson, informacje na temat nowych produktów oraz pomoc techniczną (e-mail).

Helpdesk firmy Epson

Helpdesk firmy Epson to ostateczny sposób na uzyskanie porad przez klientów. Operatorzy Helpdesku mogą pomóc w instalacji, konfiguracji i korzystaniu z produktu Epson. Od pracowników Helpdesku zajmujących się przedsprzedażą można otrzymać informacje na temat nowych produktów firmy Epson oraz najbliższych punktów sprzedaży lub serwisu. Można tu uzyskać odpowiedzi na wiele różnych pytań.

Numery kontaktowe Helpdesku:

Telefon: 1300 361 054

Faks: (02) 8899 3789

Gdzie uzyskać pomoc

Przed zatelefonowaniem zalecamy przygotowanie wszystkich potrzebnych informacji. Im więcej informacji przygotujesz, tym szybciej będziemy mogli pomóc w rozwiązaniu problemu. Ważne informacje to m.in. dokumentacja produktu Epson, typ komputera, system operacyjny, aplikacje i inne informacje, które mogą okazać się przydatne.

Pomoc dla użytkowników w Singapurze

Poniżej wymieniono źródła informacji, pomocy i serwisu dostępne w firmie Epson Singapore:

Strona WWW (<http://www.epson.com.sg>)

Dostępne są informacje na temat specyfikacji produktów, sterowników do pobrania, najczęściej zadawane pytania (FAQ), zapytania dotyczące zakupu oraz pomoc techniczna za pośrednictwem poczty e-mail.

Helpdesk firmy Epson (Telefon: (65) 6586 3111)

Zespół HelpDesku może przez telefon pomóc w następujących kwestiach:

- Zapytania dotyczące sprzedaży i informacji o produkcie
- Pytania lub problemy związane z korzystaniem z produktu
- Zapytania dotyczące napraw serwisowych i gwarancji

Pomoc dla użytkowników w Tajlandii

Dane kontaktowe w celu uzyskania informacji, pomocy i usług:

Strona WWW (<http://www.epson.co.th>)

Dostępne są tu informacje na temat specyfikacji produktów, sterowniki do pobrania, najczęściej zadawane pytania (FAQ) oraz pomoc techniczna za pośrednictwem poczty elektronicznej.

Epson Hotline (Telefon: (66) 2685-9899)

Zespół Hotline może przez telefon pomóc w następujących kwestiach:

- Zapytania dotyczące sprzedaży i informacji o produkcie
- Pytania lub problemy związane z korzystaniem z produktu
- Zapytania dotyczące napraw serwisowych i gwarancji

Pomoc dla użytkowników w Wietnamie

Dane kontaktowe w celu uzyskania informacji, pomocy i usług:

Epson Hotline (Telefon): 84-8-823-9239

Centrum serwisowe: 80 Truong Dinh Street, District 1, Hochiminh City
Vietnam

Pomoc dla użytkowników w Indonezji

Dane kontaktowe w celu uzyskania informacji, pomocy i usług:

Strona WWW (<http://www.epson.co.id>)

- Informacje na temat specyfikacji produktu i sterowniki do pobrania
- Najczęściej zadawane pytania (FAQ), zapytania dotyczące sprzedaży, pytania poprzez pocztę e-mail

Gdzie uzyskać pomoc

Epson Hotline

Zapytania dotyczące sprzedaży i informacji o produkcie

Pomoc techniczna

Telefon: (62) 21-572 4350

Faks: (62) 21-572 4357

Centrum serwisowe Epson

Jakarta Mangga Dua Mall 3rd floor No. 3A/B
Jl. Arteri Mangga Dua,
Jakarta

Telefon/faks: (62) 21-62301104

Bandung Lippo Center 8th floor
Jl. Gatot Subroto No. 2
Bandung

Telefon/faks: (62) 22-7303766

Surabaya Hitech Mall Lt IIB No. 12
Jl. Kusuma Bangsa 116 – 118
Surabaya

Telefon: (62) 31-5355035
Faks: (62) 31-5477837

Yogyakarta Hotel Natour Garuda
Jl. Malioboro No. 60
Yogyakarta

Telefon: (62) 274-565478

Medan Wisma HSBC 4th floor
Jl. Diponegoro No. 11
Medan

Telefon/faks: (62) 61-4516173

Makassar MTC Karebosi Lt. III Kav. P7-8
Jl. Ahmad Yani No. 49
Makassar

Telefon: (62) 411-350147/411-350148

Pomoc dla użytkowników w Hongkongu

Aby uzyskać pomoc techniczną, a także inne usługi posprzedażne, skontaktuj się z firmą Epson Hong Kong Limited.

Internetowa strona domowa

Firma Epson Hong Kong utworzyła lokalną stronę domową w języku chińskim i angielskim w sieci Internet, aby oferować użytkownikom następujące usługi:

Informacje o produkcie

Odpowiedzi na najczęściej zadawane pytania (FAQ)

Najnowsze wersje sterowników produktów firmy Epson

Użytkownicy mogą uzyskać dostęp do strony domowej WWW pod adresem:

<http://www.epson.com.hk>

Gorąca linia pomocy technicznej

Można również skontaktować się z pomocą techniczną pod następującymi numerami telefonów i faksów:

Telefon: (852) 2827-8911

Faks: (852) 2827-4383

Pomoc dla użytkowników w Malezji

Dane kontaktowe w celu uzyskania informacji, pomocy i usług:

Strona WWW

<http://www.epson.com.my>

Informacje na temat specyfikacji produktu i sterowniki do pobrania

Najczęściej zadawane pytania (FAQ), zapytania dotyczące sprzedaży, pytania poprzez pocztę e-mail

Gdzie uzyskać pomoc**Epson Trading (M) Sdn. Bhd.**

Siedziba główna.

Telefon: 603-56288288

Faks: 603-56288388/399

Helpdesk firmy Epson

- Zapytania dotyczące sprzedaży i informacji o produkcie (infolinia)

Telefon: 603-56288222

- Zapytania dotyczące napraw serwisowych i gwarancji, korzystania z produktu i pomocy technicznej (techniczna infolinia)

Telefon: 603-56288333

Pomoc dla użytkowników w Indiach

Dane kontaktowe w celu uzyskania informacji, pomocy i usług:

Strona WWW**(<http://www.epson.co.in>)**

Dostępne są informacje dotyczące specyfikacji produktu, sterowniki do pobrania i pytania dotyczące produktu.

Siedziba główna firmy Epson India — Bangalore

Telefon: 080-30515000

Faks: 30515005

Biura regionalne firmy Epson India:

Lokalizacja	Numer telefonu	Numer faksu
Mumbai	022-28261515/16/17	022-28257287

Lokalizacja	Numer telefonu	Numer faksu
Delhi	011-30615000	011-30615005
Chennai	044-30277500	044-30277575
Kolkata	033-22831589/90	033-22831591
Hyderabad	040-66331738/39	040-66328633
Cochin	0484-2357950	0484-2357950
Coimbatore	0422-2380002	NA
Pune	020-30286000/ 30286001/ 30286002	020-30286000
Ahmedabad	079-26407176/77	079-26407347

Telefoniczna linia pomocy

W celu uzyskania informacji na temat produktu lub w celu zamówienia pojemnika — 18004250011 (9:00 – 21:00). Jest to numer bezpłatny.

W celu uzyskania usług (użytkownicy CDMA i telefonów komórkowych) — 3900 1600 (9:00 – 18:00) oraz prefiks lokalny

Pomoc dla użytkowników na Filipinach

Aby uzyskać pomoc techniczną oraz inne usługi posprzedażne, skontaktuj się z firmą Epson Philippines Corporation pod poniższymi numerami telefonu i faksu lub adresem e-mail:

Linia bezpo- (63-2) 706 2609
średnia:

Faks: (63-2) 706 2665

Bezpośrednie (63-2) 706 2625
połączenie z
Helpdesk:E-mail: epchelpdesk@epc.epson.com.ph**Strona WWW****(<http://www.epson.com.ph>)**

Gdzie uzyskać pomoc

Dostępne są tam informacje na temat specyfikacji produktów, sterowniki do pobrania, najczęściej zadawane pytania (FAQ) oraz zapytania poprzez pocztę e-mail.

Numer bezpłatny: 1800-1069-EPSON(37766)

Zespół Hotline może przez telefon pomóc w następujących kwestiach:

- Zapytania dotyczące sprzedaży i informacji o produkcie
- Pytania lub problemy związane z korzystaniem z produktu
- Zapytania dotyczące napraw serwisowych i gwarancji

Warunki licencyjne dotyczące oprogramowania

Warunki licencyjne dotyczące oprogramowania

LICENCJA DOTYCZĄCA OPROGRAMOWANIA TYPU OPEN SOURCE

- 1) Niniejsza drukarka wykorzystuje oprogramowanie Open Source wymienione w Punkcie 5), zgodnie z warunkami licencyjnymi dotyczącymi każdego z wymienionych programów Open Source.
- 2) Firma Epson udostępnia kod źródłowy Programów GPL, Programów LGPL oraz Programów Apache License i ncftp License (zgodnie z ich definicjami zawartymi w Punkcie 5) na okres pięciu (5) lat od momentu wycofania danego modelu drukarki z rynku. Aby otrzymać kod źródłowy wymienionego powyżej oprogramowania, należy skontaktować się z działem obsługi klienta właściwym dla danego regionu (adresy działów obsługi klienta dla poszczególnych regionów znajdują się w sekcji „Kontakt z działem obsługi klienta” w Przewodniku użytkownika). Użytkownik zobowiązuje się postępować zgodnie z warunkami licencji każdego programu Open Source.
- 3) Oprogramowanie Open Source jest dostarczane BEZ ŻADNYCH GWARANCJI, w tym bez RĘKOJMI ANI GWARANCJI PRZYDATNOŚCI DO OKREŚLONEGO CELU. Szczegółowe informacje na ten temat zawierają umowy licencyjne poszczególnych programów Open Source opisane w pliku \Manual\DATA\EN\oss.pdf znajdującym się na płycie z oprogramowaniem.
- 4) Szczegółowe informacje na ten temat zawierają umowy licencyjne poszczególnych programów Open Source opisane w pliku \Manual\DATA\EN\oss.pdf znajdującym się na płycie z oprogramowaniem.
- 5) Poniżej znajduje się lista oprogramowania Open Source wykorzystywanego przez niniejszą drukarkę.

GNU GPL

Niniejsza drukarka wykorzystuje oprogramowanie Open Source udostępniane na mocy licencji GNU GPL w wersji 2 lub nowszej („Programy GPL”).

Wykorzystywane są następujące Programy GPL:

linux-2.6.35-arm1-epson12

busybox-1.17.4

ethtool-2.6.35

e2fsprogs-1.41.14

scrub-2.4

smartmontools-5.40

WPA Supplicant 0.7.3

Shred (Coreutils v8.23)

GNU LGPL

Niniejsza drukarka wykorzystuje oprogramowanie Open Source udostępniane na mocy licencji GNU LGPL w wersji 2 lub nowszej („Programy LGPL”).

Warunki licencyjne dotyczące oprogramowania

Wykorzystywane są następujące Programy LGPL:

uclibc-0.9.32

libusb-1.0.8

libiConv-1.14

Licencja Apache

Niniejsza drukarka wykorzystuje oprogramowanie Open Source „Bonjour” udostępniane na mocy licencji Apache License w wersji 2.0 („Programy Apache License”).

Licencja Bonjour

Niniejsza drukarka wykorzystuje oprogramowanie Open Source „Bonjour” udostępniane na warunkach określonych przez właściciela praw autorskich do tego oprogramowania.

Licencja Net-SNMP

Niniejsza drukarka wykorzystuje oprogramowanie Open Source „Net-SNMP” udostępniane na warunkach określonych przez właściciela praw autorskich do tego oprogramowania.

Licencja BSD (licencja Berkeley Software Distribution)

Niniejsza drukarka wykorzystuje oprogramowanie Open Source udostępniane na mocy licencji Berkeley Software Distribution („Programy BSD”).

Wykorzystywane są następujące Programy BSD:

busybox-1.17.4

WPA Supplicant 0.7.3

Licencja Sun RPC

Niniejsza drukarka wykorzystuje oprogramowanie Open Source „busybox-1.17.4” udostępniane na mocy licencji Sun RPC („Programy Sun RPC”).

Licencja ncftp

Niniejsza drukarka wykorzystuje oprogramowanie Open Source „ncftp-3.2.4” udostępniane na warunkach określonych przez właściciela praw autorskich do tego oprogramowania.

Licencja e2fsprogs

Niniejsza drukarka wykorzystuje oprogramowanie Open Source „e2fsprogs-1.41.14” udostępniane na warunkach określonych przez właściciela praw autorskich do tego oprogramowania.

Licencja MIT

Niniejsza drukarka wykorzystuje oprogramowanie Open Source „jQuery v1.8.2” udostępniane na mocy licencji MIT License.

Warunki licencyjne dotyczące oprogramowania

Bonjour

This printer product includes the open source software programs which apply the Apple Public Source License Version 1.2 or its latest version („Bonjour Programs”).

We provide the source code of the Bonjour Programs pursuant to the Apple Public Source License Version 1.2 or its latest version until five (5) years after the discontinuation of same model of this printer product. If you desire to receive the source code of the Bonjour Programs, please see the „Contacting Customer Support” in Appendix or Printing Guide of this User's Guide, and contact the customer support of your region.

You can redistribute Bonjour Programs and/or modify it under the terms of the Apple Public Source License Version 1.2 or its latest version.

These Bonjour Programs are WITHOUT ANY WARRANTY; without even the implied warranty of MERCHANTABILITY AND FITNESS FOR A PARTICULAR PURPOSE.

The Apple Public Source License Version 1.2 is as follows. You also can see the Apple Public Source License Version 1.2 at <http://www.opensource.apple.com/apsl/>.

APPLE PUBLIC SOURCE LICENSE

Version 2.0 - August 6, 2003

1. General; Definitions. This License applies to any program or other work which Apple Computer, Inc. („Apple”) makes publicly available and which contains a notice placed by Apple identifying such program or work as „Original Code” and stating that it is subject to the terms of this Apple Public Source License version 2.0 („License”). As used in this License:

1.1 „Applicable Patent Rights” mean: (a) in the case where Apple is the grantor of rights, (i) claims of patents that are now or hereafter acquired, owned by or assigned to Apple and (ii) that cover subject matter contained in the Original Code, but only to the extent necessary to use, reproduce and/or distribute the Original Code without infringement; and (b) in the case where You are the grantor of rights, (i) claims of patents that are now or hereafter acquired, owned by or assigned to You and (ii) that cover subject matter in Your Modifications, taken alone or in combination with Original Code.

1.2 „Contributor” means any person or entity that creates or contributes to the creation of Modifications.

1.3 „Covered Code” means the Original Code, Modifications, the combination of Original Code and any Modifications, and/or any respective portions thereof.

1.4 „Externally Deploy” means: (a) to sublicense, distribute or otherwise make Covered Code available, directly or indirectly, to anyone other than You; and/or (b) to use Covered Code, alone or as part of a Larger Work, in any way to provide a service, including but not limited to delivery of content, through electronic communication with a client other than You.

1.5 „Larger Work” means a work which combines Covered Code or portions thereof with code not governed by the terms of this License.

1.6 „Modifications” mean any addition to, deletion from, and/or change to, the substance and/or structure of the Original Code, any previous Modifications, the combination of Original Code and any previous Modifications, and/or any respective portions thereof. When code is released as a series of files, a Modification is: (a) any addition to or deletion from the contents of a file containing Covered Code; and/or (b) any new file or other representation of computer program statements that contains any part of Covered Code.

1.7 „Original Code” means (a) the Source Code of a program or other work as originally made available by Apple under this License, including the Source Code of any updates or upgrades to such programs or works made available by Apple under this License, and that has been expressly identified by Apple as such in the header file(s) of such work; and (b) the object code compiled from such Source Code and originally made available by Apple under this License

Warunki licencyjne dotyczące oprogramowania

1.8 „Source Code” means the human readable form of a program or other work that is suitable for making modifications to it, including all modules it contains, plus any associated interface definition files, scripts used to control compilation and installation of an executable (object code).

1.9 „You” or „Your” means an individual or a legal entity exercising rights under this License. For legal entities, „You” or „Your” includes any entity which controls, is controlled by, or is under common control with, You, where „control” means (a) the power, direct or indirect, to cause the direction or management of such entity, whether by contract or otherwise, or (b) ownership of fifty percent (50 %) or more of the outstanding shares or beneficial ownership of such entity.

2. Permitted Uses; Conditions & Restrictions. Subject to the terms and conditions of this License, Apple hereby grants You, effective on the date You accept this License and download the Original Code, a world-wide, royalty-free, non-exclusive license, to the extent of Apple's Applicable Patent Rights and copyrights covering the Original Code, to do the following:

2.1 Unmodified Code. You may use, reproduce, display, perform, internally distribute within Your organization, and Externally Deploy verbatim, unmodified copies of the Original Code, for commercial or non-commercial purposes, provided that in each instance:

(a) You must retain and reproduce in all copies of Original Code the copyright and other proprietary notices and disclaimers of Apple as they appear in the Original Code, and keep intact all notices in the Original Code that refer to this License; and

(b) You must include a copy of this License with every copy of Source Code of Covered Code and documentation You distribute or Externally Deploy, and You may not offer or impose any terms on such Source Code that alter or restrict this License or the recipients' rights hereunder, except as permitted under Section 6.

2.2 Modified Code. You may modify Covered Code and use, reproduce, display, perform, internally distribute within Your organization, and Externally Deploy Your Modifications and Covered Code, for commercial or non-commercial purposes, provided that in each instance You also meet all of these conditions:

(a) You must satisfy all the conditions of Section 2.1 with respect to the Source Code of the Covered Code;

(b) You must duplicate, to the extent it does not already exist, the notice in Exhibit A in each file of the Source Code of all Your Modifications, and cause the modified files to carry prominent notices stating that You changed the files and the date of any change; and

(c) If You Externally Deploy Your Modifications, You must make Source Code of all Your Externally Deployed Modifications either available to those to whom You have Externally Deployed Your Modifications, or publicly available. Source Code of Your Externally Deployed Modifications must be released under the terms set forth in this License, including the license grants set forth in Section 3 below, for as long as you Externally Deploy the Covered Code or twelve (12) months from the date of initial External Deployment, whichever is longer. You should preferably distribute the Source Code of Your Externally Deployed Modifications electronically (e.g. download from a web site).

2.3 Distribution of Executable Versions. In addition, if You Externally Deploy Covered Code (Original Code and/or Modifications) in object code, executable form only, You must include a prominent notice, in the code itself as well as in related documentation, stating that Source Code of the Covered Code is available under the terms of this License with information on how and where to obtain such Source Code.

Warunki licencyjne dotyczące oprogramowania

2.4 Third Party Rights. You expressly acknowledge and agree that although Apple and each Contributor grants the licenses to their respective portions of the Covered Code set forth herein, no assurances are provided by Apple or any Contributor that the Covered Code does not infringe the patent or other intellectual property rights of any other entity. Apple and each Contributor disclaim any liability to You for claims brought by any other entity based on infringement of intellectual property rights or otherwise. As a condition to exercising the rights and licenses granted hereunder, You hereby assume sole responsibility to secure any other intellectual property rights needed, if any. For example, if a third party patent license is required to allow You to distribute the Covered Code, it is Your responsibility to acquire that license before distributing the Covered Code.

3. Your Grants. In consideration of, and as a condition to, the licenses granted to You under this License, You hereby grant to any person or entity receiving or distributing Covered Code under this License a non-exclusive, royalty-free, perpetual, irrevocable license, under Your Applicable Patent Rights and other intellectual property rights (other than patent) owned or controlled by You, to use, reproduce, display, perform, modify, sublicense, distribute and Externally Deploy Your Modifications of the same scope and extent as Apple's licenses under Sections 2.1 and 2.2 above.

4. Larger Works. You may create a Larger Work by combining Covered Code with other code not governed by the terms of this License and distribute the Larger Work as a single product. In each such instance, You must make sure the requirements of this License are fulfilled for the Covered Code or any portion thereof.

5. Limitations on Patent License. Except as expressly stated in Section 2, no other patent rights, express or implied, are granted by Apple herein. Modifications and/or Larger Works may require additional patent licenses from Apple which Apple may grant in its sole discretion.

6. Additional Terms. You may choose to offer, and to charge a fee for, warranty, support, indemnity or liability obligations and/or other rights consistent with the scope of the license granted herein („Additional Terms”) to one or more recipients of Covered Code. However, You may do so only on Your own behalf and as Your sole responsibility, and not on behalf of Apple or any Contributor. You must obtain the recipient's agreement that any such Additional Terms are offered by You alone, and You hereby agree to indemnify, defend and hold Apple and every Contributor harmless for any liability incurred by or claims asserted against Apple or such Contributor by reason of any such Additional Terms.

7. Versions of the License. Apple may publish revised and/or new versions of this License from time to time. Each version will be given a distinguishing version number. Once Original Code has been published under a particular version of this License, You may continue to use it under the terms of that version. You may also choose to use such Original Code under the terms of any subsequent version of this License published by Apple. No one other than Apple has the right to modify the terms applicable to Covered Code created under this License.

8. NO WARRANTY OR SUPPORT. The Covered Code may contain in whole or in part pre-release, untested, or not fully tested works. The Covered Code may contain errors that could cause failures or loss of data, and may be incomplete or contain inaccuracies. You expressly acknowledge and agree that use of the Covered Code, or any portion thereof, is at Your sole and entire risk. THE COVERED CODE IS PROVIDED „AS IS” AND WITHOUT WARRANTY, UPGRADES OR SUPPORT OF ANY KIND AND APPLE AND APPLE'S LICENSOR(S) (COLLECTIVELY REFERRED TO AS „APPLE” FOR THE PURPOSES OF SECTIONS 8 AND 9) AND ALL CONTRIBUTORS EXPRESSLY DISCLAIM ALL WARRANTIES AND/OR CONDITIONS, EXPRESS OR IMPLIED, INCLUDING, BUT NOT LIMITED TO, THE IMPLIED WARRANTIES AND/OR CONDITIONS OF MERCHANTABILITY, OF SATISFACTORY QUALITY, OF FITNESS FOR A PARTICULAR PURPOSE, OF ACCURACY, OF QUIET ENJOYMENT, AND NONINFRINGEMENT OF THIRD PARTY RIGHTS. APPLE AND EACH CONTRIBUTOR DOES NOT WARRANT AGAINST INTERFERENCE WITH YOUR ENJOYMENT OF THE COVERED CODE, THAT THE FUNCTIONS CONTAINED IN THE COVERED CODE WILL MEET YOUR REQUIREMENTS, THAT THE OPERATION OF THE COVERED CODE WILL BE UNINTERRUPTED OR ERROR-FREE, OR THAT DEFECTS IN THE COVERED CODE WILL BE CORRECTED. NO ORAL OR WRITTEN INFORMATION OR ADVICE GIVEN BY APPLE, AN APPLE AUTHORIZED REPRESENTATIVE OR ANY CONTRIBUTOR SHALL CREATE A WARRANTY. You acknowledge that the Covered Code is not intended for use in the operation of nuclear facilities, aircraft navigation, communication systems, or air traffic control machines in which case the failure of the Covered Code could lead to death, personal injury, or severe physical or environmental damage.

Warunki licencyjne dotyczące oprogramowania

9. LIMITATION OF LIABILITY. TO THE EXTENT NOT PROHIBITED BY LAW, IN NO EVENT SHALL APPLE OR ANY CONTRIBUTOR BE LIABLE FOR ANY INCIDENTAL, SPECIAL, INDIRECT OR CONSEQUENTIAL DAMAGES ARISING OUT OF OR RELATING TO THIS LICENSE OR YOUR USE OR INABILITY TO USE THE COVERED CODE, OR ANY PORTION THEREOF, WHETHER UNDER A THEORY OF CONTRACT, WARRANTY, TORT (INCLUDING NEGLIGENCE), PRODUCTS LIABILITY OR OTHERWISE, EVEN IF APPLE OR SUCH CONTRIBUTOR HAS BEEN ADVISED OF THE POSSIBILITY OF SUCH DAMAGES AND NOTWITHSTANDING THE FAILURE OF ESSENTIAL PURPOSE OF ANY REMEDY. SOME JURISDICTIONS DO NOT ALLOW THE LIMITATION OF LIABILITY OF INCIDENTAL OR CONSEQUENTIAL DAMAGES, SO THIS LIMITATION MAY NOT APPLY TO YOU. In no event shall Apple's total liability to You for all damages (other than as may be required by applicable law) under this License exceed the amount of fifty dollars (\$50.00).

10. Trademarks. This License does not grant any rights to use the trademarks or trade names „Apple”, „Apple Computer”, „Mac”, „Mac OS”, „QuickTime”, „QuickTime Streaming Server” or any other trademarks, service marks, logos or trade names belonging to Apple (collectively „Apple Marks”) or to any trademark, service mark, logo or trade name belonging to any Contributor. You agree not to use any Apple Marks in or as part of the name of products derived from the Original Code or to endorse or promote products derived from the Original Code other than as expressly permitted by and in strict compliance at all times with Apple's third party trademark usage guidelines which are posted at <http://www.apple.com/legal/guidelinesfor3rdparties.html>.

11. Ownership. Subject to the licenses granted under this License, each Contributor retains all rights, title and interest in and to any Modifications made by such Contributor. Apple retains all rights, title and interest in and to the Original Code and any Modifications made by or on behalf of Apple („Apple Modifications”), and such Apple Modifications will not be automatically subject to this License. Apple may, at its sole discretion, choose to license such Apple Modifications under this License, or on different terms from those contained in this License or may choose not to license them at all.

12. Termination.

12.1 Termination. This License and the rights granted hereunder will terminate:

(a) automatically without notice from Apple if You fail to comply with any term(s) of this License and fail to cure such breach within 30 days of becoming aware of such breach;

(b) immediately in the event of the circumstances described in Section 13.5(b); or

(c) automatically without notice from Apple if You, at any time during the term of this License, commence an action for patent infringement against Apple; provided that Apple did not first commence an action for patent infringement against You in that instance.

12.2 Effect of Termination. Upon termination, You agree to immediately stop any further use, reproduction, modification, sublicensing and distribution of the Covered Code. All sublicenses to the Covered Code which have been properly granted prior to termination shall survive any termination of this License. Provisions which, by their nature, should remain in effect beyond the termination of this License shall survive, including but not limited to Sections 3, 5, 8, 9, 10, 11, 12.2 and 13. No party will be liable to any other for compensation, indemnity or damages of any sort solely as a result of terminating this License in accordance with its terms, and termination of this License will be without prejudice to any other right or remedy of any party.

13. Miscellaneous.

13.1 Government End Users. The Covered Code is a „commercial item” as defined in FAR 2.101. Government software and technical data rights in the Covered Code include only those rights customarily provided to the public as defined in this License. This customary commercial license in technical data and software is provided in accordance with FAR 12.211 (Technical Data) and 12.212 (Computer Software) and, for Department of Defense purchases, DFAR 252.227-7015 (Technical Data -- Commercial Items) and 227.7202-3 (Rights in Commercial Computer Software or Computer Software Documentation). Accordingly, all U.S. Government End Users acquire Covered Code with only those rights set forth herein.

Warunki licencyjne dotyczące oprogramowania

13.2 Relationship of Parties. This License will not be construed as creating an agency, partnership, joint venture or any other form of legal association between or among You, Apple or any Contributor, and You will not represent to the contrary, whether expressly, by implication, appearance or otherwise.

13.3 Independent Development. Nothing in this License will impair Apple's right to acquire, license, develop, have others develop for it, market and/or distribute technology or products that perform the same or similar functions as, or otherwise compete with, Modifications, Larger Works, technology or products that You may develop, produce, market or distribute.

13.4 Waiver; Construction. Failure by Apple or any Contributor to enforce any provision of this License will not be deemed a waiver of future enforcement of that or any other provision. Any law or regulation which provides that the language of a contract shall be construed against the drafter will not apply to this License.

13.5 Severability. (a) If for any reason a court of competent jurisdiction finds any provision of this License, or portion thereof, to be unenforceable, that provision of the License will be enforced to the maximum extent permissible so as to effect the economic benefits and intent of the parties, and the remainder of this License will continue in full force and effect. (b) Notwithstanding the foregoing, if applicable law prohibits or restricts You from fully and/or specifically complying with Sections 2 and/or 3 or prevents the enforceability of either of those Sections, this License will immediately terminate and You must immediately discontinue any use of the Covered Code and destroy all copies of it that are in your possession or control.

13.6 Dispute Resolution. Any litigation or other dispute resolution between You and Apple relating to this License shall take place in the Northern District of California, and You and Apple hereby consent to the personal jurisdiction of, and venue in, the state and federal courts within that District with respect to this License. The application of the United Nations Convention on Contracts for the International Sale of Goods is expressly excluded.

13.7 Entire Agreement; Governing Law. This License constitutes the entire agreement between the parties with respect to the subject matter hereof. This License shall be governed by the laws of the United States and the State of California, except that body of California law concerning conflicts of law.

Where You are located in the province of Quebec, Canada, the following clause applies: The parties hereby confirm that they have requested that this License and all related documents be drafted in English.

Les parties ont exigé que le présent contrat et tous les documents connexes soient rédigés en anglais.

EXHIBIT A.

„Portions Copyright (c) 1999-2003 Apple Computer, Inc. All Rights Reserved.

This file contains Original Code and/or Modifications of Original Code as defined in and that are subject to the Apple Public Source License Version 2.0 (the 'License'). You may not use this file except in compliance with the License. Please obtain a copy of the License at <http://www.opensource.apple.com/apsl/> and read it before using this file.

The Original Code and all software distributed under the License are distributed on an 'AS IS' basis, WITHOUT WARRANTY OF ANY KIND, EITHER EXPRESS OR IMPLIED, AND APPLE HEREBY DISCLAIMS ALL SUCH WARRANTIES, INCLUDING WITHOUT LIMITATION, ANY WARRANTIES OF MERCHANTABILITY, FITNESS FOR A PARTICULAR PURPOSE, QUIET ENJOYMENT OR NON-INFRINGEMENT. Please see the License for the specific language governing rights and limitations under the License.”

Warunki licencyjne dotyczące oprogramowania

Inne licencje dotyczące oprogramowania

Info-ZIP copyright and license

This is version 2007-Mar-4 of the Info-ZIP license. The definitive version of this document should be available at <ftp://ftp.info-zip.org/pub/infozip/license.html> indefinitely and a copy at <http://www.info-zip.org/pub/infozip/license.html>.

Copyright © 1990-2007 Info-ZIP. All rights reserved.

For the purposes of this copyright and license, „Info-ZIP” is defined as the following set of individuals:

Mark Adler, John Bush, Karl Davis, Harald Denker, Jean-Michel Dubois, Jean-loup Gailly, Hunter Goatley, Ed Gordon, Ian Gorman, Chris Herborth, Dirk Haase, Greg Hartwig, Robert Heath, Jonathan Hudson, Paul Kienitz, David Kirschbaum, Johnny Lee, Onno van der Linden, Igor Mandrichenko, Steve P. Miller, Sergio Monesi, Keith Owens, George Petrov, Greg Roelofs, Kai Uwe Rommel, Steve Salisbury, Dave Smith, Steven M. Schweda, Christian Spieler, Cosmin Truta, Antoine Verheijen, Paul von Behren, Rich Wales, Mike White.

Permission is granted to anyone to use this software for any purpose, including commercial applications, and to alter it and redistribute it freely, subject to the above disclaimer and the following restrictions:

1. Redistributions of source code (in whole or in part) must retain the above copyright notice, definition, disclaimer, and this list of conditions.
2. Redistributions in binary form (compiled executables and libraries) must reproduce the above copyright notice, definition, disclaimer, and this list of conditions in documentation and/or other materials provided with the distribution. The sole exception to this condition is redistribution of a standard UnZipSFX binary (including SFXWiz) as part of a self-extracting archive; that is permitted without inclusion of this license, as long as the normal SFX banner has not been removed from the binary or disabled.
3. Altered versions--including, but not limited to, ports to new operating systems, existing ports with new graphical interfaces, versions with modified or added functionality, and dynamic, shared, or static library versions not from Info-ZIP--must be plainly marked as such and must not be misrepresented as being the original source or, if binaries, compiled from the original source. Such altered versions also must not be misrepresented as being Info-ZIP releases--including, but not limited to, labeling of the altered versions with the names „Info-ZIP” (or any variation thereof, including, but not limited to, different capitalizations), „Pocket UnZip”, „WiZ” or „MacZip” without the explicit permission of Info-ZIP. Such altered versions are further prohibited from misrepresentative use of the Zip-Bugs or Info-ZIP e-mail addresses or the Info-ZIP URL(s), such as to imply Info-ZIP will provide support for the altered versions.
4. Info-ZIP retains the right to use the names „Info-ZIP”, „Zip”, „UnZip”, „UnZipSFX”, „WiZ”, „Pocket UnZip”, „Pocket Zip”, and „MacZip” for its own source and binary releases.