



Podręcznik użytkownika

Wprowadzenie 1

Ładowanie papieru 2

Rozwiązywanie problemów 3

Aby uzyskać informacje, nie zawarte w tym podręczniku, odnieś się do plików HTML/PDF dostarczonych na płycie CD-ROM.



Warunkiem bezpiecznego i prawidłowego użytkowania urządzenia jest przeczytanie informacji dotyczących Zasad bezpieczeństwa, podanych w podręczniku "Informacje wstępne".

SPIS TREŚCI

Podręczniki do tego urządzenia.....	3
Spis podręczników.....	5
1. Wprowadzenie	
Podstawowe informacje.....	7
Jak korzystać z tego podręcznika.....	7
Ta sekcja określa sposób, w jaki określić można region, do którego urządzenie należy.....	8
Lista opcji.....	9
Przewodnik po nazwach i funkcjach komponentów.....	10
Przewodnik po elementach składowych.....	10
Przewodnik po nazwach i funkcjach panela operacyjnego.....	15
Przewodnik po nazwach i funkcjach ekranu panela operacyjnego.....	19
Włączanie/wyłączanie zasilania.....	25
Włączanie zasilania.....	25
Wyłączanie zasilania.....	25
Oszczędzanie energii.....	26
Wyświetlanie ekranów konfiguracji drukarki przy użyciu panelu operacyjnego.....	29
Konfigurowanie ustawień drukarki za pomocą przycisku [Menu].....	29
Konfigurowanie ustawień drukarki za pomocą przycisku [Narzędzia użytkownika].....	29
Przy użyciu programu Web Image Monitor.....	32
Wyświetlanie strony górnej.....	33
2. Ładowanie papieru	
Procedura ładowania papieru.....	37
Specyfikacje rozmiaru papieru.....	38
Określanie rodzaju papieru.....	41
Środki ostrożności związane z papierem.....	43
Ładowanie papieru do kaset na papier.....	45
Jeśli ładujesz papier większy niż A4 lub $8\frac{1}{2} \times 11$	48
Ładowanie papieru do tacy ręcznej.....	50
Ładowanie papieru o ustalonej orientacji lub papieru dwustronnego.....	52
Ładowanie kopert.....	54
Specyfikacje kopert.....	55
Drukowanie na kopertach w systemie Windows (PCL 6/PostScript 3).....	57
Drukowanie na kopertach w systemie Windows (PCL 5e/5c).....	58

Drukowanie na kopertach w systemie Mac OS X.....	58
Ustawienia papieru.....	60
Określanie rozmiaru papieru.....	60
Określanie typu papieru.....	61
Konfigurowanie ustawień koperty za pomocą panela operacyjnego.....	62

3. Rozwiązywanie problemów

Znaczenie dźwięków panelu.....	65
Sprawdzanie wskaźników, ikon stanu i komunikatów na panelu operacyjnym.....	66
Wskaźniki.....	66
Sprawdzanie ustawień i stanu drukarki.....	66
Gdy lampka wskaźnika na przycisku [Sprawdź stan] pali się lub miga.....	67
Gdy nie powiedzie się połączenie USB.....	70
Gdy wyświetlane są komunikaty.....	71
Komunikaty o stanie urządzenia.....	71
Komunikaty alarmowe (wyświetlane na panelu operacyjnym).....	73
Komunikaty alarmowe (wydrukowaną w dziennikach błędów i raportach).....	85
Gdy nie można drukować.....	102
Gdy wskaźnik danych nie świeci się ani nie miga.....	105
Inne problemy z drukowaniem.....	107
Jeśli nie można poprawnie drukować.....	107
Często dochodzi do zacięć papieru.....	114
Rozwiązywanie dodatkowych problemów.....	118
Wydrukowany obraz różni się od obrazu wyświetlonego na ekranie komputera.....	124
Gdy drukarka nie działa prawidłowo.....	126
Wymywanie zaciętego papieru.....	129
Komunikat zacięcia papieru (A1).....	129
Komunikat zacięcia papieru (A2).....	131
Komunikat zacięcia papieru (B).....	132
Komunikat zacięcia papieru (B) (C).....	135
Komunikat zacięcia papieru (Y1) lub (Y2).....	140
Komunikat zacięcia papieru (Z1).....	142
Komunikat zacięcia papieru (Z2).....	144
Znaki towarowe.....	147

Podręczniki do tego urządzenia

Przed rozpoczęciem korzystania z urządzenia należy przeczytać ten podręcznik.

Informacje na temat różnych czynności związanych z obsługą urządzenia znajdują się w odpowiednich podręcznikach.

★ Ważne

- Sposób przeglądania podręcznika zależy od podręcznika.
- Aby przeglądać podręczniki w plikach PDF, na komputerze musi być zainstalowany program Adobe® Acrobat® Reader®/Adobe Reader.
- Przeglądarka internetowa musi być zainstalowana, aby było możliwe przeglądanie podręczników w formacie HTML.

Podręcznik użytkownika

Poniżej przedstawione są podsumowania dotyczące podstawowego wykorzystania urządzenia, najczęściej wykorzystywanych funkcji oraz rozwiązywania problemów w razie wystąpienia komunikatu błędów.

Informacje wstępne

Przed rozpoczęciem użytkowania urządzenia należy przeczytać rozdział niniejszego podręcznika zatytułowany "Zasady bezpieczeństwa". Opisuje przepisy i zgodność z zasadami ochrony środowiska.

Podręcznik szybkiej instalacji

Opisuje procedury od momentu rozpakowywania urządzenia do podłączenia go do komputera.

Instrukcja obsługi

Oferuje szczegółowe informacje dotyczące pracy urządzenia w formacie HTML. Poniżej znajdują się główne tematy w tym podręczniku:

- Getting Started
- Konfiguracja drukarki
- Ładowanie papieru
- Drukowanie
- Konfigurowanie i zarządzanie drukarką
- Rozwiązywanie problemów
- Maintenance and Specifications
- VM Card Extended Feature Settings

Podręcznik bezpieczeństwa

Ten podręcznik jest dla administratorów urządzenia. Wyjaśnia on funkcje zabezpieczeń, których możesz używać, aby zabezpieczyć przed nieautoryzowanym korzystaniem z urządzenia,

manipulacją danych czy przeciekiem informacji. Aby zapewnić większe bezpieczeństwo, zalecamy następujące czynności:

- Zainstaluj Certyfikat urzędzenia.
- Włączenie szyfrowania SSL (Secure Sockets Layer).
- Zmiana nazwy i hasła logowania administratora przy użyciu programu Web Image Monitor.

Więcej szczegółów, patrz Podręcznik bezpieczeństwa.

Przed konfiguracją rozszerzonych funkcji bezpieczeństwa lub autoryzacji użytkownika i administratora należy zapoznać się z treścią podręcznika.

Driver Installation Guide

Opisuje jak zainstalować i skonfigurować sterowniki.

Spis podręczników

Nazwa podręcznika	Dołączony podręcznik drukowany	Dołączony podręcznik w formacie PDF	Dołączono podręcznik w formacie HTML
Podręcznik użytkownika	Nie	Tak	Nie
Informacje wstępne	Tak	Nie	Nie
Podręcznik szybkiej instalacji	Tak	Nie	Nie
Instrukcja obsługi	Nie	Nie	Tak
Podręcznik bezpieczeństwa	Nie	Tak	Nie
Driver Installation Guide	Nie	Tak	Nie

Uwaga

- Instrukcje obsługi i podręcznik instalacji sterownika są dostępne w języku angielskim, niemieckim, francuskim, włoskim, hiszpańskim, niderlandzkim i rosyjskim.



1. Wprowadzenie

W tym rozdziale opisano symbole wykorzystywane w podręcznikach dostarczonych wraz z drukarką, dostępne opcje oraz nazwy i funkcje komponentów.

Podstawowe informacje

Jak korzystać z tego podręcznika

Symbole stosowane w podręcznikach

W tym podręczniku użyto następujących symboli:

Ważne

Wskazuje na aspekty, na które należy zwrócić uwagę korzystając z urządzenia, oraz opisy prawdopodobnych przyczyn problemów z papierem, uszkodzeń oryginałów lub utraty danych. Te informacje należy koniecznie przeczytać.

Uwaga

Dotyczy dodatkowych opisów funkcji urządzenia oraz wskazówki jak rozwiązywać błędy użytkowników.

Zajrzeć do instrukcji...

Symbol umieszczany na końcu sekcji. Wskazuje, gdzie można znaleźć dodatkowe informacje.

[]

Wskazuje nazwy przycisków występujących na wyświetlaczu lub panelu operacyjnym urządzenia.

▶

Wskazuje na kolejność przycisków, które należy wybrać na panelu operacyjnym.

Przykład:

Wybierz opcję [Interfejs hosta] ▶ Naciśnij przycisk [OK]

(Wybierz [Interfejs hosta], a następnie naciśnij przycisk [OK].)

 **Region A** (głównie Europa i Azja)

 **Region B** (głównie w Ameryce Północnej)

Te dwa symbole informują o różnicach między funkcjami modeli dla regionu A i dla regionu B.

Przeczytaj informacje wskazywane przez symbol odpowiedni dla regionu używanego przez siebie modelu. Szczegóły na temat tego, który symbol jest odpowiedni dla używanego modelu, patrz str.8

"Ta sekcja określa sposób, w jaki określić można region, do którego urządzenie należy."

Zastrzeżenia

Treść niniejszego podręcznika może ulec zmianie bez wcześniejszego powiadomienia.

W żadnym wypadku firma nie będzie odpowiedzialna za bezpośrednie, pośrednie, szczególne, uboczne lub wtórne szkody wynikające z użytkowania lub działania urządzenia.

Uwagi

Dostawca nie bierze odpowiedzialności za jakiegokolwiek szkody lub koszty mogące powstać na skutek użycia w urządzeniach biurowych użytkownika innych części niż oryginalne.

Dla uzyskania dobrej jakości kopii, zalecamy używanie oryginalnego tonera producenta.

Niektóre ilustracje w tym podręczniku mogą się nieznacznie różnić od wyglądu urządzenia.

Informacje o adresach IP

W tym podręczniku, pojęcie "Adres IP" oznacza zarówno środowisko IPv4, jak i IPv6. Przeczytaj instrukcje odnoszące się do środowiska którego używasz.

Ta sekcja określa sposób, w jaki określić można region, do którego urządzenie należy.

W tym rozdziale wyjaśniono, jak określić region, do którego należy drukarka.

Z tyłu drukarki znajduje się etykieta, umieszczona w miejscu przedstawionym poniżej. Etykieta zawiera szczegółowe informacje określające region, do którego należy drukarka. Przeczytaj etykietę.

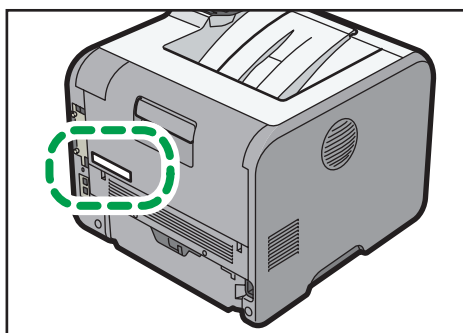

CYN090

Poniższa informacja jest specyficzna dla regionu. Należy przeczytać informacje znajdujące się pod symbolem wskazującym na region danej drukarki.

 **Region A** (głównie Europa i Azja)

Jeśli na etykiecie znajdują się następujące informacje, posiadane urządzenie to model dla regionu A:

- KOD XXXX -27

- 220–240 V

 **Region B** (głównie Ameryka Północna)

Jeśli na etykiecie znajdują się następujące informacje, posiadane urządzenie to model dla regionu B:

- KOD XXXX -17
- 120–127 V

Uwaga

- W niniejszej instrukcji wymiary podawane są w dwóch systemach miar: metrycznym i angielskim (cale). Jeżeli drukarka jest modelem Regionu A, należy odnosić się do jednostek metrycznych. Jeżeli drukarka jest modelem Regionu B, należy odnosić się do jednostek calowych.

Lista opcji

W tym rozdziale przedstawiono listę opcji dla tej drukarki oraz nazwy powszechnie stosowane w niniejszej instrukcji.

Nazwa opcji	Opis
Zespół kaset PB1060	Zespół kaset na 250 arkuszy
Zespół kaset PB1070	Zespół kaset na 500 arkuszy
Moduł pamięci typ N1 1,0 GB	Moduł pamięci SDRAM
Dodatkowy dysk twardy typ P1	Dysk twardy
Moduł interfejsu IEEE802.11, typ O	Karta bezprzewodowej sieci LAN
Karta IEEE 1284, typ A	Karta interfejsu IEEE 1284
Karta SD do druku NetWare Typ P1	Karta NetWare
Moduł przeglądarki typ P1	Moduł przeglądarki
Opcja druku bezpośredniego z karty XPS typ P1	Karta XPS
KARTA VM typu W	Karta VM

Uwaga

- Moduł przeglądarki jest dostępny tylko dla SP 4520DN.

Przewodnik po nazwach i funkcjach komponentów

1

Przewodnik po elementach składowych

⚠ OSTRZEŻENIE

- Nie należy blokować otworów wentylacyjnych urządzenia. W przeciwnym razie może dojść do pożaru spowodowanego przegrzaniem wewnętrznych komponentów.

Urządzenie od zewnątrz: widok z przodu

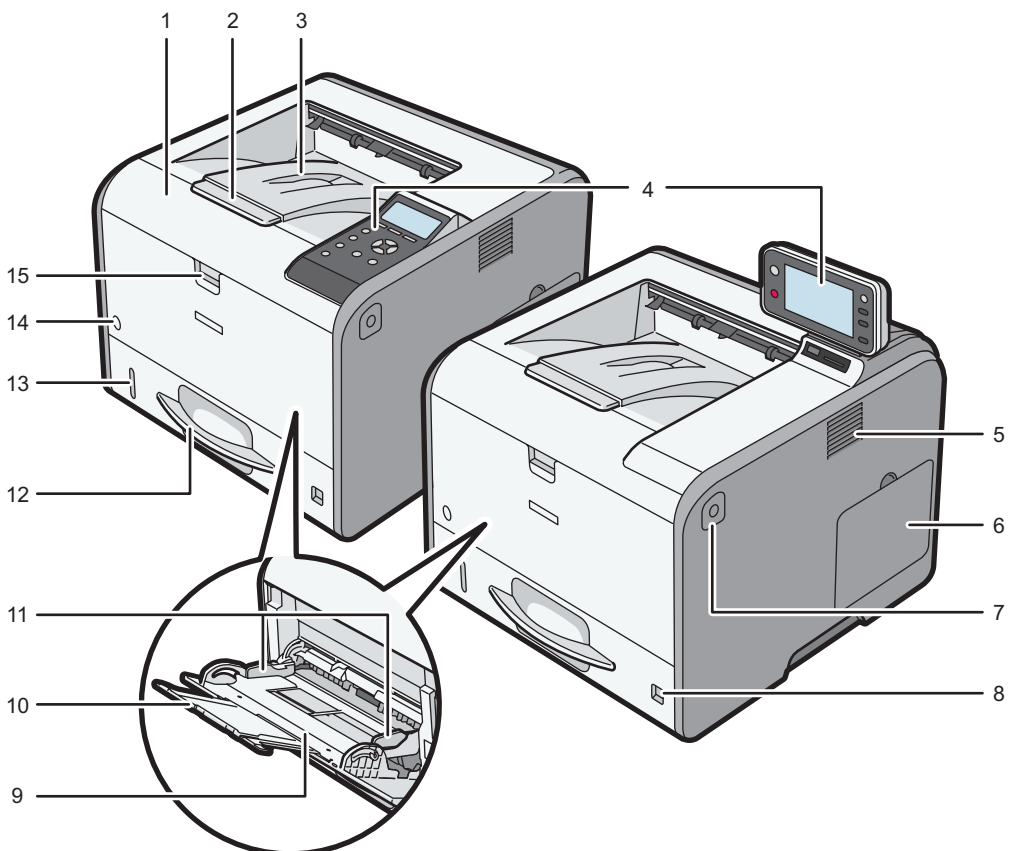

CYN001

1. Przednia pokrywa

Otwórz, aby uzyskać dostęp do wnętrza drukarki i wyjąć zacięty papier.

Należy otworzyć we wskazanym miejscu, aby wymienić zespół bębna i moduł drukujący.

2. Przedłużenie tacy ręcznej

Ogranicznik ten należy wysunąć, aby zapobiec wypadnięciu papieru.

3. Taca standardowa

Na tej tacy gromadzone są wydruki, stroną zadrukowaną do dołu.

4. Panel operacyjny

Aby uzyskać szczegółowe informacje, patrz str. 15 "Przewodnik po nazwach i funkcjach panela operacyjnego."

- Dla SP 4520DN

Można ręcznie ustawić wyświetlacz. Dopasuj pod odpowiednim kątem, aby dokładnie widzieć.

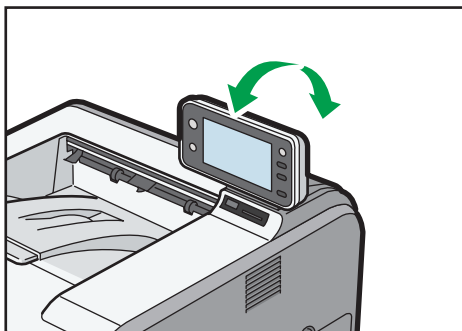

CYN089

5. Otwory wentylacyjne

Zapobiegają przegrzaniu.

6. Pokrywa pamięci

Zdejmij tę pokrywę, by zamontować dodatkowy moduł pamięci SDRAM oraz twardy dysk.

7. Przycisk otwierania przedniej pokrywy

Naciśnij przycisk, aby otworzyć pokrywę przednią.

8. Pokrętko rozmiaru papieru

Przy użyciu tego pokrętko można wybrać rozmiar papieru. Aby użyć rozmiaru papieru, którego nie ma na pokrętko rozmiaru papieru, należy nastawić pokrętko na "✱". W takim przypadku należy ustawić rozmiar papieru przy użyciu panela operacyjnego.

9. Taca ręczna

Można w niej umieścić do 100 arkuszy zwykłego papieru.

Aby uzyskać szczegółowe informacje na temat rozmiarów i typów papieru, których można używać, patrz str.38 "Specyfikacje rozmiaru papieru" i str.41 "Określanie rodzaju papieru".

10. Przedłużenie do tacy ręcznej

Ładowanie papieru o rozmiarze A4[□], 8 1/2 × 11[□] lub większym rozmiarze do tacy ręcznej wymaga wysunięcia przedłużenia.

11. Prowadnice papieru

Po załadowaniu papieru do tacy ręcznej należy wyrównać położenie prowadnic do papieru.

12. Kaseca 1

Można w niej umieścić do 500 arkuszy zwykłego papieru.

Aby uzyskać szczegółowe informacje na temat rozmiarów i typów papieru, których można używać, patrz str.38 "Specyfikacje rozmiaru papieru" i str.41 "Określanie rodzaju papieru".

13. Wskaźnik pozostałego papieru

Wskazuje przybliżoną ilość papieru pozostałą w kasecie.

14. Przełącznik zasilania głównego

Przełącznik ten służy do włączania i wyłączania zasilania drukarki.

Szczegółowe informacje, jak wyłączyć drukarkę, patrz str.25 "Wyłączanie zasilania".

15. Dźwignia otwierania tacy ręcznej

Pociągnij tę dźwignię, aby otworzyć tacę ręczną.

Zewnątrz urządzenia: widok od tyłu

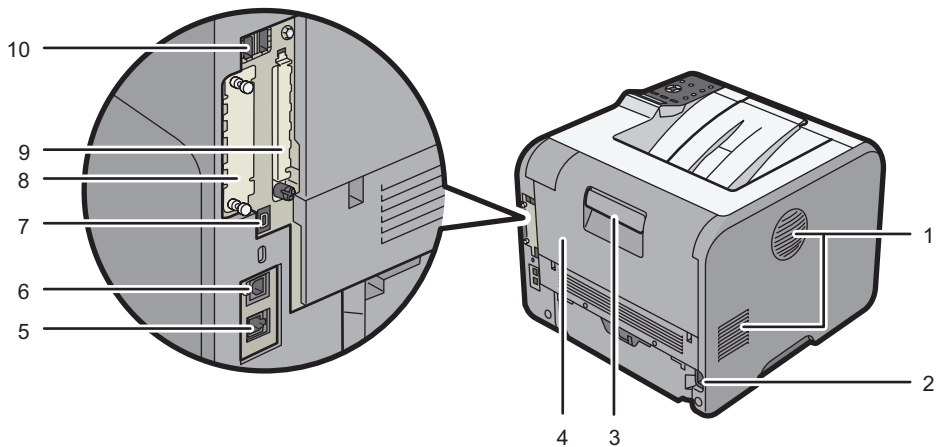

CYN003

1. Otwory wentylacyjne

Zapobiegają przegrzaniu.

2. Złącze zasilania

Podłącz przewód zasilający do drukarki. Włóż drugi koniec do gniazdka elektrycznego.

3. Dźwignia otwierania pokrywy tylnej

Pociągnij tę dźwignię, aby otworzyć pokrywę tylną.

4. Tylna pokrywa

Otwórz, aby uzyskać dostęp do wnętrza drukarki.

Otwórz tutaj lub użyj dźwigni do kopert, aby wymienić zespół grzejny.

5. Port Ethernet

Aby podłączyć drukarkę do sieci, użyj kabla interfejsu sieciowego.

6. Port USB typu B

W celu połączenia drukarki z komputerem należy użyć kabla USB.

7. Port H USB (port do wykorzystania przez pracownika działu technicznego klienta)

Nie używaj tego portu.

8. Gniazdo na opcjonalną kartę interfejsu

Może tu zostać włożona opcjonalna karta interfejsu.

Włożyć opcjonalną kartę bezprzewodowej sieci LAN lub kartę interfejsu IEEE 1284.

9. Gniazda na karty rozszerzeń

Usuń pokrywę i zainstaluj karty SD.

10. Port USB typu A

Służy do podłączania urządzeń zewnętrznych, takich jak czytnik kart identyfikacyjnych itp.

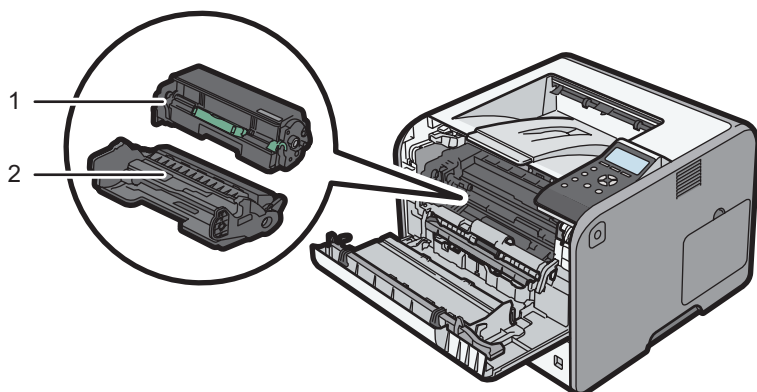
Wnętrze urządzenia: widok od przodu

CYN002

1. Moduł drukujący

Na ekranie urządzenia pojawiają się komunikaty, jeżeli trzeba przygotować nowy moduł drukujący lub dokonać jego wymiany.

Aby uzyskać szczegółowe informacje na temat komunikatów pojawiających się na ekranie, kiedy konieczna jest wymiana materiałów eksploatacyjnych, patrz Operating Instructions.

⚠ Uwaga

- Po odłączeniu modułu drukującego od zespołu bębna naciśnij dźwignię z prawej strony modułu drukującego, a następnie wyjmij moduł.

2. Zespół bębna

Na ekranie urządzenia wyświetlane są odpowiednie komunikaty, jeżeli trzeba przygotować nowy zespół bębna lub dokonać jego wymiany.

Aby uzyskać szczegółowe informacje na temat komunikatów pojawiających się na ekranie, kiedy konieczna jest wymiana materiałów eksploatacyjnych, patrz Operating Instructions.

Wnętrze urządzenia: widok od tyłu

1

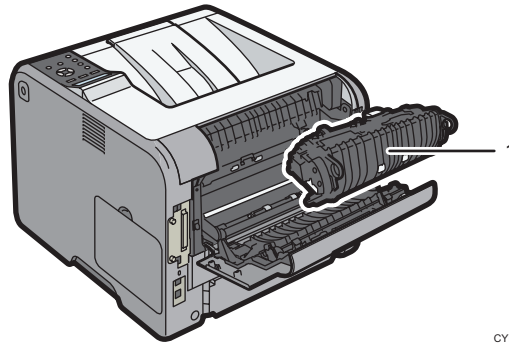

CYN004

1. Zespół grzejny

Na ekranie urządzenia wyświetlone zostaną odpowiednie komunikaty, jeżeli trzeba przygotować nowy zespół grzejny lub dokonać jego wymiany.

Aby uzyskać szczegółowe informacje na temat komunikatów pojawiających się na ekranie, kiedy konieczna jest wymiana materiałów eksploatacyjnych, patrz Operating Instructions.

Zestaw eksploatacyjny zawiera zespół grzejny.

Wskazówki dotyczące funkcji wewnętrznych opcji drukarki

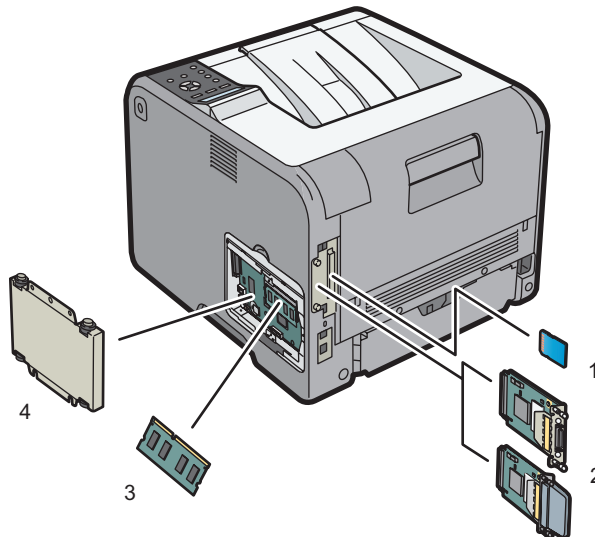

CYN088

1. Opcje karty pamięci SD

- Karta VM

Przy pomocy tej karty można instalować aplikacje oprogramowania wewnętrznego.

- Karta NetWare

Karta ta jest niezbędna do korzystania z serwera NetWare.

- Karta XPS

Pozwala drukować pliki XPS.

- Moduł przeglądarki (dla SP 4520DN)

Pozwala wyświetlać strony internetowe na ekranie panela operacyjnego i drukować je.

Aby skorzystać z tej opcji, patrz Operating Instructions.

2. Opcjonalne moduły interfejsu

- Karta sieci bezprzewodowej WLAN

Pozwala na połączenie poprzez bezprzewodową sieć LAN.

- Karta interfejsu IEEE 1284

Umożliwia połączenie przy pomocy kabla IEEE 1284.

Aby skorzystać z tej opcji, patrz Operating Instructions.

3. Moduł pamięci SDRAM

Można dodać do 1,0 GB pamięci SDRAM.

Aby skorzystać z tej opcji, patrz Operating Instructions.

4. Dysk twardy

Pozwala zapisać dokumenty do wydruku.

Aby skorzystać z tej opcji, patrz Operating Instructions.

⚠ Uwaga

- Jeśli chcesz skorzystać z dwóch lub więcej kart SD, które można umieścić w tym samym gnieździe, skontaktuj się ze swoim sprzedawcą lub przedstawicielem serwisu.

Przewodnik po nazwach i funkcjach panela operacyjnego.

Rysunek ten pokazuje panel operacyjny drukarki.

SP 4510DN

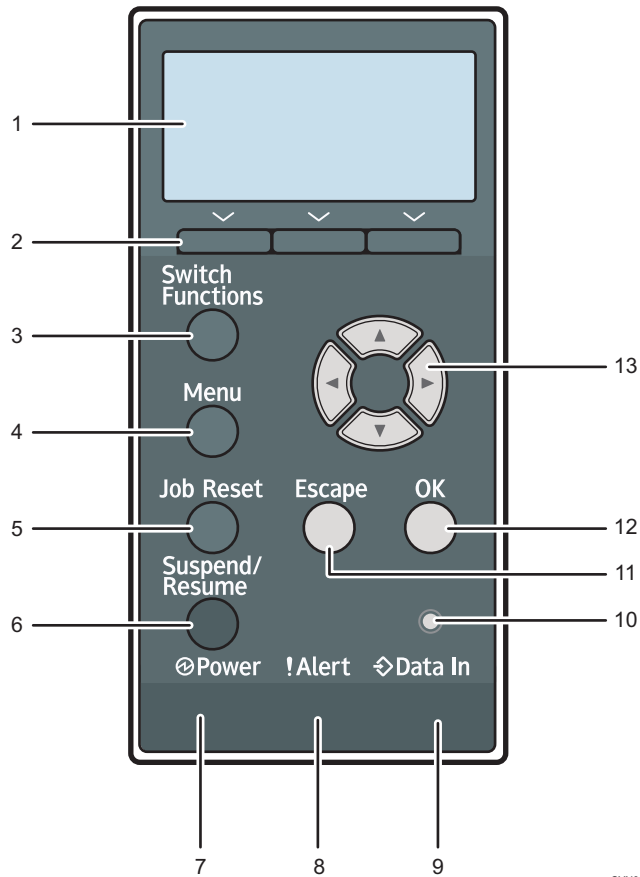

CYN041

1. Wyświetlacz panela

Wyświetla aktualny stan drukarki i komunikaty błędów.

Włączenie trybu oszczędzania energii powoduje wyłączenie podświetlenia. Aby uzyskać szczegółowe informacje na temat trybu oszczędzania energii, patrz str.26 "Oszczędzanie energii".

2. Przyciski wyboru

Odpowiadają funkcjom znajdującym się w dolnym wierszu wyświetlacza.

Przykład: Jeżeli podręcznik ten nakazuje wciśnięcie przycisku [Opcje], wciśnij przycisk wyboru po lewej stronie, poniżej ekranu początkowego.

3. Przycisk [Przełącz funkcje]

Naciśnij ten przycisk aby przełączyć pomiędzy ekranem obsługi funkcji drukarki a ekranem funkcji aktualnie używanych funkcji rozszerzonych.

4. Przycisk [Menu]

Wciśnij ten przycisk, aby skonfigurować i sprawdzić aktualne ustawienia drukarki.

Naciśnij aby zmienić ustawienia domyślne, które spełnią wymagania użytkownika. Patrz str.29 "Konfigurowanie ustawień drukarki za pomocą przycisku [Menu]".

5. Przycisk [Zresetuj zadanie]

Naciśnij, aby anulować bieżące zadanie wydruku.

6. Przycisk [Wstrzymaj/Wznów]

Użyj to aby zatrzymać aktualnie wykonywane zadanie wydruku. Wskaźnik pozostaje włączony tak długo jak zadanie jest wstrzymane.

Aby wznowić drukowanie, ponownie naciśnij ten przycisk. Wstrzymane zadanie zostanie wznowione automatycznie, kiedy minie czas podany w [Zegar auto resetu] (domyślnie: **60 sekund**).

Szczegółowe informacje na temat ustawiania opcji [Zegar auto resetu], patrz Operating Instructions.

7. Wskaźnik zasilania

Oświetlenie włącza się, gdy drukarka jest gotowa do odbioru danych z komputera. Miga, gdy drukarka podgrzewa się lub odbiera dane. Nie świeci, gdy zasilanie jest wyłączone lub gdy drukarka działa w trybie oszczędzania energii.

8. Wskaźnik alarmu

Świeci się lub miga w przypadku wystąpienia błędu drukarki.

Stale czerwone: wydruk nie jest możliwy lub jest możliwy, ale nie może być zapewniona jakość wydruku.

Migające żółte: drukarka będzie wkrótce wymagać konserwacji lub wymiany materiałów eksploatacyjnych takich jak np. toner.

Należy wykonać instrukcje pojawiające się na wyświetlaczu.

9. Wskaźnik odbierania danych

Miga podczas odbierania przez drukarkę danych z komputera. Wskaźnik odbierania danych świeci, jeśli w drukarce znajdują się dane do wydrukowania.

10. Czujnik światła

Czujnik wykrywający poziom oświetlenia otoczenia przy włączonej funkcji ECO Night Sensor.

11. Przycisk [Escape]

Naciśnij ten klawisz aby anulować operację lub powrócić do poprzedniego ekranu.

12. Przycisk [OK]

Przycisku tego należy użyć, aby zatwierdzić ustawienia i wartości ustawień lub aby przejść do następnego poziomu menu.

13. Przyciski przewijania

Naciśnij te przyciski, aby przesunąć kursor w żądanym kierunku.

Jeżeli w tym podręczniku pojawi się przycisk [▲] [▼] [◀] [▶], naciśnij odpowiedni przycisk kierunku, w którym chcesz poruszyć kursor.

SP 4520DN

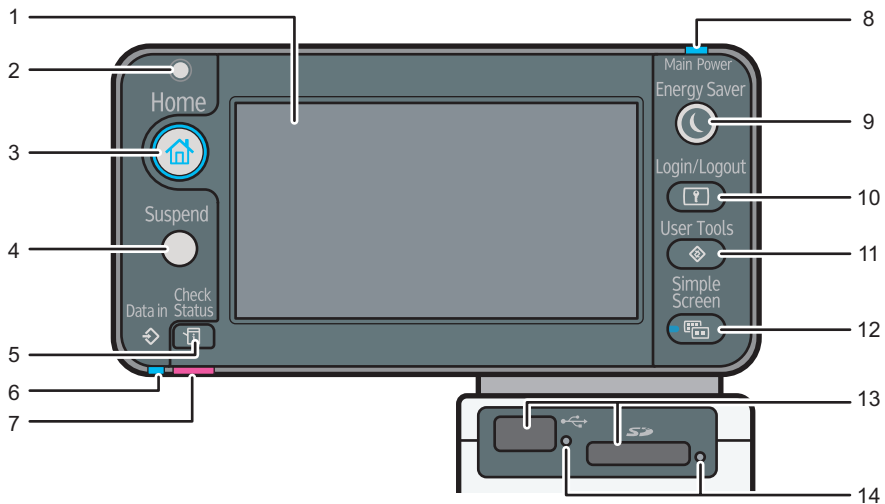

CYN040

1. Wyświetlacz panela

Wyświetla klawisze funkcyjne, stan pracy i komunikaty. Patrz str.19 "Przewodnik po nazwach i funkcjach ekranu panela operacyjnego".

2. Czujnik światła

Wskazuje czujnik wykrywający poziom oświetlenia otoczenia przy włączonej funkcji ECO Night Sensor.

3. Przycisk [Ekran główny]

Naciśnij, aby wyświetlić [Ekran główny]. Aby uzyskać szczegółowe informacje, patrz str.21 "[Ekran główny]".

4. Przycisk [Wstrzymaj]

Naciśnij ten przycisk, aby wstrzymać zadanie drukowania. Przycisk jest podświetlony podczas wstrzymania wykonywania zadania.

5. Przycisk [Sprawdź stan]

Naciśnij, aby sprawdzić stan systemu drukarki, status każdej funkcji oraz bieżące zadania. Można również wyświetlić historie zadań oraz informacje o konserwacji drukarki.

6. Wskaźnik odbierania danych.

Miga, kiedy drukarka odbiera zadanie drukowania z komputera. Wskaźnik zapala się, gdy istnieją dane oczekujące na drukowanie.

7. Sprawdź wskaźnik stanu

Świeci się lub miga w przypadku wystąpienia błędu drukarki.

Dioda świeci na czerwono: nie można drukować

Migające żółte: drukarka będzie wkrótce wymagać konserwacji lub wymiany materiałów eksploatacyjnych, takich jak np. moduł drukujący. Drukowanie jest możliwe, ale jakość druku może nie być zapewniona.

Należy wykonać instrukcje pojawiające się na wyświetlaczu.

8. Wskaźnik zasilania

Wskaźnik ten świeci, gdy zasilanie jest włączone. Nie świeci, gdy zasilanie jest wyłączone lub gdy drukarka działa w trybie oszczędzania energii.

9. Przycisk [Oszczędzanie energii]

Naciśnij przycisk, aby przełączyć na tryb uśpienia. Patrz str.26 "Oszczędzanie energii". W trybie uśpienia drukarki przycisk [Oszczędzanie energii] powoli miga.

10. Przycisk [Logowanie/Wylogowanie]

Naciśnij, aby się zalogować lub wylogować.

11. Przycisk [Narzędzia użytkownika]

Naciśnij, aby zmienić ustawienia domyślne. Patrz str.29 "Konfigurowanie ustwień drukarki za pomocą przycisku [Narzędzia użytkownika]".

12. Przycisk [Ekran uproszczony]

Naciśnij, aby przejść do ekranu uproszczonego. Patrz, Operating Instructions.

13. Gniazda na nośniki

Włóż kartę SD lub pamięć USB.

14. Lampka dostępu do nośnika

Zapala się po włożeniu pamięci przenośnej do gniazda lub w trakcie jej odczytania.

Przewodnik po nazwach i funkcjach ekranu panela operacyjnego

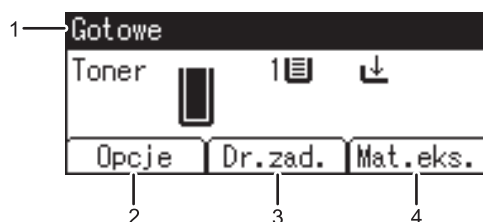
SP 4510DN

CYN901

1. Stan urządzenia i komunikaty

Wyświetla stan drukarki i komunikaty.

2. [Opcje]

Naciśnij aby wyświetlić następujące pozycje:

- Wysuw strony
- Dziennik błędów

3. [Dr.zad.]

Naciśnij, aby wyświetlić zadania drukowania wysłane z komputera.

Opcja [Dr.zad.] jest wyświetlana wyłącznie po podłączeniu dodatkowego dysku twardego do drukarki.

4. [Mat.eks.]

Naciśnij, aby wyświetlić informacje o materiałach eksploatacyjnych drukarki.

Uwaga

- Pozostała ilość tuszu w tonerze jest wyświetlana domyślnie. Aby nie wyświetlać pozostałej ilości tonera, należy ustawić opcję [Wyświet.inf.o mat.ekspl.] na [Wyłączone] w części [Ustawienia ogólne] w menu [Konservacja].

SP 4520DN

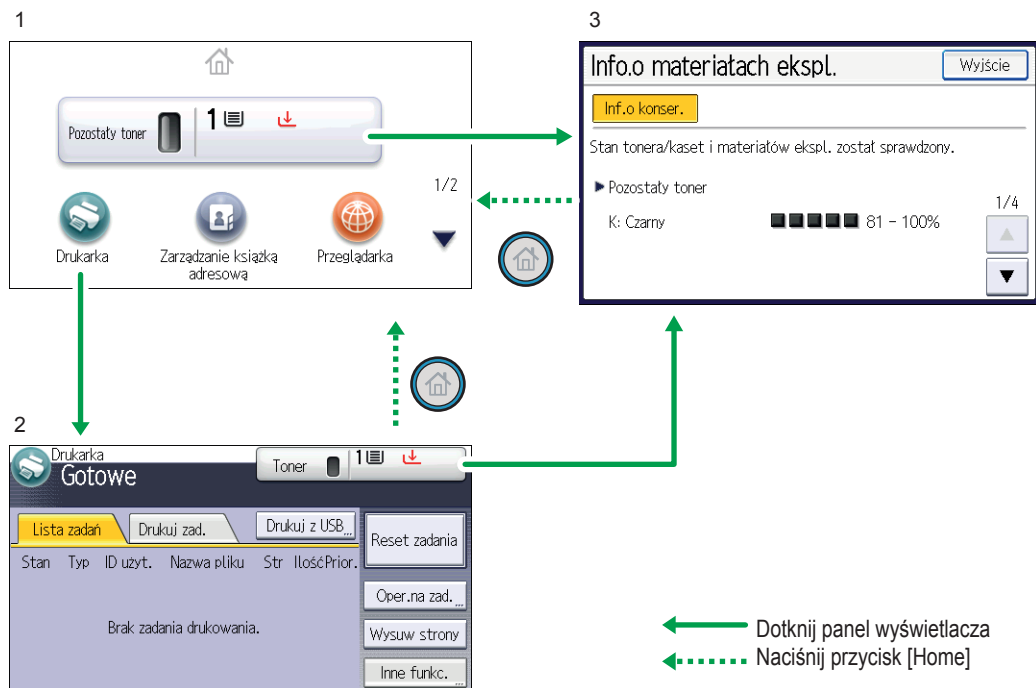

CYN902

1. Ekran [Start]

Wyświetla funkcje i ikony skrótów. Aby uzyskać szczegółowe informacje, patrz str.21 "[Ekran główny]".

Ekran [Home] jest ekranem domyślnym po włączeniu drukarki. To ustawienie domyślne można zmienić w menu Priorytet funkcji. Patrz, Operating Instructions.

2. Ekran [Drukarka]

Wyświetla stan pracy, komunikaty i menu funkcyjne. Aby uzyskać szczegółowe informacje, patrz str.22 "Ekran [Drukarka]".

3. Ekran [Info.o materiałach ekspl.]

Sprawdza stan drukarki, taki jak poziom tonera i ilość papieru.

Uwaga

- Po zakończeniu zadania drukarka odczeka przez określony czas, po czym przywróci ustawienia do wartości domyślnych określonych w menu Priorytet funkcji. Ta funkcja nazywa się „Zerowanie systemu”. Informacje dotyczące procedury określania ustawień domyślnych w opcji Priorytet funkcji, patrz Operating Instructions.
- Aby zmienić długość czasu, przez jaką urządzenie czeka, zanim przywróci swoje ustawienia do wartości domyślnych, użyj funkcji Czas autom. resetowania drukarki. Patrz, Operating Instructions.

[Ekran główny]

Ta funkcja jest dostępna jedynie dla SP 4520DN.

Aby wyświetlić [Ekran główny], należy nacisnąć przycisk [Ekran główny].

Każda funkcja ma własną ikonę, która jest wyświetlona na [Ekranie głównym].

Na ekranie [Home] można umieścić skróty do często używanych programów. Ikony dodanych skrótów pojawiają się na [ekranie głównym]. Aplikacje można łatwo uruchamiać, naciskając ikony skrótów.

Ważne

- **Nie należy mocno uderzać w ekran ani na niego naciskać. Może to spowodować uszkodzenie ekranu. Maksymalna dopuszczalna siła nacisku to ok.30N (ok.3 kgf). (N = Newton, kgf = kilogram siły. 1 kgf = 9.8 N.)**

**1. Ikona informacji o materiałach eksploatacyjnych**

Naciśnij, aby wyświetlić ekran [informacje o materiałach eksploatacyjnych] pozwalający sprawdzić pozostałą ilość tonera i papieru.

2. [Drukarka]

Naciśnij, aby wyświetlić ekran [Drukarka].

3. Obszar ikon skrótów

Na ekranie [Home] można umieścić skróty programów. Szczegółowe informacje na temat tworzenia skrótów, patrz Operating Instructions.

4. obraz na ekranie Home

Na ekranie [Home] można wyświetlić obraz, np. logo firmy. Instrukcja, jak zmienić obraz, patrz Operating Instructions.

5. ▲/▼

Naciśnij, aby przełączyć strony, gdy ikony zajmują więcej niż jedną stronę.

 **Uwaga**



- Po zainstalowaniu aplikacji na ekranie [Ekranie głównym] pojawi się odpowiadająca jej ikona.
- Położenie ikon można zmieniać. Szczegółowe informacje, patrz Operating Instructions.

Ekran [Drukarka]

Ta funkcja jest dostępna jedynie dla SP 4520DN.

Wyświetlacz panela pokazuje informacje o aktualnym stanie urządzenia, komunikaty oraz menu funkcji.

Wyświetlane elementy funkcji służą jako przyciski wyboru. Daną funkcję wybiera się przez ich lekkie naciśnięcie.

Po wybraniu lub określeniu elementu na wyświetlaczu panela zostanie on podświetlony, jak . Przyciski widoczne jak  nie mogą być użyte.

 **Ważne**

- **Nie należy mocno uderzać w ekran ani na niego naciskać. Może to spowodować uszkodzenie ekranu. Maksymalna dopuszczalna siła nacisku to ok.30N (ok.3 kgf). (N = Newton, kgf = kilogram siły. 1 kgf = 9.8N.)**

Ekran [Home] jest ekranem domyślnym po włączeniu drukarki.

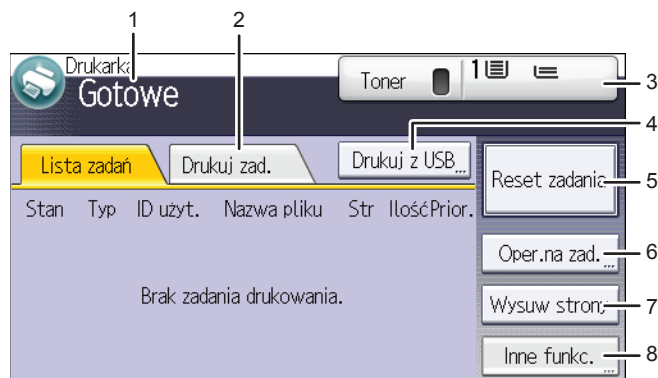

CYN904

1. Stan urządzenia i komunikaty

Wyświetla aktualny stan drukarki, jak np. "Gotowa", "Offline" i "Drukowanie. . .". W tej części pojawiają się informacje o zadaniu drukowania (ID użytkownika i nazwa dokumentu).

2. [Drukuj zadania]

Naciśnij, aby wyświetlić zadania drukowania wysłane z komputera.

3. Informacja o materiałach eksploatacyjnych

Można sprawdzić pozostałą ilość tonera i papieru. Naciśnij, aby wyświetlić ekran [Informacja o materiałach eksploatacyjnych].

4. [Drukuj z USB]

Naciśnij, aby wyświetlić ekran bezpośredniego wydruku plików zapisanych na nośnikach pamięci masowej.

5. [Reset zadania]

Naciśnij, aby anulować bieżące zadanie wydruku.

Po naciśnięciu go, gdy wybrano tryb obsługi danych szesnastkowych, zostanie on anulowany.

6. [Operacje na zadaniach]

Naciśnij, aby zawiesić przetwarzanie zadania.

7. [Wysuw strony]

Naciśnij, aby wydrukować wszystkie dane znajdujące się w buforze wejściowym urządzenia.

8. [Inne funkcje]

Naciśnij, aby wyświetlić rejestry błędów i stanu bufora zadań wydruku.

Ekran [Informacje]

Ta funkcja jest dostępna jedynie dla SP 4520DN.

W celu promowania świadomości ekologicznej drukarkę można skonfigurować tak, aby pokazywała użytkownikom ilość zaoszczędzonego papieru dzięki różnym funkcjom oszczędzania papieru.

Gdy włączono autoryzację użytkownika, po zalogowaniu się do drukarki wyświetli się odpowiedni ekran. Gdy autoryzacja użytkownika jest wyłączona, ekran wyświetli się po wyjściu drukarki z trybu uśpienia lub po wyzerowaniu systemu. Ekran [Informacje] wyświetli się niezależnie od ustawień autoryzacji po włączeniu zasilania.

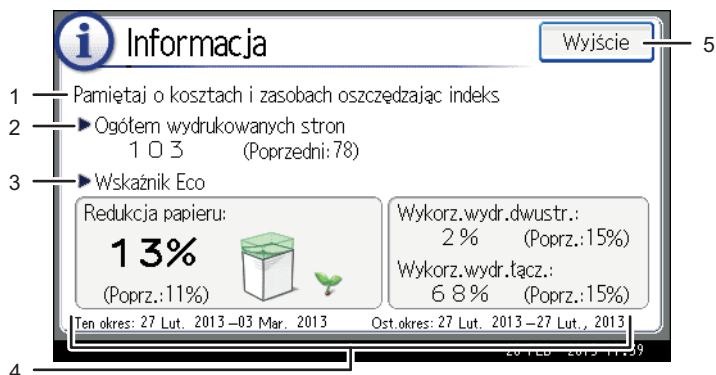

CAT201

1. Komunikat

Wyświetla komunikaty od administratora.

2. Wydruki ogółem

Wyświetla ogólną liczbę stron wydrukowanych w bieżących i poprzednich okresach zliczania.

3. Wskaźnik Eco

- Redukcja papieru:
Wyświetla liczbę arkuszy papieru zaoszczędzonych dzięki funkcji druku dwustronnego i łączonego. Liczba wskazuje procent papieru zaoszczędzonego w stosunku do łącznie zużytego papieru. Wraz ze wzrostem wartości procentowej, zmniejsza się stos papieru i kielkuje kwiat. Gdy wartość procentowa przekroczy 76% , kwiat rozkwita.
- Wykorzystanie druku dwustronnego:
Wyświetla proporcję wydruków dwustronnych do ogólnej liczby wydruków.
- Wykorzystanie wydruków łączonych:
Wyświetla proporcję wydruków łączonych do ogólnej liczby wydruków.

4. Okresy zliczania

Wyświetla bieżące i poprzednie okresy zliczania.

5. [Wyjście]

Naciśnij ten przycisk, aby zamknąć ekran [Informacje] i powrócić do poprzedniego ekranu.

Uwaga

- W zależności od ustawień drukarki, ekran [Informacje] może nie być wyświetlany. Więcej informacji, patrz Podręcznik bezpieczeństwa.
- Aby sprawdzić stan zużycia można również skorzystać z aplikacji Web Image Monitor. Szczegółowe informacje można znaleźć w dziale PomocyWeb Image Monitor.
- W opcji [Okres licznika Eco/wiadomość administratora] w menu [Ustawienia system], można sprawdzić "Okres zliczania", "Komunikat administratora", "Wyświetl ekr.z infor" oraz "Czas wyświetlania". Wyłącznie administrator może zmienić ustawienia. Więcej informacji, patrz Podręcznik bezpieczeństwa.

Włączanie/wyłączanie zasilania

W tym rozdziale opisano włączanie/wyłączanie drukarki.

1

Włączanie zasilania

1. Upewnij się, że kabel zasilający jest dobrze podłączony do gniazda ściennego.
2. Nacisnąć główny przelącznik zasilania.

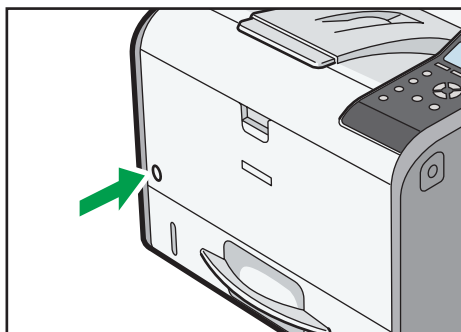

CYN031

Wskaźnik zasilania włączy się.

⚠ Uwaga

- Po włączeniu zasilania głównego może zostać wyświetlony ekran informujący o inicjalizacji urządzenia. Nie wyłączaj zasilania podczas tego procesu. Inicjalizacja trwa około trzech minut.

Wyłączanie zasilania

⚠ OSTRZEŻENIE

- Wyciągając przewód zasilający z gniazdka należy zawsze ciągnąć za wtyczkę, nie za przewód. Ciągnięcie za przewód może spowodować uszkodzenie przewodu zasilającego. Stosowanie uszkodzonego przewodu zasilającego może spowodować pożar lub porażenie prądem.

★ Ważne

- Nie należy wciskać ani przytrzymywać głównego wyłącznika zasilania podczas wyłączania drukarki. Powoduje to wymuszone wyłączenie drukarki i może doprowadzić do uszkodzenia dysku twardego i modułu SDRAM, skutkującego awarią drukarki.
- Przed odłączeniem kabla zasilającego, należy wyłączyć główny przelącznik zasilania i upewnić się, że główny wskaźnik zasilania jest wyłączony. Jeśli nie zostanie wyłączony, może to spowodować uszkodzenie dysku twardego lub pamięci i awarię urządzenia.

- Nie wolno wyłączać zasilania, gdy drukarka pracuje.

1. Nacisnąć główny przelącznik zasilania.

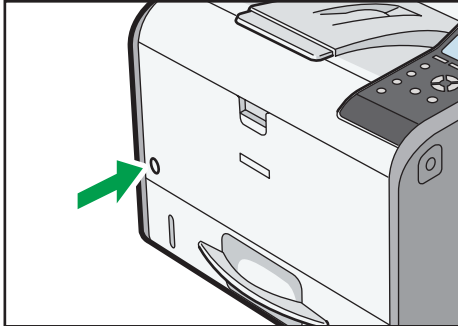

CYN031

Zasilanie jest wyłączone automatycznie po zakończeniu procedury zamykania.

Jeśli procedura zamykania nie zakończy się w czasie wyświetlonym na ekranie, należy skontaktować się z serwisem.

Oszczędzanie energii

Drukarka ta wyposażona jest w następujące funkcje oszczędzania energii:

Tryb wyłączenia zespołu grzeijnego

Jeśli drukarka nie jest używana przez jakiś czas, to po pewnym czasie wyświetlacz wyłączy się i drukarka przejdzie do trybu wyłączenia zespołu grzeijnego. W trybie wyłączenia zespołu grzeijnego drukarka zużywa mniej prądu.

W celu oszczędzania energii, w trybie wyłączenia zespołu grzeijnego wyświetlacz drukarki jest włączony, a zespół grzałek wyłączony. W tym trybie można zmieniać ustawienia drukarki za pomocą panela operacyjnego. Aby rozpocząć drukowanie, należy wyjść z tego trybu.

Można ustawić czas, po którym drukarka przechodzi w tryb wyłączenia zespołu grzeijnego w opcji [Zegar tr.wył.zes.grzej.]. Aby uzyskać szczegółowe informacje, patrz:

- Operating Instructions. (dla SP 4510DN)
- Operating Instructions. (dla SP 4520DN)

Aby wyjść z trybu wyłączenia zespołu grzeijnego, należy wykonać jedną z następujących czynności:

- Rozpocząć drukowanie
- Wyświetlić ekran [Konserwacja] na panelu operacyjnym (dla SP 4510DN)
- Wyświetlić ekran [Obsługa: wydruk] lub [Obsługa: obraz] na panelu operacyjnym (dla SP 4520DN)

- Używać panela operacyjnego, gdy opcja [Wyj.z tr.wył.zes.grzej.] jest ustawiona na [Podczas używ.pan.oper.]
- Rozpocząć drukowanie

Tryb uśpienia

Jeśli drukarka pozostaje nieaktywna przez pewien czas po wejściu w tryb wyłączania zespołu grzejnego, wówczas przechodzi w tryb uśpienia, aby dodatkowo zmniejszyć zużycie energii. Drukarka przechodzi w tryb uśpienia również, gdy:

- Czas oczekiwania drukarki przed przejściem w tryb uśpienia ustawia się w opcji [Zegar trybu uśpienia]
- W dniu i o godzinie ustawionej w [Zegar tygodniowy]

Gdy drukarka jest w trybie uśpienia, można używać wyłącznie przycisków [Oszczędzanie energii] i [Sprawdź stan]. (dla SP 4520DN)

Drukarka może drukować z komputera.

Można zmienić czas, po jakim drukarka przechodzi w tryb uśpienia.

Szczegółowe informacje na temat ustawiania opcji [Zegar trybu uśpienia] oraz [Zegar tygodniowy] patrz:

- Operating Instructions. (dla SP 4510DN)
- Operating Instructions. (dla SP 4520DN)

Aby wyjść z trybu uśpienia, należy wykonać jedną z następujących czynności:

- Nacisnąć jeden z przycisków na panelu operacyjnym (dla SP 4510DN)
- Nacisnąć przycisk [Oszczędzanie energii] lub przycisk [Sprawdź stan] (dla SP 4520DN)
- Rozpocząć drukowanie

ECO Night Sensor

ECO Night Sensor wykrywa ciemność i automatycznie wyłącza zasilanie.

Jeśli ECO Night Sensor jest włączony i wykrywa ciemność po wyłączeniu świateł, automatycznie wyłącza urządzenie i zmniejsza zużycie energii do 1 W lub mniej.

ECO Night Sensor jest domyślnie włączony.

Aby zmienić ustawienia, patrz:

- Operating Instructions. (dla SP 4510DN)
- Operating Instructions. (dla SP 4520DN)

★ Ważne

- **Fabrycznie ustawiona funkcja czujnika nocy ECO to [Tylko auto.wył.zasilania]. Zaleca się wyłączenie tej funkcji lub dostosowanie jej czułości, jeśli drukarka znajduje się w miejscu o słabym natężeniu oświetlenia (np. korytarz lub miejsce z oświetleniem włączanym czujnikiem ruchu).**

- Drukarkę można skonfigurować tak, by automatycznie włączała się po wykryciu wzrostu natężenia oświetlenia. Drukarka może również reagować na światło słoneczne i włączać zasilanie. Zaleca się nie zmieniać ustawień fabrycznych i włączyć opcję [Tylko auto.wył.zasilania], jeśli drukarka znajduje się w miejscu, gdzie jest bezpośrednio wystawiona na światło słoneczne.

Uwaga

- W trybie uśpienia drukarki przycisk [Oszczędzanie energii] powoli miga. (dla SP 4520DN)
- Funkcje oszczędzania energii nie działają, gdy:
 - Trwa komunikacja z urządzeniami zewnętrznymi
 - Dysk twardy jest aktywny
 - Wyświetlane jest ostrzeżenie
 - Wyświetlane jest wezwanie serwisu
 - Wystąpiło zacięcie papieru
 - Pokrywy drukarki są otwarte
 - Uzupelniany jest toner
 - Wyświetlany jest ekran ustawień drukarki
 - Trwa proces nagrzewania
 - Trwa przetwarzanie danych
 - Operacje są zawieszane podczas druku
 - Wskaźnik odbierania danych miga lub świeci
 - Wyświetlany jest ekran wydruku próbnego, wydruku bezpiecznego, wydruku z zatrzymaniem lub wydruku z zapisanego pliku
 - Dostęp do drukarki odbywa się przez program Web Image Monitor
- Drukarka zużywa mniej energii w trybie uśpienia, ale potrzeba więcej czasu, aby rozpocząć drukowanie.
- Jeśli ustawiono co najmniej dwie funkcje oszczędzania energii, w pierwszej kolejności zadziała funkcja, dla której zostaną spełnione warunki automatycznego przejścia w tryb oszczędzania energii.

Wyświetlanie ekranów konfiguracji drukarki przy użyciu panelu operacyjnego

Konfigurowanie ustawień drukarki za pomocą przycisku [Menu]

Ta funkcja jest dostępna jedynie dla SP 4510DN. Jeśli używasz SP 4520DN, patrz str.29 "Konfigurowanie ustawień drukarki za pomocą przycisku [Narzędzia użytkownika]"

Ekran konfiguracji pozwalają na zmianę lub ustawienie opcji domyślnych.

★ Ważne

- Jeśli określono Zarządzanie autoryzacją administratora, należy skontaktować się z administratorem.

1. Naciśnij przycisk [Menu].

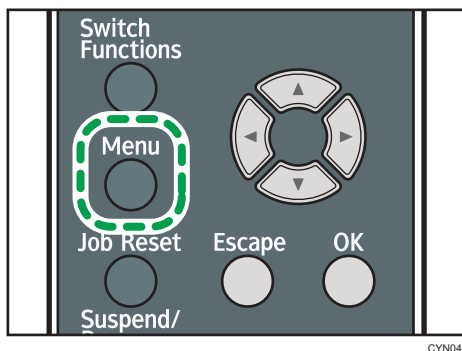

CYN042

2. Wybierz ustawienia, które chcesz zmienić.

Naciśnij przycisk [▼] lub [▲], aby wybrać następnego lub poprzedniego elementu.

3. Naciśnij przycisk [OK].

↓ Uwaga

- Zmiany dokonane na ekranach konfiguracji obowiązują nawet jeśli zasilanie główne zostanie wyłączone.
- Aby cofnąć zmiany wprowadzone w ustawieniach i powrócić do ekranu początkowego, naciśnij przycisk [Escape].

Konfigurowanie ustawień drukarki za pomocą przycisku [Narzędzia użytkownika]

Ta funkcja jest dostępna jedynie dla SP 4520DN. Jeśli używasz SP 4510DN, patrz str.29 "Konfigurowanie ustawień drukarki za pomocą przycisku [Menu]"

W tym rozdziale opisano elementy ustawień, dostępne na ekranie drukarki [Narzędzia użytkownika].
Ekran konfiguracji pozwalają na zmianę lub ustawienie opcji domyślnych.

★ Ważne

- Jeśli określono Zarządzanie autoryzacją administratora, należy skontaktować się z administratorem.

1. Naciśnij przycisk [User Tools].

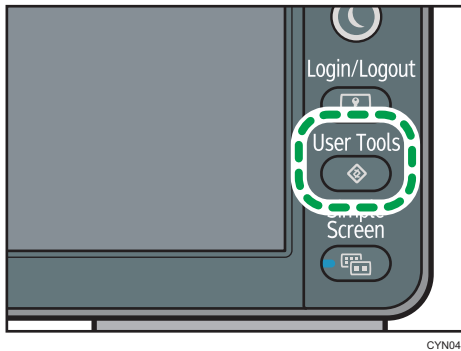

2. Wybierz ustawienia, które chcesz zmienić.

Naciśnij przycisk [▼] lub [▲], aby wyświetlić następną lub poprzednią stronę.

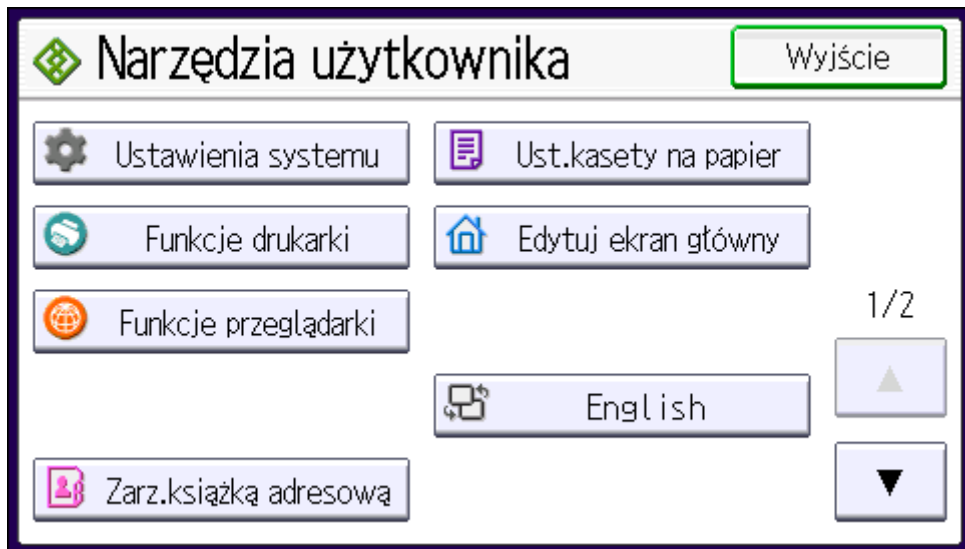

3. Zmień ustawienia, postępując zgodnie z instrukcjami na wyświetlaczu panela, a następnie naciśnij przycisk [OK].

4. Naciśnij przycisk [User Tools].

 **Uwaga**

- Zmiany dokonane na ekranach konfiguracji obowiązują, nawet jeśli zasilanie główne zostanie wyłączone.
- Aby cofnąć zmiany wprowadzone w ustawieniach i powrócić do ekranu początkowego, naciśnij przycisk [Narzędzia użytkownika].

Przy użyciu programu Web Image Monitor

Program Web Image Monitor pozwala sprawdzać stan drukarki i zmieniać jej ustawienia.

1

Dostępne funkcje

Wymienione poniżej operacje można wykonywać zdalnie z komputera-klienckiego, używając programu Web Image Monitor .

- Podgląd stanu lub ustawień drukarki
- Sprawdzanie stanu zadania lub historii drukowania
- Przerwanie bieżących zadań drukowania
- Resetowanie drukarki
- Zarządzanie książką adresową
- Konfigurowanie ustawień drukarki
- Konfigurowanie ustawień protokołu sieciowego
- Konfigurowanie ustawień bezpieczeństwa

Konfigurowanie drukarki

Wykonywanie operacji przy użyciu programu Web Image Monitor jest możliwe po skonfigurowaniu urządzenia do korzystania z protokołu TCP/IP. Po skonfigurowaniu drukarki do korzystania z protokołu TCP/IP operacje wykonywane przy użyciu programu Web Image Monitor stają się dostępne.

Zalecane przeglądarki internetowe

- System operacyjny Windows:
 - Internet Explorer wersja 6.0 lub nowsza
 - Firefox wersja 10 i 15 lub nowsza
 - Google Chrome wersja 19 lub nowsza
- Mac OS:
 - Safari 3,0 lub nowsza wersja
 - Firefox wersja 10 i 15 lub nowsza
 - Google Chrome wersja 19 lub nowsza

Web Image Monitor obsługuje czytniki ekranu. Zalecamy JAWS 7.0 lub nowszą wersję.

Uwaga

- Jeśli używana jest przeglądarka internetowa inna niż zalecana lub w używanej przeglądarce nie włączono obsługi języka JavaScript i plików cookie, mogą wystąpić problemy z wyświetlaniem i wykonywaniem operacji.
- Jeśli używany jest serwer proxy, zmień ustawienia przeglądarki internetowej. Aby uzyskać informacje o tych ustawieniach, skontaktuj się z administratorem.

- Zalecamy korzystanie z programu Web Image Monitor w ramach tej samej sieci.
- Jeśli drukarka posiada ochronę firewall, to dostęp do niej z komputera znajdującego się na zewnątrz firewall nie będzie możliwy.
- W przypadku korzystania z drukarki w sieci z serwerem DHCP adres IP może zostać zmieniony automatycznie zgodnie z ustawieniami serwera DHCP. Należy włączyć ustawienie DDNS drukarki, a następnie połączyć się przy użyciu nazwy hosta drukarki. Można również ustawić na serwerze DHCP statyczny adres IP.
- W przypadku wyłączenia portu HTTP nawiązanie połączenia z adresem URL drukarki nie jest możliwe. W tej drukarce ustawienia szyfrowane SSL muszą być włączone. Aby uzyskać szczegółowe informacje, skontaktuj się z administratorem.
- W przypadku korzystania z przeglądarki Firefox czcionki i kolory mogą się różnić, a tabele mogą wydawać się nieprawidłowo skonfigurowane.
- Używając nazwy hosta w systemach Windows Server 2003/2003 R2/2008/2008 R2/2012/2012 R2 z protokołem IPv6, należy do rozpoznawania nazwy hosta używać zewnętrznego serwera DNS. Plik host nie może być użyty.
- Aby korzystać z JAWS 7.0 w programie Web Image Monitor, należy uruchomić system Windows i przeglądarkę Internet Explorer 6.0 lub nowszą.
- Pobieranie plików za pomocą przeglądarki Internet Explorer 8.0 lub nowszej będzie wolniejsze niż w przypadku innych przeglądarek. Aby szybciej pobierać pliki za pomocą przeglądarki Internet Explorer 8.0 lub nowszej, otwórz menu [Opcje Internetowe] i zarejestruj adres URL drukarki jako zaufaną stronę, a następnie wyłącz filtr SmartScreen dla zaufanych stron. Więcej informacji na temat tych ustawień, patrz Pomoc Internet Explorer.
- Do programu Web Image Monitor można uzyskać szybszy dostęp po zarejestrowaniu adresu URL drukarki jako zakładki. Należy pamiętać, że adres URL należy rejestrować na górze strony, która pojawia się przed zalogowaniem. Jednak w przypadku zarejestrowania jako zakładki adresu URL strony otwieranej po zalogowaniu program Web Image Monitor nie otworzy się za jej pomocą prawidłowo.
- Jeśli opcja uwierzytelniania użytkownika jest włączona, aby używać Web Image Monitor, należy wprowadzić login oraz hasło użytkownika. Aby uzyskać więcej szczegółowych informacji, patrz str.33 "Wyświetlanie strony górnej".
- Podczas konfigurowania ustawień za pomocą Web Image Monitor nie należy logować się za pomocą panela operacyjnego. Ustawienia skonfigurowane za pomocą Web Image Monitor mogą stać się nieprawidłowe.

Wyświetlanie strony górnej

W programie Web Image Monitor dostępne są dwa tryby: tryb użytkownika i tryb administratora.

Wyświetlane elementy mogą być różne w zależności od typu drukarki.

Tryb gościa

Wejście do tego trybu nie wymaga logowania.

W trybie gościa można przeglądać stan drukarki, ustawienia i stan zadań wydruku, lecz nie można zmieniać ustawień drukarki.

Tryb Administratora

Wejście do tego trybu wymaga logowania administratora.

W trybie administratora można skonfigurować różne ustawienia drukarki.

★ Ważne

- **Podczas wprowadzania adresu IPv4 nie należy rozpoczynać segmentów od cyfry zero. Na przykład: Jeśli dany adres to „192.168.001.010” należy wprowadzić go jako „192.168.1.10”.**

1. **Uruchom przeglądarkę internetową.**
2. **Wpisz "http://(adres IP lub nazwa hosta drukarki)/" na pasku adresu przeglądarki internetowej.**

Zostanie wyświetlona strona główna programu Web Image Monitor.

Jeśli nazwa hosta drukarki została zarejestrowana na serwerze DNS lub WINS, można ją wprowadzić.

Podczas konfigurowania protokołu SSL szyfrowania połączeń w środowisku, w którym wydano autoryzację serwera, należy wprowadzić adres "https://(adres IP lub nazwa hosta drukarki)/".

3. **Aby zalogować się przy pomocy Web Image Monitor w trybie administratora, kliknij [Logowanie] u góry strony.**

Zostanie otwarte okno dialogowe do wprowadzania nazwy użytkownika i hasła.

4. **Wprowadź nazwę użytkownika i hasło, a następnie kliknij przycisk [Logowanie].**

Szczegółowe informacje na temat nazwy logowania użytkownika i hasła można uzyskać od administratora sieci.

W zależności od konfiguracji przeglądarki internetowej, nazwa użytkownika i hasło mogą zostać zapisane. Jeżeli nie chcesz ich zapisać skonfiguruj swoją przeglądarkę internetową w taki sposób aby informacje te nie były zapisywane.

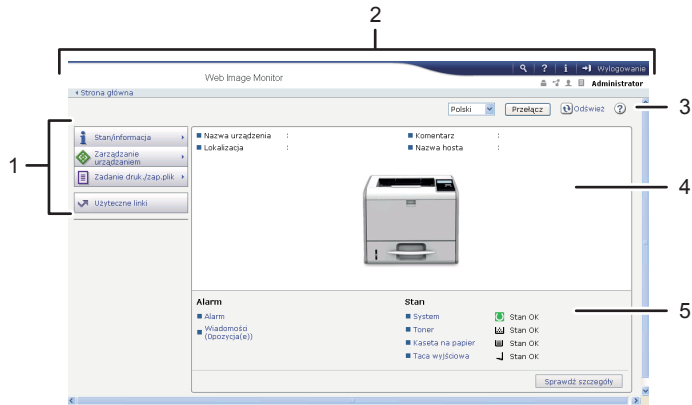

CYN910

1. Pole menu



Wyświetla zawartość wybranego elementu menu.

2. Nagłówek

Wyświetla okno dialogowe do przełączania między trybem użytkownika a trybem administratora oraz menu dla każdego z tych trybów.

Wyświetla również łącze pomocy i okno dialogowe do wyszukiwania słów kluczowych.

3. Odświeżanie/pomoc

 (Odśwież): Kliknij ikonę  z prawej górnej strony obszaru roboczego w celu zaktualizowania informacji o drukarki. Aby odświeżyć całe okno przeglądarki, kliknij przycisk [Odśwież] przeglądarki internetowej.

 (Pomoc): Użyj ikony Pomoc, aby wyświetlić lub pobrać zawartość plików pomocy.

4. Obszar Podstawowe informacje

Służy do wyświetlania podstawowych informacji dotyczących drukarki.

5. Obszar roboczy

Wyświetlana jest treść odpowiadająca elementowi wybranemu w obszarze menu.

2. Ładowanie papieru

Rozdział ten opisuje dostępne kasety dla każdego rodzaju i rozmiaru papieru oraz wyjaśnia, jak załadować papier do kaset.

Procedura ładowania papieru

2

Aby uzyskać oczekiwane rezultaty drukowania, należy wybrać odpowiednią kasetę na papier zgodnie z rozmiarem, rodzajem i gramaturą papieru, który ma być użyty do druku. Należy również określić rozmiar i rodzaj papieru przy pomocy panelu operacyjnego lub programu Web Image Monitor i/lub pokrętła rozmiaru papieru na kasecie.

Aby załadować papier należy postępować zgodnie z poniższą procedurą.

1. Sprawdź, czy dostępna kasetą jest zgodna z rozmiarem, rodzajem i gramaturą papieru, który ma być użyty do druku.

Szczegółowe informacje na temat kaset dostępnych dla każdego rozmiaru i rodzaju papieru, patrz str.38 "Specyfikacje rozmiaru papieru" i str.41 "Określanie rodzaju papieru".

2. Zmień ustawienia rozmiaru i typu papieru dla wybranej kasety.

Użyj panelu operacyjnego lub programu Web Image Monitor, aby zmienić rozmiar i typ papieru. Ładując papier do kaset 1-3, ustaw odpowiednio pokrętło rozmiaru papieru na kasetach.



Szczegółowe informacje na temat zmiany ustawień papieru za pomocą panela operacyjnego, patrz str.60 "Ustawienia papieru".

3. Załaduj papier do kasety.

Aby uzyskać więcej informacji na temat ładowania papieru, patrz str.45 "Ładowanie papieru do kaset na papier" i str.50 "Ładowanie papieru do tacy ręcznej".

Szczegóły dotyczące ładowania kopert, patrz str.54 "Ładowanie kopert".











Specyfikacje rozmiaru papieru

Poniższe tabele pokazują rozmiary papieru, który można załadować do każdej kasety na papier. Kolumna "Rozmiar papieru" pokazuje nazwy rozmiarów papieru i ich wymiary w milimetrach i calach. Ikony  oraz  wskazują na orientację papieru względem do korpusu drukarki.

Litery w tabelach mają następujące znaczenie:





- A: Wybierz rozmiar papieru za pomocą panelu operacyjnego.
- B: Wybierz rozmiar papieru za pomocą pokrętki rozmiaru papieru na kasecie.
- C: Ustaw pokrętkę rozmiaru papieru na kasecie na "✳", i wybierz rozmiar papieru przy użyciu panela operacyjnego.
- ✓: Umożliwia druk na obu stronach papieru.
- -: Nieobsługiwane

Wymiary metryczne

Nazwa rozmiaru papieru	Rozmiar rzeczywisty	Dwustronnie	Taca ręczna	Kaseta 1	Kasety 2, 3
A4 	210 × 297 mm	✓	A	B	B
A5  *	148 × 210 mm	✓	A	B	B
A5 	148 × 210 mm	✓	A	C	C
A6 	105 × 148 mm	✓	A	B	B
B5 	182 × 257 mm	✓	A	C	C
B6 	128 × 182 mm	✓	A	C	C
B6 	128 × 182 mm	-	A	-	-
Kop.C5 	162 × 229 mm	-	A	C	-
Kop.C6 	114 × 162 mm	-	A	C	-
Kop.DL 	110 × 220 mm	-	A	C	-
16K 	195 × 267 mm	✓	A	C	C

* Gdy zadanie drukowania wykonywane jest na papierze, który ładowany jest pionowo, może wystąpić rozmazanie w pobliżu krawędzi drukowanego papieru. Jeśli tak się stanie, należy ustawić papier w poziomie i wydrukować ponownie.

Wymiary angielskie

Nazwa rozmiaru papieru	Rozmiar rzeczywisty	Dwustronnie	Taca ręczna	Kaseta 1	Kasety 2, 3
$8\frac{1}{2} \times 14$ 	8,5" x 14"	✓	A	B	B
$8\frac{1}{2} \times 13$ 	8,5" x 13"	✓	A	C	C
$8\frac{1}{2} \times 11$ 	8,5" x 11"	✓	A	B	B
$8\frac{1}{4} \times 14$ 	8,25" x 14"	✓	A	C	C
$8\frac{1}{4} \times 13$ 	8,25" x 13"	✓	A	C	C
8×13 	8" x 13"	✓	A	C	C
$8 \times 10\frac{1}{2}$ 	8" x 10,5"	✓	A	C	C
8×10 	8" x 10"	✓	A	C	C
$7\frac{1}{4} \times 10\frac{1}{2}$ 	7,25" x 10,5"	✓	A	C	C
$5\frac{1}{2} \times 8\frac{1}{2}$  *	5,5" x 8,5"	✓	A	B	B
$5\frac{1}{2} \times 8\frac{1}{2}$ 	5,5" x 8,5"	-	A	-	-
$4\frac{1}{8} \times 9\frac{1}{2}$ 	4,125" x 9,5"	-	A	C	-
$3\frac{7}{8} \times 7\frac{1}{2}$ 	3,875" x 7,5"	-	A	C	-

* Gdy zadanie drukowania wykonywane jest na papierze, który ładowany jest pionowo, może wystąpić rozmazanie w pobliżu krawędzi drukowanego papieru. Jeśli tak się stanie, należy ustawić papier w poziomie i wydrukować ponownie. W przypadku drukowania na papierze, który jest ustawiony poziomo używaj tacy ręcznej.

Niestandardowe rozmiary papieru

Możesz również załadować papier o nietypowym rozmiarze, określając jego wymiar poziomy i pionowy.

Poniższe tabele pokazują nietypowe rozmiary papieru, który można załadować do każdej kasety na papier.

Wymiary metryczne

Kaseta na papier	Rozmiar poziomy (jednostronny)	Rozmiar pionowy (jednostronny)	Rozmiar poziomy (dwustronny)	Rozmiar pionowy (dwustronny)
Taca ręczna	60,0 do 216,0 mm	127,0 do 900,0 mm	100,0 do 216,0 mm	148,0 do 356,0 mm
Kasety 1-3	100,0 do 216,0 mm	148,0 do 356,0 mm	100,0 do 216,0 mm	279,0 do 356,0 mm

Wymiary angielskie

Kaseta na papier	Rozmiar poziomy (jednostronny)	Rozmiar pionowy (jednostronny)	Rozmiar poziomy (dwustronny)	Rozmiar pionowy (dwustronny)
Taca ręczna	2,37 do 8,50"	5,00 do 35,43"	3,94 do 8,50"	5,83 do 14,01"
Kasety 1-3	3,94 do 8,50"	5,83 do 14,01"	3,94 do 8,50"	10,99 to 14,01"

Określanie rodzaju papieru

Poniższe tabele pokazują rodzaje papieru, który można załadować do każdej kasety na papier. W tabeli „Gramatura papieru” przedstawiono faktyczne wartości gramatury papieru zgodnie z kolumną „Nr gramatury papieru”. Należy skorzystać z obu tabel, aby określić rodzaj zgodny z faktycznie używanym papierem.

Litery w tabelach mają następujące znaczenie:

- A: Obsługiwane
- ✓: Umożliwia druk na obu stronach papieru.
- -: Nieobsługiwane

Typ papieru	Nr gramatury papieru	Dwustronnie	Taca ręczna	Kaseta 1	Kasety 2, 3
Papier cienki	1	✓	A	A	A
Zwykły papier	2	✓	A	A	A
Papier zwykły 2	3	✓	A	A	A
Papier średnio gruby	4	✓	A	A	A
Papier gruby 1	5	✓	A	A	A
Papier gruby 2	6	✓	A	A	A
Papier ekologiczny	Od 2 do 4	✓	A	A	A
Papier kolorowy	Od 2 do 4	-	A	A	A
Papier specjalny 1	-*1	✓	A	A	A
Papier specjalny 2	-*1	-	A	A	A
Papier z nagłówkiem	Od 1 do 6	✓	A	A	A
Papier z nadrukiem	Od 2 do 4	-	A	A	A
Przezroczystość	-*1	-	A	-	-
Papier na etykiety	Od 3 do 5	-	A	A	A
Koperta	Od 3 do 6	-	A	A	-

Gramatura papieru

No.	Gramatura papieru
1	52–65 g/m ² (14–18 funtów dokumentowy)
2	66–74 g/m ² (18–20 funtów dokumentowy)
3	75–90 g/m ² (20–24 funtów dokumentowy)
4	91–105 g/m ² (24–28 funtów dokumentowy)
5	106–130 g/m ² (28–35 funtów dokumentowy)
6	131–162 g/m ² (35 funtów dokumentowy–90 funtów indeks)

*¹ Dla tego rodzaju papieru nie ma konieczności określania gramatury papieru.

Uwaga

- W przypadku wybrania opcji [Papier gruby 2] szybkość drukowania może ulec zmianie.

Środki ostrożności związane z papierem

OSTRZEŻENIE

- Nie należy podejmować prób drukowania na zszytych arkuszach, foli aluminiowej, kalce maszynowej ani na innych typach papieru przewodzącego. Grozi to pożarem.

Środki ostrożności

- Zalecany papier: papier z węglanem wapnia (CaCO_3) współczynnik 15% lub mniej.
- Aby uniknąć podawania kilku arkuszy na raz, należy przekartkować papier przed umieszczeniem go na tacy.
- Jeżeli użytkownik ładuje papier, gdy w kasecie pozostało tylko parę arkuszy papieru, może dojść do jednoczesnego pobierania kilku arkuszy. W takiej sytuacji, przed załadowaniem papieru do kasety, papier pozostający w kasecie należy wyciągnąć, dotaczyć go do nowego papieru, a następnie go przekartkować.
- Rozprostuj zwinięty i zdeformowany papier przed załadowaniem.
- Szczegółowe informacje na temat dostępnych rozmiarów i rodzajów papieru dla każdego podajnika, patrz str.38 "Specyfikacje rozmiaru papieru" i str.41 "Określanie rodzaju papieru".
- W zależności od natężenia dźwięku w otoczeniu urządzenia, niekiedy słyszalny jest szelest papieru przechodzącego przez urządzenie. Ten dźwięk nie sygnalizuje awarii.

Bezużyteczny papier

Aby uniknąć błędów i zacięć, nie należy stosować następujących papierów:

- Papier do drukarek atramentowych, papier do faksów termicznych, papier rysunkowy, papier z perforacją, papier z rąbkowanymi brzegami lub koperty z okienkami
- Papier zagięty, złożony lub pomięty, perforowany, śliski, rozdarty, chropowaty, cienki o małej sztywności i zakurzony

Uwaga

- Drukowanie na uprzednio zadrukowanych stronach może spowodować błędy. Należy drukować tylko na pustych stronach.
- Nawet obsługiwane rodzaje papieru mogą powodować zacięcia lub awarie, jeśli były nieprawidłowo przechowywane.
- Przy drukowaniu na papierze gruboziarnistym obraz może być rozmazany.
- Nie należy ładować do kasety arkuszy, które zostały już wykorzystane do drukowania w innym urządzeniu.

Przechowywanie papieru

Podczas przechowywania papieru należy zachować następujące środki ostrożności:

- Nie należy przechowywać papieru w miejscu, w którym będzie on narażony na bezpośrednie działanie promieni słonecznych.
- Należy unikać przechowywania papieru w wilgotnych pomieszczeniach (wilgotność: 70% lub mniejsza).
- Papier powinien być przechowywany na płaskiej powierzchni.
- Nie należy przechowywać papieru w pozycji pionowej.
- Po otwarciu, papier należy przechowywać w plastikowych torebkach.

Obszar drukowania

Poniżej przedstawiono zalecany obszar zadrukowania dla tej drukarki:

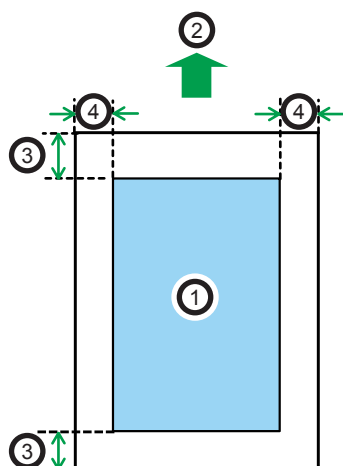

CEC244

1. Obszar drukowania
2. Kierunek podawania papieru
3. 4,2 mm (0,2 cala)
4. 4,2 mm (0,2 cala)

⚠ Uwaga

- Rozmiary obszaru drukowania zależą od rozmiaru papieru, języka drukarki i ustawień dokonanych w sterowniku drukarki.
- W zależności od ustawień sterownika drukarki, można drukować poza zalecanym obszarem wydruku. Jednak faktyczne wydruki mogą nie spełniać oczekiwań lub może wystąpić problem z podawaniem papieru.
- Jeśli włączona jest opcja [Druk od brzegu do brzegu], marginesy z lewej, prawej i dolnej strony względem kierunku pobierania papieru będą wynosić 0 mm. Więcej informacji, patrz:
 - Operating Instructions. (dla SP 4510DN)
 - Operating Instructions. (dla SP 4520DN)

Ładowanie papieru do kaset na papier

W podanym poniżej przykładzie papier jest ładowany do kasety 1.

⚠ OSTRZEŻENIE

- Podczas ładowania papieru należy chronić palce przed przytraśnięciem i zranieniem.
- Podczas korzystania z dźwigni kopert należy chronić palce przed przytraśnięciem i zranieniem.

★ Ważne

- Szczegóły dotyczące kaset, które można załadować papierem każdego rozmiaru i typu, patrz str.38 "Specyfikacje rozmiaru papieru" i str.41 "Określanie rodzaju papieru".
- Pamiętaj, aby wybrać właściwy rozmiar papieru za pomocą pokrętki rozmiaru papieru na kasecie. W przeciwnym wypadku drukarka może ulec uszkodzeniu lub mogą wystąpić problemy z drukowaniem.
- Upewnij się, że stos papieru nie przekracza górnego symbolu wewnątrz kasety. Nadmierna ilość może powodować zacięcie papieru.
- Jeśli często dochodzi do zablokowania papieru, odwróć stos papieru w kasecie.
- Nie mieszaj różnych typów papieru w jednej kasecie.
- Po załadowaniu papieru określ rozmiar papieru przy użyciu panelu operacyjnego lub pokrętki regulacji rozmiaru papieru oraz typ papieru przy użyciu panela operacyjnego. Drukując dokument, podaj w sterowniku drukarki takie samo ustawienie rozmiaru i typu papieru, co określone w ustawieniach drukarki.
- Nie przesuwaj bocznych prowadnic oraz końcowej prowadnicy papieru na siłę. Może to doprowadzić do uszkodzenia kasety.
- Papier do etykiet należy ładować jeden po drugim.
- Dźwignia kopert fabrycznie jest w pozycji dolnej. Przed drukowanie na papierze, wyłączając na kopertach, należy podnieść dźwignię kopert do góry.

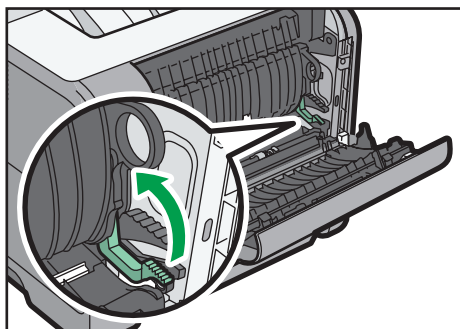

CYN916

1. Ostrożnie wyciągnąć kasetę na papier. Dostosuj pokrętkę rozmiaru papieru do rozmiaru i kierunku podawania papieru w kasie na papier.

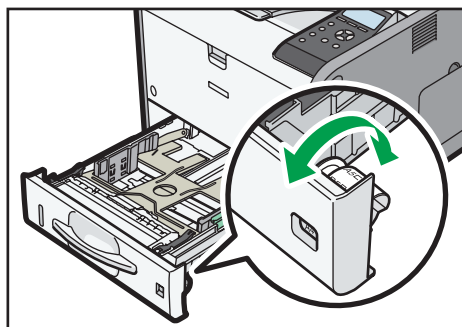

CYN027

2. Wyciągnij ostrożnie kasetę, aż się zatrzyma, unieś przednią część kasety, a potem wyciągnij ją z drukarki.

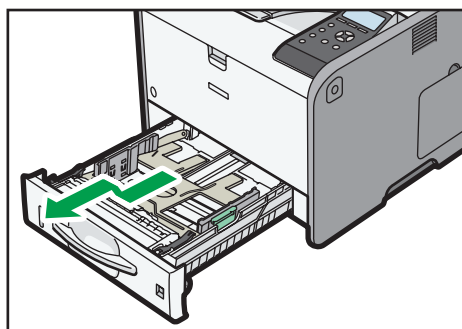

CYN028

Umieść kasetę na płaskiej powierzchni.

3. Uchwycić zacisk na bocznej prowadnicy papieru i przesunąć ją do właściwego rozmiaru.

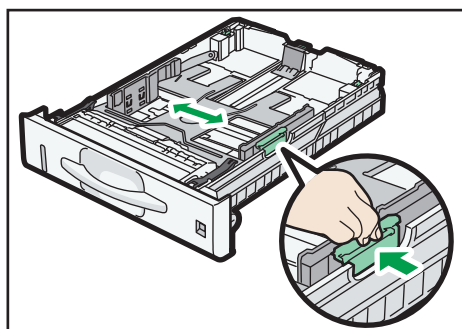

CXC613

4. Uchwyć prowadnicę końcową i przesunij ją do środka do wymiaru standardowego.

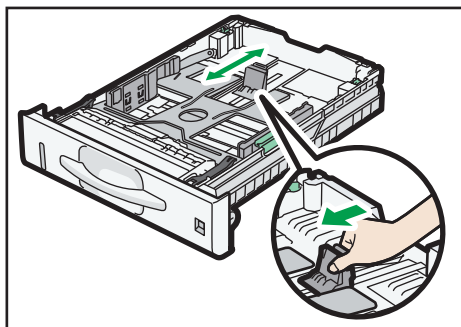

CXC614

5. Przekartkuj papier przed załadowaniem go do kasety.

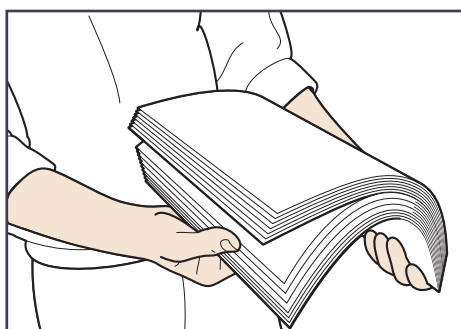

CBK254

6. Załaduj nowy stos papieru stroną do zadrukowania skierowaną do dołu.

Upewnij się, że papier nie jest ułożony w stos o wysokości wyższej niż górny ogranicznik (górna linia) wewnątrz kasety.

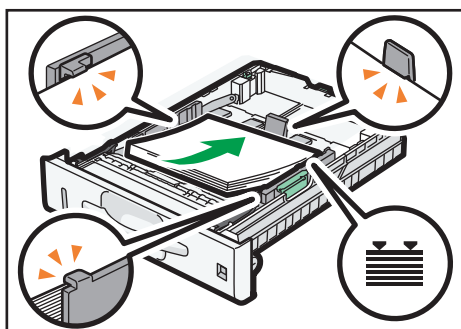

CXC666

7. Wyreguluj prowadnice, aby wyeliminować wszelkie luzy.

Nie przemieszczaj papieru załadowanego do kasety bardziej niż o kilka milimetrów.

Zbyt duże przemieszczanie papieru może spowodować uszkodzenie krawędzi arkuszy w otworach płytki podnoszącej kasety, co spowoduje zagięcie lub zacięcie papieru.

8. Unieś przednią część kasety, a potem wsuń ją ostrożnie do drukarki, aż się zatrzyma.

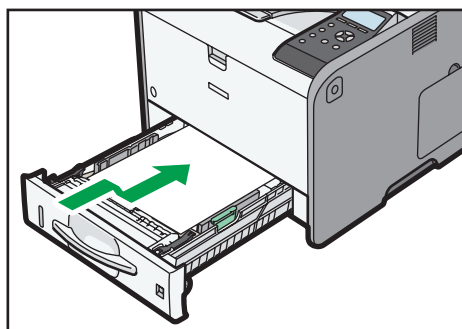

CYN029

Aby uniknąć zacięcia się papieru, sprawdź czy kasecja jest dobrze włożona.

Uwaga

- Jeśli ładujesz papier większy niż A4 lub $8\frac{1}{2} \times 11$ do kasety 1, wysuń tacę. Aby uzyskać szczegółowe informacje, patrz str.48 "Jeśli ładujesz papier większy niż A4 lub $8\frac{1}{2} \times 11$ ".
- Papier listowy musi być ładowany w określonej orientacji. Aby uzyskać szczegółowe informacje, patrz str.52 "Ładowanie papieru o ustalonej orientacji lub papieru dwustronnego".
- Do kasety 1 można ładować koperty. Należy przy tym zachować określoną orientację. Aby uzyskać szczegółowe informacje, patrz str.54 "Ładowanie kopert".

Jeśli ładujesz papier większy niż A4 lub $8\frac{1}{2} \times 11$

Jeśli ładujesz papier większy niż A4 lub $8\frac{1}{2} \times 11$ do kasety 1, wysuń tacę.

1. Wyciągnij kasetę z drukarki.

Więcej informacji można znaleźć w krokach 1 i 2 w str.45 "Ładowanie papieru do kaset na papier".

2. Przesuń zaczepy do wewnątrz, aby zwolnić kasetę, a następnie przesuń kasetę, aż się zatrzyma.

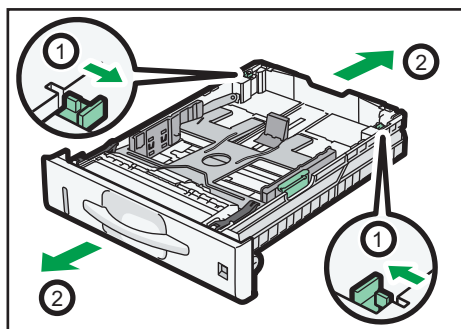

CXC607

3. Przesunąć zaczepy w położenie zablokowane.

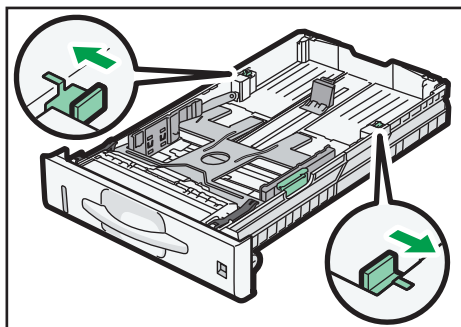

CXC608

↓ Uwaga

- Ładując papier A4, 8¹/₂ × 11 lub mniejszy, nie wysuwaj kasety. W przeciwnym wypadku może wystąpić zacięcie papieru.

Ładowanie papieru do tacy ręcznej

★ Ważne

- Szczegóły dotyczące kaset, które można załadować papierem każdego rozmiaru i typu, patrz str.38 "Specyfikacje rozmiaru papieru" i str.41 "Określanie rodzaju papieru".
 - Upewnij się, że stos papieru nie przekracza górnego symbolu. Nadmierna ilość może powodować zacięcie papieru.
 - Nie mieszaj różnych rodzajów papieru.
 - Po załadowaniu papieru określ rozmiar i rodzaj papieru przy użyciu panelu operacyjnego. Drukując dokument, podaj w sterowniku drukarki takie samo ustawienie rozmiaru i typu papieru, co określone w ustawieniach drukarki.
 - Papier do etykiet należy ładować jeden po drugim.
1. Naciśnij i przytrzymaj dźwignię otwierającą tacy ręcznej, znajdującą się w jej górnej, środkowej części i pociągnij tacę ręczną do siebie.

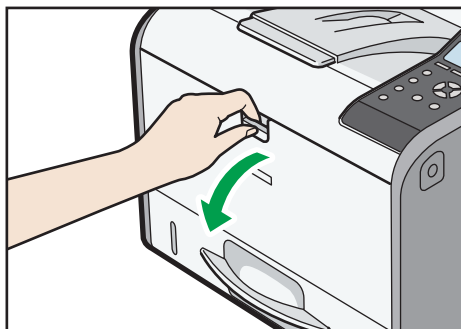

CYN036

Wyciągnij przedłużenie tacy ręcznej, gdy ładujesz papier większy niż A4 \square lub $8\frac{1}{2} \times 11\text{ }\square$.

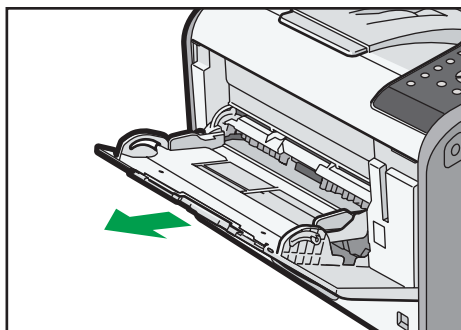

CYN037

2. Przesuń obie strony prowadnicy papieru na zewnątrz, a następnie załaduj papier stroną do zadruku do góry, aż się zatrzyma.

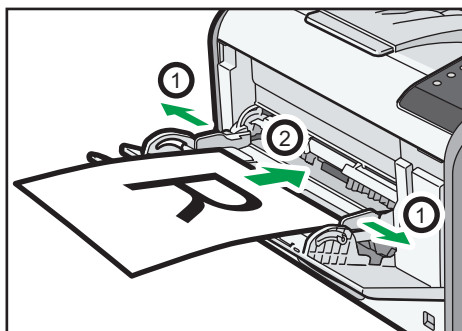

CYN038

3. Dopasuj obie strony prowadnicy do szerokości papieru.

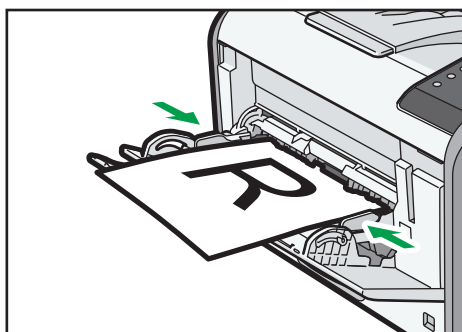

CYN039

↓ Uwaga

- Podczas korzystania z tacy ręcznej zalecane jest ustawienie papieru w orientacji .
- Papier listowy musi być ładowany w określonej orientacji. Aby uzyskać szczegółowe informacje, patrz str.52 "Ładowanie papieru o ustalonej orientacji lub papieru dwustronnego".
- Koperty można ładować do tacy ręcznej. Należy przy tym zachować określoną orientację. Aby uzyskać szczegółowe informacje, patrz str.54 "Ładowanie kopert".

Ładowanie papieru o ustalonej orientacji lub papieru dwustronnego

Papier o stałej orientacji (od góry do dołu) lub papier dwustronny (na przykład papier z nagłówkiem, papier dziurkowany lub papier kopiowany) może nie zadrukować się poprawnie zależnie od ułożenia papieru.



Ustawienia przy użyciu panelu operacyjnego



Ustaw opcję [Ustaw. papier z nagłówkiem] na [Auto wykrywanie] lub [Włączone (zawsze)], a następnie umieść papier w sposób pokazany w poniższej tabeli. Szczegółowe informacje na temat [Ustaw. papieru z nagłówkiem] zawiera

- Operating Instructions. (dla SP 4510DN)
- Operating Instructions. (dla SP 4520DN)

Położenie papieru

Poniżej przedstawiono znaczenie ikon:

Ikona	Znaczenie
	Umieścić lub załadować papier stroną wydrukowaną do góry.
	Umieścić lub załadować papier stroną wydrukowaną do dołu.

Strona wydruku	Kasety 1-3	Taca ręczna
Jednostronnie		
		
Dwustronnie		
		

 **Uwaga**

- Aby drukować na papierze z nagłówkiem przy wybranym ustawieniu [Auto wykrywanie] opcji [Ustawienia nagłówka], w ustawieniach sterownika drukarki jako typ papieru należy ustawić [Nagłówek].
- Jeżeli w trakcie zadania drukowanie zostanie zmienione ustawienie z druku jednostronnego na dwustronny, po pierwszej kopii drukowanie może odbywać się w innej orientacji. Aby cały papier został wydrukowany w jednej orientacji, określ różne kasety dla drukowania jedno- i dwustronnego. Należy także pamiętać, że dla kasety przeznaczonej do drukowania jednostronnego drukowanie dwustronne musi być wyłączone.
- Szczegółowe informacje na temat drukowania dwustronnego, patrz Operating Instructions.

Ładowanie kopert

Ta sekcja zawiera szczegółowe informacje i zalecenia dotyczące kopert.

⚠ OSTRZEŻENIE

- Wewnątrz urządzenia może panować wysoka temperatura. Nie należy dotykać części oznaczonych etykietą „gorąca powierzchnia”. W przeciwnym razie może dojść do oparzenia.
- Niektóre z wewnętrznych komponentów urządzenia nagrzewają się do wysokich temperatur. Z tego powodu należy zachować ostrożność podczas usuwania źle podanych arkuszy papieru. W przeciwnym razie grozi to poparzeniami.
- Podczas korzystania z dźwigni kopert należy chronić palce przed przytrzaśnięciem i zranieniem.

Przed załadowaniem kopert należy opuścić dźwignię kopert.

1. Otwórz tylną pokrywę.

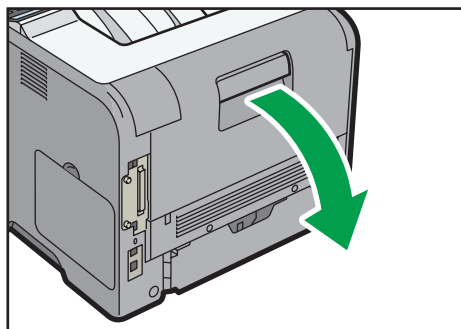

CYN112

2. Opuść do końca dźwignię kopert.

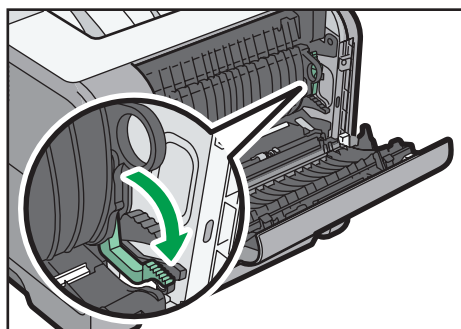

CYN113

3. Zamknij tylną pokrywę.

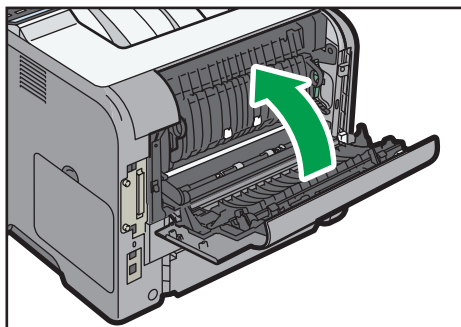

CYN114

2

↓ Uwaga



- Po zadrukowaniu kopert nie zapomnij podnieść dźwigni kopert.
- Jeśli koperty wychodzące z drukarki są mocno pogniecione, załaduj je w odwrotnym kierunku. Skonfiguruj także sterownik drukarki, aby odwrócił wydruk o 180 stopni.

Specyfikacje kopert

★ Ważne

- Nie należy używać kopert z okienkami.
- Koperty, zwłaszcza te z klejem na skrzydełku, mogą się sklejać. Przewertuj koperty, aby je rozdzielić przed załadowaniem. Jeśli koperty ciągle się skleją, ładuj je pojedynczo. Rodzaje kopert, które można wykorzystywać w drukarce, patrz str.38 "Specyfikacje rozmiaru papieru" i str.41 "Określanie rodzaju papieru".
- W zależności od długości i kształtu skrzydełek mogą wystąpić problemy z podawaniem kopert.
- Przed załadowaniem kopert naciśnij na nie, by usunąć powietrze ze środka, wyrównując wszystkie cztery brzegi. Jeśli są one zgięte lub pofałdowane, wygładź ich czołowy brzeg (wprowadzany do urządzenia) ołówkiem lub linijką.

Sposób ładowania kopert zależy od ich orientacji. Koperty należy ładować z właściwą orientacją.

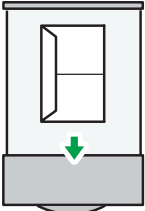
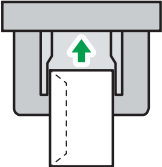
Orientacja	Kaseta na papier 1	Taca ręczna
<p>Kopertys </p> 	 <ul style="list-style-type: none"> • Skrzydełka: zamknięte • Dolna strona koperty ma być skierowana ku prawej stronie drukarki • Strona do drukowania: skierowana do dołu 	 <ul style="list-style-type: none"> • Skrzydełka: zamknięte • Dolna strona koperty ma być skierowana ku prawej stronie drukarki • Strona do drukowania: skierowana do góry

Podczas ładowania kopert należy użyć panelu operacyjnego i sterownika drukarki, aby wybrać "Koperta" jako rodzaj papieru i określić grubość kopert. Aby uzyskać szczegółowe informacje, patrz str.62 "Konfigurowanie ustawień koperty za pomocą panelu operacyjnego".

Zalecane koperty

W sprawie informacji dotyczących zalecanych kopert należy się skontaktować z lokalnym sprzedawcą.

Rozmiary kopert, które można załadować, zależą od używanej kasety. Aby uzyskać szczegółowe informacje, patrz str.38 "Specyfikacje rozmiaru papieru".

Uwaga

- Można wkładać tylko jeden rozmiar i typ kopert jednocześnie.
- Nie można używać funkcji dupleksu przy drukowaniu kopert.
- Wyprostuj ewentualne zagięcia w odległości 2 mm (0,1 cala) w przód i 0 mm (0 cali) w tył względem kasety przed załadowaniem papieru.
- Aby uzyskać lepszą jakość wydruku, zaleca się ustawienie marginesu prawego, lewego, górnego i dolnego na wartość przynajmniej 15 mm (0,6 cala).
- Jeżeli koperty mają nierównomierną grubość, jakość wydruku może nie być jednakowa. Aby sprawdzić jakość druku, należy zadrukować jedną lub dwie koperty.
- Podczas drukowania na kopertach, szybkość drukowania jest wolniejsza niż zwykle.
- Zgniecione lub zwinięte wydruki należy wyrównać.
- Należy sprawdzić, czy koperty nie są wilgotne.
- Wysoka temperatura oraz duża wilgotność mogą wpłynąć negatywnie na jakość drukowania i spowodować pomarszczenie kopert.

- W zależności od warunków otoczenia drukowanie na kopertach może spowodować ich marszczenie, nawet jeśli stosowany jest ich zalecany rodzaj.
- Niektóre rodzaje kopert mogą być wyprowadzane zgniecione, brudne lub z błędami. Jeśli na koperce drukowane są jednolite kolory lub obrazy, w miejscach, gdzie zachodzą na siebie krawędzie koperty powodują, że jest ona grubsza, mogą pojawić się linie.

Drukowanie na kopertach w systemie Windows (PCL 6/PostScript 3)

2

1. Po utworzeniu dokumentu otwórz okno dialogowe [Preferencje drukowania] w aplikacji, w której otwarto dokument.
2. Kliknij kartę [Wyszczegól. ustaw.].
3. W polu "Menu:" kliknij ikonę [Podstawowe], a potem skonfiguruj następujące ustawienia:

- Rozmiar dokumentu:
Wybierz rozmiar koperty.

4. W polu "Menu:" kliknij ikonę [Papier], a potem skonfiguruj następujące ustawienia:

- Kasetę na papier:
Wybierz kasetę na papier, do której mają być załadowane koperty.
- Typ papieru:
Wybierz [Koperta].

W razie potrzeby zmienić inne ustawienia drukowania. Szczegółowe informacje można znaleźć w pomocy sterownika drukarki.

5. Kliknij przycisk [OK].
6. Uruchom drukowanie z aplikacji okna dialogowego [Drukuj].

⚠ Uwaga

- Skonfiguruj ustawienia papieru zarówno za pośrednictwem sterownika drukarki, jak i panela operacyjnego. Szczegółowe informacje na temat ustawień za pomocą panela operacyjnego, patrz str.62 "Konfigurowanie ustawień koperty za pomocą panela operacyjnego".
- Należy przy tym zachować określoną orientację. Aby uzyskać szczegółowe informacje, patrz str.55 "Specyfikacje kopert".

Drukowanie na kopertach w systemie Windows (PCL 5e/5c)

1. Po utworzeniu dokumentu otwórz okno dialogowe [Preferencje drukowania] w aplikacji, w której otwarto dokument.
2. Kliknij kartę [Papier], a potem skonfiguruj następujące ustawienia:

- Kasetę na papier:
Wybierz kasetę na papier, do której mają być załadowane koperty.
- Rozmiar dokumentu:
Wybierz rozmiar koperty.
- Rodzaj:
Wybierz [Koperta].

W razie potrzeby zmienić inne ustawienia drukowania. Szczegółowe informacje można znaleźć w pomocy sterownika drukarki.

3. Kliknij przycisk [OK].
4. Uruchom drukowanie z aplikacji okna dialogowego [Drukuj].

⚠ Uwaga

- Skonfiguruj ustawienia papieru zarówno za pośrednictwem sterownika drukarki, jak i panela operacyjnego. Szczegółowe informacje na temat ustawień za pomocą panela operacyjnego, patrz str.62 "Konfigurowanie ustawień koperty za pomocą panela operacyjnego".
- Należy przy tym zachować określoną orientację. Aby uzyskać szczegółowe informacje, patrz str.55 "Specyfikacje kopert".

Drukowanie na kopertach w systemie Mac OS X

1. Po utworzeniu dokumentu otwórz okno dialogowe [Preferencje drukowania] w aplikacji, w której otwarto dokument.
2. Określ następujące ustawienia:

- Dwustronnie:
Usuń zaznaczenie.
- Rozmiar papieru:
Wybierz rozmiar koperty.
- Orientacja:
Wybierz orientację koperty.

3. Wybrać [Prowadzenie papieru] w menu podręcznym.
4. Wybierz kasetę na papier, do której mają być załadowane koperty.
5. W menu podręcznym wybierz [Funkcje drukarki].
6. Przełącz menu "Zestawy funkcji:", aby skonfigurować następujące ustawienia.

- Rodzaj papieru:
Wybierz [Koperta].

7. W razie potrzeby zmienić inne ustawienia drukowania.
8. Uruchom drukowanie z aplikacji okna dialogowego [Drukuj].

Uwaga

- Skonfiguruj ustawienia papieru zarówno za pośrednictwem sterownika drukarki, jak i panela operacyjnego. Szczegółowe informacje na temat ustawień za pomocą panela operacyjnego, patrz str.62 "Konfigurowanie ustawień koperty za pomocą panela operacyjnego".
- Należy przy tym zachować określoną orientację. Aby uzyskać szczegółowe informacje, patrz str.55 "Specyfikacje kopert".

Ustawienia papieru

W sekcji tej wyjaśniono sposób określania rozmiaru i typu papieru przy użyciu panela operacyjnego.

Uwaga

- Gdy opcja [Priorytet ustawień tacy] jest ustawiona na [Ustawienie(a) maszyny], ustawienia papieru skonfigurowane za pomocą panela operacyjnego drukarki mają pierwszeństwo nad ustawieniami określonymi przez sterownik drukarki lub polecenia. Aby uzyskać szczegółowe informacje, patrz:
 - Operating Instructions. (dla SP 4510DN)
 - Operating Instructions. (dla SP 4520DN)

Określanie rozmiaru papieru

Ważne

- Aby używać rozmiaru papieru i kierunku podawania innego niż pokazane na wskaźniku rozmiaru papieru, ustaw wskaźnik na "✖" i ustaw rozmiar papieru za pomocą panela operacyjnego.
- Aby używać niestandardowego rozmiaru papieru, określ jego rozmiar za pomocą panela operacyjnego i sterownika drukarki.
- Drukarka nie może drukować na papierze o niestandardowym rozmiarze, jeśli aplikacja nie obsługuje danego rozmiaru niestandardowego.

Określanie standardowego rozmiaru papieru

SP 4510DN

Naciśnij przycisk [Menu], a następnie wybierz ustawienia przy użyciu przycisków [▼] i [▲].

1. Wybierz [Źródło papieru] ▶ Naciśnij [OK]
2. Wybierz [Rozmiar papieru: (nazwa kasety)] ▶ Naciśnij [OK]
3. Wybierz rozmiar papieru w wybranej kasecie ▶ Naciśnij [OK]

SP 4520DN

1. Naciśnij przycisk [Narzędzia użytkownika] i przejdź do ekranu [Ust.kasety na papier].

[Ustawienia systemu] ▶ [Ust.kasety na papier]

2. Określ rozmiar papieru i kierunek podawania.

[Rozmiar papieru w kasecie: (nazwa kasety)] ▶ Wybierz rozmiar papieru i kierunek podawania
▶ [OK]

Uwaga

- Szczegóły dotyczące dostępnego rozmiaru papieru, patrz str.38 "Specyfikacje rozmiaru papieru".

2

Określanie niestandardowego rozmiaru papieru

SP 4510DN

Naciśnij przycisk [Menu], a następnie wybierz ustawienia przy użyciu przycisków [▼] i [▲].

1. Wybierz [Źródło papieru] ▶ Naciśnij [OK]
2. Wybierz [Rozmiar papieru: (nazwa kasety)] ▶ Naciśnij [OK]
3. Wybierz [Rozm. niestand.] ▶ Naciśnij [OK]
4. Wprowadź wartość dla poziomu ▶ Naciśnij [OK]
5. Wprowadź wartość dla pionu ▶ Naciśnij [OK]

SP 4520DN

1. Naciśnij przycisk [Narzędzia użytkownika] i przejdź do ekranu [Ust.kasety na papier].

[Ustawienia systemu] ▶ [Ust.kasety na papier]

2. Określ rozmiar papieru i kierunek podawania.

[Rozmiar papieru w kasecie: (nazwa kasety)] ▶ [Rozm.niest.] ▶ [Pionowo] ▶ Wprowadź wymiary pionowe papieru ▶ [OK] ▶ [Poziomo] ▶ Wprowadź wymiary poziome papieru ▶ [OK]

3. Naciśnij dwukrotnie przycisk [OK]

Uwaga

- Szczegóły dotyczące dostępnego rozmiaru papieru, patrz str.38 "Specyfikacje rozmiaru papieru".

Określanie typu papieru

Można zwiększyć wydajność drukarki, wybierając optymalny typ papieru dla kasety.

SP 4510DN

Naciśnij przycisk [Menu], a następnie wybierz ustawienia przy użyciu przycisków [▼] i [▲].

1. Wybierz [Źródło papieru] ▶ Naciśnij [OK]
2. Wybierz [Typ papieru: (nazwa kasety)] ▶ Naciśnij [OK]
3. Wybierz typ papieru w określonej kasecie. ▶ Naciśnij przycisk [OK]
4. Jeśli wybrałeś [Papier ekologiczny], [Papier kolorowy], [Papier z nagłówkiem], [Papier na etykiety], [Koperta] lub [Papier z nadrukiem] jako typ papieru, naciśnij [Wyjście]
5. Wybierz opcję [Konserwacja] ▶ Naciśnij przycisk [OK]
6. Wybierz opcję [Ustawienia ogólne] ▶ Naciśnij przycisk [OK]
7. Wybierz ustawienia grubości papieru dla wybranego typu papieru ▶ Naciśnij [OK]
8. Wybierz kasetę, w której znajduje się wybrany typ papieru ▶ Naciśnij [OK]

Jeśli w kroku 8 wybrano [Ustaw. papier z nagłówkiem], [Ustaw. papier na etykiety] lub [Ustawienia koperta], możesz określić grubość papieru dla każdej tacy z osobna. Dla innych typów papieru, wybrana grubość papieru jest stosowana dla wszystkich tac.
9. Wybierz grubość papieru ▶ Naciśnij [OK]

SP 4520DN

1. Naciśnij przycisk [Narzędzia użytkownika] i przejdź do ekranu [Ust.kasety na papier].

[Ustawienia systemu] ▶ [Ust.kasety na papier]

2. Naciśnij [Typ papieru: (nazwa kasety)], a następnie określ typ i grubość papieru.

- [Typ papieru]
Wybierz typ papieru ▶ [OK]
- [Grubość papieru]
Wybierz grubość papieru ▶ [OK]

⚠ Uwaga

- Szczegóły dotyczące dostępnego typu papieru, patrz str.41 "Określanie rodzaju papieru".

Konfigurowanie ustawień koperty za pomocą panela operacyjnego

W przypadku drukowania na kopertach załaduj koperty do kasety 1 lub tacy ręcznej, a następnie postępuj zgodnie z poniższą procedurą, aby określić typ i grubość koperty.

SP 4510DN

Naciśnij przycisk [Menu], a następnie wybierz ustawienia przy użyciu przycisków [▼] i [▲].

1. Wybierz [Źródło papieru] ▶ Naciśnij [OK]
2. Wybierz [Rozmiar papieru: (nazwa kasety)] ▶ Naciśnij [OK]

3. Wybierz typ koperty ▶ Naciśnij [OK]
4. Wybierz [Typ papieru: (nazwa kasety)] ▶ Naciśnij [OK]
5. Wybierz opcję [Koperta] ▶ Naciśnij [OK]
6. Naciśnij przycisk [Wyjście]
7. Wybierz opcję [Konservacja] ▶ Naciśnij przycisk [OK]
8. Wybierz opcję [Ustawienia ogólne] ▶ Naciśnij przycisk [OK]
9. Wybierz [Ustawienia koperta] ▶ Naciśnij [OK]
10. Wybierz kasetę, dla której chcesz zmienić grubość papieru ▶ Naciśnij [OK]
11. Wybierz grubość papieru ▶ Naciśnij [OK]

SP 4520DN

1. Naciśnij przycisk [Narzędzia użytkownika] i przejdź do ekranu [Ust.kasety na papier].

[Ustawienia systemu] ▶ [Ust.kasety na papier]

2. Naciśnij [Rozmiar papieru w kasecie: (tray name)], a następnie określ rozmiar papieru.

Wybierz rozmiar koperty ▶ [OK]

3. Naciśnij [Typ papieru: (nazwa kasety)], a następnie określ typ i grubość papieru.

- [Typ papieru]
[Koperta] ▶ [OK]
- [Grubość papieru]
[Pap.zwykły 2] lub [Papier gruby 2] ▶ [OK]

⚠ Uwaga

- Szczegółowe informacje na temat ładowania kopert, patrz str.54 "Ładowanie kopert".
- Skonfiguruj ustawienia papieru zarówno za pośrednictwem sterownika drukarki, jak i panela operacyjnego. Szczegółowe informacje na temat używania sterownika drukarki, patrz str.57 "Drukowanie na kopertach w systemie Windows (PCL 6/PostScript 3)", str.58 "Drukowanie na kopertach w systemie Windows (PCL 5e/5c)" lub str.58 "Drukowanie na kopertach w systemie Mac OS X".

3. Rozwiązywanie problemów

Ten rozdział przedstawia rozwiązania typowych problemów oraz wyjaśnia sposoby korygowania nieprawidłowych wyników drukowania.

Znaczenie dźwięków panelu

W poniższej tabeli przedstawiono znaczenie różnych dźwięków emitowanych przez drukarkę w celu ostrzeżenia użytkownika o stanie urządzenia.

Wzór sygnału	Znaczenie	Przyczyny
Pojedynczy krótki sygnał	Przyjęto ustawienia wprowadzone za pomocą panela/ekranu.	Naciśnięto przycisk na panelu operacyjnym.
Dwa długie sygnały	Drukarka jest nagrzana.	Po włączeniu zasilania lub przełączeniu drukarki z trybu uśpienia, drukarka nagrzewa się, po czym jest gotowa do użytkowania.
Pięć długich sygnałów powtórzonych cztery razy.	Cichy sygnał	Jeśli w kasecie brakuje papieru o wybranym rozmiarze lub brak jest tacy, na panelu sterowania wyświetli się komunikat o błędzie.
Pięć krótkich sygnałów dźwiękowych powtórzonych pięciokrotnie.	Głośny sygnał	Drukarka wymaga interwencji użytkownika z powodu zacięcia papieru, zużycia tonera, lub innych problemów.

Uwaga





- Dźwięków ostrzeżenia nie można wyciszyć. Jeśli pokrywy drukarki są wielokrotnie otwierane i zamykane w krótkim czasie od alarmu dotyczącego zacięcia papieru lub niewystarczającej ilości tonera, dźwięk ostrzegawczy może być kontynuowany, nawet po przywróceniu stanu normalnego.
- Możliwe jest włączenie lub wyłączenie alarmów dźwiękowych. Aby uzyskać szczegółowe informacje, patrz:
 - Operating Instructions. (dla SP 4510DN)
 - Operating Instructions. (dla SP 4520DN)

Sprawdzanie wskaźników, ikon stanu i komunikatów na panelu operacyjnym

Wskaźniki

Ten rozdział opisuje wskaźniki wyświetlane, gdy zachodzi potrzeba usunięcia zaciętego papieru, uzupełnienia papieru lub wykonania innych operacji.

3

Wskaźnik	Status
Wskaźnik  : Zacięcie papieru	Pojawia się przy zacięciu papieru. Aby uzyskać więcej informacji na temat usuwania zaciętego papieru, patrz str. 129 "Wymywanie zaciętego papieru".
 : Wskaźnik załadowania papieru	Pojawia się, gdy skończy się papier. Aby uzyskać więcej informacji na temat ładowania papieru, patrz str. 37 "Ładowanie papieru".
Wskaźnik  : Uzupełnij toner	Pojawia się, gdy toner zostanie zużyty. Szczegółowe informacje na temat dodawania tonera, patrz Operating Instructions.
Wskaźnik  : Wezwij serwis	Pojawia się, gdy drukarka nie działa prawidłowo lub wymaga konserwacji.
Wskaźnik  : Otwarta pokrywa	Pojawia się, gdy otwarta jest co najmniej jedna pokrywa drukarki.

Sprawdzanie ustawień i stanu drukarki

Ta funkcja jest dostępna jedynie dla SP 4520DN.

Inf. o konser.

Można sprawdzić następujące pozycje w [Inf. o konser.]:

- Pozostały toner
Wyświetla pozostałą ilość toneru.
- Kaseła na papier
Wyświetla informacje na temat typu i rozmiaru papieru załadowanego do kaseły na papier.
- Taca wyjściowa pełna

Ten komunikat jest wyświetlany, gdy na tacy wyjściowej jest za dużo papieru.

- Zacięcie papieru

Wyświetla status i rozwiązania problemów dotyczących zacięcia papieru.

- Otwarta pokrywa

Wskazuje, czy otwarta jest co najmniej jedna pokrywa drukarki.

Zapisywanie danych

Można sprawdzić następujące pozycje w [Zapisywanie danych]:

- Wolna pamięć na dysku twardym

Wyświetla ilość dostępnej pamięci na dysku twardym.

- Pliki na dysku twardym

Wyświetla całkowitą liczbę zadań zapisanych na dysku twardym.

- Zadania druku

Wyświetla liczbę następujących zadań "Wstrzymane zadanie/a drukowania:", "Zapamiętane zadanie/a drukowania (s):", "Zablokowane zadanie/a drukowania):" i "Próbnne zadanie/a drukowania:".

Inf. o adresie urządz.

Można sprawdzić następujące pozycje w [Inf. o adresie urządz.]:

- Adres IPv4 maszyny

Wyświetla adres IPv4 drukarki.

- Adres IPv6 urzqdzenia

Wyświetla adres IPv6 drukarki.

1. Naciśnij przycisk [Sprawdź stan], a następnie sprawdź zawartość.

Karta [Infor.o urządz./kons.] ▶ Każdy przycisk ▶ Sprawdź zawartość ▶ [Wyjście]

⚠ Uwaga

- Komunikaty [Zacięcie papieru], [Taca wyjśc.pełna] oraz [Otwarta pokrywa] są wyświetlane w oknie [Inf.o konser.] jedynie po wystąpieniu powyższych błędów.
- W zależności od ustawień bezpieczeństwa, [Informacje o adresie urzqdzenia] mogą się nie wyświetlać.
- Więcej szczegółów na temat jak zlokalizować i usunąć zacięcie, patrz str.129 "Wymowianie zaciętego papieru".

Gdy lampka wskaźnika na przycisku [Sprawdź stan] pali się lub miga

Ta funkcja jest dostępna jedynie dla SP 4520DN.

Gdy świeci się wskaźnik przycisku [Sprawdź stan], naciśnij przycisk [Sprawdź stan], aby wyświetlić ekran [[Sprawdź stan]]. Na ekranie [Sprawdź stan] można sprawdzić stan drukarki.

Ekran [Sprawdź stan]

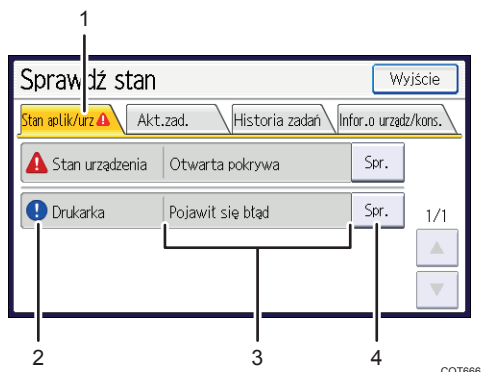

1. Karta [Stan aplik/urz]

Informuje o stanie drukarki.

2. Ikony stanu

Poniżej opisano ikony, które mogą się wyświetlić:

: Funkcja drukarki wykonuje zadanie.

: W drukarce wystąpił błąd.

: wystąpił błąd w wykorzystywanej funkcji drukarki lub z funkcji nie można korzystać, ponieważ wystąpił błąd w drukarce.

3. Komunikaty

Wyświetla się komunikat informujący o stanie drukarki. Ta ikona może się również pojawić, gdy poziom tonera będzie niski.

4. [Spr.]

Jeśli wystąpi błąd, należy nacisnąć [Sprawdź], aby wyświetlić szczegóły.

Naciśnięcie [Sprawdź] wyświetli komunikat o błędzie lub ekran drukarki. Należy sprawdzić treść komunikatu o błędzie wyświetlonego na ekranie drukarki i podjąć odpowiednie działania. Informacje szczegółowe dotyczące komunikatów o błędach i sposobach ich wyeliminowania, patrz str.71 "Gdy wyświetlane są komunikaty".

W poniższej tabeli opisane zostały problemy powodujące zaświecenie się wskaźnika:

Problem	Przyczyna	Rozwiązanie
Dokumenty i raporty nie są drukowane.	Taca wyjściowa na papier jest pełna.	Usuń wydruki z tacy.
Dokumenty i raporty nie są drukowane.	Brak papieru.	Załaduj papier. Aby uzyskać więcej informacji na temat ładowania papieru, patrz str.37 "Ładowanie papieru".

Problem	Przyczyna	Rozwiązanie
Wystąpił błąd.	Status "Wystąpił błąd" na ekranie [Sprawdź stan] oznacza błąd funkcji.	Nacisnąć [Sprawdź], a następnie zapoznać się z treścią wyświetlonego komunikatu i podjąć odpowiednie działania. Informacje szczegółowe dotyczące komunikatów o błędach i sposobach ich wyeliminowania, patrz str.71 "Gdy wyświetlane są komunikaty".
Drukarka nie może nawiązać połączenia z siecią.	Wystąpił błąd sieci.	<ul style="list-style-type: none"> • Nacisnąć [Sprawdź], a następnie zapoznać się z treścią wyświetlonego komunikatu i podjąć odpowiednie działania. Informacje szczegółowe dotyczące komunikatów o błędach i sposobach ich wyeliminowania, patrz str.71 "Gdy wyświetlane są komunikaty". • Sprawdzić, czy drukarkę prawidłowo podłączono do sieci i ustawienia są poprawne. Szczegółowe informacje o podłączeniu do sieci, patrz "Ustawienia interfejsu" w instrukcji obsługi. • W sprawie informacji dotyczących połączenia z siecią należy skontaktować się z administratorem. • Gdy przycisk funkcji wciąż świeci się, mimo wykonania czynności tu opisanych, skontaktuj się z przedstawicielem serwisu.

Gdy nie powiedzie się połączenie USB

Problem	Przyczyny	Rozwiązania
Drukarka nie została automatycznie rozpoznana.	Kabel USB nie jest poprawnie podłączony.	Odłącz kabel USB, wyłącz drukarkę, a następnie włącz ją ponownie. Po zakończeniu rozruchu urządzenia podłącz ponownie kabel USB.
System Windows już skonfigurował ustawienia USB.	Sprawdź, czy komputer rozpoznał drukarkę jako urządzenie nieobsługiwane.	Otwórz Menedżera urządzeń systemu Windows i w polu [Kontrolery uniwersalnej magistrali szeregowej] usuń urządzenia będące w konflikcie. Dla urządzeń będących w konflikcie, zostanie wyświetlona ikona [!] lub [?]. Zwróć uwagę na to, aby przypadkowo nie usunąć potrzebnych urządzeń. Szczegóły, patrz Pomoc Windows.

Gdy wyświetlane są komunikaty

W tym rozdziale opisano główne komunikaty pojawiające się na wyświetlaczu oraz w drukowanych dziennikach błędów i raportach. Jeśli pojawią się inne komunikaty, należy postępować zgodnie z ich instrukcjami.

Komunikaty o stanie urządzenia

SP 4510DN

3

Komunikat	Status
"Tryb oszczędzania energii"	Drukarka działa w trybie oszczędzania energii. Naciśnij dowolny przycisk, aby przełączyć ją w tryb normalny.
"Hex Dump Mode"	W trybie Hex Dump urządzenie otrzymuje dane w formacie szesnastkowym. Wyłącz zasilanie drukarki po ukończeniu drukowania, a następnie włącz ją ponownie.
"Wstrz. zadanie"	Wszystkie zadania są wstrzymane. Wyłącz drukarkę i włącz ją ponownie, aby wznowić drukowanie zadania.
"Offline"	Drukarka jest odłączona i nie może drukować.
"Proszę czekać. . . "	Ten komunikat może być wyświetlany przez kilka sekund. Oznacza to, że drukarka jest uruchamiana, uzupełnia toner lub przeprowadza czynności konserwacyjne. Czekaj.
"Drukowanie. . . "	Trwa drukowanie. Czekaj.
"Wstrzymane drukowanie"	Drukowanie jest wstrzymane. Aby wznowić drukowanie, naciśnij przycisk [Wstrzymaj/Wznów].
"Ready"	Jest to domyślny komunikat gotowości. Drukarka jest gotowa do użycia. Nie wymaga się działania.
"Resetowanie zad"	Drukarka resetuje zadanie drukowania. Czekaj.
"Zmień ustaw..."	Drukarka stosuje zmiany dokonane w ustawieniach. Czekaj.
"Aktualizacja certyfikatu. . . "	Drukarka aktualizuje certyfikat @Remote. Wyłącz i włącz ponownie drukarkę.
"Oczek. na wydruk danych..."	Drukarka oczekuje na kolejne dane do drukowania. Czekaj.

SP 4520DN

Komunikat	Status
"Hex Dump Mode"	W trybie Hex Dump urządzenie otrzymuje dane w formacie szesnastkowym. Naciśnij przycisk [Reset zadania], aby skasować tryb Hex Dump.
"Wstrz.zadanie."	Drukowanie zostało tymczasowo wstrzymane po naciśnięciu przycisku [Oper.na zad.] lub [Wstrzymaj].
"Uzupełnianie tonera..."	Drukarka ładuje toner. Czekaj.
"Offline"	Drukarka jest w trybie offline.
"Proszę czekać."	Ten komunikat może pojawić się na sekundę lub dwie w trakcie rozruchu drukarki, wykonywania wstępnych ustawień lub uzupełniania tonera. Czekaj.
"Drukowanie. . ."	Trwa drukowanie. Czekaj.
"Ready"	Jest to domyślny komunikat gotowości. Drukarka jest gotowa do użycia. Nie wymaga się działania.
"Resetowanie zadania..."	Drukarka resetuje zadanie drukowania. Należy odczekać, aż na wyświetlaczu pojawi się komunikat "Gotowa".
"Zmień ustaw..."	Drukarka zmienia ustawienia. Nie można korzystać z panelu operacyjnego kiedy wyświetlony jest ten komunikat. Czekaj.
"Istnieją wstrzymane zad."	Drukowanie zostało tymczasowo wstrzymane przez program SmartDeviceMonitor for Client. W celu wznowienia drukowania można skorzystać z listy [Moje zadania], dostępnej w oknie programu SmartDeviceMonitor for Client lub za pomocą narzędzia Web Image Monitor. Aby wznowić drukowanie za pomocą programu Web Image Monitor, należy najpierw skontaktować się z administratorem systemu.
"Aktual.certyf..."	Certyfikat @Remote jest aktualizowany. Czekaj.
"Oczekiw. na wydr. danych"	Drukarka oczekuje na kolejne dane do drukowania. Czekaj.

Komunikaty alarmowe (wyświetlane na panelu operacyjnym)

SP 4510DN

Komunikat	Przyczyna	Rozwiązanie
"%r(A1) Otw.przed.pok. i usuń papier. "	Otwórz przednią pokrywę i usuń zacięty papier ze ścieżki podawania papieru.	Aby uzyskać szczegółowe informacje, patrz str.129 "Wyjmowanie zaciętego papieru".
"%r(A2) Usuń zacięcie w kas.Otw.i zam. prz. pokr."	Wymij zacięty papier z tacy ręcznej. Aby skasować błąd, otwórz przednią pokrywę, a następnie ją zamknij.	Aby uzyskać szczegółowe informacje, patrz str.129 "Wyjmowanie zaciętego papieru".
"%r(B) Otw.przed.pok. i usuń papier."	Otwórz przednią pokrywę i usuń zacięty papier z wewnętrznej ścieżki podawania papieru.	Aby uzyskać szczegółowe informacje, patrz str.129 "Wyjmowanie zaciętego papieru".
"%r(B) (C) Otw.przed/tylną pokrywę i usuń zacięcie. "	Otwórz przednią pokrywę i usuń zacięty papier z wewnętrznej ścieżki podawania papieru.	Aby uzyskać szczegółowe informacje, patrz str.129 "Wyjmowanie zaciętego papieru".
"%r(Y1) Usuń zacięcie w kas.2.Otw.i zam. prz. pokr. "	Otwórz kasetę 2 i usuń zacięty papier. Aby skasować błąd, otwórz przednią pokrywę, a następnie ją zamknij.	Aby uzyskać szczegółowe informacje, patrz str.129 "Wyjmowanie zaciętego papieru".
"%r(Y2) Usuń zacięcie w kas.3.Otw.i zam. prz. pokr. "	Otwórz kasetę 3 i usuń zacięty papier. Aby skasować błąd, otwórz przednią pokrywę, a następnie ją zamknij.	Aby uzyskać szczegółowe informacje, patrz str.129 "Wyjmowanie zaciętego papieru".
"%r(Z1) Otwórz tyl.pokr. i usuń zacięcie"	Otwórz przednią pokrywę i usuń zacięty papier z modułu dupleksu.	Aby uzyskać szczegółowe informacje, patrz str.129 "Wyjmowanie zaciętego papieru".

Komunikat	Przyczyna	Rozwiązanie
"Str(Z2) Otw.tyl.pok./Kas1 i usuń pap.Otw.i za.p.pok."	Otwórz kasetę 1 lub tylną pokrywę, a następnie usuń zacięty papier. Aby skasować błąd, otwórz przednią pokrywę, a następnie ją zamknij.	Aby uzyskać szczegółowe informacje, patrz str.129 "Wyjmowanie zaciętego papieru".
"Toner jest prawie pusty. "	Moduł drukujący jest prawie pusty.	Szczegółowe informacje, patrz Operating Instructions.
"Dodaj toner. Wymień pojemnik z tonerem. "	Zabrakło tonera. Wymień moduł drukujący.	Szczegółowe informacje, patrz Operating Instructions.
"Akt.certyf.@Remote nieudana"	Aktualizacja certyfikatu @Remote nie powiodła się.	Wyłącz drukarkę i włącz ją ponownie. Jeśli problem nie zniknie, skontaktuj się z przedstawicielem handlowym lub serwisem.
"Nie moż.poł.się=>Serw.kom. Sprawdź użyt./hasło proxy. "	Nazwa użytkownika lub hasło proxy jest nieprawidłowe.	Sprawdź ustawienia serwera proxy, a następnie zmień nazwę użytkownika i/lub hasło, jeśli są nieprawidłowe.
"Nie można połączyć z serwerem DHCP. (101/201)"	Nie można uzyskać adresu IP z serwera DHCP.	Skontaktuj się z administratorem sieci.
"Nie można połączyć się z serw.druku NetWare. (107/207)"	Połączenie z serwerem NetWare jest niedostępne.	Skontaktuj się z administratorem sieci.
"Nie można połączyć się z serwerem NetWare. (106/206)"	Połączenie z serwerem NetWare jest niedostępne.	Skontaktuj się z administratorem sieci.
"Nie można wydrukować. "	Nie można wydrukować wysłanych danych.	Sprawdź, czy jest obsługiwany format pliku do wydruku. Sprawdź zacięcia papieru i poproś administratora sieci o pomoc.

Komunikat	Przyczyna	Rozwiązanie
"Zmień (Tray name) na nast. Ustaw.:"	Rozmiar papieru w kasecie nie odpowiada rozmiarowi papieru określonego w sterowniku drukarki.	Wybierz kasetę z papierem, który ma taki sam rozmiar co rozmiar określony.
"Sprawdź ustawienia sieci. (103/203)"	Ustawienie adresu IP jest nieprawidłowe.	Sprawdź adres IP, maskę podsieci i adres bramy.
"Błąd kodu klasyfikacyjnego"	Nie podano kodu klasyfikacyjnego dla zadania drukowania.	Wprowadź kod klasyfikacyjny za pomocą właściwości drukarki i wydrukuj dokument ponownie.
"Bł.połącz.:Karta bezp.sieci Wyłącz zasil., spraw.kartę. "	Drukarka nie może wykryć karty interfejsu sieci bezprzewodowej LAN.	Sprawdź, czy karta jest obsługiwana lub poprawnie zainstalowana.
"Otwarta pokrywa. Zamknij wskazaną pokrywę. "	Pokrywa drukarki jest otwarta.	Zamknij pokrywę wskazaną na panelu operacyjnym.
"Tryb duplexu jest w pozycji wył. dla (nazwa kasety)"	Tryb duplexu dla wskazanej kasety jest niedostępny.	Możesz drukować jedynie jednostronnie. Naciśnij [Zmień] aby zmienić ustawienia kasety, naciśnij [ResetZad] aby ponownie ustawić zadanie, lub naciśnij [Wysuw strony] aby wymusić wydruk.
"Błąd karty Ethernet"	Wykryto błąd karty Ethernet.	Wyłącz drukarkę i włącz ją ponownie. Jeśli problem nie zniknie, skontaktuj się z przedstawicielem handlowym lub serwisem.
"Przekr. maks.liczbę plików. "	Podczas wydruku próbnego, wydruku bezpiecznego, druku z zatrzymaniem lub pliku zapisanego wydruku, przekroczona została maksymalna pojemność pliku.	Usunąć niepotrzebne pliki zapisane w drukarce.

Komunikat	Przyczyna	Rozwiązanie
"Przekr. maks.liczbę stron. "	Podczas wydruku próbnego, wydruku bezpiecznego, druku z zatrzymaniem lub pliku zapisanego wydruku, przekroczone została maksymalna pojemność stron.	<ul style="list-style-type: none"> Usunąć niepotrzebne pliki zapisane w drukarce. Zmniejsz liczbę stron do wydruku.
"Przekroczono maks. rozm. druk. Nac.[Wysuw stron] lub [Reset zad.]. "	Wybrany rozmiar papieru przekracza maksymalne wymiary obsługiwane przez to urządzenie.	Naciśnij [Wysuw strony], aby wymusić drukowanie lub [ResetZad], aby anulować drukowanie.
"Przekr.maks.rozm.wyd. Naciśnij [Reset zadania]. "	Wybrany rozmiar papieru przekracza maksymalne wymiary obsługiwane przez to urządzenie.	Aby anulować drukowanie, należy nacisnąć przycisk [ResetZad].
"Połącz.z serw.diagn.zdalnej nie udało się. "	Drukarka nie może komunikować się ze Remote Communication Gate.	Sprawdź połączenie do zdalnej bramy serwera.
"Toner innego dostawcy"	Ustawiono toner niezależnego dostawcy.	Używaj tonera zalecanego dla tej drukarki.
"Adres IPv6 już istnieje łączy-Adres lokalny(109/209)"	Ten sam adres IPv6 jest obecnie używany.	Skontaktuj się z administratorem sieci.
"Adres IPv6 już istnieje Adres Stateless(109/209)"	Ten sam adres IPv6 jest obecnie używany.	Skontaktuj się z administratorem sieci.
"Adres IPv6 już istnieje Ręczna konfigur.adresu(109/209)"	Ten sam adres IPv6 jest obecnie używany.	Skontaktuj się z administratorem sieci.
"Załaduj papier do (nazwa kasety)"	We wskazanej kasiecie nie ma papieru.	Załaduj do kasety określony papier, naciśnij [ResetZad] aby wyzerować zadanie.
"Brak upraw. do użycia funk. "	Zalogowany użytkownik nie ma uprawnień do rejestracji programów lub zmiany ustawień kaset na papier.	Szczegółowe informacje na temat ustawień zezwoleń, patrz Podręcznik bezpieczeństwa.

Komunikat	Przyczyna	Rozwiązanie
"Błąd opcjonalnej RAM"	Drukarka nie może wykryć opcjonalnego modułu pamięci SDRAM.	Sprawdź, czy moduł SDRAM jest zainstalowany prawidłowo.
"Problem z interfejsem szeregowym"	Test autodiagnostyczny drukarki nie powiódł się z powodu błędu pętli.	Wymień kartę IEEE 1284, która spowodowała błąd.
"Błąd czcionek drukarki. "	Problemy z plikiem czcionek drukarki.	Wyłącz drukarkę i włącz ją ponownie. Jeśli problem nie zniknie, skontaktuj się z przedstawicielem handlowym lub serwisem.
"Problem z dyskiem twardym. Wezwij serwis. "	Drukarka nie może wykryć dysku twardego.	Sprawdź, czy dysk twardy jest zainstalowany prawidłowo. Jeśli problem nie zniknie, skontaktuj się z przedstawicielem handlowym lub serwisem.
"Problem:Karta bezprz. sieci Wezwij serwis. "	Drukarka nie może wykryć interfejsu karty sieci bezprzewodowej LAN.	Sprawdź, czy interfejs karty sieci bezprzewodowej LAN jest zainstalowany prawidłowo. Jeśli problem nie zniknie, skontaktuj się z przedstawicielem handlowym lub serwisem.
"Wyma.wym:Zestaw eksploat."	Należy wymienić zestaw eksploatacyjny.	Szczegółowe informacje, patrz Operating Instructions.
"Wym.wym.:zes.bębna"	Należy wymienić zespół bębna.	Szczegółowe informacje, patrz Operating Instructions.
"Wkrótce wymień:Zest. ekspl."	Należy wymienić niedługo zestaw eksploatacyjny.	Skontaktuj się z przedstawicielem handlowym lub serwisem, aby uzyskać nowy zespół.

Komunikat	Przyczyna	Rozwiązanie
"Wkr.należy wym.:zes.bębna"	Wkrótce trzeba będzie wymienić zespół bębna.	Skontaktuj się z przedstawicielem handlowym lub serwisem, aby uzyskać nowy zespół.
"Autoryz. karty SD nieudana Wyst. błąd, wezwij serwis. "	Autoryzacja karty SD nie powiodło się.	Wyłącz drukarkę i włącz ją ponownie. Jeśli problem nie zniknie, skontaktuj się z przedstawicielem handlowym lub serwisem.
"Włóż poprawnie zespół bębna. "	Być może bęben nie jest prawidłowo zainstalowany.	Wyłącz drukarkę i ponownie zainstaluj bęben.
"Włóż poprawnie zest.ekspl. "	Zespół grzejny może nie być zainstalowany prawidłowo.	Wyłącz drukarkę i ponownie zainstaluj zespół grzejny. Jeśli komunikat będzie się nadal wyświetlał po ponownym zainstalowaniu zespołu, skontaktuj się ze sprzedawcą.
"Włóż prawidłowo pojemnik na toner. "	Pojemnik może nie być zainstalowany poprawnie.	Wyłącz drukarkę i zainstaluj ponownie pojemnik.
"Taca standardowa jest pełna. Wyjmij papier. "	Taca standardowa jest pełna.	Wyjmij papier.
"Nieudane zamów.mat.ekspl. "	Automatyczne zamówienie materiałów eksploatacyjnych nie powiodło się.	Komunikat informuje, że drukarka próbowała zamówić materiały eksploatacyjne.
"Ta nazwa NetBIOS jest używana. (108/208)"	Nazwa NetBIOS wybrana dla tej drukarki jest już używana przez inne urządzenie w sieci.	Skontaktuj się z administratorem sieci.
"Taki sam adres IPv4 już istnieje. (102/202)"	Adres IPv4 wybrany dla tej drukarki jest już używany przez inne urządzenie w sieci.	Skontaktuj się z administratorem sieci.

Komunikat	Przyczyna	Rozwiązanie
"Wybrane zadanie zostało już wydrukowane lub usunięte. "	Komunikat może się pojawić, jeśli zadanie jest drukowane lub zostało usunięte z Web Image Monitor.	Naciśnij przycisk Wyjście na ekranie komunikatu.
"Pojawił się problem z USB. Wezwij serwis. "	Drukarka wykryła awarię karty USB.	Wyłącz drukarkę i włącz ją ponownie. Jeśli problem nie zniknie, skontaktuj się z przedstawicielem handlowym lub serwisem.
"Ustaw wart. dla IPv6/Bramy adresów jest niepopr. (110/210)"	Adres IPv6 lub adres bramy są niepoprawne.	Sprawdź ustawienia sieci.
"Poj.na zuż.toner pr.peł."	Moduł drukujący wymaga wymiany, gdy kończy się czas żywotności pojemnika na zużyty toner.	Przygotuj nowy moduł drukujący.
"Peł.poj.na zuż.ton."	Pojemnik na zużyty toner jest pełny.	Szczegółowe informacje, patrz Operating Instructions.
"Niekompl.autoryz.WPA. (211)"	Autoryzacja WPA nie mogła zostać zakończona.	Skontaktuj się z administratorem sieci.

SP 4520DN

Komunikat	Przyczyna	Rozwiązanie
"Nie można połączyć się z kartą bezprzewodową. Wyłącz zasilanie, a następnie sprawdź kartę. "	<ul style="list-style-type: none"> Moduł interfejsu bezprzewodowej sieci LAN nie był włożony, gdy drukarka została włączona. Moduł interfejsu bezprzewodowej sieci LAN wyjęto po włączeniu drukarki. Ustawienia nie są aktualizowane, mimo że wykryto moduł. 	<ul style="list-style-type: none"> Wyłącz zasilanie i sprawdź, czy interfejs karty sieci bezprzewodowej LAN jest włożony prawidłowo. W sprawie informacji o instalacji karty, skontaktuj się z przedstawicielem serwisu. Jeśli komunikat zostanie wyświetlony ponownie, skontaktuj się z przedstawicielem serwisu.

Komunikat	Przyczyna	Rozwiązanie
"Nie można drukować ponieważ zarówno arkusz główny, jak i docelowy są ustawione w tej samej kasecie na papier. Naciśnij [Kasuj zadanie], aby anulować zadanie. "	Wybrano tę samą kasę dla pozostałych stron oraz dla przekładek.	Zresetuj zadanie. Upewnij się, że kaseca wybrana dla przekładek nie podaje papieru dla innych stron.
"Problem sprzętowy: Ethernet"	Wystąpił błąd na karcie Ethernet.	Wyłącz i ponownie włącz przełącznik zasilania głównego. Jeśli komunikat zostanie wyświetlony ponownie, skontaktuj się z przedstawicielem serwisu.
"Problem sprzętowy: Dysk twardy"	Wystąpił błąd na dysku twardym.	<ul style="list-style-type: none"> • Wyłącz i ponownie włącz przełącznik zasilania głównego. Jeśli komunikat zostanie wyświetlony ponownie, skontaktuj się z przedstawicielem serwisu. • Samodzielna instalacja dysku twardego może być niepoprawna. Sprawdź czy został poprawnie zainstalowany. Szczegółowe informacje na temat instalowania modułu, patrz Operating Instructions.

Komunikat	Przyczyna	Rozwiązanie
"Problem sprzętowy: Port równoległy"	Wystąpił błąd na karcie sieciowej IEEE 1284.	<ul style="list-style-type: none"> • Wyłączyć główny przełącznik zasilania, a upewnić się prawidłowo włożono kartę interfejsu IEEE 1284. Szczegółowe informacje na temat instalowania modułu, patrz Operating Instructions. • Jeśli komunikat zostanie wyświetlony ponownie, skontaktuj się z przedstawicielem serwisu.
"Problem sprzętowy: USB"	Wystąpił błąd w interfejsie USB.	Wyłącz i ponownie włącz przełącznik zasilania głównego. Jeśli komunikat zostanie wyświetlony ponownie, skontaktuj się z przedstawicielem serwisu.
"Problem sprzętowy: Karta bezprzewodowa" („Karta sieci bezprzewodowej LAN” jest określana jako „karta bezprzewodowa”).	Karta interfejsu bezprzewodowej sieci może być dostępna, ale wykryto błąd.	<ul style="list-style-type: none"> • Wyłącz zasilanie i sprawdź, czy interfejs karty sieci bezprzewodowej LAN jest włożony prawidłowo. Szczegółowe informacje na temat instalowania modułu, patrz Operating Instructions. • Jeśli komunikat zostanie wyświetlony ponownie, skontaktuj się z przedstawicielem serwisu.

Komunikat	Przyczyna	Rozwiązanie
"Zał.pon.pap.do (nazwa kasety). "	Ustawienia sterownika drukarki są nieprawidłowe lub taca nie zawiera papieru w formacie wybranym w sterowniku drukarki.	Sprawdź czy ustawienia sterownika drukarki są prawidłowe, a następnie załaduj papier o rozmiarze wybranym w sterowniku drukarki do kasety na papier. Szczegóły na temat sposobu zmiany rozmiaru papieru, patrz str.37 "Ładowanie papieru".
"Zestaw eksploatacyjny jest włożony niepoprawnie. Wezwij serwis. "	Zespół grzejny może nie być zainstalowany prawidłowo.	Skontaktuj się ze sprzedawcą lub przedstawicielem serwisu.
"Brak tonera. Wymień poj.z tonerem. "	Zabrakło tonera. Wymień moduł drukujący.	Szczegółowe informacje, patrz Operating Instructions.
"n nie pas.r.pap. Wyb.nową kas.i użyj pon.roz.pap." ("n" jest nazwą kasety.)	Rozmiar papieru w kasecie nie odpowiada rozmiarowi papieru określonego w sterowniku drukarki.	Wybierz kasetę z papierem, który ma taki sam rozmiar co rozmiar określony.
"Błąd czcionek drukarki"	Wystąpił błąd w ustawieniach czcionki.	Skontaktuj się z przedstawicielem handlowym lub serwisem.
"Problemy z płytą bezprzewodową. Wezwij serwis. " („Karta interfejsu sieci bezprzewodowej LAN” jest określana jako „płyta bezprzewodowa”).	Drukarka wykryła usterkę interfejsu karty sieci bezprzewodowej LAN.	Jeśli komunikat zostanie wyświetlony ponownie, skontaktuj się z przedstawicielem serwisu.
"Usuń papier z tacy standardowej. "	Taca standardowa jest pełna.	Wyjmij papier.
"Należy wymienić zespół bębna. Wezwij serwis. "	Należy wymienić zespół bębna.	Skontaktuj się z przedstawicielem handlowym lub serwisem, aby uzyskać nowy zespół.

Komunikat	Przyczyna	Rozwiązanie
"Wkrótce należy wymienić zespół bębna. Wezwij serwis. "	Wkrótce trzeba będzie wymienić zespół bębna.	Skontaktuj się z przedstawicielem handlowym lub serwisem, aby uzyskać nowy zespół.
"Należy wymienić zestaw eksploatacyjny. Wezwij serwis. "	Należy wymienić zestaw eksploatacyjny.	Skontaktuj się z przedstawicielem handlowym lub serwisem, aby uzyskać nowy zespół.
"Wkrótce należy wymienić zestaw eksploatacyjny. Wezwij serwis. "	Należy wymienić niedługo zestaw eksploatacyjny.	Skontaktuj się z przedstawicielem handlowym lub serwisem, aby uzyskać nowy zespół.
"Wśród wybranych plików, są takie, do których nie ma praw dostępu. Tylko pliki, do których są prawa dostępu zostaną usunięte. "	Próbowałeś usunąć pliki, lecz nie posiadasz odpowiednich uprawnień.	Aby sprawdzić uprawnienia dostępu do zachowanych dokumentów lub usunąć dokument, co do którego usunięcia nie masz uprawnień, patrz Podręcznik bezpieczeństwa.
"Poj. na toner jest prawie pusty. Wymień poj.na toner. "	Moduł drukujący jest prawie pusty.	Przygotuj nowy moduł drukujący.

Komunikat	Przyczyna	Rozwiązanie
"Ustaw. kasety nie pasują do okr. typu i rozm. Wybierz nową kasetę lub użyj poniższego rozm. i typu."	Ustawienia sterownika drukarki są nieprawidłowe lub taca nie zawiera papieru o formacie i typie wybranym w sterowniku drukarki.	<ul style="list-style-type: none"> • Sprawdź czy ustawienia sterownika drukarki są prawidłowe, a następnie załaduj papier o rozmiarze wybranym w sterowniku drukarki do kasety na papier. Szczegółowe informacje na temat ładowania papieru, patrz str.37 "ładowanie papieru". • Wybierz ręcznie kasetę, aby kontynuować drukowanie, lub anuluj zadanie. Szczegółowe informacje dotyczące sposobu ręcznego wyboru kasety i anulowania zadania drukowania, patrz Instrukcja obsługi.
"Nie powiodła się aktualizacja @Remote certyfikatu. Wezwij serwis. "	Aktualizacja certyfikatu @Remote nie powiodła się.	Wyłącz drukarkę i włącz ją ponownie. Jeśli problem nie zniknie, skontaktuj się z przedstawicielem handlowym lub serwisem.
"Pojemnik na zużyty toner jest prawie pełny"	Moduł drukujący wymaga wymiany, gdy kończy się czas żywotności pojemnika na zużyty toner.	Przygotuj nowy moduł drukujący.
"Peł.poj.na zuż.ton."	Pojemnik na zużyty toner jest pełny.	Wymień moduł drukujący. Szczegółowe informacje, patrz Operating Instructions.
"Nie masz praw dostępu do użycia tej funkcji."	Nazwa użytkownika użyta do logowania nie ma przydzielonych uprawnień do korzystania z wybranej funkcji.	Szczegółowe informacje na temat ustawień zezwoleń, patrz Podręcznik bezpieczeństwa.

Komunikaty podczas wydruku bezpośredniego z zewnętrznej pamięci masowej

Komunikat	Przyczyny	Rozwiązania
"Nie można uzyskać dost. do okr. urządzenia pamięci masowej."	Urządzenie pamięci masowej nie jest rozpoznawane.	Szczegółowe informacje na temat zalecanych przenośnych zewnętrznych pamięci masowych do funkcji wydruku bezpośredniego można uzyskać od przedstawiciela handlowego lub serwisu. Pamięć masowa USB typu flash oferująca ochronę hasłem lub inne funkcje zabezpieczeń może działać nieprawidłowo.
"Przekroczono limit dla ogólnego rozmiaru danych wybranych plików. Nie można wybrać większej ilości plików. "	<ul style="list-style-type: none"> Rozmiar wybranego pliku przekracza 1 GB. Całkowity rozmiar wybranych plików przekracza 1 GB. 	<p>Pliki lub grupy plików większe niż 1 GB nie zostaną wydrukowane.</p> <ul style="list-style-type: none"> W przypadku, gdy całkowity rozmiar wielu plików przekracza 1 GB, wybieraj pliki pojedynczo. Gdy rozmiar pliku wybranego z zewnętrznej pamięci masowej przekracza 1 GB, należy zamiast drukowania bezpośredniego skorzystać z innej funkcji. <p>Nie można wybrać jednocześnie plików o różnych formatach.</p>

Komunikaty alarmowe (wydrukowaną w dziennikach błędów i raportach)

W tej sekcji opisano prawdopodobne przyczyny i możliwe rozwiązania problemów związanych z komunikatami o błędach drukowanymi w dziennikach błędów lub raportach.

SP 4510DN

Komunikat	Przyczyna	Rozwiązanie
"84:Błąd"	Brak obszaru roboczego dostępnego dla przetwarzania obrazu.	Wybierz [Priorytet czcionek] w opcji [Wykorz.pamięci] w [System]. Zmniejszyć liczbę plików wysyłanych do drukarki.
"85:Błąd"	Określona biblioteka grafik nie jest dostępna.	Sprawdź, czy dane są prawidłowe.

Komunikat	Przyczyna	Rozwiązanie
"86:Błąd"	Parametry kodu kontrolnego są nieprawidłowe.	Sprawdź ustawienia drukowania.
"91: Błąd"	Drukowanie zostało anulowane przez funkcję automatycznego anulowania zadania z powodu błędu polecenia.	Sprawdź, czy dane są prawidłowe.
"92:Błąd"	Drukowanie zostało anulowane, ponieważ na panelu operacyjnym został naciśnięty przycisk [Reset zadania] lub [Wstrzymaj/Wznów].	W razie potrzeby należy ponownie wykonać operację drukowania.
"Książka adresowa jest używana. "	Drukarka nie może teraz przeprowadzić autoryzacji, ponieważ książka adresowa jest używana przez inną funkcję.	Poczekaj chwilę i ponownie wykonaj operację.
"Nieudana auto rejestracja użytkownika. "	Automatyczna rejestracja informacji dla autoryzacji LDAP lub autoryzacji Windows nie powiodła się z powodu wypełnienia książki adresowej.	Szczegółowe informacje na temat automatycznej rejestracji informacji użytkownika, patrz Podręcznik bezpieczeństwa.
"Nie można wydrukować. "	Nie masz uprawnień, aby wydrukować ten plik PDF.	Skontaktuj się z właścicielem dokumentu.
"Błąd kodu klasyfikacyjnego"	Kod klasyfikacji nie jest obsługiwany przez sterownik drukarki.	Wybierz [Opcjonalny] dla kodu klasyfikacyjnego. Szczegółowe informacje dotyczące ustawień kodu klasyfikacyjnego, patrz Operating Instructions.
"Sortowanie anulowane. "	Anulowano Sortowanie.	Wyłącz drukarkę i włącz ją ponownie. Jeśli komunikat zostanie wyświetlony ponownie, skontaktuj się z przedstawicielem serwisu.

Komunikat	Przyczyna	Rozwiązanie
"Sortowanie: Maks. str. "	Ilość wolnej pamięci jest niewystarczająca do wykonania sortowania.	Zmniejsz liczbę stron do wydruku lub zainstaluj dodatkowy moduł pamięci SDRAM.
"Błąd polecenia. "	Wystąpił błąd polecenia RPCS.	Sprawdź, czy komunikacja między urządzeniem a drukarką działa poprawnie.
"Błąd danych skompresowanych"	Drukarka wykryła błędne dane skompresowane.	Sprawdź też, czy program używany do kompresji danych działa prawidłowo.
"Dupleks anulowany. "	Drukowanie dwustronne (dupleks) zostało anulowane.	Aby umożliwić wydruk dwustronny z danej kasety na papier, zmień ustawienia dla pozycji Kasety-dupleks w menu [Źródło pap.].
"Pojawił się błąd. Wydr/anul "	Podczas drukowania wystąpił błąd, ale został pominięty.	Sprawdź ustawienia drukowania.
"Przek.mak.zli.jed.wyk.l.w. "	Drukowanie anulowano, ponieważ osiągnięto maksymalną liczbę wydruków.	Skontaktuj się z administratorem.
"Przek.mak.zli.jed.wyk.l.w. "	Osiągnięto maksymalną liczbę kodów użytkownika do rejestracji.	Usuń niepotrzebne kody użytkownika.
"Błąd pliku systemowego. "	Bezpośrednie drukowanie PDF nie mogło być wykonane, ponieważ nie powiodło się uzyskanie pliku systemowego.	Wyłącz drukarkę i włącz ją ponownie. Jeśli komunikat zostanie wyświetlony ponownie, skontaktuj się z przedstawicielem serwisu.
"Pełny plik systemowy. "	Pliku PDF nie można wydrukować, ponieważ brak wolnego miejsca na dysku.	Usunąć wszystkie niepotrzebne pliki z dysku twardego lub zmniejszyć rozmiar pliku wysłanego do drukarki.

Komunikat	Przyczyna	Rozwiązanie
"Zakazane użycie funkcji. "	Zadanie drukowania zostało anulowane z jednego z następujących powodów: <ul style="list-style-type: none"> • Użytkownik nie ma uprawnień do druku. • Nie przypisano uprawnień do druku do wpisanej nazwy użytkownika lub kodu użytkownika, lub • Podano nieprawidłowe hasło dla nazwy użytkownika. 	Wpisz nazwę użytkownika lub kod użytkownika z uprawnieniami do druku albo wpisz prawidłowe hasło dla nazwy użytkownika.
"Dysk twardy jest pełny."	Podczas drukowania z użyciem funkcji Wydruk próbny, Wydruk bezpieczny, Druk z zatrzymaniem lub Zapisany wydruk zabrakło wolnego miejsca na dysku twardym. Usuń niepotrzebne pliki zapisane w drukarce.	Inną możliwością jest zmniejszenie wielkości danych wydruku próbnego, wydruku bezpiecznego, druku z zatrzymaniem lub pliku zapisanego wydruku. Podczas wydruku przy użyciu sterownika drukarki PostScript 3 została przekroczona pojemność dysku twardego dla czcionek i formularzy. Usuń niepotrzebne formularze lub czcionki zarejestrowane w drukarce.
"Niezainstal. dysk twardy. "	Drukarka otrzymała plik z zapisanym plikiem zadania, ale nie ma zainstalowanego twardego dysku.	Zainstaluj dysk twardy.

Komunikat	Przyczyna	Rozwiązanie
"Przepełnienie bufora wej/wyj."	Wystąpił błąd przepełnienia bufora wejścia/wyjścia.	<ul style="list-style-type: none"> • Wybierz [Priorytet czcionek] w opcji [Wykorz.pamięci] w [System]. • W opcji [Bufor wej/wyj] w menu [Interfejs hosta] ustaw maksymalny rozmiar bufora na większą wartość. • Zmniejszyć liczbę plików wysyłanych do drukarki.
"Za mało pamięci. "	Wystąpił błąd alokacji pamięci.	<p>PCL 6</p> <p>Wybierz niższą rozdzielczość w sterowniku drukarki. Szczegółowe informacje o ustawianiu rozdzielczości zawiera pomoc do sterownika drukarki. W sterowniku drukarki na karcie [Wyszczegól. ustaw.] kliknij [Jakość wydruku] w "Menu:", a następnie z listy [Rastrowa] wybierz opcję "Wektor/Raster:". W niektórych przypadkach, zajmie to dużo czasu, aby zakończyć wydruk zadania.</p> <p>PCL 5e/5c, PostScript 3</p> <p>Wybierz niższą rozdzielczość w sterowniku drukarki. Szczegółowe informacje o ustawianiu rozdzielczości zawiera pomoc do sterownika drukarki.</p>

Komunikat	Przyczyna	Rozwiązanie
"Błąd odzyskania pamięci. "	Wystąpił błąd alokacji pamięci.	Wyłącz drukarkę i włącz ją ponownie. Jeśli komunikat wyświetlony zostanie ponownie, wymień pamięć SDRAM.
"Serwer nie odpowiada. "	Podczas próby połączenia drukarki z serwerem w celu autoryzacji LDAP lub autoryzacji Windows limit czasu został przekroczony.	Sprawdź stan serwera.
"Błędny rozmiar papieru"	Drukowanie zostało anulowane, ponieważ nie można podać określonego rozmiaru papieru z danej kasety.	Sprawdź dostępny rozmiar papieru.
"Błąd typu papieru"	Drukarka nie rozpoznaje rodzaju papieru określonego przy użyciu sterownika drukarki.	Sprawdź, czy drukarka jest poprawnie podłączona do sieci i włączona jest komunikacja dwukierunkowa. Jeśli problem nie ustąpi, sprawdź ustawienie typu papieru drukarki.
"Niepasujące hasło. "	Wprowadzono nieprawidłowe hasło podczas drukowania zaszyfowanego pliku PDF.	Sprawdź hasło.
"Błąd pliku PDF. "	Wystąpił błąd składni itd.	Sprawdź, czy plik PDF jest prawidłowy.
"Błąd drukowania - przepełnienie."	Drukowanie obrazów zostało przerwane.	Wybierz niższą rozdzielczość w sterowniku drukarki. Szczegółowe informacje o ustawianiu rozdzielczości zawiera pomoc do sterownika drukarki.
"Odbieranie nie powiodło się."	Odbiór danych został przerwany.	Prześlij dane ponownie.

Komunikat	Przyczyna	Rozwiązanie
"Wysyłanie nie powiodło się."	Drukarka otrzymała polecenie zatrzymania transmisji ze sterownika drukarki.	Sprawdź, czy komputer działa poprawnie.
"Istnieje już autor. użytk. "	Te same nazwy kont istnieją już w nowo wybranej domenie lub na serwerze w środowisku wykorzystującym autoryzację LDAP lub autoryzację serwera integracji.	Skontaktuj się z administratorem.

SP 4520DN

Komunikat	Przyczyna	Rozwiązanie
"84:Błąd"	Brak obszaru roboczego dostępnego dla przetwarzania obrazu.	<ul style="list-style-type: none"> Wybierz [Priorytet czcionek] w opcji [Wykorz.pamięci] w [System]. Zmniejszyć liczbę plików wysyłanych do drukarki. Zmniejsz liczbę plików wysyłanych do drukarki lub zainstaluj opcjonalny moduł SDRAM. Aby uzyskać szczegółowe informacje na temat instalacji modułu SDRAM, należy skontaktować się z przedstawicielem serwisu.

Komunikat	Przyczyna	Rozwiązanie
"85:Błąd"	Określona biblioteka grafik nie jest dostępna.	<ul style="list-style-type: none"> • Sprawdź, czy dane są prawidłowe. • Zmniejsz liczbę plików wysyłanych do drukarki lub zainstaluj opcjonalny moduł SDRAM. Aby uzyskać szczegółowe informacje na temat instalacji modułu SDRAM, należy skontaktować się z przedstawicielem serwisu.
"86:Błąd"	Parametry kodu kontrolnego są nieprawidłowe.	Sprawdź ustawienia drukowania.
"91: Błąd"	Drukowanie zostało anulowane przez funkcję automatycznego anulowania zadania z powodu błędu polecenia.	Sprawdź, czy dane są prawidłowe.
"92:Błąd"	Drukowanie anulowano po naciśnięciu przycisku [Zerowanie zadania] lub Wstrzymaj na panelu operacyjnym drukarki.	W razie potrzeby należy ponownie wykonać operację drukowania.
"98: Błąd"	Drukarka nie może odczytać danych z dysku twardego.	Wyłącz i ponownie włącz przełącznik zasilania głównego. Jeśli komunikat wyświetlany jest często, skontaktuj się z przedstawicielem serwisu.
"Książka adresowa jest teraz wykorzystywana przez inną funkcję. Autoryzacja nie udała się. "	Drukarka nie może teraz przeprowadzić autoryzacji, ponieważ książka adresowa jest używana przez inną funkcję.	Poczekaj chwilę i ponownie wykonaj operację.

Komunikat	Przyczyna	Rozwiązanie
"Nie powiodła się auto-rejestracja informacji użytkownika."	Automatyczna rejestracja informacji dla autoryzacji LDAP lub autoryzacji Windows nie powiodła się z powodu wypełnienia książki adresowej.	Szczegółowe informacje na temat automatycznej rejestracji informacji użytkownika, patrz Podręcznik bezpieczeństwa.
"Kod klasyfikacyjny jest nieprawidłowy."	Kod klasyfikacji nie został wprowadzony lub został wprowadzony nieprawidłowo.	Wpisz prawidłowy kod klasyfikacji.
"Kod klasyfikacyjny jest nieprawidłowy."	Sterownik drukarki nie obsługuje kodu klasyfikacyjnego.	Wybierz [Opcjonalny] dla kodu klasyfikacyjnego. Szczegółowe informacje dotyczące ustawień kodu klasyfikacyjnego, patrz Operating Instructions.
"Sortowanie zostało anulowane."	Anulowano Sortowanie.	Zmniejsz liczbę plików wysyłanych do drukarki lub zainstaluj opcjonalny moduł SDRAM. Aby uzyskać szczegółowe informacje na temat instalacji modułu SDRAM, należy skontaktować się z przedstawicielem serwisu.
"Błąd polecenia"	Wystąpił błąd polecenia RPCS.	Sprawdzić, czy komunikacja między urządzeniem a drukarką działa poprawnie.
"Błąd skompresowanych danych."	Drukarka wykryła błędne dane skompresowane.	<ul style="list-style-type: none"> Sprawdź połączenie między komputerem i drukarką. Sprawdź też, czy program używany do kompresji danych działa prawidłowo.

Komunikat	Przyczyna	Rozwiązanie
"Błąd zapisywania danych."	Próbowano wydrukować wydruk próbny, wydruk bezpieczny, druk z zatrzymaniem lub zapisany wydruk, gdy dysk twardy nie był zainstalowany.	Do drukowania z użyciem funkcji Wydruk próbny, Wydruk bezpieczny, Druk z zatrzymaniem lub Zapisany wydruk musi być zainstalowany dysk twardy. Jeśli komunikat pojawia się po zainstalowaniu dysku twardego, należy skontaktować się w przedstawicielem serwisu.
"Drukowanie dwustronne zostało anulowane."	Drukowanie dwustronne (dupleks) zostało anulowane.	<ul style="list-style-type: none"> Wybierz właściwy rozmiar papieru dla funkcji dupleks. Szczegółowe informacje na temat rozmiaru papieru, patrz str.38 "Specyfikacje rozmiaru papieru". Aby umożliwić drukowanie dwustronne za pomocą kasety na papier, zmień ustawienia dla pozycji "Zastosuj 2-str" w menu [Ustawienia systemu]. Szczegółowe informacje na temat ustawienia „Zastosuj 2-str”, patrz Operating Instructions.
"Wystąpił błąd."	Wystąpił błąd składni itd.	Sprawdź, czy plik PDF jest prawidłowy.
"Wystąpił błąd. Zadanie druku wykonano ze zmienionymi ustawieniami lub anulowano. "	Podczas drukowania wystąpił błąd, ale został pominięty.	Sprawdź, czy dane są prawidłowe.

Komunikat	Przyczyna	Rozwiązanie
"Przek.maks.licz.pl.do wyd. dla tym./zap.zadań. "	Podczas wydruku próbnego, wydruku bezpiecznego, druku z zatrzymaniem lub pliku zapisanego wydruku, przekroczona została maksymalna pojemność pliku.	Usunąć niepotrzebne pliki zapisane w drukarce.
"Przek.maks.ilość plik.(AT)"	Podczas korzystania z funkcji zapisywania błędnych zadań do zapisywania zadań normalnego druku jako plików druku z zatrzymaniem przekroczono maksymalną pojemność do przechowywania plików lub zarządzania plikami druku z zatrzymaniem (automatycznie).	Usunąć pliki druku z zatrzymaniem (automatycznie) lub niepotrzebne pliki zapisane w drukarce.
"Przek.maks.ilość str.(AT)"	Podczas wydruku próbnego, wydruku bezpiecznego, druku z zatrzymaniem lub pliku zapisanego wydruku, przekroczona została maksymalna pojemność stron.	<ul style="list-style-type: none"> • Usunąć niepotrzebne pliki zapisane w drukarce. • Zmniejsz liczbę stron do wydruku.
"Przekr.maks.licz.str.do wydr. dla tymcz./zap.zadań. "	Podczas wydruku próbnego, wydruku bezpiecznego, druku z zatrzymaniem lub pliku zapisanego wydruku, przekroczona została maksymalna pojemność stron.	<ul style="list-style-type: none"> • Usunąć niepotrzebne pliki zapisane w drukarce. • Zmniejsz liczbę stron do wydruku.
"Przekroczona maks. ilość stron. Sortowanie jest niekompletne. "	Liczba stron przekracza maksymalną liczbę arkuszy, którą można użyć z Sortuj.	Zmniejsz liczbę stron do wydruku.
"Przekroczono maksymalną liczbę jednostkową dla Objętości Wydruku. Zadanie zostało anulowane. "	Liczba stron dozwolonych do wydruku przez użytkownika została przekroczona.	Szczegółowe informacje na temat Ogr.wyk.liczby wydr., patrz Podręcznik bezpieczeństwa.

Komunikat	Przyczyna	Rozwiązanie
"Nie udało się uzyskać pliku systemowego."	Bezpośrednie drukowanie PDF nie mogło być wykonane, ponieważ nie powiodło się uzyskanie pliku systemowego.	Wyłącz zasilanie, po czym włącz je ponownie. Jeśli komunikat zostanie wyświetlony ponownie, skontaktuj się z przedstawicielem serwisu.
"Plik systemowy jest pełny."	Nie można wydrukować pliku PDF, ponieważ plik systemowy jest zapełniony.	Usunąć wszystkie niepotrzebne pliki z dysku twardego lub zmniejszyć rozmiar pliku wysłanego do drukarki.
"Dysk twardy jest pełny."	Podczas drukowania z użyciem funkcji Wydruk próbny, Wydruk bezpieczny, Druk z zatrzymaniem lub Zapisany wydruk zabrakło wolnego miejsca na dysku twardym.	<ul style="list-style-type: none"> • Usunąć niepotrzebne pliki zapisane w drukarce. • Inną możliwością jest zmniejszenie wielkości danych wydruku próbnego, wydruku bezpiecznego, druku z zatrzymaniem lub pliku zapisanego wydruku.
"Dysk twardy jest pełny."	Podczas wydruku przy użyciu sterownika drukarki PostScript 3 została przekroczona pojemność dysku twardego dla czcionek i formularzy.	Usunąć niepotrzebne formularze lub czcionki zarejestrowane w drukarce.
"Dysk twardy jest pełny. (Auto)"	Dysk twardy został zapełniony podczas korzystania z funkcji zapisywania błędnych zadań do zapisywania zadań druku normalnego jako plików druku z zatrzymaniem.	<ul style="list-style-type: none"> • Usunąć niepotrzebne pliki zapisane w drukarce. • Zmniejsz rozmiar danych pliku wydruku tymczasowego i/lub pliku zapisanych wydruków.

Komunikat	Przyczyna	Rozwiązanie
"Przepełnienie bufora wej/wyj."	Wystąpił błąd przepełnienia bufora wejścia/wyjścia.	<ul style="list-style-type: none"> • Wybierz [Priorytet czcionek] w opcji [Wykorz.pamięci] w [System]. • W opcji [Bufor wej/wyj] w menu [Interfejs hosta] ustaw maksymalny rozmiar bufora na większą wartość. • Zmniejszyć liczbę plików wysyłanych do drukarki.
"Takie informacje autoryzacji użytkownika są już zarejestrowane dla innego użytkownika."	Nazwa użytkownika dla Autoryzacja LDAP lub Autoryzacja serwera integracji została już zarejestrowana na innym serwerze z innym numerem identyfikacyjnym. Nastąpiło powtórzenie nazwy użytkownika z powodu przełączenia domen (serwerów) itp.	Szczegółowe informacje na temat autoryzacji użytkownika znajdują się w Podręczniku bezpieczeństwa.

Komunikat	Przyczyna	Rozwiązanie
"Za mało pamięci"	Wystąpił błąd alokacji pamięci.	<p>PCL 5 / PostScript 3</p> <p>Wybierz niższą rozdzielczość w sterowniku drukarki. Szczegółowe informacje o ustawianiu rozdzielczości zawiera pomoc do sterownika drukarki.</p> <p>PCL 6</p> <p>Wybierz niższą rozdzielczość w sterowniku drukarki. Szczegółowe informacje o ustawianiu rozdzielczości zawiera pomoc do sterownika drukarki. W sterowniku drukarki na karcie [Wyszczegół. ustaw.] kliknij [Jakość wydruku] w "Menu:", a następnie z listy [Rastrowa] wybierz opcję "Wektor/Raster:". W niektórych przypadkach, zajmie to dużo czasu, aby zakończyć wydruk zadania.</p> <ul style="list-style-type: none"> • Zainstaluj opcjonalny moduł SDRAM. Aby uzyskać szczegółowe informacje na temat instalacji modułu SDRAM, należy skontaktować się z przedstawicielem serwisu.

Komunikat	Przyczyna	Rozwiązanie
"Błąd odzyskania pamięci"	Wystąpił błąd alokacji pamięci.	Wyłącz zasilanie, po czym włącz je ponownie. Jeśli komunikat wyświetlony zostanie ponownie, wymień pamięć SDRAM. Aby uzyskać szczegółowe informacje na temat wymiany modułu SDRAM, należy skontaktować się z przedstawicielem serwisu.
"Brak odpowiedzi z serwera. Autoryzacja nie udała się. "	Podczas próby połączenia z serwerem w celu autoryzacji LDAP lub autoryzacji Windows upłynął limit czasu.	Sprawdź stan serwera.
"Błąd drukowania - przepełnienie."	Podczas drukowania pominięte zostały obrazy.	Wybierz niższą rozdzielczość w sterowniku drukarki. Szczegółowe informacje o ustawianiu rozdzielczości zawiera pomoc do sterownika drukarki.
"Dla tego dokumentu nie ustawiono uprawnień do drukowania."	Dla dokumentu PDF, który chciałeś wydrukować, nie zostały ustawione uprawnienia do drukowania.	Skontaktuj się z właścicielem dokumentu.
"Odbieranie nie powiodło się."	Odbiór danych został przerwany.	Prześlij dane ponownie.
"Wybrany rozmiar papieru nie jest obsługiwany. Zadanie zostało anulowane. "	Jeśli określony rozmiar papieru nie jest prawidłowy, przeprowadzony zostanie automatycznyReset zad..	Określ prawidłowy rozmiar papieru, po czym wydrukuj plik ponownie.
"Wysyłanie nie powiodło się."	Drukarka otrzymała polecenie zatrzymania transmisji ze sterownika drukarki.	Sprawdź, czy komputer działa poprawnie.

Komunikat	Przyczyna	Rozwiązanie
"Zad. drukow. zostało anulowane, ponieważ przechwytyw. pliki nie mogą być zapisane: Przekroczył maks. ilość pamięci. "	Po zapisaniu pliku dysk twardy zapełnił się.	Zmniejsz rozmiar pliku do wystania.
"Wybrany rodzaj papieru nie jest obsługiwany. To zadanie zostało anulowane. "	Jeśli określony typ papieru nie jest prawidłowy, przeprowadzony zostanie automatyczny Reset zad..	Określ prawidłowy typ papieru, po czym wydrukuj plik ponownie.
"Pojawił się bł.zap.nieaut.kop."	Pole [Wpisz tekst użytkownika:] na ekranie [Zapobieganie nieautoryzowanemu kopiowaniu dla szczegółów wzoru] jest puste.	<p>PCL 6 / PostScript 3</p> <p>Na karcie [Wyszczegół. ustaw.] w sterowniku drukarki kliknij przycisk [Efekty] w "Menu:". Wybierz opcję [Zapobieganie nieautoryzowanemu kopiowaniu], a następnie kliknij przycisk [Szczegóły...], aby wyświetlić ekran [Zapobieganie nieautoryzowanemu kopiowaniu dla szczegółów wzoru]. Wpisz tekst w polu [Wpisz tekst użytkownika:].</p>
"Pojawił się błąd zapobiegania nieautoryzowanemu kopiowaniu. Zadanie anulowane. "	Po wskazaniu opcji [Zapobieganie nieautoryzowanemu kopiowaniu] rozdzielczość jest ustawiona na wartość poniżej 600 dpi.	W sterowniku drukarki ustaw rozdzielczość na wartość co najmniej 600 dpi lub usuń zaznaczenie opcji [Zapobieganie nieautoryzowanemu kopiowaniu].

Komunikat	Przyczyna	Rozwiązanie
"Błąd typu papieru użytkownika"	Drukarka nie rozpoznaje rodzaju papieru określonego przy użyciu sterownika drukarki.	Sprawdzić, czy drukarka jest poprawnie podłączona do sieci i włączona jest komunikacja dwukierunkowa. Jeśli problem nie ustąpi, sprawdzić ustawienie typu papieru drukarki. Szczegółowe informacje, patrz Operating Instructions.
"Nie masz przywilejów do korzystania z tej funkcji. To zadanie zostało anulowane. "	Wpisane Nazwa logowania użytł. lub Hasło logowania są niepoprawne.	Należy wówczas sprawdzić, czy nazwa użytkownika i hasło są prawidłowe.
"Nie masz przywilejów do korzystania z tej funkcji. To zadanie zostało anulowane. "	Zalogowany użytkownik nie ma dostępu do wybranej funkcji.	Szczegółowe informacje na temat ustawień zezwoleń, patrz Podręcznik bezpieczeństwa.
"Nie masz upr. aby używać tej funk. Oper. anulowano. "	Zalogowany użytkownik nie ma uprawnień do rejestracji programów lub zmiany ustawień kaset na papier.	Szczegółowe informacje na temat ustawień zezwoleń, patrz Podręcznik bezpieczeństwa.

Komunikaty podczas wydruku bezpośredniego z zewnętrznej pamięci masowej

Komunikat	Przyczyny	Rozwiązania
"99: Błąd"	Nie można wydrukować danych. Określone dane są niepoprawne lub funkcja bezpośredniego drukowania z zewnętrznej pamięci masowej ich nie obsługuje.	Sprawdź, czy dane są prawidłowe. Szczegółowe informacje na temat rodzajów danych, które obsługuje funkcja bezpośredniego drukowania z urządzeń pamięci masowej, patrz Operating Instructions.

Jeśli drukowanie się nie rozpocznie, skontaktuj się z przedstawicielem serwisu.

Uwaga

- Treść błędów może być drukowana na stronie konfiguracji. Sprawdź stronę konfiguracji razem z dziennikiem błędów. Szczegółowe informacje dotyczące drukowania Strony konfiguracji, patrz Operating Instructions.

Gdy nie można drukować

Problem	Przyczyna	Rozwiązanie
Drukowanie nie rozpoczyna się.	Zasilanie jest wyłączone.	Szczegółowe informacje na temat włączania głównego przełącznika zasilania, patrz str.25 "Włączanie/wyłączanie zasilania".
Drukowanie nie rozpoczyna się.	Przyczynę można sprawdzić na ekranie panelu operacyjnego.	Sprawdź komunikat błędu lub ostrzeżenia wyświetlany na panelu, a następnie wykonaj odpowiednie czynności. Szczegółowe informacje na temat rozwiązań, patrz str.71 "Gdy wyświetlane są komunikaty".
Drukowanie nie rozpoczyna się.	Kabel interfejsu nie jest poprawnie podłączony.	Szczegółowe informacje na temat sposobu prawidłowego podłączania kabli interfejsu, patrz Operating Instructions.
Drukowanie nie rozpoczyna się.	Użyty kabel interfejsu jest niewłaściwy.	Właściwy typ kabla interfejsu zależy od komputera. Upewnij się, czy używasz właściwego kabla. Jeśli kabel jest uszkodzony lub zużyty, wymień go na nowy. Szczegółowe informacje na temat kabla interfejsu, patrz Operating Instructions.
Drukowanie nie rozpoczyna się.	Kabel interfejsu podłączono po włączeniu drukarki.	Kabel interfejsu należy podłączyć przed włączeniem głównego zasilania.

Problem	Przyczyna	Rozwiązanie
Drukowanie nie rozpoczyna się.	Jeśli drukarka pracuje w bezprzewodowej sieci LAN, słaby sygnał sieci bezprzewodowej może być przyczyną niepowodzenia drukowania.	<p>Sprawdzić stan sygnału radiowego sieci bezprzewodowej sieci LAN w opcji [Ustawienia systemu]. Jeśli jakość sygnału nie jest zadowalająca, przenieść drukarkę w miejsce, w którym na drodze fal radiowych nie będzie przeszkód lub usunąć przedmioty mogące powodować zakłócenia.</p> <p>Stan sygnału można sprawdzić tylko wtedy, gdy bezprzewodowa sieć LAN pracuje w trybie w infrastruktury. Szczegółowe informacje na temat stanu sygnału radiowego bezprzewodowej sieci LAN, patrz:</p> <ul style="list-style-type: none"> • Operating Instructions (dla SP 4510DN) • Operating Instructions (dla SP 4520DN)
Drukowanie nie rozpoczyna się.	Jeśli drukarka pracująca w bezprzewodowej sieci LAN jest użytkowana w pobliżu urządzeń, takich jak kuchenka mikrofalowa, telefon komórkowy, maszyna przemysłowa, przyrząd naukowy czy instrument medyczny, które wykorzystują ten sam zakres częstotliwości, emitowane przez nie fale radiowe mogą zakłócać komunikację w bezprzewodowej sieci LAN.	Należy wyłączyć kuchenkę mikrofalową, telefon komórkowy, maszynę przemysłową, przyrząd naukowy lub instrument medyczny, które wykorzystują ten sam zakres częstotliwości, a następnie spróbować wydrukować dokument ponownie. Jeśli drukowanie się powiedzie, przestaw urządzenie w miejsce gdzie nie będzie zakłóceń.

Problem	Przyczyna	Rozwiązanie
Drukowanie nie rozpoczyna się.	Jeśli drukarka pracuje w bezprzewodowej sieci LAN, ustawienia SSID mogą być są nieprawidłowe.	Na wyświetlaczu panela drukarki sprawdzić, czy identyfikator SSID jest poprawnie ustawiony. Szczegółowe informacje na temat opcji Ustawienia SSID, patrz Operating Instructions.
Drukowanie nie rozpoczyna się.	Jeśli drukarka korzysta z bezprzewodowej sieci LAN, adres MAC urządzenia odbiorczego może uniemożliwiać połączenie z punktem dostępowym.	Sprawdzić ustawienia punktu dostępowego w trybie infrastruktury. W punkcie dostępowym może być włączone filtrowanie adresów MAC ograniczające dostęp urządzenia do sieci. Należy także sprawdzić, czy nie występują problemy w przesyłaniu danych między punktem dostępowym a urządzeniami stacjonarnymi i bezprzewodowymi.
Drukowanie nie rozpoczyna się.	Interfejs bezprzewodowej LAN nie działa.	Upewnij się, czy podczas przesyłania danych świeci się pomarańczowa dioda LED, a zielona dioda LED świeci się lub miga.
Drukowanie nie rozpoczyna się.	Wpisane Naz.logow.użytk., Hasło logow. lub Klucz szyf.ste. były nieprawidłowe.	Sprawdzić Naz.logow.użytk., Hasło logow. lub Klucz szyf.ste..
Drukowanie nie rozpoczyna się.	Za pomocą funkcji Rozszerzona ochrona ustawiono zaawansowane szyfrowanie.	Sprawdzić ustawienia funkcji Rozszerzona ochrona. Szczegółowe informacje na temat ustawienia funkcji Rozszerzona ochrona znajdują się w Podręczniku bezpieczeństwa.

Problem	Przyczyna	Rozwiązanie
Opcja [Wydruk listy/str. testowej] jest wyłączona.	Mogła wystąpić awaria mechaniczna.	Skontaktuj się z przedstawicielem handlowym lub serwisem.
Drukowanie nie rozpocznie się, gdy wykorzystywana jest rozszerzona bezprzewodowa sieć LAN w trybie Ad-hoc.	Tryb komunikacji nie jest ustawiony prawidłowo.	<ul style="list-style-type: none"> Wyłącz i ponownie włącz przełącznik zasilania głównego. Szczegółowe informacje na temat włączania/wyłączania głównego przełącznika zasilania, patrz str.25 "Włączanie/wyłączanie zasilania". Zmień [Tryb komunikacji] w [Ustawienia systemu] na [Tryb 802.11 Ad-hoc], a następnie wybrać [Wyłączony] dla [Metoda ochrony]. Aby uzyskać szczegółowe informacje na temat opcji Tryb komunikacji, patrz: <ul style="list-style-type: none"> Operating Instructions (dla SP 4510DN) Operating Instructions (dla SP 4520DN)

Jeśli drukowanie się nie rozpocznie, skontaktuj się z przedstawicielem serwisu.

Gdy wskaźnik danych nie świeci się ani nie miga

Gdy wskaźnik danych nie świeci się i nie miga po rozpoczęciu zadania drukowania, dane nie zostały wysłane do drukarki.

Gdy drukarka jest podłączona do komputera za pomocą kabla interfejsu

Należy sprawdzić, czy ustawienie portu drukowania jest poprawne. Podłączając drukarkę do komputera za pomocą interfejsu równoległego, należy użyć portów LPT1 lub LPT2.

1. Otwórz okno dialogowe właściwości drukarki i kliknij kartę [Porty].

Szczegółowe informacje dotyczące wyświetlania okna dialogowego właściwości drukarki, patrz Operating Instructions.

2. Na liście [Drukuj do następujących portów] sprawdzić, czy wybrano właściwy port.

Połączenie sieciowe

Szczegółowe informacje na temat połączenia sieciowego można uzyskać od administratora.

Inne problemy z drukowaniem

W tej sekcji opisano prawdopodobne przyczyny i możliwe rozwiązania problemów występujących podczas drukowania zadania z komputera.

Jeśli nie można poprawnie drukować

Problem	Przyczyna	Rozwiązanie
Drukowany obraz jest rozmazany.	Podczas drukowania na grubym papierze z tacy ręcznej nie ustawiono grubego papieru.	<p>PCL 5e/5c</p> <p>W sterowniku drukarki na karcie [Papier] wybierz [Taca ręczna] z listy „Taca wejściowa:”. Na liście "Typ:", wybierz odpowiedni typ papieru.</p> <p>PCL 6 / PostScript 3</p> <p>W sterowniku drukarki w zakładce [Ustawienia szczegółowe] kliknąć [Papier] w polu „Menu:” i wybrać [Taca ręczna] z listy „Kaseta na papier:”. Na liście "Typ papieru:", wybierz odpowiedni typ papieru.</p>
Wydrukowane obrazy zawierają plamy lub są nierówne.	Wilgotny papier.	Używaj papieru, który jest przechowywany w miejscu o zalecanej temperaturze i wilgotności. Szczegółowe informacje na temat właściwego przechowywania papieru, patrz str.43 "Środki ostrożności związane z papierem".

Problem	Przyczyna	Rozwiązanie
Wydrukowane obrazy zawierają plamy lub są nierówne.	Drukarka nie znajduje się na równej powierzchni.	Drukarka musi stać na równej i stabilnej powierzchni. Sprawdzić warunki pracy drukarki i wybrać dla niej odpowiednie miejsce Szczegółowe informacje, patrz Operating Instructions.
Wydrukowane obrazy zawierają plamy lub są nierówne.	Papier jest pognieciony, zwiniony lub ma przebarwienia.	Wygładzić pofałdowania lub wymienić papier. Szczegółowe informacje na temat papieru, patrz str.43 "Środki ostrożności związane z papierem".
Wydrukowany obraz jest wyblakły na całej stronie.	Wilgotny papier.	Używaj papieru, który jest przechowywany w miejscu o zalecanej temperaturze i wilgotności. Szczegółowe informacje na temat właściwego przechowywania papieru, patrz str.43 "Środki ostrożności związane z papierem".
Wydrukowany obraz jest wyblakły na całej stronie.	Papier jest nieodpowiedni. Wydruk na papierze gruboziarnistym lub przetworzonym może być wyblakły.	Użyj papieru zalecanego przez dostawcę. Szczegółowe informacje na temat zalecanego papieru, patrz str.38 "Specyfikacje rozmiaru papieru" i str.41 "Określanie rodzaju papieru".
Wydrukowany obraz jest wyblakły na całej stronie.	Jeśli w ustawieniach sterownika drukarki wybrano opcję [Włączone] na liście „Oszczędzanie tonera:” cała drukowana strona będzie wyblakła.	PCL 6 / PostScript 3 W sterowniku drukarki na karcie [Ustawienia szczegółowe], kliknij [Jakość wydruku] w obszarze „Menu:”, a następnie wybierz [Wyłączone] z listy „Oszczędzanie tonera:”.

Problem	Przyczyna	Rozwiązanie
Obrazy zamazują się przy potarciu. (Toner nie przylega.)	Określony typ papieru oraz papier aktualnie załadowany mogą być różne. Na przykład, gruby papier może być załadowany, ale nie określony jako typ papieru.	<p>PCL 5e/5c</p> <p>W sterowniku drukarki na karcie [Papier] na liście [Typ:] wybierz właściwy typ papieru.</p> <p>PCL 6 / PostScript 3</p> <p>W sterowniku drukarki w zakładce [Ustawienia szczegółowe] kliknąć [Papier] w polu „Menu:”, a następnie z listy „Typ papieru:” wybrać właściwy typ papieru.</p>
Wydrukowany obraz różni się od obrazu widocznego na ekranie komputera.	Drukowanie wykona funkcję drukarki do przetwarzania grafiki.	<p>PCL 6</p> <p>W sterowniku drukarki na karcie [Wyszczegół. ustaw.] kliknij [Jakość wydruku] w "Menu:", a następnie z listy [Rastrowa] wybierz opcję "Wektor/Raster:".</p>
Obraz jest zbyt ciemny lub zbyt jasny.	Nie skonfigurowano poprawnie ustawień typu papieru.	Sprawdzić, czy papier włożony do kasety lub tacy ręcznej odpowiada ustawieniom papieru wprowadzonym na panelu wyświetlacza. Szczegółowe informacje dotyczące ustawień typu papieru, patrz str.60 "Ustawienia papieru".

Problem	Przyczyna	Rozwiązanie
Obraz jest zbyt ciemny lub zbyt jasny.	Papier został włożony odwrotnie. Drukowanie na materiałach, które nie nadają się do tego, powoduje obniżenie jakości drukowania i może doprowadzić do uszkodzenia wewnętrznych elementów urządzenia.	Przed rozpoczęciem druku na papierze specjalnym, sprawdź dokładnie jego powierzchnię. Szczegółowe informacje dotyczące papieru specjalnego, patrz str.43 "Środki ostrożności związane z papierem".
Obraz jest brudny.	Korzystanie z toneru innego, niż zalecany, może spowodować obniżenie jakości wydruku i inne problemy.	Należy stosować oryginalny toner. Skontaktuj się z przedstawicielem handlowym lub serwisem.
Wydrukowana grafika nie pasuje do grafiki na ekranie.	Gdy sterownik drukarki skonfigurowano do użycia polecenia grafiki, polecenie z drukarki to zostanie użyte do wydruku.	Aby uzyskać dokładny wydruk, należy ustawić sterownik drukarki na drukowanie bez stosowania polecenia drukowania grafiki. Szczegółowe informacje na temat ustawień sterownika drukarki znajdują się w rozdziale Pomoc sterownika drukarki.
Wydruk różni się od obrazu.	Używany jest system operacyjny inny niż Windows.	Sprawdzić, czy aplikacja obsługuje sterownik drukarki.
Wydruk różni się od obrazu.	Nie wybrano drukarki do druku.	Użyć sterownika drukarki, by sprawdzić, czy wskazana jest właściwa drukarka. Szczegółowe informacje dotyczące sposobu otwierania ekranu ustawień sterownika drukarki, patrz Operating Instructions.

Problem	Przyczyna	Rozwiązanie
Wydruk różni się od obrazu.	Przesyłanie danych nie powiodło się lub została odwołana w trakcie drukowania.	Sprawdzić, czy nie pozostały błędne lub anulowane dane. Szczegółowe informacje dotyczące sposobu identyfikacji przyczyny błędu, patrz Operating Instructions.
Znaki na wydruku różnią się od znaków na ekranie.	Włożony papier jest nieodpowiedni.	Wydruk na zalecanym papierze pozwala osiągnąć wyższą rozdzielczość. Szczegółowe informacje na temat zalecanego papieru, patrz str.38 "Specyfikacje rozmiaru papieru" i str.41 "Określanie rodzaju papieru".
Pozycja obrazu na wydruku różni się od pozycji na ekranie.	Nie skonfigurowano poprawnie ustawień układu strony.	Sprawdzić ustawienia układu strony skonfigurowane przy pomocy aplikacji. Szczegółowe informacje na temat ustawień układu strony znajdują się w Pomocy aplikacji.
Pozycja obrazu na wydruku różni się od pozycji na ekranie.	Nie skonfigurowano poprawnie ustawień układu strony.	<p>PCL 5e/5c</p> <p>Na karcie [Papier] sterownika drukarki wybierz opcję [Drukuj na] i wskaż odpowiedni rozmiar.</p> <p>PCL 6 / PostScript 3</p> <p>W sterowniku drukarki w zakładce [Ustawienia szczegółowe] kliknąć [Podstawowy] w polu „Menu:”, a następnie z listy „Drukuj na:” wybrać właściwy rozmiar.</p>

Problem	Przyczyna	Rozwiązanie
Pojawiły się linie zniekształconych lub niechcianych znaków alfanumerycznych.	Mógł zostać wybrany niepoprawny język drukarki.	Wybierz prawidłowy sterownik drukarki, a następnie ponownie wydrukuj plik.
Obrazy są ucięte lub drukowany jest nadmiar stron.	Być może stosowany papier jest mniejszy niż rozmiar papieru określony w aplikacji.	Należy używać papieru o rozmiarze wybranym w aplikacji. Jeśli nie możesz załadować papieru o odpowiednim rozmiarze, użyj funkcji zmniejszania obrazu i rozpocznij drukowanie. Szczegółowe informacje na temat funkcji zmniejszania można znaleźć w Pomocy sterownika drukarki.
Zdjęcia są ziarniste.	Niektóre aplikacje drukują w niższej rozdzielczości.	Użyć ustawień aplikacji lub drukarki, aby określić wyższą rozdzielczość. Szczegółowe informacje na temat ustawień sterownika drukarki znajdują się w Pomocy sterownika drukarki.
Linia ciągła jest drukowana jako linia przerywana lub jest rozmazana.	Wzory ditheringu nie pasują.	PostScript 3 Zmienić ustawienia ditheringu w sterowniku drukarki. Szczegółowe informacje na temat ustawień ditheringu znajdują się w Pomocy sterownika drukarki.

Problem	Przyczyna	Rozwiązanie
Cienkie linie są niewyraźne, mają różną grubość bądź kolor lub są niewidoczne.	W aplikacji określono bardzo cienkie linie.	<p>PostScript 3</p> <p>Zmienić ustawienia ditheringu w sterowniku drukarki. Szczegółowe informacje na temat ustawień ditheringu znajdują się w Pomocy sterownika drukarki.</p> <p>Jeśli problem nie ustępuje po zmianie ustawień ditheringu, aby zmienić kolor i grubość linii należy zastosować ustawienia aplikacji, w której utworzono obraz.</p>
Obrazy są tylko częściowo kolorowe.	Wilgotny papier.	Używaj papieru, który jest przechowywany w miejscu o zalecanej temperaturze i wilgotności. Szczegółowe informacje na temat właściwego przechowywania papieru, patrz str.43 "Środki ostrożności związane z papierem".

Często dochodzi do zacięć papieru.

Problem	Przyczyna	Rozwiązanie
Papier nie jest pobierany z wybranej kasety.	W systemie operacyjnym Windows ustawienia sterownika drukarki zastępują ustawienia na wyświetlaczu panela.	<p>PCL 5e/5c</p> <p>W sterowniku drukarki na karcie [Papier] wybierz żądaną kasetę na papier z listy "Kaseta na papier:".</p> <p>PCL 6 / PostScript 3</p> <p>W sterowniku drukarki w zakładce [Ustawienie szczegółowe] kliknąć [Papier] w polu „Menu:” i wybrać żądaną tacę ręczną z listy „Kaseta na papier:”.</p>
Obrazy są wydrukowane ukośnie.	Boczne ograniczniki kasety mogą nie być zablokowane.	Sprawdź, czy boczne ograniczniki są prawidłowo ustawione. Szczegółowe informacje dotyczące ustawiania ograniczników bocznych, patrz str.45 "Ładowanie papieru do kaset na papier" i str.50 "Ładowanie papieru do tacy ręcznej".
Obrazy są wydrukowane ukośnie.	Papier jest krzywo podawany.	Włóż prawidłowo papier do kasety. Aby uzyskać więcej informacji na temat ładowania papieru, patrz str.45 "Ładowanie papieru do kaset na papier" i str.50 "Ładowanie papieru do tacy ręcznej".
Często występują zacięcia papieru.	Liczba załadowanych arkuszy przekracza pojemność drukarki.	Załaduj papier maksymalnie do górnych znaczników na ogranicznikach bocznych kasety na papier lub znaczników na prowadnicach papieru tacy ręcznej.

Problem	Przyczyna	Rozwiązanie
Często występują zacięcia papieru.	Boczne ograniczniki kasety są ustawione zbyt ciasno.	Popchnij delikatnie ograniczniki boczne i ustaw je ponownie.
Często występują zacięcia papieru.	Wilgotny papier.	Używaj papieru, który jest przechowywany w miejscu o zalecanej temperaturze i wilgotności. Szczegółowe informacje na temat właściwego przechowywania papieru, patrz str.43 "Środki ostrożności związane z papierem".
Często występują zacięcia papieru.	Papier jest zbyt gruby lub zbyt cienki.	Użyj papieru zalecanego przez dostawcę. Szczegółowe informacje na temat zalecanego papieru, patrz str.38 "Specyfikacje rozmiaru papieru" i str.41 "Określanie rodzaju papieru".
Często występują zacięcia papieru.	Papier do kopiowania jest pognieciony lub był zginany.	<ul style="list-style-type: none"> • Użyj papieru zalecanego przez dostawcę. Szczegółowe informacje na temat zalecanego papieru, patrz str.38 "Specyfikacje rozmiaru papieru" i str.41 "Określanie rodzaju papieru". • Używaj papieru, który jest przechowywany w miejscu o zalecanej temperaturze i wilgotności. Szczegółowe informacje na temat właściwego przechowywania papieru, patrz str.43 "Środki ostrożności związane z papierem".

Problem	Przyczyna	Rozwiązanie
Często występują zacięcia papieru.	Używany jest zadrukowany papier.	Nie należy ładować do kasety arkuszy, które wykorzystano już do drukowania lub kopiowania w innym urządzeniu.
Często występują zacięcia papieru.	Arkusze skleją się ze sobą.	Przed załadowaniem arkuszy należy je dobrze przekartkować. Ewentualnie można je wkładać do drukarki pojedynczo.
Arkusze wprowadzane są razem, co powoduje ich zacięcie w urządzeniu.	Arkusze skleją się ze sobą.	Przed załadowaniem arkuszy należy je dobrze przekartkować. Ewentualnie można je wkładać do drukarki pojedynczo.
Papier kopiowany jest pognieciony.	Wilgotny papier.	Używaj papieru, który jest przechowywany w miejscu o zalecanej temperaturze i wilgotności. Szczegółowe informacje na temat właściwego przechowywania papieru, patrz str.43 "Środki ostrożności związane z papierem".
Papier kopiowany jest pognieciony.	Papier jest zbyt cienki.	Użyj papieru zalecanego przez dostawcę. Szczegółowe informacje na temat zalecanego papieru, patrz str.38 "Specyfikacje rozmiaru papieru" i str.41 "Określanie rodzaju papieru".
Krawędzie arkuszy są zagięte.	Wilgotny papier.	Używaj papieru, który jest przechowywany w miejscu o zalecanej temperaturze i wilgotności. Szczegółowe informacje na temat właściwego przechowywania papieru, patrz str.43 "Środki ostrożności związane z papierem".

Problem	Przyczyna	Rozwiązanie
Krawędzie arkuszy są zagięte.	Użyto papieru, który nie jest zalecany przez producenta urządzenia.	Użyj papieru zalecanego przez dostawcę. Szczegółowe informacje na temat zalecanego papieru, patrz str.38 "Specyfikacje rozmiaru papieru" i str.41 "Określanie rodzaju papieru".
Drukowanie dwustronne działa niepoprawnie.	Wybrano kasetę na papier nie ustawioną do drukowania dwustronnego.	Zmień ustawienie, aby włączyć drukowanie dwustronne dla wybranej kasety na papier.
Drukowanie dwustronne działa niepoprawnie.	Wybrano typ papieru, który nie może być używany do drukowania w trybie dupleks.	Za pomocą opcji [Ustaw. kaset na pap.] wybierz typ papieru, który może być użyty do wydruku w trybie dupleks. Szczegółowe informacje dotyczące możliwych typów papieru, patrz Operating Instructions.
Na obrazie na odwrocie druku dwustronnego występują cętkowane plamy lub jest on rozmazany.	Brakujące fragmenty i rozmycie są spowodowane przez nadmierną wilgotność papieru.	<ul style="list-style-type: none"> Nie instalować drukarki w miejscach narażonych na działanie niskich temperatur. Używaj papieru, który jest przechowywany w miejscu o zalecanej temperaturze i wilgotności. Szczegółowe informacje na temat właściwego przechowywania papieru, patrz str.43 "Środki ostrożności związane z papierem".
Na folii przezroczystej pojawiają się białe paski.	Do folii przyłgnęły fragmenty papieru.	Przy pomocy suchej szmatki usuń ewentualne fragmenty papieru z folii przezroczystej.

Rozwiązywanie dodatkowych problemów

Problem	Przyczyny	Rozwiązania
Drukowanie zadania trwa zbyt długo.	Przetwarzanie zdjęć i innych obrazów z dużą ilością danych jest czasochłonne. Należy w takim przypadku po prostu poczekać.	<p>Jeśli kontrolka Odbieranie danych miga, dane zostały odebrane przez drukarkę. Poczekaj chwilę.</p> <p>Zmiana następujących ustawień za pomocą sterownika drukarki może przyspieszyć drukowanie:</p> <ul style="list-style-type: none"> Wybierz [Prędkość] na liście "Priorytet drukowania". Wybierz niższą rozdzielczość. <p>Szczegółowe informacje jak zmieniać ustawienia rozdzielczości znajdują się w pomocy do sterownika drukarki.</p>
Obrazy są drukowane w niewłaściwej orientacji.	Wybrana orientacja podawania i orientacja podawania określona w ustawieniach opcji sterownika drukarki mogą być różne.	Zmień ustawienia, aby orientacja podawania papieru do drukarki i sterownika drukarki były takie same. Szczegółowe informacje na temat ustawień sterownika drukarki znajdują się w rozdziale Pomoc sterownika drukarki.
Dodatkowe komponenty podłączone do drukarki nie są rozpoznawane.	Komunikacja dwukierunkowa nie działa.	Ustaw opcjonalne urządzenia we właściwościach drukarki. Szczegółowe informacje na temat konfigurowania urządzeń opcjonalnych znajdują się w Pomocy sterownika drukarki.

Problem	Przyczyny	Rozwiązania
Wynik drukowania łączonego, drukowania broszur, lub drukowania z automatyczną zmianą skali jest niezgodny z oczekiwaniami.	Ustawienia aplikacji lub sterownika drukarki są niepoprawne.	Upewnij się, że rozmiar papieru i orientacja określone w aplikacji są zgodne z ustawieniami sterownika drukarki. Jeśli wartości te różnią się, zmień ustawienia, aby rozmiar i orientacja papieru były w obu miejscach takie same.

Problem	Przyczyny	Rozwiązania
<p>Wydruk niektórych typów danych, takich jak obrazy z pewnych aplikacji, nie jest możliwy.</p>	<p>Ustawienia sterownika drukarki są niepoprawne.</p>	<p>PCL 5e/5c: Na karcie sterownika drukarki [Jakość wydruku], wybrać [600 dpi] w opcji „Rozdzielczość”.</p> <p>PCL 6:</p> <ul style="list-style-type: none"> • W sterowniku drukarki na karcie [Ustawienia szczegółowe], kliknąć [Jakość wydruku] w „Menu:”, a następnie wybrać [Jakość] z listy „Priorytet drukowania:”. • W sterowniku drukarki na karcie [Wyszczegół. ustaw.] kliknij [Jakość wydruku] w "Menu:", a następnie z listy [Rastrowa] wybierz opcję "Wektor/Raster:". <p>PostScript 3: W sterowniku drukarki na karcie [Ustawienia szczegółowe], kliknąć [Jakość wydruku] w „Menu:”, a następnie wybrać [Fotografia] z listy „Dithering:”.</p> <p>Szczegółowe informacje na temat ustawień sterownika drukarki znajdują się w Pomocy sterownika drukarki.</p>

Problem	Przyczyny	Rozwiązania
<p>Niektóre znaki nie są drukowane lub wyglądają dziwnie.</p>	<p>Ustawienia sterownika drukarki są niepoprawne.</p>	<p>PCL 5e/5c: Na karcie sterownika drukarki [Jakość wydruku], wybrać [600 dpi] w opcji „Rozdzielczość”.</p> <p>PCL 6:</p> <ul style="list-style-type: none"> • W sterowniku drukarki na karcie [Ustawienia szczegółowe], kliknąć [Jakość wydruku] w „Menu:”, a następnie wybrać [Jakość] z listy „Priorytet drukowania:”. • W sterowniku drukarki na karcie [Wyszczegół. ustaw.] kliknij [Jakość wydruku] w "Menu:", a następnie z listy [Rastrowa] wybierz opcję "Wektor/Raster:". <p>PostScript 3: W sterowniku drukarki na karcie [Ustawienia szczegółowe], kliknąć [Jakość wydruku] w „Menu:”, a następnie wybrać [Tekst] z listy „Dithering:”.</p> <p>Szczegółowe informacje na temat ustawień sterownika drukarki znajdują się w Pomocy sterownika drukarki.</p>

Problem	Przyczyny	Rozwiązania
Wydruk lub powrót do aplikacji zajmuje dużo czasu.	Ustawienia sterownika drukarki są niepoprawne.	<p>PCL 6</p> <p>W sterowniku drukarki na karcie [Ustawienia szczegółowe], kliknąć [Jakość wydruku] w „Menu:”, a następnie wybrać [Prędkość] z listy „Priorytet drukowania:”.</p> <p>Szczegółowe informacje na temat ustawień sterownika drukarki znajdują się w Pomocy sterownika drukarki. Zamknij inne aplikacje.</p>
Drukowanie jest przerywane w trakcie.	Mógł wystąpić błąd.	Sprawdzić na panelu wyświetlacza drukarki, czy wystąpił błąd.
Z komputera zostało wydane polecenie drukowania, ale drukowanie nie zostało rozpoczęte.	Prawdopodobnie ustawiono autoryzację użytkownika.	Szczegółowe informacje na temat autoryzacji użytkownika znajdują się w Podręczniku bezpieczeństwa.
Nie można drukować plików PDF / nie można użyć funkcji bezpośredniego drukowania PDF.	Pliki PDF są chronione hasłem.	Pliki PDF zabezpieczone hasłem można drukować po wprowadzeniu hasła w [Menu PDF].
Nie można drukować plików PDF / nie można użyć funkcji bezpośredniego drukowania PDF.	Nie można drukować plików PDF, jeśli funkcja drukowania jest wyłączona w ustawieniach zabezpieczeń pliku PDF.	Zmień ustawienia zabezpieczeń pliku PDF.
Funkcja bezpośredniego wydruku PDF drukuje nietypowe lub zniekształcone znaki.	Czcionki nie zostały osadzone.	Osadź czcionki w drukowanym pliku PDF, a następnie rozpocznij drukowanie.

Problem	Przyczyny	Rozwiązania
Pojawi się "Resetowanie zadania..." drukowanie zostanie wstrzymane.	Ilość pamięci jest niedostateczna.	W menu [System], wybierz [Wykorz.pamięci] dla opcji [Priorytet czcionek].
Drukowanie nie rozpoczęło się, choć minął już określony czas wydruku.	Opcję [Zadania nie są wydr.gdy urzqdz.jest wył] ustawiono na [Nie drukuj] w [Funkcje drukarki], jednakże w określonym czasie drukowania, główny przełącznik zasilania był wyłączony lub drukarka była w trybie oszczędzania energii.	Ustawić opcję [Zadania nie są wydr.gdy urzqdz.jest wył] na [Drukuj, gdy urządzenie włączone] w [Funkcje drukarki]. Ta funkcja jest dostępna jedynie dla SP 4520DN.
Drukowanie nie rozpoczęło się, choć minął już określony czas wydruku.	Czas ustawiony w drukarce lub komputerze jest nieprawidłowy.	Ustawić właściwy czas w drukarce lub komputerze.
Drukowanie za pośrednictwem bezprzewodowej sieci LAN trwa długo.	Liczba zadań przekracza możliwości drukarki.	Zmniejsz liczbę zadań.

Problem	Przyczyny	Rozwiązania
Drukowanie za pośrednictwem bezprzewodowej sieci LAN trwa długo.	<ul style="list-style-type: none"> • Mógł wystąpić błąd komunikacji. • Zakłócenia z innych urządzeń bezprzewodowej sieci LAN mogą zmniejszyć szybkość komunikacji. • Jeśli drukarka pracuje w bezprzewodowej sieci LAN, fale radiowe mogą zakłócać komunikację bezprzewodową. Taka sytuacja może wystąpić, gdy w pobliżu urządzenia znajduje się kuchenka mikrofalowa, telefon bezprzewodowy, drukarka przemysłowa, przyrząd naukowy, instrument medyczny wykorzystujący ten sam zakres częstotliwości. 	<ul style="list-style-type: none"> • Należy przenieść drukarkę dalej od urządzenia bezprzewodowego LAN. • Jeśli w pobliżu działają urządzenia wykorzystujące sieć bezprzewodową LAN, należy przenieść drukarkę lub wyłączyć te urządzenia. • Wyłączyć inne drukarki lub instrumenty wykorzystujące ten sam zakres częstotliwości, a następnie spróbować wydrukować dokument ponownie. Jeśli drukowanie powiedzie się, należy przenieść urządzenia w miejsce uniemożliwiające zakłócenia pracy drukarki.

Wydrukowany obraz różni się od obrazu wyświetlonego na ekranie komputera

Problem	Rozwiązania
Wydrukowany obraz różni się od obrazu widocznego na ekranie komputera.	W przypadku niektórych funkcji, takich jak zmiana skali, układ obrazu może się różnić od układu na ekranie monitora.

Problem	Rozwiązania
<p>Obrazy są ucięte lub drukowane jest więcej stron niż zamierzano.</p>	<p>Jeśli stosowany papier jest mniejszy niż rozmiar papieru określony w aplikacji, należy użyć papieru o rozmiarze wybranym w aplikacji. Jeśli nie możesz załadować papieru o odpowiednim rozmiarze, użyj funkcji zmniejszania obrazu i rozpocznij drukowanie.</p> <p>Szczegółowe informacje można znaleźć w pomocy sterownika drukarki.</p>
<p>Funkcja bezpośredniego wydruku PDF nie została uruchomiona (plik PDF nie został wydrukowany).</p>	<p>Musisz zainstalować opcjonalny twardy dysk lub ustawić wartość [dysku RAM] w menu systemowym na 2 MB lub więcej.</p> <p>Szczegółowe informacje na temat [dysku RAM], patrz Operating Instructions</p> <p>Drukując plik PDF z użyciem hasła, należy je ustawić w menu [Zmień hasło PDF] w [Menu PDF] lub programie Web Image Monitor. Szczegółowe informacje na temat opcji [Zmień hasło PDF], patrz instrukcja obsługi.</p> <p>Szczegółowe informacje dotyczące programu Web Image Monitor, znajdują się w Pomocy do programu Web Image Monitor.</p> <ul style="list-style-type: none"> • Nie można drukować pliku PDF, którego drukowanie jest wyłączone w ustawieniach zabezpieczeń pliku PDF. • Plików PDF o wysokiej kompresji nie można drukować za pomocą funkcji bezpośredniego druku plików PDF. Uruchom odpowiednią aplikację i wydrukuj plik PDF przy użyciu sterownika drukarki. Ustaw format pliku na standardowy PDF.
<p>Po skorzystaniu z funkcji bezpośredniego druku PDF znaki są niekompletne lub błędnie wydrukowane.</p>	<p>Przed drukowaniem, osadź czcionkę w żądanym pliku PDF.</p>

Problem	Rozwiązania
Na panelu operacyjnym wyświetlony jest rozmiar papieru, ale nie rozpoczyna się drukowanie z funkcją bezpośredniego druku PDF.	<p>Gdy funkcja bezpośredniego druku PDF jest włączona, do wydruku należy użyć papieru określonego w pliku PDF. Gdy pojawi się komunikat wskazujący rozmiar papieru, należy umieścić wskazany rozmiar w kasecie na papier lub wysunąć stronę.</p> <p>Również jeśli opcja [Zamien.roz.pap] w menu [System] jest ustawiona na [Auto], wykonywany jest druk, z założeniem, że rozmiar letter i A4 to ten sam rozmiar. Na przykład, gdy plik PDF z ustawionym rozmiarem papieru A4 jest drukowany przy użyciu funkcji drukowania bezpośredniego PDF, a do kasety załadowany jest papier o rozmiarze letter, lub na odwrót, plik zostanie wydrukowany.</p>

Gdy drukarka nie działa prawidłowo.

Problem	Rozwiązania
Papier nie jest pobierany z wybranej kasety.	<p>W przypadku korzystania z systemu operacyjnego Windows ustawienia sterownika drukarki zastępują ustawienia wprowadzone na panelu operacyjnym. Ustaw wybraną kasetę podającą za pomocą sterownika drukarki.</p> <p>Szczegółowe informacje można znaleźć w pomocy sterownika drukarki.</p>
Wydruki nie są ułożone poprawnie.	<ul style="list-style-type: none"> Papier jest wilgotny. Użyj papieru prawidłowo przechowywanego. Patrz str.43 "Środki ostrożności związane z papierem". Jeśli wydrukowane arkusze są zawinięte, wysuń tacę. Patrz str.10 "Przewodnik po elementach składowych".
Włączanie drukarki trwa zbyt długo.	Jeśli drukarka była wyłączona podczas używania dysku twardego (np. podczas usuwania plików), będzie ona potrzebowała dłuższego czasu na włączenie następnym razem. Aby temu zapobiec, nie należy wyłączać drukarki, gdy wykonuje zadania.

Problem	Rozwiązania
Wznowienie wydruku trwa zbyt długo.	<ul style="list-style-type: none"> • Danych jest tak dużo lub są tak złożone, że ich przetwarzanie jest czasochłonne. Jeśli wskaźnik danych miga, dane są przetwarzane. Poczekaj, aż operacja zakończy się. • Drukarka pracowała w trybie oszczędzania energii lub w trybie uśpienia. Po przełączeniu z tych trybów musi się rozgrzać, a to wydłuża czas rozpoczęcia drukowania. Aby uzyskać szczegółowe informacje, patrz str.26 "Oszczędzanie energii".
Drukowanie zadania trwa zbyt długo.	<ul style="list-style-type: none"> • Przetwarzanie zdjęć i innych obrazów z dużą ilością danych jest czasochłonne. Należy w takim przypadku po prostu zaczekać. Zmiana poniższych ustawień za pomocą sterownika drukarki może przyspieszyć drukowanie. Szczegółowe informacje można znaleźć w pomocy sterownika drukarki. • Danych jest tak dużo lub są tak złożone, że ich przetwarzanie przez drukarkę jest czasochłonne. Jeśli wskaźnik danych miga, dane są przetwarzane. Poczekaj, aż operacja zakończy się.
Podane opcje nie są wykrywane we właściwościach drukarki.	<ul style="list-style-type: none"> • Komputer i drukarka nie komunikują się dwustronnie. Należy skonfigurować zamontowane opcje we właściwościach drukarki. Szczegółowe informacje można znaleźć w pomocy sterownika drukarki. • Jeśli wykonujesz automatyczną aktualizację informacji o urządzeniu poprzez właściwości sterowników drukarki PCL 6 lub Postscript 3, inne sterowniki drukarki mogą nie być w stanie nawiązać dwustronnej komunikacji ani wykonać prawidłowo automatycznej aktualizacji. Taka sytuacja ma miejsce tylko w przypadku 32-bitowego systemu Windows XP. Należy wtedy wylogować się i zalogować się ponownie do systemu Windows i jeszcze raz wykonać automatyczną aktualizację. Jeśli problemu nie można rozwiązać, skontaktuj się z przedstawicielem działu sprzedaży lub serwisu.
Podczas wykonywania wydruków zagregowanych lub łączonych.	<p>Sprawdź, czy rozmiar papieru i kierunek ustawiony w sterowniku drukarki są takie same, jak ustawione w aplikacji.</p> <p>Jeśli ustawienia nie są takie same, zmień ustawienia w sterowniku drukarki.</p>

Problem	Rozwiązania
<p>Pusta kaseta jest wybierana przez funkcję Automatycznego wyboru kasety, a dokument nie jest drukowany z powodu braku papieru.</p>	<p>Jeśli kaseta na papier zostanie otwarta i zamknięta, gdy drukarka znajduje się w trybie oszczędności energii, inicjalizacja kasety nastąpi po wybudzeniu urządzenia, jednak kaseta ta nie będzie dostępna do wyboru w trybie automatycznego wyboru kasety.</p> <p>Aby drukować z kasety, która została otworzona i zamknięta, gdy drukarka była w trybie oszczędzania energii, należy przed drukowaniem ręcznie określić wybraną kasety. Gdy drukarka zostanie wybudzona z trybu oszczędności energii i zakończy inicjalizację, dokument zostanie wydrukowany z użyciem wskazanej kasety.</p>

Wymywanie zaciętego papieru

Komunikat o błędzie wyświetla się, jeśli nastąpiło zacięcie papieru. Komunikat o błędzie informuje, gdzie wystąpiło zacięcie papieru.

Sprawdź miejsce zacięcia papieru i usuń zacięty papier.

⚠ OSTRZEŻENIE

- Wewnątrz urządzenia może panować wysoka temperatura. Nie należy dotykać części oznaczonych etykietą „gorąca powierzchnia”. W przeciwnym razie może dojść do oparzenia.
- Niektóre z wewnętrznych komponentów urządzenia nagrzewają się do wysokich temperatur. Z tego powodu należy zachować ostrożność podczas usuwania źle podanych arkuszy papieru. W przeciwnym razie grozi to poparzeniami.
- Podczas wyjmowania zaciętego papieru, uważaj, żeby nie przyciąć lub poranić palców.

★ Ważne

- Aby uniknąć niewłaściwego podawania papieru, w drukarce nie wolno pozostawiać w strzępków papieru.
- Jeśli zacięcia papieru powtarzają się często, należy skontaktować się z przedstawicielem serwisu.
- Jeżeli komunikat błędu będzie wyświetlony nawet po usunięciu zacięcia papieru, otwórz i zamknij przednią pokrywę.

Komunikat zacięcia papieru (A1)

Komunikat zacięcia papieru "8r(A1)" pojawia się, gdy zacięcie papieru zdarza się w standardowej kasecie na papier.

1. Wyciągaj kasetę na papier do wycucia oporu.

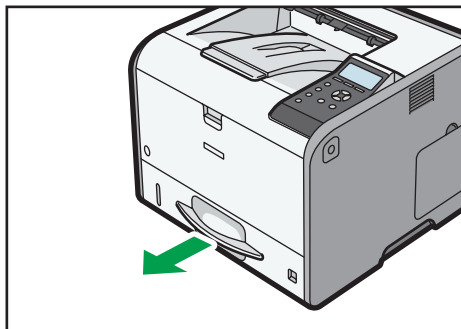

CYN054

2. Ostrożnie wyciągnij zacięty papier.

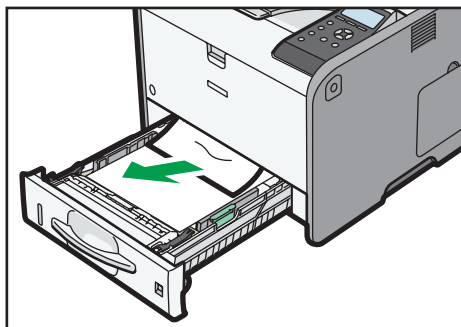

CYN055

3. Zamknij ostrożnie kasetę na papier.

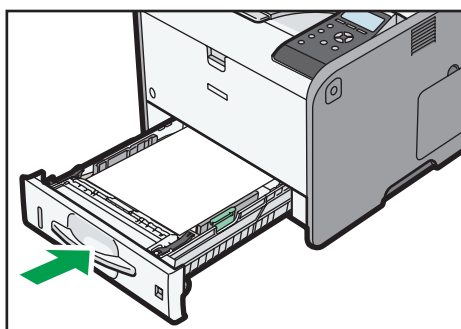

CYN056

4. Aby usunąć komunikat o zacięciu papieru, naciśnij przycisk zwalniający przednią pokrywę drukarki i otwórz ją, a następnie zamknij.

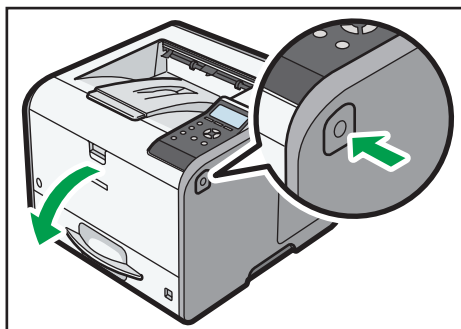

CYN005

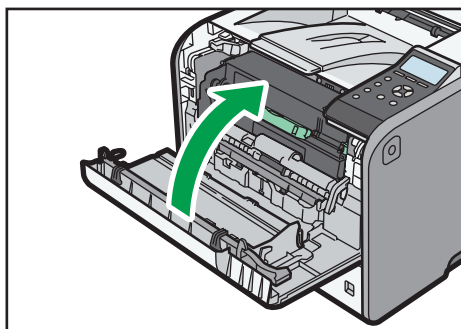

CYN053

↓ Uwaga

- W czasie zamykania przedniej pokrywy wciśnij mocno górną część pokrywy. Po zamknięciu pokrywy sprawdź, czy zacięcie papieru zostało już usunięte.

Komunikat zacięcia papieru (A2)

Komunikat zacięcia papieru "⚠(A2)" pojawia się, gdy zacięcie papieru zdarza się w tacy ręcznej.

1. Wymij papier załadowany do tacy ręcznej.

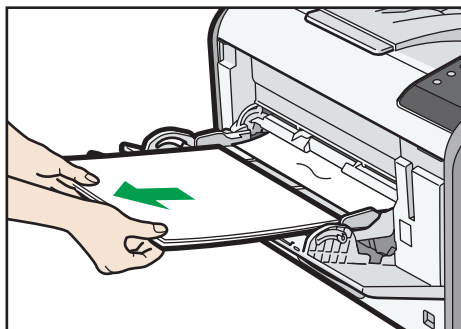

CYN057

2. Ostrożnie wyciągnij zacięty papier.

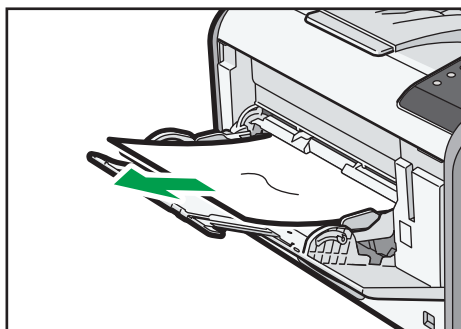

CYN058

3. Aby usunąć komunikat o zacięciu papieru, naciśnij przycisk zwalniający przednią pokrywę drukarki i otwórz ją, a następnie zamknij.

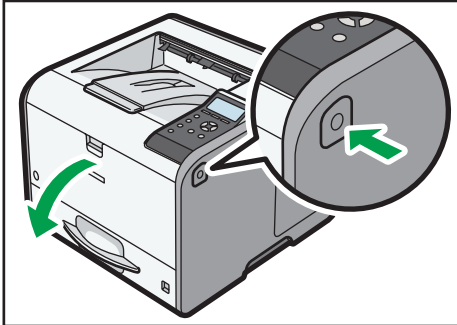

CYN005

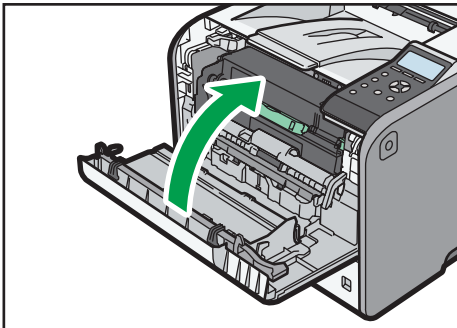

CYN053

Uwaga

- W czasie zamykania przedniej pokrywy wciśnij mocno górną część pokrywy. Po zamknięciu pokrywy sprawdź, czy zacięcie papieru zostało już usunięte.

Komunikat zacięcia papieru (B)

Komunikat zacięcia papieru "8v(B)" pojawia się, gdy zacięcie papieru zdarza się na wewnętrznej ścieżce prowadzenia papieru.

Ważne

- Wnętrze drukarki może być bardzo gorące. Przed wyjęciem papieru z okolic zespołu grzejnego odczekaj, aż spadnie temperatura pokryw wewnątrz zespołu grzejnego i zespołu podawania papieru.

1. Naciśnij przycisk po prawej stronie drukarki, a następnie obiema dłońmi ostrożnie otwórz przednią pokrywę.

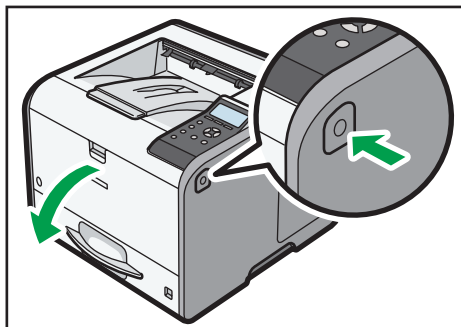

CYN005

2. Chwyć kartridż za przedni uchwyt, aby go unieść i wyciągnąć.

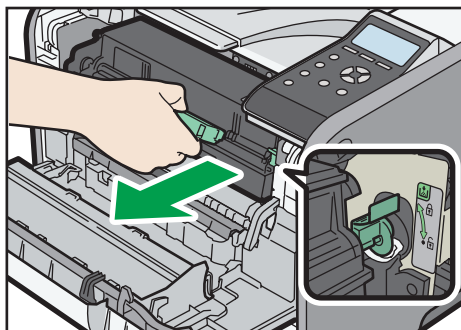

CYN050

3. Ostrożnie wyciągnij zacięty papier.

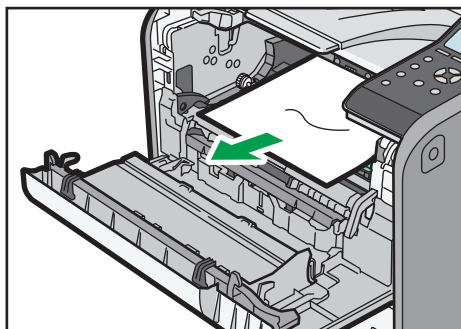

CYN059

4. Jeśli nie widzisz lub nie możesz usunąć zaciętego papieru, podnieś dźwignię "B" i usuń zacięty papier.

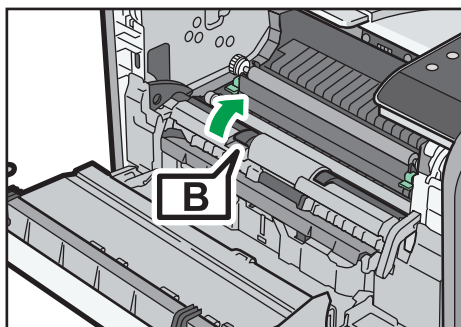

CYN060

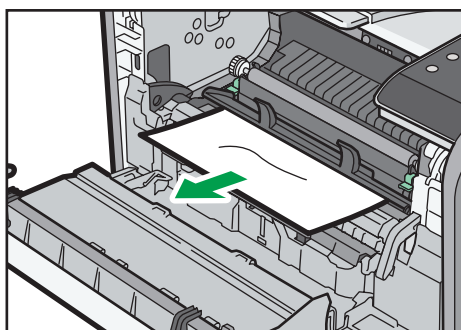

CYN061

5. Chwyc moduł drukujący za uchwyt i włóż go do drukarki aż do oporu.

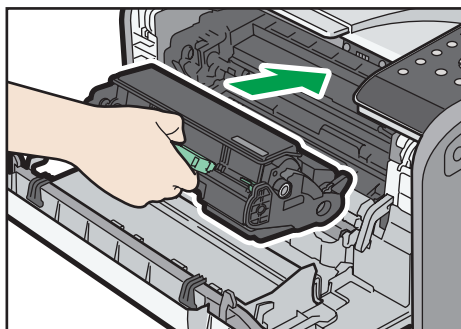

CYN052

6. Przy pomocy obu rąk ostrożnie zamknij przednią pokrywę.

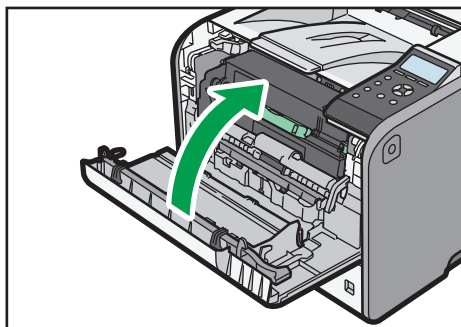

CYN053

⚠ Uwaga

- W czasie zamykania przedniej pokrywy wciśnij mocno górną część pokrywy. Po zamknięciu pokrywy sprawdź, czy zacięcie papieru zostało już usunięte.

Komunikat zacięcia papieru (B) (C)

Komunikat zacięcia papieru "84(B) (C)" pojawia się, gdy zacięcie papieru zdarza się na wewnętrznej ścieżce prowadzenia papieru.

★ Ważne

- Wnętrze drukarki może być bardzo gorące. Przed wyjęciem papieru z okolic zespołu grzejnego odczekaj, aż spadnie temperatura pokryw wewnątrz zespołu grzejnego i zespołu podawania papieru.
1. Naciśnij przycisk po prawej stronie drukarki, a następnie obiema dłońmi ostrożnie otwórz przednią pokrywę.

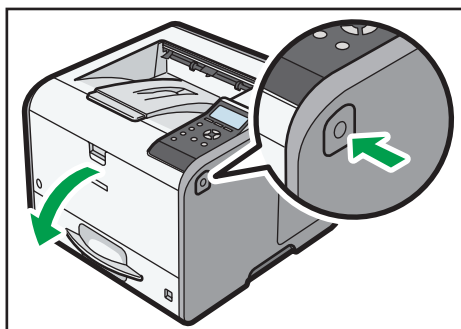

CYN005

2. Chwyć kartridż za przedni uchwyt, aby go unieść i wyciągnąć.

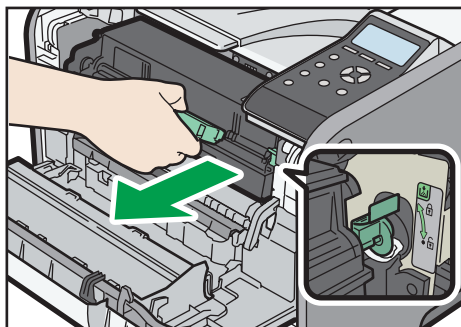

CYN050

3. Ostrożnie wyciągnij zacięty papier.

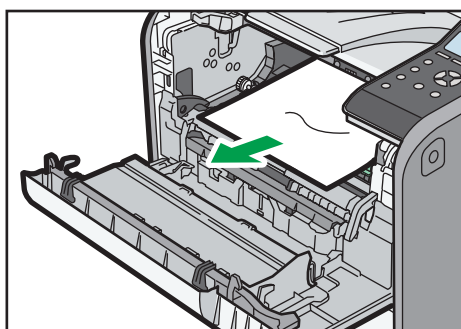

CYN059

4. Jeśli nie widzisz lub nie możesz usunąć zaciętego papieru, podnieś dźwignię "B" i usuń zacięty papier.

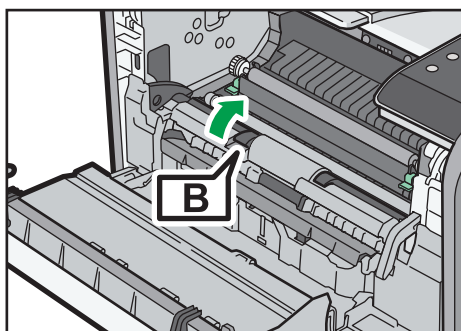

CYN060

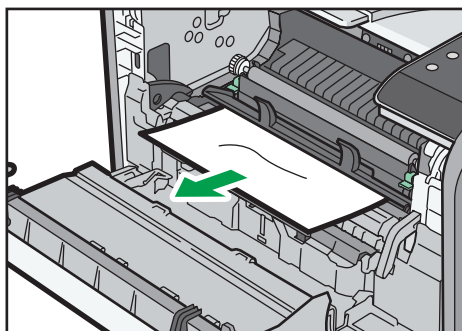

CYN061

5. Jeśli nie możesz usunąć zaciętego papieru, otwórz tylną pokrywę.

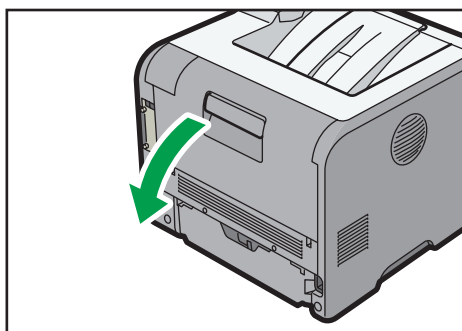

CYN062

6. Podnieś dźwignię blokującą zespołu grzejnego.

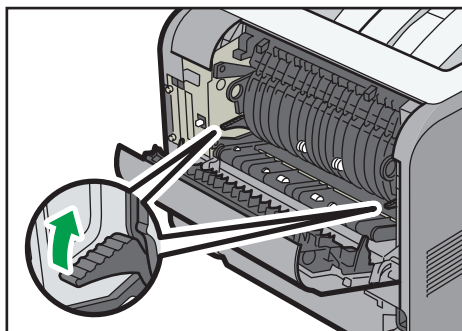

CYN063

7. Wyciągnij zespół grzejny.

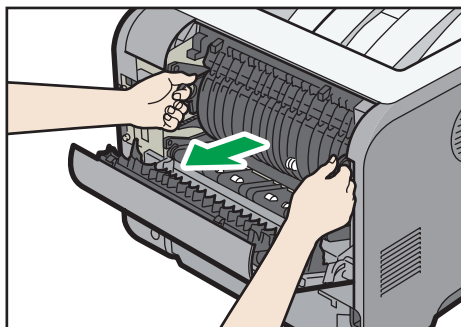

CYN064

8. Przytrzymaj listwę i usuń zacięty papier.

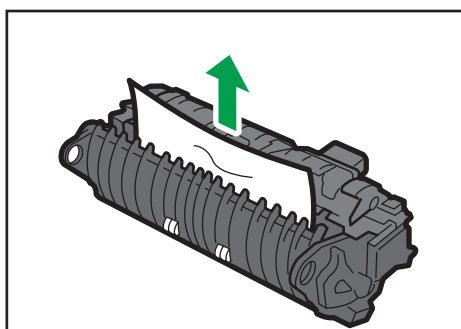

CYN065

9. Jeśli papier nie uległ zacięciu w zespole grzejnym, wyjmij zacięty papier z wnętrza drukarki.

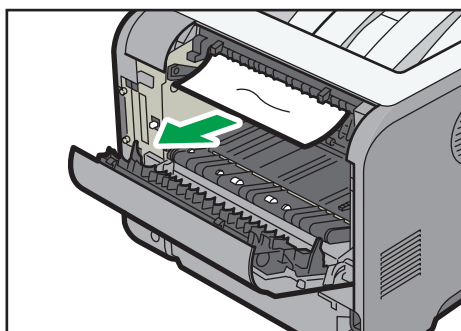

CYN066

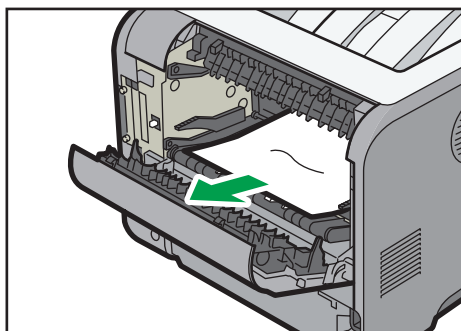

CYN067

10. Popchnij zespół grzejny aż do momentu jego zatrzymania.

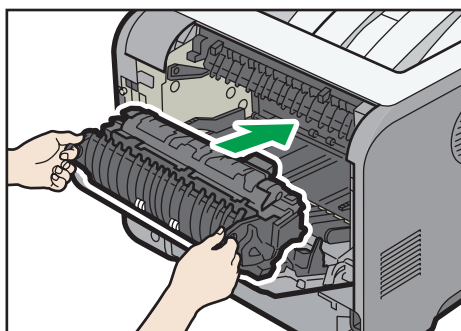

CYN068

11. Wciśnij dźwignę blokującą zespół grzejny, aż usłyszysz kliknięcie.

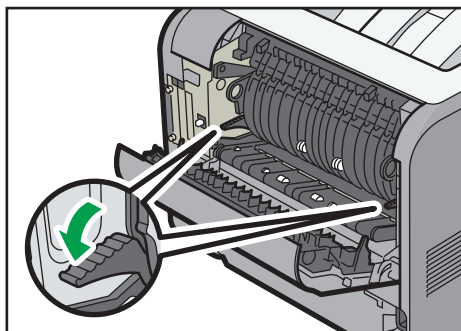

CYN069

12. Zamknij tylną pokrywę.

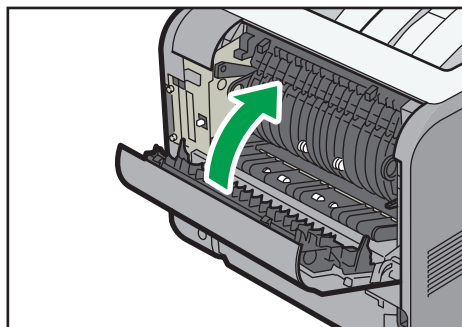

CYN070

13. Chwyć moduł drukujący za uchwyt i włoż go do drukarki aż do oporu.

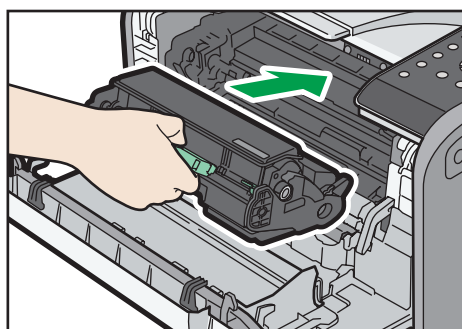

CYN052

14. Przy pomocy obu rąk ostrożnie zamknij przednią pokrywę.

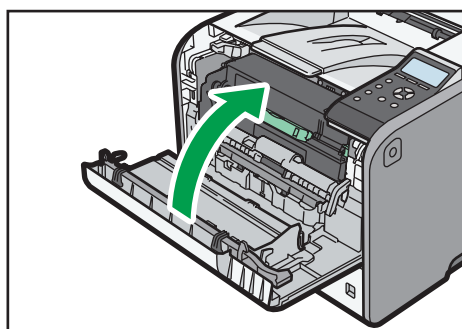

CYN053

⚠ Uwaga

- W czasie zamykania przedniej pokrywy wciśnij mocno górną część pokrywy. Po zamknięciu pokrywy sprawdź, czy zacięcie papieru zostało już usunięte.

Komunikat zacięcia papieru (Y1) lub (Y2)

Poniższe komunikaty są wyświetlane w zależności od miejsca, w którym zaciął się papier:

- "Y1": Kasetę 2
- "Y2": Kasetę 3

Procedura usuwania zaciętego papieru jest taka sama dla wszystkich kaset. W poniższej procedurze zacięcie papieru w kasecie 2 (gdy wyświetlany jest komunikat (Y1)) służy jako przykład.

1. Wyciągaj kasetę na papier do wycucia oporu.

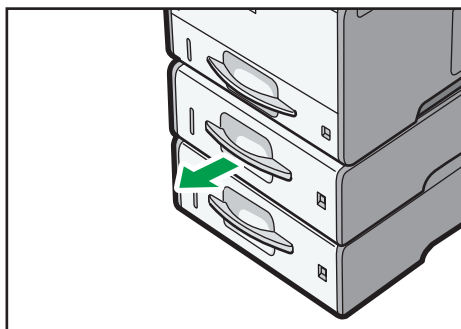

CYN071

2. Ostrożnie wyciągnij zacięty papier.

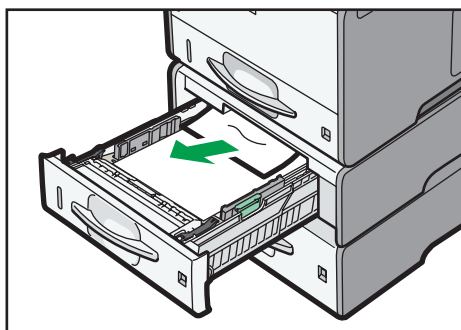

CYN072

3. Trzymaj kasetę w obu rękach, przesuwaj ją po szynach zespołu podawania papieru, a potem wsuń prosto do środka.

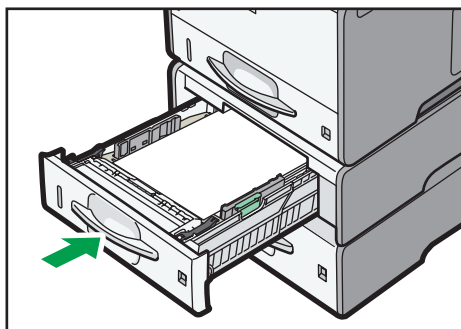

CYN073

4. Aby usunąć komunikat o zacięciu papieru, naciśnij przycisk zwalniający przednią pokrywę drukarki i otwórz ją, a następnie zamknij.

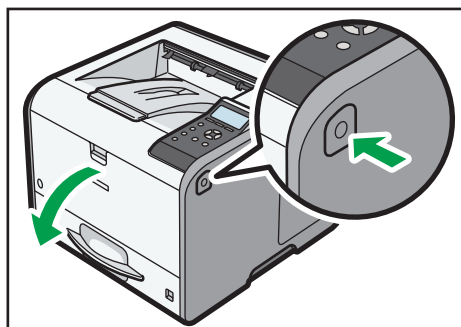

CYN005

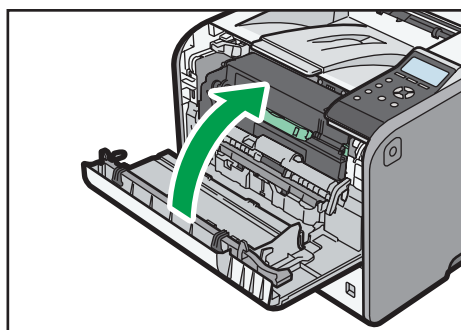

CYN053

Komunikat zacięcia papieru (Z1)

Komunikat zacięcia papieru "Z1" pojawia się, gdy zacięcie papieru zdarza się wewnątrz jednostki duplex.

1. Otwórz tylną pokrywę.

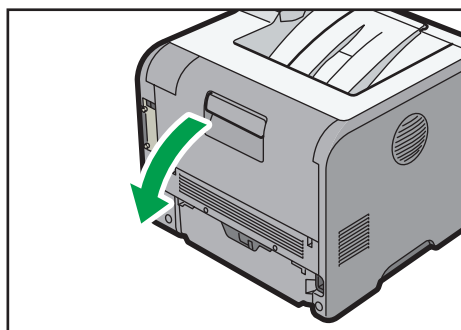

CYN062

2. Ostrożnie wyciągnij zacięty papier.

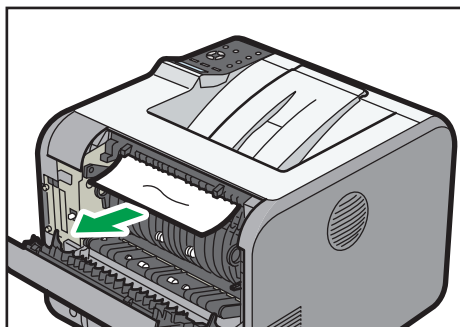

CYN074

3. Jeśli widzisz zacięty papier na tacy wyjściowej, pozostaw tylną pokrywę otwartą i usuń papier.

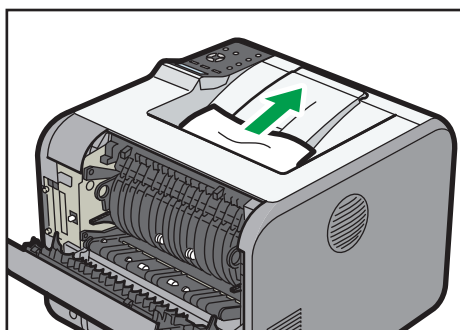

CYN075

4. Jeśli nie widzisz zaciętego papieru, podnieś pokrywę Z1.

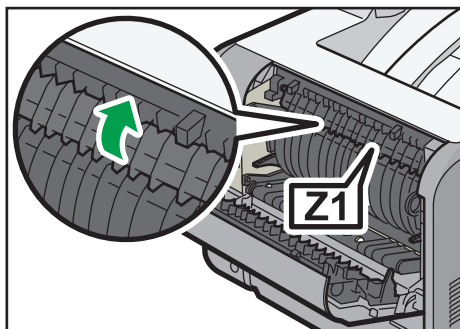

CYN076

5. Ostrożnie wyciągnij zacięty papier.

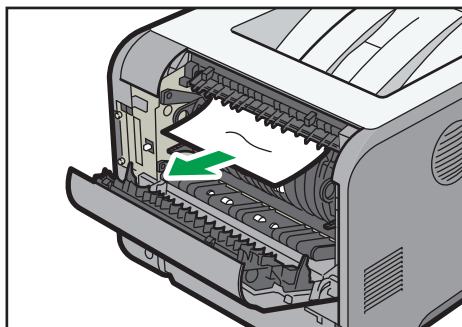

CYN077

6. Zamknij tylną pokrywę.

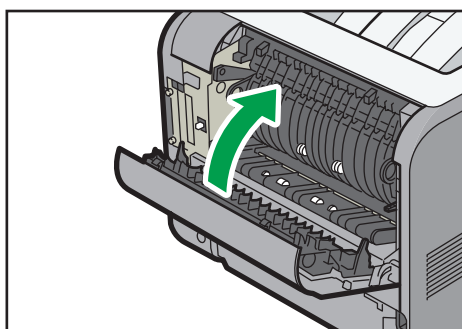

CYN070

Komunikat zacięcia papieru (Z2)

Komunikat zacięcia papieru "Z2" pojawia się, gdy zacięcie papieru zdarza się na wewnętrznej ścieżce prowadzenia papieru podczas drukowania w trybie dupleks.

1. Ostrożnie wyciągnąć kasetę na papier.

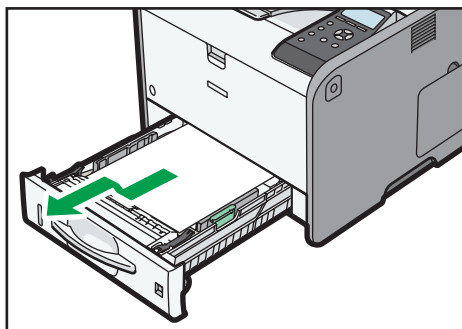

CYN109

2. Opuścić pokrywę Z2.

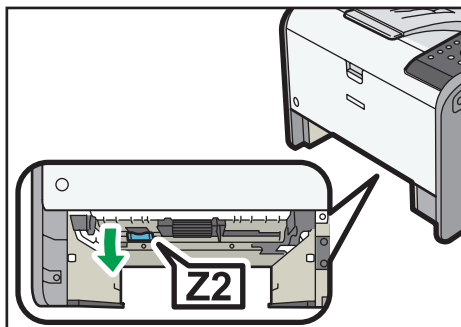

CYN079

3. Ostrożnie wyciągnij zacięty papier.

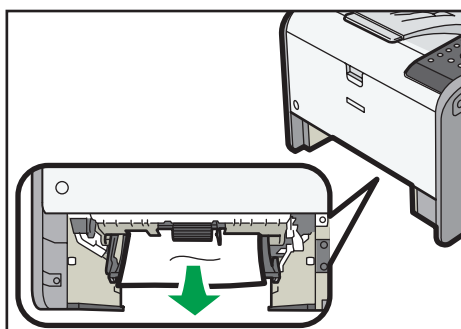

CYN080

4. Ustaw dźwignię Z2 w jej oryginalnym położeniu.

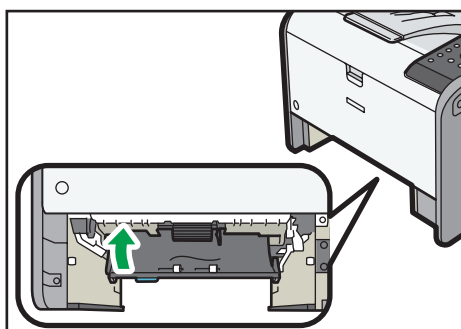

CYN081

5. Unieś przednią część kasety, a potem wsuń ją ostrożnie do drukarki, aż się zatrzyma.

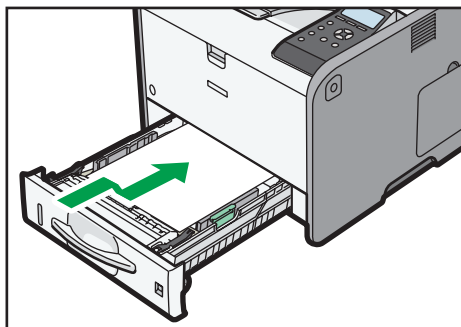

CYN029

6. Aby usunąć komunikat o zacięciu papieru, naciśnij przycisk zwalniający przednią pokrywę drukarki i otwórz ją, a następnie zamknij.

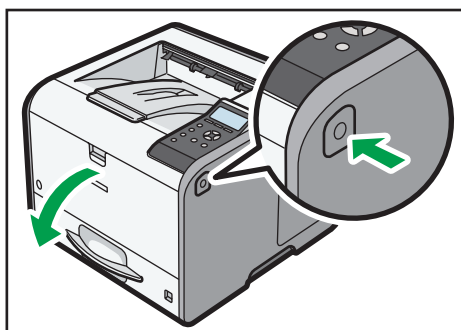

CYN005

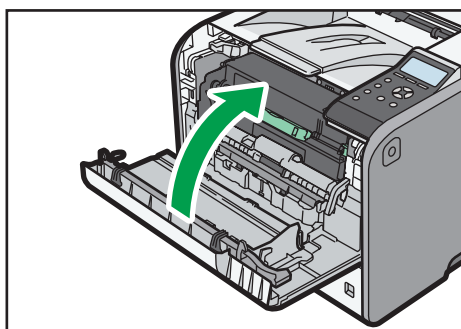

CYN053

Znaki towarowe

Adobe, Acrobat, PostScript i PostScript 3 są zastrzeżonymi znakami towarowymi lub znakami towarowymi firmy Adobe Systems Incorporated w Stanach Zjednoczonych i/lub innych krajach.

Firefox® jest zastrzeżonym znakiem towarowym firmy Mozilla Foundation.

JAWS® jest zastrzeżonym znakiem towarowym firmy Freedom Scientific, Inc., St. Petersburg, Florida i/lub innych krajach.

Macintosh, Mac OS, OS X i Safari są znakami towarowymi firmy Apple Inc. zastrzeżonymi w Stanach Zjednoczonych i innych krajach.

Microsoft®, Windows®, Windows Server®, Windows Vista® i Internet Explorer® są zastrzeżonymi znakami towarowymi lub znakami towarowymi firmy Microsoft Corporation w Stanach Zjednoczonych i/lub innych krajach.

Monotype jest zastrzeżonym znakiem towarowym firmy Monotype Imaging, Inc.

NetWare, IPX, IPX/SPX, NCP i NDS są zastrzeżonymi znakami firmy Novell, Inc.

PCL® jest zastrzeżonym znakiem towarowym firmy Hewlett-Packard Company.

Odpowiednia nazwa przeglądarki Internet Explorer 6 to Microsoft® Internet Explorer® 6.

Odpowiednia nazwa przeglądarki Internet Explorer 8 to Windows® Internet Explorer® 8.

Nazwy własne systemów operacyjnych Windows brzmią następująco:

- Nazwy produktów Windows XP są następujące:

Microsoft® Windows® XP Professional Edition

Microsoft® Windows® XP Home Edition

Microsoft® Windows® XP Media Center Edition

Microsoft® Windows® XP Tablet PC Edition

- Nazwy produktów Windows Vista są następujące:

Microsoft® Windows Vista® Ultimate

Microsoft® Windows Vista® Business

Microsoft® Windows Vista® Home Premium

Microsoft® Windows Vista® Home Basic

Microsoft® Windows Vista® Enterprise

- Nazwy produktów Windows 7 są następujące:

Microsoft® Windows® 7 Home Premium

Microsoft® Windows® 7 Professional

Microsoft® Windows® 7 Ultimate

Microsoft® Windows® 7 Enterprise

- Nazwy produktów Windows 8 są następujące:
 - Microsoft® Windows® 8
 - Microsoft® Windows® 8 Pro
 - Microsoft® Windows® 8 Enterprise
- Nazwy produktów Windows 8, 1 są następujące:
 - Microsoft® Windows® 8.1
 - Microsoft® Windows® 8.1 Pro
 - Microsoft® Windows® 8.1 Enterprise
- Nazwy produktów Windows Server 2003 są następujące:
 - Microsoft® Windows Server® 2003 Standard Edition
 - Microsoft® Windows Server® 2003 Enterprise Edition
- Nazwy produktów Windows Server 2003 R2 są następujące:
 - Microsoft® Windows Server® 2003 R2 Standard Edition
 - Microsoft® Windows Server® 2003 R2 Enterprise Edition
- Nazwy produktów Windows Server 2008 są następujące:
 - Microsoft® Windows Server® 2008 Standard
 - Microsoft® Windows Server® 2008 Enterprise
- Nazwy produktów Windows Server 2008 R2 są następujące:
 - Microsoft® Windows Server® 2008 R2 Standard
 - Microsoft® Windows Server® 2008 R2 Enterprise
- Nazwy produktów Windows Server 2012 są następujące:
 - Microsoft® Windows Server® 2012 Foundation
 - Microsoft® Windows Server® 2012 Essentials
 - Microsoft® Windows Server® 2012 Standard
- Nazwy produktów Windows Server 2012 R2 są następujące:
 - Microsoft® Windows Server® 2012 R2 Foundation
 - Microsoft® Windows Server® 2012 R2 Essentials
 - Microsoft® Windows Server® 2012 R2 Standard

Inne nazwy produktów zostały użyte w niniejszym tekście wyłącznie w celach identyfikacyjnych i mogą być znakami towarowymi innych firm. Zrzekamy się wszelkich praw do tych znaków.

