

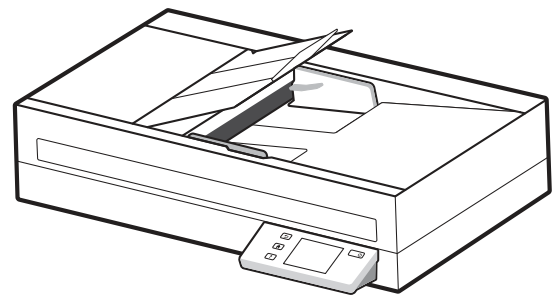

HP ScanJet Pro 2600 f1, 3600 f1, N4600 ffw1
HP ScanJet Enterprise Flow N6600 ffw1

Podręcznik użytkownika

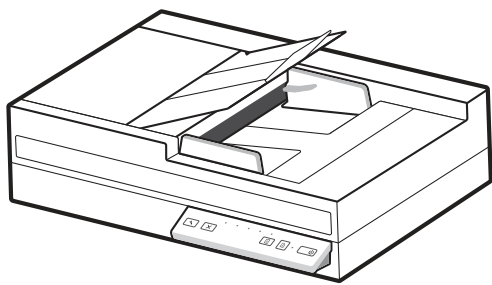

www.hp.com/support/sjpro2600f1
www.hp.com/support/sjpro3600f1

www.hp.com/support/sjproN4600ffw1
www.hp.com/support/sjflowN6600ffw1



HP ScanJet Pro 2600 f1, 3600 f1, N4600 fnw1
HP ScanJet Enterprise Flow N6600 fnw1

Podręcznik użytkownika

PODSUMOWANIE

Niniejszy podręcznik zawiera informacje dotyczące konfiguracji, użytkowania, konserwacji, bezpieczeństwa i ochrony środowiska.

Informacje prawne

Prawa autorskie i licencja

© Copyright 2022 HP Development Company, L.P.

Kopiowanie, adaptacja lub tłumaczenie bez uprzedniej pisemnej zgody są zabronione, wyłączając możliwości objęte przepisami prawa autorskiego.

Informacje zawarte w niniejszym dokumencie mogą ulec zmianie bez uprzedzenia.

Jedyna gwarancja, jakiej udziela się na produkty i usługi firmy HP, znajduje się w dołączonych do nich warunkach gwarancji. Żaden zapis w niniejszym dokumencie nie może być interpretowany jako gwarancja dodatkowa. Firma HP nie ponosi żadnej odpowiedzialności za jakiegokolwiek braki ani za techniczne lub redakcyjne błędy w niniejszym dokumencie.

Edition 1, 3/2022

Znaki firmowe

Adobe®, Adobe Photoshop®, Acrobat® i PostScript® są znakami towarowymi firmy Adobe Systems Incorporated.

Apple i logo Apple są znakami towarowymi firmy Apple Inc. zastrzeżonymi w Stanach Zjednoczonych i innych krajach.

macOS jest znakiem towarowym firmy Apple Inc. zarejestrowanym w Stanach Zjednoczonych i innych krajach.

AirScan jest znakiem towarowym firmy Apple Inc. zarejestrowanym w Stanach Zjednoczonych i innych krajach.

Google™ i Gmail™ są znakami towarowymi firmy Google Inc.

Microsoft®, Windows®, Windows® XP, SharePoint® i Internet Explorer® są znakami towarowymi firmy Microsoft Corporation zarejestrowanymi w Stanach Zjednoczonych.

UNIX® jest zarejestrowanym znakiem towarowym firmy Open Group.

Yahoo!® jest zastrzeżonym znakiem towarowym firmy OATH Inc.

Spis treści

1 Informacje ogólne o produkcie	1
Widoki produktu	1
Widok z przodu (modele 2600 f1 i 3600 f1).....	1
Widok z przodu (modele N4600 fnw1 i N6600 fnw1)	2
Widok z tyłu (modele 2600 f1)	2
Widok z tyłu (modele 3600 f1)	3
Widok z tyłu (modele N4600 fnw1 i N6600 fnw1)	3
Położenie numeru seryjnego i numeru produktu.....	4
Widok panelu sterowania (modele 2600 f1 i 3600 f1)	4
Widok panelu dotykowego (modele N4600 fnw1 i N6600 fnw1).....	5
Dane techniczne produktu.....	7
Dane techniczne	7
Obsługiwane systemy operacyjne.....	8
Wymiary produktu.....	9
Specyfikacja elektryczna	9
Zakres środowiska pracy	10
Konfiguracja sprzętu i instalacja oprogramowania.....	10
Oprogramowanie do skanowania (system Windows)	10
Oprogramowanie HP Scan	10
HP TWAIN.....	11
ISIS	11
WIA.....	11
Oprogramowanie skanera (system macOS)	11
HP Easy Scan.....	12
HP Utility	12
Wbudowany serwer internetowy.....	12
HP Web Jetadmin	12
Ustawienia trybu uśpienia i automatycznego wyłączenia	12
Zmiana domyślnych ustawień uśpienia i automatycznego wyłączenia przy użyciu HP Scanner Tools Utility.....	12
Zmiana ustawień domyślnych automatycznego wyłączenia przy użyciu HP Utility	13
2 Korzystanie ze skanera	14
Konfigurowanie skanera (modele N4600 fnw1 i N6600 fnw1)	14
Konfigurowanie funkcji skanowania do wiadomości e-mail.....	14
Konfiguracja funkcji skanowania do folderu sieciowego.....	17
Konfiguracja funkcji Skanuj na dysk USB	20
Konfiguracja skanowania do SharePoint	22
Konfiguracja kontroli dostępu	24
Ładowanie oryginałów	25
Wskazówki dotyczące ładowania dokumentów	25
Obsługiwane formaty i rodzaje papierów	27

Załaduj dokumenty do podajnika wejściowego	27
Połóż dokument na szybie skanera	29
Rozpoczynanie skanowania z poziomu sprzętu	29
Skanowanie z poziomu przycisków panelu sterowania (modele 2600 f1 i 3600 f1)	30
Skanowanie z poziomu ekranu dotykowego (modele N4600 fnw1 i N6600 fnw1)	30
Korzystanie z oprogramowania do skanowania (Windows)	32
Praca z wykorzystaniem skrótów skanowania	32
Skanowanie do obrazu	32
Skanowanie do pliku PDF	33
Skanowanie tekstu do edycji (OCR)	33
Skanowanie do wiadomości e-mail	33
Skanowanie do chmury	33
Skanowanie do FTP	34
Skanowanie do platformy SharePoint	34
Skanowanie bardzo długich dokumentów	34
Wykrywanie podawania wielu stron	34
Codzienne skanowanie	35
Automatyczne usuwanie pustych stron	35
Automatycznie dostosowanie orientacji strony	35
Zarezerwowane zlecenia (modele N4600 fnw1 i N6600 fnw1)	36
Eliminacja koloru z dokumentu	36
Automatyczne wykrywanie rozmiaru strony	36
Automatyczne przycinanie i kadrowanie zeskanowanego obrazu do wybranego rozmiaru strony	36
Automatyczne wykrywanie koloru	37
Skanowanie w czarno-białym trybie tekstowym	37
Automatyczne prostowanie skanowanych obrazów	38
Dodaj lub usuń urządzenie	38
Skanowanie z wykorzystaniem innego oprogramowania	38
Korzystanie z oprogramowania do skanowania (macOS)	38
Skanowanie do wiadomości e-mail	38
HP Easy Scan	39
Skanowanie z innych aplikacji	39
Zaawansowana konfiguracja za pomocą programu HP Utility (macOS)	39
Otwieranie aplikacji HP Utility	39
Funkcje HP Utility	40
Wskazówki dotyczące skanowania	40
Optymalizacja prędkości skanowania i wykonywania zadań	40
3 Obsługa i konserwacja	41
Testowanie i kalibrowanie ekranu dotykowego (modele N4600 fnw1 i N6600 fnw1)	41
Czyszczenie urządzenia	41
Czyszczenie szyby skanera	41
Czyszczenie pasków skanujących	42
Wymiana części	43
Wymień płytkę rozdzielacza lub rolki	43
Wymiana modułu rolek odbierających	46

Zamawianie części i akcesoriów	46
4 Rozwiązywanie problemów	48
Podstawowe wskazówki dotyczące rozwiązywania problemów	48
Resetowanie skanera (modele N4600 fnw1 i N6600 fnw1).....	49
Znaczenie kontrolki i wzorów na panelu sterowania (modele 2600 f1i 3600 f1).....	49
Problemy z instalacją skanera	50
Sprawdzenie przewodów.....	50
Deinstalacja i ponowna instalacja sterowników i narzędzi skanera HP ScanJet (system Windows)	50
Problemy z zasilaniem	51
Sprawdzanie, czy skaner jest zasilany.....	51
Nie można włączyć skanera.....	51
Praca skanera jest wstrzymywana lub następuje jego wyłączenie	52
Skaner wciąż się wyłącza.....	53
Zakleszczenia papieru	53
Usuwanie zacięć materiałów w podajniku dokumentów.....	53
Powtarzające się zacięcia przedmiotów ładowanych do skanera	54
Problemy z podajnikiem papieru	54
Zacinanie się, przekrzywianie papieru, błędy podawania lub pobieranie wielu kartek	54
Papier nie jest pobierany ze skanera	55
Problemy z jakością obrazów.....	55
Zeskanowane obrazy są krzywe.....	55
Na zeskanowanych obrazach widoczne są smugi i zadrapania	55
Zeskanowany obraz jest niewyraźny	56
Zeskanowany obraz jest całkowicie czarny lub całkowicie biały	56
Dolna część zeskanowanego obrazu jest obcięta	56
Nie można powiększyć zeskanowanego obrazu	56
Problemy z działaniem skanera	56
Problemy z połączeniem	56
Przyciski nie działają poprawnie	58
Problemy z wyświetlaczem LCD (modele N4600 fnw1 i N6600 fnw1)	58
Problemy z wyświetlaczem panelu dotykowego (modele N4600 fnw1 i N6600 fnw1)	59
Problemy z wydajnością skanowania	59
Problemy z rozpoznawaniem tekstu (OCR) (system Windows).....	60
Problemy z pocztą elektroniczną (modele N4600 fnw1 i N6600 fnw1).....	61
5 Dodatkowe informacje dotyczące rozwiązywania problemów	63
Indeks.....	64

1 Informacje ogólne o produkcie

Przed rozpoczęciem pracy należy sprawdzić funkcje urządzenia, specyfikację, oprogramowanie itd.

Poniższe informacje są poprawne w chwili publikacji. Aktualne informacje można znaleźć na stronie głównej pomocy technicznej dla tego skanera:

- Modele 2600 f1: www.hp.com/support/sjpro2600f1
- Modele 3600 f1: www.hp.com/support/sjpro3600f1
- Modele N4600 fnw1: www.hp.com/support/sjproN4600fnw1
- Modele N6600 fnw1: www.hp.com/support/sjflowN6600fnw1

Kompleksowa pomoc firmy HP zawiera informacje na następujące tematy:

- Instalacja i konfiguracja
- Nauka i obsługa
- Rozwiązywanie problemów
- Pobieranie aktualizacji oprogramowania
- Dołączanie do forów pomocy technicznej
- Znajdowanie informacji o gwarancji i przepisach

Widoki produktu

Zapoznaj się z elementami fizycznymi skanerów.

Widok z przodu (modele 2600 f1 i 3600 f1)

Zidentyfikuj części z przodu skanera.



Tabela 1-1 Widok z przodu (modele 2600 f1 i 3600 f1)

Numer	Opis
1	Zatrząsk podajnika dokumentów
2	Taca wyjściowa dokumentów z przedłużeniem
3	Prowadnice papieru
4	Zasobnik wejściowy dokumentów
5	Panel sterowania
6	Pokrywa skanera

Widok z przodu (modele N4600 fnw1 i N6600 fnw1)

Zidentyfikuj części z przodu skanera.

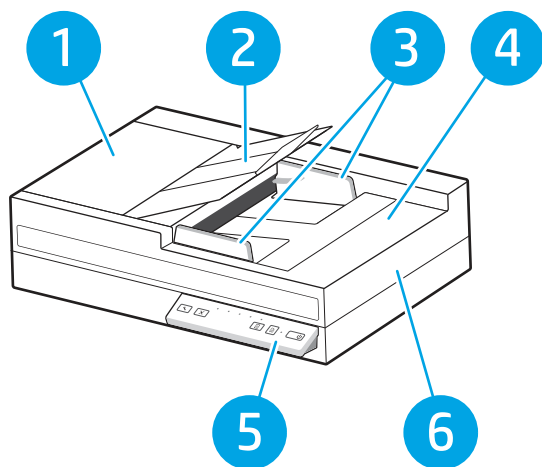

Tabela 1-2 Widok z przodu (modele N4600 fnw1 i N6600 fnw1)

Numer	Opis
1	Zatrząsk podajnika dokumentów
2	Taca wyjściowa dokumentów z przedłużeniem
3	Prowadnice papieru
4	Zasobnik wejściowy dokumentów
5	Panel sterowania
6	Pokrywa skanera

Widok z tyłu (modele 2600 f1)

Zidentyfikuj części z tyłu skanera.

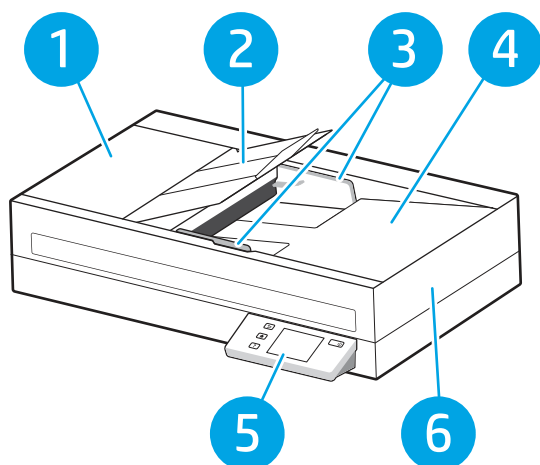

Tabela 1-3 Widok z tyłu (modele 2600 f1)

Numer	Opis
1	Port USB 2.0
2	Gniazdo zasilania

Widok z tyłu (modele 3600 f1)

Zidentyfikuj części z tyłu skanera.

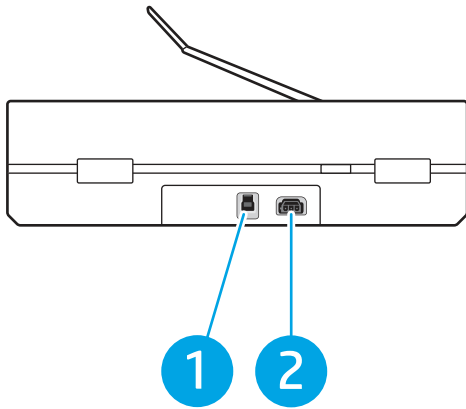

Tabela 1-4 Widok z tyłu (modele 3600 f1)

Numer	Opis
1	Port USB do pamięci flash USB
2	Port USB 3.0
3	Gniazdo zasilania

Widok z tyłu (modele N4600 fnw1 i N6600 fnw1)

Zidentyfikuj części z tyłu skanera.

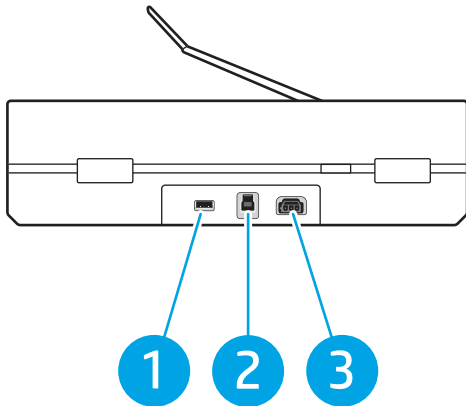

Tabela 1-5 Widok z tyłu (modele N4600 fnw1 i N6600 fnw1)

Numer	Opis
1	Port LAN
2	Port USB do pamięci flash USB
3	Port USB 3.0
4	Gniazdo zasilania

Położenie numeru seryjnego i numeru produktu

Etykieta z numerem seryjnym i numerem produktu znajduje się na spodniej części skanera.

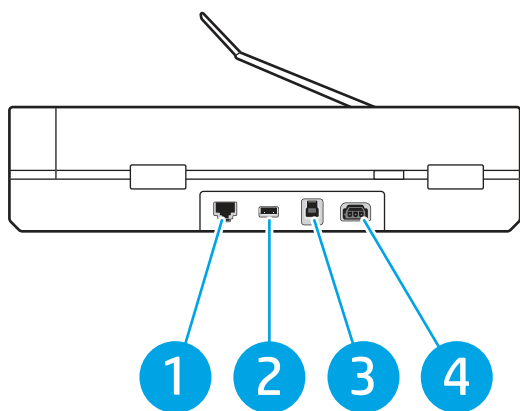
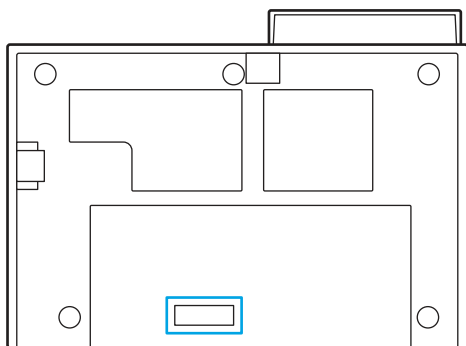

Widok panelu sterowania (modele 2600 f1 i 3600 f1)

Przyciski na panelu sterowania umożliwiają rozpoczęcie lub anulowanie skanowania oraz włączenie lub wyłączenie urządzenia.











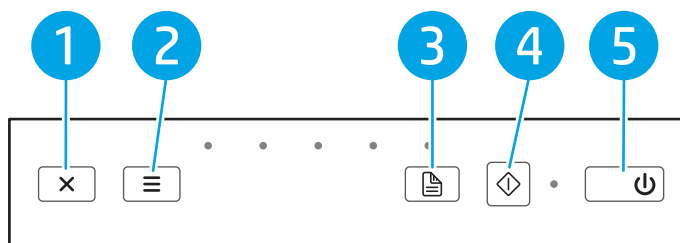

Tabela 1-6 Widok panelu sterowania (modele 2600 f1 i 3600 f1)

Numer	Ikona	Nazwa	Opis
1		Przycisk Anuluj	Naciśnij ten przycisk, aby anulować trwające skanowanie.
2		Przycisk Wybór skrótu	<p>Naciśnij ten przycisk, aby przełączyć i wybrać opcję skrótu skanowania:</p> <ul style="list-style-type: none"> • Skanowanie do PDF  • Skanowanie do pliku JPEG (obraz)  • Skanowanie do wiadomości e-mail  • Skanowanie do chmury  • Skanowanie do pamięci USB (tylko 3600 f1) <p>Wybrany skrót zostanie zaznaczony odpowiednią kontrolką LED.</p> <p>UWAGA: Ustawienia skrótów można skonfigurować w oprogramowaniu HP Scan.</p>
3		Przycisk Przetłącz domyślne/dwustronne	Naciśnij ten przycisk, aby przełączyć między trybem domyślnym skanowania (jednostronnego i dwustronnego) i wymuszonego skanowania dwustronnego.
4		Przycisk Skanuj	Naciśnij ten przycisk, aby rozpocząć skanowanie.
5		Przycisk i kontrolka zasilania	Naciśnij ten przycisk, aby włączyć skaner. Naciśnięcie i przytrzymanie tego przycisku przez trzy sekundy wyłącza skaner.

Widok panelu dotykowego (modele N4600 fnw1 i N6600 fnw1)

Zidentyfikuj przyciski na panelu sterowania.

Struktura menu panelu dotykowego

Zidentyfikuj funkcje panelu dotykowego.



Tabela 1-7 Menu panelu dotykowego

Numer	Opis
1	Gotowe
2	Rozpoczyna skanowanie do podłączonego komputera
3	Rozpoczyna skanowanie do wiadomości e-mail
4	Rozpoczyna skanowanie do folderu sieciowego
5	Rozpoczyna skanowanie do platformy SharePoint
6	Rozpoczyna skanowanie do pamięci flash USB
7	Wybór Szybkiego ustawienia skanowania
8	Stan połączenia sieciowego

Tabela 1-7 Menu panelu dotykowego (ciąg dalszy)

Numer	Opis
9	Ustawienia
10	Zarezerwowane zadania
11	Przejdźcie do poprzedniej lub następnej strony
12	Ulubione skróty

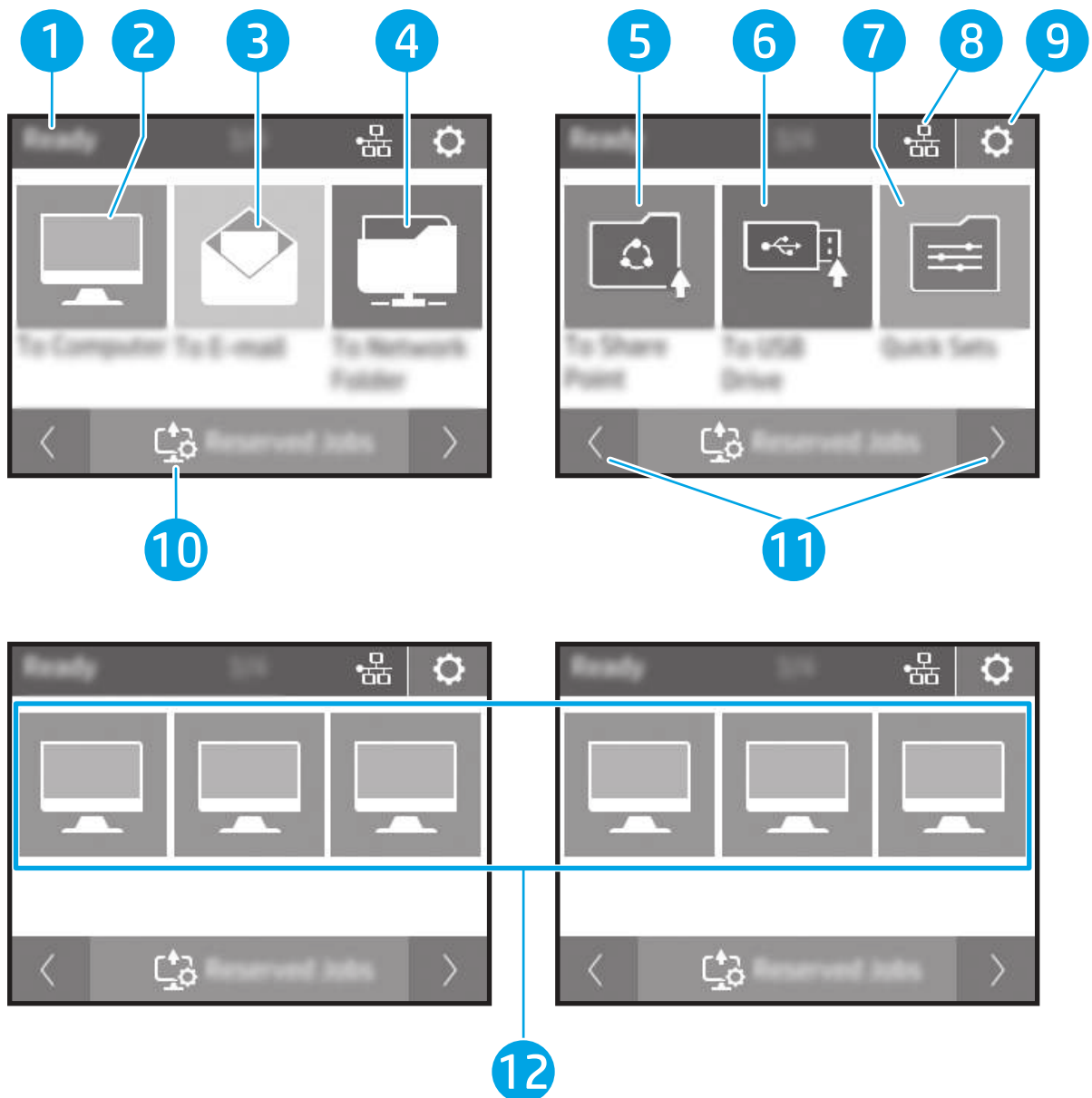
 **UWAGA:** Funkcje wyświetlane na ekranie głównym mogą się różnić w zależności od konfiguracji skanera.

Przyciski na panelu dotykowym

Przyciski na panelu dotykowym umożliwiają rozpoczęcie lub anulowanie skanowania oraz włączenie lub wyłączenie urządzenia.



Tabela 1-8 Przyciski na panelu dotykowym

Numer	Ikona	Nazwa
1		Pomoc
2		Ekran główny
3		Wstecz
4		Zasilanie/Uśpienie
5	Brak	Panel dotykowy

Dane techniczne produktu

W tej sekcji przedstawiono dane techniczne produktu.

Dane techniczne

Przejrzyj dane techniczne skanera.

Tabela 1-9 Dane techniczne

Funkcja	Specyfikacja
Pojemność zasobnika wejściowego	<p>Modele 2600 f1 i 3600 f1: 60 arkuszy papieru o gramaturze 80 g/m²</p> <p>Modele N4600 frw1 i N6600 frw1: 100 arkuszy papieru o gramaturze 80 g/m²</p>
Minimalne wymiary papieru	148 × 89 mm
Maksymalne wymiary papieru	<p>Modele 2600 f1 i 3600 f1: 3100 × 216 mm</p> <p>Modele N4600 frw1 i N6600 frw1: 5362 × 216 mm</p>
Minimalna gramatura papieru	<p>Modele 2600 f1: 60 g/m²</p> <p>Modele 3600 f1: 49 g/m²</p> <p>Modele N4600 frw1 i N6600 frw1: 45 g/m²</p>
Maksymalna gramatura papieru	<p>Modele 2600 f1: 105 g/m²</p> <p>Modele 3600 f1, N4600 frw1 i N6600 frw1: 120 g/m²</p>
Minimalna odległość prowadzenia papieru	89 mm
Rozdzielczość	600 pikseli na cal (ppi) przy skanowaniu
Funkcje ekologiczne	<ul style="list-style-type: none"> • Domyślnie skaner przechodzi w tryb uśpienia po 15 minutach braku aktywności • Certyfikat ENERGY STAR®
Obsługa papieru	<ul style="list-style-type: none"> • Skanowanie dwustronne: skanowanie dokumentów dwustronnych w jednym przebiegu • HP EveryPage z ultradźwiękowym czujnikiem pobierania wielu arkuszy (z wyjątkiem modelu 2600f1): wykrywa jednoczesne podanie wielu stron

Obsługiwane systemy operacyjne

Poniższe informacje dotyczą sterowników skanowania danego skanera dla systemu Windows i sterowników skanowania HP dla systemu macOS oraz dla instalatora oprogramowania.

Windows: Więcej informacji można znaleźć w uwagach dotyczących instalacji oprogramowania.

macOS: Ten skaner współpracuje z komputerami Mac. Pobierz oprogramowanie ze strony głównej pomocy technicznej, a następnie zainstaluj za jego pomocą sterownik skanowania HP.

1. Przejdź do strony głównej pomocy technicznej.
2. Wykonaj podane czynności, aby pobrać oprogramowanie skanera.

Linux: Aby uzyskać informacje i sterowniki skanowania dla systemu Linux, przejdź do strony www.hp.com/go/linuxprinting.



UWAGA: Aktualna lista obsługiwanych systemów operacyjnych i szczegółowe informacje dotyczące skanera znajdują się na stronie głównej pomocy technicznej HP:

- Modele 2600 f1: www.hp.com/support/sjpro2600f1
- Modele 3600 f1: www.hp.com/support/sjpro3600f1

- Modele N4600 fnw1: www.hp.com/support/sjproN4600fnw1
- Modele N6600 fnw1: www.hp.com/support/sjflowN6600fnw1

Tabela 1-10 Minimalne wymagania systemowe

Windows 7, 8.1, 10, 11	macOS 10.14 (Mojave)	Urządzenia przenośne, Android
Windows Server 2008 R2, 2012 R2, 2016, 2019	macOS 10.15 (Catalina)	
	macOS 11.x (Big Sur)	
<ul style="list-style-type: none"> • Wersja 32-bitowa lub 64-bitowa • 2 GB wolnego miejsca na dysku twardym • Microsoft® Internet Explorer lub inna przeglądarka • Połączenie internetowe • Port USB 	<ul style="list-style-type: none"> • 2 GB wolnego miejsca na dysku twardym • Połączenie internetowe • Port USB 	Połączenie przez router nie jest wymagane

Wymiary produktu

Upewnij się, że otoczenie, w którym ma znajdować się skaner, jest wystarczająco duże, aby go w nim umieścić.



Tabela 1-11 Wymiary produktu

Model	1. Wysokość	2. Głębokość	3. Szerokość	Masa
Modele 2600 f1 i 3600 f1	133,3	325,4 mm	491,5 mm	5,4 kg
Modele N4600 fnw1 i N6600 fnw1	133,3	325,4 mm	536,5 mm	6,1 kg

Specyfikacja elektryczna

W celu zapewnienia prawidłowej pracy skaner musi znajdować się w środowisku, które spełnia odpowiednie wymagania zasilania.

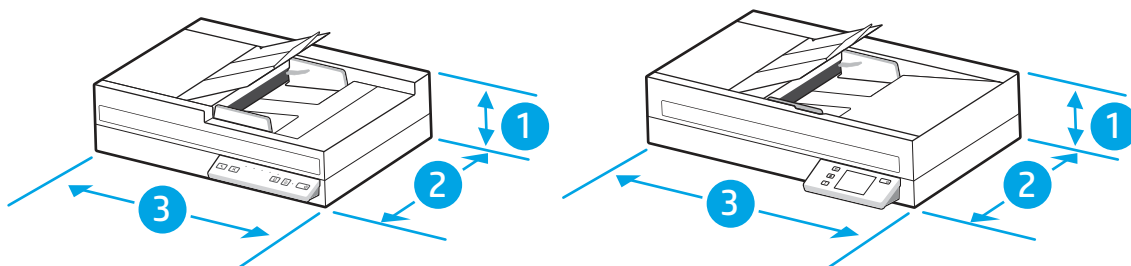
Specyfikacja zasilacza: Zasilacz zapewnia napięcie znamionowe od 100 do 240 V oraz napięcie wyjściowe pr. st. 32 V, 1,56 A, 50 W.

⚠ OSTROŻNIE: Wymagania dotyczące zasilania zależą od kraju/regionu sprzedaży urządzenia. Nie wolno zmieniać napięcia roboczego. Spowoduje to uszkodzenie produktu oraz unieważnienie gwarancji.

Zakres środowiska pracy

Zapoznaj się z zaleceniami dotyczącymi parametrów środowiska pracy skanera.

Tabela 1-12 Zakres środowiska pracy

Infrastruktura IT	Zalecane	Dozwolone
Temperatura	od 17,5° do 25°C	od 10° do 35°C
Wilgotność względna	od 30 do 70% wilgotności względnej	od 15 do 80% wilgotności względnej, bez kondensacji
Wysokość nad poziomem morza	nie dotyczy	od 0 do 3048 m

Konfiguracja sprzętu i instalacja oprogramowania

Instrukcje dotyczące konfiguracji podstawowej znajdują się w instrukcji instalacji, która została dostarczona wraz z produktem. Dodatkowe instrukcje można uzyskać w dziale pomocy technicznej HP lub w Internecie.

Przejdź na stronę główną pomocy technicznej, aby uzyskać pełną pomoc techniczną HP dotyczącą produktu:

- Modele 2600 f1: www.hp.com/support/sjpro2600f1
- Modele 3600 f1: www.hp.com/support/sjpro3600f1
- Modele N4600 fnw1: www.hp.com/support/sjproN4600fnw1
- Modele N6600 fnw1: www.hp.com/support/sjflowN6600fnw1

Kompleksowa pomoc firmy HP zawiera informacje na następujące tematy:

- Instalacja i konfiguracja
- Nauka i obsługa
- Rozwiązywanie problemów
- Pobieranie aktualizacji programów i oprogramowania sprzętowego
- Dołączanie do forów pomocy technicznej
- Znajdowanie informacji o gwarancji i przepisach

Oprogramowanie do skanowania (system Windows)

Do skanera jest dołączone różnorodne oprogramowanie do skanowania oraz sterowniki dla systemu Windows, takie jak HP Scan.

Oprogramowanie HP Scan

Program HP Scan służy do wykonywania następujących zadań:

- Skanowanie do pliku PDF
- Skanowanie do pliku JPEG

- Wysyłanie pocztą e-mail jako plik PDF
- Wysyłanie pocztą e-mail jako plik JPEG
- Skanowanie tekstu do edycji (OCR)
- Skanowanie do chmury
- Codzienne skanowanie

HP Scanner Tools Utility

Otwórz program HP Scanner Tools Utility (Narzędzie skanera HP), by wykonać następujące zadania:

- Ustawianie opcji powiadomień dotyczących konserwacji i aktualizacji stanu
- Zmiana ustawień zarządzania energią skanera
- Wyświetlanie informacji o skanerze (wersja oprogramowania układowego, numer seryjny, łączna liczba zeskanowanych stron)
- Modyfikuj właściwości funkcji skanowania do pamięci USB

Aby otworzyć narzędzie, wykonaj jedną z następujących czynności:

- Windows 8.1 i Windows 10: Na ekranie **Start** kliknij kafelek **HP Scanner Tools Utility**.
- Uruchom program **HP Scan Assistant** z pulpitu komputera, a następnie wybierz opcję **Narzędzia**.

HP TWAIN

HP TWAIN zapewnia interfejs do komunikacji między sprzętem do obrazowania/skanowania a aplikacjami zgodnymi ze standardem TWAIN. Nie wszystkie programy zgodne ze standardem TWAIN działają tak samo, dlatego szczegółowe informacje na temat skanowania znajdziesz w dokumentacji wybranego oprogramowania.

ISIS

Sterownik ISIS (Image and Scanner Interface Specification) zapewnia interfejs przeznaczony do komunikacji między sprzętem do przetwarzania i skanowania obrazów a aplikacjami i oprogramowaniem na nim opartym. Sterowniki ISIS umożliwiają spójną obsługę wszystkich skanerów zgodnych ze standardem ISIS.

WIA

WIA zapewnia interfejs do komunikacji między sprzętem do obrazowania/skanowania a aplikacjami zgodnymi ze standardem WIA. Nie wszystkie programy zgodne ze standardem WIA działają tak samo, dlatego szczegółowe informacje na temat skanowania znajdziesz w dokumentacji wybranego oprogramowania.

Oprogramowanie skanera (system macOS)

Produkt jest zgodny z funkcją Apple AirScan. Bez konieczności instalowania dodatkowego oprogramowania, można skanować przy użyciu aplikacji Image Capture oraz aplikacji zgodnych ze standardem ICA.

Aby móc korzystać z wszystkich funkcji skanera, firma HP zaleca zainstalowanie rozwiązania do obsługi skanowania firmy HP, które zawiera narzędzia, takie jak HP Easy Scan i HP Utility.

HP Easy Scan

Skanowanie dokumentów i zdjęć oraz zarządzanie skrótami skanowania.

HP Utility



W panelu **Konserwacja** programu HP Utility są wyświetlane informacje o użyciu skanera i historii konserwacji oraz powiadomienia dla użytkownika dotyczące wymaganych czynności konserwacyjnych. Po wybraniu panelu **Konserwacja** w narzędziu HP Utility zostanie wyświetlone powiadomienie.

Oprogramowanie HP Utility umożliwia konfigurację skanera oraz przypisanie funkcji przycisku skanowania na komputerze Mac. Oprogramowanie HP Utility znajduje się w folderze **Applications (Aplikacje) > HP**.

Wbudowany serwer internetowy

Urządzenie jest wyposażone we wbudowany serwer internetowy, który umożliwia dostęp do informacji na temat aktywności urządzenia i sieci. Informacje te są wyświetlane w przeglądarce sieci Web, na przykład Microsoft Internet Explorer, Microsoft Edge, Mozilla Firefox lub Google Chrome.

Wbudowany serwer internetowy znajduje się w urządzeniu. Nie jest on hostowany na serwerze sieciowym.

Wbudowany serwer internetowy zapewnia interfejs dostępu do urządzenia wszystkim użytkownikom, których komputery podłączono do sieci i którzy dysponują standardową przeglądarką sieci Web. Do zainstalowania lub skonfigurowania nie jest konieczne specjalne oprogramowanie, należy jednak mieć zainstalowaną na komputerze obsługiwaną przeglądarkę sieci Web. Aby uzyskać dostęp do wbudowanego serwera internetowego, należy wpisać adres IP urządzenia w wierszu adresu przeglądarki. Aby znaleźć adres IP, dotknij ikony Sieć  lub  w prawym górnym rogu ekranu początkowego, a następnie dotknij opcji **Sieć bezprzewodowa** lub **Sieć przewodowa LAN**.

HP Web Jetadmin

HP Web Jetadmin to nagradzane, czołowe w branży narzędzie do skutecznego zarządzania różnymi urządzeniami sieciowymi HP, takimi jak drukarki, urządzenia wielofunkcyjne i produkty do dystrybucji cyfrowej. Wszechstronne rozwiązanie umożliwia zdalne instalowanie, monitorowanie, konserwację, rozwiązywanie problemów oraz zabezpieczanie środowiska druku i przetwarzania obrazów, co zapewnia wyższą produktywność, oszczędność czasu i kosztów oraz ochronę inwestycji.

Aktualizacje oprogramowania HP Web Jetadmin są regularnie udostępniane w celu oferowania obsługi określonych funkcji produktów. Więcej informacji znajdziesz na stronie www.hp.com/go/webjetadmin.

Ustawienia trybu uśpienia i automatycznego wyłączenia

Domyślnie skaner przechodzi w tryb uśpienia po 15 minutach braku aktywności, a wyłącza się automatycznie po dwóch godzinach braku aktywności w celu oszczędzania energii.

Zmiana domyślnych ustawień uśpienia i automatycznego wyłączenia przy użyciu HP Scanner Tools Utility

Windows: Aby zmienić domyślne ustawienia uśpienia i automatycznego wyłączenia, należy użyć Narzędzia skanera HP.

1. Uruchamianie oprogramowania HP Scanner Tools Utility.

2. Kliknij kartę **Ustawienia**.
3. Wybierz żądane wartości z listy rozwijanej **Wyłącz skaner po**, a następnie wybierz **Przełącz skaner w tryb uśpienia po**.

Zmiana ustawień domyślnych automatycznego wyłączenia przy użyciu HP Utility

macOS: Aby zmienić ustawienie domyślne automatycznego wyłączenia, skorzystaj z panelu narzędzia HP Utility **Zasilanie**.

1. Uruchom narzędzie HP Utility.
2. Kliknij ikonę **Energy** (Energia).
3. Wybierz ustawienie czasu automatycznego wyłączenia z listy rozwijanej **Automatycznie wyłączaj skaner**.

2 Korzystanie ze skanera

W kolejnych tematach opisano sposób konfiguracji i używania skanera.

Konfigurowanie skanera (modele N4600 fnw1 i N6600 fnw1)

W kolejnych tematach opisano sposoby konfiguracji skanera.

Konfigurowanie funkcji skanowania do wiadomości e-mail

Poniżej opisano, jak skonfigurować funkcję skanowania do wiadomości e-mail.

Krok 1: Sprawdź połączenie sieciowe i zbierz informacje SMTP

Do konfiguracji funkcji skanowania do wiadomości e-mail w skanerze musi być aktywne połączenie z tą samą siecią, z którą połączony jest komputer, na którym zostanie uruchomiony proces konfiguracji.

Przed rozpoczęciem procesu konfiguracji zbierz następujące informacje:

- dostęp administracyjny do urządzenia
- Serwer SMTP (np. smtp.mycompany.com)



 **UWAGA:** Jeśli nie jest znana nazwa serwera SMTP, numer portu SMTP lub informacje uwierzytelniania, skontaktuj się z dostawcą usług e-mail/internetowych lub administratorem systemu, aby uzyskać wymagane informacje. Nazwy serwera SMTP i nazwy portów można zwykle znaleźć przy użyciu funkcji wyszukiwania w Internecie. Wyszukaj np. takie terminy jak „nazwa serwera smtp Gmail” lub „nazwa serwera smtp Yahoo”.

- Wymagania uwierzytelniania serwera SMTP dla poczty wychodzącej, w tym nazwa użytkownika i hasło uwierzytelniania, jeśli są stosowane.

 **UWAGA:** W dokumentacji dostawcy usługi poczty e-mail wyszukaj informacje na temat limitów cyfrowego przesyłania, które dotyczą posiadanego konta e-mail. Niektórzy dostawcy mogą tymczasowo zablokować konto w przypadku przekroczenia limitu wysyłania.

Krok 2: Dostęp do wbudowanego serwera internetowego HP (EWS)

Aby uzyskać dostęp do wbudowanego serwera internetowego HP (EWS), wykonaj następujące kroki:

1. Na stronie głównej panelu sterowania urządzenia dotknij ikony  lub  zgodnie z wybraną metodą połączenia sieciowego, a następnie dotknij opcji [Bezprzewodowa](#) lub [Przewodowa \(LAN\)](#), aby wyświetlić adres IP lub nazwę hosta.

2. Otwórz przeglądarkę internetową i wpisz w wierszu adresu adres IP lub nazwę hosta urządzenia, identyczne z danymi wyświetlanymi na panelu sterowania produktu. Naciśnij klawisz **Enter** na klawiaturze komputera. Otworzy się serwer EWS.

Rysunek 2-1 Przykładowy adres IP w przeglądarce

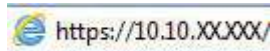

UWAGA: Jeżeli przeglądarka wyświetli komunikat informujący, że dostęp do strony internetowej może być niebezpieczny, wybierz opcję kontynuowania mimo to. Dostęp do tej strony nie spowoduje uszkodzenia komputera.

Rysunek 2-2 Przykład ekranu EWS

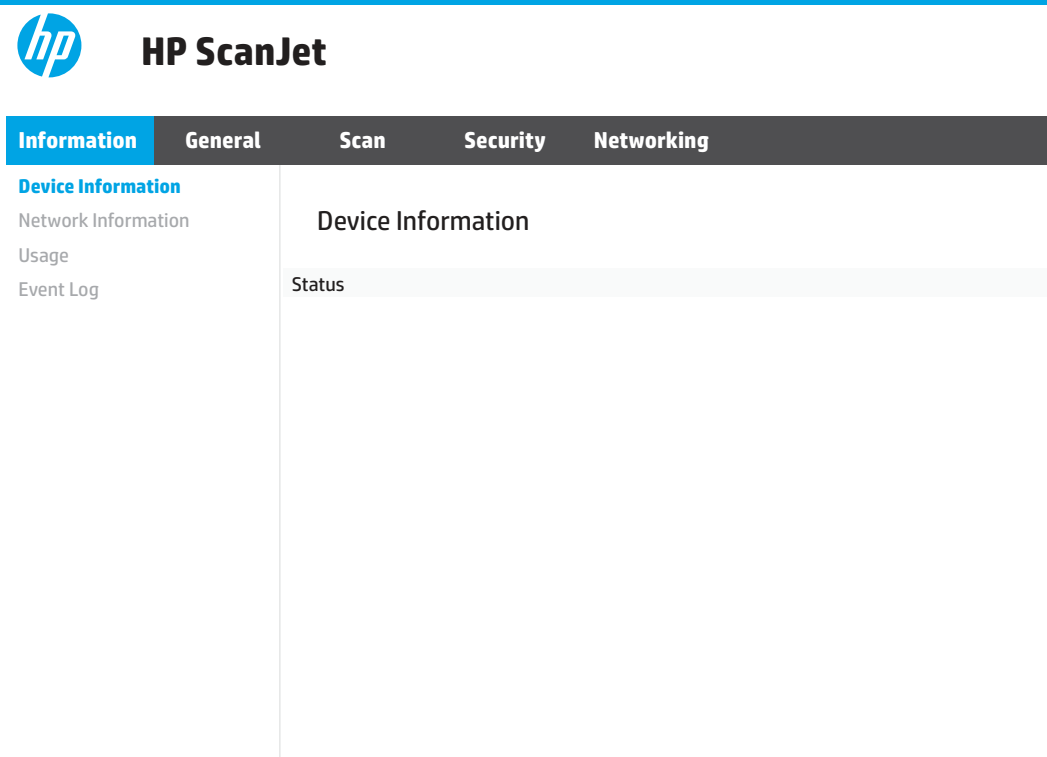

Krok 3: Konfiguracja funkcji skanowania do wiadomości e-mail

Aby przeprowadzić podstawową konfigurację skanowania do wiadomości e-mail, użyj opcji **Konfiguracja skanowania do wiadomości e-mail** we wbudowanym serwerze internetowym HP (EWS).

1. Korzystając z górnych kart nawigacji serwera EWS, kliknij kartę **Skanowanie**.
2. W lewym panelu nawigacyjnym kliknij przycisk **Konfiguracja skanowania do wiadomości e-mail**.
3. W obszarze **Adres e-mail** w polu **Adres e-mail nadawcy** wprowadź adres e-mail nadawcy dla nowego profilu poczty wychodzącej.
4. W obszarze **Ustawienia serwera SMTP** wypełnij następujące pola:
 - W polu **Serwer SMTP** wprowadź adres serwera SMTP.

- W polu **Port SMTP** wpisz numer portu SMTP.

 **UWAGA:** W większości przypadków domyślnego numeru portu nie trzeba zmieniać.

 **UWAGA:** Jeżeli korzystasz z takiej usługi serwera SMTP jak Gmail, sprawdź adres SMTP, numer portu i ustawienia SSL na stronie internetowej dostawcy usługi lub w innych źródłach. Zwykle w przypadku poczty Gmail adres SMTP to smtp.gmail.com, numer portu to 465, a szyfrowanie SSL powinno być włączone. Sprawdź w źródłach internetowych, czy te ustawienia serwera są aktualne i obowiązujące w czasie wykonywania konfiguracji.

- W przypadku korzystania z usług pocztowych Gmail kliknij pole wyboru **Zawsze używaj bezpiecznego połączenia (SSL/TLS)**.
5. Jeżeli serwer SMTP wymaga uwierzytelniania do wysyłania wiadomości e-mail, wypełnij następujące pola w obszarze **Uwierzytelnianie SMTP** :
- W polu **Identyfikator użytkownika SMTP** wpisz identyfikator użytkownika serwera SMTP.
 - W polu **Hasło SMTP** wprowadź hasło serwera SMTP.
6. Zapoznaj się ze wszystkimi informacjami, a następnie kliknij jedną z następujących opcji:
- **Zapisz i testuj:** Wybierz tę opcję, aby zapisać ustawienia i sprawdzić połączenie.
 - **Tylko zapisz:** Wybierz tę opcję, aby zapisać informacje bez testowania połączenia.

Krok 4: Dodawanie kontaktów do książki adresowej poczty e-mail.

W lewym okienku nawigacyjnym kliknij opcję **Konfiguracja książki adresowej poczty e-mail**, aby dodać adresy e-mail do książki adresowej dostępnej w skanerze.

Aby dodać pojedynczy adres e-mail:

1. W polu **Adres e-mail** wprowadź adres e-mail nowego kontaktu e-mail.
2. Kliknij przycisk **Zapisz**.

Krok 5: Skonfiguruj domyślne ustawienia opcji Skanuj do wiadomości e-mail.

W lewym panelu nawigacyjnym kliknij opcję **Ustawienia skanowania**, aby skonfigurować domyślne opcje skanowania do wiadomości e-mail.

1. W obszarze **Domyślne ustawienia skanowania do wiadomości e-mail** skonfiguruj następujące ustawienia:

Tabela 2-1 Ustawienia poczty e-mail

Opcja	Opis
Temat	Domyślny wiersz tematu wiadomości e-mail.
Treść	Utwórz niestandardową wiadomość domyślną dla wszystkich wiadomości e-mail wysyłanych z urządzenia.

2. Skonfiguruj następujące ustawienia skanowania plików:

Tabela 2-2 Ustawienia skanowania plików

Opcja	Opis
Prefiks nazwy pliku	Określ domyślny prefiks nazwy pliku używany dla plików zapisywanych do folderu sieciowego.
Nazwa pliku	Domyślna nazwa pliku do zapisania.
Sufiks nazwy pliku	Ta funkcja pozwala określić domyślny sufix nazwy pliku używany dla plików zapisywanych do folderu sieciowego.
Podgląd nazwy pliku	Wpisz nazwę pliku, a następnie kliknij przycisk Aktualizuj podgląd .
Typ pliku	Wybierz domyślny typ pliku dla skanowanego dokumentu.
Typ pliku PDF	Wybierz domyślny typ pliku PDF dla skanowanego dokumentu.
Rozdzielczość	Wybierz domyślną rozdzielczość dla skanowanego dokumentu. UWAGA: Obrazy o wyższej rozdzielczości drukowane są z większą liczbą punktów na cal (DPI, Dots Per Inch), widoczna jest więc na nich większa liczba szczegółów. Obrazy o niższej rozdzielczości drukowane są z mniejszą liczbą punktów na cal, widoczne jest więc na nich mniej szczegółów, ale też rozmiar pliku jest mniejszy.
Kolor	Wybierz, czy zeskanowane pliki mają być czarno-białe czy kolorowe.
Prostowanie	Użyj opcji Wł. lub Wyt. , aby włączyć lub wyłączyć korekcję przekrzywienia obrazu.
Usuwanie pustych stron	Wybierz opcję Wł. lub Wyt. , aby określić, czy puste strony mają być usuwane z pliku wyjściowego.
Wykrywanie błędów podawania	Użyj opcji Wł. lub Wyt. , aby włączyć lub wyłączyć wykrywanie wielu stron podawanych jednocześnie do podajnika dokumentów.
Łączenie dokumentów	Wybierz opcję Wł. lub Wyt. , aby określić, czy wiele dokumentów ma zostać połączonych w jeden plik wyjściowy.
Kompresja plików JPEG	Wybierz wartość kompresji pliku JPEG.

3. Kliknij **Zastosuj** w dolnej części ekranu.

Konfiguracja funkcji skanowania do folderu sieciowego

Poniżej opisano, jak skonfigurować funkcję Skanuj do folderu sieciowego.

Krok 1: Zbierz informacje o sieci

Przed rozpoczęciem konfigurowania funkcji Skanuj do folderu sieciowego należy zebrać następujące informacje i przygotować się do pracy.



UWAGA: Do konfiguracji funkcji skanowania do folderu sieciowego w skanerze musi być aktywne połączenie z tą samą siecią, z którą połączony jest komputer, na którym zostanie uruchomiony proces konfiguracji.

Administratorzy potrzebują następujących danych przed rozpoczęciem procesu konfiguracji:



- dostęp administracyjny do urządzenia

- w pełni kwalifikowana nazwa domeny (FQDN) (np. \\servername.us.companyname.net\scans) folderu docelowego lub adres IP serwera (np. \\16,88.20,20\scans).

 **UWAGA:** Termin „serwer” w tym kontekście odnosi się do komputera, w którym znajduje się udostępniany folder.

Krok 2: Dostęp do wbudowanego serwera internetowego HP (EWS)

Aby uzyskać dostęp do wbudowanego serwera internetowego HP (EWS), wykonaj następujące kroki:

1. Na stronie głównej panelu sterowania urządzenia dotknij ikony  lub  zgodnie z wybraną metodą połączenia sieciowego, a następnie dotknij opcji **Bezprzewodowa** lub **Przewodowa (LAN)**, aby wyświetlić adres IP lub nazwę hosta.
2. Otwórz przeglądarkę internetową i wpisz w wierszu adresu adres IP lub nazwę hosta urządzenia, identyczne z danymi wyświetlanymi na panelu sterowania produktu. Naciśnij klawisz **Enter** na klawiaturze komputera. Otworzy się serwer EWS.

Rysunek 2-3 Przykładowy adres IP w przeglądarce

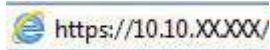

 **UWAGA:** Jeżeli przeglądarka wyświetli komunikat informujący, że dostęp do strony internetowej może być niebezpieczny, wybierz opcję kontynuowania mimo to. Dostęp do tej strony nie spowoduje uszkodzenia komputera.

Rysunek 2-4 Przykład ekranu EWS

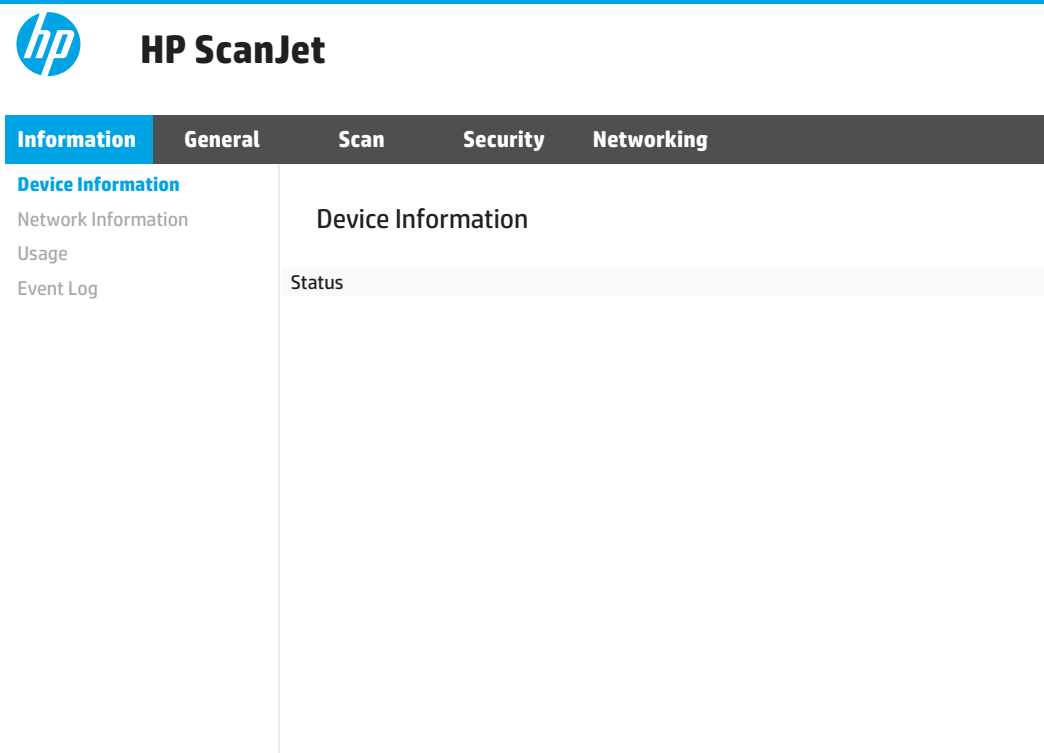

Krok 3: Skonfiguruj funkcję skanowania do folderu sieciowego

Użyj opcji **Konfiguracja folderu sieciowego**, aby przeprowadzić podstawową konfigurację wbudowanego serwera internetowego HP (EWS).

1. Na górnych kartach nawigacyjnych wbudowanego serwera internetowego kliknij **Skanowanie**.
2. W lewym panelu nawigacyjnym kliknij pozycję **Konfiguracja folderu sieciowego**.
3. Na stronie **Konfiguracja folderu sieciowego** kliknij przycisk **Nowy**.
4. W obszarze **Ustawienia skanowania** należy wypełnić następujące pola:

Tabela 2-3 Ustawienia skanowania plików

Opcja	Opis
Prefiks nazwy pliku	Określ domyślny prefiks nazwy pliku używany dla plików zapisywanych do folderu sieciowego.
Nazwa pliku	Domyślna nazwa pliku do zapisania.
Sufiks nazwy pliku	Ta funkcja pozwala określić domyślny sufix nazwy pliku używany dla plików zapisywanych do folderu sieciowego.
Podgląd nazwy pliku	Wpisz nazwę pliku, a następnie kliknij przycisk Aktualizuj podgląd .
Typ pliku	Wybierz domyślny typ pliku dla skanowanego dokumentu.
Typ pliku PDF	Wybierz domyślny typ pliku PDF dla skanowanego dokumentu.
Rozdzielczość	Wybierz domyślną rozdzielczość dla skanowanego dokumentu. UWAGA: Obrazy o wyższej rozdzielczości drukowane są z większą liczbą punktów na cal (DPI, Dots Per Inch), widoczna jest więc na nich większa liczba szczegółów. Obrazy o niższej rozdzielczości drukowane są z mniejszą liczbą punktów na cal, widoczne jest więc na nich mniej szczegółów, ale też rozmiar pliku jest mniejszy.
Kolor	Wybierz, czy zeskanowane pliki mają być czarno-białe czy kolorowe.
Prostowanie	Użyj opcji Wł. lub Wytł. , aby włączyć lub wyłączyć korekcję przekrzywienia obrazu.
Usuwanie pustych stron	Wybierz opcję Wł. lub Wytł. , aby określić, czy puste strony mają być usuwane z pliku wyjściowego.
Wykrywanie błędów podawania	Użyj opcji Wł. lub Wytł. , aby włączyć lub wyłączyć wykrywanie wielu stron podawanych jednocześnie do podajnika dokumentów.
Łączenie dokumentów	Wybierz opcję Wł. lub Wytł. , aby określić, czy wiele dokumentów ma zostać połączonych w jeden plik wyjściowy.
Kompresja plików JPEG	Wybierz wartość kompresji pliku JPEG.

5. W obszarze **Informacje o folderze sieciowym** wypełnij następujące pola:
 - W polu **Nazwa wyświetlana** wprowadź nazwę dla folderu.
 - W polu **Ścieżka sieciowa** wprowadź ścieżkę sieciową do folderu.
 - W polu **Nazwa użytkownika** wprowadź nazwę użytkownika wymaganą do uzyskania dostępu do folderu w sieci.
 - W polu **Hasło** wpisz hasło wymagane do uzyskania dostępu do folderu w sieci.



6. Sprawdź wszystkie informacje, a następnie kliknij jedną z następujących opcji:
 - **Zapisz i testuj:** Wybierz tę opcję, aby zapisać ustawienia i sprawdzić połączenie.
 - **Tylko zapisz:** Wybierz tę opcję, aby zapisać informacje bez testowania połączenia.
 - **Anuluj:** Wybierz tę opcję, aby zakończyć konfigurację bez zapisywania.

Konfiguracja funkcji Skanuj na dysk USB

Urządzenie umożliwia zapisywanie zeskanowanych plików na dysku USB. Przed użyciem tej funkcji należy ją włączyć i skonfigurować, wykonując poniższe czynności.

Krok 1: Dostęp do wbudowanego serwera internetowego HP (EWS)

Aby uzyskać dostęp do wbudowanego serwera internetowego HP (EWS), wykonaj następujące kroki:

1. Na stronie głównej panelu sterowania urządzenia dotknij ikony  lub  zgodnie z wybraną metodą połączenia sieciowego, a następnie dotknij opcji **Bezprzewodowa** lub **Przewodowa (LAN)**, aby wyświetlić adres IP lub nazwę hosta.
2. Otwórz przeglądarkę internetową i wpisz w wierszu adresu adres IP lub nazwę hosta urządzenia, identyczne z danymi wyświetlanymi na panelu sterowania produktu. Naciśnij klawisz **Enter** na klawiaturze komputera. Otworzy się serwer EWS.

Rysunek 2-5 Przykładowy adres IP w przeglądarce

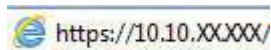

-
-  **UWAGA:** Jeżeli przeglądarka wyświetli komunikat informujący, że dostęp do strony internetowej może być niebezpieczny, wybierz opcję kontynuowania mimo to. Dostęp do tej strony nie spowoduje uszkodzenia komputera.
-

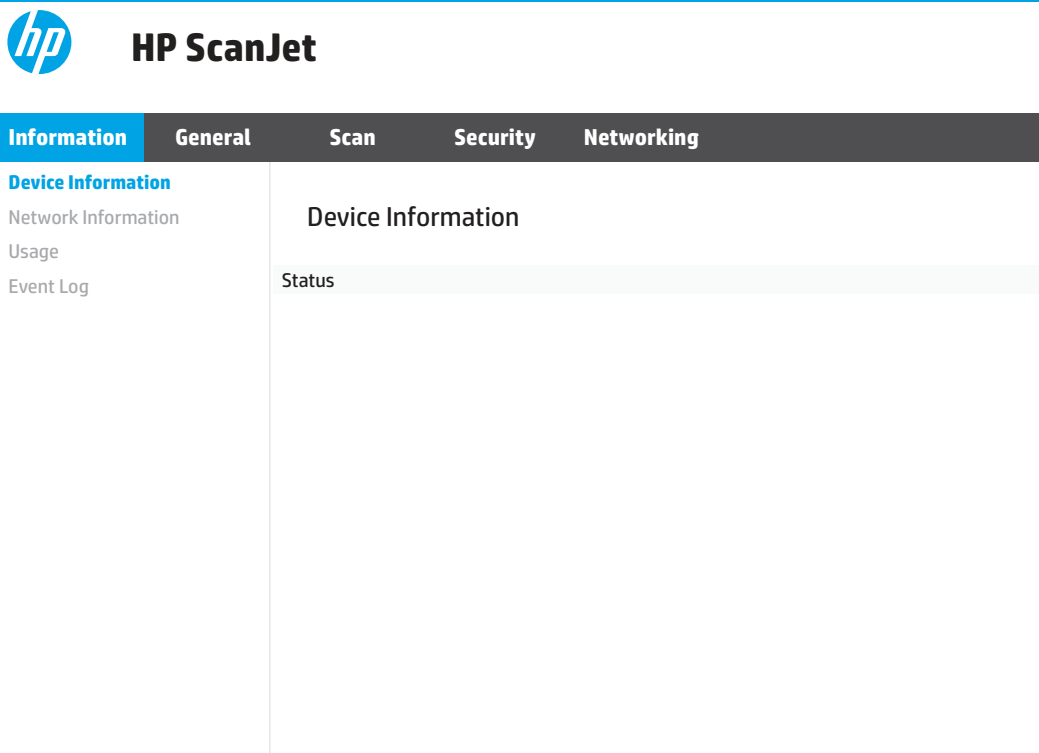

Krok 2: Skonfiguruj domyślne ustawienia funkcji skanowania do pamięci USB

Aby skonfigurować domyślne ustawienia funkcji skanowania do pamięci USB:

1. Korzystając z górnych kart nawigacji serwera EWS, kliknij kartę **Skanowanie**.
2. W lewym panelu nawigacyjnym kliknij opcję **Ustawienia skanowania**.
3. W obszarze **Ustawienia domyślne funkcji skanowania do pamięci USB** wprowadź nazwę folderu dla **Folderu przechowywania**, a następnie skonfiguruj następujące ustawienia:

Tabela 2-4 Ustawienia skanowania plików

Opcja	Opis
Prefiks nazwy pliku	Określ domyślny prefiks nazwy pliku używany dla plików zapisywanych do folderu sieciowego.
Nazwa pliku	Domyślna nazwa pliku do zapisania.
Sufiks nazwy pliku	Ta funkcja pozwala określić domyślny sufix nazwy pliku używany dla plików zapisywanych do folderu sieciowego.
Podgląd nazwy pliku	Wpisz nazwę pliku, a następnie kliknij przycisk Aktualizuj podgląd .
Typ pliku	Wybierz domyślny typ pliku dla skanowanego dokumentu.
Typ pliku PDF	Wybierz domyślny typ pliku PDF dla skanowanego dokumentu.
Rozdzielczość	Wybierz domyślną rozdzielczość dla skanowanego dokumentu.

UWAGA: Obrazy o wyższej rozdzielczości drukowane są z większą liczbą punktów na cal (DPI, Dots Per Inch), widoczna jest więc na nich większa liczba szczegółów. Obrazy o niższej rozdzielczości drukowane są z mniejszą liczbą punktów na cal, widoczne jest więc na nich mniej szczegółów, ale też rozmiar pliku jest mniejszy.

Tabela 2-4 Ustawienia skanowania plików (ciąg dalszy)

Opcja	Opis
Kolor	Wybierz, czy zeskanowane pliki mają być czarno-białe czy kolorowe.
Prostowanie	Użyj opcji Wł. lub Wył. , aby włączyć lub wyłączyć korekcję przekrzywienia obrazu.
Usuwanie pustych stron	Wybierz opcję Wł. lub Wył. , aby określić, czy puste strony mają być usuwane z pliku wyjściowego.
Wykrywanie błędów podawania	Użyj opcji Wł. lub Wył. , aby włączyć lub wyłączyć wykrywanie wielu stron podawanych jednocześnie do podajnika dokumentów.
Łączenie dokumentów	Wybierz opcję Wł. lub Wył. , aby określić, czy wiele dokumentów ma zostać połączonych w jeden plik wyjściowy.
Kompresja plików JPEG	Wybierz wartość kompresji pliku JPEG.

4. Kliknij **Zastosuj** w dolnej części ekranu.

Konfiguracja skanowania do SharePoint

Poniżej opisano, jak skonfigurować funkcję Skanuj do portu SharePoint.

Krok 1: Przygotowanie



Przed rozpoczęciem konfigurowania funkcji Zapisz do SharePoint wykonaj następujące czynności przygotowawcze.

Administratorzy potrzebują następujących danych przed rozpoczęciem procesu konfiguracji:

- Dostęp administracyjny do urzędnika.
- Folder docelowy, w którym będą zapisywane pliki, musi znajdować się na stronie SharePoint. Ponadto konieczne jest włączenie dostępu do folderu docelowego.

Krok 2: Dostęp do wbudowanego serwera internetowego HP (EWS)

Aby uzyskać dostęp do wbudowanego serwera internetowego HP (EWS), wykonaj następujące kroki:

1. Na stronie głównej panelu sterowania urządzenia dotknij ikony  lub  zgodnie z wybraną metodą połączenia sieciowego, a następnie dotknij opcji **Bezprzewodowa** lub **Przewodowa (LAN)**, aby wyświetlić adres IP lub nazwę hosta.
2. Otwórz przeglądarkę internetową i wpisz w wierszu adresu adres IP lub nazwę hosta urządzenia, identyczne z danymi wyświetlanymi na panelu sterowania produktu. Naciśnij klawisz **Enter** na klawiaturze komputera. Otworzy się serwer EWS.

Rysunek 2-7 Przykładowy adres IP w przeglądarce

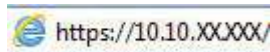

 **UWAGA:** Jeżeli przeglądarka wyświetli komunikat informujący, że dostęp do strony internetowej może być niebezpieczny, wybierz opcję kontynuowania mimo to. Dostęp do tej strony nie spowoduje uszkodzenia komputera.

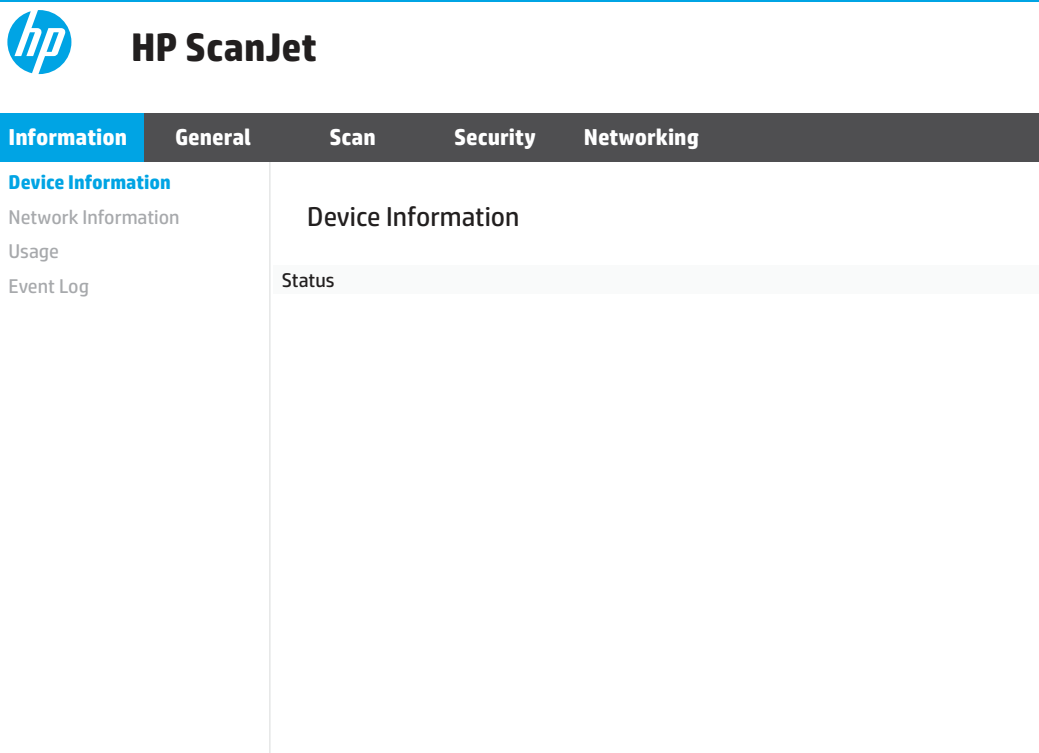

Krok 3: Konfiguracja funkcji skanowania do portu SharePoint

Aby przeprowadzić podstawową konfigurację portu SharePoint, użyj opcji **Konfiguracja SharePoint** we wbudowanym serwerze internetowym HP (EWS).

1. Korzystając z górnych kart nawigacji serwera EWS, kliknij kartę **Skanowanie**.
2. W lewym panelu nawigacyjnym kliknij opcję **Konfiguracja SharePoint**.
3. Na stronie **Konfiguracja SharePoint** kliknij przycisk **Nowy**.
4. W obszarze **Ustawienia skanowania** należy wypełnić następujące pola:

Tabela 2-5 Ustawienia skanowania plików

Opcja	Opis
Prefiks nazwy pliku	Określ domyślny prefiks nazwy pliku używany dla plików zapisywanych do folderu sieciowego.
Nazwa pliku	Domyślna nazwa pliku do zapisania.
Sufiks nazwy pliku	Ta funkcja pozwala określić domyślny sufix nazwy pliku używany dla plików zapisywanych do folderu sieciowego.
Podgląd nazwy pliku	Wpisz nazwę pliku, a następnie kliknij przycisk Aktualizuj podgląd .
Typ pliku	Wybierz domyślny typ pliku dla skanowanego dokumentu.
Typ pliku PDF	Wybierz domyślny typ pliku PDF dla skanowanego dokumentu.
Rozdzielczość	Wybierz domyślną rozdzielczość dla skanowanego dokumentu.

UWAGA: Obrazy o wyższej rozdzielczości drukowane są z większą liczbą punktów na cal (DPI, Dots Per Inch), widoczna jest więc na nich większa liczba szczegółów. Obrazy o niższej

Tabela 2-5 Ustawienia skanowania plików (ciąg dalszy)

Opcja	Opis
	rozdzielczości drukowane są z mniejszą liczbą punktów na cal, widoczne jest więc na nich mniej szczegółów, ale też rozmiar pliku jest mniejszy.
Kolor	Wybierz, czy zeskanowane pliki mają być czarno-białe czy kolorowe.
Prostowanie	Użyj opcji Wł. lub Wył. , aby włączyć lub wyłączyć korekcję przekrzywienia obrazu.
Usuwanie pustych stron	Wybierz opcję Wł. lub Wył. , aby określić, czy puste strony mają być usuwane z pliku wyjściowego.
Wykrywanie błędów podawania	Użyj opcji Wł. lub Wył. , aby włączyć lub wyłączyć wykrywanie wielu stron podawanych jednocześnie do podajnika dokumentów.
Łączenie dokumentów	Wybierz opcję Wł. lub Wył. , aby określić, czy wiele dokumentów ma zostać połączonych w jeden plik wyjściowy.
Kompresja plików JPEG	Wybierz wartość kompresji pliku JPEG.



5. W obszarze **Informacje o SharePoint** wypełnij następujące pola:
 - W polu **Nazwa wyświetlana** wprowadź nazwę ścieżki SharePoint.
 - W polu **Ścieżka sieciowa** wprowadź ścieżkę SharePoint.
 - Jeśli chcesz, by urządzenie zastępowało istniejący plik o tej samej nazwie co nowy plik, wybierz opcję **Zastąp istniejące pliki**.
 - W polu **Domena systemu Windows** wpisz nazwę domeny.
 - W polu **Nazwa użytkownika** wprowadź nazwę użytkownika wymaganą do uzyskania dostępu do ścieżki SharePoint.
 - W polu **Hasło** wpisz hasło wymagane do uzyskania dostępu do folderu w sieci.
6. Sprawdź wszystkie informacje, a następnie kliknij jedną z następujących opcji:
 - **Zapisz i testuj:** Wybierz tę opcję, aby zapisać ustawienia i sprawdzić połączenie.
 - **Tylko zapisz:** Wybierz tę opcję, aby zapisać informacje bez testowania połączenia.
 - **Anuluj:** Wybierz tę opcję, aby zakończyć konfigurację bez zapisywania.

Konfiguracja kontroli dostępu

Opcja **Kontrola dostępu** we wbudowanym serwerze internetowym HP (EWS) zapewnia kontrolę nad tymi funkcjami skanera, do których użytkownicy mają dostęp.





UWAGA: Jeśli administrator ustawił hasło ograniczające dostęp do serwera EWS, jest ono wymagane podczas konfiguracji kontroli dostępu.

1. Na stronie głównej panelu sterowania urządzenia dotknij ikony  lub  zgodnie z wybraną metodą połączenia sieciowego, a następnie dotknij opcji **Bezprzewodowa** lub **Przewodowa (LAN)**, aby wyświetlić adres IP lub nazwę hosta.

2. Otwórz przeglądarkę internetową i wpisz w wierszu adresu adres IP lub nazwę hosta urządzenia, identyczne z danymi wyświetlanymi na panelu sterowania produktu. Naciśnij klawisz **Enter** na klawiaturze komputera. Otworzy się serwer EWS.

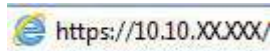
Rysunek 2-9 Przykładowy adres IP w przeglądarce



 **UWAGA:** Jeżeli przeglądarka wyświetli komunikat informujący, że dostęp do strony internetowej może być niebezpieczny, wybierz opcję kontynuowania mimo to. Dostęp do tej strony nie spowoduje uszkodzenia komputera.

3. Wybierz z górnych kart nawigacji serwera EWS kartę **Zabezpieczenia**.
4. W lewym okienku nawigacji kliknij pozycję **Kontrola dostępu**.
5. Wybierz opcję **Włącz kontrolę dostępu**.
 - Jeśli chcesz używać bieżącego konta użytkownika, kliknij przycisk **Edytuj**, aby ustawić kod PIN i wybrać te funkcje skanera, do których wybrane konto ma mieć dostęp.
 - Aby utworzyć nowe konto użytkownika, kliknij przycisk **Nowy**. Wprowadź nazwę konta, ustaw kod PIN, a następnie wybierz te funkcje skanera, do których wybrane konto ma mieć dostęp.
6. Kliknij przycisk **OK**.

Po przeprowadzeniu konfiguracji kontroli dostępu użytkownicy nie mogą uzyskać dostępu do wyłączonych funkcji skanera i muszą wprowadzić kod PIN, aby móc korzystać z funkcji włączonych.

Ładowanie oryginałów

W kolejnych tematach opisano sposób ładowania oryginałów do podajnika wejściowego.

Wskazówki dotyczące ładowania dokumentów

Skorzystaj z poniższych wskazówek, aby prawidłowo ładować oryginały.

- Maksymalna pojemność podajnika wejściowego wynosi 60 arkuszy papieru 80 g/m² (modele 2600 f1 i 3600 f1) lub 100 arkuszy papieru 80 g/m² (modele N4600 fnw1 i N6600 fnw1). W przypadku papieru o większej gramaturze maksymalna pojemność jest mniejsza.

 **WSKAZÓWKA:** Linie na prowadnicach papieru tacy wejściowej pomagają nie przekroczyć maksymalnej pojemności podajnika.

- Oryginalne dokumenty muszą mieć następujące wymiary i gramaturę:

Tabela 2-6 Obsługiwane formaty i gramatura papieru









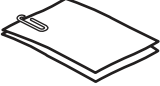

Pozycja	Format
Szerokość:	Modele 2600 f1 i 3600 f1: od 89 do 216 mm
	Modele N4600 fnw1 i N6600 fnw1: od 105 do 216 mm
Długość:	Modele 2600 f1 i 3600 f1: od 148 do 3100 mm
	Modele N4600 fnw1 i N6600 fnw1: od 148 do 5362 mm

Tabela 2-6 Obsługiwane formaty i gramatura papieru (ciąg dalszy)

Pozycja	Format
Gramatura:	<p>Modele 2600 f1: od 60 g/m² do 105 g/m²</p> <p>Modele 3600 f1 : od 49 g/m² do 120 g/m²</p> <p>Modele N4600 fnw1 i N6600 fnw1: od 45 g/m² do 120 g/m²</p>

- Skanowanie wymienionych poniżej typów dokumentów może spowodować ich uszkodzenie lub zacięcie papieru.

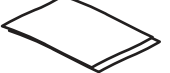
Tabela 2-7 Nieodpowiednie typy dokumentów

Przykład	Rodzaj dokumentu	Przykład	Rodzaj dokumentu
	Pomarszczone lub pogniecione dokumenty		Pofalowane dokumenty
	Podarte dokumenty		Dokumenty ze spinaczami do papieru lub zszywkami
	Kalka maszynowa		Papier powlekany
	Bardzo cienki, przezroczysty papier		Papier z dołączonymi karteczkami samoprzylepnymi lub znaczkami
	Fotografie		Folie do projektorów
	Arkusze papieru sklejające się ze sobą		Papier, na którym toner nie całkiem wyschnął lub który jest pokryty wilgotnymi substancjami, takimi jak klej czy korektor

- Zagięte lub pofalowane dokumenty należy wygładzić przed umieszczeniem w podajniku. Jeśli początkowa krawędź dokumentu jest pofalowana lub zagięta, może to spowodować zacięcie papieru.
- Aby zeskanować delikatne dokumenty (np. zdjęcia lub dokumenty na pomarszczonym lub bardzo lekkim papierze), umieść dokument na szybie skanera.
- Upewnij się, że klapka podajnika dokumentów jest dokładnie zamknięta.

- Dopasuj prowadnice papieru do szerokości dokumentów. Upewnij się, że prowadnice dotykają krawędzi oryginału. Jeśli między prowadnicą papieru a krawędzią dokumentów znajduje się przerwa, może to spowodować przekrzywienie zeskanowanego obrazu.

Obsługiwane formaty i rodzaje papierów

Poniżej wymieniono formaty i rodzaje papierów, które są obsługiwane przez skaner.

Tabela 2-8 Formaty papieru obsługiwane przez podajnik wejściowy

Nazwa	Opis
Minimalne wymiary papieru	Modele 2600 f1 i 3600 f1: 148 × 89 mm
	Modele N4600 fnw1 i N6600 fnw1: 148 × 105 mm
Maksymalne wymiary papieru	Modele 2600 f1 i 3600 f1: 3100 × 216 mm
	Modele N4600 fnw1 i N6600 fnw1: 5362 × 216 mm

Tabela 2-9 Limit rozmiarów papieru obsługiwanych przez skaner płaski

Nazwa	Opis
Maksymalne wymiary papieru	216 × 356 mm

Tabela 2-10 Obsługiwane formaty papieru

Format i wymiary	Skaner płaski	Podajnik wejściowy
US Letter: 215,9 × 279,4 mm	✓	✓
US Legal: 215,9 × 355,6 mm	✓ (tylko modele N4600 fnw1 i N6600 fnw1)	✓
US Executive: 184,2 × 266,7 mm	✓	✓
ISO A4: 210 × 297 mm	✓	✓
JIS B5: 182 × 257 mm	✓	✓
ISO B5: 176 × 250 mm	✓	✓
ISO A5: 148 × 210 mm	✓	✓
ISO A6: 105 × 148 mm	✓	✓

Załaduj dokumenty do podajnika wejściowego

Aby skanować dokumenty tego samego rozmiaru, należy je załadować za pomocą podajnika wejściowego.

Przed załadowaniem dokumentów do podajnika wejściowego upewnij się, że poniższe wytyczne zostały spełnione:

- Do podajnika wejściowego należy ładować dokumenty papierowe o zalecanych wymiarach i gramaturze. Informacje na temat papieru znajdują się w części dotyczącej obsługiwanych formatów i rodzajów papieru.

- Zagięte lub pofalowane strony należy wygładzić, aby zapobiec zakleszczeniu papieru.
1. Strony dokumentów należy przejrzeć w celu usunięcia wszelkich zszywek, spinaczy lub naklejonych kartek.

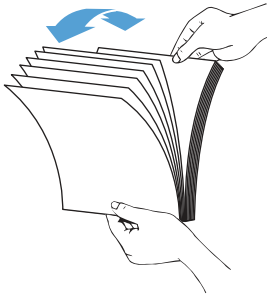

2. Stuknij dłuższą krawędzią pliku dokumentów o płaską powierzchnię, następnie obróć plik dokumentów i stuknij górną krawędzią, aby wyrównać krawędzie stron dokumentów.

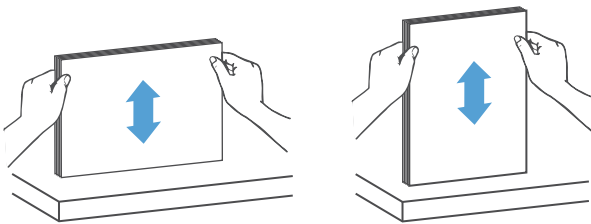

3. Załaduj dokumenty zadrukowaną stroną do góry i górną częścią strony najpierw do podajnika wejściowego.

 **UWAGA:** Nie stukaj w krawędź stosu dokumentów ani nie wpuszczaj stosu dokumentów z wysokości do podajnika wejściowego.

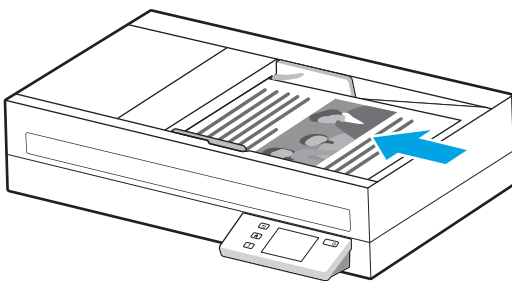

4. Dopasuj prowadnice papieru do formatu dokumentu. Jeśli między prowadnicami papieru a krawędziami dokumentów znajduje się przerwa, może to spowodować przekrzywienie skanowanego obrazu.

 **UWAGA:** Nie dociskaj prowadnic papieru zbyt mocno, aby nie zaginały dokumentów.

Przy ładowaniu niewielkich dokumentów, np. czeków, dłuższą krawędź należy umieszczać równoległe do prowadnic papieru.

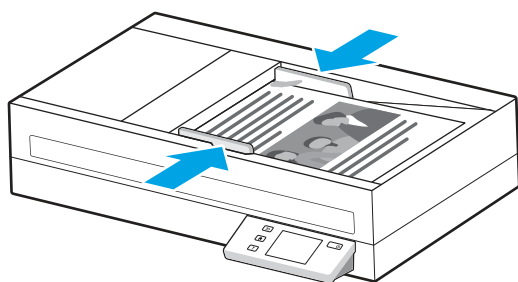

5. Otwórz zasobnik wyjściowy i przedłużenie.

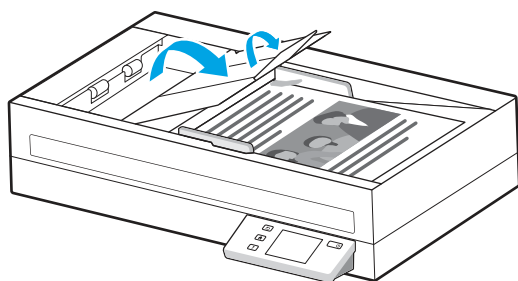

Dokumenty są gotowe do skanowania.

Położ dokument na szybie skanera

Aby zeskanować delikatne dokumenty (np. zdjęcia lub dokumenty na zmarszczonym lub bardzo lekkim papierze), połóż dokument na szybie skanera zadrukowaną stroną w dół.

1. Otwórz pokrywę skanera.
2. Umieść dokument na szybie skanera zadrukowaną stroną w dół, zgodnie ze wskaźnikami na urządzeniu.

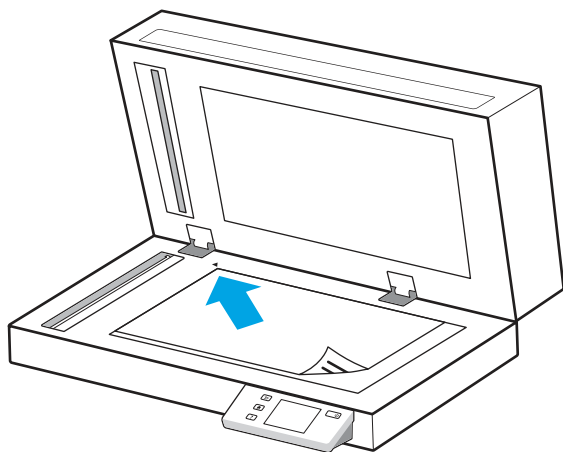

3. Zamknij pokrywę skanera.





Dokument jest gotowy do zeskanowania.



Rozpoczynanie skanowania z poziomu sprzętu

Dowiedz się, jak rozpocząć skanowanie z poziomu panelu sterowania.

Skanowanie z poziomu przycisków panelu sterowania (modele 2600 f1 i 3600 f1)

Aby rozpocząć skanowanie z panelu sterowania, wykonaj następujące czynności:

1. Załaduj oryginał do podajnika wejściowego lub umieść go na szybie skanera.
2. Naciśnij przycisk Wybierz skrót , aby wybrać skrót skanowania, które ma zostać wykonane (na przykład: Skanowanie do PDF ).
3. Naciśnij przycisk Przełączanie domyślne/dupleks , aby ustawić skanowanie domyślne lub dwustronne. (Ustawienie domyślne: jednostronne lub dwustronne skanowanie, w zależności od tego, które z nich zostało ustawione jako domyślne dla skrótu Skanuj do komputera).
4. Naciśnij przycisk Skanowanie .

 **WSKAZÓWKA:** Aby anulować skanowanie, naciśnij przycisk Anuluj  na panelu sterowania.

Skanowanie z poziomu ekranu dotykowego (modele N4600 fnw1 i N6600 fnw1)

W kolejnych tematach opisano sposób skanowania za pomocą ekranu dotykowego.

Skanowanie do komputera

Aby uruchomić skanowanie do komputera, należy wykonać następujące kroki:

1. Załaduj oryginał do podajnika wejściowego lub umieść go na szybie skanera.
2. Na ekranie głównym panelu sterowania urządzenia dotknij przycisku opcji **Do komputera**.
3. Skaner wyświetla listę komputerów, na których zainstalowano oprogramowanie HP i które mają możliwość odbierania skanów ze skanera. Wybierz komputer, który ma otrzymać skan.
4. Aby zmienić ustawienia skanowania:
 - Dotknij opcji **Skrót**, aby wybrać inny skrót skanowania.
 - Dotknij opcji **Strony**, aby przełączać między domyślnymi ustawieniami skanowania jednostronnego i dwustronnego. (Ustawienie domyślne: jednostronne lub dwustronne skanowanie, w zależności od tego, które z nich zostało ustawione jako domyślne dla skrótu Skanuj do komputera).
5. Dotknij pozycji **Skanuj**. Zeskanowany obraz zostanie wysłany do wybranego komputera.

Skanowanie do lokalizacji sieciowej

Aby uruchomić skanowanie do lokalizacji sieciowej, należy wykonać następujące kroki:

1. Załaduj oryginał do podajnika wejściowego lub umieść go na szybie skanera.
2. Na ekranie głównym panelu sterowania urządzenia wybierz opcję **Skanuj do folderu sieciowego**.
3. Jeśli skonfigurowano wiele sieciowych miejsc docelowych, skaner wyświetli listę folderów sieciowych. Wybierz folder sieciowy, do którego ma trafić skan.
4. Po wyświetleniu monitu wprowadź kod PIN.
5. Aby skonfigurować ustawienia skanowania:
 - Dotknij **Opcje**, aby zmienić typ pliku, rozdzielczość, kolor lub inne zaawansowane ustawienia.

- Dotknij opcji [Strony](#), aby przełączać między ustawieniami skanowania jednostronnego i dwustronnego.
6. Dotknij pozycji [Skanuj](#).

Skanowanie do wiadomości e-mail

Aby przeprowadzić skanowanie do wiadomości e-mail, wykonaj następujące czynności:

1. Załaduj oryginał do podajnika wejściowego lub umieść go na szybie skanera.
2. Na ekranie głównym panelu sterowania urządzenia dotknij przycisku [Do wiadomości e-mail](#).
3. Postępuj zgodnie z instrukcjami wyświetlanymi na ekranie, aby wybrać lub wprowadzić adres e-mail.
4. Aby skonfigurować ustawienia skanowania:
 - Dotknij [Opcje](#), aby zmienić typ pliku, rozdzielczość, kolor lub inne zaawansowane ustawienia.
 - Dotknij opcji [Strony](#), aby przełączać między ustawieniami skanowania jednostronnego i dwustronnego.
5. Dotknij pozycji [Skanuj](#).

Skanowanie do witryny Microsoft SharePoint

Opcja Zapisz do SharePoint służy do skanowania dokumentów bezpośrednio do witryny Microsoft SharePoint. Ta funkcja eliminuje konieczność skanowania dokumentów do folderu sieciowego, pamięci flash USB lub wiadomości e-mail i ich ręcznego przesyłania na stronę SharePoint.

1. Załaduj oryginał do podajnika wejściowego lub umieść go na szybie skanera.
2. Na ekranie głównym panelu sterowania urządzenia dotknij przycisku [Skanuj do SharePoint](#).
3. Jeśli skonfigurowano wiele miejsc docelowych SharePoint, skaner wyświetli listę folderów SharePoint. Wybierz folder SharePoint, do którego ma trafić skan.
4. Aby skonfigurować ustawienia skanowania:
 - Dotknij [Opcje](#), aby zmienić typ pliku, rozdzielczość, kolor lub inne zaawansowane ustawienia.
 - Dotknij opcji [Strony](#), aby przełączać między ustawieniami skanowania jednostronnego i dwustronnego.
5. Dotknij pozycji [Skanuj](#).

Skanowanie na dysk flash USB

Urządzenie umożliwia zapisywanie zeskanowanych plików na dysku USB. Przed użyciem tej funkcji należy ją włączyć i skonfigurować za pomocą wbudowanego serwera internetowego HP.

1. Załaduj oryginał do podajnika wejściowego lub umieść go na szybie skanera.
2. Włóż dysk flash USB do portu USB.
3. Na ekranie głównym panelu sterowania urządzenia wybierz opcję [Skanowanie do pamięci USB](#).
4. Aby skonfigurować ustawienia skanowania:
 - Dotknij [Opcje](#), aby zmienić typ pliku, rozdzielczość, kolor lub inne zaawansowane ustawienia.
 - Dotknij opcji [Strony](#), aby przełączać między ustawieniami skanowania jednostronnego i dwustronnego.
5. Dotknij pozycji [Skanuj](#).

Korzystanie z oprogramowania do skanowania (Windows)

W kolejnych tematach opisano sposób używania oprogramowania do skanowania.

Praca z wykorzystaniem skrótów skanowania

Skróty skanowania zapewniają szybki i wydajny sposób wyboru ustawień często wykonywanych zadań skanowania. Oprogramowanie HP Scan służy do tworzenia i modyfikowania skrótów skanowania.

Wyświetlanie skrótów skanowania

Aby wyświetlić istniejące skróty skanowania, uruchom oprogramowanie HP Scan. Istniejące skróty skanowania zostaną wyświetlone na liście po lewej stronie.

Tworzenie skrótów skanowania

Aby utworzyć skrót skanowania, wykonaj następujące czynności:

1. Otwórz oprogramowanie HP Scan.
2. Kliknij opcję **Create New Scan Shortcut** (Utwórz nowy skrót skanowania).
3. Wprowadź nazwę nowego skrótu.
4. Wybierz opcję utworzenia nowego skrótu w oparciu o bieżące ustawienia lub istniejący skrót.
5. Kliknij opcję **Create** (Utwórz).
6. Zmodyfikuj ustawienia nowego skrótu skanowania. Kliknij opcję **More** (Więcej), aby wyświetlić więcej ustawień.
7. Kliknij ikonę **Zapisz** obok nazwy nowego skrótu na liście skrótów, aby zapisać zmiany lub kliknij ikonę **Cofnij**, aby je anulować.

Modyfikacja skrótów

Aby zmodyfikować skrót skanowania, wykonaj następujące czynności:

1. Otwórz oprogramowanie HP Scan.
2. Wybierz skrót do zmodyfikowania z listy po lewej stronie.
3. Zmień ustawienia po prawej stronie ekranu. Kliknij opcję **More** (Więcej), aby wyświetlić więcej ustawień.
4. Kliknij ikonę **Zapisz** po prawej stronie nazwy skrótu, aby zapisać zmiany.

Skanowanie do obrazu

Aby zapisać skan jako obraz, wykonaj następujące czynności:

1. Załaduj oryginał do podajnika wejściowego lub umieść go na szybie skanera.
2. Otwórz oprogramowanie HP Scan.

3. Wykonaj jeden z następujących kroków:
 - Wybierz opcję **Save as JPEG** (Zapisz jako JPEG) lub **Email as JPEG** (E-mail jako JPEG), a następnie kliknij przycisk **Scan** (Skanuj).
 - Wybierz dowolny skrót skanowania, zmień opcję **Typ elementu** na **Zdjęcie**, wybierz plik obrazu z listy rozwijanej o nazwie **Typ pliku**, a następnie kliknij przycisk **Skanuj**.

Skanowanie do pliku PDF

Aby zapisać zeskanowany dokument w formacie PDF, wykonaj następujące czynności:

1. Załaduj oryginał do podajnika wejściowego lub umieść go na szybie skanera.
2. Otwórz oprogramowanie HP Scan.
3. Wykonaj jeden z następujących kroków:
 - Wybierz opcję **Save as PDF** (Zapisz jako PDF) lub **Email as PDF** (E-mail jako PDF), a następnie kliknij przycisk **Scan** (Skanuj).
 - Wybierz dowolny skrót skanowania i z listy rozwijanej o nazwie **Typ pliku** wybierz jedną z pozycji: **PDF**, **PDF z możliwością wyszukiwania (.PDF)** lub **PDF/A (.PDF)**, a następnie kliknij przycisk **Skanuj**.

Skanowanie tekstu do edycji (OCR)

Oprogramowanie HP Scan wykorzystuje technologię optycznego rozpoznawania znaków (OCR) do konwersji tekstu na stronie do tekstu, który można edytować na komputerze. Oprogramowanie OCR jest dostarczane wraz z oprogramowaniem HP Scan. Informacje na temat korzystania z oprogramowania OCR są dostępne w części **Skanowanie tekstu do edycji** w pomocy online.

Skanowanie do wiadomości e-mail

Dowiedz się, jak skanować do wiadomości e-mail za pomocą oprogramowania HP Scan.

 **UWAGA:** Aby zeskanować dokument do wiadomości e-mail, upewnij się, że nawiązano połączenie z Internetem.

1. Załaduj oryginał do podajnika wejściowego lub umieść go na szybie skanera.
2. Otwórz oprogramowanie HP Scan.
3. Wykonaj jeden z następujących kroków:
 - Wybierz opcję **Email as PDF** (E-mail jako PDF) lub **Email as JPEG** (E-mail jako JPEG), a następnie kliknij przycisk **Scan** (Skanuj).
 - Wybierz inny skrót skanowania i wybierz opcję **E-mail** z listy rozwijanej o nazwie **Wyślij do**, a następnie kliknij przycisk **Skanuj**.

Skanowanie do chmury

Dowiedz się, jak skanować do chmury za pomocą oprogramowania HP Scan.

 **UWAGA:** Aby zeskanować dokument do chmury, upewnij się, że nawiązano połączenie z Internetem.

1. Załaduj oryginał do podajnika wejściowego lub umieść go na szybie skanera.

2. Otwórz oprogramowanie HP Scan.
3. Wybierz opcję **Wyślij do chmury**, a następnie wybierz miejsce docelowe plików.
4. Wybierz opcję **Skanuj**.

Skanowanie do FTP

Zeskanowany obraz można przesać do folderu FTP za pomocą oprogramowania HP Scan.

1. Załaduj oryginał do podajnika wejściowego lub umieść go na szybie skanera.
2. Otwórz oprogramowanie HP Scan.
3. Wybierz skrót do skanowania. W obszarze **Miejsce docelowe** wybierz opcję **Wyślij do**.
4. Wybierz folder FTP jako miejsce docelowe. Jeśli używasz tej funkcji po raz pierwszy, kliknij przycisk **Dodaj**, aby najpierw skonfigurować miejsce docelowe FTP.
5. Kliknij **OK**, a następnie **Skanuj**.

Skanowanie do platformy SharePoint

Zeskanowany obraz można przesać bezpośrednio do witryny SharePoint za pomocą oprogramowania HP Scan.

1. Załaduj oryginał do podajnika wejściowego lub umieść go na szybie skanera.
2. Otwórz oprogramowanie HP Scan.
3. Wybierz skrót do skanowania. W obszarze **Miejsce docelowe** wybierz opcję **Wyślij do**.
4. Wybierz platformę SharePoint jako miejsce docelowe. Jeśli ta funkcja nie została wcześniej skonfigurowana, kliknij przycisk **Dodaj**, aby najpierw skonfigurować miejsce docelowe platformy SharePoint.
5. Kliknij **OK**, a następnie **Skanuj**.

Skanowanie bardzo długich dokumentów

Domyślnie skaner automatycznie wykrywa rozmiar strony za pomocą opcji **Wykrywanie formatu** dla strony o długości mniejszej lub równej 356 mm.

W przypadku długich lub bardzo długich dokumentów wybierz opcję **Long (8.50 x 34 inches)** (Długi (8,50 x 34 cale)) lub **Extra Long (8.5 x 122 inches)** (Bardzo długi (8,5 x 122 cale)) z listy rozwijanej rozmiarów stron w ustawieniach skrótu skanowania.



UWAGA: Po włączeniu obsługi długich lub bardzo długich stron można skanować tylko jedną stronę jednocześnie.

Jeśli włączono obsługę długich lub bardzo długich stron, skaner skanuje jedną stronę na raz. To ustawienie skanowania stron regularnych spowolni proces skanowania, dlatego powinno być używane tylko do skanowania stron dłuższych niż 356 mm.

Wykrywanie podawania wielu stron

Funkcja wykrywania podawania wielu stron zatrzymuje proces skanowania, jeśli zostanie wykryte jednoczesne podanie kilku stron do skanera. Domyślnie funkcja ta jest włączona.

Wyłączenie tej funkcji może być przydatne w przypadku skanowania:

- Wieloczęściowe formularze (zastosowanie, którego HP nie zaleca).
- Dokumenty z naklejonymi etykietami lub karteczkami.



UWAGA: Do włączania funkcji wykrywania podawania wielu stron podczas skanowania za pomocą oprogramowania innych firm użyj interfejsu ISIS, WIA lub TWAIN.

Codziennie skanowanie

Skrót **Everyday Scan** (Codziennie skanowanie) umożliwia użytkownikom zdefiniowanie i zapisanie skrótu skanowania do codziennego użytku. W przypadku wybrania skrótu **Everyday Scan** (Codziennie skanowanie) można dostosować następujące ustawienia skrótu skanowania:

- **Item Type (Typ elementu)**
- **Page Sides (Strony arkusza)**
- **Page Size (Rozmiar strony)**
- **Tryb koloru**
- **Destination/File Type (Miejsce docelowe/Typ pliku)**

Automatyczne usuwanie pustych stron

Gdy funkcja **Usuwanie pustych stron** jest włączona, skanowane strony są oceniane pod kątem zawartości. Wykryte puste strony są wyświetlane w przeglądarce wraz z informacją o ich usunięciu. Strony te są automatycznie usuwane po zapisaniu skanu w miejscu docelowym.

1. Otwórz oprogramowanie HP Scan.
2. Wybierz skrót do skanowania.
3. Kliknij **Więcej**. Wybierz kartę **Dokument**, wybierz polecenie **Usuń puste strony** z listy rozwijanej o nazwie **Dostosuj dokumenty**, a następnie kliknij przycisk **OK**.



WSKAZÓWKA: Suwak **Czułość** pozwala dostosować wartość czułości wykrywania i usuwania pustych stron. Kiedy suwak jest przesunięty na niższą wartość, większa liczba stron jest wykrywana jako pusta i usuwana. Kiedy suwak jest przesunięty na wyższą wartość, strony muszą być prawie całkowicie puste, aby można je było wykryć i usunąć. Wartość czułości można również ustawić, wprowadzając wartość lub klikając przyciski strzałek.

Automatycznie dostosowanie orientacji strony

Ta funkcja umożliwia automatyczne dostosowanie orientacji strony w zależności od języka.

1. Otwórz oprogramowanie HP Scan.
2. Wybierz skrót do skanowania.
3. Kliknij **Więcej**. Na karcie **Skanowanie** wybierz pole rozwijane **Orientacja strony**, a następnie zaznacz pole wyboru **Orientacja automatyczna**.
4. Wybierz język dokumentu, kliknij przycisk **OK**, a następnie rozpocznij skanowanie.

Zarezerwowane zlecenia (modele N4600 fnw1 i N6600 fnw1)

Funkcja **Zarezerwowane zlecenia** umożliwia zainicjowanie zlecenia za pomocą oprogramowania HP Scan na komputerze z wstępnie skonfigurowanymi opcjami, a następnie uruchomienie zadania na skanerze, co pozwala ograniczyć liczbę połączeń między skanerem a komputerem.

1. Jeśli używasz tej funkcji po raz pierwszy, najpierw zarezerwuj zlecenie skanowania za pomocą oprogramowania HP Scan.
 - a. Na komputerze uruchom oprogramowanie HP Scan, a następnie kliknij opcję **Rezerwacja zlecenia**.
 - b. W oknie dialogowym **Ustawienia rezerwacji zlecenia** wybierz opcję **Włącz rezerwację**.
 - c. Aby ustawić kod PIN, wybierz opcję **Użyj kodu PIN**, wprowadź kod PIN, a następnie kliknij przycisk **OK**.
2. Wybierz skrót skanowania, w razie potrzeby zmień ustawienia, a następnie kliknij przycisk **Skanuj**.
3. Przejdź do skanera. Załaduj oryginał do podajnika wejściowego lub umieść go na szybie skanera.
4. Na ekranie głównym panelu sterowania dotknij opcji **Zarezerwowane zlecenia**, aby rozpocząć skanowanie.

Eliminacja koloru z dokumentu

Możesz odfiltrować kanał koloru (czerwony, zielony lub niebieski) lub maksymalnie trzy określone kolory. W przypadku konkretnych kolorów ustawienie czułości określa, jak bardzo skanowany kolor musi być zbliżony do określonego koloru.

Usunięcie kolorów ze skanu może ograniczyć rozmiar pliku skanu i poprawić wyniki optycznego rozpoznawania znaków (OCR).

Aby wybrać kolory do wyeliminowania ze skanu w oprogramowaniu HP Scan, wykonaj następujące czynności:

1. Otwórz oprogramowanie HP Scan.
2. Zeskanuj stronę próbną, zawierającą kolory, które mają zostać wyeliminowane w przeglądarce.
3. Kliknij przycisk **Więcej** i kliknij kartę **Obraz**, a następnie wybierz funkcję **Eliminacja kolorów**.
4. Włącz eliminację kolorów i wybierz kolor z okna podglądu przy użyciu narzędzia zakraplacza. Pamiętaj o zapisaniu kolorów.

Możesz wybrać tylko te opcje odfiltrowywania koloru, które są dostępne dla używanego skanera.

Informacje na temat ustawień odfiltrowywania kolorów można znaleźć w pomocy online używanego oprogramowania skanującego.

Automatyczne wykrywanie rozmiaru strony

Oprogramowanie HP Scan może automatycznie wykryć rozmiar strony za pomocą opcji **Wykrywanie rozmiaru**. Jeśli została wybrana opcja **Wykryj rozmiar** z listy rozwijanej o nazwie **Rozmiar strony**, zeskanowany obraz zostanie wyprostowany i wykadrowany do rozmiaru wykrytej strony.

Automatyczne przycinanie i kadrowanie zeskanowanego obrazu do wybranego rozmiaru strony

Ta funkcja służy do przycinania i kadrowania zeskanowanego obrazu do wybranego rozmiaru strony.

Aby automatycznie przyciąć lub dopasować skanowany obraz do wybranego rozmiaru strony, wykonaj następujące czynności:

1. Otwórz oprogramowanie HP Scan.
2. Wybierz skrót skanowania, a następnie kliknij **Więcej**, aby uzyskać więcej ustawień.
3. Wybierz opcję przycinania z listy rozwijanej o nazwie **Rozmiar strony wejściowej**.
 - Aby automatycznie przyciąć dokument do zawartości, wybierz opcję **Wykryj zawartość na stronie**.
 - Aby automatycznie przyciąć skan do wymiarów dokumentu, wybierz opcję **Wykryj rozmiar**.



UWAGA: Do ustawienia opcji przycinania podczas skanowania przy użyciu oprogramowania skanującego innych firm użyj interfejsu ISIS lub TWAIN.

Informacje na temat ustawień automatycznego przycinania można znaleźć w pomocy online używanego oprogramowania skanującego.

4. Upewnij się, że w menu **Rozmiar strony wyjściowej** jest zaznaczona opcja **Pozostaw ten sam rozmiar strony wyjściowej i wejściowej**, a następnie kliknij przycisk **Skanuj**.

Automatyczne wykrywanie koloru

Ta funkcja służy ograniczeniu rozmiaru zeskanowanego pliku przez zapisanie stron zawierających kolor jako kolorowe, a pozostałych jako czarno-białe.

Aby automatycznie wykryć kolor w zeskanowanym obrazie, wykonaj następujące czynności:

1. Otwórz oprogramowanie HP Scan.
2. Wybierz skrót do skanowania.
3. Aby dostosować ustawienia czułości **Automatycznego wykrywania koloru** oraz trybu wyjściowego, kliknij przycisk **Więcej** i wybierz opcję **Obraz**.
4. Kliknij w polu listy rozwijanej opcję **Color Mode** (Tryb koloru), a następnie wybierz opcję **Auto Detect Color** (Automatyczne wykrywanie koloru).
5. Wybierz pole rozwijane o nazwie **Automatyczne wykrywanie koloru**, zmień ustawienia, a następnie kliknij przycisk **OK**.
6. Kliknij przycisk **Scan** (Skanowanie).



UWAGA: Informacje na temat automatycznego wykrywania kolorów można znaleźć w pomocy online używanego oprogramowania skanera.

Do automatycznego wykrywania koloru podczas skanowania przy użyciu oprogramowania skanującego innych firm użyj interfejsu ISIS, WIA lub TWAIN.

Skanowanie w czarno-białym trybie tekstowym

Ta funkcja umożliwia poprawienie jakości zeskanowanego obrazu w przypadku skanowania czarno-białego tekstu. Aby użyć tej funkcji, wykonaj następujące czynności:

1. Otwórz oprogramowanie HP Scan.
2. Wybierz skrót do skanowania.

3. Kliknij przycisk **Więcej**, wybierz kartę **Obraz**, a następnie opcję **Czarno-biały (1 bit)** z listy rozwijanej o nazwie **Tryb koloru**.
4. Wybierz opcję **Próg czerni/bieli**, wybierz opcję **Popraw zawartość**, a następnie kliknij przycisk **OK**.

Automatyczne prostowanie skanowanych obrazów

Funkcja **Prostowanie zawartości** umożliwia wyprostowanie zawartości pochylonej względem wymiarów strony w dokumencie źródłowym. Funkcja **Wykrywanie rozmiaru** umożliwia wyeliminowanie pochylenia obrazów stron, które mogły się przekrzywić podczas skanowania.

1. Otwórz oprogramowanie HP Scan.
2. Wybierz skrót do skanowania.
3. Kliknij przycisk **More** (Więcej), wybierz kartę **Document** (Dokument), a następnie wybierz opcję **Straighten Content** (Wyprostuj zawartość).

Dodaj lub usuń urządzenie

Za pomocą oprogramowania HP Scan można dodawać lub usuwać urządzenia z komputera.

1. Otwórz oprogramowanie HP Scan.
2. Kliknij ikonę Ustawienia , aby otworzyć okno **Ustawienia urządzenia**.
3. Wykonaj jedną z następujących czynności:
 - Aby dodać urządzenie, kliknij ikonę Plus +, wybierz opcję **Podłącz nowe urządzenie**, a następnie postępuj zgodnie z instrukcjami wyświetlanymi na ekranie.
 - Aby usunąć urządzenie, wybierz nazwę skanera z listy, a następnie kliknij przycisk **Usuń**.

 **WSKAZÓWKA:** Możesz zaznaczyć kilka skanerów, aby usunąć je jednocześnie.

 **WSKAZÓWKA:** Możesz również użyć programu HP Scan Assistant, aby dodać nowe urządzenie. Uruchom program **HP Scan Assistant** z pulpitu komputera, kliknij opcję **Narzędzia**, kliknij **Konfiguracja urządzenia i oprogramowanie**, a następnie wybierz opcję **Podłącz nowe urządzenie**.

Skanowanie z wykorzystaniem innego oprogramowania

Skaner obsługuje również aplikacje innych firm obsługujące standardy TWAIN, ISIS i WIA.

Korzystanie z oprogramowania do skanowania (macOS)

W następujących tematach opisano sposób używania oprogramowania do skanowania.

Skanowanie do wiadomości e-mail

Aby przeprowadzić skanowanie do wiadomości e-mail, wykonaj następujące czynności:

 **UWAGA:** Aby zeskanować dokument do wiadomości e-mail, upewnij się, że nawiązano połączenie z Internetem.

1. Załaduj oryginał do podajnika wejściowego lub umieść go na szybie skanera.

2. W folderze **Aplikacje** kliknij dwukrotnie ikonę **Apple Image Capture**.
3. W oknie **Pobieranie obrazów** wybierz swój skaner z listy **Urządzeń**.

 **WSKAZÓWKA:** Aby uzyskać dostęp do dodatkowych opcji skanowania w aplikacji Apple Image Capture, należy kliknąć przycisk **Pokaż szczegóły**.

4. Wybierz pozycję **Poczta** z listy **Skanuj do**, aby automatycznie dołączyć skan do wiadomości e-mail.

 **UWAGA:** Jeśli używasz aplikacji poczty e-mail innej niż Apple Mail, możesz zeskanować dokument do pliku i ręcznie dołączyć go do wiadomości e-mail. Możesz też dodać używaną aplikację poczty e-mail do listy **Skanuj do**.

Aby dodać aplikację poczty e-mail do listy, wybierz pozycję **Inne**, wybierz swoją aplikację poczty e-mail, a następnie kliknij pozycję **Wybierz**.

5. W wynikowej wiadomości e-mail wprowadź adres e-mail, temat i treść wiadomości, a następnie wyślij wiadomość.

HP Easy Scan

Aby skanować za pomocą programu HP Easy Scan:

1. Załaduj oryginał do podajnika wejściowego lub umieść go na szybie skanera.
2. W folderze **Aplikacje** kliknij dwukrotnie ikonę **HP Easy Scan**.
3. Znajdź produkt według jego nazwy i upewnij się, że jest wybranym skanerem.
4. Wybierz ustawienie wstępne skanowania odpowiednie dla zadania skanowania.
5. Kliknij przycisk **Skanowanie**.
6. Po zeskanowaniu wszystkich stron kliknij **Plik**, a następnie **Zapisz**.
7. Określ, jak i gdzie plik ma zostać zapisany, a następnie kliknij przycisk **Zapisz**.

Skanowanie z innych aplikacji

Obrazy można skanować bezpośrednio do dowolnej aplikacji zgodnej ze standardem ICA. W aplikacji należy znaleźć opcje służące do importowania lub pobierania obrazów ze skanera.

 **UWAGA:** Oprogramowanie firmy HP nie obsługuje skanowania w standardzie TWAIN. Jeśli aplikacja zawiera funkcję importowania lub pobierania, ale używanego skanera HP nie ma na liście, może to oznaczać, że aplikacja wyszukuje tylko skanery obsługujące standard TWAIN.

Zaawansowana konfiguracja za pomocą programu HP Utility (macOS)

Do wyświetlenia lub zmiany ustawień skanera z komputera bądź sprawdzenia stanu skanera można użyć programu HP Utility. Narzędzia HP Utility można ozywać, gdy skaner jest podłączony za pomocą kabla USB.

Otwieranie aplikacji HP Utility

Aby otworzyć HP Utility, wykonaj następujące czynności:

1. Na komputerze otwórz folder **Aplikacje**.
2. Wybierz opcję **HP**, a następnie **HP Utility**.

Funkcje HP Utility

Pasek HP Utility zawiera następujące elementy:

- **Urządzenia:** Kliknij ten przycisk, aby wyświetlić lub ukryć produkty Mac znalezione przez program HP Utility.
- **Wszystkie ustawienia:** Kliknij ten przycisk, aby powrócić do strony głównego widoku programu HP Utility.
- **Pomoc techniczna firmy HP:** Kliknij ten przycisk, aby otworzyć przeglądarkę i przejść do witryny wsparcia technicznego HP.
- **Materiały eksploatacyjne:** Kliknij ten przycisk, aby otworzyć witrynę internetową HP SureSupply.
- **Rejestracja:** Kliknij ten przycisk, aby otworzyć witrynę internetową rejestracji HP.
- **Recykling:** Kliknij ten przycisk, aby otworzyć witrynę programu recyklingu HP Planet Partners.

Narzędzie HP Utility zawiera strony otwierane po kliknięciu listy **Wszystkie ustawienia**.

Wskazówki dotyczące skanowania

Skorzystaj z poniższych wskazówek, aby zoptymalizować skanowanie i skanować delikatne oryginały.

Optymalizacja prędkości skanowania i wykonywania zadań

Na całkowity czas zadania skanowania wpływa kilka ustawień. Aby zoptymalizować wydajność skanowania należy uwzględnić poniższe informacje.

- W celu zapewnienia optymalnej wydajności sprawdź, czy komputer i system spełniają zalecane wymagania. Aby wyświetlić minimalne i zalecane wymagania systemowe, przejdź do witryny www.hp.com, a następnie wyszukaj model skanera w połączeniu ze słowem kluczowym **specifications** (specyfikacje).
- Zapisanie zeskanowanego obrazu do formatu pozwalającego na wyszukiwanie (np. PDF z opcją wyszukiwania) trwa dłużej niż zapisanie do formatu obrazu, ponieważ zeskanowany obraz jest analizowany przez oprogramowanie OCR. Upewnij się przed wybraniem formatu skanowania, czy potrzebny jest plik umożliwiający przeszukiwanie treści.
- Skanowanie z rozdzielczością wyższą niż potrzebna zwiększa czas skanowania i powoduje utworzenie większego pliku bez dodatkowych korzyści. W przypadku skanowania z wysoką rozdzielczością, zmniejsz rozdzielczość, aby zwiększyć prędkość skanowania.

3 Obsługa i konserwacja

W tej części zamieszczono informacje dotyczące obsługi i konserwacji skanera.

Najnowsze informacje dotyczące konserwacji znajdują się na stronie głównej pomocy technicznej:

- Modele 2600 f1: www.hp.com/support/sjpro2600f1
- Modele 3600 f1: www.hp.com/support/sjpro3600f1
- Modele N4600 fnw1: www.hp.com/support/sjproN4600fnw1
- Modele N6600 fnw1: www.hp.com/support/sjflowN6600fnw1

Testowanie i kalibrowanie ekranu dotykowego (modele N4600 fnw1 i N6600 fnw1)

Aby sprawdzić i skalibrować ekran dotykowy, wykonaj następujące czynności:

1. Wybierz ikonę **Ustawienia**.
2. Wybierz opcję **Wyświetlacz**.
3. Przewiń w dół i wybierz opcję **Ponowna kalibracja ekranu**.
4. Postępuj zgodnie z instrukcjami wyświetlanymi na ekranie, aby przeprowadzić kalibrację.
5. Po zakończeniu procedury zostanie wyświetlony komunikat **Zakończono ponowną kalibrację**.

Czyszczenie urządzenia

Okresowe czyszczenie skanera pozwala zapewnić wyższą jakość skanów. Nakład pracy związanej z konserwacją zależy od wielu czynników, m.in. od częstotliwości korzystania z urządzenia oraz warunków pracy. Rutynową procedurę czyszczenia należy przeprowadzać w miarę potrzeb.

Czyszczenie szyby skanera

Szybkę skanera należy czyścić okresowo i za każdym razem, gdy zbierze się na niej kurz lub zanieczyszczenia.

Przed czyszczeniem przygotuj następujące przybory:

- Czyste szmatki z mikrofibry lub innego materiału niepozostawiającego kłaczek
- Środek do czyszczenia szyb lub czysta woda

⚠ OSTROŻNIE: Należy unikać stosowania środków ściernych, acetonu, benzenu i czterochlorku węgla, ponieważ mogą one uszkodzić szybę skanera.

Unikaj stosowania alkoholu izopropylowego, ponieważ na szybie mogą pozostać smugi.

1. Naciśnij przycisk zasilania , aby wyłączyć skaner, a następnie odłącz kabel USB i przewód zasilający od skanera.
2. Podnieś podajnik dokumentów.

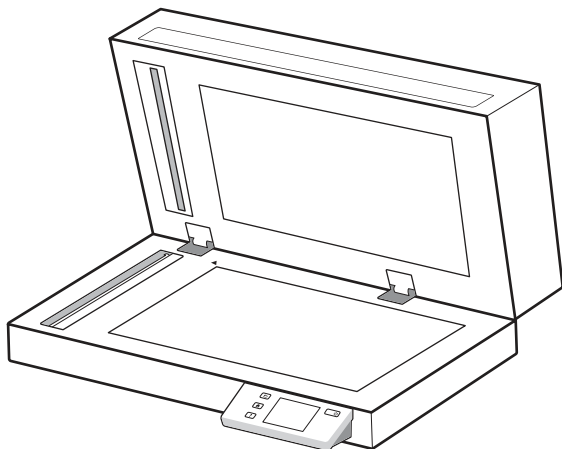

3. Wyczyść dokładnie szybę skanera płaskiego za pomocą czystej, wilgotnej szmatki niepozostawiającej kłaczek lub po rozpyleniu na nią środka do czyszczenia szyb.

 **OSTROŻNIE:** Nie rozpylaj środka do czyszczenia szyb bezpośrednio na szybę skanera, ponieważ może to prowadzić do jej trwałego uszkodzenia.

4. Wytrzyj szybę skanera, używając suchej, miękkiej szmatki niepozostawiającej kłaczek.

 **UWAGA:** Upewnij się, że szyba skanera została całkowicie osuszona.

5. Zamknij podajnik dokumentów. Naciśnij przycisk zasilania , aby włączyć skaner. Skaner jest gotowy do pracy.

Czyszczenie pasków skanujących

Aby oczyścić paski skanujące, wykonaj następujące czynności:

1. Naciśnij przycisk zasilania , aby wyłączyć skaner, a następnie odłącz kabel USB i przewód zasilający od skanera.
2. Podnieś podajnik dokumentów.

3. Wyczyść paski skanujące za pomocą miękkiej, niestrzępiącej się ściereczki spryskanej łagodnym środkiem do mycia szklanych powierzchni.

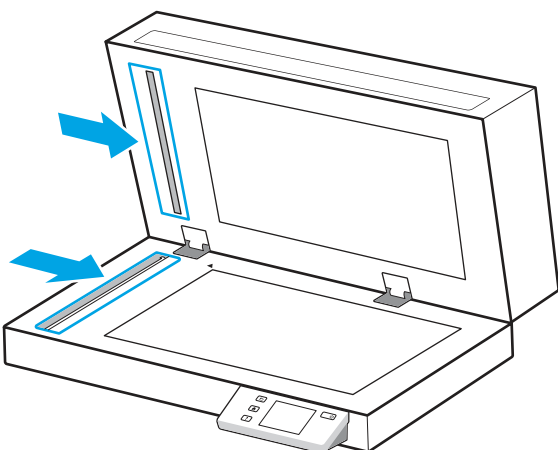

- ⚠ OSTROŻNIE:** Do czyszczenia paszków skanujących należy używać wyłącznie środków przeznaczonych do mycia powierzchni szklanych. Należy unikać stosowania środków ściernych, acetonu, benzenu i czterochloru węgla (czterochlorometanu), ponieważ mogą one uszkodzić paski skanujące. Należy unikać alkoholu izopropylowego, ponieważ na paskach skanujących mogą pozostać smugi.

Nie wolno rozpylać środka czyszczącego bezpośrednio na paski skanujące.

4. Osusz paski skanujące suchą, miękką szmatką niepozostawiającą kłaczek. Przetrzyj elementy z szarego, odblaskowego materiału na każdym pasku.
5. Zamknij podajnik dokumentów, podłącz ponownie przewód USB i przewód zasilania do skanera, a następnie naciśnij przycisk zasilania , aby wyłączyć skaner. Skaner jest gotowy do pracy.

Wymiana części

Wymiana części, gdy jest to konieczne, pomaga zapewnić wysoką jakość skanowania. Części mogą wymagać wymiany, gdy wskazuje na to oprogramowanie HP Scanner Tools Utility lub jeśli skaner nie pracuje prawidłowo.

W skład zestawu rolek wymiennych wchodzi następujące części zamienne:

- Rolki pobierające
- Płytki rozdzielacza (modele 2600 f1 i 3600 f1)
- Rolki rozdzielające (modele N4600 fnw1 i N6600 fnw1)

Zestaw części zamiennych zawiera również szczegółowe instrukcje wymiany każdej części.

Wymień płytkę rozdzielacza lub rolki

Wymień moduł płytki rozdzielacza/rolki w momencie planowej konserwacji lub gdy w skanerze powtarzają się zacięcia dokumentów.

Płytkę rozdzielacza lub rolki należy wymienić w następujących sytuacjach:

- Windows: Gdy w oknie dialogowym **Maintenance Recommended** (Zalecana konserwacja) zostanie wyświetlona informacja, że należy przeprowadzić ich konserwację.

- Jeśli dochodzi do wielokrotnych zakleszczeń dokumentów w skanerze.

 **UWAGA:** Zestaw do wymiany jest materiałem eksploatacyjnym i nie jest objęty gwarancją ani standardową umową serwisową.

1. Naciśnij przycisk zasilania , aby wyłączyć skaner, a następnie odłącz kabel USB i przewód zasilający od skanera.
2. Otwórz klapkę podajnika dokumentów.

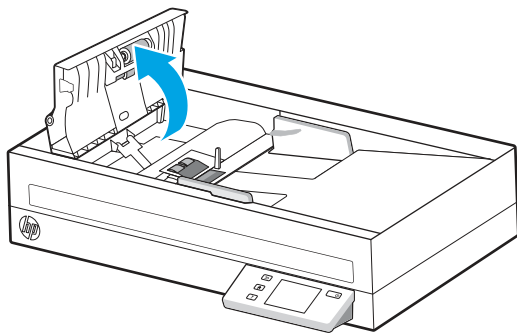

3. Ściśnij wypustkę po lewej stronie modułu podkładki rozdzielacza/rolki i podnieś go w celu usunięcia.

Rysunek 3-1 Wyjmij płytkę rozdzielacza (modele 2600 f1 i 3600 f1)

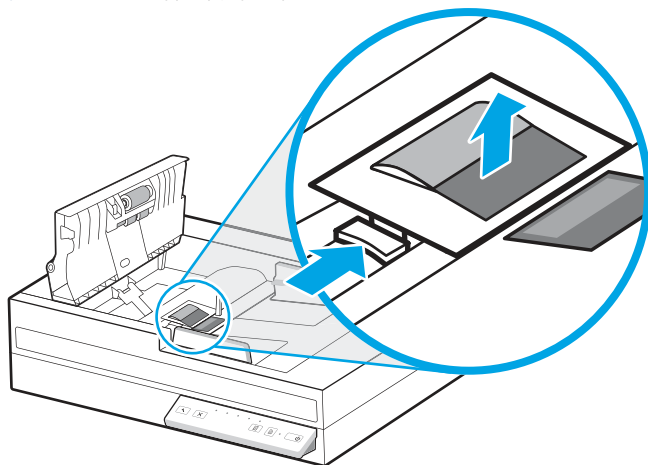

Rysunek 3-2 Wyjmij rolki rozdzielające (modele N4600 fnw1 i N6600 fnw1)

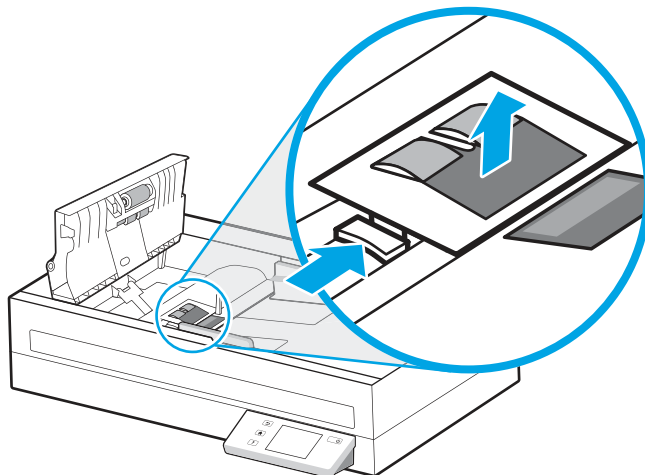

4. Wyjmij i wymień moduł płytki rozdzielacza/rolki w sposób opisany w instrukcji dostarczonej z zestawem części zamiennych.

Rysunek 3-3 Wymień płytkę rozdzielacza (modele 2600 f1 i 3600 f1)

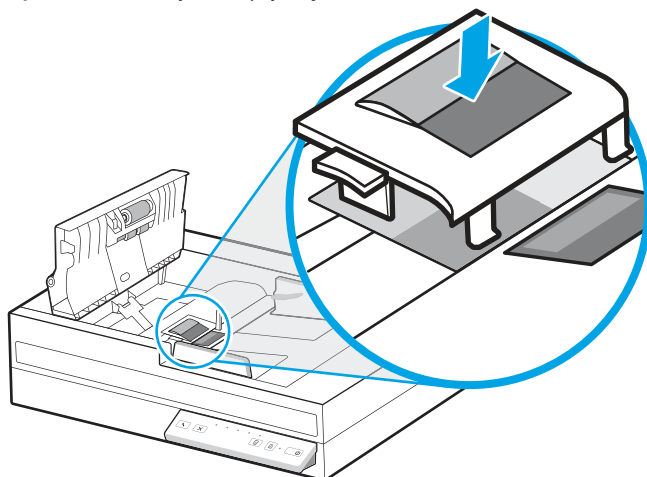

Rysunek 3-4 Wymień rolki rozdzielające (modele N4600 fnw1 i N6600 fnw1)

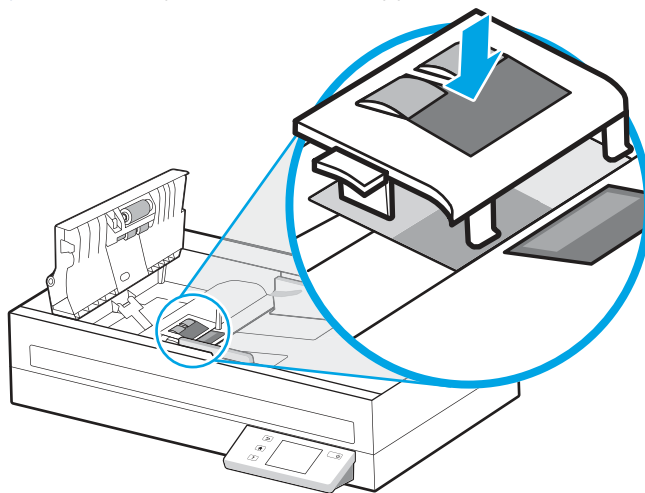

5. Kontynuuj, wymieniając moduł rolek odbierających.

Wymiana modułu rolek odbierających

Po wymianie rolek rozdzielających należy wymienić moduł rolek pobierających.

1. Ściśnij wypustkę po lewej stronie modułu rolki pobierającej, aby poluzować wążki rolki.

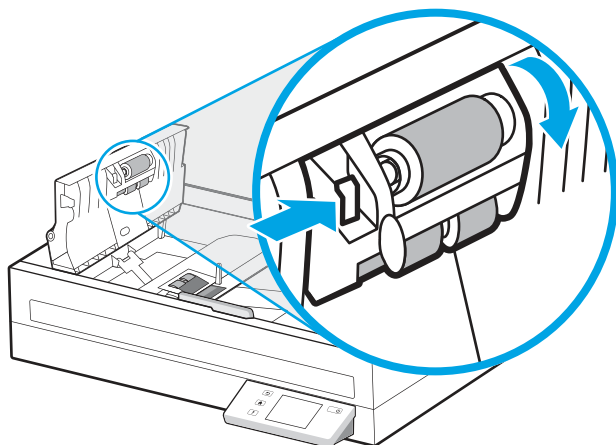

2. Wyjmij wążki rolki z uchwytu, a następnie wyjmij moduł rolki.

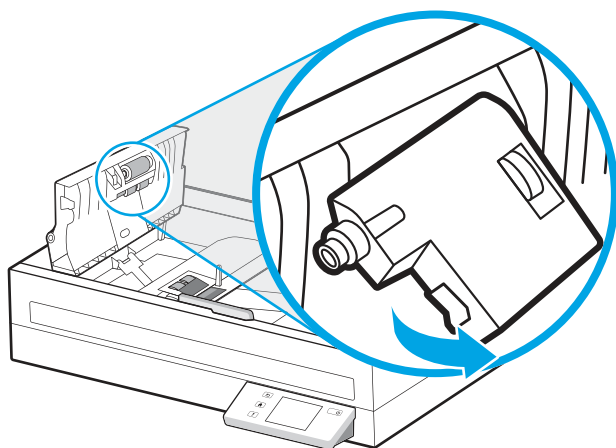

3. Wymień moduł rolek odbierających w sposób opisany w instrukcji dostarczonej z zestawem części zamiennych.
4. Zamknij pokrywę podajnika dokumentów. Ponownie podłącz przewód USB oraz zasilacz do skanera.
5. Naciśnij przycisk zasilania , aby włączyć skaner.

Zamawianie części i akcesoriów

Części zamienne wymienione w poniższej tabeli można zamówić online.

Aby zamówić części zamienne do skanera, przejdź do witryny internetowej z częściami HP pod adresem www.hp.com/buy/parts.

Tabela 3-1 Zestaw rolek zamiennych



Pozycja	Opis	Numer katalogowy
Wymiana serwisowa – moduł rolki SJ A	Zamienna rolka odbierająca do modeli 2600 f1, 3600 f1 i N6600 fnw1.	4T8E4-69001
Wymiana serwisowa – moduł rozdzielający SJ A	Zamienna rolka rozdzielająca do modeli N4600 fnw1 i N6600 fnw1.	4T8E5-69001
Wymiana serwisowa – moduł płytki SJ A	Zamienny moduł płytki do modeli 2600 f1 i 3600 f1.	4T8E6-69001
Wymiana serwisowa – moduł rolki SJ B	Zamienna rolka odbierająca do modelu N4600 fnw1.	618J9-69001

4 Rozwiązywanie problemów

W tej części przedstawiono sposoby rozwiązywania typowych problemów ze skanerem. Więcej informacji dotyczących rozwiązywania problemów jest dostępnych w pomocy używanego oprogramowania HP.

Podstawowe wskazówki dotyczące rozwiązywania problemów

Proste problemy, takie jak smugi na paskach skanujących lub poluzowane przewody mogą spowodować, że skaner będzie tworzył zamazane obrazy, pracował w nieoczekiwany sposób lub w ogóle nie będzie pracował. W przypadku problemów ze skanowaniem zawsze należy sprawdzić następujące czynniki.

- W przypadku skanowania dokumentu, który będzie analizowany w technologii OCR upewnij się, że oryginalny dokument ma wystarczająco wysoką jakość do takiej analizy.
- Upewnij się, że kabel USB i przewód zasilania są prawidłowo podłączone do odpowiednich złączy z tyłu skanera oraz że przewód zasilania jest podłączony do działającego gniazdka elektrycznego lub zabezpieczenia przeciwprzepięciowego.
- Sprawdź, czy skaner nie wyłączył się automatycznie. Jeśli tak się stało, naciśnij przycisk zasilania , aby włączyć skaner.
- Upewnij się, że do skanera dociera zasilanie.
 - Upewnij się, że lampka zasilania na panelu sterowania się świeci.
 - Jeśli lampka zasilania się nie świeci, sprawdź, czy gniazdko lub listwa zasilająca, do których podłączono przewód zasilania, są pod napięciem.
 - Jeśli gniazdko lub listwa są pod napięciem, a lampka zasilania nadal nie świeci, zasilacz jest prawdopodobnie uszkodzony. Przejdź do strony głównej pomocy technicznej, aby uzyskać pomoc:
 - Modele 2600 f1: www.hp.com/support/sjpro2600f1
 - Modele 3600 f1: www.hp.com/support/sjpro3600f1
 - Modele N4600 fnw1: www.hp.com/support/sjproN4600fnw1
 - Modele N6600 fnw1: www.hp.com/support/sjflowN6600fnw1
- Jeżeli oprogramowanie skanera wyświetli komunikat **Scanner not found** (Nie znaleziono skanera), wyłącz skaner, odczekaj 30 sekund, a następnie włącz skaner. Jeśli komunikat nadal będzie wyświetlany, wymagane może być zresetowanie skanera.
- Jeśli skaner jest podłączony do komputera poprzez koncentrator USB lub port USB z przodu komputera, odłącz skaner, a następnie podłącz go ponownie do portu USB z tyłu komputera.
- **Windows:** upewnij się, że w oprogramowaniu skanera HP jest włączony przycisk Skanuj  lub Przetłącz domyślne/dwustronne .
- Wyłącz skaner na 30 sekund, a następnie włącz go ponownie.
- Upewnij się, że klapka podajnika jest zamknięta.

- Uruchom ponownie komputer.

Jeśli problemy nadal występują, możliwe jest, że oprogramowanie do skanowania HP, oprogramowanie firmowe lub powiązane sterowniki są nieaktualne lub uszkodzone. Aby pobrać aktualizacje oprogramowania, oprogramowania sprzętowego i sterowników skanera, odwiedź stronę główną pomocy technicznej:

- Modele 2600 f1: www.hp.com/support/sjpro2600f1
- Modele 3600 f1: www.hp.com/support/sjpro3600f1
- Modele N4600 fnw1: www.hp.com/support/sjproN4600fnw1
- Modele N6600 fnw1: www.hp.com/support/sjflowN6600fnw1

Resetowanie skanera (modele N4600 fnw1 i N6600 fnw1)

Wykonaj następujące czynności, aby zresetować skaner:

1. Zamknij oprogramowanie HP Scan, jeśli jest otwarte.
2. Na ekranie głównym panelu sterowania dotknij ikony **Ustawienia**, wybierz opcję **Reset**, a następnie dotknij przycisku **Resetuj**.
3. Odczekaj 30 sekund. Skaner zostanie zresetowany.

Znaczenie kontrolki i wzorów na panelu sterowania (modele 2600 f1i 3600 f1)

Jeśli skaner wymaga interwencji użytkownika, kontrolka błędu na wyświetlaczu panelu sterowania miga lub świeci.

W poniższej tabeli opisano możliwe przyczyny migania kontrolki błędu oraz rozwiązania problemu.

Tabela 4-1 Przyczyna i rozwiązanie problemu

Przyczyna	Rozwiązanie
Użytkownik nacisnął przycisk skanowania  po odłączeniu kabla USB.	<ol style="list-style-type: none"> 1. Wyłącz skaner. 2. Podłącz ponownie kabel USB. 3. Włącz skaner.
Czujnik obrazu nie jest prawidłowo skalibrowany.	<ol style="list-style-type: none"> 1. Wyłącz skaner. 2. Włącz skaner.
Zacięcie papieru w podajniku dokumentów.	<ol style="list-style-type: none"> 1. Wyłącz skaner. 2. Pociągnij do przodu zatrzask, aby otworzyć klapkę podajnika dokumentów. 3. Usuń zacięcie. 4. Włącz skaner.
Klapka podajnika dokumentów nie jest prawidłowo zamknięta.	<ul style="list-style-type: none"> ▲ Naciśnij mocno klapkę podajnika dokumentów z obu stron jednocześnie, aby ją zamknąć.

Problemy z instalacją skanera

Zapoznaj się z poniższymi informacjami dotyczącymi rozwiązywania problemów z instalacją skanera.

Sprawdzenie przewodów

Tabela 4-2 Sprawdź przewód

Rodzaj przewodu	Działanie
Przewód zasilania	<p>Przewód zasilania łączy skaner z gniazdkiem.</p> <ul style="list-style-type: none">• Sprawdź, czy przewód zasilania jest prawidłowo podłączony do skanera i gniazdka lub listwy zasilającej.• Jeżeli przewód zasilania jest podłączony do listwy zasilającej, sprawdź, czy jest ona podłączona do gniazdka i czy jest włączona.• Naciśnij przycisk zasilania , aby wyłączyć skaner, a następnie wyłącz komputer. Po upływie 30 sekund włącz najpierw skaner, a potem komputer.
Przewód USB	<p>Kabel USB łączy skaner z komputerem.</p> <ul style="list-style-type: none">• Użyj kabla dołączonego do skanera. Inny kabel USB może być niezgodny ze skanerem.• Sprawdź, czy kabel USB został prawidłowo podłączony do komputera i do skanera.• Jeśli kabel USB jest podłączony do portu USB z przodu komputera, podłącz go do portu USB z tyłu komputera. <p>Aby uzyskać więcej informacji dotyczących rozwiązywania problemów z połączeniem USB, odwiedź stronę główną pomocy technicznej, wybierz swój kraj/region, a następnie wyszukaj tematy poświęcone rozwiązywaniu problemów z połączeniem USB.</p> <ul style="list-style-type: none">• Modele 2600 f1: www.hp.com/support/sipro2600f1• Modele 3600 f1: www.hp.com/support/sipro3600f1• Modele N4600 fnw1: www.hp.com/support/siproN4600fnw1• Modele N6600 fnw1: www.hp.com/support/siflowN6600fnw1
Kabel Ethernet (modele N4600 fnw1 i N6600 fnw1)	<p>Sprawdź, czy kabel Ethernet został prawidłowo podłączony do portu sieciowego i do skanera.</p> <p>Aby uzyskać więcej informacji dotyczących rozwiązywania problemów z połączeniem Ethernet, zobacz www.hp.com/support, wybierz swój kraj/region, a następnie wyszukaj tematy poświęcone rozwiązywaniu problemów z połączeniem Ethernet.</p>

Deinstalacja i ponowna instalacja sterowników i narzędzi skanera HP ScanJet (system Windows)

Jeśli sprawdzenie połączeń kablowych skanera nie rozwiązało problemu, problem może być spowodowany niepełną instalacją. Spróbuj odinstalować, a następnie zainstalować ponownie sterowniki i narzędzia skanera HP ScanJet.

1. Naciśnij przycisk zasilania , aby wyłączyć skaner, a następnie odłącz kabel USB i przewód zasilający od skanera.

2. Otwórz Panel sterowania komputera i użyj narzędzia **Programy i funkcje**, aby odinstalować następujące aplikacje:
 - Podstawowe oprogramowanie HP ScanJet
 - Sterownik HP ScanJet ISIS
 - HP Scan
 - Rozszerzenie HP ScanJet
3. Uruchom ponownie komputer.
4. Ponownie zainstaluj sterowniki i narzędzia skanera HP ScanJet.
 - Wyłącz skaner na 30 sekund, a następnie włącz go ponownie. Wymagane oprogramowanie i sterowniki powinny zostać zainstalowane automatycznie.
 - Jeśli sterowniki i narzędzia nie zostaną zainstalowane automatycznie, zainstaluj je ręcznie.
5. Podłącz ponownie kabel USB i kabel zasilający do skanera, a następnie naciśnij przycisk zasilania , aby włączyć skaner.

Problemy z zasilaniem

Zapoznaj się z poniższymi informacjami dotyczącymi rozwiązywania problemów z zasilaniem.

Sprawdzanie, czy skaner jest zasilany

Przewód zasilania łączy skaner z gniazdkiem.

- Sprawdź, czy przewód zasilania jest prawidłowo podłączony zarówno do skanera, jak i do sprawnego gniazdka.
- Jeżeli przewód zasilania jest podłączony do listwy zasilającej, sprawdź, czy jest ona podłączona do gniazdka i czy jest włączona.
- Upewnij się, że do skanera dociera zasilanie.
 - Upewnij się, że lampka zasilania na panelu sterowania się świeci.
 - Jeśli lampka zasilania się nie świeci, sprawdź, czy gniazdko lub listwa zasilająca, do których podłączono przewód zasilania, są pod napięciem.
 - Jeśli gniazdko lub listwa są pod napięciem, a lampka zasilania nadal nie świeci, zasilacz jest prawdopodobnie uszkodzony. Przejdź do strony głównej pomocy technicznej, aby uzyskać pomoc:
 - Modele 2600 f1: www.hp.com/support/sjpro2600f1
 - Modele 3600 f1: www.hp.com/support/sjpro3600f1
 - Modele N4600 fnw1: www.hp.com/support/sjproN4600fnw1
 - Modele N6600 fnw1: www.hp.com/support/sjflowN6600fnw1

Nie można włączyć skanera

Jeśli nie można włączyć skanera po naciśnięciu przycisku zasilania , sprawdź następujące elementy:

- Przewód zasilania skanera mógł się odłączyć. Sprawdź, czy zasilacz nie jest odłączony od skanera lub gniazdka.
- Zasilacz może nie działać.
 - Upewnij się, że lampka zasilania na panelu sterowania się świeci.
 - Jeśli lampka zasilania się nie świeci, sprawdź, czy gniazdko lub listwa zasilająca, do których podłączono przewód zasilania, są pod napięciem.
 - Jeśli gniazdko lub listwa są pod napięciem, a lampka zasilania nadal nie świeci, zasilacz jest prawdopodobnie uszkodzony. Przejdź do strony głównej pomocy technicznej, aby uzyskać pomoc:
 - Modele 2600 f1: www.hp.com/support/sjpro2600f1
 - Modele 3600 f1: www.hp.com/support/sjpro3600f1
 - Modele N4600 fnw1: www.hp.com/support/sjproN4600fnw1
 - Modele N6600 fnw1: www.hp.com/support/sjflowN6600fnw1

Praca skanera jest wstrzymywana lub następuje jego wyłączenie

Jeśli skaner przestał skanować, wykonaj następujące czynności. Po każdej czynności spróbuj przeprowadzić skanowanie, aby zobaczyć, czy skaner działa. Jeśli problem nadal występuje, przejdź do następnego kroku.

1. Przewód może być poluzowany. Sprawdź, czy zasilacz i kabel USB są prawidłowo podłączone.

Użyj kabla dołączonego do skanera. Inny kabel USB może być niezgodny ze skanerem.
2. Upewnij się, że do skanera dociera zasilanie.
 - a. Upewnij się, że lampka zasilania na panelu sterowania się świeci.
 - b. Jeśli lampka zasilania się nie świeci, sprawdź, czy gniazdko lub listwa zasilająca, do których podłączono przewód zasilania, są pod napięciem.
 - c. Jeśli zasilacz lub listwa zasilająca otrzymują zasilanie, ale lampka zasilania nadal się nie świeci, odłącz kabel zasilający od gniazda zasilania, zaczekaj 30 sekund, a następnie podłącz go ponownie.
 - d. Jeśli problem nie został rozwiązany, zasilacz może być uszkodzony. Przejdź do strony głównej pomocy technicznej, aby uzyskać pomoc:
 - Modele 2600 f1: www.hp.com/support/sjpro2600f1
 - Modele 3600 f1: www.hp.com/support/sjpro3600f1
 - Modele N4600 fnw1: www.hp.com/support/sjproN4600fnw1
 - Modele N6600 fnw1: www.hp.com/support/sjflowN6600fnw1
3. Uruchom ponownie komputer.
4. **Windows:** otwórz Panel sterowania komputera i użyj narzędzia **Programy i funkcje**, aby odinstalować następujące aplikacje:
 - Podstawowe oprogramowanie HP ScanJet
 - Sterownik HP ScanJet ISIS

- Rozszerzenie HP ScanJet
 - HP Scan
5. Podłącz ponownie przewód USB i kabel zasilający do skanera, a następnie naciśnij przycisk zasilania , aby włączyć skaner. Ponownie zainstaluj oprogramowanie i sterowniki skanera HP ScanJet.

Skaner wciąż się wyłącza

Jeśli skaner wciąż się wyłącza, wykonaj poniższe czynności zgodnie z posiadanym systemem operacyjnym.

Domyślnie skaner przechodzi w tryb uśpienia po 15 minutach braku aktywności, a wyłącza się automatycznie po dwóch godzinach braku aktywności w celu oszczędzania energii.

System Windows: Aby zmienić ustawienia domyślne, wykonaj następujące czynności:

1. Uruchom narzędzie HP Scanner Tools Utility.
2. Kliknij kartę **Settings** (Ustawienia), a następnie wybierz odpowiednie ustawienia trybu uśpienia lub automatycznego wyłączenia.
 - Aby dostosować okres bezczynności, po którym skaner przechodzi w tryb uśpienia, z listy rozwijanej **Przełącz skaner w tryb uśpienia po** wybierz opcję **15 min** lub **1 godzina**.
 - Aby dostosować okres bezczynności, po którym nastąpi automatyczne wyłączenie skanera, wybierz odpowiednią wartość (**1 godzina**, **2 godziny**, **4 godziny** lub **8 godzin**) z listy rozwijanej **Automatycznie wyłącz skaner po**.
3. Kliknij **Zastosuj**.

macOS: Aby zmienić te ustawienia domyślne, użyj narzędzia HP Utility.

Zakleszczenia papieru

Przejrzyj następujące informacje na temat usuwania zacięć papieru.



UWAGA: Skanowanie mokrych i wilgotnych arkuszy może spowodować zacięcia papieru. Upewnij się, że podawane strony są całkowicie suche (np. toner jest suchy lub na papierze nie ma mokrych substancji, takich jak klej czy korektor).

Usuwanie zacięć materiałów w podajniku dokumentów

Wykonaj następujące czynności, aby usunąć zacięcie papieru:

1. Wyjmij wszystkie strony z podajnika wejściowego i podajnika wyjściowego.
2. Zamknij tacę wyjściową i przedłużenie.

3. Pociągnij do przodu zatrzask, aby otworzyć klapkę podajnika dokumentów.

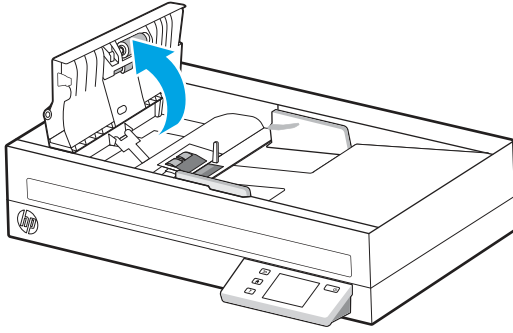

4. Usuń oryginały i wszelkie przeszkody znajdujące się na ścieżce papieru.
5. Usuń widoczne zanieczyszczenia (np. papier, zszywki i spinacze) ze ścieżki podawania papieru.
6. Sprawdź rolki pokrywy podajnika dokumentów i usuń wszelkie widoczne zanieczyszczenia.
7. Zamknij klapkę podajnika dokumentów.
8. Otwórz pokrywę zasobnika wyjściowego, aby sprawdzić, czy w ścieżce papieru nie ma papieru. Jeśli w ścieżce papieru nadal znajduje się papier, delikatnie go wyjmij.
9. Ponownie załaduj wszystkie oryginały do podajnika wejściowego i ponów skanowanie.

Powtarzające się zacięcia przedmiotów ładowanych do skanera

Wykonaj poniższe czynności, aby rozwiązać ten problem.

- Materiał nie spełnia wytycznych dotyczących dopuszczalnych oryginałów.
- Skanowany oryginał może zawierać dodatkowe elementy, które należy usunąć, np. zszywki lub karteczki samoprzylepne.
- Upewnij się, że prowadnice papieru dotykają krawędzi oryginału.

Problemy z podajnikiem papieru

Zapoznaj się z poniższymi informacjami dotyczącymi rozwiązywania problemów związanych z pobieraniem papieru.

Zacinanie się, przekrzywianie papieru, błędy podawania lub pobieranie wielu kartek

Zapoznaj się z poniższymi informacjami dotyczącymi rozwiązywania tych problemów.

- Skanowanie mokrych i wilgotnych arkuszy może spowodować zacięcia papieru. Upewnij się, że skanowane strony są całkowicie suche (toner jest suchy, na papierze nie ma wilgotnych substancji takich, jak klej czy korektor).
- Sprawdź, czy wszystkie rolki są założone i czy drzewiczki rolki oraz klapka podajnika papieru są zamknięte.
- Jeśli strony wyglądają, jakby były przekrzywione podczas pobierania z podajników skanera, sprawdź zeskanowane obrazy w oprogramowaniu i upewnij się, że nie są przekrzywione.

- Strony mogą być nieprawidłowo umieszczone. Wyrównaj strony i dopasuj prowadnice papieru, aby wyśrodkować stos.
- Aby prowadnice papieru działały prawidłowo, powinny stykać się z krawędziami stosu papieru. Upewnij się, że stos papieru leży prosto, a prowadnice są dosunięte do jego krawędzi.
- Być może zasobnik wejściowy lub wyjściowy dokumentów zawiera więcej stron niż wynosi maksymalna liczba stron. Załaduj mniej stron do zasobnika wejściowego i wyjmij strony z zasobnika wyjściowego.
- Wyczyść ścieżkę papieru skanera, aby ograniczyć błędy podawania. Jeśli błędy podawania nadal występują, wyczyść rolki. Jeśli błędy podawania nadal występują, wymień rolki.



Papier nie jest pobierany ze skanera

Jeśli papier nie jest pobierany ze skanera, wykonaj następujące czynności:

Ponownie włóż arkusze do zasobnika wejściowego, upewniając się, że dotykają rolek.

Klapka podajnika dokumentów może nie być dokładnie zatrzaśnięta. Otwórz klapkę i zamknij ją, dociskając mocno z obu stron, aby na pewno się zatrzasnęła.

W skanerze mógł wystąpić problem sprzętowy. Postępuj zgodnie z poniższą procedurą testowania skanera:

1. Sprawdź, czy zasilacz jest prawidłowo podłączony zarówno do skanera, jak i do sprawnego gniazdka lub listwy zasilającej. Sprawdź, czy świeci lampka zasilania w panelu sterowania, oznaczająca, że zasilacz działa.
2. Jeżeli zasilacz jest podłączony do listwy zasilającej, sprawdź, czy jest ona podłączona do gniazdka i czy jest włączona.
3. Naciśnij przycisk zasilania , aby wyłączyć skaner, a następnie odłącz zasilacz od skanera i wyłącz komputer, do którego podłączony jest skaner. Poczekać 30 sekund, ponownie podłącz zasilacz do skanera, naciśnij przycisk zasilania , aby włączyć skaner, a następnie włącz komputer.
4. Ponów skanowanie.

Problemy z jakością obrazów

Zapoznaj się z poniższymi informacjami dotyczącymi rozwiązywania problemów związanych z jakością obrazu.

Zeskanowane obrazy są krzywe

Wykonaj poniższe czynności, aby rozwiązać ten problem.

- Sprawdź, czy prowadnice papieru skanera są wyśrodkowane i ustawione odpowiednio do szerokości skanowanego oryginału. Upewnij się, że prowadnice papieru dotykają krawędzi oryginału.
- **System Windows:** Funkcja **Prostowanie zawartości** umożliwia wyprostowanie zawartości pochylonej względem wymiarów strony w dokumencie źródłowym. Funkcja **Wykrywanie rozmiaru** umożliwia wyeliminowanie pochyleń obrazów stron, które mogły się przekrzywić podczas skanowania.

Na zeskanowanych obrazach widoczne są smugi i zadrapania

Wykonaj poniższe czynności, aby rozwiązać problem.

- Sprawdź, czy oryginały są czyste i czy nie są pomarszczone.

- Wyczyść paski skanujące. Aby uzyskać więcej informacji, zobacz Czyszczenie pasków skanujących.

Zeskanowany obraz jest niewyraźny

Wykonaj poniższe czynności, aby rozwiązać ten problem.

- Sprawdź, czy ścieżka papieru w skanerze nie jest zablokowana, a także czy prowadnice papieru są odpowiednio dopasowane. Zeskanuj ponownie.
- Upewnij się, że dokument nie jest zamazany.
- Na paskach skanujących wewnątrz podajnika dokumentów może zbierać się kurz, co może przyczynić się do powstania skanów niskiej jakości. Wyczyść paski skanujące za pomocą miękkiej, niestrzępiącej się ściereczki spryskanej łagodnym środkiem do mycia szklanych powierzchni.

Zeskanowany obraz jest całkowicie czarny lub całkowicie biały

Wykonaj poniższe czynności, aby rozwiązać ten problem:

- Prawdopodobnie skanowany materiał został nieprawidłowo umieszczony w zasobniku wejściowym. Sprawdź, czy skanowany dokument został umieszczony w zasobniku wejściowym stroną zadrukowaną w dół.
- **System Windows:** W przypadku skanowania obrazu czarno-białego upewnij się, że próg czerni i bieli nie został ustawiony na skrajną wartość. Ustawienie progów na skrajną wartość może dać w efekcie obraz, który jest całkiem biały lub całkiem czarny.
- **macOS:** W przypadku skanowania do obrazu tekstu przy użyciu aplikacji Image Capture ustaw dla opcji **Image Correction** (Korekcja obrazu) wartość **Manual** (Ręcznie) i dostosuj wartość progową za pomocą suwaka **Threshold** (Próg).

Dolna część zeskanowanego obrazu jest obcięta

Domyślnie oprogramowanie skanujące może skanować nośniki o maksymalnej długości 356 mm .

Sprawdź, czy rozmiar strony wybrany w oprogramowaniu do skanowania (lub wybrany skrót skanowania) jest zgodny z długością skanowanego dokumentu.

Nie można powiększyć zeskanowanego obrazu

Oprogramowanie może ustawiać naświetlanie dla całego obszaru skanowania zamiast dla niewielkiego oryginału. Złap i przeciągnij uchwyty otaczające obszar zaznaczenia, wyznaczając obszar obrazu, który chcesz zeskanować.

Problemy z działaniem skanera

Zapoznaj się z poniższymi informacjami dotyczącymi rozwiązywania problemów podczas obsługi skanera.

Problemy z połączeniem

Zapoznaj się z poniższymi informacjami dotyczącymi rozwiązywania problemów z połączeniem.

Sprawdzanie połączenia USB

Wykonaj poniższe czynności, aby sprawdzić połączenie USB.

Sprawdź fizyczne połączenie ze skanerem.

- Użyj kabla dołączonego do skanera. Inny kabel USB może być niezgodny ze skanerem.
- Sprawdź, czy kabel USB został prawidłowo podłączony do komputera i do skanera. Gdy kabel USB jest podłączony prawidłowo, ikona trójkąta jest skierowana ku dołowi.

Jeśli problem nadal występuje po sprawdzeniu powyższych elementów, spróbuj wykonać następujące czynności:

1. Wykonaj jedną z następujących czynności, w zależności od sposobu podłączenia skanera do komputera:
 - Jeżeli kabel USB jest podłączony do koncentratora USB lub stacji dokującej komputera przenośnego, odłącz kabel USB od koncentratora USB lub stacji i podłącz go do portu USB z tyłu komputera.
 - Jeśli kabel USB jest podłączony bezpośrednio do komputera, podłącz go do innego portu USB z tyłu komputera.
 - Odłącz od komputera wszystkie urządzenia USB z wyjątkiem klawiatury i myszy.
2. Naciśnij przycisk zasilania , aby wyłączyć skaner, poczekaj 30 sekund, a następnie włącz skaner.
3. Uruchom ponownie komputer.
4. Po ponownym uruchomieniu komputera spróbuj użyć skanera.
 - Jeżeli skaner działa, należy ponownie podłączać kolejno poszczególne dodatkowe urządzenia USB i próbować wykonać skanowanie po podłączeniu każdego kolejnego urządzenia. Odłącz wszystkie urządzenia USB, które uniemożliwiają działanie skanera.
 - Windows: jeśli skaner nie działa, odinstaluj, a następnie zainstaluj ponownie sterowniki i oprogramowanie skanera HP ScanJet.

Sprawdź połączenie z siecią Ethernet (modele N4600 fnw1 i N6600 fnw1)

Wykonaj poniższe czynności, aby sprawdzić połączenie Ethernet.

1. Upewnij się, czy kabel Ethernet jest odpowiednio podłączony do urządzenia i routera, gniazda sieci Ethernet lub przełącznika Ethernet.
2. Jeśli kabel Ethernet jest podłączony do routera sieciowego lub przełącznika Ethernet, spróbuj podłączyć go do innego portu w routerze lub przełączniku.
3. Naciśnij przycisk zasilania , aby wyłączyć skaner, poczekaj 30 sekund, a następnie włącz skaner.

Sprawdź połączenie z siecią bezprzewodową (modele N4600 fnw1 i N6600 fnw1)

Wykonaj poniższe czynności, aby sprawdzić połączenie bezprzewodowe.

- Upewnij się, że kabel sieciowy jest podłączony.
- Upewnij się, że skaner i router bezprzewodowy są włączone i mają zasilanie. Upewnij się również, że w skanerze jest włączony moduł łączności bezprzewodowej.
- Sprawdź, czy identyfikator SSID jest poprawny. Jeśli nie masz pewności, czy identyfikator jest poprawny, ponownie uruchom kreatora komunikacji bezprzewodowej.
- W przypadku sieci zabezpieczonej upewnij się, że wpisane informacje zabezpieczeń są poprawne. Jeśli nie, ponownie uruchom kreatora komunikacji bezprzewodowej.

- Jeśli sieć bezprzewodowa działa poprawnie, spróbuj uzyskać dostęp do innych komputerów, które się w niej znajdują. Jeśli sieć ma dostęp do Internetu, spróbuj bezprzewodowo nawiązać połączenie między urządzeniem a Internetem.
- Upewnij się, że skaner korzysta z tej samej metody szyfrowania (AES lub TKIP), co punkt dostępu bezprzewodowego (w sieciach z zabezpieczeniem WPA).
- Upewnij się, czy skaner znajduje się w zasięgu sieci bezprzewodowej. W przypadku większości sieci skaner musi się znajdować w odległości maks. 30 m (100 stóp) od punktu dostępu bezprzewodowego (routera bezprzewodowego).
- Upewnij się, że przeszkody nie blokują sygnału sieci bezprzewodowej. Usuń wszystkie duże metalowe przedmioty znajdujące się między punktem dostępowym a skanerem. Upewnij się, że żadne słupy, ściany ani kolumny podporowe zawierające elementy metalowe lub betonowe nie stoją na drodze między skanerem a punktem dostępu bezprzewodowego.
- Upewnij się, że skaner znajduje się z dala od urządzeń elektronicznych mogących zakłócać sygnał sieci bezprzewodowej. Sygnał może być zakłócony przez różne urządzenia: silniki, telefony bezprzewodowe, kamery systemów ochrony, inne sieci bezprzewodowe, a także niektóre urządzenia Bluetooth.
- Upewnij się, że w komputerze jest zainstalowany sterownik skanowania.
- Upewnij się, czy komputer i skaner są podłączone do tej samej sieci bezprzewodowej.
- W przypadku systemu macOS upewnij się, że router bezprzewodowy obsługuje protokół Bonjour.

Przyciski nie działają poprawnie

Jeśli przyciski nie działają poprawnie, należy wykonać następujące kroki.

1. Przewód może być poluzowany. Sprawdź, czy zasilacz i kabel USB są starannie podłączone.
2. Wyłącz skaner na 30 sekund, a następnie włącz go ponownie.
3. Uruchom ponownie komputer.
4. Jeśli problem nadal występuje, być może wystąpił problem z panelem sterowania. Skontaktuj się z działem pomocy technicznej HP pod adresem:
 - Modele 2600 f1: www.hp.com/support/sjpro2600f1
 - Modele 3600 f1: www.hp.com/support/sjpro3600f1
 - Modele N4600 fnw1: www.hp.com/support/sjproN4600fnw1
 - Modele N6600 fnw1: www.hp.com/support/sjflowN6600fnw1

Problemy z wyświetlaczem LCD (modele N4600 fnw1 i N6600 fnw1)

Zapoznaj się z poniższymi informacjami dotyczącymi rozwiązywania problemów z wyświetlaczem LCD.

Występują problemy z wyświetlaczem LCD

Następujące objawy wskazują na problem z panelem sterowania skanera.

- Problemy z wyświetlaczem LCD: Wyświetlacz nie działa lub brakuje części jego zawartości.
- Problemy z diodami: Diody nie działają lub wskazują niewłaściwy stan.

Jeśli w skanerze występuje jeden z tych problemów, skontaktuj się z pomocą techniczną HP pod adresem www.hp.com/support.

Przyciski skanera nie działają poprawnie

Następujące objawy wskazują na problem z panelem sterowania skanera.

- Problemy z przyciskami: przyciski nie reagują lub po naciśnięciu przycisku wykonywane jest niewłaściwe działanie. Na przykład skanowanie po naciśnięciu przycisku Przetłącz domyślne/dwustronne  w celu ustawienia skanowania dwustronnego zostanie wykonane skanowanie jednostronne.
- Problemy z diodami: diody nie działają lub wskazują niewłaściwy stan.

Jeśli w skanerze występuje jeden z tych problemów, skontaktuj się z pomocą techniczną HP pod adresem www.hp.com/support.

Problemy z wyświetlaczem panelu dotykowego (modele N4600 fnw1 i N6600 fnw1)

Poniższe objawy wskazują na problem z panelem dotykowym skanera.

- Problemy panelu dotykowego: wyświetlacz nie działa lub brakuje części jego zawartości.
- Problemy z przyciskami: Przyciski nie reagują lub po naciśnięciu przycisku wykonywane jest niewłaściwe działanie. Na przykład skan jednostronny po naciśnięciu przycisku Przetłącz domyślne/dwustronne  w celu ustawienia skanowania dwustronnego zostanie wykonane skanowanie jednostronne.

Jeśli w skanerze występuje jeden z tych problemów, skontaktuj się z pomocą techniczną HP pod adresem www.hp.com/support.

Problemy z wydajnością skanowania

Zapoznaj się z poniższymi informacjami dotyczącymi rozwiązywania problemów z wydajnością skanowania.

Skaner nie rozpoczyna skanowania natychmiast

Sprawdź, czy klapka podajnika dokumentów jest zamknięta, a skaner jest włączony.

Skanowanie trwa bardzo długo

Jeśli skanowanie jest wykonywane w celu edycji tekstu, optyczne rozpoznawanie znaków (OCR) spowalnia działanie skanera, co jest normalne. Zaczekaj na zakończenie skanowania.



UWAGA: Windows: W celu uzyskania najlepszych wyników optycznego rozpoznawania znaków należy ustawić minimalny poziom kompresji skanera lub wyłączyć kompresję.

Skanowanie z rozdzielczością wyższą niż potrzebna zwiększa czas skanowania i powoduje utworzenie większego pliku bez dodatkowych korzyści. Jeśli skanujesz z wysoką rozdzielczością, zmniejsz rozdzielczość, aby zwiększyć szybkość skanowania.

Urządzenie skanuje tylko jedną stronę dwustronnego dokumentu

Sprawdź, czy wybrany skrót skanowania określa skanowanie dwustronne.

Brak zeskanowanych stron w miejscu docelowym skanowania

Strony, które się skleiły podczas skanowania, są skanowane jako jeden obiekt. Sprawdź, czy skanowane strony nie są sklezione.

Zeskanowane strony mają nieprawidłową kolejność w miejscu docelowym skanowania

Jeśli zeskanowane strony mają nieprawidłową kolejność w miejscu docelowym skanowania, sprawdź:

- Przed umieszczeniem dokumentu w zasobniku wejściowym stroną skanowaną skierowaną w dół sprawdź, czy kolejność stron jest właściwa.
- Do arkuszy nie mogą być dołączone zszywki, spinacze do papieru ani inne materiały, np. karteczki samoprzylepne, które mogą spowodować nieprawidłowe podawanie stron.
- Sprawdź, czy strony nie są sklezione.

Zeskanowane pliki są zbyt duże

Jeśli pliki skanowania są zbyt duże, sprawdź następujące elementy:

- Większość oprogramowania do skanowania umożliwia wybranie mniejszego rozmiaru pliku podczas wybierania typu pliku wyjściowego. Więcej informacji jest dostępnych w pomocy dotyczącej wykorzystywanego oprogramowania do skanowania.
- Sprawdź ustawienie rozdzielczości skanowania (więcej informacji jest dostępnych w pomocy dotyczącej wykorzystywanego oprogramowania do skanowania):
 - 200 dpi wystarcza do przechowywania dokumentów w postaci obrazów.
 - W przypadku większości krojów czcionek 300 dpi wystarcza, aby za pomocą oprogramowania OCR utworzyć tekst, który można edytować.
 - W przypadku czcionek azjatyckich i małych czcionek zalecany jest wybór wyższej rozdzielczości.

 **UWAGA:** W przypadku skanowania specjalnego tła w czarne kropki zapisanie obrazu jako plik z rozszerzeniem .tif może sprawić, że rozmiar pliku będzie mniejszy.

Skanowanie z rozdzielczością wyższą niż potrzebna powoduje utworzenie większego pliku bez dodatkowych korzyści.

- Skanowanie kolorowe powoduje tworzenie większych plików niż skanowanie czarno-białe.
- Jeśli jednorazowo skanowanych jest wiele stron, można rozważyć skanowanie w mniejszych grupach stron, aby utworzyć większą liczbę mniejszych plików.

Problemy z rozpoznawaniem tekstu (OCR) (system Windows)

Skaner wykorzystuje technologię optycznego rozpoznawania znaków (OCR) do konwersji tekstu na stronie do tekstu, który można edytować na komputerze.

- Jeśli tekst można skanować, ale nie można go edytować, przed rozpoczęciem skanowania należy wybrać następujące opcje:
 - Wybierz skrót skanowania, który obsługuje funkcję OCR. Następujące skróty skanowania obsługują funkcję OCR:
 - **Zapisywanie na dysku PDF**

- E-mail jako PDF
- Zapisz jako tekst edytowalny (OCR)
- Wyślij do chmury
- Codzienne skanowanie
- Wybierz jeden z następujących typów plików wyjściowych opartych o funkcję OCR z listy rozwijanej **Typ pliku**:
 - Tekst (.txt)
 - Tekst sformatowany (.rtf)
 - Word (.doc, .docx)
 - Excel (.xls, .xlsx)
 - CSV (.csv)
 - XML (.xml)
 - PDF z możliwością wyszukiwania (.pdf)
 - PDF/A (.pdf)



UWAGA: Jeśli nie wybrano typu pliku wyjściowego opartego o funkcję OCR, dokument zostanie zeskanowany jako obraz i nie będzie można edytować tekstu.

- Sprawdź oryginały:
 - Oprogramowanie może nie rozpoznawać tekstu o niewielkich odstępach. Jeśli na przykład w tekście przekonwertowanym przez oprogramowanie brakuje znaków lub są one połączone, ciąg „rn” może być wyświetlany jako litera „m”.
 - Dokładność oprogramowania jest zależna od jakości obrazu, rozmiaru tekstu, struktury oryginału oraz jakości samego skanu. Upewnij się, że oryginał ma dobrą jakość obrazu.
 - Kolorowe tła mogą spowodować nadmierne zlewianie się obrazów na pierwszym planie.
- Jeśli paski skanera są brudne, plik skanu nie ma optymalnej czystości. Upewnij się, że paski skanera są czyste.

Problemy z pocztą elektroniczną (modele N4600 fnw1 i N6600 fnw1)

Aby rozwiązać problemy z pocztą e-mail, wykonaj następujące czynności.

Sprawdzanie adresu bramy sieciowej SMTP

Otwórz Wbudowany serwer internetowy, aby potwierdzić, że adres bramy SMTP jest poprawny. Ponadto upewnij się, że używany adres e-mail jest prawidłowy.

Sprawdzanie adresu bramy sieciowej LDAP (Windows)

Wykonaj poniższe czynności, aby sprawdzić poprawność bramy LDAP w systemie Windows.

1. Otwórz Eksploratora Windows. W pasku adresu wpisz LDAP : / / i adres bramy LDAP. Na przykład LDAP : / / 12 . 12 . 12 . 12, gdzie „12.12.12.12” oznacza adres bramy LDAP.
2. Naciśnij klawisz **Enter**. Jeśli adres bramy LDAP jest prawidłowy, zostanie wyświetlone okno dialogowe **Znajdź osoby**.
3. Jeśli adres bramy LDAP jest nieprawidłowy, skontaktuj się z administratorem sieci.

5 Dodatkowe informacje dotyczące rozwiązywania problemów

Tabela 5-1 Dodatkowa pomoc w rozwiązywaniu problemów

Obsługa	Jak je uzyskać
Uzyskiwanie pomocy telefonicznej w swoim kraju/regionie	Numery telefoniczne dla kraju/regionu znajdują się na ulotce dołączonej do opakowania urządzenia oraz na stronie www.hp.com/support .
Przygotuj nazwę produktu, numer seryjny, datę zakupu i opis problemu.	
Korzystaj z całodobowego wsparcia internetowego i pobieraj narzędzia programowe, sterowniki oraz informacje elektroniczne	Strona główna pomocy technicznej: <ul style="list-style-type: none">• Modele 2600 f1: www.hp.com/support/sjpro2600f1• Modele 3600 f1: www.hp.com/support/sjpro3600f1• Modele N4600 fnw1: www.hp.com/support/sjproN4600fnw1• Modele N6600 fnw1: www.hp.com/support/sjflowN6600fnw1
Zamawianie dodatkowych usług i umów serwisowych w firmie HP	www.hp.com/support

Indeks

- A**
- automatyczne przycinanie i kadrowanie zeskanowanego obrazu do wybranego rozmiaru strony 14, 32
 - Automatyczne wykrywanie koloru 14, 32
 - automatyczne wykrywanie rozmiaru strony 14, 32, 36
- B**
- białe skany
 - rozwiązywanie problemów 48, 55, 56
 - brakujące strony, rozwiązywanie problemów 48, 56, 59, 60
- C**
- chmura, skanowanie do 14, 32
 - czarne skany
 - rozwiązywanie problemów 48, 55, 56
 - Części
 - zamów 41, 43, 46
 - czyszczenie rolki 41
 - ścieżka papieru 41
- D**
- dane techniczne
 - elektryczne i akustyczne 1, 7
 - delikatne oryginały, skanowanie 14, 40
 - dezinstalacja i ponowna instalacja oprogramowania 48, 50, 51
 - Dioda LED
 - błąd 48, 49
 - Dioda LED zasilania 1, 4
 - Dział obsługi klienta HP 48, 63
- F**
- funkcje
 - automatyczne wykrywanie kolorów 14, 32
 - obsługa bardzo długich stron 14, 32, 34
 - obsługa długich stron 14, 32, 34
 - przycinanie i kadrowanie zeskanowanego obrazu do wybranego rozmiaru strony 14, 32
 - skrótowy skanowania 32
 - wykrywanie podawania wielu stron 14, 32, 34
 - wykrywanie rozmiaru strony 14, 32, 36
- H**
- HP Scanner Tools Utility
 - wykorzystanie 1, 10, 11
 - HP TWAIN 1, 10, 11
 - HP Utility 14, 38, 39
 - HP Utility do komputerów Mac Bonjour 14, 38-40
 - funkcje 14, 38-40
 - HP Utility, komputery Mac 14, 38, 39
 - HP Web Jetadmin 12
- I**
- informacje o produkcie 1
 - instalacja oprogramowania
 - rozwiązywanie problemów 48, 50
 - ISIS 1, 10, 11
- J**
- Jetadmin, HP Web 12
- K**
- konserwacja
 - czyszczenie rolek 41
 - oczyść ścieżkę papieru 41
- L**
- liczba stron na minutę 1, 7
- M**
- Macintosh
 - HP Utility 14, 38, 39
- N**
- materiały eksploatacyjne
 - stan, wyświetlanie za pomocą programu HP Utility dla komputerów Mac 14, 38-40
 - zamów 41, 46
 - minimalne wymagania systemowe 8
- N**
- nieprawidłowa kolejność stron 48, 56, 59, 60
 - nieprawidłowe podawanie
 - rozwiązywanie problemów 48, 54
 - nośniki
 - brak podawania 48, 54
 - nieprawidłowe podawanie 48, 54
 - rozwiązywanie problemów 48, 54
 - zacięcia 48, 53, 54
- O**
- obcięte obrazy
 - rozwiązywanie problemów 48, 55, 56
 - obsługa
 - online 48, 63
 - obsługa bardzo długich stron 14, 32, 34
 - obsługa długich stron 14, 32, 34
 - obsługa klienta
 - online 48, 63
 - obsługiwane systemy operacyjne 8
 - oprogramowanie
 - dezinstalacja i ponowna instalacja 48, 50, 51
 - HP Utility 14, 38, 39
 - rozwiązywanie problemów z instalacją 48, 50
 - System Mac 1, 11
 - System Windows 1, 10
 - oprogramowanie dla systemu MacOS 1, 11
 - Oprogramowanie dla systemu Windows 1, 10

- oprogramowanie skanera
 - System Mac 1, 11
 - System Windows 1, 10
- OS (system operacyjny)
 - obsługiwany 1, 7
- P**
- pamięć
 - w zestawie 1, 7
- panel sterowania 1
 - lokalizowanie 1, 2
 - Patrz* panel sterowania
- przyciski 4
- papier
 - brak podawania 48, 54
 - nieprawidłowe podawanie 48, 54
 - obsługiwane formaty 14, 25, 27
 - rozwiązywanie problemów 48, 54
 - zacięcia 48, 53, 54
- pobieranie wielu kartek 48, 54
- podajnik
 - lokalizowanie 2
 - ładowanie dokumentów 14, 25
 - ładowanie kart 14, 25
 - wskazówki dotyczące ładowania 14, 25
- podajniki
 - pojemność 1, 7
 - w zestawie 1, 7
- podajniki i odbiorniki
 - lokalizowanie 1
- pomoc techniczna
 - online 48, 63
- pomoc techniczna online 48, 63
- prędkość, rozwiązywanie problemów 14, 40
- problemy panelu dotykowego 59
- problemy z panelem dotykowym 59
- problemy z podawaniem dokumentów 48, 53
- problemy z połączeniem bezprzewodowym 57
- problemy z wyświetlaczem 58, 59
- problemy z wyświetlaczem LCD 58
- produkt
 - automatyczne wyłączenie 1, 12
 - tryb uśpienia 1, 12
- przewodnice papieru, umiejscowienie 1, 2
- przedłużone oprogramowanie HP
 - Scan
 - informacje 1, 10
- przekrzywione obrazy 48, 55
- przewody
 - rozwiązywanie problemów 48, 50
- Przewód USB
 - rozwiązywanie problemów 48, 50
- przycinanie i kadrowanie zeskanowanego obrazu do wybranego rozmiaru strony 14, 32
- Przycisk Anuluj 1, 4
- Przycisk Skanowanie 1
- przycisk Skanowanie dwustronne 4
- Przycisk Skanowanie jednostronne 4
- Przycisk zasilania 1, 4
- przyciski
 - Anuluj 1, 4
 - panel dotykowy skanera 5
 - panel sterowania skanera 1, 4
 - Skanowanie 1
 - Skanowanie dwustronne 4
 - Skanowanie jednostronne 4
 - Zasilanie 1, 4
- R**
- rolki
 - czyszczenie 41
 - wymień 41, 43, 46
- rozmyte obrazy 48, 55, 56
- rozwiązywanie problemów
 - białe skany 48, 55, 56
 - brakujące strony 48, 56, 59, 60
 - czarne skany 48, 55, 56
 - delikatne oryginały 14, 40
 - dezinstalacja i ponowna instalacja oprogramowania 48, 50, 51
 - duże pliki skanowania 48, 56, 59, 60
 - instalacja 48, 50
 - kolejność stron 48, 56, 59, 60
 - nieprawidłowe podawanie 48, 54
 - obcięte obrazy 48, 55, 56
 - panel dotykowy 59
 - papier nie jest podawany 48, 54
 - podstawowe wskazówki 48
 - połączenie bezprzewodowe 57
 - prędkość 40
 - problemy z podawaniem dokumentów 48, 53
 - przekrzywione obrazy 48, 55
 - przestaje działać 48, 51
- przewody 48, 50
- przyciski 58, 59
- skanowanie delikatnych oryginałów 14, 40
- skanowanie dwustronne 48, 56, 59
- smugi 48, 55
- sprawdzanie zasilania 48, 51
- szybkość 14, 40, 48, 56, 59
- wyświetlacz 58, 59
- Wyświetlacz LCD 58
- zacięcia 48, 53, 54
- zamazane obrazy 48, 55, 56
- zasilanie 48, 51
- S**
- sieci
 - HP Web Jetadmin 12
 - obsługiwane 7
 - obsługiwany 1, 7
- skaner
 - panel dotykowy 5
 - panel sterowania 1
- skanowanie
 - delikatne oryginały 14, 40
 - karty 14, 25
 - oryginały 14, 25
 - problemy z podawaniem dokumentów 48, 53
 - zbyt duże pliki 48, 56
- Skanowanie 30
- skanowanie do chmury 14, 32
- Skanowanie do pamięci USB
 - włączanie 14, 20
- Skanowanie do wiadomości e-mail
 - konfiguracja 14
- skanowanie dwustronne
 - rozwiązywanie problemów 48, 56, 59
- skanuj
 - zbyt duże pliki 59, 60
- Skanuj do folderu sieciowego
 - konfiguracja początkowa 14, 17
- Skanuj do platformy SharePoint
 - włączanie 14
- skrótów skanowania 32
- smugi
 - rozwiązywanie problemów 48, 55
- specyfikacja akustyczna 1, 7
- specyfikacja elektryczna 1, 7
- specyfikacje
 - elektryczne i akustyczne 9
 - specyfikacje akustyczne 9

- specyfikacje elektryczne 9
- stan
 - HP Utility, komputery Mac 14, 38-40
- sterowniki
 - formaty papieru 14, 25, 27
- strony internetowe
 - części zamienne 41, 43
 - obsługa klienta 48, 63
 - zamawianie materiałów eksploatacyjnych 46
 - Zamawianie materiałów eksploatacyjnych 41
- systemy operacyjne (OS)
 - obsługiwane 7
 - obsługiwany 1, 7
- systemy operacyjne, obsługiwane 8
- szybkość
 - rozwiązywanie problemów 48, 56, 59

S

- ściereczka do czyszczenia 41
- ściereczka HP do czyszczenia ścieżki papieru 41
- ścieżka papieru
 - czyszczenie 41
 - problemy z podawaniem dokumentów 48, 53

T

- tryb uśpienia 1, 12
- TWAIN 1, 10, 11

W

- Witryny sieci Web
 - HP Web Jetadmin, pobieranie 12
- wł./wył., umiejscowienie przycisku 1, 2
- włączanie skanera
 - rozwiązywanie problemów 48, 51
- wykrywanie podawania wielu stron 14, 32, 34
- wykrywanie rozmiaru strony 14, 32, 36
- wymagania systemowe
 - minimalne 8
- wymiana modułu rolki pobierającej 46
- wymiana płytki 43
- wymiana rolek 41, 43

Z

- zacięcia
 - rozwiązywanie problemów 48, 53, 54
- zamazane obrazy 48, 55, 56
- zamów
 - materiały eksploatacyjne 41, 46
 - zestaw rolek wymiennych 43
 - zestaw rolek zamiennych 41, 43, 46
- zarządzanie ustawieniami zasilania 48, 51
- zarządzanie zasilaniem 48, 51
- zasilacz
 - rozwiązywanie problemów z przewodami 48, 50
- zasilanie
 - zużycie 1, 7, 9
- zasilanie, umiejscowienie przycisku 1, 2
- zasobnik wyjściowy
 - lokalizowanie 1, 2
- zestaw rolek wymień 41, 43, 46