

# PODREČZNIK UŻYTKOWNIKA

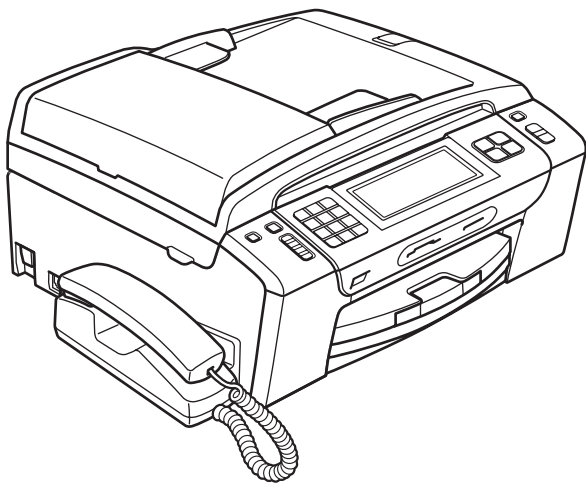

## MFC-795CW

## Jeśli potrzebujesz pomocy Serwisu

Prosimy o wypełnienie poniższej informacji do wykorzystania w przyszłości:

Numer modelu: MFC-795CW

Numer seryjny: <sup>1</sup> \_\_\_\_\_

Data zakupu: \_\_\_\_\_

Miejsce zakupu: \_\_\_\_\_

- <sup>1</sup> Numer seryjny znajduje się z tyłu urządzenia.  
Zachowaj niniejszy Podręcznik Użytkownika wraz z paragonem (fakturą), jako potwierdzenie dokonania zakupu produktu w przypadku kradzieży, pożaru czy roszczeń gwarancyjnych.

# Zastrzeżenie i uwaga dotycząca kompilacji i publikacji

TO URZĄDZENIE ZAPROJEKTOWANE JEST DO PRACY Z DWUŻYŁOWĄ ANALOGOWĄ LINIĄ PSTN, WYPOSAŻONĄ W ODPOWIEDNIE ZŁĄCZE.

## ZASTRZEŻENIE

---

Firma Brother informuje, że ten produkt może nie działać prawidłowo poza krajem zakupu i nie udziela gwarancji w przypadku podłączenia tego produktu do publicznych sieci telekomunikacyjnych w innych krajach.

## Nota dotycząca opracowania i publikacji

---

Niniejszy podręcznik został opracowany i wydany pod nadzorem firmy Brother Industries, Ltd. i zawiera najnowsze opisy i dane techniczne wyrobu.

Treść niniejszego podręcznika oraz dane techniczne wyrobu podlegają zmianom bez powiadomienia.

Firma Brother zastrzega sobie prawo do dokonywania zmian bez powiadomienia w specyfikacjach i dokumentacji zawartych w niniejszej instrukcji i nie ponosi odpowiedzialności za jakiegokolwiek szkody (także pośrednie) spowodowane korzystaniem z tych informacji, w tym także za błędy typograficzne i inne, które mogą występować w tej publikacji.

# Deklaracja zgodności EC



## EC Declaration of Conformity

### Manufacturer

Brother Industries, Ltd.  
15-1, Naeshiro-cho, Mizuho-ku, Nagoya 467-8561, Japan

### Plant

Brother Industries (Shenzhen) Ltd.  
G02414-1, Baochangli Bonded Transportation Industrial Park,  
Baolong Industrial Estate, Longgang District, Shenzhen 518116, Gung Dong, China

Herewith declare that:

**Products description** : Facsimile Machine  
**Model Name** : MFC-795CW

is in conformity with provisions of the R & TTE Directive (1999/5/EC) and we declare compliance with the following standards :

Standards applied :

**Harmonized** : Safety EN60950-1:2006

**EMC** EN55022: 2006 +A1: 2007 Class B  
EN55024: 1998 +A1: 2001 +A2: 2003  
EN61000-3-2: 2006  
EN61000-3-3: 1995 +A1: 2001 +A2:2005

**Radio** EN301 489-1 V1.8.1  
EN301 489-17 V1.3.2  
EN300 328 V1.7.1

**Year in which CE marking was first affixed** : 2009

**Issued by** : Brother Industries, Ltd.

**Date** : 25th June, 2009

**Place** : Nagoya, Japan

**Signature** :

Junji Shiota  
General Manager  
Quality Management Dept.

## Deklaracja zgodności EC

### Producent

Brother Industries, Ltd.

15-1, Naeshiro-cho, Mizuho-ku, Nagoya 467-8561, Japonia

### Zakład produkcyjny

Brother Industries (Shenzhen) Ltd.

G02414-1, Baochangli Bonded Transportation Industrial Park,

Baolong Industrial Estate, Longgang District, Shenzhen, 518116, Gung Dong, Chiny

Niniejszym oświadczam, że:

Opis produktu : faks

Nazwa modelu : MFC-795CW

jest zgodny z postanowieniami dyrektywy R i TTE (1999/5/WE) i z następującymi normami:

Zastosowane normy:

Zharmonizowane:	Bezpieczeństwo	EN60950-1: 2006
	EMC	EN55022: 2006 +A1: 2007 Klasa B EN55024: 1998 +A1: 2001 +A2: 2003 EN61000-3-2: 2006 EN61000-3-3: 1995 +A1: 2001 +A2: 2005
	Radio	EN301 489-1 V1.8.1 EN301 489-17 V1.3.2 EN300 328 V1.7.1

Rok pierwszego przyznania znaku CE: 2009

Przyznany przez : Brother Industries, Ltd.

Data : 25 czerwca 2009

Miejscowość : Nagoya, Japonia

# Spis Treści

## Sekcja I Ogólne

<b>1</b>	<b>Informacje ogólne</b>	<b>2</b>
	Korzystanie z dokumentacji .....	2
	Symbole i konwencje użyte w dokumentacji .....	2
	Uzyskiwanie dostępu do Instrukcja oprogramowania i Instrukcja obsługi dla sieci.....	3
	Przeglądanie dokumentacji .....	3
	Dostęp do pomocy technicznej Brother (Windows®).....	5
	Przegląd panelu sterowania .....	6
	Układ ekranu LCD .....	8
	Operacje podstawowe .....	9
<b>2</b>	<b>Ładowanie papieru i dokumentów</b>	<b>10</b>
	Ładowanie papieru i innych nośników .....	10
	Ładowanie kopert i kartek pocztowych.....	12
	Wkładanie papieru fotograficznego .....	14
	Wyciąganie małych wydruków z urządzenia .....	15
	Obszar wydruku.....	16
	Akceptowany papier i inne nośniki.....	17
	Zalecane nośniki.....	17
	Przechowywanie i używanie nośników.....	18
	Wybór prawidłowego nośnika .....	19
	Ładowanie dokumentów .....	21
	Korzystanie z podajnika ADF .....	21
	Korzystanie z szyby skanera .....	21
	Obszar skanowania .....	22
<b>3</b>	<b>Ustawienia ogólne</b>	<b>23</b>
	Klawisz Wł./Wył. ....	23
	Wyłączanie urządzenia.....	23
	Włączanie urządzenia .....	23
	Tryb zegara.....	23
	Ustawienia papieru .....	24
	Rodzaj papieru .....	24
	Rozmiar papieru (format).....	24
	Ustawienia głośności .....	25
	Głośność dzwonienia.....	25
	Głośność sygnalizatora .....	25
	Głośność głośnika .....	26
	Automatyczna zmiana czasu .....	26
	Tryb uśpienia .....	27
	Ekran LCD .....	27
	Ustawianie jasności podświetlenia .....	27
	Ustawianie zegara przyciemnienia dla podświetlenia .....	27

## **4      Funkcje zabezpieczeń      28**

---

Zabezpieczenie pamięci .....	28
Ustawianie i zmiana hasła zabezpieczenia pamięci.....	28
Włączanie/wyłączanie zabezpieczenia pamięci .....	29

# **Sekcja II    Faks**

## **5      Wysyłanie faksu      32**

---

Wprowadzanie trybu faksu .....	32
Faksowanie z podajnika ADF .....	32
Faksowanie z szyby skanera.....	33
Faksowanie dokumentów o rozmiarze Letter z szyby skanera .....	33
Transmisja faksów kolorowych.....	33
Jak przeglądać wychodzące fakсы (tylko tryb monochromatyczny) .....	34
Anulowanie faksu w toku .....	34
Nadawanie (tylko tryb monochromatyczny).....	35
Anulowanie rozsyłania w toku .....	35
Dodatkowe operacje wysyłania .....	36
Wysyłanie faksów za pomocą wielu ustawień .....	36
Kontrast .....	36
Zmiana rozdzielczości faksu.....	37
Podwójny dostęp (tylko tryb monochromatyczny) .....	37
Transmisja w czasie rzeczywistym .....	37
Tryb międzynarodowy .....	38
Faksowanie opóźnione (tylko tryb monochromatyczny).....	38
Opóźniona transmisja wsadowa (tylko tryb monochromatyczny).....	38
Sprawdzanie i anulowanie zadań oczekujących .....	39
Ustawianie wprowadzonych zmian jako nowych ustawień domyślnych.....	39
Przywracanie wszystkich ustawień faksu do ustawień domyślnych.....	39
Ręczne wysyłanie faksów.....	40
Komunikat Brak pamięci.....	40

## **6      Odbieranie faksu      41**

---

Tryby odbierania .....	41
Wybieranie trybu odbierania .....	41
Korzystanie z trybów odbierania.....	43
Tylko faks .....	43
Fax/Tel.....	43
Podręcznik .....	43
TAD .....	43
Ustawienia trybu odbioru .....	44
Liczba dzwonek .....	44
Czas dzwonka F/T (tylko tryb Fax/Tel) .....	44
Wykrywanie faksu.....	45

Odbieranie do pamięci (tylko tryb monochromatyczny)	46
Przekazywanie faksu	46
Zapisywanie faksu	46
Odbiór faksu za pomocą komputera PC (tylko system Windows®)	47
Wyłączanie operacji odbierania do pamięci	48
Zmiana operacji odbierania do pamięci	49
Podgląd faksu (tylko tryb monochromatyczny)	49
Jak przeglądać odebrane fakсы	49
Wyłączanie podglądu faksu	51
Dodatkowe operacje odbioru	52
Drukowanie zmniejszonego faksu przychodzącego	52
Odbiór po wyczerpaniu papieru	52
Drukowanie faksu z pamięci	52
Odbieranie zdalne	53
Ustawianie kodu zdalnego dostępu	53
Stosowanie kodu zdalnego dostępu	53
Zdalne polecenia faksu	54
Odbieranie wiadomości faksowych	55
Zmiana numeru przekazywania faksów	55

---

## **7      Telefon i urządzenia zewnętrzne** **56**

Operacje głosowe	56
Realizowanie połączenia telefonicznego	56
Odbieranie połączeń za pomocą głośnika	56
Wycisz	56
Tonowe lub impulsowe	57
Tryb faks/telefon	57
Usługi telefoniczne	57
Ustawienie typu linii telefonicznej	57
Podłączanie zewnętrznego urządzenia TAD (automat zgłoszeniowy)	58
Połączenia	59
Rejestracja wiadomości wychodzącej (OGM) na zewnętrznym TAD	59
Połączenia wieloliniowe (PBX)	60
Telefony zewnętrzne i wewnętrzne	60
Podłączanie telefonu zewnętrznego lub wewnętrznego	60
Czynności wykonywane z telefonu wewnętrznego	61
Korzystanie z zewnętrznego telefonu bezprzewodowego	61
Używanie zdalnego kodu	61



---

## **8 Wybieranie i zapisywanie numerów 63**

---

Jak wybierać numery .....	63
Ręczne wybieranie .....	63
Szybkie wybieranie .....	63
Ponowne wybieranie faksu .....	63
Historia połączeń wychodzących .....	64
Zapisywanie numerów .....	64
Zapisywanie pauzy .....	64
Zapisywanie numerów wybierania szybkiego .....	64
Zapisywanie numerów wybierania szybkiego połączeń wychodzących .....	65
Zmianianie numerów lub nazw szybkiego wybierania .....	66
Ustawianie grup do rozsyłania .....	67
Łączenie numerów wybierania szybkiego .....	69

---

## **9 Cyfrowy automat zgłoszeniowy 70**

---

Tryb TAD wewnętrznego automatu zgłoszeniowego .....	70
Konfigurowanie funkcji TAD .....	70
Wiadomość wychodząca (OGM) .....	70
Wiadomość OGM trybu Fax/Tel (zapowiedź) .....	71
Aktywowanie trybu TAD .....	71
Zarządzanie wiadomościami .....	72
Sygnalizator wiadomości .....	72
Odtwarzanie poszczególnych wiadomości przychodzących .....	72
Odtwarzanie wszystkich wiadomości przychodzących .....	72
Kasowanie wiadomości przychodzących .....	73
Nagrywanie rozmowy .....	73
Odtwarzanie poszczególnych nagranych rozmów .....	73
Odtwarzanie wszystkich nagranych rozmów .....	74
Usuwanie nagranych rozmów .....	74
Dodatkowe operacje funkcji TAD .....	75
Ustawianie maksymalnego czasu wiadomości przychodzących .....	75
Ustawianie oszczędzania kosztów połączeń .....	75
Monitor nagrywania wiadomości ICM .....	76

---

**10 Drukowanie raportów 77**

---

Raporty faksów .....	77
Raport weryfikacji transmisji .....	77
Dziennik faksów (raport operacji) .....	77
Raporty .....	78
Jak drukować raporty .....	78

---

**11 Polling 79**

---

Przegląd pollingu .....	79
Odbiór pollingu.....	79
Konfiguracja odbierania pollingu .....	79
Konfiguracja do odbierania pollingu z kodem zabezpieczającym .....	79
Konfiguracja odbierania polling z opóźnieniem .....	80
Polling sekwencyjny (tylko tryb monochromatyczny) .....	80
Anulowanie sekwencyjnego zadania pollingu .....	81
Transmisja pollingu (tylko tryb monochromatyczny).....	81
Ustawienia przesyłania z funkcją pollingu .....	81
Ustawienia przesyłania z funkcją polling z kodem zabezpieczeń.....	82

## Sekcja III Kopiowanie

---

**12 Tworzenie kopii 84**

---

Jak kopiować .....	84
Wprowadzenie trybu kopiowania.....	84
Tworzenie pojedynczej kopii.....	84
Tworzenie wielu kopii .....	85
Kończenie kopiowania.....	85
Ustawienia kopiowania .....	85
Zmiana prędkości i jakości kopiowania .....	85
Powiększanie i zmniejszanie kopiowanego obrazu .....	86
Wykonywanie plakatu lub N kopii na 1 arkuszu (Układ strony).....	87
Sortowanie kopii za pomocą podajnika ADF .....	88
Regulacja jasności i kontrastu .....	88
Tryb oszczędzania atramentu .....	89
Opcje papieru .....	89
Kopiowanie książki .....	90
Kopiowanie znaku wodnego .....	90
Ustawianie ulubionych.....	91
Komunikat o braku pamięci .....	92

## Sekcja IV Drukowanie bezpośrednio

### **13 Drukowanie zdjęć z karty pamięci lub nośnika pamięci USB Flash 94**

---

Operacje PhotoCapture Center™ .....	94
Drukowanie z karty pamięci lub nośnika pamięci USB Flash bez komputera .....	94
Skanowanie do karty pamięci lub nośnika pamięci USB Flash bez komputera .....	94
Korzystanie z funkcji PhotoCapture Center™ z komputera .....	94
Korzystanie z karty pamięci lub nośnika pamięci USB Flash .....	94
Struktura folderu karty pamięci lub dysku USB Flash .....	95
Jak rozpocząć pracę .....	96
Wejście do trybu PhotoCapture .....	97
Drukowanie obrazów .....	97
Przeglądanie zdjęć .....	97
Drukowanie indeksu (miniatury) .....	98
Drukowanie zdjęć .....	99
Efekty foto .....	99
Drukowanie DPOF .....	101
Ustawienia drukowania PhotoCapture Center™ .....	102
Szybkość i jakość drukowania .....	102
Opcje papieru .....	102
Dostosowanie jasności, kontrastu i koloru .....	103
Przycinanie .....	104
Drukowanie bez marginesu .....	105
Drukowanie daty .....	105
Ustawianie wprowadzonych zmian jako nowych ustawień domyślnych .....	105
Przywracanie wszystkich ustawień do ustawień domyślnych .....	105
Skanowanie na kartę pamięci lub nośnik pamięci USB Flash .....	106
Wejście do trybu skanowania .....	106
Sposób skanowania na kartę pamięci lub nośnik pamięci USB Flash .....	106
Automatyczne przycinanie .....	107
Jak ustawić nowe wartości domyślne .....	108
Jak resetować ustawienia fabryczne .....	108
Komunikaty błędów .....	109

### **14 Drukowanie zdjęć z aparatu 110**

---

Drukowanie zdjęć bezpośrednio z aparatu PictBridge .....	110
Wymagania PictBridge .....	110
Konfigurowanie aparatu cyfrowego .....	110
Drukowanie obrazów .....	111
Drukowanie DPOF .....	112
Drukowanie zdjęć bezpośrednio z aparatu cyfrowego (bez PictBridge) .....	112
Drukowanie obrazów .....	113
Komunikaty błędów .....	113

# Sekcja V Oprogramowanie

## 15 Funkcje oprogramowania i sieci

116

# Sekcja VI Załączniki

## A Bezpieczeństwo i zgodność z prawem

118

Wybór miejsca .....	118
W celu bezpiecznego użytkowania urządzenia .....	119
Ważne środki ostrożności.....	123
WAŻNE - Dla Twojego bezpieczeństwa .....	124
Złącze LAN .....	124
Zakłócenia radiowe.....	124
Dyrektywa UE 2002/96/WE oraz norma EN50419 .....	125
Dyrektywa EU 2006/66/EC - wyjmowanie lub wymiana baterii .....	125
Deklaracja zgodności z międzynarodowym programem ENERGY STAR® .....	125
Prawne ograniczenia kopiowania .....	126
Znaki towarowe.....	127

## B Usuwanie niesprawności i rutynowa obsługa konserwacyjna

128

Usuwanie niesprawności .....	128
Jeżeli masz problemy z urządzeniem.....	128
Detekcja tonu wybierania .....	136
Zakłócenia linii telefonicznej .....	136
Komunikaty o błędach i konserwacji.....	137
Animacje błędów .....	142
Przesyłanie faksów lub raportu Dziennika faksów.....	142
Zacięcie dokumentu .....	143
Zacięcie drukarki lub zacięcie papieru.....	144
Rutynowa obsługa konserwacyjna .....	146
Wymiana wkładów atramentowych .....	146
Czyszczenie obudowy urządzenia .....	149
Czyszczenie szyby skanera .....	150
Czyszczenie wałka drukarki .....	150
Czyszczenie wałków papieru.....	151
Czyszczenie głowicy drukującej .....	151
Kontrola jakości wydruku.....	152
Sprawdzanie wyrównania drukowania .....	153
Sprawdzanie poziomu atramentu .....	153
Wymontowanie oraz montaż słuchawki i podstawki słuchawki .....	153
Informacje o urządzeniu .....	155
Sprawdzanie numeru seryjnego .....	155
Funkcje resetowania.....	155
Resetowanie urządzenia .....	155
Pakowanie i transport urządzenia.....	156

<b>C</b>	<b>Menu oraz funkcje</b>	<b>158</b>
	Programowanie na wyświetlaczu.....	158
	Tabela menu.....	158
	Przechowywanie danych w pamięci.....	158
	Klawisze trybu i menu.....	158
	Tabela menu.....	159
	Wprowadzanie tekstu.....	179
<b>D</b>	<b>Specyfikacje</b>	<b>180</b>
	Ogólne.....	180
	Nośniki do drukowania.....	182
	Faks.....	183
	Cyfrowy automat zgłoszeniowy.....	185
	Kopiowanie.....	186
	PhotoCapture Center™.....	187
	PictBridge.....	188
	Skaner.....	189
	Drukarka.....	190
	Interfejsy.....	191
	Wymagania komputera.....	192
	Materiały eksploatacyjne.....	193
	Sieć (LAN).....	194
	Konfiguracja sieci bezprzewodowej za pomocą jednego przycisku.....	195
<b>E</b>	<b>Słownik</b>	<b>196</b>
<b>F</b>	<b>Indeks</b>	<b>200</b>

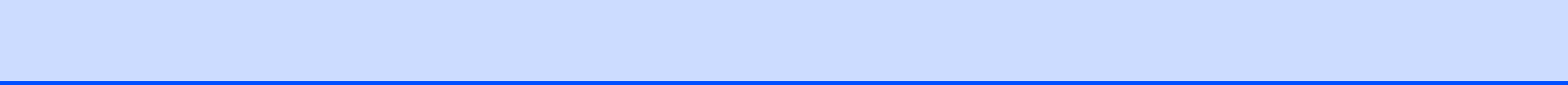



## Ogólne

---

<b>Informacje ogólne</b>	<b>2</b>
<b>Ładowanie papieru i dokumentów</b>	<b>10</b>
<b>Ustawienia ogólne</b>	<b>23</b>
<b>Funkcje zabezpieczeń</b>	<b>28</b>

## Korzystanie z dokumentacji

Dziękujemy za zakup urządzenia firmy Brother! Przeczytanie dokumentacji pozwoli na optymalne korzystanie z urządzenia.

## Symbole i konwencje użyte w dokumentacji

W dokumentacji zostały użyte następujące symbole oraz konwencje.

**Wytłuszczenie** Druk wytłuszczony wskazuje określone przyciski na panelu sterowania urządzenia lub na ekranie komputera.

**Kursywa** Tekst pisany kursywą uwydatnia ważny punkt lub kieruje do pokrewnego tematu.

**Courier New** Czcionką Courier New pokazane są komunikaty pokazywane na wyświetlaczu LCD urządzenia.

### **OSTRZEŻENIE**

Ostrzeżenia mówią, co należy robić, aby uniknąć ewentualnych obrażeń fizycznych.

### **UWAGA**

Przestrogi określają procedury, do których należy się stosować, aby zapobiec możliwym, lekkim obrażeniom.

### **WAŻNE**

Słowo WAŻNE określa procedury, do których należy się stosować, aby zapobiec możliwym problemom z urządzeniem lub uszkodzeniom innych przedmiotów.



Ikony zagrożenia elektrycznego ostrzegają o możliwym porażeniu elektrycznym.



Ikony „Gorąca powierzchnia” ostrzegają przed dotknięciem gorących elementów urządzenia.



Uwagi mówią, jak należy reagować na sytuację, która może wystąpić, lub określają wskazówki dotyczące przebiegu bieżącej operacji z innymi funkcjami.



## Uzyskiwanie dostępu do Instrukcja oprogramowania i Instrukcja obsługi dla sieci

Niniejszy Podręcznik użytkownika nie zawiera wszystkich informacji dotyczących urządzenia, na przykład sposobu korzystania z zaawansowanych funkcji drukarki, skanera, faksu i sieci. W celu zapoznania się ze szczegółowymi informacjami na temat tych operacji należy przeczytać **Instrukcja oprogramowania** oraz **Instrukcja obsługi dla sieci**, które można znaleźć na płycie CD-ROM.

### Przeglądanie dokumentacji

#### Przeglądanie dokumentacji (Windows®)

Aby przeglądać dokumentację, w menu **Start** wskaż polecenie **Brother**, w grupie programów wskaż pozycję **MFC-XXXX** (gdzie XXXX jest nazwą modelu urządzenia), a następnie wybierz polecenie **Podręczniki użytkownika w formacie HTML**.

Jeśli oprogramowanie nie zostało zainstalowane, dokumentację można znaleźć postępując wg poniższych instrukcji:

- 1 Włącz komputer. Włóż płytę CD-ROM z oprogramowaniem Brother do napędu CD-ROM.



#### Informacja

Jeśli ekran Brother nie pojawi się automatycznie, otwórz okno **Mój komputer (Komputer)**, kliknij dwukrotnie ikonę dysku CD-ROM, a następnie kliknij dwukrotnie plik **start.exe**.

- 2 Gdy na ekranie pojawią się nazwy modeli, kliknij nazwę posiadanego modelu.
- 3 Gdy na ekranie pojawią się języki, kliknij swój język. Zostanie wyświetlone menu główne CD-ROM.



- 4 Kliknij **Dokumentacja**.
- 5 Wybierz dokumentację, którą chcesz przeczytać.

- **Dokumenty w formacie HTML:** Podręcznik użytkownika, Instrukcja oprogramowania i Instrukcja obsługi dla sieci w formacie HTML.

Ten format jest zalecany do przeglądania na komputerze.

- **Dokumenty w formacie PDF:** Podręcznik użytkownika dla operacji niezależnych, Instrukcja oprogramowania i Instrukcja obsługi dla sieci w formacie PDF.

Ten format jest zalecany do wydruku podręczników. Kliknij, aby przejść do witryny Brother Solutions Center, w której można przeglądać lub pobierać dokumenty w formacie PDF. (Wymagany jest dostęp do Internetu i program do odczytu plików PDF).

## Jak znaleźć instrukcje Skanowania

Istnieje kilka sposobów skanowania dokumentów. Instrukcje można znaleźć w sposób następujący:

### Instrukcja oprogramowania

#### ■ Skanowanie

(Windows® 2000 Professional/  
Windows® XP i Windows Vista®)

#### ■ ControlCenter3

(Windows® 2000 Professional/  
Windows® XP i Windows Vista®)

#### ■ Skanowanie sieciowe

(Windows® 2000 Professional/  
Windows® XP i Windows Vista®)

### Instrukcje dla aplikacji ScanSoft™ PaperPort™ 11SE z OCR

- Pełne instrukcje dla programów ScanSoft™ PaperPort™ 11SE z OCR można wyświetlić, korzystając z menu Pomoc w aplikacji ScanSoft™ PaperPort™ 11SE.

## Wyszukiwanie instrukcji konfiguracji sieci

Twoje urządzenie zostało podłączone do sieci bezprzewodowej lub kablowej. Instrukcje konfiguracji podstawowej znajdują się w Podręcznik szybkiej obsługi. Jeżeli bezprzewodowy punkt dostępu lub router obsługują funkcje SecureEasySetup™, Wi-Fi Protected Setup lub AOSS™, wykonaj czynności opisane w Podręczniku szybkiej obsługi. Więcej informacji na temat konfiguracji sieci znajduje się w *Instrukcji obsługi dla sieci*.

## Wyświetlanie dokumentacji (Macintosh)

- 1 Włącz komputer Macintosh. Włóż płytę CD-ROM z oprogramowaniem Brother do napędu CD-ROM. Pojawi się następujące okno.

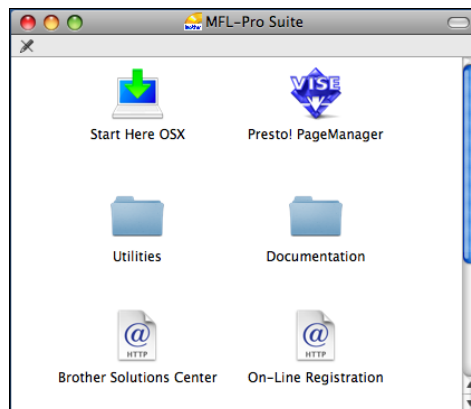

- 2 Kliknij dwukrotnie na ikonę **Documentation**.
- 3 Kliknij dwukrotnie folder języka.
- 4 Kliknij dwukrotnie plik **top.html**, aby przeglądać **Podręcznik użytkownika, Instrukcję oprogramowania i Instrukcję obsługi dla sieci** w formacie HTML.

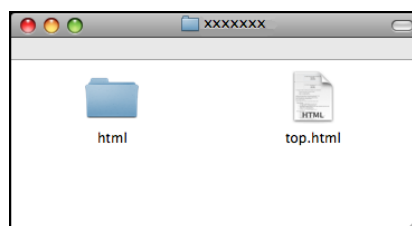

- 5 Kliknij dokument, z którym chcesz się zapoznać:
  - Podręcznik użytkownika
  - Instrukcja oprogramowania
  - Instrukcja obsługi dla sieci

## Jak znaleźć instrukcje Skanowania

Istnieje kilka sposobów skanowania dokumentów. Instrukcje można znaleźć w sposób następujący:

### Podręcznik użytkownika oprogramowania

- **Skanowanie**  
(Mac OS X 10.3.9 – 10.5.x)
- **ControlCenter2**  
(Mac OS X 10.3.9 – 10.5.x)
- **Skanowanie sieciowe**  
(Mac OS X 10.3.9 – 10.5.x)

### Podręcznik Użytkownika Presto! PageManager

- Pełny podręcznik użytkownika programu Presto! PageManager można wyświetlić, korzystając z menu Pomoc w aplikacji Presto! PageManager.

## Wyszukiwanie instrukcji konfiguracji sieci

Twoje urządzenie zostało podłączone do sieci bezprzewodowej lub kablowej. Instrukcje konfiguracji podstawowej znajdują się w Podręcznik szybkiej obsługi. Jeżeli bezprzewodowy punkt dostępu lub router obsługują funkcje SecureEasySetup™, Wi-Fi Protected Setup lub AOSS™, wykonaj czynności opisane w Podręczniku szybkiej obsługi. Więcej informacji na temat konfiguracji sieci znajduje się w *Instrukcji obsługi dla sieci*.

## Dostęp do pomocy technicznej Brother (Windows®)

Wszystkie wymagane informacje kontaktowe, takie jak pomoc techniczna przez Internet (Brother Solutions Center), można znaleźć na płycie CD-ROM Brother.

- Kliknij pozycję **Pomoc techniczna Brother** w menu głównym. Wyświetlony zostanie poniższy ekran:



- Aby przejść do strony internetowej producenta (<http://www.brother.com>), kliknij **Strona Domowa firmy Brother**.
- Aby przejść do najnowszych wiadomości i informacji o produktach (<http://solutions.brother.com>), kliknij **Brother Solutions Center**.
- Aby przejść do strony zawierającej informacje o oryginalnych materiałach eksploatacyjnych Brother (<http://www.brother.com/original/>), kliknij polecenie **Materiały eksploatacyjne**.
- Aby przejść do witryny Brother CreativeCenter (<http://www.brother.com/creativecenter/>) w celu pobrania BEZPŁATNYCH projektów fotograficznych i plików przeznaczonych do wydruku, kliknij **Brother CreativeCenter**.
- Aby powrócić do menu głównego, kliknij przycisk **Wstecz** lub, aby zakończyć, kliknij przycisk **Zakończ**.

# Przegląd panelu sterowania



## 1 Wł./Wył.

Urządzenie jest wyposażone we włącznik zasilania.

Nawet w razie wyłączenia urządzenia będzie ono okresowo czyściło głowicę drukującą. Aby zachować jakość wydruku, przedłużyć żywotność głowicy drukującej i zapewnić najlepszą ekonomię wkładów z tuszem, urządzenie powinno być zawsze podłączone do zasilania.

## 2 Cyfrowa TAD

Włącza lub wyłącza automat zgłoszeniowy (TAD). Miga w przypadku otrzymania nowej wiadomości głosowej.

## 3 Klavisze faksu i telefonu:

### ■ Powtórz wybieranie/Pauza

Umożliwia ponowne wybranie jednego z 30 ostatnio wybieranych numerów.

Wstawia również pauzę podczas wybierania numeru.

Podczas niektórych operacji funkcja ta umożliwia ponadto przełączenie na ekran dotykowy.

### ■ R

Jeśli urządzenie jest podłączone do centrali PBX, ten klawisz umożliwia uzyskanie dostępu do linii zewnętrznej lub przełączenie połączenia na inny numer wewnętrzny.

### ■ Wycisz

Wstrzymuje bieżącą rozmowę telefoniczną.

### ■ Głośnik

Umożliwia prowadzenie rozmowy bez podnoszenia słuchawki.

## 4 Klawiatura

Klawiatura umożliwia wybieranie numerów telefonów lub faksów oraz wprowadzanie informacji do urządzenia. Podczas niektórych operacji funkcja ta pozwala ponadto na przełączenie na ekran dotykowy.

Klawisz # umożliwia tymczasowe przełączenie trybu wybierania między tonowym a impulsowym podczas rozmowy telefonicznej.

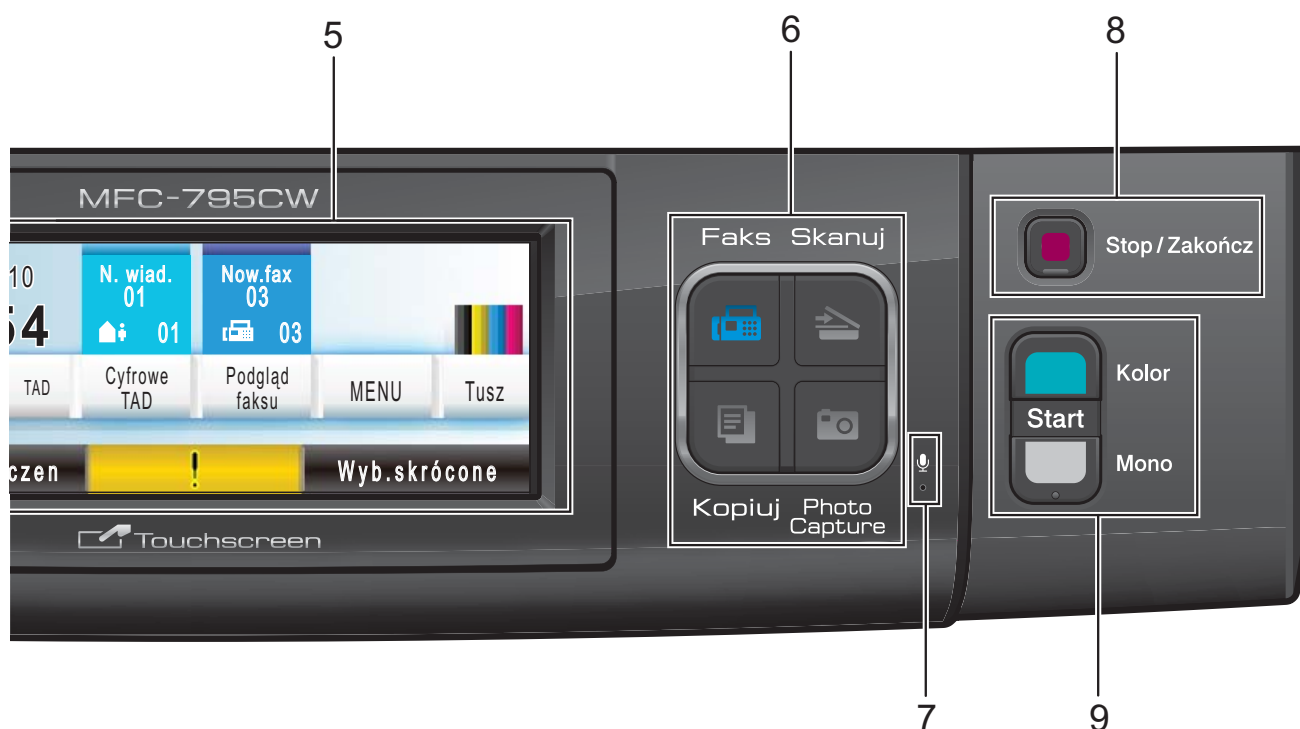

## 5 LCD (wyświetlacz ciekłokrystaliczny)

Ekran dotykowy LCD. Dostęp do menu i opcji można uzyskać, naciskając przyciski wyświetlane na ekranie.

Można także zmienić kąt ułożenia wyświetlacza, unosząc go.

## 6 Klawisze wyboru trybu:

- **Faks**  
Umożliwia dostęp do trybu faksu.
- **Skanuj**  
Umożliwia dostęp do trybu skanowania.
- **Kopiuj**  
Umożliwia dostęp do trybu kopiowania.
- **Photo Capture**  
Umożliwia przejście do trybu PhotoCapture Center™.

## 7 Mikrofon

Rejestruje głos podczas prowadzenia rozmowy przy użyciu funkcji **Głośnik**.

## 8 Stop/Zakończ

Zatrzymuje operację lub wychodzi z menu.

## 9 Przyciski startu:

- **Start Kolor**  
Umożliwia wysyłanie faksów lub wykonywanie kopii w pełnym kolorze. Umożliwia również skanowanie (w kolorze lub czarno-białe, w zależności od ustawień skanowania w oprogramowaniu ControlCenter).
- **Start Mono**  
Umożliwia rozpoczęcie wysyłania faksu lub wykonania kopii monochromatycznych. Umożliwia także rozpoczęcie operacji skanowania (w kolorze lub w trybie monochromatycznym, w zależności od ustawień w oprogramowaniu ControlCenter).

## Układ ekranu LCD

Na ekranie LCD wyświetlany jest aktualny stan urządzenia, gdy urządzenie znajduje się w trybie uśpienia.

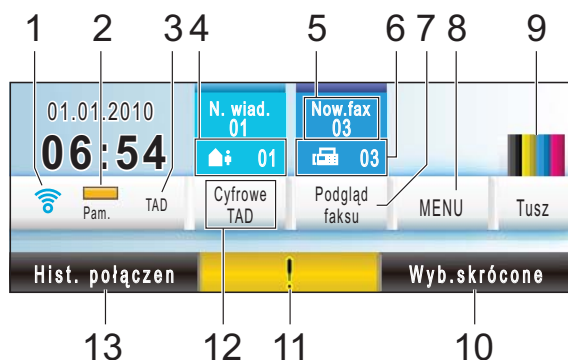

### 1 Stan sieci bezprzewodowej

Czteropozomowy wskaźnik przedstawia aktualną siłę sygnału połączenia bezprzewodowego (w przypadku korzystania z takiego połączenia).



### 2 Stan pamięci

Pokazuje dostępną ilość pamięci urządzenia.

### 3 Bieżący tryb odbioru

Umożliwia sprawdzenie bieżącego trybu odbioru.

- Fax (tylko faks)
- F/T (faks/telefon)
- Ręć (ręczny)
- TAD (cyfrowy automat zgłoszeniowy)

### 4 Wiadomości głosowe w pamięci urządzenia

Pokazuje, ile odebranych wiadomości głosowych znajduje się w pamięci.

### 5 Nowy faks(y)

Jeśli dla opcji Podgląd faksu jest wybrane ustawienie Wł., wyświetla liczbę nowych faksów.

### 6 Faksy w pamięci

Pokazuje, ile odebranych faksów znajduje się w pamięci.

### 7 PODGLĄD FAKSU

Umożliwia podgląd odebranych faksów.

### 8 MENU

Umożliwia dostęp do głównego menu.

### 9 Wskaźnik poziomu atramentu

Wyświetla dostępną ilość atramentu. Umożliwia także dostęp do menu Atrament.

### 10 Wybieranie szybkie

Umożliwia wyszukanie numeru, pod który chcesz zadzwonić lub wysłać faks.

### 11 Ikona ostrzeżenia !

Jest wyświetlana, gdy wystąpi komunikat o błędzie lub wskazówka dotycząca obsługi urządzenia. Naciśnij ikonę ostrzeżenia, aby wyświetlić komunikat, a następnie naciśnij przycisk **Stop/Zakończ**, aby powrócić do ekranu trybu gotowości.

### 12 Cyfrowy automat zgłoszeniowy

Umożliwia odsłuchiwanie wiadomości głosowych i nagranych rozmów oraz ich obsługę.

### 13 Historia połączeń

Umożliwia wyświetlenie listy połączeń wychodzących.

Ponadto pozwala na połączenie lub wysłanie faksu pod numer wybrany z tej listy.

## Operacje podstawowe

Aby obsługiwać ekran dotykowy, naciśnij palcem klawisz MENU lub bezpośrednio przycisk opcji na ekranie LCD. Aby obejrzeć wszystkie menu ekranowe lub ustawienia danej opcji, przewijaj je, naciskając klawisze ▲▼ lub ◀▶.

Naciśnij , aby powrócić do poprzedniego menu.

Aby zmienić ustawienia urządzenia, należy wykonać następujące czynności. W tym przykładzie ustawienie trybu uśpienia zostanie zmienione z 5 Min. na 10 Min.

- 1 Naciśnij MENU.
- 2 Naciśnij ▲ lub ▼, aby wyświetlić Ustawienia.

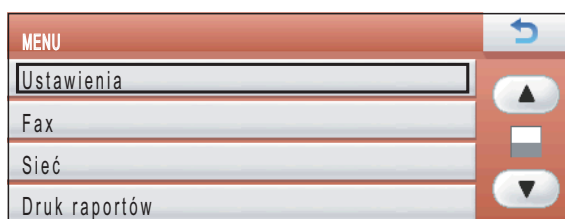

- 3 Naciśnij Ustawienia.
- 4 Naciśnij ▲ lub ▼, aby wyświetlić Tryb oczekiw.

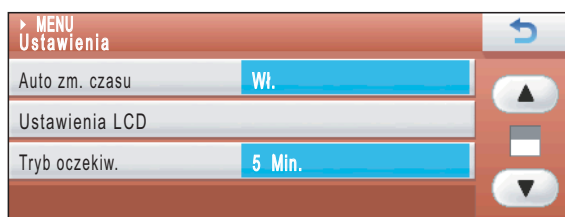

- 5 Naciśnij Tryb oczekiw.
- 6 Naciśnij 10 Min.

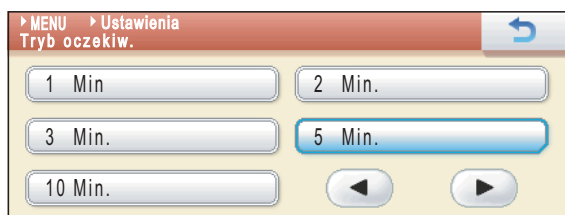

- 7 Naciśnij Stop/Zakończ.

## 2

# Ładowanie papieru i dokumentów

## Ładowanie papieru i innych nośników



### Informacja

Aby drukować na papierze w rozmiarze Fotografie (10 × 15 cm) lub Fotografie L (89 × 127 mm), należy użyć tacy do papieru fotograficznego. (Patrz *Wkładanie papieru fotograficznego* na stronie 14).

- 1 Jeśli klapka podpierająca papier jest otwarta, zamknij ją, a następnie zamknij podparcie papieru. Wyciągnij walek papieru z urządzenia.

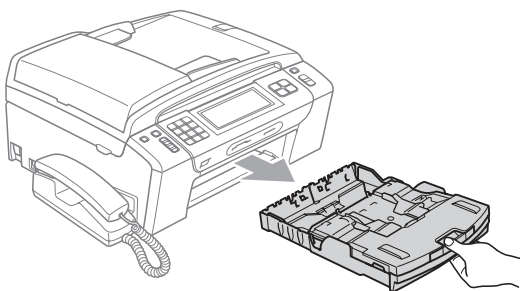

- 2 Podnieś pokrywę tacy wyjściowej papieru (1).

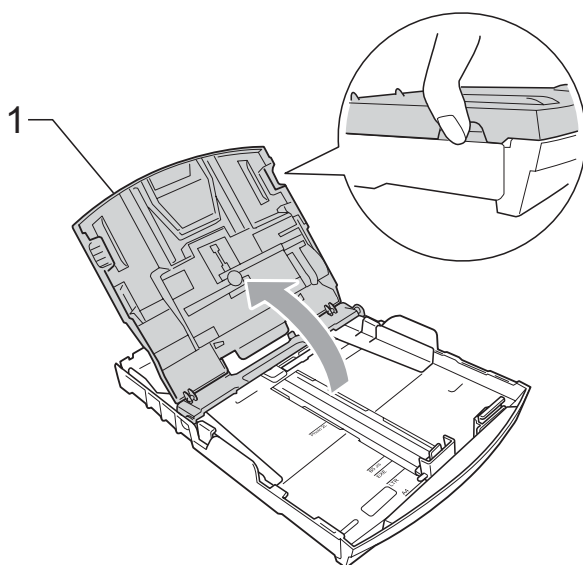

- 3 Dwie rękami naciśnij i przesuń boczne prowadnice papieru (1) i prowadnicę długości papieru (2) tak, aby dostosować ją do rozmiaru papieru. Sprawdź, czy trójkątne oznaczenia (3) na prowadnicach bocznych papieru (1) i prowadnicy długości papieru (2) są zrównane z oznaczeniami rozmiaru używanego papieru.

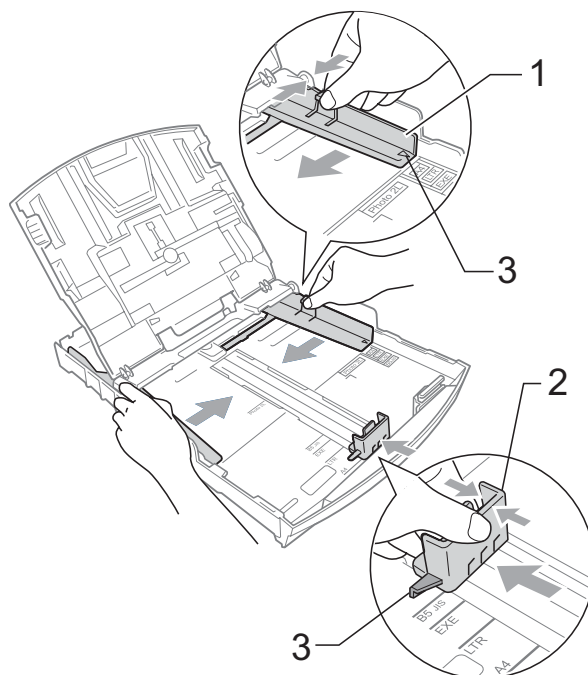



**Informacja**

W przypadku papieru formatu Legal naciśnij i przytrzymaj przycisk zwalniania prowadnicy (1) po wysunięciu przedniej części tacy papieru.

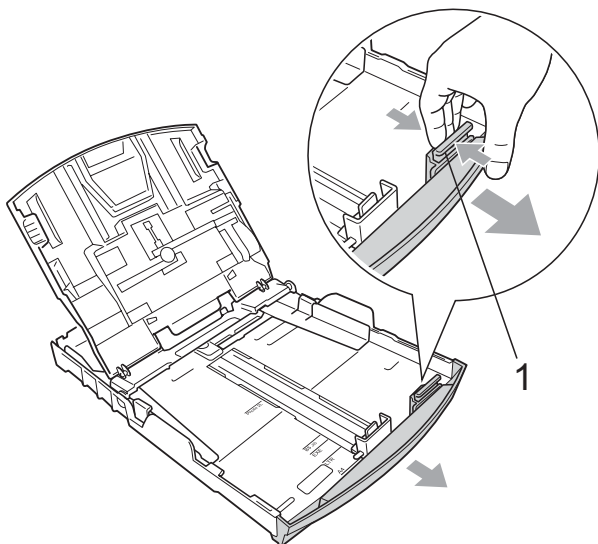

- 4 Dokładnie przekartkuj stos papieru, aby zapobiec blokowaniu i niewłaściwemu podawaniu.

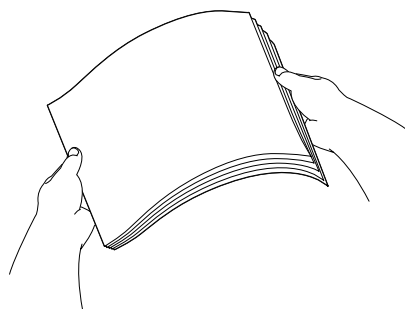
**WAŻNE**

Zawsze sprawdzaj czy papier nie zwija się.

- 5 Delikatnie włóż papier do tacki podajnika stroną drukowaną w dół i górnym brzegiem do przodu. Sprawdź, czy papier leży płasko w podajniku.

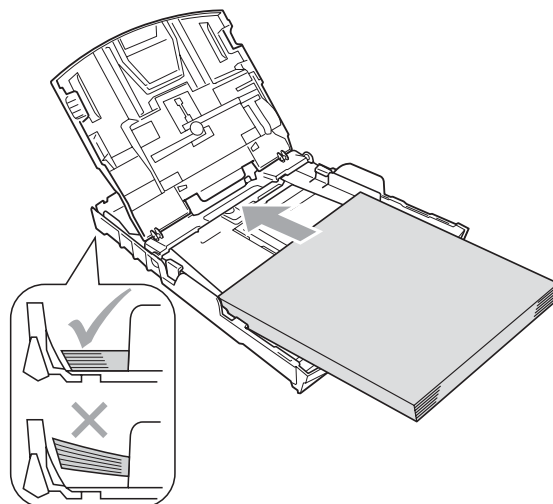
**WAŻNE**

Uważaj, by nie wsuwać papieru zbyt daleko, gdyż może on unieść się na tylnej części podajnika i powodować problemy z podawaniem papieru.

- 6 Obiema dłońmi delikatnie ustaw boczne prowadnice papieru (1), dostosowując je do rozmiaru używanego papieru. Upewnij się, że boczne prowadnice papieru dotykają brzegów papieru.

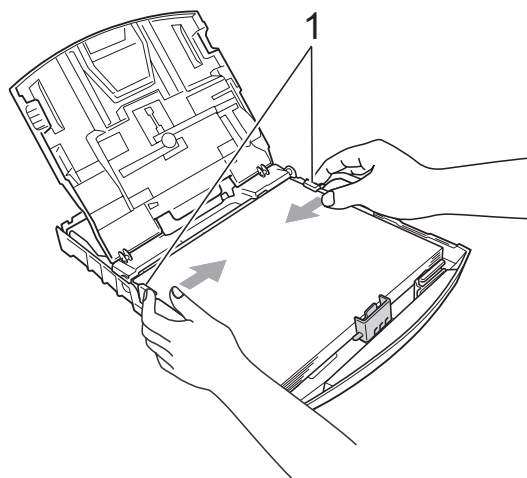

- 7 Zamknij pokrywę tacy wyjściowej papieru.

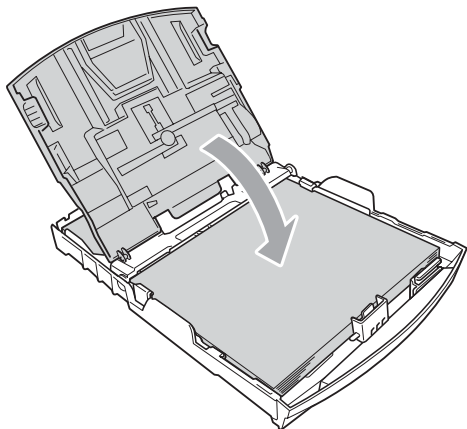

- 8 Powoli wsuń całą tacę papieru do urządzenia.

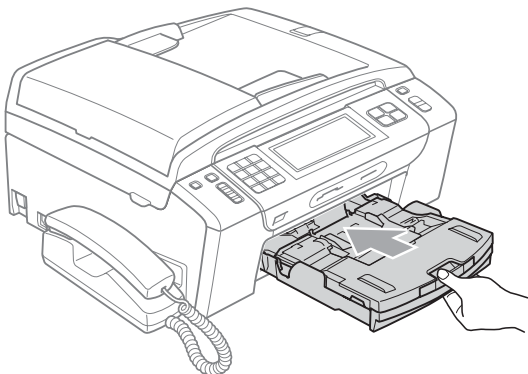

- 9 Przytrzymując papier na miejscu, wyciągnij podpórkę papieru (1) na tyle daleko, aby się zatrzasnęła, i rozłóż klapkę podpierającą papier (2).

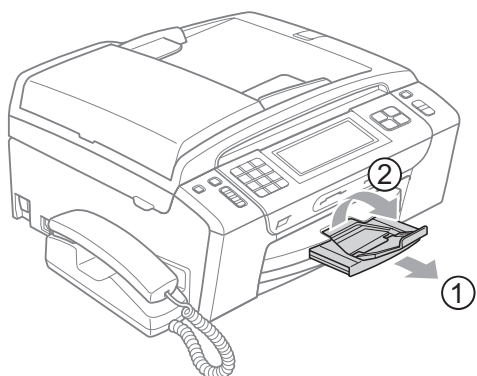

### ! WAŻNE

NIE używaj klapki podpierającej papier do papieru formatu Legal.

## Ładowanie kopert i kartek pocztowych

### Koperty

- Należy używać kopert o gramaturze pomiędzy 80 a 95 g/m<sup>2</sup>.
- Niektóre koperty wymagają ustawienia w aplikacji parametrów marginesów. Przed przystąpieniem do drukowania większej ilości kopert wykonaj wydruk testowy.

### ! WAŻNE

NIE używać następujących typów kopert, gdyż może to spowodować problemy z pobieraniem:

- Niezbyt sztywnych, o luźnej konstrukcji.
- Wytłaczanych (z wypukłym napisem).
- Z zapięciami.
- Z nadrukiem od wewnątrz.

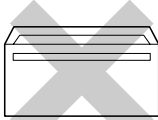
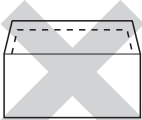
Z klejem	Podwójne skrzydełko
	

Czasem możesz mieć problemy z pobieraniem papieru spowodowane grubością, rozmiarem i kształtem klapki używanej koperty.

## Ładowanie kopert i kartek pocztowych

- 1 Przed włożeniem kopert lub pocztówek dociśnij ich narożniki i krawędzie, aby jak najbardziej je spłaszczyć.

### ! WAŻNE

Jeśli koperty lub pocztówki są podawane dwukrotnie, wkładaj po jednej kopercie lub pocztówce do tacy papieru naraz.

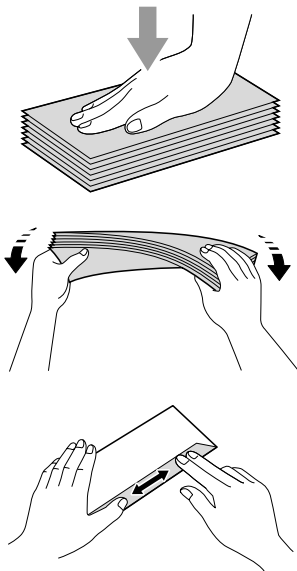

- 2 Umieść koperty lub karty pocztowe na tacy, kierując stronę przeznaczoną do druku w dół, a krótszą krawędź do przodu, jak pokazano na ilustracji. Zalecamy włożenie jednej dodatkowej koperty lub kartki pocztowej. Obiema dłońmi delikatnie wciśnij i przesuwaj boczne prowadnice papieru (1) oraz prowadnicę długości papieru (2) w taki sposób, aby dopasować je do rozmiaru kopert lub kartek pocztowych.

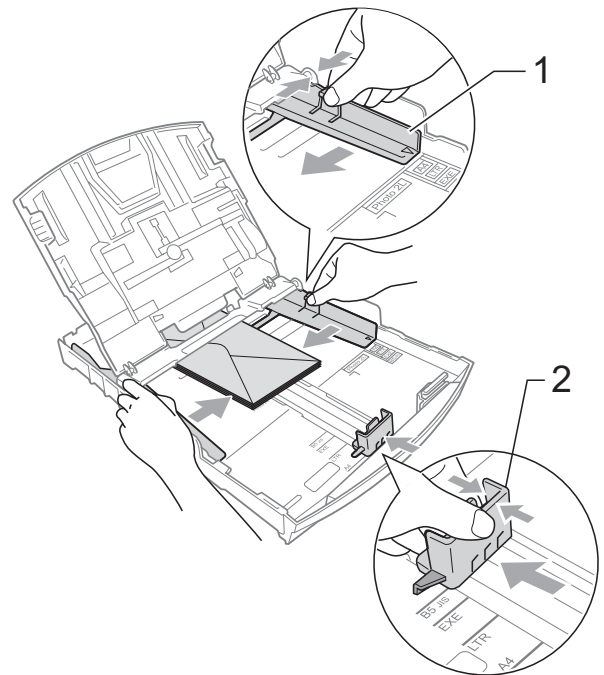

Jeżeli podczas drukowania na kopertach z klapką na krótkiej krawędzi występują problemy, spróbuj wykonać poniższe czynności:

- 1 Otwórz klapkę koperty.
- 2 Umieść kopertę na tacy, stroną przeznaczoną do druku skierowaną w dół i klapką ustawioną w sposób przedstawiony na ilustracji.

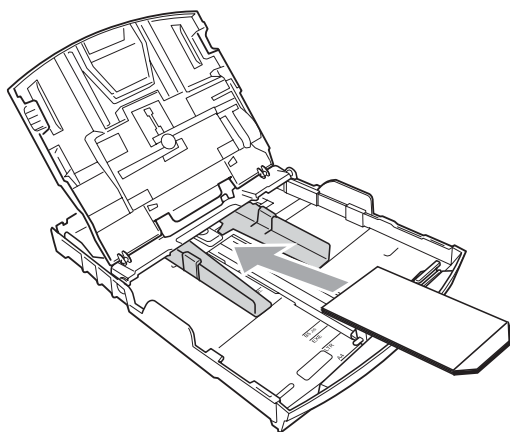

- 3 Dostosuj rozmiar i marginesy w aplikacji.

## Wkładanie papieru fotograficznego

W przypadku drukowania na papierze w rozmiarze Fotografie (10 × 15 cm) i Fotografie L (89 × 127 mm) należy użyć tacy do papieru fotograficznego, znajdującej się nad tacą papieru wydruku. Podczas używania tacy do papieru fotograficznego nie jest konieczne wyjmowanie papieru z tacy znajdującej się niżej. Do tacy można załadować maksymalnie 20 arkuszy papieru fotograficznego.

- 1 Kciukiem i palcem wskazującym prawej dłoni ściśnij niebieski przycisk zwalniania tacy do papieru fotograficznego (1) i popchnij tacę do papieru fotograficznego do przodu na tyle daleko, aby zatrzasnęła się w pozycji do drukowania zdjęć (2).

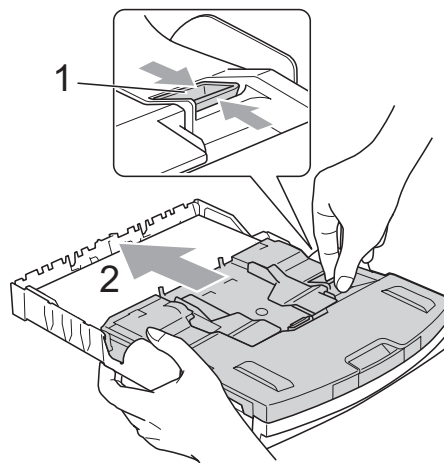

### Taca na papier fotograficzny

- 2 Naciśnij prowadnice boczne papieru (1) oraz prowadnicę regulacji długości papieru (2) i dosuń je do papieru tak, aby do niego przylegały.

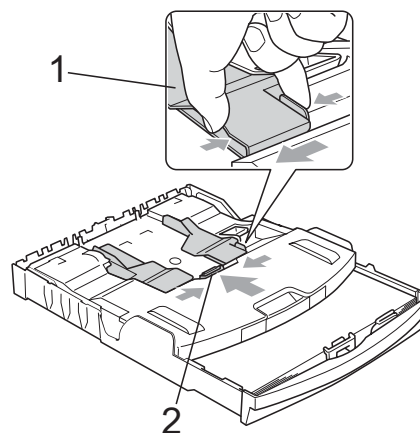

- 3 Umieść papier fotograficzny w tacy do papieru fotograficznego i delikatnie dosuń prowadnice boczne papieru do papieru. Upewnij się, że boczne prowadnice papieru dotykają brzegów papieru. Sprawdź, czy papier leży płasko w podajniku.



### Informacja

- Uważaj, by nie wsuwać papieru zbyt daleko, gdyż może on unieść się na tylnej części podajnika i powodować problemy z podawaniem papieru.
- Zawsze zwracaj uwagę, czy papier nie jest zwinęty lub pomarszczony.

- 4 Po zakończeniu drukowania odbitek ustaw tacę do papieru fotograficznego ponownie w pozycji zwykłego drukowania.

Kciukiem i palcem wskazującym prawej dłoni ściśnij niebieski przycisk zwalniania tacy do papieru fotograficznego (1) i popchnij tacę do papieru fotograficznego do tyłu na tyle daleko, aby się zatrzasnęła (2).

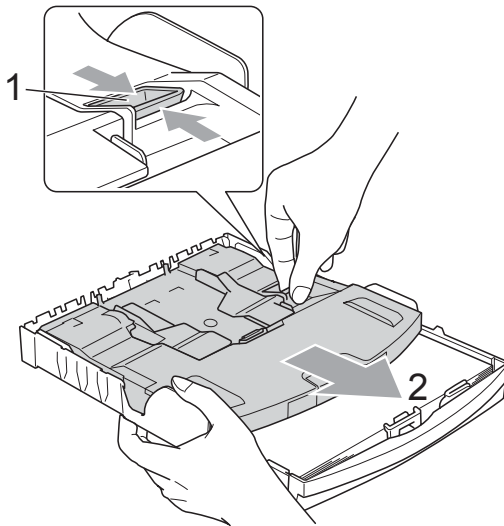

## Wyciąganie małych wydruków z urządzenia

Gdy urządzenie wysuwa papier małego formatu na pokrywę tacy wyjściowej papieru, uchwycenie wydruków może być trudne. Upewnij się, że drukowanie zostało zakończone, a następnie wyciągnij całkowicie tacę z urządzenia.

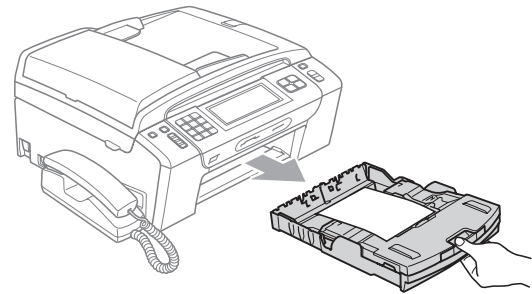

## Obszar wydruku

Rozmiar obszaru drukowania zależy od aktualnych ustawień używanej aplikacji. Liczby poniżej przedstawiają obszary niezadrukowane na papierze ciętym i kopertach. Na zacięniowanym obszarze przyciętego arkusza papieru urządzenie może drukować tylko wówczas, gdy jest dostępna i włączona funkcja drukowania bez marginesów. (Patrz *Drukowanie dla Windows®* lub *Drukowanie i faksowanie dla Macintosh w Instrukcji oprogramowania* na płycie CD-ROM).

### Arkusze cięte

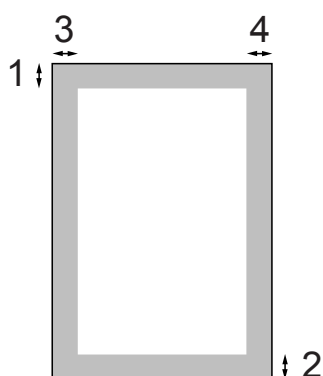

### Koperty

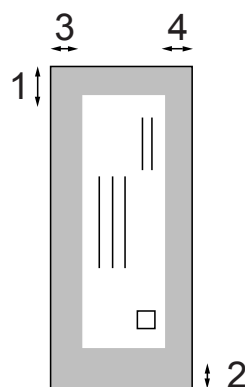

	Góra (1)	Dół (2)	Lewa (3)	Prawa (4)
Arkusze cięte	3 mm	3 mm	3 mm	3 mm
Koperty	12 mm	24 mm	3 mm	3 mm



### Informacja

Funkcja drukowania bez marginesów nie jest dostępna dla kopert.

## Akceptowany papier i inne nośniki

Na jakość druku może wpływać rodzaj papieru używanego w urządzeniu.

Aby uzyskać optymalną jakość wydruku dla wybranych ustawień, należy zawsze ustawić Rodzaj Papieru na rodzaj papieru znajdujący się w urządzeniu.

W urządzeniu można używać zwykły papier, papier do drukarek (powlekany), papier z połyskiem, folie i koperty.

Przed kupnem większej partii zalecamy sprawdzenie danego rodzaju papieru.

Aby uzyskać najlepsze rezultaty, używaj papieru Brother.

- Przy druku na papierze do drukarek atramentowych (papierze powlekanym), foliach i papierze fotograficznym pamiętaj, aby wybrać prawidłowy nośnik w zakładce „**Ustawienia Podstawowe**” sterownika drukarki lub w ustawieniach rodzaju papieru. (Patrz *Rodzaj papieru* na stronie 24).
- Podczas drukowania na papierze fotograficznym Brother, na tacę należy załadować dodatkowy arkusz tego samego papieru fotograficznego. Dodatkowy arkusz może się znajdować dla tego celu w opakowaniu papieru.
- Gdy używamy folii lub papieru fotograficznego, należy wyjmować na bieżąco każdy z arkuszy, aby zapobiec zatorom papieru lub rozmazywaniu atramentu.
- Unikaj kontaktu z powierzchnią wydruku zaraz po wydrukowaniu; może ona być jeszcze wilgotna i zostawiać plamy na palcach.

## Zalecane nośniki

Do osiągnięcia najlepszej jakości wydruku zalecamy używanie papieru Brother. (Patrz tabela poniżej).

Jeśli papier Brother nie jest dostępny, zalecamy przetestowanie różnych rodzajów papieru przed zakupieniem dużych ilości.

Jeśli drukujesz na foliach, zalecamy stosowanie folii „3M Folia”.

### Papier Brother

Rodzaj papieru	Artykuł
Zwykły A4	BP60PA
Błyszczący fotograficzny A4	BP71GA4
Do drukarek atramentowych A4 (Mat)	BP60MA
Błyszczący papier fotograficzny 10 × 15 cm	BP71GP

## Przechowywanie i używanie nośników

- Papier należy przechowywać w oryginalnym, zamkniętym opakowaniu. Powinien on leżeć płasko i z dala od wilgoci, bezpośredniego światła słonecznego oraz gorąca.
- Należy unikać dotykania błyszczącej strony papieru fotograficznego. Papier należy umieścić stroną błyszczącą w dół.
- Należy unikać dotykania folii z obu stron, ponieważ łatwo absorbują one wodę i pot, co może spowodować obniżenie jakości. Materiały zaprojektowane dla laserowych drukarek/kopiarek mogą plamić kolejny dokument. Należy używać tylko materiałów przeznaczonych dla drukarek atramentowych.

### ! WAŻNE

NIE należy używać następujących rodzajów papieru:

- Uszkodzonego, zwijającego się, sfałdowanego, o nietypowych kształtach

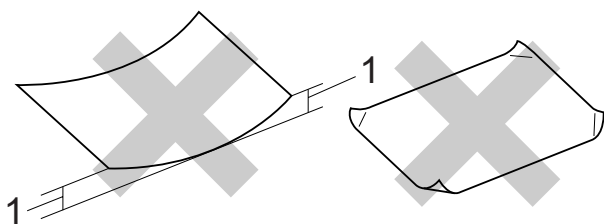

**1 Zgięcie o rozmiarze 2 mm lub większym może spowodować zacięcie.**

- O silnym połysku lub fakturze
- Nie dającego się ułożyć w równy stos
- Drobnoziarnistego

## Pojemność pokrywy tacy wyjściowej papieru

50 arkuszy papieru A4 o gramaturze 80 g/m<sup>2</sup>.

- Folie lub papier fotograficzny należy odbierać z pokrywy tacy wyjściowej papieru zaraz po ich wydrukowaniu, aby uniknąć rozmazania wydruków.



## Wybór prawidłowego nośnika

### Typ i rozmiar papieru dla każdej operacji

Rodzaj papieru	Rozmiar papieru (format)		Użycie			
			Faks	Kopowanie	Odbitki fotograficzne	Drukarka
Arkusze cięte	Letter	215,9 × 279,4 mm	Tak	Tak	Tak	Tak
	A4	210 × 297 mm	Tak	Tak	Tak	Tak
	Legal	215,9 × 355,6 mm	Tak	Tak	–	Tak
	Executive	184 × 267 mm	–	–	–	Tak
	JIS B5	182 × 257 mm	–	–	–	Tak
	A5	148 × 210 mm	–	Tak	–	Tak
	A6	105 × 148 mm	–	–	–	Tak
Karty	Fotografie	10 × 15 cm	–	Tak	Tak	Tak
	Fotografie L	89 × 127 mm	–	–	–	Tak
	Fotografie 2L	13 × 18 cm	–	–	Tak	Tak
	Karta Indeksu	127 × 203 mm	–	–	–	Tak
	Kartka pocztowa 1	100 × 148 mm	–	–	–	Tak
	Kartka pocztowa 2 (podwójna)	148 × 200 mm	–	–	–	Tak
Koperty	C5 Koperta	162 × 229 mm	–	–	–	Tak
	Koperta DL	110 × 220 mm	–	–	–	Tak
	COM-10	105 × 241 mm	–	–	–	Tak
	Monarch	98 × 191 mm	–	–	–	Tak
	Koperta JE4	105 × 235 mm	–	–	–	Tak
Folie	Letter	215,9 × 279,4 mm	–	Tak	–	Tak
	A4	210 × 297 mm	–	Tak	–	Tak
	A5	148 × 210 mm	–	Tak	–	Tak
	Legal	215,9 × 355,6 mm	–	Tak	–	Tak

**Ciężar, grubość i ilość papieru**

Rodzaj papieru		Ciężar	Grubość	Ilość arkuszy
Arkusze cięte	Papier zwykły	64 do 120 g/m <sup>2</sup>	0,08 do 0,15 mm	100 <sup>1</sup>
	Papier do drukarek atramentowych	64 do 200 g/m <sup>2</sup>	0,08 do 0,25 mm	20
	Papier błyszczący	Do 220 g/m <sup>2</sup>	Do 0,25 mm	20 <sup>2 3</sup>
Karty	Karta fotograficzna	Do 220 g/m <sup>2</sup>	Do 0,25 mm	20 <sup>2 3</sup>
	Karta Indeksu	Do 120 g/m <sup>2</sup>	Do 0,15 mm	30
	Karta pocztowa	Do 200 g/m <sup>2</sup>	Do 0,25 mm	30
Koperty		75 do 95 g/m <sup>2</sup>	Do 0,52 mm	10
Folie		–	–	10

<sup>1</sup> Do 100 arkuszy papieru 80 g/m<sup>2</sup>.

<sup>2</sup> Papier w rozmiarze Fotografie 10 × 15 cm i Fotografie L należy wkładać do tacy do papieru fotograficznego. (Patrz *Wkładanie papieru fotograficznego* na stronie 14).

<sup>3</sup> Papier BP71 (260 g/m<sup>2</sup>) jest specjalnie przeznaczony do drukarek atramentowych firmy Brother.

## Ładowanie dokumentów

Do wysyłania faksów, wykonywania kopii i skanowania służy ADF (automatyczny podajnik dokumentów) oraz szyba skanera.

### Korzystanie z podajnika ADF

W podajniku ADF można zmieścić do 15 stron, które są następnie podawane indywidualnie. Używaj standardowego papieru 80 g/m<sup>2</sup> i zawsze pamiętaj o przekartkowaniu stron przed włożeniem ich do ADF.

#### Zalecane warunki eksploatacji

Temperatura:	20°C do 30°C
Wilgotność:	50–70%
Papier:	80 g/m <sup>2</sup>

#### Obsługiwane rozmiary dokumentów

Długość:	148 do 355,6 mm
Szerokość:	148 do 215,9 mm
Ciężar:	64 do 90 g/m <sup>2</sup>

#### Jak ładować dokumenty

### ! WAŻNE

- NIE ciągnij dokumentu w trakcie jego podawania.
- NIE używaj papieru, który jest skręcony, pomarszczony, zgięty, rozerwany, zszywany, spięty spinaczem, sklejonny lub oklejony taśmą.
- NIE używaj kartonu, papieru gazetowego ani tkaniny.

Upewnij się, że dokumenty pisane atramentem są całkowicie suche.

- 1 Rozłóż podpórkę wydruków podajnika ADF (1).
- 2 Dobrze przekartkuj strony.
- 3 Przesuń prowadnice papieru, aby przylegały do boków dokumentów.
- 4 Umieszczaj dokument w podajniku ADF pod prowadnicami (2) stroną do druku skierowaną w dół, krawędzią górną do przodu, dopóki nie będzie można wyczuć, że dotykają rolek podawania i na wyświetlaczu LCD nie zostanie wyświetlony komunikat ADF gotowy.

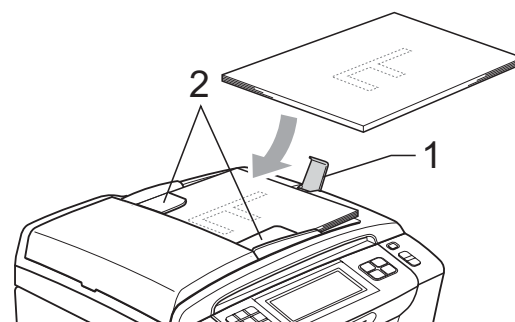

### ! WAŻNE

NIE pozostawiaj grubych dokumentów na szybie skanera. W takim przypadku podajnik ADF może się zaciąć.

### Korzystanie z szyby skanera

Szyby skanera można używać do faksowania, kopiowania lub skanowania stron książki albo pojedynczych stron.

#### Obsługiwane rozmiary dokumentów

Długość:	Do 297 mm
Szerokość:	Do 215,9 mm
Ciężar:	Do 2 kg

## Jak ładować dokumenty



### Informacja

Gdy używana jest szyba skanera, podajnik ADF musi być pusty.

- 1 Podnieś pokrywę dokumentu.
- 2 Korzystając ze wskaźników dokumentu po lewej stronie i u góry, połóż dokument stroną do skopiowania w dół w lewym górnym rogu szyby skanera.

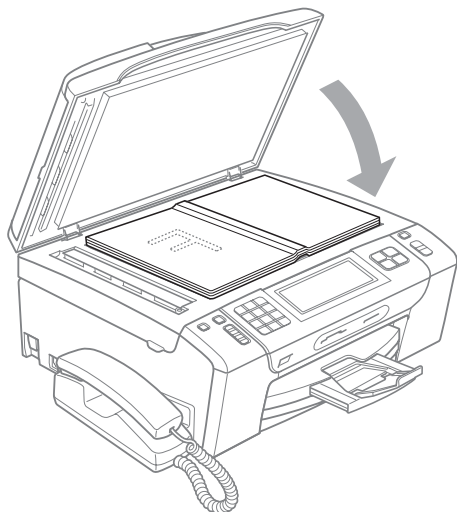
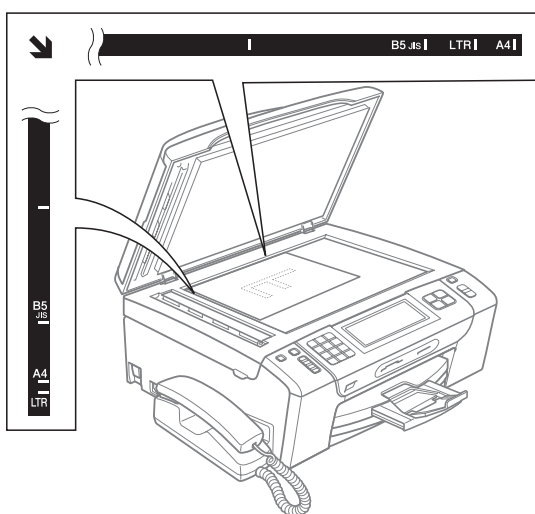

- 3 Zamknij pokrywę dokumentu.



### WAŻNE

Jeśli skanujesz książkę lub gruby dokument, NIE zatraskuj pokrywy ani jej nie naciskaj.

## Obszar skanowania

Rozmiar obszaru skanowania zależy od aktualnych ustawień używanej aplikacji. Na poniższych rysunkach przedstawiono obszar, który nie jest skanowany.

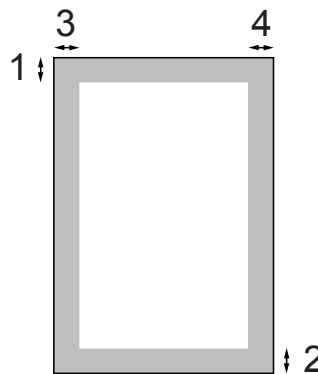

Użycie	Format dokumentu	Góra (1) Dół (2)	Lewa (3) Prawa (4)
Faks	Letter	3 mm	4 mm
	A4	3 mm	1 mm
Kopiowanie	Letter	3 mm	3 mm
	A4	3 mm	3 mm
Skaner	Letter	3 mm	3 mm
	A4	3 mm	3 mm

## Klawisz Wł./Wył.

Urządzenie można włączyć i wyłączyć, naciskając klawisz **Wł./Wył.**



### Informacja

Jeśli podłączony jest zewnętrzny telefon lub automat zgłoszeniowy, urządzenia te są zawsze dostępne.

## Wyłączanie urządzenia

- 1 Naciśnij i przytrzymaj klawisz **Wł./Wył.**, aż na wyświetlaczu LCD zostanie wyświetlony komunikat **Wyłączanie**. Ekran LCD pozostanie włączony jeszcze przez kilka sekund, zanim się wyłączy. Gdy urządzenie jest wyłączone, nie można korzystać ze słuchawki.

## Włączanie urządzenia

- 1 Naciśnij klawisz **Wł./Wył.**

## Tryb zegara

Na panelu sterowania urządzenia dostępne są cztery klawisze trybu tymczasowego: **Faks**, **Skanuj**, **Kopiuj** i **Photo Capture**. Można ustawić czas, po jakim urządzenie powróci do trybu faksowania po zakończeniu ostatniej operacji skanowania, kopiowania lub drukowania zdjęć. Jeśli wybierzesz **Wył.**, urządzenie pozostanie w ostatnio używanym trybie.



- 1 Naciśnij **MENU**.
- 2 Naciśnij **▲** lub **▼**, aby wyświetlić **Ustawienia**.
- 3 Naciśnij **Ustawienia**.
- 4 Naciśnij **▲** lub **▼**, aby wyświetlić **Timer trybu**.
- 5 Naciśnij **Timer trybu**.
- 6 Naciśnij **0 Sek.**, **30 Sek.**, **1 Min.**, **2 Min.**, **5 Min.** lub **Wył.**
- 7 Naciśnij **Stop/Zakończ**.

## Ustawienia papieru

### Rodzaj papieru

Aby uzyskać najlepszą jakość wydruku, ustaw w urządzeniu typ papieru, którego używasz.

- 1 Naciśnij **MENU**.
- 2 Naciśnij **▲** lub **▼**, aby wyświetlić Ustawienia.
- 3 Naciśnij **Ustawienia**.
- 4 Naciśnij **▲** lub **▼**, aby wyświetlić Typ papieru.
- 5 Naciśnij **Typ papieru**.
- 6 Naciśnij **Papier zwykły**, **Papier inkjet**, **Brother BP71**, **Inny błyszczący** lub **Folia**.
- 7 Naciśnij **Stop/Zakończ**.



#### Informacja

Urządzenie wysuwa papier zadrukowaną stroną skierowaną w górę na tacę papieru znajdującą się przed urządzeniem. W przypadku stosowania folii transparentnej lub papieru błyszczącego każdy arkusz należy wyjmować natychmiast po wydrukowaniu, aby zapobiec rozmazaniu lub zacięciu papieru.

### Rozmiar papieru (format)

Można użyć pięciu rozmiarów papieru do kopiowania: A4, A5, Letter, Legal i 10 × 15 cm oraz trzech rozmiarów do drukowania faksów: Letter, Legal i A4. W przypadku zmiany rozmiaru papieru ładowanego do urządzenia konieczna będzie również zmiana ustawienia rozmiaru papieru, aby urządzenie mogło zmieścić przychodzące fakсы na stronie.

- 1 Naciśnij **MENU**.
- 2 Naciśnij **▲** lub **▼**, aby wyświetlić Ustawienia.
- 3 Naciśnij **Ustawienia**.
- 4 Naciśnij **▲** lub **▼**, aby wyświetlić **Form.papieru**.
- 5 Naciśnij **Form.papieru**.
- 6 Naciśnij **A4**, **A5**, **10X15CM**, **Letter** lub **Legal**.
- 7 Naciśnij **Stop/Zakończ**.

## Ustawienia głośności

### Głośność dzwonienia

Dostępnych jest wiele poziomów głośności, od Głośno do Wył.

Nowe ustawienie urządzenia będzie obowiązywało do czasu wprowadzenia kolejnej zmiany.

### Ustawianie poziomu głośności z menu

- 1 Naciśnij MENU.
- 2 Naciśnij ▲ lub ▼, aby wyświetlić Ustawienia.
- 3 Naciśnij Ustawienia.
- 4 Naciśnij ▲ lub ▼, aby wyświetlić Poziom.
- 5 Naciśnij Poziom.
- 6 Naciśnij Dzwonek.
- 7 Naciśnij Cicho, Średnio, Głośno lub Wył.
- 8 Naciśnij **Stop/Zakończ**.

### Głośność sygnalizatora

Jeśli sygnalizator jest włączony, urządzenie będzie generować sygnał po każdym naciśnięciu klawisza, popełnieniu błędu albo po wysłaniu lub odebraniu faksu.

Dostępnych jest wiele poziomów głośności, od Głośno do Wył.



- 1 Naciśnij MENU.
- 2 Naciśnij ▲ lub ▼, aby wyświetlić Ustawienia.
- 3 Naciśnij Ustawienia.
- 4 Naciśnij ▲ lub ▼, aby wyświetlić Poziom.
- 5 Naciśnij Poziom.
- 6 Naciśnij Sygnał.
- 7 Naciśnij Cicho, Średnio, Głośno lub Wył.
- 8 Naciśnij **Stop/Zakończ**.

## Głośność głośnika

Dostępnych jest wiele poziomów głośności, od **Głośno do Wył.**





- 1 Naciśnij **MENU**.
- 2 Naciśnij **▲** lub **▼**, aby wyświetlić **Ustawienia**.
- 3 Naciśnij **Ustawienia**.
- 4 Naciśnij **▲** lub **▼**, aby wyświetlić **Poziom.**
- 5 Naciśnij **Poziom.**
- 6 Naciśnij **Głośnik**.
- 7 Naciśnij **Cicho, Średnio, Głośno lub Wył.**
- 8 Naciśnij **Stop/Zakończ**.

Głośność głośnika można także regulować, naciskając klawisz **Głośnik**.

- 1 Naciśnij **Głośnik**.
- 2 Naciśnij **◀** lub **▶**, aby wyświetlić **Poziom.**
- 3 Naciśnij **Poziom.**
- 4 Naciśnij  lub .  
To ustawienie pozostanie aktywne, dopóki nie zostanie zmienione.
- 5 Naciśnij **Głośnik**.



### Informacja

- Słuchając wiadomości wychodzącej (OGM) lub wiadomości przychodzących (ICM), można regulować głośność głośnika za pomocą klawiszy  lub .
- W przypadku wyłączenia monitora nagrywania wiadomości przychodzących głośnik będzie wyłączony podczas wywołań i nie będzie słycać, jak dzwoniący pozostawiają wiadomości. Głośnością innych operacji można nadal sterować za pomocą klawiszy  lub .

## Automatyczna zmiana czasu

Istnieje możliwość ustawienia urządzenia tak, aby automatycznie przełączało między czasem letnim i zimowym. Urządzenie przesunie czas o jedną godzinę do przodu na wiosnę i cofnie o jedną godzinę jesienią. Upewnij się, że w urządzeniu ustawiono aktualną datę i godzinę w ustawieniach **Data i godzina**.

- 1 Naciśnij **MENU**.
- 2 Naciśnij **▲** lub **▼**, aby wyświetlić **Ustawienia**.
- 3 Naciśnij **Ustawienia**.
- 4 Naciśnij **▲** lub **▼**, aby wyświetlić **Auto zm. czasu**.
- 5 Naciśnij **Auto zm. czasu**.
- 6 Naciśnij **Wył.** (lub **Wł.**).
- 7 Naciśnij **Stop/Zakończ**.



## Tryb uśpienia

Możesz wybrać, po jakim czasie nieużywania (od 1 do 60 minut) urządzenie przejdzie w stan uśpienia. Licznik czasu zostanie zresetowany w chwili wykonania jakiegokolwiek operacji z wykorzystaniem urządzenia.

- 1 Naciśnij MENU.
- 2 Naciśnij ▲ lub ▼, aby wyświetlić Ustawienia.
- 3 Naciśnij Ustawienia.
- 4 Naciśnij ▲ lub ▼, aby wyświetlić Tryb oczekiw.
- 5 Naciśnij Tryb oczekiw.
- 6 Naciśnij 1 Min., 2 Min., 3 Min., 5 Min., 10 Min., 30 Min. lub 60 Min.
- 7 Naciśnij **Stop/Zakończ**.

## Ekran LCD

### Ustawianie jasności podświetlenia

W przypadku trudności z odczytaniem informacji wyświetlanych na ekranie LCD spróbuj zmienić ustawienia jasności.

- 1 Naciśnij MENU.
- 2 Naciśnij ▲ lub ▼, aby wyświetlić Ustawienia.
- 3 Naciśnij Ustawienia.
- 4 Naciśnij ▲ lub ▼, aby wyświetlić Ustawienia LCD.
- 5 Naciśnij Ustawienia LCD.
- 6 Naciśnij Podświetlenie.
- 7 Naciśnij Jasny, Średnio lub Ciemny.
- 8 Naciśnij **Stop/Zakończ**.

### Ustawianie zegara przyciemnienia dla podświetlenia

Można ustawić czas, przez który podświetlenie wyświetlacza LCD pozostaje włączone po powrocie do ekranu trybu gotowości.

- 1 Naciśnij MENU.
- 2 Naciśnij ▲ lub ▼, aby wyświetlić Ustawienia.
- 3 Naciśnij Ustawienia.
- 4 Naciśnij ▲ lub ▼, aby wyświetlić Ustawienia LCD.
- 5 Naciśnij Ustawienia LCD.
- 6 Naciśnij Wł. timera.
- 7 Naciśnij 10 Sek., 20 Sek., 30 Sek. lub Wył.
- 8 Naciśnij **Stop/Zakończ**.

## Zabezpieczenie pamięci

Zabezpieczenie pamięci pozwala zapobiec dostępowi do urządzenia bez zezwolenia. Uniemożliwia to dalsze planowanie wysyłania faksów z opóźnieniem lub zadań pollingu. Jednak nawet jeśli zabezpieczenie pamięci zostanie włączone, wszystkie wcześniej zaplanowane fakсы opóźnione zostaną wysłane.

Po włączeniu zabezpieczenia pamięci dostępne są następujące operacje:

- Odbieranie faksów do pamięci (do wyczerpania pojemności pamięci)
- Wysyłka faksów (jeśli była wcześniej włączona)
- Zdalne odtwarzanie (jeśli zapisywanie faksu było wcześniej włączone)

Po włączeniu zabezpieczenia pamięci NIE są dostępne następujące operacje:

- Drukowanie odebranych faksów
- Wysyłanie faksów
- Kopiowanie
- Drukowanie z komputera PC
- Skanowanie
- PhotoCapture
- Odbiór faksu za pomocą komputera PC
- Obsługa panelu sterowania



### Informacja

- Aby wydrukować fakсы zapisane w pamięci, należy wyłączyć zabezpieczenie pamięci.
- Przed włączeniem zabezpieczenia pamięci należy wyłączyć odbieranie faksów za pomocą komputera PC.
- W przypadku zapomnienia hasła zabezpieczenia pamięci zadzwoń do dealera firmy Brother, aby przekazać sprawę do serwisu.

## Ustawianie i zmiana hasła zabezpieczenia pamięci



### Informacja

Jeśli hasło jest już ustawione, nie trzeba go ustawiać ponownie.

### Ustawianie hasła po raz pierwszy

- 1 Naciśnij MENU.
- 2 Naciśnij ▲ lub ▼, aby wyświetlić Fax.
- 3 Naciśnij Fax.
- 4 Naciśnij ▲ lub ▼, aby wyświetlić Różne.
- 5 Naciśnij Różne.
- 6 Naciśnij Zabezpieczenie.
- 7 Wprowadź czterocyfrowy kod hasła przy użyciu przycisków na wyświetlaczu LCD.  
Naciśnij Ok.
- 8 Gdy na wyświetlaczu LCD zostanie wyświetlony komunikat Weryfikuj:, wpisz ponownie hasło przy użyciu przycisków na wyświetlaczu LCD.  
Naciśnij Ok.
- 9 Naciśnij Stop/Zakończ.

## Zmiananie hasła zabezpieczenia pamięci

- 1 Naciśnij **MENU**.
- 2 Naciśnij **▲** lub **▼**, aby wyświetlić **Fax**.
- 3 Naciśnij **Fax**.
- 4 Naciśnij **▲** lub **▼**, aby wyświetlić **Różne**.
- 5 Naciśnij **Różne**.
- 6 Naciśnij **Zabezpieczenie**.
- 7 Naciśnij **Ustaw hasło**.
- 8 Wprowadź zarejestrowany czterocyfrowy kod bieżącego hasła przy użyciu przycisków na wyświetlaczu LCD.  
Naciśnij **Ok**.
- 9 Wprowadź czterocyfrowy kod nowego hasła przy użyciu przycisków na wyświetlaczu LCD.  
Naciśnij **Ok**.
- 10 Gdy na wyświetlaczu LCD zostanie wyświetlony komunikat **Weryfikuj:**, wpisz ponownie nowe hasło przy użyciu przycisków na wyświetlaczu LCD.  
Naciśnij **Ok**.
- 11 Naciśnij **Stop/Zakończ**.

## Włączanie/wyłączanie zabezpieczenia pamięci

### Włączanie blokady zabezpieczenia pamięci

- 1 Naciśnij **MENU**.
- 2 Naciśnij **▲** lub **▼**, aby wybrać **Fax**.
- 3 Naciśnij **Fax**.
- 4 Naciśnij **▲** lub **▼**, aby wyświetlić **Różne**.
- 5 Naciśnij **Różne**.
- 6 Naciśnij **Zabezpieczenie**.
- 7 Naciśnij **Ustaw. zabezp.**
- 8 Wprowadź zarejestrowany czterocyfrowy kod hasła przy użyciu przycisków na wyświetlaczu LCD.  
Naciśnij **Ok**.  
Urządzenie zostanie przestawione w tryb offline i na wyświetlaczu LCD zostanie wyświetlony komunikat zabezp. pamięci.



### Informacja

W przypadku awarii zasilania dane pozostaną w pamięci przez około 24 godziny.

### Wyłączanie zabezpieczenia pamięci

- 1 Naciśnij **Odblok.**
- 2 Wprowadź zarejestrowany czterocyfrowy kod hasła przy użyciu przycisków na wyświetlaczu LCD.  
Naciśnij **Ok**.  
Zabezpieczenie pamięci zostanie automatycznie wyłączone.



### Informacja

Jeśli wpisane hasło jest błędne, na wyświetlaczu LCD zostanie wyświetlony komunikat **Błędne hasło** i urządzenie pozostanie w trybie offline. Urządzenie pozostanie w trybie zabezpieczonym, dopóki nie zostanie wpisane zarejestrowane hasło.





# Faks

---

<b>Wysyłanie faksu</b>	32
<b>Odbieranie faksu</b>	41
<b>Telefon i urządzenia zewnętrzne</b>	56
<b>Wybieranie i zapisywanie numerów</b>	63
<b>Cyfrowy automat zgłoszeniowy</b>	70
<b>Drukowanie raportów</b>	77
<b>Polling</b>	79

## Wprowadzanie trybu faksu

Jeśli chcesz wysłać faks lub zmienić ustawienia wysyłania lub odbierania faksów, naciśnij klawisz  (**Faks**), aby został on podświetlony na niebiesko.

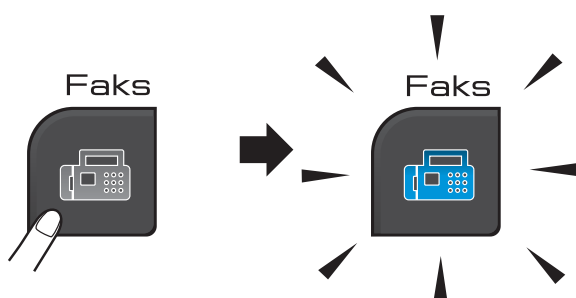

Ekran LCD wyświetla:

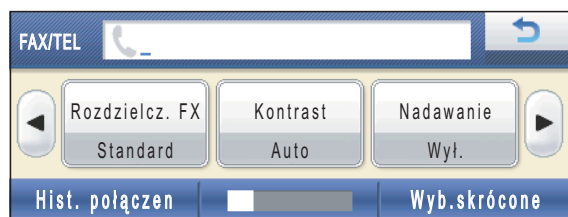

Naciśnij **◀** lub **▶**, aby przewijać opcje klawisza **Faks**. Niektóre funkcje dostępne są tylko przy wysyłaniu faksów monochromatycznych.

- Rozdzielcz. FX (Patrz Strona 37).
- Kontrast (Patrz Strona 36).
- Nadawanie (Patrz Strona 35).
- Podgląd (Patrz Strona 34).
- Timer (Patrz Strona 38).
- Trans.pakiet (Patrz Strona 38).
- Nd.-czas rz. (Patrz Strona 37).
- Poll.nad. (Patrz Strona 81).
- Polling odb. (Patrz Strona 79).
- Tryb międzyn. (Patrz Strona 38).
- Rozm.z szyby sk (Patrz Strona 33).
- Nowe ustawienia (Patrz Strona 39).
- Reset ustawień (Patrz Strona 39).

Naciśnij wymaganą opcję.

## Faksowanie z podajnika ADF

- 1 Naciśnij  (**Faks**).
- 2 Umieść dokument w podajniku ADF **skanowaną stroną do dołu**. (Patrz *Korzystanie z podajnika ADF* na stronie 21).
- 3 Wpisz numer faksu przy użyciu klawiatury telefonicznej. Numer faksu można także wprowadzić, naciskając przycisk **Wyb.skrócone**. Naciśnij żądany numer lub nazwę, a następnie naciśnij **Wysyłanie faxu**. (Aby uzyskać szczegółowe informacje, patrz *Jak wybierać numery* na stronie 63).



### Informacja

Przed wysłaniem faksu można wyświetlić jego podgląd, ustawiając opcję **Podgląd na Wł**.

Aby uzyskać szczegółowe informacje, patrz *Jak przeglądać wychodzące fakсы (tylko tryb monochromatyczny)* na stronie 34.

- 4 Naciśnij **Start Mono** lub **Start Kolor**.



### Informacja

- Aby anulować, naciśnij opcję **Stop/Zakończ**.
- Jeśli wysyłasz faks mono, a pamięć jest wypełniona, zostanie on wysłany w czasie rzeczywistym.

## Faksowanie z szyby skanera

Szyby skanera można używać do faksowania pojedynczych stron książki. Dokumenty mogą mieć maksymalnie rozmiar Letter lub A4.

Nie jest możliwe wysyłanie wielostronicowych faksów kolorowych.



### Informacja

Ponieważ można skanować tylko pojedyncze strony, przy wysyłaniu dokumentów wielostronicowych łatwiej jest korzystać z podajnika ADF.

- 1 Naciśnij  (**Faks**).
- 2 Połóż dokument *skanowaną stroną do dołu* na szybie skanera. (Patrz *Korzystanie z szyby skanera* na stronie 21).
- 3 Wpisz numer faksu przy użyciu klawiatury telefonicznej lub Wyb. skrócone.



### Informacja

Przed wysłaniem faksu można wyświetlić jego podgląd, naciskając opcję *Podgląd*. Więcej informacji znajduje się w rozdziale *Jak przeglądać wychodzące fakсы (tylko tryb monochromatyczny)* na stronie 34.

- 4 Naciśnij **Start Mono** lub **Start Kolor**.
  - Po naciśnięciu opcji **Start Mono** urządzenie rozpocznie skanowanie pierwszej strony. Przejdź do kroku 5.
  - Po naciśnięciu opcji **Start Kolor** urządzenie rozpocznie wysyłanie dokumentu.
- 5 Gdy na wyświetlaczu LCD zostanie wyświetlone pytanie *Następna strona?*, wykonaj jedną z następujących czynności:
  - Aby wysłać pojedynczą stronę, naciśnij opcję *Nie* (lub ponownie naciśnij klawisz **Start Mono**).  
Urządzenie rozpocznie skanowanie dokumentu.
  - Aby wysłać więcej niż jedną stronę, naciśnij opcję *Tak* i przejdź do kroku 6.

- 6 Umieść następną stronę na szybie skanera.  
Naciśnij **Start Mono** lub **Start Kolor**.  
Urządzenie rozpocznie skanowanie strony. (Powtarzaj kroki 5 i 6 dla każdej dodatkowej strony).

## Faksowanie dokumentów o rozmiarze Letter z szyby skanera

W przypadku dokumentów o rozmiarze Letter należy zmienić ustawienie opcji *Rozm. z szyby sk* na *Letter*. W przeciwnym razie boczna część faksów będzie niewidoczna.

- 1 Naciśnij  (**Faks**).
- 2 Naciśnij ◀ lub ▶, aby wyświetlić *Rozm. z szyby sk*.
- 3 Naciśnij *Rozm. z szyby sk*.
- 4 Naciśnij *Letter*.



### Informacja

Można zapisać najczęściej używane ustawienia, określając je jako domyślne. (Patrz *Ustawianie wprowadzonych zmian jako nowych ustawień domyślnych* na stronie 39).

## Transmisja faksów kolorowych

Urządzenie może wysłać fakсы kolorowe do innych urządzeń obsługujących tę funkcję.

Faksów kolorowych nie można zapisać w pamięci. W przypadku wysyłania faksu kolorowego urządzenie wyśle go w czasie rzeczywistym (nawet jeśli opcja *Nd.-czas rz.* ma ustawienie *Wył.*).

## Jak przeglądać wychodzące fakсы (tylko tryb monochromatyczny)

Wiadomości faksowe można przeglądać przed wysłaniem. Przed użyciem tej funkcji należy wyłączyć opcje transmisji w czasie rzeczywistym i odbierania pollingu.













### Informacja

W przypadku wysyłania faksu kolorowego nie należy używać funkcji podglądu.

- 1 Naciśnij  (**Faks**).
- 2 Naciśnij ◀ lub ▶, aby wyświetlić Podgląd.
- 3 Naciśnij Podgląd.
- 4 Naciśnij Wł.
- 5 Włóż dokument.
- 6 Wpisz numer faksu przy użyciu klawiatury telefonicznej. Numer faksu można także wprowadzić, naciskając przycisk Wyb. skrócone. Następnie naciskaj klawisz ▲ lub ▼, aż zostanie wyświetlony wymagany numer; naciśnij go, aby go wybrać, a następnie naciśnij opcję Wysyłanie faxu.

- 7 Naciśnij **Start Mono**. Urządzenie rozpocznie skanowanie dokumentu, a na ekranie LCD pojawi się wychodzący faks. Gdy faks zostanie wyświetlony, naciśnij MENU. Na wyświetlaczu LCD zostaną wyświetlone przyciski umożliwiające wykonywanie operacji opisanych poniżej:

Przyciski	Opis
	Powiększenie faksu.
	Zmniejszenie faksu.
 lub 	Przewijanie pionowe.
 lub 	Przewijanie poziome.
	Obrót faksu w prawo.
	Przejdźcie do poprzedniej strony.
	Przejdźcie do następnej strony.
	Zamknięcie tabeli podglądu.

- 8 Naciśnij **Start Mono**.



### Informacja

Po naciśnięciu **Start Mono** fakсы zostaną wysłane i usunięte z pamięci.

## Anulowanie faksu w toku



Jeśli chcesz anulować faks w trakcie skanowania, wybierania numeru lub wysyłania, naciśnij klawisz **Stop/Zakończ**.



## Nadawanie (tylko tryb monochromatyczny)

Rozsyłanie to automatyczne przesyłanie tej samej wiadomości faksowej na więcej niż jeden numer faksu. Do jednego rozsyłania można dodać grupy, numery szybkiego wybierania i maksymalnie 50 ręcznie wybranych numerów.

Po zakończeniu rozsyłania zostanie wydrukowany raport rozsyłania.

- 1 Naciśnij  (**Faks**).
- 2 Włóż dokument.
- 3 Naciśnij ◀ lub ▶, aby wyświetlić Nadawanie.
- 4 Naciśnij Nadawanie.
- 5 Numery do rozsyłania dodaje się w następujący sposób:
  - Naciśnij opcję **Dodaj numer i wpisz numer** przy użyciu przycisków na wyświetlaczu LCD.  
Naciśnij **Ok**.
  - Naciśnij **Szybkie w.** Naciśnij klawisz , aby wybrać opcję wyszukiwania w porządku alfabetycznym lub porządku numerycznym. Naciskaj te pozycje, której chcesz dodać do rozsyłania.  
Naciśnij **Ok**.
- 6 Po wpisaniu wszystkich numerów faksów, powtarzając krok 5, naciśnij przycisk **Ok**.

- 7 Naciśnij **Start Mono**.



### Informacja

- Jeśli nie wykorzystano żadnego numeru dla grup, można będzie rozesłać fakсы do 250 różnych numerów.
- Dostępna ilość pamięci zależy od typów zadań w pamięci oraz liczby lokalizacji wykorzystywanych do rozsyłania. W przypadku rozsyłania faksów do maksymalnej możliwej liczby numerów nie można użyć podwójnego dostępu ani funkcji faksu opóźnionego.
- Jeśli wyświetlony zostanie komunikat **Brak pamięci**, naciśnij **Stop/Zakończ**, aby anulować, lub **Start Mono**, aby wysłać strony, które zostały zeskanowane.

5

## Anulowanie rozsyłania w toku

- 1 Naciśnij **Stop/Zakończ**.
- 2 Wykonaj jedną z następujących czynności:
  - Aby anulować całe rozsyłanie, naciśnij opcję **Całość nadawania**. Przejdź do kroku 3.
  - Aby anulować bieżące zadanie, naciśnij wyświetlony przycisk z wybranym numerem. Przejdź do kroku 4.
  - Aby zakończyć bez anulowania, naciśnij opcję **Stop/Zakończ**.
- 3 Gdy na wyświetlaczu LCD zostanie wyświetlone pytanie, czy anulować całe rozsyłanie, wykonaj jedną z następujących czynności:
  - Naciśnij **Tak**, aby zatwierdzić.
  - Aby zakończyć bez anulowania, naciśnij opcję **Nie** lub **Stop/Zakończ**.
- 4 Wykonaj jedną z następujących czynności:
  - Aby anulować bieżące zadanie, naciśnij opcję **Tak**.
  - Aby zakończyć bez anulowania, naciśnij opcję **Nie** lub **Stop/Zakończ**.

## Dodatkowe operacje wysyłania

### Wysyłanie faksów za pomocą wielu ustawień

Podczas wysyłania faksu można wybrać dowolną kombinację następujących ustawień: rozdzielczość, kontrast, rozmiar skanowania, tryb zagraniczny, zegar faksu opóźnionego, transmisja pollingu i transmisja w czasie rzeczywistym.

- 1 Naciśnij  (**Faks**).
- 2 Naciskaj klawisz ◀ lub ▶, aż zostanie wyświetlone ustawienie, które chcesz zmienić, a następnie naciśnij wymaganą opcję.
- 3 Powtórz krok 2, aby zmienić więcej ustawień.



#### Informacja

- Większość ustawień ma charakter tymczasowy i po wysłaniu faksu urządzenie powraca do swoich ustawień domyślnych.
- Niektóre, najczęściej używane ustawienia można zapisać, określając je jako domyślne. Ustawienia te pozostaną aktywne do momentu ponownej zmiany. (Patrz *Ustawianie wprowadzonych zmian jako nowych ustawień domyślnych* na stronie 39).

## Kontrast

Jeśli dokument jest bardzo jasny lub bardzo ciemny, można zmienić jego kontrast. Dla większości dokumentów można stosować ustawienie fabryczne – *Auto*. Umożliwia to automatyczne wybieranie właściwego kontrastu dla dokumentu.

Użyj ustawienia *Jasny*, wysyłając jasny dokument. Użyj ustawienia *Ciemny*, wysyłając ciemny dokument.

- 1 Naciśnij  (**Faks**).
- 2 Naciśnij ◀ lub ▶, aby wyświetlić *Kontrast*.
- 3 Naciśnij *Kontrast*.
- 4 Naciśnij *Auto*, *Jasny* lub *Ciemny*.



#### Informacja

W następujących warunkach – nawet jeśli wybrano opcję *Jasny* lub *Ciemny* – urządzenie wyśle faks przy użyciu ustawienia *Auto*:

- Jeśli wysyłany jest faks kolorowy.
- Jeśli dla faksu wybrano rozdzielczość *Foto*.

## Zmiana rozdzielczości faksu

Jakość faksu można poprawić, zmieniając jego rozdzielczość.

- 1 Naciśnij  (**Faks**).
- 2 Naciśnij ◀ lub ▶, aby wyświetlić Rozdzielcz. FX.
- 3 Naciśnij Rozdzielcz. FX.
- 4 Naciśnij wymaganą rozdzielczość.



### Informacja

Do wyboru są dostępne cztery rozdzielczości dla faksów monochromatycznych i dwie dla kolorowych.

MONOCHROM.	
Standard	Odpowiednia dla większości dokumentów.
Wysoka	Odpowiednia dla małych wydruków; przesyłanie nieco wolniejsze niż w przypadku rozdzielczości standardowej.
B.wysoka	Odpowiednia dla małych wydruków lub ilustracji; przesyłanie nieco wolniejsze niż w przypadku rozdzielczości wysokiej.
Foto	Należy jej używać w przypadku dokumentów o różnych odcieniach szarości lub zdjęć. Najdłuższy czas przesyłania.

KOLOR	
Standard	Odpowiednia dla większości dokumentów.
Wysoka	Należy jej używać w przypadku zdjęć. Czas przesyłania dłuższy niż w przypadku rozdzielczości standardowej.

W przypadku wybrania opcji B.wysoka lub Foto, a następnie użycia klawisza **Start Kolor** do wysłania faksu, urządzenie wyśle faks przy użyciu ustawienia Wysoka.

## Podwójny dostęp (tylko tryb monochromatyczny)

Możliwe jest wybranie numeru i rozpoczęcie skanowania faksu do pamięci – nawet jeśli urządzenie wykonuje wysyłanie z pamięci, odbiera faksy lub drukuje dane z komputera PC. Na ekranie LCD wyświetlany jest numer nowego zadania i dostępna ilość pamięci.

Liczba stron, jakie można zeskanować, będzie różna w zależności od drukowanych danych.



### Informacja

Jeśli wyświetlony zostanie komunikat **Brak pamięci**, naciśnij **Stop/Zakończ**, aby anulować, lub **Start Mono**, aby wysłać strony, które zostały zeskanowane.

## Transmisja w czasie rzeczywistym

Przed wysłaniem faksu urządzenie skanuje dokumenty do pamięci. Następnie, jeśli linia telefoniczna jest wolna, urządzenie rozpocznie wybieranie numeru i wysyłanie.

Czasami może zająć konieczność natychmiastowego wysłania ważnego dokumentu, bez oczekiwania na transmisję z pamięci. Można w tym celu włączyć opcję Nd.-czas rz.

- 1 Naciśnij  (**Faks**).
- 2 Naciśnij ◀ lub ▶, aby wyświetlić Nd.-czas rz.
- 3 Naciśnij Nd.-czas rz.

#### 4 Naciśnij **Wł.**



#### Informacja

- Jeśli pamięć jest pełna i z podajnika ADF wysyłany jest czarno-biały faks, urządzenie wyśle dokument w czasie rzeczywistym (nawet jeśli dla opcji **Nd.-czas rz.** jest wybrane ustawienie **Wył.**). Jeśli pamięć jest pełna, fakсы z szyby skanera nie będą mogły być wysyłane przed zwolnieniem części pamięci.
- Jeśli podczas transmisji w czasie rzeczywistym używana jest szyba skanera, funkcja automatycznego powtarzania wybierania nie działa.

## Tryb międzynarodowy

W razie trudności z wysłaniem faksu za granicę spowodowanych możliwością wystąpienia zakłóceń na linii telefonicznej zalecamy włączenie trybu zagranicznego. Po wysłaniu faksu z pomocą tej funkcji zostanie ona automatycznie wyłączona.

- 1 Naciśnij  (**Faks**).
- 2 Włóż dokument.
- 3 Naciśnij ◀ lub ▶, aby wyświetlić **Tryb międzynarodyn.**
- 4 Naciśnij **Tryb międzynarodyn.**
- 5 Naciśnij **Wł.** (lub **Wył.**).

## Faksowanie opóźnione (tylko tryb monochromatyczny)

W ciągu dnia można zapisać w pamięci do 50 faksów, które mają być wysłane w ciągu 24 godzin. Fakсы te zostaną wysłane w porze dnia, którą można wybrać w kroku 6.

- 1 Naciśnij  (**Faks**).
- 2 Włóż dokument.
- 3 Naciśnij ◀ lub ▶, aby wyświetlić **Timer**.
- 4 Naciśnij **Timer**.
- 5 Naciśnij **Wł.**
- 6 Przy użyciu przycisków wyświetlonych na wyświetlaczu LCD wpisz godzinę, o której faks ma zostać wysłany (w formacie 24-godzinnym). (Na przykład: 19:45).  
Naciśnij **Ok**.



#### Informacja

Liczba stron, jakie można zeskanować do pamięci, zależy od ilości danych drukowanych na każdej stronie.

## Opóźniona transmisja wsadowa (tylko tryb monochromatyczny)

Przed wysłaniem faksów opóźnionych urządzenie zapisze wszystkie fakсы w pamięci, sortując je wg miejsca docelowego i zaplanowanej godziny. Wszystkie fakсы opóźnione, które mają zostać wysłane o tej samej godzinie i pod ten sam numer, zostaną wysłane jako jeden faks, co skróci czas transmisji.

- 1 Naciśnij  (**Faks**).
- 2 Naciśnij ◀ lub ▶, aby wyświetlić **Trans.pakiet**.
- 3 Naciśnij **Trans.pakiet**.
- 4 Naciśnij **Wł.**
- 5 Naciśnij **Stop/Zakończ**.

## Sprawdzanie i anulowanie zadań oczekujących

Można sprawdzić, które zadania oczekują w pamięci na wysłanie, i anulować wybrane zadanie.

(Jeśli w pamięci nie ma zadań, na ekranie LCD zostanie wyświetlony komunikat Nie ma zadań).

- 1 Naciśnij MENU.
- 2 Naciśnij ▲ lub ▼, aby wyświetlić Fax.
- 3 Naciśnij Fax.
- 4 Naciśnij ▲ lub ▼, aby wyświetlić Fax w oczekiw.
- 5 Naciśnij Fax w oczekiw. Wszelkie zadania oczekujące będą wyświetlane na ekranie LCD.
- 6 Naciśnij ▲ lub ▼, aby przewijać listę zadań i wybrać to, które chcesz anulować. Naciśnij Ok.
- 7 Wykonaj jedną z następujących czynności:
  - Aby anulować zadanie, naciśnij opcję Tak.  
Jeśli chcesz anulować kolejne zadanie, przejdź do kroku 6.
  - Aby zakończyć bez anulowania, naciśnij opcję Nie.
- 8 Po zakończeniu naciśnij klawisz Stop/Zakończ.

## Ustawianie wprowadzonych zmian jako nowych ustawień domyślnych

Najczęściej używane ustawienia faksu – Rozdzielcz. FX, Kontrast, Podgląd, Nd.-czas rz. i Rozm.z szyby sk – można zapisać, określając je jako domyślne. Ustawienia te pozostaną aktywne do momentu ponownej zmiany.

- 1 Naciśnij  (Faks).
- 2 Naciskaj ◀ lub ▶, aby wybrać ustawienie, które chcesz zmienić, a następnie naciśnij nową opcję. Powtarzaj ten krok dla każdego ustawienia, które chcesz zmienić.
- 3 Po zmianie ostatniego ustawienia naciśnij ◀ lub ▶, aby wybrać Nowe ustawienia.
- 4 Naciśnij Nowe ustawienia.
- 5 Naciśnij Tak.
- 6 Naciśnij Stop/Zakończ.

## Przywracanie wszystkich ustawień faksu do ustawień domyślnych

Wszystkie ustawienia faksu, które zostały zmienione, można przywrócić do ustawień fabrycznych. Ustawienia te pozostaną aktywne do momentu ponownej zmiany.

- 1 Naciśnij  (Faks).
- 2 Naciśnij ◀ lub ▶, aby wyświetlić Reset ustawień.
- 3 Naciśnij Reset ustawień.
- 4 Naciśnij Tak.
- 5 Naciśnij Stop/Zakończ.

## Ręczne wysyłanie faksów

Podczas transmisji ręcznej słyszalne są dźwięki wybierania numeru, dzwonienia i odbioru faksu.



### Informacja

W przypadku wysyłania faksu wielostronicowego należy skorzystać z podajnika ADF.

- 1 Naciśnij  (**Faks**).
- 2 Włóż dokument.
- 3 Aby usłyszeć sygnał wybierania, naciśnij przycisk **Głośnik** na urządzeniu lub podnieś słuchawkę.
- 4 Wybierz numer faksu przy użyciu klawiatury telefonicznej. Numer faksu można również wprowadzić na wyświetlaczu LCD, naciskając `Wyb.skrócone i Wysyłanie faxu`. (Aby uzyskać szczegółowe informacje, patrz *Jak wybierać numery* na stronie 63).
- 5 Po usłyszeniu sygnału faksu naciśnij **Start Mono** lub **Start Kolor**.  
Jeśli korzystasz z szyby skanera, naciśnij opcję `Wyślij` na wyświetlaczu LCD, aby wysłać faks.
- 6 Jeśli słuchawka została podniesiona, odłóż ją.

## Komunikat Brak pamięci

Jeśli podczas skanowania pierwszej strony faksu zostanie wyświetlony komunikat **Brak pamięci**, naciśnij klawisz **Stop/Zakończ**, aby anulować faks.

Jeśli podczas skanowania następnej strony zostanie wyświetlony komunikat **Brak pamięci**, możesz nacisnąć klawisz **Start Mono** lub **Start Kolor**, aby wysłać strony zeskanowane dotychczas, lub klawisz **Stop/Zakończ**, aby anulować operację.



### Informacja

Aby zwolnić miejsce, poczekaj na wysłanie zadań zapisanych w pamięci, anuluj zadania oczekujące (patrz *Sprawdzanie i anulowanie zadań oczekujących* na stronie 39) lub wyślij faks w czasie rzeczywistym. (Patrz *Transmisja w czasie rzeczywistym* na stronie 37).

## Tryby odbierania

Zależnie od używanych urządzeń zewnętrznych oraz usług telefonicznych należy wybrać właściwy tryb odbierania.

## Wybieranie trybu odbierania

Domyślnie urządzenie będzie automatycznie odbierać wszystkie fakсы, które zostaną do niego wysłane. Poniższy schemat pomoże wybrać odpowiedni tryb.

Więcej szczegółowych informacji dotyczących trybów odbierania znajdziesz w rozdziale *Korzystanie z trybów odbierania* na stronie 43.

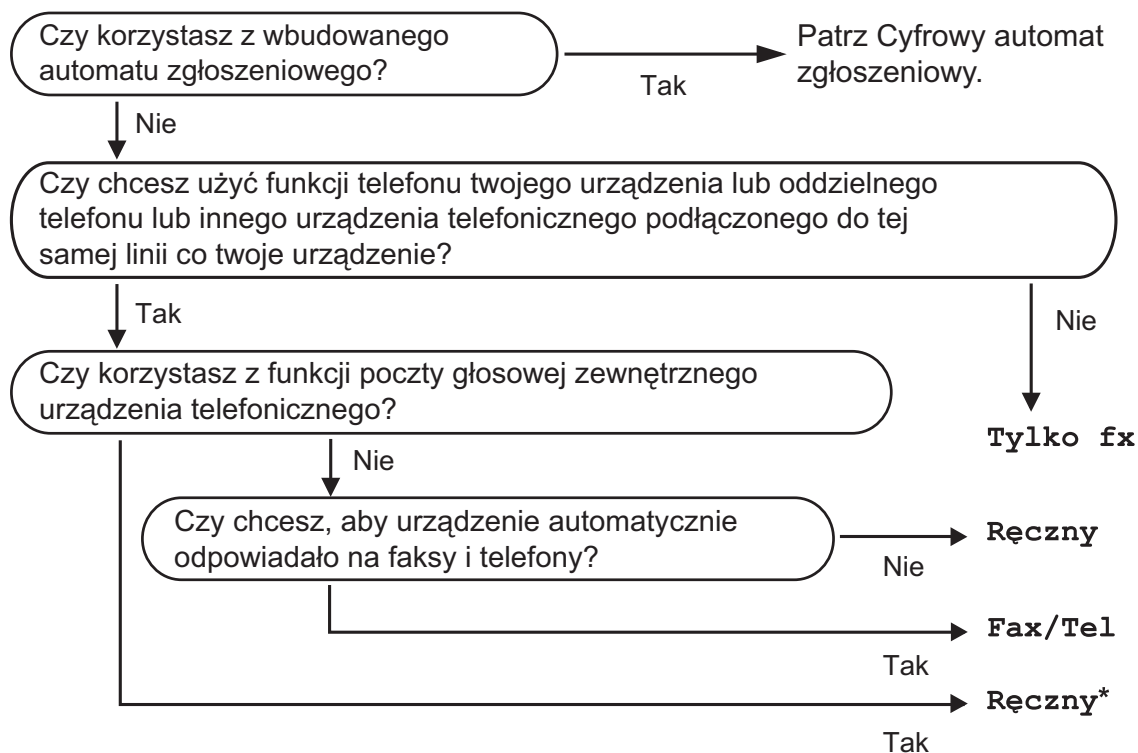

\* Zalecamy zmianę ustawienia opcji **Aut. rozp. fax** na **Wł.**

Aby ustawić tryb odbierania, wykonaj poniższe instrukcje:

- 1 Naciśnij **MENU**.
- 2 Naciśnij **▲** lub **▼**, aby wyświetlić **Wstępne ustaw.**
- 3 Naciśnij **Wstępne ustaw.**
- 4 Naciśnij **▲** lub **▼**, aby wyświetlić **Tryb odbioru.**
- 5 Naciśnij **Tryb odbioru.**
- 6 Naciśnij **Tylko fx, Fax/Tel** lub **Ręczny.**
- 7 Naciśnij **Stop/Zakończ.**  
Na wyświetlaczu LCD pojawi się bieżący tryb odbierania.



## Korzystanie z trybów odbierania

W niektórych trybach odbierania połączenia odbierane są automatycznie (Tylko fax i Fax/Tel). W niektórych przypadkach przed ustawieniem tych trybów zalecana jest zmiana opóźnienia dzwonienia. (Patrz *Liczba dzwonek* na stronie 44).

### Tylko faks

W trybie Tylko faks urządzenie odpowiada automatycznie na każde połączenie telefoniczne jako faks.

### Fax/Tel

Tryb Fax/Tel umożliwia automatyczne zarządzanie połączeniami przychodzącymi poprzez rozpoznawanie, czy są to połączenia faksów czy głosowe i ich obsługę w następujący sposób:

- Faksy będą automatycznie odbierane.
- Połączenia głosowe będą uruchamiały dzwonek F/T informujący o konieczności odebrania połączenia. Dzwonek F/T to dwa szybkie dzwonki generowane przez urządzenie.

(Patrz także *Czas dzwonka F/T (tylko tryb Fax/Tel)* na stronie 44 i *Liczba dzwonek* na stronie 44).

Nagrywając wiadomość głosową możesz zostawić przydatne informacje lub powiedzieć dzwoniącym, aby czekali, aż ich połączenie zostanie odebrane. Wiadomość zostanie odtworzona po uruchomieniu dzwonka F/T. Dzwoniący nie będzie mógł pozostawić wiadomości. Zobacz *Wiadomość wychodząca (OGM)* na stronie 70.

## Podręcznik

W Trybie ręcznym wszystkie automatyczne funkcje odbierania połączeń są wyłączone, chyba, że używany jest zewnętrzny automat zgłoszeniowy (TAD).

Aby odebrać faks w trybie ręcznym, naciśnij klawisz **Głośnik** albo podnieś słuchawkę urządzenia lub zewnętrznego telefonu. Gdy usłyszysz sygnały faksu (krótkie powtarzające się piski), naciśnij klawisz **Start Mono** lub **Start Kolor**, a następnie **Odbiór**. Można również używać funkcji wykrywania faksu, aby odbierać fakсы poprzez podniesienie słuchawki na tej samej linii, na której znajduje się urządzenie.



Patrz również *Wykrywanie faksu* na stronie 45.

## TAD

Tryb TAD umożliwi automatyczne zarządzanie połączeniami przychodzącymi – urządzenie rozpoznaje, czy jest to połączenie głosowe, czy faks, i postępuje z nimi w następujący sposób:

- Faksy będą automatycznie odbierane.
- Jeśli jest to połączenie głosowe, dzwoniący mogą nagrać wiadomość.

Aby skonfigurować tryb TAD, patrz Strona 70.

	<p>Jeśli tryb TAD jest włączony, ustawienie trybu odbierania nie ma znaczenia. Na ekranie jest wyświetlony komunikat TAD.</p>
	<p>Jeśli tryb TAD jest wyłączony, przywracane jest poprzednie ustawienie trybu odbierania. (Patrz <i>Tryb TAD wewnętrznego automatu zgłoszeniowego</i> na stronie 70).</p>

## Ustawienia trybu odbioru

### Liczba dzwonek

Ustawienie Opóźnienie dzwonienia określa liczbę dzwonek emitowanych przez urządzenie przed odebraniem w trybie Tylko fx, Fax/Tel lub TAD. Jeśli telefony zewnętrzne lub wewnętrzne są podłączone do tej samej linii co urządzenie, wybierz maksymalną liczbę dzwonek.

(Patrz *Czynności wykonywane z telefonu wewnętrznego* na stronie 61 i *Wykrywanie faksu* na stronie 45).

Jeśli funkcja oszczędzania kosztów połączeń jest ustawiona na Wł., ustawienie liczby dzwonek nie ma znaczenia. Zobacz *Ustawianie oszczędzania kosztów połączeń* na stronie 75.

- 1 Naciśnij MENU.
- 2 Naciśnij ▲ lub ▼, aby wyświetlić Fax.
- 3 Naciśnij Fax.
- 4 Naciśnij ▲ lub ▼, aby wyświetlić Ustaw.odbiór.
- 5 Naciśnij Ustaw.odbiór.
- 6 Naciśnij ▲ lub ▼, aby wyświetlić Liczba dzwonek.
- 7 Naciśnij Liczba dzwonek.
- 8 Naciśnij ponownie Liczba dzwonek.
- 9 Naciśnij liczbę wskazującą, ile razy urządzenie ma dzwonić, zanim odbierze połączenie.  
Jeśli wybierzesz 0, dzwonki nie będą uruchamiane.
- 10 Naciśnij **Stop/Zakończ**.

### Czas dzwonka F/T (tylko tryb Fax/Tel)

Gdy ktoś zadzwoni na numer urządzenia, obaj rozmówcy będą słyszeli normalny dźwięk dzwonka telefonu. Liczba dzwonek jest ustawiona za pomocą opcji opóźnienia dzwonienia.

W przypadku połączenia faksowego urządzenie odbierze je; jeśli jednak jest to połączenie głosowe, urządzenie będzie generowało dzwonek F/T (dwa szybkie dzwonki) przez czas ustawiony dla dzwonka F/T. Dzwonek F/T oznacza połączenie głosowe.

Ponieważ dzwonek F/T jest generowany przez urządzenie, telefony zewnętrzne i wewnętrzne *nie* będą dzwonić; mimo to połączenie można będzie odebrać z każdego telefonu. (Aby uzyskać więcej informacji, patrz *Używanie zdalnego kodu* na stronie 61).

- 1 Naciśnij MENU.
- 2 Naciśnij ▲ lub ▼, aby wyświetlić Fax.
- 3 Naciśnij Fax.
- 4 Naciśnij ▲ lub ▼, aby wyświetlić Ustaw.odbiór.
- 5 Naciśnij Ustaw.odbiór.
- 6 Naciśnij ▲ lub ▼, aby wyświetlić F/T czas dzw.
- 7 Naciśnij F/T czas dzw.
- 8 Wybierz czas, przez który dzwonek będzie sygnalizował połączenie głosowe (20, 30, 40 lub 70 sekund).
- 9 Naciśnij **Stop/Zakończ**.



#### Informacja

Nawet jeśli dzwoniący zakończy połączenie w trakcie podwójnego dzwonka, urządzenie będzie kontynuować dzwonienie przez ustawiony okres czasu.

## Wykrywanie faksu

### Jeśli wykrywanie faksu jest włączony:

Urządzenie odbiera fakсы automatycznie, nawet jeśli prowadzisz rozmowę. Jeśli na wyświetlaczu wyświetlone jest

Przyjm. fax lub jeśli słyszysz w słuchawce dźwięk „ćwierkania”, odłóż słuchawkę. Urządzenie wykona resztę operacji.

### Jeśli wykrywanie faksu jest Semi:

Urządzenie będzie odbierać fakсы automatycznie, jeśli połączenie zostało odebrane przy użyciu przycisku **Głośnik**. Jeśli połączenie zostało odebrane przy użyciu telefonu wewnętrznego, naciśnij kod \* 5 1. (Patrz *Czynności wykonywane z telefonu wewnętrznego* na stronie 61).

### Jeśli wykrywanie faksu jest wyłączony:

Jeśli będąc przy urządzeniu odbierzesz połączenie faksu, naciskając **Głośnik** lub podnosząc słuchawkę, naciśnij **Start Mono** lub **Start Kolor**, a następnie naciśnij **Odbiór**, aby odebrać fakсы.

Jeśli połączenie zostało odebrane przy użyciu telefonu wewnętrznego, naciśnij kod \* 5 1. (Patrz *Czynności wykonywane z telefonu wewnętrznego* na stronie 61).



### Informacja

- Jeśli ta funkcja jest ustawiona na włączony, ale urządzenie nie łączy wezwania faksu, kiedy podnosisz słuchawkę telefonu zewnętrznego lub wewnętrznego, wpisz kod zdalnej aktywacji \* 5 1.
- Jeśli wysyłasz fakсы z komputera podłączonego do tej samej linii telefonicznej, a urządzenie przechwytuje je, ustaw wykrywanie faksu na wyłączony.

- 1 Naciśnij MENU.
- 2 Naciśnij ▲ lub ▼, aby wyświetlić Fax.
- 3 Naciśnij Fax.

- 4 Naciśnij ▲ lub ▼, aby wyświetlić Ustaw. odbiór.
- 5 Naciśnij Ustaw. odbiór.
- 6 Naciśnij ▲ lub ▼, aby wyświetlić Aut. rozp. fax.
- 7 Naciśnij Aut. rozp. fax.
- 8 Naciśnij Wł., Semi (lub Wył.).
- 9 Naciśnij **Stop/Zakończ**.

## Odbieranie do pamięci (tylko tryb monochromatyczny)

Równocześnie można używać tylko jednej operacji odbierania do pamięci:

- Wysyłka faksów
- Zapisywanie faksu
- Odbiór faksu za pomocą komputera PC
- Wyłączony

Ustawienie to można zmienić w dowolnym czasie. Jeśli w chwili zmiany operacji odbierania do pamięci w pamięci urządzenia nadal znajdują się odebrane fakсы, na wyświetlaczu LCD zostanie wyświetlony komunikat. (Patrz *Zmiana operacji odbierania do pamięci* na stronie 49).

### Przekazywanie faksu

Jeśli wybrana zostanie opcja przekazywania faksów, urządzenie będzie zapisywać odebrane fakсы w pamięci. Następnie urządzenie wybierze zaprogramowany numer faksu i przekaże wiadomość faksową.

- 1 Naciśnij MENU.
- 2 Naciśnij ▲ lub ▼, aby wyświetlić Fax.
- 3 Naciśnij Fax.
- 4 Naciśnij ▲ lub ▼, aby wyświetlić Ustaw.odbiór.
- 5 Naciśnij Ustaw.odbiór.
- 6 Naciśnij ▲ lub ▼, aby wyświetlić Odb do pamięci.
- 7 Naciśnij Odb do pamięci.
- 8 Naciśnij Przekaz faxu.
- 9 Przy użyciu przycisków wyświetlonych na wyświetlaczu LCD wpisz numer, na który przesyłasz faks (maksymalnie 20-cyfrowy).  
Naciśnij Ok.

- 10 Naciśnij Druk backup:wł. lub Druk backup:wył.

### ! WAŻNE

- W przypadku wybrania opcji Druk backup:wł. urządzenie wydrukuje również kopię faksu. Jest to zabezpieczenie na wypadek wystąpienia awarii zasilania przed przesłaniem faksu lub problemów z urządzeniem odbierającym. Funkcja Druk backup:wł. nie działa, gdy podgląd faksu jest włączony.
- Urządzenie może przechowywać fakсы maksymalnie przez 24 godziny, jeżeli wystąpi awaria zasilania.

- 11 Naciśnij Stop/Zakończ.

### Zapisywanie faksu

Jeśli wybrana zostanie opcja zapisywania faksów, urządzenie będzie zapisywać odebrane fakсы w pamięci. Możliwe będzie pobieranie faksów z innej lokalizacji przy użyciu poleceń zdalnego pobierania.

Jeśli ustawiono zapisywanie faksu, urządzenie automatycznie wydrukuje kopię zapasową.

- 1 Naciśnij MENU.
- 2 Naciśnij ▲ lub ▼, aby wyświetlić Fax.
- 3 Naciśnij Fax.
- 4 Naciśnij ▲ lub ▼, aby wyświetlić Ustaw.odbiór.
- 5 Naciśnij Ustaw.odbiór.
- 6 Naciśnij ▲ lub ▼, aby wyświetlić Odb do pamięci.
- 7 Naciśnij Odb do pamięci.
- 8 Naciśnij Rejestr dok.

- 9 Naciśnij **Stop/Zakończ**.



### Informacja

Faksów kolorowych nie można zapisać w pamięci. Jeśli odebrany faks jest kolorowy, urządzenie wydrukuje go automatycznie.

## Odbiór faksu za pomocą komputera PC (tylko system Windows®)

Po włączeniu funkcji PC-Fax Receive urządzenie będzie zapisywać odebrane fakсы w pamięci i wysłać je automatycznie do komputera PC. Fakсы te będzie można przeglądać i zapisywać w komputerze PC.

Nawet jeśli komputer zostanie wyłączony (np. w nocy lub podczas weekendu), urządzenie odbierze fakсы i zapisze je w pamięci. Liczba odebranych fakсы zapisanych w pamięci jest podana na wyświetlaczu LCD.

Po uruchomieniu komputera i włączeniu oprogramowania PC-FAX Receiving urządzenie automatycznie przekaże fakсы do komputera.

Aby przekazać odebrane fakсы do komputera, należy uruchomić oprogramowanie PC-FAX Receiving. (Szczegółowe informacje można znaleźć w rozdziale *Odbiór faksu PC-FAX w Instrukcji oprogramowania* na płycie CD-ROM).

W przypadku wybrania opcji `Druk backup:wł.` urządzenie wydrukuje również faks.

- 1 Naciśnij `MENU`.
- 2 Naciśnij `▲` lub `▼`, aby wyświetlić `Fax`.
- 3 Naciśnij `Fax`.
- 4 Naciśnij `▲` lub `▼`, aby wyświetlić `Ustaw.odbiór`.
- 5 Naciśnij `Ustaw.odbiór`.
- 6 Naciśnij `▲` lub `▼`, aby wyświetlić `Odb do pamięci`.

- 7 Naciśnij `Odb do pamięci`.
- 8 Naciśnij `Odbiór pc fax`.
- 9 Naciśnij opcję `<USB>` lub wybierz komputer, w którym chcesz odbierać fakсы.
- 10 Naciśnij `Ok`.
- 11 Naciśnij `Druk backup:wł.` lub `Druk backup:wyl.`
- 12 Naciśnij **Stop/Zakończ**.



### Informacja

- Funkcja PC Fax Receive nie jest obsługiwana w systemie Mac OS.
- Przed skonfigurowaniem odbioru fakсы za pomocą komputera należy zainstalować oprogramowanie MFL-Pro Suite. Upewnij się, że komputer jest podłączony i włączony. (Szczegółowe informacje można znaleźć w rozdziale *Odbiór faksu PC-FAX w Instrukcji oprogramowania* na płycie CD-ROM).
- Jeśli zostanie wyświetlony komunikat o błędzie, a urządzenie nie może drukować fakсы z pamięci, za pomocą tej funkcji można przesłać fakсы do komputera. (Aby uzyskać szczegółowe informacje, patrz *Komunikaty o błędach i konserwacji* na stronie 137).
- Jeśli odebrany faks jest kolorowy, urządzenie wydrukuje go jako kolorowy, ale nie wyśle go do komputera.

## ! WAŻNE

W przypadku awarii zasilania urządzenie przechowuje fakсы w pamięci przez około 24 godziny. Jeżeli wybrana zostanie funkcja `Druk backup:wł.`, urządzenie będzie drukowało fakсы przed pobraniem ich do komputera, aby dostępna była kopia zapasowa na wypadek zaniku zasilania.

## Zmiana komputera docelowego

- 1 Naciśnij MENU.
- 2 Naciśnij ▲ lub ▼, aby wyświetlić Fax.
- 3 Naciśnij Fax.
- 4 Naciśnij ▲ lub ▼, aby wyświetlić Ustaw.odbiór.
- 5 Naciśnij Ustaw.odbiór.
- 6 Naciśnij ▲ lub ▼, aby wyświetlić Odb do pamięci.
- 7 Naciśnij Odb do pamięci.
- 8 Naciśnij Odbiór pc fax.
- 9 Naciśnij opcję <USB> lub wybierz komputer, w którym chcesz odbierać fakсы. Naciśnij Ok.
- 10 Naciśnij Druk backup:wł. lub Druk backup:wył.
- 11 Naciśnij **Stop/Zakończ**.

## Wyłączanie operacji odbierania do pamięci

---

- 1 Naciśnij MENU.
- 2 Naciśnij ▲ lub ▼, aby wyświetlić Fax.
- 3 Naciśnij Fax.
- 4 Naciśnij ▲ lub ▼, aby wyświetlić Ustaw.odbiór.
- 5 Naciśnij Ustaw.odbiór.
- 6 Naciśnij ▲ lub ▼, aby wyświetlić Odb do pamięci.
- 7 Naciśnij Odb do pamięci.
- 8 Naciśnij Wył.
- 9 Naciśnij **Stop/Zakończ**.



### Informacja

---

Jeśli w pamięci urządzenia nadal znajdują się fakсы, na wyświetlaczu LCD będzie dostępnych więcej opcji do wyboru. (Patrz *Zmiana operacji odbierania do pamięci* na stronie 49).

---

## Zmiana operacji odbierania do pamięci

Jeśli w chwili zmiany operacji odbierania do pamięci w pamięci urządzenia nadal znajdują się odebrane fakсы, na wyświetlaczu LCD zostanie wyświetlone jedno z następujących pytań:

- Kas.wszys.dok.?
- Druk. cały fax?
  - Po naciśnięciu opcji **Tak** fakсы zostaną usunięte z pamięci lub wydrukowane przed zmianą ustawienia. Jeśli kopia zapasowa została już wydrukowana, nie będzie drukowana ponownie.
  - Po naciśnięciu opcji **Nie** fakсы nie zostaną usunięte z pamięci ani wydrukowane i ustawienie pozostanie niezmienione.

Jeśli odebrane fakсы zostaną pozostawione w pamięci urządzenia po zmianie opcji na **Odbiór pc fax** [Przekaz faxu lub Rejestr dok.], naciśnij **▲** lub **▼**, aby wybrać **<USB>** lub komputer.

Na wyświetlaczu LCD pojawi się następujące pytanie:

- Słać fax do pc?
  - Po naciśnięciu opcji **Tak** fakсы zostaną wysłane do komputera przed zmianą ustawienia. Zostanie wyświetlony monit o włączenie opcji Drukowania kopii zapasowej. (Patrz *Odbiór faksu za pomocą komputera PC (tylko system Windows®)* na stronie 47).
  - Po naciśnięciu opcji **Nie** fakсы nie zostaną usunięte z pamięci ani wysłane do komputera i ustawienie pozostanie niezmienione.

## Podgląd faksu (tylko tryb monochromatyczny)

### Jak przeglądać odebrane fakсы

Odebrane fakсы można obejrzeć na wyświetlaczu LCD, naciskając przycisk **Podgląd faksu** na wyświetlaczu LCD. Kiedy urządzenie jest w trybie gotowości, na ekranie LCD zostanie wyświetlony komunikat informujący o nowych faksach.

### Ustawianie podglądu faksu

- 1 Naciśnij **MENU**.
- 2 Naciśnij **▲** lub **▼**, aby wyświetlić **Fax**.
- 3 Naciśnij **Fax**.
- 4 Naciśnij **▲** lub **▼**, aby wyświetlić **Ustaw.odbiór**.
- 5 Naciśnij **Ustaw.odbiór**.
- 6 Naciśnij **▲** lub **▼**, aby wyświetlić **Podgląd faksu**.
- 7 Naciśnij **Podgląd faksu**.
- 8 Naciśnij **Wł.** (lub **Wył.**).
- 9 Naciśnij **Tak**.
- 10 Na wyświetlaczu LCD zostanie wyświetlone potwierdzenie, że w przyszłości fakсы nie będą drukowane w chwili ich odebrania. Naciśnij **Tak**.
- 11 Naciśnij **Stop/Zakończ**.



### Informacja

- Gdy w urządzeniu włączony jest podgląd faksu, można drukować tylko odbierane fakсы kolorowe. Nie można zapisywać ich w pamięci.
- Gdy podgląd faksu jest włączony, nie jest drukowana kopia zapasowa odebranych faksów, nawet jeśli opcja drukowania kopii zapasowej jest włączona.
- Podgląd faksu nie jest dostępny, gdy włączona jest funkcja odbioru faksu za pomocą komputera PC.

## Korzystanie z podglądu faksów

Po odebraniu faksu na ekranie LCD jest wyświetlany komunikat. (Na przykład: Now. fax 02).

- 1 Naciśnij Podgląd faksu. Na wyświetlaczu LCD zostanie wyświetlona lista nowych faksów.



### Informacja

Można także wyświetlić listę starych faksów, naciskając kartę *St. fax* na wyświetlaczu LCD. Naciśnij kartę *Nowy fax*, aby powrócić do listy nowych faksów.

- 2 Naciskaj przycisk ▲ lub ▼, aż zostanie wyświetlony numer faksu, który chcesz obejrzeć.
- 3 Naciśnij faks, który chcesz obejrzeć.



### Informacja

- Jeśli faks jest duży, może być wyświetlony na ekranie LCD z opóźnieniem.
- Na ekranie LCD zostanie wyświetlony numer bieżącej strony i łączna liczba stron faksu. Jeśli faks zawiera ponad 99 stron, łączna liczba stron zostanie wyświetlona jako „XX”.

Gdy faks zostanie wyświetlony, naciśnij *Więcej*. Na wyświetlaczu LCD zostaną wyświetlone przyciski umożliwiające wykonanie operacji opisanych poniżej:

Przyciski	Opis
	Powiększenie faksu.
	Zmniejszenie faksu.
lub	Przewijanie pionowe.
lub	Przewijanie poziome.
	Obrót faksu w prawo.
	Usuwanie faksu. Naciśnij <i>Tak</i> , aby zatwierdzić.
	Przejdźcie do poprzedniej strony.
	Przejdźcie do następnej strony.
	Powrót do listy faksów.
	Drukowanie faksu.
	Zamknięcie tabeli podglądu.

- 4 Naciśnij **Stop/Zakończ**.



## Jak wydrukować faks

- 1 Naciśnij Podgląd faksu.
- 2 Naciśnij faks, który chcesz obejrzeć.
- 3 Naciśnij Więcej.
- 4 Naciśnij przycisk  (Drukuj).
  - Jeśli faks jest wielostronicowy, przejdź do kroku 5.
  - Jeśli faks jest jednostronicowy, rozpocznie się drukowanie. Przejdź do kroku 6.
- 5 Wykonaj jedną z następujących czynności:
  - Naciśnij Drukuj wszystko, aby wydrukować wszystkie strony faksu.
  - Naciśnij Wydr. Tylko tę stronę, aby wydrukować wyświetlaną stronę.
  - Naciśnij opcję Wydruk od bież. str., aby wydrukować strony od wyświetlonej do ostatniej.
- 6 Wykonaj jedną z następujących czynności:
  - Aby usunąć faks, naciśnij opcję Tak.
  - Aby zachować faks w pamięci, naciśnij opcję Nie.

## Jak wydrukować wszystkie fakсы z listy

- 1 Naciśnij Podgląd faksu.
- 2 Naciśnij Więcej.
- 3 Naciśnij Druk. całość.
- 4 Naciśnij **Stop/Zakończ**.

## Jak usunąć wszystkie fakсы z listy

- 1 Naciśnij Podgląd faksu.
- 2 Naciśnij Więcej.
- 3 Naciśnij Skas. całość.  
Naciśnij Tak, aby zatwierdzić.
- 4 Naciśnij **Stop/Zakończ**.

## Wyłączanie podglądu faksu

- 1 Naciśnij Podgląd faksu.
- 2 Naciśnij Więcej.
- 3 Naciśnij Wyłącz podgl. faksu.
- 4 Naciśnij Tak, aby zatwierdzić.
- 5 Jeśli w pamięci znajdują się zapisane fakсы, wykonaj jedną z następujących czynności:
  - Jeśli nie chcesz drukować zapisanych faksów, naciśnij opcję Kontynuuj.  
Zostanie wyświetlony monit o potwierdzenie usunięcia zapisanych faksów.  
Naciśnij Tak, aby zatwierdzić.
  - Jeśli chcesz wydrukować wszystkie zapisane fakсы, naciśnij Drukuj wsz. fakсы.
  - Jeśli nie chcesz wyłączać podglądu faksu, naciśnij opcję Anuluj.  
Naciśnij **Stop/Zakończ**.

## Dodatkowe operacje odbioru

### Drukowanie zmniejszonego faksu przychodzącego

Po wybraniu opcji **Wł.** urządzenie automatycznie zmniejsza poszczególne strony faksu przychodzącego, aby dopasować ich wielkość do papieru o formacie A4, Letter lub Legal. Urządzenie oblicza współczynnik zmniejszenia na podstawie rozmiaru strony faksu i ustawienia Rozmiar papieru w urządzeniu. (Patrz *Rozmiar papieru (format)* na stronie 24).

- 1 Naciśnij **MENU**.
- 2 Naciśnij **▲** lub **▼**, aby wyświetlić **Fax**.
- 3 Naciśnij **Fax**.
- 4 Naciśnij **▲** lub **▼**, aby wyświetlić **Ustaw.odbiór**.
- 5 Naciśnij **Ustaw.odbiór**.
- 6 Naciśnij **▲** lub **▼**, aby wyświetlić **Auto redukcja**.
- 7 Naciśnij **Auto redukcja**.
- 8 Naciśnij **Wł.** (lub **Wył.**).
- 9 Naciśnij **Stop/Zakończ**.

## Odbiór po wyczerpaniu papieru

Gdy tylko w tacy papieru wyczerpie się papier podczas odbierania faksu, na wyświetlaczu LCD zostanie wyświetlony komunikat **Brak papieru** i fakсы zaczną być odbierane do pamięci. Włóż papier do tacy papieru. (Patrz *Ładowanie papieru i innych nośników* na stronie 10).

Urządzenie będzie nadal odbierać faks, a pozostałe strony zostaną zapisane w pamięci – pod warunkiem, że dostępna jest niezbędna ilość pamięci.

Następne przychodzące fakсы także będą zapisywane w pamięci, aż do jej zapelnienia. Jeśli pamięć jest pełna, urządzenie przestanie odbierać połączenia. Aby wydrukować fakсы, należy włożyć papier do tacy.

### Drukowanie faksu z pamięci

Jeśli wybrano zapisywanie faksów, można wydrukować je z pamięci. Gdy faks zostanie wyświetlony, naciśnij **Więcej**, jeśli wybrano podgląd faksu. (Patrz *Podgląd faksu (tylko tryb monochromatyczny)* na stronie 49 i *Odbieranie do pamięci (tylko tryb monochromatyczny)* na stronie 46).

- 1 Naciśnij **MENU**.
- 2 Naciśnij **▲** lub **▼**, aby wyświetlić **Fax**.
- 3 Naciśnij **Fax**.
- 4 Naciśnij **▲** lub **▼**, aby wyświetlić **Druk dokumentu**.
- 5 Naciśnij **Druk dokumentu**.
- 6 Naciśnij **Start Mono**.
- 7 Naciśnij **Stop/Zakończ**.



#### Informacja

Jeśli drukowany jest faks z pamięci, dane faksu zostaną usunięte.

## Odbieranie zdalne

Z dowolnego telefonu tonowego lub faksu można zadzwonić na numer urządzenia, a następnie użyć kodu zdalnego dostępu i zdalnych poleceń w celu odebrania wiadomości faksowych.

## Ustawianie kodu zdalnego dostępu

Kod zdalnego dostępu umożliwia dostęp do funkcji zdalnego odbierania, gdy jesteś daleko od urządzenia. Aby możliwe było użycie funkcji zdalnego dostępu i odbierania, należy skonfigurować własny kod. Domyślnym kodem fabrycznym jest kod nieaktywny (---\*).

- 1 Naciśnij MENU.
- 2 Naciśnij ▲ lub ▼, aby wyświetlić Fax.
- 3 Naciśnij Fax.
- 4 Naciśnij ▲ lub ▼, aby wyświetlić Zdalny dostęp.
- 5 Naciśnij Zdalny dostęp.
- 6 Wpisz 3-cyfrowy kod składający się z cyfr 0-9, \* lub # przy użyciu przycisków na wyświetlaczu LCD. Naciśnij Ok. (Wstępnie ustawionego symbolu „\*” nie można zmienić).



### Informacja

Nie używaj tego samego kodu co kod zdalnej aktywacji (\* 5 1) lub kod zdalnej dezaktywacji (# 5 1). (Patrz *Czynności wykonywane z telefonu wewnętrznego* na stronie 61).

- 7 Naciśnij **Stop/Zakończ**.



### Informacja

Kod można zmienić w dowolnej chwili, wpisując nowy. Jeśli chcesz dezaktywować kod, naciśnij klawisz **Czyść** w kroku 6, aby przywrócić ustawienie nieaktywne (---\*), po czym naciśnij przycisk Ok.

## Stosowanie kodu zdalnego dostępu

- 1 Wybierz numer swojego faksu z telefonu działającego w trybie wybierania tonowego lub innego faksu.
- 2 Gdy urządzenie odbierze połączenie, wprowadź kod zdalnego dostępu (3 cyfry i \*).
- 3 Urządzenie zasygnalizuje odebranie wiadomości:
  - 1 długi sygnał — wiadomości faksowe
  - 2 długie sygnały — wiadomości głosowe
  - 3 długie sygnały — wiadomości faksowe i głosowe
  - brak sygnału — brak wiadomości
- 4 Kiedy urządzenie wyemituje dwa krótkie sygnały, wpisz polecenie. Urządzenie rozłączy się, jeżeli przed wprowadzeniem polecenia poczekasz dłużej niż 30 sekund. Jeśli wprowadzisz nieprawidłowe polecenie, urządzenie wyemituje trzy sygnały.
- 5 Naciśnij kod **9 0**, aby zakończyć operację zdalnego dostępu.
- 6 Rozłączenie.



### Informacja

Jeśli urządzenie ustawione jest na tryb *Ręczny* i chcesz użyć funkcji pobierania zdalnego, odczekaj około 100 sekund od rozpoczęcia dzwonienia, po czym w ciągu 30 sekund wprowadź kod zdalnego dostępu.

## Zdalne polecenia faksu

Wykonaj poniższe polecenia w celu uzyskania dostępu do funkcji, gdy jesteś daleko od urządzenia. Gdy zadzwonisz na numer urządzenia i wprowadzisz swój kod zdalnego dostępu (3 cyfry i \*), system wyda dwa krótkie sygnały — wprowadź wtedy polecenie zdalne.

Polecenia zdalne		Szczegóły operacji	
91	<b>Odtwarzanie wiadomości głosowych</b>	Po jednym długim sygnale urządzenie odtwarza wiadomości ICM.	
	1 Powtórz lub cofnij	Naciśnij <b>1</b> w trakcie słuchania wiadomości ICM, aby ją odtworzyć ponownie. Jeśli naciśniesz <b>1</b> przed wiadomością, usłyszysz poprzednią wiadomość.	
	2 Przewiń do przodu	Naciskając <b>2</b> podczas odtwarzania wiadomości ICM, możesz ją pominąć, aby przejść do następnej wiadomości.	
	9 Zatrzymaj odtwarzanie	Naciśnij <b>9</b> , aby zatrzymać odtwarzanie ICM.	
93	<b>Kasowanie wszystkich wiadomości ICM</b>	Długi sygnał oznacza, że kasowanie zostało zaakceptowane. Trzy krótkie sygnały oznaczają, że nie można skasować wiadomości, ponieważ nie wszystkie zostały odtworzone lub nie ma żadnych wiadomości do skasowania.  *Ten kod kasuje wszystkie nagrane wiadomości naraz, a nie pojedynczo.	
94	<b>Odtwarzanie i nagrywanie wiadomości OGM w pamięci</b>		
	1 Odtwarzaj	1 Kom.zgłosz.	Urządzenie odtwarza wybraną wiadomość OGM. Odtwarzanie wiadomości OGM można zatrzymać, naciskając <b>9</b> .
		2 Kom.zgł. F/T	
	2 Nagraj	1 Kom.zgłosz.	Po jednym długim sygnale możesz nagrać wybraną wiadomość OGM. Wiadomość zostanie odtworzona jednokrotnie. Nagrywanie wiadomości OGM można zatrzymać, naciskając <b>9</b> .
2 Kom.zgł. F/T			
95	<b>Zmiana ustawień przekazywania lub zapisywania faksów</b>		
	1 Wył.	Możesz wybrać <b>Wył.</b> po odebraniu lub usunięciu wszystkich wiadomości.	
	2 Przekazywanie faksów	Jeden długi sygnał oznacza, że zmiana została zatwierdzona. Trzy krótkie sygnały oznaczają, że nie można wprowadzić zmiany, ponieważ jedno z ustawień nie zostało skonfigurowane (na przykład nie zarejestrowano numeru wysyłki faksów). Aby zarejestrować numer, na który będą przekazywane fakсы, wprowadź cyfrę 4. (Patrz <i>Zmiana numeru przekazywania faksów</i> na stronie 55). Po zarejestrowaniu numeru przekazywanie faksów będzie aktywne.	
	4 Numer przekazywania faksów		
	6 Zapisywanie faksów		
96	<b>Odbieranie faksów</b>		
	2 Odbieranie wszystkich faksów	Wprowadź numer zdalnego faksu w celu odebrania zapisanych wiadomości faksowych. (Patrz <i>Odbieranie wiadomości faksowych</i> na stronie 55).	
	3 Usuwanie faksów z pamięci	Jeżeli usłyszysz jeden długi sygnał, wiadomości faksowe zostały usunięte z pamięci.	

Polecenia zdalne		Szczegóły operacji
97	<b>Sprawdź stan odbierania</b>	
	1 Faks	Możesz sprawdzić, czy urządzenie odebrało jakiegokolwiek fakсы lub połączenia głosowe. Jeżeli tak, usłyszysz jeden długi sygnał. Jeżeli nie, usłyszysz trzy krótkie sygnały.
	2 Głosowa	
98	<b>Zmiana trybu odbierania</b>	
	1 TAD	Jeżeli usłyszysz jeden długi sygnał, wprowadzona zmiana została przyjęta.
	2 Fax/Tel	
3 Tylko faks		
90	<b>Zakończ</b>	Naciśnij <b>9 0</b> , jeśli chcesz wyjść ze zdalnego odtwarzania. Poczekaj na długi sygnał, a następnie odłóż słuchawkę.

## Odbieranie wiadomości faksowych

Na numer urządzenia można zadzwonić z dowolnego telefonu tonowego i odtworzyć wiadomości faksowe przesłane do tego urządzenia. Do użycia tej funkcji konieczne jest włączenie funkcji zapisywania faksu.

- 1 Wybierz numer swojego faksu.
- 2 Gdy urządzenie odbierze połączenie, wprowadź kod zdalnego dostępu (3 cyfry i \*). Jeżeli usłyszysz jeden długi sygnał, dostępne są wiadomości faksowe.
- 3 Po usłyszeniu dwóch krótkich sygnałów naciśnij kod **9 6 2**.
- 4 Poczekaj na długi sygnał, wprowadź za pomocą klawiatury numer (do 20 cyfr) zdalnego urządzenia faksowego, na które ma zostać wysłana twoja wiadomość faksowa, a następnie wpisz **# #**.



### Informacja

Symboli \* i # nie można używać jako wybieranych numerów. Możesz naciśnąć #, jeśli chcesz wstawić pauzę.

- 5 Po usłyszeniu sygnału urządzenia odłóż słuchawkę. Urządzenie zadzwoni na numer innego urządzenia faksowego, które następnie wydrukuje żądane wiadomości faksowe.

## Zmiana numeru przekazywania faksów

Domyślnie ustawiony numer przekazywania faksów można zmienić za pomocą wybierania tonowego, korzystając z innego telefonu lub faksu.

- 1 Wybierz numer swojego faksu.
- 2 Gdy urządzenie odbierze połączenie, wprowadź kod zdalnego dostępu (3 cyfry i \*). Jeżeli usłyszysz jeden długi sygnał, dostępne są wiadomości faksowe.
- 3 Po usłyszeniu dwóch krótkich sygnałów naciśnij kod **9 5 4**.
- 4 Poczekaj na długi sygnał, wprowadź za pomocą klawiatury numer (do 20 cyfr) zdalnego urządzenia faksowego, na które ma zostać wysłana wiadomość faksowa, a następnie wpisz **# #**.



### Informacja

Symboli \* i # nie można używać jako wybieranych numerów. Możesz naciśnąć #, aby wstawić pauzę.

- 5 Po zakończeniu naciśnij **9 0**.
- 6 Po usłyszeniu sygnału urządzenia odłóż słuchawkę.

## Operacje głosowe

Połączenia głosowe można realizować za pomocą słuchawki, głośnika, telefonu wewnętrznego lub zewnętrznego, ręcznego wybierania numeru lub przy użyciu numerów szybkiego wybierania.

### Realizowanie połączenia telefonicznego

- 1 Aby rozpocząć połączenie głosowe, wykonaj jedną z następujących czynności:
  - Podnieś słuchawkę.
  - Naciśnij **Głośnik**.
- 2 Gdy usłyszysz sygnał wybierania, wpisz numer przy użyciu klawiatury telefonicznej lub naciskając przycisk `Wyb.skrócone`.
- 3 W przypadku naciśnięcia **Głośnik** należy mówić wyraźnie w stronę mikrofonu .
- 4 Aby się rozłączyć, wykonaj jedną z następujących czynności:
  - Odłóż słuchawkę.
  - Naciśnij **Głośnik**.

## Odbieranie połączeń za pomocą głośnika

Gdy urządzenie dzwoni, zamiast podnieść słuchawkę, naciśnij klawisz **Głośnik** w urządzeniu. Mów wyraźnie w stronę mikrofonu . Aby zakończyć połączenie, naciśnij klawisz **Głośnik**.



### Informacja

W przypadku złej jakości połączenia rozmówca może słyszeć echo podczas rozmowy. W razie wystąpienia tego problemu podnieś słuchawkę lub się rozłącz i spróbuj zadzwonić ponownie.

## Wycisz

- 1 Naciśnij klawisz **Wycisz**, aby wstrzymać połączenie. Możesz odłożyć słuchawkę, nie rozłączając połączenia.
- 2 Podnieś słuchawkę urządzenia lub naciśnij klawisz **Głośnik**, aby wznowić wstrzymane połączenie.



### Informacja

Możesz podnieść słuchawkę telefonu wewnętrznego i kontynuować rozmowę, nie wznowiając wstrzymanego połączenia w urządzeniu.

## Tonowe lub impulsowe

Jeżeli korzystasz z usługi wybierania impulsowego, lecz musisz wysłać sygnały tonowe (np. przy bankowości telefonicznej), postępuj według poniższych instrukcji.

- 1 Naciśnij **Głośnik** na urządzeniu.
- 2 Naciśnij klawisz **#** na panelu sterowania urządzenia. Kolejne wybrane cyfry będą wysłane jako sygnały tonowe.

Po rozłączeniu urządzenie powróci do wybierania impulsowego.

## Tryb faks/telefon

Gdy urządzenie znajduje się w trybie faks/telefon, dzwonek F/T (podwójny dzwonek) powiadamia o nadchodzącym połączeniu.

Będąc przy urządzeniu, można podnieść słuchawkę lub nacisnąć **Głośnik**, aby odebrać połączenie.

Jeśli jesteś przy telefonie wewnętrznym, podnieś słuchawkę podczas dzwonka F/T, a następnie naciśnij **# 5 1** pomiędzy podwójnymi dzwonekami. Jeżeli nikogo nie ma na linii lub rozmówca chce wysłać faks, uruchom połączenie zwrotne do urządzenia, naciskając **\* 5 1**.

## Usługi telefoniczne

Funkcje takie jak poczta głosowa, połączenie oczekujące, usługi zgłoszeniowe, systemy alarmowe lub inne niestandardowe funkcje na linii telefonicznej mogą powodować problemy w działaniu urządzenia.

## Ustawienie typu linii telefonicznej

Jeśli podłączasz urządzenie do linii, w której do wysyłania i odbierania faksów jest używana technologia PBX lub ISDN, konieczna jest również zmiana rodzaju linii telefonicznej. W tym celu należy wykonać następujące czynności.

- 1 Naciśnij **MENU**.
- 2 Naciśnij **▲** lub **▼**, aby wyświetlić **Wstępne ustaw.**
- 3 Naciśnij **Wstępne ustaw.**
- 4 Naciśnij **▲** lub **▼**, aby wyświetlić **Ust.linii tel.**
- 5 Naciśnij **Ust.linii tel.**
- 6 Naciśnij **PBX, ISDN (lub Zwykła)**.
- 7 Naciśnij **Stop/Zakończ**.

## PBX i TRANSFER

W urządzeniu wstępnie ustawiona jest opcja *Zwykła*, która umożliwia łączenie ze standardową linią PSTN (publiczna sieć telefoniczna). Jednak w wielu biurach używa się centralnych systemów telefonicznych lub centrerek telefonicznych (PBX). Urządzenie może łączyć się z większością typów PBX. Funkcja oddzwaniania w urządzeniu obsługuje wyłącznie tryb TBR. Tryb TBR działa w większości systemów PBX, umożliwiając dostęp do linii zewnętrznej lub przekazywanie połączeń do innych telefonów wewnętrznych. Aby włączyć tę funkcję, należy nacisnąć przycisk **R** na wyświetlaczu LCD lub klawisz **R** na panelu sterowania.



### Informacja

Naciśnięcie **R** na wyświetlaczu LCD można zaprogramować jako część numeru zapisanego w lokalizacji szybkiego wybierania. Programując numer szybkiego wybierania, naciśnij najpierw **R** (na wyświetlaczu LCD zostanie wyświetlony symbol „!”), a następnie wpisz numer telefonu. W takim przypadku nie będzie konieczne naciskanie **R** za każdym razem przed wybraniem numeru przy użyciu lokalizacji szybkiego wybierania. (Patrz *Zapisywanie numerów* na stronie 64). Jeśli jednak centralka PBX nie została wybrana jako ustawienie typu linii telefonicznej, nie można użyć numeru szybkiego wybierania, w którym jest zaprogramowane naciśnięcie **R**.

## Podłączanie zewnętrznego urządzenia TAD (automat zgłoszeniowy)

Istnieje możliwość podłączenia zewnętrznego automatu zgłoszeniowego. Jeśli jednak **zewnętrzny** automat zgłoszeniowy jest podłączony do tej samej linii telefonicznej co urządzenie, będzie on odbierał wszystkie połączenia i wykrywał sygnały połączeń faksowych (CNG). W przypadku zarejestrowania takiego sygnału urządzenie przejmie połączenie i odbierze faks. W razie braku tonów CNG urządzenie zezwala automatowi TAD na kontynuację odtwarzania wiadomości wychodzącej, aby dzwoniący mógł zostawić swoją wiadomość głosową.

Automat TAD musi odpowiedzieć w czasie trwania czterech dzwonek (zalecane ustawienie to dwa dzwonki). Urządzenie nie rejestruje tonów CNG do momentu, kiedy TAD odbierze połączenie; przy czterech dzwonekach pozostaje tylko 8 do 10 sekund tonów CNG dla sygnałów uzgodnienia faksu. Upewnij się, że dokładnie wypełniasz zawarte w tym podręczniku instrukcje dotyczące zapisu wiadomości wychodzącej. Nie zalecamy stosowania funkcji redukcji kosztów połączeń w zewnętrznym automacie zgłoszeniowym, jeśli przekracza pięć dzwonek.



### Informacja

Jeśli nie odbierzesz wszystkich swoich faksów, skróć ustawienie opóźnienia dzwonienia dla zewnętrznego automatu TAD.



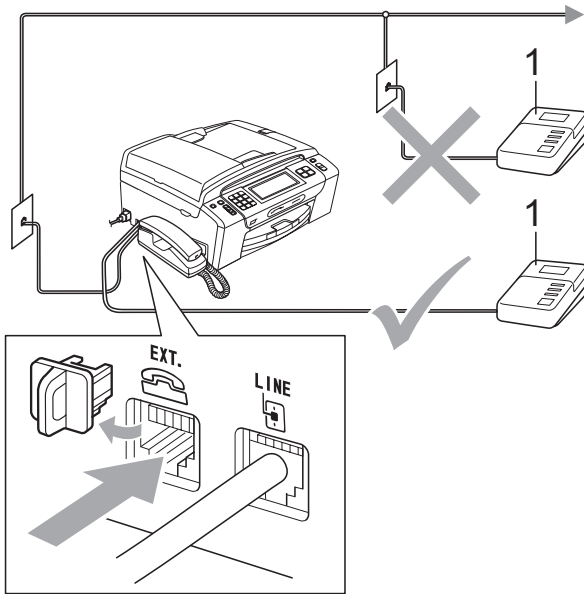

### 1 TAD

Kiedy automat TAD odbiera połączenie, na ekranie LCD jest wyświetlany komunikat *Linia zajęta*.

## ! WAŻNE

**NIE** podłączaj automatu TAD w innym miejscu tej samej linii telefonicznej.

## Połączenia

Zewnętrzny TAD musi zostać podłączony w sposób pokazany na poprzedniej ilustracji.

- 1 Ustaw zewnętrzny TAD na jeden lub dwa dzwonki. (Ustawienie opóźnienia dzwonienia nie działa).
- 2 Nagraj wiadomość na zewnętrzny TAD.
- 3 Ustaw TAD na odpowiadanie na połączenia.
- 4 Zmień ustawienie trybu odbierania na *Ręczny* i włącz opcję wykrywania faksu. (Patrz *Wybieranie trybu odbierania* na stronie 41).

## Rejestracja wiadomości wychodzącej (OGM) na zewnętrznym TAD

Podczas zapisu tej wiadomości ważna jest synchronizacja czasowa.

- 1 Nagraj 5 sekund ciszy na początku swojej wiadomości. (Pozostawia to czas dla urządzenia na nasłuchiwanie tonów CNG transmisji automatycznej, zanim przestaną być nadawane).
- 2 Ogranicz czas trwania wiadomości do 20 sekund.



### Informacja

Zalecamy rozpoczęcie wiadomości OGM od nagrania 5 sekund ciszy, ponieważ urządzenie nie będzie mogło nasłuchiwać tonów faksu, jeśli będzie słycać głos. Możesz spróbować pominąć nagrania ciszy, ale jeśli w urządzeniu występują problemy z odbieraniem, należy ponownie nagrać wiadomość OGM, aby ją ująć w zapisie.

## Połączenia wieloliniowe (PBX)

Zalecamy, aby podłączenie urządzenia zlecić firmie, która instalowała centralkę PBX. W przypadku systemu wieloliniowego zalecane jest, aby monter podłączył urządzenie do ostatniej linii w systemie. Dzięki temu urządzenie nie będzie włączane za każdym razem, gdy system odbierze połączenie telefoniczne. Jeśli połączenia przychodzące są odbierane przez operatora, zalecamy ustawienie trybu odbioru *Ręczny*.

Producent nie może zagwarantować, że urządzenie będzie działało prawidłowo we wszystkich przypadkach podłączenia do centralki PBX. Wszelkie trudności związane z wysyłaniem i odbieraniem faksów należy najpierw zgłaszać do firmy obsługującej centralę PBX.



### Informacja

Upewnij się, że typ linii telefonicznej ustawiony jest na PBX. (Patrz *Ustawienie typu linii telefonicznej* na stronie 57).

## Telefony zewnętrzne i wewnętrzne

### Podłączanie telefonu zewnętrznego lub wewnętrznego

Do urządzenia można podłączyć bezpośrednio osobny telefon w sposób przedstawiony na schemacie poniżej.

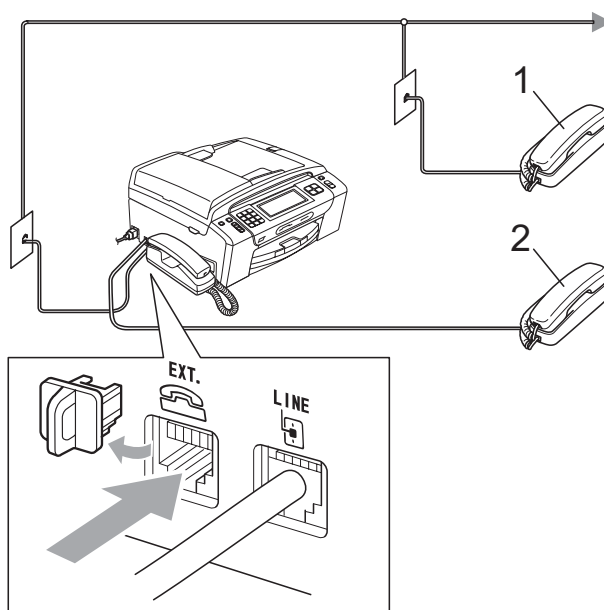

1 Telefon wewnętrzny

2 Telefon zewnętrzny

Jeśli używasz telefonu zewnętrznego lub wewnętrznego, na ekranie LCD jest wyświetlany komunikat *Linia zajęta*.



### Informacja

Upewnij się, że kabel zewnętrznego telefonu jest krótszy niż 3 metry.

## Czynności wykonywane z telefonu wewnętrznego

### Korzystanie z telefonów wewnętrznych

Jeśli odbierzesz faks na telefonie wewnętrznym, możesz sprawić, aby urządzenie przejęło połączenie, używając kodu aktywacji zdalnej. Gdy naciśniesz kod aktywacji zdalnej \* 5 1, urządzenie rozpocznie odbieranie faksu.

Jeśli urządzenie odbiera połączenie głosowe i słycać podwójne dzwonienie (żądanie przejęcia), użyj kodu zdalnej dezaktywacji # 5 1, aby odebrać połączenie za pomocą telefonu wewnętrznego. (Patrz *Czas dzwonka F/T (tylko tryb Fax/Tel)* na stronie 44).

### Jeśli odbierzesz połączenie, ale nie słycać rozmówcy:

W takim przypadku najprawdopodobniej jest odbierany faks, który został wysłany ręcznie.

Naciśnij \* 5 1 i poczekaj na dźwięk „ćwierkania” lub do czasu, aż na wyświetlaczu LCD pojawi się komunikat *Przyjm. fax*, a następnie odłóż słuchawkę.



### Informacja

Jeśli chcesz, aby urządzenie odebrało połączenie automatycznie, możesz użyć funkcji wykrywania faksu. (Patrz *Wykrywanie faksu* na stronie 45).

## Korzystanie z zewnętrznego telefonu bezprzewodowego

Po podłączeniu jednostki bazowej telefonu bezprzewodowego do tej samej linii telefonicznej, co urządzenie. (Patrz *Telefony zewnętrzne i wewnętrzne* na stronie 60). Łatwiej jest odbierać połączenia w przypadku funkcji opóźnionego dzwonienia, jeśli nosi się przy sobie słuchawkę bezprzewodową.

Jeśli pozwolisz, aby urządzenie odebrało połączenie, musisz podejść do urządzenia i nacisnąć klawisz **Głośnik**, aby wysłać połączenie do słuchawki bezprzewodowej.

## Używanie zdalnego kodu

### Kod zdalnej aktywacji

W przypadku odebrania połączenia faksu na telefonie wewnętrznym lub zewnętrznym można przekazać je do urządzenia, wybierając Kod zdalnej aktywacji \* 5 1. Poczekaj na dźwięki „ćwierkania”, a następnie odłóż słuchawkę. (Patrz *Wykrywanie faksu* na stronie 45).

### Kod zdalnej dezaktywacji

Jeśli odbierasz połączenie głosowe, a w urządzeniu ustawiony jest tryb faks/telefon, po upływie czasu opóźnienia dzwonka urządzenie wygeneruje dźwięk F/T (podwójny dzwonek). Jeśli odbierzesz połączenie na telefonie wewnętrznym, możesz wyłączyć dzwonek F/T, naciskając kod # 5 1 (uważając, aby nacisnąć go *między* dzwonekami).

Jeśli urządzenie odbiera połączenia głosowe i słycać podwójny dzwonek (żądanie przejęcia połączenia), możesz odebrać to połączenie za pomocą słuchawki urządzenia, naciskając **Głośnik**.

## Zmiana zdalnego kodu

Aby zmienić zdalną aktywację, należy włączyć kody zdalne. Wstępnie ustawionym kodem zdalnej aktywacji jest \* 5 1. Wstępnie ustawionym kodem zdalnej dezaktywacji jest # 5 1. Możliwe jest zastąpienie ich własnymi kodami.

- 1 Naciśnij MENU.
- 2 Naciśnij ▲ lub ▼, aby wyświetlić Fax.
- 3 Naciśnij Fax.
- 4 Naciśnij ▲ lub ▼, aby wyświetlić Ustaw.odbiór.
- 5 Naciśnij Ustaw.odbiór.
- 6 Naciśnij ▲ lub ▼, aby wyświetlić Kod zdal.ster.
- 7 Naciśnij Kod zdal.ster.
- 8 Naciśnij Wł. (lub Wył.).
- 9 Wykonaj jedną z następujących czynności:
  - Jeśli chcesz zmienić kod aktywacji zdalnej, wpisz nowy kod.  
Naciśnij Ok i przejdź do kroku 10.
  - Jeśli nie chcesz zmieniać kodu aktywacji zdalnej, naciśnij przycisk Ok i przejdź do kroku 10.

- 10 Wykonaj jedną z następujących czynności:

- Jeśli chcesz zmienić kod dezaktywacji zdalnej, wpisz nowy kod.  
Naciśnij Ok i przejdź do kroku 11.
- Jeśli nie chcesz zmieniać kodu dezaktywacji zdalnej, naciśnij przycisk Ok i przejdź do kroku 11.

- 11 Naciśnij Stop/Zakończ.



### Informacja

- Jeśli próby uzyskania zdalnego dostępu do zewnętrznego automatu zgłoszeniowego zawsze kończą się rozłączeniem, spróbuj zmienić kody aktywacji zdalnej i dezaktywacji zdalnej na inne 3-cyfrowe kody przy użyciu cyfr 0-9, \*, #.
- Kody zdalne mogą nie współpracować z niektórymi systemami telefonicznymi.

## Jak wybierać numery

### Ręczne wybieranie

Naciśnij wszystkie cyfry numeru faksu lub telefonu przy użyciu klawiatury telefonicznej.



### Szybkie wybieranie

- 1 Naciśnij *Wyb. skrócone*.
- 2 Naciśnij numer, na który chcesz zadzwonić. Możesz także wybrać numer z listy uporządkowanej w kolejności alfabetycznej, naciskając przycisk na wyświetlaczu LCD.
- 3 Wykonaj jedną z następujących czynności:
  - Naciśnij *Wysyłanie faxu* i przejdź do kroku 4.
  - Naciśnij *Zadzwon.* Urządzenie rozpocznie wybieranie numeru.
- 4 Naciśnij **Start Mono** lub **Start Kolor**.



#### Informacja

Jeśli podczas wprowadzania lub szukania numeru szybkiego wybierania na wyświetlaczu LCD zostanie wyświetlony komunikat *Nie wpisane*, oznacza to, że numer nie został zapisany w tej lokalizacji.

### Ponowne wybieranie faksu

Jeśli podczas ręcznego wybierania numeru linia jest zajęta, naciśnij **Powtórz wybieranie/Pauza**, a następnie naciśnij **Start Mono** lub **Start Kolor**, aby spróbować ponownie. Jeśli chcesz wykonać ponowne połączenie na ostatnio wybierany numer, możesz nacisnąć **Powtórz wybieranie/Pauza** i wybrać jeden z ostatnich 30 numerów z listy połączeń wychodzących.

Opcja **Powtórz wybieranie/Pauza** działa tylko w przypadku wybierania z panelu sterowania. *Jeśli wysyłasz faks automatycznie*, a linia jest zajęta, urządzenie będzie w sposób automatyczny trzy razy ponawiało wybieranie numeru z pięciominutowymi przerwami.

- 1 Naciśnij **Powtórz wybieranie/Pauza**.
- 2 Naciśnij numer, który chcesz wybrać ponownie.
- 3 Naciśnij *Wysyłanie faxu*.
- 4 Naciśnij **Start Mono** lub **Start Kolor**.



#### Informacja

Jeśli podczas transmisji w czasie rzeczywistym używana jest szyba skanera, funkcja automatycznego powtarzania wybierania nie działa.

## Historia połączeń wychodzących

Numery 30 ostatnich połączeń — zarówno głosowych, jak i faksowych — są zapisane w historii połączeń wychodzących. Można wybrać dowolny z tych numerów, aby zatelefonować, wysłać faks, dodać do szybkiego wybierania lub usunąć z historii.

- 1 Naciśnij **Powtórz wybieranie/Pauza**. Możesz także nacisnąć przycisk *Hist. połączen.*
- 2 Naciśnij kartę *Tel. wych.*
- 3 Naciśnij wymagany numer.
- 4 Wykonaj jedną z następujących czynności:
  - Aby wykonać połączenie telefoniczne, naciśnij *Zadzwon.*
  - Aby wysłać faks, naciśnij *Wysyłanie faxu.*  
Naciśnij **Start Mono** lub **Start Kolor**.
  - Aby zapisać numer, naciśnij *Więcej*, a następnie naciśnij *Dodaj do szyb. wyb.*  
(Patrz *Zapisywanie numerów wybierania szybkiego połączeń wychodzących* na stronie 65).
  - Jeśli chcesz usunąć numer z listy historii połączeń wychodzących, naciśnij przycisk *Więcej*, a następnie naciśnij opcję *Kasuj*.  
Naciśnij *Tak*, aby zatwierdzić.
- 5 Naciśnij **Stop/Zakończ**.

## Zapisywanie numerów

Urządzenie można skonfigurować do wykonywania następujących rodzajów łatwego nawiązywania połączeń: szybkie wybieranie i grupy do rozsyłania faksów. Gdy wybierzesz numer szybkiego wybierania, na wyświetlaczu LCD pojawi się nazwa — jeśli została zapisana — lub numer.



### Informacja

W przypadku wyłączenia zasilania numery szybkiego wybierania zapisane w pamięci nie zostaną utracone.

## Zapisywanie pauzy

Naciśnij *Pauza*, aby wstawić 3,5-sekundową pauzę między numerami. Jeśli wybierasz numer zagraniczny, możesz naciskać *Pauza* tyle razy, ile potrzeba do wydłużenia pauzy.

## Zapisywanie numerów wybierania szybkiego

Można zapisać do stu 2-cyfrowych lokalizacji szybkiego wybierania z nazwą. Do każdej nazwy mogą być przypisane dwa numery (*Fax/Tel1:* i *Fax/Tel2:*). Podczas wybierania wystarczy wtedy nacisnąć kilka klawiszy. (Na przykład: naciśnij *Wyb. skrócone*, numer, pod który chcesz zadzwonić, oraz *Zadzwon*).

- 1 Naciśnij *Wyb. skrócone*.
- 2 Naciśnij *Więcej*.
- 3 Naciśnij *Ustaw szyb. Wybieranie*.
- 4 Wykonaj jedną z następujących czynności:
  - Przy użyciu przycisków wyświetlonych na wyświetlaczu LCD wpisz nazwę (liczącą maksymalnie 16 znaków).  
Naciśnij *Ok*.  
(Pomoc dotyczącą wprowadzania liter zawiera *Wprowadzanie tekstu* na stronie 179).
  - Aby zapisać numer bez nazwy, naciśnij *Ok*.

- 5 Przy użyciu przycisków wyświetlonych na wyświetlaczu LCD wpisz pierwszy numer faksu lub telefonu (maksymalnie 20-cyfrowy).  
Naciśnij **Ok**.
- 6 Wykonaj jedną z następujących czynności:
  - Przy użyciu przycisków wyświetlonych na wyświetlaczu LCD wpisz drugi numer faksu lub telefonu (maksymalnie 20-cyfrowy).  
Naciśnij **Ok**.
  - Jeśli nie chcesz zapisywać drugiego numeru, naciśnij **Ok**.
- 7 Aby wybrać miejsce zapisania numeru, wykonaj jedną z następujących czynności:
  - Aby zaakceptować wyświetloną następną wolną lokalizację szybkiego wybierania, naciśnij przycisk **Ok**.
  - Aby wpisać inną lokalizację szybkiego wybierania, przy użyciu przycisków wyświetlonych na wyświetlaczu LCD naciśnij dowolny dwucyfrowy numer.  
Naciśnij **Ok**.



### Informacja

Jeśli wybrana dwucyfrowa lokalizacja szybkiego wybierania jest już zajęta, przycisk **Ok** na wyświetlaczu LCD nie będzie działał. Wybierz inną lokalizację.

- 8 Gdy ustawienia zostaną wyświetlone na wyświetlaczu LCD, naciśnij przycisk **Ok**, aby je potwierdzić.
- 9 Wykonaj jedną z następujących czynności:
  - Aby zapisać kolejny numer wybierania szybkiego, przejdź do kroku 2.
  - Aby zakończyć zapisywanie numerów, naciśnij klawisz **Stop/Zakończ**.

## Zapisywanie numerów wybierania szybkiego połączeń wychodzących

Numerы wybierania szybkiego można zapisać z historii połączeń wychodzących.

- 1 Naciśnij **Powtórz wybieranie/Pauza**. Wyboru numeru można również dokonać, naciskając opcję **Hist. połączen.**
- 2 Naciśnij **Tel. wych.**
- 3 Naciśnij nazwę lub numer, który chcesz zapisać.
- 4 Naciśnij **Więcej**.
- 5 Naciśnij **Dodaj do szyb. wyb.**
- 6 Wykonaj jedną z następujących czynności:
  - Przy użyciu przycisków wyświetlonych na wyświetlaczu LCD wpisz nazwę (liczącą maksymalnie 16 znaków).  
Naciśnij **Ok**.  
(Pomoc dotyczącą wprowadzania liter zawiera *Wprowadzanie tekstu* na stronie 179).
  - Aby zapisać numer bez nazwy, naciśnij **Ok**.
- 7 Naciśnij przycisk **Ok**, aby potwierdzić numer faksu lub telefonu, który chcesz zapisać.
- 8 Wykonaj jedną z następujących czynności:
  - Przy użyciu przycisków wyświetlonych na wyświetlaczu LCD wpisz drugi numer faksu lub telefonu (maksymalnie 20-cyfrowy).  
Naciśnij **Ok**.
  - Jeśli nie chcesz zapisywać drugiego numeru, naciśnij **Ok**.

- 9 Aby wybrać miejsce zapisania numeru, wykonaj jedną z następujących czynności:

- Aby zaakceptować wyświetloną następną wolną lokalizację szybkiego wybierania, naciśnij przycisk **Ok**.
- Aby wpisać inną lokalizację szybkiego wybierania, przy użyciu przycisków wyświetlonych na wyświetlaczu LCD naciśnij dowolny dwucyfrowy numer.

Naciśnij **Ok**.



### Informacja

Jeśli wybrana dwucyfrowa lokalizacja szybkiego wybierania jest już zajęta, przycisk **Ok** na wyświetlaczu LCD nie będzie działał. Wybierz inną lokalizację.

- 10 Gdy ustawienia zostaną wyświetlone na wyświetlaczu LCD, naciśnij przycisk **Ok**, aby je potwierdzić.
- 11 Naciśnij **Stop/Zakończ**.

## Zmianianie numerów lub nazw szybkiego wybierania

Zapisane nazwy lub numery szybkiego wybierania można zmieniać.

- 1 Naciśnij **Wyb. skrócone**.
- 2 Naciśnij **Więcej**.
- 3 Wykonaj jedną z następujących czynności:
- Naciśnij opcję **Zmiana**, aby edytować nazwy lub numery.
  - Naciśnij opcję **Kasuj**, aby usunąć wszystkie informacje z lokalizacji szybkiego wybierania.
- Naciśnij numer, który chcesz usunąć.
- Naciśnij **Ok**. Naciśnij **Tak**, aby zatwierdzić.
- Przejdź do kroku 9.

- 4 Naciśnij numer, który chcesz zmienić.

- 5 Naciśnij **Nazwa:**, **Fax/Tel1:** lub **Fax/Tel2:**.

- 6 Wykonaj jedną z następujących czynności:

- Jeśli została wybrana opcja **Nazwa:**, przy użyciu przycisków wyświetlonych na wyświetlaczu LCD wpisz nazwę (liczącą maksymalnie 16 znaków).

(Patrz *Wprowadzanie tekstu* na stronie 179).

Naciśnij **Ok**.

- W przypadku wybrania **Fax/Tel1:** lub **Fax/Tel2:** przy użyciu przycisków wyświetlonych na wyświetlaczu LCD wpisz nowy numer (maksymalnie 20-cyfrowy).

Naciśnij **Ok**.



### Informacja

*Jak zmienić zapisaną nazwę lub numer:*

Jeśli chcesz zmienić znak, ustaw kursor pod tym znakiem, naciskając klawisze **◀** lub **▶**, po czym naciśnij klawisz **ⓧ**. Wpisz ponownie znak.

- 7 Wykonaj jedną z następujących czynności:
- Aby zmienić inne szczegóły, przejdź do kroku 6.
  - Naciśnij przycisk **Ok**, aby zakończyć.
- Ustawienia zostaną wyświetlone na wyświetlaczu LCD.
- 8 Aby zmienić inną lokalizację szybkiego wybierania, powtórz kroki od 2 do 7.
- 9 Naciśnij **Stop/Zakończ**.



## Ustawianie grup do rozsyłania

Grupy, które można zapisywać w lokalizacji szybkiego wybierania, umożliwiają wysyłanie tego samego faksu na wiele numerów jedynie po naciśnięciu przycisku *Wyb. skrócone*, wybraniu 2-cyfrowej lokalizacji, opcji *Wysyłanie faksu* i klawisza **Start Mono**. Najpierw należy zapisać poszczególne numery faksu w lokalizacjach szybkiego wybierania. Następnie można włączyć je do grupy. Każda grupa zajmuje jedną lokalizację szybkiego wybierania. Można skonfigurować maksymalnie sześć grup lub przypisać do 198 numerów w dużej grupie (przy 2 numerach w każdej lokalizacji).

(Patrz *Zapisywanie numerów wybierania szybkiego* na stronie 64 i *Nadawanie (tylko tryb monochromatyczny)* na stronie 35).

- 1 Naciśnij *Wyb. skrócone*.
- 2 Naciśnij *Więcej*.
- 3 Naciśnij *Ustaw. grup*.
- 4 Przy użyciu przycisków wyświetlonych na wyświetlaczu LCD wpisz nazwę grupy (liczącą maksymalnie 16 znaków).  
Naciśnij *Ok*.
- 5 Gdy na wyświetlaczu LCD zostanie wyświetlony następny wolny numer grupy, naciśnij przycisk *Ok*, aby potwierdzić.  
Ten numer grupy i nazwa są automatycznie przypisywane do następnej wolnej lokalizacji szybkiego wybierania.

- 6 Dodaj numery szybkiego wybierania do grupy naciskając je tak, aby został przy nich wyświetlony czerwony znaczek wyboru. Naciśnij *Ok*.  
Jeśli chcesz alfabetycznie uporządkować listę numerów, naciśnij klawisz .

- 7 Po zakończeniu wybierania numerów naciśnij *Ok*, aby potwierdzić.

- 8 Naciśnij **Stop/Zakończ**.



### Informacja

Listę wszystkich numerów szybkiego wybierania można wydrukować. Numery grup będą oznaczone w kolumnie GRUPA. (Patrz *Raporty* na stronie 78).

## Zmiana nazwy grupy

- 1 Naciśnij Wyb. skrócone.
- 2 Naciśnij Więcej.
- 3 Naciśnij Zmiana.
- 4 Naciskaj klawisz ▲ lub ▼, aż zostanie wyświetlona grupa, którą chcesz zmienić.
- 5 Naciśnij grupę.
- 6 Naciśnij Nazwa : .
- 7 Przy użyciu przycisków wyświetlonych na wyświetlaczu LCD wpisz nową nazwę (liczącą maksymalnie 16 znaków).  
Naciśnij Ok.  
(Patrz *Wprowadzanie tekstu* na stronie 179. Wpisz np. NOWI KLIENCI).



### Informacja

*Jak zmienić zapisaną nazwę lub numer:*

Jeśli chcesz zmienić znak, ustaw kursor pod tym znakiem, naciskając klawisze ◀ lub ▶, po czym naciśnij klawisz . Wpisz ponownie znak.

- 8 Naciśnij Ok.
- 9 Naciśnij **Stop/Zakończ**.

## Usuwanie grupy

- 1 Naciśnij Wyb. skrócone.
- 2 Naciśnij Więcej.
- 3 Naciśnij Kasuj.
- 4 Naciskaj klawisz ▲ lub ▼, aż zostanie wyświetlona nazwa grupy, którą chcesz usunąć.
- 5 Naciśnij grupę.
- 6 Naciśnij Ok.
- 7 Naciśnij Tak, aby zatwierdzić.
- 8 Naciśnij **Stop/Zakończ**.

## Usuwanie numeru z grupy

- 1 Naciśnij Wyb. skrócone.
- 2 Naciśnij Więcej.
- 3 Naciśnij Zmiana.
- 4 Naciskaj klawisz ▲ lub ▼, aż zostanie wyświetlona grupa, którą chcesz zmienić.
- 5 Naciśnij grupę.
- 6 Naciśnij Dodaj/usuń.
- 7 Naciskaj klawisz ▲ lub ▼, aż zostanie wyświetlony numer, który chcesz usunąć z grupy.
- 8 Naciśnij pole wyboru obok numeru, który chcesz usunąć, aby usunąć jego zaznaczenie.  
Naciśnij Ok, aby zatwierdzić.
- 9 Naciśnij Ok.
- 10 Naciśnij **Stop/Zakończ**.

## Łączenie numerów wybierania szybkiego

Czasami podczas wykonywania połączenia może zaistnieć potrzeba wyboru spośród kilku operatorów połączeń długodystansowych. Stawki mogą być różne w zależności od pory i miejsca docelowego. Aby korzystać z niskich stawek, możesz zapisać kody dostępu operatorów połączeń długodystansowych i numery kart kredytowych jako numery szybkiego wybierania. Te długie sekwencje wybierania możesz zapisać, dzieląc je i ustawiając jako oddzielne numery szybkiego wybierania w dowolnej kombinacji. Możesz włączyć nawet ręczne wybieranie za pomocą klawiatury. (Patrz *Zapisywanie numerów wybierania szybkiego* na stronie 64).

Na przykład numer 555 można zapisać jako numer szybkiego wybierania 03 oraz numer 7000 jako numer szybkiego wybierania 02. Za pomocą tych dwóch numerów możesz wybrać numer 555-7000 — w tym celu naciśnij następujące klawisze:

- 1 Naciśnij Wyb. skrócone.
- 2 Naciśnij kod #03.
- 3 Naciśnij Wysyłanie faxu.
- 4 Naciśnij Wyb. skrócone.
- 5 Naciśnij kod #02.
- 6 Wykonaj jedną z następujących czynności:
  - Aby wykonać połączenie telefoniczne, naciśnij Zadzwon.
  - Aby wysłać faks, naciśnij Wysyłanie faxu. Przejdź do kroku 7.
- 7 Naciśnij **Start Mono** lub **Start Kolor**. Zostanie wybrany numer 555-7000.

Aby tymczasowo zmienić numer, możesz zastąpić część numeru ręcznym wybieraniem za pomocą klawiatury. Na przykład aby zmienić numer na 555-7001, możesz nacisnąć Wyb. skrócone, wybrać #03, nacisnąć Wysyłanie faxu, a następnie **7001** za pomocą klawiatury.



### Informacja

Jeśli musisz poczekać na kolejne wybieranie tonowe lub sygnał w dowolnym czasie sekwencji wybierania, wstaw do numeru pauzę, naciskając **Powtórz wybieranie/Pauza**. Każde naciśnięcie klawisza powoduje dodanie 3,5 sekundowego opóźnienia.

## Tryb TAD wewnętrznego automatu zgłoszeniowego

Funkcja TAD zapamiętuje maksymalnie 99 wiadomości przychodzących.

Wiadomości są zapisywane w kolejności ich odbierania.

Wiadomości głosowe mogą mieć długość do 3 minut i można je odtwarzać także zdalnie (patrz *Stosowanie kodu zdalnego dostępu* na stronie 53). Liczba wiadomości, które można zapisać, zależy od tego, ile pamięci zużywają inne funkcje (np. faksy zapisane i opóźnione).

W przypadku awarii zasilania urządzenie zachowa wiadomości w pamięci przez około 24 godziny.

## Konfigurowanie funkcji TAD

Pierwszym krokiem, który należy wykonać w celu korzystania z funkcji TAD, jest zarejestrowanie wiadomości wychodzącej TAD (Kom.zgłosz.).

Aby przejść do trybu TAD, wykonaj następujące kroki:

- 1 Nagraj wiadomość OGM TAD (Kom.zgłosz.). (Patrz *Wiadomość wychodząca (OGM)* na stronie 70).
- 2 Naciśnij klawisz , aby aktywować funkcję TAD.

## Wiadomość wychodząca (OGM)

### Nagrywanie wiadomości OGM

Można nagrać dwa następujące typy wiadomości OGM:

■ Kom.zgłosz.

Ta wiadomość jest odtwarzana po odebraniu połączenia. Dzwoniący będzie mógł pozostawić wiadomość głosową lub wysłać faks.



■ Kom.zgł. F/T

Ta wiadomość jest odtwarzana po odebraniu połączenia, gdy urządzenie znajduje się w trybie Fax/Tel. Dzwoniący nie będzie mógł pozostawić wiadomości. Zobacz *Wiadomość OGM trybu Fax/Tel (zapowiedź)* na stronie 71.

Wiadomość OGM musi być krótsza niż 20 sekund.

- 1 Naciśnij MENU.
- 2 Naciśnij ▲ lub ▼, aby wyświetlić Fax.
- 3 Naciśnij Fax.
- 4 Naciśnij ▲ lub ▼, aby wyświetlić Ustaw. a-sekr.
- 5 Naciśnij Ustaw. a-sekr.
- 6 Naciśnij Ogm-kom.zgł. Na wyświetlaczu LCD zostanie wyświetlona prośba o wybranie wiadomości OGM.
- 7 Naciśnij Kom.zgłosz. lub Kom.zgł. F/T.
- 8 Naciśnij Nagraj wiadomość.
- 9 Podnieś słuchawkę, nagraj wiadomość i odłóż słuchawkę, gdy skończysz.
- 10 Naciśnij Stop/Zakończ.

## Przesłuchiwanie wiadomości OGM

- 1 Naciśnij MENU.
- 2 Naciśnij ▲ lub ▼, aby wyświetlić Fax.
- 3 Naciśnij Fax.
- 4 Naciśnij ▲ lub ▼, aby wyświetlić Ustaw. a-sekr.
- 5 Naciśnij Ustaw. a-sekr.
- 6 Naciśnij Ogm-kom. zgł.
- 7 Naciśnij Kom. zgłosz. lub Kom. zgł. F/T.
- 8 Naciśnij Odtwarz. ogm.  
Wyreguluj głośność za pomocą klawiszy  lub .
- 9 Naciśnij **Stop/Zakończ**.

## Kasowanie wiadomości OGM

- 1 Naciśnij MENU.
- 2 Naciśnij ▲ lub ▼, aby wyświetlić Fax.
- 3 Naciśnij Fax.
- 4 Naciśnij ▲ lub ▼, aby wyświetlić Ustaw. a-sekr.
- 5 Naciśnij Ustaw. a-sekr.
- 6 Naciśnij Ogm-kom. zgł.
- 7 Naciśnij Kom. zgłosz. lub Kom. zgł. F/T.
- 8 Naciśnij Kasuj wiadomość.
- 9 Wykonaj jedną z następujących czynności:
  - Naciśnij opcję Tak, aby skasować wiadomość OGM.
  - Naciśnij opcję Nie, aby zakończyć bez kasowania.
- 10 Naciśnij **Stop/Zakończ**.



## Wiadomość OGM trybu Fax/Tel (zapowiedź)

Jeśli urządzenie znajduje się w trybie odbierania faksu/telefonu, urządzenie Brother odtworzy ten komunikat osobom dzwoniącym. W odróżnieniu od wiadomości OGM trybu TAD, dzwoniący *nie będzie* mógł pozostawić wiadomości.

Aby nagrać wiadomość OGM trybu Fax/Tel, wykonaj instrukcje, które zawiera punkt *Wiadomość wychodząca (OGM)* na stronie 70.

Jeśli chcesz przypomnieć sobie, jak ustawić tryb odbierania Fax/Tel, patrz *Tryby odbierania* na stronie 41.

## Aktywowanie trybu TAD

Gdy świeci kontrolka , tryb TAD jest aktywny. Naciśnij klawisz , aby przejść do trybu TAD.

## Zarządzanie wiadomościami

### Sygnalizator wiadomości

Kontrolka  na panelu sterowania miga, jeśli dostępne są nowe wiadomości lub nieodtworzone zapisane rozmowy w automacie TAD. Naciśnij przycisk, aby automatycznie odtworzyć wiadomość.

Na wyświetlaczu LCD jest podana łączna liczba wiadomości głosowych i faksów zapisanych w pamięci funkcji TAD.



Fakсы są zapisywane tylko wtedy, gdy jest włączona opcja zapisywania faksów lub podglądu faksu. Zobacz *Odbieranie do pamięci (tylko tryb monochromatyczny)* na stronie 46.

### Odtwarzanie poszczególnych wiadomości przychodzących

Można odtworzyć poszczególne wiadomości przychodzące. Na wyświetlaczu LCD wyświetlana jest lista wiadomości przychodzących z numerem telefonu dzwoniącego oraz datą i godziną nagrania wiadomości.

Wykonaj następujące kroki, aby odsłuchać wiadomości głosowe:

- 1 Naciśnij  na wyświetlaczu LCD.
- 2 Naciśnij ICM.
- 3 Naciśnij ▲ lub ▼, aby wyświetlić komunikat, który chcesz odsłuchać.
- 4 Naciśnij wiadomość, którą chcesz odsłuchać.  
Podczas odtwarzania wiadomości są dostępne następujące polecenia:

	Usuwa bieżącą wiadomość.
 lub 	Reguluje głośność.





- 5 Naciśnij **Stop/Zakończ**.

### Odtwarzanie wszystkich wiadomości przychodzących

Wszystkie wiadomości są odtwarzane w kolejności ich nagrywania. Na wyświetlaczu LCD jest podany numer bieżącej wiadomości, łączna liczba wiadomości oraz data i godzina nagrania wiadomości.

Wykonaj następujące kroki, aby odsłuchać wiadomości głosowe:

- 1 Naciśnij  na wyświetlaczu LCD.
- 2 Naciśnij ICM.
- 3 Naciśnij **Odtwórz wszystko**.  
Podczas odtwarzania wiadomości są dostępne następujące polecenia:

	Powtarza wiadomość.
	Przechodzi do następnej wiadomości.
 lub 	Reguluje głośność.
	Usuwa bieżącą wiadomość.

- 4 Naciśnij **Stop/Zakończ**.

## Kasowanie wiadomości przychodzących

### Kasowanie wiadomości przychodzących pojedynczo

- 1 Naciśnij  na wyświetlaczu LCD.
- 2 Naciśnij ICM.
- 3 Naciskaj klawisz ▲ lub ▼, aż zostanie wyświetlona wiadomość, którą chcesz usunąć.
- 4 Naciśnij wiadomość, którą chcesz usunąć.
- 5 Naciśnij Usun podczas odtwarzania wiadomości.
- 6 Naciśnij Tak, aby zatwierdzić.
- 7 Naciśnij **Stop/Zakończ**.

### Kasowanie wszystkich wiadomości

- 1 Naciśnij  na wyświetlaczu LCD.
- 2 Naciśnij ICM.
- 3 Naciśnij Usun wszystko.
- 4 Na wyświetlaczu LCD zostanie wyświetlone pytanie o usunięcie wszystkich wiadomości. Naciśnij Tak.
- 5 Naciśnij **Stop/Zakończ**.

## Nagrywanie rozmowy

Podczas rozmowy telefonicznej dostępna jest możliwość jej nagrania. Nagranie może być tak długie, jak maksymalna długość wiadomości przychodzącej (do 3 minut). (Patrz *Ustawianie maksymalnego czasu wiadomości przychodzących* na stronie 75). Rozmówca będzie słyszał co pewien czas przerywane sygnały dźwiękowe podczas nagrywania.

- 1 Naciśnij **Nagraj** podczas rozmowy.
- 2 Naciśnij **Stop/Zakończ**, aby zatrzymać nagrywanie.

## Odtwarzanie poszczególnych nagranych rozmów

Można odtworzyć poszczególne nagrane rozmowy. Na wyświetlaczu LCD wyświetlana jest lista nagranych rozmów z numerem telefonu dzwoniącego oraz datą i godziną nagrania wiadomości.

Wykonaj następujące kroki, aby odsłuchać wiadomości głosowe:

- 1 Naciśnij  na wyświetlaczu LCD.
- 2 Naciśnij **Nagrane połącz**.
- 3 Naciśnij ▲ lub ▼, aby wyświetlić rozmowę, którą chcesz odsłuchać.
- 4 Naciśnij rozmowę, którą chcesz odsłuchać. Podczas odtwarzania wiadomości są dostępne następujące polecenia:

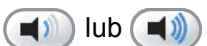
	Usuwa bieżącą wiadomość.
	Reguluje głośność.





- 5 Naciśnij **Stop/Zakończ**.

## Odtwarzanie wszystkich nagranych rozmów

Wszystkie nagrane rozmowy są odtwarzane w kolejności ich nagrywania. Na wyświetlaczu LCD wyświetlana jest łączna liczba nagranych rozmów oraz godzina i data nagrania każdej rozmowy.

Wykonaj poniższe kroki, aby odsłuchać wszystkie nagrane rozmowy:

- 1 Naciśnij  na wyświetlaczu LCD.
- 2 Naciśnij *Nagrane połącz*.
- 3 Naciśnij *Odtwórz wszystko*. Podczas odtwarzania wiadomości są dostępne następujące polecenia:

	Powtarza rozmowę.
	Przechodzi do następnej rozmowy.
 lub 	Reguluje głośność.
	Usuwa bieżącą rozmowę.

- 4 Naciśnij **Stop/Zakończ**.

## Usuwanie nagranych rozmów

### Aby usunąć poszczególne nagrane rozmowy

- 1 Naciśnij  na wyświetlaczu LCD.
- 2 Naciśnij *Nagrane połącz*.
- 3 Naciskaj klawisz ▲ lub ▼, aż zostanie wyświetlona nagrana rozmowa, którą chcesz usunąć.
- 4 Naciśnij rozmowę, którą chcesz usunąć.
- 5 Naciśnij *Usuń* podczas odtwarzania nagranych rozmów.
- 6 Naciśnij *Tak*, aby zatwierdzić.
- 7 Naciśnij **Stop/Zakończ**.

### Aby usunąć wszystkie nagrane rozmowy

- 1 Naciśnij  na wyświetlaczu LCD.
- 2 Naciśnij *Nagrane połącz*.
- 3 Naciśnij *Usuń wszystko*.
- 4 Na wyświetlaczu LCD zostanie wyświetlone pytanie o usunięcie wszystkich nagranych rozmów. Naciśnij *Tak*.
- 5 Naciśnij **Stop/Zakończ**.



## Dodatkowe operacje funkcji TAD

### Ustawianie maksymalnego czasu wiadomości przychodzących

Zgodnie z ustawieniem domyślnym urządzenia można zapisywać wiadomości przychodzące o długości do 30 sekund. Aby zmienić to ustawienie, wykonaj następujące kroki:

- 1 Naciśnij MENU.
- 2 Naciśnij ▲ lub ▼, aby wyświetlić Fax.
- 3 Naciśnij Fax.
- 4 Naciśnij ▲ lub ▼, aby wyświetlić Ustaw. a-sekr.
- 5 Naciśnij Ustaw. a-sekr.
- 6 Naciśnij Max.czas icm.
- 7 Naciśnij ustawienie maksymalnej długości wiadomości przychodzących (30, 60, 120 lub 180 sekund).
- 8 Naciśnij **Stop/Zakończ**.

### Ustawianie oszczędzania kosztów połączeń

Gdy funkcja oszczędzania kosztów połączeń jest włączona, urządzenie będzie odbierało połączenie po dwóch dzwonek, jeśli są w nim zapisane wiadomości głosowe lub fakсы, i po czterech dzwonek, jeśli nie ma żadnych wiadomości.

W ten sposób, gdy dzwonisz do urządzenia w celu zdalnego odtwarzania i usłyszysz trzy dzwonek, oznacza to, że nie ma wiadomości i możesz się rozłączyć, aby nie ponosić kosztów połączenia.

Funkcja oszczędzania kosztów połączeń jest dostępna tylko w trybie TAD. Gdy funkcja oszczędzania kosztów połączeń jest wł., ustawienie liczby dzwonek nie ma znaczenia.

- 1 Naciśnij MENU.
- 2 Naciśnij ▲ lub ▼, aby wyświetlić Fax.
- 3 Naciśnij Fax.
- 4 Naciśnij ▲ lub ▼, aby wyświetlić Ustaw.odbiór.
- 5 Naciśnij Ustaw.odbiór.
- 6 Naciśnij ▲ lub ▼, aby wyświetlić Liczba dzwonek.
- 7 Naciśnij Liczba dzwonek.
- 8 Naciśnij Wył.dzwonka.
- 9 Naciśnij Wł. (lub Wył.).
- 10 Naciśnij **Stop/Zakończ**.

## Monitor nagrywania wiadomości ICM

---

Ta funkcja umożliwia Wł. lub Wył. głośności głośnika dla wiadomości głosowych. Jeśli monitor jest Wył., nie będzie słyhać, jak dzwoniący pozostawiają wiadomości.

- 1 Naciśnij MENU.
- 2 Naciśnij ▲ lub ▼, aby wyświetlić Fax.
- 3 Naciśnij Fax.
- 4 Naciśnij ▲ lub ▼, aby wyświetlić Ustaw. a-sekr.
- 5 Naciśnij Ustaw. a-sekr.
- 6 Naciśnij Poziom nag icm.
- 7 Naciśnij Wył. lub Wł.
- 8 Naciśnij **Stop/Zakończ**.

## Raporty faksów

Raport weryfikacji transmisji i okres sprawozdawczy należy skonfigurować za pomocą przycisku MENU.

### Raport weryfikacji transmisji

Raport transmisji może służyć za dowód wysłania faksu. Raport zawiera listę nazw odbiorców i numerów faksów, godzinę i datę transmisji, czas trwania transmisji, liczbę wysłanych stron oraz informację o tym, czy transmisja była pomyślna.

Dla raportu weryfikacji transmisji dostępnych jest kilka ustawień:

- **Wł. :** Drukuje raport po wysłaniu każdego faksu.
- **Wł. +obraz:** Drukuje raport po wysłaniu każdego faksu. Na raporcie drukowany jest fragment pierwszej strony faksu.
- **Wył. :** Drukuje raport, jeśli wysłanie faksu nie powiodło się z powodu błędu transmisji. Raport zostanie również wydrukowany w przypadku wysłania faksu kolorowego, który został wydrukowany przez urządzenie odbierające jako czarno-biały. Ustawienie Wył. to ustawienie domyślne.
- **Wył. +obraz:** Drukuje raport, jeśli wysłanie faksu nie powiodło się z powodu błędu transmisji. Raport zostanie również wydrukowany w przypadku pomyślnej transmisji faksu, ale jeżeli wysłany faks kolorowy zostanie wydrukowany przez urządzenie odbierające jako czarno-biały. Na raporcie drukowany jest fragment pierwszej strony faksu.

- 1 Naciśnij MENU.
- 2 Naciśnij ▲ lub ▼, aby wyświetlić Fax.
- 3 Naciśnij Fax.

- 4 Naciśnij ▲ lub ▼, aby wyświetlić Ustaw. raportu.
- 5 Naciśnij Ustaw. raportu.
- 6 Naciśnij Raport trans.
- 7 Naciśnij Wł., Wł.+obraz, Wył. lub Wył.+obraz.
- 8 Naciśnij Stop/Zakończ.



#### Informacja

- Po wybraniu Wł.+obraz lub Wył.+obraz, obraz nie pojawi się na raporcie weryfikacji transmisji, jeśli transmisja w czasie rzeczywistym ustawiona jest na WYŁ. (Patrz *Transmisja w czasie rzeczywistym* na stronie 37).
- Jeśli transmisja jest pomyślna, zostanie wyświetlony komunikat OK obok komunikatu WYNIK w raporcie weryfikacji transmisji. W przypadku transmisji niepomyślnej, komunikat BŁĄD zostanie wyświetlony obok komunikatu WYNIK.

### Dziennik faksów (raport operacji)

Urządzenie można skonfigurować do drukowania dziennika w podanych odstępach czasu (co 50 faksów, 6, 12 lub 24 godziny, 2 lub 7 dni). Jeśli jako odstęp czasu zostało wybrane ustawienie Wył., raport można wydrukować, wykonując kroki opisane w punkcie *Jak drukować raporty* na stronie 78. Ustawieniem fabrycznym jest

Co 50 faksów.

- 1 Naciśnij MENU.
- 2 Naciśnij ▲ lub ▼, aby wyświetlić Fax.
- 3 Naciśnij Fax.

- 4 Naciśnij ▲ lub ▼, aby wyświetlić Ustaw. raportu.
- 5 Naciśnij Ustaw. raportu.
- 6 Naciśnij Journal.
- 7 Naciśnij ◀ lub ▶, aby wybrać odstęp czasowy.  
Jeśli wybierzesz opcję Co 50 faksów, przejdź do kroku 9.
  - 6, 12, 24 godzin, 2 lub 7 dni  
Urządzenie wydrukuje raport o wybranej godzinie, po czym usunie wszystkie zadania z pamięci. Jeśli pamięć urządzenia zostanie zapełniona przez 200 zadań przed upływem podanego czasu, urządzenie wydrukuje dziennik wcześniej, a następnie usunie wszystkie zadania z pamięci. Jeżeli przed nadejściem terminu drukowania potrzebny jest dodatkowy raport, można go wydrukować bez usuwania zadań z pamięci.
  - Co 50 faksów  
Urządzenie wydrukuje dziennik po zapisaniu 50 zadań.
- 8 Wprowadź godzinę rozpoczęcia drukowania w formacie 24-godzinnym. Naciśnij Ok.  
(Na przykład: 19:45).  
(Jeśli wybierzesz 7 dni, na ekranie LCD zostanie wyświetlony monit o wybraniu pierwszego dnia dla 7-dniowego odliczania).
- 9 Naciśnij **Stop/Zakończ**.

## Raporty

Dostępne są następujące raporty:

- Weryf. raport  
Drukuje raport weryfikacji transmisji dla ostatniej transmisji.
- Pomoc  
Lista pomocy, przedstawiająca programowanie maszyny.
- Szybk. wybier.  
Podaje nazwy i numery zapamiętane w pamięci szybkiego wybierania w kolejności liczbowej lub alfabetycznej.
- Dziennik faxu  
Pokazuje informacje o ostatnich przychodzących oraz wychodzących faksach.  
(TX oznacza transmisję).  
(RX oznacza odbiór).
- Ustaw. użytkow.  
Prezentuje twoje ustawienia.
- Konfig sieci  
Prezentuje Twoje ustawienia sieciowe.

## Jak drukować raporty

- 1 Naciśnij MENU.
- 2 Naciśnij ▲ lub ▼, aby wyświetlić Druk raportów.
- 3 Naciśnij Druk raportów.
- 4 Naciśnij wymagany raport.
- 5 (Tylko szybkie wybieranie) Naciśnij Porz. alfabetyczny lub Porządek num.
- 6 Naciśnij **Start Mono**.
- 7 Naciśnij **Stop/Zakończ**.

## Przegląd pollingu

Polling umożliwia ustawienie urządzenia w taki sposób, aby inne osoby płaciły za odbieranie faksów z urządzenia. Funkcja umożliwia także wybranie numeru innego faksu i płatne odebranie faksu. Aby możliwe było korzystanie z funkcji polling, należy ją skonfigurować w obydwu urządzeniach. Nie wszystkie urządzenia obsługują polling.

## Odbiór pollingu

Odbieranie pollingu umożliwia zadzwonienie na numer innego faksu w celu odebrania faksu.

## Konfiguracja odbierania pollingu

- 1 Naciśnij  (**Faks**).
- 2 Naciśnij ◀ lub ▶, aby wybrać **Polling odb.**
- 3 Naciśnij **Polling odb.**
- 4 Naciśnij **Standard**.
- 5 Wpisz numer faksu, którego chcesz użyć do pollingu, przy użyciu przycisku **Wyb. skrócone** lub klawiatury telefonicznej na panelu sterowania.
- 6 Naciśnij **Start Mono** lub **Start Kolor**.

## Konfiguracja do odbierania pollingu z kodem zabezpieczającym

Zabezpieczenie funkcji polling umożliwia zdefiniowanie numerów, z których mogą być pobierane dokumenty (dla których ustawiono polling).

Zabezpieczenie funkcji polling możliwe jest tylko w przypadku faksów Brother. Aby pobrać faks z zabezpieczonego urządzenia firmy Brother, wprowadź kod zabezpieczeń.

- 1 Naciśnij  (**Faks**).
- 2 Naciśnij ◀ lub ▶, aby wybrać **Polling odb.**
- 3 Naciśnij **Polling odb.**

- 4 Naciśnij **Zabezp.**
- 5 Wpisz czterocyfrowy kod bezpieczeństwa przy użyciu przycisków wyświetlonych na wyświetlaczu LCD. Jest to kod zabezpieczeń faksu, dla którego chcesz zastosować funkcję polling.  
Naciśnij **Ok.**
- 6 Wpisz numer faksu, którego chcesz użyć do pollingu, przy użyciu przycisku **Wyb. skrócone** lub klawiatury telefonicznej na panelu sterowania.
- 7 Naciśnij **Start Mono** lub **Start Kolor.**

## Konfiguracja odbierania polling z opóźnieniem

Opóźniony polling umożliwia takie skonfigurowanie urządzenia, aby rozpoczynało polling w późniejszym terminie. Można ustawić tylko *jedną* operację opóźnionego pollingu.

- 1 Naciśnij  (**Faks**).
- 2 Naciśnij **◀** lub **▶**, aby wybrać **Polling odb.**
- 3 Naciśnij **Polling odb.**
- 4 Naciśnij **Timer.**
- 5 Wprowadź godzinę rozpoczęcia pollingu (w formacie 24-godzinnym). Na przykład 21:45.  
Naciśnij **Ok.**
- 6 Wpisz numer faksu, którego chcesz użyć do pollingu, przy użyciu przycisku **Wyb. skrócone** lub klawiatury telefonicznej na panelu sterowania.
- 7 Naciśnij **Start Mono** lub **Start Kolor.** Urządzenie wykona połączenie polling we wskazanym czasie.

## Polling sekwencyjny (tylko tryb monochromatyczny)

Polling sekwencyjny umożliwia pobieranie dokumentów z kilku faksów w ramach jednej operacji.

- 1 Naciśnij  (**Faks**).
- 2 Naciśnij **◀** lub **▶**, aby wybrać **Polling odb.**
- 3 Naciśnij **Polling odb.**
- 4 Naciśnij **Standard, Zabezp. lub Timer.**
- 5 Wykonaj jedną z następujących czynności:
  - Jeśli wybierzesz opcję **Standard**, przejdź do kroku 6.
  - Jeśli została wybrana opcja **Zabezp.**, wpisz czterocyfrowy kod, naciśnij przycisk **Ok** i przejdź do kroku 6.
  - Jeśli została wybrana opcja **Timer**, wpisz godzinę (w formacie 24-godzinnym), o której ma się rozpocząć polling, naciśnij przycisk **Ok** i przejdź do kroku 6.
- 6 Naciśnij **◀** lub **▶**, aby wybrać **Nadawanie.**
- 7 Naciśnij **Nadawanie.**
- 8 Wykonaj jedną z następujących czynności:
  - Naciśnij opcję **Dodaj numer** i wpisz numer przy użyciu przycisków na wyświetlaczu LCD.  
Naciśnij **Ok.**
  - Naciśnij **Szybkie w. Naciskając** klawisze **▲** lub **▼**, wybierz numer.  
Naciśnij **Ok.**
- 9 Po wpisaniu wszystkich numerów faksów, powtarzając krok 8, naciśnij przycisk **Ok.**
- 10 Naciśnij **Start Mono.** Urządzenie aktywuje funkcję polling kolejno dla każdego numeru lub grupy.

## Anulowanie sekwencyjnego zadania pollingu

- 1 Naciśnij **Stop/Zakończ**.
- 2 Wykonaj jedną z następujących czynności:
  - Aby anulować całe sekwencyjne zadanie pollingu, naciśnij **Całość rozsył. Sekw.** Przejdź do kroku 3.
  - Aby anulować bieżące zadanie, naciśnij wyświetlony przycisk z wybranym numerem. Przejdź do kroku 4.
  - Aby zakończyć bez anulowania, naciśnij opcję **Stop/Zakończ**.
- 3 Gdy na wyświetlaczu LCD zostanie wyświetlony monit o anulowanie całego sekwencyjnego zadania pollingu, wykonaj jedną z następujących czynności:
  - Naciśnij **Tak**, aby zatwierdzić.
  - Aby zakończyć bez anulowania, naciśnij opcję **Nie** lub **Stop/Zakończ**.
- 4 Wykonaj jedną z następujących czynności:
  - Aby anulować bieżące zadanie, naciśnij opcję **Tak**.
  - Aby zakończyć bez anulowania, naciśnij opcję **Nie** lub **Stop/Zakończ**.

## Transmisja pollingu (tylko tryb monochromatyczny)

Przesyłanie z funkcją polling umożliwia skonfigurowanie urządzenia w taki sposób, aby wskazany dokument mógł zostać pobrany przez inne urządzenie.

Dokument zostanie zapisany i możliwe będzie odebranie go przez dowolne urządzenie faksowe — do czasu usunięcia go z pamięci. (Patrz *Sprawdzanie i anulowanie zadań oczekujących* na stronie 39).

## Ustawienia przesyłania z funkcją pollingu

- 1 Naciśnij  (**Faks**).
- 2 Włóż dokument.
- 3 Naciśnij **◀** lub **▶**, aby wybrać **Poll.nad.**
- 4 Naciśnij **Poll.nad.**
- 5 Naciśnij **Standard**.
- 6 Naciśnij **Start Mono**.
- 7 Jeśli korzystasz z szyby skanera, na wyświetlaczu LCD zostanie wyświetlony monit o wybranie jednej z następujących opcji.
  - Naciśnij opcję **Tak**, aby skanować następną stronę. Przejdź do kroku 8.
  - Naciśnij **Nie** lub **Start Mono**, aby wysłać dokument.
- 8 Umieść kolejną stronę na szybie, naciśnij **Start Mono**. Powtarzaj kroki 7 i 8 dla każdej dodatkowej strony. Urządzenie automatycznie wyśle faks po rozpoczęciu pollingu.

## Ustawienia przesyłania z funkcją polling z kodem zabezpieczeń

Zabezpieczenie funkcji polling umożliwia zdefiniowanie numerów, z których mogą być pobierane dokumenty (dla których ustawiono polling).

Zabezpieczenie funkcji polling możliwe jest tylko w przypadku faksów Brother. W celu pobrania faksu w przypadku ustawienia kodu zabezpieczeń konieczne będzie podanie kodu.

- 1 Naciśnij  (**Faks**).
- 2 Włóż dokument.
- 3 Naciśnij ◀ lub ▶, aby wybrać `Poll.nad.`
- 4 Naciśnij `Poll.nad.`
- 5 Naciśnij `Zabezp.`
- 6 Wpisz 4-cyfrowy numer przy użyciu przycisków wyświetlonych na wyświetlaczu LCD.  
Naciśnij `Ok.`
- 7 Naciśnij **Start Mono**.
- 8 Jeśli korzystasz z szyby skanera, na wyświetlaczu LCD zostanie wyświetlony monit o wybranie jednej z następujących opcji.
  - Naciśnij opcję `Tak`, aby skanować następną stronę.  
Przejdź do kroku 9.
  - Naciśnij `Nie` lub **Start Mono**, aby wysłać dokument.
- 9 Umieść kolejną stronę na szybie, naciśnij **Start Mono**. Powtarzaj kroki 8 i 9 dla każdej dodatkowej strony. Urządzenie automatycznie wyśle faks po rozpoczęciu pollingu.





# Kopiowanie

---

Tworzenie kopii

84

## Jak kopiować

### Wprowadzenie trybu kopiowania

Jeśli chcesz wykonać kopię, naciśnij

 (**Kopiuj**), aby podświetlić go na niebiesko.

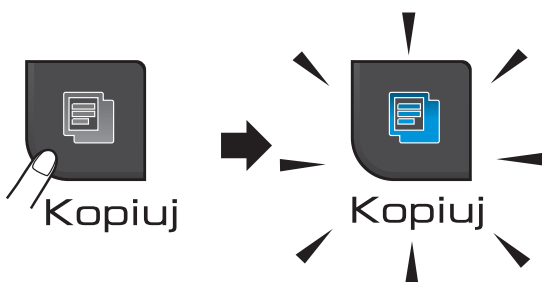

Ekran LCD wyświetla:



#### 1 Liczba kopii

Naciśnij bezpośrednio pole liczbowe i wpisz żądaną ilość. Następnie naciśnij **Ok**.

Liczbę kopii można wprowadzić także, naciskając przyciski i na ekranie (patrz powyżej).

Naciśnij lub , aby przewijać opcje kopiowania. Naciśnij opcję, którą chcesz ustawić.

- Jakość (Patrz Strona 85).
- Powiększ/zmniejsz (Patrz Strona 86).
- Typ papieru (Patrz Strona 89).
- Form. papieru (Patrz Strona 89).
- Jasność (Patrz Strona 88).
- Kontrast (Patrz Strona 88).

- Tryb oszczędzania tuszu (Patrz Strona 89).
- Plik/sort (Patrz Strona 88).
- Układ strony (Patrz Strona 87).
- Kop. książki (Patrz Strona 90).
- Kopiuj znak wodny (Patrz Strona 90).
- Ulubione ustawienia (Patrz Strona 91).

Naciśnij wymaganą opcję.

#### Informacja

- Domyślnie ustawiony jest tryb faksu. Możesz zmienić czas, przez który urządzenie pozostaje w trybie kopiowania, po ostatniej operacji kopiowania. (Patrz *Tryb zegara* na stronie 23).
- Funkcje Kop. książki, Kopiuj znak wodny i Tryb oszczędzania tuszu są obsługiwane przez technologię firmy

Reallusion, Inc.



## Tworzenie pojedynczej kopii

- 1 Naciśnij  (**Kopiuj**).
- 2 Włóż dokument. (Patrz *Ładowanie dokumentów* na stronie 21).
- 3 Naciśnij **Start Mono** lub **Start Kolor**.

## Tworzenie wielu kopii

Można wykonać do 99 kopii w ciągu jednej operacji.

- 1 Naciśnij  (**Kopiuj**).
- 2 Włóż dokument.  
(Patrz *Ładowanie dokumentów* na stronie 21).
- 3 Wpisz wymaganą liczbę kopii.
- 4 Naciśnij **Start Mono** lub **Start Kolor**.



### Informacja

Aby posortować kopie, naciśnij ◀ lub ▶, aby wybrać **Plik/sort.** (Patrz *Sortowanie kopii za pomocą podajnika ADF* na stronie 88).

## Kończenie kopiowania

Aby zakończyć kopiowanie, naciśnij **Stop/Zakończ**.

## Ustawienia kopiowania

Ustawienia kopiowania można zmienić tymczasowo dla następnej serii kopii.

Urządzenie powróci do swoich ustawień domyślnych po 1 minucie lub, jeśli włączony jest tryb zegara, urządzenie powróci do trybu faksu. (Patrz *Tryb zegara* na stronie 23).

Po zakończeniu wybierania ustawień naciśnij **Start Mono** lub **Start Kolor**.

Jeśli chcesz kontynuować zmianę ustawień, wybierz ◀ lub ▶.



### Informacja

Pewne ustawienia, z których korzystasz najczęściej, możesz zapisać, ustawiając je jako ulubione (można zapisać maksymalnie trzy takie ulubione ustawienia). Ustawienia te pozostaną aktywne do momentu ponownej zmiany. (Patrz *Ustawianie ulubionych* na stronie 91).

## Zmiana prędkości i jakości kopiowania

Dostępny jest pełny zakres ustawień szybkości i jakości. Ustawieniem fabrycznym jest **Zwykła**.

- **Szybko**  
Duża prędkość kopiowania i najmniejsze zużycie atramentu. Używana do drukowania dokumentów przeznaczonych do korekty tekstu, dokumentów dużych lub wielu kopii.  
Nawet wtedy gdy ta opcja zostanie ustawiona, szybkość kopiowania będzie mniejsza w przypadku włączenia opcji **Tryb oszczędzania tuszu**, **Kop. książki** lub **Kopiuj znak wodny**.
- **Zwykła**  
Ustawienie Normal (Normalny) jest zalecane dla zwykłych wydruków. Zapewnia ono dobrą jakość kopii przy krótkim czasie kopiowania.
- **Najlepiej**  
Tryb najlepszy jest zalecany do kopiowania szczegółowych obrazów, takich jak zdjęcia. Efektem jest najwyższa rozdzielczość i najniższa prędkość.

- 1 Naciśnij  (**Kopiuj**).
- 2 Włóż dokument.
- 3 Wpisz wymaganą liczbę kopii.
- 4 Naciśnij ◀ lub ▶, aby wyświetlić Jakość.
- 5 Naciśnij Jakość.
- 6 Naciśnij Szybko, Zwykła lub Najlepiej.
- 7 Jeśli nie chcesz zmieniać dodatkowych ustawień, naciśnij **Start Mono** lub **Start Kolor**.

## Powiększanie i zmniejszanie kopiowanego obrazu

Można wybrać współczynnik powiększenia lub zmniejszenia. Po wybraniu Dop. do str., urządzenie będzie automatycznie dostosowywać rozmiar do ustawionego rozmiaru papieru. Jeśli potrzebujesz tego ustawienia, użyj szyby skanera.

- 1 Naciśnij  (**Kopiuj**).
- 2 Włóż dokument.
- 3 Wpisz wymaganą liczbę kopii.
- 4 Naciśnij ◀ lub ▶, aby wyświetlić Powiększ/zmniejsz.
- 5 Naciśnij Powiększ/zmniejsz.
- 6 Naciśnij 100%, Powiększ, Pomniejsz, Dop. do str. lub Wybór (25-400%).
- 7 Wykonaj jedną z następujących czynności:
  - Jeśli została wybrana opcja Powiększ lub Pomniejsz, naciśnij wymagany współczynnik powiększenia lub pomniejszenia.
  - W przypadku wybrania opcji Wybór (25-400%) należy wprowadzić stopień powiększenia lub zmniejszenia od 25% do 400%. Naciśnij Ok.
  - Jeśli wybierzesz opcję 100% lub Dop. do str., przejdź do kroku 8.

100%
198% 10x15cm → A4
186% 10x15cm → LTR
142% A5 → A4
97% LTR → A4
93% A4 → LTR
83% LGL → A4
69% A4 → A5
47% A4 → 10x15cm
Dop. do str.
Wybór (25-400%)

- 8 Jeśli nie chcesz zmieniać dodatkowych ustawień, naciśnij **Start Mono** lub **Start Kolor**.



### Informacja

- Ustawienie Układ strony nie jest dostępne z opcją Powiększ/zmniejsz.
- Ustawienia Układ strony, Sort, Kop. książki i Kopiuj znak wodny nie są dostępne z opcją Dop. do str.
- Dop. do str. nie działa prawidłowo, jeśli dokument na szybie skanera jest przekrzywiony o więcej niż 3 stopnie. Korzystając ze wskaźników dokumentu po lewej stronie i u góry, połóż dokument w lewym górnym rogu, stroną do skopiowania na szybie skanera.

## Wykonywanie plakatu lub N kopii na 1 arkuszu (Układ strony)

Funkcja N kopii na 1 arkuszu zapewnia oszczędność papieru, umożliwiając drukowanie dwóch lub czterech stron dokumentu na jednej stronie papieru.

Możesz również stworzyć plakat. Gdy korzystasz z funkcji tworzenia plakatu, twoje urządzenie podzieli dokument na sekcje, następnie powiększy je tak, aby było możliwe ich połączenie w plakat. Jeśli drukujesz plakat, korzystaj z szyby skanera.



### Informacja

Ustawienia Kopiuj znak wodny, Kop. książki, Sort, Tryb oszczędzania tuszu i Powiększ/zmniejsz nie są dostępne z opcją Układ strony.

## ! WAŻNE

- Upewnij się, że jako rozmiar papieru jest wybrane ustawienie Letter lub A4.
- W przypadku funkcji N w 1 i plakat nie można używać opcji Powiększ/zmniejsz.
- Jeśli wykonujesz wiele kopii kolorowych, kopiowanie N w 1 nie jest dostępne.
- Jednocześnie możesz wykonywać jedną kopię plakatu.
- (P) oznacza układ pionowy, a (L) oznacza układ poziomy.

- 1 Naciśnij  (Kopiuj).
- 2 Włóż dokument.
- 3 Wpisz wymaganą liczbę kopii.
- 4 Naciśnij ◀ lub ▶, aby wyświetlić Układ strony.
- 5 Naciśnij Układ strony.
- 6 Naciśnij ◀ lub ▶, aby wyświetlić Wył. (1w1), 2 w 1 (P), 2 w 1 (L), 4 w 1 (P), 4 w 1 (L) lub Poster (3 x 3).

- 7 Naciśnij wybrane ustawienie.
- 8 Jeśli nie chcesz zmieniać dodatkowych ustawień, naciśnij **Start Mono** lub **Start Kolor**, aby zeskanować stronę. W przypadku umieszczenia dokumentu w podajniku ADF lub wykonywania plakatu urządzenie skanuje dokument i rozpocznie drukowanie. **Jeśli używasz szyby skanera, przejdź do kroku 9.**
- 9 Po zeskanowaniu strony przez urządzenie naciśnij **Tak**, aby zeskanować kolejną stronę.
- 10 Umieść następną stronę na szybie skanera. Naciśnij **Start Mono** lub **Start Kolor**. Powtórz kroki 9 i 10 dla każdej ze stron układu.
- 11 Po zeskanowaniu wszystkich stron naciśnij **Nie**, aby zakończyć.

Umieść dokument skanowaną stroną do dołu w kierunku pokazanym poniżej.

#### ■ 2 w 1 (P)



#### ■ 2 w 1 (L)

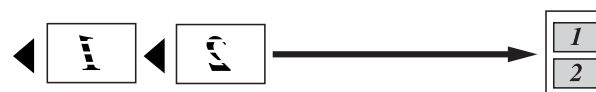

#### ■ 4 w 1 (P)



#### ■ 4 w 1 (L)



#### ■ Poster (3 x 3)

Możesz wykonać kopię fotografii w rozmiarze plakatu.

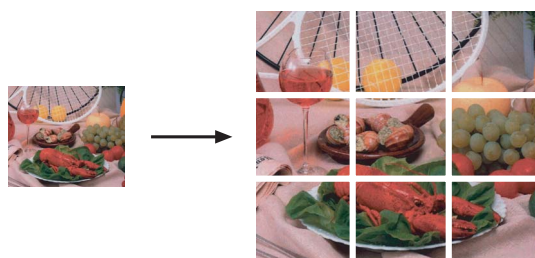

## Sortowanie kopii za pomocą podajnika ADF

Możesz sortować wielokrotne kopie. Strony będą układane w kolejności 321, 321, 321 itd.

- 1 Naciśnij  (**Kopiuuj**).
- 2 Włóż dokument.
- 3 Wpisz wymaganą liczbę kopii.
- 4 Naciśnij ◀ lub ▶, aby wyświetlić *Plik/sort*.
- 5 Naciśnij *Plik/sort*.
- 6 Naciśnij *Sort*.
- 7 Jeśli nie chcesz zmieniać dodatkowych ustawień, naciśnij **Start Mono** lub **Start Kolor**.



### Informacja

Ustawienia *Dop. do str.*,  
*Układ strony* i *Kop. książki* nie są  
dostępne z opcją *Sort*.

## Regulacja jasności i kontrastu

### Jasność

Istnieje możliwość dostosowania jasności kopii w celu wykonania kopii ciemniejszych lub jaśniejszych.

- 1 Naciśnij  (**Kopiuuj**).
- 2 Włóż dokument.
- 3 Wpisz wymaganą liczbę kopii.
- 4 Naciśnij ◀ lub ▶, aby wyświetlić *Jasność*.
- 5 Naciśnij *Jasność*.
- 6 Naciśnij ◀ lub ▶, aby wykonać kopię jaśniejszą lub ciemniejszą.  
Naciśnij *Ok*.
- 7 Jeśli nie chcesz zmieniać dodatkowych ustawień, naciśnij **Start Mono** lub **Start Kolor**.

### Kontrast

Możesz dostosować kontrast kopii, aby obraz był ostrzejszy i bardziej żywy.

- 1 Naciśnij  (**Kopiuuj**).
- 2 Włóż dokument.
- 3 Wpisz wymaganą liczbę kopii.
- 4 Naciśnij ◀ lub ▶, aby wyświetlić *Kontrast*.
- 5 Naciśnij *Kontrast*.
- 6 Naciśnij ◀ lub ▶, aby zmienić kontrast.  
Naciśnij *Ok*.
- 7 Jeśli nie chcesz zmieniać dodatkowych ustawień, naciśnij **Start Mono** lub **Start Kolor**.

## Tryb oszczędzania atramentu

Tryb oszczędzania atramentu pomaga oszczędzać atrament. Urządzenie drukuje jaśniejsze kolory i podkreśla obrysy obrazu, tak jak to pokazano poniżej. Ilość zaoszczędzonego atramentu różni się w zależności od dokumentu.

**Tryb oszczędzania tuszu: Wył.**

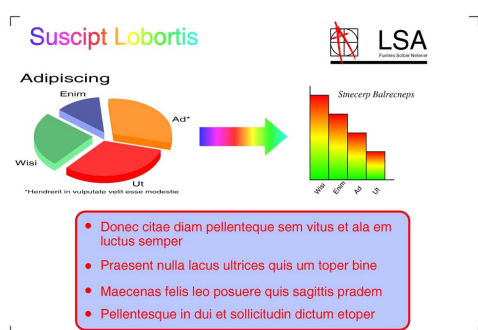

**Tryb oszczędzania tuszu: Wł.**

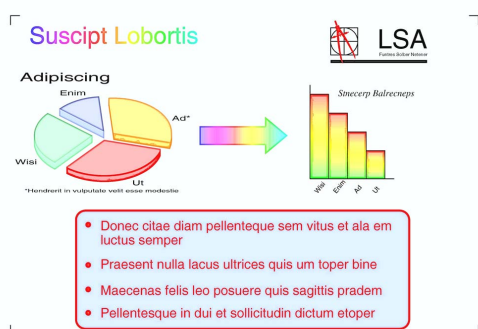

- 1 Naciśnij  (**Kopiuj**).
- 2 Włóż dokument.
- 3 Wpisz wymaganą liczbę kopii.
- 4 Naciśnij ◀ lub ▶, aby wyświetlić Tryb oszczędzania tuszu.
- 5 Naciśnij Tryb oszczędzania tuszu.
- 6 Naciśnij Wł. (lub Wył.).

- 7 Jeśli nie chcesz zmieniać żadnych dodatkowych ustawień, naciśnij **Start Mono** lub **Start Kolor**.

### Informacja

- Ustawienia **Kopiuj** znak wodny, **Kop. książki** lub **Układ strony** nie są dostępne z opcją Tryb oszczędzania tuszu.
- Opcja Tryb oszczędzania tuszu może spowodować, że wydruki będą różnić się od dokumentu oryginalnego.

## Opcje papieru

### Rodzaj papieru

Jeśli kopiujesz używając papieru specjalnego, ustaw urządzenie dla używanego rodzaju papieru, aby uzyskać najlepszą jakość wydruku.

- 1 Naciśnij  (**Kopiuj**).
- 2 Włóż dokument.
- 3 Wpisz wymaganą liczbę kopii.
- 4 Naciśnij ◀ lub ▶, aby wyświetlić Typ papieru.
- 5 Naciśnij Typ papieru.
- 6 Naciśnij Papier zwykły, Papier inkjet, Brother BP71, Inny błyszczący lub Folia.
- 7 Jeśli nie chcesz zmieniać dodatkowych ustawień, naciśnij **Start Mono** lub **Start Kolor**.

### Rozmiar papieru (format)



Jeśli kopiujesz na papierze o formacie innym niż A4, musisz zmienić ustawienia rozmiaru papieru. Można kopiować tylko na papierze A4, A5, 10 × 15 cm, Letter lub Legal.

- 1 Naciśnij  (**Kopiuj**).
- 2 Włóż dokument.
- 3 Wpisz wymaganą liczbę kopii.

- 4 Naciśnij ◀ lub ▶, aby wyświetlić Form. papieru.
- 5 Naciśnij Form. papieru.
- 6 Naciśnij A4, A5, 10X15CM, Letter lub Legal.
- 7 Jeśli nie chcesz zmieniać dodatkowych ustawień, naciśnij **Start Mono** lub **Start Kolor**.

## Kopiowanie książki

Funkcja kopiowania książki koryguje ciemne obramowanie i przekos podczas kopiowania z szyby skanera. Urządzenie może skorygować dane w sposób automatyczny lub wykonać konkretne korekty.

- 1 Naciśnij  (**Kopiuj**).
- 2 Włóż dokument.
- 3 Wpisz wymaganą liczbę kopii.
- 4 Naciśnij ◀ lub ▶, aby wyświetlić Kop. książki.
- 5 Naciśnij Kop. książki.
- 6 Wykonaj jedną z następujących czynności:
  - Jeśli chcesz skorygować dane samodzielnie, naciśnij Wł. (podgląd). Naciśnij **Start Mono** lub **Start Kolor** i przejdź do kroku 7.
  - Jeśli chcesz, aby urządzenie korygowało dane w sposób automatyczny, naciśnij Wł. i przejdź do kroku 8.
- 7 Skoryguj przekos obrazu, naciskając klawisze  lub . Usuń cienie, używając ◀ lub ▶.
- 8 Po zakończeniu wprowadzania korekt naciśnij **Start Mono** lub **Start Kolor**.



### Informacja

Ustawienia Układ strony, Sort, Tryb oszczędzania tuszu, Dop. do str. i Kopiuj znak wodny nie są dostępne z opcją Kop. książki.

## Kopiowanie znaku wodnego

Możesz umieścić logo lub tekst w dokumencie w postaci znaku wodnego. Możesz wybrać jeden z szablonów znaków wodnych, dane z nośników, pamięci USB Flash lub dane zeskanowane.



### Informacja

Ustawienia Dop. do str., Układ strony, Tryb oszczędzania tuszu i Kop. książki nie są dostępne z opcją Kopiuj znak wodny.

- 1 Naciśnij  (**Kopiuj**).
- 2 Naciśnij ◀ lub ▶, aby wyświetlić Kopiuj znak wodny.
- 3 Naciśnij Kopiuj znak wodny.
- 4 Naciśnij Użyj znaku wodn. Wykonaj jedną z następujących czynności:
  - Jeśli chcesz użyć szablonu dostępnego w urządzeniu, naciśnij opcję Edytuj szablon i przejdź do kroku 5.
  - Jeśli chcesz użyć własnych danych jako znaku wodnego, naciśnij opcję Użyj obrazu i przejdź do kroku 6.
- 5 Naciśnij Tekst i wybierz dane, których chcesz użyć, CONFIDENTIAL, DRAFT lub COPY. Naciśnij Ok. Jeśli potrzeba, zmień inne ustawienia znaku wodnego spośród dostępnych opcji. Naciśnij Ok. Przejdź do kroku 7.



- 6** Wykonaj jedną z następujących czynności:
- Jeśli chcesz użyć dokumentu jako znaku wodnego, naciśnij opcję **Skan**.  
Umieść dokument, który chcesz użyć jako znak wodny na szybie skanera i naciśnij **Start Mono** lub **Start Kolor**.  
Skanowane dane zostaną wyświetlone na ekranie LCD.  
Aby dostosować stopień przezroczystości skanowanych danych, naciśnij **Przezroczyst.** Naciśnij **◀** lub **▶**, aby dostosować stopień, a następnie naciśnij **Ok**.  
Przejdź do kroku **7**.
  - Jeśli chcesz użyć danych z karty pamięci lub dysku USB Flash jako znaku wodnego, włóż kartę lub dysk USB Flash do gniazda i naciśnij opcję **Nośnik**.  
Obraz zostanie wyświetlony na ekranie LCD.  
Naciśnij obraz, którego chcesz użyć jako znaku wodnego.



### Informacja

Jako znaku wodnego można użyć własnego obrazu o maksymalnych rozmiarach 1 280 × 1 280 pikseli.

Można dostosować położenie, rozmiar, kąt i przezroczystość znaku wodnego. Naciśnij **Ok**.

Przejdź do kroku **7**.

### WAŻNE

NIE wyjmuj kart pamięci lub nośnika USB Flash, kiedy miga **Photo Capture**, aby uniknąć uszkodzenia karty, nośnika USB Flash lub danych na nich zapisanych.

- 7** Naciśnij **Ok**, aby potwierdzić użycie znaku wodnego.  
Włóż dokument, który chcesz kopiować.
- 8** Wpisz wymaganą liczbę kopii.
- 9** Jeśli nie chcesz zmieniać dodatkowych ustawień, naciśnij **Start Mono** lub **Start Kolor**.

## Ustawianie ulubionych

Najczęściej używane ustawienia kopiowania można zapisać, ustawiając je jako ulubione. Można skonfigurować trzy wersje ulubionych.

- 1** Naciśnij  (**Kopiuuj**).
- 2** Wybierz opcję kopiowania i ustawienia, które chcesz zapisać.
- 3** Naciśnij **◀** lub **▶**, aby wyświetlić **Ulubione ustawienia**.
- 4** Naciśnij **Ulubione ustawienia**.
- 5** Naciśnij **Zachowaj**.



### Informacja

W przypadku ulubionych ustawień ustaw **Kopiuuj znak wodny na Wył.** lub **Szablon**.

- 6** Naciśnij lokalizację, w której mają zostać zapisane ustawienia **Ulubione:1**, **Ulubione:2** lub **Ulubione:3**.
- 7** Wykonaj jedną z następujących czynności:
- Jeśli chcesz zmienić nazwę swoich ulubionych ustawień, naciśnij , aby usunąć znaki. Następnie wpisz nową nazwę (liczącą maksymalnie 12 znaków).  
Naciśnij **Ok**. (Patrz *Wprowadzanie tekstu* na stronie 179).
  - Jeśli nie chcesz zmieniać nazwy swoich ulubionych ustawień, naciśnij **Ok**.

## Odtwarzanie ustawień ulubionych

Gdy chcesz użyć jednego z ulubionych zestawów ustawień, możesz go przywołać.

- 1 Naciśnij  (**Kopiuj**).
- 2 Naciśnij `Ulubione`.
- 3 Naciśnij ustawienie ulubionych, które chcesz odtworzyć.

## Zmianianie nazwy ustawienia ulubionego

Po zapisaniu swoich ulubionych ustawień możesz zmienić ich nazwę.

- 1 Naciśnij  (**Kopiuj**).
- 2 Naciśnij `◀` lub `▶`, aby wyświetlić `Ulubione` ustawienia.
- 3 Naciśnij `Ulubione` ustawienia.
- 4 Naciśnij `Zmien nazwę`.
- 5 Naciśnij ustawienie ulubionych, którego nazwę chcesz zmienić.
- 6 Wpisz nową nazwę (liczącą maksymalnie 12 znaków). (Patrz *Wprowadzanie tekstu* na stronie 179).
- 7 Naciśnij `Ok`.

## Komunikat o braku pamięci

Jeśli komunikat `Brak pamięci` zostanie wyświetlony podczas skanowania dokumentów, naciśnij **Stop/Zakończ**, aby anulować, lub **Start Mono** bądź **Start Kolor**, aby kopiować zeskanowane strony.

Aby kontynuować, wymagane jest usunięcie kilku zadań z pamięci.

Aby zwolnić dodatkową ilość pamięci, wykonaj następujące czynności:

- Wyłącz tryb odbioru do pamięci. (Patrz *Odbieranie do pamięci (tylko tryb monochromatyczny)* na stronie 46).
- Wydrukuj fakсы zapisane w pamięci. (Patrz *Drukowanie faksu z pamięci* na stronie 52).

Jeśli pojawi się komunikat `Brak pamięci`, możesz nadal wykonywać kopie, pod warunkiem, że najpierw wydrukujesz przychodzące fakсы zapisane w pamięci w celu zwolnienia pamięci w 100%.



# Drukowanie bezpośrednio

---

<b>Drukowanie zdjęć z karty pamięci lub nośnika pamięci USB Flash</b>	<b>94</b>
<b>Drukowanie zdjęć z aparatu</b>	<b>110</b>

# Drukowanie zdjęć z karty pamięci lub nośnika pamięci USB Flash

## Operacje PhotoCapture Center™

### Drukowanie z karty pamięci lub nośnika pamięci USB Flash bez komputera

Nawet wtedy, gdy urządzenie nie jest podłączone do komputera, możesz drukować zdjęcia bezpośrednio z nośników pamięci aparatu cyfrowego lub pamięci USB Flash. (Patrz *Drukowanie obrazów* na stronie 97).

### Skanywanie do karty pamięci lub nośnika pamięci USB Flash bez komputera

Możesz skanować dokumenty i zapisywać je bezpośrednio na karcie pamięci lub nośniku pamięci USB Flash. (Patrz *Skanywanie na kartę pamięci lub nośnik pamięci USB Flash* na stronie 106).

### Korzystanie z funkcji PhotoCapture Center™ z komputera

Do karty pamięci lub dysku USB Flash włożonego do gniazda z przodu urządzenia można uzyskać dostęp z komputera.

(Patrz *PhotoCapture Center™* dla Windows® lub *Remote Setup & PhotoCapture Center™* dla Macintosh w *Instrukcji oprogramowania* na płycie CD-ROM).

## Korzystanie z karty pamięci lub nośnika pamięci USB Flash

Urządzenie Brother jest wyposażone w gniazda dla popularnych kart pamięci używanych w aparatach cyfrowych: CompactFlash®, Memory Stick™, Memory Stick PRO™, SD, SDHC oraz xD-Picture Card™ napędy USB pamięci Flash.



CompactFlash®



Memory Stick™  
Memory Stick PRO™



SD, SDHC



xD-Picture Card™

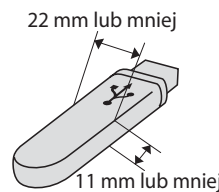

Nośnik pamięci USB  
Flash

- Karty miniSD można używać z adapterem miniSD.
- microSD może być używany z adapterem microSD.
- Karty Memory Stick Duo™ można używać z adapterem Memory Stick Duo™.
- Karty Memory Stick PRO Duo™ można używać z adapterem Memory Stick PRO Duo™.
- Karty Memory Stick Micro™ (M2™) można używać z adapterem Memory Stick Micro™ (M2™).

- Adaptery nie są dostarczane wraz z urządzeniem. Skontaktuj się z dostawcą części zamiennych, aby uzyskać informacje o adapterach.
- To urządzenie obsługuje karty pamięci xD-Picture Card™ Typ M/Typ M<sup>+</sup>/Typ H (o dużej pojemności).
- Karty IBM Microdrive™ nie są kompatybilne.
- CompactFlash® Typ II nie jest obsługiwany.

Funkcja PhotoCapture Center™ umożliwia drukowanie cyfrowych fotografii z aparatu cyfrowego w wysokiej rozdzielczości w celu uzyskania wydruku o jakości fotograficznej.

## Struktura folderu karty pamięci lub dysku USB Flash

Urządzenie zostało zaprojektowane tak, aby było kompatybilne z plikami obrazów pochodzących z aparatów cyfrowych, kart pamięci i nośników USB Flash; należy jednak przeczytać poniższe punkty, aby uniknąć błędów:

- Plik musi mieć rozszerzenie .JPG (inne rozszerzenia, takie jak .JPEG, .TIF, .GIF i tym podobne nie będą rozpoznane).
- Drukowanie bezpośrednio PhotoCapture Center™ musi być wykonywane oddzielnie od operacji PhotoCapture Center™ z użyciem komputera. (Działanie równoczesne nie jest możliwe).
- Urządzenie może odczytać z karty pamięci lub nośnika pamięci USB Flash maksymalnie 999 plików.
- Plik DPOF na kartach pamięci musi mieć prawidłowy format DPOF. (Patrz *Drukowanie DPOF* na stronie 101).

Zwróć uwagę:

- Podczas drukowania stykówki lub obrazu PhotoCapture Center™ wydrukuje wszystkie prawidłowe obrazy nawet wtedy, gdy jeden lub więcej z nich są uszkodzone. Obrazy uszkodzone nie będą drukowane.

- (użytkownicy kart pamięci)

Urządzenie zaprojektowano do odczytu kart sformatowanych przez aparat cyfrowy.

Podczas formatowania aparat tworzy na karcie specjalny folder, w którym umieszcza obrazy. Jeśli zachodzi konieczność zmodyfikowania na komputerze PC danych znajdujących się na karcie, zalecane jest pozostawienie struktury utworzonej przez aparat. Zalecane jest także używanie do zapisywania zmodyfikowanych lub nowych plików tego samego folderu, co używany przez aparat. Jeśli dane nie zostaną w nim zapisane, urządzenie nie będzie mogło odczytać pliku lub wydrukować obrazu.

- (użytkownicy nośnika pamięci USB Flash)

To urządzenie obsługuje dyski USB Flash, które zostały sformatowane przez system Windows®.

## Jak rozpocząć pracę

Umieść pewnie kartę pamięci lub nośnik USB Flash w odpowiednim gnieździe.

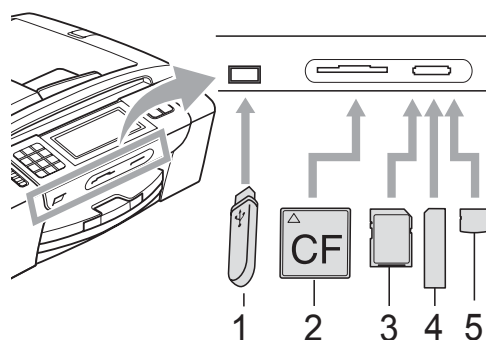

- 1 Nośnik pamięci USB Flash
- 2 CompactFlash®
- 3 SD, SDHC
- 4 Memory Stick™, Memory Stick PRO™
- 5 xD-Picture Card™

### ! WAŻNE

Bezpośredni interfejs USB obsługuje tylko nośniki USB Flash, aparaty kompatybilne z PictBridge lub aparaty cyfrowe używające standardu pamięci masowej USB. Wszystkie inne urządzenia USB nie są obsługiwane.

Photo Capture wskazania przycisków:

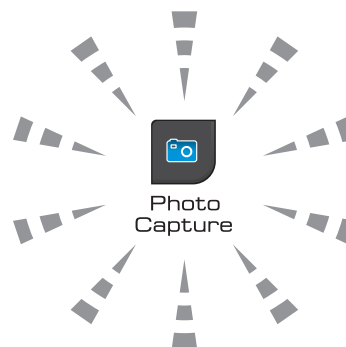

- Włączone światelko **Photo Capture** – karta pamięci lub nośnik USB Flash są włożone prawidłowo.
- Wyłączone światelko **Photo Capture** – karta pamięci lub nośnik USB Flash nie są włożone prawidłowo.
- Migające światelko **Photo Capture**, odczyt lub zapis na kartę pamięci lub nośnik USB Flash.

### ! WAŻNE

NIE należy odłączać przewodu zasilającego, ani nie wyjmować nośnika z napędu (gniazda) lub bezpośredniego interfejsu USB, kiedy urządzenie odczytuje lub zapisuje na nośnik (migający klawisz **Photo Capture**).  
**Utracisz dane lub uszkodzisz kartę.**

Urządzenie może obsługiwać jedno urządzenie naraz.

## Wejście do trybu PhotoCapture

Po włożeniu karty pamięci lub nośnika pamięci USB Flash na wyświetlaczu LCD zostaną wyświetlone opcje PhotoCapture.

Ekran LCD wyświetla:

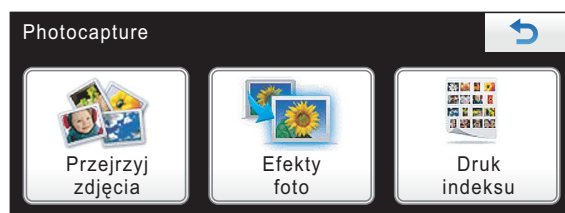

- Naciśnij opcję *Przejrzyj zdjęcia*, jeśli chcesz szybko obejrzeć i wydrukować zdjęcia. Zobacz *Przeglądanie zdjęć* na stronie 97.
- Naciśnij opcję *Efekty foto*, jeśli chcesz dodać do zdjęć efekty specjalne. Zobacz *Efekty foto* na stronie 99.
- Naciśnij opcję *Druk indeksu*, jeśli chcesz wydrukować stronę indeksu (miniatury). Możesz także drukować zdjęcia za pomocą numerów obrazów zamieszczonych na stronie indeksu (miniatury). Zobacz *Drukowanie indeksu (miniatury)* na stronie 98.



### Informacja

Jeśli aparat cyfrowy obsługuje drukowanie DPOF, sprawdź *Drukowanie DPOF* na stronie 101.

Naciśnij opcję, którą chcesz ustawić.

## Drukowanie obrazów

### Przeglądanie zdjęć

Możesz przeglądać zdjęcia na ekranie LCD, zanim je wydrukujesz. Jeśli pliki zdjęć są duże, wyświetlenie ich na ekranie LCD może być opóźnione.

- 1 Upewnij się, że umieściłeś kartę pamięci lub nośnik USB Flash we właściwym gnieździe.

Naciśnij  (**Photo Capture**).

- 2 Naciśnij *Przejrzyj zdjęcia*. Wykonaj jedną z następujących czynności:

- Jeśli chcesz wybrać zdjęcia do wydrukowania lub wydrukować więcej niż jedno zdjęcie, przejdź do kroku 3.
- Jeśli chcesz wydrukować wszystkie zdjęcia, naciśnij .

Naciśnij *Tak*, aby zatwierdzić.

Przejdź do kroku 6.



### Informacja

- Naraz jest wyświetlanych osiem miniatur, a pod nimi jest podany bieżący numer strony i suma stron.
- Naciskając klawisze ◀ lub ▶, wybierz dowolne zdjęcie. Możesz też przytrzymać te klawisze, aby przewijać zdjęcia.
- Naciśnij , aby rozpocząć pokaz slajdów.

- 3 Naciśnij zdjęcie spośród miniatur.
- 4 Wprowadź żadaną liczbę kopii, naciskając bezpośrednio pole liczbowe i wprowadzając liczbę lub naciskając klawisze + lub -. Naciśnij *Ok*.

- 5 Powtarzaj kroki 3 i 4 do momentu wybrania wszystkich zdjęć, które chcesz wydrukować.
- 6 Po wybraniu wszystkich zdjęć naciśnij przycisk **Ok**. Teraz masz następujące opcje:
  - Aby dodać efekty *Autokorekta* do wybranych zdjęć, naciśnij przycisk . (Patrz Strona 99).
  - Jeśli chcesz zmienić ustawienia drukowania, naciśnij przycisk *Ustawienia druku*. (Patrz Strona 102).
  - Jeśli nie chcesz zmieniać żadnych ustawień, naciśnij **Start Kolor**, aby wydrukować.

## Drukowanie indeksu (miniatury)

System PhotoCapture Center™ przypisuje numery do obrazów (np. NO.1, NO.2, NO.3 itd.).



→ NO.1  
DEI.JPG      01.01.2009  
100KB

Program PhotoCapture Center™ używa numerów do identyfikacji poszczególnych zdjęć. Możesz wydrukować stronę z miniaturami, aby pokazać wszystkie zdjęcia znajdujące się na karcie pamięci lub nośniku USB Flash.



### Informacja

Tylko pliki o nazwie zawierającej nie więcej niż 8 znaków zostaną prawidłowo wydrukowane na arkuszu indeksu.

- 1 Upewnij się, że umieściłeś kartę pamięci lub nośnik USB Flash we właściwym gnieździe.  
Naciśnij  (**Photo Capture**).
- 2 Naciśnij *Druk indeksu*.
- 3 Naciśnij *Indeks zdjęć* i wybierz 6 obrazów/linię lub 5 obrazów/linię.

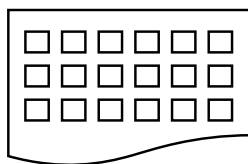

6 obrazów/linię



5 obrazów/linię

Czas drukowania dla opcji 5 obrazów/linię będzie dłuższy niż dla opcji 6 obrazów/linię, ale jakość będzie lepsza.

- 4 Wykonaj jedną z następujących czynności:
  - Naciśnij opcję *Ustawienia druku*, aby zmienić rodzaj lub rozmiar papieru, którego używasz.
  - Jeśli nie chcesz zmieniać ustawień papieru, przejdź do kroku 7.
- 5 Naciśnij *Typ papieru*.  
Wybierz typ używanego papieru, *Papier zwykły, Pap. inkjet, Brother BP71* lub *Inny błyszcz.*
- 6 Naciśnij *Form. papieru*.  
Wybierz rozmiar papieru, którego używasz, *Letter* lub *A4*.
- 7 Naciśnij **Start Kolor**, aby drukować.



## Drukowanie zdjęć

Zanim wydrukujesz poszczególny obraz, musisz znać jego numer.

- 1 Upewnij się, że umieściłeś kartę pamięci lub nośnik USB Flash we właściwym gnieździe.  
Naciśnij  (**Photo Capture**).
- 2 Wydrukuj indeks. (Patrz *Drukowanie indeksu (miniatury)* na stronie 98).
- 3 Naciśnij **Druk indeksu**.
- 4 Naciśnij **Druk zdjęć**.
- 5 Wpisz numer zdjęcia, które chcesz wydrukować ze strony indeksu (miniatur).  
Po wybraniu numerów obrazów naciśnij **Ok**.



### Informacja

- Możesz wpisać więcej numerów naraz, rozdzielając je przecinkiem lub łącznikiem. Na przykład wprowadź 1, 3, 6, aby drukować obrazy nr 1, 3 i 6. Wprowadź 1-5, aby drukować obrazy od nr 1 do 5.
- Możesz wprowadzić maksymalnie 12 znaków (łącznie z przecinkami) dla numerów obrazów, które chcesz wydrukować.

- 6 Wprowadź żadaną liczbę kopii, naciskając bezpośrednio pole liczbowe i wprowadzając liczbę lub naciskając klawisze **+** lub **-**.
- 7 Wykonaj jedną z następujących czynności:
  - Naciśnij opcję **Ustawienia druku**, aby zmienić ustawienia drukowania. (Patrz Strona 102).
  - Jeśli nie chcesz zmieniać żadnych ustawień, naciśnij **Start Kolor**, aby wydrukować.

## Efekty foto

Możesz edytować, dodawać efekty do zdjęć i przeglądać je na ekranie LCD przed wydrukiem.



### Informacja

Funkcja poprawiania jakości zdjęć obsługiwana jest przez technologię

Reallusion, Inc. 

- 1 Upewnij się, że umieściłeś kartę pamięci lub nośnik USB Flash we właściwym gnieździe.  
Naciśnij  (**Photo Capture**).
- 2 Naciśnij **Efekty foto**.



### Informacja

- Naraz jest wyświetlanych osiem miniatur, a pod nimi jest podany bieżący numer strony i suma stron.
- Naciskając klawisze **◀** lub **▶**, wybierz dowolne zdjęcie. Możesz też przytrzymać te klawisze, aby przewijać zdjęcia.
- Naciśnij , aby rozpocząć pokaz slajdów.

- 3 Naciśnij zdjęcie spośród miniatur.
- 4 Naciśnij **Ulepsz** lub **Ozdabianie**. Możesz także wybrać obie opcje razem. Naciśnij **Ok**.
- 5 Wykonaj jedną z następujących czynności:
  - Jeśli wybierzesz opcję **Ulepsz**, przejdź do kroku 6.
  - Jeśli wybierzesz opcję **Ozdabianie**, przejdź do kroku 7.

- 6 Naciśnij efekt, który chcesz dodać. Naciśnij **Ok**.  
Przejdź do kroku 8.





### Informacja

- Istnieje 7 sposobów dodawania efektów do zdjęcia.

	Autokorekta Urządzenie wybiera odpowiedni efekt dla zdjęcia.
	Zwięk. odciena Szczególnie przydatne przy dostosowywaniu fotografii portretowych. Reguluje kolor skóry ludzkiej. Naciśnij <b>◀</b> lub <b>▶</b> , aby wyregulować poziom kontrastu.
	Likw. czerw. oczu Maszyna podejmie próbę likwidacji czerwonych oczu na zdjęciu. Jeśli wykrywanie czerwonych oczu się nie powiedzie, można nacisnąć przycisk <b>Spr. jeszcze raz</b> , aby ponowić próbę wykrywania.
	Ulepsz. scen. Szczególnie przydatne przy dostosowywaniu fotografii krajobrazów. Podkreśla zielone i niebieskie obszary zdjęć. Naciśnij <b>◀</b> lub <b>▶</b> , aby wyregulować poziom kontrastu.
	Monochrom. Możesz zamienić kolor zdjęcia na monochromatyczny.
	Sepia Dodaje do zdjęcia efekt odcienia sepia (odcień brązu).
	Autokorekta i us. czerw. oczu Urządzenie wybiera odpowiedni efekt dla zdjęcia. Maszyna podejmie także próbę likwidacji czerwonych oczu na zdjęciu.

- W niektórych przypadkach czerwonych oczu nie można usunąć.
  - Jeśli twarz jest zbyt mała na obrazie.
  - Jeśli twarz zwrócona jest zbyt daleko w górę, w lewo lub w prawo.

- Po dodaniu każdego efektu możesz powiększyć widok obrazu, naciskając . Aby powrócić do oryginalnego rozmiaru, naciśnij .
- Kiedy obraz jest powiększony, można się po nim poruszać za pomocą klawiszy strzałek **w górę** (**▲**), **w dół** (**▼**), **w lewo** (**◀**) i **w prawo** (**▶**).
- Naciśnij przycisk **Anuluj**, aby wrócić do listy efektów.

- 7 Ustaw czerwoną ramkę wokół zdjęcia. Część znajdująca się wewnątrz czerwonej ramki zostanie wydrukowana.

- Naciśnij **+** lub **-**, aby powiększyć lub zmniejszyć wielkość ramki.
- Naciśnij **▲**, **▼**, **◀** lub **▶**, aby zmieniać położenie ramki.
- Naciśnij , aby obrócić ramkę.

Po dostosowaniu ramki naciśnij **Ok**.  
Naciśnij **Ok**, aby zatwierdzić.



### Informacja

Jeśli zdjęcie jest bardzo małe lub ma nieregularne proporcje, przycięcie może nie być możliwe. Na wyświetlaczu LCD zostanie wyświetlone **Obraz za mały** lub **Obraz za długi**.

- 8 Wprowadź żadaną liczbę kopii, naciskając bezpośrednio pole liczbowe i wprowadzając liczbę lub naciskając klawisze **+** lub **-**. Naciśnij **Ok**.
- 9 Wykonaj jedną z następujących czynności:
- Naciśnij opcję **Ustawienia druku** i zmień ustawienia drukowania. (Patrz Strona 102).
  - Jeśli nie chcesz zmieniać żadnych ustawień, naciśnij **Start Kolor**, aby wydrukować.

## Drukowanie DPOF

---

Skrót DPOF oznacza Digital Print Order Format.

Główni producenci aparatów cyfrowych (Canon Inc., Eastman Kodak Company, FUJIFILM Corporation, Panasonic Corporation oraz Sony Corporation) utworzyli ten standard, aby ułatwić drukowanie obrazów z aparatów cyfrowych.

Jeśli aparat obsługuje drukowanie DPOF, przy użyciu ekranu aparatu można wybrać obrazy i określić liczbę kopii do wydrukowania.

Jeśli do urządzenia została włożona karta pamięci (CompactFlash<sup>®</sup>, Memory Stick<sup>™</sup>, Memory Stick PRO<sup>™</sup>, SD, SDHC lub xD-Picture Card<sup>™</sup>) zawierająca informacje DPOF, wybrane zdjęcie można wydrukować z łatwością.

- 1 Upewnij się, że karta znajduje się we właściwym gnieździe.  
Urządzenie zapyta, czy chcesz użyć ustawienia DPOF.
- 2 Naciśnij **Tak**.
- 3 Wykonaj jedną z następujących czynności:
  - Naciśnij opcję **Ustawienia druku**, aby zmienić ustawienia drukowania. (Patrz Strona 102).
  - Jeśli nie chcesz zmieniać żadnych ustawień, naciśnij **Start Kolor**, aby wydrukować.



### Informacja

---

Błąd pliku DPOF może wystąpić, jeżeli uszkodzeniu uległa kolejka drukowania utworzona w aparacie. Usuń i ponownie utwórz kolejkę drukowania za pomocą aparatu, aby usunąć problem. Instrukcje usuwania lub odtwarzania kolejności drukowania można znaleźć w serwisie internetowym pomocy technicznej producenta aparatu lub w dołączonej do niego dokumentacji.

---

# Ustawienia drukowania PhotoCapture Center™

Ustawienia drukowania można zmienić tymczasowo dla następnego wydruku.

Urządzenie powróci do swoich ustawień domyślnych po 3 minutach lub, jeśli włączony jest tryb zegara, urządzenie powróci do trybu faksu. (Patrz *Tryb zegara* na stronie 23).



## Informacja

Możesz zapisać najczęściej używane ustawienia drukowania, ustawiając je jako domyślne. (Patrz *Ustawianie wprowadzonych zmian jako nowych ustawień domyślnych* na stronie 105).



## Szybkość i jakość drukowania

- 1 Naciśnij **Ustawienia druku**.
- 2 Naciśnij **▲** lub **▼**, aby wyświetlić **Jakość druku**.
- 3 Naciśnij **Jakość druku**.
- 4 Naciśnij **Zwykła** lub **Foto**.
- 5 Jeśli nie chcesz zmieniać dodatkowych ustawień, naciśnij . Naciśnij **Start Kolor**, aby drukować.

## Opcje papieru

### Rodzaj papieru

- 1 Naciśnij **Ustawienia druku**.
- 2 Naciśnij **▲** lub **▼**, aby wyświetlić **Typ papieru**.
- 3 Naciśnij **Typ papieru**.
- 4 Naciśnij typ używanego papieru, **Papier zwykły**, **Pap. inkjet**, **Brother BP71** lub **Inny błyszcz**.
- 5 Jeśli nie chcesz zmieniać dodatkowych ustawień, naciśnij . Naciśnij **Start Kolor**, aby drukować.

## Rozmiar papieru i wydruku

- 1 Naciśnij **Ustawienia druku**.
- 2 Naciśnij **▲** lub **▼**, aby wyświetlić **Form.papieru**.
- 3 Naciśnij **Form.papieru**.
- 4 Naciśnij rozmiar używanego papieru, 10x15cm, 13x18cm, A4 lub Letter. Wykonaj jedną z następujących czynności:
  - W przypadku wybrania rozmiaru Letter lub A4, przejdź do kroku 5.
  - Jeśli wybierzesz inny rodzaj papieru, przejdź do kroku 6.
- 5 Naciśnij rozmiar druku, który ma zostać użyty.

**Przykład:** Położenie drukowania dla papieru A4

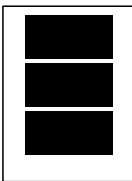
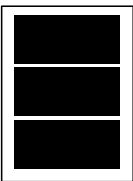
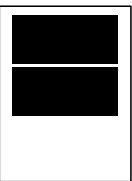
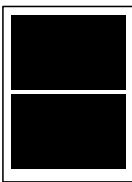
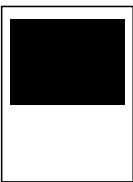
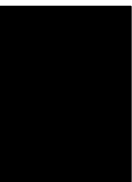
1 8x10cm	2 9x13cm	3 10x15cm
		
4 13x18cm	5 15x20cm	6 Wymiar max.
		

- 6 Jeśli nie chcesz zmieniać dodatkowych ustawień, naciśnij **↩**. Naciśnij **Start Kolor**, aby drukować.

## Dostosowanie jasności, kontrastu i koloru

### Jasność

- 1 Naciśnij **Ustawienia druku**.
- 2 Naciśnij **▲** lub **▼**, aby wyświetlić **Jasność**.
- 3 Naciśnij **Jasność**.
- 4 Naciśnij **◀** lub **▶**, aby uzyskać ciemniejszą lub jaśniejszą kopię. Naciśnij **Ok**.
- 5 Jeśli nie chcesz zmieniać dodatkowych ustawień, naciśnij **↩**. Naciśnij **Start Kolor**, aby drukować.

### Kontrast



Możesz wybrać ustawienia kontrastu. Większy kontrast zwiększy ostrość i ożywi kolory obrazu.

- 1 Naciśnij **Ustawienia druku**.
- 2 Naciśnij **▲** lub **▼**, aby wyświetlić **Kontrast**.
- 3 Naciśnij **Kontrast**.
- 4 Naciśnij **◀** lub **▶**, aby zmienić kontrast. Naciśnij **Ok**.
- 5 Jeśli nie chcesz zmieniać dodatkowych ustawień, naciśnij **↩**. Naciśnij **Start Kolor**, aby drukować.

### Poprawa jakości koloru

Możesz włączyć funkcję wzmacniania kolorów, aby wydrukować obrazy o żywszych barwach. Czas wydruku będzie dłuższy.

- 1 Naciśnij **Ustawienia druku**.
- 2 Naciśnij **▲** lub **▼**, aby wyświetlić **Wzmoc.koloru**.
- 3 Naciśnij **Wzmoc.koloru**.

- 4 Wykonaj jedną z następujących czynności:
  - Jeśli chcesz dostosować Balans bieli, Ostrość lub Gęstość koloru, naciśnij **Wł.**, a następnie przejdź do kroku 5.
  - Jeśli nie chcesz dokonać regulacji, naciśnij **Wył.**  
Przejdź do kroku 8.
- 5 Naciśnij **Balans bieli**, **Ostrość** lub **Gęstość koloru**.
- 6 Naciśnij **◀** lub **▶**, aby dostosować stopień ustawienia.  
Naciśnij **Ok**.
- 7 Wykonaj jedną z następujących czynności:
  - Jeśli chcesz dostosować inny element wzmocnienia koloru, powtórz kroki od 5 do 6.
  - Jeśli chcesz zmienić inne ustawienia, naciśnij przycisk , aby wyświetlić menu ustawień druku, a następnie naciśnij ustawienie, które chcesz zmienić. (Patrz Strona 102).
- 8 Jeśli nie chcesz zmieniać dodatkowych ustawień, naciśnij .  
Naciśnij **Start Kolor**, aby drukować.



## Informacja

### • Balans bieli

To ustawienie dostosowuje odcień białych obszarów zdjęcia. Oświetlenie, ustawienia kamery i inne czynniki będą wpływały na wygląd bieli. Białe obszary obrazu mogą być nieznacznie różowe, żółte lub mieć inny kolor. Za pomocą tego ustawienia możesz skorygować efekt i przywrócić obszarom czystą biel.

### • Ostrość

To ustawienie poprawia szczegóły obrazu, działając podobnie do precyzyjnego ustawiania ostrości w aparacie fotograficznym. Jeśli obraz nie jest wyraźny i nie widać jego szczegółów, dostosuj wtedy jego ostrość.

### • Gęstość koloru

To ustawienie dostosowuje całkowitą ilość koloru na obrazie. Możesz zwiększyć lub zmniejszyć ilość koloru na obrazie, aby poprawić słabe lub rozmyte zdjęcie.

## Przycinanie

Jeśli fotografia jest zbyt długa lub szeroka, aby zmieścić się na dostępnej przestrzeni wybranego układu, część obrazu zostanie automatycznie obcięta.

Ustawieniem fabrycznym jest **Wł.**. Aby wydrukować cały obraz, należy zmienić to ustawienie na **Wył.**

Jeśli jest używane także ustawienie **Bez brzegu**, zmień je na **Wył.** (Patrz *Drukowanie bez marginesu* na stronie 105).

- 1 Naciśnij **Ustawienia druku**.
- 2 Naciśnij **▲** lub **▼**, aby wyświetlić **Kadrowanie**.
- 3 Naciśnij **Kadrowanie**.
- 4 Naciśnij **Wył.** (lub **Wł.**).
- 5 Jeśli nie chcesz zmieniać dodatkowych ustawień, naciśnij .  
Naciśnij **Start Kolor**, aby drukować.

### Kadrowanie: Wł.

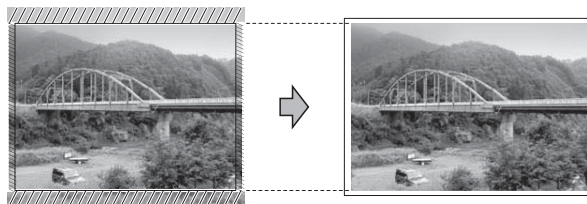

### Kadrowanie: Wył.

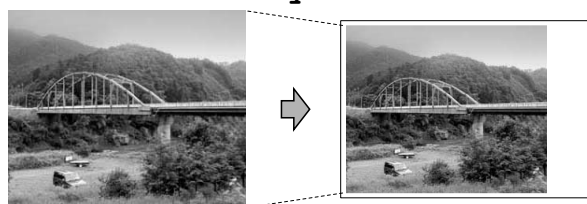

## Drukowanie bez marginesu

Ta funkcja rozszerza drukowany obszar na brzegi papieru. Drukowanie będzie nieco wolniejsze.

- 1 Naciśnij **Ustawienia druku**.
- 2 Naciśnij **▲** lub **▼**, aby wyświetlić **Bez brzegu**.
- 3 Naciśnij **Bez brzegu**.
- 4 Naciśnij **Wył.** (lub **Wł.**).
- 5 Jeśli nie chcesz zmieniać dodatkowych ustawień, naciśnij . Naciśnij **Start Kolor**, aby drukować.

## Drukowanie daty

Możesz wydrukować datę, która jest już zapisana w danych zdjęcia. Data jest drukowana w dolnym prawym rogu zdjęcia. Jeżeli dane nie obejmują tych informacji, nie możesz użyć tej funkcji.

- 1 Naciśnij **Ustawienia druku**.
- 2 Naciśnij **▲** lub **▼**, aby wyświetlić **Wydruk daty**.
- 3 Naciśnij **Wydruk daty**.
- 4 Naciśnij **Wł.** (lub **Wył.**).
- 5 Jeśli nie chcesz zmieniać dodatkowych ustawień, naciśnij . Naciśnij **Start Kolor**, aby drukować.



### Informacja

Aby można było korzystać z funkcji **Wydruk daty**, ustawienie **DPOF** w aparacie musi być wyłączone.

## Ustawianie wprowadzonych zmian jako nowych ustawień domyślnych

Najczęściej używane ustawienia drukowania można zapisać, ustawiając je jako domyślne. Ustawienia te pozostaną aktywne do momentu ponownej zmiany.

- 1 Wybierz ustawienia drukowania i opcje, które chcesz zapisać.
- 2 Po zmianie ostatniego ustawienia naciśnij **▲** lub **▼**, aby wybrać **Nowe ustawienia**.
- 3 Naciśnij **Nowe ustawienia**.
- 4 Naciśnij **Tak**, aby zatwierdzić.
- 5 Naciśnij **Stop/Zakończ**.

## Przywracanie wszystkich ustawień do ustawień domyślnych

Możesz przywrócić wszystkie ustawienia, które zmieniłeś, do ustawień fabrycznych. Ustawienia te pozostaną aktywne do momentu ponownej zmiany.

- 1 Naciśnij **Ustawienia druku**.
- 2 Naciśnij **▲** lub **▼**, aby wyświetlić **Reset ustawień**.
- 3 Naciśnij **Reset ustawień**.
- 4 Naciśnij **Tak**, aby zatwierdzić.
- 5 Naciśnij **Stop/Zakończ**.

# Skanowanie na kartę pamięci lub nośnik pamięci USB Flash

## Wejście do trybu skanowania

Jeśli chcesz skanować na kartę pamięci lub nośnik USB Flash, naciśnij  (**Skanuj**).

Ekran LCD wyświetla:



Naciśnij Skan do Karty.

Jeśli w przypadku braku połączenia z komputerem, na ekranie LCD pojawi się tylko opcja Skanowanie na nośnik.

(Patrz *Używanie klawisza skanowania* dla systemu Windows® lub Macintosh w *Instrukcji oprogramowania* na płycie CD-ROM, aby uzyskać szczegółowe informacje na temat innych opcji menu).

## Sposób skanowania na kartę pamięci lub nośnik pamięci USB Flash

Dokumenty monochromatyczne i kolorowe można skanować na kartę pamięci lub dysk USB Flash. Dokumenty czarno-białe zostaną zapisane w formacie PDF (\*.PDF) lub TIFF (\*.TIF). Dokumenty kolorowe można zapisać w postaci plików PDF (\*.PDF) lub JPEG (\*.JPG). Ustawienie fabryczne to Kolor 150dpi, a domyślny format to PDF. Maszyna automatycznie tworzy nazwy na podstawie bieżącej daty. (Szczegóły, patrz *Podręcznik szybkiej obsługi*). Na przykład, piąty obraz zeskanowany 1 czerwca 2009 r. miałby nazwę 01070905.PDF. Można zmieniać kolor i jakość pliku.

Jakość	Format pliku, jaki można wybrać
Kolor 150dpi	JPEG / PDF
Kolor 300dpi	JPEG / PDF
Kolor 600dpi	JPEG / PDF
Cz/b 200x100dpi	TIFF / PDF
Cz/b 200dpi	TIFF / PDF

- 1 Upewnij się, że karta pamięci lub nośnik USB Flash zostały umieszczone we właściwym gnieździe.

### ! WAŻNE

NIE wyjmuj kart pamięci lub nośnika USB Flash, kiedy miga **Photo Capture**, aby uniknąć uszkodzenia karty, nośnika USB Flash lub danych na nich zapisanych.

- 2 Włóż dokument.
- 3 Naciśnij  (**Skanuj**).
- 4 Naciśnij Skan do Karty.



## 5 Wykonaj jedną z następujących czynności:

- Aby zmienić jakość, naciskaj klawisz ◀ lub ▶, aż zostanie wyświetlona opcja **Jakość**.  
Naciśnij **Jakość** i wybierz  
Kolor 150dpi, Kolor 300dpi,  
Kolor 600dpi,  
Cz/b 200x100dpi lub  
Cz/b 200dpi.
- Aby zmienić typ pliku, naciskaj klawisz ◀ lub ▶, aż zostanie wyświetlona opcja **Typ pliku**.  
Naciśnij **Typ pliku** i wybierz **PDF**, **JPEG** lub **TIFF**.
- Jeśli chcesz zmienić nazwę pliku, naciśnij ◀ lub ▶, aby wyświetlić **Nazwa pliku**. Naciśnij opcję **Nazwa pliku** i wpisz nazwę pliku.  
Możesz zmienić tylko pierwszych 6 znaków.  
Naciśnij **Ok**.
- Naciśnij **Start Mono** lub **Start Kolor**, aby rozpocząć skanowanie bez zmiany dodatkowych ustawień.



### Informacja

- Jeżeli w ustawieniach rozdzielczości wybrany został kolor, nie można wybrać pliku typu **TIFF**.
- Jeżeli w ustawieniach rozdzielczości wybrany został czarno-biały, nie można wybrać pliku typu **JPEG**.

## 6 Naciśnij **Start Mono** lub **Start Kolor**.

## Automatyczne przycinanie

Można skanować wiele dokumentów umieszczonych na szybie skanera. Poszczególne dokumenty można podejrzeć na wyświetlaczu LCD przed ich zapisaniem. W przypadku wybrania ustawienia **Automatyczne przycinanie** urządzenie będzie skanować każdy dokument i tworzyć oddzielne pliki. Na przykład, jeśli na szybie skanera umieszczone zostaną trzy dokumenty, urządzenie przeskanuje i utworzy trzy oddzielne pliki. Aby utworzyć plik trzypiętrowy, wybierz **PDF** lub **TIFF** w opcji **Typ pliku**. Jeśli używasz tego ustawienia, korzystaj z szyby skanera.

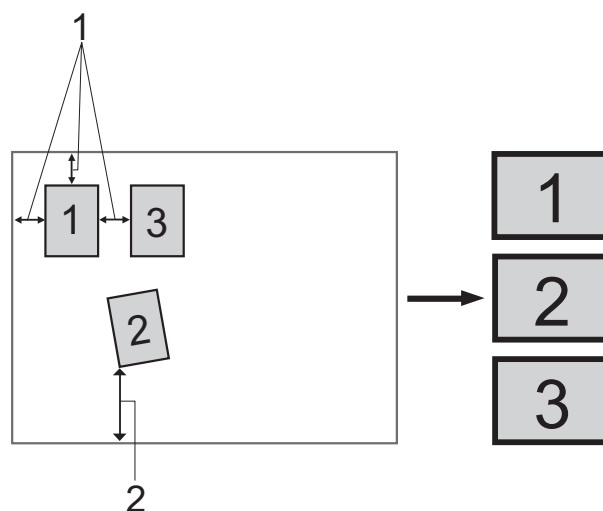

- 1 10 mm lub więcej (góra, lewa, prawa)
- 2 o grubości 20 mm lub większej (dół)



### Informacja

Automatyczne przycinanie funkcja jest obsługiwana przez technologię firmy

Reallusion, Inc.



- 1 Upewnij się, że karta pamięci lub nośnik USB Flash zostały umieszczone we właściwym gnieździe.
- 2 Włóż dokument.
- 3 Naciśnij  (**Skanuj**).
- 4 Naciśnij **Skan do Karty**.
- 5 Naciśnij ◀ lub ▶, aby wybrać **Automatyczne przycinanie**.

- 6 Naciśnij Automatyczne przycinanie.
- 7 Naciśnij **Wł**.
- 8 Jeśli nie chcesz zmieniać dodatkowych ustawień, naciśnij **Start Mono** lub **Start Kolor**, aby rozpocząć skanowanie.
- 9 Liczba zeskanowanych dokumentów wyświetlana jest na wyświetlaczu LCD. Naciśnij **Ok**.
- 10 Naciśnij **◀** lub **▶**, aby wyświetlić podgląd danych każdego dokumentu. Naciśnij **Zapisz wszystko**, aby zapisać dane.



### Informacja

- Opcja **Automatyczne przycinanie** jest dostępna dla papieru, którego wszystkie cztery rogi mają prawidłowy kąt 90 stopni. Jeśli którykolwiek z kątów nie jest prosty, funkcja **Automatyczne przycinanie** nie wykryje dokumentu.
- Jeśli dokument jest za długi lub za szeroki, to ustawienie nie będzie działać prawidłowo.
- Dokumenty należy umieścić z dala od krawędzi szyby skanera, tak jak to pokazano na ilustracji.
- Dokumenty należy umieścić przynajmniej w odległości 10 mm od siebie.
- Ustawienie **Automatyczne przycinanie** koryguje przekrzywienie dokumentu na szybie skanera, ale jeśli dokument jest przekrzywiony o więcej niż 10 stopni, to ustawienie może nie zadziałać.
- Aby użyć funkcji **automatyczne przycinanie**, podajnik ADF musi być pusty.
- Funkcja **Automatyczne przycinanie** jest dostępna dla maksymalnie 16 dokumentów, w zależności od rozmiaru dokumentu.

## ! WAŻNE

NIE wyjmuj kart pamięci lub nośnika USB Flash, kiedy miga **Photo Capture**, aby uniknąć uszkodzenia karty, nośnika USB Flash lub danych na nich zapisanych.

## Jak ustawić nowe wartości domyślne

Możesz zapisać najczęściej używane ustawienia skanowania do nośnika (Jakość, Typ pliku i Automatyczne przycinanie), ustawiając je jako domyślne. Ustawienia te pozostaną aktywne do momentu ponownej zmiany.

- 1 Naciśnij  (**Skanuj**).
- 2 Naciśnij **Skan do Karty**.
- 3 Naciśnij **◀** lub **▶**, aby wyświetlić Nowe ustawienia.
- 4 Naciśnij **Nowe ustawienia**.
- 5 Naciśnij **Tak**, aby zatwierdzić.
- 6 Naciśnij **Stop/Zakończ**.

## Jak resetować ustawienia fabryczne

Możesz przywrócić ustawienia fabryczne ustawione w urządzeniu.

- 1 Naciśnij  (**Skanuj**).
- 2 Naciśnij **Skan do Karty**.
- 3 Naciśnij **◀** lub **▶**, aby wybrać **Reset ustawień**.
- 4 Naciśnij **Reset ustawień**.
- 5 Naciśnij **Tak**, aby zatwierdzić.
- 6 Naciśnij **Stop/Zakończ**.

## Komunikaty błędów

Gdy tylko zaznajomisz się z rodzajami błędów, jakie mogą wystąpić podczas korzystania z PhotoCapture Center™, możesz łatwo zidentyfikować i rozwiązać wiele z nich.

### ■ Hub niemożl. do użycia

Ten komunikat pojawia się, jeśli rozdzielacz lub nośnik pamięci USB Flash z rozdzielaczem został umieszczony w bezpośrednim interfejsie USB.

### ■ Błąd s.media

Ten komunikat pojawi się, gdy włożysz kartę pamięci, która jest albo nieprawidłowa, albo niesformatowana, lub jeśli jest problem z gniazdem karty. Aby naprawić błąd, wyjmij kartę pamięci.

### ■ Brak pliku

Ten komunikat pojawi się, jeśli próbujesz uzyskać dostęp do karty pamięci lub nośnika USB Flash znajdujących się w napędzie (gnieździe) bez plików .JPG.

### ■ Brak pamięci

Ten komunikat pojawi się, jeśli będziesz pracować z obrazami, które są zbyt duże dla pamięci urządzenia. Ten komunikat pojawi się także, kiedy karta pamięci lub nośnik USB Flash, których używasz, nie mają wystarczającej ilości miejsca dla skanowanego dokumentu.

### ■ Karta jest pełna

Ten komunikat pojawi się, jeśli próbujesz zapisać więcej niż 999 plików na karcie pamięci lub nośniku USB Flash.

### ■ Nieobsł. urządz.

Ten komunikat pojawi się, jeśli urządzenie USB lub nośnik USB Flash, który nie jest obsługiwany, zostanie podłączony do bezpośredniego interfejsu USB. Więcej informacji można znaleźć na naszej stronie <http://solutions.brother.com>. Ten komunikat jest wyświetlany także w przypadku podłączenia uszkodzonego urządzenia do bezpośredniego interfejsu USB.

## Drukowanie zdjęć bezpośrednio z aparatu PictBridge



Urządzenie Brother obsługuje standard PictBridge, umożliwiając podłączenie i drukowanie zdjęć bezpośrednio z aparatu cyfrowego zgodnego ze standardem PictBridge.

Jeśli aparat nie działa w trybie PictBridge lub nie obsługuje standardu PictBridge, nadal można drukować zdjęcia z aparatu cyfrowego obsługującego standard pamięci masowej USB. (Patrz *Drukowanie zdjęć bezpośrednio z aparatu cyfrowego (bez PictBridge)* na stronie 112).

### Wymagania PictBridge

Aby uniknąć błędów, zapamiętaj następujące punkty:

- Urządzenie oraz aparat cyfrowy muszą być podłączone za pomocą odpowiedniego kabla USB.
- Plik musi mieć rozszerzenie .JPG (inne rozszerzenia, takie jak .JPEG, .TIF, .GIF i tym podobne nie będą rozpoznane).
- Operacje PhotoCapture Center™ nie są dostępne podczas używania funkcji PictBridge.

## Konfigurowanie aparatu cyfrowego

Upewnij się, że aparat znajduje się w trybie PictBridge. Na wyświetlaczu LCD aparatu zgodnego ze standardem PictBridge mogą być dostępne następujące ustawienia PictBridge.

W zależności od aparatu niektóre z tych ustawień mogą być niedostępne.

Opcje menu aparatu	Opcje
Rozmiar papieru (format)	Letter, A4, 10 × 15 cm, Ustawienia drukarki (Ustawienie domyślne) <sup>2</sup>
Rodzaj papieru	Papier zwykły, Papier błyszczący, Papier Inkjet, Ustawienia drukarki (Ustawienie domyślne) <sup>2</sup>
Układ	Bez marginesu: Wł., Bez marginesu: Wył., Ustawienia drukarki (Ustawienie domyślne) <sup>2</sup>
Ustawienie DPOF <sup>1</sup>	-
Jakość drukowania	Normalna, Wysoka, Ustawienia drukarki (ustawienie domyślne) <sup>2</sup>
Polepszanie koloru	Wł., Wył., Ustawienia drukarki (ustawienie domyślne) <sup>2</sup>
Drukowanie daty	Wł., Wył., Ustawienia drukarki (ustawienie domyślne) <sup>2</sup>

<sup>1</sup> Aby uzyskać szczegółowe informacje, patrz *Drukowanie DPOF* na stronie 112.

<sup>2</sup> Jeśli aparat ustawiony jest na korzystanie z Ustawienia drukarki (ustawienie domyślne), urządzenie będzie drukować zdjęcia, używając następujących ustawień.

Ustawienia	Opcje
Rozmiar papieru (format)	10 × 15 cm
Rodzaj papieru	Papier błyszczący
Układ	Bez marginesu: Wł.
Jakość drukowania	Wysoka
Polepszanie koloru	Wyłączony
Drukowanie daty	Wyłączony

- Jeśli twój aparat nie ma żadnych opcji menu, używane są także te ustawienia.
- Nazwy i dostępność poszczególnych ustawień zależą od specyfikacji aparatu.

Szczegółowe informacje dotyczące zmiany ustawień PictBridge można znaleźć w dokumentacji dołączonej do aparatu.

## Drukowanie obrazów

### Informacja

Wyjmij z urządzenia wszelkie karty pamięci lub nośniki USB Flash przed podłączeniem aparatu cyfrowego.

- 1 Upewnij się, że aparat jest wyłączony. Podłącz aparat do bezpośredniego interfejsu USB (1) urządzenia kablem USB.

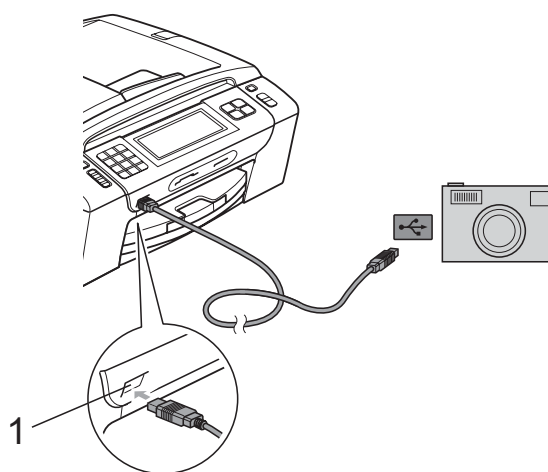

#### 1 Bezpośredni interfejs USB

- 2 Włącz aparat. Kiedy urządzenie rozpozna aparat, ekran LCD wyświetli *Kamera podł.*
- 3 Wybierz zdjęcie, które chcesz wydrukować, postępując według instrukcji aparatu. Kiedy urządzenie rozpocznie drukowanie zdjęć, ekran LCD wyświetli *Drukowanie.*

### ! WAŻNE

W celu uniknięcia uszkodzenia urządzenia nie podłączaj do bezpośredniego interfejsu USB drukarki urządzeń innych niż aparaty cyfrowe i pamięci USB Flash.

## Drukowanie DPOF

---

Skrót DPOF oznacza Digital Print Order Format.

Główni producenci aparatów cyfrowych (Canon Inc., Eastman Kodak Company, FUJIFILM Corporation, Panasonic Corporation oraz Sony Corporation) utworzyli ten standard, aby ułatwić drukowanie obrazów z aparatów cyfrowych.

Jeśli aparat obsługuje drukowanie DPOF, przy użyciu ekranu aparatu można wybrać obrazy i określić liczbę kopii do wydrukowania.



### Informacja

---

Błąd pliku DPOF może wystąpić, jeżeli uszkodzeniu uległa kolejka drukowania utworzona w aparacie. Usuń i ponownie utwórz kolejkę drukowania za pomocą aparatu, aby usunąć problem. Instrukcje usuwania lub odtwarzania kolejności drukowania można znaleźć w serwisie internetowym pomocy technicznej producenta aparatu lub w dołączonej do niego dokumentacji.

---

## Drukowanie zdjęć bezpośrednio z aparatu cyfrowego (bez PictBridge)

Jeśli aparat obsługuje standard pamięci masowej USB, możesz podłączyć aparat w trybie zapisu. Dzięki temu możliwe jest drukowanie zdjęć z aparatu.

(Aby drukować zdjęcia w trybie PictBridge, patrz *Drukowanie zdjęć bezpośrednio z aparatu PictBridge* na stronie 110).



### Informacja

---

Nazwa, dostępność i działanie są różne dla różnych aparatów cyfrowych. Więcej szczegółowych informacji, na przykład dotyczących zmiany trybu PictBridge w tryb pamięci masowej, można znaleźć w dokumentacji dołączonej do aparatu.

---

## Drukowanie obrazów

### Informacja

Wyjmij z urządzenia wszelkie karty pamięci lub nośniki USB Flash przed podłączeniem aparatu cyfrowego.

- 1 Upewnij się, że aparat jest wyłączony. Podłącz aparat do bezpośredniego interfejsu USB (1) urządzenia za pomocą kabla USB.

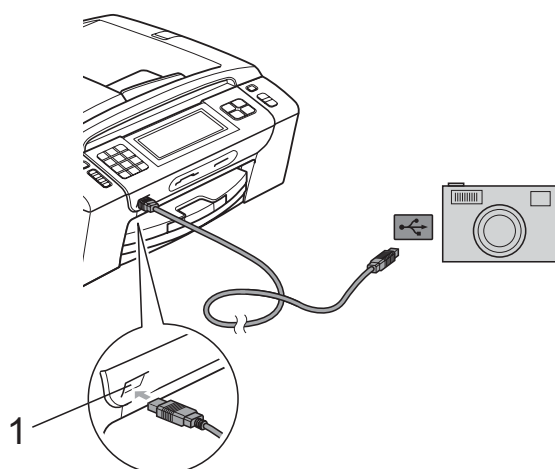

#### 1 Bezpośredni interfejs USB

- 2 Włącz aparat.
- 3 Postępuj według kroków opisanych w *Drukowanie obrazów* na stronie 97.

### WAŻNE

W celu uniknięcia uszkodzenia urządzenia nie podłączaj do bezpośredniego interfejsu USB drukarki urządzeń innych niż aparaty cyfrowe i pamięci USB Flash.

## Komunikaty błędów

Po zapoznaniu się z typami błędów, które mogą wystąpić w trakcie drukowania z aparatu, można łatwo wykryć i rozwiązać ewentualne problemy.

#### ■ Brak pamięci

Ten komunikat pojawi się, jeśli będziesz pracować z obrazami, które są zbyt duże dla pamięci urządzenia.

#### ■ Nieobsł. urządz.

Ten komunikat zostanie wyświetlony, jeśli podłączony aparat nie używa standardu pamięci masowej USB. Ten komunikat jest wyświetlany także w przypadku podłączenia uszkodzonego urządzenia do bezpośredniego interfejsu USB.

(Więcej szczegółowych rozwiązań znajdziesz w *Komunikaty o błędach i konserwacji* na stronie 137).







# Oprogramowanie

---

**Funkcje oprogramowania i sieci**

**116**

Na płycie CD-ROM znajduje się Instrukcja oprogramowania i Instrukcja obsługi dla sieci opisujące funkcje dostępne po podłączeniu urządzenia do komputera (na przykład drukowanie i skanowanie). Instrukcje te zawierają łącza, których kliknięcie powoduje przejście do odpowiedniej części.

Można w nich znaleźć informacje na temat następujących funkcji:

- Drukowanie
- Skanowanie
- ControlCenter3 (Windows®)
- ControlCenter2 (Macintosh)
- Zdalna konfiguracja
- Faksowanie z komputera
- PhotoCapture Center™
- Drukowanie sieciowe
- Skanowanie sieciowe
- Sieć kablowa i bezprzewodowa

#### Jak odczytać Podręcznik użytkownika w formacie HTML

To jest skrócona instrukcja korzystania z Podręcznika użytkownika w formacie HTML.

#### Windows®



#### Informacja

Jeśli nie zainstalowałeś oprogramowania, zobacz *Przeglądanie dokumentacji* na stronie 3.

- 1 W menu **Start** zaznacz **Brother**, **MFC-XXXX** (gdzie XXXX jest numerem twojego modelu) w grupie programów, po czym kliknij **User's Guides in HTML format**.
- 2 Kliknij **INSTRUKCJA OPROGRAMOWANIA** (lub **INSTRUKCJA OBSŁUGI DLA SIECI**) w menu górnym.



- 3 Z listy znajdującej się po lewej stronie okna wybierz nagłówek, który chciałbyś przeczytać.

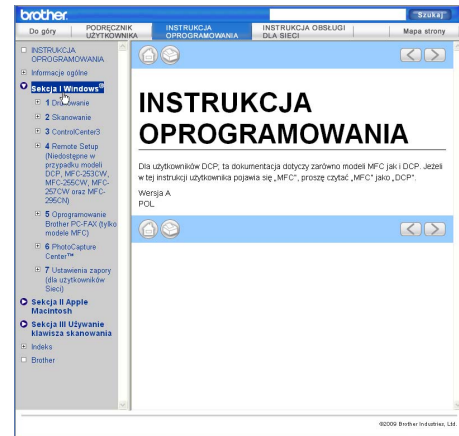

#### Macintosh

- 1 Upewnij się, że twój komputer Macintosh jest włączony. Włóż płytę CD-ROM z oprogramowaniem Brother do napędu CD-ROM.
- 2 Kliknij dwukrotnie na ikonę **Documentation**.
- 3 Kliknij dwukrotnie folder języka, a następnie dwukrotnie plik **top.html**.
- 4 Kliknij **INSTRUKCJA OPROGRAMOWANIA** (lub **INSTRUKCJA OBSŁUGI DLA SIECI**) w menu górnym, a następnie kliknij nagłówek, który chciałbyś przeczytać, na liście z lewej strony okna.

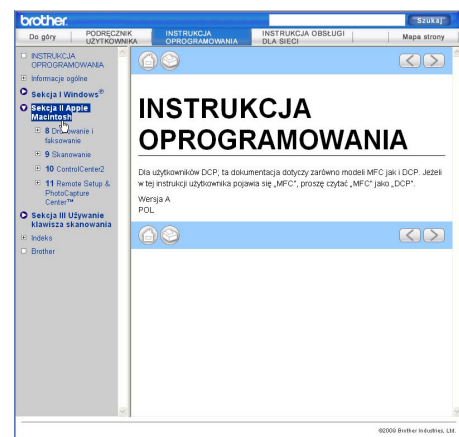



# Załączniki

---

<b>Bezpieczeństwo i zgodność z prawem</b>	<b>118</b>
<b>Usuwanie niesprawności i rutynowa obsługa konserwacyjna</b>	<b>128</b>
<b>Menu oraz funkcje</b>	<b>158</b>
<b>Specyfikacje</b>	<b>180</b>
<b>Słownik</b>	<b>196</b>

# A

## Bezpieczeństwo i zgodność z prawem

### Wybór miejsca

Położ urządzenie na płaskiej, stabilnej powierzchni, wolnej od drgań i wstrząsów, na przykład na biurku. Ustaw urządzenie w pobliżu gniazda telefonicznego i standardowego uziemionego gniazda elektrycznego. Wybierz miejsce, w którym temperatura utrzymuje się w granicach 10°C i 35°C.

#### ⚠ OSTRZEŻENIE

NIE ustawiaj urządzenia przy grzejnikach, klimatyzatorach, lodówkach, sprzęcie medycznym ani w pobliżu chemikaliów lub wody.

NIE podłączaj urządzenia do gniazdek elektrycznych obwodu, do którego podłączone są duże urządzenia mogące spowodować przerwę w dostawie prądu.

#### ⚠ UWAGA

- Unikaj umieszczania urządzenia w miejscu o dużym nasileniu ruchu.
- Unikaj umieszczania urządzenia na dywanie.
- NIE wystawiaj urządzenia na bezpośrednie działanie promieni słonecznych, nadmiernego ciepła, wilgoci lub pyłu.
- NIE podłączaj urządzenia do gniazdek elektrycznych sterowanych przez wyłączniki ścienne lub zegary automatyczne.
- Przerwa w zasilaniu może wykasować informacje z pamięci urządzenia.
- Unikaj źródeł zakłóceń, takich jak inne systemy telefonów lub głośników bezprzewodowych.
- NIE przewracaj urządzenia ani nie ustawiaj go na pochyłej powierzchni. W przeciwnym razie może dojść do wylania tuszu i wewnętrznego uszkodzenia urządzenia.

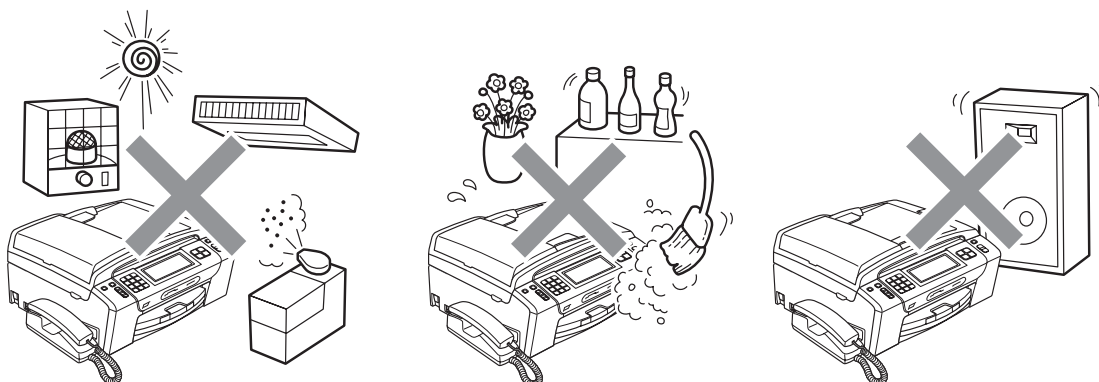

## W celu bezpiecznego użytkowania urządzenia

Zachowaj te instrukcje do późniejszego wykorzystania i przeczytaj je przed przystąpieniem do jakichkolwiek prac konserwacyjnych.



### Informacja

Jeśli w pamięci urządzenia zapisane są fakсы, musisz wydrukować je lub zapisać przed odłączeniem urządzenia od gniazda zasilającego, na okres dłuższy niż 24 godziny. (Aby wydrukować fakсы zapisane w pamięci, patrz *Drukowanie faksu z pamięci* na stronie 52. Aby zapisać fakсы w pamięci, patrz *Przesyłanie faksów do innego urządzenia faksowego* na stronie 142 lub *Przesyłanie faksów do komputera PC* na stronie 142).



## OSTRZEŻENIE



Wewnątrz urządzenia znajdują się elektrody wysokiego napięcia. Przed rozpoczęciem czyszczenia wnętrza urządzenia upewnij się, że odłączyłeś w pierwszej kolejności linię telefoniczną, a następnie przewód zasilający z gniazda elektrycznego. Zapobiegiesz w ten sposób porażeniu elektrycznemu.

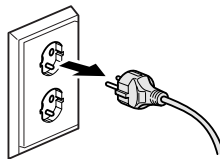

NIE dotykaj wtyczki wilgotną ręką. Może to spowodować porażenie elektryczne.

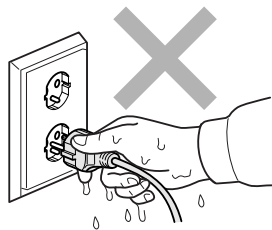

NIE pociągaj za środkową część przewodu zasilającego. Może to spowodować porażenie elektryczne.



NIE używaj substancji łatwopalnych ani żadnych płynów w aerozolu lub w płynie do czyszczenia urządzenia wewnątrz i z zewnątrz.

Grozi to wybuchem pożaru lub porażeniem prądem.



Jeśli urządzenie jest rozgrzane, wydziela dym lub silne zapachy, natychmiast wyłącz je i odłącz od gniazdka elektrycznego. Zadzwoń do przedstawiciela firmy Brother lub działu obsługi klienta.

---



Jeżeli do urządzenia dostaną się metalowe przedmioty, woda lub inna ciecz, należy ją natychmiast odłączyć od gniazdka elektrycznego. Zadzwoń do przedstawiciela firmy Brother lub działu obsługi klienta.

---



Zachowaj ostrożność podczas instalowania lub modyfikacji linii telefonicznych. Nigdy nie dotykaj przewodów czy zakończeń telefonicznych, które nie są zaizolowane, o ile linia telefoniczna nie zostanie odłączona od gniazda ściennego. Nigdy nie instaluj przewodów telefonicznych podczas burzy. Nigdy nie instaluj ściennego gniazdka telefonicznego w miejscu wilgotnym.

---



To urządzenie musi być instalowane w pobliżu łatwo dostępnego gniazdka elektrycznego. W przypadku zagrożenia należy odłączyć kabel zasilający z gniazdka elektrycznego, aby całkowicie odciąć zasilanie.

---



To urządzenie należy podłączyć do źródła zasilania, jakie określono na etykiecie. NIE podłączaj go do źródła zasilania DC ani do przemiennika. W razie braku pewności, skontaktuj się z wykwalifikowanym elektrykiem.

---



Zawsze upewnij się, że wtyczka jest dokładnie włożona do gniazdka.

---



NIE korzystaj z urządzenia, jeśli przewód zasilający jest postrzępiony lub uszkodzony, gdyż grozi to pożarem.



Podczas używania urządzeń telefonicznych należy zawsze przestrzegać podstawowych zasad bezpieczeństwa, aby obniżyć ryzyko pożaru, porażenia elektrycznego i obrażeń osób, łącznie z następującymi:

- 1 NIE używaj urządzenia w pobliżu wody, na przykład w pobliżu wanny, umywalki, zlewu kuchennego czy pralki, w wilgotnej piwnicy lub w pobliżu basenu.
- 2 Unikaj używania produktu podczas burzy. Może istnieć zagrożenie porażenia piorunem.
- 3 NIE używaj tego urządzenia do zgłoszenia nieszczelności urządzeń gazowych w pobliżu takiej nieszczelności.

## UWAGA

NIE kładź rąk na krawędzi urządzenia, pod pokrywą dokumentu lub pokrywą skanera. Może to spowodować obrażenia.

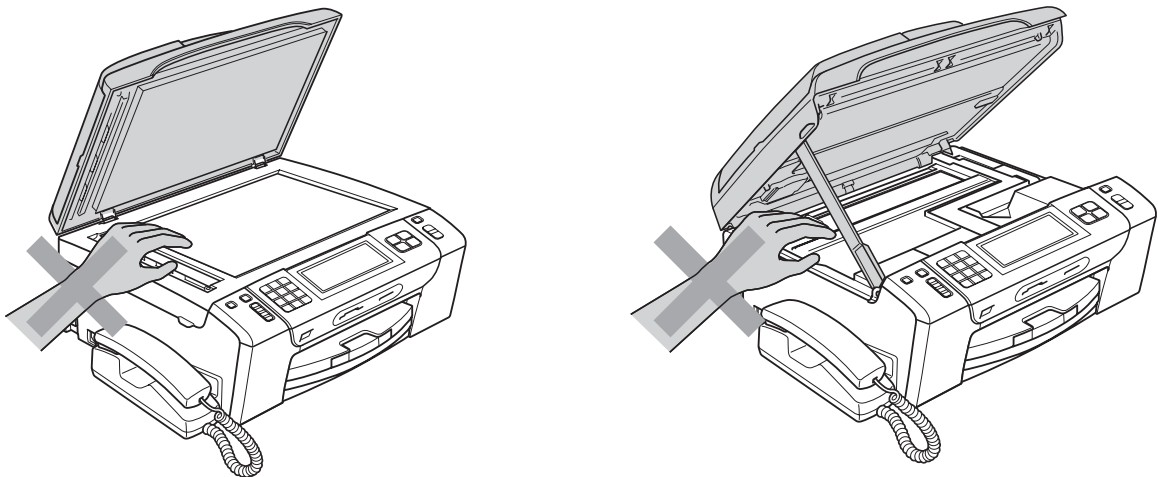

NIE kładź rąk na krawędzi tacy papieru, pod jej pokrywą. Może to spowodować obrażenia.

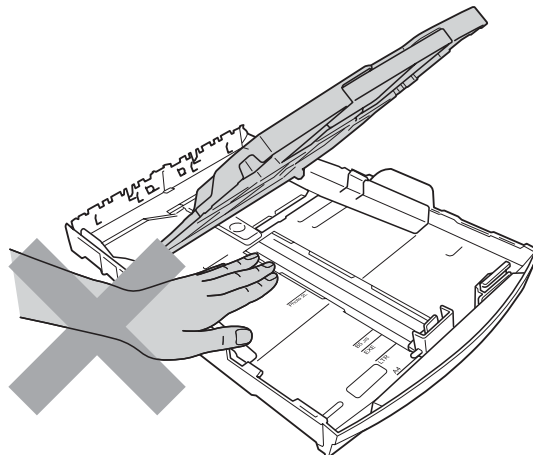

---

NIE dotykaj miejsc zaznaczonych na rysunku. Może to spowodować obrażenia.

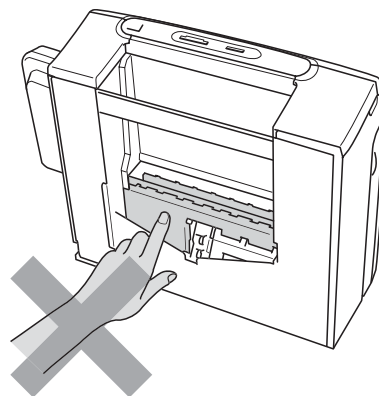
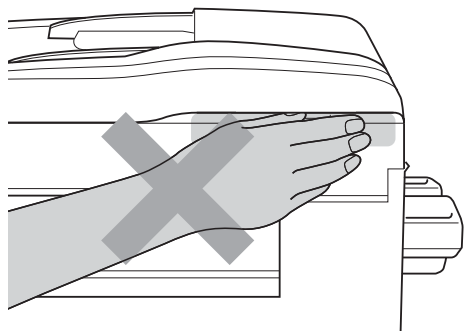

---

Jeśli chcesz przenieść urządzenie, chwyć podstawę rękami z obu stron, tak jak pokazano na rysunku. NIE przenoś urządzenia chwytając za pokrywę skanera lub pokrywę do usuwania zakleszczonego papieru.

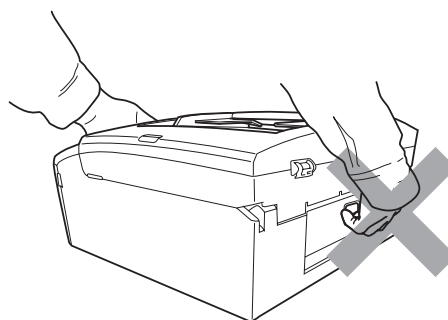
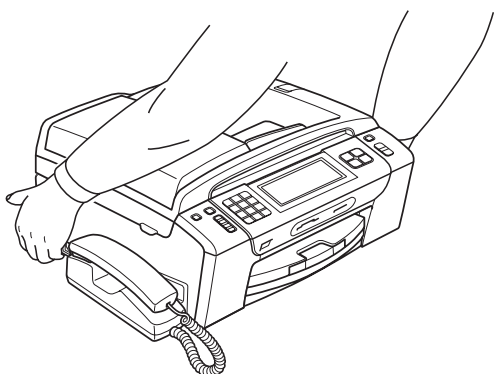

---

Błyskawice i przepięcia mogą doprowadzić do uszkodzenia urządzenia! Zaleca się używanie wysokiej jakości zabezpieczenia przeciwprzepięciowego na przewodzie zasilającym oraz linii telefonicznej lub odłączenie przewodów na czas burzy.

---

NIE dotykaj ekranu dotykowego natychmiast po podłączeniu przewodu zasilającego lub po włączeniu urządzenia. Może to spowodować wystąpienie błędu.

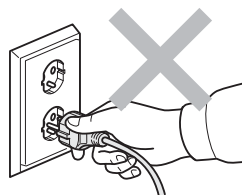



## Ważne środki ostrożności

- 1 Przeczytaj wszystkie te instrukcje.
- 2 Zachowaj je do późniejszego wykorzystania.
- 3 Przestrzegaj wszystkich ostrzeżeń i instrukcji umieszczonych na urządzeniu.
- 4 NIE używaj tego urządzenia w pobliżu wody.
- 5 NIE umieszczaj tego urządzenia na niestabilnym wózku, podstawce lub stole. Urządzenie może spaść, co spowoduje jego poważne uszkodzenia.
- 6 Szczeliny oraz otwory na pokrywie z tyłu i na spodzie są otworami wentylacyjnymi. Aby zapewnić poprawne działanie urządzenia oraz chronić je przed przegrzaniem, otwory te nie mogą zostać zablokowane lub przykryte. Te otwory nie powinny być nigdy blokowane przez umieszczanie urządzenia na łóżku, tapczanie, dywanie lub na innej podobnej powierzchni. To urządzenie nigdy nie powinno być umieszczane przy lub nad kaloryferem lub grzejnikiem. To urządzenie nigdy nie powinno być umieszczane w zabudowie, o ile nie jest ona dostatecznie wentylowana.
- 7 Używaj tylko kabla zasilającego dostarczonego z urządzeniem.
- 8 To urządzenie jest wyposażone w trójżyłkową wtyczkę z uziemieniem. Ta wtyczka będzie pasować tylko do gniazdka z uziemieniem. Jest to zabezpieczenie. Jeżeli nie możesz włączyć wtyczki do gniazdka, wezwij elektryka, by wymienił przestarzałe gniazdko. NIE używaj uziemionej wtyczki w inny sposób.
- 9 NIE pozwól, aby cokolwiek leżało na kablu zasilającym. NIE umieszczaj urządzenia tam, gdzie ludzie będą przechodzić przez kabel.
- 10 NIE umieszczaj przed urządzeniem żadnych przedmiotów, które mogą blokować odbierane fakсы. NIE umieszczaj niczego na drodze odbieranych faksów.
- 11 Zanim podniesiesz wydrukowane strony, odczekaj, aż całkowicie wysuną się z urządzenia.
- 12 Odłącz urządzenie z gniazdka elektrycznego i zgłoś się do autoryzowanego serwisu firmy Brother w następujących przypadkach:
  - Jeżeli do urządzenia wlała się ciecz.
  - Jeżeli urządzenie zostało wystawione na działanie deszczu lub wody.
  - Jeśli urządzenie nie działa normalnie pomimo przestrzegania instrukcji obsługi, reguluj tylko te elementy, które zostały opisane w instrukcjach obsługi. Nieprawidłowa regulacja innych elementów może spowodować uszkodzenie i często wymaga wiele pracy wykwalifikowanego specjalisty, aby przywrócić normalne działanie produktu.
  - Jeżeli urządzenie zostało upuszczone lub została uszkodzona obudowa.
  - Jeżeli w pracy urządzenia widoczna jest wyraźna zmiana, sygnalizująca potrzebę obsługi serwisowej.
- 13 W celu ochrony urządzenia przed przepięciami, zalecamy używanie zabezpieczeń przeciwprzepięciowych (listwa przeciwprzepięciowa).
- 14 W celu zmniejszenia ryzyka pożaru, porażenia elektrycznego i obrażeń cielesnych należy stosować się do następujących zaleceń:
  - NIE używaj tego produktu przy urządzeniach, które korzystają z wody, przy basenie lub w mokrej piwnicy.
  - NIE używaj urządzenia podczas burzy ani w razie wycieku gazu.

## WAŻNE - Dla Twojego bezpieczeństwa

---

W celu zapewnienia bezpiecznej pracy, dostarczona wtyczka trójstykowa musi być włączana tylko do standardowego trójstykowego gniazdka elektrycznego, które jest prawidłowo uziemione poprzez normalną domową sieć przewodów.

Fakt, że urządzenie działa zadowolająco, nie oznacza, że zasilanie jest uziemione i że instalacja jest całkowicie bezpieczna. Dla bezpieczeństwa, w razie jakichkolwiek wątpliwości co do skutecznego uziemienia zasilania, wezwij wykwalifikowanego elektryka.

## Złącze LAN

---

### UWAGA

NIE podłączaj urządzenia do sieci LAN, w której mogą występować przepięcia.

---

## Zakłócenia radiowe

---

Urządzenie jest zgodne z normą EN55022 (CISPR publikacja 22)/Klasa B. Podłączając urządzenie do komputera używaj kabla USB, którego długość nie przekracza 2 metrów.

## Dyrektywa UE 2002/96/WE oraz norma EN50419



Tylko w Unii Europejskiej

Urządzenie oznakowane jest powyższym symbolem recyklingu. Oznacza to, że po zużyciu się urządzenia należy zwrócić je do odpowiedniego punktu zbiórki i nie wolno umieszczać go razem z normalnymi nieposortowanymi odpadami domowymi. Takie działanie przyniesie korzyść środowisku. (Tylko w Unii Europejskiej)

## Dyrektywa EU 2006/66/EC - wyjmowanie lub wymiana baterii

To urządzenie zawiera baterię, której trwałość powinna wystarczyć na cały okres jego eksploatacji. Wymiana baterii przez użytkownika nie jest przewidziana. Należy ją wyjąć w ramach postępowania z zużytym urządzeniem po zakończeniu jego okresu eksploatacji z zachowaniem odpowiednich środków ostrożności przez zakład utylizacji.

## Deklaracja zgodności z międzynarodowym programem ENERGY STAR®

Celem międzynarodowego programu ENERGY STAR® jest promowanie rozwoju i popularyzacja energooszczędnego wyposażenia biurowego.

Jako partner programu ENERGY STAR®, firma Brother Industries, Ltd. deklaruje, że produkt spełnia zalecenia ENERGY STAR® dotyczące oszczędności energii.



# Prawne ograniczenia kopiowania

Przestępstwem jest wykonywanie kopii (reprodukcji) niektórych pozycji lub dokumentów z zamiarem dokonania oszustwa. Niniejszy wykaz powinien służyć wyłącznie do celów informacyjnych, a nie jako wyczerpująca lista pozycji. W razie wątpliwości co do poszczególnych dokumentów, zalecamy skontaktowanie się z odpowiednimi władzami.

Poniżej podajemy przykłady dokumentów, które nie mogą być kopiowane:

- Pieniądze
- Obligacje i inne papiery wartościowe
- Certyfikaty depozytowe
- Dokumenty dotyczące służby w siłach zbrojnych oraz dokumenty poborowe
- Paszporty
- Znaczki pocztowe (stemplowane i niestemplowane)
- Dokumenty imigracyjne
- Dokumenty opieki społecznej
- Czeki lub projekty stworzone przez agencje rządowe
- Dokumenty tożsamości, odznaki lub insygnia

Prace podlegające prawom autorskim nie mogą być kopiowane. Rozdziały pracy opatrzone prawem autorskim mogą być kopiowane tylko z przeznaczeniem do legalnego rozprowadzania. Wielokrotne kopiowanie może wskazywać na nieprawidłowe wykorzystywanie.

Prace artystyczne powinny być traktowane jak inne dokumenty podlegające ustawie o prawie autorskim.

Licencje i certyfikaty upoważniające do prowadzenia pojazdów silnikowych nie mogą być kopiowane zgodnie z lokalnym prawem.

## Znaki towarowe

Logo Brother jest zarejestrowanym znakiem towarowym firmy Brother Industries, Ltd.

Brother jest zarejestrowanym znakiem towarowym firmy Brother Industries, Ltd.

Multi-Function Link jest zarejestrowanym znakiem towarowym firmy Brother International Corporation.

Nazwa Windows Vista jest zarejestrowanym znakiem towarowym lub znakiem towarowym firmy Microsoft Corporation w Stanach Zjednoczonych i/lub innych krajach.

Microsoft, Windows, Windows Server i Internet Explorer są zarejestrowanymi znakami towarowymi firmy Microsoft Corporation w Stanach Zjednoczonych i/lub innych krajach.

Apple, Macintosh i Safari to znaki towarowe firmy Apple Inc., zarejestrowane w Stanach Zjednoczonych i innych krajach.

Adobe, Flash, Illustrator, PageMaker i Photoshop to albo zarejestrowane znaki towarowe, albo znaki towarowe firmy Adobe Systems Incorporated w Stanach Zjednoczonych i/lub innych krajach.

Nuance, logo Nuance, PaperPort i ScanSoft są znakami towarowymi lub zarejestrowanymi znakami towarowymi firmy Nuance Communications Inc. lub jej przedsiębiorstw powiązanych w Stanach Zjednoczonych oraz/lub w innych krajach.

Microdrive jest znakiem towarowym firmy International Business Machines Corporation.

CompactFlash jest zarejestrowanym znakiem towarowym SanDisk Corporation.

Memory Stick jest znakiem towarowym firmy Sony Corporation.

xD-Picture Card jest znakiem towarowym firmy FUJIFILM Corporation, Toshiba Corporation oraz Olympus Optical Co. Ltd.

PictBridge jest znakiem towarowym.

Memory Stick PRO, Memory Stick PRO Duo, Memory Stick Duo, MagicGate Memory Stick, Memory Stick Micro oraz M2 są znakami towarowymi firmy Sony Corporation.

BROADCOM, SecureEasySetup i logo SecureEasySetup są znakami handlowymi lub zarejestrowanymi znakami handlowymi firmy Broadcom Corporation w USA i/lub innych krajach.

AOSS jest znakiem handlowym firmy Buffalo Inc.

Wi-Fi, WPA, WPA2 i Wi-Fi Protected Setup to znaki towarowe lub zarejestrowane znaki towarowe firmy Wi-Fi Alliance w Stanach Zjednoczonych i/lub innych krajach.

Intel oraz Pentium są znakami towarowymi firmy Intel Corporation w Stanach Zjednoczonych i innych krajach.

AMD jest znakiem towarowym firmy Advanced Micro Devices, Inc.

FaceFilter Studio jest znakiem towarowym firmy Reallusion, Inc.

Każda firma, której nazwa oprogramowania jest wymieniona w tym podręczniku, posiada Umowę Licencyjną Oprogramowania dotyczącą programów będących jej własnością.

**Wszystkie pozostałe znaki towarowe są własnością ich prawnych właścicieli.**

# B

# Usuwanie niesprawności i rutynowa obsługa konserwacyjna

## Usuwanie niesprawności

Jeśli występują problemy z urządzeniem, skorzystaj z tabeli poniżej i wykonaj wskazane działania w celu rozwiązania problemów.

Większość problemów możesz rozwiązać sam. Jeśli potrzebujesz dodatkowej pomocy, w centrum Brother Solutions Center dostępna jest najnowsza wersja najczęściej zadawanych pytań (FAQ) oraz wskazówki dotyczące rozwiązywania problemów. Odwiedź nas na stronie <http://solutions.brother.com>.

## Jeżeli masz problemy z urządzeniem

### Drukowanie

Problem	Zalecenia
Brak wydruku.	Sprawdź podłączenie kabla interfejsu lub połączenie bezprzewodowe w urządzeniu i w komputerze. (Patrz <i>Podręcznik szybkiej obsługi</i> ).
	Sprawdź, czy urządzenie jest włączone i czy klawisz <b>Wł./Wył.</b> jest włączony.
	Jeden lub więcej wkładów osiągnęło granicę żywotności. (Patrz <i>Wymiana wkładów atramentowych</i> na stronie 146).
	Jeśli na wyświetlaczu LCD wyświetlany jest komunikat <b>Druk niemożliwy i Wymień atram.</b> , patrz <i>Wymiana wkładów atramentowych</i> na stronie 146.
	Sprawdź, czy wyświetlacz LCD pokazuje komunikat błędu. (Patrz <i>Komunikaty o błędach i konserwacji</i> na stronie 137).
	Sprawdź, czy został wybrany i zainstalowany właściwy sterownik drukarki.
	Upewnij się, że urządzenie jest w trybie online. Kliknij <b>Start</b> , a następnie <b>Drukarki i faksy</b> . Kliknij prawym przyciskiem myszy ikonę <b>Brother MFC-XXXX</b> (gdzie XXXX jest nazwą modelu) i upewnij się, że opcja <b>Używaj drukarki offline</b> nie jest zaznaczona.
	Po wybraniu opcji <b>Drukuj strony nieparzyste</b> lub <b>Drukuj strony parzyste</b> na ekranie wyświetlony może zostać komunikat o błędzie, ponieważ drukowanie będzie wstrzymane w trakcie procesu. Komunikat o błędzie zniknie po wznowieniu drukowania przez urządzenie.
Zła jakość drukowania.	Sprawdź jakość drukowania. (Patrz <i>Kontrola jakości wydruku</i> na stronie 152).
	Upewnij się, że ustawienie <b>Typ nośnika</b> w sterowniku drukarki lub ustawienie <b>Rodzaj papieru</b> w menu urządzenia są zgodne z używanym typem papieru. (Patrz <i>Drukowanie dla Windows®</i> lub <i>Drukowanie i faksowanie dla Macintosh w Instrukcji oprogramowania</i> na płycie CD-ROM i <i>Rodzaj papieru</i> na stronie 24).
	Upewnij się, że wkłady atramentowe są świeże. Przyczyny zatkania się wkładu mogą być następujące: <ul style="list-style-type: none"> <li>■ Data ważności na opakowaniu wkładu minęła. (Oryginalne wkłady atramentowe Innobella™ firmy Brother nadają się do użycia przez okres do dwóch lat, jeśli przechowywane są w swoich oryginalnych opakowaniach).</li> <li>■ Wkład atramentowy znajdował się w urządzeniu ponad sześć miesięcy.</li> <li>■ Wkład nie był prawidłowo przechowywany przed użyciem.</li> </ul>
	Spróbuj użyć zalecanych typów papieru. (Patrz <i>Akceptowany papier i inne nośniki</i> na stronie 17).
	Zalecane środowisko dla urządzenia to temperatura od 20°C do 33°C.

## Drukowanie (Ciąg dalszy)

Problem	Zalecenia
Na tekście lub na grafice pojawiają się białe poziome linie.	Wyczyść głowicę drukującą. (Patrz <i>Czyszczenie głowicy drukującej</i> na stronie 151).
	Upewnij się, że używasz oryginalnego atramentu Innobella™ firmy Brother.
	Spróbuj użyć zalecanych typów papieru. (Patrz <i>Akceptowany papier i inne nośniki</i> na stronie 17).
Urządzenie drukuje czyste strony.	Wyczyść głowicę drukującą. (Patrz <i>Czyszczenie głowicy drukującej</i> na stronie 151).
	Upewnij się, że używasz oryginalnego atramentu Innobella™ firmy Brother.
Znaki i linie są nawarstwione.	Sprawdź wyrównanie drukowania. (Patrz <i>Sprawdzanie wyrównania drukowania</i> na stronie 153).
Drukowany test lub obrazy są pochyle.	Upewnij się, że papier jest poprawnie włożony do tacy papieru i boczne prowadnice papieru do niego przylegają. (Patrz <i>Ładowanie papieru i innych nośników</i> na stronie 10).
	Upewnij się, że pokrywa do usuwania zakleszczonego papieru jest poprawnie zamknięta.
W górnej środkowej części drukowanej strony pojawiają się plamy.	Upewnij się, że papier nie jest zbyt gruby lub pomarszczony. (Patrz <i>Akceptowany papier i inne nośniki</i> na stronie 17).
W górnej prawej lub lewej części drukowanej strony pojawiają się plamy.	Sprawdź, czy papier nie zawija się podczas drukowania na tylnej stronie papieru przy ustawieniu <b>Drukuj tylko strony nieparzyste</b> oraz <b>Drukuj tylko strony parzyste</b> .
Drukowane strony są brudne lub wycieka atrament.	Upewnij się, że używasz właściwego typu papieru. (Patrz <i>Akceptowany papier i inne nośniki</i> na stronie 17). Nie podnoś papieru, dopóki atrament nie wyschnie.
	Upewnij się, że używasz oryginalnego atramentu Innobella™ firmy Brother.
	Jeżeli używasz papieru fotograficznego, upewnij się, że ustawiłeś prawidłowy typ papieru. Jeżeli drukujesz zdjęcie z komputera, ustaw opcję <b>Typ nośnika</b> na karcie <b>Ustawienia Podstawowe</b> sterownika drukarki.
Na odwrotnej stronie lub na dole strony pojawiają się plamy.	Upewnij się, że wałek drukarki nie jest ubrudzony atramentem. (Patrz <i>Czyszczenie wałka drukarki</i> na stronie 150).
	Upewnij się, że używasz kłapki wspornika papieru. (Patrz <i>Ładowanie papieru i innych nośników</i> na stronie 10).
	Upewnij się, że używasz oryginalnego atramentu Innobella™ firmy Brother.
Urządzenie drukuje gęste linie na stronie.	Zaznacz opcję <b>Kolejność odwrócona</b> na karcie <b>Ustawienia Podstawowe</b> sterownika drukarki.
Wydruki są pomarszczone.	Na karcie <b>Ustawienia Zaawansowane</b> sterownika drukarki kliknij <b>Ustawienia kolorów...</b> i usuń zaznaczenie <b>Druk dwukierunkowy</b> w przypadku Windows® lub <b>Druk dwukierunkowy</b> w przypadku systemu Macintosh.
	Upewnij się, że używasz oryginalnego atramentu Innobella™ firmy Brother.
Nie można wykonać drukowania „Układu strony”.	Sprawdź, czy ustawienie rozmiaru papieru w aplikacji i w sterowniku drukarki są takie same.
Prędkość drukowania jest za niska.	Spróbuj zmienić ustawienia sterownika drukarki. Najwyższa rozdzielczość potrzebuje dłuższego przetwarzania danych, wysyłania i czasu drukowania. Wypróbuj inne ustawienia jakości w karcie sterownika drukarki <b>Ustawienia podstawowe</b> . Kliknij także <b>Ustawienia kolorów...</b> i upewnij się, że usunąłeś zaznaczenie opcji <b>Polepszanie koloru</b> .
	Wyłącz funkcję drukowania bez obramowania. Drukowanie „bez obramowania” jest wolniejsze niż zwykle drukowanie. (Patrz <i>Drukowanie dla Windows®</i> lub <i>Drukowanie i faksowanie dla Macintosh w Instrukcji oprogramowania</i> na płycie CD-ROM).

## Drukowanie (Ciąg dalszy)

Problem	Zalecenia
Wzbogacanie koloru działa niewłaściwie.	Jeśli dane obrazu nie są w standardzie „kolor pełny” w twojej aplikacji (np. 256 kolorów), Wzbogacanie koloru nie będzie działać. Użyj przynajmniej 24-bitowego koloru z funkcją Wzmacniania Koloru.
Papier fotograficzny nie jest podawany prawidłowo.	Podczas drukowania na papierze fotograficznym Brother, przed załadowaniem papieru do drukowania pamiętaj o umieszczeniu dodatkowego arkusza papieru fotograficznego. Wyczyść rolkę chwytającą papieru. (Patrz <i>Czyszczenie wałków papieru</i> na stronie 151).
Papier fotograficzny nie jest podawany prawidłowo.	Podczas drukowania na papierze fotograficznym Brother, na tacę należy załadować dodatkowy arkusz tego samego papieru fotograficznego. Dodatkowy arkusz może się znajdować dla tego celu w opakowaniu papieru. Wyczyść rolkę chwytającą papieru. (Patrz <i>Czyszczenie wałków papieru</i> na stronie 151).
Urządzenie podaje wiele stron.	Upewnij się, że papier jest prawidłowo umieszczony na tacy papieru. (Patrz <i>Ładowanie papieru i innych nośników</i> na stronie 10). Sprawdź, czy jednocześnie nie zostały załadowane dwa typy papieru.
Wystąpiło zacięcie papieru.	Upewnij się, że prowadnica długości papieru jest odpowiednio wyregulowana. Nie rozkładaj tacy papieru w przypadku ładowania papieru A5 lub mniejszego. (Patrz <i>Zacięcie drukarki lub zacięcie papieru</i> na stronie 144).
Drukowane strony nie są prawidłowo ułożone.	Upewnij się, że używasz kłapki wspornika papieru. (Patrz <i>Ładowanie papieru i innych nośników</i> na stronie 10).
Urządzenie nie drukuje z programu Adobe® Illustrator®.	Spróbuj zmniejszyć rozdzielczość drukowania. (Patrz <i>Drukowanie dla Windows®</i> lub <i>Drukowanie i faksowanie dla Macintosh</i> w <i>Instrukcji oprogramowania</i> na płycie CD-ROM).

## Drukowanie odebranych faksów

Problem	Zalecenia
Zagęszczony druk i białe smugi w poprzek strony lub odcięta góra i dół zdań.	Prawdopodobnie połączenie jest słabej jakości z powodu zakłóceń lub zjawisk elektrostatycznych w linii telefonicznej. Poproś drugą stronę o ponowne wystanie faksu.
Pionowe czarne linie podczas odbioru.	Skaner nadawcy może być zabrudzony. Poproś nadawcę, aby zrobił kopię w celu sprawdzenia, czy nie ma problemu w urządzeniu wysyłającym. Spróbuj odebrać innym urządzeniem faksowym.
Otrzymywane fakсы kolorowe są drukowane jako czarno-białe.	Wymień zużyte kolorowe wkłady atramentowe, a następnie poproś drugą osobę o ponowne wystanie kolorowego faksu. (Patrz <i>Wymiana wkładów atramentowych</i> na stronie 146).
Obcięte są marginesy lewe i prawe lub pojedyncza strona drukowana jest na dwóch kartkach.	Włącz automatyczne zmniejszanie. (Patrz <i>Drukowanie zmniejszonego faksu przychodzącego</i> na stronie 52).



## Linia telefoniczna lub połączenia

Problem	Zalecenia
Nawiązywanie połączenia nie działa (brak tonu wybierania)	Upewnij się, że urządzenie jest podłączone i włączone.
	Sprawdź połączenia przewodu linii.
	Zmień ustawienia wybierania tonowego/impulsowego. (Patrz <i>Podręcznik szybkiej obsługi</i> ).
	Podnieś słuchawkę telefonu zewnętrznego (lub słuchawkę urządzenia) i poczekaj na sygnał wybierania. Jeśli nie ma sygnału wybierania, poproś firmę telekomunikacyjną o sprawdzenie linii telefonicznej i/lub gniazdka.
Podnieś słuchawkę telefonu zewnętrznego (lub słuchawkę urządzenia), a następnie wybierz numer, aby ręcznie wysłać faks. Przed naciśnięciem przycisku <b>Start Mono</b> lub <b>Start Kolor</b> poczekaj na sygnały odbierania faksu.	
Urządzenie nie odpowiada na wezwania.	Upewnij się, że urządzenie jest w trybie odbioru właściwym dla tej konfiguracji. (Patrz <i>Wybieranie trybu odbierania</i> na stronie 41). Sprawdź ton wybierania. Jeżeli to możliwe, zadzwoń na numer urządzenia, aby usłyszeć jego odpowiedź. Jeśli nadal nie ma odpowiedzi, sprawdź, czy przewód linii telefonicznej jest poprawnie podłączony. Jeśli podczas wywołania urządzenia nie słychać dźwięku dzwonka, poproś swoją firmę telefoniczną o sprawdzenie linii.

## Odbieranie faksów

Problem	Zalecenia
Nie można odebrać faksu.	Sprawdź wszystkie połączenia przewodu linii.
	Upewnij się, że urządzenie jest w trybie odbioru właściwym dla tej konfiguracji. (Patrz <i>Ustawienia trybu odbioru</i> na stronie 44).
	Jeśli często zdarzają się zakłócenia na linii telefonicznej, spróbuj zmienić ustawienia menu dla Kompatybilności na <i>Podst. (VoIP)</i> . (Patrz <i>Zakłócenia linii telefonicznej</i> na stronie 136).
	Upewnij się, że do urządzenia dociera sygnał wybierania, naciskając klawisz <b>Głośnik</b> . Jeśli słychać szum lub zakłócenia na linii faksu, skontaktuj się z lokalną firmą telekomunikacyjną.

## Wysyłanie faksów

Problem	Zalecenia
Nie można wysłać faksu.	Sprawdź wszystkie połączenia przewodu linii.
	Upewnij się, że klawisz Fax (Faks)  jest podświetlony. (Patrz <i>Wprowadzanie trybu faksu</i> na stronie 32).
	Poproś stronę odbierającą o sprawdzenie, czy urządzenie odbierające posiada papier.
	Wydrukuj raport weryfikacji transmisji i poszukaj błędów. (Patrz <i>Raporty</i> na stronie 78).
Wysłane fakсы są puste.	Upewnij się, że dokument został załadowany prawidłowo (Patrz <i>Ładowanie dokumentów</i> na stronie 21).

## Wysyłanie faksów (Ciąg dalszy)

Problem	Zalecenia
Raport weryfikacji transmisji zawiera tekst „WYNIK:BŁĄD”.	<p>Prawdopodobnie wystąpiło tymczasowe zakłócenie na linii. Spróbuj wysłać faks ponownie. Jeżeli wysyłasz wiadomość faksową za pomocą aplikacji PC Fax i otrzymujesz komunikat „WYNIK:BŁĄD” w raporcie weryfikacji transmisji, pamięć urządzenia może być zapelniona. Aby zyskać dodatkową pamięć, możesz wyłączyć odbiór do pamięci (patrz <i>Wyłączanie operacji odbierania do pamięci</i> na stronie 48), drukuj fakсы z pamięci (patrz <i>Drukowanie faksu z pamięci</i> na stronie 52) lub anuluj fakсы opóźnione lub zadanie pollingu (patrz <i>Anulowanie faksu w toku</i> na stronie 34 lub <i>Sprawdzanie i anulowanie zadań oczekujących</i> na stronie 39). Jeżeli problem nadal występuje, poproś firmę telekomunikacyjną o sprawdzenie linii telefonicznej.</p> <p>Jeśli często zdarzają się zakłócenia na linii telefonicznej, spróbuj zmienić ustawienia menu dla Kompatybilności na Podst. (VoIP). (Patrz <i>Zakłócenia linii telefonicznej</i> na stronie 136).</p> <p>Jeśli podłączysz urządzenie do PBX lub ISDN, skonfiguruj ustawienia menu typu linii telefonicznej odpowiednio dla swojej linii. (Patrz <i>Ustawienie typu linii telefonicznej</i> na stronie 57).</p>
Słaba jakość wysyłanych faksów.	Spróbuj zmienić rozdzielczość na Wysoka lub B. wysoka. Wykonaj kopię, aby sprawdzić działanie skanera urządzenia. Jeżeli jakość kopii nie jest dobra, wyczyść skaner. (Patrz <i>Czyszczenie szyby skanera</i> na stronie 150).
Pionowe czarne linie podczas wysyłania.	Pionowe czarne linie na wysyłanych faksach są zwykle spowodowane zanieczyszczeniem lub płynem korekcyjnym na pasku szyby. Wyczyść pasek szyby. (Patrz <i>Czyszczenie szyby skanera</i> na stronie 150).

## Obsługa przychodzących połączeń

Problem	Zalecenia
Urządzenie „słysz” głos jako ton CNG.	Jeśli opcja rozpoznawania faksu jest włączona, urządzenie jest bardziej czułe na dźwięki. Urządzenie może błędnie interpretować głosy lub muzykę na linii jako wezwania urządzenia faksowego i odpowiadać tonami odbierania faksu. Dezaktywuj urządzenie, naciskając <b>Stop/Zakończ</b> . Spróbuj wyłączyć rozpoznawanie faksu, aby zobaczyć, czy problem zostanie rozwiązany. (Patrz <i>Wykrywanie faksu</i> na stronie 45).
Wysyłanie wezwania faksu do urządzenia.	Jeśli odebrałeś zewnętrzne lub wewnętrzne połączenie telefoniczne, naciśnij swój kod zdalnej aktywacji (ustawienie fabryczne to * 5 1). Gdy urządzenie odpowie, odłóż słuchawkę.
Funkcje własne na jednej linii.	<p>Jeżeli jest dostępna funkcja połączenia oczekującego, system alarmowy lub inna własna funkcja w jednej linii z urządzeniem, może to powodować problem podczas wysyłania lub odbierania faksów.</p> <p><b>Na przykład:</b> jeśli dostępna jest funkcja połączenia oczekującego lub inna usługa własna i jej sygnał przechodzi przez linię, gdy urządzenie wysyła lub odbiera faks, ten sygnał może czasowo zakłócić lub uszkodzić fakсы. Funkcja Brother ECM (Error Correction Mode - Tryb korekcji błędów) powinna pomóc w rozwiązaniu tego problemu. Ten problem związany jest z przemysłem systemów telefonicznych i jest wspólny dla wszystkich urządzeń, które wysyłają i odbierają informacje na jednej linii współdzielonej z funkcjami własnymi. Jeżeli uniknięcie niewielkich zakłóceń jest ważne dla firmy, zalecana jest oddzielna linia bez funkcji własnych.</p>

## Problemy z kopiowaniem

Problem	Zalecenia
Nie można wykonać kopii.	Upewnij się, że klawisz Copy (Kopiuj)  jest podświetlony. (Patrz <i>Wprowadzenie trybu kopiowania</i> na stronie 84).
Kopie są puste.	Upewnij się, że dokument został załadowany prawidłowo (Patrz <i>Ładowanie dokumentów</i> na stronie 21).
Podczas używania ADF powstają złej jakości kopie.	Spróbuj korzystać z szyby skanera. (Patrz <i>Korzystanie z szyby skanera</i> na stronie 21).
Na kopiach pojawiają się pionowe czarne linie lub smugi.	Pionowe czarne linie lub smugi na kopiach są zazwyczaj powodowane brudem lub płynem korekcyjnym na pasku szyby. Wyczyść pasek szyby. (Patrz <i>Czyszczenie szyby skanera</i> na stronie 150).
Funkcja rozciągnięcia do strony nie działa prawidłowo.	Upewnij się, że dokument nie jest przekrzywiony. Ułóż dokument ponownie i spróbuj ponownie.
Szybkość podawania papieru i kopiowania jest mniejsza w przypadku kopiowania z podajnika ADF.	Szybkość podawania papieru i kopiowania jest zmniejszana, aby zapobiec przegrzaniu się urządzenia podczas wykonywania wielu kopii z użyciem podajnika ADF. Pozwól urządzeniu ostygnąć, a następnie spróbuj ponownie później.

## Problemy ze skanowaniem

Problem	Zalecenia
Pojawiają się komunikaty błędów TWAIN/WIA przy rozpoczęciu skanowania.	Upewnij się, że jako główne źródło został wybrany sterownik Brother TWAIN/WIA. W aplikacji PaperPort™ 11SE z OCR kliknij <b>Zbiór</b> , <b>Skanuj</b> lub <b>pobierz zdjęcie</b> i kliknij <b>Wybierz</b> , aby wybrać sterownik Brother TWAIN/WIA.
W wyniku używania ADF powstają kopie złej jakości.	Spróbuj korzystać z szyby skanera. (Patrz <i>Korzystanie z szyby skanera</i> na stronie 21).
OCR nie działa.	Spróbuj zwiększyć rozdzielczość skanera.

## Problemy z oprogramowaniem

Problem	Zalecenia
Nie można zainstalować oprogramowania lub drukować.	Uruchom program <b>Napraw pakiet MFL-Pro</b> na płycie CD-ROM. Ten program naprawi i ponownie zainstaluje oprogramowanie.
„Urządzenie jest zajęte”	Upewnij się, że urządzenie nie wyświetla komunikatu błędu na wyświetlaczu LCD.
Nie można drukować obrazów z FaceFilter Studio.	Aby użyć FaceFilter Studio, musisz zainstalować aplikację FaceFilter Studio z płyty CD-ROM dołączonej do urządzenia. Aby zainstalować FaceFilter Studio, patrz <i>Podręcznik szybkiej obsługi</i> .  Ponadto, zanim uruchomisz po raz pierwszy FaceFilter Studio, musisz upewnić się, że urządzenie Brother jest włączone i podłączone do komputera. Umożliwia to korzystanie z wszystkich funkcji FaceFilter Studio.

## Problemy z PhotoCapture Center™

Problem	Zalecenia
Dysk wymienny nie działa prawidłowo.	<ol style="list-style-type: none"> <li>1 Czy zainstalowano aktualizację Windows® 2000? Jeśli nie, zrób, co następuje:               <ol style="list-style-type: none"> <li>1) Odłącz kabel USB.</li> <li>2) Zainstaluj aktualizację Windows® 2000 na jeden z następujących sposobów.                   <ul style="list-style-type: none"> <li>■ Zainstaluj MFL-Pro Suite z płyty CD-ROM. (Patrz <i>Podręcznik szybkiej obsługi</i>).</li> <li>■ Pobierz najnowszy pakiet serwisowy ze strony internetowej firmy Microsoft.</li> </ul> </li> <li>3) Po zrestartowaniu poczekaj około 1 minuty i podłącz kabel USB.</li> </ol> </li> <li>2 Wyjmij kartę pamięci lub nośnik USB Flash i włóż go ponownie.</li> <li>3 Jeśli próbowałeś opcji „Wysuń” z poziomu Windows®, wyjmij kartę pamięci lub nośnik USB Flash, aby kontynuować.</li> <li>4 Jeśli podczas próby wyjęcia karty pamięci lub nośnika USB Flash pojawi się komunikat o błędzie, oznacza to, że trwa uzyskiwanie dostępu do karty. Odczekaj chwilę i spróbuj ponownie.</li> <li>5 Jeśli żadne z powyższych rozwiązań nie działa, wyłącz komputer i urządzenie, a następnie uruchom je ponownie. (Konieczne będzie odłączenie kabla zasilającego urządzenia, aby je wyłączyć).</li> </ol>
Nie możesz uzyskać dostępu do dysku wymiennego z ikony na pulpicie.	Upewnij się, że prawidłowo włożyłeś kartę pamięci lub nośnik USB Flash.
Brakuje części zdjęcia.	Upewnij się, że wyłączone są opcje drukowania bez obramowania lub kadrowania. (Patrz <i>Drukowanie bez marginesu</i> na stronie 105 i <i>Przycinanie</i> na stronie 104).

## Problemy z siecią

Problem	Zalecenia
Nie można drukować w sieci.	<p>Upewnij się, że urządzenie jest włączone, on-line i w trybie gotowości. Wydrukuj listę konfiguracji sieci (patrz <i>Raporty</i> na stronie 78) i sprawdź bieżące ustawienia sieci wydrukowane na tej liście. Podłącz ponownie kabel sieci LAN do koncentratora i sprawdź, czy okablowanie i połączenia sieciowe są prawidłowe. W miarę możliwości spróbuj podłączyć urządzenie do innego portu koncentratora za pomocą innego kabla. Jeżeli połączenia będą prawidłowe, urządzenie pokaże Poł.sieć.aktywne przez 2 sekundy.</p> <p>(W razie problemów z siecią patrz <i>Instrukcja obsługi dla sieci</i> na płycie CD-ROM w celu uzyskania dodatkowych informacji).</p>
Funkcja skanowania sieciowego nie działa.	<p>&lt;Użytkownicy systemów Windows®&gt;</p> <p>Ustawienia zapory w komputerze mogą powodować odrzucanie wymaganych połączeń sieciowych. Skonfiguruj zaporę zgodnie z poniższymi instrukcjami. Jeżeli używasz zapory osobistej, patrz Podręcznik Użytkownika dla tego oprogramowania lub skontaktuj się z jego producentem.</p> <p>Dla użytkowników systemów Windows® XP SP2 i Windows Vista®, patrz <i>Ustawienia zapory w Instrukcji oprogramowania</i> na płycie CD-ROM.</p> <p>Dla użytkowników Windows® XP SP1 — proszę odwiedzić Brother Solutions Center: (<a href="http://solutions.brother.com">http://solutions.brother.com</a>)</p> <p>&lt;Użytkownicy systemów Macintosh&gt;</p> <p>Ponownie wybierz urządzenie w aplikacji <b>Device Selector (Wybór urządzenia)</b>, znajdującej się w komputerze <b>Macintosh HD/Library/Printers/Brother/Utilities/DeviceSelector</b> lub z listy modeli w ControlCenter2.</p>
Funkcja odbierania sieciowego PC Fax nie działa.	<p>&lt;Użytkownicy systemów Windows®&gt;</p> <p>Ustawienia zapory w komputerze mogą powodować odrzucanie wymaganych połączeń sieciowych. Skonfiguruj zaporę zgodnie z poniższymi instrukcjami. Jeżeli używasz zapory osobistej, patrz Podręcznik Użytkownika dla tego oprogramowania lub skontaktuj się z jego producentem.</p> <p>Dla użytkowników systemów Windows® XP SP2 i Windows Vista®, patrz <i>Ustawienia zapory w Instrukcji oprogramowania</i> na płycie CD-ROM.</p> <p>Dla użytkowników Windows® XP SP1 — proszę odwiedzić Brother Solutions Center: (<a href="http://solutions.brother.com">http://solutions.brother.com</a>)</p>
Komputer nie może odnaleźć urządzenia.	<p>&lt;Użytkownicy systemów Windows®&gt;</p> <p>Ustawienia zapory w komputerze mogą powodować odrzucanie wymaganych połączeń sieciowych. Szczegółowe informacje znajdują się w instrukcji powyżej.</p> <p>&lt;Użytkownicy systemów Macintosh&gt;</p> <p>Ponownie wybierz urządzenie w aplikacji <b>Device Selector (Wybór urządzenia)</b>, znajdującej się w komputerze <b>Macintosh HD/Library/Printers/Brother/Utilities/DeviceSelector</b> lub z listy modeli w ControlCenter2.</p>

## Trudności w obsłudze ekranu dotykowego

Problem	Zalecenia
Klawiatura telefonu nie działa podczas wprowadzania cyfr lub znaków.	Wprowadź informacje, korzystając z ekranu dotykowy.

## Detekcja tonu wybierania

---

Jeśli wysyłasz faks automatycznie, urządzenie odczeka ustawiony czas, zanim rozpocznie wybieranie numeru. Poprzez zmianę ustawienia tonu wybierania na **Wykrywanie**, urządzenie może się połączyć natychmiast po wykryciu tonu wybierania. To ustawienie może zaoszczędzić trochę czasu podczas wysyłania faksu do wielu różnych numerów. Jeśli zmienisz ustawienia i pojawią się problemy z wybieraniem, powinieneś powrócić ponownie do fabrycznego ustawienia **Brak wykrywania**.

- 1 Naciśnij **MENU**.
- 2 Naciskaj klawisz ▲ lub ▼, aż zostanie wyświetlona opcja **Wstępne ustaw.**
- 3 Naciśnij **Wstępne ustaw.**
- 4 Naciskaj klawisz ▲ lub ▼, aż zostanie wyświetlona opcja **Wybieranie ton.**
- 5 Naciśnij **Wybieranie ton.**
- 6 Naciśnij **Wykrywanie** lub **Brak wykrywania**.
- 7 Naciśnij **Stop/Zakończ**.

## Zakłócenia linii telefonicznej

---

Jeśli napotkasz problemy podczas wysyłania lub odbierania faksów ze względu na możliwość zakłóceń na linii telefonicznej, możesz zmienić ustawienia zgodności, które obniżają prędkość modemu, w celu minimalizacji błędów.

- 1 Naciśnij **MENU**.
- 2 Naciskaj klawisz ▲ lub ▼, aż zostanie wyświetlona opcja **Wstępne ustaw.**
- 3 Naciśnij **Wstępne ustaw.**
- 4 Naciskaj klawisz ▲ lub ▼, aż zostanie wyświetlona opcja **Kompatybilność**.
- 5 Naciśnij **Kompatybilność**.
- 6 Naciśnij **Wysoka, Normalna** lub **Podst. (VoIP)**.
  - **Podst. (VoIP)** obniża prędkość modemu do 9 600 b/s. O ile zakłócenia nie są powtarzającym się problemem twojej linii telefonicznej, możesz korzystać z tego ustawienia tylko, kiedy to potrzebne.
  - **Normalna** ustawia prędkość modemu na 14 400 b/s.
  - **Wysoka** zwiększa prędkość modemu do 33 600 b/s. (ustawienie fabryczne)
- 7 Naciśnij **Stop/Zakończ**.



### Informacja

---

Gdy zmienisz zgodność na **Podst. (VoIP)**, funkcja ECM będzie dostępna tylko dla wysyłania faksów kolorowych.

---

## Komunikaty o błędach i konserwacji

Tak, jak w przypadku każdego wyrafinowanego produktu biurowego, mogą pojawiać się błędy i może wystąpić potrzeba wymiany zużywających się części. W takim przypadku urządzenie identyfikuje problem i wyświetla odpowiedni komunikat błędu. Najczęściej występujące komunikaty przedstawiono poniżej.

Możesz skorygować samodzielnie większość błędów i przeprowadzać rutynowe czynności konserwacyjne. Jeśli potrzebujesz dodatkowej pomocy, Brother Solutions Center oferuje najnowsze wskazówki i najczęściej zadawane pytania dotyczące rozwiązywania problemów.

Odwiedź naszą stronę internetową: <http://solutions.brother.com>.

Komunikat błędu	Przyczyna	Działanie
Błąd łącza	Niska jakość linii telefonicznej spowodowała błąd komunikacji.	Jeżeli problem nadal występuje, zadzwoń do firmy telekomunikacyjnej i poproś o sprawdzenie linii telefonicznej.
Błąd s.media	Karta pamięci jest uszkodzona, niepoprawnie sformatowana lub wystąpił problem z tą kartą pamięci.	Wsuń mocno kartę do gniazda i upewnij się, że znajduje się ona w prawidłowej pozycji. Jeśli błąd nie ustępuje, sprawdź napęd nośnika (gniazdo) urządzenia, wkładając inną kartę pamięci, o której wiadomo, że jest sprawna.
Brak pamięci	Pamięć urządzenia jest pełna.	<p><b>Trwa operacja wysyłania faksu lub kopiowania</b></p> <p>Wykonaj jedną z następujących czynności:</p> <ul style="list-style-type: none"> <li>■ Naciśnij klawisz <b>Stop/Zakończ</b> i poczekaj, aż zakończą się inne wykonywane operacje, a następnie spróbuj ponownie.</li> <li>■ Usuń dane z pamięci. Aby zyskać dodatkową pamięć, możesz wyłączyć odbieranie faksów do pamięci. (Patrz <i>Wyłączanie operacji odbierania do pamięci</i> na stronie 48).</li> <li>■ Wydrukuj fakсы zapisane w pamięci. (Patrz <i>Drukowanie faksu z pamięci</i> na stronie 52).</li> </ul>
	Na karcie pamięci lub dysku USB Flash jest za mało wolnego miejsca, aby zeskanować dokumenty.	Usuń pliki z karty pamięci lub nośnika USB Flash, aby uzyskać wolne miejsce, i spróbuj ponownie.
Brak papieru	W urządzeniu brakuje papieru lub papier nie jest prawidłowo włożony do tacy papieru.	Wykonaj jedną z następujących czynności: <ul style="list-style-type: none"> <li>■ Uzupełnij papier, a następnie naciśnij <b>Start Mono</b> lub <b>Start Kolor</b>.</li> <li>■ Usuń papier i włóż go ponownie, a następnie naciśnij <b>Start Mono</b> lub <b>Start Kolor</b>.</li> </ul>
	Papier zaciął się wewnątrz urządzenia.	Patrz <i>Zacięcie drukarki lub zacięcie papieru</i> na stronie 144.
	Pokrywa do usuwania zakleszczonego papieru nie jest dobrze zamknięta.	Sprawdź, czy pokrywa do usuwania zakleszczonego papieru jest równo zamknięta po obu stronach. (Patrz <i>Zacięcie drukarki lub zacięcie papieru</i> na stronie 144).

Komunikat błędu	Przyczyna	Działanie
Brak pliku	Karta pamięci lub nośnik USB Flash w napędzie nośnika pamięci nie zawiera pliku .JPG.	Włóż właściwą kartę pamięci lub nośnik USB Flash do gniazda.
Brak wkładu	Wkład atramentowy nie jest prawidłowo zainstalowany.	Wyjmij nowy wkład atramentowy i powoli ponownie włóż go do momentu zatrzaśnięcia. (Patrz <i>Wymiana wkładów atramentowych</i> na stronie 146).
Czyszcz.niemożl. XX Rozpocz.niemożl. XX Druk niemożliwy XX Skan. niemożliwe XX	W urządzeniu wystąpił problem mechaniczny.  —LUB— W urządzeniu znajduje się obcy przedmiot, taki jak spinacz lub zmięty papier.	Otwórz pokrywę skanera i wyjmij wszelkie obce przedmioty i fragmenty papieru z wnętrza urządzenia. Jeśli komunikat o błędzie nie zniknie, odłącz na kilka minut zasilanie urządzenia i podłącz je ponownie. (Urządzenie może być wyłączone na maksymalnie 24 godzin bez utraty faksów przechowywanych w pamięci. Patrz <i>Przesyłanie faksów lub raportu Dziennika faksów</i> na stronie 142).
Druk niemożliwy	Jeden lub kilka wkładów atramentowych wyczerpało się. Urządzenie zatrzyma wszystkie operacje drukowania. Dopóki będzie dostępna pamięć, faksy czarno-białe będą w niej zapisywane. Jeśli urządzenie nadawcze obsługuje kolory, podczas negocjacji urządzenie odbiorcze poprosi o wysłanie faksu czarno-białego. Jeśli urządzenie nadawcze jest w stanie dokonać jego konwersji, faks kolorowy zostanie zapisany w pamięci jako czarno-biały.	Wymień wkłady. (Patrz <i>Wymiana wkładów atramentowych</i> na stronie 146).
Hub niemożl. do użycia	Rozdzielacz lub nośnik pamięci USB Flash z rozdzielaczem został podłączony do bezpośredniego interfejsu USB.	Rozdzielacz lub nośnik USB Flash z rozdzielaczem nie są obsługiwane. Odłącz urządzenie od bezpośredniego interfejsu USB.
Inicj. ekr. dot. nie powiodła się	Przed zakończeniem procedury włączania lub inicjacji dotknięto ekranu dotykowego.	Upewnij się, że nic nie opiera się o ekran dotykowy lub nie dotyka go.
Karta jest pełna	Karta pamięci lub nośnik pamięci USB Flash, których używasz, zawiera już 999 plików.	Urządzenie może zapisywać na karcie pamięci lub nośniku USB Flash tylko, jeśli zawiera on mniej niż 999 plików. Spróbuj usunąć nieużywane pliki, aby zwolnić miejsce i spróbuj ponownie.
Konczy się tusz	Jeden lub kilka wkładów atramentowych wkrótce wyczerpie się. Jeśli urządzenie nadawcze ma wysłać faks kolorowy, podczas negocjacji urządzenie odbiorcze poprosi o wysłanie faksu czarno-białego. Jeśli urządzenie nadawcze jest w stanie dokonać jego konwersji, faks kolorowy zostanie wydrukowany jako czarno-biały.	Zamów nowy wkład. Możesz kontynuować drukowanie, aż na wyświetlaczu pojawi się <i>Druk niemożliwy</i> . (Patrz <i>Wymiana wkładów atramentowych</i> na stronie 146).



Komunikat błędu	Przyczyna	Działanie
Nie można wykryć	Zbyt szybko zainstalowałeś nowy wkład atramentowy i urządzenie nie wykryło go.	Wymnij nowy wkład i powoli zainstaluj go ponownie.
	Jeśli używasz atramentu innego niż oryginalny Brother, urządzenie może go nie wykryć.	Wymień wkład na oryginalny wkład atramentowy Brother. Jeśli komunikat o błędzie ciągle jest wyświetlany, skontaktuj się z dealerem firmy Brother.
	Wkład atramentowy nie został zainstalowany prawidłowo.	Wymnij nowy wkład atramentowy i powoli ponownie włóż go do momentu zatrzaśnięcia.
Nie odp./zajęte	Wybrany numer nie odpowiada lub jest zajęty.	Sprawdź numer i spróbuj ponownie.
Nie wpisane	Ten numer szybkiego wybierania nie jest zaprogramowany.	Skonfiguruj numer szybkiego wybierania. (Patrz <i>Zapisywanie numerów wybierania szybkiego</i> na stronie 64).
Nieobsł.urządz. Odłącz urządzenie z przedniego portu, a następnie wyłącz i włącz drukarkę.	Do bezpośredniego interfejsu USB podłączono uszkodzone urządzenie.	Odłącz urządzenie od bezpośredniego interfejsu USB, po czym naciśnij <b>Wł./Wył.</b> , aby wyłączyć i ponownie włączyć maszynę.
Nieobsł.urządz. Odłącz urządzenie USB.	Do bezpośredniego interfejsu USB podłączono nieobsługiwane urządzenie USB lub nośnik pamięci USB Flash. Więcej informacji można znaleźć na naszej stronie <a href="http://solutions.brother.com">http://solutions.brother.com</a> .	Odłącz urządzenie od bezpośredniego interfejsu USB.
Niska temperat.	Głowica drukująca jest zbyt zimna.	Pozwól urządzeniu rozgrzać się.
Obraz za długi	Proporcje zdjęcia nie są prawidłowe, więc nie można dodać efektów.	Wybierz obraz o właściwych proporcjach.
Obraz za mały	Rozmiar obrazu jest zbyt mały, aby go przyciąć.	Wybierz większy obraz.
Otwarta pokrywa	Pokrywa skanera nie jest całkowicie zamknięta.	Podnieś pokrywę skanera i ponownie zamknij.
	Pokrywa wkładów atramentowych nie jest całkowicie zamknięta.	Mocno domknij pokrywę wkładów atramentowych, aż usłyszysz kliknięcie.
Pozostałe dane	Dane drukowania pozostały w pamięci urządzenia.	Naciśnij <b>Stop/Zakończ</b> . Urządzenie anuluje zadanie i usunie je z pamięci. Spróbuj drukować ponownie.
Rozłączone	Inna osoba lub urządzenie faksowe innej osoby zatrzymało wzywanie.	Spróbuj wysłać lub odebrać ponownie.
Sprawdz format	Rozmiar papieru jest nieprawidłowy.	Sprawdź, czy ustawienie rozmiaru papieru w urządzeniu odpowiada rozmiarowi papieru włożonego do tacy papieru. Załaduj papier o odpowiednim rozmiarze i naciśnij <b>Start Mono</b> lub <b>Start Kolor</b> . (Patrz <i>Rozmiar papieru (format)</i> na stronie 24).

Komunikat błędu	Przyczyna	Działanie
Sprawdź oryginał	Dokument nie został poprawnie włożony lub podany albo dokument skanowany z podajnika ADF był zbyt długi.	Zobacz <i>Korzystanie z podajnika ADF</i> na stronie 21. Zobacz <i>Zacięcie dokumentu</i> na stronie 143.
Tylko druk mono	<p>Jeden lub kilka kolorowych wkładów atramentowych wyczerpało się.</p> <p>Urządzenia można używać w trybie monochromatycznym przez około cztery tygodnie, w zależności od ilości drukowanych stron.</p> <p>Gdy na wyświetlaczu LCD wyświetlony zostanie taki komunikat, wszystkie funkcje będą działać następująco:</p> <ul style="list-style-type: none"> <li>■ Drukowanie <p>W przypadku kliknięcia opcji <b>Odcienie szarości</b> na karcie <b>Ustawienia zaawansowane</b> sterownika drukarki, można używać urządzenia jako drukarki czarno-białej.</p> </li> <li>■ Kopiowanie <p>Jeżeli dla typu papieru wybrano ustawienie <i>Papier zwykły</i> lub <i>Papier inkjet</i>, można tworzyć kopie czarno-białe.</p> </li> <li>■ Faksowanie <p>Jeśli jako typ papieru jest wybrana opcja <i>Papier zwykły</i> lub <i>Papier inkjet</i>, urządzenie będzie odbierać i drukować fakсы w trybie monochromatycznym. Jeśli urządzenie wysyłające posiada faks kolorowy, uzgodnienie urządzenia poprosi o wysłanie faksu w trybie monochromatycznym.</p> </li> </ul> <p>Jeżeli dla typu papieru wybrano ustawienie <i>Inny błyszczący</i> lub <i>Brother BP71</i>, urządzenie zatrzyma wszystkie operacje. Po odłączeniu urządzenia lub wyjęciu wkładu atramentowego nie można używać urządzenia do momentu włożenia nowego wkładu.</p>	Wymień wkłady. (Patrz <i>Wymiana wkładów atramentowych</i> na stronie 146).

Komunikat błędu	Przyczyna	Działanie
Wysoka temperat.	Głowica drukująca jest zbyt ciepła.	Pozwól urządzeniu ostygnąć.
Zator papieru	W urządzeniu zakleszczył się papier.	Otwórz pokrywę do usuwania zakleszczonego papieru (w tylnej części urządzenia) i wyciągnij zakleszczony papier (patrz <i>Zacięcie drukarki lub zacięcie papieru</i> na stronie 144).
		Upewnij się, że prowadnica regulacji długości papieru jest dopasowana do rozmiaru papieru. Nie rozkładaj tacy papieru w przypadku ładowania papieru A5 lub mniejszego.
Zerwane połącz.	Próbowano wywoływać urządzenie faksowe (polling), które nie jest w trybie oczekiwania na wywołanie.	Sprawdź konfigurację pollingu drugiego urządzenia.

## Animacje błędów

W przypadku zakleszczenia papieru animacje błędu wyświetlają instrukcje krok-po-kroku. Z kolejnymi krokami można się zapoznawać w dowolnym tempie, naciskając klawisz ►, aby przejść dalej, lub klawisz ◀, aby się cofnąć. Jeśli nie naciśniesz klawisza po upływie 1 minuty, animacja będzie wyświetlana automatycznie.



### Informacja

Możesz nacisnąć ◀ lub ►, aby wstrzymać animację automatyczną i powrócić do trybu krok po kroku.

## Przesyłanie faksów lub raportu Dziennika faksów

Jeśli LCD wyświetla:

- Czyszcz.nieвозмо. XX
- Rozpocz.nieвозмо. XX
- Druk niemożliwy XX
- Skan. niemożliwe XX

Zalecamy przesłanie faksów do innego urządzenia faksowego lub do komputera PC. (Patrz *Przesyłanie faksów do innego urządzenia faksowego* na stronie 142 lub *Przesyłanie faksów do komputera PC* na stronie 142).

Można przesłać także raport dziennika faksów, aby sprawdzić, czy są jakieś fakсы, które należy wysłać. (Patrz *Przesyłanie raportu dziennika faksów do innego urządzenia faksowego* na stronie 143).

## Przesyłanie faksów do innego urządzenia faksowego

Jeżeli adres IP stacji nie został skonfigurowany, nie można wprowadzać trybu przesyłania faksów. (Patrz *Wprowadź informacje osobiste (identyfikator stacji)* w *Podręczniku szybkiej obsługi*).

- 1 Naciśnij klawisz **Stop/Zakończ**, aby tymczasowo naprawić błąd.
- 2 Naciśnij MENU.
- 3 Naciśnij ▲ lub ▼, aby wyświetlić Serwis.
- 4 Naciśnij Serwis.
- 5 Naciśnij Przekaz danych.
- 6 Naciśnij Przekaz faksu.
- 7 Wykonaj jedną z następujących czynności:
  - Jeśli LCD wyświetla Brak danych, to w pamięci urządzenia nie ma żadnych faksów.  
Naciśnij **Stop/Zakończ**.
  - Wprowadź numer faksu, na który fakсы mają być przesyłane.
- 8 Naciśnij **Start Mono**.

## Przesyłanie faksów do komputera PC

Możesz przysyłać fakсы z pamięci urządzenia do komputera PC.

- 1 Naciśnij klawisz **Stop/Zakończ**, aby tymczasowo naprawić błąd.
- 2 Upewnij się, że zainstalowałeś na komputerze pakiet **MFL-Pro Suite**, a następnie włącz na komputerze funkcję **Odbieranie PC-FAX**. (Szczegóły znajdziesz w *Odbiór faksu PC-FAX* dla Windows® w *Instrukcja oprogramowania* na płycie CD-ROM).

- 3 Upewnij się, że ustawiłeś w urządzeniu opcję PC-FAX Receiving. (Patrz *Odbiór faksu za pomocą komputera PC (tylko system Windows®)* na stronie 47). Jeśli podczas ustawiania opcji PC-FAX Receiving w pamięci urządzenia znajdują się fakсы, komunikat na LCD zapyta, czy chcesz je przesłać na PC.
- 4 Wykonaj jedną z następujących czynności:
  - Aby przesłać wszystkie fakсы do komputera, naciśnij opcję **Tak**. Zostanie wyświetlone pytanie, czy chcesz wydrukować kopię zapasową.
  - Aby przerwać i pozostawić fakсы w pamięci, naciśnij opcję **Nie**.
- 5 Naciśnij **Stop/Zakończ**.

### Przesyłanie raportu dziennika faksów do innego urządzenia faksowego

Jeżeli adres IP stacji nie został skonfigurowany, nie można wprowadzać trybu przesyłania faksów. (Patrz *Wprowadź informacje osobiste (identyfikator stacji)* w *Podręczniku szybkiej obsługi*).

- 1 Naciśnij klawisz **Stop/Zakończ**, aby tymczasowo naprawić błąd.
- 2 Naciśnij **MENU**.
- 3 Naciśnij **▲** lub **▼**, aby wyświetlić **Serwis**.
- 4 Naciśnij **Serwis**.
- 5 Naciśnij **Przekaz danych**.
- 6 Naciśnij **Przekaz rap.**
- 7 Wprowadź numer faksu, na który chcesz przesłać raport dziennika faksów.
- 8 Naciśnij **Start Mono**.

## Zacięcie dokumentu

Dokumenty mogą zakleszczyć się w podajniku ADF, jeśli nie zostały prawidłowo ułożone lub podane lub jeśli są zbyt długie. Wykonaj poniższe kroki, aby usunąć zacięcie dokumentu.

### Dokument zaciął się na górze zespołu ADF

- 1 Wyjmij z podajnika ADF papier, który nie jest zacięty.
- 2 Otwórz pokrywę podajnika ADF.
- 3 Wyciągnij zakleszczony dokument, ciągnąc go do góry i w lewo.

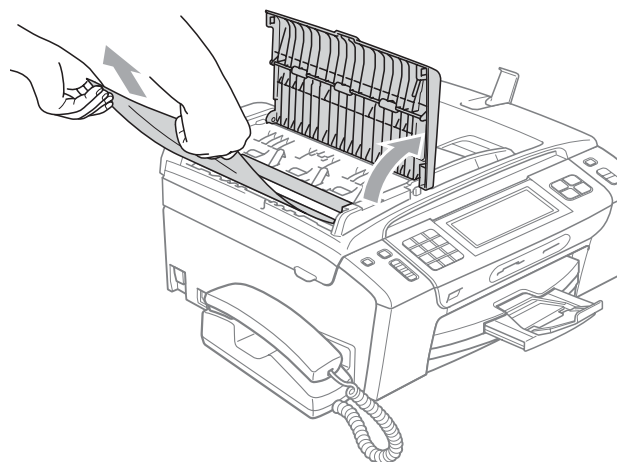

- 4 Zamknij pokrywę podajnika ADF.
- 5 Naciśnij **Stop/Zakończ**.

### ! WAŻNE

Aby uniknąć zakleszczania papieru w przyszłości, zamykaj poprawnie pokrywę podajnika ADF, naciskając ją delikatnie na jej środku.

## Dokument zakleszczony wewnątrz podajnika ADF

- 1 Wyjmij z podajnika ADF papier, który nie jest zacięty.
- 2 Podnieś pokrywę dokumentu.
- 3 Wyjmij zacięty dokument, ciągnąc go w lewo.

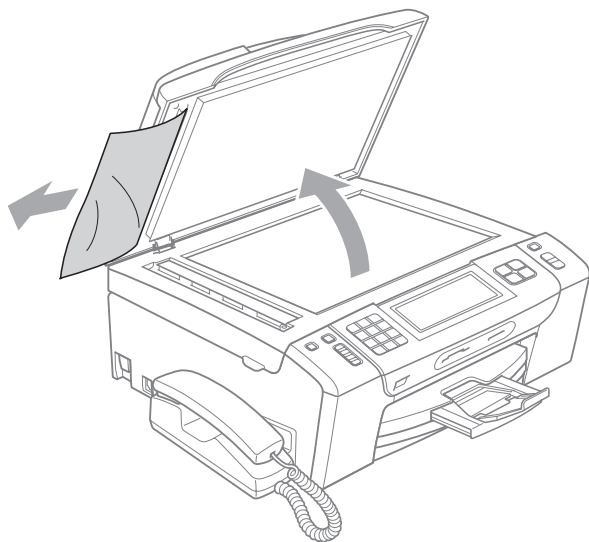

- 4 Zamknij pokrywę dokumentu.
- 5 Naciśnij **Stop/Zakończ**.

## Zacięcie drukarki lub zacięcie papieru

Wyciągnij zablokowany papier w zależności od miejsca blokady.

- 1 Jeśli klapka podpierająca papier jest otwarta, zamknij ją, a następnie wyciągnij całkowicie tacę z urządzenia.

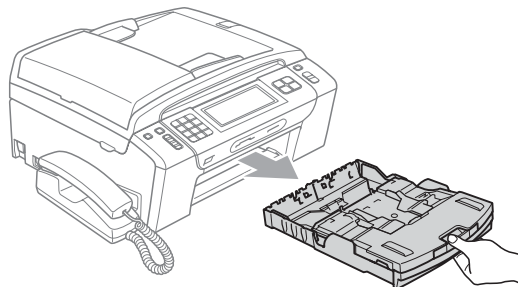

- 2 Wyciągnij zablokowany papier (1) i naciśnij **Stop/Zakończ**.

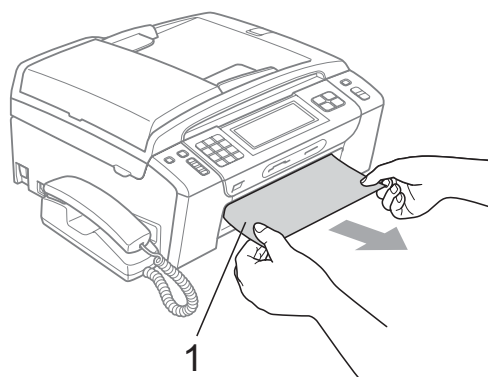

- 3 Usuń komunikat o błędzie podnosząc pokrywę skanera od przodu urządzenia i zamykając ją.
  - Jeśli komunikat o błędzie wciąż jest wyświetlany lub jeśli nie można wyjąć zaciętego papieru z przodu urządzenia, przejdź do kolejnego kroku.

- 4 Otwórz pokrywę usuwania zacięć (1) z tyłu urządzenia. Wyciągnij zablokowany papier z urządzenia.

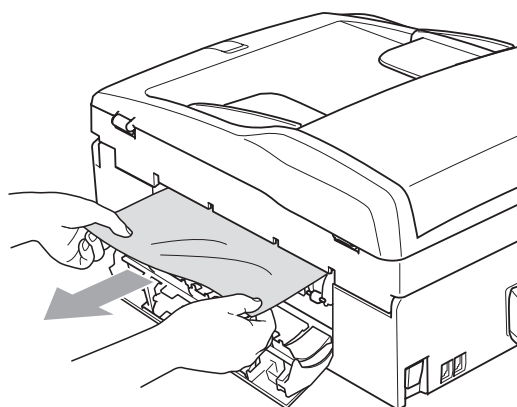
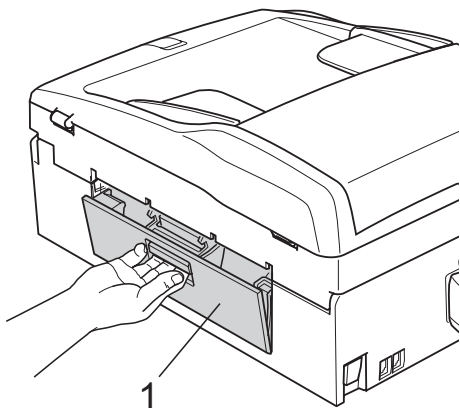

- 5 Zamknij pokrywę usuwania zacięć. Upewnij się, że pokrywa jest zamknięta prawidłowo.

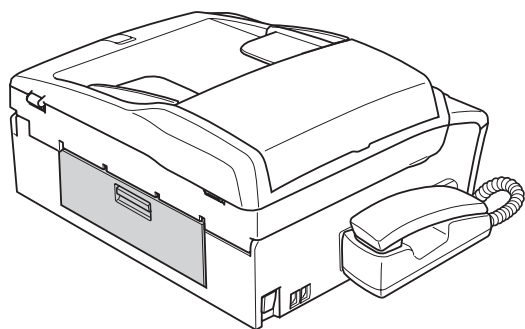

- 6 Podnieś pokrywę skanera (1) z przodu urządzenia na tyle wysoko, aby jej podpórka dobrze oparła się na zapadce. Upewnij się, że wewnątrz urządzenia nie pozostał zacięty papier.

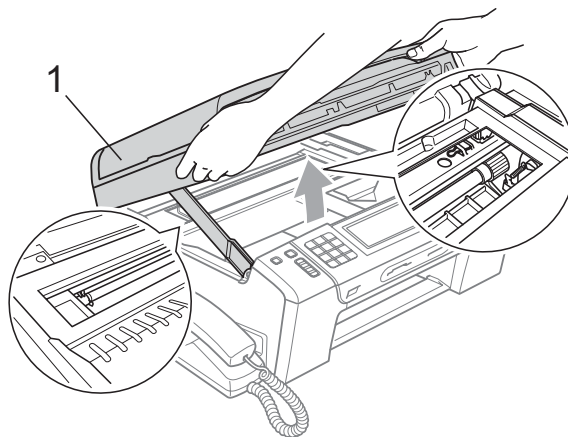

### ! WAŻNE

- Jeśli papier zablokował się pod głowicą drukującą, odłącz urządzenie od zasilania, aby umożliwić przesunięcie głowicy i usunięcie papieru.
- Jeżeli głowica drukująca znajduje się w prawym rogu, jak przedstawiono na ilustracji, nie można poruszyć głowicy drukującej. Przytrzymaj **Stop/Zakończ**, aż głowica drukująca przesunie się na środek. Następnie odłącz urządzenie od zasilania i wyjmij papier.

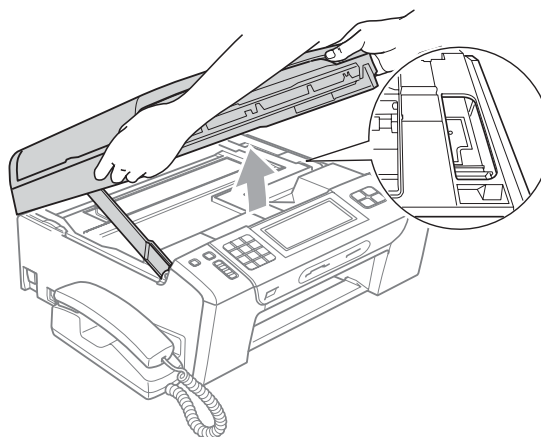

- Jeśli tusz zabrudzi skórę lub ubranie, należy przemyć je natychmiast wodą z mydłem lub innym detergentem.

- 7 Podnieś pokrywę skanera, aby zwolnić blokadę (1). Ostrożnie pchnij podpórę pokrywę skanera (2) i zamknij ją (3) obiema rękami.

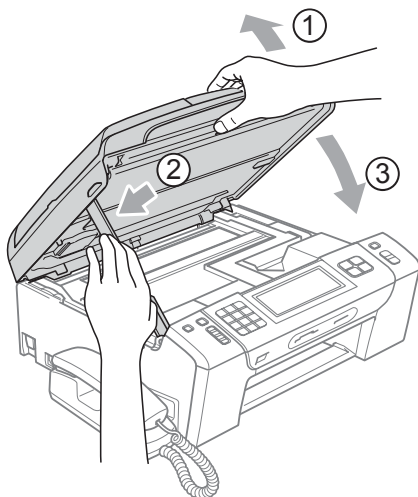

- 8 Włóż tacę z powrotem do urządzenia.
- 9 Przytrzymując papier na miejscu, wyciągnij podpórę papieru (1) na tyle daleko, aby się zatrzasnął, i rozłóż kłapę podpory papieru (2).

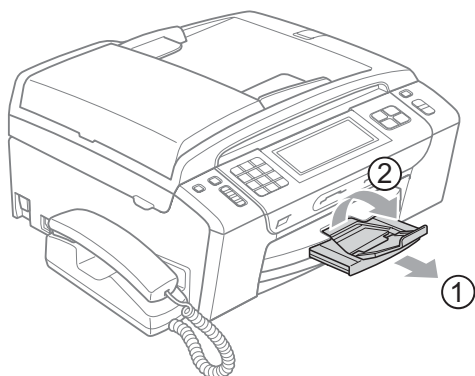

### ! WAŻNE

NIE używaj klapki podpory papieru dla papieru formatu Legal.

## Rutynowa obsługa konserwacyjna

### Wymiana wkładów atramentowych

Twoje urządzenie jest wyposażone w licznik kropek tuszu. Licznik kropek tuszu automatycznie monitoruje poziom atramentu w każdej z 4 kaset. Gdy urządzenie wykryje, że kaseata z tuszem (kartridż) wyczerpuje się, wyświetli odpowiedni komunikat na wyświetlaczu LCD.

Komunikat na wyświetlaczu LCD poinformuje cię, która kaseata się wyczerpuje lub wymaga wymiany. Upewnij się, że postępujesz zgodnie z poleceniami wyświetlanymi na wyświetlaczu, aby wymienić kasety z tuszem w prawidłowej kolejności.

Mimo, że urządzenie informuje o konieczności wymiany kasety z tuszem, może w niej jeszcze znajdować się niewielka ilość tuszu. Jest to konieczne, aby zachować niewielką ilość tuszu w kasecie z tuszem, aby zapobiec wysuszeniu przez powietrze i uszkodzeniu zespołu głowicy drukującej.

### ! WAŻNE

Wielofunkcyjne urządzenia firmy Brother są przeznaczone do pracy z atramentem o specjalnej specyfikacji i działają optymalnie, jeżeli używa się oryginalnych wkładów atramentowych marki Brother. Firma Brother nie może zagwarantować takiego optymalnego i wydajnego działania, jeżeli używane są atramenty lub wkłady atramentowe o innych specyfikacjach. Dlatego też firma Brother nie zaleca stosowania wkładów innych niż oryginalne wkłady marki Brother ani też ponownego napełniania używanych wkładów atramentem z innych źródeł. Jeżeli uszkodzenie głowicy drukującej lub innej części urządzenia jest spowodowane używaniem wkładów atramentowych innych producentów, wszelkie wynikające z tego naprawy nie są objęte gwarancją.



- 1 Otwórz pokrywę wkładu atramentowego.  
Gdy jeden lub kilka wkładów atramentowych osiągnęło granicę żywotności, na wyświetlaczu widoczne jest **Tylko druk mono** lub **Druk niemożliwy**.

- 2 Naciśnij dźwignię zwolnienia blokady (jak pokazano), aby zwolnić wkład wskazany na wyświetlaczu LCD. Usuń wkład z urządzenia.

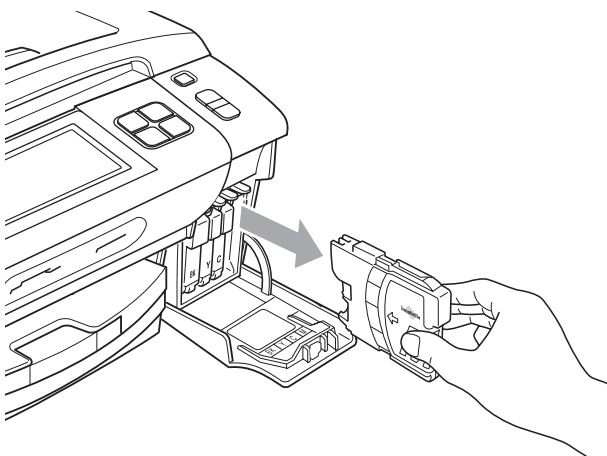
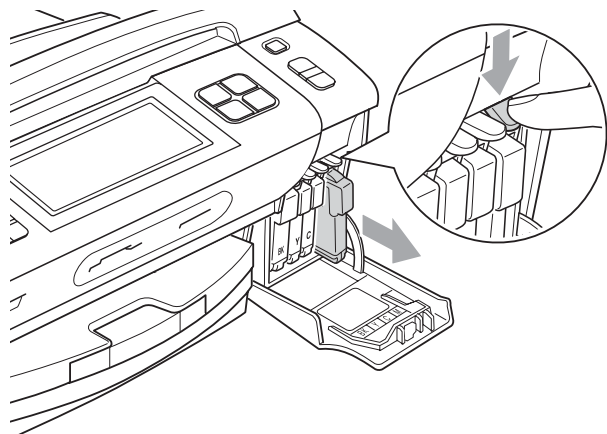

- 3 Otwórz nową torebkę z wkładem atramentowym dla koloru pokazanego na wyświetlaczu LCD, a następnie wyjmij wkład.

- 4 Obróć zielone pokrętko na żółtym kapturku ochronnym w prawo tak, aby usłyszeć trzask oznaczający rozhermetyzowanie uszczelnienia próżniowego, a następnie zdejmij kapturek (1).

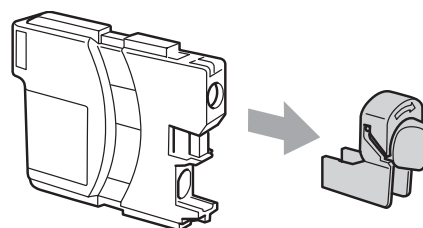
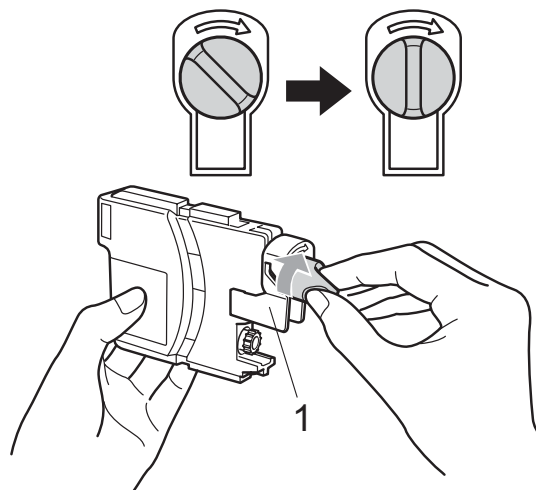

- 5 Każdy kolor ma swoją prawidłową pozycję. Włóż kasetę z tuszem w kierunku strzałki, znajdującej się na etykiecie.

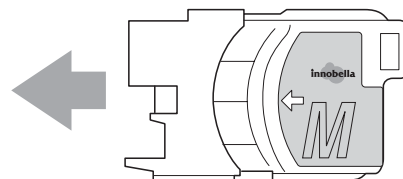

- 6 Delikatnie naciśnij wkład, aż zaskoczy, a następnie zamknij pokrywę kaset z tuszem.

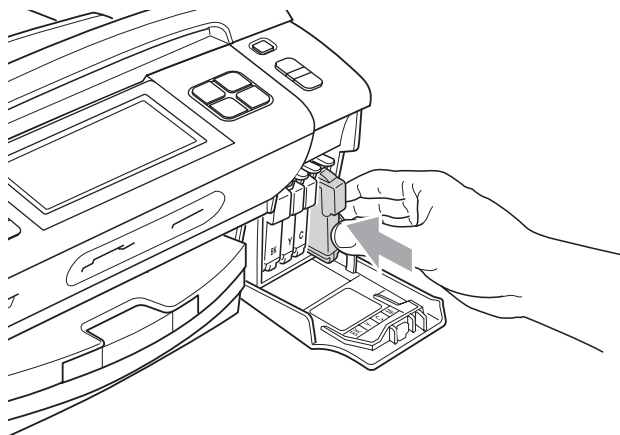

- 7 Urządzenie automatycznie zresetuje licznik wkładu.

#### Informacja

- Po dokonaniu wymiany wkładu atramentowego na wyświetlaczu LCD może pojawić się prośba o sprawdzenie, czy jest on całkiem nowy (na przykład Czy wymieniłeś **BK** czarny). Dla każdej nowej zainstalowanej kasety naciśnij **Tak**, aby automatycznie zresetować licznik kropek tuszu dla danego koloru. Jeśli zainstalowana kasetka z tuszem nie jest fabrycznie nowa, naciśnij **Nie**.
- Jeśli wyświetlacz pokazuje komunikat **Brak wkładu** lub **Nie można wykryć** po zainstalowaniu wkładu, sprawdź, czy wkłady atramentowe zostały zainstalowane prawidłowo.

#### UWAGA

Jeżeli atrament dostanie się do oczu, należy natychmiast przemyć je wodą, a jeśli wystąpi podrażnienie, udać się do lekarza.

#### WAŻNE

- **NIE** wyjmuj kaset z tuszem, jeśli nie musisz ich wymienić. W przeciwnym razie może się zmniejszyć ilość tuszu i urządzenie nie będzie znało ilości tuszu, jaka pozostała w kasecie.
- **NIE** dotykaj gniazd kaset. Tusz może poplamić skórę.
- Jeśli tusz zabrudzi skórę lub ubranie, należy przemyć je natychmiast wodą z mydłem lub innym detergentem.
- Jeśli pomieszasz kolory, po zmianie gniazda i przed rozpoczęciem drukowania należy kilkakrotnie wykonać procedurę czyszczenia głowicy.
- Po otwarciu kasetki z tuszem należy zainstalować ją w MFC i zużyć w ciągu 6 miesięcy od zainstalowania. Należy stosować wyłącznie nierozpakowane kasetki z tuszem, na których widnieje data ważności.
- Nie wolno rozkładać lub rozmontowywać kasetki z tuszem, ponieważ może dojść do wycieku tuszu na zewnątrz.

## Czyszczenie obudowy urządzenia

Wyczyść ekran dotykowy w sposób następujący:

### ! WAŻNE

- Przed czyszczeniem ekranu dotykowego odłącz zasilanie.
- NIE używaj żadnego rodzaju ciekłych środków myjących (łącznie z etanolem).

- 1 Wyczyść ekran dotykowy suchą, niepozostawiającą włókien, miękką szmatką.

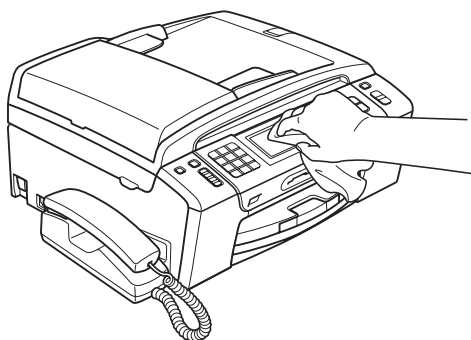

Wyczyść obudowę urządzenia w następujący sposób:

### ! WAŻNE

- Korzystaj z neutralnych detergentów. Czyszczenie przy użyciu płynów lotnych, takich jak rozcieńczalnik lub benzyna, uszkodzi powierzchnię urządzenia.
- NIE używaj materiałów czyszczących zawierających amoniak.
- NIE używaj alkoholu izopropylowego do czyszczenia panelu sterowania. Może to spowodować uszkodzenie panelu.

- 1 Całkowicie wyciągnij tacę na papier (1) z urządzenia.

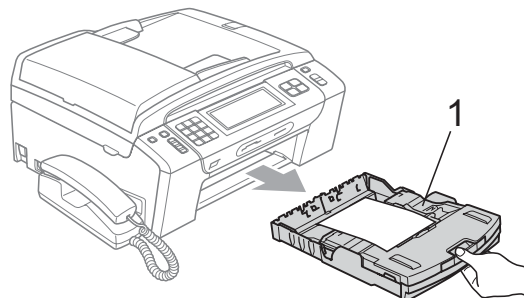

- 2 Wytrzyj zewnętrzną część urządzenia suchą, miękką ściereczką niepozostawiającą włókien, aby usunąć kurz.

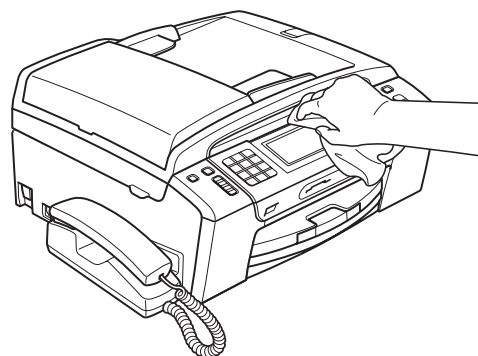

- 3 Podnieś tacę wyjściową papieru i wyjmij wszystko, co utknęło w tacy na papier.

- 4 Wytrzyj tacę papieru suchą, miękką ściereczką niepozostawiającą włókien, aby ją odkurzyć.

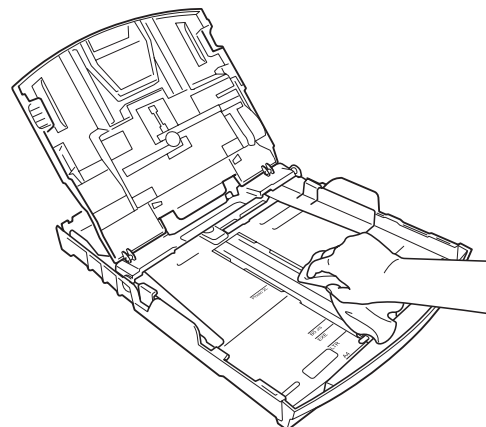

- 5 Zamknij pokrywę tacy wydruków i umieść ją z powrotem w urządzeniu.

## Czyszczenie szyby skanera

- 1 Podnieś pokrywę dokumentu (1). Wyczyść szybę skanera (2) i biały plastik (3) przy pomocy miękkiej ściereczki nie pozostawiającej włókien, zwilżonej niepalnym środkiem do czyszczenia szkła.

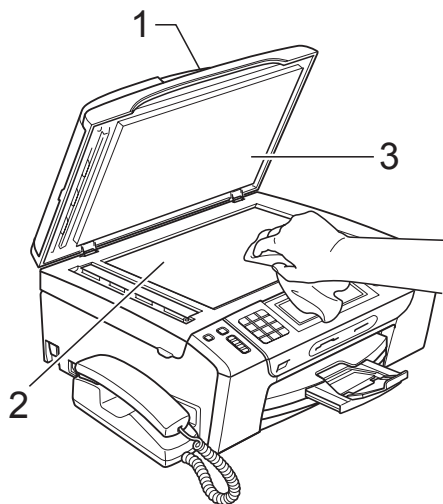

- 2 W zespole ADF wyczyść białą listwę (1) i pasek szyby (2) nie strzępiącą się szmatką nawilżoną niepalnym środkiem do czyszczenia szyb.

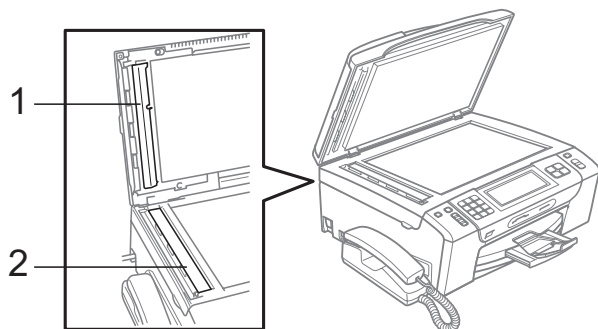

### Informacja

Po oczyszczeniu szyby skanera i paska szyby niepalnym środkiem do czyszczenia szyb przejeźdź palcem po pasku szyby, aby sprawdzić, czy nie znajdują się na niej żadne zanieczyszczenia. W razie wykrycia zanieczyszczeń ponownie oczyść pasek szyby w tym obszarze. Konieczne może być trzy- lub czterokrotne powtórzenie procesu czyszczenia. W celu sprawdzenia czystości wykonaj kopię po każdym czyszczeniu.

## Czyszczenie wałka drukarki

### UWAGA

Przed przystąpieniem do czyszczenia wałka drukarki (1) odłącz urządzenie od gniazdka elektrycznego, aby uniknąć porażenia prądem elektrycznym.

- 1 Unieś pokrywę skanera, aby zablokowała się bezpiecznie w położeniu otwartym.
- 2 Wyczyść wałek drukarki urządzenia (1) i otaczający go obszar, ścierając tusz przy użyciu miękkiej, suchej szmatki niepozostawiającej włókien.

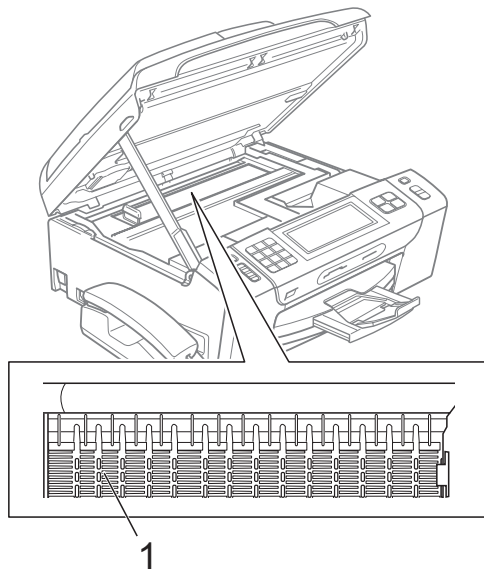

## Czyszczenie wałków papieru

- 1 Wyciągnij wałek papieru z urządzenia.
- 2 Odłącz urządzenie od gniazdka elektrycznego i otwórz pokrywę usuwania zacięć (1) z tyłu maszyny.

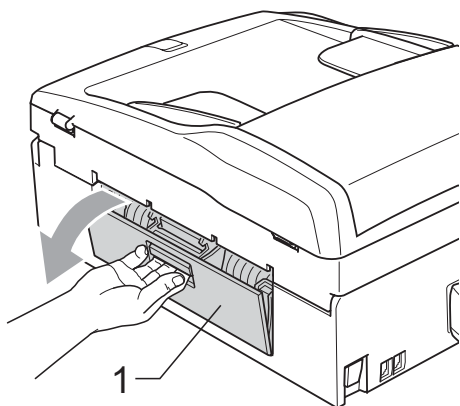

- 3 Wyczyść wałki podawania papieru (1) wacikiem zwilżonym alkoholem izopropylowym.

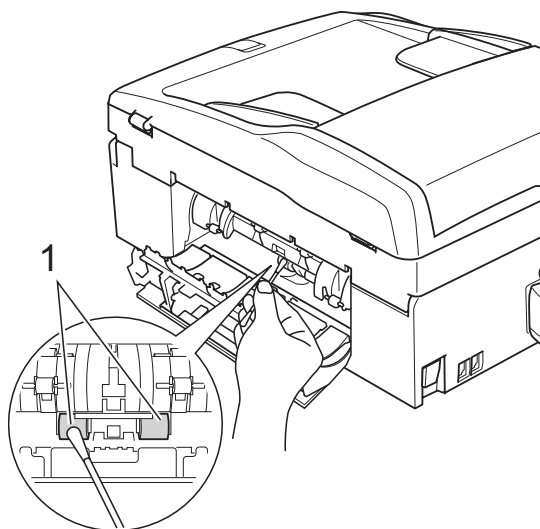

- 4 Zamknij pokrywę usuwania zacięć. Upewnij się, że pokrywa jest zamknięta prawidłowo.
- 5 Wsuń mocno tacę papieru ponownie do urządzenia.
- 6 Podłącz ponownie kabel zasilający.

## Czyszczenie głowicy drukującej

Aby zapewnić wysoką jakość wydruków, urządzenie automatycznie i regularnie czyści głowicę drukującą (w razie potrzeby). W razie problemów z jakością wydruku, proces czyszczenia można uruchomić ręcznie.

Głowicę i kasety z tuszem należy wyczyścić, jeśli w tekście lub na grafice pojawiają się puste miejsca lub poziome linie. Czyszczenie można wykonać tylko dla koloru czarnego, trzech kolorów w tym samym czasie (żółty/cyjan/magenta), lub wszystkich czterech kolorów jednocześnie.

Czyszczenie głowicy zużywa atrament. Zbyt częste czyszczenie powoduje nadmierne, niepotrzebne zużycie atramentu.

### ! WAŻNE

NIE DOTYKAJ głowicy drukującej. Dotyknięcie głowicy drukującej może spowodować jej trwałe uszkodzenie i unieważnić gwarancję na nią.

- 1 Naciśnij **Tusz**.
- 2 Naciśnij **Czyszczenie**.
- 3 Naciśnij **Czarny**, **Kolor** lub **Wszystkie**.  
Urządzenie czyści głowicę drukującą. Po zakończeniu czyszczenia urządzenie przejdzie automatycznie do trybu gotowości.



### Informacja

W przypadku co najmniej pięciokrotnego czyszczenia głowicy drukującej i braku polepszenia jakości druku, spróbuj zainstalować nowy, oryginalny wkład zastępczy Innobella™ firmy Brother dla koloru, z którym występuje problem. Spróbuj ponownie wyczyścić głowicę do pięciu razy. Jeżeli jakość wydruku się nie poprawiła, skontaktuj się z przedstawicielem firmy Brother.

## Kontrola jakości wydruku

Jeśli tekst i kolory na wydrukach są wyblakłe lub w paski, kolory i tekst wydają się być słabe, niektóre z dysz mogą być zatkane. Można to sprawdzić przez wydrukowanie arkusza sprawdzania jakości wydruku i obejrzenie próbki.

- 1 Naciśnij  .
- 2 Naciśnij **Wydruk testowy**.
- 3 Naciśnij **Jakość druku**.
- 4 Naciśnij **Start Kolor**.  
Urządzenie drukuje arkusz sprawdzania jakości drukowania.
- 5 Sprawdź jakość czterech bloków koloru na kartce.
- 6 Komunikat LCD zapyta, czy jakość druku jest poprawna. Wykonaj jedną z następujących czynności:
  - Jeśli wszystkie linie są wyraźne i widoczne, naciśnij **Tak**, aby zakończyć kontrolę jakości wydruku i przejść do kroku 10.
  - Jeśli widzisz brakujące, krótkie linie, jak pokazano poniżej, naciśnij **Nie**.

OK

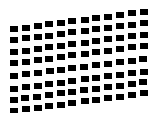

Jakość słaba

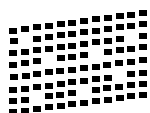

- 7 Wyświetlacz LCD zapyta, czy jakość drukowania dla czarnego i trzech kolorów jest OK. Naciśnij **Tak** lub **Nie**.
- 8 Wyświetlacz LCD zapyta, czy chcesz rozpocząć czyszczenie. Naciśnij **Start Kolor**.  
Urządzenie rozpoczyna czyszczenie głowicy drukującej.

- 9 Po zakończonym czyszczeniu naciśnij **Start Kolor**.  
Urządzenie rozpoczyna ponowne drukowanie arkusza sprawdzania jakości drukowania i przechodzi do kroku 5.

- 10 Naciśnij **Stop/Zakończ**.  
Jeśli powtórzysz tę procedurę co najmniej pięć razy i jakość nie poprawi się, wymień wkład atramentowy dla zablokowanego koloru.  
Po wymianie wkładu sprawdź jakość drukowania. Jeśli problem nadal występuje, powtórz czyszczenie i procedury testowe co najmniej pięć razy po zainstalowaniu nowego wkładu atramentowego. Jeśli ciągle brak atramentu, skontaktuj się z dealerem firmy Brother.

### ! WAŻNE

NIE DOTYKAJ głowicy drukującej. Dotykanie głowicy drukującej może spowodować jej trwałe uszkodzenie i unieważnić gwarancję na nią.

### Informacja



Gdy dysza głowicy drukującej jest zatkana, wydrukowana próbka wygląda tak.



Po oczyszczeniu dyszy głowicy drukującej znikają linie poziome.

## Sprawdzanie wyrównania drukowania

Konieczne może być dostosowanie wyrównania wydruku po transporcie urządzenia, lub jeżeli drukowany tekst jest rozmyty, a obrazy wyblakłe.

- 1 Naciśnij **Tusz**.
- 2 Naciśnij **Wydruk testowy**.
- 3 Naciśnij **Ustaw. W linii**.
- 4 Naciśnij **Start Mono** lub **Start Kolor**. Urządzenie rozpoczyna drukowanie arkusza sprawdzania wyrównania.
- 5 Sprawdź wydruki testowe 600 dpi i 1 200 dpi, aby zobaczyć, czy numer 5 jest najbardziej zbliżony do 0.
- 6 Wykonaj jedną z następujących czynności:
  - Jeśli wydruki testowe numer 5 o wartościach 600 dpi oraz 1 200 dpi najlepiej pasują, naciśnij **Tak**, aby zakończyć sprawdzanie wyrównania, a następnie przejdź do kroku 9.
  - Jeśli inny numer wydruku testowego lepiej odpowiada 600 dpi lub 1 200 dpi, naciśnij **Nie**, aby go wybrać.
- 7 Dla 600 dpi, naciśnij numer wydruku testowego, który jest najbardziej zgodny z próbką numer 0 (1–8).
- 8 Dla 1 200 dpi, naciśnij numer wydruku testowego, który jest najbardziej zgodny z próbką numer 0 (1–8).
- 9 Naciśnij **Stop/Zakończ**.

## Sprawdzanie poziomu atramentu

Pomimo że ikona objętości atramentu pojawia się na wyświetlaczu LCD, możesz użyć menu atramentu, aby zobaczyć duży wykres przedstawiający ilość pozostałego atramentu dla każdego wkładu.

- 1 Naciśnij **Tusz**.
- 2 Naciśnij **Poziom atram.** Wyświetlacz LCD wskazuje poziom atramentu.
- 3 Naciśnij **Stop/Zakończ**.



### Informacja

Poziom atramentu można sprawdzać z komputera. (Patrz *Drukowanie dla Windows®* lub *Drukowanie i faksowanie dla Macintosh w Instrukcji oprogramowania* na płycie CD-ROM).

## Wymontowanie oraz montaż słuchawki i podstawki słuchawki

Jeśli nie używasz słuchawki, możesz wymontować słuchawkę i podstawkę słuchawki.

### Wymontowanie słuchawki i podstawki słuchawki

- 1 Odłącz spiralnie zwinięty przewód słuchawki od urządzenia.

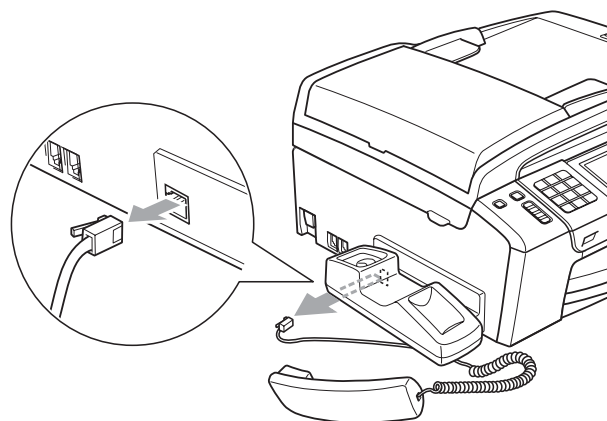

- 2 Pociągnij za zaczep (1) i przytrzymując go w tej pozycji, popchnij podstawkę (2) do tyłu urządzenia.

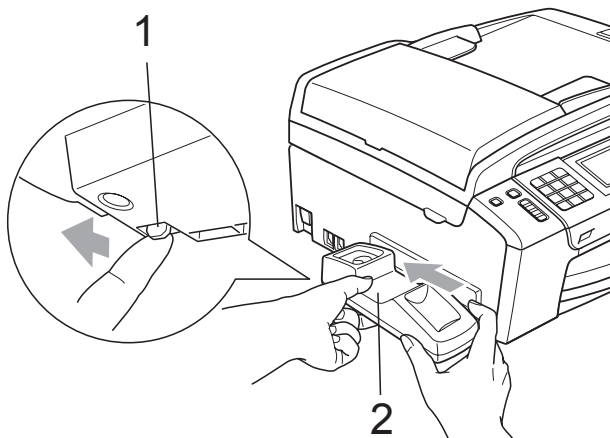

- 3 Przymocuj pokrywę boczną.

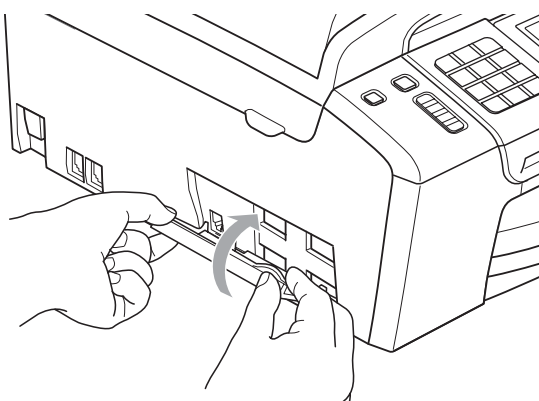

## Montaż słuchawki i podstawki słuchawki

- 1 Zdejmij pokrywę boczną.

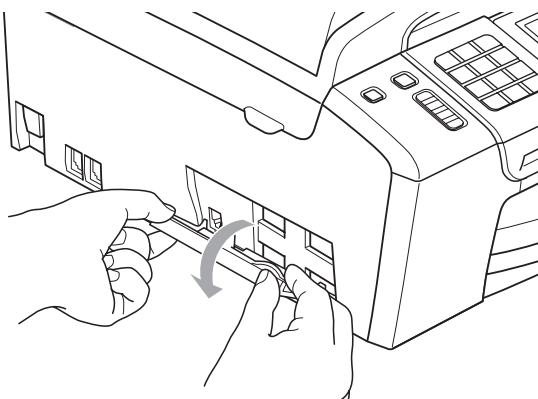

- 2 Ustaw zagłębienia w kształcie strzałek w podstawie z analogicznymi występami w urządzeniu, a następnie wsuń podstawkę, popychając ją do przodu urządzenia. Podstawka jest poprawnie zamontowana, gdy się zatrzaśnie.

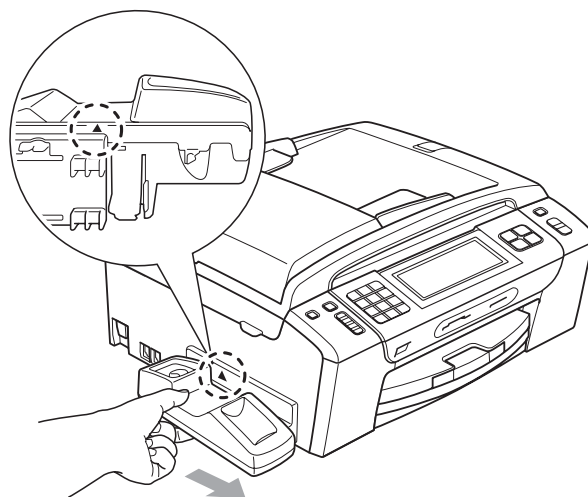

- 3 Podłącz spiralnie zwinięty przewód słuchawki do urządzenia.

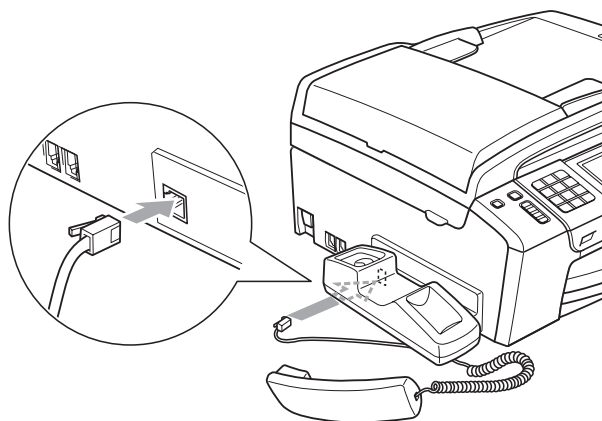

### Informacja

Jeśli nie możesz zdjąć pokryw ręcznie, otwórz ją monetą.



# Informacje o urządzeniu

## Sprawdzanie numeru seryjnego

Na wyświetlaczu można zobaczyć numer seryjny urządzenia.

- 1 Naciśnij **MENU**.
- 2 Naciśnij **▲** lub **▼**, aby wyświetlić **Specyf.aparatu**.
- 3 Naciśnij **Specyf.aparatu**.
- 4 Naciśnij **Stop/Zakończ**.

## Funkcje resetowania

Dostępne są następujące funkcje resetowania:

- 1 **Sieć**

Można zresetować serwer wydruku do domyślnych ustawień fabrycznych (np. adres IP).
- 2 **Szyb. wyb&fax**

Szybkie wybieranie i faks resetują następujące ustawienia:

  - Wybieranie szybkie  
(Szybkie wybieranie i grupy)
  - Zaprogramowanie zadania faksowania w pamięci  
(Transmisja pollingu, opóźniony polling, opóźniony faks i opóźniona transmisja wsadowa)
  - Identyfikator stacji  
(Nazwa i numer)
  - Opcje zdalnego faksu  
(Wysyłka faksów)

- Ustawienia raportu  
(Raport weryfikacji transmisji, Lista szybkiego wybierania i Dziennik faksów)
- Cyfrowy automat zgłoszeniowy  
(OGM, ICM i nagrane rozmowy)
- Historia połączeń  
(Historia połączeń wychodzących)
- Faksy w pamięci

### 3 Ustawienia

Można zresetować wszystkie ustawienia urządzenia do ustawień fabrycznych.

Firma Brother zaleca użycie tej operacji w przypadku utylizacji urządzenia.



### Informacja

Odłącz kabel interfejsu przed wybraniem **Sieć** lub **Ustawienia**.

## Resetowanie urządzenia

- 1 Naciśnij **MENU**.
- 2 Naciśnij **▲** lub **▼**, aby wyświetlić **Wstępne ustaw.**
- 3 Naciśnij **Wstępne ustaw.**
- 4 Naciśnij **▲** lub **▼**, aby wyświetlić **Reset.**
- 5 Naciśnij **Reset.**
- 6 Naciśnij funkcję resetowania, która ma zostać użyta.
- 7 Naciśnij **Tak**.
- 8 Naciskaj **Tak** przez 2 sekundy, aby potwierdzić reset.

# Pakowanie i transport urządzenia

Transportując urządzenie użyj materiałów opakowania dostarczonych z urządzeniem. Postępuj zgodnie z poniższymi instrukcjami, aby prawidłowo spakować urządzenie. Uszkodzenia urządzenia powstałe podczas transportu nie są objęte gwarancją.

## ! WAŻNE

Ważne jest, aby umożliwić urządzeniu „zaparkowanie” głowicy drukującej po zakończonym drukowaniu. Przed wyłączeniem urządzenia z zasilania posłuchaj uważnie, czy ustały wszystkie mechaniczne odgłosy. Niedopuszczenie do zaparkowania głowicy może spowodować problemy z drukowaniem lub uszkodzenie głowicy.

- 1 Otwórz pokrywę wkładu atramentowego.
- 2 Naciśnij dźwignię zwalniającą, aby odblokować i wyjąć wszystkie kasety z tuszem. (Patrz *Wymiana wkładów atramentowych* na stronie 146).
- 3 Zainstaluj zielony element ochronny i zamknij pokrywę wkładów atramentowych.

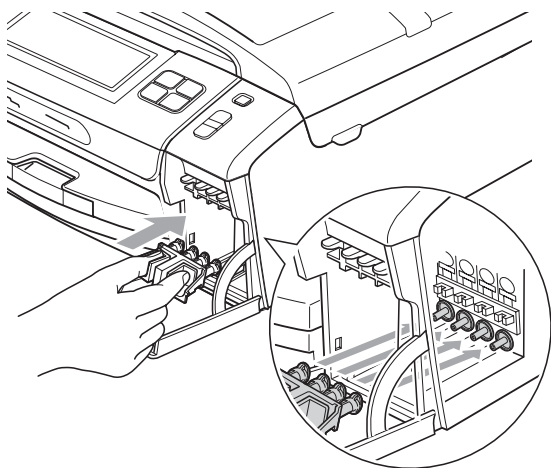

## ! WAŻNE

- Upewnij się, że plastikowe klapki po obu stronach zielonego elementu ochronnego (1) zatrzasnęły się na swoich miejscach (2).

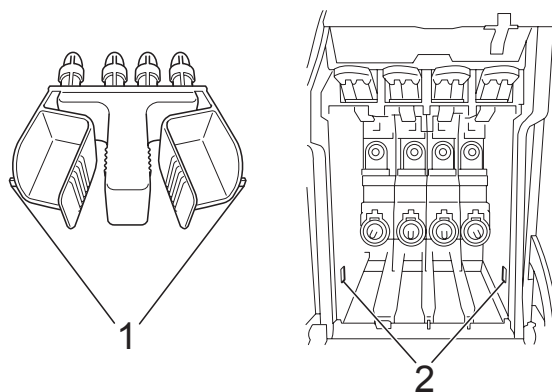

- Jeśli nie możesz znaleźć zielonych części ochronnych, NIE wyjmuj wkładów atramentowych przed transportem. Ważne jest, aby urządzenie było transportowane z zielonymi częściami ochronnymi lub z wkładami atramentowymi w prawidłowej pozycji. Transport bez nich może spowodować uszkodzenie urządzenia i unieważnienie gwarancji.

- 4 Podnieś przód urządzenia i zaczeplij dłuższy koniec (1) zielonego elementu ochronnego za otwór w kształcie litery T w spodzie urządzenia. Wepchnij rozwidlony koniec (2) w górną część tacy papieru.

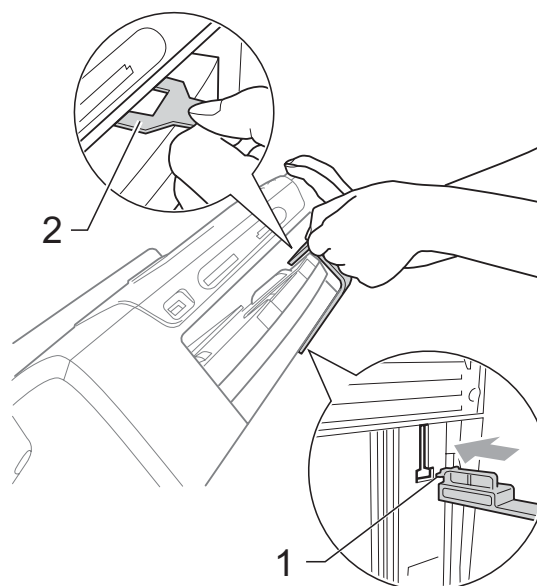

- 5 Odłącz urządzenie od ściennego gniazda telefonicznego i wyjmij przewód linii telefonicznej z urządzenia.
- 6 Odłącz urządzenie od gniazda elektrycznego oraz od urządzenia.
- 7 Obiema rękami chwyć za plastikowe uchwyty po obu stronach urządzenia, aby podnieść pokrywę skanera do momentu, kiedy zablokuje się bezpiecznie w położeniu otwartym. Następnie odłącz kabel interfejsu z urządzenia, jeżeli jest podłączony.

- 8 Unieś pokrywę skanera (1) i zwolnij blokadę. Ostrożnie pchnij podporę pokrywki skanera (2) i zamknij ją (3) obiema rękami.

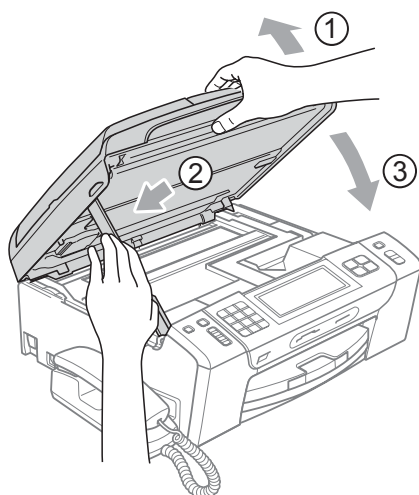

- 9 Włóż urządzenie do torby.

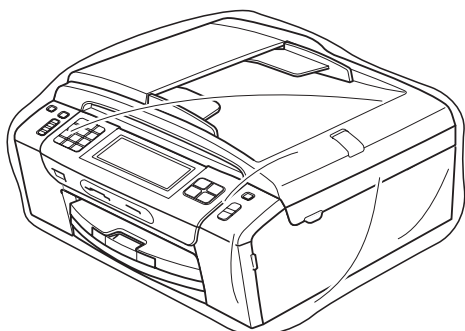

- 10 Włóż urządzenie i wydrukowane materiały do oryginalnego opakowania, pakując je za pomocą oryginalnych materiałów opakowaniowych w sposób pokazany na ilustracji. Nie należy pakować zużytych kaset z tuszem do kartonu.

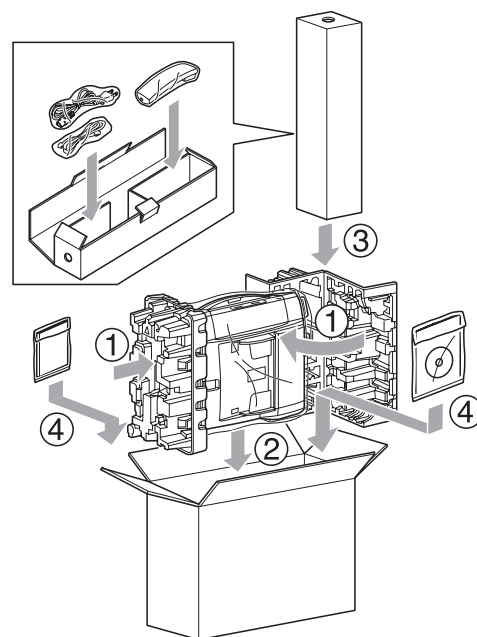

- 11 Zamknij pudło i oklej taśmą.

# C

## Menu oraz funkcje

### Programowanie na wyświetlaczu

Urządzenie zaprojektowane jest w taki sposób, aby można je było obsługiwać, programując za pomocą menu ekranowego przy użyciu przycisków menu na ekranie dotykowym. Łatwe w użyciu programowanie pozwala na pełne wykorzystanie wszystkich opcji menu urządzenia.

Ponieważ programowanie odbywa się na wyświetlaczu LCD, stworzyliśmy zestaw dostępnych na wyświetlaczu instrukcji, które pomagają użytkownikowi krok po kroku zaprogramować urządzenie. Wystarczy postępować zgodnie z instrukcją, która prowadzi użytkownika przez opcje programowania i menu.

### Tabela menu

Możesz programować to urządzenie, używając tabeli menu, która rozpoczyna się na stronie 159. Na tych stronach przedstawiono opcje menu.



### Przechowywanie danych w pamięci

Nawet w przypadku awarii zasilania elektrycznego nie utracisz konfiguracji wybranej za pomocą klawiszy menu, ponieważ jest ona zapisana trwale. Nie utracisz także ustawień w PhotoCapture, menu klawiszy trybu faksowania i kopiowania, jeśli wybrałeś opcję *Nowe ustawienia*. Może zaistnieć potrzeba wyzerowania daty i godziny.

#### ! WAŻNE

Podczas awarii zasilania urządzenie zachowa wiadomości zapisane w pamięci przez około 24 godziny.

### Klawisze trybu i menu

	Wejść do menu głównego.
	Przejdź do poszczególnych trybów i ich menu ustawień tymczasowych.
	Wyjdź z menu lub zatrzymaj bieżącą operację.

## Tabela menu

Tabela menu pomaga zrozumieć wybory menu oraz opcje, znajdujące się w oprogramowaniu urządzenia. Ustawienia fabryczne są wytłuszczone i oznaczone gwiazdką.

**MENU** (  )

Poziom1	Poziom2	Poziom3	Opcje	Opisy	Strona	
Ustawienia	Timer trybu	—	Wył. 0 Sek 30 Sek. 1 Min <b>2 Min.*</b> 5 Min.	Ustawia czas powrotu do trybu faksu.	23	
	Typ papieru	—	<b>Papier zwykły*</b> Papier inkjet Brother BP71 Inny błyszczący Folia	Ustawia rodzaj papieru, znajdującego się na tacy papieru.	24	
	Form.papieru	—	<b>A4*</b> A5 10X15CM Letter Legal	Ustawia rozmiar papieru, znajdującego się na tacy papieru.	24	
	Poziom	<b>Dzwonek</b>		Wył. Cicho <b>Średnio*</b> Głośno	Reguluje głośność dzwonka.	25
		<b>Sygnał</b>		Wył. <b>Cicho*</b> Średnio Głośno	Reguluje poziom głośności sygnalizatora.	25
		<b>Głośnik</b>		Wył. Cicho <b>Średnio*</b> Głośno	Reguluje poziom głośności głośnika.	26
	 Ustawienia fabryczne są wytłuszczone i oznaczone gwiazdką.					

Poziom1	Poziom2	Poziom3	Opcje	Opisy	Strona
Ustawienia (ciąg dalszy)	Auto zm. czasu	—	<b>Wł.*</b> Wył.	Automatycznie zmienia czas (letni/zimowy).	26
	Ustawienia LCD	Podświetlenie	<b>Jasny*</b> Średnio Ciemny	Możesz dostosować jasność wyświetlacza LCD.	27
		<b>Wł. timera</b>	Wył. 10 Sek. 20 Sek. <b>30 Sek.*</b>	Można ustawić czas, przez który podświetlenie wyświetlacza LCD pozostaje włączone po powrocie do ekranu trybu gotowości.	27
	Tryb oczekiw.	—	1 Min. 2 Min. 3 Min. <b>5 Min.*</b> 10 Min. 30 Min. 60 Min.	Czas, przez który urządzenie musi pozostawać bezczynne, zanim przejdzie w tryb uśpienia.	27
Fax	Ustaw.odbiór	Liczba dzwonek.	Liczba dzwonek. 0 1 <b>2*</b> 3 4 5 6 7 8	Ustawia liczbę dzwonek przed zainicjowaniem przez urządzenie odpowiedzi w trybie Tylko faks lub Faks/telefon.	44
			<b>Wył. dzwonka</b> Wł. <b>Wył.*</b>	Obniżenie kosztów: urządzenie dzwoni 2 razy, jeśli są wiadomości, i 4 razy, jeśli nie ma wiadomości, więc można odłożyć słuchawkę i nie płacić za połączenie.	75
 Ustawienia fabryczne są wytłuszczone i oznaczone gwiazdką.					

Poziom1	Poziom2	Poziom3	Opcje	Opisy	Strona	
Fax (ciąg dalszy)	Ustaw.odbiór (ciąg dalszy)	F/T czas dzw.	20 Sek. <b>30 Sek.*</b> 40 Sek. 70 Sek.	Ustawia czas podwójnego dzwonka w trybie Faks/Telefon.	44	
		Aut. rozp. fax	<b>Wł.*</b> Semi Wył.	Odbiera fakсы automatycznie, jeśli odbierzesz połączenie i usłyszysz sygnał faksu.	45	
		Kod zdal.ster.	<b>Wł.*</b> (*51, #51) Wył.	Umożliwia odbieranie wszystkich połączeń z telefonem zewnętrznym lub wewnętrznym i używanie kodów do włączania i wyłączenia urządzenia. Kody można spersonalizować.	61	
		Auto redukcja	<b>Wł.*</b> Wył.	Zmniejsza wielkość przychodzących faksów.	52	
		Odb do pamięci	<b>Wył.*</b> Przekaz faxu Rejestr dok. Odbiór pc fax	Konfiguruje urządzenie, aby wiadomości faksowe były przekazywane, zapisywane w pamięci (aby można było je odtworzyć po powrocie do urządzenia) lub wysyłane do komputera PC.  Jeśli została wybrana opcja przekazu faksu lub odbioru faksu za pomocą komputera, możesz włączyć dla bezpieczeństwa drukowanie kopii zapasowej.	46	
		Podgląd faksu	Wł. <b>Wył.*</b>	Możesz wyświetlać podgląd faksów.	49	
	Ustaw. raportu	Raport trans.	Wł. Wł.+obraz <b>Wył.*</b> Wył.+obraz	Konfiguracja początkowa dla raportu weryfikacji transmisji i raportu dziennika faksów.	77	
		Journal	Wył. <b>Co 50 faksów*</b> Co 6 godzin Co 12 godzin Co 24 godziny Co 2 dni Co 7 dni		77	
	 Ustawienia fabryczne są wytłuszczone i oznaczone gwiazdką.					

Poziom1	Poziom2	Poziom3	Opcje	Opisy	Strona	
Fax (ciąg dalszy)	Druk dokumentu	—	—	Drukuje przychodzące fakсы zapisane w pamięci.	52	
	Zdalny dostęp	—	---*	Ustawia własny kod odtwarzania zdalnego.	53	
	Fax w oczekiw.	—	—	Można sprawdzić, które zadania znajdują się w pamięci i anulować wybrane zadania.	39	
	Ustaw. a-sekr.	Ogm-kom.zgł.	Kom.zgłosz. Kom.zgł. F/T		Odtwarzanie/nagrywanie lub wymazywanie wiadomości wychodzącej.	70
		Max.czas icm	30 Sek.* 60 Sek. 120 Sek. 180 Sek.		Wybierz maksymalną długość wiadomości przychodzących.	75
		Poziom nag icm	Wł.* Wył.		Umożliwia włączenie lub wyłączenie odtwarzania przez głośnik wiadomości głosowych podczas ich odbierania.	76
Różne	Zabezpieczenie	—	Dezaktywuje większość funkcji z wyjątkiem odbierania faksów do pamięci.	29		

 Ustawienia fabryczne są wytłuszczone i oznaczone gwiazdką.



## Menu sieci

Poziom1	Poziom2	Poziom3	Poziom4	Opcje	Opisy
Sieć	Sieć LAN	TCP/IP	BOOT Method	Auto* Static RARP BOOTP DHCP	Powoduje wybranie najlepszej metody URUCHAMIANIA, najlepiej dopasowanej do potrzeb użytkownika.
			Adres IP	[000-255]. [000-255]. [000-255]. [000-255]	Wpisz adres IP.
			Subnet Mask	[000-255]. [000-255]. [000-255]. [000-255]	Wpisz maskę podsieci.
			Gateway	[000-255]. [000-255]. [000-255]. [000-255]	Wpisz adres bramy.
			Nazwa węzła	BRNXXXXXXXXXXXX	Wprowadź nazwę węzła.
			Konfig.WINS	Auto* Static	Powoduje wybranie trybu konfiguracji usługi WINS.
			Wins server	(Podstawowa) 000.000.000.000 (Zapasowa) 000.000.000.000	Określa adres IP serwera głównego lub dodatkowego.
			Dns server	(Podstawowa) 000.000.000.000 (Zapasowa) 000.000.000.000	Określa adres IP serwera głównego lub dodatkowego.
			Apipa	Wł.* Wył.	Automatycznie przypisuje adres IP z lokalnego zakresu adresów lokalnych.

Patrz *Instrukcja obsługi dla sieci na płycie CD-ROM.*



Ustawienia fabryczne są wytłuszczone i oznaczone gwiazdką.

Poziom1	Poziom2	Poziom3	Poziom4	Opcje	Opisy	
Sieć (ciąg dalszy)	Sieć LAN (ciąg dalszy)	Ethernet	—	Auto* 100B-FD 100B-HD 10B-FD 10B-HD	Powoduje wybranie trybu łącza sieci Ethernet.	
		Adres MAC	—	—	Na panelu LCD można zobaczyć adres MAC urządzenia.	
	WLAN	TCP/IP	BOOT Method	—	Auto* Static RARP BOOTP DHCP	Powoduje wybranie najlepszej metody URUCHAMIANIA, najlepiej dopasowanej do potrzeb użytkownika.
			Adres IP	—	[000-255]. [000-255]. [000-255]. [000-255]	Wpisz adres IP.
			Subnet Mask	—	[000-255]. [000-255]. [000-255]. [000-255]	Wpisz maskę podsieci.
			Gateway	—	[000-255]. [000-255]. [000-255]. [000-255]	Wpisz adres bramy.
			Nazwa węzła	—	BRWXXXXXXXXXXXXX	Wprowadź nazwę węzła.
			Konfig.WINS	—	Auto* Static	Powoduje wybranie trybu konfiguracji usługi WINS.
			Wins server	—	(Podstawowa) 000.000.000.000 (Zapasowa) 000.000.000.000	Określa adres IP serwera głównego lub dodatkowego.
			Dns server	—	(Podstawowa) 000.000.000.000 (Zapasowa) 000.000.000.000	Określa adres IP serwera głównego lub dodatkowego.
Patrz <i>Instrukcja obsługi dla sieci na płycie CD-ROM.</i>						
 Ustawienia fabryczne są wytłuszczone i oznaczone gwiazdką.						

Poziom1	Poziom2	Poziom3	Poziom4	Opcje	Opisy	
Sieć (ciąg dalszy)	WLAN (ciąg dalszy)	TCP/IP (ciąg dalszy)	Apipa	Wł.* Wył.	Automatycznie przypisuje adres IP z lokalnego zakresu adresów lokalnych.	
		Kreator konf.	—	—	Można skonfigurować serwer wydruków.	
		SES/WPS/AOSS	—	—	Można łatwo skonfigurować ustawienia sieci bezprzewodowej, używając tylko jednego przycisku.	
		WPS + kod pin	—	—	Można łatwo skonfigurować ustawienia sieci bezprzewodowej za pomocą WPS i kodu PIN.	
		WLAN status	Status	—	—	Można wyświetlić status bieżącej sieci bezprzewodowej.
			Sygnal	—	—	Można wyświetlić siłę sygnału bieżącej sieci bezprzewodowej.
			SSID	—	—	Można wyświetlić bieżące SSID.
			Tryb łącz.	—	—	Można wyświetlić bieżący tryb komunikacji.
		Adres MAC	—	—	—	Na panelu LCD można zobaczyć adres MAC urządzenia.
		Network I/F	—	Sieć LAN* WLAN	—	Można wybrać typ połączenia sieciowego.
	Resetuj sieć	—	—	—	Powoduje przywrócenie domyślnych ustawień fabrycznych wszystkich sieci kablowych i bezprzewodowych.	

Patrz *Instrukcja obsługi dla sieci na płycie CD-ROM*.



Ustawienia fabryczne są wytłuszczone i oznaczone gwiazdką.

**MENU (  ) (ciąg dalszy)**

Poziom1	Poziom2	Poziom3	Opcje	Opisy	Strona
Druk raportów	Weryf.raport	—	—	Drukowanie tych list i raportów.	78
	Pomoc	—	—		
	Szybk. wybier.	—	Porz. alfabetyczny Porządek num.		
	Dziennik faxu	—	—		
	Ustaw.użytkow.	—	—		
	Konfig sieci	—	—		
Specyf.aparatu	Nr seryjny	—	—	Pozwala sprawdzić numer seryjny urządzenia.	155
Wstępne ustaw.	Tryb odbioru	—	<b>Tylko fx*</b> Fax/Tel Ręczny	Wybiera tryb odbioru, który najbardziej odpowiada danym potrzebom.	41
	Data i godzina	—	—	Umieszcza datę i godzinę na wyświetlaczu LCD oraz na nagłówkach wysyłanych faksów.	Patrz <i>Podręcznik szybkiej obsługi.</i>
	Ident. stacji	—	Fax: Nazwa:	Wstawia nazwę i numer faksu na każdej przesyłanej faksem stronie.	
	Tonowe/impuls	—	<b>Tonowe*</b> Impuls	Ustawia tryb wybierania.	
	Wybieranie ton	—	Wykrywanie <b>Brak wykrywania*</b>	Włącza i wyłącza wykrywanie wybierania tonowego.	136
	Ust.linii tel.	—	<b>Zwykła*</b> PBX ISDN	Wybiera rodzaj linii telefonicznej.	57
	Kompatybilność	—	<b>Wysoka*</b> Normalna Podst. (VoIP)	Reguluje prędkość modemu, aby pomóc w rozwiązywaniu problemów transmisji.	136
 Ustawienia fabryczne są wytłuszczone i oznaczone gwiazdką.					

Poziom1	Poziom2	Poziom3	Opcje	Opisy	Strona
Wstępne ustaw. (ciąg dalszy)	Reset	Sieć	—	Przywraca domyślne ustawienia fabryczne serwera druku, takie jak hasło i adres IP.	155
		Szyb. wyb&fax	—	Usuwa wszystkie zapisane numery szybkiego wybierania i przywraca fabryczne ustawienia domyślne funkcji Identyfikator stacji, Lista szybkiego wybierania, Raport weryfikacji transmisji i Dziennik faksów.	
		Ustawienia	—	Resetuje wszystkie ustawienia urządzenia do ustawień fabrycznych.	
	Miejscowy jęz.	—	POLSKI* ANGIELSKI	Pozwala na zmianę języka wyświetlacza.	Patrz <i>Podręcznik szybkiej obsługi.</i>
 Ustawienia fabryczne są wytłuszczone i oznaczone gwiazdką.					

## Faks

Poziom1	Poziom2	Poziom3	Opcje	Opisy	Strona
<b>Nagraj</b> (Wyświetlany tylko wtedy, gdy słuchawka jest podniesiona lub naciśnięty jest klawisz <b>Głośnik</b> ).	—	—	—	Rozmowę można nagrać.	73
<b>Poziom</b> (Wyświetlany tylko wtedy, gdy słuchawka jest podniesiona lub naciśnięty jest klawisz <b>Głośnik</b> ).	<b>Głośnik</b>	—	Wył. Cicho <b>Średnio*</b> Głośno	Reguluje poziom głośności głośnika.	26
<b>Rozdzielcz. FX</b>	—	—	<b>Standard*</b> Wysoka B.wysoka Foto	Ustawia rozdzielczość wychodzących faksów.	37
<b>Kontrast</b>	—	—	<b>Auto*</b> Jasny Ciemny	Zmienia jasność lub zaciemnienie wysyłanego faksu.	36
<b>Nadawanie</b> (Nie jest wyświetlany, gdy słuchawka jest podniesiona lub naciśnięty jest klawisz <b>Głośnik</b> ).	<b>Dodaj numer</b> <b>Szybkie w.</b>	—	—	Możesz wysłać ten sam faks na więcej niż jeden numer.	35
<b>Podgląd</b>	—	—	Wł. <b>Wył.*</b>	Przed wysłaniem faksu można obejrzeć jego podgląd.	34
<b>Timer</b>	—	—	Wł. (00:00) <b>Wył.*</b>	Ustawia godzinę w formacie 24-godzinnym, o której wysłane zostaną fakсы opóźnione.	38
<b>Trans.pakiet</b>	—	—	Wł. <b>Wył.*</b>	Łączy wysłane fakсы opóźnione o identycznym odbiorcy i godzinie w jednej transmisji.	38
<b>Nd.-czas rz.</b>	—	—	Wł. <b>Wył.*</b>	Możesz wysłać faks bez korzystania z pamięci.	37



Ustawienia fabryczne są wytłuszczone i oznaczone gwiazdką.

Poziom1	Poziom2	Poziom3	Opcje	Opisy	Strona	
Poll.nad.	—	—	Standard Zabezp. <b>Wył.*</b>	Konfiguruje na urządzeniu dokument, który ma być pobrany przez inne urządzenie faksowe.	81	
Polling odb.	—	—	Standard Zabezp. Timer <b>Wył.*</b>	Konfiguruje urządzenie do wzywania innego urządzenia faksowego.	79	
Tryb międzyn.	—	—	Wł. <b>Wył.*</b>	W razie trudności z wysyłaniem faksów za granicę ustawienie należy zmienić na Wł.	38	
Rozm.z szyby sk	—	—	Letter <b>A4*</b>	Dostosowanie obszaru szyby skanera do rozmiaru dokumentu.	33	
Nowe ustawienia	—	—	—	Możesz zapisać swoje ustawienia dla faksu.	39	
Reset ustawień	—	—	—	Możesz przywrócić wszystkie ustawienia do ustawień fabrycznych.	39	
Hist. połączeń	Tel. wych	Wysyłanie faxu	—	Możesz wybrać numer z historii połączeń wychodzących, a następnie wykonać połączenie telefoniczne, wysłać faks, dodać do wybierania szybkiego lub usunąć go.	64	
		Zadzwon	—			
		Więcej	Dodaj do szyb.wyb.			—
			Kasuj			
Wyb.skrócone	Więcej	Ustaw szyb. Wybieranie	—	Wybieranie można skonfigurować, naciskając tylko kilka klawiszy.	64	
		Ustaw. grup	—	Konfigurowanie grupy na potrzeby rozsyłania.	67	
		Zmiana	—	Zmienianie numerów szybkiego wybierania.	66	
		Kasuj	—	Usuwanie numerów szybkiego wybierania.	66	
	(Naciśnij numer szybkiego wybierania)	Wysyłanie faxu	—	Faks można wysłać po naciśnięciu <b>Start Mono</b> lub <b>Start Kolor</b> .	63	
		Zadzwon	—	Można wykonać połączenie telefoniczne.	63	



Ustawienia fabryczne są wytłuszczone i oznaczone gwiazdką.



## Skanuj ( )



Poziom1	Opcja1	Opcja2	Opcja3	Opisy	Strona
Skan do E-mail	—	—	—	Umożliwia zeskanowanie dokumentu czarno-białego lub kolorowego do programu poczty e-mail.	Paliż Instrukcja oprogramowania na płycie CD-ROM.
Skan do Obrazu	—	—	—	Umożliwia zeskanowanie kolorowego zdjęcia do programu graficznego.	
Skan do OCR	—	—	—	Umożliwia przekonwertowanie dokumentu tekstowego do edytowalnego pliku tekstowego.	
Skan do pliku	—	—	—	Umożliwia zeskanowanie dokumentu czarno-białego lub kolorowego do komputera.	
Skan do Karty (jeśli włożona jest karta pamięci lub nośnik USB Flash)	Jakość	—	Kolor 150dpi* Kolor 300dpi Kolor 600dpi Cz/b 200x100dpi Cz/b 200dpi	Możesz wybrać rozdzielczość skanowania i format pliku dla dokumentu.	106
	Typ pliku	—	(jeśli wybierzesz opcję kolor w ustawieniach jakości) <b>PDF*</b> JPEG		
			(jeśli wybierzesz opcję mono w ustawieniach jakości) TIFF <b>PDF*</b>		
	Nazwa pliku	—	—	Możesz zmienić nazwę pliku.	
	Automatyczne przycinanie	—	—	Wł. <b>Wył.*</b>	
Nowe ustawienia	—	—	—	Możesz zapisać swoje ustawienia skanowania.	108
Reset ustawień	—	—	—	Możesz przywrócić wszystkie ustawienia do ustawień fabrycznych.	108

 Ustawienia fabryczne są wytłuszczone i oznaczone gwiazdką.

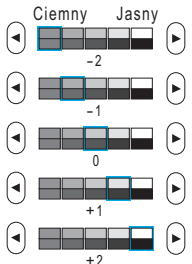

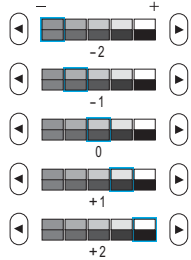

Kopuj (  )

Poziom1	Poziom2	Poziom3	Opcje	Opisy	Strona
Jakość	—	—	Szybko <b>Zwykła*</b> Najlepiej	Wybierz rozdzielczość kopiowania dla następnej kopii.	85
Powiększ/zmniejsz	100%*	—	—	—	86
	Powiększ	—	198% 10x15cm → A4  186% 10x15cm → LTR  142% A5 → A4	Można wybrać stopień powiększenia dla następnej kopii.	86
	Pomniejsz	—	97% LTR → A4 93% A4 → LTR 83% LGL → A4 69% A4 → A5 47% A4 → 10x15cm	Można wybrać stopień zmniejszenia dla następnej kopii.	86
	Dop. do str.	—	—	Urządzenie automatycznie dostosowuje rozmiar do rozmiaru papieru, który ustawisz.	86
	Wybór (25-400%)	—	—	Można wybrać stopień powiększenia lub zmniejszenia dla następnej kopii.	86
Typ papieru	—	—	<b>Papier zwykły*</b> Papier inkjet Brother BP71 Inny błyszczący Folia	Umożliwia wybranie takiego typu papieru, jaki jest załadowany do podajnika.	89
Form. papieru	—	—	<b>A4*</b> A5 10X15CM Letter Legal	Umożliwia wybranie takiego rozmiaru papieru, jaki jest załadowany do podajnika.	89
Jasność	—	—		Umożliwia dostosowanie jasności kopii.	88
 Ustawienia fabryczne są wytłuszczone i oznaczone gwiazdką.					

Poziom1	Poziom2	Poziom3	Opcje	Opisy	Strona
<b>Kontrast</b>	—	—		Reguluje kontrast podczas kopiowania.	88
<b>Tryb oszczędzania tuszu</b>	—	—	Wł. <b>Wył.*</b>	Powoduje mniejsze zużycie atramentu.	89
<b>Plik/sort</b>	—	—	<b>Plik*</b> Sort	Możesz wybrać układanie lub sortowanie podczas wykonywania wielu kopii.	88
<b>Układ strony</b>	—	<b>Wył. (1w1)*</b> 2 w 1 (P) 2 w 1 (L) 4 w 1 (P) 4 w 1 (L) Poster (3 x 3)	—	Można wykonać N kopii lub plakatów na 1 arkuszu.	87
<b>Kop. książki</b>	Wł.	—	—	Koryguje ciemne obramowanie i pochylenie podczas kopiowania z szyby skanera.	90
	Wł. (podgląd)	(Dost. pochyl.) (Popr. zapełn.)	— —		
	<b>Wył.*</b>	—	—		
<b>Kopiuje znak wodny</b>	Użyj znaku wodn.	—	Sprawdź ustawienia kopiowania ze znakiem wodnym w poniższej tabeli.	Możesz umieścić logo lub tekst w dokumencie w postaci znaku wodnego.	90
	Edytuj szablon	—			
	Użyj obrazu	Skan Nośnik			
<b>Ulubione ustawienia</b>	Zachowaj	—	Ulubione:1	Ustawienia ulubione można zapisać.	91
	Zmien nazwę	—	Ulubione:2 Ulubione:3		
 Ustawienia fabryczne są wytłuszczone i oznaczone gwiazdką.					

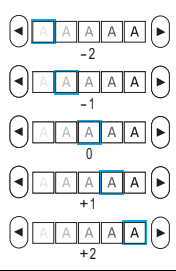
## Ustawienia kopiowania ze znakiem wodnym

Opcja1	Opcja2	Opcja3	Opcja4	Opisy	Strona
Edytuj szablon	—	Tekst	CONFIDENTIAL* DRAFT COPY	Umieszcza na dokumencie tekst w postaci znaku wodnego, używając szablonu.	90
	—	Pozycja	A B C D E* F G H I Wzór		
	—	Rozmiar	Mały Średni* Duży		
	—	Kąt	-90° -45°* 0° +45° +90°		
	—	Przezroczyst.			
	—	Kolor	Żółty Zieln Pomar. Czarny* Niebsk Czerw. Fiolet		
 Ustawienia fabryczne są wytłuszczone i oznaczone gwiazdką.					











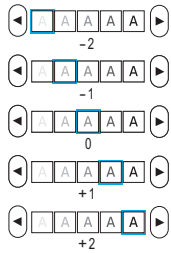
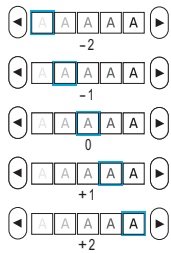



Opcja1	Opcja2	Opcja3	Opcja4	Opisy	Strona
Użyj obrazu	Skan (Ustaw stronę i naciśnij start)	Przezroczyst.		Umieszcza w dokumencie logo lub tekst w postaci znaku wodnego, używając zeskanowanego obrazu.	90
	Nośnik	Pozycja	A B C D <b>E*</b> F G H I Wzór		
		Rozmiar	Mały <b>Średni*</b> Duży		
		Kąt	-90° <b>-45°*</b> 0° +45° +90°		
		Przezroczyst.			
 Ustawienia fabryczne są wytłuszczone i oznaczone gwiazdką.					

Photo Capture (  )

Poziom1	Poziom2	Poziom3	Opcje	Opisy	Strona
Przejrzyj zdjęcia	 (Pokaz slajdow)	 Autokorekta	Sprawdź ustawienia drukowania w poniższej tabeli.	Urządzenie rozpocznie wyświetlanie zdjęć w trybie Pokaz slajdów.	97
	 (Drukuj całość)			Urządzenie wybiera odpowiedni efekt dla zdjęcia.	99
				Możesz wydrukować wszystkie zdjęcia z karty pamięci lub nośnika USB Flash.	97
Efekty foto	Ulepsz	 Autokorekta	Sprawdź ustawienia drukowania w poniższej tabeli.	Za pomocą tych ustawień możesz dostosować zdjęcia.	99
		 Zwięk. odciena			
		 Liw. czerw. oczu			
	 Ulepsz. scen.				
	 Monochrom.				
	 Sepia				
	 Autokorekta i us. czerw. oczu				
	Ozdabianie	—		Możesz przyciąć zdjęcie i wydrukować jego część.	99
Druk indeksu	Indeks zdjęć	6 obrazów/linię* 5 obrazów/linię	Sprawdź ustawienia drukowania w poniższej tabeli.	Umożliwia wydrukowanie strony z miniaturami.	98
	Druk zdjęć	—		Możesz drukować poszczególne obrazy.	99
 Ustawienia fabryczne są wytłuszczone i oznaczone gwiazdką.					

## Ustawienia drukowania

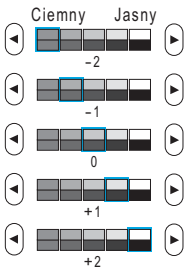
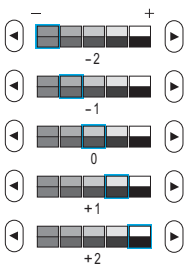
Opcja1	Opcja2	Opcja3	Opcja4	Opisy	Strona
<b>Jakość druku</b> (Nie jest wyświetlana w przypadku drukowania DPOF).	Zwykła <b>Foto*</b>	—	—	Wybierz jakość wydruku.	102
<b>Typ papieru</b>	Papier zwykły Pap. inkjet Brother BP71 <b>Inny błyszczcz*</b>	—	—	Wybierz rodzaj papieru.	102
<b>Form. papieru</b>	<b>10X15CM*</b> 13x18cm A4 Letter	(Kiedy wybrany jest format A4 lub Letter) 8x10cm 9x13cm 10x15cm 13x18cm 15x20cm <b>Wymiar max.*</b>	—	Wybiera format papieru i wielkość wydruku.	102
<b>Jasność</b> (Nie jest wyświetlana, jeśli jest wybrana opcja Efekty foto).	 <p>Ciemny Jasny -2 -1 0 +1 +2</p>	—	—	Dostosowuje jasność.	103
<b>Kontrast</b> (Nie jest wyświetlana, jeśli jest wybrana opcja Efekty foto).	 <p>- + -2 -1 0 +1 +2</p>	—	—	Dostosowuje kontrast.	103
 Ustawienia fabryczne są wytłuszczone i oznaczone gwiazdką.					

Opcja1	Opcja2	Opcja3	Opcja4	Opisy	Strona
<b>Wzmoc. koloru</b> (Nie jest wyświetlana, jeśli jest wybrana opcja Efekty foto).	Wł. <b>Wył.*</b>	Balans bieli		Dopasowuje odcienie białych obszarów.	103
		Ostrość		Uwypukla szczegóły obrazu.	
		Gęstość koloru		Dostosowuje ilość koloru na obrazie.	
<b>Kadrowanie</b>	Wł.* Wył.	—	—	Przycina obraz dookoła brzegu, aby dopasować go do rozmiaru papieru i rozmiaru druku. Wyłącz tę funkcję, jeśli chcesz drukować całe obrazy lub zapobiec niechcianemu zmniejszeniu obszaru zdjęcia.	104
<b>Bez brzegu</b>	Wł.* Wył.	—	—	Ta funkcja rozszerza drukowany obszar dopasowując go do brzegów papieru.	105
<b>Wydruk daty</b> (Nie jest wyświetlana, jeśli jest wybrana opcja Druk PDF).	Wł. <b>Wył.*</b>	—	—	Drukuje datę na zdjęciach.	105
<b>Nowe ustawienia</b>	—	—	—	Możesz zapisać swoje ustawienia drukowania.	105
<b>Reset ustawień</b>	—	—	—	Możesz przywrócić wszystkie ustawienia do ustawień fabrycznych.	108
 Ustawienia fabryczne są wytłuszczone i oznaczone gwiazdką.					

## Wyb. skrócone ( Wyb.skrócone )

Poziom1	Poziom2	Poziom3	Opcje	Opisy	Strona
Wyb. skrócone	Więcej	Ustaw szyb. Wybieranie	—	Wybieranie można skonfigurować, naciskając tylko kilka klawiszy.	64
		Ustaw. grup	—	Konfigurowanie numerów grupy na potrzeby rozsyłania.	67
		Zmiana	—	Zmienianie numerów szybkiego wybierania.	66
		Kasuj	—	Usuwanie numerów szybkiego wybierania.	66
	(Naciśnij numer szybkiego wybierania)	Wysyłanie faxu	—	Faks można wysłać po naciśnięciu <b>Start Mono</b> lub <b>Start Kolor</b> .	63
		Zadzwon	—	Można wykonać połączenie telefoniczne.	63
 Ustawienia fabryczne są wytłuszczone i oznaczone gwiazdką.					

## Hist. połączeń ( Hist. połączeń )

Poziom1	Poziom2	Poziom3	Opcje	Opisy	Strona
Hist. połączeń	Tel. wych	Wysyłanie faxu	—	Możesz wybrać numer z historii połączeń wychodzących, a następnie wykonać połączenie telefoniczne, wysłać faks, dodać do wybierania szybkiego lub usunąć go.	64
		Zadzwon	—		
		Więcej	Dodaj do szyb. wyb. Kasuj		
 Ustawienia fabryczne są wytłuszczone i oznaczone gwiazdką.					



## Wprowadzanie tekstu

Podczas ustawiania niektórych opcji menu może zaistnieć potrzeba wprowadzenia tekstu do urządzenia. Naciśnij **A1@**, aby wybrać numery, litery lub znaki specjalne. Do każdego przycisku na wyświetlaczu LCD można przypisać maksymalnie cztery litery.

Naciskając wielokrotnie właściwy przycisk, uzyskasz dostęp dożądanego znaku.

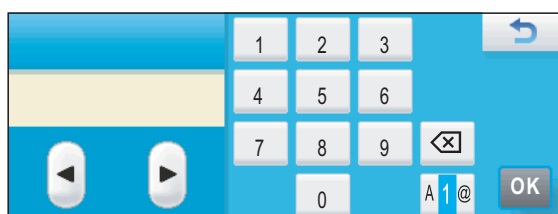

### Wstawianie spacji

Aby wprowadzić spację, należy nacisnąć **A1@** celem wybrania znaku specjalnego, następnie nacisnąć przycisk spacji **^\_** lub **\_**.



#### Informacja

Dostępne znaki mogą być różne w zależności od kraju.

### Dokonywanie poprawek

Jeśli wprowadziłeś niewłaściwą literę i chcesz ją zmienić, użyj przycisków strzałek, aby przesunąć kursor pod nieprawidłowy znak. Następnie naciśnij **⌫**. Wprowadź ponownie prawidłowy znak. Możesz także wprowadzać litery, przesuując kursor i wprowadzając znak.

### Powtarzanie liter

Jeśli chcesz wprowadzić literę, która przypisana jest do tego samego klawisza, co litera poprzednia, naciśnij **▶**, aby przesunąć kursor w prawo przed ponownym naciśnięciem tego samego klawisza.

## D

## Specyfikacje

## Ogólne

<b>Typ drukarki</b>	Atramentowa	
<b>Metoda drukowania</b>	Mono:	Piezo z dyszami 94 × 1
	Kolor:	Piezo z dyszami 94 × 3
<b>Pojemność pamięci</b>	48 MB	
<b>LCD (wyświetlacz ciekłokrystaliczny)</b>	Ekran dotykowy 5 cali (120,7 mm) kolorowy wyświetlacz LCD Obszar aktywny ekranu dotykowego: 4,95 cala (125,96 mm)	
<b>Źródło zasilania</b>	AC 220 do 240 V 50/60 Hz	
<b>Zużycie energii</b>	Wyłączone:	Okolo 0,6 W
	Tryb uśpienia:	Okolo 4,5 W
	Czuwanie:	Okolo 7,5 W
	Działanie:	Okolo 30 W

## Wymiary

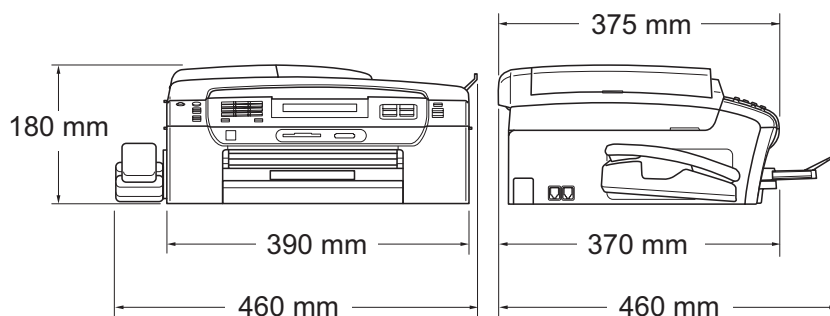

<b>Ciężar</b>	8,7 kg	
<b>Hałas</b>	Działanie:	LPAM = 50 dB (A) lub mniej <sup>1</sup>
<b>Hałas wg ISO9296</b>	Działanie:	LWAd = 63,1 dB (A) (Mono) LWAd = 56,6 dB (A) (Kolor)
		Urządzenia biurowe o poziomie LWAd > 63,0 dB (A) nie nadają się do użytku w pomieszczeniach, w których ludzie wykonują głównie prace umysłowe. Ze względu na wysoki poziom hałasu, urządzenia takie należy ustawić w osobnych pomieszczeniach.

<b>Temperatura</b>	Działanie: 10 - 35°C Najlepsza jakość drukowania: 20 - 33°C
<b>Wilgotność</b>	Działanie: 20 - 80% (bez kondensacji) Najlepsza jakość drukowania: 20 - 80% (bez kondensacji)
<b>ADF (automatyczny podajnik dokumentów)</b>	Zalecane środowisko dla uzyskania najlepszych wyników: Do 15 stron Temperatura: 20°C - 30°C Wilgotność: 50% - 70% Papier: rozmiaru A4 lub Letter 80 g/m <sup>2</sup>

<sup>1</sup> Zależy od warunków drukowania.

# Nośniki do drukowania

## Papier wejściowy

## Taca papieru

### ■ Typ papieru:

Papier zwykły, papier do drukarek atramentowych (papier powlekany),  
papier błyszczący <sup>1</sup>, folie <sup>1 2</sup> i koperty

### ■ Format papieru:

Letter, Legal, Executive, A4, A5, A6, JIS B5,  
koperty (nr 10, DL, C5, Monarch, JE4),  
Fotografie 10 × 15 cm, Fotografie 2L 13 × 18 cm,  
Karta Indeksu Pocztaowa <sup>3</sup>

Szerokość: 98 mm - 215,9 mm

Długość: 148 mm - 355,6 mm

Więcej szczegółów w *Ciężar, grubość i ilość papieru*  
na stronie 20.

### ■ Maksymalna pojemność tacy papieru:

Okolo 100 arkuszy zwykłego papieru o gramaturze  
80 g/m<sup>2</sup>

## Taca do papieru fotograficznego

### ■ Typ papieru:

Papier zwykły, papier do drukarek atramentowych (papier powlekany) i papier błyszczący <sup>1</sup>

### ■ Format papieru:

Fotografie 10 × 15 cm i Fotografie L 89 × 127 mm

Szerokość: 89 mm - 101,6 mm

Długość: 127 mm - 152,4 mm

### ■ Maksymalna pojemność tacy papieru:

Ok. 20 arkuszy

## Wylot papieru

Maksymalnie do 50 arkuszy A4 zwykłego papieru  
(dostarczanie do pokrywy tacy wydruków stroną  
zadrukowaną do góry) <sup>1</sup>

<sup>1</sup> Dla folii i papier błyszczący zalecamy usunięcie zadrukowanych stron z pokrywy tacy wydruków natychmiast po zejściu z urządzenia, aby uniknąć smug.

<sup>2</sup> Należy używać tylko materiałów przeznaczonych dla drukarek atramentowych.

<sup>3</sup> Zobacz *Typ i rozmiar papieru dla każdej operacji* na stronie 19.

# Faks

<b>Zgodność</b>	ITU-T Super Group 3
<b>System kodowania</b>	MH/MR/MMR/JPEG
<b>Szybkość modemu</b>	Automatyczne przejście do trybu zastępczego 33 600 b/s
<b>Format dokumentu</b>	Szerokość podajnika ADF: 148 mm do 215,9 mm Długość podajnika ADF: 148 mm do 355,6 mm Szerokość szyby skanera: maks. 215,9 mm Długość szyby skanera: maks. 297 mm
<b>Szerokość skanowania</b>	Podajnik ADF: 208 mm (papier A4) Szyba skanera: 204 mm (papier A4)
<b>Szerokość drukowania</b>	208 mm
<b>Skala szarości</b>	Poziomy: 64 (czarno-białe) / 256 (kolorowe)
<b>Rodzaje pollingu</b>	Standardowy, bezpieczny, czasowy, sekwencyjny: (tylko czarno-białe)
<b>Regulacja kontrastu</b>	Automatyczny/Jasny/Ciemny (ustawienia ręczne)
<b>Rozdzielczość</b>	<ul style="list-style-type: none"> <li>■ Poziomo 8 punktów/mm</li> <li>■ Pionowo <ul style="list-style-type: none"> <li>Standardowe</li> <li>3,85 linii/mm (Mono)</li> <li>7,7 linii/mm (Kolor)</li> <li>Wysoka</li> <li>7,7 linii/mm (Mono/Kolor)</li> <li>Fotografie</li> <li>7,7 linii/mm (Mono)</li> <li>Bardzo duża</li> <li>15,4 linii/mm (Mono)</li> </ul> </li> </ul>
<b>Wybieranie szybkie</b>	100 stacji × 2 numery
<b>Grupy</b>	Do 6
<b>Rozsyłanie <sup>1</sup></b>	250 stacji
<b>Automatyczne wybieranie ponowne</b>	3 razy w odstępach co 5 minut
<b>Liczba dzwonek</b>	0, 1, 2, 3, 4, 5, 6, 7 lub 8 dzwonek
<b>Źródło komunikacji</b>	Publiczna sieć telefoniczna

**Pamięć transmisji** Do 480<sup>2</sup>/400<sup>3</sup> stron

**Odbiór po wyczerpaniu papieru** Do 480<sup>2</sup>/400<sup>3</sup> stron

<sup>1</sup> Tylko monochromatyczne.

<sup>2</sup> Termin „Strony” odnosi się do „Standardowej karty Brother nr 1” (typowy list firmowy, rozdzielczość standardowa, kod MMR). Specyfikacje i materiały drukowane podlegają zmianom bez uprzedniego powiadamiania.

<sup>3</sup> Termin „Strony” odnosi się do „Karty Testu ITU-T nr 1” (typowy list firmowy, rozdzielczość standardowa, kod MMR). Specyfikacje i materiały drukowane podlegają zmianom bez uprzedniego powiadamiania.

## Cyfrowy automat zgłoszeniowy

<b>TAD</b>	Tak
<b>Czas nagrywania ICM</b>	Maks. 29 minut / maks. 99 wiadomości (maks.180 sekund / 1 wiadomość)
<b>WYŁ.DZWONKA</b>	Tak
<b>Nagrywanie konwersacji</b>	Tak
<b>OGM</b>	Tak
<b>Czas nagrywania OGM</b>	20 s

# Kopiowanie

**Kolor/Czarno-białe**

Tak/Tak

**Format dokumentu**

Szerokość podajnika ADF: 148 mm do 215,9 mm

Długość podajnika ADF: 148 mm do 355,6 mm

Szerokość szyby skanera: maks. 215,9 mm

Długość szyby skanera: maks. 297 mm

Szerokość kopii: maks. 210 mm

**Kopie wielokrotne**

Układa/sortuje do 99 stron

**Powiększ/Pomniejsz**

25% do 400% (w przedziałach po 1%)

**Rozdzielczość**

(monochromatyczny)

■ Skanuje do 1 200 × 1 200 dpi

■ Drukuje do 1 200 × 1 200 dpi

(kolorowy)

■ Skanuje do 600 × 1 200 dpi

■ Drukuje do 600 × 1 200 dpi

**Tryb oszczędzania  
atramentu**

Tak



# PhotoCapture Center™

<b>Kompatybilne nośniki</b> <sup>1</sup>	<p>CompactFlash® (4 MB - 16 GB) (tylko Typ I) (Microdrive™ nie jest kompatybilny) (Kompaktowe karty we/wy takie, jak karta Compact LAN i karta Compact Modem nie są obsługiwane)</p> <p>Memory Stick™ (16 MB - 128 MB) Memory Stick PRO™ (256 MB - 16 GB) Memory Stick Duo™ z adapterem (16 MB - 128 MB) Memory Stick Micro™ (M2™) z adapterem</p> <p>SD<sup>2</sup> SDHC<sup>3</sup> microSD z adapterem miniSD z adapterem xD-Picture Card™<sup>4</sup> nośnik pamięci USB Flash<sup>5</sup></p>
<b>Rozdzielczość</b>	Do 1 200 × 2 400 dpi
<b>Rozszerzenia plików</b> (Format nośnika Media) (Format obrazu)	<p>DPOF (wer.1.0, wer.1.1), Exif DCF (do wer.2.1)</p> <p>Druk fotografii: JPEG<sup>6</sup></p> <p>Skanowanie do nośnika: JPEG, PDF (Kolor) TIFF, PDF (czarno-białe)</p>
<b>Liczba plików</b>	<p>Do 999 plików (Folder na kartach pamięci lub nośnikach pamięci USB Flash jest także wliczony)</p>
<b>Folder</b>	Plik należy zapisać w folderze 4 poziomu karty pamięci lub nośnika USB Flash.
<b>Bez marginesów</b>	Letter, A4, Fotografie (10 × 15 cm), Fotografie 2L (13 × 18 cm) <sup>7</sup>

<sup>1</sup> Karty pamięci, adaptory i nośnik pamięci USB Flash nie są ujęte.

<sup>2</sup> 16 MB do 2 GB

<sup>3</sup> 4 GB do 16 GB

<sup>4</sup> Typowa karta xD-Picture Card™ o pojemności od 16 MB do 512 MB  
xD-Picture Card™ Typ M od 256 MB do 2 GB  
xD-Picture Card™ Typ M+ 1 GB i 2 GB  
xD-Picture Card™ Typ H od 256 MB do 2 GB

<sup>5</sup> Standard USB 2.0  
Urządzenie pamięci masowej USB od 16 MB do 32 GB.  
Obsługiwany format: FAT12/FAT16/FAT32

<sup>6</sup> Progresywny format JPEG nie jest obsługiwany.

<sup>7</sup> Zobacz *Typ i rozmiar papieru dla każdej operacji* na stronie 19.

# PictBridge

## Zgodność

Obsługuje standard PictBridge zgodnie z wymogami stowarzyszenia CIPA DC-001 (Camera & Imaging Products Association).

Więcej informacji na stronie <http://www.cipa.jp/pictbridge>.

## Interfejs

Bezpośredni interfejs USB

# Skaner

<b>Kolor/Czarno-białe</b>	Tak/Tak
<b>Zgodny z TWAIN</b>	Tak (Windows® 2000 Professional/Windows® XP/ Windows® XP Professional x64 Edition/Windows Vista®) Mac OS X 10.3.9 - 10.4.x - 10.5.x <sup>1</sup>
<b>Zgodny z WIA</b>	Tak (Windows® XP <sup>2</sup> /Windows Vista®)
<b>Kolor Głębia</b>	36-bitowy kolor Obróbka (wejście) 24-bitowe przetwarzanie koloru (wyjście) (Faktyczny na wejściu: kolor 30-bitowy/ Faktyczny na wyjściu: kolor 24-bitowy)
<b>Rozdzielczość</b>	Do 19 200 × 19 200 dpi (interpolowana) <sup>3</sup> Do 1 200 × 2 400 dpi (optyczna) (Szyba skanera) Do 1 200 × 600 dpi (optyczna) (ADF)
<b>Prędkość skanowania</b>	Czarno-białe: do 3,44 s. Kolor: do 4,83 s. (rozmiar A4 przy 100 × 100 dpi)
<b>Format dokumentu</b>	Szerokość podajnika ADF: 148 mm do 215,9 mm Długość podajnika ADF: 148 mm do 355,6 mm Szerokość szyby skanera: maks. 215,9 mm Długość szyby skanera: maks. 297 mm
<b>Szerokość skanowania</b>	Do 210 mm
<b>Skala szarości</b>	256 poziomów
<b>Automatyczne przycinanie</b>	Tak

<sup>1</sup> Najnowsze aktualizacje sterowników dla używanego systemu Mac OS X można znaleźć na stronie <http://solutions.brother.com>.

<sup>2</sup> Windows® XP w tym Podręczniku Użytkownika to Windows® XP Home Edition, Windows® XP Professional, i Windows® XP Professional x64 Edition.

<sup>3</sup> Maksymalna rozdzielczość skanowania przy użyciu WIA Driver dla systemu Windows® XP i Windows Vista®: 1 200 × 1 200 dpi (rozdzielczość 19 200 × 19 200 dpi można wybrać przy użyciu narzędzi skanera Brother)

# Drukarka

## Sterownik drukarki

Sterownik dla systemu Windows® 2000 Professional/Windows® XP/Windows® XP Professional x64 Edition/Windows Vista®/Windows Server® 2003 <sup>1</sup>/Windows Server® 2003 x64 Edition <sup>1</sup>/Windows Server® 2008 <sup>1</sup> obsługuje tryb kompresji Brother Native Compression

Mac OS X 10.3.9 - 10.4.x - 10.5.x <sup>2</sup>: Sterownik dla drukarki atramentowej Brother

## Rozdzielczość

Do 1 200 × 6 000 dpi

1 200 × 2 400 dpi

1 200 × 1 200 dpi

600 × 1 200 dpi

600 × 600 dpi

600 × 300 dpi

600 × 150 dpi (Kolor)

450 × 150 dpi (Mono)

## Prędkość druku

Do 35 stron/min (Mono) <sup>3</sup>

Do 28 stron/min (Kolor) <sup>3</sup>

## Szerokość drukowania

204 mm (210 mm) <sup>4 6</sup>

## Bez marginesów

Letter, A4, A6, Fotografie (10 × 15 cm), Karta indeksu, Fotografie L (89 × 127 mm), Fotografie 2L (13 × 18 cm), Kartka pocztowa <sup>5</sup>

<sup>1</sup> Wydruk tylko poprzez sieć.

<sup>2</sup> Najnowsze aktualizacje sterowników dla używanego systemu Mac OS X można znaleźć na stronie <http://solutions.brother.com>.

<sup>3</sup> Oparty na wzorze standardu Brother. Format A4 w trybie szkicowania.

<sup>4</sup> Po włączeniu funkcji drukowania bez marginesów (On).

<sup>5</sup> Zobacz *Typ i rozmiar papieru dla każdej operacji* na stronie 19.

<sup>6</sup> Drukując na papierze formatu A4.

# Interfejsy

**USB**

Kabel interfejsu USB 2.0 nie dłuższy niż 2 m.<sup>1 2</sup>

**Kabel LAN**<sup>3</sup>

Kabel UTP Ethernet kategorii 5 lub wyższej.

**Bezprzewodowa sieć LAN**

To urządzenie obsługuje komunikację bezprzewodową IEEE 802.11b/g z siecią LAN w trybie infrastruktury lub bezprzewodowego połączenia Peer-to-Peer (równorzędnego) w trybie Ad-hoc.

- <sup>1</sup> Twoje urządzenie ma interfejs Hi-speed USB 2.0. Urządzenie może zostać również podłączone do komputera z interfejsem USB 1.1.
- <sup>2</sup> Porty USB innych systemów nie są obsługiwane.
- <sup>3</sup> Szczegółowe specyfikacje sieci można znaleźć w *Sieć (LAN)* na stronie 194 oraz *Instrukcji obsługi dla sieci*.

# Wymagania komputera

OBSŁUGIWANE SYSTEMY OPERACYJNE I FUNKCJE OPROGRAMOWANIA									
Wymagania komputera i wersja systemu operacyjnego		Obsługiwane funkcje oprogramowania PC	Interfejs PC	Minimalna szybkość procesora	Minimalna ilość pamięci RAM	Zalecany RAM	Ilość miejsca na dysku twardym wymagana do instalacji		
							Dla sterowników	Dla aplikacji	
System operacyjny Windows® 1	Windows® 2000 Professional 5	Drukowanie, PC Fax 4, skanowanie, dysk wymienny 6	USB, 10/100 Base-TX (Ethernet), Wireless 802.11b/g	Intel® Pentium® II lub odpowiednik	64 MB	256 MB	110 MB	340 MB	
	Windows® XP Home 2 5				128 MB		110 MB	340 MB	
	Windows® XP Professional 2 5			Obsługiwany procesor 64-bitowy (Intel®64 lub AMD64)	256 MB	512 MB	110 MB	340 MB	
	Windows® XP Professional x64 Edition 2				Intel® Pentium® 4 lub odpowiednik	512 MB	1 GB	600 MB	530 MB
	Windows Vista® 2								
	Windows Server® 2003 (druk tylko poprzez sieć)	Drukowanie	10/100 Base-TX (Ethernet), Wireless 802.11b/g	Intel® Pentium® III lub odpowiednik	256 MB	512 MB	50 MB	nd.	
Windows Server® 2003 x64 Edition (druk tylko poprzez sieć)	Obsługiwany procesor 64-bitowy (Intel®64 lub AMD64)								
Windows Server® 2008 (druk tylko poprzez sieć)	Intel® Pentium® 4 lub odpowiednik 64-bitowy (Intel®64 lub AMD64)			512 MB	2 GB				
System operacyjny Macintosh	Mac OS X 10.3.9 - 10.4.3	Drukowanie, wysyłanie PC Fax 4, skanowanie, dysk wymienny 6	USB 3, 10/100 Base-TX (Ethernet), Wireless 802.11b/g	PowerPC G4/G5	128 MB	256 MB	80 MB	400 MB	
	Mac OS X 10.4.4 - 10.5.x			PowerPC G3 350MHz	512 MB				1 GB
Procesor Intel® Core™									

Warunki:

- Microsoft® Internet Explorer® 5.5 lub nowszy.
- Dla WIA, rozdzielczość 1 200 × 1 200. Narzędzie Brother Scanner Utility umożliwia zwiększenie do 19 200 × 19 200 dpi.
- Porty USB innych systemów nie są obsługiwane.
- Program PC Fax obsługuje tylko format czarno-biały.
- PaperPort™ 11SE obsługuje Microsoft® SP4 lub lepszy dla Windows® 2000 i SP2 lub lepszy dla XP.
- Dysk wymienny do funkcja programu PhotoCapture Center™.

Najnowsze wersje sterowników można pobrać ze strony <http://solutions.brother.com>.  
Wszystkie znaki firmowe, logo i nazwy produktów są własnością ich prawnych właścicieli.

## Materiały eksploatacyjne

<b>Atrament</b>	Urządzenie korzysta z wkładów atramentowych czarnych, żółtych, cyjan oraz magenta, które są oddzielone on głowicy drukującej.
<b>Trwałość użytkowa wkładu atramentowego</b>	Po pierwszej instalacji wkładów atramentowych, urządzenie wykorzysta pewną ilość atramentu do napełnienia przewodów doprowadzających atrament w celu osiągnięcia wydruków wysokiej jakości. Ten proces jest wykonywany jeden raz. Po zakończeniu tego procesu wkłady dostarczone z urządzeniem mają mniejszą pojemność niż standardowe wkłady (65%). Przy użyciu następujących wkładów można wydrukować określoną ilość stron.
<b>Zamienne materiały eksploatacyjne</b>	<p>&lt;Czarny&gt; LC1100BK, &lt;Cyjan&gt; LC1100C, &lt;Magenta&gt; LC1100M, &lt;Żółty&gt; LC1100Y</p> <p>Czarny – około 450 stron <sup>1</sup></p> <p>Żółty, magenta i cyjan – około 325 stron <sup>1</sup></p> <p><sup>1</sup> Średnia pojemność wkładu jest zadeklarowana zgodnie z normą ISO/IEC 24711.</p> <p>Więcej informacji o wymiennych materiałach eksploatacyjnych można znaleźć na stronie <a href="http://www.brother.com/pageyield">http://www.brother.com/pageyield</a>.</p>

### Co to jest Innobella™?

Innobella™ to gama materiałów eksploatacyjnych oferowanych przez firmę Brother. Nazwa „Innobella™” pochodzi od słów „Innowacja” i „Bella” (co oznacza „piękna” w języku włoskim) i reprezentuje „innovacyjną” technologię zapewniającą „piękne” i „trwałe” rezultaty drukowania.

Przy drukowaniu zdjęć aby uzyskać wysoką jakość, Brother zaleca stosowanie błyszczącego papieru Innobella™ (seria BP71). Doskonałe wydruki osiągane są za pomocą papieru fotograficznego i atramentu Innobella™.



# Sieć (LAN)

<b>LAN</b>	Możesz podłączyć swoje urządzenie do sieci w celu korzystania z funkcji drukowania sieciowego, skanowania sieciowego, PC-Fax Send, PC Fax Receive (tylko Windows®), Remote Setup i dysku wymiennego <sup>1</sup> . Dostępne jest także Brother BRAdmin Light <sup>2</sup> – oprogramowanie do zarządzania siecią.
<b>Pomoc techniczna dla</b>	Windows® 2000 Professional/Windows® XP/ Windows® XP Professional x64 Edition/Windows Vista®/ Windows Server® 2003 <sup>3</sup> /Windows Server® 2003 x64 Edition <sup>3</sup> / Windows Server® 2008 <sup>3</sup>  Mac OS X 10.3.9 - 10.4.x - 10.5.x <sup>4</sup>  Ethernet 10/100 BASE-TX Auto Negotiation (kablowa sieć LAN) IEEE 802.11 b/g (bezprzewodowa sieć LAN)
<b>Protokoły</b>	TCP/IP: ARP, RARP, BOOTP, DHCP, APIPA (Auto IP), NetBIOS/WINS, LPR/LPD, Custom Raw Port/Port9100, DNS Resolver, mDNS, LLMNR responder, serwer FTP, TELNET, SNMPv1, TFTP, port skanera, LLTD responder, usługi sieciowe (drukowanie)
<b>Zabezpieczenia sieci</b>	SSID/ESSID, 128 (104) / 64 (40) bit WEP, WPA2-PSK (AES), WPA-PSK (TKIP/AES)
<b>Narzędzie konfiguracyjne</b>	<b>SecureEasySetup™</b> Tak (łatwa konfiguracja routera/punktu dostępu za pomocą kompatybilnego narzędzia SecureEasySetup™) <b>AOSS™</b> Tak (łatwa konfiguracja routera/punktu dostępu za pomocą kompatybilnego narzędzia AOSS™) <b>WPS</b> Tak (łatwa konfiguracja routera/punktu dostępu za pomocą kompatybilnego narzędzia Wi-Fi Protected Setup)

<sup>1</sup> Patrz tabela Wymagania komputera na Strona 192.

<sup>2</sup> Jeżeli potrzebujesz bardziej zaawansowanego narzędzia do zarządzania drukarkami, użyj najnowszej wersji narzędzia Brother BRAdmin Professional, które można pobrać ze strony <http://solutions.brother.com>.

<sup>3</sup> Wydruk tylko poprzez sieć.

<sup>4</sup> Najnowsze aktualizacje sterowników dla używanego systemu Mac OS X można znaleźć na stronie <http://solutions.brother.com>.



## Konfiguracja sieci bezprzewodowej za pomocą jednego przycisku

Jeżeli Twój punkt dostępu obsługuje narzędzia SecureEasySetup™, Wi-Fi Protected Setup (PBC <sup>1</sup>) lub AOSS™, możesz łatwo skonfigurować urządzenie bez korzystania z komputera. Naciskając przycisk routera/punktu dostępu bezprzewodowej sieci LAN i urządzenia, możesz skonfigurować sieć bezprzewodową i ustawienia zabezpieczeń. Patrz podręcznik użytkownika Twojego routera/punktu dostępu bezprzewodowej sieci LAN, aby uzyskać instrukcje na temat stosowania trybu jednego przycisku.

<sup>1</sup> Konfiguracja za pomocą przycisku



### Informacja

Routery i punkty dostępu obsługujące SecureEasySetup™, Wi-Fi Protected Setup lub AOSS™ są oznaczone symbolami pokazanymi poniżej.

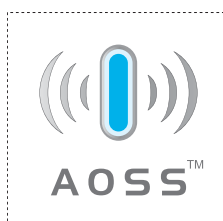

To jest pełne zestawienie funkcji i terminów, które się pojawiają się w instrukcjach obsługi Brother. Dostępność tych funkcji zależy od modelu jaki zakupiłeś.

**ADF (automatyczny podajnik dokumentów)**

Dokument można umieścić na podajniku ADF i skanować automatycznie po jednej stronie.

**Automatyczna redukcja**

Zmniejsza wielkość przychodzących faksów.

**Automatyczna transmisja faksu**

Wysyłanie faksu bez podnoszenia słuchawki telefonu zewnętrznego.

**Automatyczne wybieranie ponowne**

Funkcja umożliwiająca urządzeniu ponowne wybieranie ostatniego numeru faksu po pięciu minutach od momentu, w którym faks nie został wysłany, gdyż linia była zajęta.

**Błąd komunikacji (BŁĄD ŁĄCZA)**

Błąd podczas wysyłania lub odbierania faksu spowodowany zwykle tymczasowym zakłóceniem na linii.

**Czas dzwonka F/T**

Czas, przez jaki urządzenie Brother generuje dzwonki (jeśli tryb odbierania to faks/telefon), informując o oczekującym połączeniu głosowym.

**Dostęp do zdalnego odtwarzania**

Możliwość uzyskania zdalnego dostępu do urządzenia z telefonu działającego w trybie wybierania tonowego.

**Drukowanie kopii zapasowej**

Urządzenie drukuje kopię każdego faksu, który został odebrany i zapisany w pamięci. Jest to funkcja bezpieczeństwa, dzięki której nie utracisz przychodzących wiadomości w przypadku utraty zasilania.

**Dziennik faksu**

Pokazuje informacje o ostatnich 200 przychodzących oraz wychodzących faksach. TX oznacza transmisję. RX oznacza odbiór.

**ECM (Tryb korekcji błędów)**

Wykrywa błędy podczas transmisji faksu i wysyła ponownie strony, w czasie wysyłania których pojawił się błąd.

**Faks opóźniony**

Wysyła faks o określonym czasie w przyszłości.

**Fax/Tel**

Możesz odbierać fakсы i połączenia telefoniczne. Nie korzystaj z tego trybu, jeśli używasz telefonu z automatem zgłoszeniowym (TAD).

**Głośność dzwonienia**

Ustawienie głośności dzwonka urządzenia.

**Głośność sygnalizatora**

Ustawienie głośności sygnalizatora, jeśli naciśniesz przycisk lub popełnisz błąd.

**Grupa kompatybilności**

Zdolność jednego urządzenia faksującego do komunikacji z innym. Kompatybilność jest zapewniona pomiędzy grupami ITU-T.

**Identyfikator stacji**

Zapisana informacja pojawia się na początku faksowanych stron. Zawiera nazwę nadawcy i numer faksu.

**Impuls**

Forma obrotowego wybierania na linii telefonicznej.

**Innobella™**

Innobella™ to gama materiałów eksploatacyjnych oferowanych przez firmę Brother. Aby uzyskać najlepszą jakość, firma Brother poleca atrament i papier Innobella™.

**Jasność**

Zmiana jasności powoduje przyciemnienie lub rozjaśnienie całego obrazu.

**Kod zdalnego dostępu**

Własny czterocyfrowy kod (---\*) umożliwiający wywołanie urządzenia i dostęp do niego z lokalizacji zdalnej.

**Kod zdalnej aktywacji**

Naciśnij ten kod (\* 5 1), gdy odpowiadasz na połączenie faksowe w telefonie zewnętrznym lub wewnętrznym.

**Kod zdalnej dezaktywacji (tylko dla trybu faks/telefon)**

Kiedy urządzenie odpowiada na połączenie głosowe, emituje podwójne dzwonki. Możesz odebrać je za pomocą telefonu wewnętrznego, przyciskając ten kod (# 5 1).

**Kontrast**

Ustawiany w celu kompensacji ciemnego lub jasnego dokumentu, poprzez wykonywanie jaśniejszych kopii ciemnych dokumentów i ciemniejszych kopii jasnych dokumentów.

**LCD (wyświetlacz ciekłokrystaliczny)**

Ekran wyświetlacza pokazuje komunikaty interaktywne podczas programowania na ekranie oraz wskazuje, gdy urządzenie działa w trybie spoczynku.

**Liczba dzwonek**

Liczba dzwonek przed zainicjowaniem przez urządzenie odpowiedzi w trybach Tylko fx, Fax/Tel i TAD.

**Lista pomocy**

Wydruk pełnej tabeli menu, której możesz używać do programowania urządzenia, gdy nie masz przy sobie Podręcznika użytkownika.

**Lista szybkiego wybierania**

Zawiera nazwy i numery zapamiętane w pamięci szybkiego wybierania w kolejności liczbowej.

**Metoda kodowania**

Metoda kodowania informacji zawartej w dokumencie. Wszystkie urządzenia faksujące muszą korzystać z minimalnego standardu kompresji danych Modified Huffman (MH). W urządzeniu mogą być wykorzystywane bardziej zaawansowane metody kompresji: Modified Read (MR), Modified Modified Read (MMR) oraz JPEG, jeśli urządzenie odbierające ma również tę funkcjonalność.

**Numer grupy**

Kombinacja numerów szybkiego wybierania zapisanych w lokalizacji szybkiego wybierania na potrzeby rozsyłania.

**OCR (optyczne rozpoznawanie znaków)**

Dołączona aplikacja ScanSoft™ PaperPort™ 11SE z OCR lub Presto! PageManager umożliwia zmianę obrazu tekstu na tekst, który można edytować.

**Odbiór po wyczerpaniu papieru**

Odbiera fakсы do pamięci urządzenia, gdy w urządzeniu zabraknie papieru.

**Okres sprawozdawczy**

Zaprogramowany okres pomiędzy automatycznym wydrukiem dzienników faksów. Możesz drukować dziennik faksów na żądanie bez zakłócania cyklu.

**Pauza**

Umożliwia umieszczenie 3,5 sekundowego opóźnienia w sekwencji wybierania podczas wybierania przy użyciu klawiatury lub podczas zapisywania numerów szybkiego wybierania. Naciśnij klawisz **Powtórz wybieranie/Pauza** na panelu sterowania albo przycisk Pauza na wyświetlaczu LCD tyle razy, ile będzie wymagane, aby wydłużyć pauzę.

### **PhotoCapture Center™**

Umożliwia drukowanie zdjęć cyfrowych w wysokiej rozdzielczości z aparatu cyfrowego dla uzyskania wydruku o jakości fotografii.

### **PictBridge**

Umożliwia drukowanie zdjęć cyfrowych w wysokiej rozdzielczości bezpośrednio z aparatu cyfrowego dla uzyskania wydruku o jakości fotografii.

### **Podwójny dostęp**

Urządzenie może skanować wychodzące fakсы lub zaplanowane zadania do pamięci w tym samym czasie, gdy wysłała faks z pamięci, odbiera lub drukuje przychodzący faks.

### **Polling**

Proces występujący w urządzeniu faksowym, polegający na wywołaniu innego urządzenia faksowego w celu odtworzenia oczekujących wiadomości faksowych.

### **Raport Xmit**

#### **(Raport weryfikacji transmisji)**

Wykaz wszystkich transmisji faksów, ich dat, godzin i numerów.

### **Ręczne faksowanie**

Po podniesieniu słuchawki telefonu zewnętrznego usłyszysz odpowiedź odbierającego urządzenia faksowego przed naciśnięciem **Start Mono** lub **Start Kolor** w celu rozpoczęcia wysyłania.

### **Rozdzielczość**

Rozdzielczość wynosi 203 × 196 dpi. Jest używana do małych wydruków i do wykresów.

### **Rozdzielczość**

Liczba pionowych i poziomych linii na cal. Patr: standardowa, wysoka, bardzo wysoka i foto.

### **Rozdzielczość bardzo wysoka (tylko mono)**

392 × 203 dpi. Najlepsza dla małego druku i szkiców.

### **Rozdzielczość fotograficzna (tylko mono)**

Ustawienie rozdzielczości wykorzystujące różnych odcieni szarości dla najlepszego przedstawienia fotografii.

### **Rozdzielczość standardowa**

203 × 97 dpi. Używana dla tekstu o normalnej wielkości i najszybszej transmisji.

### **Rosyłanie**

Możliwość wysyłania tego samego faksu do więcej niż jednej lokalizacji.

### **Skala szarości**

Odcienie szarości dostępne dla kopiowania, skanowania oraz faksowania fotografii.

### **Skanowanie**

Proces wysyłania elektronicznego obrazu papierowego dokumentu do komputera.

### **Skanowanie na nośnik**

Możesz skanować monochromatyczne lub kolorowe dokumenty na kartę pamięci lub nośnik pamięci USB Flash. Obrazy monochromatyczne będą w formacie pliku TIFF lub PDF, a obrazy kolorowe mogą być w formacie pliku PDF lub JPEG.

### **Szukanie**

Elektroniczne, liczbowe lub alfabetyczne wyszukiwanie zapisanych numerów szybkiego wybierania i grup.

### **TAD (automat zgłoszeniowy)**

Można podłączyć zewnętrzny TAD (automat zgłoszeniowy) do urządzenia.

### **Telefon wewnętrzny**

Telefon używający tej samej linii, co faks, ale podłączony do oddzielnego gniazda ściennego.

### **Telefon zewnętrzny**

TAD (telefoniczny automat zgłoszeniowy) lub telefon, który jest podłączony do urządzenia.

### **Ton**

Forma wybierania numeru w linii telefonicznej, używana w telefonach z klawiszami.

**Tony CNG**

Tony specjalne wysyłane przez urządzenie faksujące podczas automatycznej transmisji powiadamiające urządzenie odbierające, że dzwoni urządzenie faksujące.

**Tony faksu**

Sygnaly nadawane przez wysyłające i odbierające urządzenia faksowe podczas przekazywania informacji.

**Transmisja**

Proces wysyłania faksu za pomocą linii telefonicznej z urządzenia do urządzenia odbierającego.

**Transmisja w czasie rzeczywistym**

Gdy pamięć jest wypełniona, możesz wysyłać fakсы w czasie rzeczywistym.

**Transmisja wsadowa**

(tylko fakсы czarno-białe) Funkcja przyczyniająca się do obniżenia kosztów, wszystkie opóźnione fakсы przesyłane na ten sam numer mogą być wysłane w jednej transmisji.

**Tryb Menu**

Tryb programowania do zmiany ustawień urządzenia.

**Tryb międzynarodowy**

Wprowadza tymczasowe zmiany do tonów faksu w celu zniwelowania zakłóceń na międzynarodowych liniach telefonicznych.

**Ustawienia tymczasowe**

Można wybrać określone opcje dla każdej transmisji faksu i kopii bez zmiany ustawień domyślnych.

**Ustawienia użytkownika**

Wydrukowany raport zawierający bieżące ustawienia urządzenia.

**Wybieranie szybkie**

Numer zaprogramowany w celu łatwego wybierania. Należy nacisnąć Wyb. skrócone, kod dwucyfrowy i **Start Mono** lub **Start Kolor**, aby rozpocząć proces wybierania numeru.

**Wykrywanie faksu**

Umożliwia urządzeniu odpowiedź na ton CNG, jeśli przerwiesz odbieranie faksu, podnosząc słuchawkę.

**Wysyłka faksów**

Wysyła faks odebrany w pamięci na inny wstępnie zaprogramowany numer faksu.

**Wzmocnienie koloru**

Dostosowuje kolor w obrazie w celu osiągnięcia lepszej jakości drukowania przez poprawienie ostrości, balansu bieli i gęstości koloru.

**Zadania oczekujące**

Możesz sprawdzić, które zadania oczekują w pamięci i pojedynczo anulować zadania.

**Zapisywanie faksu**

Odebrane fakсы można zapisywać w pamięci.

# F

# Indeks

## A

ADF (automatyczny podajnik dokumentów) .....	21, 32
Anulowanie	
Wysyłka faksów .....	54
zadania oczekujące na ponowne wybranie .....	39
Apple Macintosh	
Patrz Instrukcja oprogramowania na płycie CD-ROM.	
Automat zgłoszeniowy (TAD) .....	58
łączenie .....	59
Automatyczne	
odbieranie faksu .....	41
wykrywanie faksu .....	45
Awaria zasilania .....	158

## C

ControlCenter	
Patrz Instrukcja oprogramowania na płycie CD-ROM.	
Czyszczenie	
głowica drukarki .....	151
skaner .....	150
wałek drukarki .....	150
wałek papieru .....	151

## D

Dokument	
ładowanie .....	21, 22
Drukowanie	
faks z pamięci .....	52
na małym formacie .....	15
Patrz Instrukcja oprogramowania na płycie CD-ROM.	
problemy .....	128, 130
raport .....	78
rozdzielczość .....	190
specyfikacje .....	190
sterowniki .....	190
zacięcia papieru .....	144
Drukowanie bezpośrednie	
z aparatu niezgodnego z-PictBridge ...	112
z aparatu PictBridge .....	110

## F

Faks, wolnostojący	
odbieranie .....	41
czas dzwonka F/T, ustawienie .....	44
do pamięci .....	52
drukowanie z pamięci .....	52
na komputer PC .....	47
odbieranie z miejsca zdalnego ....	54, 55
odbiór po wyczerpaniu papieru .....	52
opóźnienie dzwonienia, ustawienie ...	44
po zakończeniu rozmowy .....	43
podgląd faksu .....	49, 51
problemy .....	128, 130
wykrywanie faksu .....	45
wysyłka faksów .....	54
z telefonu wewnętrznego .....	61
zakłócenia linii telefonicznej .....	136
zmniejszanie, aby dopasować do papieru .....	52
wysyłanie .....	32, 79
anulowanie z pamięci .....	39
faks kolorowy .....	33
faks opóźniony .....	38
kontrast .....	36
opóźniona transmisja wsadowa .....	38
podgląd faksu .....	34
przechodzenie do trybu faksu .....	32
przywracanie ustawień fabrycznych .....	39
ręczne .....	40
rozdzielczość .....	37
rozsyłanie .....	35
transmisja w czasie rzeczywistym ....	37
ustawianie nowych domyślnych .....	39
z pamięci (podwójny dostęp) .....	37
z podajnika ADF .....	32
z szyby skanera .....	33
zagraniczne .....	38
zakłócenia linii telefonicznej .....	136
Faks, z PC	
Patrz Instrukcja oprogramowania na płycie CD-ROM.	
Folie .....	17, 18, 20, 182
Funkcje własne telefonu na pojedynczej linii .....	132

## G

Głośność, ustawienie	
dzwonek .....	25
głośnik .....	26
sygnalizator .....	25
Gniazda	
EXT	
telefon zewnętrzny .....	60
Grupy do rozsyłania .....	67

## I

Innobella™ .....	193
------------------	-----

## K

Kartki pocztowe .....	12, 13, 19, 20
Klawisz Wł./Wył. ....	23
Kody dostępu, zapisywanie i wybieranie .....	69
Kody faksu	
kod zdalnego dostępu .....	53
kod zdalnej aktywacji .....	45, 61
kod zdalnej dezaktywacji .....	61
korzystanie .....	61
zmiana .....	53, 62
Komunikaty błędu na wyświetlaczu	
LCD .....	137
Błąd komunikacji .....	137
Brak pamięci .....	137
podczas skanowania dokumentu .....	92
Brak wkładu .....	138
Druk niemożliwy .....	138
Nie można drukować .....	138
Nie można usunąć .....	138
Nie można wykryć .....	139
Nie wpisane .....	63
Niski poziom tuszu .....	138
Rozpocz.niemożl. ....	138
Skan. niemożliwe .....	138
Wydruk tylko B&W .....	140
Konserwacja, rutynowa	
wymiana wkładów atramentowych .....	146
Koperty .....	12, 13, 19, 20

## Kopiowanie

brak pamięci .....	92
jakość .....	85
jasność .....	88
kontrast .....	88
korzystanie z szyby skanera .....	21
pojedyncze .....	84
powiększ/pomniejsz .....	86
rozmiar papieru .....	89
sortowanie (tylko podajnik ADF) .....	88
tryb oszczędzania atramentu .....	89
typ papieru .....	89
układ strony (N w 1) .....	87
ulubione .....	91
używanie podajnika ADF .....	88
wielokrotne .....	85
wprowadzanie trybu kopiowania .....	84

## L

LCD (wyświetlacz ciekłokrystaliczny) ....	158
Jasność .....	27
Lista pomocy .....	78
Wł. timera .....	27
Linia telefoniczna	
linii telefonicznej .....	136
połączenia .....	59
trudności .....	131
typ .....	57
wieloliniowe (PBX) .....	60

## Ł

Łączenie	
telefon zewnętrzny .....	60
zewnętrzny TAD (automat zgłoszeniowy) .....	58, 59

## M

Macintosh	
Patrz Instrukcja oprogramowania na płycie CD-ROM.	
Materiały eksploatacyjne .....	193
Montaż słuchawki .....	153
Montaż słuchawki telefonicznej .....	153

## N

- Numer seryjny  
jak znaleźć  
..... Zobacz wewnątrz pokrywy przedniej

## O

- Obszar skanowania .....22
- Odbieranie zdalne .....53
  - kod dostępu .....53
  - otrzymywanie faksów .....55
  - polecenia .....54
- Opóźnienie dzwonienia, ustawienie .....44

## P

- Pakowanie i transport urządzenia ..... 156
- PaperPort™ 11SE z OCR  
Patrz Instrukcja oprogramowania na płycie CD-ROM oraz instrukcje w Pomocy programu PaperPort™ 11SE.
- Papier ..... 17, 182
  - ilość .....20
  - ładowanie .....10
  - ładowanie kopert i kartek pocztowych .....12
  - ładowanie papieru fotograficznego .....14
  - obszar zadruku .....16
  - rodzaj ..... 19, 24
  - rozmiar .....24
  - rozmiar dokumentu .....21
- PhotoCapture Center™
  - Bez marginesu .....105
  - CompactFlash® .....94
  - Drukowanie
    - indeks .....98
    - wszystkie zdjęcia .....97
    - zdjęcia .....99
  - Drukowanie DPOF .....101
  - Efekty foto
    - Autokorekta .....99
    - Czarno-białe .....99
    - Likwidacja czerwonych oczu .....99
    - Poprawienie scenerii .....99
    - Przycinanie .....99
    - Sepia .....99
    - Zwiększenie odcienia .....99
  - Memory Stick PRO™ .....94

- Memory Stick™ ..... 94
- Podgląd zdjęć ..... 97
- Pokaz slajdów ..... 97
- Przycinanie ..... 104
- SD ..... 94
- SDHC ..... 94
- Skanowanie do nośnika
  - automatyczne przycinanie ..... 107
  - karta pamięci ..... 106
  - Pamięć USB Flash ..... 106
- specyfikacje ..... 187
- Ustawienia drukowania
  - Jakość ..... 102
  - Jasność ..... 103
  - Kontrast ..... 103
  - Poprawianie kolorów ..... 103
  - Przywracanie ustawień fabrycznych ..... 105
  - Rodzaj i rozmiar papieru ..... 102, 103
  - Ustawianie nowych domyślnych ..... 105
- xD-Picture Card™ ..... 94
- z PC
  - Patrz Instrukcja oprogramowania na płycie CD-ROM.
- PictBridge
  - drukowanie DPOF ..... 112
- Podwójny dostęp ..... 37
- Połączenia wieloliniowe (PBX) ..... 60
- Pomoc
  - komunikaty LCD ..... 158
  - korzystanie z przycisków trybu i menu ..... 158
  - Tabela menu ..... 158, 159
- Ponowne wybieranie/pauza ..... 63
- Presto! PageManager
  - Patrz Pomoc w aplikacji Presto! PageManager.
- Programowanie urządzenia ..... 158
- Przechowywanie danych w pamięci ..... 158
- Przegląd panelu sterowania ..... 6
- Przekazywanie faksu
  - programowanie numeru ..... 46
  - zmiana zdalna ..... 54, 55
- Przesyłanie faksów lub raportu Dziennika faksów ..... 142



## R

Raporty .....	77
dziennik faksów .....	78
okres sprawozdawczy .....	77
jak drukować .....	78
Konfiguracja sieci .....	78
Lista pomocy .....	78
Lista szybkiego wybierania .....	78
Ustawienia użytkownika .....	78
weryfikacja transmisji .....	77, 78
Ręczna transmisja .....	40
Ręczne odbieranie .....	41
wybieranie .....	63
Rozdzielczość drukowanie .....	190
faks .....	183
kopiowanie .....	186
skanowanie .....	189
ustawienie dla kolejnego faksu .....	37
Rozsyłanie .....	35
ustawianie grup do rozsyłania .....	67

## S

Sieć Drukowanie Patrz Instrukcja obsługi dla sieci na płycie CD-ROM.	
Skanowanie Patrz Instrukcja oprogramowania na płycie CD-ROM.	
Sieć bezprzewodowa Patrz Przewodnik szybkiej instalacji i Instrukcja obsługi dla sieci na płycie CD-ROM.	
Skala szarości .....	183, 189
Skanowanie Patrz Instrukcja oprogramowania na płycie CD-ROM.	
Słuchawka bezprzewodowa .....	6
Szybkie wybieranie rozsyłanie .....	35
używanie grup .....	35
Wybieranie grupowe ustawianie grup i rozsyłania .....	67
zmiana .....	65, 66

Wybieranie szybkie .....	64
korzystanie .....	63
ustawianie z połączeń wychodzących .....	65
ustawienie według 2-cyfrowej lokalizacji .....	64
zmiana .....	65, 66

## Ś

Środki ostrożności .....	119, 123
--------------------------	----------

## T

Tabela menu .....	158
Taca do papieru fotograficznego .....	14
TAD (automat zgłoszeniowy), zewnętrzny .....	41, 58
nagrywanie OGM .....	59
podłączanie .....	58, 59
tryb odbierania .....	41
TAD, tryb kasowanie wiadomości .....	73, 74
konfigurowanie .....	70, 71
nagrywanie rozmowy .....	73
odtwarzanie wiadomości głosowych .....	72, 73, 74
rozmowa .....	73
ustawianie oszczędzania kosztów połączeń .....	75
wiadomość OGM trybu Fax/Tel .....	71
wiadomość wychodząca (OGM) .....	70
Tekst, wprowadzanie .....	179
znaki specjalne .....	179
Telefon bezprzewodowy .....	61
Telefon wewnętrzny, używanie .....	61
Telefon zewnętrzny, podłączanie .....	60
Transport urządzenia .....	156
Tryb faks/telefon kod zdalnej aktywacji .....	61
kod zdalnej dezaktywacji .....	61
odbiór z telefonu wewnętrznego .....	61
opóźnienie dzwonienia .....	44
zapowiedź .....	70
Tryb Fax/Tel Tryb faks/telefon .....	70

Tryb odbierania	
faks/telefon .....	41
ręczny .....	41
tylko faks .....	41
zewnątrzny automat zgłoszeniowy (TAD) .....	41
Tryb oszczędzania atramentu .....	89
Tryb uśpienia .....	27
Tryb, aktywacja	
Faks .....	32
kopiowanie .....	84
PhotoCapture .....	97
Skanowanie .....	106

## U

Ustawienia drukowania	
Skanowanie do nośnika	
zmiana nazwy pliku .....	106
Usuwanie niesprawności .....	128
jeśli masz problem	
drukowanie .....	128
drukowanie odebranych faksów .....	130
kopiowanie .....	133
linia telefoniczna lub połączenia .....	131
odbieranie faksów .....	131
oprogramowanie .....	133
PhotoCapture Center™ .....	134
połączenia przychodzące .....	132
sieć .....	135
skanowanie .....	133
komunikaty błędów na wyświetlaczu	
LCD .....	137
sprawdzanie poziomu atramentu .....	153
w przypadku wystąpienia problemu	
zacięcie dokumentu .....	143
zacięcie dokumentu .....	143
zacięcie papieru .....	144

## W

Wiadomość wychodząca (OGM) .....	70
Windows®	
Patrz Instrukcja oprogramowania na płycie CD-ROM.	
Wkłady atramentowe	
licznik kropek tuszu .....	146
sprawdzanie poziomu atramentu .....	153
wymiana .....	146
Wybieranie	
Grupy .....	35
kody dostępu i numery kart kredytowych .....	66
pauza .....	64
połączenie wychodzące .....	64
ręczne .....	63
Wybieranie szybkie .....	63
Wybieranie szybkie	
wybieranie .....	63
zmiana .....	65, 66
Wykrywanie faksu .....	45

## Z

Zabezpieczenie pamięci .....	29, 81
Zacięcia	
dokument .....	143
papier .....	143
Zapisywanie faksu .....	46
drukowanie z pamięci .....	52
włączanie .....	46
wyłączanie .....	48
Zdalna konfiguracja	
Patrz Instrukcja oprogramowania na płycie CD-ROM.	
Zmniejszanie	
faksy przychodzące .....	52
kopie .....	86

# brother®

**Odwiedź naszą stronę w Internecie**  
**<http://www.brother.com>**

To urządzenie jest dopuszczone do użycia tylko w kraju, w którym zostało zakupione. Lokalne przedstawicielstwa Brother oraz ich dealerzy zapewniają wsparcie techniczne i serwis tylko w przypadku urządzeń zakupionych w ich krajach.