

# PODREĆCZNIK UŻYTKOWNIKA

---

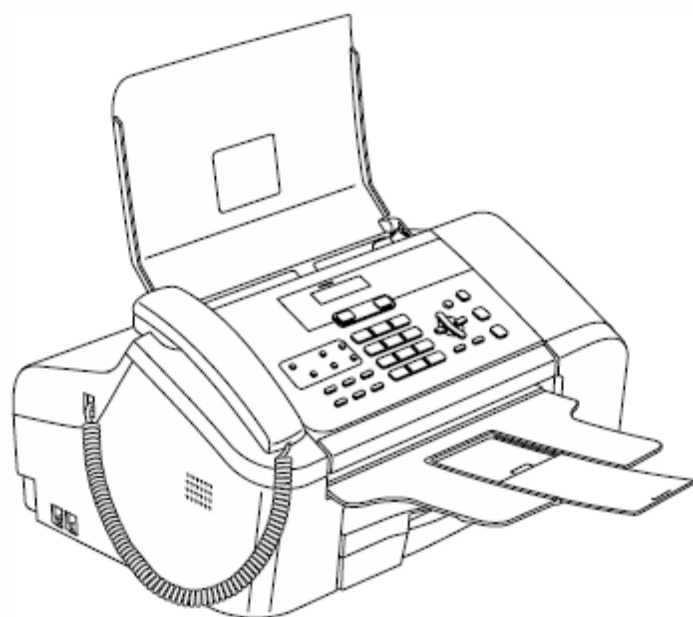

FAX-1355

FAX-1360

FAX-1460

FAX-1560

CE

**Jeżeli musisz skontaktować się z Działem Obsługi Klienta**

**Jeżeli musisz skontaktować się z Działem Obsługi Klienta**

**Numer modelu: FAX-1355, FAX-1360, FAX-1460 oraz FAX-1560  
(Zaznacz numer swojego modelu)**

**Numer seryjny: <sup>1</sup> \_\_\_\_\_**

**Data zakupu: \_\_\_\_\_**

**Miejsce zakupu: \_\_\_\_\_**

**Numer seryjny znajduje się z tyłu urządzenia. Zachowaj ten Podręcznik Użytkownika wraz z dokumentem zakupu, jako trwałe dowód dokonania zakupu, na wypadek kradzieży, pożaru lub korzystania z obsługi gwarancyjnej.**

**Zarejestruj swój produkt on-line**

**<http://www.brother.com/registration/>**

Rejestrując swój produkt w firmie Brother, zostaniesz wpisany do bazy prawowitych właścicieli produktu. Twoja rejestracja w firmie Brother:

- może stanowić potwierdzenie daty zakupu twojego produktu, w przypadku zagubienia dokumentu sprzedaży; oraz
- może być pomocna przy dochodzeniu odszkodowania w przypadku utraty produktu, objętej ubezpieczeniem.

# Informacje o zatwierdzeniu oraz nota dotycząca opracowania i publikacji

TO URZĄDZENIE JEST PRZEWIDZIANE DO PRACY Z DWUPRZEWODOWĄ LINIĄ ANALOGOWĄ PSTN WYPOSAŻONĄ W ODPOWIEDNIE ZŁĄCZE.

## INFORMACJE O ZATWIERDZENIU

---

Firma Brother uprzedza, że ten produkt może działać nieprawidłowo poza krajem zakupu i nie udziela żadnej gwarancji w przypadku jego używania w publicznych sieciach telekomunikacyjnych w innych krajach.

## Uwaga dotycząca kompilacji i publikacji

---

Ten podręcznik został opracowany i wydany pod nadzorem firmy Brother Industries Ltd. i zawiera najnowsze opisy i dane techniczne produktu.

Treść niniejszego podręcznika oraz specyfikacje tego produktu mogą ulec zmianie bez powiadomienia.

Firma Brother zastrzega sobie prawo do dokonywania zmian bez powiadomienia w specyfikacjach i dokumentacji zawartych w niniejszej instrukcji i nie ponosi odpowiedzialności za jakiegokolwiek szkody (także pośrednie), spowodowane korzystaniem z tych informacji, w tym także za błędy typograficzne i inne, które mogą występować w tej publikacji.

# Deklaracja zgodności EC zgodna z dyrektywą R i TTE



## Deklaracja zgodności EC

### Producent

Brother Industries, Ltd.  
15-1, Naeshiro-cho, Mizuho-ku, Nagoya 467-8561, Japonia

### Fabryka

Brother Industries (Shen Zhen) Ltd  
G02414-1, Bao Chang Ld Bonded Transportation Industrial Park,  
Bao Long Industrial Estate, Longgang, Shenzhen, Chiny

Niniejszym oświadczam, że:

**Opis produktu:** Faks  
**Typ:** Grupa 3  
**Nazwa modelu:** FAX-1355, FAX-1360, FAX-1460, FAX-1560

są zgodne z przepisami Dyrektywy R&TTE (1999/5/EC) i oświadczam, że są zgodne z następującymi standardami:

Zharmonizowane:

Bezpieczeństwo:	EN60950-I:2001+A11:2004	
EMC:	EN55022: 1998 +A1: 2000 + A2: 2003	Klasa B
	EN55024: 1998 +A1: 2001 + A2: 2003	
	EN61000-3-2: 2000	
	EN61000-3-3: 1995 + A1: 2001	
Radio:	EN301 406 V1.5.1	
	EN301 489-1 1.6.1	
	EN301 489 -6 V1.2.1	

※ Radio dotyczy tylko urządzenia FAX-1560.

**Rok wprowadzenia oznaczenia CE: 2006**

Wydane przez : Brother Industries, Ltd.  
Data : 1 października 2006  
Miejsce : Nagoya, Japonia

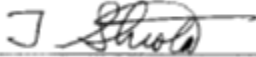
Podpis :   
**Junji Shiota**  
General Manager  
Quality Management Dept.  
Printing & Solutions Company

# Spis treści

## Sekcja I Informacje ogólne

<b>1 Informacje ogólne</b>	<b>2</b>
Korzystanie z dokumentacji.....	2
Symbole i konwencje stosowane w dokumentacji.....	2
Przeгляд panelu sterowania.....	3
<b>2 Ładowanie dokumentów i papieru</b>	<b>7</b>
Ładowanie dokumentów.....	7
Korzystanie z automatycznego podajnika dokumentów (ADF).....	7
Obszar skanowania.....	8
Obsługa i używanie papieru zwykłego.....	8
Wybór nośnika.....	9
Ładowanie papieru.....	10
Jak ładować papier.....	10
Obszar druku.....	12
<b>3 Ustawienia ogólne</b>	<b>13</b>
Tryb oszczędzania energii.....	13
Wprowadzanie urządzenia w tryb oszczędzania energii.....	13
Wyprowadzanie urządzenia z trybu oszczędzania energii.....	13
Konfiguracja trybu oszczędzania energii.....	13
Timer trybu.....	14
Ustawienia papieru.....	15
Rozmiar papieru.....	15
Ustawienia głośności.....	15
Głośność dzwonka.....	15
Głośność sygnalizatora.....	15
Głośność głośnika.....	16
Automatyczna zmiana czasu na czas letni.....	16
Wyświetlacz LCD.....	16
Kontrast wyświetlacza LCD.....	16
<b>4 Funkcje zabezpieczeń</b>	<b>17</b>
Blokada TX (FAX-1355 oraz FAX-1360).....	17
Ustawianie oraz zmiana hasła dla blokady TX.....	17
Włączanie/wyłączanie blokady TX.....	18
Zabezpieczenie pamięci (FAX-1460 oraz FAX-1560).....	18
Ustawianie i zmiana hasła dla zabezpieczenia pamięci.....	19
Włączanie/wyłączanie zabezpieczenia pamięci.....	19

## Sekcja II Faks

### 5 Wysyłanie faksu

22

---

Wprowadzanie urządzenia w tryb faksu.....	22
Wysyłanie faksu z ADF.....	22
Anulowanie zadania faksu w toku.....	22
Rozsyłanie.....	22
Anulowanie rozsyłania w toku.....	23
Dodatkowe operacje podczas wysyłania.....	23
Wysyłanie faksów z różnymi ustawieniami.....	23
Kontrast.....	23
Zmiana rozdzielczości faksu.....	24
Podwójny dostęp.....	24
Transmisja w czasie rzeczywistym.....	25
Tryb zagraniczny.....	25
Wysyłanie faksu z opóźnieniem.....	25
Transmisja zbiorcza z opóźnieniem.....	26
Sprawdzanie i anulowanie zadań oczekujących.....	26
Ręczne wysyłanie faksów.....	26
Wysyłanie faksu po zakończeniu rozmowy.....	27
Komunikat o braku pamięci.....	27

### 6 Odbieranie faksu

28

---

Tryby odbioru.....	28
Wybór trybu odbioru.....	28
Korzystanie z trybów odbioru.....	30
Tryb Tylko faks.....	30
Tryb Faks/Telefon.....	30
Tryb ręczny.....	30
Tryb automatycznej sekretarki (TAD: Msg Mgr) (FAX-1460 oraz FAX-1560).....	30
Zewnętrzna automatyczna sekretarka (FAX-1355 oraz FAX 1360).....	30
Ustawienia trybu odbioru.....	31
Liczba dzwonek.....	31
Czas dzwonka F/T (Tylko tryb Faks/Tel.).....	31
Wykrywanie faksu.....	31
Dodatkowe operacje podczas odbioru.....	32
Drukowanie faksu przychodzącego w pomniejszeniu.....	32
Odbieranie faksów do pamięci.....	32
Odbieranie faksu po zakończeniu rozmowy.....	33
Drukowanie faksu z pamięci.....	33

## **7 Telefon i urządzenia zewnętrzne 34**

---

Operacje głosowe.....	34
Wykonywanie połączenia telefonicznego (Nie dotyczy FAX-1355).....	34
Odbieranie połączeń przy pomocy systemu głośnomówiącego (FAX-1460 oraz FAX-1560).....	34
Wyłączanie fonii (Nie dotyczy FAX-1355) .....	34
Wybieranie tonowe i wybieranie impulsowe.....	35
Tryb Faks/Tel.....	35
Tryb Faks/Tel. w trybie oszczędzania energii.....	35
Usługi telefoniczne.....	36
Identyfikacja numeru (tylko dla Wielkiej Brytanii i Irlandii).....	36
Wybór rodzaju linii telefonicznej.....	37
BT Call Sign (tylko dla Wielkiej Brytanii).....	37
Podłączanie zewnętrznej automatycznej sekretarki.....	38
Połączenia.....	39
Nagrywanie wiadomości powitalnej (OGM) na zewnętrznej automatycznej sekretarce .....	39
Połączenia wieloliniowe (PBX).....	39
Telefony zewnętrzne i wewnętrzne.....	40
Podłączanie telefonu zewnętrznego lub wewnętrznego.....	40
Operacje wykonywane przy pomocy telefonów wewnętrznych.....	40
Korzystanie z telefonów wewnętrznych (tylko dla Wielkiej Brytanii).....	41
Korzystanie z bezprzewodowego telefonu zewnętrznego (Nie dotyczy FAX-1560)....	42
Korzystanie z kodów zdalnych.....	42

## **8 Wybieranie oraz zapisywanie numerów 43**

---

Jak wybierać numer.....	43
Wybieranie ręczne.....	43
Wybieranie przy pomocy klawiszy szybkiego wybierania.....	43
Wybieranie przy pomocy numerów skróconych.....	43
Wyszukiwanie.....	44
Ponowne wybieranie numeru faksu.....	44
Zapisywanie numerów.....	44
Zapisywanie pauzy.....	44
Zapisywanie numerów przypisanych do klawiszy szybkiego wybierania.....	45
Zapisywanie numerów skróconych.....	45
Zmiana numerów przypisanych do klawiszy szybkiego wybierania i numerów skróconych .....	45
Konfigurowanie grup do rozsyłania.....	46
Łączenie numerów uproszczonego wybierania.....	46

---

## **9 Cyfrowa automatyczna sekretarka (FAX-1460 oraz FAX-1560) 47**

---

Tryb automatycznej sekretarki dla wewnętrznej automatycznej sekretarki.....	47
Konfigurowanie automatycznej sekretarki.....	47
Wiadomość powitalna (OGM).....	47
Wiadomość powitalna dla trybu Faks/Tel.....	48
Aktywowanie pamięci automatycznej sekretarki.....	48
Zarządzanie wiadomościami.....	48
Wskaźnik odebranych wiadomości.....	48
Odtwarzanie wiadomości głosowych.....	48
Drukowanie faksów.....	49
Kasowanie wiadomości przychodzących.....	49
Dodatkowe operacje dla automatycznej sekretarki.....	50
Ustawianie maksymalnego czasu wiadomości przychodzących.....	50
Włączanie funkcji oszczędzania na kosztach połączeń.....	50
Monitorowanie wiadomości przychodzących w trakcie nagrywania.....	50
Nagrywanie rozmowy (tylko FAX-1460).....	50

---

## **10 Opcje zdalnego faksu 51**

---

Przekazywanie faksów.....	51
Zapisywanie faksów.....	51
Zmiana opcji zdalnego faksu.....	52
Wyłączanie opcji zdalnego faksu.....	52
Zdalne pobieranie.....	52
Konfigurowanie kodu zdalnego dostępu.....	52
Korzystanie z kodu zdalnego dostępu.....	53
Pobieranie wiadomości faksowych.....	53
Zmiana numeru, na który jest przekazywany faks.....	54
Zdalne polecenia faksu.....	55

---

## **11 Drukowanie raportów 57**

---

Raporty faksów.....	57
Raport weryfikacji transmisji.....	57
Dziennik faksów.....	57
Raporty.....	58
Jak drukować raport.....	58

---

## **12 Polling 59**

---

Odbieranie przy pomocy funkcji polling.....	59
Konfigurowanie odbierania przy pomocy funkcji polling.....	59
Konfigurowanie odbierania przy pomocy funkcji polling z kodem zabezpieczającym.....	59
Konfigurowanie pobierania przy pomocy funkcji polling z opóźnieniem.....	60
Polling sekwencyjny.....	60
Wysyłanie przy pomocy funkcji polling.....	61
Konfigurowanie wysyłania przy pomocy funkcji polling.....	61
Konfigurowanie wysyłania przy pomocy funkcji polling z kodem zabezpieczającym.....	61



## Sekcja III Kopiowanie

### 13 Wykonywanie kopii 64

---

Jak kopiować.....	64
Włączanie trybu kopiowania.....	64
Wykonywanie pojedynczej kopii.....	64
Wykonywanie wielu kopii.....	64
Zakończenie kopiowania.....	64
Opcje kopiowania.....	65
Zmiana prędkości oraz jakości kopiowania.....	65
Powiększanie lub zmniejszanie kopiowanego obrazu.....	66
Wykonywanie N kopii na 1 stronie.....	67
Sortowanie kopii przy pomocy ADF.....	67
Regulacja jasności oraz kontrastu.....	68
Opcje papieru.....	68

## Sekcja IV Załączniki

### A Bezpieczeństwo i informacje prawne 70

---

Wybór miejsca.....	70
Aby bezpiecznie korzystać z urządzenia.....	71
Ważne wskazówki dotyczące bezpieczeństwa.....	74
WAŻNE - Dla Twojego bezpieczeństwa.....	75
Dyrektywa EU 2002/96/EC oraz EN50419.....	76
Znaki towarowe.....	76

### B Rozwiązywanie problemów i rutynowa konserwacja 77

---

Rozwiązywanie problemów.....	77
Jeżeli masz problemy z urządzeniem.....	77
Komunikaty błędów.....	80
Przesyłanie faksów lub Dziennika faksów.....	82
Zacięcie dokumentu.....	83
Zacięcie drukarki lub zacięcie papieru.....	84
Wykrywanie tonu wybierania.....	86
Zakłócenia na linii telefonicznej.....	86
Rutynowa konserwacja.....	86
Wymiana wkładów atramentowych.....	86
Czyszczenie obudowy urządzenia.....	88
Czyszczenie skanera.....	89
Czyszczenie wałka drukarki.....	90
Czyszczenie rolki pobierania papieru.....	90
Czyszczenie głowicy drukującej.....	91
Sprawdzanie jakości druku.....	91
Sprawdzanie wyrównania druku.....	92
Sprawdzanie poziomu atramentu.....	93
Informacje o urządzeniu.....	93
Sprawdzanie numeru seryjnego.....	93
Pakowanie i transport urządzenia.....	93

---

**C Menu oraz funkcje** **95**

---

Programowanie na wyświetlaczu.....	95
Tabela Menu.....	95
Zapisywanie ustawień w pamięci.....	95
Klawisze Menu.....	96
Tabela Menu.....	97
Wprowadzanie tekstu.....	103

---

**D Specyfikacje** **104**

---

Informacje ogólne.....	104
Nośniki druku.....	106
Faks.....	107
Cyfrowa automatyczna sekretarka (FAX-1460 oraz FAX-1560).....	108
Cyfrowa słuchawka bezprzewodowa (FAX-1560).....	108
Słuchawka bezprzewodowa (BCL-D20).....	108
Bateria.....	108
Kopiowanie.....	109
Materiały eksploatacyjne.....	109

---

**E Słowniczek** **110**

---

**F Indeks** **113**

---



# Informacje ogólne

---

<b>Informacje ogólne</b>	<b>2</b>
<b>Ładowanie dokumentów i papieru</b>	<b>7</b>
<b>Ustawienia ogólne</b>	<b>13</b>
<b>Funkcje zabezpieczeń</b>	<b>17</b>

# 1

## Informacje ogólne

### Korzystanie z dokumentacji

Dziękujemy za zakup urządzenia Brother!  
Przeczytanie dokumentacji pomoże ci w pełni  
wykorzystać twoje urządzenie.

### Symbole i konwencje zastosowane w dokumentacji

---

W dokumentacji użyto następujące symbole oraz konwencje.

#### **Pogrubienie (Bold)**

Drukiem wytłuszczonym  
oznaczono klawisze na panelu  
sterowania urządzenia.

#### *Kursywa (Italics)*

Kursywa wskazuje ważny punkt lub  
podobny temat.

#### Courier New

Czcionkę Courier New  
zastosowano do komunikatów  
pokazywanych na wyświetlaczu  
LCD urządzenia.



Przestrogi informują, co robić, aby  
uniknąć możliwych obrażeń osób.



Ikony zagrożenia elektrycznego  
ostrzegają o możliwym porażeniu  
elektrycznym.



Ostrzeżenia informują o procedurach,  
które należy przestrzegać, aby uniknąć  
ewentualnych szkód poniesionych przez  
urządzenia lub inne przedmioty.



Uwagi informują, jak należy reagować w  
sytuacji, która może się pojawić oraz  
dostarczają wskazówki, jak aktualna  
operacja działa z innymi funkcjami.



Ikony nieprawidłowej konfiguracji  
ostrzegają przed urządzeniami i  
działaniami, które nie są zgodne z  
urządzeniem.

## Przegląd panelu sterowania

FAX-1355

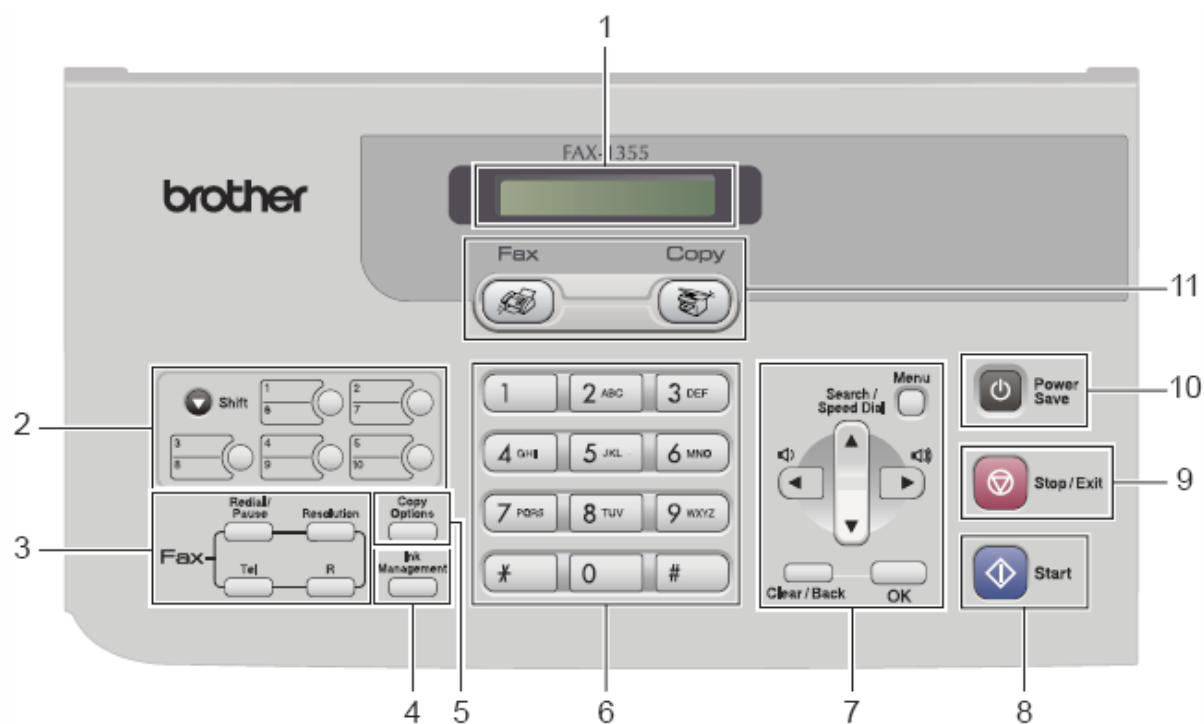

FAX-1360

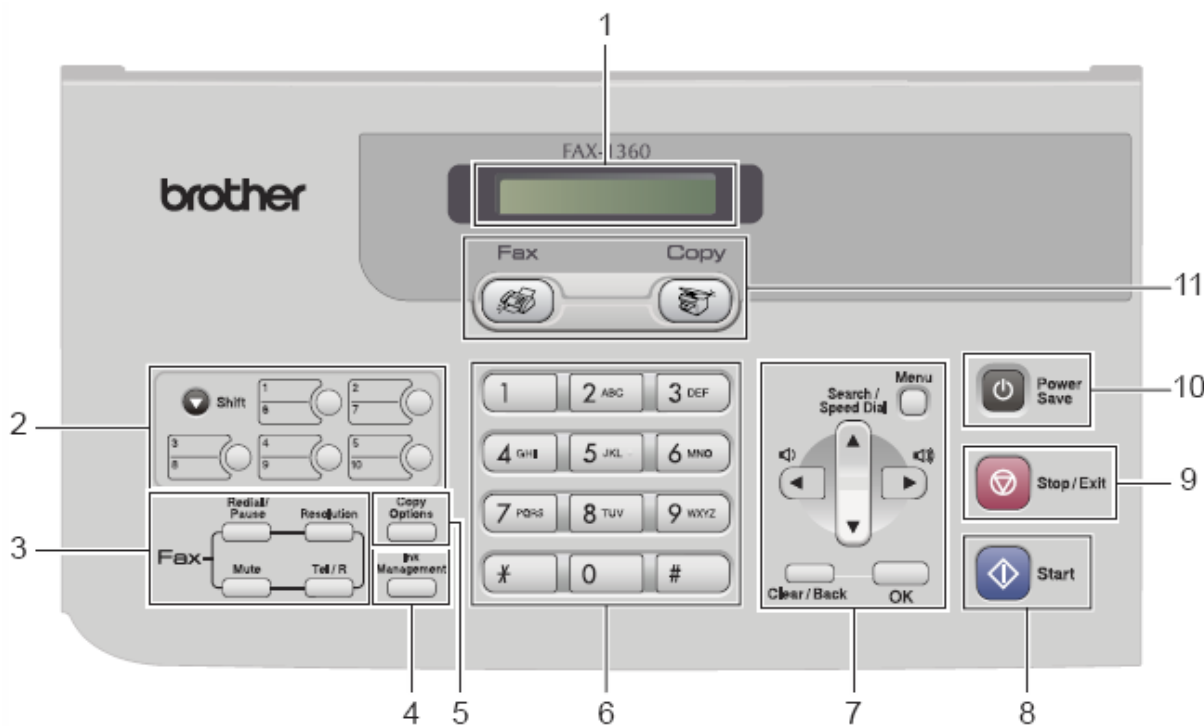

FAX-1460

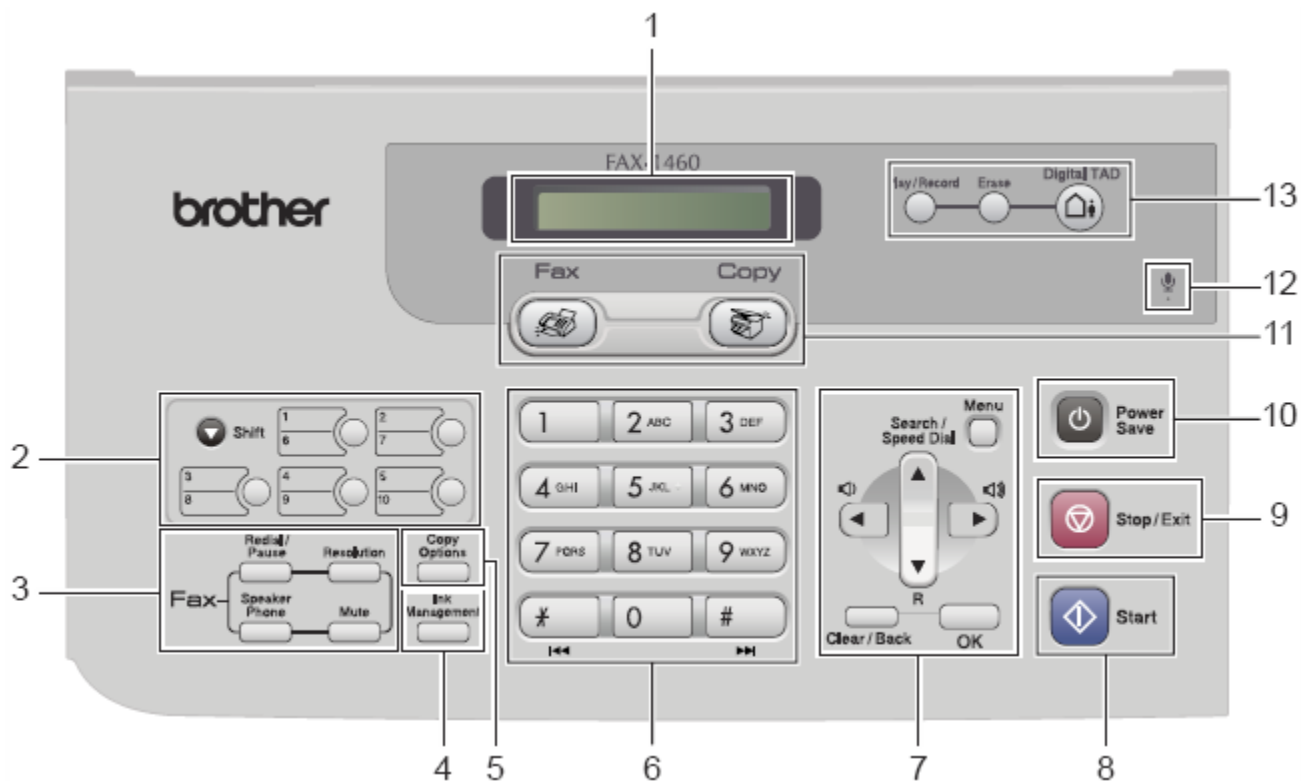

FAX-1560

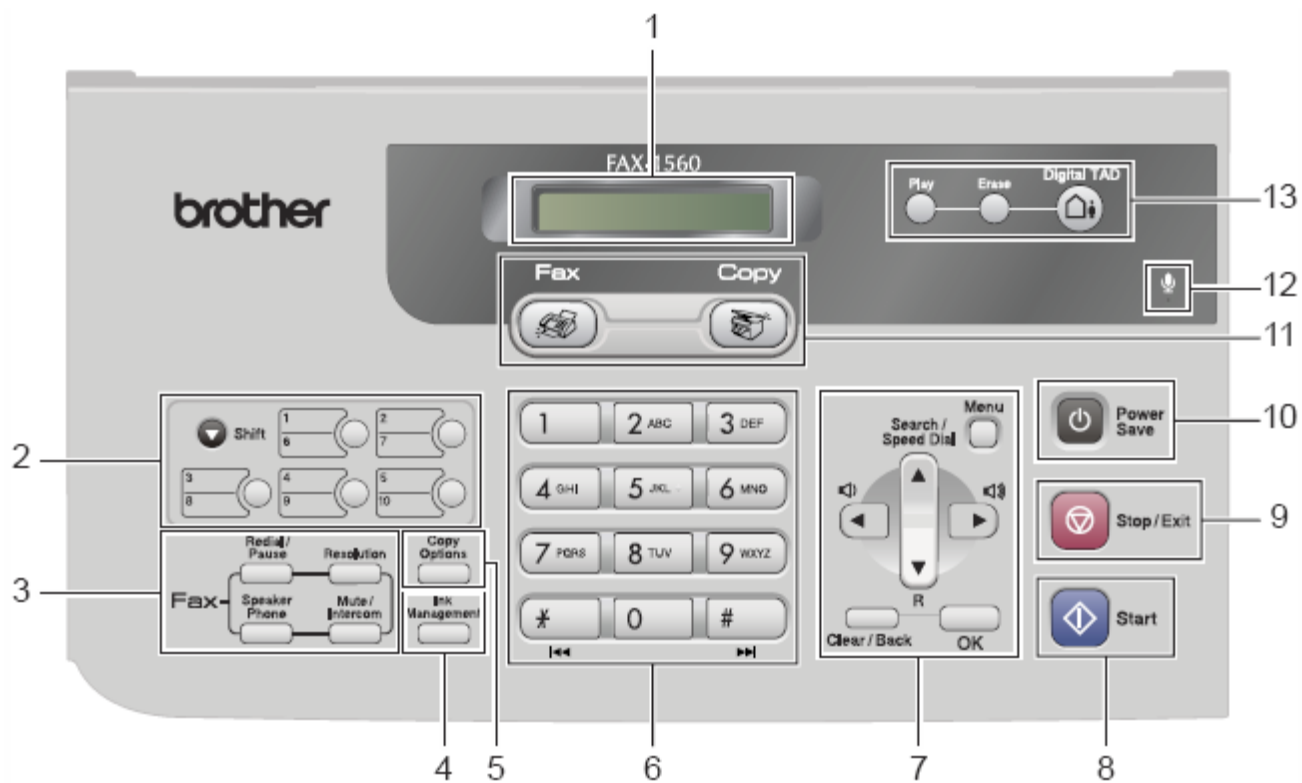

## 1 LCD (wyświetlacz ciekłokrystaliczny)

Wyświetla komunikaty, pomocne w konfiguracji i użytkowaniu urządzenia.

## 2 Klawisze szybkiego wybierania

Umożliwiają natychmiastowy dostęp do uprzednio zapisanych numerów telefonów.

- **Shift**

Po przytrzymaniu tego klawisza możliwy jest dostęp do drugiego numeru przypisanego do klawisza szybkiego wybierania.

## 3 Klawisze faksu

- **Redial/Pause**

Umożliwia ponowne wybranie ostatniego numeru. Służy również do wstawiania pauzy w numerach uproszczonego wybierania.

- **Resolution**

Pozwala zmienić tymczasowo rozdzielczość podczas wysyłania faksu.

- **Tel (FAX-1355)**

Ten klawisz służy do przeprowadzenia rozmowy telefonicznej po podniesieniu zewnętrznej słuchawki w czasie odtwarzania pseudo - dzwonka F/T.

- **R (FAX-1355)**

Jeżeli urządzenie jest podłączone do centrali PBX, użyj tego klawisza w celu uzyskania dostępu do linii zewnętrznych, przekazania połączenia do innego telefonu wewnętrznego.

- **Tel/R (tylko FAX-1360 )**

Jeżeli urządzenie jest podłączone do centrali PBX, użyj tego klawisza w celu uzyskania dostępu do linii zewnętrznych, przekazania połączenia do innego telefonu wewnętrznego.

- **Mute (FAX-1360 oraz FAX-1460)**

Pozwala zawiesić bieżące połączenie telefoniczne.

- **Speaker Phone (FAX-1460 oraz FAX-1560)**

Umożliwia prowadzenie rozmów bez potrzeby trzymania słuchawki.

- **Mute/Intercom (FAX-1560)**

Pozwala zawiesić bieżące połączenie telefoniczne. Służy również do prowadzenia rozmów w trybie intercom lub do przekazania połączenia przychodzącego do słuchawki bezprzewodowej.

## 4 Ink Management

Umożliwia wyczyszczenie głowicy drukującej, sprawdzenie jakości druku oraz sprawdzenie poziomu atramentu.

## 5 Klawisz Copy

- **Opcje kopiowania**

Gdy urządzenie jest w trybie kopiowania, pozwala zmienić tymczasowo ustawienia kopiowania.

## 6 Klawiatura wybierania

Przyciski te służą do wybierania numerów telefonu lub faksu oraz jako klawiatura do wprowadzania informacji do urządzenia.

Przycisk # pozwala tymczasowo przełączyć tryb wybierania z impulsowego na tonowy podczas połączenia telefonicznego.

## 7 Klawisze Menu:

- **Menu**

Umożliwia dostęp do menu pozwalającego skonfigurować urządzenie.

- **▲ Search/Speed Dial**

Umożliwia wgląd do numerów zapisanych w pamięci.

- **▼ R (FAX-1460 oraz FAX-1560)**

Jeżeli urządzenie jest podłączone do centrali PBX, użyj tego klawisza w celu uzyskania dostępu do linii zewnętrznych, przekazania połączenia do innego telefonu wewnętrznego.

- **Przyciski głośności**



Gdy urządzenie jest w trybie faksu, za pomocą tych przycisków możesz wyregulować głośność dzwonka.

- **◀**

Naciskaj, aby przewijać do tyłu wybory menu.

- **▲ lub ▼**

Naciskaj w celu poruszania się po menu i opcjach.

- **Clear/Back**

Naciśnij, aby anulować bieżące ustawienie.

- **OK**

Pozwala zapisać twoje ustawienia w urządzeniu.



## 8 Start

Umożliwia rozpoczęcie wysyłania faksów lub wykonywanie kopii czarno-białych.



## 9 Stop/Exit

Zatrzymuje operację lub wychodzi z menu.

## 10 Power Save

Umożliwia wprowadzenie urządzenia w tryb oszczędzania energii.

### 11 Przyciski wyboru trybu:

-  **Fax**

Umożliwia dostęp do trybu faksu.

-  **Copy**

Umożliwia dostęp do trybu kopiowania.



### 12 • Mikrofon (FAX-1460 oraz FAX-1560)

Służy do prowadzenia rozmowy w trybie głosnomówiącym oraz do nagrywania komunikatów.

### 13 Klawisze automatycznej sekretarki (FAX-1460 oraz FAX-1560)

-  **On/Off**

Włącza lub wyłącza automatyczną sekretarkę. Gdy oczekują na Ciebie nowe wiadomości, klawisz miga.

- **Erase**

Usuwa wiadomości głosowe/faksowe.

- **Play/Record** (FAX-1460)

Odtwarza wiadomości głosowe zapisane w pamięci.

- **Play** (FAX-1560)

Odtwarza wiadomości głosowe zapisane w pamięci.



# 2

## Ładowanie dokumentów i papieru

### Ładowanie dokumentów

Można wysłać faks i wykonać kopie przy użyciu ADF (automatycznego podajnika dokumentów).

### Korzystanie z automatycznego podajnika dokumentów (ADF)

ADF mieści do 20 stron i podaje każdą z nich pojedynczo do urządzenia. Używaj standardowego papieru o gramaturze 80 g/m<sup>2</sup> i zawsze przekartkuj strony przed włożeniem ich do ADF.

#### Zalecane warunki otoczenia

Temperatura:	20 do 30° C
Wilgotność:	50% do 70%
Papier:	80 g/m <sup>2</sup> A4

#### Obsługiwane rozmiary dokumentów

Długość:	127 do 355.6 mm
Szerokość:	89 do 215.9 mm
Ciężar:	64 do 90 g/m <sup>2</sup>

#### Jak ładować dokumenty



#### OSTRZEŻENIE

NIE ciągnij za dokument podczas jego podawania.

NIE używaj papieru pozwijanego, pomarszczonego, poskładanego, podartego, papieru ze zszywkami, spinaczami, wklejkami lub sklejonego taśmą.

NIE używaj tektury, gazety lub tkaniny.

- Jeżeli dokumenty są zadrukowane atramentem, upewnij się, że są całkowicie suche.

- 1 Otwórz podporę dokumentu (1) i zasobnik dokumentów (2), a następnie wyciągnij jego przedłużenie (3).



- 2 Dobrze przekartkuj strony. Włóż dokumenty do ADF stroną zapisaną do dołu, górną krawędzią do przodu, aż poczujesz, że dotknęły rolki podającej.

- 3 Wyreguluj prowadnice papieru (1), dopasowując je do szerokości dokumentów.

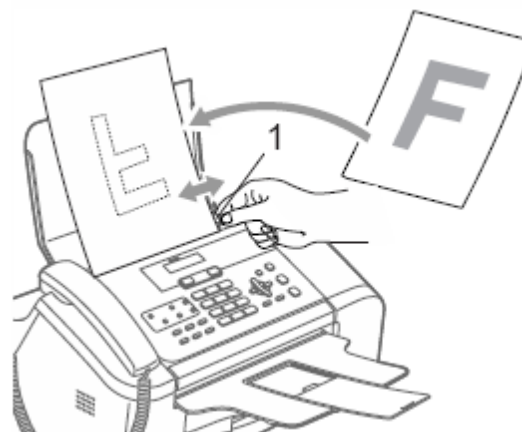

## Obszar skanowania

Poniższy rysunek przedstawia obszary papieru, których nie można skanować.

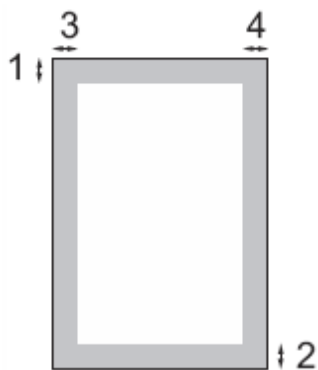

Użycie	Rozmiar dokumentu	Góra (1) Dół (2)	Lewa (3) Prawa (4)
Faks	Letter	3 mm	4 mm
	A4	3 mm	4 mm
Kopiowanie	Letter	3 mm	4 mm
	A4	3 mm	4 mm

## Obsługa i używanie papieru zwykłego

W urządzeniu możesz stosować tylko papier zwykły. Aby uzyskać najlepszą jakość druku, zalecamy używanie papieru Brother. (Zobacz tabelę poniżej.) Jeżeli papier Brother nie jest dostępny, przed zakupem dużych ilości papieru zalecamy przetestowanie różnych rodzajów.

### Papier Brother

Rodzaj papieru	Artykuł
Zwykły A4	BP60PA

- Unikaj kontaktu z zadrukowaną powierzchnią natychmiast po wydrukowaniu; może być jeszcze wilgotna i pozostawiać plamy na palcach.
  - Papier należy przechowywać w oryginalnym, zamkniętym opakowaniu. Powinien leżeć płasko i z dala od wilgoci, bezpośredniego światła słonecznego oraz wysokiej temperatury.

### Nieprawidłowa konfiguracja

NIE należy używać następujących rodzajów papieru:

- Uszkodzonego, zwijającego się, pofalowanego, o nietypowych kształtach

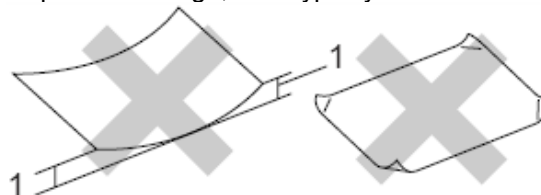

1 2 mm lub więcej

- O silnym połysku lub fakturze
- Zadrukowanego przy użyciu drukarki
- Niedającego się ułożyć w równą stertę
- Drobnziarnistego

### Pojemność zasobnika wyjściowego papieru

Do 50 kartek papieru formatu Letter o gramaturze 20lb lub papieru A4 o gramaturze 80 g/m<sup>2</sup>.

## Wybór nośnika

### Typ i rozmiar papieru dla różnych operacji

Typ papieru	Rozmiar papieru	Użycie	
		Faks	Kopiowanie
Arkusze cięte	Letter 216 × 279 mm	Tak	Tak
	A4 210 × 297 mm	Tak	Tak
	Legal 216 × 356 mm	Tak	Tak

### Ciężar, grubość i pojemność papieru

Typ papieru		Ciężar	Grubość	Liczba arkuszy
Arkusze cięte	Papier zwykły	64 do 120 g/m <sup>2</sup>	0.08 do 0.15 mm	100 <sup>1</sup>

<sup>1</sup>Do 50 arkuszy papieru o gramaturze 80 g/m<sup>2</sup> formatu Legal.  
Do 100 arkuszy papieru o gramaturze 80 g/m<sup>2</sup>.

# Ładowanie papieru

## Jak ładować papier

**1** Jeżeli kłapka podpory papieru (1) jest otwarta, zamknij ją, a następnie wyciągnij zasobnik papieru całkowicie z urządzenia. Otwórz pokrywę zasobnika wyjściowego (2).

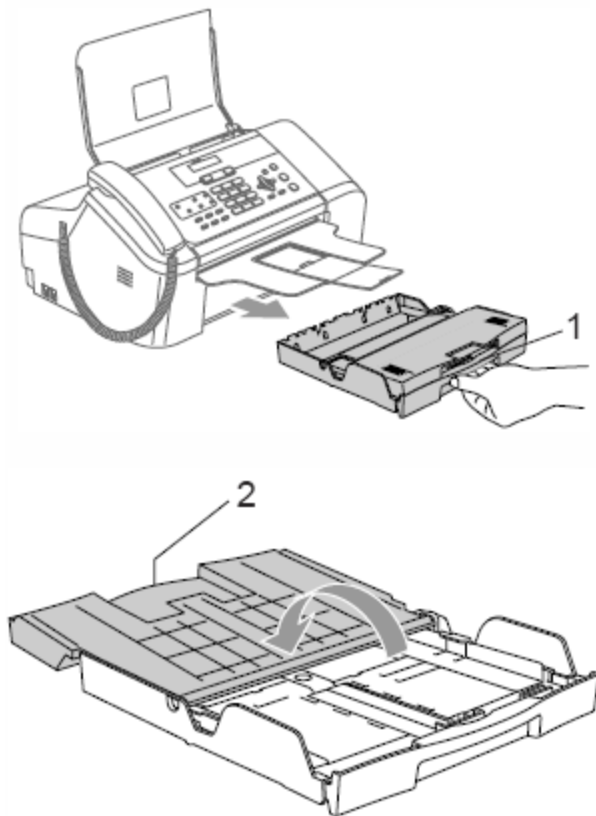

**2** Naciskając przycisk zwalniania uniwersalnej prowadnicy papieru (1) przesuwaj przód zasobnika papieru, dopasowując go do rozmiaru papieru.

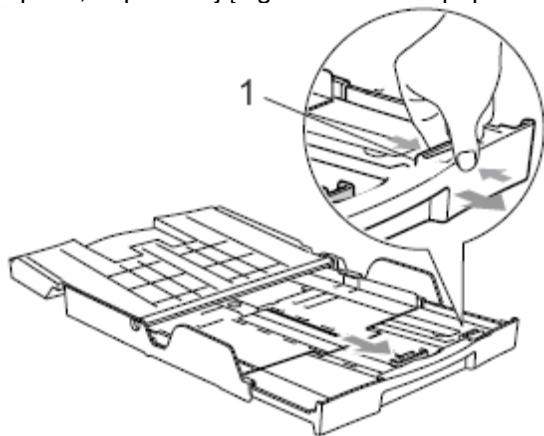

**3** Naciśnij i przesuń boczne prowadnice papieru (1) oraz prowadnicę długości papieru (2), dopasowując je do rozmiaru papieru.

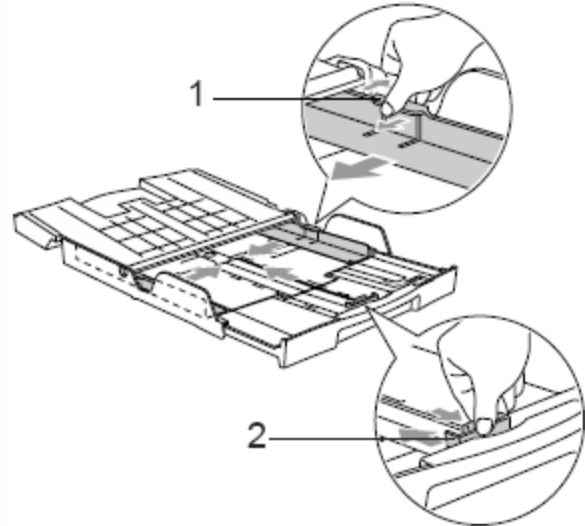

**4** Dokładnie przekartkuj stertę papieru, aby zapobiec blokowaniu lub niewłaściwemu podawaniu.



### Uwaga

Zawsze upewnij się, że papier nie jest zwinęty.

**5** Delikatnie włóż papier do zasobnika papieru stroną do drukowania do dołu i górnym brzegiem do przodu. Sprawdź, czy papier leży płasko w zasobniku papieru.

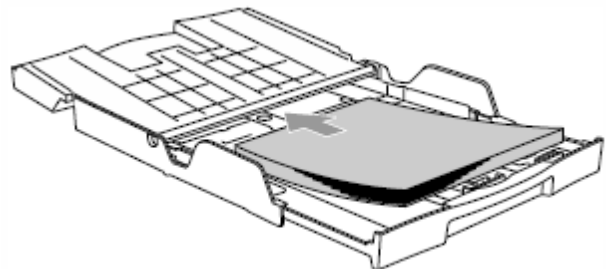

- 6 Delikatnie ustaw oburącz prowadnice boczne oraz prowadnicę długości papieru, dopasowując je do rozmiaru papieru. Upewnij się, że prowadnice dotykają brzegów papieru.

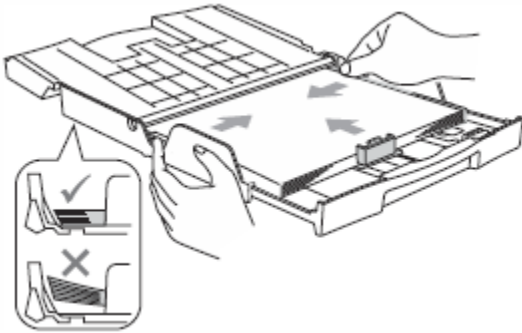

 **Uwaga**

Uważaj, aby nie wsunąć papieru zbyt daleko, gdyż mógłby się unieść na tylnej części podajnika, powodując problemy z podawaniem papieru.

- 7 Zamknij pokrywę zasobnika wyjściowego papieru (1) i przesuń ją do przodu.

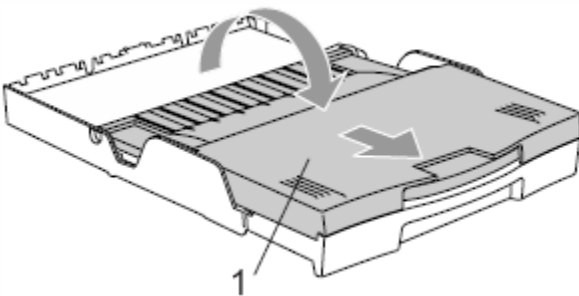

- 8 Powoli wsuń zasobnik papieru całkowicie do urządzenia.

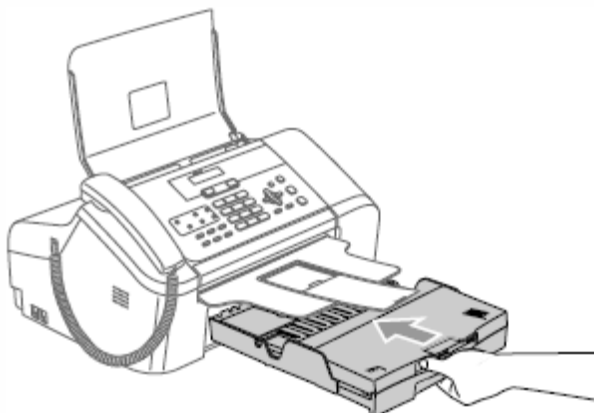

- 9 Trzymając zasobnik papieru na miejscu, wyciągnij podporę papieru (1) aż poczujesz kliknięcie i rozłóż kłapkę podpory papieru (2).

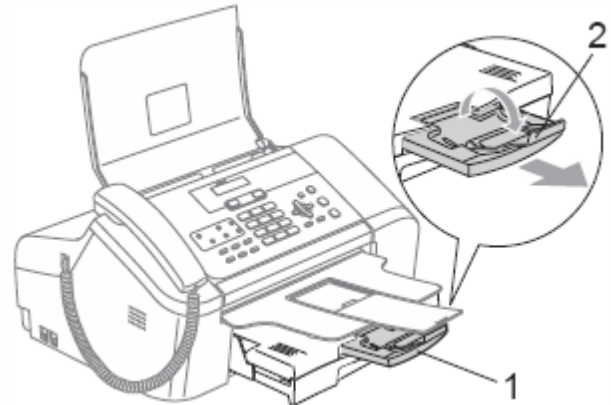

 **Uwaga**

Nie używaj kłapki podpory papieru dla papieru formatu Legal.

## Obszar druku

Na poniższym rysunku zaznaczono obszary na papierze ciętym, które nie są drukowane. Urządzenie nie może drukować na zacieniowanym obszarze.

### Arkusze cięte

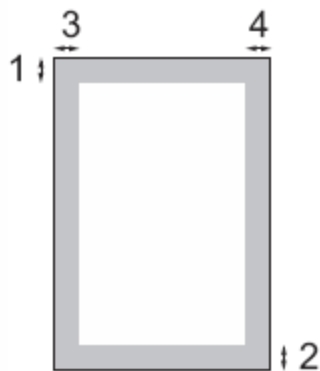

	<b>Góra (1)</b>	<b>Dół (2)</b>	<b>Lewa (3)</b>	<b>Prawa (4)</b>
Arkusze cięte	3 mm	3 mm	4 mm	4 mm

# 3

## Ustawienia ogólne

### Tryb oszczędzania energii

Gdy urządzenie jest bezczynne, możesz nacisnąć przycisk **Power Save**, aby wprowadzić je w tryb oszczędzania energii. W trybie tym nadal możesz odbierać połączenia telefoniczne. Aby uzyskać bliższe informacje dotyczące odbierania faksów w trybie oszczędzania energii, zobacz tabelę na stronie 13. Jeżeli chcesz wykonać inne operacje, musisz wyprowadzić urządzenie z trybu oszczędzania energii.



#### Uwaga

Jeżeli podłączyłeś telefon zewnętrzny lub automatyczną sekretarkę, urządzenia te będą zawsze dostępne.

### Wprowadzanie urządzenia w tryb oszczędzania energii

1 Naciśnij i przytrzymaj przycisk **Power Save**, dopóki na wyświetlaczu nie zostanie wyświetlony komunikat **Shuting Down**. Wyświetlacz LCD gaśnie.

### Wyprowadzanie urządzenia z trybu oszczędzania energii

1 Naciśnij przycisk **Power Save**.



#### Uwaga

- Pomimo wprowadzenia urządzenia w tryb oszczędzania energii, będzie ono czyścić okresowo głowicę drukującą, aby zachować dobrą jakość druku.
- Jeżeli odłączysz od urządzenia kabel zasilania, nie będą możliwe żadne operacje przy użyciu urządzenia.
- Tryb oszczędzania energii możesz skonfigurować w taki sposób, aby przy pomocy urządzenia nie były dostępne żadne operacje poza czyszczeniem głowicy drukującej. (Zobacz *Konfiguracja trybu oszczędzania energii* na stronie 13.)

### Konfiguracja trybu oszczędzania energii

Możesz skonfigurować działanie przycisku **Power Save**. Tryb domyślny to **Fax Receive: On**. (Odbieranie faksów: Wł.) Twoje urządzenie odbiera fakсы i połączenia telefoniczne, mimo że jest w trybie oszczędzania energii. Jeżeli nie chcesz, aby twoje urządzenie odbierało fakсы lub połączenia telefoniczne, zmień ustawienie na **Fax Receive: Off** (Odbieranie faksów: Wył.) (Zobacz Tryb oszczędzania energii na stronie 13)

- 1 Naciśnij **Menu**, 1, 5.
- 2 Naciśnij **▲** lub **▼**, aby wybrać **Fax Receive: On**, lub **Fax Receive: Off**. Naciśnij **OK**.
- 3 Naciśnij **Stop/Exit**.

#### FAX-1355 oraz FAX-1360

Ustawienie Wł/Wył	Tryb odbioru	Dostępne operacje
Fax Receive: On <sup>12</sup> (ustawienie fabryczne)	Fax Only Fax/Tel <sup>3</sup> External TAD	Odbiór faksu Wykrywanie faksu Wysyłanie faksu z opóźnieniem <sup>5</sup> Przekazywanie faksów <sup>5</sup> Zapisywanie faksów <sup>5</sup> Zdalne pobieranie <sup>5</sup>
	Manual Fax/Tel	Wykrywanie faksu Wysyłanie faksu z opóźnieniem <sup>5</sup>
Fax Receive: Off	-	Nie będą dostępne żadne operacje oprócz czyszczenia głowicy drukującej

<sup>1</sup> Nie możesz odebrać faksu za pomocą przycisku **Start**.

<sup>2</sup> (FAX-1360) Połączenia telefoniczne możesz odbierać przez podniesienie słuchawki.

<sup>3</sup> FAX-1360

<sup>4</sup> (FAX-1355) Nie możesz automatycznie odebrać faksu, mimo że ustawiłeś tryb odbioru **Fax/Tel**.

<sup>5</sup> Należy ustawić przed wyłączeniem urządzenia.

## FAX-1460 oraz FAX-1560

Ustawienie Wł/Wył	Tryb odbioru	Dostępne operacje
Fax Receive: On <sup>1 2</sup> (ustawienie fabryczne)	Fax Only Fax/Tel <sup>3</sup>	Odbiór faksu Wykrywanie faksu Wysyłanie faksu z opóźnieniem <sup>5</sup> Przekazywanie faksów <sup>5</sup> Zapisywanie faksów <sup>5</sup> Zdalne pobieranie <sup>5</sup>
	TAD; Msg Mgr	Odbiór faksu Nagrywanie wiadomości przychodzących <sup>5</sup> Wykrywanie faksu Wysyłanie faksu z opóźnieniem <sup>5</sup> Przekazywanie faksów <sup>5</sup> Zapisywanie faksów <sup>5</sup> Zdalne pobieranie <sup>5</sup>
	Manual Fax/Tel <sup>4</sup>	Wykrywanie faksu Wysyłanie faksu z opóźnieniem <sup>5</sup>
Fax Receive: Off	-	Nie będą dostępne żadne operacje oprócz czyszczenia głowicy drukującej

<sup>1</sup> Nie możesz odebrać faksu za pomocą przycisku **Start**.

<sup>2</sup> Połączenia telefoniczne możesz odbierać przez podniesienie słuchawki lub przy użyciu słuchawki bezprzewodowej.

<sup>3</sup> FAX-1460

<sup>4</sup> (FAX-1560) Nie możesz automatycznie odebrać faksu, mimo że ustawiłeś tryb odbioru Fax/Tel.

<sup>5</sup> Należy ustawić przed wyłączeniem urządzenia.

## Timer trybu

Urządzenie posiada na panelu sterowania dwa klawisze trybów tymczasowych: **Fax** oraz **Copy**. Możesz zmienić czas, jaki musi upłynąć od ostatniego kopiowania, aby urządzenie powróciło do trybu faksu. Jeśli wybierzesz **Off**, urządzenie pozostanie w ostatnio używanym trybie.

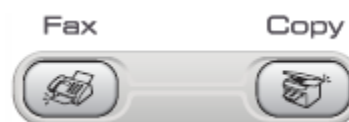

- 1 Naciśnij **Menu**, 1, 1.
- 2 Naciśnij **▲** lub **▼**, aby wybrać 0 Sec, 30 Secs, 1 Min, 2 Mins, 5 Mins lub Off.

Naciśnij **OK**

- 2 Naciśnij **Stop/Exit**.



## Ustawienia papieru

### Rozmiar Papieru

Do drukowania faksów oraz kopii można użyć trzech formatów papieru: Letter, Legal i A4. Zmieniając papier załadowany w zasobniku na papier innego formatu, należy jednocześnie zmienić ustawienie formatu papieru, aby urządzenie mogło dopasować dokument lub przychodzący faks do rozmiaru strony.

- 1 Naciśnij **Menu**, **1**, **2**.
- 2 Naciśnij ▲ lub ▼, aby wybrać **Letter**, **Legal** lub **A4**.



Naciśnij **OK**

- 3 Naciśnij **Stop/Exit**.

## Ustawienia głośności

### Głośność dzwonka

Możesz wybrać poziom głośności dzwonka z zakresu od **High** (Głośno) do **Off** (Wył.).

Gdy urządzenie znajduje się w trybie faksu , naciśnij  ◀ lub ▶ , aby wyregulować poziom głośności. Na wyświetlaczu LCD będzie widoczne bieżące ustawienie, a po każdym naciśnięciu klawisza poziom głośności zmieni się o jeden stopień. Nowe ustawienie będzie obowiązywało w urządzeniu dopóki go nie zmienisz.

Głośność dzwonka można również zmienić przy pomocy menu:

#### Regulacja głośności dzwonka przy pomocy menu

- 1 Naciśnij **Menu**, **1**, **3**, **1**.
- 2 Naciśnij ▲ lub ▼, aby wybrać **Low**, **Med**, **High** lub **Off**.

Naciśnij **OK**

- 3 Naciśnij **Stop/Exit**.

### Głośność sygnalizatora

Jeżeli jest włączony sygnalizator, urządzenie będzie generować sygnał po każdym naciśnięciu klawisza, wykonaniu błędnej operacji lub wysłaniu lub odebraniu faksu. Można wybrać ustawienie głośności z zakresu od **High** (Głośno) do **Off** (Wyłączony).

- 1 Naciśnij **Menu**, **1**, **3**, **2**.
- 2 Naciśnij ▲ lub ▼, aby wybrać **Low**, **Med**, **High** lub **Off**.

Naciśnij **OK**

- 3 Naciśnij **Stop/Exit**.

## Głośność głośnika

Można wybrać ustawienie głośności głośnika z zakresu od **High** (Głośno) do **Off** (Wyłączony).



- 1 Naciśnij **Menu, 1, 3, 3**.
- 2 Naciśnij ▲ lub ▼, aby wybrać **Low**, **Med**, **High** lub **Off**.

Naciśnij **OK**

- 3 Naciśnij **Stop/Exit**.

(FAX-1460 oraz FAX-1560)

Można również wyregulować głośność głośnika, naciskając **Speaker Phone**.





- 1 Naciśnij **Speaker Phone**.
- 2 Naciśnij  ◀ lub ▶ .

To ustawienie będzie obowiązywało w urządzeniu, dopóki go nie zmienisz.

- 3 Naciśnij **Speaker Phone**.



### Uwaga

- Głośność głośnika możesz również wyregulować podczas odsłuchiwania swojej wiadomości powitalnej oraz wiadomości przychodzących naciskając  ◀ lub ▶ .
- Jeżeli wyłączysz monitorowanie wiadomości przychodzących podczas nagrywania (**Menu, 2, 7, 3**), głośnik kontroli połączeń telefonicznych będzie wyłączony i nie będziesz słyszeć rozmówców zostawiających wiadomości. Dla innych operacji głośność można regulować przy pomocy  ◀ lub ▶ .

## Automatyczna zmiana czasu na czas letni

Istnieje możliwość skonfigurowania urządzenia w taki sposób, aby automatycznie zmieniało czas na czas letni. Urządzenie przestawi zegar o jedną godzinę do przodu wiosną i o jedną godzinę do tyłu jesienią. Upewnij się, że w opcji **Date/Time** została ustawiona właściwa data i godzina.

- 1 Naciśnij **Menu, 1, 4**.
- 2 Naciśnij ▲ lub ▼, aby wybrać **On** lub **Off**.

Naciśnij **OK**

- 3 Naciśnij **Stop/Exit**.

## Wyświetlacz LCD

### Kontrast wyświetlacza LCD

Można wyregulować kontrast ekranu LCD, aby otrzymać ostrzejszy i bardziej wyraźny obraz. Jeżeli odczytywanie ekranu jest utrudnione, spróbuj zmienić ustawienie kontrastu.

- 1 Naciśnij **Menu, 1, 6**.
- 2 Naciśnij ▲ lub ▼, aby wybrać **Light** (Jasny) lub **Dark** (Ciemny).

Naciśnij **OK**

- 3 Naciśnij **Stop/Exit**.

# 4

## Funkcje zabezpieczeń

### Blokada TX (FAX-1355 oraz FAX-1360)

Blokada TX zapobiega nieautoryzowanemu dostępowi do urządzenia.

Po włączeniu blokady nie jest możliwe planowanie wysyłania faksów z opóźnieniem lub zadań pollingu. Jednak, wszystkie zaprogramowane fakсы wysyłane z opóźnieniem zostaną wysłane pomimo włączenia blokady TX. Nie zostaną więc utracone.

Po włączeniu blokady TX możliwe jest wykonywanie następujących czynności:

- Odbieranie faksów
- Odbieranie połączeń telefonicznych (FAX-1360)
- Przekazywanie faksów  
(Jeżeli funkcja przekazywania faksów była już włączona)
- Zdalne pobieranie  
(Jeżeli funkcja zapisywania faksów była już włączona)

Po włączeniu blokady TX, NIE jest możliwe wykonywanie następujących czynności:

- Wysyłanie faksów
- Kopiowanie



#### Uwaga

W przypadku zapomnienia hasła blokady TX, skontaktuj się z serwisem firmy Brother.

### Ustawianie oraz zmiana hasła dla blokady TX

Jeżeli hasło zostało już ustawione, nie trzeba go ustawiać ponownie.

#### Ustawianie hasła

- 1 Naciśnij **Menu, 2, 0, 1**.
- 2 Wprowadź 4 cyfry dla hasła.

Naciśnij **OK**

- 3 Gdy wyświetlacz LCD pokaże *Verify*: ponownie wprowadź hasło.

Naciśnij **OK**

- 4 Naciśnij **Stop/Exit**.

#### Zmiana hasła dla blokady TX

- 1 Naciśnij **Menu, 2, 0, 1**.
- 2 Naciśnij **▲** lub **▼**, aby wybrać *Set Password*.

Naciśnij **OK**

- 3 Wprowadź aktualne 4-cyfrowe hasło.

Naciśnij **OK**

- 4 Wprowadź 4 cyfry dla nowego hasła.

Naciśnij **OK**

- 5 Gdy wyświetlacz LCD pokaże *Verify*: ponownie wprowadź hasło.

Naciśnij **OK**

- 6 Naciśnij **Stop/Exit**.

## Włączanie/wyłączanie blokady TX

### Włączanie blokady TX

- 1 Naciśnij **Menu**, **2**, **0**, **1**.
- 2 Naciśnij **▲** lub **▼**, aby wybrać **Set TX Lock**.

Naciśnij **OK**

- 3 Wprowadź zarejestrowane 4-cyfrowe hasło.

Naciśnij **OK**

Urządzenie przejdzie w tryb offline, a na wyświetlaczu LCD zostanie wyświetlony komunikat **TX Lock Mode**.

### Wyłączanie blokady TX

- 1 Naciśnij **Menu**.
- 2 Wprowadź zarejestrowane 4-cyfrowe hasło.

Naciśnij **OK**

Blokada TX zostanie automatycznie wyłączona.



#### Uwaga

Jeżeli wprowadzisz nieprawidłowe hasło, na wyświetlaczu pojawi się komunikat **Wrong Password**, a urządzenie pozostanie w trybie offline. Urządzenie będzie zablokowane, dopóki nie zostanie wprowadzone zarejestrowane hasło.

## Zabezpieczenie pamięci (FAX-1460 oraz FAX-1560)

Zabezpieczenie pamięci zapobiega nieautoryzowanemu dostępowi do urządzenia. Po włączeniu zabezpieczenia pamięci nie jest możliwe dalsze planowanie wysyłania faksów z opóźnieniem lub zadań pollingu. Jednak, wszystkie zaprogramowane fakсы wysłane z opóźnieniem zostaną wysłane pomimo włączenia zabezpieczenia pamięci. Nie zostaną więc utracone.

Po włączeniu zabezpieczenia pamięci, możliwe jest wykonywanie tylko następujących czynności:

- Odbieranie faksów do pamięci (ograniczone pojemnością pamięci)
- Przekazywanie faksów  
(Jeżeli funkcja przekazywania faksów była już włączona)
- Zdalne pobieranie  
(Jeżeli funkcja zapisywania faksów była już włączona)
- Słuchawka bezprzewodowa (tylko FAX-1560)
  - Wykonywanie połączeń telefonicznych
  - Odbieranie połączeń telefonicznych
  - Prezentacja numeru osoby dzwoniącej (jeżeli została aktywowana u operatora)

Po włączeniu zabezpieczenia pamięci, **NIE** jest możliwe wykonywanie następujących czynności:

- Drukowanie odebranych faksów
- Wysyłanie faksów
- Kopiowanie
- Słuchawka bezprzewodowa (tylko FAX-1560)
  - Funkcja Intercom
  - Przekazywanie połączenia
  - Rejestracja słuchawek bezprzewodowych



#### Uwaga

- Aby wydrukować fakсы zapisane w pamięci, należy wyłączyć zabezpieczenie pamięci.
- W przypadku zapomnienia hasła zabezpieczenia pamięci, skontaktuj się z serwisem firmy Brother.

## Ustawianie i zmiana hasła dla zabezpieczenia pamięci



### Uwaga

Jeżeli hasło zostało już ustawione, nie trzeba go ustawiać ponownie.

### Ustawianie hasła po raz pierwszy

1 Naciśnij **Menu, 2, 0, 1**.

2 Wprowadź 4 cyfry, jako hasło.

Naciśnij **OK**

3 Gdy wyświetlacz LCD pokaże *Verify*: ponownie wprowadź hasło.

Naciśnij **OK**

4 Naciśnij **Stop/Exit**.

### Zmiana hasła dla zabezpieczenia pamięci

1 Naciśnij **Menu, 2, 0, 1**.

2 Naciśnij **▲** lub **▼**, aby wybrać *Set Password*.

Naciśnij **OK**

3 Wprowadź aktualne 4-cyfrowe hasło.

Naciśnij **OK**

4 Wprowadź 4 cyfry, jako nowe hasło.

Naciśnij **OK**

5 Gdy wyświetlacz LCD pokaże *Verify*: ponownie wprowadź hasło.

Naciśnij **OK**

6 Naciśnij **Stop/Exit**.

## Włączanie/wyłączanie zabezpieczenia pamięci

Jeżeli wykonując poniższe czynności wprowadzisz nieprawidłowe hasło, LCD wyświetli komunikat *Wrong Password*. Wprowadź ponownie prawidłowe hasło.

### Włączanie zabezpieczenia pamięci

1 Naciśnij **Menu, 2, 0, 1**.

2 Naciśnij **▲** lub **▼**, aby wybrać *Set Security*.

Naciśnij **OK**

3 Wprowadź aktualne 4-cyfrowe hasło.

Naciśnij **OK**

4 Urządzenie przejdzie w tryb offline, a na wyświetlaczu LCD zostanie wyświetlony komunikat *Secure Mode*.



### Uwaga

W przypadku awarii zasilania, dane będą przechowywane w pamięci przez około 24 godziny.

### Wyłączanie zabezpieczenia pamięci

1 Naciśnij **Menu**.

2 Wprowadź zarejestrowane 4-cyfrowe hasło.

Naciśnij **OK**

Zabezpieczenie pamięci zostanie automatycznie wyłączone.



### Uwaga

Jeżeli wprowadzisz nieprawidłowe hasło, na wyświetlaczu pojawi się komunikat *Wrong Password*, a urządzenie pozostanie w trybie zabezpieczenia pamięci, dopóki nie zostanie wprowadzone zarejestrowane hasło.





# Faks

---

<b>Wysyłanie faksu</b>	<b>22</b>
<b>Odbieranie faksu</b>	<b>28</b>
<b>Telefon i urządzenia zewnętrzne</b>	<b>34</b>
<b>Wybieranie oraz zapisywanie numerów</b>	<b>43</b>
<b>Cyfrowa automatyczna sekretarka (FAX-1460 oraz FAX-1560)</b>	<b>47</b>
<b>Opcje zdalnego faksu</b>	<b>51</b>
<b>Drukowanie raportów</b>	<b>57</b>
<b>Polling</b>	<b>59</b>

# 5

## Wysyłanie faksu

### Wprowadzanie urządzenia w tryb faksu

Aby włączyć trybu faksu, naciśnij klawisz  (**Faks**), aby został podświetlony na zielono.

### Wysyłanie faksu z ADF

- 1 Upewnij się, że urządzenie znajduje się w trybie faksu .
- 2 Włóż dokument stroną zapisaną do dołu do ADF.
- 3 Wybierz numer faksu.
- 4 Naciśnij **Start**.

Urządzenie rozpoczyna skanowanie dokumentu.



#### Uwaga

- Aby anulować, naciśnij **Stop/Exit**.
- Jeżeli pamięć jest zapełniona, dokument zostanie wysłany w czasie rzeczywistym.

### Anulowanie zadania faksu w toku

Jeżeli chcesz anulować faks podczas skanowania, wybierania numeru lub wysyłania dokumentu, naciśnij **Stop/Exit**.

### Rosyłanie

Rosyłanie polega na automatycznym wysłaniu tej samej wiadomości faksowej na więcej niż jeden numer faksu. Do jednego zadania rozsyłania możesz włączyć Grupy, numery przypisane klawiszom szybkiego wybierania, numery skrócone oraz do 50 numerów wybieranych ręcznie.

Po zakończeniu rozsyłania zostanie wydrukowany Raport rozsyłania.

- 1 Upewnij się, że urządzenie znajduje się w trybie faksu .

- 2 Włóż dokument.

- 3 Wprowadź numer. Naciśnij **OK**.

Aby wstawić numer możesz użyć klawiszy szybkiego wybierania, numerów skróconych, numeru grupy lub wprowadzić numer ręcznie.

- 4 Powtarzaj , dopóki nie wprowadzisz wszystkich numerów, na które chcesz wysłać faks.

- 5 Naciśnij **Start**.



#### Uwaga

- Jeżeli nie został użyty żaden numer grupy, fakсы możesz 'rozesłać' aż do 160 różnych numerów.
- Dostępna pamięć będzie zależeć od rodzaju zadań zapisanych w pamięci oraz liczby lokalizacji użytych do rozsyłania. Jeżeli rozsyłasz do maksymalnej możliwej liczby numerów, nie jest możliwe korzystanie z funkcji podwójnego dostępu.
- Jeżeli pamięć jest zapełniona, naciśnij **Stop/Exit**, aby zatrzymać zadanie. Jeżeli zeskanowano więcej, niż jedną stronę, naciśnij **Start**, aby wysłać część, która znajduje się w pamięci.



## Anulowanie rozsyłania w toku

- 1 Naciśnij **Menu**, **2**, **6**.

Na ekranie LCD zostanie wyświetlony wybierany numer faksu.

- 2 Naciśnij **OK**.

Na ekranie LCD zostanie wyświetlony numer zadania.

XXXXXXXXXX

1.Clear 2.Exit

- 3 Naciśnij **1**, aby skasować.

Na wyświetlaczu LCD zostanie wyświetlony numer zadania rozsyłania oraz 1.Clear 2.Exit.

- 4 Aby anulować Rozsyłanie, kliknij **1**.

- 5 Naciśnij **Stop/Exit**.

## Dodatkowe operacje podczas wysyłania

### Wysyłanie faksów z różnymi ustawieniami

Przed wysłaniem faksu można zmienić następujące ustawienia: rozdzielczość, kontrast, tryb zagraniczny oraz transmisja w czasie rzeczywistym.

- 1 Upewnij się, że urządzenie znajduje się w trybie faksu .

- 2 Włóż dokument.

- 3 Wybierz ustawienie, które chcesz zmienić. Naciśnij **OK**.

- 4 Wybierz jedną z poniższych opcji:

Next

1.Yes 2.No

- Naciśnij **1**, aby zmienić inne ustawienia.
- Po zakończeniu wprowadzania ustawień naciśnij **2**.

- 5 Wyślij faks w normalny sposób.

### Kontrast

W przypadku dokumentów zbyt jasnych lub zbyt ciemnych można zmienić kontrast. W przypadku większości dokumentów ustawienie domyślne *Auto* zapewni dobre rezultaty. Umożliwia ono automatyczny wybór właściwego kontrastu dla dokumentu.

Wybierz opcję *Light*, aby wysłać jasny dokument.

Wybierz opcję *Dark*, aby wysłać ciemny dokument.

- 1 Upewnij się, że urządzenie znajduje się w trybie faksu .

- 2 Włóż dokument.

- 3 Naciśnij **Menu**, **2**, **2**, **1**.

- 4 Naciśnij **▲** lub **▼**, aby wybrać *Auto*, *Light* (Jasny) lub *Dark* (Ciemny).

- 5 Naciśnij **OK**.

**Uwaga**

Jeżeli wybrano rozdzielczość **Photo**, urządzenie wyśle faks korzystając z ustawienia **Auto**, nawet po wybraniu opcji **Light** lub **Dark**.

## Zmiana rozdzielczości faksu

Jakość faksu można poprawić, zmieniając jego rozdzielczość. Rozdzielczość można zmienić dla bieżącego faksu lub dla wszystkich faksów.

### Aby zmienić rozdzielczość dla bieżącego faksu

- 1 Upewnij się, że urządzenie znajduje się w trybie faksu .
- 2 Włóż dokument.
- 3 Naciśnij **Resolution**, a następnie naciśnij ▲ lub ▼, aby wybrać rozdzielczość.

Naciśnij **OK**.

### Aby zmienić domyślną rozdzielczość faksu

- 1 Upewnij się, że urządzenie znajduje się w trybie faksu .
- 2 Naciśnij **Menu**, **2**, **2**, **2**.
- 3 Naciśnij ▲ lub ▼, aby wybrać rozdzielczość.

Naciśnij **OK**.

**Uwaga**

Możesz wybrać jedno spośród czterech różnych ustawień rozdzielczości.

Standard (Standardowa)	Odpowiednia dla większości dokumentów tekstowych.
Fine (Dobra)	Odpowiednia dla małych wydruków. Przesyłanie jest nieco wolniejsze, niż w przypadku rozdzielczości standardowej.
S. Fine (B. dobra)	Odpowiednia dla małych wydruków lub ilustracji. Przesyłanie jest nieco wolniejsze, niż w przypadku rozdzielczości dobrej.
Photo (Fotograficzna)	Należy jej używać w przypadku dokumentów o różnych odcieniach szarości lub w przypadku zdjęć. Czas przesyłania jest najdłuższy.

## Podwójny dostęp

Jest możliwe wybieranie numeru i rozpoczęcie skanowania faksu do pamięci - nawet, jeśli urządzenie wysyła z pamięci lub odbiera fakсы. Na wyświetlaczu LCD wyświetlany jest numer nowego zadania oraz dostępna pamięć.

Liczba stron, jakie można zeskanować do pamięci, będzie się różnić w zależności od danych, jakie będą na nich drukowane.

**Uwaga**

Jeżeli podczas skanowania dokumentów zostanie wyświetlony komunikat **Out of Memory**, naciśnij **Stop/Exit**, aby anulować lub **Start**, aby wysłać zeskanowane strony.

## Transmisja w czasie rzeczywistym

Podczas wysyłania faksu, urządzenie najpierw skanuje dokumenty do pamięci. Następnie, po zwolnieniu linii telefonicznej rozpoczyna wybieranie numeru oraz wysyłanie.

Jeżeli pamięć jest zapełniona, urządzenie wyśle dokument w czasie rzeczywistym (nawet, jeśli opcja **Real Time TX** jest ustawiona na **Off (Wył.)**).

Czasami może zająć konieczność natychmiastowego wysłania ważnego dokumentu, bez oczekiwania na transmisję z pamięci. Dla ustawienia **Real Time TX** można wybrać **On (Wł.)**, jeżeli ustawienie ma dotyczyć wszystkich dokumentów lub **Next Fax Only**, jeżeli ustawienie ma dotyczyć tylko następnego faksu.

### Wysyłanie w czasie rzeczywistym wszystkich faksów

1 Upewnij się, że urządzenie znajduje się w trybie faksu .

2 Naciśnij **Menu, 2, 2, 5**.

5.Real Time TX

Realtime TX:On

3 Naciśnij **▲** lub **▼**, aby wybrać

Realtime TX: ON  
(lub Realtime TX: Off)

Naciśnij **OK**.

### Wysyłanie w czasie rzeczywistym tylko następnego faksu

1 Upewnij się, że urządzenie znajduje się w trybie faksu .

2 Włóż dokument.

3 Naciśnij **Menu, 2, 2, 5**.

4 Naciśnij **▲** lub **▼**, aby wybrać **Next Fax Only**.

Naciśnij **OK**.

5 Naciśnij **a** lub **b**, aby wybrać **Next Fax: On (Nast. Fax: Wł.)** lub **Next Fax: Off (Nast. Fax: Wył.)**.

Naciśnij **OK**.

## Tryb zagraniczny

Jeżeli masz trudności z wysłaniem faksu za granicę z powodu zakłóceń na linii telefonicznej, zalecamy włączenie trybu zagranicznego. Po wysłaniu faksu, funkcja ta zostanie automatycznie wyłączona.

1 Upewnij się, że urządzenie znajduje się w trybie faksu .

2 Włóż dokument.

3 Naciśnij **Menu, 2, 2, 7**.

4 Naciśnij **▲** lub **▼**, aby wybrać **On (Wł.)** lub **Off (Wył.)**

Naciśnij **OK**.

## Wysyłanie faksu z opóźnieniem

W ciągu dnia w pamięci można zapisać do 50 faksów do wysłania w ciągu 24 godzin. Faksy te zostaną wysłane o godzinie zaprogramowanej w kroku 4.

1 Upewnij się, że urządzenie znajduje się w trybie faksu .

1 Włóż dokument.

3 Naciśnij **Menu, 2, 2, 3**.

3.Delayed Fax

4 Wykonaj jedną z poniższych czynności:

- Naciśnij **OK**, aby zaakceptować wyświetlaną godzinę.
- Wprowadź godzinę, o której faks ma zostać wysłany (w formacie 24-godzinnym).

(Na przykład, wprowadź 19: 45 w przypadku godziny 7: 45 wieczorem)

Naciśnij **OK**.

1.Doc 2.Memory

5 Wykonaj jedną z poniższych czynności:

- Naciśnij **1**, aby pozostawić dokument w ADF.
- Naciśnij **2**, aby zeskanować dokument do pamięci.

**Uwaga**

Liczba stron, jakie można zeskanować do pamięci, zależy od ilości danych, jakie są drukowane na każdej stronie.

## Transmisja zbiorcza z opóźnieniem

Przed wysłaniem faksów wysyłanych o zaprogramowanej godzinie, urządzenie pomoże zmniejszyć koszty, sortując fakсы, znajdujące się w pamięci według miejsca docelowego oraz zaplanowanej godziny wysyłania. Wszystkie fakсы, których wysłanie zaplanowano na tą samą godzinę i na ten sam numer faksu zostaną wysłane jako jeden faks, aby skrócić czas transmisji.

**1** Upewnij się, że urządzenie znajduje się w trybie faksu .

**2** Naciśnij **Menu, 2, 2, 4**.

**3** Naciśnij **▲** lub **▼**, aby wybrać **On (Wł.)** lub **Off (Wył.)**.

Naciśnij **OK**.

**4** Naciśnij **Stop/Exit**.

## Sprawdzanie i anulowanie zadań oczekujących

Możesz sprawdzić, które zadania nadal oczekują w pamięci na wysłanie i anulować niektóre z nich. (Jeżeli w pamięci nie ma zapisanego żadnego zadania, na wyświetlaczu LCD zostanie wyświetlony komunikat *No Jobs Waiting*.)

**1** Naciśnij **Menu, 2, 6**.

Na wyświetlaczu LCD zostaną wyświetlone oczekujące zadania.

**2** Naciśnij **▲** lub **▼**, aby przewinąć oczekujące zadania i wybrać te, które chcesz anulować.

Naciśnij **OK**.

**3** Wykonaj jedną z poniższych czynności:

- Naciśnij **1**, aby anulować wybrane zadanie.
- Naciśnij **2**, aby wyjść bez anulowania.

**4** Po zakończeniu naciśnij **Stop/Exit**.

## Ręczne wysyłanie faksów

Transmisja ręczna pozwala podczas wysyłania faksu usłyszeć tony wybierania, dzwonienia i odbierania faksu.

**1** Upewnij się, że urządzenie znajduje się w trybie faksu .

**2** Włóż dokument.

**3** Aby usłyszeć ton wybierania, wykonaj jedną z poniższych czynności:

- (FAX-1355)  
Podnieś słuchawkę telefonu zewnętrznego.
- (FAX-1360)  
Podnieś słuchawkę urządzenia.
- (FAX-1460)  
Podnieś słuchawkę urządzenia lub naciśnij **Speaker Phone**.
- (FAX-1560)  
Naciśnij przycisk **Speaker Phone** na urządzeniu lub  na słuchawce bezprzewodowej i sprawdź, czy słychać ton wybierania.

**4** Wybierz żądany numer faksu.

**5** Po usłyszeniu tonu faksu, naciśnij **Start**.

**6** Jeżeli podniosłeś słuchawkę, odłóż ją.

## Wysyłanie faksu po zakończeniu rozmowy

---

Po zakończeniu rozmowy, zanim się rozłączysz, możesz wysłać do swojego rozmówcy faks.

- 1 Przed rozłączeniem się, poproś drugą stronę, aby zaczekała na sygnał faksu, a następnie naciśnięła przycisk **Start** lub **Send**.
- 2 Upewnij się, że urządzenie znajduje się w trybie faksu .
- 3 Włóż dokument.
- 4 Naciśnij **Start**.
- 5 Jeżeli podniosłeś słuchawkę, odłóż ją.

## Komunikat o braku pamięci

---

Jeżeli podczas skanowania pierwszej strony faksu na wyświetlaczu LCD pojawi się komunikat **Out of Memory**, naciśnij **Stop/Exit**, aby anulować wysyłanie faksu.

Jeżeli komunikat **Out of Memory** zostanie wyświetlony podczas skanowania kolejnej strony, możesz naciśnąć **Start**, aby wysłać dotychczas zeskanowane strony lub **Stop/Exit**, aby anulować operację.



### Uwaga

---

Jeżeli podczas wysyłania faksu na wyświetlaczu LCD pojawi się komunikat **Out of Memory**, a nie chcesz usuwać zapisanych faksów z pamięci, możesz wysłać faks w czasie rzeczywistym. (Zobacz *Transmisja w czasie rzeczywistym* na stronie 25.)

---

# 6

## Odbieranie faksu

### Tryby odbioru

Tryb odbioru należy dostosować do posiadanych urządzeń zewnętrznych oraz usług telefonicznych, jakie są aktywne na twojej linii.

### Wybór trybu odbioru

Domyślnie twoje urządzenie odbiera automatycznie wszystkie przesyłane do niego fakсы. Poniższy schemat pomoże ci wybrać odpowiedni tryb.

Aby skonfigurować cyfrową automatyczną sekretarkę, zobacz strona 47.

Blizsze informacje dotyczące trybów odbioru znajdziesz na stronie 30.

### FAX-1355 oraz FAX-1360

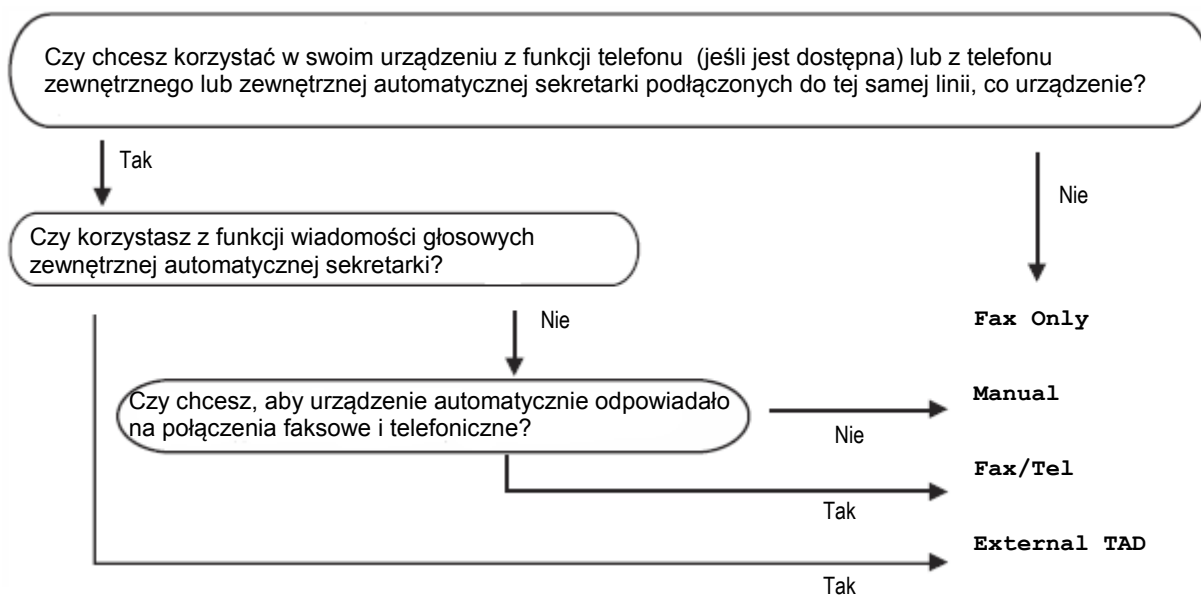

## FAX-1460 oraz FAX-1560

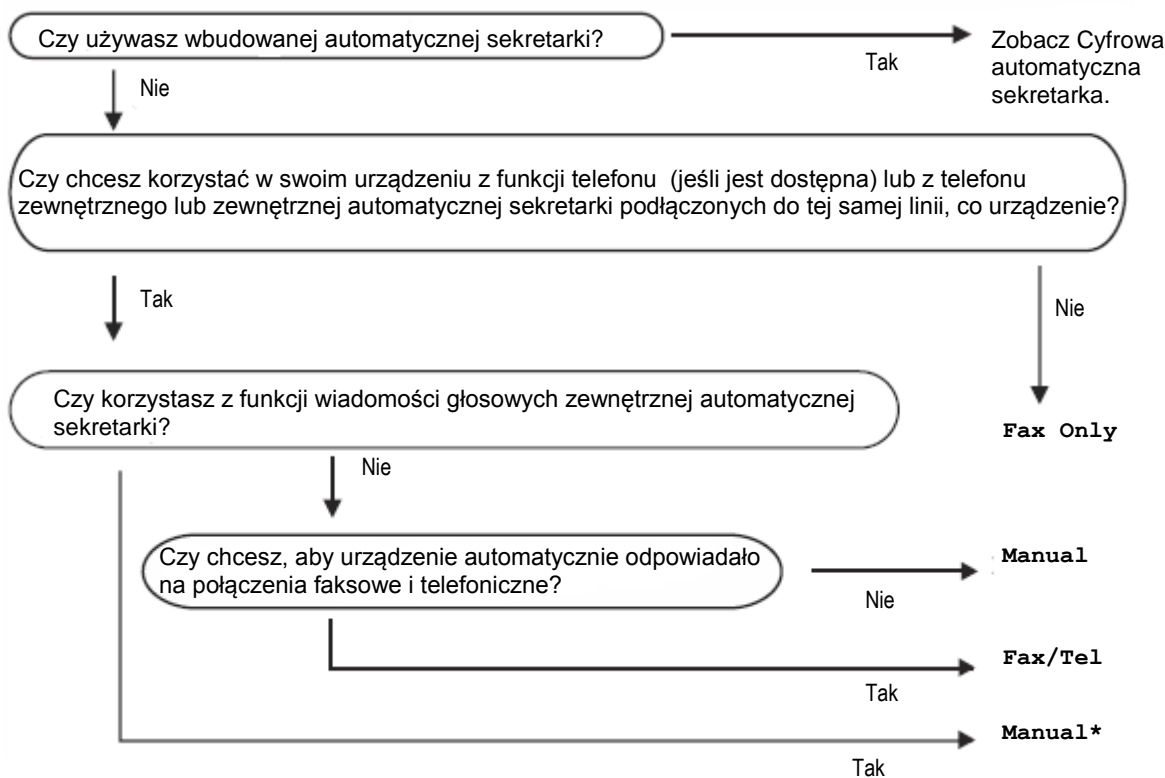

\* Zalecamy włączenie funkcji wykrywania faksu (Fax Detect).

## Aby wybrać lub zmienić tryb odbioru

- 1 Naciśnij **Menu**, **0**, **1**.
- 2 Naciśnij **▲** lub **▼**, aby wybrać **Fax Only**, **Fax/Tel**, **External TAD (FAX-1355 i FAX-1360)** lub **Manual**.  
Naciśnij **OK**.
- 3 Naciśnij **Stop/Exit**.

Na wyświetlaczu zostanie wyświetlony bieżący tryb odbioru.

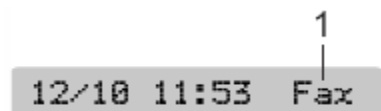

## 1 Bieżący tryb odbioru

Fax: Tylko faks

## Korzystanie z trybów odbioru

W niektórych trybach odbioru urządzenie automatycznie odbiera połączenia (Fax Only oraz Fax/Tel). W niektórych przypadkach przed ustawieniem tych trybów zaleca się zmienić ustawienie liczby dzwonek. Zobacz *Liczba dzwonek* na stronie 31.

### Tryb Tylko faks

W trybie Fax Only urządzenie będzie automatycznie odpowiadać na każde połączenie. Jeżeli połączenie okaże się faksem, odbierze go.

### Tryb Faks/Telefon

Tryb Fax/Tel pomaga automatycznie zarządzać połączeniami przychodzącymi, rozpoznając, czy połączenie jest połączeniem faksowym, czy połączeniem głosowym i odbierze je w jeden z następujących sposobów:

- Faksy będą automatycznie odbierane.
- Połączenia głosowe będą sygnalizowane dzwonkiem F/T. Dzwonek F/T to szybki podwójny dźwięk wydawany przez urządzenie.

Zobacz również *Czas dzwonka F/T (Tylko w trybie Faks/Tel.)* oraz *Liczba dzwonek* na stronie 31.

### Tryb ręczny

Tryb Manual wyłącza wszystkie funkcje automatycznego odbioru, chyba że korzystasz

w urządzeniu FAX-1460 oraz FAX-1560 z funkcji BT Call sign lub zewnętrznej automatycznej sekretarki.

Aby ręcznie odebrać faks, po usłyszeniu tonów faksu (krótkie powtarzające się sygnały), naciśnij **Start**. Można również korzystać z funkcji Wykrywanie faksu, aby odbierać fakсы poprzez podniesienie słuchawki na tej samej linii, do której jest podłączone urządzenie.

Zobacz także *Wykrywanie faksu* na stronie 31.

## Tryb automatycznej sekretarki (Menedżer wiadomości) (FAX-1460 oraz FAX-1560)

Tryb automatycznej sekretarki (TAD: Msg Mgr) pomaga automatycznie zarządzać połączeniami przychodzącymi, rozpoznając, czy połączenie jest połączeniem faksowym, czy połączeniem głosowym i odbierze je w jeden z następujących sposobów:

- Faksy będą automatycznie odbierane.
- Osoby wykonujące połączenie telefoniczne mogą nagrać wiadomość.

Aby skonfigurować ten tryb zobacz strona 47.



Po włączeniu trybu automatycznej sekretarki, będzie on miał priorytet nad ustawieniem trybu odbioru. Na wyświetlaczu wyświetlany jest komunikat TAD: Msg Mgr



Po wyłączeniu trybu automatycznej sekretarki, zostanie przywrócone pierwotne ustawienie trybu odbioru. (Zobacz *Tryb automatycznej sekretarki dla wewnętrznej automatycznej sekretarki* na stronie 47).

## Zewnętrzna automatyczna sekretarka (FAX-1355 oraz FAX-1360)

Tryb External TAD umożliwia odbieranie połączeń przychodzących przy pomocy zewnętrznej automatycznej sekretarki. Połączenia przychodzące będą odbierane w jeden z następujących sposobów:

- Faksy będą automatycznie odbierane.
- Osoby wykonujące połączenia telefoniczne mogą nagrać wiadomość na zewnętrznej automatycznej sekretarce.

Bliższe informacje w sekcji *Podłączanie zewnętrznej automatycznej sekretarki* na stronie 38.



## Ustawienia trybu odbioru

### Liczba dzwonek

Ustawienie liczby dzwonek określa, ile razy urządzenie dzwoni przed odebraniem połączenia w

trybie **Fax Only**, **Fax/Tel** lub **TAD:Msg Mgr** (dla FAX-1460 oraz FAX-1560). Jeżeli na tej samej linii, do której zostało podłączone urządzenie zainstalowano telefony zewnętrzne lub wewnętrzne lub korzystasz z usługi **BT Call Sign**, oferowanej przez firmę telekomunikacyjną, wybierz maksymalną liczbę dzwonek. (zobacz *Operacje wykonywane przy pomocy telefonów wewnętrznych* na stronie 40 oraz *Wykrywanie faksu* na stronie 31.)

(FAX-1460) Jeżeli włączono funkcję oszczędzania na kosztach połączeń, ustawienie liczby dzwonek nie jest brane pod uwagę. (Zobacz *Włączanie funkcji oszczędzania na kosztach połączeń* na stronie 50.)

- 1 Naciśnij **Menu, 2, 1, 1**.
- 2 (FAX-1460 oraz FAX-1560) Naciśnij ▲ lub ▼, aby wybrać **Ring Delay**. Naciśnij **OK**.
- 3 Naciśnij ▲ lub ▼, aby wybrać, ile razy urządzenie ma zadzwonić przed odebraniem połączenia (00-08 tylko Wielka Brytania).

Naciśnij **OK**.

Jeżeli wybierzesz 00, nie usłyszysz ani jednego dzwonka.



**Uwaga**

Ustawienie 00 nie jest dostępne w Irlandii.

- 4 Naciśnij **Stop/Exit**.

### Czas dzwonka F/T (Tylko tryb Faks/Tel.)

Po ustawieniu trybu odbioru **Fax/Tel**, należy określić, jak długo urządzenie ma sygnalizować nadejście połączenia głosowego (pseudo/podwójny dzwonek). Jeżeli połączenie jest połączeniem faksowym, urządzenie odbiera faks.

Pseudo-dzwonek/podwójny dzwonek jest generowany po wstępnym dzwonieniu od operatora telekomunikacyjnego. Jest on odtwarzany tylko na urządzeniu, nie dzwonią żadne inne telefony podłączone do tej samej linii. Jednak nadal jest możliwe odebranie połączenia przy użyciu dowolnego telefonu podłączonego do tej samej linii. (Zobacz *Operacje wykonywane przy pomocy telefonów wewnętrznych* na stronie 40.)

- 1 Naciśnij **Menu, 2, 1, 2**.
- 2 Naciśnij ▲ lub ▼, aby wybrać czas, przez jaki urządzenie będzie dzwonić, aby poinformować cię, że masz połączenie głosowe (20, 30, 40 lub 70 sekund).

Naciśnij **OK**.

- 3 Naciśnij **Stop/Exit**.



**Uwaga**

Mimo że podczas pseudo-dzwonienia/podwójnego dzwonienia osoba dzwoniąca odłoży słuchawkę, urządzenie będzie nadal dzwonić przez ustawiony czas.

### Wykrywanie faksu

Jeżeli dla ustawienia **Wykrywanie faksu** wybrano opcję **On (Włączone)**:

Urządzenie automatycznie odbiera połączenia faksowe, nawet po podniesieniu słuchawki urządzenia lub naciśnięciu przycisku **Speaker Phone** lub podniesieniu słuchawki telefonu wewnętrznego lub zewnętrznego. Gdy na wyświetlaczu LCD zostanie wyświetlony komunikat **Receiving** lub w słuchawce telefonu wewnętrznego podłączonego do innego telefonicznego gniazdka ściennego usłyszysz charakterystyczne "ćwierkanie", po prostu odłóż słuchawkę, a urządzenie wykona resztę.

### Jeżeli dla ustawienia Wykrywanie faksu wybrano opcję **Semi**: (Nie dotyczy FAX-1355)

Urządzenie może odebrać połączenie faksowe automatycznie tylko, jeżeli zostanie odebrane przez użytkownika przy użyciu słuchawki urządzenia, słuchawki bezprzewodowej lub przycisku **Speaker Phone**. Jeżeli odbierzesz połączenie przy pomocy telefonu wewnętrznego, naciśnij \* 5 1. (Zobacz *Operacje wykonywane przy pomocy telefonów wewnętrznych* na stronie 40.)

### Jeżeli dla ustawienia Wykrywanie faksu wybrano opcję **Off** (Wył.)

Jeżeli znajdujesz się w pobliżu urządzenia i odbierzesz połączenie faksowe podnosząc słuchawkę, naciśnij **Start**.

Jeżeli nie jesteś w pobliżu urządzenia, naciśnij \* 5 1 na telefonie wewnętrznym. (Zobacz *Operacje wykonywane przy pomocy telefonów wewnętrznych* na stronie 40.)



#### Uwaga

- Jeżeli ta funkcja jest włączona, a faks nie łączy połączenia faksowego po podniesieniu słuchawki telefonu wewnętrznego lub zewnętrznego, należy wybrać kod odbioru faksu \* 5 1. Jeżeli znajdujesz się w pobliżu urządzenia, naciśnij **Start**.
- Jeżeli wysyłasz fakсы z komputera podłączonego do tej samej linii telefonicznej, a urządzenie je przechwytuje, wyłącz funkcję wykrywania faksu.
- (tylko FAX-1560) Jeżeli zwykle odchodzisz z słuchawką bezprzewodową od urządzenia, zalecamy włączenie funkcji wykrywania faksu. Jeżeli funkcja wykrywania faksu jest wyłączona i odbierzesz połączenie faksowe, będziesz musiał podejść do urządzenia i nacisnąć **Start**.

1 Naciśnij **Menu, 2, 1, 3**.

2 Naciśnij ▲ lub ▼, aby wybrać **On**, **Semi** (Nie dotyczy FAX-1355) lub **Off**.

Naciśnij **OK**.

3 Naciśnij **Stop/Exit**.

## Dodatkowe operacje podczas odbioru

### Drukowanie faksu przychodzącego w pomniejszeniu

Po włączeniu tej funkcji, urządzenie automatycznie zmniejsza każdą stronę faksu przychodzącego, aby dopasować jej rozmiar do papieru formatu A4, Letter lub Legal.

Urządzenie oblicza współczynnik zmniejszenia, na podstawie rozmiaru strony faksu i rozmiaru papieru ustawionego w urządzeniu (**Menu, 1, 2**).

1 Upewnij się, że urządzenie znajduje się w trybie faksu .

2 Naciśnij **Menu, 2, 1, 5**.

5.Auto Reduction

3 Naciśnij ▲ lub ▼, aby wybrać **On** (Wł.) lub **Off** (Wył.).

Naciśnij **OK**.

4 Naciśnij **Stop/Exit**.

### Odbieranie faksów do pamięci

Jeżeli podczas odbierania faksu w zasobniku zabraknie papieru, na wyświetlaczu pojawi się komunikat **No Paper Fed**. Należy wówczas uzupełnić papier w zasobniku. (Zobacz *Jak ładować papier* na stronie 10.) Jeżeli uzupełnienie papieru nie jest możliwe, zostaną wykonane następujące operacje:

#### Jeżeli funkcja odbierania faksów do pamięci jest włączona:

Urządzenie będzie kontynuować odbieranie faksu, a pozostałe strony zostaną zapisane w pamięci, pod warunkiem, że wystarczająca ilość pamięci jest dostępna. Kolejne fakсы przychodzące również będą zapisywane w pamięci, aż do jej zapelnienia. Po zapelnieniu pamięci, urządzenie przestanie automatycznie odbierać połączenia. Aby wydrukować fakсы, należy uzupełnić papier.

### Jeżeli funkcja odbierania faksów do pamięci jest wyłączona:

Urządzenie będzie kontynuować odbieranie faksu a pozostałe strony zostaną zapisane w pamięci, pod warunkiem, że wystarczająca ilość pamięci jest dostępna. Następnie, urządzenie przestanie automatycznie odbierać połączenia do czasu uzupełnienia papieru. Aby wydrukować ostatni odebrany faks, należy uzupełnić papier w zasobniku.

1 Upewnij się, że urządzenie znajduje się w trybie faksu .

2 Naciśnij **Menu, 2, 1, 6.**

3 Naciśnij ▲ lub ▼, aby wybrać **On** lub **Off**.

Naciśnij **OK**.

4 Naciśnij **Stop/Exit**.

### Odbieranie faksu po zakończeniu rozmowy

Po zakończeniu rozmowy, przed rozłączeniem się, możesz poprosić rozmówcę o przesłanie faksu.

1 Poproś rozmówcę o umieszczenie dokumentu w jego urządzeniu faksującym i naciśnięcie klawisza **Start** lub **Send**.

2 Po usłyszeniu w słuchawce tonów CNG (wolno powtarzany sygnał), naciśnij klawisz **Start**.

3 Odlóż słuchawkę.

### Drukowanie faksu z pamięci

Jeżeli używasz funkcji zapisywania faksów (**Menu, 2, 5, 1**), gdy jesteś przy urządzeniu, nadal jest możliwe drukowanie faksów z pamięci. (Zobacz *Wyłączanie opcji zdalnego faksu* na stronie 52.)

1 Naciśnij **Menu, 2, 5, 3.**

5.Remote Fax Opt

3.Print Document

2 Naciśnij **Start**.

# 7

## Telefon i urządzenia zewnętrzne

### Operacje głosowe

Do przeprowadzenia rozmowy głosowej można użyć słuchawki (FAX-1360 oraz FAX-1460), słuchawki bezprzewodowej (FAX-1560), systemu głośnomówiącego (FAX-1460 oraz FAX-1560), telefonu wewnętrznego lub zewnętrznego, wybierając numer ręcznie lub przy pomocy numerów uproszczonego wybierania.



#### Uwaga

Jeżeli posiadasz urządzenie FAX-1560, zobacz Podręcznik Użytkownika słuchawki DECT™.

### Wykonywanie połączenia telefonicznego (Nie dotyczy FAX-1355)

- 1 Aby rozpocząć połączenie głosowe, wybierz jedną z poniższych opcji.
  - Podnieś słuchawkę.
  - Naciśnij **Speaker Phone**.
- 2 Po usłyszeniu tonu wybierania, wprowadź numer przy pomocy klawiatury wybierania, klawiszy szybkiego wybierania, numerów skróconych lub wyszukiwania.
- 3 Jeżeli naciśnąłeś przycisk **Speaker Phone**, mów wyraźnie w stronę mikrofonu  .
- 4 Aby zakończyć rozmowę, wybierz jedną z poniższych opcji.
  - Odłóż słuchawkę.
  - Naciśnij **Speaker Phone**.

### Odbieranie połączeń przy pomocy systemu głośnomówiącego (FAX-1460 oraz FAX 1560)

Gdy urządzenie dzwoni, zamiast podnieść słuchawkę, naciśnij **Speaker Phone**. Mów wyraźnie



w stronę mikrofonu • .

Aby zakończyć połączenie, naciśnij **Speaker Phone**.

### Wyłączanie fonii (Nie dotyczy FAX-1355)

(FAX-1360 oraz FAX-1460)

- 1 Naciśnij **Mute**, aby zawiesić połączenie. Słuchawkę można odłożyć nie rozłączając połączenia.
- 2 Podnieś słuchawkę urządzenia, aby przywrócić połączenie.  
(FAX-1560)
- 1 Jeżeli odebrałeś połączenie przez naciśnięcie **Speaker Phone** na urządzeniu, naciśnij **Mute/Intercom** na urządzeniu, aby zawiesić połączenie.
- 2 Naciśnij **Speaker Phone**, aby wznowić połączenie.

## Wybieranie tonowe i wybieranie impulsowe

Jeżeli telefon działa w trybie wybierania impulsowego, a istnieje potrzeba wysłania sygnałów tonowych (np. podczas korzystania z bankowości telefonicznej), należy stosować się do poniższych wskazówek.

### 1 (FAX-1355)

Podnieś słuchawkę telefonu zewnętrznego.

(FAX-1360)

Podnieś słuchawkę.

(FAX-1460)

Podnieś słuchawkę lub naciśnij **Speaker Phone**.

(FAX-1560)

Naciśnij **Speaker Phone**.

### 2 Naciśnij # na panelu sterowania urządzenia.

Każde naciśnięcie klawisza wybierania spowoduje wysłanie sygnału tonowego.

Po zakończeniu połączenia, urządzenie powróci do trybu wybierania impulsowego.

## Tryb Faks/Tel

Gdy urządzenie znajduje się w trybie Fax/Tel, do powiadomienia o odebranych połączeniach głosowych używa opcji Czas dzwonka F/T (pseudo/podwójny dzwonek).

(FAX-1355)

Jeżeli jesteś w pobliżu telefonu zewnętrznego, podnieś słuchawkę telefonu zewnętrznego, a następnie naciśnij **Tel**.

(FAX-1360, FAX-1460, oraz FAX-1560)

Jeżeli znajdujesz się przy urządzeniu, możesz podnieść słuchawkę lub nacisnąć **Speaker Phone**.

Jeżeli znajdujesz się w pobliżu telefonu wewnętrznego, musisz podnieść słuchawkę przed upłynięciem czasu dzwonka F/T i nacisnąć **# 5 1** między pseudo/podwójnymi dzwonekami. Jeżeli nie ma nikogo na linii lub ktoś chce wysłać do Ciebie faks, przekaż połączenie z powrotem do urządzenia naciskając **\* 5 1**.

## Tryb Faks/Tel. w trybie oszczędzania energii

(Tylko FAX-1355)

Tryb Faks/Tel. nie działa w trybie oszczędzania energii. Urządzenie nie odbiera połączeń telefonicznych lub faksów i dzwoni. Jeżeli jesteś przy telefonie zewnętrznym lub wewnętrznym, podnieś słuchawkę i rozmawiaj. Jeżeli usłyszysz sygnał faksu, poczekaj, aż funkcja wykrywania faksu aktywuje twoje urządzenie. Jeżeli rozmówca poinformuje, że chce wysłać faks, aktywuj urządzenie, naciskając **\* 5 1**.

(FAX-1360, FAX-1460 lub FAX-1560)

Jeżeli urządzenie jest w trybie Faks/Tel i dzwonek F/T informuje o odebranych połączeniach głosowych, możesz odebrać jedynie przez podniesienie słuchawki urządzenia.

Jeżeli odbierzesz połączenie przed aktywowaniem przez urządzenie dzwonka F/T, połączenie można nawiązać również przy pomocy telefonu zewnętrznego lub wewnętrznego.

## Usługi telefoniczne

Twoje urządzenie obsługuje funkcję identyfikacji numeru, oferowaną przez niektóre firmy telekomunikacyjne.

Usługi takie jak Poczta głosowa, Połączenie oczekujące, Połączenie oczekujące/Prezentacja numeru, automatyczna sekretarka, system alarmowy lub inne funkcje na jednej linii telefonicznej mogą powodować problemy w działaniu twojego urządzenia.

### Identyfikacja numeru (tylko dla Wielkiej Brytanii i Irlandii)

Funkcja identyfikacji numeru umożliwia korzystanie z usługi identyfikacji numeru, oferowanej przez wiele lokalnych firm telekomunikacyjnych. Skontaktuj się ze swoją firmą telekomunikacyjną, aby poznać szczegóły. Podczas gdy urządzenie dzwoni, usługa ta pozwala zobaczyć numer telefonu lub nazwę (jeżeli jest dostępna) twojego rozmówcy.

Po kilku dzwonekach, na wyświetlaczu LCD wyświetlany jest numer telefonu osoby dzwoniącej (oraz jego nazwa, jeżeli jest dostępna). Po odebraniu połączenia, informacja na temat numeru rozmówcy znika z wyświetlacza LCD, lecz jest zachowywana w pamięci identyfikacji numeru.

- Na wyświetlaczu pojawia się pierwsze 16 znaków numeru (lub nazwy).
- Komunikat # *Unavailable* oznacza, że informacja o numerze osoby dzwoniącej nie jest dostępna.
- Komunikat # *Withheld* oznacza, że rozmówca celowo zablokował prezentowanie informacji o swoim numerze.

Możesz wydrukować listę identyfikacji numerów odebranych przez twoje urządzenie. (Zobacz *Drukowanie listy identyfikacji numerów* na stronie 37.)



#### Uwaga

Usługa identyfikacji numerów różni się w zależności od operatora. Skontaktuj się z lokalną firmą telekomunikacyjną, aby poznać szczegóły dotyczące typu usługi dostępnej na twoim obszarze.

### Włączanie funkcji identyfikacji numerów

Jeżeli na linii telefonicznej masz włączoną usługę prezentacji numeru, należy włączyć tę funkcję w urządzeniu, aby, podczas gdy telefon dzwoni, na wyświetlaczu LCD był wyświetlany numer telefonu osoby dzwoniącej.

- 1 Naciśnij **Menu, 2, 0, 4**.

4. Caller ID

- 2 Naciśnij ▲ lub ▼, aby wybrać **On (Wł.)** lub **Off (Wył.)**.

Naciśnij **OK**.

- 3 Naciśnij **Stop/Exit**.

### Wyświetlanie listy identyfikacji numerów

Jeżeli funkcja identyfikacji numerów jest włączona, twoje urządzenie zapisuje informacje identyfikacji numerów dotyczące ostatnich trzydziestu połączeń. Listę tę można przeglądać lub wydrukować. Gdy do urządzenia nadejdzie trzydzieste pierwsze połączenie, informacje dotyczące tego połączenia zastąpią informacje dotyczące pierwszego połączenia.

- 1 Naciśnij **Menu, 2, 0, 4**.

- 2 Naciśnij ▲ lub ▼, aby wybrać **Display ID**.

Naciśnij **OK**.

Na wyświetlaczu pojawią się dane identyfikacji numeru dotyczące ostatniego połączenia przychodzącego. Jeżeli żadne informacje identyfikacji numerów nie są zapisane, zostanie odtworzony sygnał dźwiękowy, a na wyświetlaczu pojawi się komunikat *No Caller ID*.

- 3 Naciśnij ▲ lub ▼, aby przewinąć listę i wybrać informację identyfikacji numerów, którą chcesz zobaczyć, a następnie kliknij **OK**.

Wyświetlacz LCD pokazuje numer telefonu osoby dzwoniącej oraz datę i godzinę połączenia.

- 4 Wykonaj jedną z poniższych czynności:
  - Aby powrócić do listy identyfikacji numerów, naciśnij ◀.
  - Aby zakończyć przeglądanie, naciśnij **Stop/Exit**.

## Drukowanie listy identyfikacji numerów

- 1 Naciśnij **Menu, 2, 0, 4**.
- 2 Naciśnij ▲ lub ▼, aby wybrać `Print Report`.

Naciśnij **OK**.

Jeżeli żadne informacje identyfikacji numerów nie są zapisane, zostanie odtworzony sygnał dźwiękowy, a na wyświetlaczu LCD pojawi się komunikat `No Caller ID`.

- 3 Naciśnij **Start**.
- 4 Po zakończeniu drukowania, naciśnij **Stop/Exit**

## Wybór rodzaju linii telefonicznej

Jeżeli urządzenie jest podłączone do linii, na której do wysyłania lub odbierania faksów używane są PBX lub ISDN, konieczna jest zmiana ustawienia rodzaju linii telefonicznej, którą należy dokonać w następujący sposób:

- 1 Naciśnij **Menu, 0, 6**.

0.Initial Setup

6.Phone Line Set

- 2 Naciśnij ▲ lub ▼, aby wybrać `BPX`, `ISDN` (lub `Normal`).

Naciśnij **OK**.

- 3 Naciśnij **Stop/Exit**.

### PBX i TRANSFER

W urządzeniu został wstępnie ustawiony typ linii telefonicznej `Normal`, co umożliwia podłączenie urządzenia do standardowej sieci PSTN (Public Switched Telephone Network). Wiele biur wykorzystuje jednak centralny system telefoniczny lub centralę PBX. Urządzenie można podłączyć do większości typów central PBX. Funkcja wywołania powtórnego obsługuje tylko wywołania TBR (Timed Break Recall). TBR działa z większością systemów PBX, co umożliwia dostęp do linii zewnętrznej oraz przekazywanie połączeń do innych telefonów wewnętrznych. Funkcja działa po naciśnięciu przycisku **R** lub **Tel/R**.



### Uwaga

Naciśnięcie klawisza **R** lub **Tel/R** można zapisać jako część numeru skróconego. Programując numer skrócony (**Menu, 2, 3, 1** lub **2, 3, 2**) najpierw naciśnij **R** lub **Tel/R** (na wyświetlaczu pojawi się znak "!"), a następnie wprowadź numer telefonu. Po wykonaniu tych czynności nie będzie konieczne naciskanie klawisza **R** lub **Tel/R** przed wybieraniem numeru przy pomocy numeru skróconego. (Zobacz *Zapisywanie numerów* na stronie 44.) Jednak, jeżeli w ustawieniu rodzaju linii telefonicznej nie wybrano PBX, nie można używać numerów skróconych z zaprogramowanym naciśnięciem klawisza **R** lub **Tel/R**. W urządzeniu FAX-1560, ta funkcja jest dostępna tylko dla słuchawki bezprzewodowej.

## BT Call Sign (tylko dla Wielkiej Brytanii).

To urządzenie umożliwia korzystanie z usługi BT Call Sign, która pozwala na posiadanie przynajmniej dwóch oddzielnych numerów telefonu na jednej linii telefonicznej. Każdy numer telefonu ma przypisany własny wzór dzwonka, dzięki czemu wiesz, który numer dzwoni. Jest to jeden ze sposobów, aby mieć oddzielny numer dla swojego urządzenia.

Urządzenie posiada funkcję rozróżniania sygnału dzwonka zgodną z usługą BT Call Sign, co umożliwia przeznaczenie drugiego numeru telefonu (na tej samej linii telefonicznej) tylko do odbierania faksów.



### Uwaga

- Funkcję BT Call Sign można tymczasowo wyłączyć, a następnie włączyć ponownie. Po otrzymaniu nowego numeru faksu, należy tą funkcję zresetować. Urządzenie będzie automatycznie odpowiadać na połączenia przychodzące, kierowane do nowego numeru faksu.
- Po włączeniu funkcji BT Call Sign, automatycznie zostanie ustawiony tryb odbioru `Manual`. W trybie tym przychodzące połączenia telefoniczne nie są odbierane automatycznie przez urządzenie, ponieważ połączenia na numer używany do rozmów telefonicznych będą sygnalizowane normalnym dzwonkiem.

## Aby włączyć w urządzeniu funkcję BT Call Sign (Tylko z telefonem zewnętrznym)

- 1 Naciśnij **Menu, 2, 0, 3**.

0. Miscellaneous

3. BT Call Sign

- 2 Naciśnij ▲ lub ▼, aby wybrać **On (Wł.)** lub **Off (Wył.)**.

Naciśnij **OK**.

- 3 Naciśnij **Stop/Exit**.



### Uwaga

Po wyłączeniu opcji **BT Call Sign**, tryb odbioru **Manual** pozostanie aktywny. Należy ponownie wybrać tryb odbierania. (Zobacz *Wybór trybu odbioru* na stronie 28)

## Podłączanie zewnętrznej automatycznej sekretarki

Do urządzenia można podłączyć **zewnętrzną** automatyczną sekretarkę. Jednak, jeżeli zewnętrzna automatyczna sekretarka jest podłączona do tej samej linii, co urządzenie, będzie ona odpowiadać na wszystkie połączenia, a urządzenie będzie "nasłuchiwało" tonów wywołania faksu (CNG). Jeżeli je usłyszy, przejmie połączenie i odbierze faks. Jeżeli nie usłyszy tonów CNG, pozwoli automatycznej sekretarce na dalsze odtwarzanie powitania, aby rozmówca mógł zostawić wiadomość. Automatyczna sekretarka musi odpowiedzieć w ciągu 4 dzwonek (zalecane ustawienie to dwa dzwonki). Urządzenie nie usłyszy tonów CNG do chwili odebrania połączenia przez automatyczną sekretarkę, a po 4 dzwonek pozostaje tylko 8 do 10 sekund odtwarzania tonów CNG dla nawiązania połączenia przez faks. Należy dokładnie zastosować się do instrukcji dotyczących nagrywania powitania, znajdujących się w tym Podręczniku. Nie zaleca się korzystania z funkcji oszczędzania na kosztach połączeń (funkcja toll saver), jeżeli wykorzystuje ona więcej niż pięć dzwonek.



### Uwaga

Jeżeli nie wszystkie fakсы są odbierane, zmniejsz ustawienie liczby dzwonek na twojej zewnętrznej automatycznej sekretarce.

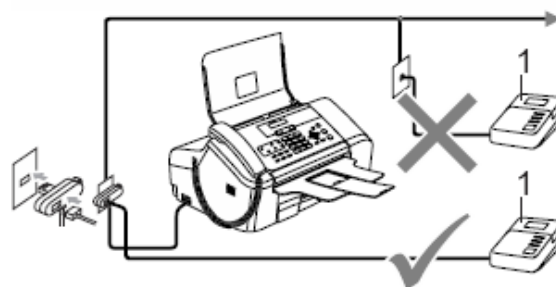

### 1 Automatyczna sekretarka

Po odebraniu połączenia przez zewnętrzną automatyczną sekretarkę, na wyświetlaczu LCD zostanie wyświetlony komunikat **Telephone** (dla FAX-1355) i **Ext. Tel in Use** (dla FAX 1360, FAX-1460 i FAX-1560).



### Nieprawidłowa konfiguracja

Nie należy podłączać automatycznej sekretarki w innym miejscu na tej samej linii telefonicznej.



## Połączenia

Zewnętrzna automatyczna sekretarka musi być podłączona w sposób pokazany na poprzedniej ilustracji.

- 1 Ustaw swoją zewnętrzną automatyczną sekretarkę na jeden lub dwa dzwonki. (Liczba dzwonek ustawiona dla urządzenia nie jest brana pod uwagę.)
- 2 Nagraj powitanie na swojej zewnętrznej automatycznej sekretarce.
- 3 Skonfiguruj automatyczną sekretarkę, aby odbierała połączenia.
- 4 Wykonaj jedną z poniższych czynności:
  - (FAX-1355 oraz FAX-1360) Ustaw tryb odbioru na *External TAD*. (Zobacz *Wybór trybu odbioru* na stronie 28.)
  - (FAX-1460 oraz FAX-1560) Ustaw tryb odbioru na *Manual* i włącz funkcję wykrywania faksu. (Zobacz *Wykrywanie faksu* na stronie 31.)

## Nagrywanie wiadomości powitalnej (OGM) na zewnętrznej automatycznej sekretarce.

Przy nagrywaniu tej wiadomości, bardzo ważne jest pamiętanie o czasie. Wiadomość ta informuje o sposobie ręcznego, jak i automatycznego odbierania faksu.

- 1 Na początku wiadomości nagraj 5 sekund ciszy. (Jest to czas przeznaczony na wykrycie przez urządzenie tonów CNG automatycznej transmisji przed ich zakończeniem).
- 2 Wiadomość ta nie powinna być dłuższa niż 20 sekund.



### Uwaga

Zalecane jest rozpoczęcie wiadomości od 5-sekundowej ciszy, ponieważ sygnały faksu nie zostaną odebrane przez urządzenie, jeżeli zakłóci je donośny głos mówiącego. Można spróbować pominąć tę pauzę, jednak jeżeli wystąpią problemy z odbieraniem faksów, należy ponownie nagrać wiadomość, wprowadzając do niej chwilę ciszy.

## Połączenia wieloliniowe (PBX)

Sugerujemy zlecenie instalacji urządzenia firmie, która zainstalowała używany system telefoniczny PBX.

Jeżeli urządzenie ma zostać podłączone do systemu z wieloma liniami, należy poprosić monter, aby podłączył urządzenie do ostatniej linii systemu. Dzięki temu urządzenie nie będzie uaktywniane przy odbieraniu każdego połączenia telefonicznego. Jeżeli wszystkie połączenia przychodzące są odbierane przez operatora, zaleca się ustawienie trybu odbioru *Manual*.

Nie można zagwarantować, że po podłączeniu do centrali PBX, urządzenie będzie działać poprawnie we wszystkich okolicznościach. Problemy z wysyłaniem lub odbieraniem faksów należy zgłaszać w pierwszej kolejności do firmy obsługującej swoją centralę PBX.



### Uwaga

Upewnij się, że ustawieś Rodzaj linii telefonicznej na PBX. (Zobacz *Wybór rodzaju linii telefonicznej* na stronie 37.)

## Telefony zewnętrzne i wewnętrzne

### Podłączanie telefonu zewnętrznego lub wewnętrznego

Do swojego urządzenia możesz podłączyć oddzielny telefon, jak pokazano na poniższym schemacie.

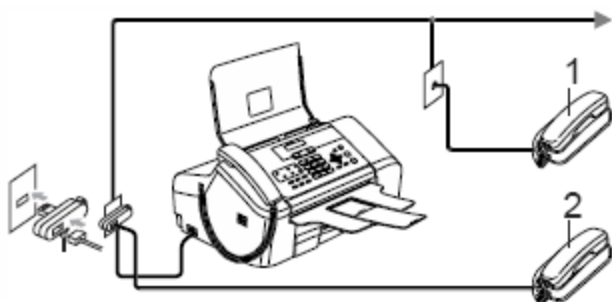

**1 Telefon wewnętrzny**

**2 Telefon zewnętrzny**

Podczas korzystania z telefonu zewnętrznego, na wyświetlaczu LCD wyświetlany jest komunikat Telephone (FAX-1355) i Ext. Tel in Use (dla FAX-1360, FAX-1460 i FAX-1560).

### Operacje wykonywane przy pomocy telefonów wewnętrznych

Po odebraniu faksu przy pomocy telefonu wewnętrznego lub telefonu zewnętrznego podłączonego do odpowiedniego gniazdka w urządzeniu, możesz sprawić, aby urządzenie przejęło to połączenie, wprowadzając kod odbioru faksu. Po naciśnięciu kodu odbioru faksu \* 5 1 urządzenie rozpocznie odbierać faks.

Jeżeli urządzenie odbierze połączenie głosowe i poinformuje cię o tym pseudo/podwójnym dzwonkiem, użyj kodu odbioru połączenia telefonicznego # 5 1, aby odebrać połączenie za pomocą telefonu wewnętrznego. (Zobacz Czas dzwonka F/T (tylko w trybie Faks/Tel) na stronie 31.)

#### Jeżeli po odebraniu połączenia nie słychać rozmówcy:

W takim przypadku należy założyć, że został odebrany faks wysłany ręcznie.

Naciśnij kod \* 5 1 i poczekaj na dźwięk "ćwierkania" lub do czasu, aż na wyświetlaczu LCD pojawi się komunikat Receiving, a następnie odłóż słuchawkę.



#### Uwaga

Jeżeli chcesz, aby urządzenie automatycznie odbierało połączenia, użyj funkcji wykrywania faksu. (Zobacz Wykrywanie faksu na stronie 31.)

## Używanie telefonów wewnętrznych (tylko dla Wielkiej Brytanii).

Możliwe, że w wykorzystywanych pomieszczeniach zainstalowano już okablowanie dla równoległych telefonów wewnętrznych lub w przyszłości do linii, na której zainstalowano urządzenie takie telefony zostaną dodane. O ile najprostsza konfiguracja to zwykłe połączenia równoległe, mogą w niej wystąpić problemy, z których najbardziej oczywistym jest przypadkowe przerwanie transmisji faksu, spowodowane podniesieniem słuchawki telefonu wewnętrznego w celu wykonania połączenia wychodzącego. Ponadto, kod odbioru faksu w tak prostej konfiguracji zawodzić.

To urządzenie można również skonfigurować do wykonywania transmisji z opóźnieniem (to znaczy takich, które są przeprowadzane o wcześniej zaplanowanej godzinie). Takie zaplanowane zadanie może zbiec się w czasie z podniesieniem przez kogoś słuchawki telefonu wewnętrznego.

Takie problemy można łatwo wyeliminować, wprowadzając do obwodu telefonów wewnętrznych modyfikację, która spowoduje, że urządzenia wewnętrzne będą podłączone "za" urządzeniem w konfiguracji urządzenie nadrzędne/podrzędne (zobacz rysunek 2 na stronie 41). W takiej konfiguracji, urządzenie może zawsze wykryć, czy telefon jest w użyciu. W takiej sytuacji urządzenie nie będzie wykonywać prób dostępu do linii. Jest to funkcja zwana "wykrywaniem telefonu na linii".

Konfigurację odradzaną przedstawiono na rysunku 1 na stronie 41, a konfigurację zalecaną typu nadrzędny/podrzędny przedstawiono na rysunku 2.

Wykonanie nowej konfiguracji można zlecić firmie BT, Kingston upon Hull Telecommunications, firmie obsługującej twoją centralę PBX lub wykwalifikowanej firmie telekomunikacyjno-instalatorskiej. Krótko mówiąc, obwód telefonów wewnętrznych należy zakończyć normalnym wtykiem modułowym (typu BT 431A), który z kolei należy podłączyć do modułowego gniazda białego łącznika "T", dostarczanego razem z zestawem kabla łączącego.

Konfiguracja niezalecana (Rys. 1)

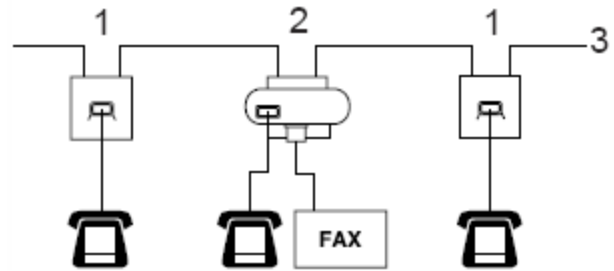

- 1 Gniazdko telefonu wewnętrznego
- 2 Gniazdko urządzenia nadrzędnego
- 3 Linia telefoniczna

Konfiguracja zalecana (Rys. 2)

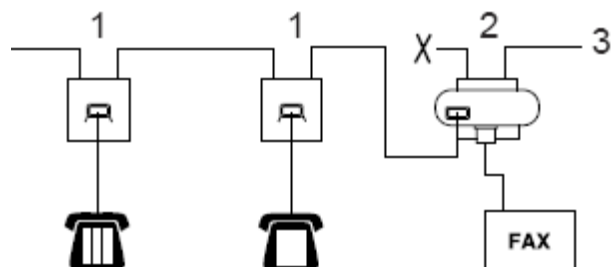

- 1 Gniazdko telefonu wewnętrznego
- 2 Gniazdko urządzenia nadrzędnego
- 3 Linia telefoniczna

Urządzenie faksowe należy podłączyć do gniazdka urządzenia nadrzędnego.



### Uwaga

Telefony te są teraz podłączone jako urządzenia zewnętrzne (zobacz *Podłączanie telefonu zewnętrznego lub wewnętrznego* na stronie 40), ponieważ są podłączone do urządzenia faksowego przez złącze typu T.

## Korzystanie z bezprzewodowego telefonu zewnętrznego (Nie dotyczy FAX-1560)

Po podłączeniu jednostki bazowej telefonu bezprzewodowego do tej samej linii, do której jest podłączone urządzenie (zobacz *Telefony zewnętrzne i wewnętrzne* na stronie 40), aby łatwiej odbierać połączenia w czasie określonym w opcji Liczba dzwonek, miej słuchawkę bezprzewodową zawsze przy sobie.

Jeżeli urządzenie odbierze połączenie jako pierwsze, będziesz musiał podejść do urządzenia, aby nacisnąć przycisk **Tel** lub **Tel/R** lub **Speaker Phone**, aby przełączyć połączenie do słuchawki bezprzewodowej.

## Korzystanie z kodów zdalnych

### Kod odbioru faksu

Po odebraniu połączenia faksowego przy pomocy telefonu wewnętrznego lub telefonu zewnętrznego, możesz sprawić, aby urządzenie przejęło to połączenie, wprowadzając kod odbioru faksu \* 5 1. Poczekać na dźwięk "ćwierkania", po czym odłóż słuchawkę. (Zobacz *Wykrywanie faksu* na stronie 31.) Dzwoniący będzie musiał nacisnąć **Start**, aby wysłać faks.

### Kod odbioru połączenia telefonicznego

Jeżeli odbierasz połączenie głosowe, a w urządzeniu ustawiony jest tryb F/T, po wstępnych dzwonekach urządzenie wygeneruje dzwonek F/T (podwójny dzwonek). Po odebraniu połączenia przy pomocy telefonu wewnętrznego, możesz wyłączyć dzwonek F/T, wprowadzając kod # 5 1 (kod należy wprowadzić między dzwonekami).

## Zmiana kodów zdalnych

Aby było możliwe użycie kodu zdalnej aktywacji, należy włączyć obsługę kodów zdalnych. Fabrycznie ustawiony kod odbioru faksu to \* 5 1. Fabrycznie ustawiony kod odbioru połączenia telefonicznego to # 5 1. Jeżeli zaistnieje taka potrzeba, kody te można zmienić na swoje własne.

- 1 Naciśnij **Menu, 2, 1, 4**.

1. Setup Receive

4. Remote Codes

- 2 Naciśnij ▲ lub ▼, aby wybrać On (Wł.) lub Off (Wył.).

Naciśnij **OK**.

- 3 Wprowadź nowy kod odbioru faksu.

Naciśnij **OK**.

- 4 Wprowadź nowy odbioru połączenia telefonicznego.

Naciśnij **OK**.

- 5 Naciśnij **Stop/Exit**.



### Uwaga

- Jeżeli przy zdalnej próbie uzyskania połączenia z zewnętrzną automatyczną sekretarką zawsze dochodzi do rozłączenia, spróbuj zmienić kod odbioru faksu oraz kod odbioru połączenia telefonicznego na inny trzy-cyfrowy kod, zawierający cyfry **0-9, \*, #**.
- W niektórych systemach telefonicznych kody zdalne mogą nie działać.

# 8

## Wybieranie oraz zapisywanie numerów

### Jak wybierać numer

#### Wybieranie ręczne

Naciśnij kolejno wszystkie cyfry numeru faksu.



#### Wybieranie przy pomocy klawiszy szybkiego wybierania

Naciśnij klawisz szybkiego wybierania, któremu jest przypisany żądany numer.

Aby wybrać drugi numer przypisany do tego samego klawisza szybkiego wybierania (numery od 6 do 10), podczas naciskania klawisza szybkiego wybierania, przytrzymaj naciśnięty klawisz **Shift**.

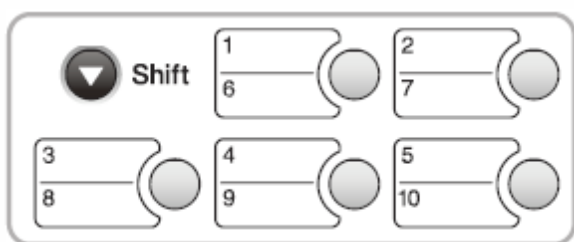

#### Wybieranie przy pomocy numerów skróconych

- 1 Naciśnij **Search/Speed Dial**, klawisz #, a następnie dwucyfrowy numer skrócony.



Numer dwu-cyfrowy



#### Uwaga

Jeżeli po naciśnięciu klawisza szybkiego wybierania lub wprowadzeniu numeru skróconego, na wyświetlaczu LCD widoczny jest komunikat **Not Registered**, oznacza to, że dla danej lokalizacji nie został zapisany żaden numer.

## Wyszukiwanie

Możesz wyszukiwać nazwy, które zostały zapisane w pamięci klawiszy szybkiego wybierania i pamięci numerów skróconych.

Naciśnij **Search/Speed Dial** oraz klawisze menu, aby wyszukiwać według numerów lub użyj klawiatury wybierania, a następnie klawiszy menu, aby wyszukiwać alfabetycznie.

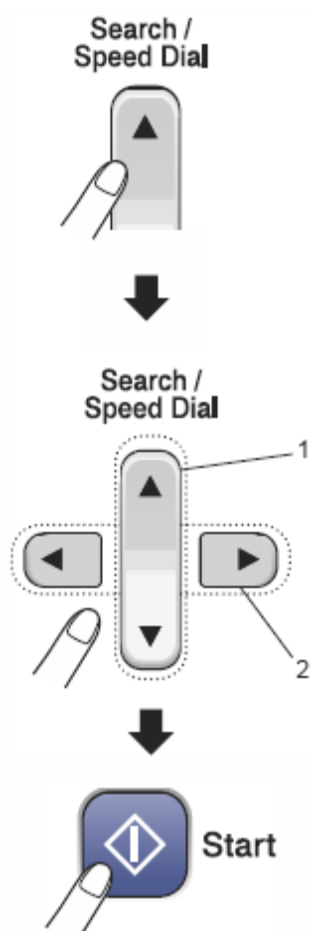

**1** Aby wyszukiwać według numerów.

**2** Aby wyszukiwać alfabetycznie, przy pomocy klawiatury wybierania wprowadź pierwszą literę wyszukiwanej nazwy.

## Ponowne wybieranie numeru faksu

Jeżeli wyślesz faks ręcznie, a linia jest zajęta, naciśnij **Redial/Pause**, a następnie naciśnij **Start**, aby spróbować ponownie. Jeżeli chcesz wybrać ponownie ostatnio wybierany numer, możesz zaoszczędzić czas, naciskając **Redial/Pause**, a następnie **Start**.

Przycisk **Redial/Pause** działa tylko, jeśli numer został wcześniej wprowadzony za pomocą panelu sterowania.

Jeżeli wyślesz faks automatycznie, a linia jest zajęta, urządzenie automatycznie dokona trzykrotnej próby wybrania numeru w odstępach pięciominutowych.

## Zapisywanie numerów

Możesz skonfigurować swoje urządzenie, aby obsługiwało następujące typy uproszczonego wybierania: klawisze szybkiego wybierania, numery skrócone oraz Grupy dla rozsyłania faksów. Po wybraniu numeru zapisanego w pamięci numerów uproszczonego wybierania, na wyświetlaczu LCD pojawi się nazwa (jeśli została zapisana) lub numer.



### Uwaga

W przypadku wyłączenia zasilania elektrycznego, numery zapisane w pamięci nie zostaną utracone.

## Zapisywanie pauzy

Naciśnij **Redial/Pause**, aby wstawić pomiędzy numerami 3.5-sekundową pauzę. W celu wydłużenia pauzy, możesz nacisnąć klawisz **Redial/Pause** kilka razy.

## Zapisywanie numerów przypisanych do klawiszy szybkiego wybierania

Urządzenie posiada 5 klawiszy szybkiego wybierania, którym można przypisać 10 numerów faksów lub telefonów do automatycznego wybierania. Aby uzyskać dostęp do drugiego numeru, jaki został przypisany do danego klawisza (numery od **6** do **10**), podczas naciskania klawisza szybkiego wybierania przytrzymaj naciśnięty klawisz **Shift**.

- 1 Naciśnij **Menu, 2, 3, 1**.
- 2 Naciśnij klawisz szybkiego wybierania, któremu chcesz przypisać numer.
- 3 Wprowadź numer (do 20 cyfr).

Naciśnij **OK**.

- 4 Wykonaj jedną z poniższych czynności:
  - Wprowadź nazwę przy pomocy klawiatury wybierania (do 16 znaków). (Aby ułatwić sobie wprowadzanie liter, zobacz *Wprowadzanie tekstu* na stronie 103.)  
Naciśnij **OK**.
  - Aby zapisać numer bez nazwy, naciśnij **OK**.
- 5 Wykonaj jedną z poniższych czynności:
  - Aby zapisać kolejny numer dla klawisza szybkiego wybierania, przejdź do kroku 2.
  - Aby zakończyć przypisywanie numerów klawiszom szybkiego wybierania, naciśnij **Stop/Exit**.

## Zapisywanie numerów skróconych

Można skonfigurować do 100 dwu-cyfrowych numerów skróconych, zawierających numer telefonu i nazwę. Aby wybrać numer, wystarczy nacisnąć tylko kilka klawiszy (Na przykład: **Search/Speed Dial**, klawisz **#**, dwu-cyfrowy numer skrócony oraz **Start**).

- 1 Naciśnij **Menu, 2, 3, 2**.
  - 2 Przy pomocy klawiatury wybierania, wprowadź dwucyfrowy numer skrócony (00-99).
- Naciśnij **OK**.

- 3 Wprowadź numer faksu lub telefonu (do 20 cyfr).  
Naciśnij **OK**.

- 4 Wykonaj jedną z poniższych czynności:
  - Wprowadź nazwę przy pomocy klawiatury wybierania (do 16 znaków).  
Naciśnij **OK**. (Aby ułatwić sobie wprowadzanie liter, zobacz *Wprowadzanie tekstu* na stronie 103.)
  - Aby zapisać numer bez nazwy, naciśnij **OK**.

- 5 Wykonaj jedną z poniższych czynności:
  - Aby zapisać kolejny numer skrócony, przejdź do kroku 2.
  - Aby zakończyć, naciśnij **Stop/Exit**.

## Zmiana numerów przypisanych do klawiszy szybkiego wybierania i numerów skróconych

Jeżeli próbujesz przypisać numer klawiszowi szybkiego wybierania lub numerowi skróconemu, które mają już przypisany numer, wyświetlacz LCD pokaże wcześniej zapisaną nazwę oraz numer oraz poprosi o wybranie jednej z następujących opcji:

- Naciśnij **1**, aby zmienić zapisany numer.

#05:MIKE

1.Change 2.Exit

- Naciśnij **2**, aby zamknąć bez dokonywania zmian.

Jeżeli wybierzesz **1**, będziesz mógł zmienić zapisany numer oraz nazwę lub wprowadzić nowy numer i nazwę.

Wykonaj poniższe czynności:

- 1 Wprowadź nowy numer. Naciśnij **OK**.
- 2 Wprowadź nową nazwę. Naciśnij **OK**.

Aby zmienić znak, przy pomocy klawisza ◀ lub ▶ umieść kursor pod znakiem, który chcesz zmienić, a następnie naciśnij **Clear/Back**. Wprowadź znak ponownie.

## Konfigurowanie grup do rozsyłania

Jeżeli chcesz wysłać regularnie jeden faks na wiele numerów faksu, możesz utworzyć Grupę. Grupy są zapisywane w pamięci klawiszy szybkiego wybierania lub numerów skróconych.

Każda grupa jest przypisana do klawisza szybkiego wybierania lub numeru skróconego. Aby wysłać faks do wszystkich numerów zapisanych w grupie wystarczy nacisnąć klawisz szybkiego wybierania lub wprowadzić numer skrócony, a następnie nacisnąć **Start**.

Przed dodaniem numerów do grupy, musisz je przypisać do klawiszy szybkiego wybierania lub numerów skróconych. Możesz utworzyć do sześciu małych grup lub zapisać do jednej dużej grupy do 99 numerów.

- 1 Naciśnij **Menu, 2, 3, 3**.

3. Setup Groups

- 2 W jeden z poniższych sposobów wybierz wolną lokalizację, w której chcesz zapisać grupę:
  - Naciśnij klawisz szybkiego wybierania.
  - Naciśnij **Search/Speed Dial**, a następnie wprowadź dwucyfrowy numer skrócony.

Naciśnij **OK**.

- 3 Przy pomocy klawiatury wybierania, wprowadź numer grupy (1 do 6).

Naciśnij **OK**.

Setup Group: 001

- 4 Aby dodać numer przypisany klawiszowi szybkiego wybierania lub numerowi skróconemu, wykonaj poniższe czynności:
  - W przypadku numerów przypisanych klawiszom szybkiego wybierania, naciśnij kolejno klawisze szybkiego wybierania.
  - W przypadku numerów przypisanych numerom skróconym, naciśnij **Search/Speed Dial**, a następnie wprowadź numer skrócony.

Na wyświetlaczu LCD twoje wybrane numery przypisane klawiszom szybkiego wybierania będą oznaczone symbolem \*, a numery skrócone symbolem # (na przykład \*06, #09).

001: \*06 #09

- 5 Po zakończeniu dodawania numerów naciśnij **OK**.
  - 6 Przy pomocy klawiatury wybierania, wprowadź nazwę dla grupy.
- Naciśnij **OK**.
- 7 Naciśnij **Stop/Exit**.



### Uwaga

Listę wszystkich numerów przypisanych klawiszom szybkiego wybierania oraz numerom skróconym można łatwo wydrukować. Numery należące do grupy zostaną zaznaczone w kolumnie GROUP. (Zobacz *Jak drukować raport* na stronie 58.)

## Łączenie numerów uproszczonego wybierania

Podczas wybierania można użyć więcej niż jednego numeru uproszczonego wybierania. Ta funkcja może być bardzo przydatna do wprowadzania kodu dostępu dla tańszych połączeń długodystansowych.

Na przykład, numerowi skróconemu #03 możesz przypisać numer '555', a numerowi skróconemu #02 możesz przypisać numer '7000'.

Przy pomocy tych dwóch numerów możesz wybrać numer "555-7000". W tym celu naciśnij następujące klawisze:

**Search/Speed Dial, #03,**

**Search/Speed Dial, #02** oraz **Start**.

Numery można dodawać ręcznie, wprowadzając je przy pomocy klawiatury wybierania:

**Search/Speed Dial, #03, 7, 0, 0, 1** (na klawiaturze wybierania) oraz **Start**.

W ten sposób zostanie wybrany numer '555-7001'. Możesz również dodać pauzę, naciskając klawisz **Redial/Pause**.



## Tryb automatycznej sekretarki dla wewnętrznej automatycznej sekretarki

Funkcja automatycznej sekretarki pozwala zapisać do 99 przychodzących wiadomości głosowych. Wiadomości są zapisywane w kolejności ich odbierania.

Mogą one mieć do 3 minut długości i być zdalnie odsłuchiwane. (Zobacz *Konfigurowanie kodu zdalnego dostępu* na stronie 52.) Liczba wiadomości, jaką można zapisać zależy od ilości pamięci zajętej przez inne funkcje (na przykład, fakсы wysyłane z opóźnieniem, zapisane fakсы).

W przypadku awarii zasilania, twoje urządzenie zachowa wiadomości, zapisane w pamięci przez okres do 24 godzin.

## Konfigurowanie automatycznej sekretarki

Aby było możliwe korzystanie z funkcji automatycznej sekretarki, należy nagrać wiadomość powitalną.

Aby uruchomić tryb automatycznej sekretarki, wykonaj poniższe kroki:

- 1 Nagraj komunikat powitalny automatycznej sekretarki.
- 2 Naciśnij , aby włączyć tryb automatycznej sekretarki.

## Wiadomość powitalna (OGM)

### Nagrywanie wiadomości powitalnej

Możesz nagrać dwa rodzaje wiadomości powitalnej:

TAD	Wiadomość ta będzie odtwarzana po odebraniu połączenia. Dzwoniący będzie mógł zostawić wiadomość głosową lub faks.
F/T	Ta wiadomość będzie odtwarzana po odebraniu połączenia, gdy urządzenie jest w trybie Faks/Tel. Dzwoniący nie będzie mógł zostawić wiadomości. Zobacz strona 48.

Twoja wiadomość powitalna nie może mieć więcej niż 20 sekund długości.

- 1 Naciśnij **Menu, 2, 7, 1**.

Wyświetlacz LCD prosi o wybranie typu wiadomości powitalnej.

- 2 Naciśnij **▲** lub **▼**, aby wybrać TAD Message lub F/T Message, a następnie kliknij **OK**.

- 3 Naciśnij **▲** lub **▼**, aby wybrać Record MSG. Naciśnij **OK**.

- 4 Nagraj swoje powitanie, wykonując jedną z poniższych czynności:

- (FAX-1460) Podnieś słuchawkę, nagraj swoją wiadomość, a po zakończeniu nagrywania, odłóż słuchawkę.
- (FAX-1560) Mów wyraźnie w kierunku , aby nagrać wiadomość. Po zakończeniu, naciśnij **Stop/Exit**.

Automatyczna sekretarka odtworzy twoje powitanie.

- 5 Naciśnij **Stop/Exit**.

## Odsłuchiwanie swojego powitania

- 1 Naciśnij **Menu**, **2**, **7**, **1**.
- 2 Naciśnij **▲** lub **▼**, aby wybrać TAD Message lub F/T Message, a następnie kliknij **OK**.
- 3 Naciśnij **▲** lub **▼**, aby wybrać Play MSG.  
Naciśnij **OK**.
- 4 Naciśnij **Stop/Exit**.

## Kasowanie swojego powitania

- 1 Naciśnij **Menu**, **2**, **7**, **1**.
- 2 Naciśnij **▲** lub **▼**, aby wybrać TAD Message lub F/T Message, a następnie kliknij **OK**.
- 3 Naciśnij **▲** lub **▼**, aby wybrać Erase MSG.  
Naciśnij **OK**.
- 4 Wybierz jedną z poniższych opcji:
  - Naciśnij **1**, aby skasować powitanie.
  - Naciśnij **2**, aby wyjść bez kasowania.
- 5 Naciśnij **Stop/Exit**.

## Wiadomość powitalna dla trybu Fax/Tel

Ten komunikat zostanie odtworzony przez twoje urządzenie Brother dzwoniącemu, jeżeli twoje urządzenie ma ustawiony tryb odbioru Faks/Tel. W przeciwieństwie do powitania typu TAD, dzwoniący nie będzie mógł zostawić wiadomości. Powitanie typu Faks/Tel ma na celu poinformowanie osoby dzwoniącej, że jego połączenie zostanie wkrótce odebrane.

Aby nagrać swoje powitanie typu Faks/Tel, wykonaj czynności opisane na stronie 47. Jeżeli chcesz zobaczyć, jakie kroki należy wykonać w celu ustawienia trybu odbioru Faks/Tel, zobacz *Tryby odbioru* na stronie 28.

## Aktywowanie pamięci automatycznej sekretarki

Jeżeli lampka  jest zapalona, oznacza to, że tryb automatycznej sekretarki jest włączony. Naciśnij

, aby włączyć tryb automatycznej sekretarki.

## Zarządzanie wiadomościami

### Wskaźnik odebranych wiadomości

Jeżeli w pamięci znajdują się nowe wiadomości,

lampka  miga. Na wyświetlaczu LCD wyświetlana jest łączna liczba zapisanych w pamięci wiadomości głosowych i faksowych.

Voice:03 Fax:00





Faksy są zapisywane tylko, jeżeli włączono funkcję zapisywania faksów. Aby włączyć zapisywanie faksów, naciśnij **Menu 2, 5, 1**.

### Odtwarzanie wiadomości głosowych

Wszystkie wiadomości są odtwarzane w kolejności, w jakiej zostały nagrane. Na wyświetlaczu LCD wyświetlany jest numer bieżącej wiadomości, łączna liczba wiadomości oraz godzina i data nagrania wiadomości. Wykonaj następujące kroki, aby odsłuchać swoje wiadomości głosowe:

- 1 Naciśnij **Play/Record** lub **Play**.

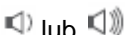
Podczas odtwarzania wiadomości dostępne są następujące polecenia:

-  Powtarza wiadomość
-  Przechodzi do kolejnej wiadomości
-  lub  Reguluje głośność

- 2 Naciśnij **Stop/Exit**.

## Drukowanie faksów

Po wydrukowaniu nowego faksu zapisanego w pamięci, zostanie on automatycznie skasowany.

- 1 Naciśnij **Play/Record** lub **Play**. Po dwóch sekundach, urządzenie faksowe rozpocznie odtwarzanie wiadomości głosowych.
- 2 Jeżeli funkcja zapisywania faksów jest włączona, a w pamięci znajdują się fakсы, na wyświetlaczu LCD pojawi się następujące zapytanie:

Print Fax?

1.Yes 2.No

- 3 Wykonaj jedną z poniższych czynności:
  - Naciśnij **1**, aby wydrukować swoje fakсы.
  - Naciśnij **2**, aby wyjść bez drukowania.

## Kasowanie wiadomości przychodzących

### Aby kasować wiadomości głosowe pojedynczo

- 1 Naciśnij **Play/Record** lub **Play**.  
Urządzenie odtworzy 2-sekundowy sygnał i rozpocznie odtwarzanie wiadomości. Przed każdą wiadomością odtwarzany jest jeden długi i dwa krótkie sygnały.
- 2 Aby skasować konkretną wiadomość, naciśnij **Erase** natychmiast po usłyszeniu dwóch krótkich sygnałów lub podczas odtwarzania wiadomości.
- 3 Wykonaj jedną z poniższych czynności:
 

Erase this Msg.?

1.Yes 2.No

  - Naciśnij **1**, aby usunąć wiadomość.
  - Naciśnij **2**, aby wyjść bez kasowania.
- 4 Naciśnij **Stop/Exit**.

### Aby skasować wszystkie wiadomości

- 1 Naciśnij **Erase**.
- 2 Naciśnij **▲** lub **▼**, aby wybrać jedną z poniższych opcji. Następnie naciśnij **OK**.
 

Erase All Voice?	Wszystkie wiadomości głosowe
Erase All Doc?	Wszystkie wiadomości faksowe
Erase All Msg.?	Wszystkie wiadomości głosowe i faksowe
- 3 Wykonaj jedną z poniższych czynności:
  - Naciśnij **1**, aby skasować wszystkie wiadomości.
  - Naciśnij **2**, aby anulować.
- 4 Naciśnij **Stop/Exit**.

## Dodatkowe operacje dla automatycznej sekretarki

### Ustawianie maksymalnego czasu wiadomości przychodzących

Domyślnie urządzenie zapisuje wiadomości o długości do 30 sekund. Aby zmienić to ustawienie, wykonaj poniższe kroki:

- 1 Naciśnij **Menu, 2, 7, 2.**

7. Setup TAD

2. ICM Max. Time

- 2 Naciśnij ▲ lub ▼, aby wybrać ustawienie maksymalnej długości wiadomości przychodzących (30, 60, 120 lub 180 sekund).

Naciśnij **OK**.

- 3 Naciśnij **Stop/Exit**.

### Włączanie funkcji oszczędzania na kosztach połączeń

Po włączeniu funkcji oszczędzania na kosztach połączeń, jeżeli w urządzeniu oczekują wiadomości głosowe lub faksowe, urządzenie odbiera połączenie po dwóch sygnałach, a w przypadku braku wiadomości - po czterech sygnałach.

W ten sposób, gdy zadzwonisz do swojego urządzenia w celu zdalnego odebrania wiadomości, a urządzenie zadzwoni trzy razy, oznacza to, że nie masz żadnych wiadomości i możesz się rozłączyć, unikając ponoszenia kosztu połączenia telefonicznego.

Funkcja oszczędzania na kosztach połączeń jest dostępna tylko, jeżeli włączony jest tryb odbioru automatycznej sekretarki. Funkcja ta ma priorytet nad ustawieniem liczby dzwonek. Nie korzystaj z tej funkcji, jeżeli masz aktywną usługę BT Call Sign.

- 1 Upewnij się, że urządzenie jest w trybie faksu. Jeżeli urządzenie nie jest w trybie faksu, naciśnij



(Faks).

- 2 Naciśnij **Menu, 2, 1, 1.**

1. Setup Receive

1. Ring Delay

- 3 Naciśnij ▲ lub ▼, aby wybrać **Toll Saver**.

Naciśnij **OK**.

- 4 Naciśnij ▲ lub ▼, aby wybrać **On (Wł.)** lub **Off (Wył.)**.

Naciśnij **OK**.

- 5 Naciśnij **Stop/Exit**.

### Monitorowanie wiadomości przychodzących w trakcie nagrywania

Ta funkcja umożliwia włączenie lub wyłączenie głośnika dla wiadomości głosowych. Po wyłączeniu tej funkcji, nie będziesz słyszeć wiadomości przychodzących.

- 1 Naciśnij **Menu, 2, 7, 3.**

7. Setup TAD

3. ICM Rec. Monitor

- 2 Naciśnij ▲ lub ▼, aby wybrać **Off (Wył.)** lub **On (Wł.)**.

Naciśnij **OK**.

- 3 Naciśnij **Stop/Exit**.

### Nagrywanie rozmowy (tylko FAX-1460)

Jeżeli korzystasz z słuchawki, możesz nagrać rozmowę telefoniczną, naciskając **Play/Record** podczas rozmowy. Długość nagrania może wynosić tyle, ile wynosi maksymalny ustawiony czas wiadomości przychodzącej (do 3 minut). Podczas nagrywania, rozmówca będzie słyszał przerywany sygnał. Aby zakończyć nagrywanie, naciśnij **Stop/Exit**.

# 10

## Opcje zdalnego faksu

Jednocześnie można używać tylko jednej opcji faksu zdalnego.

### Przekazywanie faksów

Funkcja przekazywania faksów pozwala na automatyczne przekazywanie odebranych faksów do innego urządzenia. Jeżeli wyłączona jest opcja drukowania kopii zapasowej, urządzenie dodatkowo wydrukuje faks (jest to funkcja bezpieczeństwa na wypadek wystąpienia awarii zasilania).

- 1 Naciśnij **Menu, 2, 5, 1**.

1.Forward/Store

- 2 Naciśnij ▲ lub ▼, aby wybrać Fax Forward.

Naciśnij **OK**.

Na wyświetlaczu LCD pojawi się zapytanie o numer faksu, na który mają być przekazywane fakсы.

- 3 Wprowadź numer, na który będą przekazywane fakсы (do 20 cyfr).

Naciśnij **OK**.

- 4 Naciśnij ▲ lub ▼, aby wybrać

Backup Print: On lub

Backup Print: Off

Naciśnij **OK**.

- 5 Naciśnij **Stop/Exit**.

### Zapisywanie faksów

Funkcja zapisywania faksów pozwala na zapisanie odebranych faksów w pamięci urządzenia. Zapisany faks można pobrać przy pomocy faksu, znajdującego się w innej lokalizacji przy użyciu poleceń zdalnego pobierania. Zobacz *Pobieranie wiadomości faksowych* na stronie 53. Twoje urządzenie będzie automatycznie drukować kopię zapisywanego faksu.

- 1 Naciśnij **Menu, 2, 5, 1**.

1.Forward/Store

- 2 Naciśnij ▲ lub ▼, aby wybrać Fax Storage.

Naciśnij **OK**.

- 3 Naciśnij **Stop/Exit**.

## Zmiana opcji zdalnego faksu

Jeżeli w momencie zmiany opcji zdalnego faksu w pamięci urządzenia będą się znajdowały fakсы, na wyświetlaczu LCD zostanie wyświetlony jeden z następujących komunikatów:

Erase All Doc?

1.Yes 2.No

Print All Fax?

1.Yes 2.No

- Jeżeli naciśniesz **1**, przed zmianą ustawień fakсы znajdujące się w pamięci zostaną skasowane lub wydrukowane. Jeżeli kopia zapasowa została już wydrukowana, nie będzie drukowana ponownie.
- Jeżeli naciśniesz **2**, fakсы znajdujące się w pamięci nie zostaną skasowane, ani wydrukowane, a ustawienie pozostanie bez zmian.

## Wyłączanie opcji zdalnego faksu

- 1 Naciśnij **Menu, 2, 5, 1**.

1.Forward/Store

- 2 Naciśnij ▲ lub ▼, aby wybrać **Off**.

Naciśnij **OK**.

- 3 Naciśnij **Stop/Exit**.



### Uwaga

Jeżeli w pamięci urządzenia nadal znajdują się odebrane fakсы, wyświetlacz LCD wyświetli więcej opcji. (Zobacz *Zmiana opcji zdalnego faksu* na stronie 52.)

## Zdalne pobieranie

Możesz zadzwonić na numer swojego urządzenia z dowolnego telefonu lub faksu z wybieraniem tonowym, a następnie użyć kodu zdalnego dostępu i poleceń zdalnych w celu odebrania wiadomości faksowych.

## Konfigurowanie kodu zdalnego dostępu

Kod zdalnego dostępu umożliwia dostęp do funkcji zdalnego pobierania, gdy jesteś z dala od urządzenia. Aby było możliwe korzystanie z funkcji zdalnego dostępu i pobierania, musisz skonfigurować swój własny kod. Domyślnie kod jest nieaktywny:( - - - \*).

- 1 Naciśnij **Menu, 2, 5, 2**.

2.Remote Access

- 2 Wprowadź trzy-cyfrowy kod składający się z cyfr **0-9, \*** lub **#**.

Naciśnij **OK**. (Znaku "\*" nie można zmienić.)

- 3 Naciśnij **Stop/Exit**.



### Uwaga

Nie ustawiaj takiego samego kodu zdalnego dostępu, jak kod odbioru faksu (**\* 5 1**) kod odbioru połączenia telefonicznego (**# 5 1**). (Zobacz *Operacje wykonywane przy pomocy telefonów wewnętrznych* na stronie 40.)

Swój kod możesz w każdej chwili zmienić, wprowadzając nowy. Jeżeli chcesz dezaktywować swój kod, w kroku **2** naciśnij **Clear/Back**, aby przywrócić ustawienie domyślne **- - - \***, a następnie naciśnij **OK**.

## Korzystanie z kodu zdalnego dostępu

- 1 Wybierz numer swojego faksu przy pomocy telefonu lub innego urządzenia faksowego z wybieraniem tonowym.
- 2 Po odebraniu połączenia przez urządzenie, wprowadź kod zdalnego dostępu (3 cyfry zakończone znakiem \*).
- 3 Jeżeli urządzenie odebrało wiadomości, zasygnalizuje to:
  - **1 długi sygnał - wiadomości faksowe**
  - **2 długie sygnały - wiadomości głosowe** (FAX-1460 oraz FAX-1560)
  - **3 długie sygnały - wiadomości faksowe i głosowe** (FAX-1460 oraz FAX-1560)
  - **Brak sygnałów - Nie odebrano żadnych wiadomości.**
- 4 Gdy usłyszysz dwa krótkie sygnały, wprowadź polecenie.

Jeżeli w czasie 30 sekund nie wprowadzisz żadnego polecenia, urządzenie rozłączy się.

Jeżeli wprowadzisz niewłaściwy kod, urządzenie wygeneruje trzy sygnały.

- 5 Po zakończeniu naciśnij **9 0**, aby wyłączyć Zdalny dostęp.
- 6 Rozłącz się.



### Uwaga

Jeżeli w urządzeniu ustawiono ręczny tryb odbioru, a chcesz skorzystać z funkcji zdalnego pobierania, należy poczekać około 2 minut od rozpoczęcia dzwonienia, a następnie w ciągu 30 sekund wprowadzić kod zdalnego dostępu.

## Pobieranie wiadomości faksowych

- 1 Wybierz numer swojego faksu.
- 2 Po odebraniu połączenia przez urządzenie, wprowadź kod zdalnego dostępu (3 cyfry zakończone znakiem \*). Jeżeli usłyszysz jeden długi sygnał, oznacza to, że masz wiadomości.
- 3 Po usłyszeniu dwóch krótkich sygnałów, naciśnij **9 6 2**.
- 4 Poczekaj na długi sygnał, a następnie przy pomocy klawiatury wybierania wprowadź numer zdalnego urządzenia faksowego (do 20 cyfr) zakończony **# #**, na który chcesz przekazać swoje wiadomości faksowe.



### Uwaga

Nie można używać symboli \* i # jako numerów wybierania.

Możesz jednak nacisnąć #, jeżeli chcesz wstawić pauzę.

- 5 Po zakończeniu naciśnij **9 0** w celu zresetowania urządzenia.
- 6 Po usłyszeniu sygnału twojego urządzenia odłóż słuchawkę. Twoje urządzenie nawiąże połączenie z drugim urządzeniem faksowym, które wydrukuje twoje wiadomości faksowe.

## Zmiana numeru, na który jest przekazywany faks

---

Domyślny numer, na który są przekazywane fakсы można zmienić przy pomocy innego telefonu lub urządzenia faksowego z wybieraniem tonowym.

- 1 Wybierz numer swojego faksu.
- 2 Po odebraniu połączenia przez twoje urządzenie, natychmiast wprowadź kod zdalnego dostępu (3 cyfry zakończone znakiem \*). Jeżeli usłyszysz jeden długi sygnał, oznacza to, że masz wiadomości.
- 3 Po usłyszeniu dwóch krótkich sygnałów, naciśnij **9 5 4**.
- 4 Poczekaj na długi sygnał, a następnie przy pomocy klawiatury wybierania wprowadź nowy numer zdalnego urządzenia faksowego (do 20 cyfr) zakończony **# #**, na który chcesz przekazać swoje wiadomości faksowe.



### Uwaga

---

Nie można używać symboli \* i # jako numerów wybierania

Możesz jednak nacisnąć #, jeżeli chcesz wstawić pauzę.

---

- 5 Po zakończeniu naciśnij **9 0**.
- 6 Po usłyszeniu sygnału twojego urządzenia rozłącz się.



## Zdalne polecenia faksu

Gdy jesteś z dala od urządzenia, wykonaj poniższe czynności w celu uzyskania dostępu do funkcji. Gdy zadzwonisz na numer urządzenia i wprowadzisz swój kod zdalnego dostępu (3 cyfry i \*), system odtworzy dwa krótkie sygnały - wprowadź wtedy polecenie zdalne.

Polecenia zdalne		Szczegóły operacji	
91	<b>Odtwarzanie wiadomości głosowych</b> (FAX-1460 oraz FAX-1560)	Po jednym długim sygnale, urządzenie odtwarza wiadomości przychodzące.	
	1 Powtarzanie lub przejście do tyłu	Aby ponownie odsłuchać wiadomość przychodzącą, podczas jej odtwarzania należy nacisnąć klawisz <b>1</b> . Naciśnięcie klawisza <b>1</b> przed rozpoczęciem odtwarzania wiadomości spowoduje odtworzenie poprzedniej wiadomości.	
	2 Przejście do przodu	Podczas odtwarzania wiadomości przychodzącej można przejść do kolejnej wiadomości.	
	9 Zatrzymanie odtwarzania	Zatrzymuje odtwarzanie wiadomości przychodzącej.	
93	<b>Kasowanie wszystkich wiadomości przychodzących</b> (FAX-1460 oraz FAX-1560)	Jeżeli usłyszysz jeden długi sygnał, oznacza to, że kasowanie zostało zaakceptowane. Jeżeli usłyszysz trzy krótkie sygnały, oznacza to, że nie można usunąć wiadomości przychodzących, ponieważ jeszcze nie wszystkie wiadomości głosowe zostały odtworzone lub nie ma wiadomości głosowych do usunięcia. *Użycie tego kodu spowoduje usunięcie wszystkich zapisanych wiadomości za jednym razem.	
94	<b>Odtwarzanie i nagrywanie powitania</b> (FAX-1460 oraz FAX-1560)		
	1 Odtwarzanie	Powitanie Msg Ctr	Powitanie Msg Ctr Urządzenie odtwarza wybrane powitanie. Aby zakończyć odtwarzanie powitania, należy nacisnąć klawisz <b>9</b> .
		Powitanie F/T	
	2 Nagrywanie	Powitanie Msg Ctr	Po usłyszeniu długiego sygnału można nagrać wybrane powitanie. Komunikat zostanie odtworzony jeden raz. Aby przerwać nagrywanie komunikatu, należy nacisnąć klawisz <b>9</b> .
Powitanie F/T			
95	<b>Zmiana ustawień przekazywania i zapisywania faksów</b>		
	1 WYŁ.	Po pobraniu lub skasowaniu wszystkich wiadomości możesz wybrać <b>OFF</b> (Wył.).	
	2 Przekazywanie faksów	Jeżeli urządzenie odtworzy jeden długi sygnał, oznacza to, że zmiana została zaakceptowana. Jeżeli urządzenie odtworzy trzy krótkie sygnały, oznacza to, że ustawienia nie można zmienić, ponieważ nie zostały spełnione warunki (na przykład, nie został zarejestrowany numer do przekazywania faksów). Numer do przekazywania faksów można zarejestrować naciskając <b>4</b> . (Zobacz <i>Zmiana numeru, na który jest przekazywany faks</i> na stronie 54.)	
	4 Numer, na który są przekazywane fakсы		
6 Zapisywanie faksów			
96	<b>Pobieranie faksów</b>		
	2 Pobieranie wszystkich faksów	Wprowadź numer zdalnego faksu, który ma odebrać zapisane wiadomości faksowe. Zobacz <i>Pobieranie wiadomości faksowych</i> na stronie 53.)	
	3 Usuwanie faksów z pamięci	Jeżeli usłyszysz jeden długi sygnał, oznacza to, że wiadomości faksowe zostały usunięte z pamięci.	
97	<b>Sprawdzanie stanu odbierania</b> (FAX-1355 oraz FAX-1360)		
	1 Dokument	Można sprawdzić, czy urządzenie odebrało jakiegokolwiek fakсы. Jeżeli tak, urządzenie odtworzy jeden długi sygnał. Jeżeli nie, zostaną odtworzone trzy krótkie sygnały.	

Polecenia zdalne		Szczegóły operacji
97	<b>Sprawdzanie stanu odbierania</b> (FAX-1460 oraz FAX-1560)	
	1 Faks	Pozwala sprawdzić, czy twoje urządzenie odebrało jakiegokolwiek faksy lub wiadomości głosowe. Jeżeli tak, urządzenie odtworzy jeden długi sygnał. Jeżeli nie, zostaną odtworzone trzy krótkie sygnały.
	2 Wiadomości głosowe	
98	<b>Zmiana trybu odbioru</b> (FAX-1355 oraz FAX-1360)	
	1 Zewnętrzna automatyczna sekretarka	Jeżeli urządzenie odtworzy jeden długi sygnał, oznacza to, że twoja zmiana została zaakceptowana.
	2 Faks/Tel	
3 Tylko Faks		
98	<b>Zmiana trybu odbioru</b> (FAX-1460 oraz FAX-1560)	
	1 Msg Ctr	Jeżeli urządzenie odtworzy jeden długi sygnał, oznacza to, że twoja zmiana została zaakceptowana.
	2 Faks/Tel	
3 Tylko faks		
90	<b>Wyjście</b>	Naciśnięcie 9 0 pozwala wyjść z funkcji Zdalne pobieranie. Poczekaj na długi sygnał, a następnie odłóż słuchawkę.

## Raporty faksów

Przy pomocy klawisza menu należy skonfigurować Raport weryfikacji transmisji oraz okres dziennika.

### Raport weryfikacji transmisji

Raport weryfikacji transmisji może stanowić dowód wysłania faksu. Zawiera on godzinę i datę transmisji oraz informację, czy przesłanie faksu powiodło się (OK). Jeżeli wybierzesz opcję **On (Wł.)** lub **On+Image (Wł+Obraz)**, raport będzie drukowany dla każdego wysłanego faksu.

Jeżeli wyślasz bardzo dużo faksów na jeden numer, aby orientować się, które fakсы musisz wysłać ponownie, możesz potrzebować czegoś więcej, niż tylko numerów zadań.

Jeżeli wybierzesz opcję **On+Image** lub **Off+Image**, raport będzie zawierał fragment pierwszej strony faksu, co pomoże zidentyfikować faks.

Jeżeli dla funkcji Raport weryfikacji transmisji ustawiono opcję **Off** lub **Off+Image**, raport będzie drukowany tylko w przypadku wystąpienia błędu podczas transmisji, zaznaczonego w kolumnie RESULT symbolem NG.

1 Naciśnij **Menu, 2, 4, 1**.

2 Naciśnij **▲** lub **▼**, aby wybrać **Off+Image**, **On**, **On+Image** lub **Off**.

Naciśnij **OK**.

3 Naciśnij **Stop/Exit**.

## Dziennik faksów

Możesz skonfigurować urządzenie, aby w określonych odstępach czasu (co 50 faksów, co 6, 12 lub 24 godziny lub co 7 dni) drukowało dziennik faksów. Jeżeli dla opcji odstęp czasu wybierzesz **Off (Wył.)**, raporty możesz nadal drukować, wykonując czynności przedstawione w sekcji *Jak drukować raport* na stronie 58. Ustawienie domyślne to **Every 50 Faxes (Co 50 faksów)**.

1 Naciśnij **Menu, 2, 4, 2**.

2 Naciśnij **▲** lub **▼**, aby wybrać odstęp czasu.

Naciśnij **OK**.

Jeśli wybierzesz 7 dni, na wyświetlaczu LCD pojawi się prośba o wybranie dnia, w którym zostanie wydrukowany pierwszy raport.

- 6, 12, 24 godziny, 2 lub 7 dni

Urządzenie będzie w wybranym czasie drukować raport, a następnie usunie wszystkie zadania z pamięci. Jeżeli przed upływem wybranego okresu w pamięci urządzenia znajdzie się maksymalna liczba 200 zadań, urządzenie wydrukuje dziennik wcześniej, po czym usunie wszystkie zadania z pamięci. Jeżeli musisz wydrukować dodatkowy raport przed terminem automatycznego drukowania, możesz to zrobić bez usuwania zadań z pamięci.

- Co 50 Faksów

Urządzenie będzie drukować Dziennik po zapisaniu 50 zadań.

3 Wprowadź godzinę w formacie 24-godzinnym, o której ma się rozpocząć drukowanie.

Naciśnij **OK**.

(Na przykład: wprowadź 19: 45 dla 7: 45 wieczorem)

4 Naciśnij **Stop/Exit**.

## Raporty

Dostępne są następujące raporty:

1. XMIT Verify

Drukuje Raport weryfikacji transmisji dla ostatniego faksu wychodzącego.

2. Help List

Drukuje pomoc dotyczącą szybkiego programowania twojego urządzenia.

3. Quick-Dial

Drukuje nazwy oraz numery zapisane w pamięci klawiszy szybkiego wybierania oraz numerów skróconych według numerów.

4. Fax Journal

Drukuje informacje dotyczące ostatnich faksów przychodzących i wychodzących. (TX: Wysyłanie.) (RX: Odbieranie.)

5. User Settings

Drukuje twoje ustawienia.

## Jak drukować raport

---

- 1 Naciśnij **Menu**, **4**.
- 2 Wybierz jedną z poniższych opcji:
  - Naciśnij ▲ lub ▼, aby wybrać raport. Naciśnij **OK**.
  - Wpisz numer raportu, który chcesz wydrukować. Na przykład, naciśnij **2**, aby wydrukować Pomoc.
- 3 Naciśnij **Start**.

Funkcja Polling pozwala skonfigurować urządzenie w taki sposób, aby inne osoby mogły odbierać od Ciebie fakсы, płacąc za połączenie. Pozwala również wybrać numer faksu innej osoby w celu odebrania od niej dokumentu, płacąc za połączenie. Aby korzystanie z tej funkcji było możliwe, należy ją skonfigurować w obydwu urządzeniach. Nie wszystkie urządzenia faksowe obsługują tę funkcję.

## Odbieranie przy pomocy funkcji polling

Przy pomocy tej funkcji można zadzwonić na numer innego urządzenia w celu pobrania z niego faksu.

### Konfigurowanie odbierania przy pomocy funkcji polling

1 Upewnij się, że urządzenie znajduje się w trybie faksu .

2 Naciśnij **Menu, 2, 1, 7**.

7.Polling RX

3 Naciśnij **▲** lub **▼**, aby wybrać **Standard**.  
Naciśnij **OK**.

4 Wprowadź numer faksu, z którego chcesz pobrać dokument.

5 Naciśnij **Start**.

### Konfigurowanie odbierania przy pomocy funkcji polling z kodem zabezpieczającym

Funkcja polling z kodem zabezpieczającym pozwala określić, kto może pobrać dokumenty, udostępnione do pobrania. Funkcja polling bezpieczny działa tylko z urządzeniami faksowymi firmy Brother. Chcąc pobrać faks z zabezpieczonego urządzenia Brother, należy wprowadzić kod zabezpieczający.

1 Upewnij się, że urządzenie znajduje się w trybie faksu .

2 Naciśnij **Menu, 2, 1, 7**.

7.Polling RX

3 Naciśnij **▲** lub **▼**, aby wybrać **Secure**.  
Naciśnij **OK**.

4 Wprowadź cztero-cyfrowy kod zabezpieczający.  
Naciśnij **OK**.

Jest to kod zabezpieczający urządzenia faksowego, z którego będzie pobierany dokument.

5 Wprowadź numer faksu, z którego chcesz pobrać dokument.

6 Naciśnij **Start**.

## Konfigurowanie pobierania przy pomocy funkcji polling z opóźnieniem

Funkcja polling z opóźnieniem pozwala skonfigurować urządzenie w taki sposób, aby pobieranie przez polling rozpoczęło się w późniejszym terminie. Możliwe jest skonfigurowanie tylko jednego zadania pollingu z opóźnieniem.

1 Upewnij się, że urządzenie znajduje się w trybie faksu .

2 Naciśnij **Menu, 2, 1, 7**.

7.Polling RX

3 Naciśnij **▲** lub **▼**, aby wybrać **Timer**.  
Naciśnij **OK**.

4 Wprowadź godzinę rozpoczęcia pobierania przy pomocy funkcji polling (w formacie 24-godzinnym).  
Naciśnij **OK**.

Na przykład, wprowadź 21: 45 w przypadku godziny 9: 45 wieczorem.

5 Wprowadź numer faksu, z którego chcesz pobrać dokument.

6 Naciśnij **Start**.

O zaprogramowanej godzinie urządzenie wykona połączenie w celu pobrania dokumentu.

## Polling sekwencyjny

Polling sekwencyjny pozwala pobrać dokumenty z kilku faksów w ramach jednej operacji.

1 Upewnij się, że urządzenie znajduje się w trybie faksu .

2 Naciśnij **Menu, 2, 1, 7**.

7.Polling RX

3 Naciśnij **▲** lub **▼**, aby wybrać **Standard**, **Secure** lub **Timer**.

Naciśnij **OK**.

4 Wykonaj jedna z poniższych czynności:

- Jeżeli wybrałeś opcję **Standard**, przejdź do kroku 5.
- Jeżeli wybrałeś opcję **Secure**, wprowadź cztero-cyfrowy numer, naciśnij **OK**, przejdź do kroku 5.
- Jeżeli wybrałeś opcję **Timer**, wprowadź godzinę rozpoczęcia pobierania dokumentu (w formacie 24-godzinnym) i naciśnij **OK**, przejdź do kroku 5.

5 Przy pomocy przycisków szybkiego wybierania, numerów skróconych, wyszukiwania, grup lub przy pomocy klawiatury wybierania, określ urządzenia faksowe, z których chcesz pobrać dokumenty. Po każdym wprowadzonym numerze naciśnij **OK**.

6 Naciśnij **Start**. Urządzenie łączy się kolejno z każdym numerem lub grupą w celu pobrania dokumentu.

Jeżeli chcesz anulować pobieranie, naciśnij **Stop/Exit** podczas wybierania numeru.

Aby anulować wszystkie zadania odbierania przy pomocy funkcji polling sekwencyjny, zobacz *Sprawdzanie i anulowanie zadań oczekujących* na stronie 26.

## Wysyłanie przy pomocy funkcji polling

Transmisja przy pomocy funkcji polling polega na skonfigurowaniu urządzenia w taki sposób, aby udostępniła innemu urządzeniu faksowemu dokument do pobrania.

### Konfigurowanie wysyłania przy pomocy funkcji polling

1 Upewnij się, że urządzenie znajduje się w trybie faksu .

2 Włóż dokument.

3 Naciśnij **Menu, 2, 2, 6**.

6.Polled TX

4 Naciśnij ▲ lub ▼, aby wybrać **Standard**.  
Naciśnij **OK**.

1.Doc 2.Memory

5 Wykonaj jedną z poniższych czynności:

- Naciśnij **1**, aby dokument papierowy oczekiwał w ADF.  
Jeśli musisz użyć ADF przed przesłaniem dokumentu papierowego, musisz tą czynność kontrolować.
- Naciśnij **2**, aby zeskanować dokument do pamięci.

6 Wyświetlacz LCD pokaże:

Next

1.Yes 2.No

7 Naciśnij **2**, a następnie **Start**.

## Konfigurowanie wysyłania przy pomocy funkcji polling z kodem zabezpieczającym

Funkcja polling bezpieczny pozwala określić, kto może pobrać dokumenty, udostępnione do pobrania. Polling bezpieczny działa tylko z urządzeniami faksowymi firmy Brother. Chcąc pobrać dokument z twojego urządzenia, osoba pobierająca będzie musiała wprowadzić kod.

1 Upewnij się, że urządzenie znajduje się w trybie faksu .

2 Włóż dokument.

3 Naciśnij **Menu, 2, 2, 6**.

6.Polled TX

4 Naciśnij ▲ lub ▼, aby wybrać **Secure**.  
Naciśnij **OK**.

5 Wprowadź cztero-cyfrowy numer.

Naciśnij **OK**.

1.Doc 2.Memory

6 Wykonaj jedną z poniższych czynności:

- Naciśnij **1**, aby dokument papierowy oczekiwał w ADF.  
Jeśli musisz użyć ADF przed przesłaniem dokumentu papierowego, musisz tą czynność kontrolować.
- Naciśnij **2**, aby zeskanować dokument do pamięci.

7 Wyświetlacz LCD pokaże:

Next

1.Yes 2.No

8 Naciśnij **2**, a następnie **Start**.







# Kopiowanie

---

Wykonywanie kopii

64

# 13

## Wykonywanie kopii

### Jak kopiować

#### Włączanie trybu kopiowania

Naciśnij  (**Copy**), aby włączyć tryb kopiowania. Ustawienie domyślne to Faks. Można zmienić liczbę sekund lub minut, przez którą urządzenie pozostaje w trybie kopiowania. (Zobacz *Timer trybu* na stronie 14.)

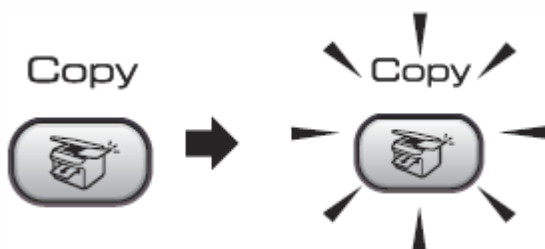

Wyświetlacz LCD pokazuje domyślne ustawienia kopiowania:

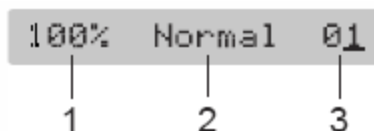

1 Powiększenie

2 Jakość

3 Liczba kopii

#### Wykonywanie pojedynczej kopii

1 Upewnij się, że urządzenie znajduje się w trybie kopiowania  .

2 Włóż dokument.

3 Naciśnij **Start**.

#### Wykonywanie wielu kopii

1 Upewnij się, że urządzenie znajduje się w trybie kopiowania  .

2 Włóż dokument.

3 Przy pomocy klawiatury wybierania wprowadź liczbę kopii (do 99).

4 Naciśnij **Start**.



#### Uwaga

Aby sortować kopie, naciśnij **Copy Options**. (Zobacz *Sortowanie kopii przy pomocy ADF* na stronie 67.)

#### Zakończenie kopiowania

Aby zakończyć kopiowanie, naciśnij **Stop/Exit**.

## Opcje kopiowania

Jeżeli chcesz szybko zmienić ustawienia kopiowania tymczasowo dla następnego kopii, użyj klawisza Copy.



Domyślne ustawienia urządzenia zostaną przywrócone po zakończeniu kopiowania lub po przywróceniu trybu faksu przez timer trybu. Bliższe informacje znajdziesz w sekcji *Timer trybu* na stronie 14.

Naciśnij	Menu	Opcje	Strona
	Quality (Jakość)	Normal Fast Best	65
	Enlarge/Reduce (Powiększ/zmniejsz)	50%/78%/83%/93% / 97%/100%/104%/ 142%/186%/198%/ 200%/ Custom (25-400%)	66
	Paper Size (Rozmiar papieru)	Letter Legal A4	68
	Brightness (Jasność)	- <input type="checkbox"/> <input type="checkbox"/> <input type="checkbox"/> <input type="checkbox"/> <input type="checkbox"/> <input type="checkbox"/> +	68
	Stack/Sort (Stera/Sortowanie)	Stack Sort	67
	Page Layout (Układ strony)	Off (1 in 1) 2 in 1 (P) 2 in 1 (L) 4 in 1 (P) 4 in 1 (L)	67
	No. of Copies: (L. kopii)	No. of Copies: 01 (01 - 99)	



### Uwaga

Najczęściej używane ustawienia kopiowania można zapisać jako ustawienia domyślne. Sposób, w jaki należy to wykonać znajdziesz w sekcjach dotyczących poszczególnych funkcji.

## Zmiana prędkości oraz jakości kopiowania

Możesz wybrać ustawienia jakości. Domyślne ustawienie to **Normal**.

Aby zmienić tymczasowo ustawienie jakości, wykonaj poniższe czynności:

 Naciśnij <b>Copy Options</b> , a następnie <b>▲</b> lub <b>▼</b> , aby wybrać <b>Quality</b>	Norma 1	Normal to zalecany tryb dla zwykłych wydruków. To ustawienie daje dobrej jakości kopie przy zadowalającej prędkości druku.
	Fast	Szybkie kopiowanie i najmniejsze zużycie atramentu. Użyj tego ustawienia, aby kopie były wykonywane szybciej (dokumenty do korekty, obszerne dokumenty lub dokumenty drukowane w wielu egzemplarzach).
	Best	To ustawienie jest zalecane do drukowania precyzyjnych obrazów, takich jak zdjęcia. Oferuje ono najwyższą rozdzielczość i jest najwolniejsze.

- 1 Upewnij się, że urządzenie znajduje się w trybie kopiowania .
- 2 Włóż dokument.
- 3 Przy pomocy klawiatury wybierania wprowadź liczbę kopii (do 99).
- 4 Wykonaj jedną z poniższych czynności:
  - Naciśnij **Copy Options**, a następnie **▲** lub **▼**, aby wybrać **Quality**.

Naciśnij **OK**.

- 5 Naciśnij **▲** lub **▼**, aby wybrać **Normal**, **Fast** lub **Best**.

Naciśnij **OK**.

- 6 Naciśnij **Start**.

Aby zmienić ustawienie domyślne, wykonaj poniższe czynności:

- 1 Naciśnij **Menu, 3, 1**.

1. Quality

- 2 Naciśnij **▲** lub **▼**, aby wybrać **Normal, Fast** lub **Best**.

Naciśnij **OK**.

- 3 Naciśnij **Stop/Exit**.

## Powiększanie lub zmniejszanie kopiowanego obrazu

Możesz wybrać jeden z następujących współczynników powiększenia lub pomniejszenia:

Custom (25-400%) umożliwia wpisanie współczynnika od 25% do 400%.

 Naciśnij <b>▲</b> lub <b>▼</b> , a następnie <b>▲</b> lub <b>▼</b> , aby wybrać <b>Enlarge/ Reduce</b>	Custom (25-400%)
	200%
	198% 10x15cm→A4
	186% 10x15cm→LTR
	142% A5→A4
	104% EXE→LTR
	100%
	97% LTR→A4
	93% A4→LTR
	83% LGL→A4
	78% LGL→LTR
	50%

Aby powiększyć lub zmniejszyć następną kopię, wykonaj następujące czynności:

- 1 Upewnij się, że urządzenie znajduje się w trybie

kopiowania .

- 2 Włóż dokument.

3 Przy pomocy klawiatury wybierania wprowadź liczbę kopii (do 99).

4 Naciśnij **Copy Options**, a następnie **▲** lub **▼**, aby wybrać **Enlarge/Reduce**.

Naciśnij **OK**.

- 5 Wybierz jedną z poniższych opcji:

- Naciśnij **▲** lub **▼**, aby wybrać żądany współczynnik powiększenia lub pomniejszenia.

Naciśnij **OK**.

- Naciśnij **▲** lub **▼**, aby wybrać **Custom (25-400%)**. Naciśnij **OK**. Przy pomocy klawiatury wybierania wprowadź współczynnik powiększenia lub pomniejszenia od 25% do 400%. (Na przykład, naciśnij **5 3**, aby wprowadzić 53%.)

Naciśnij **OK**.

- 6 Naciśnij **Start**.



### Uwaga

W przypadku używania funkcji powiększania / zmniejszania, opcje układu strony 2 na 1 (P), 2 na 1 (L), 4 na 1 (P) lub 4 na 1 (L) nie są dostępne.

## Wykonywanie N kopii na 1 stronie

Funkcja kopiowania wielu kopii na 1 arkuszu pozwala zaoszczędzić papier, drukując dwie lub cztery strony na jednym arkuszu.

### Ważne

- Upewnij się, że wybrany rozmiar papieru to A4.
- Nie możesz łączyć funkcji Powiększ/Zmniejsz z funkcją N na 1.
- (P) oznacza Portret, a (L) oznacza Krajobraz.

1 Upewnij się, że urządzenie znajduje się w trybie kopiowania .

2 Włóż dokument.

3 Przy pomocy klawiatury wybierania wprowadź liczbę kopii (do 99).

4 Naciśnij **Copy Options**, a następnie **▲** lub **▼**, aby wybrać **Page Layout**.

Naciśnij **OK**.

5 Naciśnij **▲** lub **▼**, aby wybrać **Off (1 in 1)**, **2in1 (P)**, **2in1 (L)**, **4in1 (P)**, lub **4in1 (L)**.

Naciśnij **OK**.

6 Naciśnij **Start**, aby zeskanować dokument.

Umieść swój dokument stroną zadrukowaną do dołu w kierunku pokazanym poniżej:

- **2 na 1 (P)**



- **2 na 1 (L)**



**4 na 1 (P)**

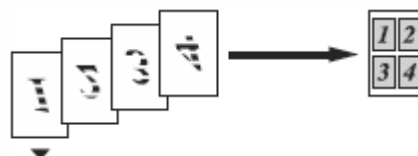

**4 na 1 (L)**

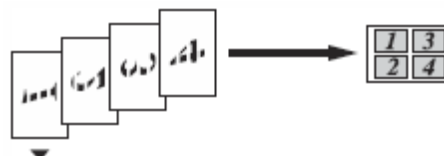

## Sortowanie kopii przy pomocy ADF

Wielokrotne kopie można sortować. Strony będą układane w kolejności 1 2 3, 1 2 3, 1 2 3, itd.

1 Upewnij się, że urządzenie znajduje się w trybie kopiowania .

2 Włóż dokument.

3 Przy pomocy klawiatury wybierania wprowadź liczbę kopii (do 99).

4 Naciśnij **Copy Options**, a następnie **▲** lub **▼**, aby wybrać **Stack/Sort**.

Naciśnij **OK**.

5 Naciśnij **▲** lub **▼**, aby wybrać **Sort**.

Naciśnij **OK**.

6 Naciśnij **Start**.

## Regulacja jasności oraz kontrastu

### Jasność

Aby tymczasowo zmienić ustawienie jasności, wykonaj poniższe czynności:

- 1 Upewnij się, że urządzenie znajduje się w trybie kopiowania .
- 2 Włóż dokument.
- 3 Przy pomocy klawiatury wybierania wprowadź liczbę kopii (do 99).
- 4 Naciśnij **Copy Options**, a następnie **▲** lub **▼**, aby wybrać **Brightness**.

Naciśnij **OK**.



- 5 Naciśnij **▲** lub **▼**, aby wykonać jaśniejszą lub ciemniejszą kopię.

Naciśnij **OK**.

- 6 Naciśnij **Start**.

Aby zmienić ustawienie domyślne, wykonaj poniższe czynności:

- 1 Naciśnij **Menu, 3, 2**.
- 2 Naciśnij **▲** lub **▼**, aby wykonywać jaśniejsze lub ciemniejsze kopie.

Naciśnij **OK**.

- 3 Naciśnij **Stop/Exit**.

### Kontrast

Wyreguluj kontrast, aby obraz był ostrzejszy i żywszy.

Aby zmienić ustawienie domyślne, wykonaj poniższe czynności:

- 1 Naciśnij **Menu, 3, 3**.

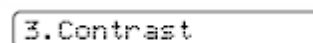

- 2 Naciśnij **▲** lub **▼**, aby zmienić kontrast.

Naciśnij **OK**.

- 3 Naciśnij **Stop/Exit**.

## Opcje papieru

### Rozmiar papieru

Jeżeli zamierzasz kopiować na papierze innego formatu niż A4, musisz zmienić ustawienie rozmiaru papieru.

Można kopiować na papierze formatu Letter, Legal lub A4.

- 1 Upewnij się, że urządzenie znajduje się w trybie kopiowania .
- 2 Włóż dokument.
- 3 Przy pomocy klawiatury wybierania wprowadź liczbę kopii (do 99).
- 4 Naciśnij **Copy Options**, a następnie **▲** lub **▼**, aby wybrać **Paper Size**.

Naciśnij **OK**.

- 5 Naciśnij **▲** lub **▼**, aby wybrać rozmiar używanego papieru *Letter, Legal, A4*.

Naciśnij **OK**.

- 6 Naciśnij **Start**.



### Uwaga

Aby zmienić domyślne ustawienie rozmiaru papieru, zobacz sekcję *Rozmiar papieru* na stronie 15.



# Załączniki

---

<b>Bezpieczeństwo i informacje prawne</b>	<b>70</b>
<b>Rozwiązywanie problemów i rutynowa konserwacja</b>	<b>77</b>
<b>Menu oraz funkcje</b>	<b>95</b>
<b>Specyfikacje</b>	<b>104</b>
<b>Słowniczek</b>	<b>110</b>

# A

## Bezpieczeństwo i informacje prawne

### Wybór miejsca

Ustaw swoje urządzenie na płaskiej, stabilnej powierzchni, która jest wolna od drgań i wstrząsów, na przykład na biurku. Ustaw urządzenie w pobliżu gniazdka telefonicznego oraz standardowego, uziemionego gniazdka elektrycznego. Wybierz miejsce, w którym temperatura wynosi pomiędzy 10° C i 35° C.



#### OSTRZEŻENIE

- Unikaj umieszczania urządzenia w miejscu o dużym nasileniu ruchu.
- Unikaj stawiania urządzenia na dywanie.
- NIE ustawiaj urządzenia przy grzejnikach, klimatyzatorach, lodówkach, sprzęcie medycznym, ani w pobliżu chemikaliów lub wody.
- NIE narażaj urządzenia na bezpośrednie działanie promieni słonecznych, nadmiernego ciepła, wilgoci lub pyłu.
- NIE podłączaj urządzenia do gniazdek elektrycznych sterowanych wyłącznikami ściennymi lub automatycznymi wyłącznikami czasowymi.
- Przerwa w zasilaniu może wykasować informacje z pamięci urządzenia.
- NIE podłączaj swojego urządzenia do gniazdek elektrycznych obwodu, do którego są podłączone duże urządzenia, mogące spowodować przerwę w dostawie prądu.
- Unikaj źródeł zakłóceń takich, jak stacje bazowe telefonów bezprzewodowych lub głośniki.
- NIE umieszczaj urządzenia FAX-1560 oraz słuchawki bezprzewodowej w pobliżu sprzętu elektro-medycznego.





## Aby bezpiecznie korzystać z urządzenia

Zachowaj te instrukcje do późniejszego wykorzystania i przeczytaj je przed przystąpieniem do jakichkolwiek prac konserwacyjnych.



### Uwaga

(FAX-1460 oraz Fax-1560)

Jeżeli w pamięci urządzenia znajdują się fakсы, zanim odłączysz urządzenie z gniazdka elektrycznego na dłużej, niż 24 godziny, musisz je wydrukować lub zapisać. (Aby wydrukować fakсы znajdujące się w pamięci, zobacz *Przesyłanie faktów do innego urządzenia faksowego* na stronie 83.)



### PRZESTROGA



Wewnątrz urządzenia znajdują się elektrody wysokonapięciowe. Zanim rozpoczniesz czyszczenie urządzenia, upewnij się, że odłączyłeś najpierw przewód linii telefonicznej, a następnie przewód zasilania z gniazdka elektrycznego. Zapobiegniesz w ten sposób porażeniu elektrycznemu.

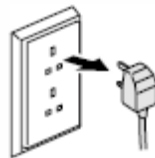

NIE dotykaj wtyczki wilgotnymi rękoma. Może to spowodować porażenie elektryczne.



NIE ciągnij za kabel zasilania. Może to spowodować porażenie elektryczne.



NIE kładź rąk na krawędzi urządzenia pod pokrywą panelu i nie dotykaj rolek podawania dokumentu. Może to spowodować obrażenia.

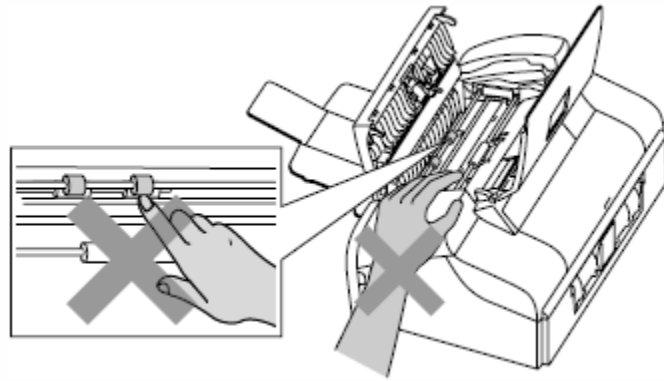

NIE kładź rąk na brzegu zasobnika papieru pod pokrywą zasobnika wyjściowego papieru. Może to spowodować obrażenia.

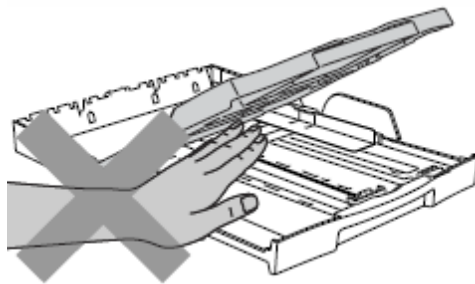

NIE dotykaj rolki podawania papieru. Może to spowodować obrażenia.

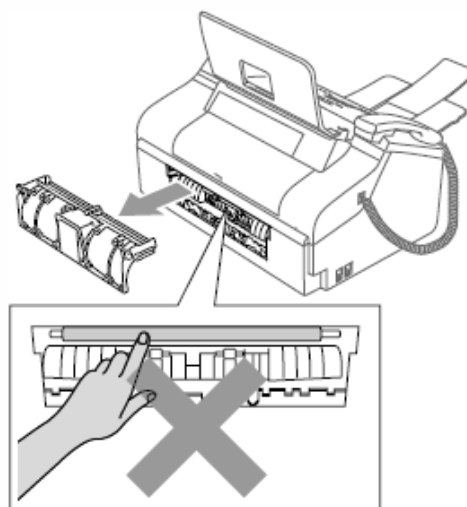



NIE dotykaj powierzchni zacieniowanych na ilustracji. Może to spowodować obrażenia.

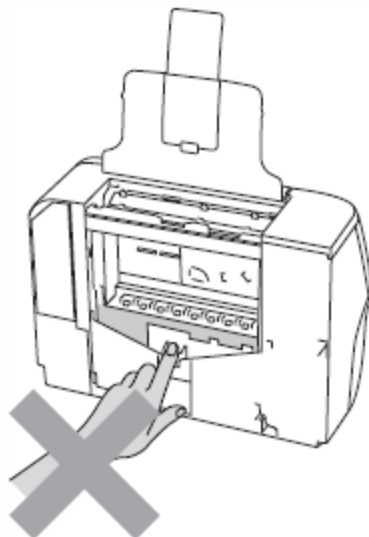

Jeżeli chcesz przenieść urządzenie, podnieś je trzymając po obu stronach za podstawę, jak pokazano na rysunku.

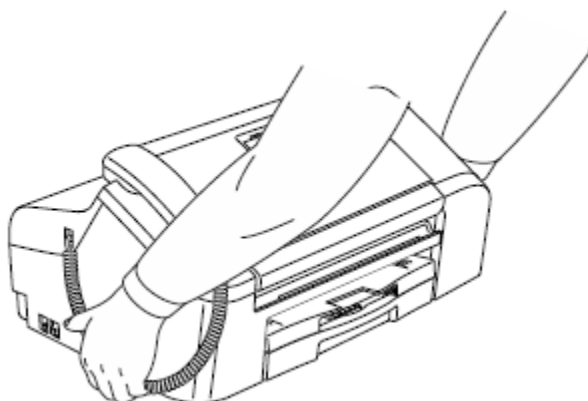

---

Jeżeli urządzenie nagrzewa się, wydziela dym lub silny zapach, natychmiast je wyłącz i odłącz z gniazdka elektrycznego. Skontaktuj się ze swoim dealerem Brother.

---

Jeżeli do wnętrza urządzenia dostaną się metalowe przedmioty, woda lub inne ciecze, natychmiast wyłącz i odłącz urządzenie z gniazdka elektrycznego. Skontaktuj się ze swoim dealerem Brother.

---



## PRZESTROGA

- Zachowaj ostrożność podczas instalowania lub modyfikowania linii telefonicznych. Nigdy nie dotykaj przewodów telefonicznych, ani końcówek, które nie są izolowane, dopóki linia telefoniczna nie będzie odłączona z gniazdka ściennego. Nigdy nie instaluj przewodów telefonicznych podczas burzy. Nigdy nie instaluj telefonicznego gniazdka ściennego w miejscu narażonym na wilgoć.
- Ten produkt należy zainstalować w pobliżu łatwo dostępnego gniazdka elektrycznego. W przypadku zagrożenia należy odłączyć kabel zasilający z gniazdka elektrycznego, aby całkowicie odciąć zasilanie.
- Zawsze się upewnij, że wtyczka jest dokładnie włożona do gniazdka.



## PRZESTROGA

### WAŻNE INSTRUKCJE BEZPIECZEŃSTWA

Podczas używania urządzeń telefonicznych należy zawsze przestrzegać podstawowych zaleceń dotyczących bezpieczeństwa w celu zmniejszenia ryzyka pożaru, porażenia elektrycznego i obrażeń ludzi, w tym:

1. NIE używaj urządzenia w pobliżu wody, na przykład przy wannie, umywalce, zlewozmywaku kuchennym lub pralce, w wilgotnej piwnicy lub przy basenie pływackim.
2. Unikaj używania tego produktu podczas burzy. Istnieje niewielkie ryzyko porażenia elektrycznego przez piorun.
3. NIE używaj tego produktu do zgłaszania wycieku gazu w sąsiedztwie tego wycieku.

## Ważne instrukcje bezpieczeństwa

1. Przeczytaj wszystkie te instrukcje.
2. Zachowaj je do późniejszego wykorzystania.
3. Przestrzegaj wszystkich ostrzeżeń i instrukcji, umieszczonych na urządzeniu.
4. Przed przystąpieniem do czyszczenia wnętrza urządzenia, odłącz je od gniazdka ściennego. NIE używaj płynnych ani aerozolowych środków czyszczących. Do czyszczenia używaj zwilżonej szmatki.
5. NIE używaj tego urządzenia w pobliżu wody.
6. NIE umieszczaj tego urządzenia na niestabilnym wózku, podstawce lub stole. Urządzenie może spaść, co spowoduje jego poważne uszkodzenie.
7. Szczeliny oraz otwory w obudowie oraz z tyłu lub na spodzie są otworami wentylacyjnymi. Aby zapewnić poprawne działanie urządzenia oraz chronić je przed przegrzaniem, otwory te nie mogą zostać zablokowane lub przykryte. Otwory nie powinny być nigdy blokowane przez umieszczenie urządzenia na łóżku, sofie, dywanie lub innej podobnej powierzchni. To urządzenie nigdy nie powinno być umieszczane przy lub nad kaloryferem lub grzejnikiem. To urządzenie nigdy nie powinno być umieszczane w zabudowie, o ile nie jest ona dostatecznie wentylowana.
8. To urządzenie powinno być zasilane z takiego źródła zasilania, jakie określono na etykiecie. Jeżeli nie jesteś pewien, jakiego typu zasilanie jest dostępne, skontaktuj się z dealerem lub z miejscowym przedsiębiorstwem energetycznym.

9. Używaj tylko przewodu zasilania, dostarczonego razem z tym urządzeniem.
10. NIE pozwól, aby cokolwiek leżało na kablu zasilającym. Nie umieszczaj tego produktu w miejscu, gdzie przewód może zostać nadeprnięty.
11. NIE umieszczaj przed urządzeniem niczego, co mogłoby blokować odebrane fakсы. NIE umieszczaj niczego na drodze odbieranych faktów.
12. Przed podniesieniem stron należy odczekać, aż wyjdą całkowicie z urządzenia.
13. Odłącz produkt z gniazdka zasilania i zgłoś się do autoryzowanego serwisu firmy Brother w następujących przypadkach:
  - Gdy kabel zasilający jest uszkodzony lub postrzępiony.
  - Jeżeli do urządzenia wlała się ciecz.
  - Jeżeli urządzenie było narażone na działanie deszczu lub wody.
  - Jeżeli mimo zastosowania się do instrukcji obsługi urządzenie nie pracuje prawidłowo, dokonuj tylko tych regulacji, które zostały opisane w instrukcji obsługi. Niepoprawne dokonanie innych regulacji może spowodować uszkodzenie, a przywrócenie normalnego działania urządzenia będzie prawdopodobnie wymagać dużego nakładu pracy wykwalifikowanego technika.
  - Jeżeli urządzenie zostało upuszczone lub została uszkodzona obudowa.
  - Jeżeli w pracy urządzenia widoczna jest wyraźna zmiana, sygnalizująca potrzebę obsługi serwisowej.
14. W celu ochrony urządzenia przed przepięciami, zalecamy używanie zabezpieczeń przeciwprzepięciowych (listwa przeciwprzepięciowa).
15. W celu zmniejszenia ryzyka pożaru, porażenia elektrycznego i zranienia osób, należy stosować się do następujących zaleceń:
  - NIE używaj tego urządzenia w pobliżu urządzeń korzystających z wody, basenu pływackiego lub mokrej piwnicy.
  - NIE używaj urządzenia podczas burzy (istnieje niewielkie ryzyko porażenia elektrycznego), ani do zgłaszania wycieku gazu w sąsiedztwie wycieku.

## WAŻNE - Dla twojego bezpieczeństwa

---

W celu zapewnienia bezpiecznej pracy, dostarczoną wtyczkę trójstykową należy włączyć tylko do standardowego trójstykowego gniazdka elektrycznego, które jest prawidłowo uziemione poprzez normalną domową sieć przewodów.

Fakt, że urządzenie działa zadowalająco, nie oznacza, że zasilanie jest uziemione i że instalacja jest całkowicie bezpieczna. Dla bezpieczeństwa, w razie jakichkolwiek wątpliwości co do skutecznego uziemienia zasilania, skonsultuj się z wykwalifikowanym elektrykiem.

### Ważne - Informacje na temat okablowania (tylko dla Wielkiej Brytanii)

Jeżeli musisz wymienić bezpiecznik zainstalowany we wtyczce, dobierz taki, który jest zatwierdzony przez ASTA do BS1362 i który ma taką samą moc, co oryginalny bezpiecznik.

Zawsze załóż ponownie pokrywę bezpiecznika. Nigdy nie używaj wtyczki bez założonej pokrywy.

## Uwaga – To urządzenie musi być uziemione

Przewody w wyprowadzeniu sieci mają następujące kolory:

- **Zielony i Żółty: Ziemia**
- **Niebieski: Neutralny**
- **Brązowy: Napięcie**

W przypadku jakichkolwiek wątpliwości wezwij wykwalifikowanego elektryka.

## Dyrektywa EU 2002/96/EC i EN50419

---



**Tylko Unia Europejska**

Ten sprzęt został oznaczony powyższym symbolem recyklingu. Oznacza to, że na koniec życia sprzętu, należy go oddać oddzielnie do odpowiedniego punktu odbioru, a nie umieszczać go w normalnym domowym pojemniku na śmieci bez sortowania. Przyniesie to korzyść dla środowiska i dla nas wszystkich. (Tylko Unia Europejska)

## Znaki handlowe

---

Logo brother jest zarejestrowanym znakiem handlowym Brother Industries, Ltd.

Brother jest zarejestrowanym znakiem handlowym Brother Industries, Ltd.

Multi-Function Link jest zarejestrowanym znakiem handlowym Brother International Corporation.

DECT jest zarejestrowanym znakiem handlowym ETSI.

© 2006 Brother Industries, Ltd. Wszystkie prawa zastrzeżone.

**Wszystkie inne nazwy firmowe i nazwy produktów wymienione w tym Podręczniku oraz w podręczniku użytkownika słuchawki DECT™ są zarejestrowanymi znakami handlowymi ich poszczególnych firm.**

# B

## Rozwiązywanie problemów i rutynowa konserwacja

### Rozwiązywanie problemów

Jeżeli sądzisz, że w twoim urządzeniu wystąpił problem, sprawdź poniższą tabelę i postępuj zgodnie z zamieszczonymi tam wskazówkami.

Większość problemów można rozwiązać samodzielnie. Jeżeli potrzebujesz dodatkowej pomocy, Centrum Rozwiązań Brother oferuje aktualne FAQ i wskazówki dotyczące rozwiązywania problemów. Odwiedź naszą stronę internetową <http://solutions.brother.com>.

### Jeżeli masz problemy z urządzeniem

#### Drukowanie Kopiowanie i Odbieranie faksów

Problem	Zalecenia
Brak wydruku	Upewnij się, że urządzenie jest podłączone i nie pracuje w trybie oszczędzania energii. Wkład atramentowy jest pusty. (Zobacz <i>Wymiana wkładów atramentowych</i> na stronie 86.) Sprawdź, czy wyświetlacz LCD nie wyświetla komunikatu błędu. (Zobacz <i>Komunikaty błędów</i> na stronie 80.)
Zła jakość druku	Sprawdź jakość drukowania. (Zobacz <i>Sprawdzanie jakości druku</i> na stronie 91.) Upewnij się, że wkład atramentowy jest świeży. Przyczyny zatkania się wkładu mogą być następujące: <ul style="list-style-type: none"> <li>• Minęła data ważności podana na opakowaniu wkładu. (Jeżeli wkłady atramentowe są przechowywane w oryginalnych opakowaniach, nadają się do użytku przez dwa lata.)</li> <li>• Wkład atramentowy znajdował się w urządzeniu ponad sześć miesięcy.</li> <li>• Wkład nie był prawidłowo przechowywany przed użyciem.</li> </ul> Zalecana temperatura otoczenia dla urządzenia wynosi od 20° C do 33° C.
Na tekście lub grafice pojawiają się białe poziome linie.	Wyczyść głowicę drukującą. (Zobacz <i>Czyszczenie głowicy drukującej</i> na stronie 91.)
Urządzenie drukuje puste strony.	Wyczyść głowicę drukującą. (Zobacz <i>Czyszczenie głowicy drukującej</i> na stronie 91.)
Znaki i linie są nawarstwione.	Sprawdź wyrównanie drukowania. (Zobacz <i>Sprawdzanie wyrównania druku</i> na stronie 92.)
Drukowany tekst lub obrazy są pochyłe.	Upewnij się, że papier został prawidłowo umieszczony w zasobniku papieru oraz że boczna prowadnica papieru jest odpowiednio wyregulowana. (Zobacz <i>Jak ładować papier</i> na stronie 10.) Upewnij się, że dolna pokrywa usuwania zacięć jest założona prawidłowo.
W górnej środkowej części drukowanej strony pojawiają się plamy.	Upewnij się, że papier nie jest zbyt gruby lub pomarszczony. (Zobacz <i>Obsługa i używanie papieru zwykłego</i> na stronie 8.)
Na odwrotnej stronie lub na dole strony pojawiają się plamy.	Upewnij się, że wałek drukarki nie jest ubrudzony atramentem. (Zobacz <i>Czyszczenie wałka drukarki</i> na stronie 90.) Upewnij się, że używasz klapki podpory papieru. (Zobacz <i>Jak ładować papier</i> na stronie 10.)
Urządzenie podaje wiele stron.	Upewnij się, że papier jest prawidłowo umieszczony w zasobniku papieru. (Zobacz <i>Jak ładować papier</i> na stronie 10.)
Drukowane strony nie są prawidłowo układane.	Upewnij się, że używasz klapki podpory papieru. (Zobacz <i>Jak ładować papier</i> na stronie 10.)

## Drukowanie Kopiowanie i Odbieranie faksów (ciąg dalszy)

Problem	Zalecenia
Wydrukowane kartki są podawane ponownie, powodując zacięcie papieru.	Zamknij pokrywę zasobnika wyjściowego papieru i przesuń ją do przodu, następnie wsuń zasobnik papieru mocno do urządzenia. Trzymając zasobnik papieru na miejscu, wyciągnij klapkę podpory papieru. (Zobacz ilustracje w sekcji <i>Ładowanie papieru</i> na stronie 10.)

## Drukowanie odebranych faksów

Problem	Zalecenia
Druk skondensowany i białe smugi w poprzek strony lub góra i dół zdań obcięte.	Przyczyną mogło być złe połączenie z zakłóceniami na linii telefonicznej. Poproś drugą stronę o ponowne wysłanie faksu.
Pionowe czarne linie podczas odbioru.	Skaner nadawcy może być zabrudzony. Poproś nadawcę, aby zrobił kopię, żeby sprawdzić, czy urządzenie wysyłające działa prawidłowo. Spróbuj odebrać wiadomość faksową z innego urządzenia.
Lewy i prawy margines są obcięte lub pojedyncza strona jest drukowana na dwóch stronach.	Włącz automatyczne zmniejszanie obrazu. (Zobacz <i>Drukowanie faksu przychodzącego w pomniejszeniu</i> na stronie 32.)

## Linia telefoniczna lub połączenia

Problem	Zalecenia
Wybieranie numerów nie działa. (Brak tonu wybierania)	Sprawdź czy urządzenie jest podłączone i włączone.
	Sprawdź wszystkie połączenia kabla telefonicznego.
	Zmień ustawienie Wybieranie tonowe/Wybieranie impulsowe (Zobacz <i>Podręcznik Szybkiej Instalacji</i> .)
	Podnieś słuchawkę telefonu zewnętrznego (lub słuchawkę urządzenia lub, jeśli jest dostępna, słuchawkę bezprzewodową), a następnie wybierz numer, aby wysłać faks ręcznie.
Urządzenie nie odpowiada na wezwania.	Upewnij się, że urządzenie jest w trybie odbioru właściwym dla tej konfiguracji. (Zobacz Tryby odbioru na stronie 28.) Sprawdź ton wybierania. Jeżeli to możliwe, zadzwoń na numer swojego urządzenia, aby sprawdzić, czy urządzenie odbierze połączenie. Jeżeli nadal nie ma odpowiedzi, sprawdź połączenie przewodu linii telefonicznej. Jeżeli podczas wykonywania połączenia urządzenie nie dzwoni, poproś operatora telefonicznego o sprawdzenie linii.

## Odbieranie faksów

Problem	Zalecenia
Nie można odebrać faksu.	Sprawdź wszystkie połączenia kabla telefonicznego.
	Upewnij się, że urządzenie jest w trybie odbioru właściwym dla tej konfiguracji. (Zobacz Tryby odbioru na stronie 28.)
	Jeśli podłączysz urządzenie do centrali PBX lub ISDN, dostosuj w urządzeniu ustawienie rodzaju linii telefonicznej. (Zobacz Wybór rodzaju linii telefonicznej na stronie 37.)



## Wysyłanie faksów

Problem	Zalecenia
Nie można wysłać faksu.	<p>Sprawdź wszystkie połączenia kabla telefonicznego.</p> <p>Sprawdź czy klawisz Faks  jest podświetlony. (Zobacz <i>Wprowadzanie urządzenia w tryb faksu</i> na stronie 22.)</p> <p>Poproś drugą stronę, aby sprawdziła, czy w urządzeniu odbierającym jest papier.</p> <p>Wydrukuj raport weryfikacji transmisji i poszukaj błędów. (Zobacz <i>Raporty</i> na stronie 58.)</p> <p>Upewnij się, że pokrywa panelu jest całkowicie zamknięta.</p>
Raport weryfikacji transmisji mówi: 'Result: ERROR' (Wynik: BŁĄD).	<p>Prawdopodobnie wystąpiło tymczasowe zakłócenie na linii. Spróbuj wysłać faks ponownie. Jeżeli problem nie został rozwiązany, poproś operatora telefonicznego o sprawdzenie linii telefonicznej.</p> <p>Jeżeli często występują błędy transmisji, spowodowane zakłóceniami na linii telefonicznej, spróbuj za pomocą menu zmienić ustawienie kompatybilności na Basic. (Zobacz <i>Zakłócenia linii telefonicznej</i> na stronie 86.)</p> <p>Jeżeli urządzenie zostało podłączone do centrali PBX lub ISDN, dostosuj ustawienie rodzaju linii telefonicznej. (Zobacz <i>Wybór rodzaju linii telefonicznej</i> na stronie 37.)</p>
Zła jakość wysyłanego faksu.	<p>Zła jakość wysyłanego faksu. Spróbuj zmienić rozdzielczość na <i>Fine</i> lub <i>S. Fine</i>. Wykonaj kopię w celu sprawdzenia działania skanera. Jeżeli jakość kopii nie jest wystarczająca, wyczyść skaner. (Zobacz <i>Czyszczenie skanera</i> na stronie 89.)</p>
Pionowe czarne linie podczas wysyłania.	<p>Jeżeli na wykonanych kopiach występuje ten sam problem, wyczyść skaner. (Zobacz <i>Czyszczenie skanera</i> na stronie 89.)</p>

## Obsługa połączeń przychodzących

Problem	Zalecenia
Urządzenie "rozpoznaje" głos jako ton CNG.	<p>Jeśli Funkcja wykrywania faksów jest włączona, urządzenie jest bardziej czułe na dźwięki. Urządzenie może błędnie interpretować głosy lub muzykę na linii jako wezwania urządzenia faksowego i odpowiadać tonami odbierania faksu. Wyłącz urządzenie naciskając <b>Stop/Exit</b>. Spróbuj rozwiązać problem, wyłączając funkcję wykrywania faksu. (Zobacz <i>Wykrywanie faksu</i> na stronie 31.)</p>
Wysyłanie wezwania faksu do urządzenia.	<p>Jeżeli odebrałeś za pomocą urządzenia, naciśnij <b>Start</b> i od razu odłóż słuchawkę. Jeżeli odebrałeś połączenie faksowe przy pomocy telefonu wewnętrznego lub telefonu zewnętrznego, wybierz swój kod odbioru faksu (ustawienie domyślne to * 5 1). Gdy urządzenie odpowie, odłóż słuchawkę.</p>
Funkcje spersonalizowane na pojedynczej linii.	<p>Jeżeli na tej samej linii telefonicznej, co twoje urządzenie masz korzystasz z takich usług, jak połączenie oczekujące, identyfikacja numeru, system alarmowy lub inna spersonalizowana funkcja, mogą wystąpić problemy z wysyłaniem i odbieraniem faksów.</p> <p><b>Na przykład:</b> Jeżeli korzystasz z usługi Połączenie oczekujące lub innej usługi spersonalizowanej i ich sygnał przechodzi przez linię podczas wysyłania lub odbierania faksu, sygnał ten może czasowo zakłócić transmisję lub uszkodzić fakсы. Funkcja ECM powinna pomóc rozwiązać ten problem. Ten stan związany jest z przemyśłem systemów telefonicznych i jest wspólny dla wszystkich urządzeń, które wysyłają i odbierają informacje po jednej linii współdzielonej z funkcjami spersonalizowanymi. Jeżeli uniknięcie niewielkich zakłóceń jest ważne dla firmy, zalecana jest oddzielna linia bez funkcji spersonalizowanych.</p>

## Problemy z konfigurowaniem menu

Problem	Zalecenia
Podczas próby wejścia do menu konfiguracji odbierania, urządzenie wydaje sygnał.	<p>Jeżeli klawisz Faks  nie jest podświetlony, naciśnij go, aby włączyć tryb faksu. Opcja Konfiguracja odbioru jest dostępna tylko, jeżeli urządzenie jest w trybie faksu.</p>

## Problemy z kopiowaniem

Problem	Zalecenia
Nie można wykonać kopii.	Sprawdź czy klawisz Copy  jest podświetlony. (Zobacz <i>Włączanie trybu kopiowania</i> na stronie 64.) Upewnij się, że pokrywa panelu jest całkowicie zamknięta.
Na kopiach pojawiają się pionowe smugi.	Jeżeli na kopiach pojawiają się pionowe smugi, wyczyść skaner. (Zobacz <i>Czyszczenie skanera</i> na stronie 89.)

## Komunikaty błędów

Jak w przypadku każdego skomplikowanego urządzenia biurowego, również w tym urządzeniu mogą wystąpić problemy. Jeżeli tak się stanie, twoje urządzenie zidentyfikuje problem i wyświetli odpowiedni komunikat błędu. Najczęściej występujące komunikaty błędów przedstawiono poniżej.

Większość z nich można rozwiązać samodzielnie. Jeśli potrzebna jest dodatkowa pomoc, Brother Solutions Center oferuje najnowszą wersję najczęściej zadawanych pytań (FAQ) i wskazówek dotyczących rozwiązywania problemów.

Odwiedź naszą stronę internetową: <http://solutions.brother.com>.

Komunikat błędu	Przyczyna	Postępowanie
BT Call Sign On (tylko dla Wielkiej Brytanii)	Funkcja BT Call Sign jest włączona. Trybu odbioru Manual nie można zmienić na inny tryb.	Wyłącz funkcję BT Call Sign. (Zobacz <i>BT Call Sign (Tylko dla Wielkiej Brytanii)</i> na stronie 37.)
Change Unable XX Clean Unable XX	W urządzeniu wystąpił problem mechaniczny. <b>—LUB—</b> W urządzeniu znajdują się obce przedmioty, takie jak spinacz lub podarty papier.	Otwórz górną pokrywę usuwania zacięć papieru i usuń wszystkie obce przedmioty znajdujące się w urządzeniu. (FAX-1355 oraz FAX-1360) Jeżeli komunikat błędu jest nadal wyświetlany, zobacz <i>Przesyłanie faksów lub dziennika faksów</i> na stronie 82, aby nie utracić żadnej ważnej wiadomości. Następnie odłącz urządzenie na kilka minut od zasilania i podłącz je ponownie. (FAX-1460 oraz FAX-1560) Odłącz urządzenie na kilka minut od zasilania, a następnie podłącz je ponownie. (Urządzenie można wyłączyć na czas do 24 godzin bez utraty faksów zapisanych w pamięci.)
Comm.Error	Zła jakość linii telefonicznej spowodowała błąd komunikacji.	Spróbuj wysłać faks ponownie lub spróbuj podłączyć urządzenie do innej linii telefonicznej. Jeżeli problem nie zostanie rozwiązany, zadzwoń do firmy telekomunikacyjnej i poproś o sprawdzenie linii telefonicznej.
Cover Open Close all covers	Górną pokrywę usuwania zacięć papieru nie jest całkowicie zamknięta. Pokrywa kasety atramentowej nie jest całkowicie zamknięta.	Otwórz górną pokrywę usuwania zacięć papieru, a następnie zamknij ją ponownie. Dokładnie zamknij pokrywę kasety atramentowej, aż wyczujesz kliknięcie.
Disconnected	Połączenie zostało zatrzymane przez drugą osobę lub jej urządzenie faksowe.	Spróbuj wysłać lub odebrać ponownie.

Komunikat błędu	Przyczyna	Postępowanie
Document Jam	Dokument nie został prawidłowo włożony lub podany, lub dokument skanowany z podajnika ADF był zbyt długi.	Zobacz <i>Korzystanie z automatycznego podajnika dokumentów (ADF)</i> na stronie 7. Zobacz <i>Zacięcie papieru</i> na stronie 83.
	Pokrywa panelu jest otwarta.	Zamknij pokrywę panelu i naciśnij <b>Stop/Exit</b> .
High Temperature	Głowica drukująca jest zbyt ciepła.	Pozwól urządzeniu ostygnąć.
Init Unable XX	W urządzeniu wystąpił problem mechaniczny <b>—LUB—</b> W urządzeniu znajdują się obce przedmioty, takie jak spinacz lub podarty papier.	Otwórz górną pokrywę usuwania zacięć papieru i usuń wszystkie obce przedmioty znajdujące się w urządzeniu. (FAX-1355 oraz FAX-1360) Jeżeli komunikat błędu jest nadal wyświetlany, zobacz <i>Przesyłanie faksów lub dziennika faksów</i> na stronie 82, aby nie utracić żadnej ważnej wiadomości. Następnie odłącz urządzenie na kilka minut od zasilania, a następnie podłącz je ponownie. (FAX-1460 oraz FAX-1560) Odłącz urządzenie na kilka minut od zasilania, a następnie podłącz je ponownie. (Urządzenie można wyłączyć na czas do 24 godzin bez utraty faksów zapisanych w pamięci.)
Ink Empty Black	Wkład atramentowy jest pusty. Urządzenie zatrzyma wszystkie operacje drukowania. Jeżeli pamięć jest wystarczająca, fakсы zostaną zapisane w pamięci.	Wymień wkład atramentowy. (Zobacz <i>Wymiana wkładów atramentowych</i> na stronie 86.)
Low Temperature	Głowica drukująca jest zbyt zimna.	Pozwól urządzeniu rozgrzać się.
Near Empty Black	We wkładzie atramentowym kończy się atrament.	Zamów nowy wkład atramentowy.
No Caller ID	Brak historii połączeń przychodzących Nie odebrałeś żadnych połączeń, nie włączyłeś w urządzeniu funkcji identyfikacji numeru lub nie masz włączonej usługi prezentacji numeru u operatora telefonicznego.	Jeżeli chcesz korzystać z funkcji identyfikacji numeru, skontaktuj się ze swoim operatorem telefonicznym. (Zobacz <i>Identyfikacja numeru (Tylko dla Wielkiej Brytanii i Irlandii)</i> na stronie 36.)
No Cartridge	Wkład atramentowy nie jest prawidłowo zainstalowany.	Wyjmij wkład atramentowy i zainstaluj ponownie. (Zobacz <i>Wymiana wkładów atramentowych</i> na stronie 86.)
No Paper Fed	W urządzeniu zabrakło papieru lub papier nie jest prawidłowo załadowany w zasobniku papieru.	Wykonaj jedną z poniższych czynności: <ul style="list-style-type: none"> <li>▪ Uzupełnij papier w zasobniku papieru, a następnie naciśnij <b>Start</b>.</li> <li>▪ Usuń papier i włóż ponownie, a następnie naciśnij <b>Start</b>.</li> </ul>
	Papier zaciął się wewnątrz urządzenia.	Zobacz <i>Zacięcie drukarki lub zacięcie papieru</i> na stronie 84.

Komunikat błędu	Przyczyna	Postępowanie
No Response/Busy	Wybrany numer nie odpowiada lub jest zajęty.	Sprawdź numer i spróbuj ponownie.
Not Registered	Próbujesz skorzystać z klawisza szybkiego wybierania lub numeru skróconego, który nie jest zaprogramowany	Ustaw numer dla klawisza szybkiego wybierania lub numeru skróconego. (Zobacz <i>Zapisywanie numerów skróconych</i> na stronie 45.)
Out of Memory	Pamięć urządzenia jest pełna.	<b>Trwa operacja wysyłania faksu lub kopiowania</b> <ul style="list-style-type: none"> <li>▪ Naciśnij <b>Stop/Exit</b> i poczekaj, aż inne operacje będące w toku zostaną zakończone, a następnie spróbuj ponownie.</li> <li>▪ Usuń dane z pamięci. Aby uzyskać dodatkową pamięć, możesz wyłączyć funkcję zapisywanie faksów. (Zobacz <i>Wyłączenie opcji zdalnego faksu</i> na stronie 52.)</li> <li>▪ Wydrukuj fakсы znajdujące się w pamięci. (Zobacz <i>Drukowanie faksu z pamięci</i> na stronie 33.)</li> </ul>
Paper Jam	Papier został zablokowany wewnątrz urządzenia.	Otwórz górną i dolną pokrywę usuwania zacięć papieru (z tyłu urządzenia) i usuń zablokowany papier. (Zobacz <i>Zacięcie drukarki lub zacięcie papieru</i> na stronie 84.)
Print Unable XX Scan Unable XX Tel Disabled XX (tylko FAX-1560)	W urządzeniu wystąpił problem mechaniczny. <b>—LUB—</b> W urządzeniu znajdują się obce przedmioty, takie jak spinacz lub podarty papier.	Otwórz górną pokrywę usuwania zacięć papieru i usuń wszystkie obce przedmioty znajdujące się w urządzeniu. (FAX-1355 oraz FAX-1360) Jeżeli komunikat błędu jest nadal wyświetlany, zobacz <i>Przesyłanie faksów lub dziennika faksów</i> na stronie 82, aby nie utracić żadnej ważnej wiadomości. Następnie odłącz urządzenie na kilka minut od zasilania i podłącz je ponownie. (FAX-1460 oraz FAX-1560) Odłącz urządzenie na kilka minut od zasilania, a następnie podłącz je ponownie. (Urządzenie można wyłączyć na czas do 24 godzin bez utraty faksów zapisanych w pamięci.)
Wrong Paper Size	Papier nie ma prawidłowego rozmiaru.	Włóż papier o odpowiednim rozmiarze (Letter, Legal lub A4), a następnie naciśnij <b>Start</b> .

## Przesyłanie faksów lub Dziennika faksów

Jeżeli wyświetlacz LCD pokazuje:

- Change Unable XX
- Clean Unable XX
- Init Unable XX
- Print Unable XX
- Scan Unable XX
- Tel Disabled XX

zalecamy przesłanie swoich faksów do innego urządzenia faksowego. (Zobacz *Przesyłanie faksów do innego urządzenia faksowego* na stronie 83.)

Możesz również przesłać Dziennik faksów, aby zobaczyć czy są fakсы, które muszą zostać przesłane. (Zobacz *Przesyłanie Dziennika faksów do innego urządzenia faksowego* na stronie 83.)



### Uwaga

Jeżeli po przesłaniu faksów wyświetlacz LCD nadal pokazuje komunikat błędu, odłącz urządzenie na kilka minut od zasilania, a następnie podłącz ponownie.

## Przesyłanie faksów do innego urządzenia faksowego

Jeżeli nie ustawiłeś identyfikatora stacji, nie możesz włączyć trybu przesyłania faksów.

- 1 Naciśnij **Stop/Exit**, aby tymczasowo wyłączyć wyświetlanie komunikatu błędu.
- 2 Naciśnij **Menu, 9, 0, 1**.
- 3 Wykonaj jedną z poniższych czynności:
  - Jeżeli wyświetlacz LCD pokazuje **No Data**, oznacza to, że w pamięci urządzenia nie pozostały żadne fakсы. Naciśnij **Stop/Exit**.
  - Gdy na wyświetlaczu LCD pojawi się **Enter Fax No.**, wprowadź numer faksu, na który mają być przekazywane fakсы.
- 4 Naciśnij **Start**.

## Przesyłanie Dziennika faksów do innego urządzenia faksowego

Jeżeli nie ustawiłeś identyfikatora stacji, nie możesz włączyć trybu przesyłania faksów.

- 1 Naciśnij **Menu 9, 0, 2**.
- 2 Wprowadź numer faksu, na który zostanie przesłany Dziennik faksów.
- 3 Naciśnij **Start**.

## Zacięcia dokumentu

Dokumenty mogą się zaciąć, jeżeli nie są prawidłowo ułożone lub podawane, lub są za długie. W celu usunięcia zacięcia dokumentu wykonaj poniższe kroki.

### Dokument zaciął się z przodu urządzenia.

- 1 Wyjmij papier, który nie jest zacięty.
- 2 Wyciągnij zacięty dokument (1) w swoją stronę.

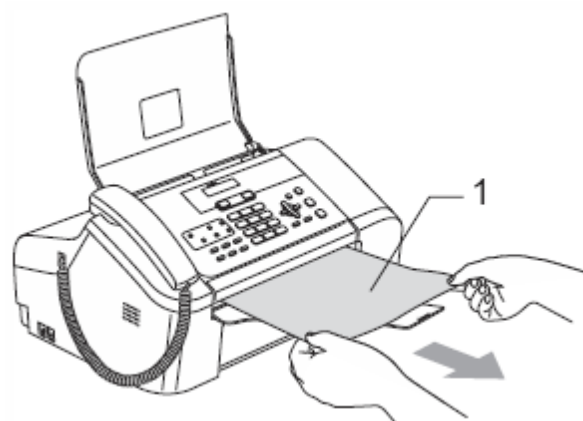

- 3 Naciśnij **Stop/Exit**.

## Dokument zaciął się wewnątrz pokrywy panelu.

- 1 Wyciągnij z ADF papier, który nie jest zablokowany.
- 2 Otwórz pokrywę panelu.
- 3 Wyciągnij zacięty dokument.

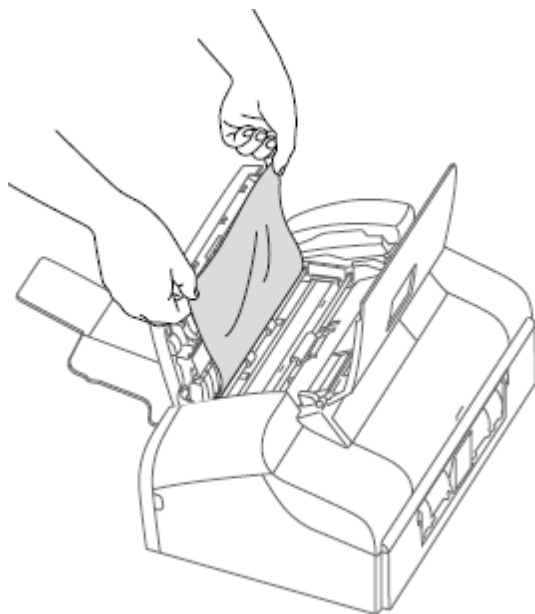

- 4 Zamknij pokrywę panelu.
- 5 Naciśnij **Stop/Exit**.

## Zacięcie drukarki lub zacięcie papieru

Wyciągnij zablokowany papier w zależności od miejsca blokady. Otwórz i zamknij górną pokrywę usuwania zacięć papieru, aby wyczyścić komunikat błędu.

- 1 Wyciągnij zasobnik papieru (1) z urządzenia.

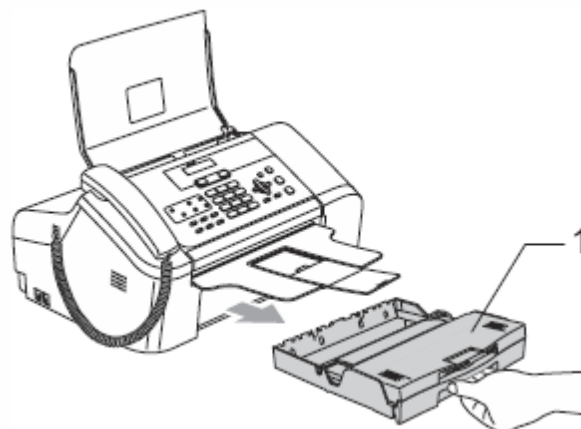

- 2 Wyciągnij zablokowany papier (1).

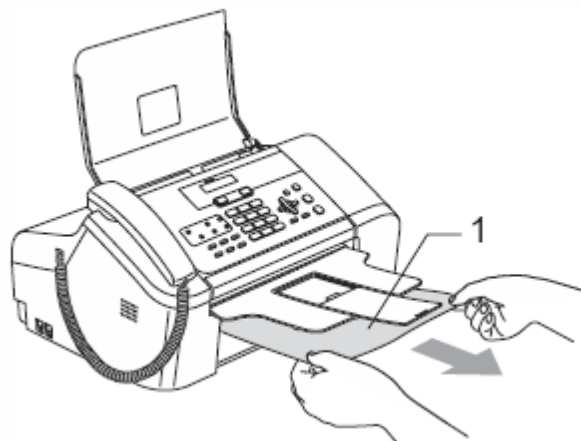

- Jeśli nie możesz wyjąć zablokowanego papieru od przodu lub komunikat o błędzie nadal pojawia się na wyświetlaczu po usunięciu zablokowanego papieru, przejdź do następnego kroku.

- 3 Otwórz dolną pokrywę usuwania zacięć papieru (1) z tyłu urządzenia. Wyciągnij zablokowany papier z urządzenia.

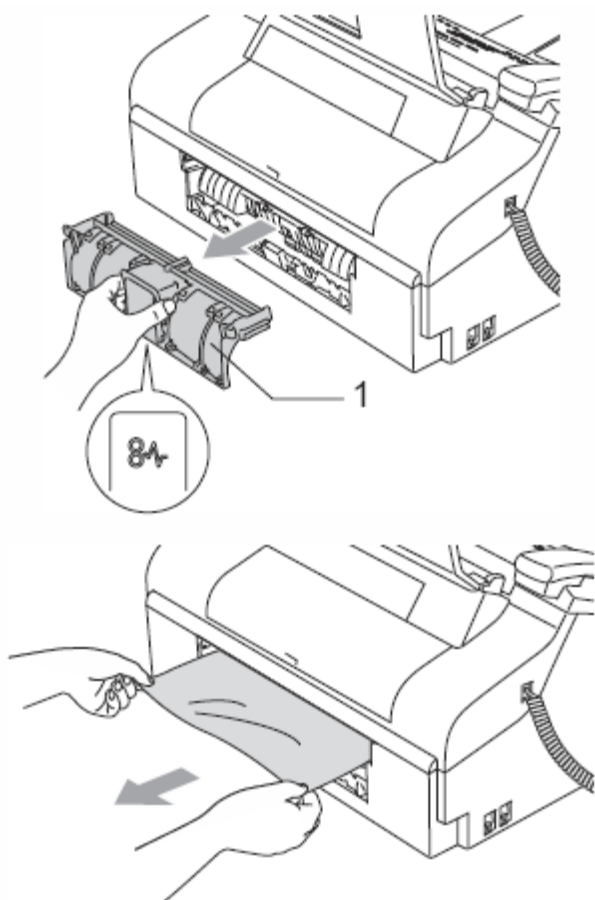

- 4 Załóż z powrotem dolną pokrywę usuwania zacięć. Upewnij się, że pokrywa jest właściwie założona.

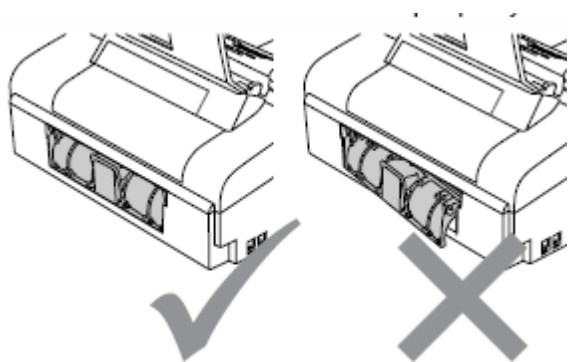

- 5 Otwórz górną pokrywę usuwania zacięć papieru (1). Upewnij się, że w urządzeniu nie pozostał żaden zacięty papier.

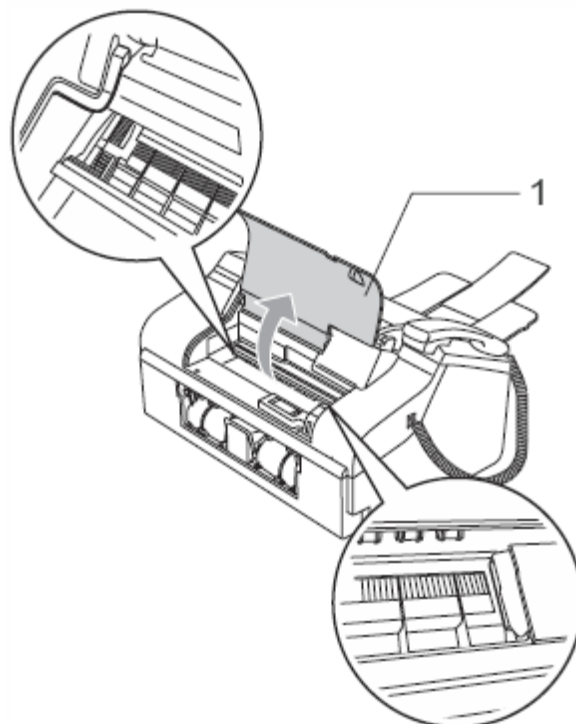

**Uwaga**

Jeśli papier zablokował się pod głowicą drukującą, odłącz urządzenie od zasilania, aby umożliwić przesunięcie głowicy i usunięcie papieru.

- 6 Zamknij górną pokrywę usuwania zacięć papieru.

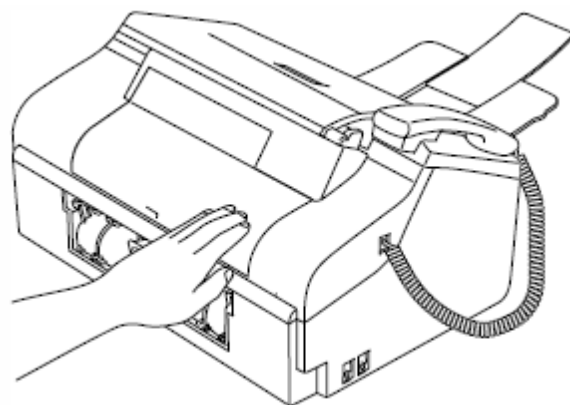

- 7 Wsuń mocno zasobnik papieru do urządzenia. Trzymając tacę papieru na miejscu, wyciągnij podporę papieru, aż wyczujesz kliknięcie, a następnie rozwiń ją (Zobacz ilustracje w sekcji Ładowanie papieru na stronie 10)

## Wykrywanie tonu wybierania

Jeżeli wysyłasz faks automatycznie, przed rozpoczęciem wybierania numeru twoje urządzenie domyślnie będzie czekało ustaloną ilość czasu. Zmieniając ustawienie opcji Ton wybierania na *Detection*, możesz sprawić, aby urządzenie zaczęło wybierać numer natychmiast po wykryciu tonu wybierania. Pozwoli to zaoszczędzić niewielką ilość czasu podczas wysyłania faksu do wielu różnych numerów. Jeśli po zmianie tego ustawienia zaczniesz mieć problemy z wybieraniem, powinieneś zmienić to ustawienie ponownie na ustawienie fabryczne *No Detection*.

- 1 Naciśnij **Menu, 0, 5**.
- 2 Naciśnij ▲ lub ▼, aby wybrać *Detection* lub *No Detection*.

Naciśnij **OK**.

- 3 Naciśnij **Stop/Exit**.

## Zakłócenia na linii telefonicznej

Jeżeli masz problemy z wysłaniem lub odbieraniem faksu, spowodowane możliwymi zakłóceniami na linii telefonicznej, zalecamy dopasować korekcję dla zgodności w celu zmniejszenia prędkości modemu dla operacji faksowania.

- 1 Naciśnij **Menu, 2, 0, 2**.
- 2 Naciśnij ▲ lub ▼, aby wybrać *Basic* (lub *Normal*).
  - *Basic* zmniejsza prędkość modemu do 9600 bps. Jeżeli na linii telefonicznej zakłócenia nie są powtarzającym się problemem, możesz używać tej opcji tylko w razie potrzeby.
  - *Normal* ustawia prędkość modemu na 14400 bps. (Domyślnie)

Naciśnij **OK**.

- 3 Naciśnij **Stop/Exit**.



### Uwaga

Po zmianie ustawienia zgodności na *Basic*, funkcja ECM nie jest dostępna.

## Rutynowa konserwacja

### Wymiana wkładu atramentowego

Twoje urządzenie jest wyposażone w licznik kropek tuszu. Monitoruje on automatycznie poziom atramentu w kasecie.

Gdy urządzenie wykryje, że wkład atramentowy wyczerpuje się, wyświetli odpowiedni komunikat na wyświetlaczu LCD.

Wykonuj instrukcje pojawiające się na wyświetlaczu, aby wymienić wkład atramentowy w prawidłowej kolejności.

Chociaż urządzenie informuje, że wkład atramentowy jest pusty, może w nim się jeszcze znajdować niewielka ilość atramentu. Jest to konieczne, aby zapobiec wysuszeniu przez powietrze i uszkodzeniu zespołu głowicy drukującej.

- 1 Otwórz pokrywę wkładu atramentowego.

Jeśli kasetka z atramentem jest pusta, na wyświetlaczu pojawi się komunikat *Ink Empty Black* oraz *Replace Ink*.

- 2 Pociągnij w dół dźwignię zwalniania blokady i wyjmij kasetę atramentową.

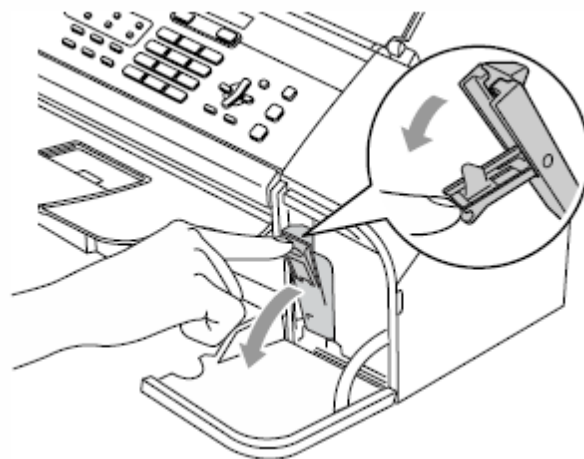



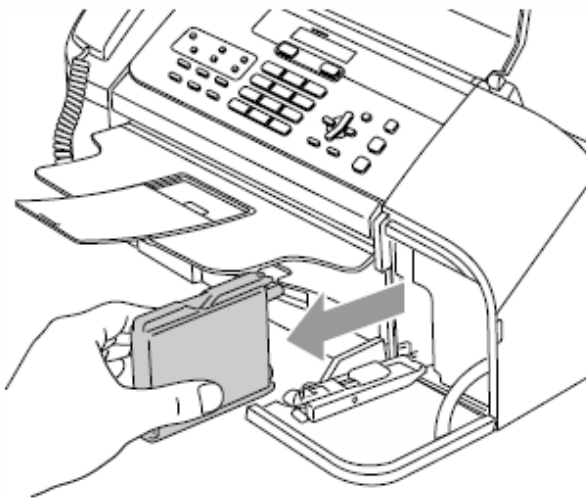

3 Otwórz nową torebkę z wkładem atramentowym, a następnie wyjmij z niej wkład.

4 Zdejmij żółty element ochronny (1).

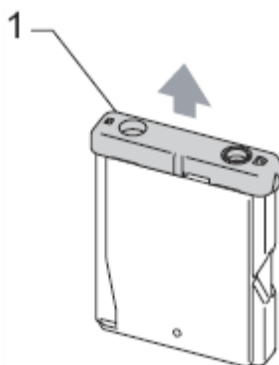

### Nieprawidłowa konfiguracja

NIE dotykaj obszaru pokazanego na poniższej ilustracji.

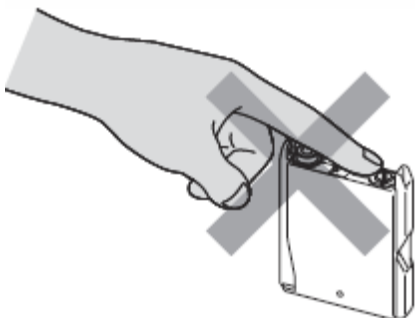

### Uwaga

Jeżeli osłonka kasety oderwie się podczas otwierania opakowania, nie oznacza to uszkodzenia kasety.

5 Wkład atramentowy ma swoją prawidłową pozycję. Włóż wkład atramentowy w kierunku strzałki, znajdującej się na etykiecie.

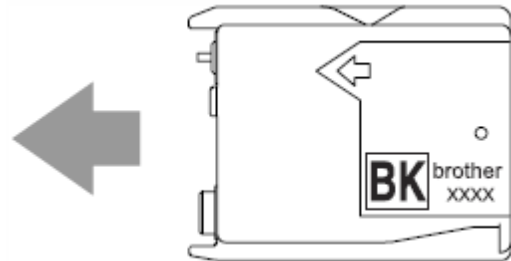

6 Podnieś lekko dźwignię zwalniania blokady i naciśnij ją, aż wyczujesz kliknięcie, a następnie zamknij pokrywę wkładu atramentowego.

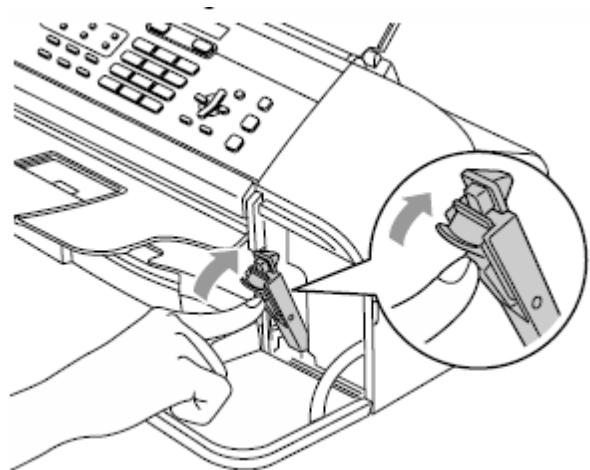

7 Po wymianie wkładu atramentowego, na wyświetlaczu LCD może się pojawić monit o weryfikację, czy zainstalowany wkład atramentowy był fabrycznie nowy. (Na przykład, *Did you Change Black?*) W przypadku nowego wkładu atramentowego, naciśnij **1** (Tak), aby automatycznie zresetować licznik kropek tuszu. Jeżeli zainstalowany wkład atramentowy nie jest fabrycznie nowy, naciśnij **2** (Nie). Jeżeli zaczekasz z wymianą, aż na wyświetlaczu zostanie wyświetlony komunikat *Near Empty Black* oraz *Ink Empty Black*, urządzenie zresetuje licznik kropek atramentu automatycznie.

### Uwaga

Jeżeli po zainstalowaniu wkładu atramentowego wyświetlacz pokazuje komunikat *No Cartridge*, sprawdź czy wkład atramentowy został zainstalowany poprawnie.



## PRZESTROGA

Jeżeli atrament dostanie się do oczu, należy natychmiast przemyć je wodą, a w przypadku niepokojących objawów, udać się do lekarza.



## OSTRZEŻENIE

Nie wydymaj wkładu atramentowego, jeżeli nie musisz go wymienić. Może to spowodować zmniejszenie się ilości atramentu i urządzenie nie będzie znało pozostałej w kasecie ilości atramentu.

NIE dotykaj gniazda kasety. Atrament może poplamieć skórę.

Jeżeli tusz zabrudzi skórę lub ubranie, należy przemyć je natychmiast mydłem lub innym detergentem.

Po otwarciu opakowania wkładu atramentowego, należy zainstalować go w urządzeniu i zużyć w ciągu 6 miesięcy. Należy stosować wyłącznie nierozpakowane wkłady atramentowe, których termin ważności widniejący na opakowaniu nie minął.

Nie wolno rozkładać lub rozmontowywać wkładu atramentowego, gdyż może to spowodować wyciek tuszu na zewnątrz.

Wielofunkcyjne urządzenia firmy Brother są przeznaczone do pracy z atramentem o specjalnej specyfikacji i działają optymalnie, jeżeli używa się oryginalnych wkładów atramentowych firmy Brother. Firma Brother nie może zagwarantować takiego optymalnego działania, jeżeli używane są atramenty lub wkłady atramentowe o innych specyfikacjach. Dlatego też firma Brother nie zaleca stosowania wkładów innych niż oryginalne wkłady firmy Brother, ani też ponownego napełniania pustych wkładów atramentem z innych źródeł. Jeżeli z powodu używania produktów innego producenta zostanie uszkodzona głowica drukująca lub inna część urządzenia, wszelkie wynikające z tego naprawy nie są objęte gwarancją.

## Czyszczenie obudowy urządzenia



## OSTRZEŻENIE

Korzystaj z neutralnych detergentów. Czyszczenie przy użyciu płynów lotnych, takich jak rozcieńczalnik lub benzyna może uszkodzić powierzchnię urządzenia.

NIE używaj substancji czyszczących, zawierających amoniak.

Do czyszczenia panelu sterowania NIE używaj alkoholu izopropylowego. Może to spowodować uszkodzenie panelu.

### Wyczyść obudowę urządzenia w następujący sposób:

- 1 Wymij zasobnik papieru (1) całkowicie z urządzenia.

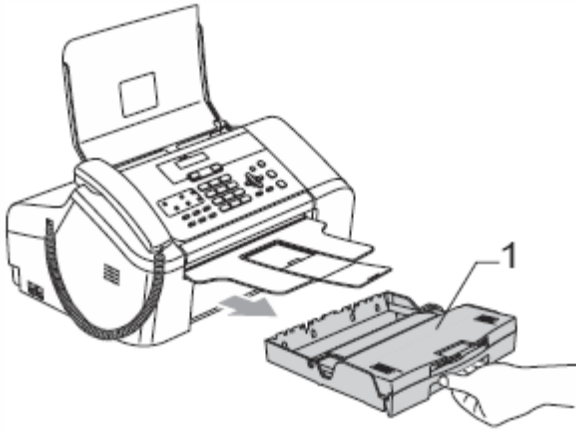

- 2 Wytrzyj obudowę urządzenia za pomocą miękkiej szmatki, aby usunąć kurz.



- 3 Usuń wszystko, co utknęło wewnątrz zasobnika papieru.

- 4 Podnieś pokrywę zasobnika papieru wyjściowego i wytrzyj zasobnik papieru od wewnątrz i z zewnątrz za pomocą miękkiej szmatki, aby usunąć kurz.

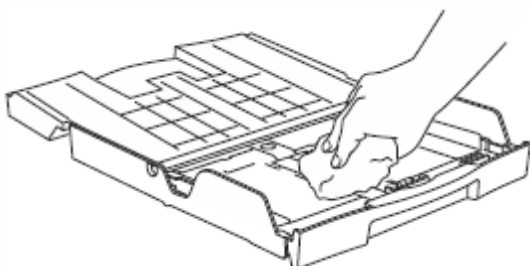

- 5 Zamknij pokrywę zasobnika wyjściowego papieru i wsuń z powrotem zasobnik papieru mocno do urządzenia.

### Czyszczenie skanera

- 1 Odłącz urządzenie, otwórz pokrywę panelu (1). Wyczyść białą listwę (2) i szklany pasek (3) za pomocą alkoholu izopropylowego i niestrzępiącej się szmatki.

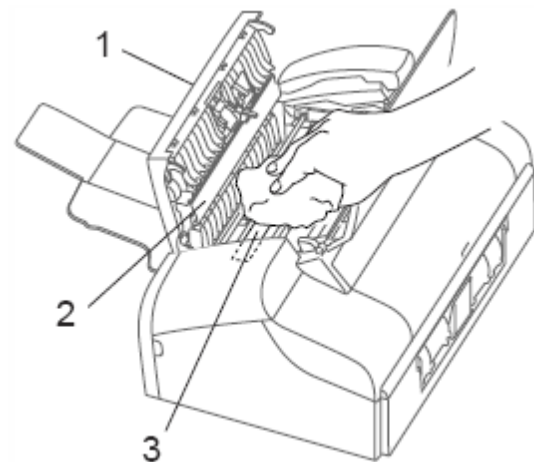

## Czyszczenie wałka drukarki



### PRZESTROGA

Przed przystąpieniem do czyszczenia wałka drukarki (1) odłącz urządzenie z gniazdka zasilania.

- 1 Wyczyść wałek drukarki (1) i powierzchnię wokół niego. Zetrzyj zabrudzenia z atramentu za pomocą miękkiej, suchej, niestrzępiącej się szmatki.

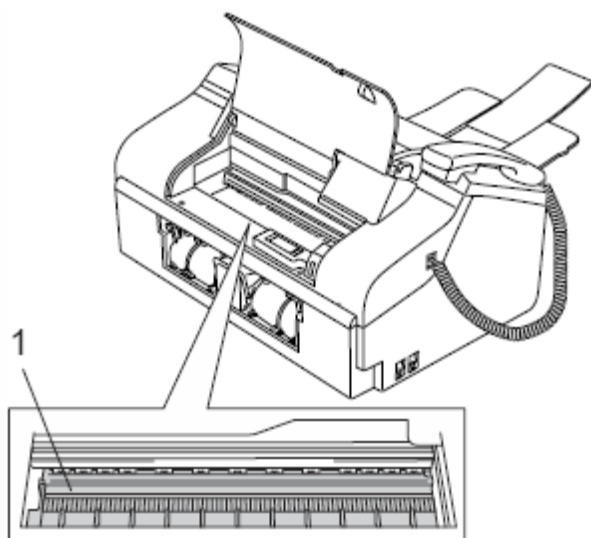

## Czyszczenie rolki pobierania papieru

- 1 Wyjmij zasobnik papieru całkowicie z urządzenia.
- 2 Odłącz urządzenie z gniazdka elektrycznego i zdejmij dolną pokrywę usuwania zacięcia papieru (1).

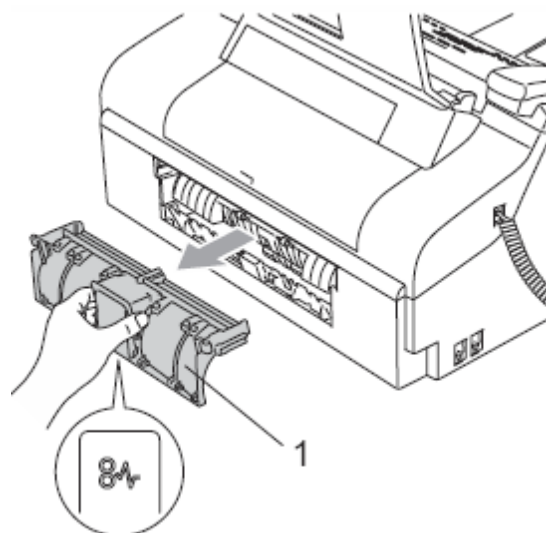

- 3 Wyczyść rolkę pobierania papieru (1) alkoholem izopropylowym na bawełnianym waciku.

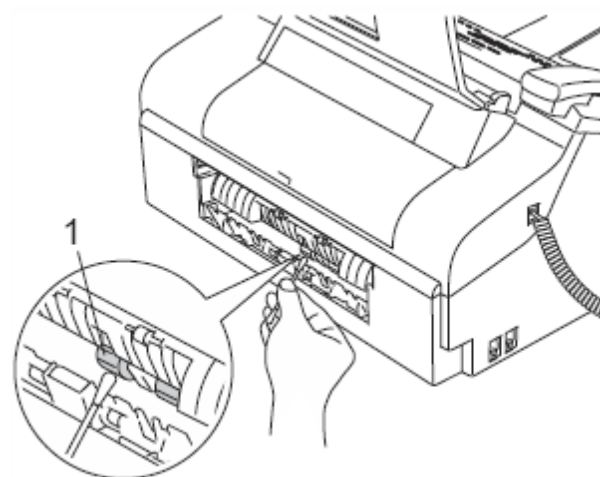

- 4 Załóż z powrotem dolną pokrywę usuwania zacięć. Upewnij się, że pokrywa jest właściwie założona.
- 5 Wsuń ponownie zasobnik papieru mocno do urządzenia.
- 6 Podłącz ponownie kabel zasilający.

## Czyszczenie głowicy drukującej

Aby zapewnić wysoką jakość druku, urządzenie regularnie czyści głowicę drukującą. W razie potrzeby, proces czyszczenia można uruchomić ręcznie.

Głowicę i wkłady atramentowe należy wyczyścić, jeżeli w tekście lub na grafice pojawiają się poziome linie.

Czyszczenie głowicy zużywa atrament.

Zbyt częste czyszczenie powoduje niepotrzebne zużycie atramentu.

### ! OSTRZEŻENIE

NIE DOTYKAJ głowicy drukującej. Może to spowodować jej trwałe uszkodzenie i unieważnienie gwarancję na nią.

- 1 Naciśnij **Ink Management**.
- 2 Naciśnij ▲ lub ▼, aby wybrać **Cleaning**.

Naciśnij **OK**.

Urządzenie czyści głowicę drukującą. Po zakończeniu czyszczenia urządzenie automatycznie przejdzie w tryb czuwania.

### Uwaga

Jeśli wyczyszczono głowicę drukującą co najmniej pięć razy, a jakość druku się nie poprawiła, skontaktuj się z przedstawicielem firmy Brother.

## Sprawdzanie jakości druku

Jeśli tekst na wydrukach jest wyblakły lub w paski, może to oznaczać zatkanie się niektórych dysz. Można to sprawdzić przez wydrukowanie arkusza sprawdzania jakości wydruku i obejrzenie próbki.

- 1 Naciśnij **Ink Management**.
- 2 Naciśnij ▲ lub ▼, aby wybrać **Test Print**.  
Naciśnij **OK**.
- 3 Naciśnij ▲ lub ▼, aby wybrać **Print Quality**.  
Naciśnij **OK**.
- 4 Naciśnij **Start**.

Urządzenie rozpoczyna drukowanie arkusza sprawdzania jakości drukowania.

- 5 Sprawdź jakość bloków na arkuszu.

Is Quality OK?

1.Yes 2.No

- 6 Wykonaj jedną z poniższych czynności:
  - Jeśli wszystkie linie są wyraźne i widoczne, naciśnij **1** aby wybrać Tak.  
Naciśnij **Stop/Exit**.
  - Jeżeli na wydruku brakuje krótkich linii, jak pokazano poniżej, naciśnij **2**, aby wybrać Nie.

OK



Jakość słaba



- 7 Na wyświetlaczu LCD pojawi się pytanie, czy chcesz rozpocząć czyszczenie.

Start Cleaning?

1.Yes 2.No

Naciśnij **1** (Tak).

Urządzenie rozpoczyna czyszczenie głowicy drukującej.

**8** Naciśnij **Stop/Exit**.

Jeżeli powtórzysz tą procedurę co najmniej pięć razy i jakość nie poprawi się, wymień wkład atramentowy.

Po wymianie wkładu sprawdź jakość drukowania. Jeżeli problem nadal występuje, powtórz czyszczenie i procedury testowe nowego wkładu atramentowego co najmniej pięć razy. Jeżeli na wydrukach nadal występują przerwy, skontaktuj się z przedstawicielem firmy Brother.

**! OSTRZEŻENIE**

**NIE DOTYKAJ** głowicy drukującej. Dotyknięcie głowicy drukującej może spowodować jej trwałe uszkodzenie i unieważnić gwarancję na nią.



**Uwaga**



Tak wygląda wydrukowana próbka, gdy dysza głowicy drukującej jest zatkana



Po oczyszczeniu dyszy głowicy drukującej linie poziome znikają.

## Sprawdzanie wyrównania druku

Po transporcie urządzenia może zająć potrzeba dopasowania wyrównania druku, jeśli drukowany tekst jest rozmazany lub obrazy są wyblakłe.

**1** Naciśnij **Ink Management**.

**2** Naciśnij **▲** lub **▼**, aby wybrać **Test Print**.

Naciśnij **OK**.

**3** Naciśnij **▲** lub **▼**, aby wybrać **Alignment**.

Naciśnij **OK**.

**4** Naciśnij **Start**.

Urządzenie rozpoczyna drukowanie arkusza sprawdzania wyrównania.

Is Alignment OK?

1.Yes 2.No

**5** Sprawdź wydruki testowe 600 dpi, aby zobaczyć, czy numer 5 jest najbardziej zbliżony do 0.

- Jeżeli próbka numer 5 o rozdzielczości 600 dpi pasuje najlepiej, naciśnij **1** (Tak), aby zakończyć kontrolę wyrównania i przejdź do kroku **7**.
- Jeżeli dla rozdzielczości 600 dpi lepiej odpowiada inny numer wydruku testowego, naciśnij **2** (Nie), aby go wybrać.

**6** Naciśnij numer wydruku testowego, który najlepiej pasuje do próbki numer 0 (1-8).

600dpi Adjust

Select Best #5

**7** Naciśnij **Stop/Exit**.

## Sprawdzanie poziomu atramentu

Możesz sprawdzić poziom atramentu, jaki pozostał w kasecie.

- 1 Naciśnij **Ink Management**.
- 2 Naciśnij ▲ lub ▼, aby wybrać Ink Volume.

Naciśnij **OK**.

Wyświetlacz LCD pokazuje poziom atramentu.

Ink Volume

BK: -□□□■□□□+

- 3 Naciśnij **Stop/Exit**.

## Informacje o urządzeniu

### Sprawdzanie numeru seryjnego

Na wyświetlaczu LCD można zobaczyć numer seryjny urządzenia.

- 1 Naciśnij **Menu, 5, 1**.

1.Serial No.

- 2 Naciśnij **OK**.

XXXXXXXXXX

- 3 Naciśnij **Stop/Exit**.

## Pakowanie i transport urządzenia

W przypadku transportu urządzenia należy skorzystać z opakowania, w którym urządzenie zostało dostarczone. Nieodpowiednie opakowanie urządzenia może spowodować utratę gwarancji.

### ! OSTRZEŻENIE

Ważne jest, aby umożliwić urządzeniu „zaparkowanie” głowicy drukującej po zakończonym drukowaniu. Przed odłączeniem urządzenia z zasilania posłuchaj uważnie, czy ustały wszystkie mechaniczne odgłosy. Uniemożliwienie urządzeniu zaparkowania głowicy może spowodować problemy z drukowaniem lub uszkodzenie głowicy.

- 1 Otwórz pokrywę wkładu atramentowego.
- 2 Pociągnij dźwignię zwalniającą blokadę w dół i wyjmij wkład atramentowy. (Zobacz Wymiana wkładów atramentowych na stronie 86.)
- 3 Zainstaluj żółty element ochronny, unieś dźwignię zwalniającą blokadę i naciśnij ją, aż wyczujesz kliknięcie, a następnie zamknij pokrywę wkładu atramentowego.

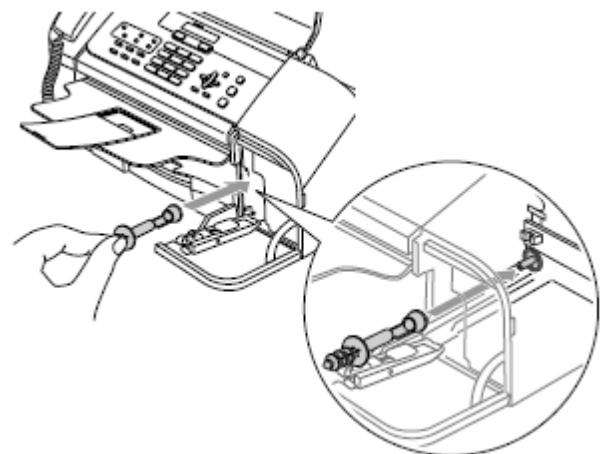

## ! OSTRZEŻENIE

Jeśli nie możesz znaleźć żółtego elementu ochronnego, NIE wyjmij wkładu atramentowego z urządzenia przed transportem. Ważne jest, aby urządzenie było transportowane z żółtym elementem ochronnym lub z wkładem atramentowym zainstalowanym w prawidłowej pozycji. Inne postępowanie może spowodować uszkodzenie urządzenia i unieważnienie gwarancji.

- 4 Odłącz urządzenie z telefonicznego gniazdka ściennego i wyjmij kabel telefoniczny z urządzenia.
- 5 Odłącz kabel zasilania z gniazdka elektrycznego.
- 6 Jeżeli twoje urządzenie posiada słuchawkę, odłącz ją i jej kabel spiralny.
- 7 Włóż urządzenie w plastikowy worek i umieść je w oryginalnym kartonie, wykorzystując oryginalne materiały opakowaniowe.

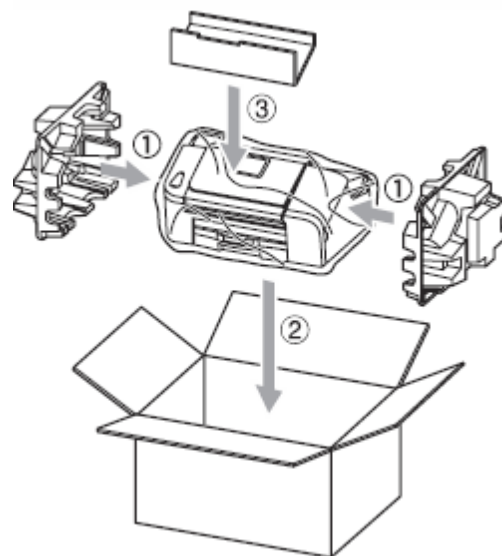
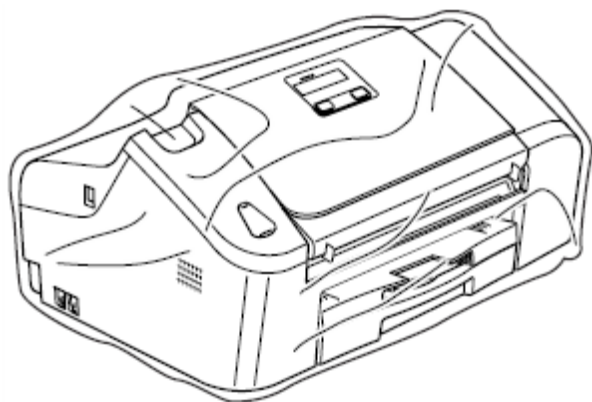

- 8 Zapakuj materiały drukowane i dodatkowe części w oryginalny karton jak na poniższej ilustracji. NIE pakuj zużytych wkładów atramentowych do kartonu.

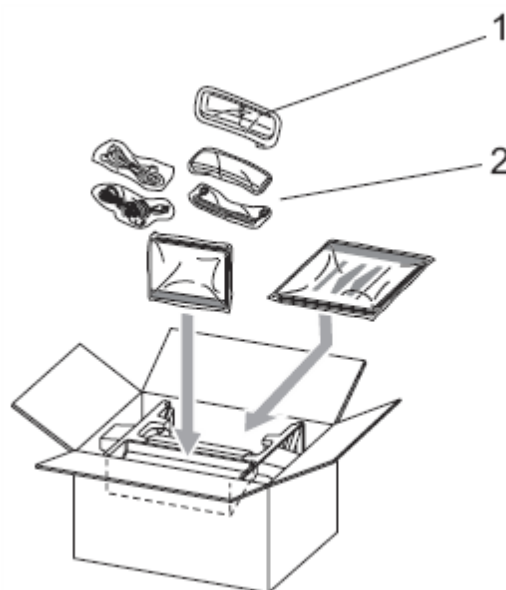

1 tylko FAX-1560

2 FAX-1360, FAX-1460

- 9 Zamknij karton i zaklej go taśmą.



# C

## Menu oraz funkcje

### Programowanie na wyświetlaczu

Urządzenie zaprojektowano w taki sposób, aby było łatwe w użyciu, dzięki programowaniu z wykorzystaniem wyświetlacza LCD i klawiszy menu. Przyjazne dla użytkownika programowanie pozwala w pełni wykorzystać dostępne w urządzeniu opcje menu.

Ponieważ programowanie jest przeprowadzane przy użyciu wyświetlacza LCD, utworzone zostały szczegółowe instrukcje ekranowe krok po kroku, pomocne przy programowaniu urządzenia. Wystarczy tylko wykonywać instrukcje, które prowadzą użytkownika przez kolejne menu i opcje programowania.

### Tabela Menu

Aby zaprogramować swoje urządzenie, możesz użyć tabeli menu, która rozpoczyna się na stronie 97. Przedstawiono w niej dostępne menu i opcje.

Aby zaprogramować swoje urządzenie, naciśnij **Menu**, a następnie odpowiedni numer menu.

Na przykład, aby wybrać dla opcji głośność sygnalizatora ustawienie **Low** (Cicho).

- 1 Naciśnij **Menu**, **1**, **3**, **2**.
- 2 Naciśnij **▲** lub **▼**, aby wybrać **Low**.
- 3 Naciśnij **OK**.

### Zapisywanie ustawień w pamięci







Ustawień wybranych przy pomocy menu nie stracisz nawet w przypadku awarii zasilania, ponieważ są one trwale zapisane w pamięci. Ustawienia tymczasowe (takie jak kontrast, tryb międzynarodowy, itd.) zostaną utracone. Może być konieczne ponowne ustawienie daty i godziny.

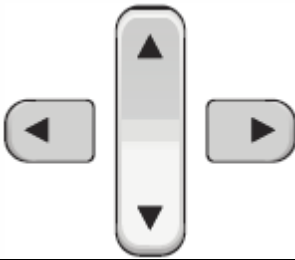

#### Uwaga

W przypadku awarii zasilania, urządzenie FAX-1460 oraz FAX-1560 zachowa wiadomości zapisane w pamięci przez okres do 24 godzin.

## Klawisze Menu

	
 <b>Menu</b>	Uzyskiwanie dostępu do menu
 <b>OK</b>	Przechodzenie do następnego poziomu menu. Akceptowanie opcji.
 <b>Clear/Back</b>	Przechodzenie do poprzedniego poziomu menu. Kasowanie nieprawidłowej litery podczas wprowadzania tekstu do urządzenia.
	Przeglądanie menu na bieżącym poziomie.
	Przechodzenie do poprzedniego poziomu menu.
	Wyjście z menu.

Aby włączyć tryb menu:

- 1 Naciśnij **Menu**.
- 1 Wybierz opcję.
  - Naciśnij **1**, aby wyświetlić menu ustawień ogólnych.
  - Naciśnij **2**, aby wyświetlić menu faksu.
  - Naciśnij **3**, aby wyświetlić menu kopiowania.
  - 
  - 
  - 
  - Naciśnij **0**, aby wyświetlić menu konfiguracji wstępnej.

Poziomy menu można przewijać szybciej, naciskając klawisze ▲ lub ▼ w żądanym kierunku.

- 1 Po pojawieniu się żądanej opcji na wyświetlaczu LCD, naciśnij **OK**.

Wyświetlony zostanie następny poziom menu.

- 1 Naciśnij ▲ lub ▼, aby przejść do następnej pozycji menu.

- 1 Naciśnij **OK**.

Po zakończeniu ustawiania opcji, na ekranie pojawia się komunikat *Accepted*.

## Tabela Menu

Tabela menu pomoże lepiej zrozumieć dostępne menu i opcje oprogramowania urządzenia. Ustawienia fabryczne są wytłuszczone i oznaczone gwiazdką.

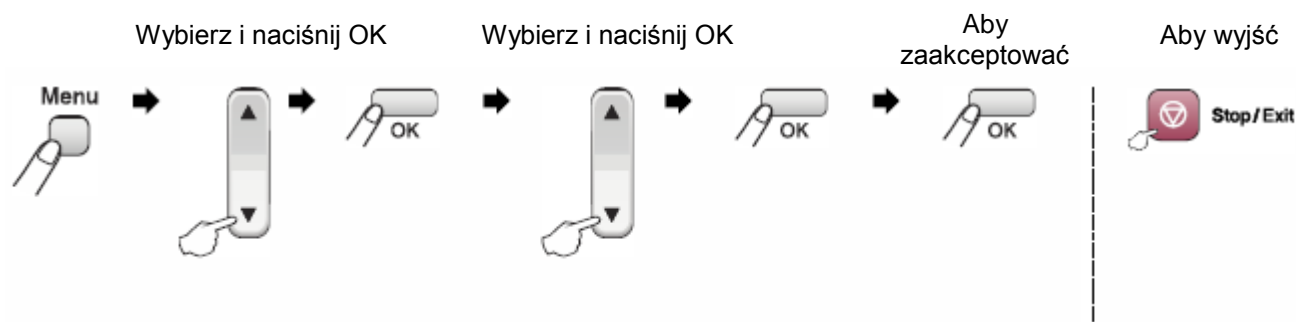

Menu główne	Pod-menu	Wybory menu	Opcje	Opisy	Str.	
1. General Setup	1. Mode Timer	–	0 Sec* 30 Secs 1 Min 2 Mins 5 Mins Off	Ustawia czas, po którym urządzenie powraca do trybu faksu.	14	
	2. Paper Size	–	Letter Legal <b>A4*</b>	Ustawia rozmiar papieru, znajdującego się w zasobniku papieru.	15	
	3. Volume	1. Ring	–	Off Low <b>Med*</b> High	Reguluje głośność dzwonka.	15
		2. Beeper	–	Off <b>Low*</b> Med High	Reguluje głośność sygnalizatora.	15
		3. Speaker	–	Off Low <b>Med*</b> High	Reguluje głośność głośnika.	16
	4. Auto Daylight	–	–	<b>On*</b> Off	Automatycznie zmienia czas zimowy na czas letni.	16
5. P. Save Setting	–	–	<b>Fax Receive:On*</b> Fax Receive:Off	Dostosowuje klawisz Power Save tak, aby nie odbierać faksów w trybie oszczędzania energii.	13	

Menu główne	Pod-menu	Wybory menu	Opcje	Opisy	Str.
1. General Setup (Ciąg dalszy)	6. LCD Contrast	—	Light Dark*	Reguluje kontrast wyświetlacza LCD.	16
	7. Echo Control (tylko FAX-1560)	—	level1* level2 level3 level4	Reguluje poziom echa.	Zobacz Podręcznik Użytkownika Słuchawki DECT™
2. Fax	1. Setup Receive (Tylko w trybie Fax)	1. Ring Delay (FAX-1355 oraz FAX-1360)	(Przykład dla Wielkiej Brytanii) 00 01 02* 03 04 05 06 07 08	Ustawia liczbę dzwonek przed automatycznym odebraniem połączenia w trybie Tylko faks lub Faks/Tel.	31
		1. Ring Delay (FAX-1460 oraz FAX-1560)	(Przykład dla Wielkiej Brytanii) 00 01 02* 03 04 05 06 07 08	Ustawia liczbę dzwonek przed automatycznym odebraniem połączenia w trybie Tylko faks, Faks/Tel lub MC: Msg Ctr.	31
			Toll Saver On Off*	Funkcja redukcji kosztów połączeń: przed odebraniem połączenia, urządzenie dzwoni 2 razy, jeżeli ma zapisane wiadomości i 4 razy, jeżeli nie ma zapisanych wiadomości. Możesz, zatem, odłożyć słuchawkę i nie płacić za połączenie.	50
		2. F/T Ring Time	20 Sec 30 Sec* 40 Sec 70 Sec	Ustawia czas pseudo/podwójnego dzwonka w trybie Faks/Tel.	31

Menu główne	Pod-menu	Wybory menu	Opcje	Opisy	Str.
2. Fax (ciąg dalszy)	1. Setup Receive (Ciąg dalszy) (Tylko w trybie Fax)	3. Fax Detect	On* Semi (Nie dotyczy FAX-1355) Off	Odbiera wiadomości faksowe bez naciskania klawisza <b>Start</b> .	31
		4. Remote Codes	On* (*51, #51) Off	Pozwala odebrać wszystkie połączenia za pomocą telefonu wewnętrznego lub telefonu zewnętrznego i wprowadzić kod w celu włączenia lub wyłączenia urządzenia. Kody te można dostosować.	42
		5. Auto Reduction	On* Off	Zmniejsza rozmiar faksów przychodzących.	32
		6. Memory Receive	On* Off	Automatycznie zapisuje fakсы przychodzące w pamięci w przypadku braku papieru.	32
		7. Polling RX	Standard* Secure Timer	Konfiguruje urządzenie, aby połączyło się z innym urządzeniem faksowym w celu odebrania dokumentu.	59
	2. Setup Send (Tylko w trybie fax)	1. Contrast	Auto* Light Dark	Zmienia jasność wysyłanych faksów.	23
		2. Fax Resolution	Standard* Fine S. Fine Photo	Ustawia domyślną rozdzielczość faksów wychodzących.	24
		3. Delayed Fax	–	Ustawia godzinę w formacie 24-godzinnym, o której zostaną wysłane fakсы.	25
		4. Batch TX	On Off*	Wysyła fakсы opóźnione wysyłane na ten sam numer faksu o tej samej godzinie w czasie jednej transmisji.	26
		5. Real Time TX	Next Fax Only Off* On	Wysyła faks bez zapisywania go w pamięci.	25
		6. Polled TX	Standard* Secure	Konfiguruje urządzenie, aby inne urządzenie faksowe mogło z niego pobrać dokument.	61
		7. Overseas Mode	On Off*	Włącz tą opcję, jeżeli masz problemy z wysłaniem faksu za granicę.	25

Menu główne	Pod-menu	Wybory menu	Opcje	Opisy	Str.	
2. Fax (ciąg dalszy)	3. Set Quick-Dial	1. One-Touch Dial	–	Zapisuje numery dla klawiszy szybkiego wybierania, dzięki którym możesz wybierać numer naciskając tylko kilka klawiszy (i <b>Start</b> ).	45	
		2. Speed-Dial	–	Zapisuje numery skrócone, dzięki którym możesz wybierać numer naciskając tylko kilka klawiszy (i <b>Start</b> ).	45	
		3. Setup Groups	–	Konfiguruje numer grupy do Rozsyłania.	46	
	4. Report Setting	1. XMIT Report	On On+Image <b>Off*</b> Off+Image	Pozwala dokonać wstępnej konfiguracji Raportu weryfikacji transmisji i Dziennika faksów.	57	
		2. Journal Period	Off <b>Every 50 Faxes*</b> Every 6 Hours Every 12 Hours Every 24 Hours Every 2 Days Every 7 Days		57	
	5. Remote Fax Opt	1. Forward/Store	<b>Off*</b> Fax Forward Fax Storage	Konfiguruje urządzenie do przekazywania wiadomości faksowych lub zapisywania faksów przychodzących w pamięci, abyś mógł je pobrać, gdy jesteś z dala od urządzenia.	51	
			2. Remote Access	---*	Musisz ustawić swój własny kod zdalnego pobierania.	52
			3. Print Document	–	Drukuje zapisane w pamięci faksy przychodzące.	33
	6. Remaining Jobs	–	–	Możesz sprawdzić, które zadania oczekują w pamięci i anulować niektóre z nich.	26	
	7. Setup TAD (FAX-1460 oraz FAX-1560)	1. OGM	TAD Message F/T Message	Odtwórz/nagraj lub skasuj powitanie.	47	
		2. ICM Max. Time	<b>30 Sec*</b> 60 Sec 120 Sec 180 Sec	Ustaw maksymalny czas dla wiadomości przychodzących.	50	
		3. ICM Rec. Monitr	<b>On*</b> Off	Ta funkcja umożliwia włączenie lub wyłączenie głośności głośnika dla monitorowania przychodzących wiadomości głosowych.	50	

Menu główne	Pod-menu	Wybory menu	Opcje	Opisy	Str.
2. Fax (ciąg dalszy)	0. Miscellaneous	1. TX Lock (FAX-1355 oraz FAX-1360)	–	Blokuje większość operacji oprócz funkcji odbierania faksów.	17
		1. Mem Security (FAX-1460 oraz FAX-1560)	–	Blokuje większość funkcji z wyjątkiem odbierania faksów do pamięci.	18
		2. Compatibility	Normal* Basic	Dostosowuje korekcję w przypadku problemów z transmisją.	86
		3. BT Call Sign (Tylko Wielka Brytania)	Off* On	Pozwala korzystać z usługi BT Call Sign.	37
		4. Caller ID (Tylko Wielka Brytania i Irlandia)	On* Off Display ID Print Report	Przeglądaj lub drukuj listę identyfikacji numeru dla ostatnich 30 połączeń przychodzących zapisaną w pamięci.	36
3. Copy	1. Quality	–	Best Fast Normal*	Możesz wybrać rozdzielczość kopii dla swojego typu dokumentu.	65
	2. Brightness	–	-□□□■+ -□□■□+ -□■□□+* -■□□□+ -■□□□+*	Reguluje jasność dla kopii.	68
	3. Contrast	–	-□□□■+ -□□■□+ -□■□□+* -■□□□+ -■□□□+*	Reguluje kontrast dla kopii.	68
4. Print Reports	1. XMIT Verify	–	–	Drukuje Raport weryfikacji transmisji dla ostatniej transmisji.	58
	2. Help List	–	–	Drukuje Listę pomocy, aby pomóc w szybkim zaprogramowaniu twojego urządzenia.	58
	3. Quick-Dial	–	–	Drukuje nazwy i numery zapamiętane w pamięci klawiszy szybkiego wybierania i numerów skróconych według numerów lub alfabetycznie.	58
	4. Fax Journal	–	–	Drukuje informacje o ostatnich faksach przychodzących i wychodzących. (TX oznacza Wysyłanie. RX oznacza Odbiór.)	58
	5. User Settings	–	–	Drukuje twoje ustawienia	58

Menu główne	Pod-menu	Wybory menu	Opcje	Opisy	Str.
5.Machine Info.	1.Serial No.	–	–	Umożliwia sprawdzenie numeru seryjnego twojego urządzenia	93
0.Initial Setup	1.Receive Mode (FAX-1355 and FAX-1360)	–	<b>Fax Only*</b> Fax/Tel External TAD Manual	Wybiera tryb odbioru, najbardziej odpowiadający twoim potrzebom.	28
	1.Receive Mode (FAX-1460 and FAX-1560)	–	<b>Fax Only*</b> Fax/Tel Manual	Wybiera tryb odbioru, najbardziej odpowiadający twoim potrzebom.	28
	2.Date/Time	–	–	Wyświetla datę i godzinę na wyświetlaczu LCD oraz wstawia datę i godzinę w nagłówkach wysyłanych faksów.	Zobacz <i>Podręcznik Szybkiej konfiguracji</i>
	3.Station ID	–	Fax: Name:	Ustawia nazwę i numer faksu, które będą wstawiane na każdej wysyłanej stronie.	
	4.Tone/Pulse	–	<b>Tone*</b> Pulse	Wybierz tryb wybierania numerów.	
	5.Dial Tone	–	Detection <b>No Detection*</b>	Włącza lub wyłącza wykrywanie tonu wybierania.	86
	6.Phone Line Set	–	<b>Normal*</b> PBX ISDN	Wybierz rodzaj linii telefonicznej.	37
	7.Register HS (FAX-1560)	–	–	Konfiguruje urządzenie, aby rejestrowało słuchawkę bezprzewodową.	Zobacz <i>Podręcznik Użytkownika słuchawki DECT™</i> .



## Wprowadzanie tekstu

Przy ustawianiu niektórych opcji, takich jak identyfikator stacji, wymagane jest wprowadzenie tekstu. Na większości klawiszy są nadrukowane trzy lub cztery litery. Na klawiszach **0**, **#** i **\*** nie ma nadrukowanych liter, ponieważ są one używane do znaków specjalnych.

Naciskając określony klawisz na klawiaturze, można wybrać żądany znak.

Naciśnij klawisz	Jeden raz	Dwa razy	Trzy razy	Cztery razy
<b>2</b>	A	B	C	2
<b>3</b>	D	E	F	3
<b>4</b>	G	H	I	4
<b>5</b>	J	K	L	5
<b>6</b>	M	N	O	6
<b>7</b>	P	Q	R	S
<b>8</b>	T	U	V	8
<b>9</b>	W	X	Y	Z

### Wstawianie spacji

Aby wprowadzić spację w numerze faksu, naciśnij ► jeden raz pomiędzy cyframi. Aby wprowadzić spację w nazwie, naciśnij ► dwa razy pomiędzy znakami.

### Wprowadzanie poprawek

Jeżeli wprowadziłeś nieprawidłową literę i chcesz ją zmienić, naciśnij ◀, aby przesunąć kursor pod nieprawidłowy znak. Następnie naciśnij Clear/Back. Wprowadź ponownie prawidłowy znak.

Możesz również cofnąć i wprowadzić nowe litery.

### Powtarzanie liter

Jeżeli musisz wprowadzić literę, która jest na tym samym klawiszu co poprzednia, należy nacisnąć ►, aby przesunąć kursor w prawo przed ponownym naciśnięciem klawisza.

## Znaki specjalne i symbole

Naciśnij **\***, **#** lub **0**, a następnie naciśnij ◀ lub ►, aby ustawić kursor pod żądanym znakiem specjalnym lub symbolem. Następnie naciśnij **OK**, aby go wybrać.

Naciśnij klawisz **\***, aby wstawić (spacja)! " # \$ % & ' ( ) \*  
+ , - . / €

Naciśnij klawisz **#**, aby wstawić ; : < = > ? @ [ ] ^ \_

Naciśnij klawisz **0**, aby wstawić Ä Æ Ö Ü À Ç È É 0

# D

## Specyfikacje

### Ogólne

<b>Pojemność pamięci</b>	16 MB
<b>Podtrzymanie pamięci</b>	Okolo 24 godzin (FAX-1460 oraz FAX-1560)
<b>ADF (automatyczny podajnik dokumentów)</b>	Do 20 stron Temperatura: 20° C - 30° C (68° F -86° F) Wilgotność: 50% - 70% Papier: [80 g/m <sup>2</sup> ] A4
<b>Zasobnik papieru</b>	100 arkuszy [80 g/m <sup>2</sup> ]
<b>Typ drukarki</b>	Atramentowa
<b>Metoda drukowania</b>	Tryb czarno-biały: Piezo z 94 × 1 dyszami
<b>LCD (wyświetlacz ciekłokrystaliczny)</b>	16 znaków x 1 wiersz
<b>Źródło zasilania</b>	AC 220 do 240V 50/60Hz
<b>Zużycie energii</b>	(FAX-1355, FAX-1360, FAX-1460) Tryb oszczędzania energii: Średnio 4 W Czuwanie: Średnio 6 W Działanie: Średnio 26 W (FAX-1560) Tryb oszczędzania energii: Średnio 6 W Czuwanie: Średnio 8 W Działanie: Średnio 27 W

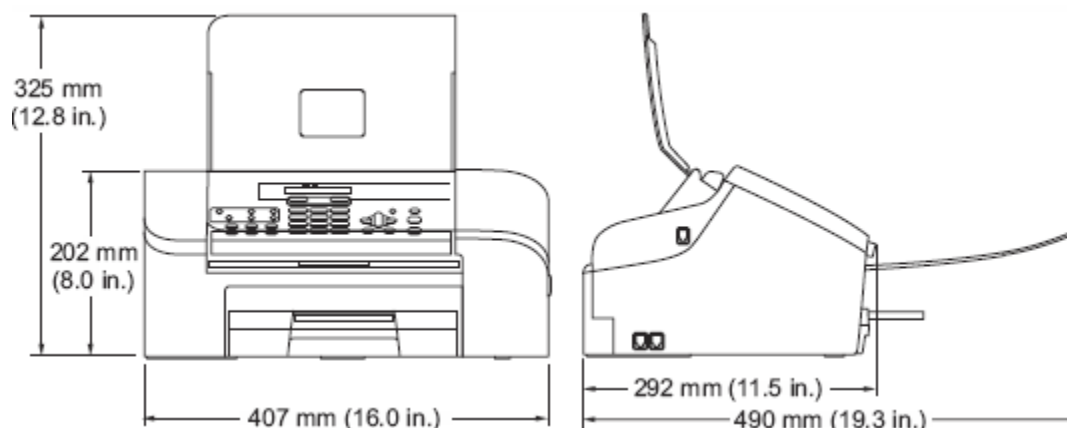
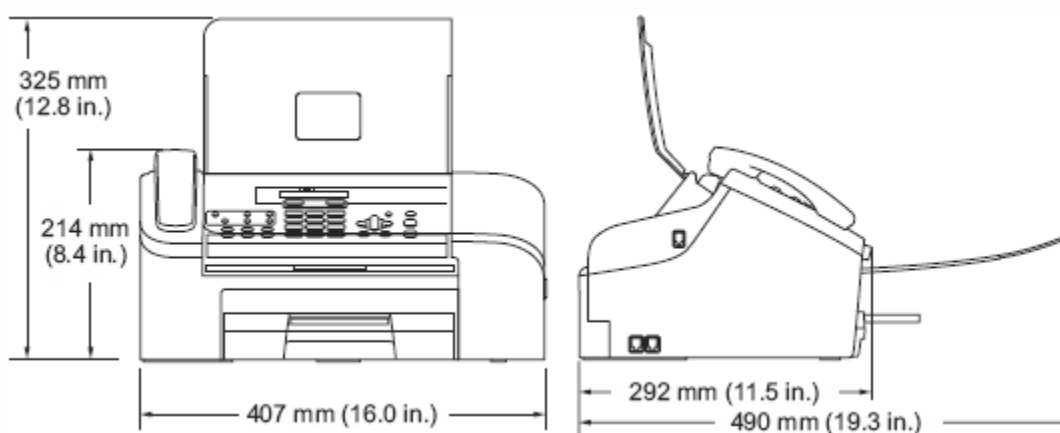
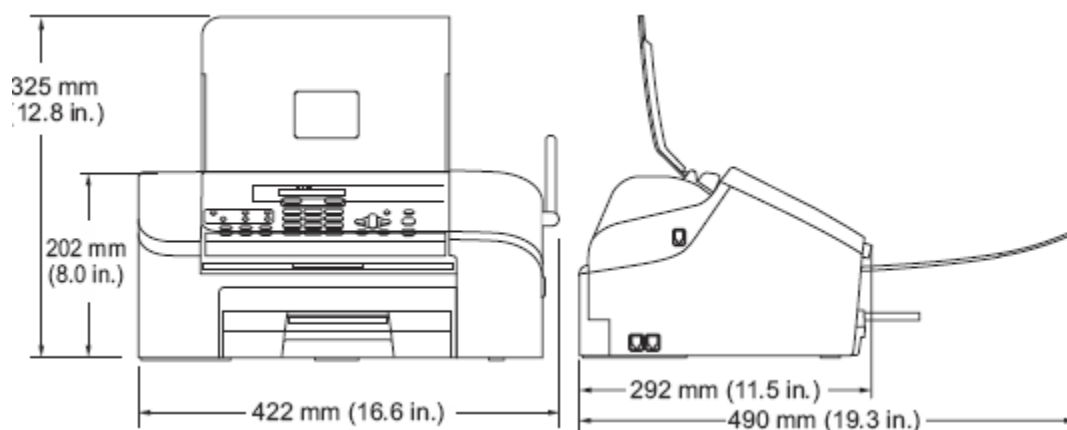
**Wymiary FAX-1355****FAX-1360 oraz FAX-1460****FAX-1560**

<b>Masa</b>	FAX-1355: 5.7kg FAX-1360 / FAX-1460: 5.85kg FAX-1560: 5.95kg
<b>Hałas</b>	Działanie: 50 dB <sup>1</sup>
<b>Temperatura</b>	Działanie: 5 do 40° C Najlepsza jakość drukowania: 18 do 33° C
<b>Wilgotność</b>	Działanie: 20 do 80% (bez kondensacji) Najlepsza jakość drukowania: 20 do 80% (bez kondensacji)

<sup>1</sup> Zależy od warunków drukowania.

# Nośniki druku

## Wejście papieru

## Zasobnik papieru

- Typ papieru:  
Papier zwykły
- Format papieru:  
Letter, Legal, A4  
Szerokość: 89 mm - 216 mm  
Wysokość: 127 mm - 356 mm  
Więcej szczegółów, zobacz *Waga, grubość i pojemność papieru* na stronie 9.
- Maksymalna pojemność zasobnika papieru: Do 100 arkuszy papieru zwykłego 80 g/m<sup>2</sup>

## Wyjście papieru

Do 50 arkuszy papieru zwykłego 80 g/m<sup>2</sup>  
(dostarczane stroną zadrukowaną do góry)

## Faks

<b>Kompatybilność</b>	ITU-T Grupa 3
<b>System kodowania</b>	MH/MR/MMR
<b>Prędkość modemu</b>	Automatyczna renegocjacja niższej prędkości 14,400 bps
<b>Format dokumentu</b>	Szerokość podajnika ADF: 89 mm do 215.9 mm Wysokość podajnika ADF: 127 mm do 355.6 mm
<b>Szerokość skanowania</b>	208 mm
<b>Szerokość drukowania</b>	204 mm
<b>Skala szarości</b>	64 poziomy
<b>Typy funkcji Polling</b>	Standardowy, Bezpieczny, Timer, Sekwencyjny
<b>Sterowanie kontrastem</b>	Automatyczne/Jasny/Ciemny (ustawienie ręczne)
<b>Rozdzielczość</b>	<ul style="list-style-type: none"> <li>▪ Pozioma 8 punktów/mm</li> <li>▪ Pionowa</li> </ul> Standard 3.85 linii/mm Dobra 7.7 linii/mm Foto 7.7 linii/mm Bardzo dobra 15.4 linii/mm
<b>Numery skrócone</b>	100 pozycji
<b>Numery przypisane do klawiszy szybkiego wybierania</b>	10 pozycji
<b>Rozsyłanie</b>	160 stacji
<b>Automatyczne powtarzanie numeru</b>	3 razy, co 5 minut
<b>Automatyczna odpowiedź</b>	0, 1, 2, 3, 4, 5, 6, 7 lub 8 dzwonek (1, 2, 3 lub 4 dzwonki- tylko Irlandia)
<b>Źródło komunikacji</b>	Publiczna sieć telefoniczna
<b>Wysyłanie z pamięci</b>	Do 300 <sup>1</sup> /250 <sup>2</sup> stron
<b>Odbiór faksów przy braku papieru</b>	Do 300 <sup>1</sup> /250 <sup>2</sup> stron

<sup>1</sup>"Strony" odnoszą się do standardu 'Brother Standard Chart Nr 1' (typowy list biznesowy Rozdzielczość standardowa, kod MMR). Specyfikacje i materiały drukowane mogą ulec zmianie bez uprzedzenia.

<sup>2</sup>"Strony" odnoszą się do standardu 'ITU-T Test Chart Nr. 1' (typowy list biznesowy, Rozdzielczość standardowa, kod MMR). Specyfikacje i materiały drukowane mogą ulec zmianie bez uprzedzenia.

## Cyfrowa automatyczna sekretarka (FAX-1460 oraz FAX-1560)

Automatyczna sekretarka	Tak
Maksymalny czas nagrywania wiadomości przychodzących	29 minut / Maks. 99 wiadomości (Maks. 180 sekund/ 1 wiadomość)
Funkcja oszczędzania na kosztach połączeń	Tak
Wiadomość powitalna	Tak
Czas nagrywania wiadomości powitalnej	20 sekund

## Cyfrowa słuchawka bezprzewodowa (FAX-1560)

### Słuchawka bezprzewodowa (BCL-D20)

Częstotliwość  
Standard  
Obsługa wielu słuchawek  
Wymiary

1.9 GHz  
DECT  
Do 4 słuchawek

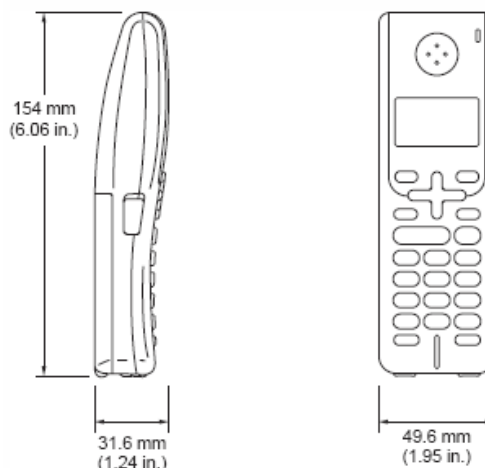

Masa (wraz z baterią)  
LCD (wyświetlacz ciekłokrystaliczny)

140g  
16-znaków, 3-linie(+1-linia na wskaźniki) Podświetlenie (Pomarańczowe)

Wskaźnik ładowania  
Czas ładowania  
Czas rozmowy  
Czas oczekiwania

Tak (LED)  
12 godzin  
10 godzin  
200 godzin

## Bateria

Typ  
Parametry

BCL-BT20  
Ni-MH 3.6 V 730 mAh

## Kopiowanie

<b>Kolor/Czarno-biały</b>	Nie/Tak
<b>Format dokumentu</b>	Szerokość podajnika ADF: 89 mm do 215.9 mm Wysokość podajnika ADF: 127 mm do 355.6 mm
<b>Prędkość kopiowania</b>	Do 18 stron/minutę (papier A4) <sup>1</sup>
<b>Kopie wielokrotne</b>	Układanie w stertę do 99 stron Sortowanie do 99 stron
<b>Powiększanie/zmniejszanie</b>	25% do 400% (co 1%)
<b>Rozdzielczość</b>	<ul style="list-style-type: none"> <li>▪ Skanowanie do 203×600 dpi</li> <li>▪ Drukowanie do 600×600 dpi</li> </ul>

<sup>1</sup>Oparty na wzorze standardu Brother. (Tryb Szybki /Stertowanie Kopii) - prędkość zależy od złożoności dokumentu.

## Materiały eksploatacyjne

<b>Atrament</b>	Urządzenie używa indywidualnego wkładu atramentowego czarnego, oddzielnego od zespołu głowicy.
<b>Okres użytkowania wkładu atramentowego</b>	<p>Czarny - Około 500 stron przy 5% pokryciu</p> <ul style="list-style-type: none"> <li>▪ Przy pierwszej instalacji wkładu atramentowego urządzenie zużyje pewną ilość atramentu do napełnienia rurek doprowadzających atrament, aby uzyskiwać wysokiej jakości wydruki. Ta procedura zostanie przeprowadzona tylko jeden raz. Przy wszystkich następnym wkładach atramentowych możesz wydrukować określoną dla nich liczbę stron.</li> <li>▪ Liczba stron drukowanych przy użyciu wkładu może się zmieniać w zależności od częstotliwości używania urządzenia i od ilości stron wydrukowanych przy każdym użyciu.</li> <li>▪ Urządzenie automatycznie i okresowo czyści zespół głowicy drukującej zużywając niewielką ilość atramentu.</li> <li>▪ Chociaż urządzenie zidentyfikuje wkład jako pusty, możliwe, że pozostało w nim jeszcze trochę atramentu. Jest to konieczne, gdyż chroni zespół głowicy drukującej przed wyschnięciem i zniszczeniem.</li> </ul>
<b>Materiały eksploatacyjne na wymianę</b>	<Black> LC1000BK

# E

## Słowniczek

To jest pełne zestawienie funkcji i terminów, które się pojawiają się w instrukcjach obsługi Brother. Dostępność tych funkcji zależy od zakupionego modelu.

### **ADF (Automatyczny podajnik dokumentów)**

Dokument można umieścić w podajniku ADF i skanować automatycznie strona po stronie.

### **Anulowanie zadania**

Można anulować zaprogramowane zadanie, na przykład opóźnione wysyłanie faksu lub odbieranie przez polling.

### **Automatyczna transmisja faksów**

Wysyłanie faksów bez podnoszenia słuchawki i bez naciskania klawisza Speaker Phone.

### **Automatyczne powtarzanie numeru**

Funkcja, która umożliwia ponowne wybieranie ostatniego numeru po 5 minutach, jeżeli faks nie został dostarczony z powodu zajętej linii.

### **Automatyczne zmniejszanie**

Zmniejsza rozmiar faksów przychodzących

### **Bardzo dobra rozdzielczość**

392 × 203 dpi. Ustawienie optymalne dla małego druku i grafiki kreskowej.

### **Błąd komunikacji**

Błąd podczas wysyłania lub odbierania, zazwyczaj spowodowany zakłóceniami na linii.

### **Czas dzwonięcia F/T**

Czas, przez który urządzenie Brother dzwoni (gdy ustawiony jest tryb odbioru Faks/Tel), aby poinformować użytkownika o odebranych połączeniach głosowych.

### **Dostęp do zdalnego pobierania**

Funkcja umożliwiająca zdalny dostęp do urządzenia z telefonu z wybieraniem tonowym.

### **Drukowanie kopii zapasowej**

Twoje urządzenie może drukować kopię każdego faksu, który zostanie odebrany i zapisany w pamięci. Jest to zabezpieczenie chroniące przed utratą dokumentów w przypadku awarii zasilania.

### **Dziennik faksów**

Zawiera informacje o 200 ostatnich faksach przychodzących i wychodzących. (TX oznacza fakсы wychodzące. RX oznacza fakсы przychodzące.)

### **ECM (Tryb korekcji błędów)**

Wykrywa błędy podczas transmisji i ponownie wysyła strony zawierające błąd.

### **Faks/Tel**

Tryb ten umożliwia odbieranie faksów i rozmów telefonicznych. Z tego trybu nie należy korzystać w przypadku używania automatycznej sekretarki.

### **Faks opóźniony**

Funkcja umożliwiająca wysłanie faksu o określonej godzinie.

### **Faks wysłany ręcznie**

W niektórych modelach, możesz wybrać numer faksu i poczekać na odebranie połączenia przez urządzenie odbierające, a następnie nacisnąć Start, aby rozpocząć wysyłanie faksu.

### **Głośność dzwonka**

Ustawianie głośności dla dzwonka urządzenia.

### **Głośność sygnalizatora**

Ustawienie głośności dźwięku emitowanego po naciśnięciu klawisza lub wystąpieniu błędu.

### **Grupa zgodności**

Zdolność komunikacji jednego faksu z innym. Kompatybilność jest gwarantowana w obrębie Grup ITU-T.

### **Identyfikacja numeru**

Usługa wykupiona w firmie telekomunikacyjnej, pozwalająca zobaczyć numer (lub nazwę) strony wywołującej.

### **Identyfikator stacji**

Zapisane informacje, które są umieszczane w górnej części przesyłanych stron faksu. Obejmują nazwę i numer faksu nadawcy.

### **Jasność**

Zmiana jasności rozjaśnia lub przyciemnia cały obraz.

### **Kod odbierania faksów**

Kod ten należy wpisać (\* 5 1) w przypadku odebrania połączenia faksowego przy użyciu telefonu wewnętrznego lub zewnętrznego.



**Kod zdalnego dostępu**

Twój własny 4-cyfrowy kod (---\*), który umożliwia nawiązanie połączenia i uzyskanie dostępu do urządzenia ze zdalnej lokalizacji.

**Kontrast**

Ustawienie kompensujące dla ciemnych lub jasnych dokumentów, umożliwiające rozjaśnienie ciemnych kopii lub faksów i pociemnienie jasnych.

**LCD (wyświetlacz ciekłokrystaliczny)**

Ekran na urządzeniu, który podczas programowania na ekranie pokazuje interaktywne wiadomości, a gdy urządzenie jest bezczynne - godzinę oraz datę.

**Liczba dzwonek**

Liczba dzwonek, po których faks odbiera połączenie w trybie Tylko faks lub Faks/Tel

**Lista pomocy**

Wydruk kompletnej tabeli menu, którą możesz użyć do programowania urządzenia, gdy nie dysponujesz w danej chwili Podręcznikiem użytkownika.

**Lista uproszczonego wybierania**

Zawiera nazwy i numery zapamiętane w pamięci klawiszy szybkiego wybierania i numerów skróconych, według numerów.

**Metoda kodowania**

Metoda kodowania informacji zawartej w dokumencie. Wszystkie urządzenia faksowe muszą wykorzystywać minimalny standard Modified Huffman (MH). Urządzenie może wykonać lepsze metody kompresji, Modified Read (MR), Modified Modified Read (MMR), jeżeli są one obsługiwane również przez urządzenie odbiorcze.

**Numer grupy**

Kombinacja numerów przypisanych do klawiszy szybkiego wybierania i numerów skróconych, zapisanych pod klawiszem szybkiego wybierania lub pod numerem skróconym do Rozsyłania.

**Odbiór faksów przy braku papieru**

Funkcja umożliwia odbiór faksów do pamięci przy braku papieru.

**Okres dziennika**

Zaprogramowany okres pomiędzy automatycznie drukowanymi Dziennikami faksów. Możesz wydrukować Dziennik Faksów na żądanie bez przerywania normalnego cyklu.

**Pauza**

Umożliwia umieszczenie 3, 5 sekundowej przerwy w sekwencji wybierania numeru przypisanej do klawiszy szybkiego wybierania i numerów

skróconych. Aby wydłużyć przerwę, naciśnij klawisz Redial/Pause odpowiednią ilość razy.

**Podwójny dostęp**

Urządzenie może skanować wychodzące fakсы lub zaplanowane zadania do pamięci, i jednocześnie wysyłać faks z pamięci lub odbierać lub drukować faks przychodzący.

**Polling**

Proces, w którym jedno urządzenie komunikuje się z innym w celu pobrania wiadomości faksowych.

**Pozostałe zadania**

Możesz sprawdzić, które zadania pozostają w pamięci i skasować niektóre z nich.

**Przekazywanie faksów**

Wysyła faks odebrany i zapisany w pamięci na inny uprzednio zaprogramowany numer faksu.

**Raport weryfikacji transmisji**

Wykaz zawierający wszystkie wysłane fakсы wraz z datą godziną i numerem.

**Rozdzielczość**

Liczba pionowych i poziomych linii na cal. Zobacz Standardowa, Dobra, Bardzo dobra i Fotograficzna.

**Rozsyłanie**

Możesz wysłać ten sam faks do więcej niż jednego numeru faksu.

**Skala szarości**

Odcienie szarości dostępne przy kopiowaniu i faksowaniu fotografii.

**Standardowa rozdzielczość**

203 × 97 dpi. Używana do transmisji zwykłych tekstów i grafiki.

**Szybkie wybieranie**

Można zaprogramować numer do szybkiego wybierania. Musisz nacisnąć Search/Speed Dial, #, 2-cyfrowy kod, a następnie Start, aby rozpocząć wybieranie.

**TAD (automatyczna sekretarka)**

Do urządzenia można podłączyć zewnętrzną sekretarkę automatyczną.

**Telefon wewnętrzny**

Telefon wykorzystujący tę samą linię, co faks, ale podłączony do innego gniazdka ściennego.

### **Telefon zewnętrzny**

Automatyczna sekretarka lub telefon podłączony do urządzenia.

### **Tony CNG**

Specjalne sygnały (dźwięki) wysyłane przez urządzenie faksowe podczas automatycznej transmisji, które informują urządzenie odbierające, że będzie przesyłany faks.

### **Tony faksu**

Sygnały wysyłane przez urządzenia wysyłające i odbierające podczas wymiany informacji.

### **Transmisja**

Proces przesyłania faksów za pośrednictwem linii telefonicznej z nadającego urządzenia faksującego do odbierającego urządzenia faksującego.

### **Transmisja w czasie rzeczywistym**

Gdy pamięć jest zapełniona, możesz wysłać fakсы w czasie rzeczywistym

### **Transmisja zbiorcza**

(Tylko fakсы czarno-białe) Jest to funkcja oszczędzająca koszty. Wszystkie fakсы ze zwłoką do tego samego numeru mogą zostać wysłane w czasie jednej transmisji.

### **Tryb menu**

Tryb programowania, umożliwiający zmianę ustawień urządzenia.

### **Tryb zagraniczny**

W tym trybie wprowadzane są tymczasowe zmiany w sygnałach faksu, aby umożliwić transmisję danych na duże odległości przy dużych zakłóceniach.

### **Ustawienia tymczasowe**

Możesz zmienić niektóre opcje dla pojedynczej transmisji faksu lub kopii bez wprowadzania zmian w ustawieniach domyślnych.

### **Ustawienia użytkownika**

Drukowany raport, który przedstawia aktualne ustawienia urządzenia.

### **Wybieranie impulsowe**

Wybieranie numerów charakterystyczne dla telefonów z obracającą się tarczą.

### **Wybieranie jednym przyciskiem**

Klawisze na panelu sterowania urządzenia, którym można przypisać numery w celu ich łatwego wybierania. Do każdego klawisza można przypisać drugi numer, naciskając klawisz szybkiego wybierania łącznie z klawiszem Shift.

### **Wybieranie tonowe**

Sposób wybierania numerów w przypadku linii telefonicznej obsługującej telefony z wybieraniem tonowym.

### **Wykrywanie faksu**

Pozwala urządzeniu faksującemu odpowiedzieć na sygnały CNG, gdy użytkownik zakłóci połączenie faksowe, odbierając je.

### **Wysoka rozdzielczość**

Rozdzielczość 203 x 196 dpi. Jest używana w przypadku wydruków zawierających małe czcionki i wykresy.

### **Wyszukiwanie**

Elektroniczny, alfabetyczny spis zapisanych numerów przypisanych do klawiszy szybkiego wybierania, numerów skróconych i grup.

### **Zapisywanie faksów**

Można zapisać odebrane fakсы w pamięci.

# F

## Indeks

### A

---

ADF (Automatyczny podajnik dokumentów).....	7, 22, 34
Anulowanie zadań oczekujących na ponowne wybranie numeru .....	26
Automatyczna sekretarka (TAD).....	38
Podłączanie.....	39
Automatyczny odbiór faksów.....	28
Wykrywanie faksu.....	31
Awaria zasilania.....	95

### B

---

Blokada TX (Zabezpieczenie).....	17
----------------------------------	----

### C

---

Czyszczenie	
głowicy drukującej.....	91
rolki pobierania papieru.....	90
skanera.....	89
wałka drukarki.....	90

### D

---

Druk	
obszar.....	12
poprawianie jakości.....	91
problemy.....	77, 78
raporty;.....	58
sprawdzanie wyrównania.....	91
zacięcia papieru.....	84

### F

---

Faks, niezależny	
Odbieranie.....	28
Czas dzwonka F/T, ustawianie.....	31
Liczba dzwoń, ustawianie.....	31
po zakończeniu rozmowy.....	30, 33
Pobieranie ze zdalnej lokalizacji.....	53

---

Problemy.....	77, 78
Przekazywanie faksów.....	55
Tryb odbioru, wybór.....	28
za pomocą telefonu wewnętrznego.....	40, 42
Zakłócenia na linii telefonicznej.....	86
Zmniejszanie w celu dopasowania do strony.....	32
Wysyłanie.....	22, 59
Kasowanie z pamięci zadania.....	26
Kontrast.....	23
Opóźniona transmisja zbiorcza.....	26
Opóźniony faks.....	25
po zakończeniu rozmowy.....	27
Ręczne.....	26
Rozdzielczość.....	24
Rozsyłanie.....	22
Transmisja w czasie rzeczywistym.....	25
Włączanie trybu faksu.....	22
z pamięci (Podwójny Dostęp).....	24
za granicę.....	25
Zakłócenia na linii telefonicznej.....	86

### G

---

Głośność, ustawianie	
dzwonka.....	15
głośnika.....	16
sygnalizatora.....	15
Gniazda	
EXT	
TAD (automatyczna sekretarka)....	38
Telefon zewnętrzny.....	38
Grupy do Rozsyłania.....	46

### I

---

Identyfikacja numeru.....	36
drukowanie listy.....	37

przeglądanie listy.....	36	Liczba dzwonek, ustawianie.....	31
Instrukcje dotyczące bezpieczeństwa.....	74	Linia telefoniczna	
<b>K</b>		Połączenia.....	39
Klawisz Copy Options (kopiowanie)		Problemy.....	78
rozmiar papieru.....	68	Zakłócenia.....	86
Klawisz Redial/Pause.....	44	Połączenia wieloliniowe	
Kody faksu		(PBX).....	39
Kod odbierania faksów.....	40, 42	Lista pomocy.....	58
Kod odbioru połączenia telefonicznego	40, 42	<b>M</b>	
Kod zdalnego dostępu.....	52	Materiały eksploatacyjne.....	109
Zmiana.....	42, 52	<b>N</b>	
Komunikat o braku pamięci.....	27	Numer seryjny	
Komunikaty błędów na wyświetlaczu LCD.....	80	Jak znaleźć?	
Change Unable .....	80	.....Zobacz wewnątrz pokrywy przedniej	
Clean Unable .....	80	Numery skrócone	
Comm. Error.....	80	Korzystanie.....	43
Init. Unable .....	81	Ustawianie.....	45
Ink Empty .....	81	Zmiana.....	45
Near Empty .....	81	<b>P</b>	
No Paper Fed .....	81	Papier.....	8, 106
Not Registered .....	43	Ładowanie.....	10
Out of Memory .....	82	Pojemność.....	9
Print Unable .....	82	Rozmiar dokumentu.....	7
Scan Unable .....	82	Rozmiar.....	9, 15
Konserwacja, rutynowa.....	86	Typ.....	9
Kopiowanie		Podłączanie	
Jakość.....	65	telefonu zewnętrznego.....	40
Klawisz.....	65	zewnętrznej automatycznej sekretarki.....	38
pojedyncze.....	64	Podwójny dostęp.....	24
Powiększ/zmniejsz.....	66	Pokrywa ADF.....	83
przy użyciu ADF.....	64	Połączenia wieloliniowe (PBX).....	39
Sortowanie.....	67	POMOC	
Ustawienia tymczasowe.....	65	Komunikaty na wyświetlaczu LCD.....	95
wielokrotne.....	64	Korzystanie z klawiszy menu.....	96
Włączanie trybu kopiowania.....	64	Tabela Menu.....	95, 97
<b>L</b>		Programowanie urządzenia.....	95, 96
LCD (wyświetlacz ciekłokrystaliczny).....	95, 96	Przegląd panelu sterowania.....	3
Kontrast.....	16		
Lista pomocy.....	58		

Przekazywanie faksów	
Programowanie numeru.....	51
Włączanie.....	51
Wyłączanie.....	52
Zdalna zmiana.....	54, 55
Przesyłanie faksów lub raportu Dziennika faksów...	82

## R

Raporty.....	57
Dziennik faksów.....	58
Jak drukować?.....	58
Lista identyfikacji numerów.....	37
Lista numerów uproszczonego wybierania	58
Lista pomocy.....	58
Okres dziennika.....	57
Raport weryfikacji transmisji.....	57, 58
Ustawienia użytkownika.....	58
Ręczne	
odbieranie.....	28
wybieranie.....	43
wysyłanie.....	26
Rozdzielczość	
Faks.....	107
Kopiowanie.....	109
Ustawianie dla następnego faksu.....	24
Rozsyłanie.....	22
Ustawianie grup.....	46
Rozwiązywanie problemów.....	77
Jeżeli masz problemy z urządzeniem	
Drukowanie.....	77
Jakość druku.....	91
Kopiowanie.....	80
Linia telefoniczna lub połączenia....	78
Odbieranie faksów.....	78
Odbieranie faksów.....	78
Połączenia przychodzące.....	79
Wysyłanie faksów.....	79
Zacięcie dokumentu.....	83
Zacięcie papieru.....	84
Komunikaty błędów na LCD.....	80

Sprawdzanie poziomu atramentu.....	93
Zacięcie dokumentu.....	83

## S

Skala szarości.....	107
Słuchawka bezprzewodowa	
<i>Zobacz Podręcznik Użytkownika słuchawki</i>	
<i>DECT</i>	

Słuchawka bezprzewodowa (innej firmy).....	42
Spersonalizowane funkcje telefoniczne pojedynczej linii .....	79
System głośnomówiący.....	5

## T

Tabela Menu.....	95
TAD (automatyczna sekretarka)	
Nagrywanie powitania.....	39
Podłączanie.....	38, 39
Tryb odbioru.....	28
zewnętrzna.....	28, 38
Transport urządzenia.....	93
Tekst, wprowadzanie.....	103
Znaki specjalne.....	103
Telefon wewnętrzny, korzystanie.....	41, 42
Telefon zewnętrzny, podłączanie.....	40
Tryb automatycznej sekretarki	
Drukowanie faksów z pamięci.....	49
Kasowanie wiadomości.....	49
Konfigurowanie.....	47
Odtwarzanie wiadomości głosowych.....	48
Wiadomość powitalna (OGM).....	47
Wiadomość powitalna dla trybu Faks/Tel...48	
Tryb automatycznej sekretarki.....	47
Tryb Faks/Tel	
Czas dzwonienia F/T.....	31
Kod odbierania faksów.....	40, 42
Kod odbioru połączenia telefonicznego	40, 42
Liczba dzwonek.....	31
Odbiór przy pomocy telefonów	
wewnętrznych.....	40, 42

Podwójny dzwonek (połączenia głosowe).....	31
Tryb odbioru.....	28
Faks/Tel.....	28
Ręczny.....	28
Tylko faks.....	28
Zewnętrzna automatyczna sekretarka.....	28
Tryb, włączanie	
Faks.....	22
Kopiowanie.....	64
Tymczasowe ustawienia kopiowania.....	65

## W

Wkład atramentowy	
Sprawdzanie poziomu atramentu.....	93
Licznik kropek atramentu.....	86, 87
Wymiana.....	86
Wybieranie	
Grupy.....	22
Pauza.....	44
Ręczne.....	43
Wybieranie jednym przyciskiem	
Ustawianie.....	45
Zmiana.....	45
Wybieranie uproszczone	
Klawisze szybkiego wybierania	
Ustawianie.....	45
Zmiana.....	45
Numery skrócone	
Korzystanie.....	43
Ustawianie.....	45
Zmiana.....	45
Rozsyłanie.....	22
Korzystanie z grup.....	22
Wybieranie grupy	
Konfigurowanie grup do	
Rozsyłania.....	46
Zmiana.....	45
Wyszukiwanie.....	44
Wykrywanie faksu.....	31

## Z

Zabezpieczenie pamięci.....	18
Zacięcia	
dokumentu.....	83
papieru.....	83
Zapisywanie faksów.....	51
włączanie.....	51
wyłączanie.....	52
Zapisywanie w pamięci.....	95
Zdalne pobieranie.....	52
Kod dostępu.....	52, 53
Pobieranie swoich faksów.....	33, 53
Polecenia.....	55
Zmniejszanie	
kopii.....	66
przychodzących faksów.....	32

**brother**<sup>®</sup>

**Odwiedź naszą witrynę internetową**

**<http://www.brother.com>**

To urządzenie jest przewidziane do pracy tylko w kraju nabycia. Lokalne oddziały Brother lub dealerzy udzielają wsparcia tylko dla urządzeń zakupionych w ich kraju.