



> PRINT > COPY > SCAN > FAX

ECOSYS M3040idn  
ECOSYS M3540idn  
ECOSYS M3550idn  
ECOSYS M3560idn

# PODREČZNIK OBSŁUGI



# Wstęp

Dziękujemy za zakup urządzenia ECOSYS M3040idn/ECOSYS M3540idn/ECOSYS M3550idn/ECOSYS M3560idn.

Niniejszy *Podręcznik obsługi* został stworzony po to, aby pomóc użytkownikowi prawidłowo korzystać z urządzenia, przeprowadzać rutynową konserwację i rozwiązywać podstawowe problemy, gdy zajdzie taka konieczność. Pozwoli to na utrzymanie urządzenia w optymalnym stanie.

Przed użytkowaniem urządzenia należy zapoznać się z treścią niniejszego Podręcznika obsługi.

## **Zaleca się korzystanie z materiałów eksploatacyjnych naszej firmy.**

Zaleca się korzystanie z oryginalnych pojemników z tonerem, które pomyślnie przeszły rygorystyczne testy kontroli jakości.

Korzystanie z pojemników z tonerem innych niż oryginalne może spowodować usterkę urządzenia.

Firma nie ponosi odpowiedzialności za uszkodzenia spowodowane przez korzystanie z materiałów eksploatacyjnych innych producentów.

Na oryginalnych materiałach eksploatacyjnych umieszczona jest przedstawiona poniżej etykieta.

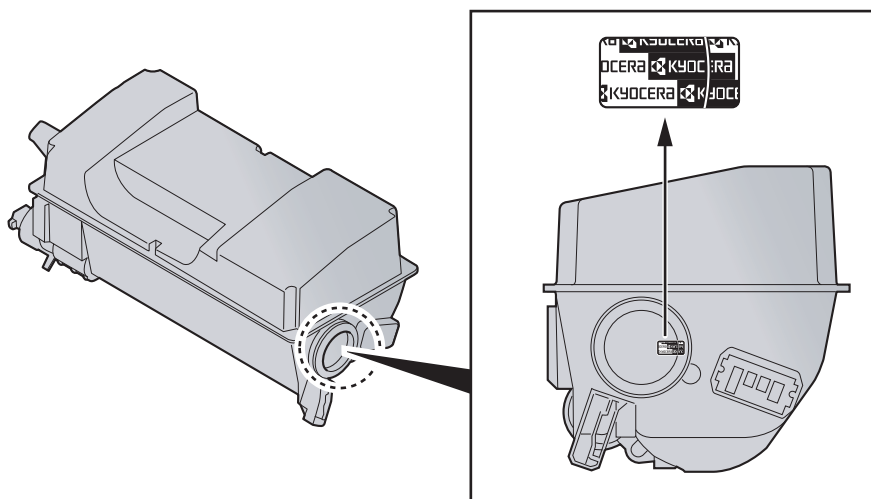

# Spis treści

Wstęp.....	i
Przegląd .....	vi
Funkcje urządzenia .....	vii
Podręczniki dostarczane z urządzeniem.....	xi
Informacje o Podręczniku obsługi (tym podręczniku).....	xiii
Rozdziały w podręczniku.....	xiii
Oznaczenia stosowane w tym podręczniku .....	xiv
Mapa menu.....	xvii

<b>1</b>	<b>Informacje prawne i zasady bezpieczeństwa .....</b>	<b>1-1</b>
	<b>Powiadomienie .....</b>	<b>1-2</b>
	Konwencje bezpieczeństwa zastosowane w tym podręczniku .....	1-2
	Otoczenie .....	1-3
	Ostrzeżenia dotyczące obsługi .....	1-4
	Bezpieczeństwo pracy z laserem (Europa) .....	1-5
	Ograniczenia prawne dotyczące kopiowania/skanowania .....	1-6
	EN ISO 7779 .....	1-6
	EK1-ITB 2000 .....	1-6
	Informacje prawne .....	1-7
	Funkcja sterowania oszczędnością energii .....	1-13
	Funkcja automatycznego kopiowania dwustronnego .....	1-13
	Oszczędzanie zasobów — papier .....	1-13
	Korzyści dla środowiska wynikające z „zarządzania energią” .....	1-13
	Program Energy Star (ENERGY STAR®) .....	1-14
<b>2</b>	<b>Instalacja i konfiguracja urządzenia .....</b>	<b>2-1</b>
	<b>Nazwy części .....</b>	<b>2-2</b>
	Zewnętrzne elementy urządzenia .....	2-2
	Złącza i wnętrze urządzenia .....	2-3
	Urządzenie z dołączonym wyposażeniem opcjonalnym .....	2-4
	<b>Podłączanie urządzenia oraz innych urządzeń .....</b>	<b>2-5</b>
	<b>Podłączanie kabli .....</b>	<b>2-6</b>
	Podłączanie kabla sieciowego .....	2-6
	Podłączanie kabla USB .....	2-7
	Podłączanie przewodu zasilania .....	2-7
	<b>Włączanie/wyłączanie .....</b>	<b>2-8</b>
	Włączanie .....	2-8
	Wyłączanie .....	2-8
	<b>Logowanie/wylogowanie .....</b>	<b>2-9</b>
	Logowanie .....	2-9
	Wylogowanie .....	2-10
	<b>Ustawienie domyślne urządzenia .....</b>	<b>2-11</b>
	Ustawianie daty i godziny .....	2-11
	Konfiguracja sieci (połączenie kablowe LAN) .....	2-13
	<b>Funkcja oszczędzania energii .....</b>	<b>2-14</b>
	Tryb niskiego poboru energii i automatyczny tryb niskiego poboru energii .....	2-14
	Funkcja Czuwanie i Automatyczne czuwanie .....	2-15
	<b>Kreator szybkiej konfiguracji .....</b>	<b>2-17</b>
	<b>Instalacja oprogramowania .....</b>	<b>2-20</b>
	Oprogramowanie na dysku DVD (Windows) .....	2-20
	Instalowanie oprogramowania w systemie Windows .....	2-21
	Deinstalacja oprogramowania .....	2-26
	Instalowanie oprogramowania na komputerze MAC .....	2-27
	Konfigurowanie sterownika TWAIN .....	2-29
	Konfiguracja sterownika WIA .....	2-30
	<b>Sprawdzanie licznika .....</b>	<b>2-31</b>

	<b>Command Center RX</b> .....	<b>2-32</b>
	Uzyskiwanie dostępu Command Center RX .....	2-33
	Zmiana ustawień zabezpieczeń .....	2-35
	Zmiana informacji o urządzeniu .....	2-37
	Ustawienia e-mail .....	2-39
	Rejestracja miejsc docelowych .....	2-43
<b>3</b>	<b>Przygotowanie przed rozpoczęciem użytkowania</b> .....	<b>3-1</b>
	<b>Korzystanie z panelu operacyjnego</b> .....	<b>3-2</b>
	Klawisze na panelu operacyjnym .....	3-2
	Regulacja kąta panelu operacyjnego .....	3-3
	<b>Wyświetlacz panelu dotykowego</b> .....	<b>3-4</b>
	Ekran Start .....	3-4
	Ekran informacji o urządzeniu .....	3-8
	Sposób wyświetlania niedostępnych klawiszy .....	3-9
	Klawisz Enter i klawisz Quick No. Search .....	3-10
	Ekran pomocy .....	3-11
	<b>Ładowanie papieru</b> .....	<b>3-12</b>
	Środki ostrożności dotyczące ładowania papieru .....	3-13
	Ładowanie do kaset .....	3-14
	Ładowanie papieru na tacę uniwersalną .....	3-18
	Określanie rozmiaru papieru i typu nośnika .....	3-22
	<b>Ogranicznik papieru</b> .....	<b>3-24</b>
	<b>Przygotowanie do wysłania dokumentu do folderu współdzielonego na komputerze</b> .....	<b>3-25</b>
	Spisywanie nazwy komputera i pełnej nazwy komputera .....	3-25
	Spisywanie nazwy użytkownika i nazwy domeny .....	3-26
	Tworzenie folderu współdzielonego i spisywanie danych folderu współdzielonego .....	3-27
	Konfiguracja Zapory systemu Windows .....	3-31
<b>4</b>	<b>Drukowanie z komputera</b> .....	<b>4-1</b>
	<b>Drukowanie z komputera</b> .....	<b>4-2</b>
	Drukowanie na papierze o niestandardowym rozmiarze .....	4-4
	Ekran ustawień drukowania w sterowniku drukarki .....	4-5
	Pomoc sterownika drukarki .....	4-6
	Zmiana domyślnych wartości ustawień sterownika drukarki (Windows 7) .....	4-6
	Anulowanie drukowania z komputera .....	4-6
	<b>Drukowanie przy użyciu funkcji AirPrint</b> .....	<b>4-7</b>
<b>5</b>	<b>Obsługa urządzenia</b> .....	<b>5-1</b>
	<b>Ładowanie oryginałów</b> .....	<b>5-2</b>
	Umieszczanie oryginałów na płycie .....	5-2
	Ładowanie oryginałów do procesora dokumentów .....	5-3
	<b>Ulubione</b> .....	<b>5-5</b>
	Rejestrowanie ulubionych .....	5-6
	Przywoływanie ulubionych .....	5-9
	Edycja i usuwanie ulubionych .....	5-10
	<b>Aplikacja</b> .....	<b>5-11</b>
	Instalowanie aplikacji .....	5-11
	Korzystanie z aplikacji .....	5-12
	Dezinstalacja aplikacji .....	5-13
	<b>Rejestrowanie skrótów</b> .....	<b>5-14</b>
	Dodawanie skrótów .....	5-14
	Edytowanie i usuwanie skrótów .....	5-15
	<b>Kopiowanie</b> .....	<b>5-16</b>
	Podstawowa obsługa .....	5-16
	Rezerwowanie następnego zadania .....	5-17
	Anulowanie zadań .....	5-18
	<b>Wysyłanie</b> .....	<b>5-19</b>

Podstawowa obsługa .....	5-20
Określanie miejsca docelowego .....	5-22
Sprawdzanie i edytowanie miejsc docelowych .....	5-30
Ekran potwierdzenia miejsc docelowych .....	5-31
Przywołanie .....	5-32
Wyślij do mnie (e-mail) .....	5-32
Wysyłanie do różnych typów miejsc docelowych jednocześnie (wysyłanie wielokrotne) .....	5-33
Anulowanie zadań wysyłania .....	5-34
Skan WSD .....	5-35
Skanowanie za pomocą TWAIN .....	5-37
<b>Korzystanie z funkcji FAKS .....</b>	<b>5-39</b>
<b>Drukowanie dokumentów zapisanych w wymiennej pamięci USB .....</b>	<b>5-40</b>
<b>Zapisywanie dokumentów w pamięci USB (Skanuj do USB) .....</b>	<b>5-42</b>
<b>Sprawdzanie informacji o pamięci USB .....</b>	<b>5-43</b>
<b>Usuwanie pamięci USB .....</b>	<b>5-44</b>

## **6 Korzystanie z różnych funkcji ..... 6-1**

<b>Funkcje urządzenia .....</b>	<b>6-2</b>
Kopiuj .....	6-2
Wyślij .....	6-3
Skrzynka niestandardowa (drukowanie) .....	6-5
Pamięć wymienna (Zapisz plik, Drukowanie dokumentów) .....	6-6
<b>Funkcje .....</b>	<b>6-8</b>
Rozmiar oryginału .....	6-8
Wybór papieru .....	6-9
Sortuj .....	6-10
Gęstość .....	6-10
Obraz oryginału .....	6-10
EcoPrint .....	6-12
Wybór kolorów .....	6-12
Powiększenie .....	6-13
Dupleks .....	6-15
Skanowanie ciągłe .....	6-16
Tryb cichy .....	6-17
Dupleks (Oryginał 2-stronny) .....	6-18
Rozmiar wysyłania .....	6-19
Format pliku .....	6-20
Porządkowanie plików .....	6-21
Rozdzielczość skanowania .....	6-21
Temat/treść wiadomości e-mail .....	6-21

## **7 Rozwiązywanie problemów ..... 7-1**

<b>Regularna konserwacja .....</b>	<b>7-2</b>
Czyszczenie .....	7-2
Wymiana pojemnika z tonerem .....	7-5
Wymiana pojemnika na zużyty toner .....	7-8
<b>Rozwiązywanie problemów .....</b>	<b>7-10</b>
Usuwanie awarii .....	7-10
Reagowanie na komunikaty o błędach .....	7-16
Dopasowanie/Konserwacja .....	7-27
Usuwanie zacięć papieru .....	7-28

---

<b>8</b>	<b>Dodatek .....</b>	<b>8-1</b>
	<b>Urządzenia opcjonalne .....</b>	<b>8-2</b>
	Przegląd urządzeń opcjonalnych .....	8-2
	Aplikacje opcjonalne .....	8-3
	<b>Metoda wprowadzania znaków .....</b>	<b>8-5</b>
	Ekran wprowadzania .....	8-5
	<b>Dane techniczne .....</b>	<b>8-6</b>
	Funkcje wspólne .....	8-6
	Funkcje kopiowania .....	8-8
	Funkcje drukarki .....	8-8
	Funkcje skanera .....	8-9
	Procesor dokumentów .....	8-9
	Podajnik papieru (500 arkuszy) (Opcja) .....	8-10
	<b>Indeks .....</b>	<b>Indeks-1</b>

# Przegląd

Standardowa wersja tego urządzenia umożliwia kopiowanie i drukowanie dokumentów. Zeskanowane obrazy można wysyłać do odbiorców wiadomości e-mail w postaci załączników lub na komputer w tej samej sieci. Możliwe jest także korzystanie z funkcji faksu w przypadku urządzeń w nią wyposażonych.

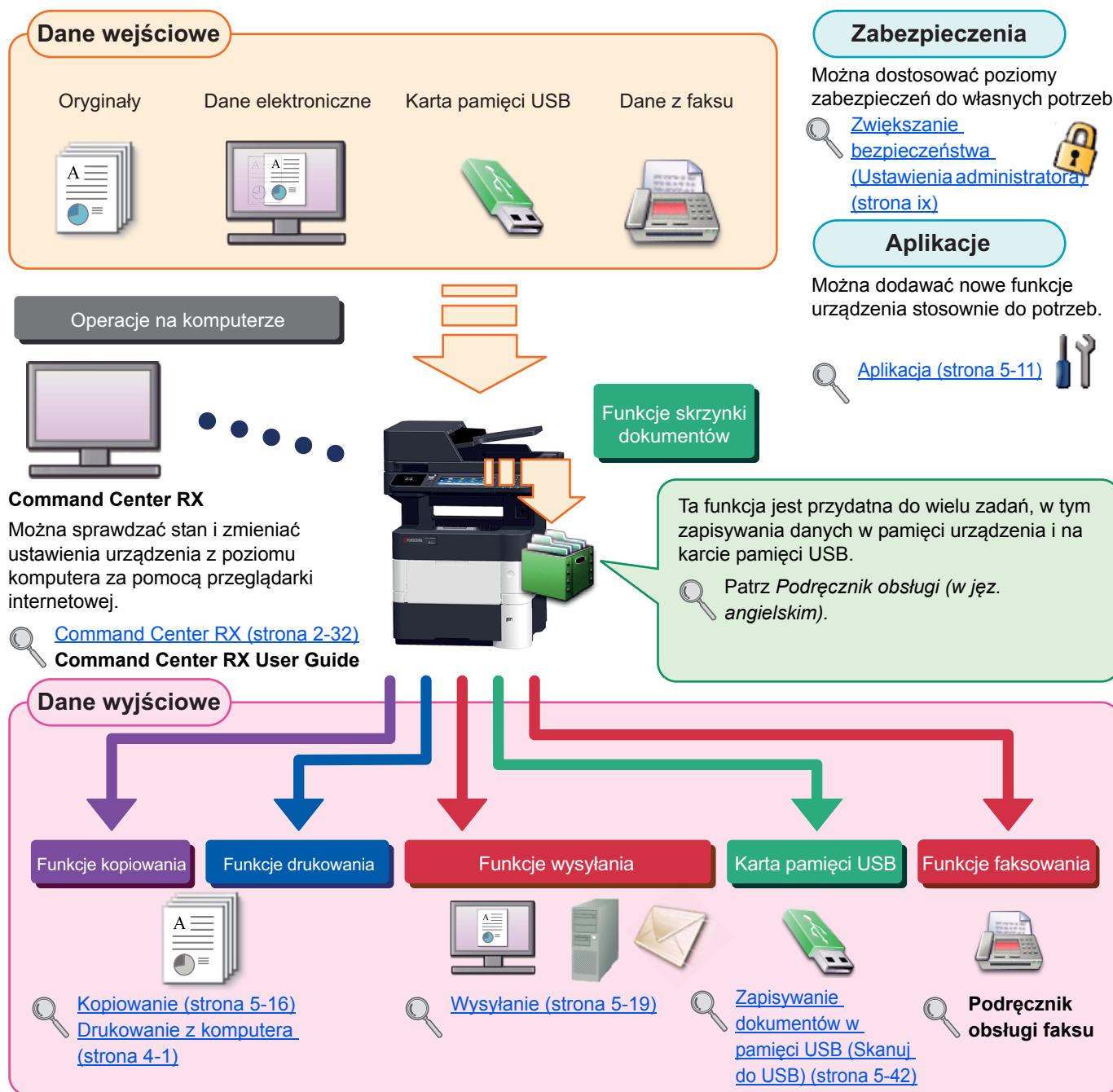









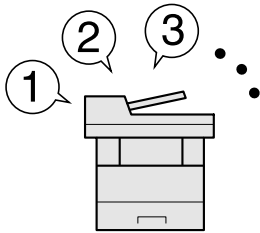

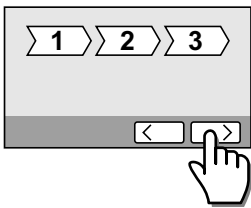

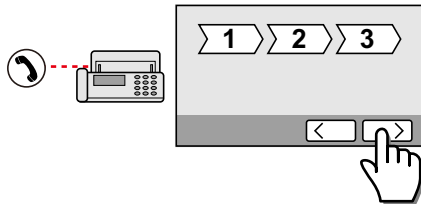
## NOTATKA

- Przed użytkowaniem urządzenia należy zapoznać się z treścią rozdziału [Informacje prawne i zasady bezpieczeństwa na stronie 1-1](#).
- Aby uzyskać więcej informacji o przygotowaniu urządzenia do użytkowania, np. podłączaniu kabli i instalacji oprogramowania, patrz [Instalacja i konfiguracja urządzenia na stronie 2-1](#).
- Aby uzyskać więcej informacji na temat ładowania papieru, konfigurowania folderów współdzielonych i dodawania adresów do książki adresowej, patrz [Przygotowanie przed rozpoczęciem użytkowania na stronie 3-1](#).

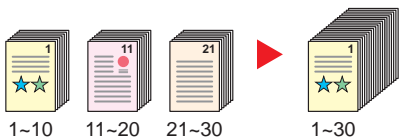

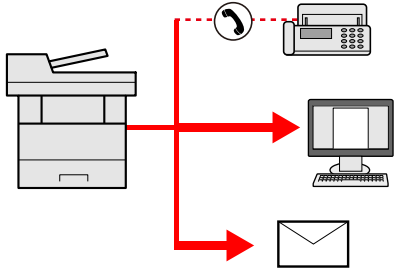

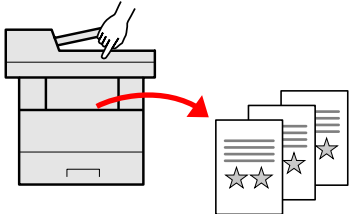

# Funkcje urządzenia



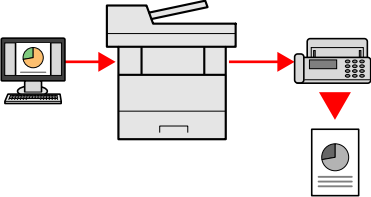

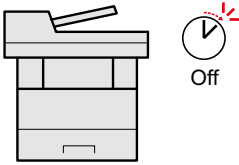

Urządzenie jest wyposażone w wiele użytecznych funkcji. Poniżej opisano przykładowe funkcje. Aby uzyskać szczegółowe informacje, patrz [Korzystanie z różnych funkcji \(strona 6-1\)](#).



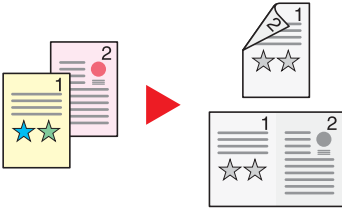

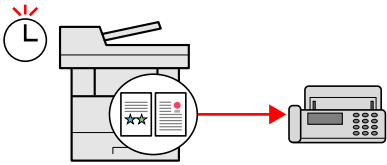

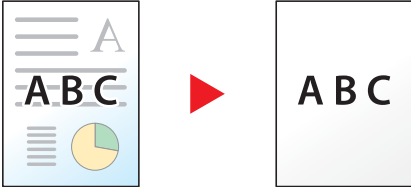
Optymalizacja przepływu pracy w biurze		
<b>Szybki dostęp do często używanych funkcji (Ulubione)</b>  <p>Można zaprogramować często używane funkcje.</p> <p>Po zarejestrowaniu często używanych ustawień jako ulubione można je łatwo przywołać. Stosowanie ulubionych ustawień pozwoli uzyskać te same rezultaty, niezależnie od tego, kto obsługuje urządzenie.</p> <p> <a href="#">Ulubione (strona 5-5)</a></p>	<b>Prosta konfiguracja urządzenia (Kreator szybkiej konfiguracji)</b>  <p>Istnieje możliwość skonfigurowania niezbędnych ustawień w trybie kreatora przed użyciem urządzenia.</p> <p> <a href="#">Kreator szybkiej konfiguracji (strona 2-17)</a></p>	<b>Prosta konfiguracja faksu (Konfiguracja faksu)</b>  <p>Istnieje możliwość skonfigurowania niezbędnych ustawień w trybie kreatora przed użyciem faksu.</p> <p> <a href="#">Konfiguracja FAKSU (strona 2-17)</a></p>



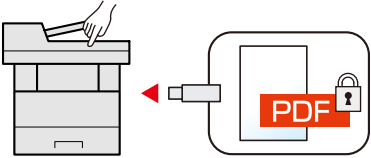

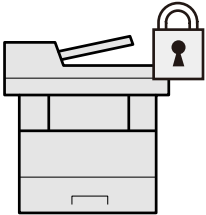

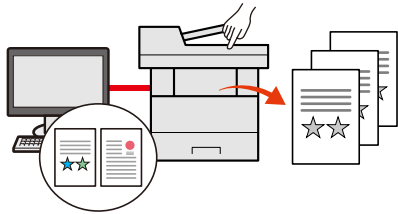
Optymalizacja przepływu pracy w biurze		
<b>Skanowanie dużej liczby oryginałów w oddzielnych partiach i kończenie jako jednego zadania (Skanowanie ciągłe)</b>  <p>Funkcja jest przydatna do przygotowywania wielostronicowych ulotek.</p> <p>Jeżeli w procesorze dokumentów nie można na raz umieścić dużej liczby oryginałów, można zeskanować oryginały w partiach, a następnie skopiować je lub wysłać jako jedno zadanie.</p> <p> <a href="#">Skanowanie ciągłe (strona 6-16)</a></p>	<b>Równoczesne wysyłanie przy użyciu wielu opcji wysyłania (Wysył. wielokr.)</b>  <p>Można wysłać jeden dokument do wielu miejsc docelowych, korzystając z różnych metod wysyłania.</p> <p>Do każdej metody wysyłania, takiej jak E-mail, SMB i Faks, można przy tym określić wiele miejsc docelowych.</p> <p>Aby skrócić przepływ pracy, można wysłać zadanie natychmiast.</p> <p> <a href="#">Wysyłanie do różnych typów miejsc docelowych jednocześnie (wysyłanie wielokrotne) (strona 5-33)</a></p>	<b>Zapisywanie często używanych dokumentów w pamięci urządzenia (Skrzynka niestandardowa)</b>  <p>Można zapisać często używany dokument w urządzeniu i wydrukować, gdy zajdzie taka potrzeba.</p> <p> Patrz <i>Podręcznik obsługi (w jęz. angielskim)</i>.</p>

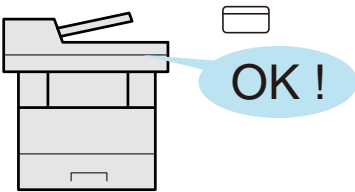

Optymalizacja przepływu pracy w biurze	Oszczędzanie energii i obniżenie kosztów	
<p><b>Wyślij faks z komputera PC (Wysyłanie faksów z komputera PC)</b></p>  <p>Przesyłanie faksu przy użyciu tej funkcji umożliwia zaoszczędzenie papieru. Funkcja ta umożliwia przesłanie pliku, który ma zostać wysłany faksem, do komputera, co pozwala na ograniczenie zużytych arkuszy papieru i wydajniejsze wykonywanie zadań wysyłania.</p> <p> <b>Podręcznik obsługi faksu</b></p>	<p><b>Oszczędzanie energii w razie potrzeby (Funkcja oszczędzania energii)</b></p>  <p>Urządzenie jest wyposażone w funkcję Oszcz. energii, która powoduje automatyczne przełączanie urządzenia w tryb niskiego poboru energii lub uśpienia.</p> <p> <a href="#">Funkcja oszczędzania energii (strona 2-14)</a></p>	<p><b>Ograniczanie zużycia tonera drukarki (EcoPrint)</b></p>  <p>Funkcja pozwala ograniczyć zużycie toneru. Jeżeli zachodzi jedynie potrzeba sprawdzenia wyglądu zawartości po wydrukowaniu, np. próbne drukowanie lub dokumenty do zatwierdzenia wewnętrznego, można użyć tej funkcji w celu oszczędzania toneru. Zaleca się jej używanie zawsze wtedy, gdy wydruki o wysokiej jakości są niepotrzebne.</p> <p> <a href="#">EcoPrint (strona 6-12)</a></p>

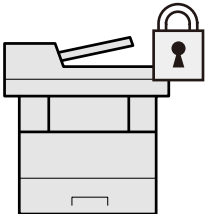
Oszczędzanie energii i obniżenie kosztów		Tworzenie eleganckich dokumentów
<p><b>Ograniczanie zużycia papieru (Kopiowanie z oszczędzaniem papieru)</b></p>  <p>Oryginały można drukować na obu stronach arkusza. Możliwe jest również drukowanie wielu oryginałów na jednym arkuszu.</p> <p> Patrz <i>Podręcznik obsługi (w jęz. angielskim)</i>. <a href="#">Dupleks (strona 6-15)</a></p>	<p><b>Wysyłanie faksu w celu ograniczenia kosztów komunikacji (Opóźniona transmisja FAKSU)</b></p>  <p>Funkcja ta umożliwia ograniczenie kosztów komunikacyjnych. Koszty komunikacji można zmniejszyć, ustawiając timer na godziny, w których koszt połączeń jest niższy.</p> <p> <b>Podręcznik obsługi faksu</b></p>	<p><b>Zapobieganie przesiąkaniu obrazów (Zapobieganie przesiąkaniu)</b></p>  <p>Można zapobiegać przesiąkaniu obrazów z rewersu skanowanych oryginałów.</p> <p> Patrz <i>Podręcznik obsługi (w jęz. angielskim)</i>.</p>

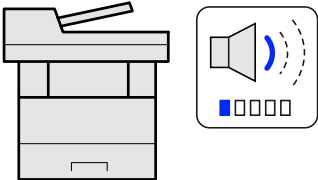
Zwiększenie bezpieczeństwa		
<p><b>Ochrona plików PDF za pomocą hasła (funkcje szyfrowania plików PDF)</b></p>  <p>Można użyć opcji zabezpieczenia hasłem plików w formacie PDF, aby ograniczyć możliwość wyświetlania, drukowania i edycji dokumentów.</p> <p> Patrz <i>Podręcznik obsługi (w jęz. angielskim)</i>.</p>	<p><b>Ochrona danych na dysku SSD (szyfrowanie i nadpisywanie)</b></p>  <p>Można automatycznie nadpisywać niepotrzebne dane pozostałe na dysku SSD.</p> <p>Aby zapobiec wyciekowi informacji, urządzenie może szyfrować dane jeszcze przed zapisaniem ich na dysku SSD.</p> <p> Patrz <i>Podręcznik obsługi (w jęz. angielskim)</i>.</p>	<p><b>Zapobieganie utracie wykończonych dokumentów (drukowanie prywatne)</b></p>  <p>Można tymczasowo zapisać dokument w pamięci urządzenia. Drukowanie dokumentu z pamięci urządzenia pozwala zapobiegać przechwyceniu wydrukowanego dokumentu przez inne osoby.</p> <p> Patrz <i>Podręcznik obsługi (w jęz. angielskim)</i>.</p>

Zwiększenie bezpieczeństwa		Bardziej wydajne korzystanie z funkcji
<p><b>Logowanie za pomocą karty identyfikacyjnej (uwierzytelnianie za pomocą kart)</b></p>  <p>Można zalogować się w urządzeniu, zbliżając kartę identyfikacyjną do czytnika kart. Nie ma potrzeby ręcznego wprowadzania nazwy użytkownika i hasła.</p> <p> Patrz <i>Podręcznik obsługi (w jęz. angielskim)</i>.</p>	<p><b>Zwiększanie bezpieczeństwa (Ustawienia administratora)</b></p>  <p>Administratorzy mogą korzystać z licznych funkcji pozwalających zwiększać bezpieczeństwo korzystania z urządzenia.</p> <p> Patrz <i>Podręcznik obsługi (w jęz. angielskim)</i>.</p>	<p><b>Wyciszanie urządzenia (Tryb cichy)</b></p>  <p>Można wyciszyć urządzenie, redukując dźwięki towarzyszące jego pracy. Tryb ten można skonfigurować poprzez zadanie.</p> <p> <a href="#">Tryb cichy (strona 6-17)</a></p>

### Bardziej wydajne korzystanie z funkcji

#### Dodawanie funkcji w razie potrzeby (aplikacje)

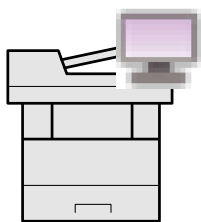

Możliwości urządzenia można rozszerzyć przez instalację dodatkowych aplikacji. Dostępne są aplikacje poprawiające efektywność wykonywania codziennych zadań, takie jak funkcja skanowania i uwierzytelniania.

 [Aplikacja \(strona 5-11\)](#)

#### Instalacja urządzenia bez potrzeby podłączania kabli sieciowych (Sieć bezprzewod.)

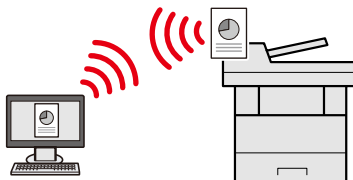

W środowisku bezprzewodowej sieci lokalnej można zainstalować urządzenie bez potrzeby podłączania kabli sieciowych.

 [Patrz Podręcznik obsługi \(w jęz. angielskim\).](#)

#### Korzystanie z kart pamięci USB (karta pamięci USB)

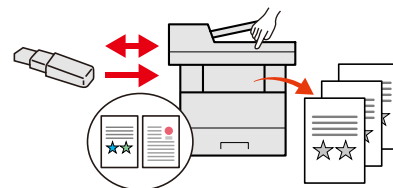

Funkcja jest przydatna, gdy dokument trzeba wydrukować poza biurem lub nie można wydrukować dokumentu bezpośrednio z komputera.

Aby wydrukować dokumenty z karty pamięci USB, należy podłączyć ją bezpośrednio do gniazda urządzenia.

Możliwe jest również zapisanie na karcie pamięci USB oryginałów zeskanowanych za pomocą urządzenia.

 [Drukowanie dokumentów zapisanych w wymiennej pamięci USB \(strona 5-40\)](#)  
[Zapisywanie dokumentów w pamięci USB \(Skanuj do USB\) \(strona 5-42\)](#)

### Bardziej wydajne korzystanie z funkcji

#### Określanie formatu pliku obrazu (Format pliku)

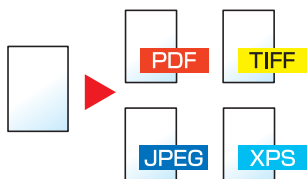

Można wybrać różne formaty plików podczas wysyłania lub zapisywania obrazów.

 [Format pliku \(strona 6-20\)](#)

#### Wykonywanie zdalnych operacji (Command Center RX)



Można uzyskać dostęp do urządzenia zdalnie, aby drukować, wysyłać lub pobierać dane.

Administratorzy mogą też zdalnie konfigurować ustawienia urządzenia lub ustawienia zarządzania.

 [Command Center RX \(strona 2-32\)](#)

# Podręczniki dostarczane z urządzeniem

Wraz z urządzeniem dostarczone są niżej wymienione podręczniki. Należy zapoznać się z ich treścią w razie potrzeby. W związku z ciągłym udoskonalaniem urządzenia zawartość niniejszych podręczników może zostać zmieniona bez uprzedzenia.

## Podręczniki drukowane

### Szybkie rozpoczęcie korzystania z urządzenia

#### Quick Guide

▶ W podręczniku tym przedstawiono podstawowe funkcje urządzenia, sposób korzystania z funkcji, przeprowadzanie rutynowej konserwacji i postępowanie w razie wystąpienia problemów.

### Bezpieczne korzystanie z urządzenia

#### Safety Guide

▶ W tym podręczniku zawarto informacje o bezpieczeństwie oraz ostrzeżenia związane z środowiskiem instalacji i eksploatacją urządzenia. Przed rozpoczęciem korzystania z urządzenia należy przeczytać ten podręcznik.

#### Safety Guide (ECOSYS M3040idn/ECOSYS M3540idn/ECOSYS M3550idn/ECOSYS M3560idn)

W tym podręczniku przedstawiono dane dotyczące niezbędnego miejsca do instalacji urządzenia oraz opis etykiet ostrzegawczych i inne zalecenia bezpieczeństwa. Przed rozpoczęciem korzystania z urządzenia należy przeczytać ten podręcznik.

## Podręczniki (format PDF) na dysku DVD (Product Library)

### Rozważne korzystanie z urządzenia

#### Podręcznik obsługi (ten podręcznik)

▶ W tym podręczniku opisano ładowanie papieru oraz procedury kopiowania, drukowania i skanowania, a także wskazano domyślne ustawienia urządzenia i inne przydatne informacje.

### Korzystanie z funkcji faksu

#### Podręcznik obsługi faksu

▶ W tym podręczniku przedstawiono korzystanie z funkcji faksu urządzenia.

### Korzystanie z kart identyfikacyjnych

#### Card Authentication Kit (B) Operation Guide

▶ W tym podręczniku opisano uwierzytelnianie użytkowników za pomocą kart identyfikacyjnych.

### Zwiększenie bezpieczeństwa

#### Data Security Kit (E) Operation Guide

▶ W tym podręczniku opisano sposób wprowadzenia i użycia zestawu Data Security kit (E), a także sposoby nadpisywania i szyfrowania danych.

### Łatwe zapisywanie informacji o urządzeniu i konfigurowanie ustawień

#### Command Center RX User Guide

▶ W tym podręczniku opisano sposób uzyskiwania dostępu do urządzenia z komputera przy użyciu przeglądarki internetowej w celu sprawdzenia i zmiany ustawień.

### Drukowanie danych z komputera

#### Przewodnik użytkownika Printer Driver

▶ W tym podręczniku opisano instalację sterownika drukarki i używanie funkcji drukarki.

### Bezpośrednie drukowanie plików PDF

#### KYOCERA Net Direct Print Operation Guide

▶ W tym podręczniku przedstawiono drukowanie plików PDF bez uruchamiania programów Adobe Acrobat lub Reader.

### Monitorowanie urządzenia i drukarek w sieci

#### KYOCERA Net Viewer User Guide

▶ W tym podręczniku opisano monitorowanie systemu druku sieciowego (urządzenie) za pomocą narzędzia KYOCERA Net Viewer.

### Skanowanie obrazów i zapisywanie ich z informacjami

#### Podręcznik użytkownika File Management Utility

▶ W tym podręczniku opisano korzystanie z narzędzia File Management Utility do ustawiania różnych parametrów oraz wysyłania i zapisywania zeskanowanych dokumentów.

**Drukowanie bez sterownika drukarki**



**PRESCRIBE Commands Command Reference**

W tym podręczniku opisano polecenia języka PRESCRIBE oraz sposób sterowania przy każdym typie emulacji.

**PRESCRIBE Commands Technical Reference**

W tym podręczniku przedstawiono wewnętrzny język drukarki (polecenia PRESCRIBE).

Aby przeglądać podręczniki w formacie PDF znajdujące się na dysku DVD, należy zainstalować oprogramowanie Adobe Reader w wersji 8.0 lub nowszej.

# Informacje o Podręczniku obsługi (tym podręczniku)

## Rozdziały w podręczniku

Niniejszy podręcznik obsługi zawiera następujące rozdziały.

Rozdział		Spis treści
1	<b>Informacje prawne i zasady bezpieczeństwa</b>	W tym rozdziale zawarto zasady bezpieczeństwa dotyczące korzystania z urządzenia oraz informacje o znakach towarowych.
2	<b>Instalacja i konfiguracja urządzenia</b>	W tym rozdziale opisano części urządzenia, podłączanie kabli, instalację oprogramowania, logowanie, wylogowanie i inne procedury związane z administracją urządzeniem.
3	<b>Przygotowanie przed rozpoczęciem użytkowania</b>	W tym rozdziale przedstawiono czynności przygotowawcze i konfigurację ustawień niezbędnych do korzystania z urządzenia, takich jak używanie panelu operacyjnego, wkładanie papieru, a także dodawanie wpisów do książki adresowej.
4	<b>Drukowanie z komputera</b>	W tym rozdziale opisano funkcje dostępne, gdy urządzenie jest używane w roli drukarki.
5	<b>Obsługa urządzenia</b>	W tym rozdziale opisano podstawowe procedury związane z obsługą urządzenia, takie jak umieszczanie oryginałów, wykonywanie kopii, przesyłanie dokumentów i korzystanie ze skrzynek dokumentów.
6	<b>Korzystanie z różnych funkcji</b>	W tym rozdziale opisano przydatne funkcje urządzenia.
7	<b>Rozwiązywanie problemów</b>	W tym rozdziale przedstawiono rozwiązywanie problemów, takich jak brak toneru, różne komunikaty o błędach, zacięcia papieru lub inne problemy.
8	<b>Dodatek</b>	W tym rozdziale opisano przydatne opcje urządzenia. Zawarto w nim również informacje o obsługiwanych typach nośników i rozmiarach papieru, a także słowniczek terminów. Można tu również znaleźć opis wprowadzania znaków oraz dane techniczne urządzenia.

## Oznaczenia stosowane w tym podręczniku

W poniższym przykładzie posłużono się programem Adobe Reader XI.

Kliknij pozycję spisu treści, aby przeskoczyć do odpowiedniej strony podręcznika.

Kliknij ten przycisk, aby przejść do poprzednio wyświetlanej strony. Umożliwia to wygodne przełączanie na stronę, która była wyświetlana przed przeskoczeniem do bieżącej strony.

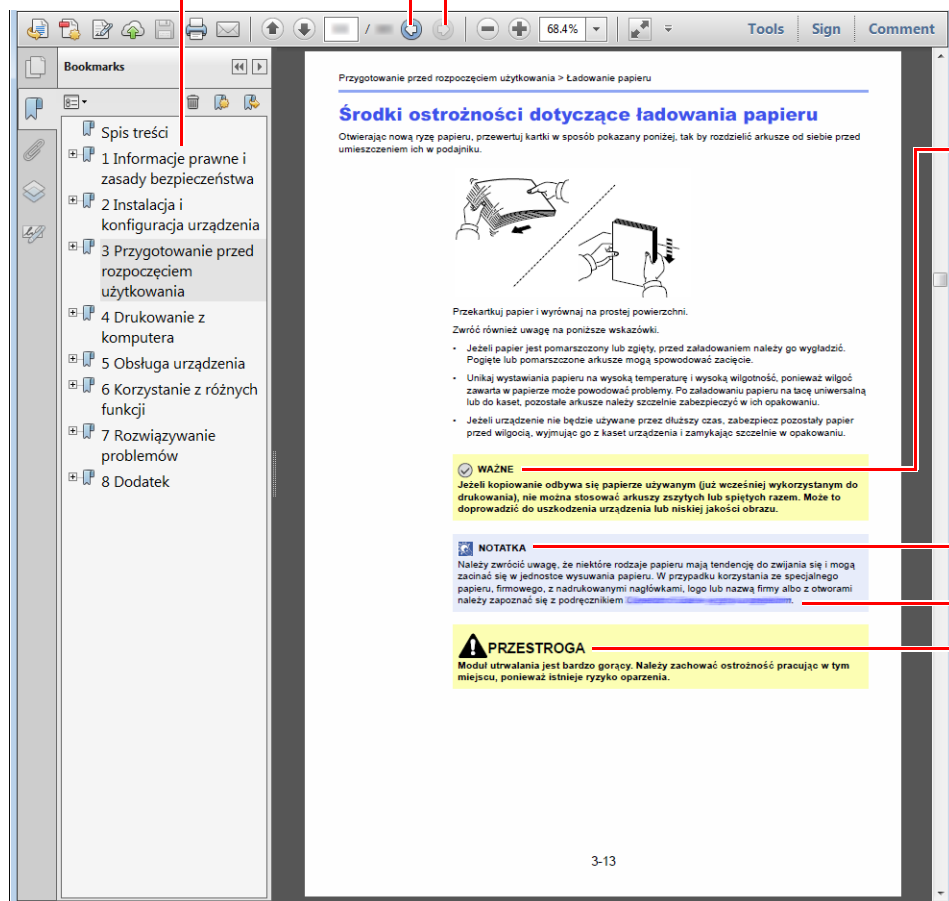

### WAŻNE

Oznacza wymogi i ograniczenia dotyczące prawidłowego korzystania z urządzenia oraz zapobiegania uszkodzeniom urządzenia lub mienia.

### NOTATKA

Oznacza dodatkowe omówienie i informacje dotyczące wykonywanych operacji.

### Patrz

Kliknij podkreślony tekst, aby przeskoczyć do odpowiedniej strony.

### PRZESTROGA

Oznacza, że nieuwaga lub niestosowanie się do podanych zaleceń może spowodować obrażenia lub uszkodzenia mechaniczne.

### NOTATKA

Elementy wyświetlane w oknie dialogowym programu Adobe Reader zależą od sposobu jego wykorzystywania. Jeżeli spis treści ani narzędzia nie są wyświetlane, patrz pomoc programu Adobe Reader.

Niektóre elementy są oznaczone w tym podręczniku zgodnie z poniższymi oznaczeniami.







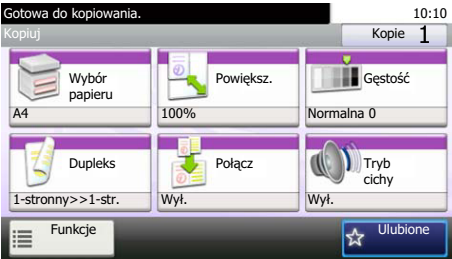

Oznaczenie	Opis	Przykład
[Pogrubienie]	Oznacza klawisze na panelu operacyjnym i przyciski na ekranie komputera.	Naciśnij klawisz <b>[Start]</b> . Kliknij przycisk <b>[OK]</b> .
[Zwykły]	Oznacza przyciski na panelu dotykowym.	Naciśnij przycisk [OK].
„Zwykły”	Oznacza komunikat lub ustawienie wyświetlane na panelu dotykowym lub ekranie komputera.	Zostanie wyświetlony komunikat „Gotowa do kopiowania”. Można wybrać z menu „Rozmiar wydruku”.

Na stronach z opisem przydatnych funkcji tryby, w których funkcji można używać, są oznaczone za pomocą ikon.

## Tryb cichy

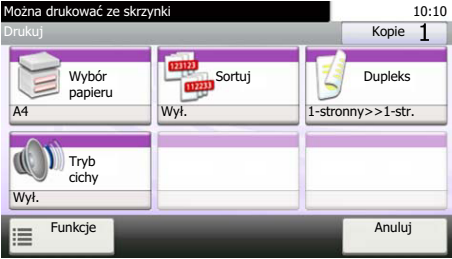

Zmniejszenie prędkości drukowania i skanowania w celu zredukowania głośności pracy urządzenia. Tryb ten należy

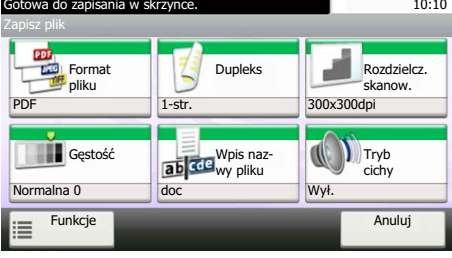
Ikona	Opis	Ikona	Opis
	<p>Funkcji można używać podczas kopiowania dokumentu.</p>  <p>Ekran Kopiowanie</p>		<p>Ta funkcja może być stosowana podczas drukowania ze skrzynki niestandardowej.</p>  <p>Ekran Skrzynka niestandardowa</p>
	<p>Funkcji można używać podczas drukowania z pamięci wymiennej, na przykład nośnika pamięci USB.</p>  <p>Ekran Drukowanie z pamięci wymiennej</p>		<p>Funkcji można używać podczas wysyłania dokumentu.</p>  <p>Ekran Wyślij</p>
	<p>Funkcji można używać podczas zapisywania danych w pamięci wymiennej, na przykład na nośniku pamięci USB.</p>  <p>Ekran Zapisywanie w pamięci wymiennej</p>		



## Oznaczenia stosowane w procedurach obsługi urządzenia

W tym Podręczniku obsługi procedurę naciskania przycisków panelu dotykowego przedstawiono w następujący sposób:

Rzeczywista procedura	Procedura opisana w tym podręczniku
Naciśnij klawisz [ <b>System Menu</b> ]. ▼ Naciśnij przycisk [∨] ▼ Naciśnij przycisk [Ustawienia wspólne]. ▼ Naciśnij przycisk [Dźwięk]	Naciśnij klawisz [ <b>System Menu</b> ], [∨], [Ustawienia wspólne], a następnie [Dźwięk].

Dotykane przyciski na panelu dotykowym są oznaczone czerwonym konturem.



Naciśnij przyciski [^] lub [v], aby przewijać stronę w górę lub w dół.

Procedury, które składają się z szeregu czynności obejmujących panel operacyjny lub panel dotykowy, są ponumerowane w sposób przedstawiony poniżej.



1

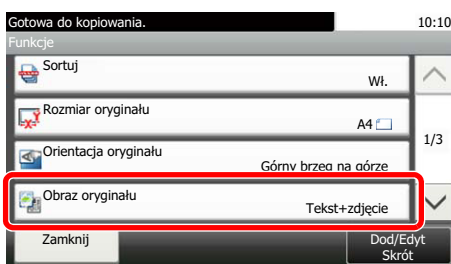

2

# Mapa menu

(Użyto tu nazw wyświetlanych na panelu dotykowym. mogą się one różnić od przywołanych tytułów).

 Copy



lub

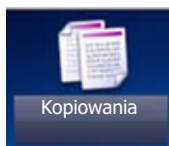

Wybór papieru ( <a href="#">strona 6-9</a> )	
Powiększ. ( <a href="#">strona 6-13</a> )	
Gęstość ( <a href="#">strona 6-10</a> )	
Dupleks ( <a href="#">strona 6-15</a> )	
Połącz (patrz <i>podręcznik obsługi – w jęz. angielskim</i> )	
Tryb cichy ( <a href="#">strona 6-17</a> )	
<b>Funkcje</b>	Sortuj ( <a href="#">strona 6-10</a> )
	Rozmiar oryginału ( <a href="#">strona 6-8</a> )
	Orientacja oryginału (patrz <i>podręcznik obsługi – w jęz. angielskim</i> )
	Obraz oryginału ( <a href="#">strona 6-10</a> )
	EcoPrint ( <a href="#">strona 6-12</a> )
	Ostrość (patrz <i>podręcznik obsługi – w jęz. angielskim</i> )
	Dopasowanie gęstości tła (patrz <i>podręcznik obsługi – w jęz. angielskim</i> )
	Zapobieganie przesiaćk. (patrz <i>podręcznik obsługi – w jęz. angielskim</i> )
	Skanowanie ciągle ( <a href="#">strona 6-16</a> )
	Informacja o kończeniu zadania (patrz <i>podręcznik obsługi – w jęz. angielskim</i> )
	Wpis nazwy pliku (patrz <i>podręcznik obsługi – w jęz. angielskim</i> )
	Zastąp priorytet (patrz <i>podręcznik obsługi – w jęz. angielskim</i> )

 Send



lub



Klawisz szyb. dostępu ( <a href="#">strona 5-24</a> )	
Ks. adresowa ( <a href="#">strona 5-22</a> )	
Zewn. ks. adres. (patrz <b>Command Center RX User Guide</b> ).	
E-mail ( <a href="#">strona 5-25</a> )	
Folder ( <a href="#">strona 5-26</a> )	
FAKS (patrz <b>Podręcznik obsługi faksu</b> ).	
Skan WSD ( <a href="#">strona 5-36</a> )	
<b>Funkcje</b>	Tryb cichy ( <a href="#">strona 6-17</a> )
	Format pliku ( <a href="#">strona 6-20</a> )
	Rozm. oryginału ( <a href="#">strona 6-8</a> )
	Orientacja oryginału (patrz <i>podręcznik obsługi – w jęz. angielskim</i> )
	Dupleks ( <a href="#">strona 6-18</a> )
	Rozmiar wysyłania ( <a href="#">strona 6-19</a> )
	Porządkowanie plików ( <a href="#">strona 6-21</a> )
	Rozdzielczość skanowania ( <a href="#">strona 6-21</a> )
	Gęstość ( <a href="#">strona 6-10</a> )
	Wybór koloru ( <a href="#">strona 6-12</a> )
	Obraz oryginału ( <a href="#">strona 6-10</a> )
	Ostrość (patrz <i>podręcznik obsługi – w jęz. angielskim</i> )
	Dopasowanie gęstości tła (patrz <i>podręcznik obsługi – w jęz. angielskim</i> )
	Zapobieganie przesiąk. (patrz <i>podręcznik obsługi – w jęz. angielskim</i> )
	Rozdzielczość transmisji FAKSU (patrz <b>Podręcznik obsługi faksu</b> ).
	Powięk. ( <a href="#">strona 6-13</a> )
	Skan. ciągłe ( <a href="#">strona 6-16</a> )
	Wpis nazwy pliku (patrz <i>podręcznik obsługi – w jęz. angielskim</i> )
	Tem./tr.wiad.e-mail ( <a href="#">strona 6-21</a> )
	Informacja o kończeniu zadania (patrz <i>podręcznik obsługi – w jęz. angielskim</i> )
	FTP przekaz szyfr. (patrz <i>podręcznik obsługi – w jęz. angielskim</i> )
	Opóźniona transmisja FAKSU (patrz <b>Podręcznik obsługi faksu</b> ).
Bezpośrednia transmisja FAKSU (patrz <b>Podręcznik obsługi faksu</b> ).	
Odpytywanie odbioru FAKSU (patrz <b>Podręcznik obsługi faksu</b> ).	
Rap. wys. FAKSU (patrz <b>Podręcznik obsługi faksu</b> ).	

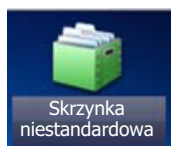

<b>Skrzynka niestandardowa</b>	<b>Menu</b>	<b>Drukowanie</b>	Wybór papieru ( <a href="#">strona 6-9</a> )		
			Sortuj ( <a href="#">strona 6-10</a> )		
			Dupleks ( <a href="#">strona 6-15</a> )		
			Usuń po wydruk. (patrz <i>podręcznik obsługi – w jęz. angielskim</i> )		
			Tryb cichy ( <a href="#">strona 6-17</a> )		
			<b>Funkcje</b>	Zastąp priorytet (patrz <i>podręcznik obsługi – w jęz. angielskim</i> )	
				Wpis nazwy pliku (patrz <i>podręcznik obsługi – w jęz. angielskim</i> )	
				Informacja o kończeniu zadania (patrz <i>podręcznik obsługi – w jęz. angielskim</i> )	
				EcoPrint ( <a href="#">strona 6-12</a> )	

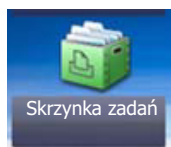

<b>Skrzynka zadań</b>	Druk prywatny/zapisane zadanie (patrz <i>podręcznik obsługi – w jęz. angielskim</i> )	
	Skrzynka Szybka kopia/wydruk roboczy i wstrzymanie (patrz <i>podręcznik obsługi – w jęz. angielskim</i> )	



<b>Pamięć wymienna</b>	<b>Drukowanie</b>	Wybór papieru ( <a href="#">strona 6-9</a> )		
		Sortuj ( <a href="#">strona 6-10</a> )		
		Dupleks ( <a href="#">strona 6-15</a> )		
		Tryb cichy ( <a href="#">strona 6-17</a> )		
		<b>Funkcje</b>	EcoPrint ( <a href="#">strona 6-12</a> )	
			Informacja o kończeniu zadania (patrz <i>podręcznik obsługi – w jęz. angielskim</i> )	
			Zastęp priorytet (patrz <i>podręcznik obsługi – w jęz. angielskim</i> )	
	Zaszyfrowane hasło do PDF (patrz <i>podręcznik obsługi – w jęz. angielskim</i> )			
	Druk JPEG/TIFF (patrz <i>podręcznik obsługi – w jęz. angielskim</i> )			
	Dopasuj dokument XPS do strony (patrz <i>podręcznik obsługi – w jęz. angielskim</i> )			
	<b>Menu</b>	<b>Zapisz plik</b>	Format pliku ( <a href="#">strona 6-20</a> )	
			Dupleks ( <a href="#">strona 6-18</a> )	
			Rozdzielczość skanowania ( <a href="#">strona 6-21</a> )	
			Gęstość ( <a href="#">strona 6-10</a> )	
			Wpis nazwy pliku (patrz <i>podręcznik obsługi – w jęz. angielskim</i> )	
			Tryb cichy ( <a href="#">strona 6-17</a> )	
		<b>Funkcje</b>	Rozmiar oryginału ( <a href="#">strona 6-8</a> )	
			Orientacja oryginału (patrz <i>podręcznik obsługi – w jęz. angielskim</i> )	
			Rozmiar zapisywania (patrz <i>podręcznik obsługi – w jęz. angielskim</i> )	
Wybór koloru ( <a href="#">strona 6-12</a> )				
Obraz oryginału ( <a href="#">strona 6-10</a> )				
Ostrość (patrz <i>podręcznik obsługi – w jęz. angielskim</i> )				
Dopasowanie gęstości tła (patrz <i>podręcznik obsługi – w jęz. angielskim</i> )				
Zapobieganie przesiąk.(patrz <i>podręcznik obsługi – w jęz. angielskim</i> )				
Powięk. ( <a href="#">strona 6-13</a> )				
Skanowanie ciągłe ( <a href="#">strona 6-16</a> )				
Informacja o kończeniu zadania (patrz <i>podręcznik obsługi – w jęz. angielskim</i> )				
Porządkowanie plików ( <a href="#">strona 6-21</a> )				

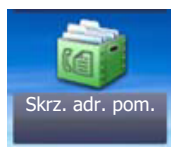

**Skrz. adr. pom. (patrz Podręcznik obsługi faksu).**

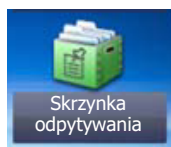

**Skrzynka odpytywania (patrz Podręcznik obsługi faksu).**

Status/  
Job Cancel

lub

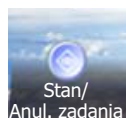

Stan zad. druk. (patrz <i>podręcznik obsługi – w jęz. angielskim</i> )
Stan zad. wys. (patrz <i>podręcznik obsługi – w jęz. angielskim</i> )
Stan zad. zapis. (patrz <i>podręcznik obsługi – w jęz. angielskim</i> )
Zaplanowane zadanie (patrz <i>podręcznik obsługi – w jęz. angielskim</i> )
Dzien. zad. druk. (patrz <i>podręcznik obsługi – w jęz. angielskim</i> )
Dzien. zad. wys. (patrz <i>podręcznik obsługi – w jęz. angielskim</i> )
Dzienn. zad. zapis (patrz <i>podręcznik obsługi – w jęz. angielskim</i> )
Dzien. zad. faks (patrz <b>Podręcznik obsługi faksu</b> ).
Skaner (patrz <i>podręcznik obsługi – w jęz. angielskim</i> )
Drukarka (patrz <i>podręcznik obsługi – w jęz. angielskim</i> )
FAKS (patrz <b>Podręcznik obsługi faksu</b> ).
Status tonera (patrz <i>podręcznik obsługi – w jęz. angielskim</i> )
Stan papieru (patrz <i>podręcznik obsługi – w jęz. angielskim</i> )
Pamięć wymienna (patrz <i>podręcznik obsługi – w jęz. angielskim</i> )
Klawiatura USB (patrz <i>podręcznik obsługi – w jęz. angielskim</i> )
SSD (patrz <i>podręcznik obsługi – w jęz. angielskim</i> )
Stan połączenia (patrz <i>podręcznik obsługi – w jęz. angielskim</i> )

System Menu /  
Counter



lub

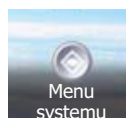

<b>Kreator szybkiej konfiguracji</b>	Konfiguracja FAKSU ( <a href="#">strona 2-17</a> )		
	Konfiguracja papieru ( <a href="#">strona 2-17</a> )		
	Konfiguracja oszczędzania energii ( <a href="#">strona 2-17</a> )		
	Konfiguracja sieci ( <a href="#">strona 2-17</a> )		
<b>Język (patrz podręcznik obsługi – w jęz. angielskim)</b>			
<b>Raport</b>	<b>Drukuj raport</b>	Strona stanu (patrz <i>podręcznik obsługi – w jęz. angielskim</i> )	
		Lista czcionek (patrz <i>podręcznik obsługi – w jęz. angielskim</i> )	
		Stan sieci (patrz <i>podręcznik obsługi – w jęz. angielskim</i> )	
		Stan usługi (patrz <i>podręcznik obsługi – w jęz. angielskim</i> )	
		Raport rozliczania (patrz <i>podręcznik obsługi – w jęz. angielskim</i> )	
		Lis. skrz. podadr. (patrz <b>Podręcznik obsługi faksu</b> ).	
		Lista FAKSU (Indeks) (patrz <b>Podręcznik obsługi faksu</b> ).	
		Lista FAKSU (Nr) (patrz <b>Podręcznik obsługi faksu</b> ).	
		Raport FAKSÓW wychodzących (patrz <b>Podręcznik obsługi faksu</b> ).	
		Raport FAKSÓW przychodzących (patrz <b>Podręcznik obsługi faksu</b> ).	
		Stan karty opcjonalnej (patrz <i>podręcznik obsługi – w jęz. angielskim</i> )	
	<b>Ustaw. rap. administrac.</b>	Raport FAKSÓW wychodzących (patrz <b>Podręcznik obsługi faksu</b> ).	
		Raport FAKSÓW przychodzących (patrz <b>Podręcznik obsługi faksu</b> ).	
	<b>Ustaw. raportu wyników</b>	Raport wyniku wysyłania (patrz <i>podręcznik obsługi – w jęz. angielskim</i> )	
		Raport wyn. odbioru (patrz <b>Podręcznik obsługi faksu</b> ).	
		Ust. kom. o zakończ. zad. (patrz <i>podręcznik obsługi – w jęz. angielskim</i> )	
	<b>Wyślij historię dziennika</b>	Wyślij historię dziennika (patrz <i>podręcznik obsługi – w jęz. angielskim</i> )	
		Wysyłanie autom. (patrz <i>podręcznik obsługi – w jęz. angielskim</i> )	
		Miejsce docelowe (patrz <i>podręcznik obsługi – w jęz. angielskim</i> )	
		Temat dziennika zadań (patrz <i>podręcznik obsługi – w jęz. angielskim</i> )	
		Dane osobowe (patrz <i>podręcznik obsługi – w jęz. angielskim</i> )	
	<b>Licznik</b>	Drukowane strony ( <a href="#">strona 2-31</a> )	
		Skanowane strony ( <a href="#">strona 2-31</a> )	
<b>Właściwość użytkownika (patrz podręcznik obsługi – w jęz. angielskim)</b>			

<b>Ustawienia kasety/ podajnika wielofunkcyjnego</b>	Kaseta 1 (patrz <i>podręcznik obsługi – w jęz. angielskim</i> )	
	Kaseta 2 (patrz <i>podręcznik obsługi – w jęz. angielskim</i> )	
	Kaseta 3 (patrz <i>podręcznik obsługi – w jęz. angielskim</i> )	
	Kaseta 4 (patrz <i>podręcznik obsługi – w jęz. angielskim</i> )	
	Kaseta 5 (patrz <i>podręcznik obsługi – w jęz. angielskim</i> )	
	Taca uniwersalna (patrz <i>podręcznik obsługi – w jęz. angielskim</i> )	
<b>Ustawienia wspólne</b>	Ekran domyślny (patrz <i>podręcznik obsługi – w jęz. angielskim</i> )	
	<b>Dźwięk</b>	Alarm (patrz <i>podręcznik obsługi – w jęz. angielskim</i> )
		Głośność głośnika FAKSU (patrz <b>Podręcznik obsługi faksu</b> ).
		Głośność monitora FAKSU (patrz <b>Podręcznik obsługi faksu</b> ).
	<b>Ustawienia oryginalne</b>	Niestand. rozmiar oryg.(patrz <i>podręcznik obsługi – w jęz. angielskim</i> )
		Domyślny rozmiar oryginalny (patrz <i>podręcznik obsługi – w jęz. angielskim</i> )
	<b>Ust. papieru</b>	Niestand. rozmiar papieru (patrz <i>podręcznik obsługi – w jęz. angielskim</i> )
		Ustawienie typu nośnika (patrz <i>podręcznik obsługi – w jęz. angielskim</i> )
		Domyślne źródło papieru (patrz <i>podręcznik obsługi – w jęz. angielskim</i> )
		Wybór papieru (patrz <i>podręcznik obsługi – w jęz. angielskim</i> )
		Nośnik dla auto (mono) (patrz <i>podręcznik obsługi – w jęz. angielskim</i> )
		Czynn. związ. z pap.specj. (patrz <i>podręcznik obsługi – w jęz. angielskim</i> )
	<b>Ustawienia domyślne funkcji</b>	Format pliku (patrz <i>podręcznik obsługi – w jęz. angielskim</i> )
		Orientacja oryginału (patrz <i>podręcznik obsługi – w jęz. angielskim</i> )
		Sortuj (patrz <i>podręcznik obsługi – w jęz. angielskim</i> )
		Porządkowanie plików (patrz <i>podręcznik obsługi – w jęz. angielskim</i> )
		Rozdzielczość skanowania (patrz <i>podręcznik obsługi – w jęz. angielskim</i> )
		Wybór kolorów (patrz <i>podręcznik obsługi – w jęz. angielskim</i> )
		Obraz oryginału (kopia) (patrz <i>podręcznik obsługi – w jęz. angielskim</i> )
		Obraz oryginału (wyślij/zapisz) (patrz <i>podręcznik obsługi – w jęz. angielskim</i> )
		Dopasowanie gęstości tła (Kopia) (patrz <i>podręcznik obsługi – w jęz. angielskim</i> )
		Dopasowanie gęstości tła (wyślij/zapisz) (patrz <i>podręcznik obsługi – w jęz. angielskim</i> )
		EcoPrint (patrz <i>podręcznik obsługi – w jęz. angielskim</i> )
		Zapobieganie przesiałk. (Kopia) (patrz <i>podręcznik obsługi – w jęz. angielskim</i> )
		Zapobieganie przesiałk. (wyślij/zapisz) (patrz <i>podręcznik obsługi – w jęz. angielskim</i> )
		Rozdz.trans.FAKSU (patrz <b>Podręcznik obsługi faksu</b> ).
		Powiększ. (patrz <i>podręcznik obsługi – w jęz. angielskim</i> )



<b>Ustawienia wspólne</b>	<b>Ustawienia domyślne funkcji</b>	Skanowanie ciągłe (oprócz FAKS) (patrz <i>podręcznik obsługi – w jęz. angielskim</i> )	
		Skanowanie ciągłe (FAKS) (patrz <b>Podręcznik obsługi faksu</b> ).	
		Wpis nazwy pliku (patrz <i>podręcznik obsługi – w jęz. angielskim</i> )	
		Temat/treść (patrz <i>podręcznik obsługi – w jęz. angielskim</i> )	
		FTP przekaz szyfr. (patrz <i>podręcznik obsługi – w jęz. angielskim</i> )	
		Druk JPEG/TIFF (patrz <i>podręcznik obsługi – w jęz. angielskim</i> )	
		Dopasuj dokument XPS do strony (patrz <i>podręcznik obsługi – w jęz. angielskim</i> )	
		<b>Szczegóły ustawień</b>	Jakość obrazu (patrz <i>podręcznik obsługi – w jęz. angielskim</i> )
	PDF/A (patrz <i>podręcznik obsługi – w jęz. angielskim</i> )		
	Wys. kompr. PDF (patrz <i>podręcznik obsługi – w jęz. angielskim</i> )		
	Wst. ust. limit (patrz <i>podręcznik obsługi – w jęz. angielskim</i> )		
	<b>Obsługa błędów</b>	Błąd duplexu (patrz <i>podręcznik obsługi – w jęz. angielskim</i> )	
		Błąd niedopasow. papieru (patrz <i>podręcznik obsługi – w jęz. angielskim</i> )	
	Miarą (patrz <i>podręcznik obsługi – w jęz. angielskim</i> )		
	Poz. alertu o małej il. toneru (patrz <i>podręcznik obsługi – w jęz. angielskim</i> )		
	Układ klawiatury (patrz <i>podręcznik obsługi – w jęz. angielskim</i> )		
	Format. SSD (patrz <i>podręcznik obsługi – w jęz. angielskim</i> )		
Formatuj kartę SD (patrz <i>podręcznik obsługi – w jęz. angielskim</i> )			
Wyświetl stan/dziennik (patrz <i>podręcznik obsługi – w jęz. angielskim</i> )			
Użycie klawiszy funkcji (patrz <i>podręcznik obsługi – w jęz. angielskim</i> )			
<b>Początek</b>	Dostosuj pulpit ( <a href="#">strona 3-5</a> )		
	Dostosuj pasek zadań ( <a href="#">strona 3-5</a> )		
	Tapeta ( <a href="#">strona 3-5</a> )		
<b>Kopowania</b>	Automat. wybór papieru (patrz <i>podręcznik obsługi – w jęz. angielskim</i> )		
	Auto % priorytet (patrz <i>podręcznik obsługi – w jęz. angielskim</i> )		
	Rezerwuj nast. priorytet (patrz <i>podręcznik obsługi – w jęz. angielskim</i> )		
	Czynność odczytu DP (patrz <i>podręcznik obsługi – w jęz. angielskim</i> )		
<b>Wyślij</b>	Spr. m. doc. p. wysłaniem (patrz <i>podręcznik obsługi – w jęz. angielskim</i> )		
	Spr. wpisu dla now. m doc. (patrz <i>podręcznik obsługi – w jęz. angielskim</i> )		
	Wyślij i przełącz dalej (patrz <i>podręcznik obsługi – w jęz. angielskim</i> )		
	Kompresja kolor TIFF (patrz <i>podręcznik obsługi – w jęz. angielskim</i> )		
	Ekran domyślny (patrz <i>podręcznik obsługi – w jęz. angielskim</i> )		
	Nowa pozycja docelowa (patrz <i>podręcznik obsługi – w jęz. angielskim</i> )		
	Przywołaj miejsce docelowe (patrz <i>podręcznik obsługi – w jęz. angielskim</i> )		

<b>Skrzynka dokumentów</b>	Skrzynka niestandardowa (patrz <i>podręcznik obsługi – w jęz. angielskim</i> )		
	Skrz. adr. pom. (patrz <b>Podręcznik obsługi faksu</b> ).		
	<b>Skrzynka zadań</b>	Przechow. zad. szyb. kop. (patrz <i>podręcznik obsługi – w jęz. angielskim</i> )	
		Usunięcie przechow. zadań (patrz <i>podręcznik obsługi – w jęz. angielskim</i> )	
		Nośnik danych (patrz <i>podręcznik obsługi – w jęz. angielskim</i> )	
Skrzynka odpytywania (patrz <b>Podręcznik obsługi faksu</b> ).			
<b>FAKS (patrz Podręcznik obsługi faksu).</b>			
<b>Aplikacja (<a href="#">strona 5-11</a>)</b>			
<b>Internet</b>	Proxy (patrz <i>podręcznik obsługi – w jęz. angielskim</i> )		
<b>Książka adresowa/ szybki dostęp</b>	Ks. adresowa (patrz <i>podręcznik obsługi – w jęz. angielskim</i> )		
	Kl.szybk.dostępu (patrz <i>podręcznik obsługi – w jęz. angielskim</i> )		
	<b>Ust. domyśln. ks. adr.</b>	Sortuj (patrz <i>podręcznik obsługi – w jęz. angielskim</i> )	
	Druk. listy (patrz <b>Podręcznik obsługi faksu</b> ).		
<b>Logowanie użytkownika/ rozliczanie zadań</b>	<b>Ustawienie logowania už.</b>	Log. użytkownika (patrz <i>podręcznik obsługi – w jęz. angielskim</i> )	
		Lista użyt. lok. (patrz <i>podręcznik obsługi – w jęz. angielskim</i> )	
		<b>Konfiguracja karty ID</b>	Logow. za pom. klawiatury (patrz <i>podręcznik obsługi – w jęz. angielskim</i> )
			Logow. z hasłem (patrz <i>podręcznik obsługi – w jęz. angielskim</i> )
		<b>Ustawienia uproszczonego logowania</b>	Uproszcz.logowanie (patrz <i>podręcznik obsługi – w jęz. angielskim</i> )
			Konfiguracja uproszczonego logowania (patrz <i>podręcznik obsługi – w jęz. angielskim</i> )
		Lokalna autoryzacja użytkownika (patrz <i>podręcznik obsługi – w jęz. angielskim</i> )	
		<b>Ustawienia blokady konta użytkownika</b>	Blokada (patrz <i>podręcznik obsługi – w jęz. angielskim</i> )
			Zasady blokady (patrz <i>podręcznik obsługi – w jęz. angielskim</i> )
			Lista zablokowanych użytk. (patrz <i>podręcznik obsługi – w jęz. angielskim</i> )
		<b>Ust. autoryzacji grupowej</b>	Autoryzacja grupowa (patrz <i>podręcznik obsługi – w jęz. angielskim</i> )
			Lista grupy (patrz <i>podręcznik obsługi – w jęz. angielskim</i> )
		Uzyskaj właś. użyt. siec. (patrz <i>podręcznik obsługi – w jęz. angielskim</i> )	

<b>Logowanie użytkownika/ rozliczanie zadań</b>	<b>Ustawienie rozl. zadań</b>	Rozl. zadań (patrz <i>podręcznik obsługi – w jęz. angielskim</i> )	
		Dostęp do rozliczania zadań (patrz <i>podręcznik obsługi – w jęz. angielskim</i> )	
		Drukuj raport rozliczania (patrz <i>podręcznik obsługi – w jęz. angielskim</i> )	
		Rozliczanie wszyst. Zadań (patrz <i>podręcznik obsługi – w jęz. angielskim</i> )	
		Rozliczanie wszyst. Zadań (patrz <i>podręcznik obsługi – w jęz. angielskim</i> )	
		Lista rozliczania (patrz <i>podręcznik obsługi – w jęz. angielskim</i> )	
		<b>Ustaw. domyślne</b>	Zastosuj limit (patrz <i>podręcznik obsługi – w jęz. angielskim</i> )
		Kopiuwania/drukarki (patrz <i>podręcznik obsługi – w jęz. angielskim</i> )	
		Limit licznika (patrz <i>podręcznik obsługi – w jęz. angielskim</i> )	
	Nieznany ID zad. (patrz <i>podręcznik obsługi – w jęz. angielskim</i> )		
<b>Drukarka</b>	Emulacja (patrz <i>podręcznik obsługi – w jęz. angielskim</i> )		
	EcoPrint (patrz <i>podręcznik obsługi – w jęz. angielskim</i> )		
	Zastęp A4/Letter (patrz <i>podręcznik obsługi – w jęz. angielskim</i> )		
	Dupleks (patrz <i>podręcznik obsługi – w jęz. angielskim</i> )		
	Taca wyjściowa (patrz <i>podręcznik obsługi – w jęz. angielskim</i> )		
	Kopie (patrz <i>podręcznik obsługi – w jęz. angielskim</i> )		
	Orientacja (patrz <i>podręcznik obsługi – w jęz. angielskim</i> )		
	Wide A4 (patrz <i>podręcznik obsługi – w jęz. angielskim</i> )		
	Limit czasu wysuwu strony (patrz <i>podręcznik obsługi – w jęz. angielskim</i> )		
	Cz. zw. z w. wi. (patrz <i>podręcznik obsługi – w jęz. angielskim</i> )		
	Cz. zw. z p. zn. (patrz <i>podręcznik obsługi – w jęz. angielskim</i> )		
	Nazwa zadania (patrz <i>podręcznik obsługi – w jęz. angielskim</i> )		
	Nazwa użytk. (patrz <i>podręcznik obsługi – w jęz. angielskim</i> )		
	Prior. tac uniw. (patrz <i>podręcznik obsługi – w jęz. angielskim</i> )		
	Tryb podaw. pap. (patrz <i>podręcznik obsługi – w jęz. angielskim</i> )		
	Aut. zm. kasety (patrz <i>podręcznik obsługi – w jęz. angielskim</i> )		
	Rozdzielczość (patrz <i>podręcznik obsługi – w jęz. angielskim</i> )		
KIR (patrz <i>podręcznik obsługi – w jęz. angielskim</i> )			

<b>System/Sieć</b>	<b>Sieć</b>	Nazwa hosta (patrz <i>podręcznik obsługi – w jęz. angielskim</i> )	
		<b>Ustawienia TCP/IP</b>	TCP/IP (patrz <i>podręcznik obsługi – w jęz. angielskim</i> )
			Ustawienia IPv4 (patrz <i>podręcznik obsługi – w jęz. angielskim</i> )
			Ustawienia IPv6 (patrz <i>podręcznik obsługi – w jęz. angielskim</i> )
			Bonjour (patrz <i>podręcznik obsługi – w jęz. angielskim</i> )
			Szczeg. protok. (patrz <i>podręcznik obsługi – w jęz. angielskim</i> ).
		Skan WSD (patrz <i>podręcznik obsługi – w jęz. angielskim</i> )	
		Druk WSD (patrz <i>podręcznik obsługi – w jęz. angielskim</i> )	
		Enhanced WSD (patrz <i>podręcznik obsługi – w jęz. angielskim</i> )	
		Enhanced WSD(SSL) (patrz <i>podręcznik obsługi – w jęz. angielskim</i> )	
		IPSec (patrz <i>podręcznik obsługi – w jęz. angielskim</i> )	
		<b>Bezp. protokół</b>	SSL (patrz <i>podręcznik obsługi – w jęz. angielskim</i> )
			Zabezp. IPP (patrz <i>podręcznik obsługi – w jęz. angielskim</i> )
			Zabezp. HTTP (patrz <i>podręcznik obsługi – w jęz. angielskim</i> )
			Zabezpieczenia LDAP (Zewn. Ks. adr. (patrz <i>podręcznik obsługi – w jęz. angielskim</i> )
			Zabezp. LDAP(Właściwość użytkownika) (patrz <i>podręcznik obsługi – w jęz. angielskim</i> )
			Zabezpieczenia SMTP (patrz <i>podręcznik obsługi – w jęz. angielskim</i> )
			Zabezp. POP3 (użytk. 1) (patrz <i>podręcznik obsługi – w jęz. angielskim</i> )
			Zabezp. POP3 (użytk. 2) (patrz <i>podręcznik obsługi – w jęz. angielskim</i> )
			Zabezp. POP3 (użytk. 3) (patrz <i>podręcznik obsługi – w jęz. angielskim</i> )
		Interfejs LAN (patrz <i>podręcznik obsługi – w jęz. angielskim</i> )	
		Uruchom ponownie sieć (patrz <i>podręcznik obsługi – w jęz. angielskim</i> )	
		Proxy (patrz <i>podręcznik obsługi – w jęz. angielskim</i> )	
	<b>Opcjonalna karta sieciowa</b>	Podstawowa (patrz <i>podręcznik obsługi – w jęz. angielskim</i> )	
		Sieć bezprzewod. (patrz <i>podręcznik obsługi – w jęz. angielskim</i> )	
	Interf. sieciowy (wysyłanie) (patrz <i>podręcznik obsługi – w jęz. angielskim</i> )		
	<b>Ustaw. blok. interfejsu</b>	Host USB (patrz <i>podręcznik obsługi – w jęz. angielskim</i> )	
		Urządzenie USB (patrz <i>podręcznik obsługi – w jęz. angielskim</i> )	
		Pamięć masowa USB (patrz <i>podręcznik obsługi – w jęz. angielskim</i> )	
		Opcjonalny interfejs 1 (patrz <i>podręcznik obsługi – w jęz. angielskim</i> )	
		Opcjonalny interfejs 2 (patrz <i>podręcznik obsługi – w jęz. angielskim</i> )	

<b>System/Sieć</b>	Poziom zabezp. (patrz <i>podręcznik obsługi – w jęz. angielskim</i> )	
	Uruchom ponownie (patrz <i>podręcznik obsługi – w jęz. angielskim</i> )	
	Ust. dysku RAM (patrz <i>podręcznik obsługi – w jęz. angielskim</i> )	
	Pamięć opcjon. (patrz <i>podręcznik obsługi – w jęz. angielskim</i> )	
	Zabezpieczenie danych (patrz <i>podręcznik obsługi – w jęz. angielskim</i> )	
	Funkcja opcjonalna (patrz <i>podręcznik obsługi – w jęz. angielskim</i> )	
<b>Data/czasomierz/ Oszcz. energii</b>	Data/czas (patrz <i>podręcznik obsługi – w jęz. angielskim</i> )	
	Format daty (patrz <i>podręcznik obsługi – w jęz. angielskim</i> )	
	Strefa czasowa (patrz <i>podręcznik obsługi – w jęz. angielskim</i> )	
	Aut. reset panel (patrz <i>podręcznik obsługi – w jęz. angielskim</i> )	
	Czas. resetowania panelu (patrz <i>podręcznik obsługi – w jęz. angielskim</i> )	
	Licznik energ. (patrz <i>podręcznik obsługi – w jęz. angielskim</i> )	
	Reguły uśpienia (modele na rynek europejski) (patrz <i>podręcznik obsługi – w jęz. angielskim</i> )	
	Poziom uśpienia (z wyjątkiem modeli na rynek europejski) (patrz <i>podręcznik obsługi – w jęz. angielskim</i> )	
	Czas uśp. (patrz <i>podręcznik obsługi – w jęz. angielskim</i> )	
	Reg. wył. zasil. (patrz <i>podręcznik obsługi – w jęz. angielskim</i> )	
	Liczn. wył. zas. (patrz <i>podręcznik obsługi – w jęz. angielskim</i> )	
	Autom. kontyn. po błędzie (patrz <i>podręcznik obsługi – w jęz. angielskim</i> )	
	Oczekiwanie po błędzie (patrz <i>podręcznik obsługi – w jęz. angielskim</i> )	
	Niewykorz. czas (patrz <b>Podręcznik obsługi faksu</b> ).	
<b>Dopasowanie/ konserwacja</b>	<b>Ustawienia trybu cichego</b>	Tryb cichy (patrz <i>podręcznik obsługi – w jęz. angielskim</i> )
		Ustaw dla każdego zadania (patrz <i>podręcznik obsługi – w jęz. angielskim</i> )
	<b>Regulacja gęstości</b>	Kopiewania (patrz <i>podręcznik obsługi – w jęz. angielskim</i> )
		Wyślij/skrzynka (patrz <i>podręcznik obsługi – w jęz. angielskim</i> )
	<b>Dopasowanie gęstości tła</b>	KopiewaniaKPD(L)Auto (patrz <i>podręcznik obsługi – w jęz. angielskim</i> )
		Wyślij/skrzynka (automatyczne) (patrz <i>podręcznik obsługi – w jęz. angielskim</i> )
	Gęstość druku (patrz <i>podręcznik obsługi – w jęz. angielskim</i> )	
	Autom. korekcja kol. (patrz <i>podręcznik obsługi – w jęz. angielskim</i> )	
	Korekcja czarnych linii (patrz <i>podręcznik obsługi – w jęz. angielskim</i> )	
	Jasność wyświetlania (patrz <i>podręcznik obsługi – w jęz. angielskim</i> )	
	Odśwież. bębna (patrz <i>podręcznik obsługi – w jęz. angielskim</i> )	
	Autom. odświeżanie bębna (patrz <i>podręcznik obsługi – w jęz. angielskim</i> )	

# 1 Informacje prawne i zasady bezpieczeństwa

Przed rozpoczęciem użytkowania urządzenia należy zapoznać się z tymi informacjami. Ten rozdział zawiera informacje dotyczące następujących zagadnień:

Powiadomienie .....	1-2
Konwencje bezpieczeństwa zastosowane w tym podręczniku .....	1-2
Otoczenie .....	1-3
Ostrzeżenia dotyczące obsługi .....	1-4
Bezpieczeństwo pracy z laserem (Europa) .....	1-5
Ograniczenia prawne dotyczące kopiowania/skanowania .....	1-6
EN ISO 7779 .....	1-6
EK1-ITB 2000 .....	1-6
Informacje prawne .....	1-7
Funkcja sterowania oszczędnością energii .....	1-13
Funkcja automatycznego kopiowania dwustronnego .....	1-13
Oszczędzanie zasobów — papier .....	1-13
Korzyści dla środowiska wynikające z „zarządzania energią” .....	1-13
Program Energy Star (ENERGY STAR®) .....	1-14

# Powiadomienie

## Konwencje bezpieczeństwa zastosowane w tym podręczniku

Rozdziały tego podręcznika oraz części urządzenia oznaczone symbolami zawierają ostrzeżenia dotyczące zabezpieczeń, które mają chronić użytkownika, inne osoby i znajdujące się w otoczeniu obiekty oraz zapewnić prawidłowe i bezpieczne użytkowanie urządzenia. Symbole i ich znaczenia są przedstawione poniżej.

 **OSTRZEŻENIE:** Oznacza, że nieuwaga lub niestosowanie się do podanych zaleceń może spowodować poważne obrażenia, a nawet śmierć.

 **PRZESTROGA:** Oznacza, że nieuwaga lub niestosowanie się do podanych zaleceń może spowodować obrażenia lub uszkodzenia mechaniczne.

### Symbole

Symbol  wskazuje, że powiązany rozdział zawiera ostrzeżenia dotyczące zabezpieczeń. Rodzaj uwagi jest określony wewnątrz symbolu.

 ... [Ostrzeżenie ogólne]

 ... [Ostrzeżenie o wysokiej temperaturze]

Symbol  wskazuje, że powiązany rozdział zawiera informacje dotyczące zabronionych działań. Rodzaje zabronionych czynności są podane wewnątrz symbolu.

 ... [Ostrzeżenie przed zabronionymi czynnościami]

 ... [Demontaż zabroniony]

Symbol  oznacza, że dana sekcja zawiera informacje o czynnościach obowiązkowych. Rodzaje tych czynności są określone wewnątrz symbolu.

 ... [Alarm dotyczący czynności obowiązkowej]

 ... [Wyciągnij wtyczkę z gniazda]

 ... [Zawsze podłączaj urządzenie do gniazda sieciowego z uziemieniem]

Należy skontaktować się z przedstawicielem serwisu w celu zamówienia zamiennika, jeżeli ostrzeżenia dotyczące zabezpieczeń w tym Podręczniku obsługi są nieczytelne lub jeżeli podręcznik nie został dostarczony (za opłatą).



#### NOTATKA

Dokument bardzo przypominający banknot może w pewnych rzadkich przypadkach nie zostać skopiowany prawidłowo, ponieważ urządzenie wyposażone jest w funkcję zapobiegania fałszerstwom.

## Otoczenie

Urządzenie może pracować w następujących warunkach:

- Temperatura: 10 do 32,5°C  
(Jednak wilgotność nie powinna przekraczać 70% przy temperaturze wynoszącej 32,5°C).
- Wilgotność: 15–80%  
(Jednak temperatura nie powinna przekraczać 30°C przy wilgotności wynoszącej 80%).

Niekorzystne warunki środowiska mogą wpłynąć na jakość wydruków. Zaleca się używanie urządzenia w temperaturze około 16 do 27°C i wilgotności 36 do 65%.

Podczas wyboru lokalizacji urządzenia unikać wymienionych poniżej miejsc.

- Unikać lokalizacji blisko okien lub narażonych na bezpośrednie działanie promieni słonecznych.
- Unikać lokalizacji narażonych na drgania.
- Unikać lokalizacji narażonych na gwałtowne zmiany temperatury.
- Unikać lokalizacji narażonych na bezpośrednie działanie gorącego lub zimnego powietrza.
- Unikać lokalizacji ze słabą wentylacją.

Jeżeli podłoże jest wrażliwe na nacisk, może ono ulec uszkodzeniu podczas przesuwania urządzenia po jego instalacji.

Podczas kopiowania uwalniane są niewielkie ilości ozonu, ale nie stanowią one zagrożenia dla zdrowia. Jednak w przypadku używania urządzenia przez długi czas w źle wietrzonym pomieszczeniu lub przy wykonywaniu bardzo dużej liczby kopii zapach może stać się nieprzyjemny. W celu stworzenia odpowiednich warunków kopiowania zaleca się właściwą wentylację pomieszczenia.



## Ostrzeżenia dotyczące obsługi

### Ostrzeżenia dotyczące materiałów eksploatacyjnych

#### UWAGA

Nie należy próbować spalać części, w których znajduje się toner. Powstające wówczas iskry mogą spowodować oparzenia.

Części, w których znajduje się toner należy przechowywać w miejscach niedostępnych dla dzieci.

W przypadku wysypania się toneru z części, w których się on znajduje, należy unikać wdychania lub połykania oraz kontaktu z oczami i skórą.

- W przypadku dostania się tonera do dróg oddechowych należy przejść do pomieszczenia ze świeżym powietrzem i przepłukać gardło dużą ilością wody. Jeżeli wystąpi kaszel skontaktować się z lekarzem.
- W przypadku połknięcia tonera należy przepłukać usta wodą i wypić 1 lub 2 szklanki wody, aby rozcieńczyć zawartość żołądka. W razie konieczności skontaktować się z lekarzem.
- W przypadku dostania się tonera do oczu należy przepłukać je dokładnie wodą. W przypadku utrzymywania się podrażnienia należy skontaktować się z lekarzem.
- W przypadku zetknięcia się tonera ze skórą należy przemyć ją wodą z mydłem.

W żadnym wypadku nie wolno otwierać na siłę ani niszczyć części, w których znajduje się toner.

### Inne środki ostrożności

Pusty pojemnik z tonerem oraz pojemnik na zużyty toner należy zwrócić lokalnemu dystrybutorowi lub przedstawicielowi działu serwisu. Zebrane pojemniki z tonerem oraz pojemniki na zużyty toner powinny być przetwarzane lub utylizowane zgodnie z odpowiednimi przepisami.

Urządzenie należy przechowywać, unikając bezpośredniego wystawienia na promieniowanie słoneczne.

Urządzenie należy przechowywać w miejscu, w którym temperatura wynosi poniżej 40°C, unikając gwałtownych zmian temperatury i wilgotności.

Jeżeli urządzenie nie jest używane przez dłuższy czas, należy wyjąć papier z kasety i tacy uniwersalnej, włożyć go z powrotem do oryginalnego opakowania i zapieczętować.

## Bezpieczeństwo pracy z laserem (Europa)

Promieniowanie lasera może stanowić zagrożenie dla ludzkiego zdrowia. Dlatego promieniowanie lasera emitowane wewnątrz urządzenia jest szczelnie odizolowane za pomocą obudowy i zewnętrznej pokrywy. Przy normalnej eksploatacji promieniowanie nie może wydostawać się z urządzenia.

Urządzenie jest klasyfikowane jako produkt laserowy Class 1 według normy IEC/EN 60825-1:2007.

**Przeostroga:** Wykonywanie działań innych niż opisane w tym podręczniku może skutkować wystawieniem na szkodliwe promieniowanie.

Etykiety przymocowane są do modułu skanera laserowego wewnątrz urządzenia i nie są dostępne dla użytkownika.



Informacje o produktach laserowych zaliczanych do CLASS 1 można znaleźć na tabliczce znamionowej.

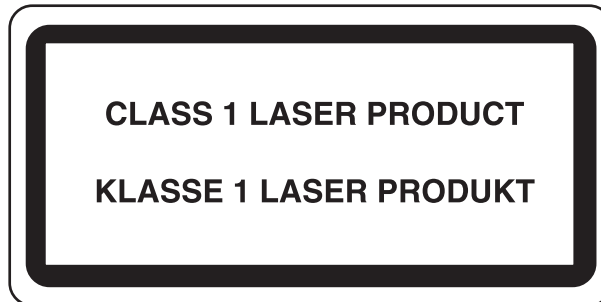

## Ograniczenia prawne dotyczące kopiowania/ skanowania

Kopiowanie/skanowanie materiałów chronionych prawami autorskimi bez zezwolenia właściciela praw autorskich może być zabronione.

Kopiowanie/skanowanie następujących materiałów jest zakazane i może być karane. Poniższy wykaz może nie zawierać wszystkich materiałów objętych zakazem. Nie wolno świadomie kopiować/skanować materiałów objętych zakazem kopiowania/skanowania.

- Pieniądze papierowe
- Banknoty
- Papiery wartościowe
- Znaczki
- Paszporty
- Świadectwa i certyfikaty

Lokalne prawa i regulacje mogą zabraniać lub ograniczać kopiowanie/skanowanie materiałów innych niż wymienione powyżej.

### EN ISO 7779

Maschinenlärminformations-Verordnung 3. GPSGV, 06.01.2004: Der höchste Schalldruckpegel beträgt 70 dB (A) oder weniger gemäß EN ISO 7779.

### EK1-ITB 2000

Das Gerät ist nicht für die Benutzung im unmittelbaren Gesichtsfeld am Bildschirmarbeitsplatz vorgesehen. Um störende Reflexionen am Bildschirmarbeitsplatz zu vermeiden, darf dieses Produkt nicht im unmittelbaren Gesichtsfeld platziert werden.

## Informacje prawne

Kopiowanie lub inne formy powielania niniejszego podręcznika lub jego części bez uzyskania pisemnej zgody firmy KYOCERA Document Solutions Inc. jest zabronione.

### Kwestia nazw handlowych

- PRESCRIBE jest zarejestrowanym znakiem towarowym firmy Kyocera Corporation.
- KPDL jest znakiem towarowym firmy Kyocera Corporation.
- Microsoft, Windows, Windows XP, Windows Server 2003, Windows Vista, Windows Server 2008, Windows 7, Windows Server 2012, Windows 8 oraz Internet Explorer zastrzeżonymi znakami towarowymi lub znakami towarowymi firmy Microsoft Corporation w Stanach Zjednoczonych i/lub innych krajach.
- PCL jest znakiem towarowym firmy Hewlett-Packard Company.
- Adobe Acrobat, Adobe Reader i PostScript są znakami towarowymi firmy Adobe Systems, Incorporated.
- Ethernet jest zarejestrowanym znakiem towarowym firmy Xerox Corporation.
- IBM i IBM PC/AT są znakami towarowymi firmy International Business Machines Corporation.
- AppleTalk, Bonjour, Macintosh i Mac OS są znakami towarowymi firmy Apple Inc. zarejestrowanymi w Stanach Zjednoczonych i innych krajach.
- TypeBankG-B, TypeBankM-M i Typebank-OCR są znakami towarowymi firmy TypeBank®.
- Wszystkie czcionki języków europejskich zainstalowane w tym urządzeniu są używane na mocy porozumienia licencyjnego z firmą Monotype Imaging Inc.
- Helvetica, Palatino i Times są zarejestrowanymi znakami towarowymi firmy Linotype GmbH.
- ITC Avant Garde Gothic, ITC Bookman, ITC ZapfChancery i ITC ZapfDingbats są zarejestrowanymi znakami towarowymi firmy International Typeface Corporation.
- ThinPrint jest znakiem towarowym firmy Cortado AG w Niemczech i innych krajach.
- W tym urządzeniu zainstalowano czcionki UFST™ MicroType® firmy Monotype Imaging Inc.
- To urządzenie jest wyposażone w oprogramowanie zawierające moduły firmy Independent JPEG Group.
- Ten produkt zawiera przeglądarkę NetFront firmy ACCESS CO., LTD.
- ACCESS, logo ACCESS i NetFront są znakami towarowymi lub zarejestrowanymi znakami towarowymi firmy ACCESS CO., LTD. w Stanach Zjednoczonych, Japonii i innych krajach.
- © 2011 ACCESS CO., LTD. All rights reserved.
- Java jest zarejestrowanym znakiem towarowym firmy Oracle i/lub jej podmiotów stowarzyszonych.

**ACCESS™**  
**NetFront™ Browser**



- iPad, iPhone oraz iPod touch są znakami towarowymi firmy Apple Inc., zastrzeżonymi w USA i innych krajach.
- Nazwa AirPrint oraz logo AirPrint są znakami towarowymi firmy Apple Inc.
- iOS jest znakiem towarowym i zarejestrowanym znakiem towarowym firmy Cisco w Stanach Zjednoczonych i w innych krajach i jest używany na licencji Apple Inc.

Wszystkie inne marki i nazwy produktów są zarejestrowanymi znakami towarowymi lub znakami towarowymi. W tym podręczniku oznaczenia ™ i ® nie są używane.

## GPL/LGPL

Oprogramowanie układowe tego urządzenia zawiera programy GPL (<http://www.gnu.org/licenses/gpl.html>) i/lub LGPL (<http://www.gnu.org/licenses/lgpl.html>). Istnieje możliwość pobrania kodu źródłowego tego oprogramowania, a użytkownik ma prawo go kopiować, redystrybuować i modyfikować na warunkach licencji GPL/LGPL. Więcej informacji o dostępności kodu źródłowego znajduje się na stronie <http://www.kyoceradocumentsolutions.com/gpl/>.

## OpenSSL License

Copyright (c) 1998-2006 The OpenSSL Project. All rights reserved.

Redistribution and use in source and binary forms, with or without modification, are permitted provided that the following conditions are met:

1. Redistributions of source code must retain the above copyright notice, this list of conditions and the following disclaimer.
2. Redistributions in binary form must reproduce the above copyright notice, this list of conditions and the following disclaimer in the documentation and/or other materials provided with the distribution.
3. All advertising materials mentioning features or use of this software must display the following acknowledgment: "This product includes software developed by the OpenSSL Project for use in the OpenSSL Toolkit. (<http://www.openssl.org/>)"
4. The names "OpenSSL Toolkit" and "OpenSSL Project" must not be used to endorse or promote products derived from this software without prior written permission. For written permission, please contact [openssl-core@openssl.org](mailto:openssl-core@openssl.org).
5. Products derived from this software may not be called "OpenSSL" nor may "OpenSSL" appear in their names without prior written permission of the OpenSSL Project.
6. Redistributions of any form whatsoever must retain the following acknowledgment: "This product includes software developed by the OpenSSL Project for use in the OpenSSL Toolkit (<http://www.openssl.org/>)"

THIS SOFTWARE IS PROVIDED BY THE OpenSSL PROJECT "AS IS" AND ANY EXPRESSED OR IMPLIED WARRANTIES, INCLUDING, BUT NOT LIMITED TO, THE IMPLIED WARRANTIES OF MERCHANTABILITY AND FITNESS FOR A PARTICULAR PURPOSE ARE DISCLAIMED. IN NO EVENT SHALL THE OpenSSL PROJECT OR ITS CONTRIBUTORS BE LIABLE FOR ANY DIRECT, INDIRECT, INCIDENTAL, SPECIAL, EXEMPLARY, OR CONSEQUENTIAL DAMAGES (INCLUDING, BUT NOT LIMITED TO, PROCUREMENT OF SUBSTITUTE GOODS OR SERVICES; LOSS OF USE, DATA, OR PROFITS; OR BUSINESS INTERRUPTION) HOWEVER CAUSED AND ON ANY THEORY OF LIABILITY, WHETHER IN CONTRACT, STRICT LIABILITY, OR TORT (INCLUDING NEGLIGENCE OR OTHERWISE) ARISING IN ANY WAY OUT OF THE USE OF THIS SOFTWARE, EVEN IF ADVISED OF THE POSSIBILITY OF SUCH DAMAGE.

## Original SSLeay License

Copyright (C) 1995-1998 Eric Young ([eay@cryptsoft.com](mailto:eay@cryptsoft.com)) All rights reserved.

This package is an SSL implementation written by Eric Young ([eay@cryptsoft.com](mailto:eay@cryptsoft.com)). The implementation was written so as to conform with Netscapes SSL.

This library is free for commercial and non-commercial use as long as the following conditions are adhered to. The following conditions apply to all code found in this distribution, be it the RC4, RSA, lhash, DES, etc., code; not just the SSL code. The SSL documentation included with this distribution is covered by the same copyright terms except that the holder is Tim Hudson ([tjh@cryptsoft.com](mailto:tjh@cryptsoft.com)).

Copyright remains Eric Young's, and as such any Copyright notices in the code are not to be removed.

If this package is used in a product, Eric Young should be given attribution as the author of the parts of the library used.

This can be in the form of a textual message at program startup or in documentation (online or textual) provided with the package.

Redistribution and use in source and binary forms, with or without modification, are permitted provided that the following conditions are met:

1. Redistributions of source code must retain the copyright notice, this list of conditions and the following disclaimer.
2. Redistributions in binary form must reproduce the above copyright notice, this list of conditions and the following disclaimer in the documentation and/or other materials provided with the distribution.
3. All advertising materials mentioning features or use of this software must display the following acknowledgement:  
"This product includes cryptographic software written by Eric Young (eay@cryptsoft.com)"  
The word 'cryptographic' can be left out if the routines from the library being used are not cryptographic related :-).
4. If you include any Windows specific code (or a derivative thereof) from the apps directory (application code) you must include an acknowledgement: "This product includes software written by Tim Hudson (tjh@cryptsoft.com)"

THIS SOFTWARE IS PROVIDED BY ERIC YOUNG "AS IS" AND ANY EXPRESS OR IMPLIED WARRANTIES, INCLUDING, BUT NOT LIMITED TO, THE IMPLIED WARRANTIES OF MERCHANTABILITY AND FITNESS FOR A PARTICULAR PURPOSE ARE DISCLAIMED. IN NO EVENT SHALL THE AUTHOR OR CONTRIBUTORS BE LIABLE FOR ANY DIRECT, INDIRECT, INCIDENTAL, SPECIAL, EXEMPLARY, OR CONSEQUENTIAL DAMAGES (INCLUDING, BUT NOT LIMITED TO, PROCUREMENT OF SUBSTITUTE GOODS OR SERVICES; LOSS OF USE, DATA, OR PROFITS; OR BUSINESS INTERRUPTION) HOWEVER CAUSED AND ON ANY THEORY OF LIABILITY, WHETHER IN CONTRACT, STRICT LIABILITY, OR TORT (INCLUDING NEGLIGENCE OR OTHERWISE) ARISING IN ANY WAY OUT OF THE USE OF THIS SOFTWARE, EVEN IF ADVISED OF THE POSSIBILITY OF SUCH DAMAGE.

The licence and distribution terms for any publically available version or derivative of this code cannot be changed. i.e. this code cannot simply be copied and put under another distribution licence [including the GNU Public Licence.]

### **Monotype Imaging License Agreement**

- 1 *Software* shall mean the digitally encoded, machine readable, scalable outline data as encoded in a special format as well as the UFST Software.
- 2 You agree to accept a non-exclusive license to use the Software to reproduce and display weights, styles and versions of letters, numerals, characters and symbols (*Typefaces*) solely for your own customary business or personal purposes at the address stated on the registration card you return to Monotype Imaging. Under the terms of this License Agreement, you have the right to use the Fonts on up to three printers. If you need to have access to the fonts on more than three printers, you need to acquire a multiuser license agreement which can be obtained from Monotype Imaging. Monotype Imaging retains all rights, title and interest to the Software and Typefaces and no rights are granted to you other than a License to use the Software on the terms expressly set forth in this Agreement.
- 3 To protect proprietary rights of Monotype Imaging, you agree to maintain the Software and other proprietary information concerning the Typefaces in strict confidence and to establish reasonable procedures regulating access to and use of the Software and Typefaces.
- 4 You agree not to duplicate or copy the Software or Typefaces, except that you may make one backup copy. You agree that any such copy shall contain the same proprietary notices as those appearing on the original.
- 5 This License shall continue until the last use of the Software and Typefaces, unless sooner terminated. This License may be terminated by Monotype Imaging if you fail to comply with the terms of this License and such failure is not remedied within thirty (30) days after notice from Monotype Imaging. When this License expires or is terminated, you shall either return to Monotype Imaging or destroy all copies of the Software and Typefaces and documentation as requested.
- 6 You agree that you will not modify, alter, disassemble, decrypt, reverse engineer or decompile the Software.
- 7 Monotype Imaging warrants that for ninety (90) days after delivery, the Software will perform in accordance with Monotype Imaging-published specifications, and the diskette will be free from defects in material and workmanship. Monotype Imaging does not warrant that the Software is free from all bugs, errors and omissions.  
  
The parties agree that all other warranties, expressed or implied, including warranties of fitness for a particular purpose and merchantability, are excluded.
- 8 Your exclusive remedy and the sole liability of Monotype Imaging in connection with the Software and Typefaces is repair or replacement of defective parts, upon their return to Monotype Imaging.  
  
In no event will Monotype Imaging be liable for lost profits, lost data, or any other incidental or consequential damages, or any damages caused by abuse or misapplication of the Software and Typefaces.
- 9 Massachusetts U.S.A. law governs this Agreement.

- 10 You shall not sublicense, sell, lease, or otherwise transfer the Software and/or Typefaces without the prior written consent of Monotype Imaging.
- 11 Use, duplication or disclosure by the Government is subject to restrictions as set forth in the Rights in Technical Data and Computer Software clause at FAR 252-227-7013, subdivision (b)(3)(ii) or subparagraph (c)(1)(ii), as appropriate. Further use, duplication or disclosure is subject to restrictions applicable to restricted rights software as set forth in FAR 52.227-19 (c)(2).
- 12 You acknowledge that you have read this Agreement, understand it, and agree to be bound by its terms and conditions. Neither party shall be bound by any statement or representation not contained in this Agreement. No change in this Agreement is effective unless written and signed by properly authorized representatives of each party. By opening this diskette package, you agree to accept the terms and conditions of this Agreement.

### **Knopflerfish License**

This product includes software developed by the Knopflerfish Project.

<http://www.knopflerfish.org>

Copyright 2003-2010 The Knopflerfish Project. All rights reserved.

Redistribution and use in source and binary forms, with or without modification, are permitted provided that the following conditions are met:

- Redistributions of source code must retain the above copyright notice, this list of conditions and the following disclaimer.
- Redistributions in binary form must reproduce the above copyright notice, this list of conditions and the following disclaimer in the documentation and/or other materials provided with the distribution.
- Neither the name of the KNOPFLERFISH project nor the names of its contributors may be used to endorse or promote products derived from this software without specific prior written permission.

THIS SOFTWARE IS PROVIDED BY THE COPYRIGHT HOLDERS AND CONTRIBUTORS "AS IS" AND ANY EXPRESS OR IMPLIED WARRANTIES, INCLUDING, BUT NOT LIMITED TO, THE IMPLIED WARRANTIES OF MERCHANTABILITY AND FITNESS FOR A PARTICULAR PURPOSE ARE DISCLAIMED. IN NO EVENT SHALL THE COPYRIGHT OWNER OR CONTRIBUTORS BE LIABLE FOR ANY DIRECT, INDIRECT, INCIDENTAL, SPECIAL, EXEMPLARY, OR CONSEQUENTIAL DAMAGES (INCLUDING, BUT NOT LIMITED TO, PROCUREMENT OF SUBSTITUTE GOODS OR SERVICES; LOSS OF USE, DATA, OR PROFITS; OR BUSINESS INTERRUPTION) HOWEVER CAUSED AND ON ANY THEORY OF LIABILITY, WHETHER IN CONTRACT, STRICT LIABILITY, OR TORT (INCLUDING NEGLIGENCE OR OTHERWISE) ARISING IN ANY WAY OUT OF THE USE OF THIS SOFTWARE, EVEN IF ADVISED OF THE POSSIBILITY OF SUCH DAMAGE.

### **Apache License (Version 2.0)**

Apache License  
Version 2.0, January 2004  
<http://www.apache.org/licenses/>

#### **TERMS AND CONDITIONS FOR USE, REPRODUCTION, AND DISTRIBUTION**

##### **1. Definitions.**

"License" shall mean the terms and conditions for use, reproduction, and distribution as defined by Sections 1 through 9 of this document.

"Licensor" shall mean the copyright owner or entity authorized by the copyright owner that is granting the License.

"Legal Entity" shall mean the union of the acting entity and all other entities that control, are controlled by, or are under common control with that entity. For the purposes of this definition, "control" means (i) the power, direct or indirect, to cause the direction or management of such entity, whether by contract or otherwise, or (ii) ownership of fifty percent (50%) or more of the outstanding shares, or (iii) beneficial ownership of such entity.

"You" (or "Your") shall mean an individual or Legal Entity exercising permissions granted by this License.

"Source" form shall mean the preferred form for making modifications, including but not limited to software source code, documentation source, and configuration files.

"Object" form shall mean any form resulting from mechanical transformation or translation of a Source form, including but not limited to compiled object code, generated documentation, and conversions to other media types.

"Work" shall mean the work of authorship, whether in Source or Object form, made available under the License, as indicated by a copyright notice that is included in or attached to the work (an example is provided in the Appendix below).

"Derivative Works" shall mean any work, whether in Source or Object form, that is based on (or derived from) the Work and for which the editorial revisions, annotations, elaborations, or other modifications represent, as a whole, an original work of authorship. For the purposes of this License, Derivative Works shall not include works that remain separable from, or merely link (or bind by name) to the interfaces of, the Work and Derivative Works thereof.

"Contribution" shall mean any work of authorship, including the original version of the Work and any modifications or additions to that Work or Derivative Works thereof, that is intentionally submitted to Licensor for inclusion in the Work by the copyright owner or by an individual or Legal Entity authorized to submit on behalf of the copyright owner. For the purposes of this definition, "submitted" means any form of electronic, verbal, or written communication sent to the Licensor or its representatives, including but not limited to communication on electronic mailing lists, source code control systems, and issue tracking systems that are managed by, or on behalf of, the Licensor for the purpose of discussing and improving the Work, but excluding communication that is conspicuously marked or otherwise designated in writing by the copyright owner as "Not a Contribution."

"Contributor" shall mean Licensor and any individual or Legal Entity on behalf of whom a Contribution has been received by Licensor and subsequently incorporated within the Work.

2. Grant of Copyright License. Subject to the terms and conditions of this License, each Contributor hereby grants to You a perpetual, worldwide, non-exclusive, no-charge, royalty-free, irrevocable copyright license to reproduce, prepare Derivative Works of, publicly display, publicly perform, sublicense, and distribute the Work and such Derivative Works in Source or Object form.
3. Grant of Patent License. Subject to the terms and conditions of this License, each Contributor hereby grants to You a perpetual, worldwide, non-exclusive, no-charge, royalty-free, irrevocable (except as stated in this section) patent license to make, have made, use, offer to sell, sell, import, and otherwise transfer the Work, where such license applies only to those patent claims licensable by such Contributor that are necessarily infringed by their Contribution(s) alone or by combination of their Contribution(s) with the Work to which such Contribution(s) was submitted. If You institute patent litigation against any entity (including a cross-claim or counterclaim in a lawsuit) alleging that the Work or a Contribution incorporated within the Work constitutes direct or contributory patent infringement, then any patent licenses granted to You under this License for that Work shall terminate as of the date such litigation is filed.
4. Redistribution. You may reproduce and distribute copies of the Work or Derivative Works thereof in any medium, with or without modifications, and in Source or Object form, provided that You meet the following conditions:
  - (a) You must give any other recipients of the Work or Derivative Works a copy of this License; and
  - (b) You must cause any modified files to carry prominent notices stating that You changed the files; and
  - (c) You must retain, in the Source form of any Derivative Works that You distribute, all copyright, patent, trademark, and attribution notices from the Source form of the Work, excluding those notices that do not pertain to any part of the Derivative Works; and
  - (d) If the Work includes a "NOTICE" text file as part of its distribution, then any Derivative Works that You distribute must include a readable copy of the attribution notices contained within such NOTICE file, excluding those notices that do not pertain to any part of the Derivative Works, in at least one of the following places: within a NOTICE text file distributed as part of the Derivative Works; within the Source form or documentation, if provided along with the Derivative Works; or, within a display generated by the Derivative Works, if and wherever such third-party notices normally appear. The contents of the NOTICE file are for informational purposes only and do not modify the License. You may add Your own attribution notices within Derivative Works that You distribute, alongside or as an addendum to the NOTICE text from the Work, provided that such additional attribution notices cannot be construed as modifying the License.

You may add Your own copyright statement to Your modifications and may provide additional or different license terms and conditions for use, reproduction, or distribution of Your modifications, or for any such Derivative Works as a whole, provided Your use, reproduction, and distribution of the Work otherwise complies with the conditions stated in this License.



5. Submission of Contributions. Unless You explicitly state otherwise, any Contribution intentionally submitted for inclusion in the Work by You to the Licensor shall be under the terms and conditions of this License, without any additional terms or conditions. Notwithstanding the above, nothing herein shall supersede or modify the terms of any separate license agreement you may have executed with Licensor regarding such Contributions.
6. Trademarks. This License does not grant permission to use the trade names, trademarks, service marks, or product names of the Licensor, except as required for reasonable and customary use in describing the origin of the Work and reproducing the content of the NOTICE file.
7. Disclaimer of Warranty. Unless required by applicable law or agreed to in writing, Licensor provides the Work (and each Contributor provides its Contributions) on an "AS IS" BASIS, WITHOUT WARRANTIES OR CONDITIONS OF ANY KIND, either express or implied, including, without limitation, any warranties or conditions of TITLE, NON-INFRINGEMENT, MERCHANTABILITY, or FITNESS FOR A PARTICULAR PURPOSE. You are solely responsible for determining the appropriateness of using or redistributing the Work and assume any risks associated with Your exercise of permissions under this License.
8. Limitation of Liability. In no event and under no legal theory, whether in tort (including negligence), contract, or otherwise, unless required by applicable law (such as deliberate and grossly negligent acts) or agreed to in writing, shall any Contributor be liable to You for damages, including any direct, indirect, special, incidental, or consequential damages of any character arising as a result of this License or out of the use or inability to use the Work (including but not limited to damages for loss of goodwill, work stoppage, computer failure or malfunction, or any and all other commercial damages or losses), even if such Contributor has been advised of the possibility of such damages.
9. Accepting Warranty or Additional Liability. While redistributing the Work or Derivative Works thereof, You may choose to offer, and charge a fee for, acceptance of support, warranty, indemnity, or other liability obligations and/or rights consistent with this License. However, in accepting such obligations, You may act only on Your own behalf and on Your sole responsibility, not on behalf of any other Contributor, and only if You agree to indemnify, defend, and hold each Contributor harmless for any liability incurred by, or claims asserted against, such Contributor by reason of your accepting any such warranty or additional liability.

END OF TERMS AND CONDITIONS

APPENDIX: How to apply the Apache License to your work.

To apply the Apache License to your work, attach the following boilerplate notice, with the fields enclosed by brackets "[ ]" replaced with your own identifying information. (Don't include the brackets!) The text should be enclosed in the appropriate comment syntax for the file format. We also recommend that a file or class name and description of purpose be included on the same "printed page" as the copyright notice for easier identification within third-party archives.

Copyright [yyyy] [name of copyright owner]

Licensed under the Apache License, Version 2.0 (the "License"); you may not use this file except in compliance with the License. You may obtain a copy of the License at

<http://www.apache.org/licenses/LICENSE-2.0>

Unless required by applicable law or agreed to in writing, software distributed under the License is distributed on an "AS IS" BASIS, WITHOUT WARRANTIES OR CONDITIONS OF ANY KIND, either express or implied. See the License for the specific language governing permissions and limitations under the License.

## Funkcja sterowania oszczędnością energii

Urządzenie może działać w **Trybie niskiego poboru energii**, w którym pobór energii jest ograniczony (jego uruchomienie następuje po określonym czasie od ostatniego użycia urządzenia), a także **stanie czuwania**, w którym funkcje drukarki i faksu pozostają w stanie oczekiwania, natomiast pobór energii zostaje obniżony do minimum, jeśli przez określony czas urządzenie jest bezczynne. Ponadto urządzenie jest wyposażone w tryb **Tryb wyłączenia zasilania**, w którym urządzenie automatycznie wyłącza się po upływie określonego czasu od ostatniego użycia urządzenia.

### Tryb niskiego poboru energii

Urządzenie automatycznie przechodzi do trybu niskiego poboru energii po upływie 1 minuty od ostatniego użycia. Czas bezczynności, po upływie którego włączany jest tryb niskiego poboru energii, może zostać przedłużony. Więcej informacji znajduje się w sekcji [Tryb niskiego poboru energii i automatyczny tryb niskiego poboru energii \(strona 2-14\)](#).

### Tryb uśpienia

Urządzenie automatycznie przechodzi w tryb uśpienia po upływie 1 minuty od ostatniego użycia. Czas bezczynności, po upływie którego włączany jest tryb uśpienia, może zostać przedłużony. Więcej informacji można znaleźć w sekcji [Funkcja Czuwanie i Automatyczne czuwanie \(strona 2-15\)](#).

### Tryb wyłączenia zasilania

Urządzenie automatycznie wyłącza zasilanie po upływie jednej godziny od ostatniego użycia. Czas bezczynności, po upływie którego zasilanie jest wyłączane, może zostać przedłużony przez zmianę ustawienia Licznik wyłączenia zasilania. Istnieje także możliwość wyboru reguł przechodzenia urządzenia w tryb wyłączenia zasilania dla poszczególnych funkcji. Dalsze informacje znajdują się w *podręczniku obsługi – w języku angielskim*.

## Funkcja automatycznego kopiowania dwustronnego

To urządzenie jest standardowo wyposażone w funkcję kopiowania dwustronnego. Przykładowo można zmniejszyć ilość zużytego papieru, kopując dwa jednostronne oryginały na pojedynczym arkuszu papieru jako kopię dwustronną. Więcej informacji znajduje się w części [Dupleks \(strona 6-15\)](#).

Drukowanie w trybie druku dwustronnego zmniejsza zużycie papieru i przyczynia się do zachowania zasobów leśnych. Tryb druku dwustronnego zmniejsza również ilość papieru, jaką trzeba zakupić, a tym samym zmniejsza koszty. Zaleca się, aby urządzenia obsługujące druk dwustronny były domyślnie ustawione w tym trybie.

## Oszczędzanie zasobów — papier

Dla celów zachowania i zrównoważonego wykorzystywania zasobów leśnych zaleca się wykorzystywanie papieru makulaturowego lub świeżego, posiadającego certyfikaty inicjatyw na rzecz odpowiedzialnego gospodarowania środowiskiem naturalnym lub uznane oznakowania ekologiczne, które są zgodne z normą EN 12281:2002\* lub równoważną normą jakości.

Urządzenie to obsługuje również drukowanie na papierze 64 g/m<sup>2</sup>. Użycie takiego papieru, zawierającego mniej surowców, może prowadzić do dalszego zachowania zasobów leśnych.

\* : EN12281:2002 „Papier drukowy i biurowy — wymagania dotyczące papieru do kopiowania z zastosowaniem suchego toneru”

Przedstawiciel działu sprzedaży lub działu serwisu może udzielić informacji dotyczących zalecanych rodzajów papieru.

## Korzyści dla środowiska wynikające z „zarządzania energią”

W celu zmniejszenia zużycia energii w czasie bezczynności urządzenie to wyposażono w funkcję zarządzania energią, która automatycznie włącza tryb oszczędzania energii, gdy urządzenie pozostaje w stanie bezczynności przez określony czas.

Mimo że powrót urządzenia do trybu GOTOWY w trybie oszczędzania energii zajmuje nieco czasu, można w ten sposób uzyskać znaczne zmniejszenie zużycia energii. Zaleca się, aby urządzenie było używane przy czasie aktywacji trybu oszczędzania energii ustawionym na wartość domyślną.

## Program Energy Star (ENERGY STAR®)



Jako firma uczestnicząca w międzynarodowym programie Energy Star, zdecydowaliśmy, że urządzenie będzie zgodne ze standardami ustanowionymi w ramach międzynarodowego programu Energy Star. ENERGY STAR® jest dobrowolnym programem dotyczącym wydajności energetycznej, mającym na celu rozwój i promowanie stosowania produktów o wysokiej wydajności energetycznej, tak aby zapobiegać globalnemu ociepleniu. Kupując produkty posiadające kwalifikację ENERGY STAR®, klienci mogą pomóc zmniejszyć emisję gazów cieplarnianych podczas użytkowania produktów oraz obniżyć koszty związane z energią.

# 2 Instalacja i konfiguracja urządzenia

W tym przedstawiono informacje dla administratorów tego urządzenia, takie jak nazwy części urządzenia, podłączanie kabli i instalację oprogramowania.

Nazwy części .....	2-2
Zewnętrzne elementy urządzenia .....	2-2
Złącza i wnętrza urządzenia .....	2-3
Urządzenie z dołączonym wyposażeniem opcjonalnym .....	2-4
Podłączanie urządzenia oraz innych urządzeń .....	2-5
Podłączanie kabli .....	2-6
Podłączanie kabla sieciowego .....	2-6
Podłączanie kabla USB .....	2-7
Podłączanie przewodu zasilania .....	2-7
Włączanie/wyłączanie .....	2-8
Włączanie .....	2-8
Wyłączanie .....	2-8
Logowanie/wylogowanie .....	2-9
Logowanie .....	2-9
Wylogowanie .....	2-10
Ustawienie domyślne urządzenia .....	2-11
Ustawianie daty i godziny .....	2-11
Konfiguracja sieci (połączenie kablowe LAN) .....	2-13
Funkcja oszczędzania energii .....	2-14
Tryb niskiego poboru energii i automatyczny tryb niskiego poboru energii .....	2-14
Funkcja Czuwanie i Automatyczne czuwanie .....	2-15
Kreator szybkiej konfiguracji .....	2-17
Instalacja oprogramowania .....	2-20
Oprogramowanie na dysku DVD (Windows) .....	2-20
Instalowanie oprogramowania w systemie Windows .....	2-21
Deinstalacja oprogramowania .....	2-26
Instalowanie oprogramowania na komputerze MAC .....	2-27
Konfigurowanie sterownika TWAIN .....	2-29
Konfiguracja sterownika WIA .....	2-30
Sprawdzanie licznika .....	2-31
Command Center RX .....	2-32
Uzyskiwanie dostępu Command Center RX .....	2-33
Zmiana ustawień zabezpieczeń .....	2-35
Zmiana informacji o urządzeniu .....	2-37
Ustawienia e-mail .....	2-39
Rejestracja miejsc docelowych .....	2-43

# Nazwy części

## Zewnętrzne elementy urządzenia

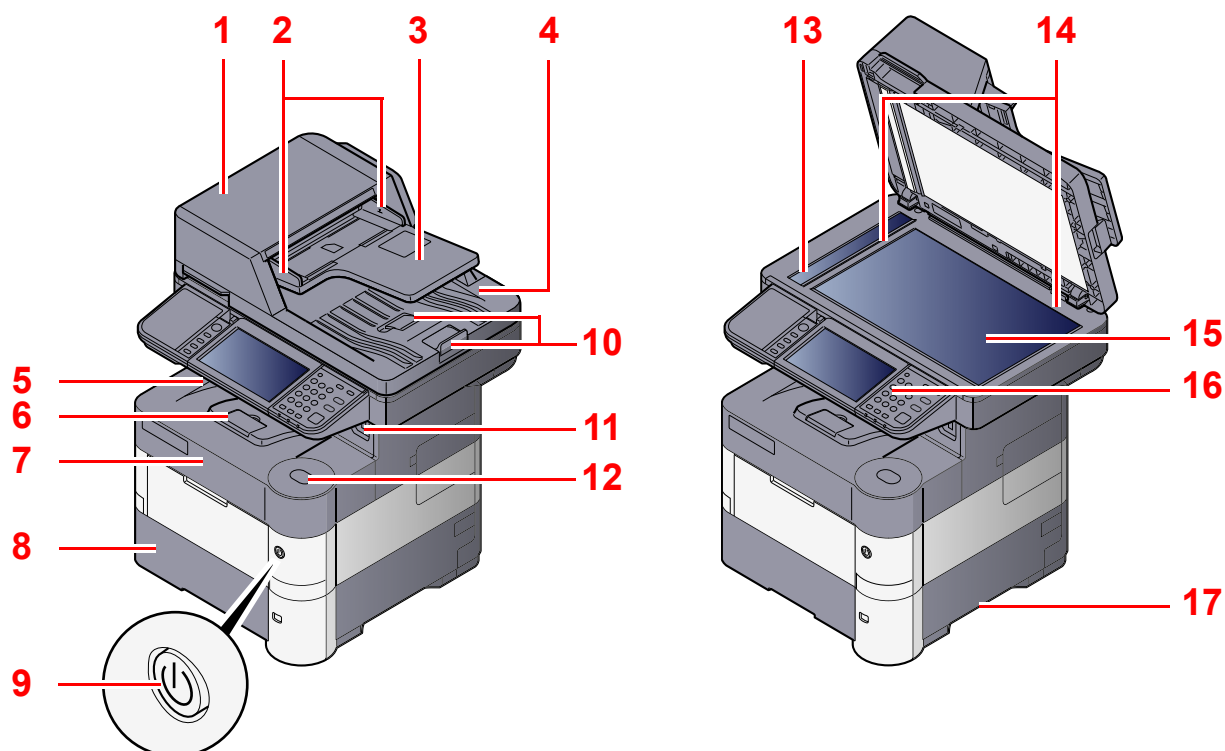

- 1 Procesor dokumentów
- 2 Prowadnica szerokości oryginałów
- 3 Płyta oryginałów
- 4 Płyta wydawania oryginałów
- 5 Taca wewnętrzna
- 6 Ogranicznik papieru
- 7 Pokrywa przednia
- 8 Kaseła 1
- 9 Wyłącznik zasilania
- 10 Blokada oryginałów
- 11 Gniazdo pamięci USB
- 12 Przycisk dźwigni otwierania pokrywy przedniej
- 13 Wąska szyba skanera
- 14 Płyty wskaźnika rozmiaru oryginału
- 15 Płyta dociskowa
- 16 Panel operacyjny
- 17 Uchwyty

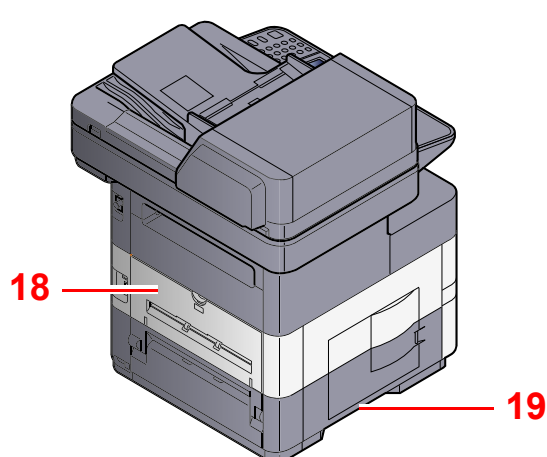

- 18 Tylna pokrywa
- 19 Uchwyty

 [Urządzenie z dołączonym wyposażeniem opcjonalnym \(strona 2-4\)](#)

## Złącza i wnętrze urządzenia

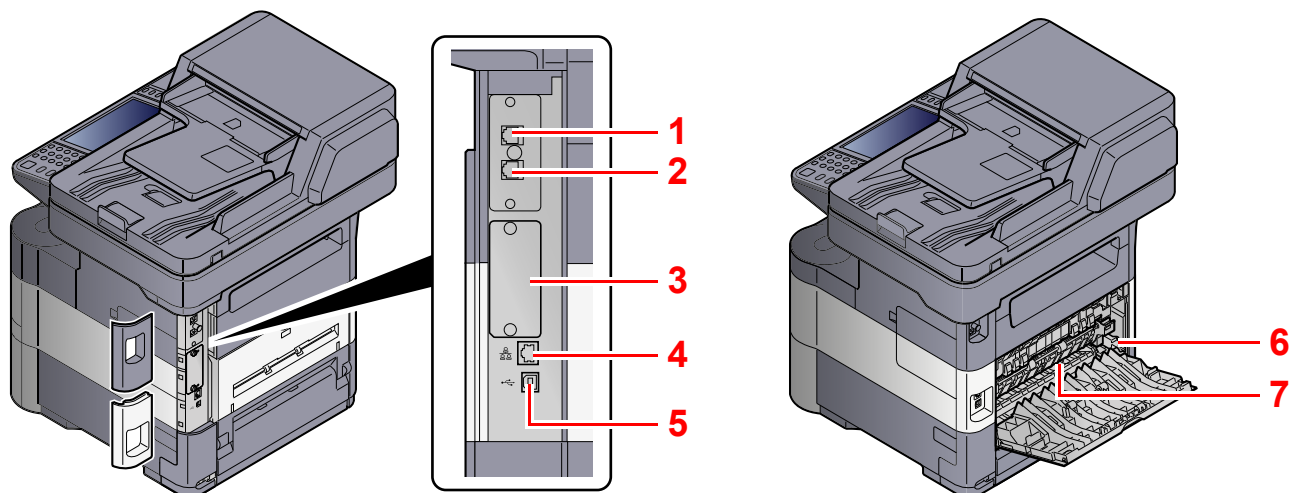

1 Złącze LINE

2 Złącze TEL

3 Interfejs urządzeń opcjonalnych

4 Złącze interfejsu sieciowego

5 Złącze interfejsu USB

6 Dźwignia kopert (tylko ECOSYS M3040idn i ECOSYS M3540idn)

7 Pokrywa utrwalacza

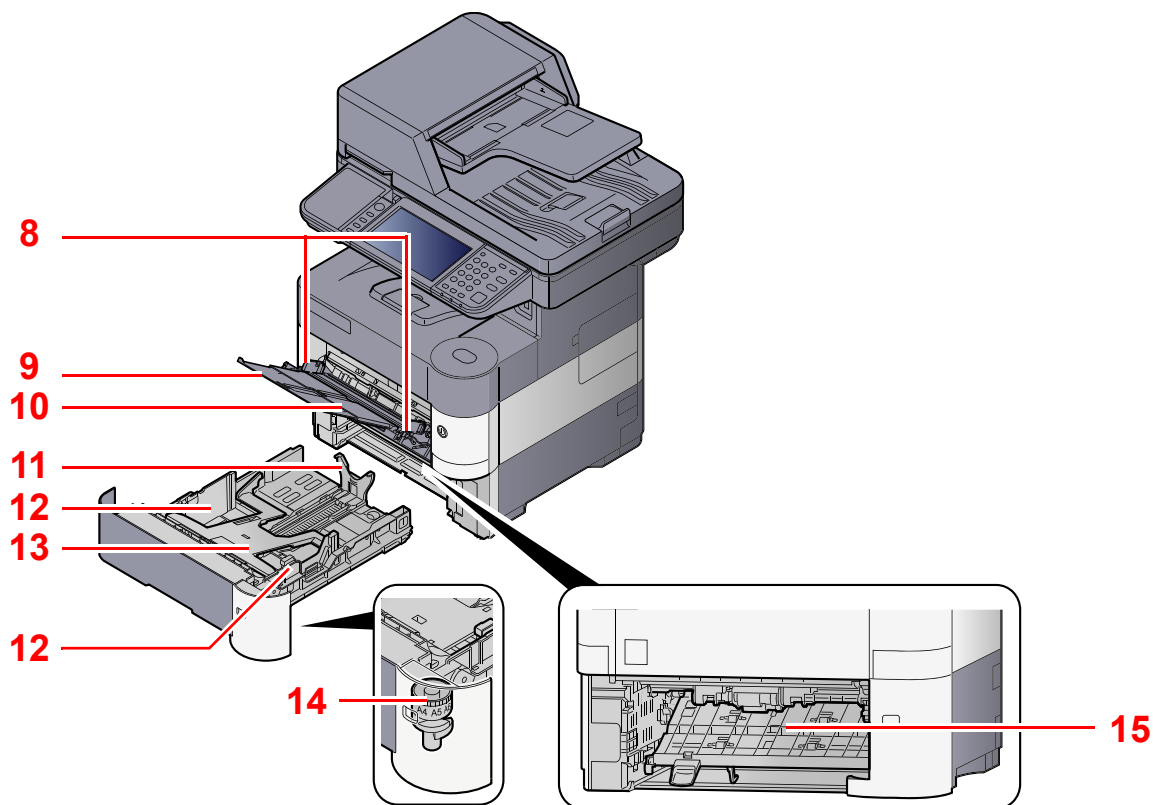

8 Prowadnice szerokości papieru

9 Podpórka tacy uniwersalnej

10 Taca uniwersalna

11 Prowadnica długości papieru

12 Prowadnice szerokości papieru

13 Płyta dolna (tylko ECOSYS M3040idn i ECOSYS M3540idn)

14 Pokrętło rozmiaru

15 Pokrywa dupleksu

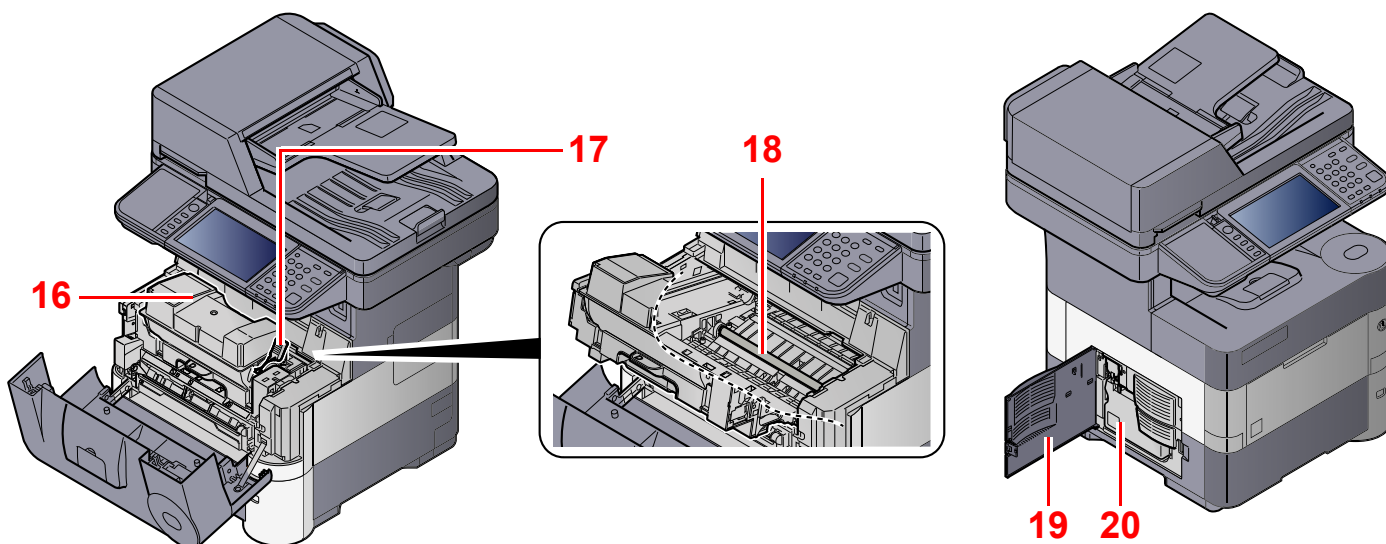

16 Pojemnik z tonerem (Black)

17 Dźwignia blokady pojemnika z tonerem

18 Wałek rejestrujący

19 Lewa pokrywa

20 Pojemnik na zużyty toner

## Urządzenie z dołączonym wyposażeniem opcjonalnym

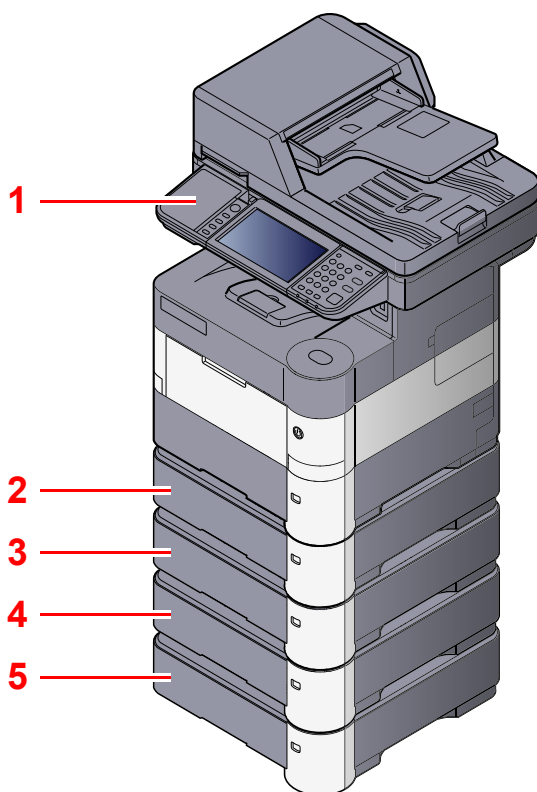

1 Czytnik kart

2 Kasetka 2

3 Kasetka 3

4 Kasetka 4

5 Kasetka 5

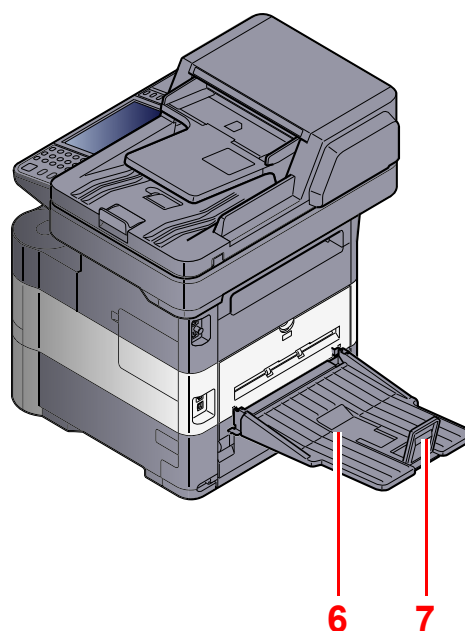

6 Taca tylna (tylko ECOSYS M3550idn i ECOSYS M3560idn)

7 Ogranicznik papieru (tylko ECOSYS M3550idn i ECOSYS M3560idn)

 [Urządzenia opcjonalne \(strona 8-2\)](#)

# Podłączanie urządzenia oraz innych urządzeń

Należy przygotować przewody dostosowane do środowiska pracy urządzenia oraz jego przeznaczenia.

## Podłączanie urządzenia do komputera za pomocą kabla USB

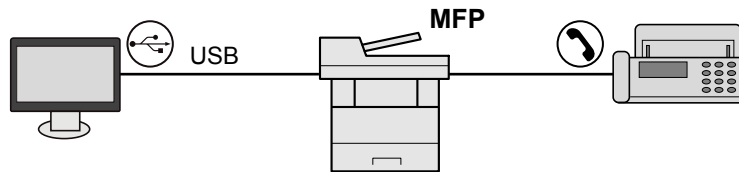

## Podłączanie urządzenia do komputera przez sieć

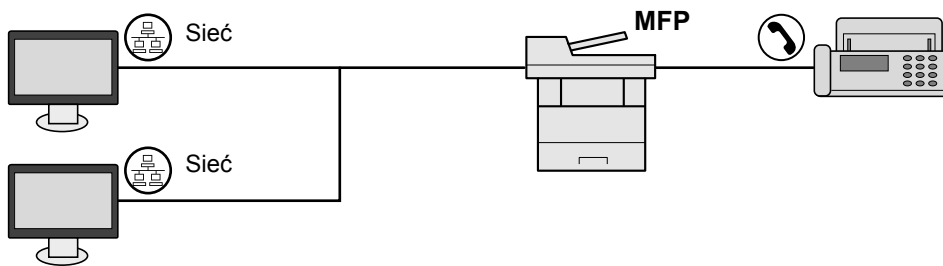

### NOTATKA

Jeżeli urządzenie jest wyposażone w opcjonalny zestaw interfejsu sieci bezprzewodowej, nie ma potrzeby podłączania kabla sieciowego. Aby skorzystać z bezprzewodowej sieci LAN, należy zmienić ustawienia domyślne urządzenia za pomocą menu systemowego.

 Opcjonalna karta sieciowa (patrz *podręcznik obsługi – w jęz. angielskim*)

## Kable do wykorzystania

Warunki połączenia	Funkcja	Wymagane kable
Podłącz kabel sieciowy do urządzenia.	Drukarka/Skaner/Faks sieciowy <sup>*1</sup>	Kabel sieci LAN (10BASE-T, 100BASE-TX, 1000BASE-T)
Podłącz kabel USB do urządzenia.	Drukarka/Skaner (TWAIN/WIA)	Kabel zgodny ze standardem USB 2.0 (zgodny z USB dużej szybkości, maks. 5,0 m)

\*1 Wyłącznie w urządzeniach z zainstalowaną funkcją faksu.



# Podłączanie kabli

## Podłączanie kabla sieciowego

✓ **WAŻNE**

Jeżeli zasilanie jest włączone, należy wyłączyć wyłącznik zasilania.

🔍 [Wyłączenie \(strona 2-8\)](#)

### 1 Podłącz kabel do urządzenia.

- 1 Podłącz kabel sieciowy do złącza interfejsu sieciowego urządzenia.

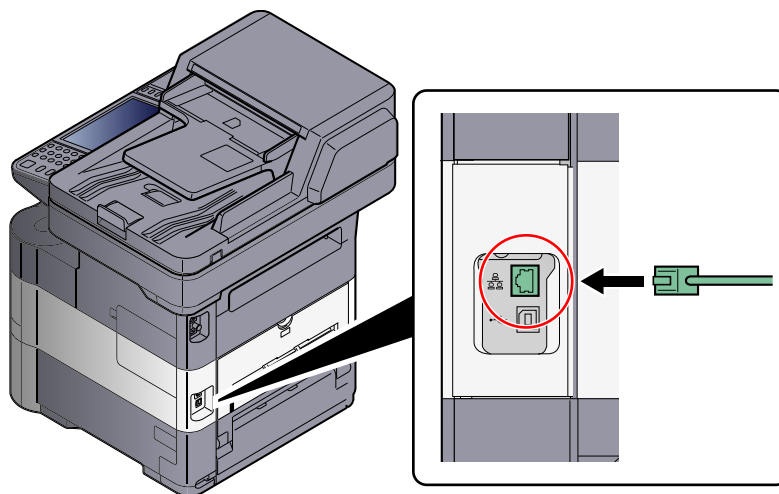

- 2 Podłącz drugi koniec kabla do koncentratora (huba).

### 2 Przygotuj urządzenie.

Włącz urządzenie i skonfiguruj sieć.

🔍 Aby uzyskać szczegółowe informacje, patrz [Konfiguracja sieci \(połączenie kablowe LAN\) na stronie 2-13](#).

## Podłączanie kabla USB

✓ **WAŻNE**

Jeżeli zasilanie jest włączone, należy wyłączyć wyłącznik zasilania.

🔍 [Wyłączanie \(strona 2-8\)](#)

### 1 Podłącz kabel do urządzenia.

- 1 Podłącz kabel USB do złącza interfejsu USB znajdującego się po lewej stronie obudowy urządzenia.

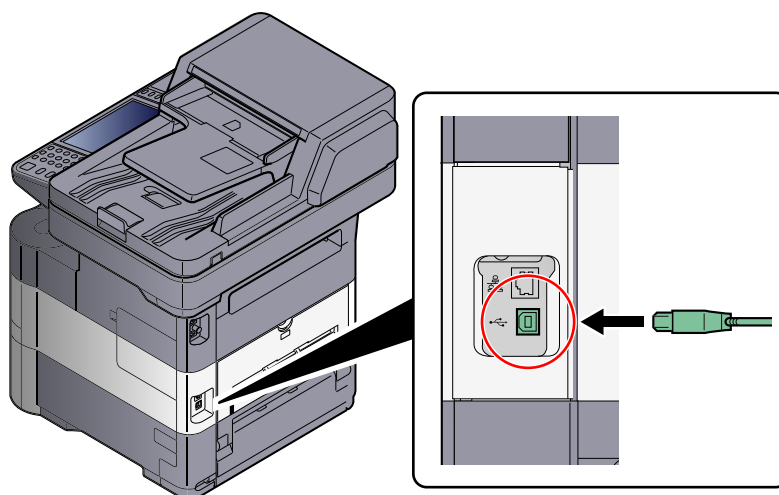

- 2 Drugi koniec kabla podłącz do komputera PC.

## Podłączanie przewodu zasilania

### 1 Podłącz kabel do urządzenia.

- 1 Zdejmij obudowę.

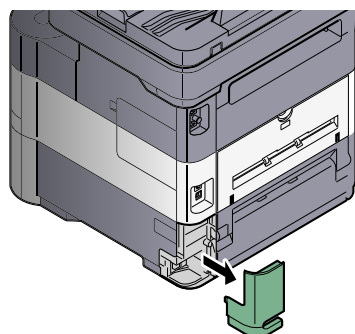

- 2 Podłącz jeden koniec kabla zasilania do urządzenia, a drugi do źródła zasilania.

✓ **WAŻNE**

Należy używać wyłącznie przewodu zasilania dostarczonego wraz z urządzeniem.

# Włączanie/wyłączanie

## Włączanie

### 1 Włącz wyłącznik zasilania.

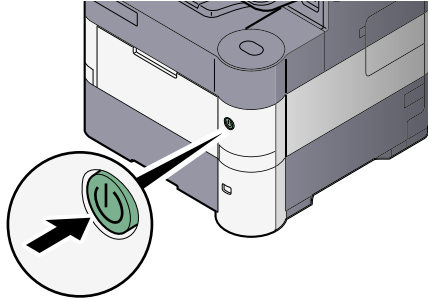

#### ✓ WAŻNE

Po wyłączeniu wyłącznika zasilania nie należy natychmiast ponownie włączać zasilania. Przed włączeniem wyłącznika należy odczekać co najmniej 5 sekund.

## Wyłączanie

#### ✓ WAŻNE

Gdy wskaźnik [Processing] lub [Memory] świeci, urządzenie działa. Wyłączenie wyłącznika zasilania podczas pracy urządzenia może spowodować jego uszkodzenie.

### 1 Wyłącz wyłącznik zasilania.

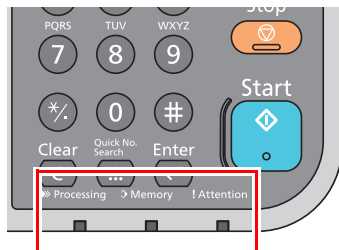

Upewnij się, że wskaźniki nie świecą.

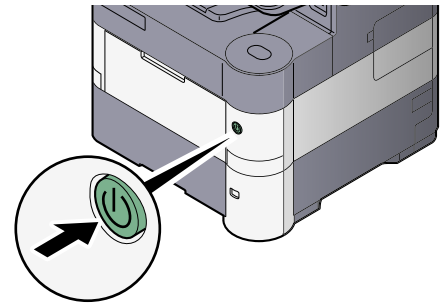

## W przypadku nieużywania urządzenia przez dłuższy czas...



### PRZESTROGA

Jeżeli urządzenie ma zostać pozostawione na dłuższy czas beczynnie (np. na noc), należy wyłączyć je za pomocą głównego wyłącznika zasilania. Jeżeli urządzenie ma być nieużywane przez dłuższy okres (np. podczas wakacji), należy wyjąć wtyczkę z gniazda w celu zapewnienia bezpieczeństwa. W przypadku korzystania z produktu wyposażonego w funkcję faksu należy pamiętać, że wyłączenie za pomocą głównego wyłącznika zasilania powoduje brak możliwości wysyłania i odbierania faksów.

#### ✓ WAŻNE

Wyjmij papier z kaset i zamknij go szczelnie w opakowaniu w celu ochrony przed wilgocią.

# Logowanie/wylogowanie

Podczas konfiguracji funkcji, do której wymagane są uprawnienia administratora, lub jeżeli włączone jest administrowanie logowaniem użytkowników, należy wprowadzić nazwę logowania i hasło.

## NOTATKA

Domyślnie nazwa logowania i hasło logowania są ustawione na wartości przedstawione w poniższej tabeli.

Nazwa modelu	Nazwa logowania	Hasło logowania
ECOSYS M3040idn/ECOSYS M3540idn	4000	4000
ECOSYS M3550idn	5000	5000
ECOSYS M3560idn	6000	6000

W przypadku zapomnienia nazwy logowania użytkownika i hasła logowania nie będzie można się zalogować. W takim przypadku należy zalogować się na konto z uprawnieniami administratora i zmienić nazwę użytkownika albo hasło.

## Logowanie

### Normalne logowanie

#### 1 Wprowadź nazwę logowania użytkownika i hasło logowania, aby się zalogować.

- 1 Jeśli poniższy ekran jest wyświetlany w czasie wykonywania czynności, naciśnij [Klawiatura] i wpisz nazwę użytkownika.



Wprowadź nazwę logowania i hasło. 10:10

Zaloguj do: Lokalny

Nazwa logowania  Klawiatura

Hasło logowania  Klawiatura

Logowanie

 [Metoda wprowadzania znaków \(strona 8-5\)](#)

- 2 Naciśnij [Hasło], aby wprowadzić hasło logowania, a następnie [OK].

## NOTATKA

Jeżeli wybraną metodą uwierzytelniania użytkownika jest [Uwierzytelnianie sieciowe], jako miejsce docelowe uwierzytelniania można wskazać opcję [Lokalny] albo [Sieć].

#### 2 Naciśnij przycisk [Logowanie].

## Logowanie uproszczone



Jeżeli ten ekran zostanie wyświetlony w czasie wykonywania czynności, wybierz użytkownika i zaloguj się.



### NOTATKA

Jeśli konieczne będzie wpisanie hasła użytkownika, pojawi się odpowiedni ekran.



Ustawienia uproszczonego logowania (patrz *podręcznik obsługi – w jęz. angielskim*)

## Wylogowanie



Aby wylogować się z urządzenia, naciśnij klawisz **[Authentication/Logout]** w celu wyświetlenia ekranu wprowadzania nazwy logowania użytkownika i hasła logowania.

Użytkownicy są automatycznie wylogowywani w następujących sytuacjach:

- gdy urządzenie wchodzi w tryb niskiego poboru energii lub uśpienia.
- gdy włączone jest automatyczne resetowanie panelu;

# Ustawienie domyślne urządzenia

Przed rozpoczęciem użytkowania urządzenia należy skonfigurować ustawienia, takie jak data i godzina, ustawienia sieciowa i funkcje oszczędzania energii w razie potrzeby. Kreator instalacji urządzenia jest uruchamiany po pierwszym włączeniu nowo zainstalowanego urządzenia. W razie potrzeby należy także skonfigurować następujące ustawienia.

## NOTATKA

Ustawienie domyślne urządzenia można zmieniać w menu systemu. Informacje na temat ustawień, które można skonfigurować w menu systemowym, znaleźć można w *podręcznik obsługi – w jęz. angielskim*.

## Ustawianie daty i godziny

Ustawiając lokalną datę i godzinę, należy postępować zgodnie z poniższymi wskazówkami.

W przypadku wysyłania wiadomości e-mail, ustawiona data i godzina będą umieszczone w nagłówku tej wiadomości. Ustaw datę, godzinę oraz różnicę czasową w stosunku do GMT w zależności od strefy, w której urządzenie jest używane.

## NOTATKA

W celu wprowadzenia zmian po dokonaniu tej wstępnej konfiguracji należy zapoznać się z dokumentem *podręcznik obsługi – w jęz. angielskim*.

### 1 Wyświetl ekran.

Naciśnij przycisk [**System Menu/Counter**], [∨], następnie [**Data/czasomierz/Oszcz. Energii**].

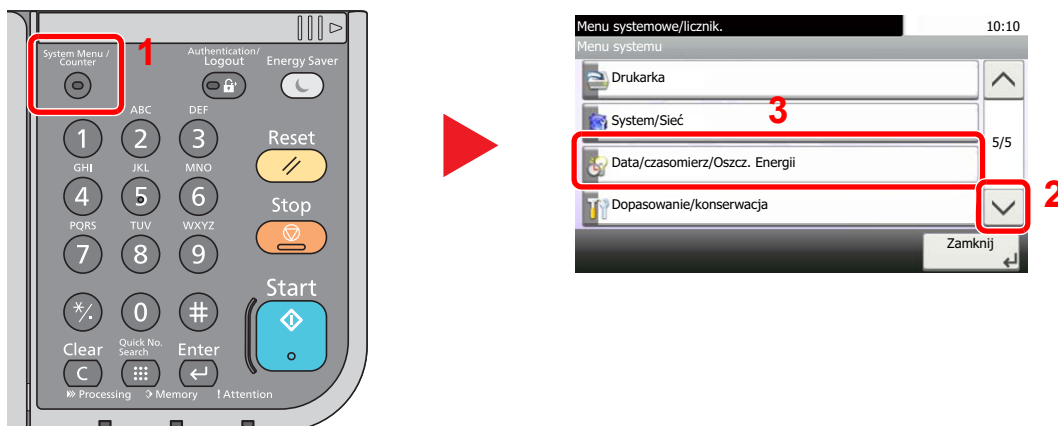

### 2 Skonfiguruj ustawienia.

#### 1 Ustaw strefę czasową.

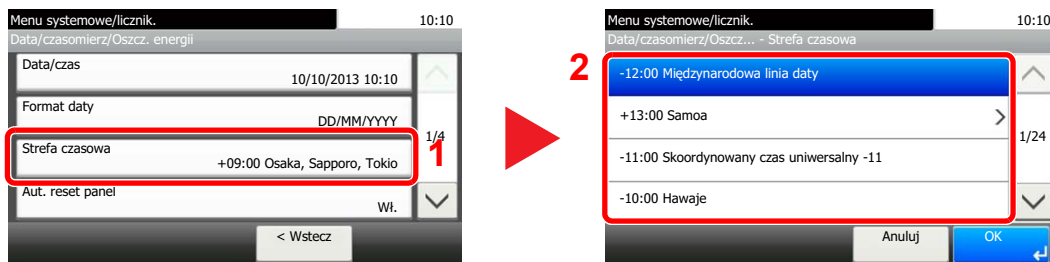

**2** Ustaw czas letni.

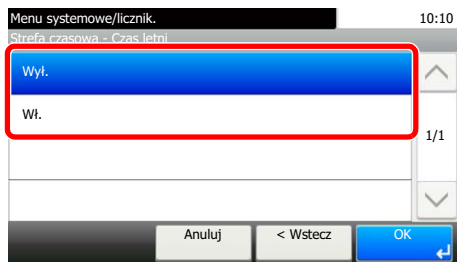

**NOTATKA**

Jeżeli wybierzesz strefę, w której nie stosuje się czasu letniego, ekran ustawiania czasu letniego nie zostanie wyświetlony.

**3** Ustaw datę.



**4** Ustaw godzinę.



## Konfiguracja sieci (połączenie kablowe LAN)

Urządzenie jest wyposażone w interfejs sieciowy kompatybilny z protokołami sieciowymi takimi jak TCP/IP (IPv4), TCP/IP (IPv6), NetBEUI oraz IPSec. Pozwala to na drukowanie za pomocą platform Windows, Macintosh, UNIX i innych.

Ustaw TCP/IP (IPv4) w celu połączenia z siecią Windows. Informacje na temat konfiguracji ustawień można znaleźć w [Kreator szybkiej konfiguracji na stronie 2-17](#).



### NOTATKA

- Należy wcześniej uzyskać adres IP od administratora sieci i mieć go pod ręką podczas konfiguracji tych ustawień. W następujących przypadkach adres IP serwera DNS należy ustawiać w Command Center RX.
  - Korzystając z nazwy hosta przy wyłączonym ustawieniu „DHCP”.
  - Gdy używany jest serwer DNS z adresem IP, który nie jest automatycznie przypisany przez DHCP.

Patrz **Command Center RX User Guide**

- Informacje o innych ustawieniach sieciowych zamieszczono w *Podręczniku obsługi (w jęz. angielskim)*.

## Ustawienia sieci bezprzewodowej

Gdy na urządzeniu zainstalowano opcjonalny zestaw interfejsu sieci bezprzewodowej (IB-51) i skonfigurowano ustawienia połączenia, istnieje możliwość drukowania w otoczeniu sieci bezprzewodowej (bezprzewodowej sieci LAN). Poniżej przedstawiono wprowadzenie do ustawień połączenia za pomocą ustawień podstawowych.

Następujące cztery ustawienia mogą zostać skonfigurowane z poziomu ustawień podstawowych. Instrukcja konfiguracji sieci bezprzewodowej znajduje się w *podręczniku obsługi – w jęz. angielskim*.

### Dostępna sieć

Wyświetla punkty dostępowe, do których można podłączyć urządzenie.

### Przycisk

Jeśli punkt dostępowy obsługuje metodę przycisku, ustawienia bezprzewodowe można skonfigurować, posługując się tą metodą. Ustawienie to realizuje metodę przycisku i połączenie zostaje nawiązane poprzez naciśnięcie przycisku na punkcie dostępowym.



### NOTATKA

Za pomocą metody przycisku można zrealizować wyłącznie połączenie WPS (WiFi Protected Setup).

### PIN (Urządzenie)

Rozpoczyna połączenie, korzystając z kodu PIN urządzenia. Wprowadź kod PIN do punktu dostępowego. Kod PIN urządzenia zostanie wygenerowany automatycznie.

### PIN (Terminal)

Rozpoczyna połączenie, korzystając z kodu PIN punktu dostępowego. Wprowadź kod PIN punktu dostępowego.



## Funkcja oszczędzania energii

Po upływie określonego czasu od ostatniego użycia, urządzenie przechodzi w tryb niskiego poboru mocy, w celu ograniczenia zużycia energii. Po upływie dalszego określonego czasu od ostatniego użycia, urządzenie przechodzi w tryb uśpienia, w celu maksymalnego ograniczenia zużycia energii. Jeżeli urządzenie nie będzie używane w trybie uśpienia, zostanie automatycznie wyłączone po pewnym czasie.

### Tryb niskiego poboru energii i automatyczny tryb niskiego poboru energii

#### Tryb niskiego poboru energii

Jeśli urządzenie nie jest wykorzystywane przez określony czas, zaświeci się wskaźnik oszczędzania energii, a ekran zostanie wygaszony, w celu zmniejszenia poboru prądu. Taki stan nazywany jest trybem niskiego poboru energii. Na ekranie wyświetlany będzie komunikat „Niski pobór mocy”.



Jeśli w trybie niskiego poboru energii odebrane zostaną dane drukowania, urządzenie automatycznie wybudzi się i rozpocznie drukowanie. Również jeżeli w trybie niskiego poboru energii otrzymany zostanie faks, urządzenie automatycznie wybudzi się i rozpocznie drukowanie.

W celu powrotu do stanu gotowości należy wykonać jedną z wymienionych poniżej czynności.

- Naciśnij panel dotykowy lub dowolny klawisz na panelu operacyjnym.
- Otwórz procesor dokumentów.
- Umieść oryginały w procesorze dokumentów.

Urządzenie będzie gotowe do pracy w ciągu 10 sekund.

Pamiętaj, że warunki otoczenia, takie jak wentylacja, mogą powodować, że urządzenie będzie wolniej reagować.

#### Automatyczny tryb niskiego poboru energii

Automatyczny tryb niskiego poboru energii automatycznie przełącza urządzenie w tryb niskiego poboru energii, jeżeli pozostaje ono bezczynne przez określony czas.

Domyślnie ustawiony czas to 1 minuta.

Informacje na temat ustawień trybu niskiego poboru energii znaleźć można w części [Kreator szybkiej konfiguracji na stronie 2-17](#).



#### NOTATKA

Jeśli ustawienie licznika energii jest równe ustawieniu czasu uśpienia, wtedy tryb uśpienia zostaje poprzedzony przez tryb niskiego poboru energii.

## Funkcja Czuwanie i Automatyczne czuwanie

### Czuwanie

Aby przełączyć urządzenie w tryb uśpienia, naciśnij klawisz [Energy Saver]. W celu maksymalnego ograniczenia zużycia energii zgaśnię panel dotykowy oraz wszystkie wskaźniki na panelu operacyjnym oprócz wskaźnika Oszcz. energii. Stan ten określany jest jako uśpienie.



Jeśli w trybie uśpienia odebrane zostaną dane drukowania, urządzenie automatycznie wybudzi się i rozpocznie drukowanie.

Również jeżeli w trybie uśpienia otrzymany zostanie faks, urządzenie automatycznie wybudzi się i rozpocznie drukowanie.

Aby wznowić, wykonaj poniższe czynności.

- Naciśnij klawisz [Energy Saver].

Urządzenie będzie gotowe do pracy w przeciągu 15 sekund (ECOSYS M3040idn/ECOSYS M3540idn), 20 sekund (ECOSYS M3550idn) lub 25 sekund (ECOSYS M3560idn).

Pamiętaj, że warunki otoczenia, takie jak wentylacja, mogą powodować, że urządzenie będzie wolniej reagować.

### Automatyczne uśpienie

Funkcja Automatyczne uśpienie automatycznie przełącza urządzenie w tryb uśpienia po określonym czasie bezczynności w trybie niskiego poboru energii.

Domyślnie ustawiony czas to 1 minuta.

Aby zmienić wstępnie ustawiony czas przełączenia w tryb uśpienia, patrz [Kreator szybkiej konfiguracji na stronie 2-17](#).

 **NOTATKA**  
Jeśli ustawienie licznika energii jest równe ustawieniu czasu uśpienia, wtedy tryb uśpienia zostaje poprzedzony przez tryb niskiego poboru energii.

### Reguły czuwania (modele na rynek europejski)

Możliwe jest ustawienie przechodzenia do trybu uśpienia dla wszystkich lub jedynie wybranych funkcji urządzenia. Po przejściu urządzenia w tryb uśpienia, karta ID nie zostanie rozpoznana.

 Więcej informacji na temat ustawień reguł czuwania można znaleźć w *podręczniku obsługi* – w jęz. angielskim.

## Poziom uśpienia (Oszcz. energii i wznowienie pracy) (z wyjątkiem modeli na rynek europejski)

Na poziomie uśpienia można przełączać urządzenie pomiędzy następującymi dwoma trybami: Trybem oszczędzania energii i trybem wznowienia pracy. Domyślnym ustawieniem jest tryb oszczędzania energii.

W trybie oszczędzania energii zużycie energii jest nawet niższe niż w trybie wznowienia pracy. Pozwala to na oddzielne ustawianie trybu uśpienia dla każdej funkcji. Czas wybudzania się urządzenia z trybu oszczędzania energii i podjęcia normalnej pracy jest dłuższy niż w przypadku trybu wznowienia pracy. Nie można rozpoznać karty ID.



### NOTATKA

Jeśli zainstalowany jest opcjonalny Network Interface Kit, włączenie funkcji oszczędzania energii nie jest możliwe.

W trybie wznowienia pracy urządzenie powraca z trybu uśpienia szybciej niż w trybie oszczędzania energii. Aby wznović, naciśnij klawisz **[Energy Saver]** na panelu operacyjnym. Jeśli w trybie uśpienia odebrane zostaną dane drukowania, urządzenie automatycznie wybudzi się i rozpocznie drukowanie.



Aby uzyskać więcej informacji na temat ustawień poziomów uśpienia, patrz [Kreator szybkiej konfiguracji na stronie 2-17](#).

# Kreator szybkiej konfiguracji

W przypadku funkcji faksu, ustawień papieru, funkcji oszczędzania energii i ustawień sieciowych następujące ustawienia można skonfigurować na ekranie o układzie kreatora.

<b>Konfiguracja FAKSU</b>	Konfiguracja podstawowych ustawień faksu.	
	1. Wybier./tryb odb.	Tryb wybierania Tryb odbioru Auto(DRD)
	2. Inf. o lok. FAKSIE	Naz. FAKSU lok. Lokalny nr FAKSU Lok. iden. FAKSU TTI
	3. Dźwięk	Głośność głośników Głośność monitora Brzęczyk ukończenia zadania
	4. Dzwonki	Normalny Automatyczna sekretarka Przełącz. FAKS/TEL
	5. Wyb. ponowne	Liczba ponowień
<b>Konfiguracja papieru</b>	Umożliwia konfigurację rozmiaru papieru i typ nośnika papieru, który ma zostać zastosowany w kasetach i tacy uniwersalnej.	
	1. Kasetą 1	Rozmiar papieru <sup>*1</sup> Typ nośnika
	2. Kasetą 2 <sup>*2</sup>	Rozmiar papieru <sup>*1</sup> Typ nośnika
	3. Kasetą 3 <sup>*2</sup>	Rozmiar papieru <sup>*1</sup> Typ nośnika
	4. Kasetą 4 <sup>*2</sup>	Rozmiar papieru <sup>*1</sup> Typ nośnika
	5. Kasetą 5 <sup>*2</sup>	Rozmiar papieru <sup>*1</sup> Typ nośnika
	6. Taca uniwers.	Rozmiar papieru Typ nośnika
<b>Konfiguracja oszczędzania energii</b>	Konfiguracja trybu uśpienia i trybu niskiego poboru energii.	
	1. Tryb uśpienia	Czas przejścia w tr uśp. Poziom uśpienia (z wyjątkiem modeli na rynek europejski)
	2. Tryb niskiego poboru energii	Minutnik tr. energooszcz.
<b>Konfiguracja sieci</b>	Służy do konfiguracji ustawień sieciowych.	
	1. Sieć	Uzyskaj adres IP Adres IP <sup>*3</sup> Maska podsieci <sup>*3</sup> Brama domyślna <sup>*3</sup>

\*1 Opcja wyświetlana tylko, gdy pokrętko rozmiaru na kasecie jest ustawione na wartość „Other”.

\*2 Opcja wyświetlana tylko, gdy zainstalowano opcjonalny podajnik papieru.

\*3 Nie jest wyświetlane, gdy dla „Uzyskaj adres IP” ustawiono opcję [Automatyczne(DHCP)].

**NOTATKA**

Po wyświetleniu ekranu uwierzytelniania użytkownika wprowadź nazwę logowania użytkownika i hasło logowania, a następnie naciśnij przycisk [Logowanie].

Domyślnie nazwa logowania i hasło logowania są ustawione na wartości przedstawione w poniższej tabeli.

Nazwa modelu	Nazwa logowania	Hasło logowania
ECOSYS M3040idn/ECOSYS M3540idn	4000	4000
ECOSYS M3550idn	5000	5000
ECOSYS M3560idn	6000	6000

**1 Wyświetl ekran.**

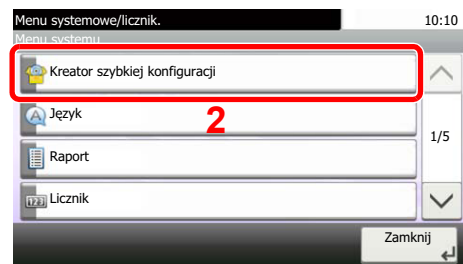

**2 Wybierz funkcję.**

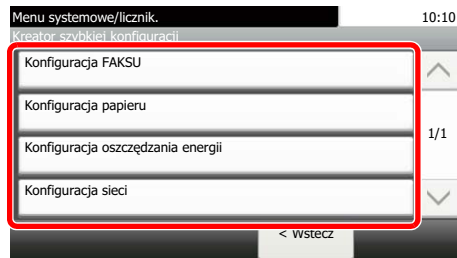

**3 Skonfiguruj ustawienia.**

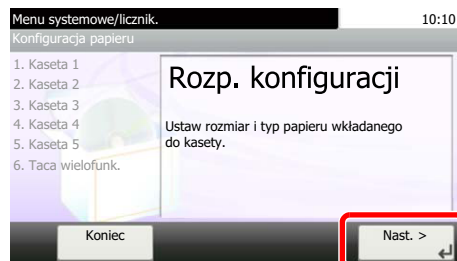

Uruchom kreatora. Aby skonfigurować ustawienia, postępuj zgodnie z instrukcjami wyświetlanymi na ekranie:

**NOTATKA**

Jeżeli występują problemy z konfiguracją ustawień, patrz [Ekran Start na stronie 3-4.](#)

Przycisk	Opis
Koniec	Zamyka kreatora. Ustawienia wprowadzone do tej pory zostaną zastosowane.
Poprzedni	Wraca do poprzedniego elementu.
Pomiń	Przechodzi do następnego elementu bez ustawiania bieżącego elementu.
Następny	Przechodzi do następnego ekranu.
Wstecz	Wraca do poprzedniego ekranu.
Ukończ	Zarejestruj ustawienia i zamknij kreatora.

# Instalacja oprogramowania

Jeżeli docelowo na tym urządzeniu ma być używana funkcja drukarki, przesyłania danych za pomocą funkcji TWAIN/WIA lub wysyłania faksów przez sieć, na komputerze należy zainstalować odpowiednie oprogramowanie z dołączonego dysku DVD (Product Library).

## Oprogramowanie na dysku DVD (Windows)

Można wybrać następujące metody instalacji: [\[Instalacja ekspresowa\]](#) lub [\[Instalacja niestandardowa\]](#). [\[Instalacja ekspresowa\]](#) jest standardową metodą instalacji. Aby zainstalować elementy, których nie można zainstalować przy użyciu [\[Instalacja ekspresowa\]](#), należy przeprowadzić [\[Instalacja niestandardowa\]](#). Aby uzyskać szczegółowe informacje na temat instalacji niestandardowej, patrz [Instalacja niestandardowa na stronie 2-23](#).

Oprogramowanie	Opis	Instalacja ekspresowa
KX DRIVER	Sterownik ten pozwala na drukowanie na urządzeniu plików z komputera. Pojedynczy sterownik obsługuje wiele języków opisu strony (PCL XL, KPDL itd.). Ten sterownik drukarki pozwala na pełne wykorzystanie funkcji urządzenia. Używaj tego sterownika do tworzenia plików PDF.	○
KX XPS DRIVER	Ten sterownik drukarki obsługuje format XPS (XML Paper Specification), opracowany przez Microsoft Corporation.	-
KPDL mini-driver/PCL mini-driver	Jest to ministerownik firmy Microsoft, który obsługuje języki PCL i KPDL. Istnieją pewne ograniczenia co do funkcji urządzenia oraz funkcji opcjonalnych jakie mogą być stosowane z tym sterownikiem.	-
FAX Driver	Umożliwia wysłanie dokumentu utworzonego za pomocą aplikacji komputerowej jako faksu za pośrednictwem urządzenia.	-
Kyocera TWAIN Driver	Sterownik ten umożliwia skanowanie na urządzeniu za pomocą aplikacji zgodnej z TWAIN.	○
Kyocera WIA Driver	WIA (Windows Imaging Acquisition) jest funkcją systemu Windows, która umożliwia wzajemną komunikację między urządzeniem do przechwytywania obrazu, takim jak skaner, oraz aplikacją do przetwarzania obrazu. Obraz może być pozyskany za pomocą aplikacji zgodnej z WIA, co jest przydatne, gdy na komputerze nie zainstalowano aplikacji zgodnej z TWAIN.	-
KYOCERA Net Viewer	Jest to narzędzie umożliwiające monitorowanie urządzenia w sieci.	-
Status Monitor	Jest to narzędzie monitorujące stan drukarki i zapewniające funkcję ciągłego raportowania.	○
File Management Utility	Umożliwia wysyłanie i zapisywanie zeskanowanego dokumentu do określonego folderu sieciowego.	-
KYOCERA Net Direct Print	Umożliwia wydrukowanie pliku PDF bez uruchamiania programu Adobe Acrobat/Reader.	-
FONTS	Są to czcionki ekranowe, które umożliwiają użycie wbudowanych czcionek urządzenia w aplikacji.	○



### NOTATKA

- Instalacja w systemie Windows może zostać przeprowadzona jedynie przez użytkownika zalogowanego z uprawnieniami administratora.
- Po podłączeniu za pomocą kabla USB, funkcja Plug and Play jest w stanie czuwania urządzenia nieaktywna. Aby kontynuować proces instalacji, naciśnij klawisz [\[Energy Saver\]](#), aby uprzednio wybudzić urządzenie z uśpienia.
- Z funkcji faksu można korzystać tylko w produktach, które zostały w nią wyposażone.
- Sterowników WIA i KX XPS DRIVER nie można instalować w systemie Windows XP.

# Instalowanie oprogramowania w systemie Windows

## Instalacja ekspresowa

Poniżej przedstawiono przykładową procedurę instalacji oprogramowania w systemie Windows 7 za pomocą [Instalacja ekspresowa].

Aby uzyskać szczegółowe informacje na temat instalacji niestandardowej, patrz [Instalacja niestandardowa na stronie 2-23](#).

### 1 Włóż płytę DVD do napędu.

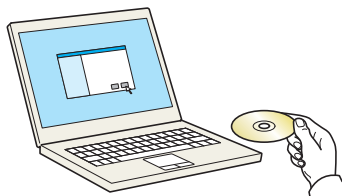

#### NOTATKA

- Instalacja w systemie Windows może zostać przeprowadzona jedynie przez użytkownika zalogowanego z uprawnieniami administratora.
- Po wyświetleniu okna **Kreatora znajdowania nowego sprzętu** naciśnij przycisk [Anuluj].
- Jeżeli wyświetlone zostanie okno automatycznego uruchamiania, kliknij [Uruchom setup.exe].
- Jeżeli zostanie wyświetlone okno dialogowe kontroli konta użytkownika, należy kliknąć przycisk [Tak] ([Zezwalaj]).

### 2 Wyświetl ekran.

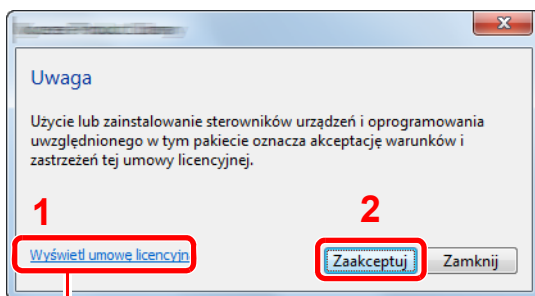

Kliknij łącze [Wyświetl umowę licencyjną] i zapoznaj się z treścią umowy licencyjnej użytkownika oprogramowania.

### 3 Zainstaluj przy użyciu metody [Instalacja ekspresowa].

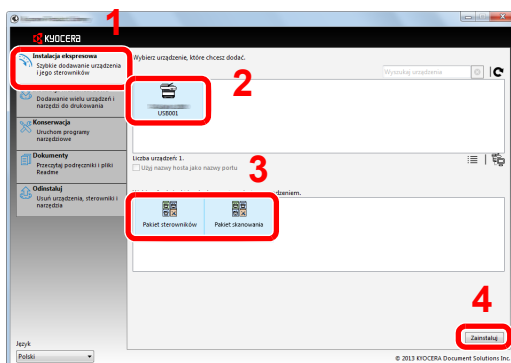

Można także wybrać [Użyj nazwy hosta jako nazwy portu] i ustawić używanie nazwy hosta standardowego portu TCP/IP. (Nie można używać połączenia USB).



 **NOTATKA**

- Aby urządzenie zostało wykryte, musi być włączone. Jeżeli komputer nie wykrywa urządzenia, należy sprawdzić, czy urządzenie jest prawidłowo połączone poprzez sieć lub za pomocą kabla USB i czy jest włączone, a następnie kliknąć  (Załaduj).
- Jeżeli zostanie wyświetlone okno dialogowe zabezpieczeń systemu Windows, należy kliknąć przycisk [**Zainstaluj oprogramowanie sterownika mimo to**].

## 4 Zakończ instalację.

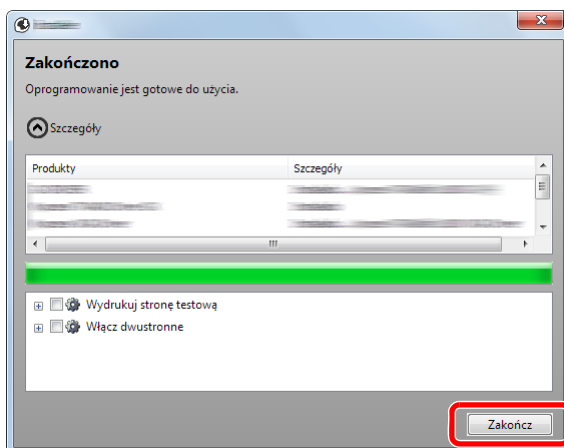

Po wyświetleniu komunikatu „**Oprogramowanie jest gotowe do użycia**” można rozpocząć użytkowanie oprogramowania. Aby wydrukować stronę testową, zaznacz okienko „**Wydrukuj stronę testową**” a następnie wybierz urządzenie.

Kliknij przycisk [**Zakończ**], aby zamknąć okno dialogowe kreatora.

 **NOTATKA**

Jeżeli w systemie Windows XP zaznaczono opcję [**Ustawienia urządzenia**], po kliknięciu przycisku [**Zakończ**] zostanie wyświetlone okno dialogowe ustawień urządzenia. W oknie dialogowym należy skonfigurować ustawienia wyposażenia opcjonalnego zainstalowanego w urządzeniu. Ustawienia urządzenia można skonfigurować po ukończeniu instalacji. Szczegółowe informacje można znaleźć w części ustawienia urządzenia w **Printer Driver User Guide** na płycie DVD.

Jeżeli wyświetlony zostanie komunikat z prośbą o ponowne uruchomienie systemu, należy zrestartować komputer, postępując zgodnie z poleceniami wyświetlanymi na ekranie. Procedura instalacji sterownika drukarki jest zakończona.

Po zainstalowaniu sterownika TWAIN należy skonfigurować [Konfigurowanie sterownika TWAIN \(strona 2-29\)](#).

## Instalacja niestandardowa

Poniżej przedstawiono przykładową procedurę instalacji oprogramowania w systemie Windows 7 za pomocą [Instalacja niestandardowa].

### 1 Włóż płytę DVD do napędu.

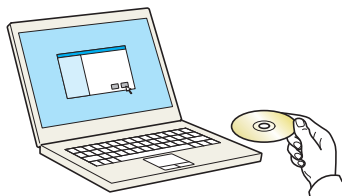

#### NOTATKA

- Instalacja w systemie Windows może zostać przeprowadzona jedynie przez użytkownika zalogowanego z uprawnieniami administratora.
- Po wyświetleniu okna **Kreatora znajdowania nowego sprzętu** naciśnij przycisk [Anuluj].
- Jeżeli wyświetlone zostanie okno automatycznego uruchamiania, kliknij [Uruchom setup.exe].
- Jeżeli zostanie wyświetlone okno dialogowe kontroli konta użytkownika, należy kliknąć przycisk [Tak] ([Zezwalaj]).

### 2 Wyświetl ekran.

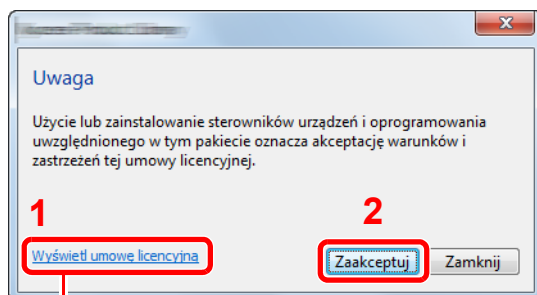

Kliknij łącze [Wyświetl umowę licencyjną] i zapoznaj się z treścią umowy licencyjnej użytkownika oprogramowania.

### 3 Zainstaluj przy użyciu metody [Instalacja niestandardowa].

#### 1 Wybierz urządzenie do instalacji.

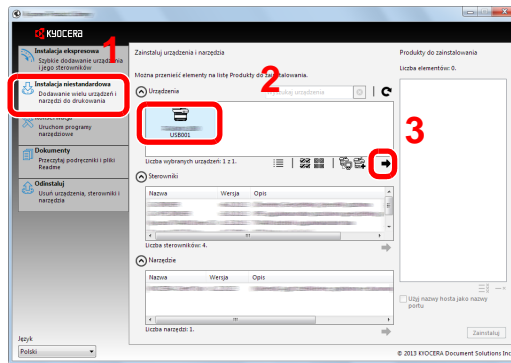

Można używać poniższych przycisków.

 : Pozwala zmienić wyświetlany obraz na ikony i tekst.

 : Pozwala wybierać wiele elementów.

 : Jeżeli żądane urządzenie nie zostało wyświetlone, naciśnij ten przycisk, aby wybrać urządzenie bezpośrednio.

#### 2 Wybierz sterownik do instalacji.

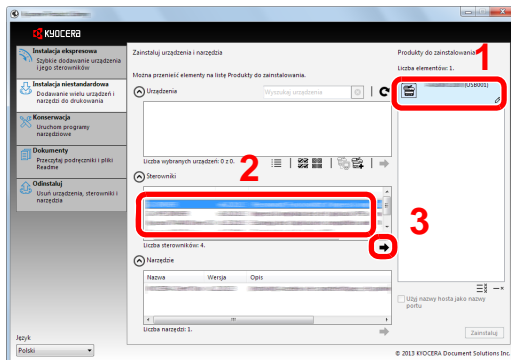

#### 3 Wybierz narzędzie do instalacji.

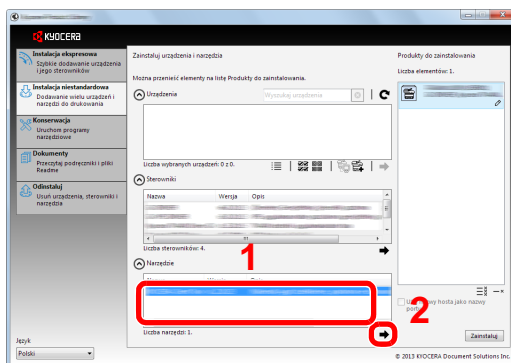

**4** Kliknij przycisk [**Zainstaluj**].

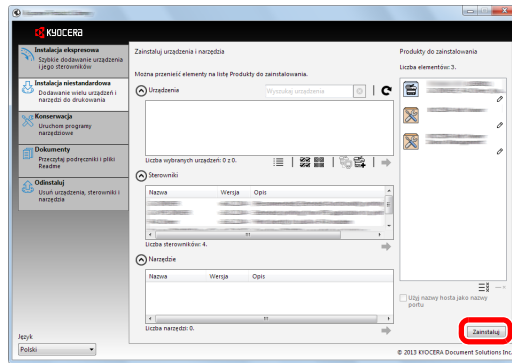

**4** **Zakończ instalację.**

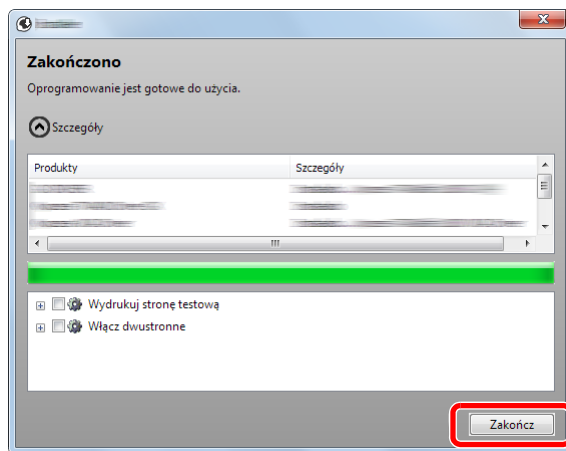

Po wyświetleniu komunikatu „**Oprogramowanie jest gotowe do użycia**” można rozpocząć użytkowanie oprogramowania. Aby wydrukować stronę testową, zaznacz okienko „**Wydrukuj stronę testową**” a następnie wybierz urządzenie.

Kliknij przycisk [**Zakończ**], aby zamknąć okno dialogowe kreatora.



**NOTATKA**

Jeżeli w systemie Windows XP zaznaczono opcję [**Ustawienia urządzenia**], po kliknięciu przycisku [**Zakończ**] zostanie wyświetlone okno dialogowe ustawień urządzenia. W oknie dialogowym należy skonfigurować ustawienia wyposażenia opcjonalnego zainstalowanego w urządzeniu. Ustawienia urządzenia można skonfigurować po ukończeniu instalacji. Szczegółowe informacje można znaleźć w części ustawienia urządzenia w **Printer Driver User Guide** na płycie DVD.

Jeżeli wyświetlony zostanie komunikat z prośbą o ponowne uruchomienie systemu, należy zrestartować komputer, postępując zgodnie z poleceniami wyświetlanymi na ekranie. Procedura instalacji drukarki została zakończona.

Po zainstalowaniu sterownika TWAIN należy skonfigurować [Konfigurowanie sterownika TWAIN \(strona 2-29\)](#).

## Deinstalacja oprogramowania

Postępuj zgodnie z poniższą procedurą aby odinstalować oprogramowanie z komputera.

### NOTATKA

Deinstalacja w systemie Windows może zostać przeprowadzona jedynie przez użytkownika zalogowanego z uprawnieniami administratora.

## 1 Wyświetl ekran.

Kliknij przycisk [Start] w systemie Windows, a następnie wybierz [Wszystkie programy], [Kyocera], a następnie [Odinstaluj Kyocera Product Library], aby wyświetlić kreatora deinstalacji.

### NOTATKA

W systemie Windows 8 wybierz panel funkcji [Szukaj], a następnie w polu wyszukiwania wprowadź „Odinstaluj Kyocera Product Library”. Z listy wyszukiwania wybierz [Odinstaluj Kyocera Product Library].

## 2 Odinstaluj oprogramowanie.

Zaznacz w okienku wyboru oprogramowanie, które ma zostać odinstalowane.

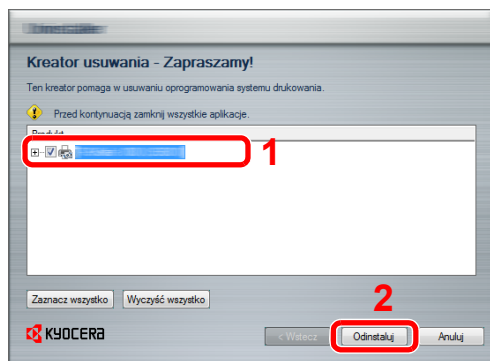

## 3 Zakończ deinstalację.

Jeżeli wyświetlony zostanie komunikat z prośbą o ponowne uruchomienie systemu, należy zrestartować komputer, postępując zgodnie z poleceniami wyświetlanymi na ekranie. Procedura deinstalacji oprogramowania została zakończona.

### NOTATKA

- Oprogramowanie można także odinstalować za pomocą Product Library.
- Aby odinstalować oprogramowanie, na ekranie Product Library kliknij [Odinstaluj] i postępuj zgodnie z wyświetlanymi na ekranie instrukcjami.

# Instalowanie oprogramowania na komputerze MAC

Funkcja drukarki urządzenia może być wykorzystywana także za pomocą komputera Macintosh.

## NOTATKA

- Instalacja w systemie MAC OS może zostać przeprowadzona jedynie przez użytkownika zalogowanego z uprawnieniami administratora.
- W przypadku drukowania z komputera Macintosh należy ustawić w urządzeniu emulację [KPDŁ] lub [KPDŁ(Auto)].  
Więcej informacji można znaleźć w *podręcznik obsługi – w jęz. angielskim*.
- Aby podłączyć się poprzez Bonjour, należy włączyć Bonjour w ustawieniach sieciowych urządzenia.  
Więcej informacji można znaleźć w *podręcznik obsługi – w jęz. angielskim*.
- Na ekranie uwierzytelniania wprowadź nazwę użytkownika i hasło używane do logowania do systemu operacyjnego.

## 1 Włóż płytę DVD do napędu.

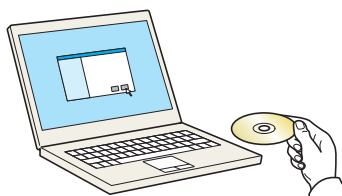

Kliknij dwukrotnie ikonę [Kyocera].

## 2 Wyświetl ekran.

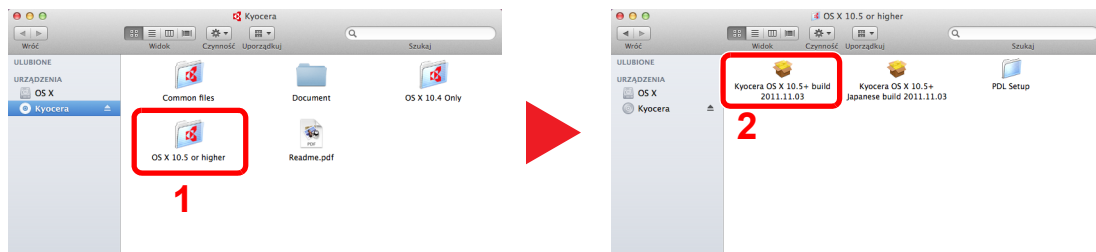

Kliknij dwukrotnie [Kyocera OS X x.x], w zależności od używanej wersji Mac OS.

## 3 Zainstaluj sterownik drukarki.

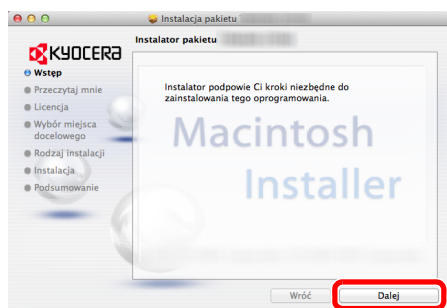

Zainstaluj sterownik drukarki, kierując się instrukcjami programu instalacyjnego.

Procedura instalacji drukarki została zakończona.

Jeśli stosowane jest połączenie przez gniazdo USB, następuje automatyczne wykrycie i połączenie z urządzeniem.

Jeśli stosowane jest połączenie z użyciem adresu IP, wymagane są poniższe ustawienia.

## 4 Skonfiguruj drukarkę.

1 Wyświetl poniższe okno.

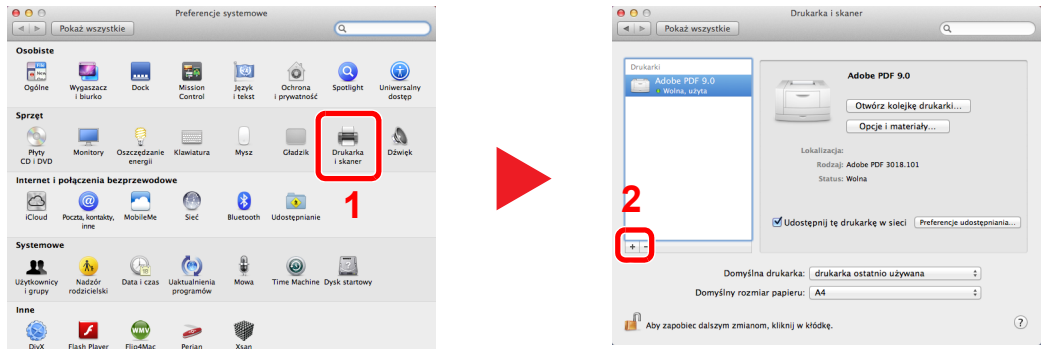

2 Wybierz [Domyślnie] i kliknij element w polu „Nazwa”.

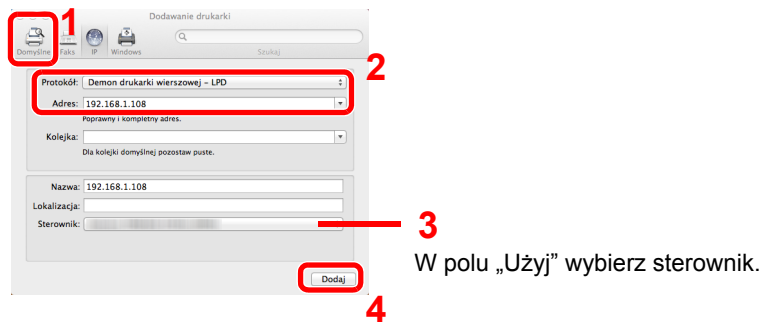

### NOTATKA

Korzystając z połączenia z użyciem IP, kliknij ikonę IP, aby nawiązać takie połączenie, a następnie wprowadź adres IP i nazwę drukarki. Liczba wprowadzona w polu „Adres” zostanie automatycznie wyświetlona w polu „Nazwa”. W razie potrzeby można to zmienić.

3 Wybierz dostępne dla urządzenia opcje.

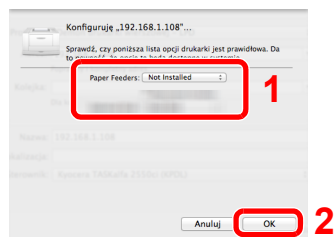

4 Wybrane urządzenie zostało dodane.

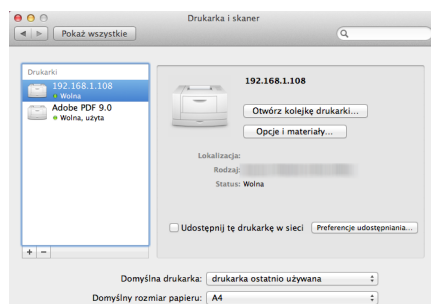

## Konfigurowanie sterownika TWAIN

Rejestracja urządzenia w sterowniku TWAIN. Instrukcje sporządzono na podstawie elementów interfejsu wyświetlanych w systemie Windows 7.

### 1 Wyświetl ekran.

- 1 W systemie Windows wybierz przycisk [Start], [Wszystkie programy], [Kyocera], a następnie [TWAIN Driver Setting]. Zostanie wyświetlony ekran sterownika TWAIN.

#### NOTATKA

W systemie Windows 8 wybierz panel funkcji [Szukaj], a następnie w polu wyszukiwania wprowadź „TWAIN Driver Setting”. Z listy wyszukiwania wybierz [TWAIN Driver Setting].

- 2 Kliknij [Dodaj].

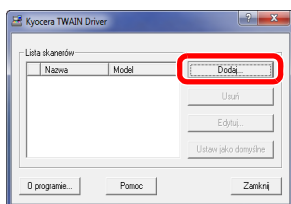

### 2 Skonfiguruj sterownik TWAIN.

	(Sieć)		(USB)
1		Wprowadź nazwę urządzenia.	1
2		Wybierz jednostki miary.	2
3		Wybierz urządzenie z listy.	3
4		Wprowadź adres IP urządzenia lub nazwę hosta.	4
5		Korzystając z SSL, zaznacz pole wyboru obok SSL.	
		Ustaw poziom kompresji.	

#### NOTATKA

Jeśli nieznanym jest adres IP lub nazwa hosta urządzenia, skontaktuj się z administratorem.

### 3 Zakończ rejestrację.

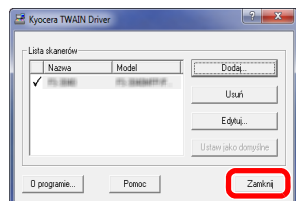

#### NOTATKA

Kliknij [Usuń], aby usunąć dodane urządzenie. Kliknij [Edytuj], aby zmienić nazwę.



## Konfiguracja sterownika WIA

Urządzenie należy zarejestrować w sterowniku WIA. Instrukcja wykorzystuje elementy interfejsu systemu Windows 7.

### 1 Wyświetl ekran.

- 1 Kliknij ikonę [Start] w systemie Windows i wprowadź [Skaner] w polu [Wyszukaj programy i pliki]. Na liście wyszukiwania kliknij pozycję [Wyświetl skanery i aparaty fotograficzne], aby wyświetlić okno dialogowe Skanery i aparaty fotograficzne.

#### NOTATKA

W systemie Windows 8 wybierz panel funkcji [Szukaj], a następnie w polu wyszukiwania wprowadź „Wyświetl skanery i aparaty fotograficzne”. Po wybraniu [Wyświetl skanery i aparaty fotograficzne] na liście wyszukiwania wyświetlony zostanie ekran Skanery i aparaty.

- 2 Na liście sterowników WIA zaznacz pozycję o takiej samej nazwie jak to urządzenie, a następnie kliknij przycisk [Właściwości].

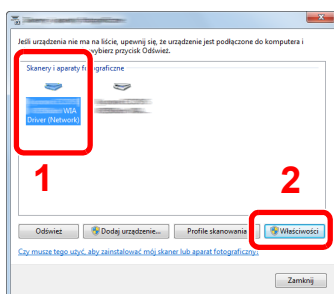

### 2 Skonfiguruj sterownik WIA.

(Sieć)

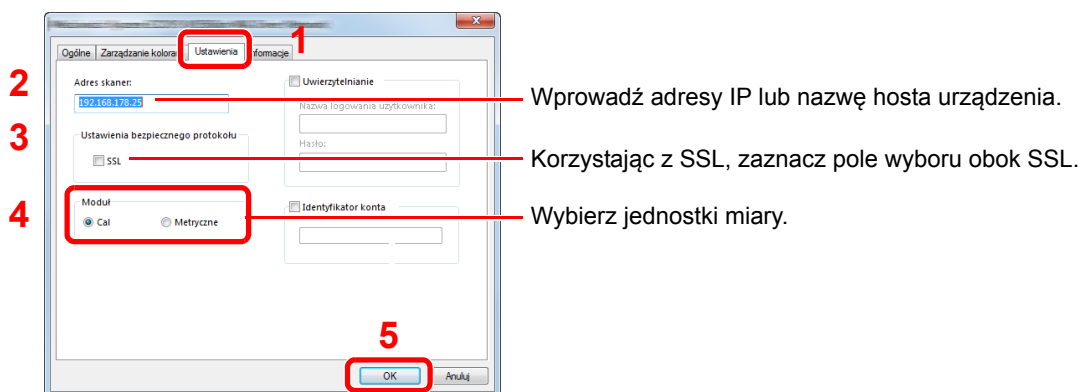

(USB)

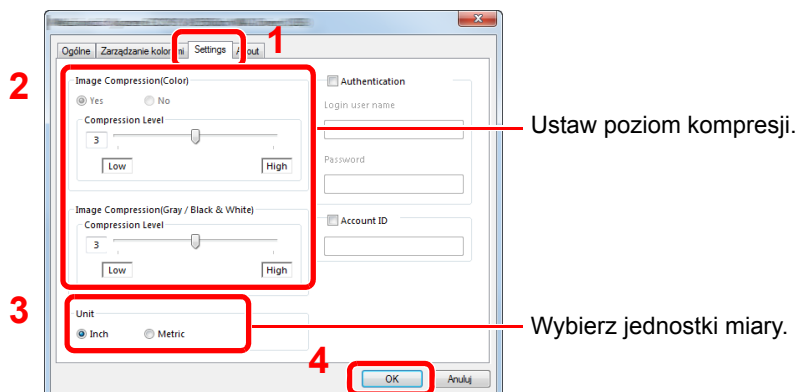

# Sprawdzanie licznika

Naciśnij przycisk [System Menu/Counter], aby sprawdzić liczbę wydrukowanych i zeskanowanych stron.

## 1 Wyświetl ekran.



## 2 Sprawdź stan licznika.

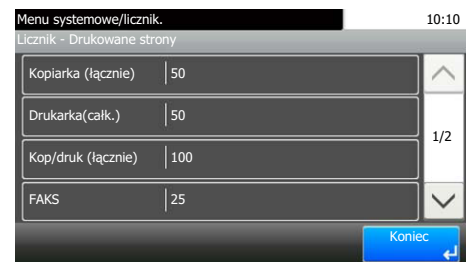

Naciskając [↵], a następnie [wg dupleksu], można sprawdzić liczbę stron stosowanych w trybie dupleks (1-str.), dupleks (2-str.), a także całkowitą liczbę stron dla obu trybów.

Naciskając [↵], a następnie [wg łączenia], można sprawdzić liczbę stron stosowanych w trybie połączenia (brak), połączenia (2 w 1), połączenia (4 w 1), a także całkowitą liczbę stron dla wszystkich trzech trybów.

Naciskając [↵], a następnie [wg Rozm. Papieru], można sprawdzić liczbę stron drukowanych w poszczególnych rozmiarach papieru.

# Command Center RX

Jeżeli urządzenie jest podłączone do sieci, ustawienia można konfigurować przy pomocy narzędzia Command Center RX.

W poniższej części opisano, jak rozpocząć pracę z Command Center RX oraz w jaki sposób zmieniać ustawienia zabezpieczeń i nazwę hosta.

Aby uzyskać szczegółowe informacje na temat Command Center RX, patrz **Command Center RX User Guide**.



## NOTATKA

Aby móc skorzystać ze wszystkich funkcji oferowanych przez strony Command Center RX należy wprowadzić nazwę użytkownika i hasło, a następnie kliknąć [**Login**]. Wprowadzenie ustalonego wcześniej hasła administratora umożliwia użytkownikowi dostęp do wszystkich stron, w tym Skrzynki dokumentów, Książki adresowej i Ustawień w menu nawigacyjnym. Ustawienia fabryczne dotyczące domyślnego użytkownika z uprawnieniami administratora są przedstawione poniżej.

<b>Login User Name</b>	<b>Admin</b>
<b>Login Password</b>	<b>Admin</b>

\* Dane uwierzytelniania są wprowadzane z rozróżnieniem wielkich i małych liter.

Ustawienia możliwe do konfiguracji w Command Center RX przez administratora i zwykłych użytkowników są następujące.

Ustawienie	Opis	Admini- strator	Zwykły użytko- wnik
<b>Device Information</b>	Służy do wyświetlania informacji o urządzeniu.	<input type="radio"/>	<input type="radio"/>
<b>Job Status</b>	Służy do wyświetlania wszystkich informacji o urządzeniu, w tym zadania drukowania i skanowania, zadania zapisywania, zaplanowane zadania i historii raportów zadań.	<input type="radio"/>	<input type="radio"/>
<b>Document Box</b>	Służy do dodawania lub usuwania skrzynek dokumentów bądź usuwania dokumentów przechowywanych w skrzynce dokumentów.	<input type="radio"/>	<input type="radio"/> *1
<b>Address Book</b>	Służy do tworzenia, edytowania lub usuwania adresów i grup adresów.	<input type="radio"/>	<input type="radio"/> *1
<b>Device Settings</b>	Służy do konfigurowania zaawansowanych ustawień urządzenia.	<input type="radio"/>	-
<b>Function Settings</b>	Służy do konfigurowania zaawansowanych ustawień funkcji.	<input type="radio"/>	-
<b>Network Settings</b>	Służy do konfigurowania zaawansowanych ustawień sieciowych.	<input type="radio"/>	-
<b>Security Settings</b>	Służy do konfigurowania zaawansowanych ustawień zabezpieczeń.	<input type="radio"/>	-
<b>Management Settings</b>	Służy do konfigurowania zaawansowanych ustawień zarządzania.	<input type="radio"/>	-

\*1 Zalogowany użytkownik może nie mieć dostępu do konfiguracji niektórych ustawień, w zależności od swoich uprawnień.



## NOTATKA

- Funkcje faksu są dostępne wyłącznie w urządzeniach z zainstalowaną funkcją faksu.
- W tym miejscu pominięto informacje na temat ustawień faksu. Więcej informacji na temat korzystania z FAKSU znaleźć można w **Podręczniku obsługi faksu**.

# Uzyskiwanie dostępu Command Center RX

## 1 Wyświetl ekran.

- 1 Uruchom przeglądarkę internetową.
- 2 W pasku adresu wprowadź adres IP urządzenia lub jego nazwę hosta.  
Naciśnij [Informacje o urządzeniu] na ekranie startowym, a następnie [Identyfikacja/Sieć], aby sprawdzić adres IP urządzenia i nazwę hosta.



Przykłady: <https://192.168.48.21/> (adres IP)  
<https://MFP001> (jeśli nazwa hosta to „MFP001”)

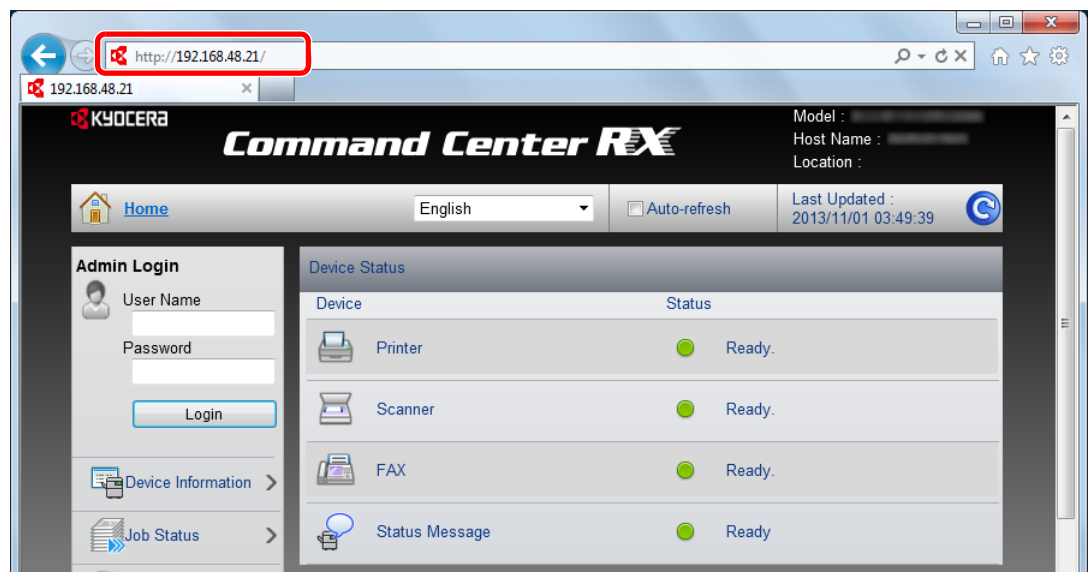

Na stronie sieci Web zostaną wyświetlone podstawowe informacje o urządzeniu i o narzędziu Command Center RX, a także ich bieżący stan.



### NOTATKA

- Jeżeli zostanie wyświetlony ekran „There is a problem with this website's security certificate" należy skonfigurować certyfikat. Aby uzyskać szczegółowe informacje na temat Certyfikatów, patrz **Command Center RX User Guide**.
- Można także kontynuować operację bez konfigurowania certyfikatu.

## 2 Skonfiguruj funkcję.

Wybierz kategorię na pasku nawigacyjnym po lewej stronie ekranu.



### NOTATKA

Aby móc skorzystać ze wszystkich funkcji oferowanych przez strony Command Center RX należy wprowadzić nazwę użytkownika i hasło, a następnie kliknąć [**Login**]. Wprowadzenie ustalonego wcześniej hasła administratora umożliwia użytkownikowi dostęp do wszystkich stron, w tym Skrzynki dokumentów, Książki adresowej i Ustawień w menu nawigacyjnym. Ustawienia fabryczne dotyczące domyślnego użytkownika z uprawnieniami administratora są przedstawione poniżej.

<b>Login User Name</b>	<b>Admin</b>
<b>Login Password</b>	<b>Admin</b>

\* Dane uwierzytelniania są wprowadzane z rozróżnieniem wielkich i małych liter.

## Zmiana ustawień zabezpieczeń

W tym rozdziale przedstawiono zmianę ustawień zabezpieczeń.

### 1 Wyświetl ekran.

1 Uruchom przeglądarkę internetową.

2 W pasku adresu wprowadź adres IP urządzenia lub jego nazwę hosta.

Naciśnij [Informacje o urządzeniu] na ekranie startowym, a następnie [Identyfikacja/Sieć], aby sprawdzić adres IP urządzenia lub nazwę hosta.

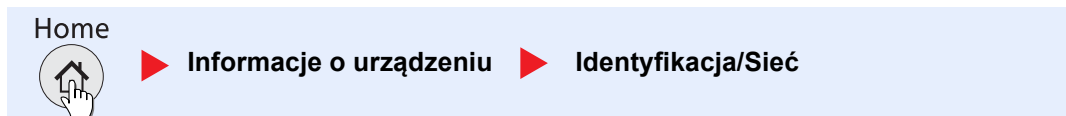

3 Zaloguj się z uprawnieniami administratora.

Poniżej przedstawiono domyślne ustawienia fabryczne dla domyślnego użytkownika z uprawnieniami administratora.

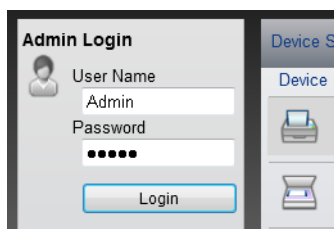

<b>Login User Name</b>	Admin
<b>Login Password</b>	Admin

\* Dane uwierzytelniania są wprowadzane z rozróżnieniem wielkich i małych liter.

4 Kliknij [[Security Settings](#)].

## 2 Skonfiguruj ustawienia zabezpieczeń.

Z menu [Security Settings] wybierz polecenie odpowiadające ustawieniom, które mają być konfigurowane.

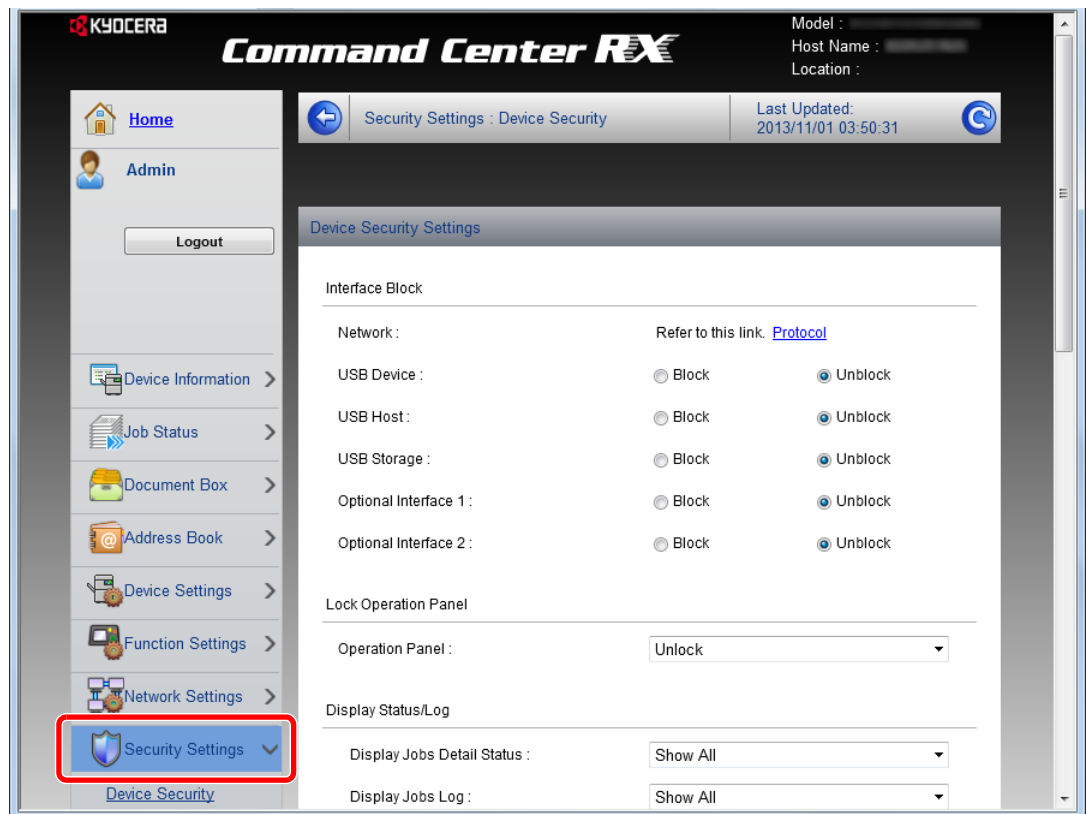

### NOTATKA

- Konfigurowalne ustawienia w obrębie zakładek [Device Security], [Send Security] oraz [Network Security] można także zmieniać w menu systemowym urządzenia. Więcej informacji można znaleźć w *podręcznik obsługi – w jęz. angielskim*.
- Aby uzyskać szczegółowe informacje na temat certyfikatów, patrz **Command Center RX User Guide**.

# Zmiana informacji o urządzeniu

Pozwala zmienić informacje o urządzeniu.

## 1 Wyświetl ekran.

- 1 Uruchom przeglądarkę internetową.
- 2 W pasku adresu wprowadź adres IP urządzenia lub jego nazwę hosta.  
Naciśnij [Informacje o urządzeniu] na ekranie startowym, a następnie [Identyfikacja/Sieć], aby sprawdzić adres IP urządzenia lub nazwę hosta.



- 3 Zaloguj się z uprawnieniami administratora.

Poniżej przedstawiono domyślne ustawienia fabryczne dla domyślnego użytkownika z uprawnieniami administratora.

<b>Login User Name</b>	Admin
<b>Login Password</b>	Admin

\* Dane uwierzytelniania są wprowadzane z rozróżnieniem wielkich i małych liter.

- 4 W menu [Device Settings] wybierz opcję [System].



## 2 Wprowadź nazwę hosta.

Wprowadź informacje o urządzeniu, a następnie kliknij [\[Submit\]](#).



### WAŻNE

- Po zmianie ustawień uruchom ponownie sieć albo wyłącz i ponownie włącz urządzenie.
- Aby ponownie uruchomić kartę sieciową, kliknij polecenie [\[Reset\]](#) z menu [\[Management Settings\]](#), a następnie polecenie [\[Restart Network\]](#) w polu „Restart”.

## Ustawienia e-mail

Dzięki konfiguracji ustawień SMTP można przysyłać obrazy zeskanowane za pomocą urządzenia jako załączniki wiadomości e-mail oraz przysyłać powiadomienia e-mailowe po zakończeniu zadania.

Aby możliwe było korzystanie z tej funkcji, urządzenie musi być połączone z serwerem poczty przy użyciu protokołu SMTP.

Ponadto należy skonfigurować poniższe ustawienia.

- Ustawienia serwera SMTP  
Element: „SMTP Protocol” oraz „SMTP Server Name” w „SMTP”
- Adres nadawcy, jeśli urządzenie wysyła e-maile  
Element: „Sender Address” w „E-mail Send Settings”
- Ustawienie ograniczające rozmiar e-maili  
Element: „E-mail Size Limit” w „E-mail Send Settings”

Procedura określania ustawień SMTP została opisana poniżej.

### 1 Wyświetl ekran.

Wyświetl ekran protokołu SMTP.

1 Uruchom przeglądarkę internetową.

2 W pasku adresu wprowadź adres IP urządzenia lub jego nazwę hosta.

Naciśnij [Informacje o urządzeniu] na ekranie startowym, a następnie [Identyfikacja/Sieć], aby sprawdzić adres IP urządzenia lub nazwę hosta.



3 Zaloguj się z uprawnieniami administratora.

Poniżej przedstawiono domyślne ustawienia fabryczne dla domyślnego użytkownika z uprawnieniami administratora.

<b>Login User Name</b>	<b>Admin</b>
<b>Login Password</b>	<b>Admin</b>

\* Dane uwierzytelniania są wprowadzane z rozróżnieniem wielkich i małych liter.

**4** W menu [Network Settings] kliknij [Protocol].

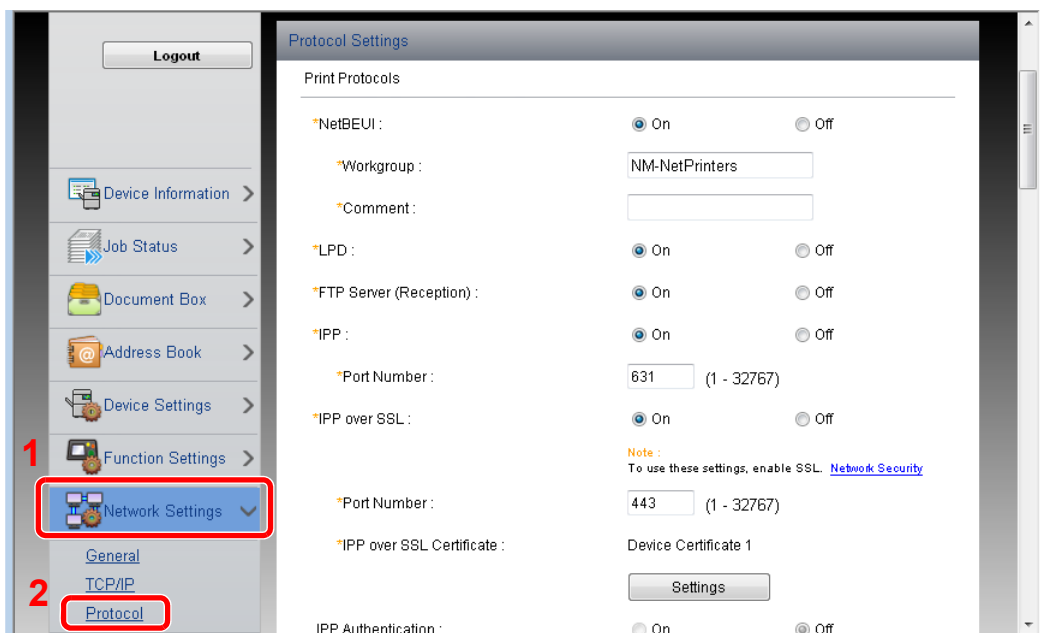

**2 Skonfiguruj ustawienia.**

Dla [SMTP (E-mail TX)] ustaw opcję [On] w zakładce [Send Protocols].

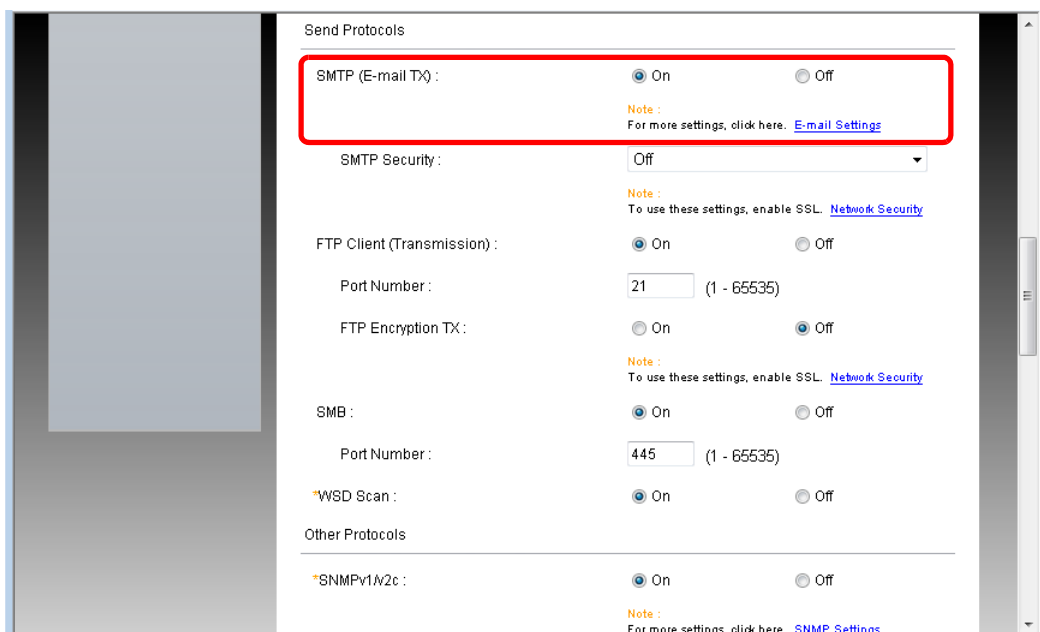

### 3 Wyświetl ekran.

Wyświetl ekran ustawień e-mail.

Z menu **[Function Settings]** wybierz polecenie **[E-mail]**.

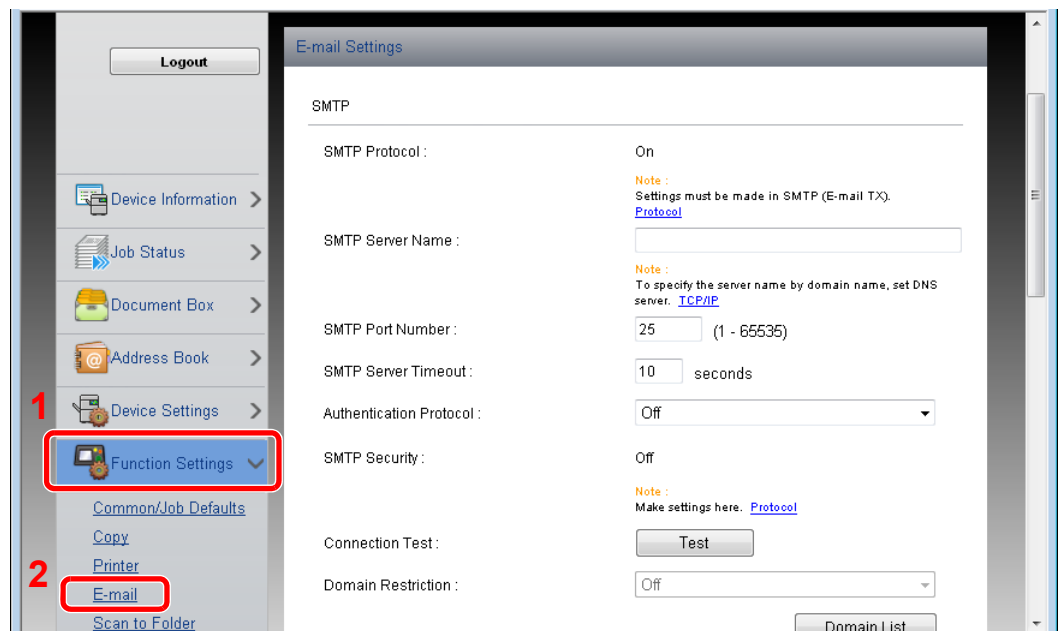

### 4 Skonfiguruj ustawienia.

Wprowadź elementy **[SMTP]** i **[E-mail Send Settings]**.

Ustawienie	Opis
<b>SMTP</b>	Ustaw, aby można było wysyłać wiadomości e-mail.
<b>SMTP Protocol</b>	Wyświetla ustawienia protokołu SMTP. Upewnij się, że dla „SMTP Protocol” ustawiono opcję <b>[On]</b> . Jeśli ustawiona jest opcja <b>[Off]</b> , kliknij <b>[Protocol]</b> i ustaw opcję <b>[On]</b> dla protokołu SMTP.
<b>SMTP Server Name<sup>*1</sup></b>	Wprowadź nazwę hosta lub adres IP serwera SMTP.
<b>SMTP Port Number</b>	Określ numer portu używany przez serwer SMTP. Domyślny port SMTP to 25.
<b>SMTP Server Timeout</b>	Ustaw limit czasu oczekiwania w sekundach.
<b>Authentication Protocol</b>	Aby używać uwierzytelniania SMTP, wprowadź informacje uwierzytelniania użytkownika.
<b>SMTP Security</b>	Ustaw zabezpieczenia protokołu SMTP. Na stronie <b>[Protocol Settings]</b> w obszarze „SMTP (E-mail TX)” włącz ustawienie „SMTP Security”.
<b>POP before SMTP Timeout</b>	Określ czas w sekundach do upływu limitu połączenia z serwerem POP. Ustawienie jest dostępne, gdy dla ustawienia „Protokół uwierzytelniania” wybrano wartość <b>[POP before SMTP]</b> .
<b>Connection Test</b>	Testuje, czy ustawienia są poprawne.
<b>Domain Restriction</b>	Aby ograniczyć domeny, kliknij <b>[Domain List]</b> i wprowadź nazwy domen, które mają być dopuszczane lub odrzucane. Ograniczenia można także ustalić poprzez adres e-mail.

Ustawienie		Opis
<b>POP3</b>	<b>POP3 Protocol</b>	Nie musisz ustawiać poniższych elementów, jeżeli włączasz jedynie funkcję wysyłania wiadomości email z urządzenia. Zobacz poniższe elementy, jeżeli chcesz włączyć funkcję odbierania wiadomości przez urządzenie. Aby otrzymać więcej informacji, patrz <b>Command Center RX User Guide</b> .
	<b>Check Interval</b>	
	<b>Run once now</b>	
	<b>Domain Restriction</b>	
	<b>POP3 User Settings</b>	
<b>E-mail Send Settings</b>	<b>E-mail Size Limit</b>	Wprowadź maksymalny rozmiar wysyłanej wiadomości e-mail (w kilobajtach). Jeżeli rozmiar wiadomości e-mail jest większy niż ta wartość, zostanie wyświetlony komunikat o błędzie i wysyłanie wiadomości e-mail zostanie anulowane. Użyj tego ustawienia, jeżeli zdefiniowano ustawienie Limit rozmiaru e-mail dla serwera SMTP. W przeciwnym razie wprowadź wartość 0 (zero), aby umożliwić wysyłanie wiadomości e-mail niezależnie od limitu rozmiaru.
	<b>Sender Address<sup>*1</sup></b>	Określ adres nadawcy dla e-maili wysyłanych przez urządzenie, np. adres administratora urządzenia, tak aby odpowiedź lub raport o niepowodzeniu doręczenia dotarł do użytkownika, a nie do urządzenia. Aby umożliwić uwierzytelnianie SMTP, adres nadawcy musi zostać poprawnie wprowadzony. Maksymalna długość adresu nadawcy wynosi 128 znaków.
	<b>Signature</b>	Wprowadź podpis. Jest to dowolny tekst, który będzie umieszczany na końcu wiadomości e-mail. Podpis często jest używany do dalszej identyfikacji urządzenia. Maksymalna długość podpisu wynosi 512 znaków.
	<b>Function Defaults</b>	Zmień domyślne ustawienia funkcji na stronie [ <a href="#">Common/Job Default Settings</a> ].

\*1 Upewnij się, że następujące elementy zostały wprowadzone.

## 5 Kliknij [[Submit](#)].

## Rejestracja miejsc docelowych

Miejsca docelowe można rejestrować w książce adresowej urządzenia z poziomu Command Center RX.

### 1 Wyświetl ekran.

1 Uruchom przeglądarkę internetową.

2 W pasku adresu wprowadź adres IP urządzenia lub jego nazwę hosta.

Naciśnij [Informacje o urządzeniu] na ekranie startowym, a następnie [Identyfikacja/Sieć], aby sprawdzić adres IP urządzenia lub nazwę hosta.



3 Zaloguj się z uprawnieniami administratora.

Poniżej przedstawiono domyślne ustawienia fabryczne dla domyślnego użytkownika z uprawnieniami administratora.

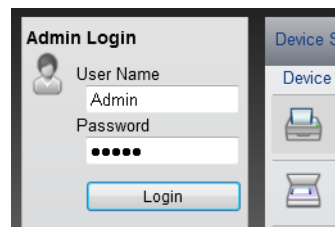

<b>Login User Name</b>	Admin
<b>Login Password</b>	Admin

\* Dane uwierzytelniania są wprowadzane z rozróżnieniem wielkich i małych liter.

4 W menu [Address Book] kliknij [Machine Address Book].

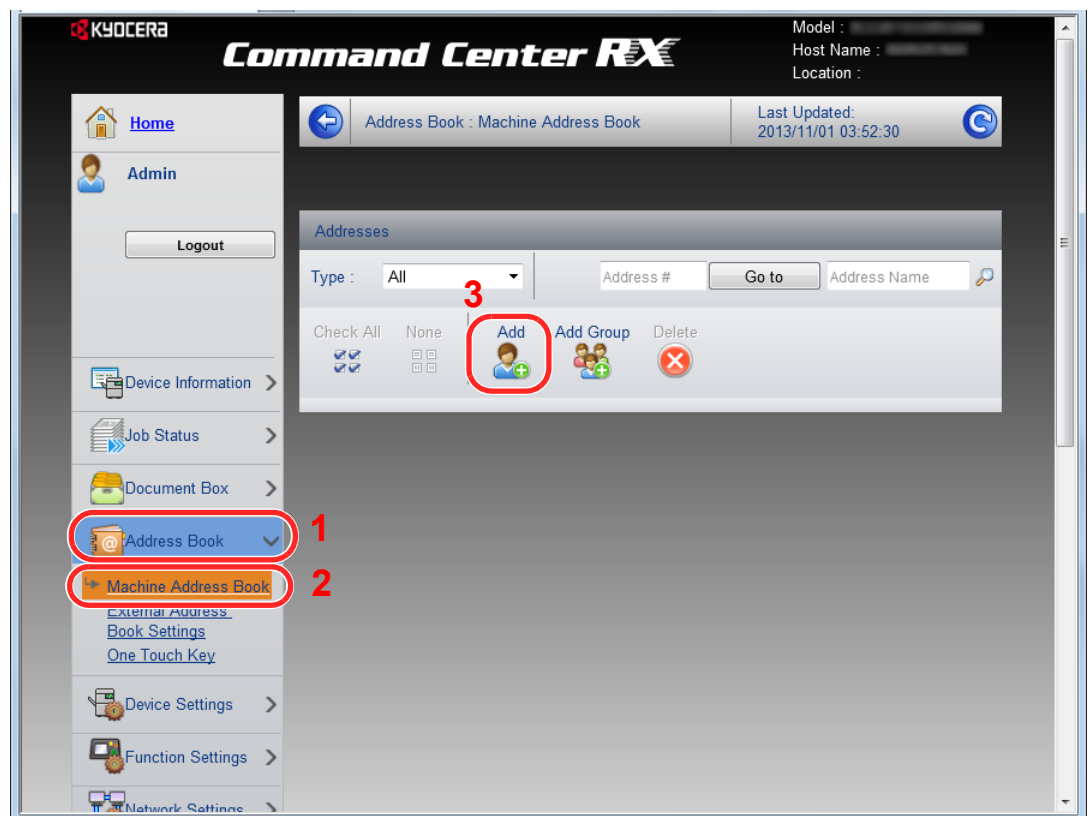

5 Kliknij [Add].

## 2 Wypełnij pola.

### 1 Wprowadź informacje o miejscu docelowym.

Wprowadź informacje o miejscu docelowym, które ma zostać zarejestrowane. Pola do wypełnienia są takie same jak w przypadku rejestracji poprzez panel operacyjny.



Rejestracja miejsc docelowych w książce adresowej (patrz *podręcznik obsługi – w jęz. angielskim*).

### 2 Kliknij [Submit].

# 3 Przygotowanie przed rozpoczęciem użytkowania





W tym rozdziale opisano następujące czynności.

Korzystanie z panelu operacyjnego .....	3-2
Klawisze na panelu operacyjnym .....	3-2
Regulacja kąta panelu operacyjnego .....	3-3
Wyświetlacz panelu dotykowego .....	3-4
Ekran Start .....	3-4
Ekran informacji o urządzeniu .....	3-8
Sposób wyświetlania niedostępnych klawiszy .....	3-9
Klawisz Enter i klawisz Quick No. Search .....	3-10
Ekran pomocy .....	3-11
Ładowanie papieru .....	3-12
Środki ostrożności dotyczące ładowania papieru .....	3-13
Ładowanie do kaset .....	3-14
Ładowanie papieru na tacę uniwersalną .....	3-18
Określanie rozmiaru papieru i typu nośnika .....	3-22
Ogranicznik papieru .....	3-24
Przygotowanie do wysłania dokumentu do folderu współdzielonego na komputerze .....	3-25
Spisywanie nazwy komputera i pełnej nazwy komputera .....	3-25
Spisywanie nazwy użytkownika i nazwy domeny .....	3-26
Tworzenie folderu współdzielonego i spisywanie danych folderu współdzielonego .....	3-27
Konfiguracja Zapory systemu Windows .....	3-31

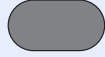

# Korzystanie z panelu operacyjnego

## Klawisze na panelu operacyjnym

<b>Home</b> 	Wyświetla ekran Początek.	<b>Status/ Job Cancel</b> 	Wyświetla ekran Status/ anulowanie zadania.	<b>Send</b> 	Wyświetla ekran wysyłania. Można zmienić go na ekran Książka adresowa.
		<b>Copy</b> 	Wyświetla ekran Kopiowanie.	<b>FAX</b> 	Wyświetla ekran FAKS.











Panel dotykowy. Wyświetla przyciski do konfigurowania ustawień urządzenia.

Miga w trakcie drukowania lub wysyłania/odbierania.

Miga, gdy urządzenie korzysta z pamięci własnej, pamięci faksu lub pamięci USB (element ogólnego przeznaczenia).

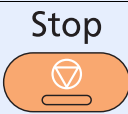
Świeci lub mrga w momencie wystąpienia błędu oraz zatrzymania wykonywanej pracy.

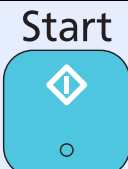
<b>System Menu / Counter</b> 	Wyświetla ekran Menu systemowe/licznik.	<b>Authentication/ Logout</b> 	Przełącza użytkownika (z uwierzytelnianiem) i kończy operację bieżącego użytkownika (z wylogowaniem).	<b>Energy Saver</b> 	Przełącza urządzenie w stan uśpienia. Włącza urządzenie ze stanu uśpienia.
	Klawisze numeryczne. Służą do wprowadzania liczb i symboli.	<b>Clear</b> 	Usuwa wprowadzone liczby i znaki.	<b>Reset</b> 	Przywraca ustawienia do wartości domyślnych.
		<b>Quick No. Search</b> 	Określa zarejestrowane informacje, takie jak numery adresów i identyfikatory użytkowników według liczby.	<b>Stop</b> 	Służy do anulowania lub wstrzymywania bieżącego zadania.
		<b>Enter</b> 	Kończy wprowadzanie za pomocą klawiszy numerycznych i wyłącza ekran podczas ustawiania funkcji. Działa w połączeniu z ekranem [OK].	<b>Start</b> 	Rozpoczyna operacje kopiowania i skanowania oraz wykonywanie operacji ustawień.

## Regulacja kąta panelu operacyjnego

Istnieje możliwość regulacji kąta nachylenia panelu operacyjnego. Naciskając dźwignię regulacji kąta nachylenia, można zmienić kąt nachylenia o dwa poziomy.

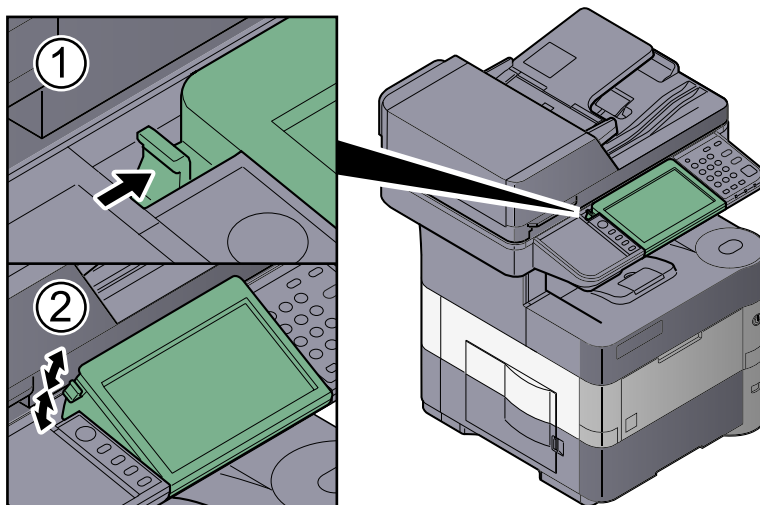

# Wyświetlacz panelu dotykowego

## Ekran Start



Ten ekran można wyświetlić, naciskając klawisz [Home] na panelu operacyjnym. Dotknięcie żądanej ikony spowoduje wyświetlenie odpowiedniego ekranu.

Możliwe jest dostosowanie ikon wyświetlanych na ekranie Start, a także tła tego ekranu.

 [Edycja ekranu Początek \(strona 3-5\)](#)



\* Rzeczywisty ekran może różnić się wyglądem od przedstawionego w zależności od konfiguracji i ustawień opcji.

Nr	Pozycja	Opis
1	Komunikat	Wyświetla komunikat zależnie od stanu urządzenia.
2	Nazwa logowania użytkownika	Wyświetla nazwę logowania użytkownika. Ten element jest wyświetlany, gdy włączona jest zarządzanie logowaniem użytkownika. Naciśnięcie „nazwy logowania użytkownika” spowoduje wyświetlenie informacji o aktualnie zalogowanym użytkowniku.
3	[Wyloguj]	Wylogowuje bieżącego użytkownika. Ten element jest wyświetlany, gdy włączona jest zarządzanie logowaniem użytkownika.
4	Pulpit	Wyświetla do 40 ikon funkcyjnych*1, w tym funkcji zarejestrowanych w ulubionych. Ikony, które nie są wyświetlane na pierwszej stronie, można wyświetlić, zmieniając stronę pulpitu.
5	Przyciski przełączania strony pulpitu	<p>Użyj tych przycisków do przełączania stron pulpitu.</p> <p> <b>NOTATKA</b></p> <p>Można również przełączać strony, dotykając ekranu i przeciągając palec na bok (przesuwanie).</p> 
6	Pasek zadań	Wyświetla do 5 ikon zadań.

\*1 Na urządzeniu z zainstalowaną funkcją faksu można wyświetlić do 42 ikon. Możliwe jest wyświetlenie do 5 ikon zainstalowanych aplikacji.

## Edycja ekranu Początek

Można zmienić tło ekranu Start oraz zestaw wyświetlanych na nim ikon.

### 1 Wyświetl ekran.

- Naciśnij klawisz [System Menu], a następnie przycisk [∨] i [Start].

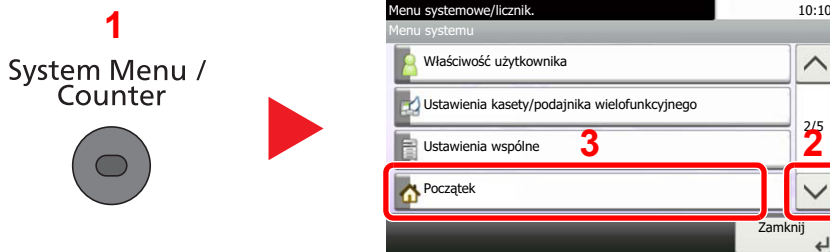

#### NOTATKA

Ustawienia można zmienić tylko po zalogowaniu na konto z uprawnieniami administratora. Domyślnie nazwa logowania i hasło logowania są ustawione na wartości przedstawione w poniższej tabeli.











Nazwa modelu	Nazwa logowania	Hasło logowania
ECOSYS M3040idn/ ECOSYS M3540idn	4000	4000
ECOSYS M3550idn	5000	5000
ECOSYS M3560idn	6000	6000

### 2 Skonfiguruj ustawienia.

Dostępne ustawienia przedstawiono w poniższej tabeli.

Pozycja	Opis
<b>Dostosuj pulpit</b>	Określ ikony funkcji, które mają być wyświetlane na pulpicie urządzenia. Naciśnij przycisk [ + ], aby wyświetlić ekran, na którym można wybrać funkcje do wyświetlania. Wybierz funkcje do wyświetlania i naciśnij przycisk [OK]. Wybierz ikonę i naciśnij przycisk [Poprzedni] lub [Po], aby zmienić pozycję ikony na pulpicie. Aby usunąć ikonę z pulpitu, wybierz żądaną ikonę i naciśnij przycisk [  ]. Aby uzyskać szczegółowe informacje, patrz <a href="#">Funkcje do wyświetlania na pulpicie na stronie 3-6</a> .
<b>Dostosuj pasek zadań</b>	Określ ikony zadań, które mają być wyświetlane na pasku zadań. Aby uzyskać szczegółowe informacje, patrz <a href="#">Funkcje do wyświetlania na pasku zadań na stronie 3-7</a> .
<b>Tapeta</b>	Skonfiguruj tapetę wyświetlaną na ekranie Start. <b>Wartość:</b> Obrazy od 1 do 8

## Funkcje do wyświetlania na pulpicie

Funkcja	Ikona	Opis	Strona
Kopiuj <sup>*1</sup>		Wyświetla ekran Kopiuj.	<a href="#">strona 5-16</a>
Wyślij <sup>*1</sup>		Wyświetla ekran Wyślij.	<a href="#">strona 5-19</a>
FAKS <sup>*2</sup>		Wyświetla ekran FAKS.	Patrz <b>Podręcznik obsługi faksu.</b>
Skrzynka niestandardowa <sup>*3</sup>		Wyświetla ekran Skrzynka niestandardowa.	patrz podręcznik obsługi (w jęz. ang.).
Skrzynka zadań <sup>*1</sup>		Wyświetla ekran Skrzynka zadań.	patrz podręcznik obsługi (w jęz. ang.).
Pamięć wymienna <sup>*1</sup>		Wyświetla ekran Pamięć wymienna.	<a href="#">strona 5-40</a>
Skrzynka adresu pomocniczego <sup>*2</sup>		Wyświetla ekran Skrzynka adresu pomocniczego.	Patrz <b>Podręcznik obsługi faksu.</b>
Skrzynka odpytywania <sup>*2</sup>		Wyświetla ekran Skrzynka odpytywania.	Patrz <b>Podręcznik obsługi faksu.</b>
Wyślij do mnie (e-mail) <sup>*4</sup>		Wyświetla ekran Wyślij. Miejsce docelowe jest ustawiane na adres e-mail aktualnie zalogowanego użytkownika.	<a href="#">strona 5-32</a>
Ulubione		Wywołuje zarejestrowane ulubione. Ikona jest zmieniana zależnie od funkcji ulubionych.	<a href="#">strona 5-5</a>
Nazwa aplikacji	 <sup>*5</sup>	Wyświetla wybrane aplikacje.	<a href="#">strona 5-11</a>

\*1 Ikony wybrane fabrycznie.





\*2 Wyświetlane w urządzeniach z zainstalowaną funkcją faksu.

\*3 Wyświetlana, gdy zainstalowano opcjonalny dysk SSD.

\*4 Wyświetlane, jeśli włączone jest zarządzanie logowaniem użytkowników.

\*5 Zostanie wyświetlona ikona aplikacji.

## Funkcje do wyświetlania na pasku zadań

Funkcja	Ikona	Opis	Strona
<b>Stan/Anul. zadania</b>		Wyświetla ekran Stan. W przypadku wyświetlenia błędu zostanie wyświetlona ikona ze znakiem „!”. Po skasowaniu błędu ponownie zostanie wyświetlony normalny ekran.	-
<b>Informacje o urządzeniu</b>		Wyświetla ekran Informacje o urządzeniu. Sprawdź informacje o urządzeniu i sieci. Można również sprawdzić informacje o zainstalowanych urządzeniach opcjonalnych.	<a href="#">strona 3-8</a>
<b>Język</b>		Wyświetla ustawienie Język z Menu systemu.	patrz podręcznik obsługi (w jęz. ang.).
<b>Menu systemu</b>		Wyświetla ekran Menu systemu.	patrz podręcznik obsługi (w jęz. ang.).
<b>Ulubione</b>		Wyświetla ekran Listy ulubionych.	<a href="#">strona 5-5</a>

## Ekran informacji o urządzeniu

Wyświetla informacje o urządzeniu. Pozwala sprawdzić informacje o systemie i sieci oraz o zainstalowanych urządzeniach opcjonalnych.

- 1 Naciśnij przycisk [Informacje o urząd.] na ekranie startowym.



- 2 Sprawdź informacje o urządzeniu.

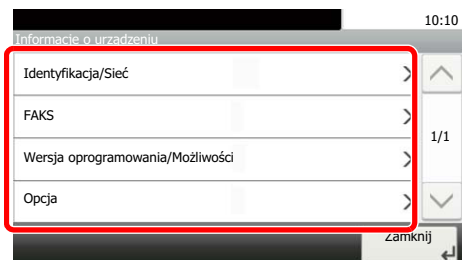



Karta	Opis
<b>Identyfikacja/Sieć</b>	Pozwala sprawdzić informacje identyfikujące, takie jak nazwa modelu, numer seryjny, nazwa i lokalizacja hosta oraz adres IP.
<b>FAKS<sup>*1</sup></b>	Można sprawdzić lokalny numer faksu, nazwę faksu lokalnego, lokalny identyfikator faksu i inne dane faksu.
<b>Wersja oprogramowania/Możliwości</b>	Pozwala sprawdzić wersję oprogramowania i jego wydajność.
<b>Opcje</b>	Pozwala sprawdzić informacje o zainstalowanych urządzeniach opcjonalnych.

\*1 Wyświetlane tylko w urządzeniach z zainstalowaną funkcją faksu.

## Sposób wyświetlania niedostępnych klawiszy

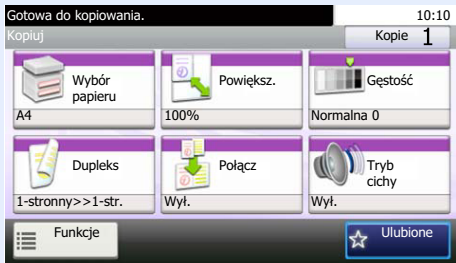
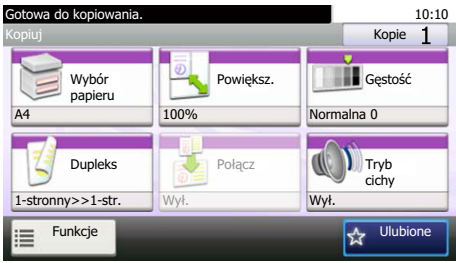
Klawisze funkcji, których nie można użyć z powodu ograniczeń dotyczących łączenia funkcji lub braku elementów opcjonalnych, są niedostępne.

Normalne	Na szaro
	 <p data-bbox="805 649 1292 705">W następujących sytuacjach klawisz jest wyświetlany na szaro i nie można go wybrać.</p> <ul data-bbox="805 712 1292 772" style="list-style-type: none"> <li>• Użycie tej funkcji z inną wybraną już funkcją nie jest możliwe.</li> </ul>

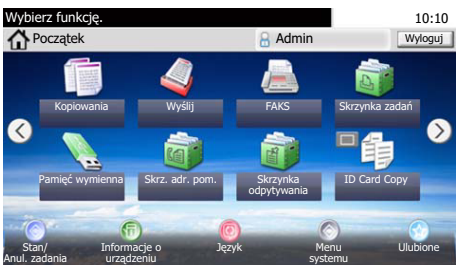
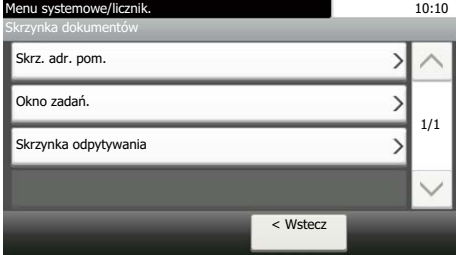
Normalne	Ukryte
 	  <p data-bbox="805 1444 1292 1512">Użycie nie jest możliwe z powodu braku odpowiedniego elementu opcjonalnego.</p> <p data-bbox="805 1518 1292 1579">Przykład: Gdy nie zainstalowano dysku SSD, funkcja [Skrz. niestand.] nie jest widoczna.</p>

### NOTATKA

Jeżeli żądany przycisk jest wyświetlany na szaro, może to oznaczać, że nadal obowiązują ustawienia poprzedniego użytkownika. W takim przypadku należy nacisnąć przycisk **[Reset]** i spróbować ponownie.



## Klawisz Enter i klawisz Quick No. Search

W tym rozdziale przedstawiono korzystanie z umieszczonych na panelu operacyjnym klawiszy [Enter] i [Quick No. Search].

### Korzystanie z klawisza [Enter] ( )

Klawisz [Enter] pełni tę samą funkcję co klawisz z oznaczeniem Enter (↵), jak na przykład klawisz [OK ↵] i [Close ↵].



### Korzystanie z klawisza [Quick No. Search] ( )

Klawisz [Quick No. Search] używany jest podczas bezpośredniego wprowadzania cyfr za pomocą klawiatury numerycznej, na przykład przy określaniu celu transmisji przy użyciu numeru szybkiego wybierania.

 Aby uzyskać więcej informacji na temat szybkiego wybierania, patrz [Określanie miejsca docelowego na stronie 5-22](#).

Quick No.  
Search



## Ekran pomocy

W przypadku trudności z obsługą urządzenia można uzyskać pomoc dotyczącą pracy z panelem dotykowym.

Gdy na panelu dotykowym pojawi się znak [?] (Pomoc), możesz go nacisnąć, aby wyświetlić ekran Pomoc. Wyświetla ekran pomocy z informacjami o funkcjach i sposobie ich obsługi.

Przykład: Wyświetlanie ekranu pomocy wyboru papieru

### 1 Wyświetl ekran wyboru papieru zgodnie z informacjami przedstawionymi w [Wybór papieru na stronie 6-9](#).



### 2

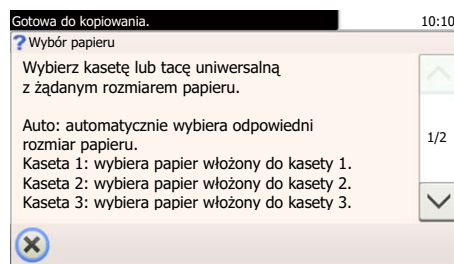

Tematy pomocy

Wyświetla informacje o funkcjach urządzenia i jego obsłudze.

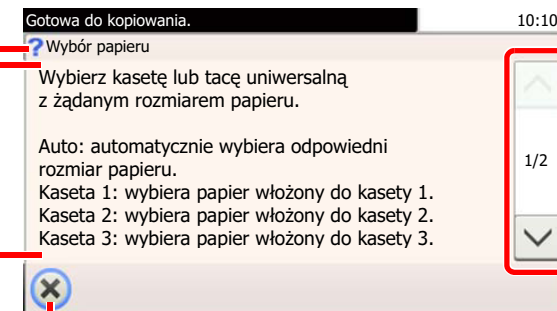

Zamyka ekran pomocy i wyświetla ponownie poprzedni ekran.

Przewijają w górę i w dół tekst pomocy, który nie mieści się w całości na jednym ekranie.

## Ładowanie papieru

Załaduj papier do kaset i na tacę uniwersalną.

Informacje o metodzie ładowania papieru w każdej kasecie znajdują się poniżej.

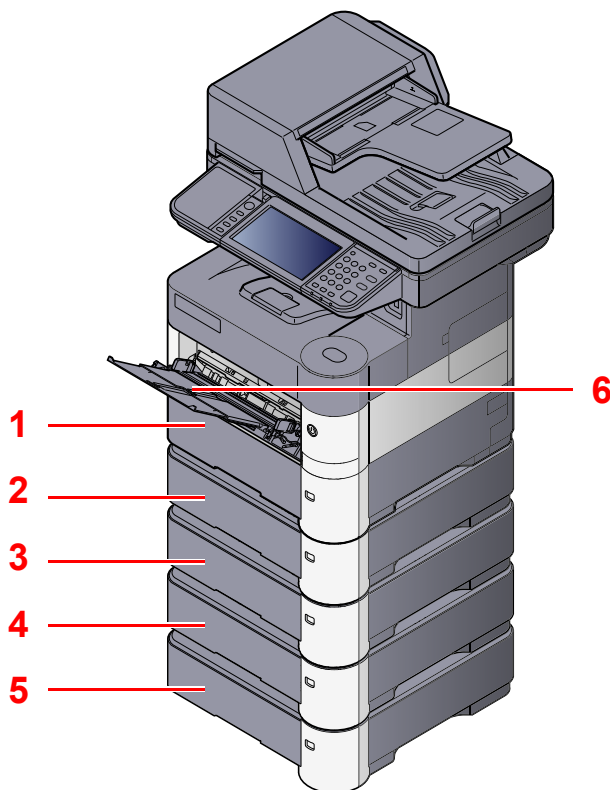

Nr	Nazwa	Strona
1	Kaseta 1	<a href="#">strona 3-14</a>
2	Kaseta 2	<a href="#">strona 3-14</a>
3	Kaseta 3	<a href="#">strona 3-14</a>
4	Kaseta 4	<a href="#">strona 3-14</a>
5	Kaseta 5	<a href="#">strona 3-14</a>
6	Taca uniwersalna	<a href="#">strona 3-18</a>



### NOTATKA

- Liczba arkuszy mieszczących się w kasetach zależy od warunków panujących w otoczeniu urządzenia i rodzaju papieru.
- Nie należy stosować papieru do drukarek atramentowych ani żadnego innego rodzaju papieru ze specjalną powłoką powierzchniową. (Papier takiego rodzaju może zacinać się w drukarce lub powodować inne problemy).

## Środki ostrożności dotyczące ładowania papieru

Otwierając nową ryzę papieru, przewertuj kartki w sposób pokazany poniżej, tak by rozdzielić arkusze od siebie przed umieszczeniem ich w podajniku.

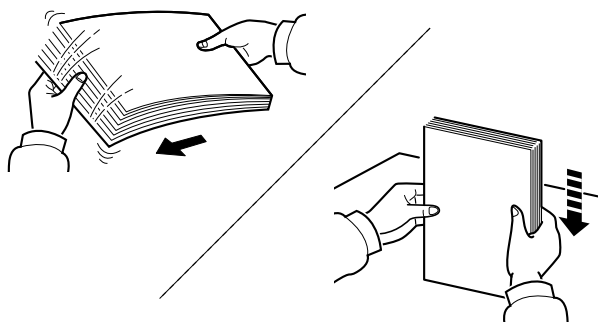

Przekartkuj papier i wyrównaj na prostej powierzchni.

Zwróć również uwagę na poniższe wskazówki.

- Jeżeli papier jest pomarszczony lub zgięty, przed załadowaniem należy go wygładzić. Pogiete lub pomarszczone arkusze mogą spowodować zacięcie.
- Unikaj wystawiania papieru na wysoką temperaturę i wysoką wilgotność, ponieważ wilgoć zawarta w papierze może powodować problemy. Po załadowaniu papieru na tacę uniwersalną lub do kaset, pozostałe arkusze należy szczelnie zabezpieczyć w ich opakowaniu.
- Jeżeli urządzenie nie będzie używane przez dłuższy czas, zabezpiecz pozostały papier przed wilgocią, wyjmując go z kaset urządzenia i zamykając szczelnie w opakowaniu.

### ✓ WAŻNE

**Jeżeli kopiowanie odbywa się papierze używanym (już wcześniej wykorzystanym do drukowania), nie można stosować arkuszy zszytych lub spiętych razem. Może to doprowadzić do uszkodzenia urządzenia lub niskiej jakości obrazu.**

### 💡 NOTATKA

Należy zwrócić uwagę, że niektóre rodzaje papieru mają tendencję do zwijania się i mogą zacinać się w jednostce wysuwania papieru. W przypadku korzystania ze specjalnego papieru, firmowego, z nadrukowanymi nagłówkami, logo lub nazwą firmy albo z otworami należy zapoznać się z *podręcznikiem obsługi – w jęz. angielskim*.

## Ładowanie do kaset

Do kaset można załadować papier zwykły, makulaturowy albo kolorowy.

Kasety od 1 do 5 mieszczą do 500 arkuszy zwykłego papieru (80 g/m<sup>2</sup>).

Szczegółowe informacje na temat obsługiwanych rozmiarów papieru można znaleźć w *podręcznik obsługi – w jęz. angielskim*. Informacje na temat ustawień rodzaju papieru można znaleźć w dokumencie *podręcznik obsługi – w jęz. angielskim*.

### ✓ WAŻNE

- Do kaset można włożyć papier o gramaturze 60–120 g/m<sup>2</sup>.
- Nie należy ładować do kaset grubego papieru cięższego niż 120 g/m<sup>2</sup>. Jeżeli papier jest cięższy niż 120 g/m<sup>2</sup>, należy użyć tacy uniwersalnej.

## 1 Wyciągnij kasetę całkowicie z urządzenia.

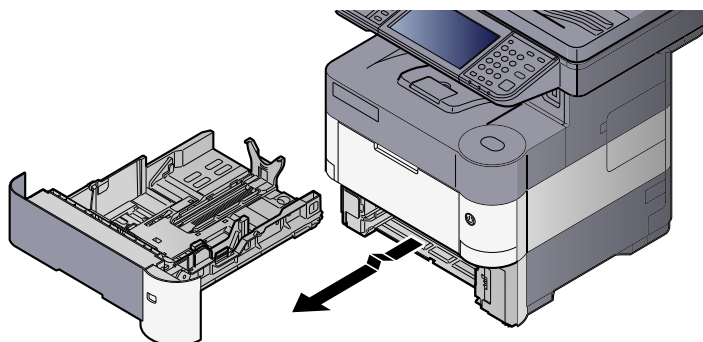

### NOTATKA

Podczas wyciągania kasety z urządzenia należy sprawdzić, czy jest podparta i czy nie wypadnie.

## 2 Ustaw rozmiar kasety.

- 1 Wyreguluj pozycję prowadnic szerokości papieru po lewej i prawej stronie kasety. Naciśnij prowadnice szerokości papieru i przesuń je, dopasowując do rozmiaru papieru.

Rozmiary papieru są oznaczone na kasecie.

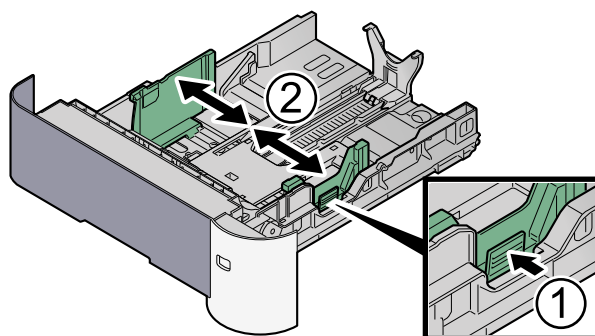

- 2 Wyreguluj prowadnicę długości papieru według rozmiaru używanego papieru. Naciśnij prowadnicę długości papieru i przesuń je, dopasowując do rozmiaru papieru.

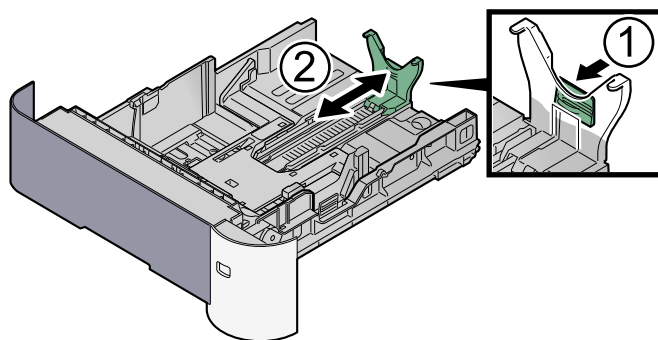

 **NOTATKA**

Jeśli zamierzasz używać papieru dłuższego niż format A4, wyciągnij prowadnicę długości papieru do tyłu.

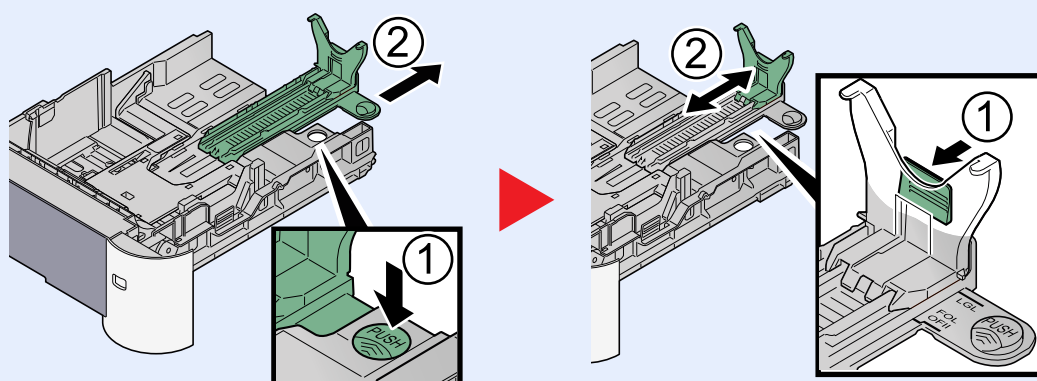

- 3 Przekręć pokrętko rozmiaru, tak aby rozmiar używanego papieru pojawił się w okienku rozmiaru papieru.

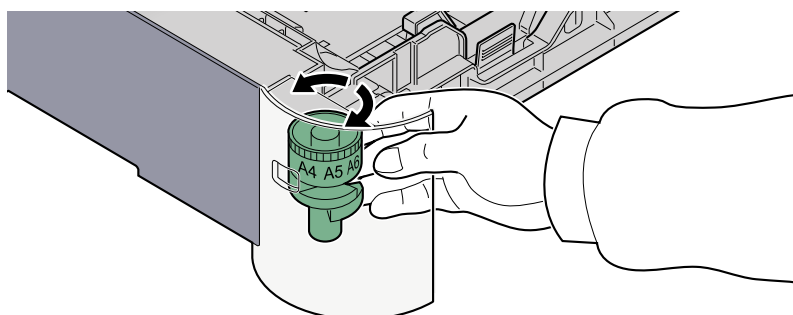

 **NOTATKA**

Gdy pokrętko rozmiaru ustawiono na „Other”, rozmiar papieru należy ustawić w panelu operacyjnym urządzenia. Patrz [Rozmiar papieru i typ nośnika w kasetach na stronie 3-22](#).

### 3 (Tylko w ECOSYS M3040idn/ECOSYS M3540idn) Naciśnij płytę dolną tak, by się zablokowała.

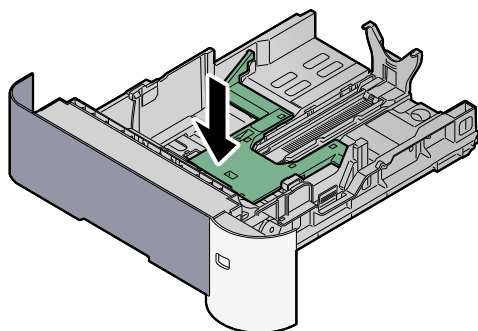

### 4 Włóż papier.

- 1 Przekartkuj papier i wyrównaj na prostej powierzchni, aby uniknąć zacięć papieru i krzywego wydruku.
- 2 Włóż papier do kasety.

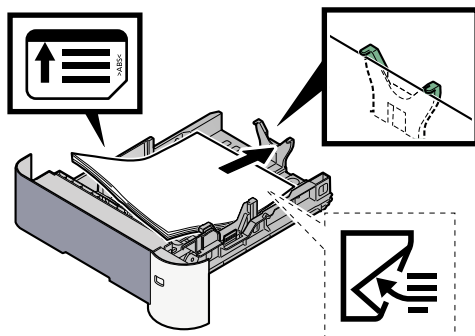

#### ✓ WAŻNE

- Załaduj papier stroną do zadrukowania ułożoną do dołu.
- Po wyjęciu papieru z opakowania należy przewertować kartki przed włożeniem ich do tacy uniwersalnej. (Patrz [Środki ostrożności dotyczące ładowania papieru na stronie 3-13](#)).
- Przed załadowaniem papieru należy upewnić się, że nie jest on pofałdowany ani zgięty. Pognięte lub pomarszczone arkusze mogą spowodować zacięcie papieru.
- Należy upewnić się, że załadowany papier nie przekracza wskaźnika poziomu (patrz ilustracja powyżej).
- Jeżeli papier zostanie załadowany bez dostosowywania prowadnic szerokości i długości papieru, może to spowodować krzywe podawanie papieru lub jego zacięcie.

**5 Delikatnie wepchnij kasetę z powrotem do środka.**

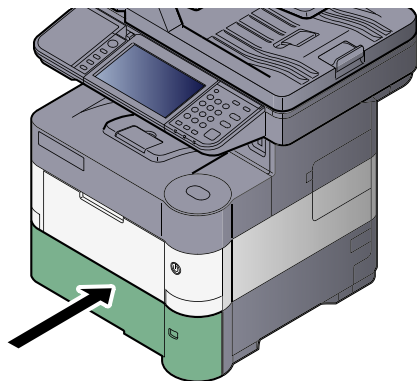

**6 Za pomocą panelu operacyjnego określ rodzaj załadowanego do kasety papieru.**



[Rozmiar papieru i typ nośnika w kasetach \(strona 3-22\)](#)



## Ładowanie papieru na tacę uniwersalną

Taca uniwersalna mieści do 100 arkuszy papieru zwykłego (80 g/m<sup>2</sup>).

Szczegółowe informacje na temat obsługiwanych rozmiarów papieru można znaleźć w *podręcznik obsługi – w jęz. angielskim*. Informacje na temat ustawień rodzaju papieru można znaleźć w dokumencie *podręcznik obsługi – w jęz. angielskim*. Drukując na jakimkolwiek papierze specjalnym, zawsze należy korzystać z tacy uniwersalnej.

### ✓ WAŻNE

**Jeżeli używany jest papier o gramaturze od 106 g/m<sup>2</sup> lub większej, należy ustawić typ nośnika na Gruby i wprowadzić gramaturę używanego papieru.**

Pojemność tacy uniwersalnej jest następująca:

- Papier zwykły (80 g/m<sup>2</sup>), makulaturowy lub kolorowy: 100 arkuszy
- Papier gruby (106 do 220 g/m<sup>2</sup>): 5 arkuszy
- Hagaki: 1 arkusz
- Koperta DL, Koperta C5, Koperta #10 (Commercial #10), Koperta #9 (Commercial #9), Koperta #6 (Commercial #6), Koperta Monarch, Youkei 4, Youkei 2: 5 arkuszy
- Folia OHP: 1 arkusz

### 📌 NOTATKA

- Ładując niestandardowy rozmiar papieru, należy wprowadzić jego rozmiar zgodnie z poleceniami zawartymi w rozdziale [Rozmiar papieru i typ nośnika dla tacy uniwersalnej \(ustawienia tacy uniwersalnej\) na stronie 3-23](#).
- Używając papieru specjalnego (folia lub papier gruby), należy wybrać typ nośnika zgodnie z poleceniami zawartymi w rozdziale [Rozmiar papieru i typ nośnika dla tacy uniwersalnej \(ustawienia tacy uniwersalnej\) na stronie 3-23](#).

## 1 Otwórz tacę uniwersalną.

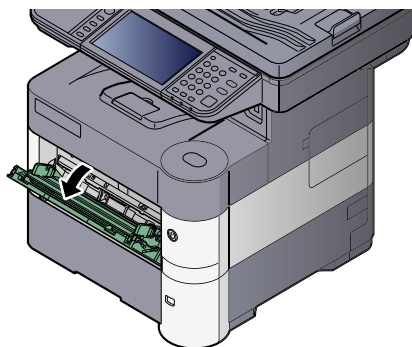

## 2 Wyciągnij podpórkę tacy uniwersalnej.

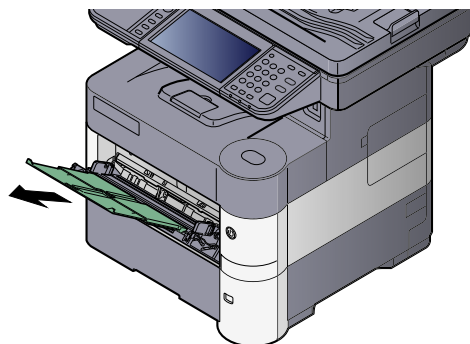

### 3 Ustaw rozmiar tacy uniwersalnej.

Na tacy uniwersalnej oznaczone są rozmiary papieru.

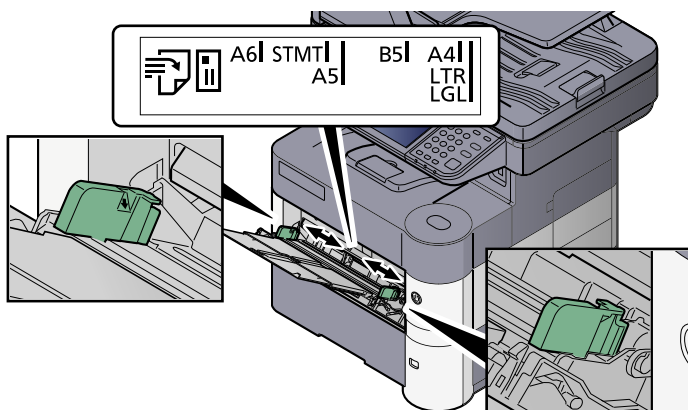

### 4 Włóż papier.

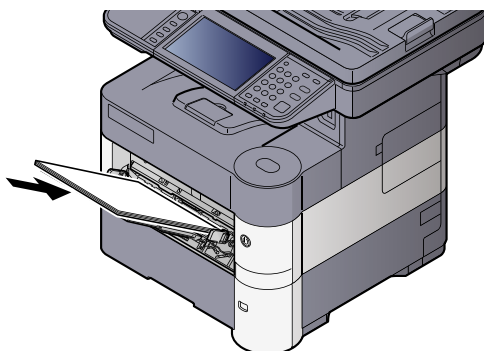

Wsuń papier wzdłuż prowadnic do tacy, aż do oporu.

Po wyjęciu papieru z opakowania należy przewertować kartki przed włożeniem ich do tacy uniwersalnej.



[Środki ostrożności dotyczące ładowania papieru \(strona 3-13\)](#)

#### ✓ WAŻNE

- Ładując papier, zwróć uwagę, aby był odwrócony do góry stroną przeznaczoną do zadruku.
- Pozginany papier należy wygładzić przed włożeniem.
- W przypadku ładowania papieru na tacę uniwersalną należy sprawdzić przed załadowaniem papieru, czy na tacy nie pozostał papier z poprzednich zadań. Jeżeli na tacy uniwersalnej pozostała niewielka liczba papieru, aby go uzupełnić, należy najpierw zdjąć pozostały papier z tacy i dołączyć go do nowego papieru przed załadowaniem na tacę.
- Jeżeli istnieje szpara między papierem i prowadnicami szerokości papieru, należy ustawić ponownie prowadnice tak, aby były dopasowane do papieru. Pozwoli to uniknąć nierównego podawania i zacinania papieru.
- Należy upewnić się, że załadowany papier nie przekracza wskaźnika poziomu (patrz ilustracja powyżej).

### 5 Za pomocą panelu operacyjnego określ rodzaj załadowanego do tacy uniwersalnej.



[Rozmiar papieru i typ nośnika dla tacy uniwersalnej \(ustawienia tacy uniwersalnej\) \(strona 3-23\)](#)

## Ładowanie kopert lub kartonu na tacę uniwersalną

### Przełączanie na tryb kopert (ECOSYS M3040idn/ECOSYS M3540idn)

Aby zadrukować kopertę, przełącz urządzenie w tryb kopert w sposób opisany poniżej.

#### NOTATKA

Po zakończeniu drukowania na kopertach przywróć oryginalne położeni dźwigni kopert (w dole).

### 1 Otwórz tylną pokrywę.

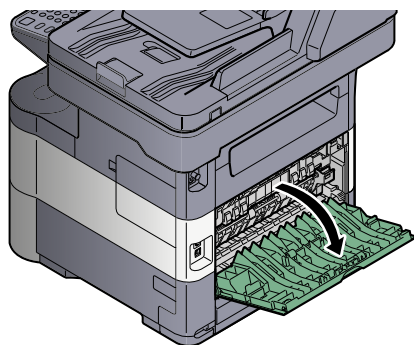

### 2 Unieś dźwignię kopert.

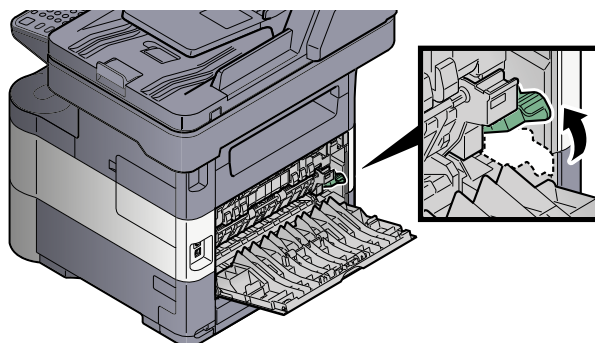

### PRZESTROGA

Moduł utrwalania wewnątrz urządzenia jest gorący. Nie należy go dotykać rękoma, ponieważ może to spowodować oparzenia.

### 3 Zamknij tylną pokrywę.

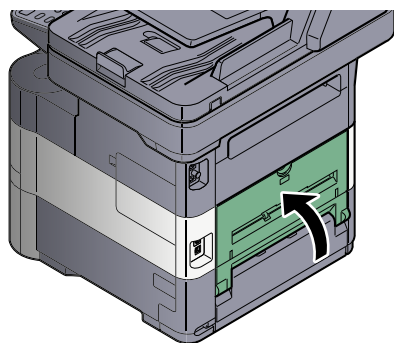

## Ładowanie kopert lub kartonu

Papier należy załadować stroną do zadrukowania ułożoną do góry. Aby uzyskać więcej informacji o procedurze drukowania, patrz **Printer Driver User Guide**.

Przykład: podczas drukowania adresu.

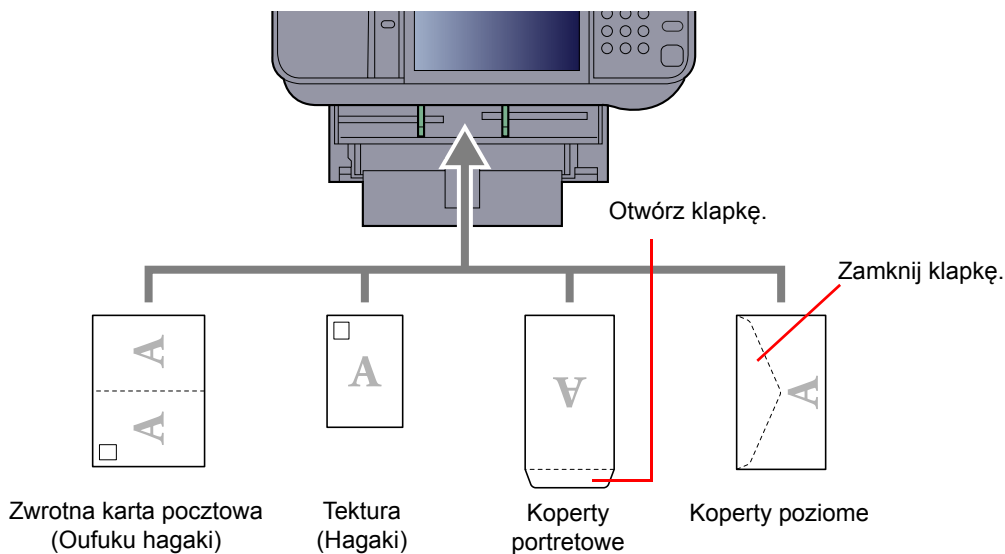

### ✓ WAŻNE

- Wkładaj rozłożoną zwrotną kartę pocztową (Oufuku hagaki).
- Sposób ładowania kopert (orientacja i ułożenie) zależy od ich rodzaju. Należy upewnić się, że koperta została włożona prawidłowo. W przeciwnym razie koperta zostanie nadrukowana w złym kierunku lub na złej stronie.

### 📌 NOTATKA

Przy wkładaniu kopert na tacę uniwersalną należy wybrać rodzaj koperty, stosując się do wskazówek zawartych w rozdziale [Rozmiar papieru i typ nośnika dla tacy uniwersalnej \(ustawienia tacy uniwersalnej\)](#) na stronie 3-23.

## Określanie rozmiaru papieru i typu nośnika

Domyślne ustawienie rozmiaru papieru dla kasety 1, tacy uniwersalnej i opcjonalnego podajnika papieru (kasety 2 i 5) to „A4” i „Letter”, natomiast domyślne ustawienie typu nośnika to „Zwykły”.

Aby zmienić typ papieru umieszczonego w kasetach, należy określić ustawienie rozmiaru papieru i typu nośnika.

### Rozmiar papieru i typ nośnika w kasetach

Umożliwia określenie rozmiaru papieru i typu nośnika papieru, który ma zostać zastosowany w kasetach.

Metoda ustawiania		Określany rozmiar/rodzaj
Rozmiar papieru <sup>*1</sup>	Metryczne	Wybierz ze standardowych rozmiarów metrycznych. <b>Wartości</b> Kaseta 1: A4, A5, A6 <sup>*2</sup> , B5, B6 <sup>*2</sup> , Folio, 216 × 340 mm Kasety od 2 do 5: A4, A5, B6, B5, Folio, 216 × 340 mm
	Cal	Wybierz ze standardowych rozmiarów podanych w calach. <b>Wartości:</b> Letter, Legal, Statement, Executive, Oficio II
	Inne	Wybierz spośród standardowych i niestandardowych rozmiarów. <b>Wartości</b> Kaseta 1: 16K, ISO B5, Koperta DL <sup>*2</sup> , Koperta C5, Oufuku Hagaki <sup>*2</sup> , Niestand. <sup>*3</sup> Kasety od 2 do 5: 16K, ISO B5, Koperta #10, Koperta #9, Koperta #6, Koperta Monarch, Koperta DL, Koperta C5, Oufuku Hagaki, Youkei 4, Youkei 2, Niestand. <sup>*3</sup>
Typ nośnika <sup>*4</sup>		Służy do wyboru typu nośnika. <b>Wartości</b> Kaseta 1: Zwykły (60-105 g/m <sup>2</sup> ), Szorstki, Makulaturowy, Zadrukowany <sup>*5</sup> , Czerpany, Kolorowy, Dziurkowany <sup>*5</sup> , Z nagłówkiem <sup>*5</sup> o Wys. jakość, Niestand. 1-8 Kasety od 2 do 5: Zwykły (60-105 g/m <sup>2</sup> ), Szorstki, Makulaturowy, Zadrukowany <sup>*5</sup> , Czerpany, Kolorowy, Dziurkowany <sup>*5</sup> , Z nagłówkiem <sup>*5</sup> , Koperta o Wys. jakość, Niestand. 1-8

\*1 Wymaga ustawienia tylko, gdy pokrętko rozmiaru na kasecie jest ustawione na wartość „Other”.

\*2 Tylko ECOSYS M3550idn/ECOSYS M3560idn.

\*3 Niestandardowe rozmiary papieru są ustawione dla każdej kasety. patrz *podręcznik obsługi (w jęz. ang.)*.

\*4 Aby zmienić typ nośnika na inny niż Zwykły, patrz *podręcznik obsługi – w jęz. angielskim*. Jeżeli jako typ nośnika zostanie ustawiona nieobsługiwana przez kasetę gramatura papieru, typ nośnika nie zostanie wyświetlony.

\*5 Aby drukować na papierze zadrukowanym, dziurkowanym lub papierze z nagłówkiem, zapoznaj się z informacjami w *podręczniku obsługi – w jęz. angielskim*.



#### NOTATKA

- Poniżej wymieniono typy nośnika do drukowania odebranych faksów.  
Zwykły, Makulaturowy, Czerpany, Kolorowy, Koperta, Gruby, Wys. jakość, Szorstki i Niestand. od 1 do 8.
- Rozmiar papieru w kasecie używanej do drukowania odbieranych faksów należy ustawić w sposób następujący:  
Modele calowe: Letter, Legal, Statement  
Modele metryczne: A4, B5, A5, Folio  
Jeżeli powyższe ustawienie zostanie zmienione, drukowanie faksów nie będzie możliwe.

## Rozmiar papieru i typ nośnika dla tacy uniwersalnej (ustawienia tacy uniwersalnej)

Umożliwia określenie rozmiaru papieru i typu nośnika papieru, który ma zostać zastosowany w tacy uniwersalnej.

Pozycja		Opis
Rozmiar papieru	Metryczne	Wybierz ze standardowych rozmiarów metrycznych. <b>Wartości:</b> A4, A5, A6, B5, B6, Folio, 216 × 340 mm
	Cal	Wybierz ze standardowych rozmiarów podanych w calach. <b>Wartości:</b> Letter, Legal, Statement, Executive, Oficio II
	Inne	Wybierz spośród standardowych i niestandardowych rozmiarów. <b>Wartości:</b> 16K, ISO B5, Koperta #10, Koperta #9, Koperta #6, Koperta Monarch, Koperta DL, Koperta C5, Hagaki, Oufuku hagaki, Youkei 4, Youkei 2, Niestand. *1
Typ nośnika*2		Służy do wyboru typu nośnika. <b>Wartości:</b> Zwykły (60 do 105 g/m <sup>2</sup> ), Szorstki, Folia, Kalka (60 do 63 g/m <sup>2</sup> ), Etykiety, Makulaturowy, Zadrukowany*3, Czerpany, Karton, Kolorowy, Dziurkowany*3, Z nagłówkiem*3, Koperta, Gruby (106 do 220 g/m <sup>2</sup> ), Wys. jakość, Niestand. 1-8

\*1 Aby uzyskać informacje o określaniu niestandardowego rozmiaru papieru, patrz *podręcznik obsługi – w jęz. angielskim*.

\*2 Aby zmienić typ nośnika na inny niż „Zwykły”, patrz *podręcznik obsługi – w jęz. angielskim*.

\*3 Aby drukować na papierze zadrukowanym, dziurkowanym lub papierze z nagłówkiem, zapoznaj się z informacjami w *podręczniku obsługi – w jęz. angielskim*.

### NOTATKA

- Poniżej wymieniono typy nośnika do drukowania odebranych faksów. Zwykły, Etykiety, Makulaturowy, Czerpany, Kalka, Kolorowy, Koperta, Karton, Gruby, Wys. jakość, Szorstki oraz Niestand. od 1 do 8
- Rozmiar papieru w kasecie używanej do drukowania odbieranych faksów należy ustawić w sposób następujący:  
Modele calowe: Letter, Legal, Statement  
Modele metryczne: A4, B5, A5, Folio  
Jeżeli powyższe ustawienie zostanie zmienione, drukowanie faksów nie będzie możliwe.

## 1 Wyświetl ekran.

1  
System Menu /  
Counter

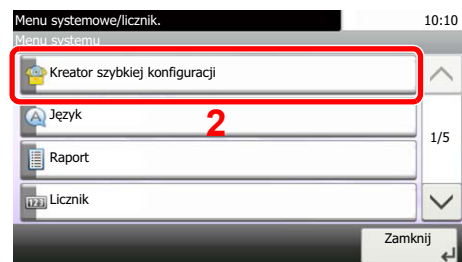

## 2 Wybierz funkcję.

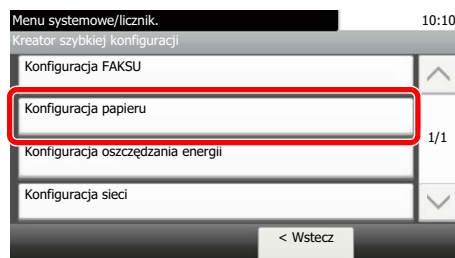

### 3 Skonfiguruj funkcję.

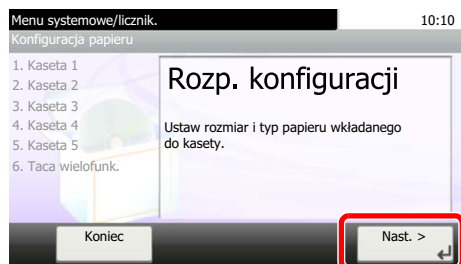

Uruchom kreatora. Aby skonfigurować ustawienia, postępuj zgodnie z instrukcjami wyświetlanymi na ekranie:

#### Rozmiar papieru i typ nośnika w kasetach:

Jeśli pokrętko rozmiaru ustawiono na „A4”, „A5”, „B5”, „Letter”, „Legal” lub „A6” (tylko kasetka 1 ECOSYS M3550idn/ECOSYS M3560idn), należy ustawić typ nośnika.

Jeśli pokrętko rozmiaru ustawiono na „Other”, należy skonfigurować ustawienia rozmiaru papieru i typu nośnika.

## Ogranicznik papieru

Używając papieru większego niż A4/Letter, należy otworzyć pokazany na rysunku ogranicznik papieru.

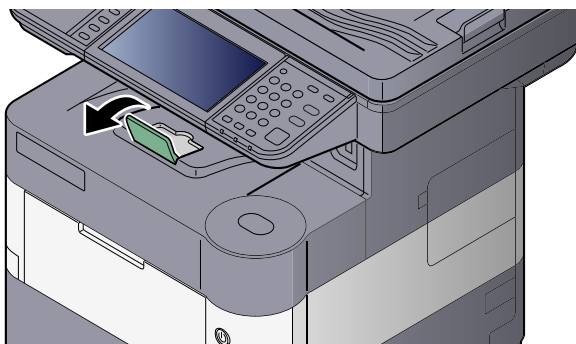

# Przygotowanie do wysłania dokumentu do folderu współdzielonego na komputerze

Sprawdź informacje, które należy ustawić w urządzeniu, i utwórz folder na dokumenty odbierane w komputerze. W poniższym objaśnieniu zostały użyte zrzuty ekranowe z systemu Windows 7. Szczegóły tych zrzutów zależą od wersji systemu operacyjnego Windows.



## NOTATKA

Zaloguj się w systemie Windows jako użytkownik z uprawnieniami administratora.

## Spisywanie nazwy komputera i pełnej nazwy komputera

Sprawdź nazwę komputera i pełną nazwę komputera.

### 1 Wyświetl ekran.

Naciśnij przycisk [**Start**] w systemie Windows, wybierz [**Komputer**], a następnie [**Właściwości systemu**].



## NOTATKA

W systemie Windows XP kliknij prawym przyciskiem myszy pozycję [**Mój komputer**] i wybierz opcję [**Właściwości**]. Zostanie wyświetlone okno dialogowe [**Właściwości systemu**]. W wyświetlonym oknie kliknij kartę [**Nazwa komputera**].

W systemie Windows 8 wybierz pulpit na ekranie startowym, kliknij prawym przyciskiem myszy polecenie [**Komputer**] w obszarze [**Biblioteki**], a następnie wybierz polecenie [**Właściwości**].

W systemie Windows 8.1 wybierz pulpit na ekranie startowym, kliknij prawym przyciskiem myszy polecenie [**PC**] w obszarze [**Eksplorator**], a następnie wybierz [**Właściwości**]. Albo kliknij prawym przyciskiem myszy ikonę Windows i wybierz [**System**].

### 2 Sprawdź nazwę komputera.



Sprawdź nazwę komputera i pełną nazwę komputera.

Przykładowy ekran:

Nazwa komputera: PC001

Pełna nazwa komputera: PC001.abcdnet.com

#### Windows XP:

Jeśli w pełnej nazwie komputera nie występuje kropka (.), oznacza to, że pełna nazwa komputera i nazwa komputera są takie same.

Jeśli w pełnej nazwie komputera występuje kropka (.), tekst przed kropką (.) jest nazwą komputera.

Przykład: PC001.abcdnet.com  
PC001 to nazwa komputera  
PC001.abcdnet.com to pełna nazwa komputera

Po sprawdzeniu nazwy komputera kliknij przycisk  [**Zamknij**], aby zamknąć ekran „**Właściwości systemu**”.

W systemie Windows XP po sprawdzeniu nazwy komputera kliknij przycisk [**Anuluj**], aby zamknąć ekran „**Właściwości systemu**”.



## Spisywanie nazwy użytkownika i nazwy domeny

Sprawdź nazwę domeny i nazwę użytkownika stosowaną podczas logowania się do systemu Windows.

### 1 Wyświetl ekran.

Naciśnij przycisk [Start] w systemie Windows, wybierz [Wszystkie programy] (lub [Programy]), [Akcesoria], a następnie [Wiersz poleceń].

W systemie Windows 8 należy wyświetlić [Aplikacje] w polu [Szukaj] na pasku zakłęb na ekranie startowym, a następnie wybrać [Wiersz poleceń].

Zostanie wyświetlone okno Wiersz polecenia.

### 2 Sprawdź nazwę domeny i nazwę użytkownika.

W wierszu polecenia wpisz „net config workstation” i naciśnij klawisz [Enter].

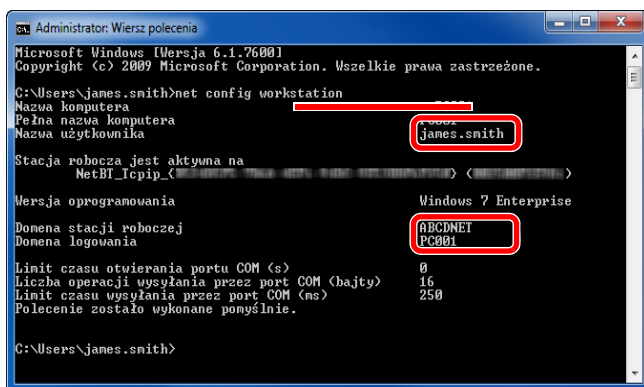

```
Administrator: Wiersz polecenia
Microsoft Windows [wersja 6.1.7600]
Copyright (c) 2009 Microsoft Corporation. Wszelkie prawa zastrzeżone.

C:\Users\james.smith>net config workstation
Nazwa komputera
Pełna nazwa komputera
Nazwa użytkownika
Stacja robocza jest aktywna na
NetBI_Tcpip_< > < >
Wersja oprogramowania
Domena stacji roboczej
Domena logowania
Limit czasu otwierania portu COM (s)
Liczba operacji wysyłania przez port COM (bajty)
Limit czasu wysyłania przez port COM (ms)
Polecenie zostało wykonane pomyślnie.

C:\Users\james.smith>
```

Sprawdź nazwę domeny i nazwę użytkownika.

Przykładowy ekran:

Nazwa użytkownika: james.smith

Nazwa domeny: ABCDNET

## Tworzenie folderu współdzielonego i spisywanie danych folderu współdzielonego

Utwórz folder współdzielony, w którym odbierane będą dokumenty na komputerze docelowym.

### NOTATKA

Jeśli we właściwościach systemu istnieje grupa robocza, skonfiguruj poniższe ustawienia, aby ograniczyć dostęp do folderu do wybranych użytkowników lub grup.

- 1 Naciśnij przycisk **[Start]** w systemie Windows, wybierz **[Panel sterowania]**, **[Wygląd i personalizacja]**, a następnie **[Opcje folderów]**.

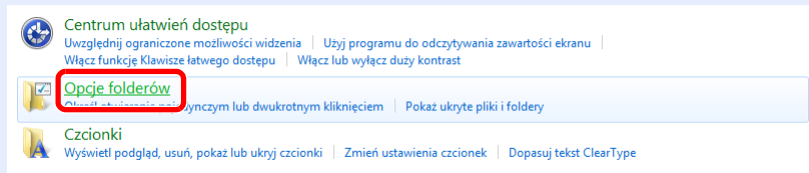

W systemie Windows XP kliknij **[Mój komputer]** i wybierz **[Opcje folderów]** w obszarze **[Narzędzia]**.

W systemie Windows 8 wybierz **[Ustawienia]** na pasku zakłówek na pulpicie, a następnie **[Panel sterowania]**, **[Wygląd i personalizacja]** i **[Opcje folderów]**.

- 2

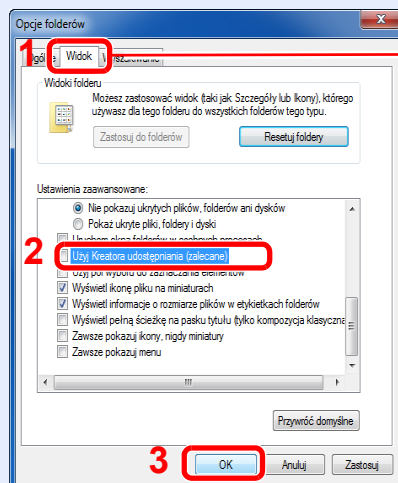

Upewnij się, że wybrano zakładkę **[Widok]**.

Usuń zaznaczenie z polecenia **[Użyj Kreatora udostępniania (zalecane)]** w „Ustawieniach zaawansowanych”.

W systemie Windows XP kliknij zakładkę **[Widok]** i usuń zaznaczenie z okienka polecenia **[Użyj prostego udostępniania plików (zalecane)]** w „Ustawieniach zaawansowanych”.

## 1 Utwórz folder.

- 1 Utwórz folder na swoim komputerze.

Na przykład stwórz na pulpicie folder o nazwie "scannerdata".

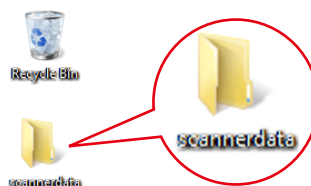

- 2 Kliknij prawym przyciskiem myszy na folder „scannerdata” i kliknij **[Udostępnij]** i **[Udostępnianie zaawansowane]**. Kliknij przycisk **[Udostępnianie zaawansowane]**.

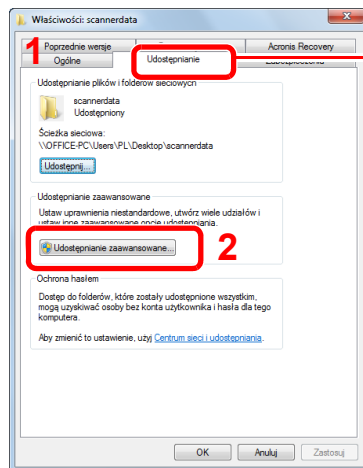

Upewnij się, że wybrano zakładkę **[Udostępnianie]**.

W systemie Windows XP kliknij prawym przyciskiem myszy na folder „scannerdata” i wybierz **[Udostępnianie i zabezpieczenia]** (lub **[Udostępnianie]**).

## 2 Skonfiguruj ustawienia uprawnień.

- 1 Zaznacz pole wyboru **[Udostępnij ten folder]** i kliknij przycisk **[Uprawnienia]**.

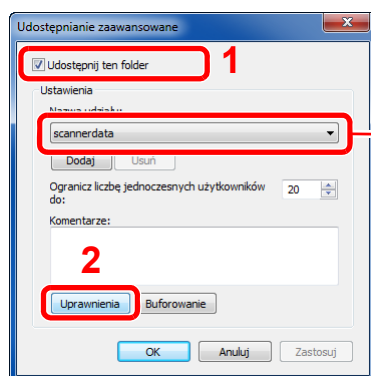

Zapisz **[Nazwa udziału]**.

W systemie Windows XP wybierz **[Udostępnij ten folder]** i kliknij przycisk **[Uprawnienia]**.

- 2 Kliknij przycisk **[Dodaj]**.

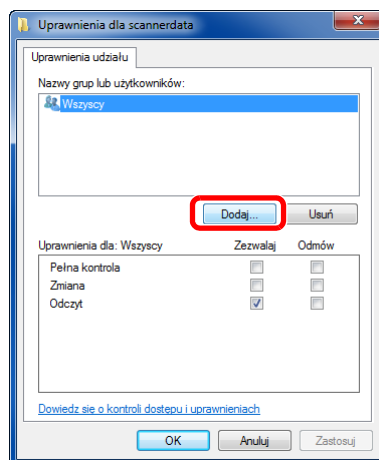

### 3 Określ lokalizację.

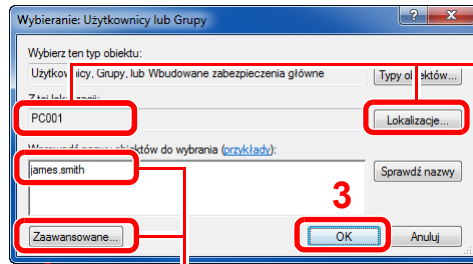

2 Wprowadź nazwę użytkownika, której zapis opisano na stronie [Spisywanie nazwy użytkownika i nazwy domeny na stronie 3-26](#) podręcznika, i kliknij przycisk [OK].

Nazwę użytkownika można wprowadzić także klikając przycisk [Zaawansowane] i zaznaczając użytkownika.

1 Jeśli nazwa komputera, której zapis opisano na stronie [Spisywanie nazwy komputera i pełnej nazwy komputera na stronie 3-25](#), jest taka sama jak nazwa domeny:

Jeśli nazwa komputera nie pojawia się w polu „Z tej lokalizacji”, kliknij przycisk [Lokalizacje] i wybierz nazwę komputera, a następnie kliknij przycisk [OK].  
Przykład: PC001

Jeśli nazwa komputera, której zapis opisano na stronie [Spisywanie nazwy komputera i pełnej nazwy komputera na stronie 3-25](#), jest inna niż nazwa domeny:

Jeśli tekst po pierwszej kropce (.) w pełnej nazwie komputera nie pojawia się w polu „Z tej lokalizacji”, kliknij przycisk [Lokalizacje], zaznacz tekst po kropce (.) i kliknij przycisk [OK].  
Przykład: abcdnet.com

### 4 Ustaw uprawnienia dostępu dla wybranego użytkownika.

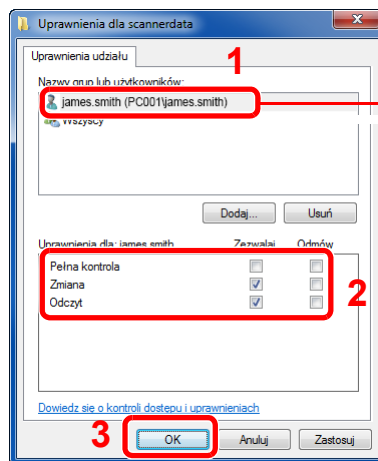

Wybierz wprowadzonego użytkownika.

Zaznacz pole wyboru [Zezwalaj] w obszarze uprawnień „Zmiana” i „Odczyt”, a następnie naciśnij przycisk [OK].

W systemie Windows XP przejdź do kroku 6.

#### NOTATKA

Opcja „**Wszyscy**” daje uprawnienia dostępu wszystkim w sieci. Aby podnieść poziom bezpieczeństwa zaleca się ustawienie opcji „**Wszyscy**” i usunięcie zaznaczenia „**Odczyt**” [Zezwalaj].

### 5 Kliknij przycisk [OK] na ekranie „Udostępnianie zaawansowane”, aby zamknąć ekran.

6 Sprawdź szczegóły w zakładce [**Zabezpieczenia**].

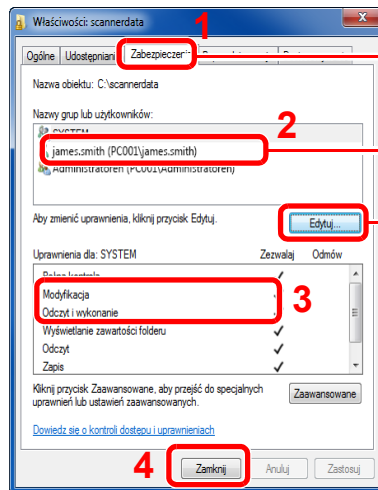

Wybierz kartę [**Zabezpieczenia**].

Wybierz wprowadzonego użytkownika.

Jeśli użytkownik nie pojawia się w polu „Nazwy grup i użytkowników”, kliknij przycisk [**Edytuj**], aby dodać użytkownika w sposób podobny do opisanego w kroku 2 ([Skonfiguruj ustawienia uprawnień](#)).

Upewnij się, że w obszarze [**Zezwalaj**] zaznaczone są opcje uprawnień „**Modyfikacja**” i „**Odczyt i wykonanie**”, a następnie kliknij przycisk [**Zamknij**].

W systemie Windows XP upewnij się, że w obszarze [**Zezwalaj**] zaznaczone są opcje uprawnień „**Modyfikacja**” i „**Odczyt i wykonanie**”, a następnie kliknij przycisk [**OK**].

# Konfiguracja Zapory systemu Windows

Zezwól na udostępnianie plików oraz drukarek i ustaw port stosowany do transmisji SMB.



## NOTATKA

Zaloguj się w systemie Windows jako użytkownik z uprawnieniami administratora.

## 1 Sprawdź udostępnianie plików i drukarek.

- 1 Naciśnij przycisk **[Start]** w systemie Windows, wybierz **[Panel sterowania]**, **[System i zabezpieczenia]**, a następnie **[Zezwalaj programowi na dostęp przez Zaporę systemu Windows]**.

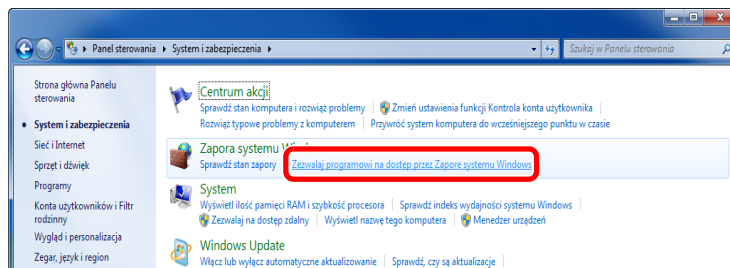

## NOTATKA

Po wyświetleniu okna dialogowego Kontrola konta użytkownika kliknij przycisk **[Kontynuuj]**.

- 2 Zaznacz pole wyboru **[Udostępnianie plików i drukarek]**.

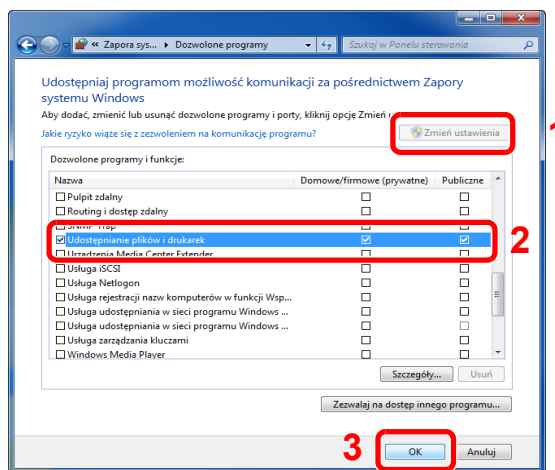

## 2 Dodaj port.

- 1 Naciśnij przycisk **[Start]** w systemie Windows, wybierz **[Panel sterowania]**, **[System i zabezpieczenia]**, a następnie **[Sprawdź stan zapory]**.

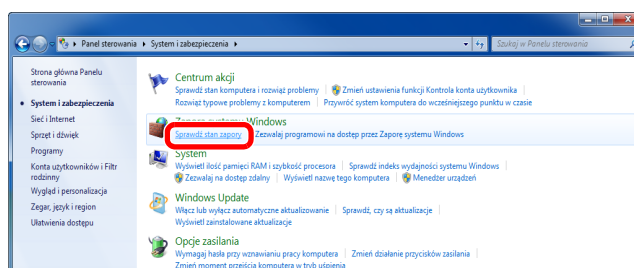

**2** Wybierz [**Ustawienia zaawansowane**].

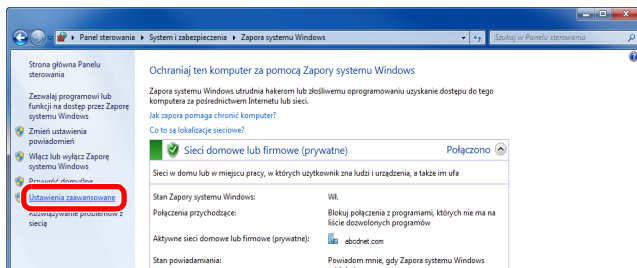

**3** Wybierz [**Reguły przychodzące**].

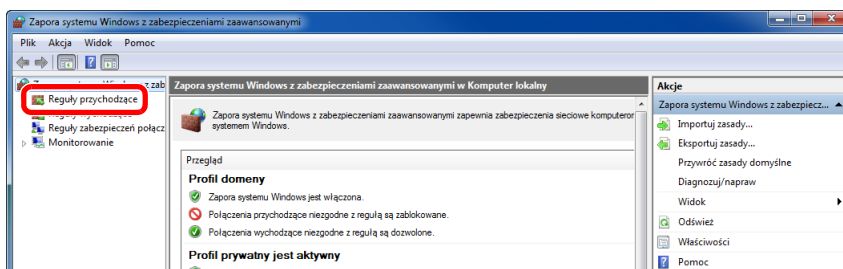

**4** Wybierz [**Nowe reguła**].

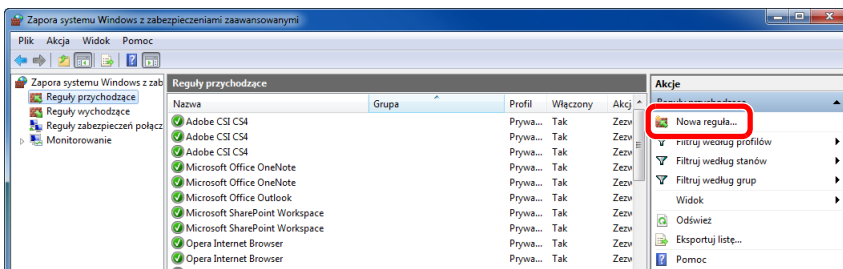

**5** Wybierz [**Port**].

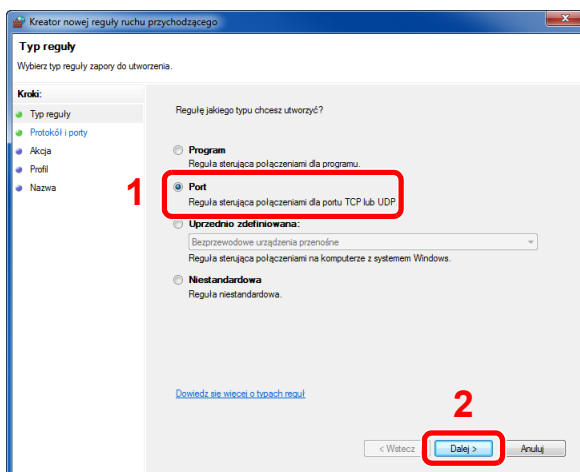

- 6 Wybierz [TCP], aby reguła odnosiła się do niego. Następnie wybierz [Określone porty lokalne] i wprowadź „445”, a potem kliknij [Dalej].

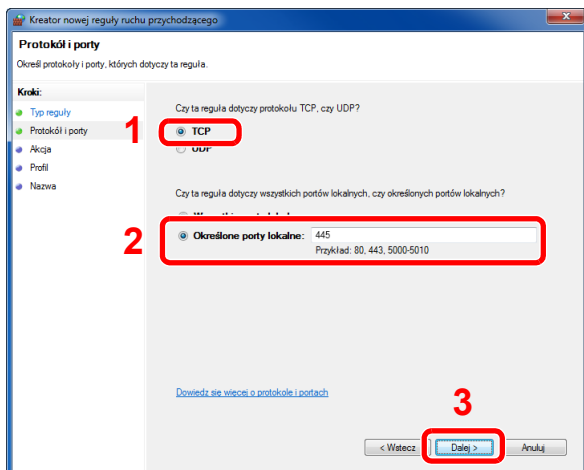

- 7 Wybierz [Zezwalaj na połączenie] i kliknij przycisk [Dalej].

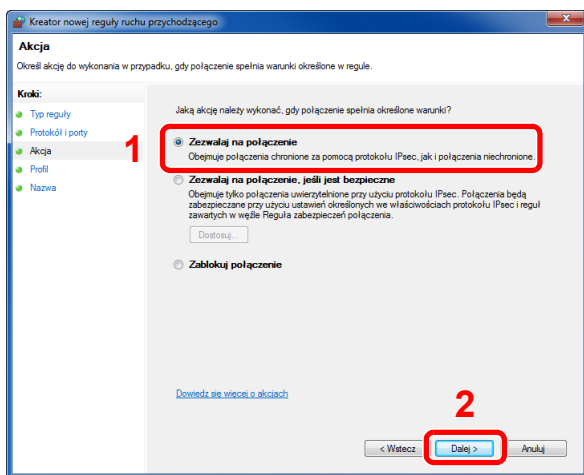

- 8 Upewnij się, że zaznaczone są wszystkie pola wyboru i kliknij przycisk [Dalej].

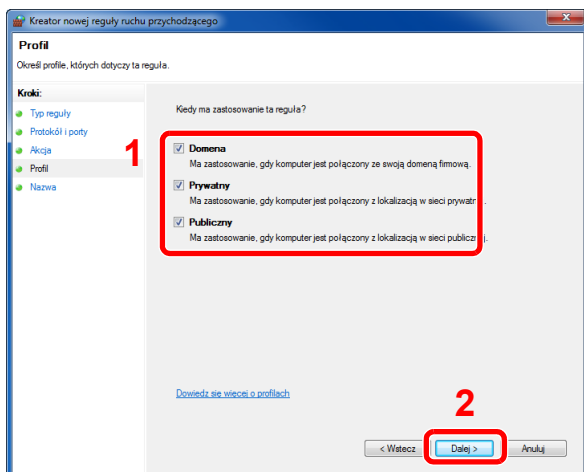



- 9 Wprowadź „Skan. do SMB” w polu „Nazwa” i kliknij [**Zakończ**].

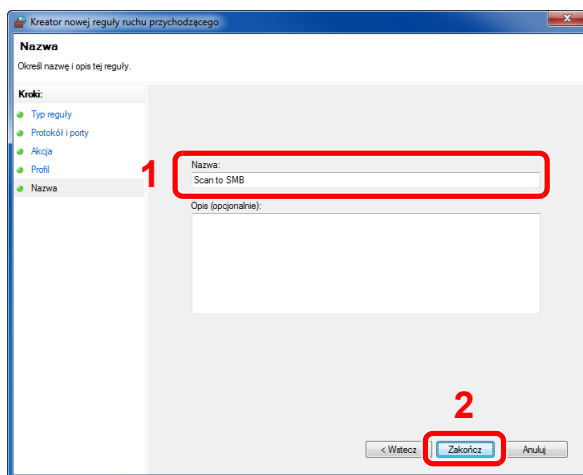

## W systemie Windows XP lub Windows Vista

- 1 W systemie Windows XP kliknij przycisk [**Start**], wybierz [**Panel sterowania**], a następnie [**Zapora systemu Windows**].  
W systemie Windows Vista kliknij przycisk [**Start**], wybierz [**Panel sterowania**], [**Bezpieczeństwo**], a następnie [**Włącz lub wyłącz Zaporę systemu Windows**].  
Po wyświetleniu okna dialogowego Kontrola konta użytkownika kliknij przycisk [**Kontynuuj**].
- 2 Kliknij zakładkę [**Wyjątki**], a następnie przycisk [**Dodaj port...**].
- 3 Określ ustawienia Dodawania portu.  
Wprowadź dowolną nazwę w polu „Nazwa” (na przykład: Skanowanie do SMB). Będzie to nazwa nowego portu. W polu „Numer portu” wpisz „445”. Wybierz [**TCP**] w obszarze „Protokół”.
- 4 Kliknij przycisk [**OK**].

## W Windows 8

- 1 W pasku zakłęk na pulpicie kliknij [**Ustawienia**], [**Panel sterowania**], [**System i bezpieczeństwo**], a następnie [**Zapora systemu Windows**].  
Po wyświetleniu okna dialogowego Kontrola konta użytkownika kliknij przycisk [**Kontynuuj**].
- 2 Skonfiguruj ustawienia, patrz [Konfiguracja Zapory systemu Windows na stronie 3-31](#).

# 4 Drukowanie z komputera

W tym rozdziale opisano następujące tematy:

Drukowanie z komputera .....	4-2
Drukowanie na papierze o niestandardowym rozmiarze .....	4-4
Ekran ustawień drukowania w sterowniku drukarki .....	4-5
Pomoc sterownika drukarki .....	4-6
Zmiana domyślnych wartości ustawień sterownika drukarki (Windows 7) .....	4-6
Anulowanie drukowania z komputera .....	4-6
Drukowanie przy użyciu funkcji AirPrint .....	4-7

# Drukowanie z komputera

Aby wydrukować dokumenty z aplikacji, należy wykonać poniższe czynności.

W niniejszej części opisano metodę drukowania z wykorzystaniem KX DRIVER.

## NOTATKA

- Aby wydrukować dokument z aplikacji, zainstaluj na komputerze sterownik drukarki z dostarczonej płyty DVD (Product Library).
- W niektórych środowiskach bieżące ustawienia są wyświetlane na dole okna dialogowego sterownika drukarki.

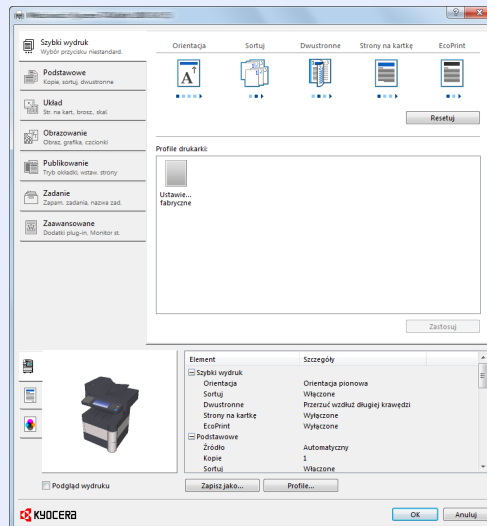

- W przypadku drukowania na kartonie lub kopertach należy je załadować przed wykonaniem poniższej procedury. (Patrz [Ładowanie kopert lub kartonu na tacę uniwersalną na stronie 3-20](#)).

## 1 Wyświetl ekran.

W aplikacji kliknij [**Plik**] i wybierz pozycję [**Drukuj**].

## 2 Skonfiguruj ustawienia.

- 1 Z listy „Nazwa” wybierz urządzenie i kliknij przycisk [**Właściwości**].

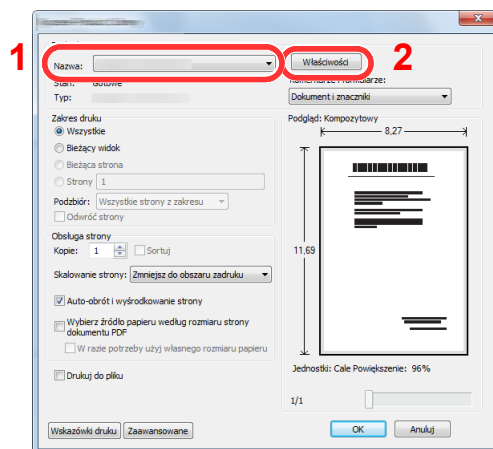

2 Przejdź do karty [**Podstawowe**].

3 Kliknij listę rozwijaną „Rozmiar druku” i wybierz rozmiar papieru używanego do drukowania.

Aby załadować papier o rozmiarze nieujętym na liście standardowych rozmiarów obsługiwanych przez urządzenie, takich jak karton lub koperty, należy zarejestrować ten rozmiar papieru.

 [Drukowanie na papierze o niestandardowym rozmiarze \(strona 4-4\)](#)

Aby wydrukować na specjalnym papierze, np. grubym lub folii, należy z listy „Rodzaj nośnika” wybrać żądany typ nośnika.

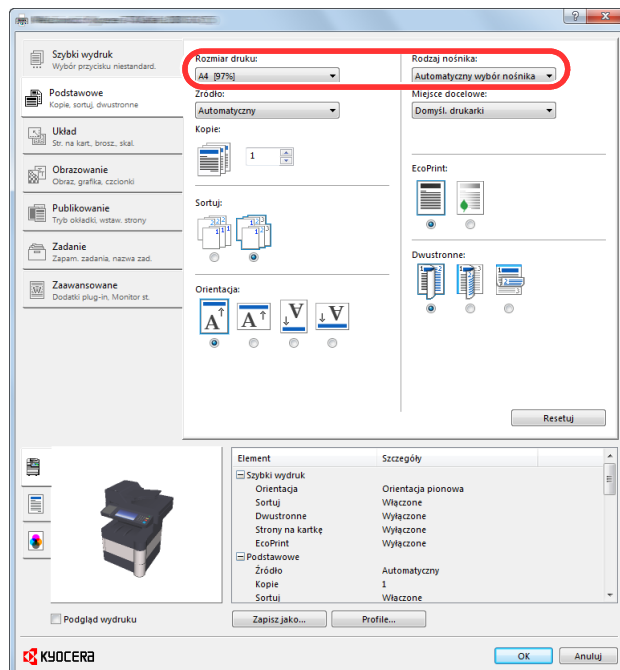

4 Kliknij przycisk [**OK**], aby powrócić do okna dialogowego Drukuj.

### 3 **Rozpocznij drukowanie.**

Kliknij przycisk [**OK**].

## Drukowanie na papierze o niestandardowym rozmiarze

Jeżeli został załadowany papier o rozmiarze nieujęty w liście rozmiarów obsługiwanych przez urządzenie, należy zarejestrować rozmiar papieru na karcie [Podstawowe] w oknie dialogowym ustawień drukowania sterownika drukarki.

Po zarejestrowaniu rozmiar będzie można wybrać z listy „Rozmiar druku”.

### NOTATKA

Aby uruchomić drukowanie na urządzeniu, należy ustawić rozmiar i typ papieru zgodnie z opisem w rozdziale [Rozmiar papieru i typ nośnika w kasetach na stronie 3-22](#).

## 1 Wyświetl okno dialogowe ustawień drukowania.

## 2 Zarejestruj rozmiar papieru.

- 1 Przejdź do karty [Podstawowe].
- 2 Z listy „Rozmiar druku” wybierz pozycję [Niestandardowy].
- 3 Kliknij przycisk [Nowy].
- 4 Wprowadź nazwę danego rozmiaru papieru.
- 5 Wprowadź wymiary rozmiaru papieru.
- 6 Kliknij przycisk [OK].
- 7 Z listy „Rozmiar druku” wybierz rozmiar papieru (nazwę), który został zarejestrowany w punktach od 4 do 7.
- 8 Z listy „Źródło” wybierz pozycję [Taca MP].
- 9 Z listy „Rodzaj nośnika” wybierz żądany typ nośnika.

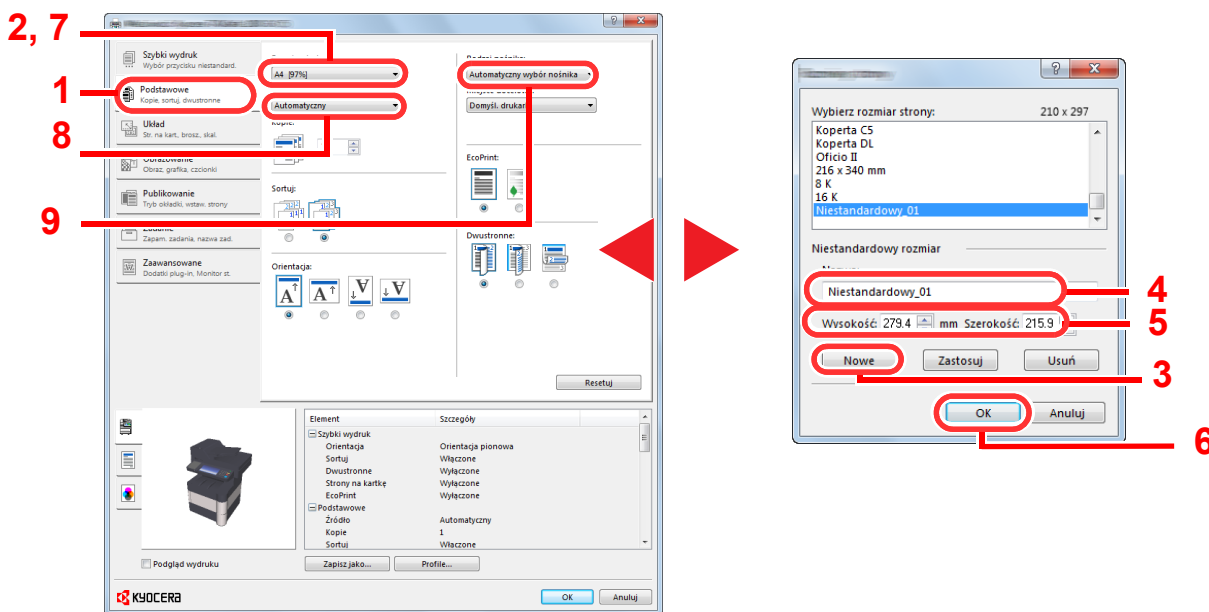

### NOTATKA

Jeżeli została załadowana pocztówka lub koperta, należy z listy „Rodzaj nośnika” wybrać pozycję [Karton] lub [Koperta].

## Ekran ustawień drukowania w sterowniku drukarki

W oknie dialogowym ustawień drukowania sterownika drukarki można skonfigurować różne ustawienia dotyczące drukowania. Więcej informacji można znaleźć w podręczniku **Printer Driver User Guide** na płycie DVD

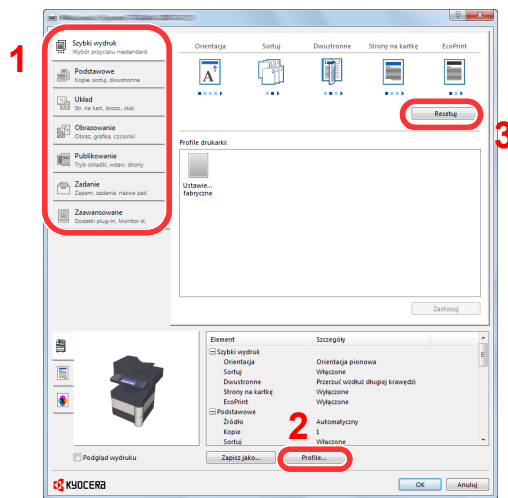

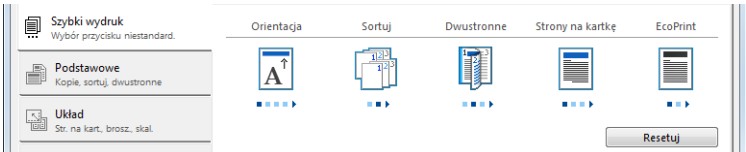
Nr	Opis
1	<p><b>Karta [Szybki wydruk]</b></p> <p>Na karcie znajdują się ikony, których można użyć do szybkiego konfigurowania często używanych funkcji. Po każdym kliknięciu ikony stosowane są odpowiednie ustawienia, a ikona jest zmieniana na obraz przypominający wydruk.</p>  <p><b>Karta [Podstawowe]</b></p> <p><b>Karta [Układ]</b></p> <p>Na karcie można skonfigurować ustawienia drukowania różnych układów, w tym drukowania broszur i plakatów, trybu łączenia i skalowania.</p> <p><b>Karta [Obrazowanie]</b></p> <p>Na karcie dostępne są ustawienia powiązane z jakością wydruków.</p> <p><b>Karta [Publikowanie]</b></p> <p>Na karcie można tworzyć okładki i wkładki do zadań drukowania, a także umieszczać wkładki między arkuszami folii OHP.</p> <p><b>Karta [Zadanie]</b></p> <p>Na tej karcie można skonfigurować ustawienia zapisywania danych druku przesyłanych z komputera do urządzenia. Regularnie używane dokumenty oraz inne dane można zapisać w urządzeniu w celu ich łatwiejszego drukowania w przyszłości. Ponieważ zapisane dokumenty można drukować bezpośrednio z urządzenia, ta funkcja jest również przydatna, gdy użytkownik chce wydrukować dokument, którego treści nie chce ujawniać innym osobom.</p> <p><b>Karta [Zaawansowane]</b></p> <p>Na tej karcie można skonfigurować ustawienia dodawania do danych druku stron z tekstem lub znaków wodnych.</p>
2	<p><b>[Profile]</b></p> <p>Ustawienia sterownika drukarki można zapisywać w profilach. Zapisane profile można przywołać w dowolnym momencie. Jest to bardzo wygodny sposób na zapisanie często używanych ustawień.</p>
3	<p><b>[Resetuj]</b></p> <p>Umożliwia przywrócenie wstępnych wartości ustawień.</p>

## Pomoc sterownika drukarki

Sterownik drukarki jest dostarczany wraz z plikami pomocy. Aby dowiedzieć się więcej o ustawieniach drukowania, należy otworzyć okno dialogowe ustawień drukowania sterownika drukarki i wyświetlić tematy pomocy zgodnie z poniższą procedurą.

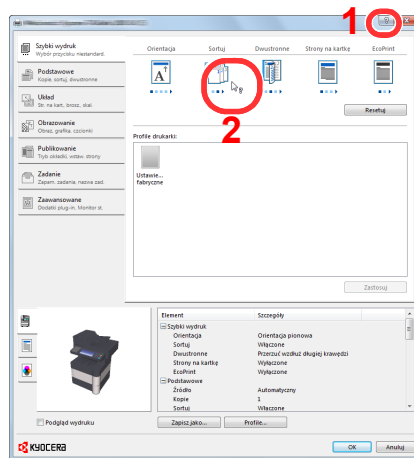

- Kliknij przycisk [?] w prawym górnym rogu okna dialogowego, a następnie kliknij element, o którym informacje mają być wyświetlone.
- Kliknij element, o którym informacje mają być wyświetlone, a następnie naciśnij klawisz [F1] na klawiaturze.

## Zmiana domyślnych wartości ustawień sterownika drukarki (Windows 7)

Możliwa jest zmiana domyślnych wartości ustawień sterownika drukarki. Wybierając często używane ustawienia, można pominąć wykonywanie niektórych czynności podczas drukowania. Aby uzyskać więcej informacji o ustawieniach, patrz Printer Driver User Guide.

- 1 Kliknij przycisk [Start] w systemie Windows, a następnie przycisk [Urządzenia i drukarki].
- 2 Kliknij ikonę sterownika drukarki prawym przyciskiem myszy, a następnie z menu wybierz pozycję [Właściwości drukarki].
- 3 Na karcie [General] kliknij przycisk [Basic].
- 4 Zaznacz żądane domyślne wartości ustawień i kliknij przycisk [OK].

## Anulowanie drukowania z komputera

Aby anulować zadanie drukowania realizowane z wykorzystaniem sterownika drukarki przed rozpoczęciem drukowania, należy wykonać następujące czynności:



### NOTATKA

Podczas anulowania drukowania należy postępować zgodnie z informacjami w części [Anulowanie zadań na stronie 5-18](#).

- 1 Kliknij dwukrotnie ikonę drukarki (  ) wyświetlaną na pasku zadań w prawym dolnym rogu pulpitu systemu Windows. Zostanie wyświetlone okno dialogowe drukarki.
- 2 Kliknij plik, którego drukowanie ma być anulowane, i wybierz polecenie [Anuluj] z menu „Dokument”.

## Drukowanie przy użyciu funkcji AirPrint

AirPrint jest funkcją drukowania, zawartą standardowo w systemach iOS 4.2 i nowszych oraz Mac OS X 10.7 i nowszych.

Funkcja ta umożliwia nawiązanie połączenia i drukowanie z dowolnego, obsługującego AirPrint urządzenia, bez konieczności instalowania sterownika drukarki.

Aby umożliwić znalezienie urządzenia podczas drukowania przy użyciu funkcji AirPrint, informacje o lokalizacji urządzenia można ustawić przy pomocy narzędzia Command Center RX.

Aby uzyskać szczegółowe informacje, patrz **Command Center RX User Guide**.

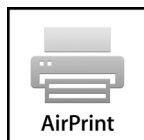



# 5 Obsługa urządzenia

W tym rozdziale opisano następujące tematy:

Ładowanie oryginałów .....	5-2
Umieszczanie oryginałów na płycie .....	5-2
Ładowanie oryginałów do procesora dokumentów .....	5-3
Ulubione .....	5-5
Rejestrowanie ulubionych .....	5-6
Przywoływanie ulubionych .....	5-9
Edycja i usuwanie ulubionych .....	5-10
Aplikacja .....	5-11
Instalowanie aplikacji .....	5-11
Korzystanie z aplikacji .....	5-12
Deinstalacja aplikacji .....	5-13
Rejestrowanie skrótów .....	5-14
Dodawanie skrótów .....	5-14
Edytowanie i usuwanie skrótów .....	5-15
Kopiowanie .....	5-16
Podstawowa obsługa .....	5-16
Rezerwowanie następnego zadania .....	5-17
Anulowanie zadań .....	5-18
Wysyłanie .....	5-19
Podstawowa obsługa .....	5-20
Określanie miejsca docelowego .....	5-22
Sprawdzanie i edytowanie miejsc docelowych .....	5-30
Ekran potwierdzenia miejsc docelowych .....	5-31
Przywołanie .....	5-32
Wyślij do mnie (e-mail) .....	5-32
Wysyłanie do różnych typów miejsc docelowych jednocześnie (wysyłanie wielokrotne) .....	5-33
Anulowanie zadań wysyłania .....	5-34
Skan WSD .....	5-35
Skanowanie za pomocą TWAIN .....	5-37
Korzystanie z funkcji FAKS .....	5-39
Drukowanie dokumentów zapisanych w wymiennej pamięci USB .....	5-40
Zapisywanie dokumentów w pamięci USB (Skanuj do USB) .....	5-42
Sprawdzanie informacji o pamięci USB .....	5-43
Usuwanie pamięci USB .....	5-44

# Ładowanie oryginałów

## Umieszczanie oryginałów na płycie

Na płycie można również umieszczać oryginały, które nie są zwykłymi arkuszami papieru, np. książki lub czasopisma.

Rozpoczynając od tylnego lewego rogu jako punktu odniesienia, wyrównaj dokument z płytami wskaźnika rozmiaru oryginału.

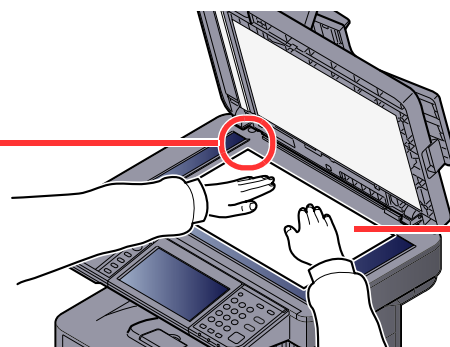

Dokument połóż stroną do kopiowania w dół.

### NOTATKA

Szczegółowe informacje dotyczące orientacji oryginału znajdują się w *Podręczniku obsługi w języku angielskim*.

Jeśli na szybie ekspozycyjnej umieszczane są koperty lub karton

Rozpoczynając od tylnego lewego rogu jako punktu odniesienia, wyrównaj dokument z płytami wskaźnika rozmiaru oryginału.

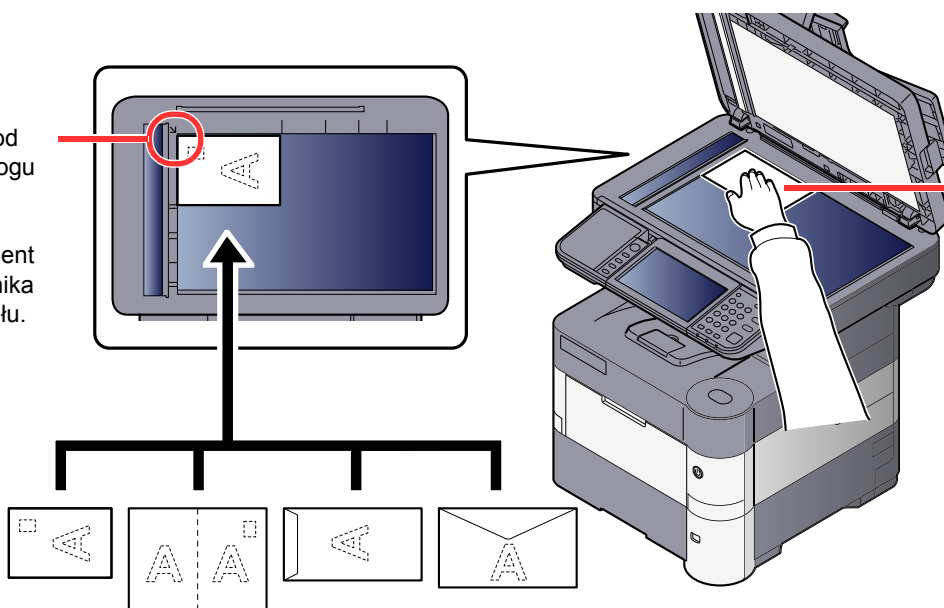

Dokument połóż stroną do kopiowania w dół.

### NOTATKA

Sposób podawania kopert i kartonu znaleźć można w części [Ładowanie kopert lub kartonu na tacę uniwersalną na stronie 3-20](#).

## PRZESTROGA

Aby uniknąć obrażeń ciała, nie należy pozostawiać otwartego procesora dokumentów.

### WAŻNE

- W trakcie zamykania procesora dokumentów nie należy go mocno dociskać. Nadmierny nacisk może doprowadzić do pęknięcia szklanej płyty.
- Podczas umieszczania na urządzeniu książek lub gazet należy pamiętać, aby procesor dokumentów był otwarty.

## Ładowanie oryginałów do procesora dokumentów

Procesor dokumentów automatycznie skanuje każdą ze stron oryginałów wielostronicowych. Obie strony oryginałów dwustronnych są skanowane.

### Oryginały obsługiwane przez procesor dokumentów

Procesor dokumentów obsługuje następujące rodzaje oryginałów.

<b>Waga</b>	50 do 120 g/m <sup>2</sup> (dupleks: 50 do 120 g/m <sup>2</sup> )
<b>Rozmiary</b>	Maks. A4-R (Legal) do min. A6-R (Statement-R)
<b>Liczba arkuszy</b>	Papier zwykły (80 g/m <sup>2</sup> ), papier kolorowy, papier makulaturowy, papier o wysokiej jakości: 75 arkuszy

### Oryginały nieobsługiwane przez procesor dokumentów

Nie należy używać procesora dokumentów do następujących rodzajów oryginałów: W przeciwnym wypadku oryginały mogą się zaciąć lub procesor dokumentów może ulec zabrudzeniu.

- Oryginały spięte zszywkami lub spinaczami (przed załadowaniem oryginałów należy usunąć spinacze oraz zszywki, wyprostować zgięcia i pomarszczenia; w przeciwnym razie może to doprowadzić do zacięcia oryginałów).
- Oryginały z taśmą klejącą lub klejem
- Oryginały z wyciętymi sekcjami
- Oryginały pozwijane
- Pofałdowane oryginały (przed załadowaniem należy wyprostować zagięcia; w przeciwnym razie może to doprowadzić do zacięcia oryginałów).
- Kalka maszynowa
- Mocno pognieciony papier

### Sposób ładowania oryginałów

#### ✓ WAŻNE

- **Przed załadowaniem oryginałów należy upewnić się, że na płycie wydawania oryginałów nie pozostał żaden dokument. Pozostawienie dokumentów na płycie wydawania oryginałów może spowodować zablokowanie kolejno wydawanych oryginałów.**
- **Nie wolno uderzać w górną pokrywę procesora dokumentów, np. wyrównując na niej oryginały. Może to spowodować błąd procesora dokumentów.**

## 1 Dopasuj prowadnice szerokości oryginałów.

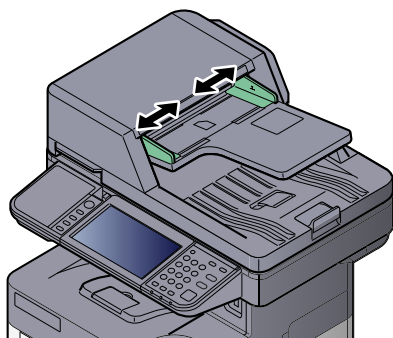

## 2 Umieść oryginały.

- 1 Stronę do odczytu skieruj w górę (pierwszą stroną w przypadku oryginałów dwustronnych). Przednią krawędź oryginału wepchnij do oporu do procesora dokumentów.

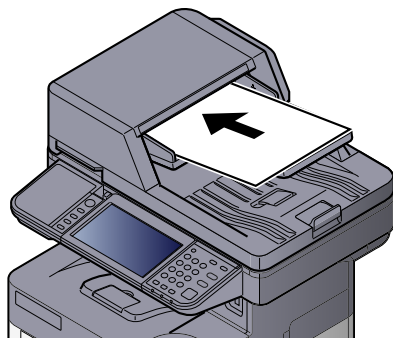

### NOTATKA

Szczegółowe informacje dotyczące orientacji oryginału znajdują się w *Podręczniku obsługi w języku angielskim*.

### WAŻNE

- Należy upewnić się, że prowadnice szerokości oryginałów są idealnie dopasowane do rozmiaru oryginałów. Jeżeli nie, należy je ponownie dopasować. Niedopasowanie prowadnic może doprowadzić do zacięcia oryginałów.

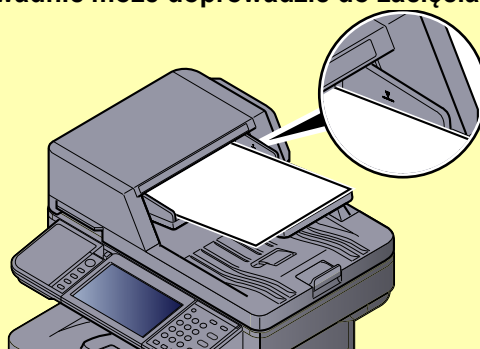

- Należy upewnić się, że załadowane oryginały nie przekraczają wskaźnika poziomu. Przekroczenie poziomu maksymalnego może spowodować zacięcie oryginałów.
- Oryginały z otworami lub perforacją powinny być ładowane w taki sposób, aby otwory lub perforacja były skanowane na końcu (a nie jako pierwsze).

- 2 Otwórz blokadę oryginałów, tak aby odpowiadała rozmiarowi oryginałów.

A4, Letter, Legal

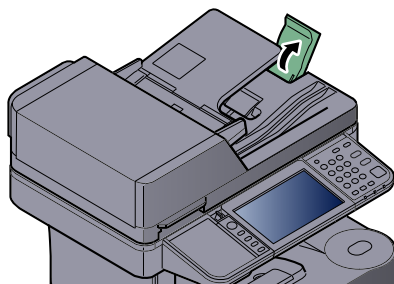

B5 lub mniejsze

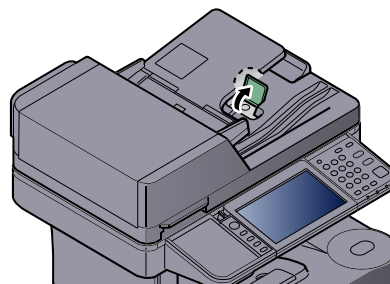

# Ulubione

Często używane funkcje można zarejestrować jako ulubione. Pozwoli to na ich łatwe wywoływanie.

W urządzeniu są wstępnie zarejestrowane następujące funkcje. Można zarówno je usunąć, jak i zarejestrować nowe.

Nazwa ulubionych	Opis	Domyślnie zapisane
<b>ID Card Copy</b>	Użyj tego programu do kopiowania prawa jazdy lub dowodu osobistego. Po zeskanowaniu awersu i rewersu dowodu zostaną one połączone i skopiowane na jeden arkusz.	<ul style="list-style-type: none"> <li>Funkcje kopiowania</li> <li>Tryb programu</li> <li>Połącz: [2 w 1] Skanowanie ciągłe: [Wł.] Rozmiar oryginału: [A5-R] Wybór papieru: Kasetą 1 Powiększenie: [Powięk. aut.]</li> </ul>
<b>Paper Saving Copy</b>	Służy do zmniejszania zużycia papieru. Postępując zgodnie z instrukcjami na ekranie tej funkcji można ustawić łączenie stron i kopiowanie dwustronne.	<ul style="list-style-type: none"> <li>Funkcje kopiowania</li> <li>Tryb kreatora</li> <li>Połącz: [2 w 1] 2-str./Oryginał: [1-str.] Tryb dwustronny: 1-str.&gt;&gt;2-str. Wybór papieru: Kasetą 1 Kopie: 1</li> </ul>
<b>Scan to PC (Address Entry)</b>	Służy do wysyłania obrazu do folderu współdzielonego na komputerze albo do folderu na serwerze FTP. Postępując zgodnie z instrukcjami na ekranie tej funkcji można wprowadzić niezbędne ustawienia, takie jak miejsce docelowe i wybór koloru.	<ul style="list-style-type: none"> <li>Funkcje wysyłania</li> <li>Tryb kreatora</li> <li>Miejsce docelowe: Nowy folder komputera Wybór koloru: [Pełny kolor] Wpis nazwy pliku: Domyślny Format pliku: [PDF] Skanowanie ciągłe: [Wył.] Rozdzielczość skanowania: [300×300 dpi]</li> </ul>
<b>Scan to PC (Address Book)</b>	Służy do wysyłania obrazu do folderu współdzielonego znajdującego się na komputerze, zarejestrowanego w książce adresowej albo do folderu na serwerze FTP. Postępując zgodnie z instrukcjami na ekranie tej funkcji można wprowadzić niezbędne ustawienia, takie jak miejsce docelowe i wybór koloru.	<ul style="list-style-type: none"> <li>Funkcje wysyłania</li> <li>Tryb kreatora</li> <li>Miejsce docelowe: Książka adresowa Wybór koloru: [Pełny kolor] Wpis nazwy pliku: Domyślny Format pliku: [PDF] Skanowanie ciągłe: [Wył.] Rozdzielczość skanowania: [300×300 dpi]</li> </ul>
<b>Scan to E-mail (Address Entry)</b>	Służy do przesyłania obrazu na adres e-mail. Postępując zgodnie z instrukcjami na ekranie tej funkcji można wprowadzić niezbędne ustawienia, takie jak miejsce docelowe i wybór koloru.	<ul style="list-style-type: none"> <li>Funkcje wysyłania</li> <li>Tryb kreatora</li> <li>Miejsce docelowe: Nowy adres e-mail Wybór koloru: [Pełny kolor] Wpis nazwy pliku: Domyślny Format pliku: [PDF] Skanowanie ciągłe: [Wył.] Rozdzielczość skanowania: [300×300 dpi] Temat e-maila: Domyślny Treść e-maila: Domyślna</li> </ul>

Nazwa ulubionych	Opis	Domyślnie zapisane
<b>Scan to E-mail (Address Book)</b>	Służy do przesyłania obrazu na adres e-mail zarejestrowany w książce adresowej. Postępując zgodnie z instrukcjami na ekranie tej funkcji można wprowadzić niezbędne ustawienia, takie jak miejsce docelowe i wybór koloru.	<ul style="list-style-type: none"> <li>Funkcje wysyłania</li> <li>Tryb kreatora</li> <li>Miejsce docelowe: Książka adresowa</li> <li>Wybór koloru: [Pełny kolor]</li> <li>Wpis nazwy pliku: Domyślny</li> <li>Format pliku: [PDF]</li> <li>Skanowanie ciągłe: [Wył.]</li> <li>Rozdzielczość skanowania: [300×300 dpi]</li> <li>Temat e-maila: Domyślny</li> <li>Treść e-maila: Domyślna</li> </ul>

**NOTATKA**

Jako ulubione można zapisać maksymalnie 20 ustawień.

## Rejestrowanie ulubionych

Po zarejestrowaniu ulubionej pozycji można ją wywołać na dwa sposoby:

- Tryb kreatora: zarejestrowane ustawienia są wywoływane w ustalonej konfiguracji oraz konfigurowane podczas ich sprawdzania i zmiany.
- Tryb programu: ustawienia są wywoływane po naciśnięciu klawisza, dla którego zostały zarejestrowane.

Wysyłanie opisano na poniższym przykładzie.

### Tryb kreatora

#### 1 Wyświetl ekran.

Na ekranie Start naciśnij klawisz [Ulubione].



#### 2 Zarejestruj ulubioną pozycję.

- Naciśnij przycisk [Menu], a następnie [Dodaj].
- Wybierz typ zadania.
- Naciśnij przycisk [Kreator].
- Wybierz funkcję przywoływania i naciśnij przycisk [Dalej].

#### Metoda przywoływania miejsca

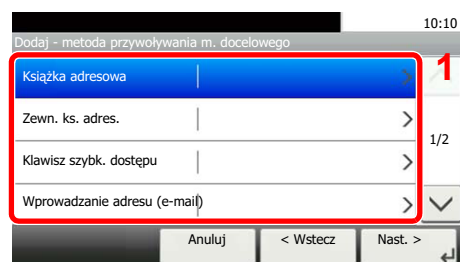

#### Funkcje

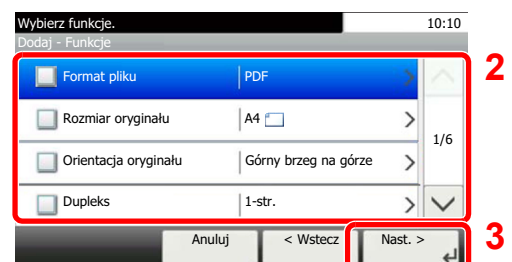

Zaznaczone elementy zostaną wyświetlone jako część kreatora.

 **NOTATKA**

Ekran przywoływania miejsca docelowego nie będzie wyświetlany, jeśli typ zadania to „Kopiuj”.

- 5** Wprowadź nazwę dla nowej pozycji w ulubionych i naciśnij [Dalej].

 [Metoda wprowadzania znaków \(strona 8-5\)](#)

- 6** Sprawdź ustawienia i zmień lub dodaj niezbędne informacje.

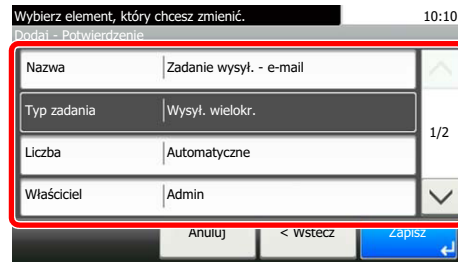

Pozycja	Opis
<b>Nazwa</b>	Wprowadź nazwę wyświetlaną na ekranie ulubionych (do 32 znaków).
<b>Typ zadania</b>	Wyświetlany jest typ wybranego zadania.
<b>Liczba<sup>*1</sup></b>	Wprowadź numer pozycji w ulubionych. Jeśli wprowadzone zostanie 00, nastąpi automatyczne przypisanie najniższego dostępnego numeru.
<b>Właściciel<sup>*2</sup></b>	Wyświetla właściciela pozycji w ulubionych.
<b>Uprawnienie<sup>*2</sup></b>	Aby określić sposób udostępniania ulubionych innym użytkownikom, wprowadź ustawienia uprawnień.
<b>Miejsce docelowe<sup>*3</sup></b>	Służy do wyboru metody przywoływania miejsca docelowego.
<b>Funkcje</b>	Służy do wyboru funkcji, które będą wyświetlane w kreatorze.
<b>Typ funkcji</b>	Służy do wyboru metody przywoływania ulubionych.

\*1 Jeśli włączone jest zarządzanie logowaniem użytkownika, ustawienia można zmienić wyłącznie po zalogowaniu się z uprawnieniami administratora.

\*2 Wyświetlane, jeśli włączone jest zarządzanie logowaniem użytkowników.

\*3 Wyświetlane, gdy typ zadania to [Wyślij] lub [FAKS].

- 7** Naciśnij przycisk [Zapisz].

Nowa pozycja w ulubionych została zarejestrowana.

- 8** Pojawi się ekran z pytaniem „Czy chcesz dodać nową funkcję do ekranu startowego?”. Aby nowa pozycja z ulubionych wyświetlana była na ekranie startowym, naciśnij przycisk [Tak] i określ miejsce, w którym ikona nowej pozycji w ulubionych ma być wyświetlana.

- 9** Naciśnij przycisk [Zapisz].

## Tryb programu

### 1 Wyświetl ekran.

- 1 Na ekranie Start naciśnij klawisz [Send].



- 2 Ustaw funkcję wysyłania i naciśnij [Ulubione].



### 2 Zarejestruj ulubioną pozycję.

- 1 Naciśnij przycisk [Menu], a następnie [Dodaj].
- 2 Wybierz typ zadania.
- 3 Naciśnij [Program].
- 4 Wprowadź nazwę dla nowej pozycji w ulubionych i naciśnij [Dalej].



[Metoda wprowadzania znaków \(strona 8-5\)](#)

- 5 Sprawdź ustawienia i zmień lub dodaj niezbędne informacje.

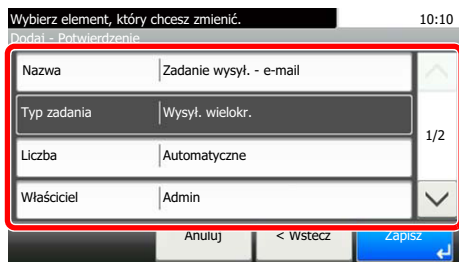



Pozycja	Opis
<b>Nazwa</b>	Wprowadź nazwę wyświetlaną na ekranie ulubionych (do 32 znaków).
<b>Typ zadania</b>	Wyświetlany jest typ wybranego zadania.
<b>Liczba<sup>*1</sup></b>	Wprowadź numer pozycji w ulubionych. Jeśli wprowadzone zostanie 00, nastąpi automatyczne przypisanie najniższego dostępnego numeru.
<b>Właściciel<sup>*2</sup></b>	Wyświetla właściciela pozycji w ulubionych.
<b>Uprawnienie<sup>*2</sup></b>	Aby określić sposób udostępniania ulubionych innym użytkownikom, wprowadź ustawienia uprawnień.
<b>Typ funkcji</b>	Służy do wyboru metody przywoływania ulubionych.

\*1 Jeśli włączone jest zarządzanie logowaniem użytkownika, ustawienia można zmienić wyłącznie po zalogowaniu się z uprawnieniami administratora.

\*2 Wyświetlane, jeśli włączone jest zarządzanie logowaniem użytkowników.

#### 6 Naciśnij przycisk [Zapisz].

Nowa pozycja w ulubionych została zarejestrowana.

#### 7 Pojawi się ekran z pytaniem „Czy chcesz dodać nową funkcję do ekranu startowego?”. Aby nowa pozycja z ulubionych wyświetlana była na ekranie startowym, naciśnij przycisk [Tak] i określ miejsce, w którym ikona nowej pozycji w ulubionych ma być wyświetlana.

#### 8 Naciśnij przycisk [Zapisz].

## Przywoływanie ulubionych

Aby przywołać pozycję z ulubionych, wykonaj poniższą procedurę.

### 1 Wyświetl ekran.

- 1 Na ekranie startowym naciśnij [Ulubione] lub klawisz pozycji z ulubionych.



Naciśnięcie klawisza danej pozycji z ulubionych spowoduje jej przywołanie. Jeśli naciśnięty został przycisk [Ulubione], należy przejść do czynności opisanych w punkcie 1-2.

- 2 Naciśnij klawisza pozycji, która ma zostać przywołana.

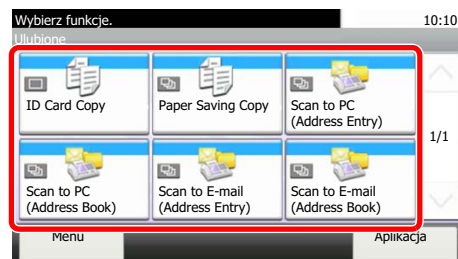

## 2 Uruchom funkcję zapisaną w ulubionych.

### Po wybraniu trybu kreatora

- 1 Zarejestrowane ekrany zostaną wyświetlone w odpowiedniej kolejności. Wprowadź żądane ustawienia i naciśnij [Dalej].

Po zakończeniu wprowadzania ustawień wyświetlony zostanie ekran potwierdzenia.

#### NOTATKA

Aby wykonać edycję ustawień, naciśnij przycisk [< Wstecz] i wprowadź potrzebne zmiany.

- 2 Połóż oryginały i naciśnij klawisz [Start].

### Po wybraniu trybu programu

Połóż oryginały i naciśnij klawisz [Start].

## Edycja i usuwanie ulubionych

Można usuwać ulubione, a także zmieniać ich numery i nazwy.

Aby usunąć albo edytować pozycję z ulubionych, wykonaj poniższą procedurę.

### 1 Wyświetl ekran.

Na ekranie Start naciśnij klawisz [Ulubione].



### 2 Wykonaj edycję ulubionej pozycji.

#### Aby wykonać edycję ulubionej pozycji

- 1 Naciśnij przycisk [Menu], a następnie [Edytuj].
- 2 Wybierz ulubioną pozycję, dla której chcesz wykonać edycję.
- 3 Informacje na temat zmiany numeru, nazwy i uprawnień dla pozycji z ulubionych można znaleźć w części [Rejestrowanie ulubionych na stronie 5-6](#).
- 4 Naciśnij przycisk [Zapisz].
- 5 Naciśnij przycisk [Tak] na ekranie z monitem o potwierdzenie.

#### Usuwanie programów

- 1 Naciśnij przycisk [Menu], a następnie [Usuń].
- 2 Wybierz ulubioną pozycję, którą chcesz usunąć.
- 3 Naciśnij przycisk [Tak] na ekranie z monitem o potwierdzenie.

# Aplikacja

Możliwości urządzenia można rozszerzyć przez instalację dodatkowych aplikacji.

Dostępne są aplikacje poprawiające efektywność wykonywania codziennych zadań, takie jak funkcja skanowania i uwierzytelniania.

Aby uzyskać szczegółowe informacje, skontaktuj się z przedstawicielem handlowym lub sprzedawcą.

## Instalowanie aplikacji

Aby korzystać z aplikacji, należy ją zainstalować, a następnie aktywować.

Poniżej przedstawiono tę procedurę:

### 1 Wyświetl ekran.

- Naciśnij klawisz [System Menu/Counter].

System Menu /  
Counter



- Naciśnij przycisk [ √ ], [Aplikacja], a następnie [Aplikacja].

#### NOTATKA

Po wyświetleniu ekranu uwierzytelniania użytkownika wprowadź nazwę logowania i hasło logowania, a następnie naciśnij przycisk [Logowanie]. Aby było to możliwe, należy się zalogować z uprawnieniami administratora. Domyślnie nazwa logowania i hasło logowania są ustawione na wartości przedstawione w poniższej tabeli.

Nazwa modelu	Nazwa logowania	Hasło logowania
ECOSYS M3040idn/ ECOSYS M3540idn	4000	4000
ECOSYS M3550idn	5000	5000
ECOSYS M3560idn	6000	6000

### 2 Zainstaluj aplikację.

- Naciśnij przycisk [ + ].
- Włóż do portu USB pamięć wymienną, na której znajduje się aplikacja, która ma zostać zainstalowana.

#### NOTATKA

Gdy pojawi się komunikat „Wykryto pamięć wymienną. Wyświetla pliki. Czy chcesz kontynuować?“, naciśnij przycisk „Nie”.

- Wybierz aplikację, która ma zostać zainstalowana, i naciśnij [Zainstaluj].  
Po naciśnięciu przycisku [  ] można przeglądać szczegółowe informacje na temat wybranej aplikacji.

**4** Naciśnij [Tak] na ekranie potwierdzenia.

Zostanie uruchomiona instalacja aplikacji. Czas trwania instalacji zależy od instalowanej aplikacji.  
Po zakończeniu instalacji ponownie wyświetlony zostanie oryginalny ekran.

 **NOTATKA**

- Aby zainstalować kolejne aplikacje, powtarzaj czynności 2-3 i 2-4.
- Aby usunąć pamięć wymienną, naciśnij [Wyjmij pamięć] i poczekaj, aż pojawi się komunikat „Pamięć wymienną można teraz bezpiecznie usunąć”. Następnie wyjmij pamięć wymienną.

### **3 Aktywuj aplikację.**

**1** Wybierz żadaną aplikację, a następnie naciśnij przyciski [Menu] i [Aktywuj].

Po naciśnięciu przycisku [  ] można przeglądać szczegółowe informacje na temat wybranej aplikacji.

**2** Wprowadź klucz licencyjny i naciśnij przycisk [Oficjalna].

Niektóre aplikacje nie wymagają wprowadzania klucza licencji. Jeśli ekran wprowadzania klucza licencyjnego się nie pojawi, przejdź do kroku 3-3. Aby używać aplikacji w wersji testowej (trial), naciśnij [Testowa] bez wprowadzania klucza licencyjnego.

**3** Naciśnij [Tak] na ekranie potwierdzenia.

 **WAŻNE**

**Zmiana daty lub godziny w trakcie używania wersji próbnej aplikacji uniemożliwi jej dalsze wykorzystywanie.**

## **Korzystanie z aplikacji**

Na ekranie startowym wyświetlane są ikony aktywowanych aplikacji. Naciśnij ikonę aplikacji na ekranie startowym.  
Aplikacja zostanie uruchomiona.

## Deinstalacja aplikacji

Na urządzeniu można zainstalować do 5 aplikacji. Aby dodać kolejną aplikację, należy odinstalować jedną z zainstalowanych. Aplikację należy dezaktywować przed odinstalowaniem.

Poniżej przedstawiono tę procedurę:

### 1 Wyświetl ekran.

- 1 Naciśnij klawisz [System Menu/Counter].

System Menu /  
Counter



- 2 Naciśnij przycisk [✓], [Aplikacja], a następnie [Aplikacja].

#### NOTATKA

Po wyświetleniu ekranu uwierzytelniania użytkownika wprowadź nazwę logowania i hasło logowania, a następnie naciśnij przycisk [Logowanie]. Aby było to możliwe, należy się zalogować z uprawnieniami administratora. Domyślnie nazwa logowania i hasło logowania są ustawione na wartości przedstawione w poniższej tabeli.

Nazwa modelu	Nazwa logowania	Hasło logowania
ECOSYS M3040idn/ ECOSYS M3540idn	4000	4000
ECOSYS M3550idn	5000	5000
ECOSYS M3560idn	6000	6000

### 2 Dezaktywuj aplikację.

- 1 Wybierz aplikację, którą chcesz dezaktywować i naciśnij przycisk [Menu], a następnie [Dezaktywuj].

Po naciśnięciu przycisku [ ] można przeglądać szczegółowe informacje na temat wybranej aplikacji.

- 2 Naciśnij [Tak] na ekranie potwierdzenia.

### 3 Odinstaluj aplikację.

- 1 Wybierz aplikację, która ma zostać odinstalowana, i naciśnij przycisk [ ].

Po naciśnięciu przycisku [ ] można przeglądać szczegółowe informacje na temat wybranej aplikacji.

- 2 Gdy pojawi się ekran potwierdzenia usunięcia, naciśnij [Tak].

# Rejestrowanie skrótów

Istnieje możliwość rejestrowania skrótów szybkiego dostępu do często używanych funkcji. Można zapisać również ustawienia wybranej funkcji. W razie konieczności nazwę funkcji połączoną z zapisanym skrótem można zmienić. Można zapisać do 2 skrótów dla funkcji kopiowania, wysyłania, faksowania i funkcji skrzynki dokumentów.

## Dodawanie skrótów

Rejestrowanie skrótu każdej funkcji odbywa się na ekranie „Funkcje”. Zastosuj poniższą procedurę w celu zapisania skrótu.

### 1 Wyświetl ekran.

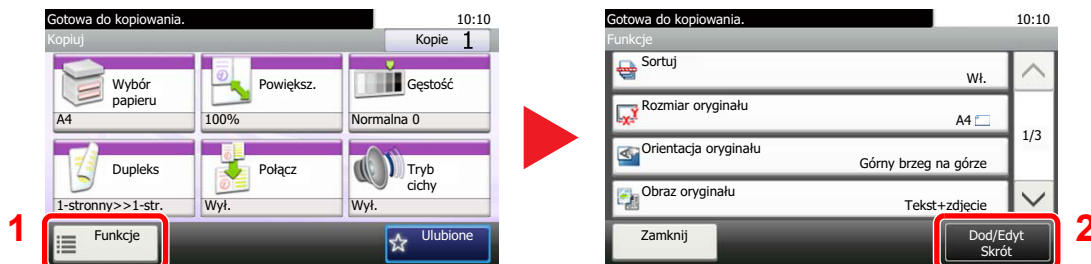

Naciśnij przycisk [Funkcje] na ekranie Kopiuje, Wyślij lub Skrzynka dokumentów, a następnie naciśnij przycisk [Dod/Edyt Skrót].

### 2 Zarejestruj skróty.

- 1 Naciśnij [Dodaj].
- 2 Wybierz klawisz, pod którym chcesz zarejestrować skrót.

Dostępne są następujące typy skrótów:

<b>Prywatny skrót</b>	Skróty prywatne są dostępne tylko dla zalogowanego użytkownika. Można je ustawić wyłącznie przez administrację loginem użytkownika.
<b>Współdzielony skrót</b>	Skróty współdzielone mogą być używane przez wszystkich użytkowników urządzenia. Podczas wykonywania administracji loginem użytkownika skróty udostępnione mogą być ustawione przez użytkowników zalogowanych jako administratorzy.

#### NOTATKA

Jeżeli wybrano wcześniej zapisany numer skrótu, aktualnie zapisany skrót można zastąpić nowym skrótem.

- 3 Wybierz ekran funkcji, który ma być wyświetlony przy użyciu skrótu.
- 4 Wprowadź nazwę skrótu.

Można wprowadzić maksymalnie 24 znaki.



[Metoda wprowadzania znaków \(strona 8-5\)](#)

**5** Naciśnij przycisk [Zapisz].

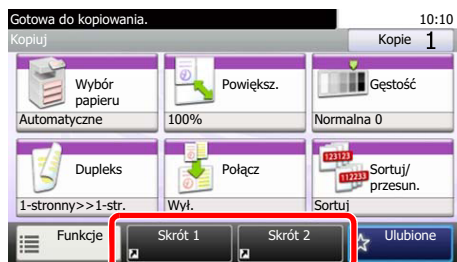

Skrót został zarejestrowany.

## Edytowanie i usuwanie skrótów

Wykonaj procedurę opisaną poniżej, aby zmienić numer/nazwę skrótu lub usunąć skrót.

**1** Na ekranie „Funkcje” każdej z funkcji naciśnij przycisk [Dod/Edyt Skrót], znajdujący się w dolnej części ekranu.

**2** Edytuj skrót.

### Edytowanie skrótów

- 1 Naciśnij przycisk [Edytuj].
- 2 Wybierz typ i numer skrótu, dla którego chcesz wykonać edycję.
- 3 Naciśnij przycisk [Numer] lub [Nazwa].
- 4 Zmień ustawienia i naciśnij przycisk [OK].
- 5 Naciśnij przycisk [Zapisz].
- 6 Naciśnij przycisk [Tak] na ekranie z monitem o potwierdzenie.

### Usuwanie programów

- 1 Naciśnij przycisk [Usuń].
- 2 Wybierz skrót, który chcesz usunąć.
- 3 Naciśnij przycisk [Tak] na ekranie z monitem o potwierdzenie.

# Kopiowanie

## Podstawowa obsługa

Wykonując podstawowe czynności kopiowania, należy postępować zgodnie z poniższymi wskazówkami.

### 1 Na ekranie **Początek** naciśnij klawisz **[Kopiowania]**.



### 2 Umieść oryginały.

Umieść oryginały.

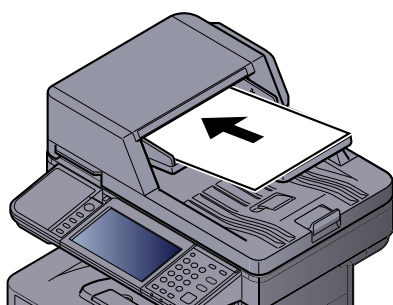

 [Ładowanie oryginałów \(strona 5-2\)](#)

### 3 Wybierz funkcje.

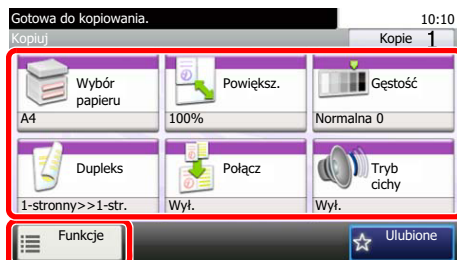

Wybierz funkcje kopiarki, które mają być użyte.

Naciśnij inne karty, aby wyświetlić pozostałe funkcje.

 [Kopuj \(strona 6-2\)](#)

### 4 W celu wprowadzenia liczby kopii użyj klawiszy numerycznych.

Określi liczbę kopii (maksymalnie 999).

### 5 Naciśnij klawisz **[Start]**.

Rozpocznie się kopiowanie.



## Rezerwowanie następnego zadania

Ta funkcja pozwala na zarezerwowanie następnego zadania podczas drukowania. Dzięki tej funkcji oryginał może zostać zeskanowany w czasie wykonywania wydruku przez urządzenie. Gdy bieżące zadanie drukowania zostanie zakończone, wydrukowane zostanie zarezerwowane zadanie kopiowania.

Procedura różni się zależnie od ustawienia Rezerwuj nast. priorytet (patrz *podręcznik obsługi – w jęz. angielskim*).

### Jeżeli dla ustawienia „Rezerwuj nast. priorytet” wybrano wartość [Wł.]

Podczas drukowania na panelu dotykowym jest wyświetlany domyślny ekran funkcji kopiowania.

#### 1 Umieść oryginały w urządzeniu w celu zarezerwowania kopii i skonfiguruj ustawienia kopiowania.



#### 2 Naciśnij klawisz [Start].

Urządzenie rozpocznie skanowanie oryginałów.

Gdy bieżące zadanie drukowania zostanie zakończone, wydrukowane zostanie zarezerwowane zadanie kopiowania.

### Jeżeli dla ustawienia „Rezerwuj nast. priorytet” wybrano wartość [Wył.]

Podczas drukowania na panelu dotykowym wyświetlany jest ekran kopiowania.

#### 1 Naciśnij [Rezerw. nast.].

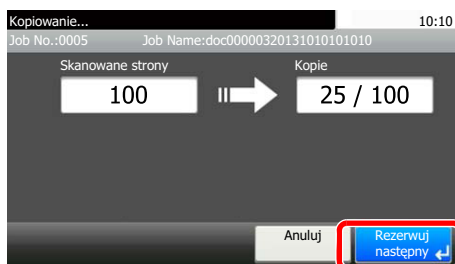

Zostaje wyświetlony domyślny ekran funkcji kopiowania.

#### 2 Umieść oryginały w urządzeniu w celu zarezerwowania kopii i skonfiguruj ustawienia kopiowania.

#### 3 Naciśnij klawisz [Start].

Urządzenie rozpocznie skanowanie oryginałów.

Gdy bieżące zadanie drukowania zostanie zakończone, wydrukowane zostanie zarezerwowane zadanie kopiowania.

## Anulowanie zadań

Zadania można także anulować za pomocą klawisza [Stop].

- 1 Na wyświetlonym ekranie kopiowania naciśnij klawisz [Stop].
- 2 Anuluj zadanie.

Gdy trwa skanowanie zadania



Zadanie kopiowania zostanie anulowane.

Gdy trwa drukowanie zadania lub urządzenie jest w trybie uśpienia

Zostanie wyświetlony ekran anulowania zadania. Bieżące zadanie drukowania zostanie tymczasowo wstrzymane.

Wybierz zadanie, które ma być anulowane, i naciśnij przycisk [Usuń]. Naciśnij przycisk [Tak] na ekranie z monitem o potwierdzenie.

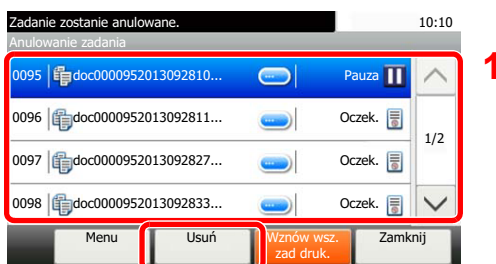

### NOTATKA

Jeśli dla ustawienia Rezerwuj nast. priorytet (patrz *podręcznik obsługi – w jęz. angielskim*) wybrano opcję [Wył.], ekran kopiowania pojawi się na panelu dotykowym. W takim przypadku naciśnięcie klawisza [Stop] lub przycisku [Anuluj] spowoduje anulowanie zadania drukowania będącego w toku.

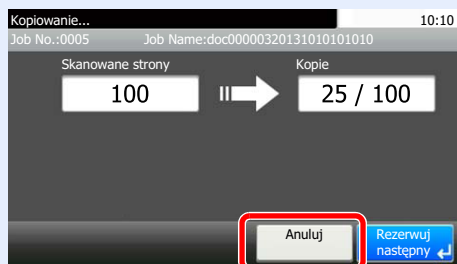

# Wysyłanie

Urządzenie może wysłać skanowany obraz jako załącznik wiadomości e-mail lub do komputera podłączonego do sieci. Aby było to możliwe, należy zapisać adres nadawcy i miejsca docelowego (adresata) w sieci.

Wymagane jest otoczenie sieciowe umożliwiające połączenie urządzenia z serwerem pocztowym w celu wysyłania wiadomości e-mail. Zaleca się korzystanie z lokalnej sieci komputerowej (LAN) ze względu na prędkość transmisji i kwestie bezpieczeństwa.

Wykonując podstawowe czynności wysyłania, postępuj zgodnie z poniższymi wskazówkami. Dostępne są następujące cztery opcje.

- Wyślij jako e-mail (Wpis adresu e-mail) wysłać zeskanowany obraz oryginału jako załącznik wiadomości e-mail.

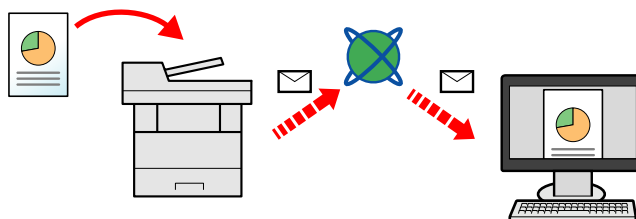

- Wyślij do folderu (SMB) zachowuje zeskanowany obraz oryginału w udostępnionym folderze na dowolnym komputerze. (Patrz [strona 5-20](#)).
- Wyślij do folderu (FTP) zapisuje zeskanowany obraz oryginału w katalogu serwera FTP. (Patrz [strona 5-20](#).)

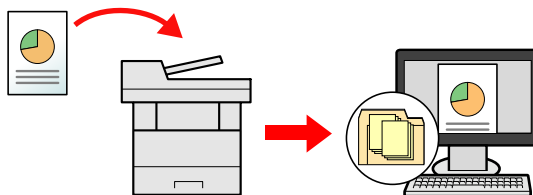

- Skanowanie obrazu za pomocą sterownika TWAIN / WIA: Skanuje dokument za pomocą aplikacji zgodnej ze standardem TWAIN lub WIA. (Patrz [strona 5-37](#).)



## NOTATKA

- Dodatkowo można określić różne opcje wysyłania. Patrz [Wysyłanie do różnych typów miejsc docelowych jednocześnie \(wysyłanie wielokrotne\) na stronie 5-33](#).
- Funkcja faksu może być stosowana w urządzeniach z możliwością faksowania. Szczegółowe informacje na temat tej funkcji znaleźć można w **Podręcznik obsługi faksu**.

## Podstawowa obsługa

### 1 Na ekranie Start naciśnij klawisz [Wyślij].



### 2 Umieść oryginały.

Umieść oryginały.

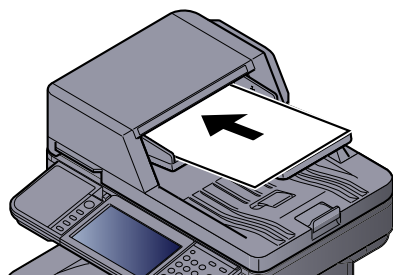

 [Ładowanie oryginałów \(strona 5-2\)](#)

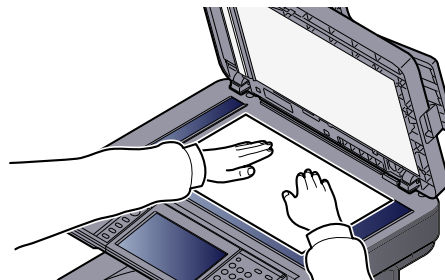

### 3 Określ miejsce docelowe.



Wybierz miejsce docelowe, do którego ma być wysłany obraz.

 [Określanie miejsca docelowego \(strona 5-22\)](#)

#### Wybieranie miejsca docelowego z zewnętrznej książki adresowej

Aby uzyskać więcej informacji na temat zewnętrznej książki adresowej, patrz **Command Center RX User Guide**.

#### Wybieranie miejsca docelowego z FAKSU

Więcej informacji na temat korzystania z FAKSU znaleźć można w **Podręcznik obsługi faksu**.

## 4 Wybierz funkcje.



Naciśnij inne karty, aby wyświetlić pozostałe funkcje.

 [Wyślij \(strona 6-3\)](#)

## 5 Naciśnij klawisz [Start].

Wysyłanie zostanie rozpoczęte.

## Określanie miejsca docelowego

Wybierz miejsce docelowe, korzystając z jednej z poniższych metod:



[Wybór z książki adresowej \(strona 5-22\)](#)



Wybieranie z zewnętrznej książki adresowej

Aby uzyskać więcej informacji na temat zewnętrznej książki adresowej, patrz **Command Center RX User Guide**.



[Wybieranie za pomocą klawisza szybkiego dostępu \(strona 5-24\)](#)



[Wprowadzanie adresu e-mail \(strona 5-25\)](#)

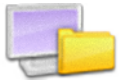

[Określanie nowego folderu na komputerze \(strona 5-26\)](#)



Wybieranie z FAKSU

Więcej informacji na temat korzystania z FAKSU znaleźć można w **Podręcznik obsługi faksu**.



### NOTATKA

- Urządzenie można skonfigurować, tak aby po naciśnięciu klawisza [**Send**] był wyświetlany ekran książki adresowej. Więcej informacji można znaleźć w *podręczniku obsługi – w jęz. angielskim*.
- W przypadku korzystania z produktów wyposażonych w funkcję faksu można określić miejsce docelowe faksu. Numer miejsca docelowego należy wprowadzić za pomocą klawiatury numerycznej.

### Wybór z książki adresowej

Wybierz miejsce docelowe zarejestrowane w książce adresowej.

Więcej informacji na temat rejestrowania miejsc docelowych w książce adresowej można znaleźć w *podręczniku obsługi – w jęz. angielskim*.

#### 1 Na podstawowym ekranie wysyłania naciśnij przycisk [**Ks. adresowa**].

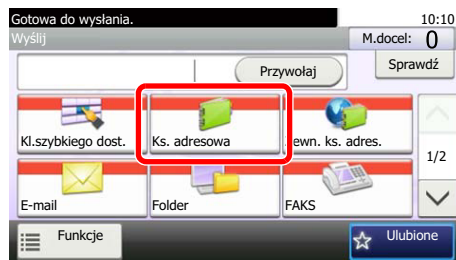

### NOTATKA

Aby uzyskać więcej informacji na temat zewnętrznej książki adresowej, patrz **Command Center RX User Guide**.

## 2 Wybierz miejsce docelowe.



Wskaż wybrane miejsca docelowe z listy. Wybrane miejsca docelowe są oznaczone zaznaczonymi polami wyboru.

Można także nacisnąć przycisk [Menu], aby przeprowadzić bardziej szczegółowe wyszukiwanie.



### NOTATKA

Aby odwołać wybór, naciśnij ponownie pole wyboru i usuń znacznik wyboru.

## Wyszukiwanie miejsc docelowych

Jeżeli miejsce docelowe jest zarejestrowane w książce adresowej, można je wyszukać.



Używane klawisze		Rodzaj wyszukiwania	Obiekty wyszukiwane
1		Zaawansowane wyszukiwanie według rodzaju miejsca docelowego	Zaawansowane wyszukiwanie według rodzaju zarejestrowanego miejsca docelowego (Email, folder (SMB/FTP), FAKS lub grupa).
2		Szukaj wg nazwy	Szukaj wg zapisanej nazwy.
3	Dokładniej	Zaawansowane wyszukiwanie według rodzaju miejsca docelowego	Zaawansowane wyszukiwanie według rodzaju zarejestrowanego miejsca docelowego (Email, folder (SMB/FTP), FAKS lub grupa).
	Szukaj (nazwa)	Szukaj wg nazwy	Szukaj wg zapisanej nazwy.
	Znajdź(nr)	Wyszukiwanie wg numeru	Szukaj wg zapisanego numeru adresu.
	Sortuj(Nazwa)	Zmiana kolejności wyświetlania	Sortuje listę wg nazwy miejsca docelowego.
Sortuj(Nr)	Sortuje listę wg numeru adresu miejsca docelowego.		



### NOTATKA

Można określić miejsce docelowe za pomocą numeru adresu, naciskając klawisz [Quick No. Search].

### 3 Zaakceptuj miejsce docelowe i naciśnij przycisk [OK].

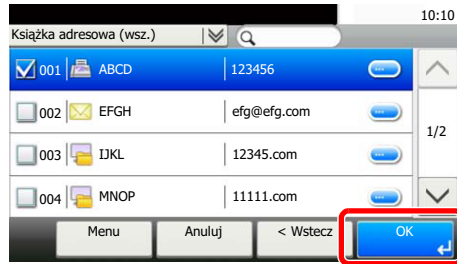

Miejsca docelowe można później zmienić. Patrz [Sprawdzanie i edytowanie miejsc docelowych na stronie 5-30](#).



#### NOTATKA

Można ustawić domyślne ustawienia sortowania. Więcej informacji można znaleźć w *podręczniku obsługi – w jęz. angielskim*.

## Wybieranie za pomocą klawisza szybkiego dostępu

Wybierz miejsce docelowe za pomocą klawiszy szybkiego dostępu.



#### NOTATKA

Przy tej procedurze zakłada się, że klawisze szybkiego dostępu zostały zarejestrowane. Więcej informacji na temat dodawania klawiszy szybkiego dostępu można znaleźć w *podręczniku obsługi – w jęz. angielskim*.

### 1 Na podstawowym ekranie wysyłania naciśnij [Kl.szybkiego dost.].

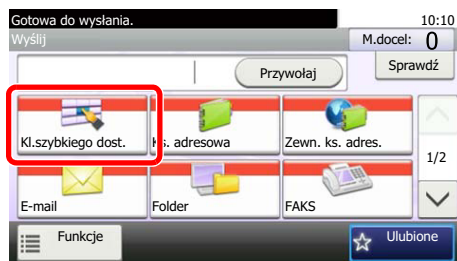

### 2 Naciśnij klawisze szybkiego dostępu, odpowiadające zarejestrowanym miejscom docelowym.

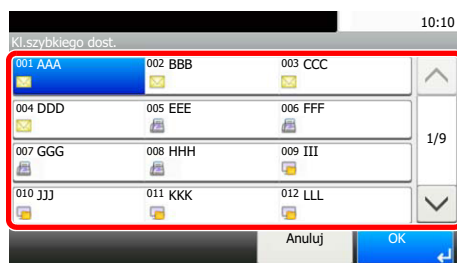

Jeśli klawisz szybkiego dostępu żądanego miejsca docelowego nie jest widoczny na panelu dotykowym, naciśnij [∨] lub [∧], aby przewinąć do następnych lub poprzednich klawiszy szybkiego dostępu.



#### NOTATKA

Można określić klawisz szybkiego dostępu za pomocą numeru szybkiego dostępu, naciskając klawisz [**Quick No. Search**].



### 3 Zaakceptuj miejsce docelowe i naciśnij przycisk [OK].

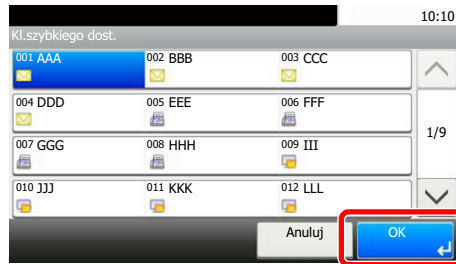

Miejsca docelowe można później zmienić. Patrz [Sprawdzanie i edytowanie miejsc docelowych na stronie 5-30](#).

## Wprowadzanie adresu e-mail

Wprowadź żądany adres e-mail.

### NOTATKA

Aby wysłać e-mail, skonfiguruj potrzebne ustawienia. Aby uzyskać szczegółowe informacje, patrz [Ustawienia e-mail na stronie 2-39](#).

### 1 Na podstawowym ekranie wysyłania naciśnij [E-mail].

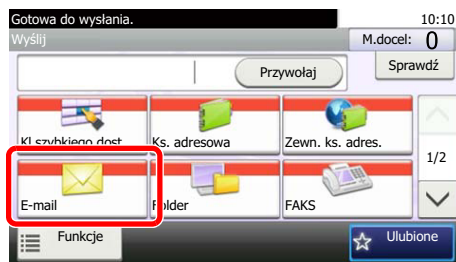

### 2 Wprowadź adres e-mail odbiorcy.



Można wprowadzić maksymalnie 128 znaków.

 [Metoda wprowadzania znaków \(strona 8-5\)](#)

Aby wprowadzić wiele miejsc docelowych, naciśnij przycisk [Następne miejsce docelowe] i wprowadź kolejną pozycję. Można w ten sposób wprowadzić maksymalnie 100 adresów e-mail.

Można zarejestrować wprowadzony adres e-mail w książce adresowej, naciskając przycisk [Menu], a następnie [Dodaj do ks. adr.]. Można też zastąpić informacje dotyczące wcześniej zarejestrowanego miejsca docelowego.

### 3 Naciśnij przycisk [OK].

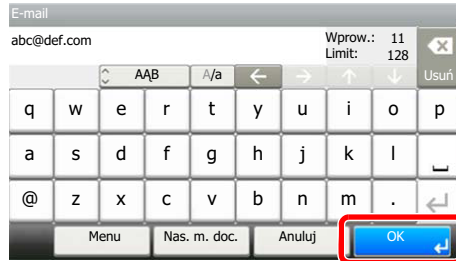

Miejsca docelowe można później zmienić. Patrz [Sprawdzanie i edytowanie miejsc docelowych na stronie 5-30](#).

## Określanie nowego folderu na komputerze

Jako miejsce docelowe określ żądany folder udostępniony na komputerze lub na serwerze FTP.

### NOTATKA

- Informacje na temat ustawiania docelowego folderu współdzielonego na komputerze można znaleźć w części [Przygotowanie do wysłania dokumentu do folderu współdzielonego na komputerze na stronie 3-25](#).
- Szczegółowe informacje na temat współdzielenia folderów można znaleźć w części [Tworzenie folderu współdzielonego i spisywanie danych folderu współdzielonego na stronie 3-27](#).
- Upewnij się, że włączony jest protokół SMB lub FTP. Więcej informacji można znaleźć w *podręczniku obsługi – w jęz. angielskim*.

### 1 Na podstawowym ekranie wysyłania naciśnij [Folder].

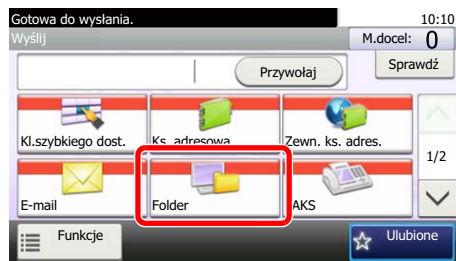

### 2 Wybierz typ folderu.



Jeśli wybrano [FTP], przejdź do kroku 4.

### 3 Wybierz metodę określania folderu.

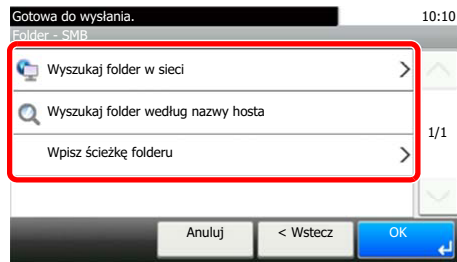

Aby wyszukać folder na komputerze lub w sieci, naciśnij [Wyszukaj folder w sieci] lub [Wyszukaj folder według nazwy hosta].

Jeśli naciśnięto [Wyszukaj folder w sieci], można wprowadzić „Domenę/grupę roboczą” i „Nazwę hosta”, aby wyszukać miejsce docelowe w komputerach należących do sieci.

Jeśli wybrano [Wyszukaj folder według nazwy hosta], można przeszukać wszystkie komputery w sieci.

Maksymalnie można wyświetlić 500 adresów. Na ekranie, który się pojawi, wybierz nazwę żądanego hosta (nazwę komputera) i naciśnij [Dalej]. Zostanie wyświetlony ekran do wprowadzenia nazwy użytkownika i hasła logowania.

Po wprowadzeniu nazwy logowania użytkownika i hasła logowania komputera docelowego zostaną wyświetlone udostępnione foldery. Wybierz żądany folder i naciśnij [Dalej]. Adres wybranego folderu udostępnionego został ustawiony.

Wybierz folder z listy wyników wyszukiwania i przejdź do kroku 6.

Jeśli wybrane zostało polecenie [Wpisz ścieżkę folderu], przejdź do punktu 4.

### 4 Wprowadź informacje o miejscu docelowym.



Wprowadź następną informację. Po wprowadzeniu jednej pozycji naciśnij przycisk [Dalej], aby przejść do następnej.



[Metoda wprowadzania znaków \(strona 8-5\)](#)

Poniższa tabela zawiera listę pozycji, które należy ustawić.

#### Aby wysłać do folderu (SMB)

Pozycja	Szczegół	Maks. liczba znaków
<b>Nazwa hosta</b>	Nazwa komputera	Do 64 znaków
<b>Ścieżka</b>	Nazwa udziału Na przykład: daneskanera W przypadku zapisywania w folderze wewnątrz folderu udostępnionego: nazwa udziału\nnazwa folderu znajdującego się w folderze współdzielonym	Do 128 znaków

Pozycja	Szczegóły	Maks. liczba znaków
<b>Nazwa logowania</b>	Jeżeli nazwa komputera i nazwa domeny są takie same: Nazwa użytkownika Na przykład: jan.kowalski Jeżeli nazwa komputera i nazwa domeny są inne: Nazwa domeny\nnazwa użytkownika Na przykład: abcdnet\james.smith	Do 64 znaków
<b>Hasło logowania</b>	Hasło do konta w systemie Windows <b>(z rozróżnianiem wielkości liter)</b>	Do 64 znaków

### Aby wysłać do folderu (FTP)

Pozycja	Dane do wprowadzenia	Maks. liczba znaków
<b>Nazwa hosta</b>	Nazwa hosta lub adres IP serwera FTP	Do 64 znaków
<b>Ścieżka</b> <sup>*1</sup>	Ścieżka do folderu odbiorczego. Na przykład: User\ScanData W przeciwnym wypadku dane zostaną zapisane w katalogu głównym.	Do 128 znaków
<b>Nazwa logowania</b>	Nazwa użytkownika serwera FTP	Do 64 znaków
<b>Hasło logowania</b>	Hasło logowania dla serwera FTP <b>(z rozróżnianiem wielkości liter)</b>	Do 64 znaków

\*1 Jeśli serwer FTP działa na systemie Linux/UNIX, ścieżka podfolderu dzielona jest ukośnikiem zwykłym „/”, a nie odwrotnym.

## 5 Sprawdź stan.

### 1 Sprawdź informacje.

Wybierz odpowiedni czas oczekiwania.

## 2 Naciśnij przycisk [Menu], a następnie [Testpołączenia], aby sprawdzić połączenie.

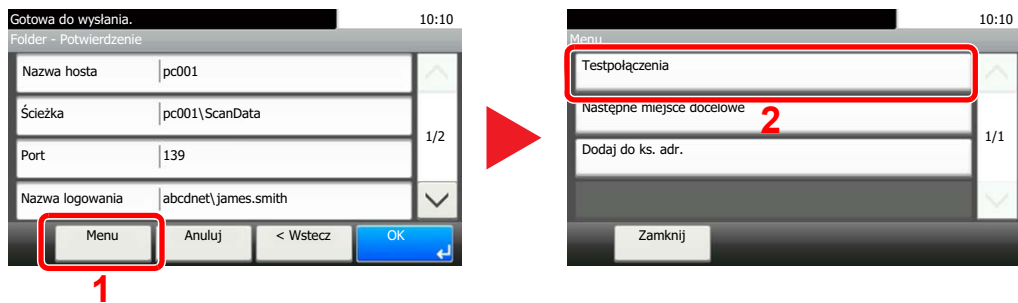

Komunikat „Połączono.” jest wyświetlany, jeżeli połączenie z miejscem docelowym zostało ustanowione poprawnie. Jeżeli wyświetlany jest komunikat „Nie można połączyć.”, należy sprawdzić wpis.

Aby wprowadzić wiele miejsc docelowych, naciśnij przycisk [Następne miejsce docelowe] i wprowadź kolejną pozycję.

Można zarejestrować wprowadzone informacje w książce adresowej, naciskając przycisk [Dodaj do książki adresowej].

## 6 Naciśnij przycisk [OK].

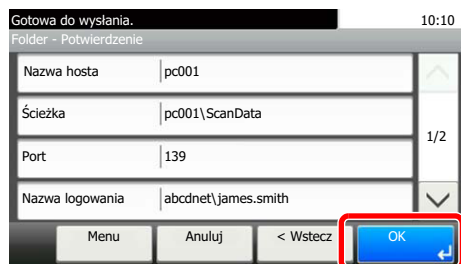

Miejsca docelowe można później zmienić. Patrz [Sprawdzanie i edytowanie miejsc docelowych na stronie 5-30](#).

# Sprawdzanie i edytowanie miejsc docelowych

Sprawdź wybrane miejsce docelowe i edytuj je.

## 1 Wyświetl ekran.

- 1 Określ miejsce docelowe zgodnie z informacjami podanymi w części [Określanie miejsca docelowego na stronie 5-22](#).
- 2 Naciśnij [Sprawdź].



## 2 Sprawdź miejsce docelowe i edytuj je.

Aby dodać nowe miejsce docelowe, naciśnij [+].

Aby wyświetlić szczegóły miejsc docelowych, naciśnij [🔍]. Po określeniu nowych adresów e-mail i folderów na komputerze można je edytować.

Aby usunąć wybrane miejsce docelowe, naciśnij [🗑️].



### NOTATKA

- Po wybraniu [Wł.] dla opcji Sprawdzenia wpisu nowego miejsca docelowego (patrz podręcznik obsługi – w jęz. angielskim) pojawi się ekran potwierdzenia. Wprowadź ponownie tę samą nazwę hosta i ścieżkę i naciśnij przycisk [OK].
- Po wybraniu [Wł.] dla opcji Sprawdzenia miejsca docelowego przed wysłaniem (patrz podręcznik obsługi – w jęz. angielskim) i po naciśnięciu klawisza [Start] pojawi się ekran potwierdzenia. Aby uzyskać szczegółowe informacje, patrz [Ekran potwierdzenia miejsc docelowych na stronie 5-31](#).

## Ekran potwierdzenia miejsc docelowych

Po wybraniu [Wł.] dla opcji Sprawdzenia miejsca docelowego przed wysłaniem (patrz *podręcznik obsługi – w jęz. angielskim*) i po naciśnięciu klawisza [Start] pojawi się ekran potwierdzenia miejsc docelowych.

Podczas potwierdzania miejsc docelowych przestrzegaj poniższych wskazówek.



- 1 Naciśnij przycisk [∨] lub [∧], aby potwierdzić każdego adresata.

Naciśnięcie [↔] spowoduje wyświetlenie szczegółowych informacji na temat wybranych miejsc docelowych.

Aby usunąć miejsce docelowe, wybierz miejsce, które ma zostać usunięte, i naciśnij [🗑️]. Naciśnij przycisk [Tak] na ekranie z monitem o potwierdzenie. Miejsce docelowe zostało usunięte.

Aby dodać miejsce docelowe, naciśnij przycisk [Anuluj], a następnie wróć do ekranu miejsca docelowego.

- 2 Naciśnij przycisk [Sprawdź].

### NOTATKA

Należy dokładnie sprawdzić każde miejsce docelowe przez wyświetlenie go na panelu dotykowym. Nie wolno nacisnąć przycisku [Sprawdź] przed potwierdzeniem każdego miejsca docelowego.

## Przywołanie

Przywołanie to funkcja umożliwiająca ponowne przesłanie do ostatnio wprowadzonego miejsca docelowego. Aby przesłać obraz do tego samego odbiorcy, należy nacisnąć przycisk [Przywołaj] i połączyć się z właściwym miejscem docelowym z listy miejsc docelowych.

### 1 Naciśnij [Przywołaj].

Wykorzystane miejsce docelowe wyświetlane jest na liście miejsc docelowych.

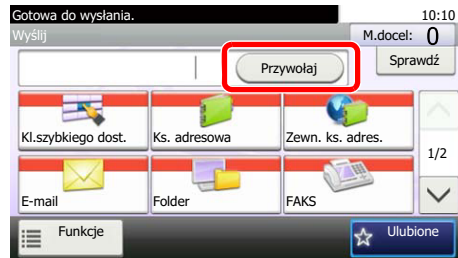

#### NOTATKA

Jeśli wśród ostatnich miejsc docelowych znajdowały się faks, komputery i e-maile, są one także wyświetlane. W razie potrzeby dodaj lub usuń miejsce docelowe.

### 2 Naciśnij klawisz [Start].

Wysyłanie zostanie rozpoczęte.

#### NOTATKA

- Jeśli wybrano ustawienie [Wł.] dla „Spr. m. doc. p. wysłaniem”, po naciśnięciu klawisza [Start] pojawi się ekran potwierdzenia miejsca docelowego. Aby uzyskać szczegółowe informacje, patrz [Ekran potwierdzenia miejsc docelowych na stronie 5-31](#).
- Informacje potrzebne do nawiązania ponownego połączenia są usuwane w następujących przypadkach.
  - Po wyłączeniu zasilania.
  - Po wysłaniu kolejnego obrazu (zarejestrowane zostają nowe dane przywołania).
  - Po wylogowaniu.

## Wyślij do mnie (e-mail)

Jeżeli włączona jest opcja logowania użytkownika, dokument zostanie przesłany na adres e-mail zalogowanego użytkownika.

Home

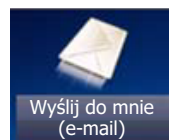

#### NOTATKA

- Aby móc korzystać z tej funkcji, na ekranie głównym musi być wyświetlana ikona funkcji.

 [Edycja ekranu Początek \(strona 3-5\)](#)

- W ustawieniach użytkownika, który jest zalogowany, musi być określony adres e-mail.

 Patrz *Podręcznik obsługi (w jęz. angielskim)*.



## Wysyłanie do różnych typów miejsc docelowych jednocześnie (wysyłanie wielokrotne)

Można określić miejsca docelowe, które łączą adresy e-mail, foldery (SMB lub FTP) i numery faksu<sup>\*1</sup>. Funkcja ta nosi nazwę Wysyłanie wielokrotne. Ułatwia ona jednoczesne wysyłanie do różnych typów miejsc adresowych (adresy e-mail, foldery itp.).

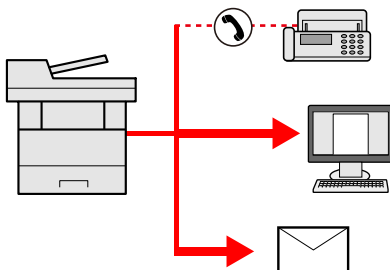

\*1 Funkcja faksu może być stosowana tylko w urządzeniach z możliwością faksowania.

Liczba wysyłanych pozycji

E-mail: Do 100

Foldery (SMB, FTP): W sumie 5 dla SMB i FTP

FAKS: Do 100

Procedury określania miejsc docelowych są identyczne jak w przypadku określania miejsca docelowego poszczególnych typów. Można wprowadzić adres e-mail lub ścieżkę dostępu do katalogu, a oba adresy pojawią się na liście miejsc docelowych. Naciśnij klawisz **[Start]**, aby rozpocząć transmisję do wszystkich miejsc docelowych jednocześnie.



### NOTATKA

Jeżeli wśród miejsc docelowych znajduje się faks, obrazy przesłane do wszystkich miejsc docelowych będą monochromatyczne.

## Anulowanie zadań wysyłania

Zadania można także anulować za pomocą klawisza [Stop].

- 1 Na wyświetlonym ekranie wysyłania naciśnij klawisz [Stop].
- 2 Anuluj zadanie.

### Gdy trwa skanowanie zadania



Zostanie wyświetlony ekran Anulowanie zadania.

### Gdy trwa wysyłanie lub w trybie gotowości

Zostanie wyświetlony ekran anulowania zadania.

Wybierz zadanie, które ma być anulowane, i naciśnij przycisk [Usuń]. Naciśnij przycisk [Tak] na ekranie z monitem o potwierdzenie.



#### NOTATKA

Naciśnięcie klawisza [Stop] nie spowoduje tymczasowego wstrzymania zadania, którego wysyłanie już się rozpoczęło.

## Skan WSD

Skan WSD zapisuje obrazy oryginałów zeskanowanych za pomocą urządzenia w formie plików na komputerze obsługującym WSD.

### NOTATKA

- Aby korzystać ze skanowania WSD, upewnij się, że komputer i urządzenie są podłączone do sieci, a w ustawieniach sieciowych dla funkcji Skan WSD (patrz podręcznik obsługi – w jęz. angielskim) wybrano opcję [Wł.].
- Informacje na temat obsługi komputera można znaleźć w pomocy komputera lub w podręczniku obsługi używanego oprogramowania.

## Instalowanie oprogramowania sterownika (dla Windows 7)

### 1 Wyświetl [Sieć] w menu startowym.

Kliknij przycisk [Start] w systemie Windows, a następnie wybierz przycisk [Sieć].

#### NOTATKA

Jeśli [Sieć] nie pojawia się w menu startowym, wykonaj następujące czynności.

- 1 Kliknij prawym przyciskiem myszy na [Start], a następnie kliknij [Właściwości] w wyświetlonym menu.
- 2 Wybierz zakładkę [Menu [Start]] na ekranie „Pasek zadań i właściwości menu [Start]”, a następnie kliknij [Dostosuj].
- 3 Gdy pojawi się ekran „Dostosuj menu [Start]”, zaznacz pole wyboru „Sieć” i kliknij [OK].

### 2 Zainstaluj sterownik.

Kliknij prawym przyciskiem myszy na ikonę urządzenia (Kyocera:ECOSYSXXX:XXX), a następnie kliknij [Zainstaluj].

#### NOTATKA

Jeśli zostanie wyświetlone okno „Kontrola konta użytkownika”, kliknij [Kontynuuj].  
Jeśli zostanie wyświetlone okno „Znaleziono nowy sprzęt”, kliknij [Anuluj].

Podczas instalacji kliknij dwukrotnie ikonę na pasku zadań, aby wyświetlić ekran „Instalacja oprogramowania sterownika”. Po zakończeniu instalacji na ekranie [Instalacja oprogramowania sterownika] wyświetlony zostanie komunikat „Urządzenia są gotowe do użycia”.

## Instalacja oprogramowania sterownika (dla Windows 8 i Microsoft Windows Server 2012)

### 1 Kliknij [Wyszukaj] na pasku zakł. [Panel sterowania], a następnie [Wyświetl urządzenia i drukarki].

### 2 Zainstaluj sterownik.

Kliknij [Dodaj urządzenie]. Wybierz ikonę urządzenia (Kyocera:ECOSYSXXX:XXX), a następnie kliknij [Dalej].

Po zakończeniu instalacji w „Drukarkach” na ekranie [Urządzenia i drukarki] wyświetlana będzie ikona urządzenia (Kyocera:ECOSYSXXX:XXX).

## Skan WSD

### 1 Na ekranie Start naciśnij klawisz [Wyślij].



### 2 Umieść oryginały.

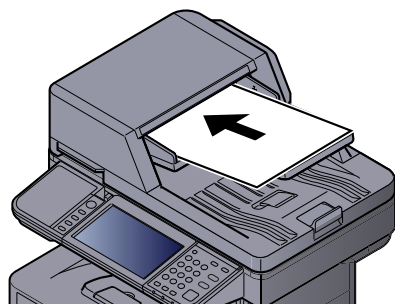

 [Ładowanie oryginałów \(strona 5-2\)](#)

### 3 Wyświetl ekran.

Naciśnij przycisk [SKAN WSD].

### 4 Zeskanuj oryginały.

Postępowania z wykorzystaniem urządzenia

- 1 Wybierz [Z panela operacyjnego] i naciśnij [Dalej].
- 2 Wybierz komputer docelowy i naciśnij przycisk [OK].  
Naciśnij [Załaduj ponownie], aby ponownie załadować listę komputerów.



Po naciśnięciu przycisku [  ] można przeglądać informacje na temat wybranego komputera.

### 3 Naciśnij klawisz [Start].

Rozpoczyna się wysyłanie, a oprogramowanie zainstalowane na komputerze zostaje aktywowane.

Postępowanie z wykorzystaniem komputera

- 1 Naciśnij [Z komputera] i naciśnij [Dalej].
- 2 Przesyłaj obrazy za pomocą oprogramowania zainstalowanego na komputerze.

# Skanywanie za pomocą TWAIN

W tej części przedstawiono instrukcję skanowania oryginałów za pomocą TWAIN.

Przykład przedstawia procedurę dotyczącą skanowania za pomocą sterownika TWAIN. Sterownika WIA można używać w ten sam sposób.

## 1 Wyświetl ekran.

- 1 Uruchom oprogramowanie zgodne z technologią TWAIN.
- 2 Za pomocą aplikacji wybierz urządzenie i wyświetl okno dialogowe TWAIN.



### NOTATKA

Instrukcję wyboru urządzenia można znaleźć w dziale pomocy lub Podręczniku obsługi aplikacji.

## 2 Skonfiguruj ustawienia skanowania.

Wybierz ustawienia skanowania w otwartym oknie dialogowym TWAIN.

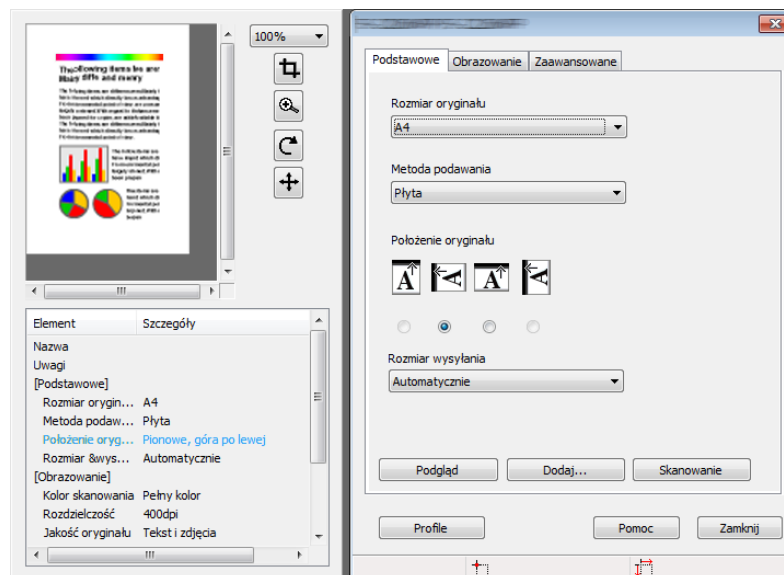

Poniżej przedstawiono ustawienia, które zostaną wyświetlone w oknie dialogowym TWAIN.

Pozycja		Szczegół
Podstawowe	Rozmiar oryginału	Służy do ustawiania rozmiaru obszaru skanowania. Dostępne rozmiary zależą od modelu skanera i rozmiaru oryginałów.
	Metoda podawania papieru	Służy do określania metody podawania oryginałów. Żądaną metodę należy wybrać z dostępnej listy.
	Położenie oryginału	Służy do określania orientacji oryginałów.
	Rozmiar wysyłania	Służy do określania rozmiaru obrazu. Dostępne rozmiary zależą od modelu skanera i obszaru skanowania wybranego w panelu podglądu.

Pozycja		Szczegół
Obrazowanie	Kolor skanowania	Służy do określania typu kolorów obrazu.
	Rozdzielczość	Służy do określania liczby punktów na cal (dpi) lub ostrości obrazu.
	Jakość oryginału	Służy do określania ogólnej jakości obrazu. Wybór powinien być dopasowany do skanowanego oryginału.
	Naświetlanie	Służy do określania ostrości i czystości obrazu. Jeśli zaznaczono pole wyboru „Auto”, suwak i okno edycji są niedostępne, a poziom ekspozycji automatycznie przyjmuje ustawienia domyślne.
	Kontrast	Służy do określania kontrastu między jasnymi i ciemnymi obszarami obrazu. Ta funkcja nie może być stosowana, jeśli wybrano opcję [Monochromatyczny] w [Ustawieniach koloru].
Zaawansowane	Odwróć obraz	To ustawienie umożliwia skanowanie obrazów w negatywie, z zamianą obszarów białych i czarnych.
	Zapobieganie przesiąkaniu	To ustawienie zapobiega przebiciu obrazu z jednej strony arkusza na drugą podczas skanowania.
Profile skanowania		Służy do sprawdzenia bieżących ustawień oraz zapisania często używanych ustawień. Po kliknięciu klawisza [Konfiguracja] otwiera się ekran ustawień z klawiszami [Dodaj], [Edytuj] i [Usuń].
	Dodaj	Służy do zapisywania bieżących ustawień jako profilu skanowania.
	Edytuj	Służy do zmiany nazwy i komentarzy wybranego profilu skanowania.
	Usuń	Służy do usuwania zapisanych profili skanowania.

### 3 Umieść oryginały.

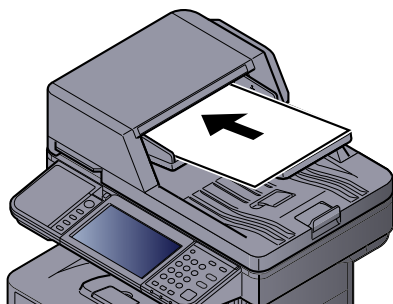

[Ładowanie oryginałów \(strona 5-2\)](#)



### 4 Zeskanuj oryginały.

Kliknij przycisk [Skanuj]. Dane dokumentu zostaną zeskanowane.

## Korzystanie z funkcji FAKS

Możliwe jest korzystanie z funkcji faksu w przypadku urządzeń w nią wyposażonych. Aby uzyskać szczegółowe informacje, patrz **Podręcznik obsługi faksu**.

# Drukowanie dokumentów zapisanych w wymiennej pamięci USB

Podłączenie pamięci USB bezpośrednio do urządzenia pozwala na szybsze i łatwiejsze drukowanie plików zapisanych w pamięci USB, bez konieczności używania komputera.

Wydrukować można następujące typy plików:

- Plik PDF (Wersja 1.7 lub starsza)
- Pliki TIFF (format TIFF V6/TTN2)
- Plik JPEG
- Plik XPS
- Zakodowane pliki PDF
- Pliki PDF, które mają być wydrukowane, powinny mieć rozszerzenie (.pdf).
- Pliki, które mają zostać wydrukowane, powinny zostać zapisane nie niżej, niż w górnych 3 poziomach folderów, łącznie z folderem głównym.
- Należy używać tylko pamięci USB odpowiednio sformatowanej przez urządzenie.
- Podepnij pamięć USB bezpośrednio do portu USB.

## 1 Podepnij pamięć USB.

- 1 Podepnij pamięć USB do gniazda pamięci USB.

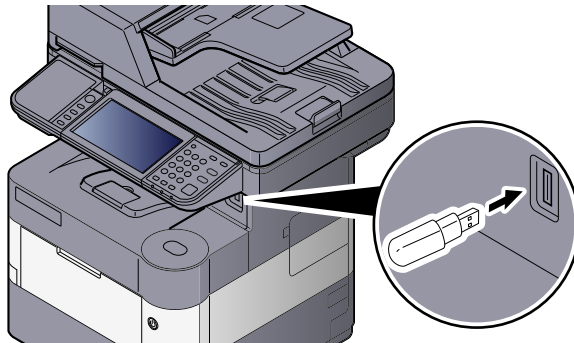

- 2 Podczas odczytywania pamięci USB może pojawić się komunikat „Wykryto pamięć wymienną. Wyświetla pliki. Czy chcesz kontynuować?” Naciśnij przycisk [Tak].

Wyświetla ekran pamięci wymiennej.

### ✓ WAŻNE

**Należy używać tylko pamięci USB odpowiednio sformatowanej przez urządzenie. Jeśli używana jest pamięć USB sformatowana przez inne urządzenie, może pojawić się komunikat „Pamięć wymienna nie jest sformatowana”. Aby sformatować pamięć USB, patrz podręcznik obsługi – w jęz. angielskim.**

### 📘 NOTATKA

Jeśli komunikat się nie pojawia, naciśnij przycisk [Pamięć wymienna] na ekranie startowym.



## 2 Wydrukuj dokument.

- 1 Wybierz folder zawierający plik przeznaczony do wydrukowania i naciśnij [Otwórz].

Urządzenie wyświetli dokumenty znajdujące się w folderach 3 górnych poziomów, łącznie z folderem głównym.

### NOTATKA

Wyświetlonych może zostać 1000 dokumentów.

Aby powrócić do folderu wyższego poziomu, naciśnij [W górę].

- 2 Wybierz plik do wydrukowania i naciśnij [Drukuj].



- 3 Określ żadaną liczbę kopii, druk dwustronny i inne wybrane ustawienia.

Więcej informacji na temat funkcji do wyboru można znaleźć w części [Pamięć wymienna \(Zapisz plik, Drukowanie dokumentów\) \(strona 6-6\)](#).

- 4 Naciśnij klawisz [Start].

Rozpocznie się wydruk wybranego pliku.

# Zapisywanie dokumentów w pamięci USB (Skanuj do USB)

Ta funkcja pozwala na zapisywanie zeskanowanych plików obrazów w pamięci USB podłączonej do tego urządzenia. Pliki można zapisać w formatach PDF, TIFF, JPEG, XPS albo w formacie PDF o wysokiej kompresji.

## NOTATKA

Maksymalna liczba plików do zapisania wynosi 1000.

## 1 Umieść oryginały.

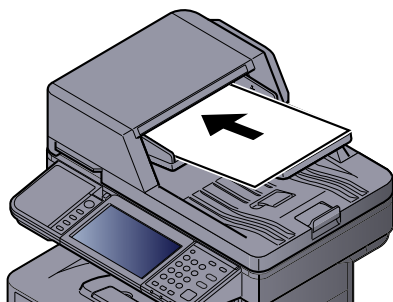

 Patrz [Ładowanie oryginałów na stronie 5-2](#).

## 2 Podepnij pamięć USB.

- 1 Podepnij pamięć USB do gniazda pamięci USB.

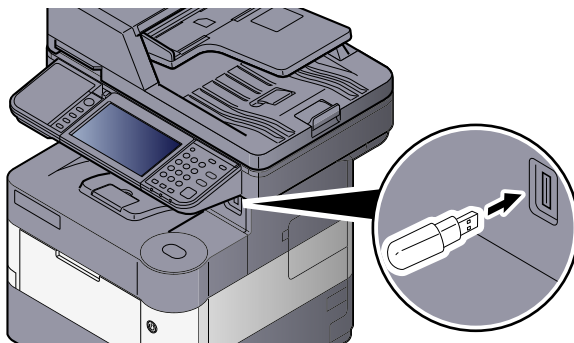

- 2 Podczas odczytywania pamięci USB może pojawić się komunikat „Wykryto pamięć wymienną. Wyświetla pliki. Czy chcesz kontynuować?” Naciśnij [Tak], aby wyświetlić ekran pamięci wymiennej.

### WAŻNE

- Należy używać tylko pamięci USB odpowiednio sformatowanej przez urządzenie. Jeśli używana jest pamięć USB sformatowana przez inne urządzenie, może pojawić się komunikat „Pamięć wymienna nie jest sformatowana”. Aby sformatować pamięć USB, patrz podręcznik obsługi – w jęz. angielskim.
- Po naciśnięciu przycisku [Format] wszystkie dane na zewnętrznym nośniku zostaną usunięte.

### NOTATKA

Jeśli komunikat się nie pojawia, naciśnij przycisk [Pamięć wymienna] na ekranie startowym.

### 3 Zapisz dokument.

- 1 Wybierz folder, w którym plik zostanie zapisany.  
Urządzenie wyświetli 3 nadrzędne foldery, włączając w to folder główny.
- 2 Naciśnij przycisk [+].



- 3 Wybierz typ oryginału, format pliku itp., zgodnie z wymaganiami.  
Więcej informacji na temat dostępnych funkcji można znaleźć w części [Pamięć wymienna \(Zapisz plik, Drukowanie dokumentów\)](#) (strona 6-6).
- 4 Naciśnij klawisz [Start].  
Oryginał zostanie zeskanowany, a dane zapisane w wymiennej pamięci USB.

## Sprawdzanie informacji o pamięci USB

Można sprawdzić informacje o pamięci USB.

Na ekranie pamięci wymiennej naciśnij [Menu], [∨], a następnie [Informacje o pamięci].

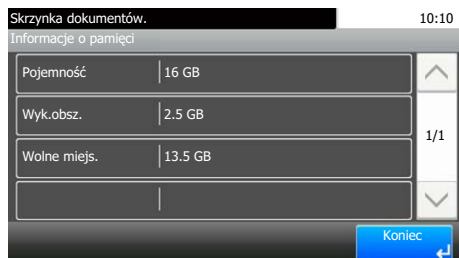

Po potwierdzeniu informacji naciśnij przycisk [Zamknij].

# Usuwanie pamięci USB

Wykonaj poniższe czynności, aby usunąć pamięć USB.

✓ **WAŻNE**

Aby uniknąć uszkodzenia danych lub zniszczenia pamięci USB, należy przestrzegać odpowiedniej procedury.

## 1 Wyświetl ekran.

- 1 Na ekranie startowym naciśnij przycisk [Pamięć wymienna].



## 2 Naciśnij przycisk [Menu], [∨], a następnie [Wyjmij pamięć].

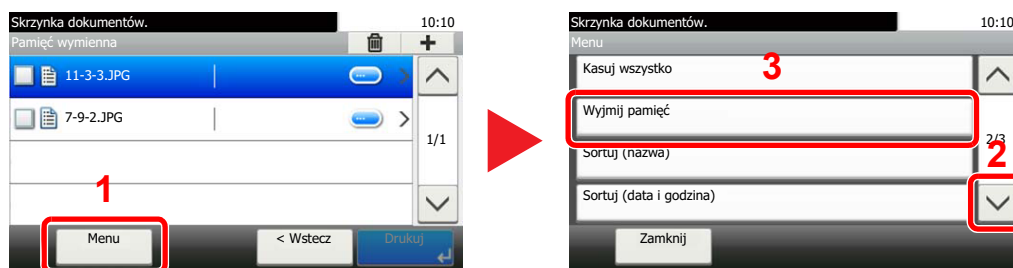

Po wyświetleniu komunikatu „Można bezpiecznie wyjąć pamięć wymienną” naciśnij przycisk [OK], a następnie usuń pamięć USB.



### NOTATKA

Pamięć USB można usunąć także po sprawdzeniu stanu urządzenia. patrz podręcznik obsługi (w jęz. ang.).

# 6 Korzystanie z różnych funkcji

W tym rozdziale opisano następujące tematy:

Funkcje urządzenia .....	6-2
Kopiuj .....	6-2
Wyślij .....	6-3
Skrzynka niestandardowa (drukowanie) .....	6-5
Pamięć wymienna (Zapisz plik, Drukowanie dokumentów) .....	6-6
Funkcje .....	6-8
Rozmiar oryginału .....	6-8
Wybór papieru .....	6-9
Sortuj .....	6-10
Gęstość .....	6-10
Obraz oryginału .....	6-10
EcoPrint .....	6-12
Wybór kolorów .....	6-12
Powiększenie .....	6-13
Dupleks .....	6-15
Skanowanie ciągle .....	6-16
Tryb cichy .....	6-17
Dupleks (Oryginał 2-stronny) .....	6-18
Rozmiar wysyłania .....	6-19
Format pliku .....	6-20
Porządkowanie plików .....	6-21
Rozdzielczość skanowania .....	6-21
Temat/treść wiadomości e-mail .....	6-21

# Funkcje urządzenia

## Kopiuje

Aby skonfigurować ustawienia funkcji, naciśnij przycisk funkcji. Po naciśnięciu przycisku [Funkcje] zostanie wyświetlona lista innych dostępnych funkcji.

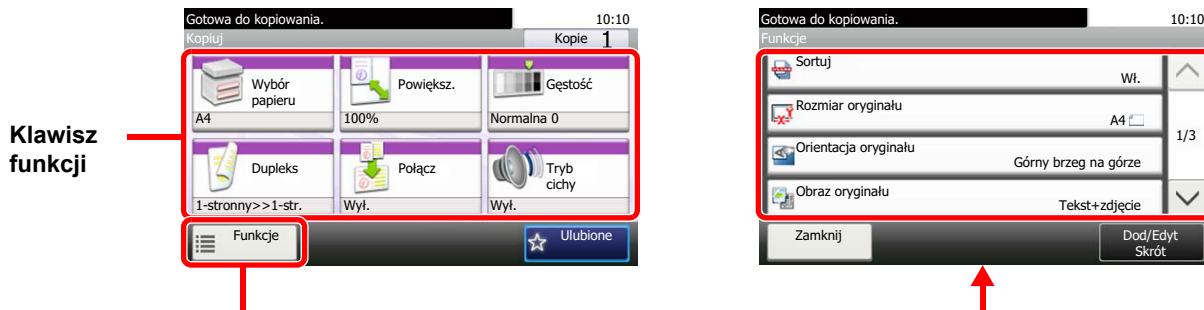

Aby uzyskać więcej informacji o poszczególnych funkcjach, patrz poniższa tabela.

Klawisz funkcji	Opis	Strona
<b>Wybór papieru</b>	Wybierz kasetę lub tacę wielofunkcyjną z papierem o wybranym rozmiarze.	<a href="#">strona 6-9</a>
<b>Powiększ.</b>	Dopasowuje powiększenie w celu zmniejszenia lub powiększenia obrazu.	<a href="#">strona 6-13</a>
<b>Gęstość</b>	Ustaw jeden z 9 poziomów gęstości.	<a href="#">strona 6-10</a>
<b>Dupleks</b>	Służy do wykonywania kopii dwustronnych.	<a href="#">strona 6-15</a>
<b>Połącz</b>	Łączy 2 lub 4 arkusze oryginału na jednej stronie.	-
<b>Tryb cichy</b>	Zmniejszenie prędkości drukowania i skanowania w celu zredukowania głośności pracy urządzenia.	<a href="#">strona 6-17</a>

Funkcje	Opis	Strona
<b>Sortuj</b>	Służy do przesuwania wydruku o stronę lub zestaw.	<a href="#">strona 6-10</a>
<b>Rozmiar oryginału</b>	Określ rozmiar skanowanego oryginału.	<a href="#">strona 6-8</a>
<b>Orientacja oryginału</b>	Wybierz orientację górnego brzegu oryginału, aby umożliwić skanowanie w poprawnym kierunku.	—
<b>Obraz oryginału</b>	Aby uzyskać najlepsze rezultaty, wybierz typ obrazu oryginału.	<a href="#">strona 6-10</a>
<b>EcoPrint</b>	Funkcja EcoPrint pozwala oszczędzać toner podczas drukowania.	<a href="#">strona 6-12</a>
<b>Ostrość</b>	Dopasowuje ostrość zarysu obrazu.	—
<b>Dopasowanie gęstości tła</b>	Usuwa ciemne tło z oryginałów, takich jak gazety.	—
<b>Zapobieganie przesiąk.</b>	Ukrywa kolory tła i włącza zapobieganie przesiąkaniu podczas skanowania cienkiego oryginału.	—
<b>Skanowanie ciągle</b>	Skanuje dużą liczbę oryginałów w oddzielnych partiach, aby zakończyć jako jedno zadanie.	<a href="#">strona 6-16</a>
<b>Informacja o kończeniu zadania</b>	Wysła powiadomienie e-mail o zakończeniu zadania.	—
<b>Wpis nazwy pliku</b>	Umieszcza na stronach nazwę pliku.	—
<b>Zastęp priorytet</b>	Wstrzymuje bieżące zadanie, aby nadać najwyższy priorytet nowemu zadaniu.	—

## Wyślij

Aby skonfigurować ustawienia funkcji, naciśnij przycisk [Funkcje].

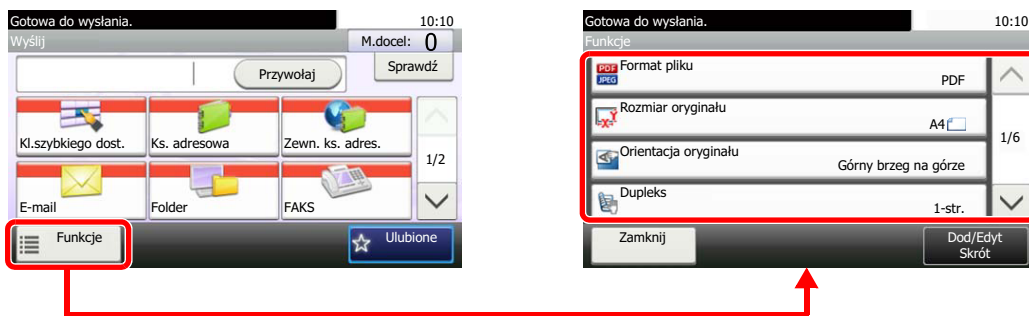

Aby uzyskać więcej informacji o poszczególnych funkcjach, patrz poniższa tabela.

Funkcje	Opis	Strona
<b>Tryb cichy</b>	Zmniejszenie prędkości drukowania i skanowania w celu zredukowania głośności pracy urządzenia.	<a href="#">strona 6-17</a>
<b>Format pliku</b>	Określ format pliku obrazu. Można również dostosować poziom jakości obrazu.	<a href="#">strona 6-20</a>
<b>Rozmiar oryginału</b>	Określ rozmiar skanowanego oryginału.	<a href="#">strona 6-8</a>
<b>Orientacja oryginału</b>	Wybierz orientację górnego brzegu oryginału, aby umożliwić skanowanie w poprawnym kierunku.	—
<b>Dupleks</b>	Wybierz typ i kierunek oprawiania w odniesieniu do oryginału.	<a href="#">strona 6-18</a>
<b>Rozmiar wysyłania</b>	Wybierz rozmiar wysyłanego obrazu.	<a href="#">strona 6-19</a>
<b>Porządkowanie plików</b>	Tworzy kilka plików, dzieląc zeskanowane dane oryginałów strona po stronie przed wysłaniem plików.	<a href="#">strona 6-21</a>
<b>Rozdzielczość skanowania</b>	Wybierz stopień rozdzielczości skanowania.	<a href="#">strona 6-21</a>
<b>Gęstość</b>	Ustaw jeden z 9 poziomów gęstości.	<a href="#">strona 6-10</a>
<b>Wybór koloru</b>	Wybierz ustawienie trybu koloru.	<a href="#">strona 6-12</a>
<b>Obraz oryginału</b>	Aby uzyskać najlepsze rezultaty, wybierz typ obrazu oryginału.	<a href="#">strona 6-10</a>
<b>Ostrość</b>	Dopasowuje ostrość zarysu obrazu.	—
<b>Dopasowanie gęstości tła</b>	Usuwa ciemne tło z oryginałów, takich jak gazety.	—
<b>Zapobieganie przesiąk.</b>	Ukrywa kolory tła i włącza zapobieganie przesiąkaniu podczas skanowania cienkiego oryginału.	—
<b>Rozdzielczość transmisji FAKSU</b>	Wybierz jakość obrazu przy wysyłaniu FAKSU.	Patrz <b>Podręcznik obsługi faksu.</b>
<b>Powiększenie</b>	Dopasowuje powiększenie w celu zmniejszenia lub powiększenia obrazu.	<a href="#">strona 6-13</a>
<b>Skanowanie ciągłe</b>	Skanuje dużą liczbę oryginałów w oddzielnych partiach, aby zakończyć jako jedno zadanie.	<a href="#">strona 6-16</a>
<b>Wpis nazwy pliku</b>	Umieszcza na stronach nazwę pliku.	—
<b>Temat/treść wiadomości e-mail</b>	Dodaje temat i treść podczas wysyłania dokumentu.	<a href="#">strona 6-21</a>
<b>Informacja o kończeniu zadania</b>	Wysyła powiadomienie e-mail o zakończeniu zadania.	—

Funkcje	Opis	Strona
<b>Transmisja Szyfrowana FTP</b>	Szyfruje obrazy podczas wysyłania za pomocą protokołu FTP.	—
<b>Opóźniona transmisja FAKSU</b>	Ustaw czas wysyłania.	Patrz <b>Podręcznik obsługi faksu.</b>
<b>Bezpośrednia transmisji FAKSU</b>	Wysyła faks bezpośrednio, bez zapisywania oryginału do pamięci.	Patrz <b>Podręcznik obsługi faksu.</b>
<b>Odpytywanie odbioru FAKSU</b>	Automatycznie wymusza na urządzeniu z zapisanym dokumentem jego wysłanie do urządzenia użytkownika.	Patrz <b>Podręcznik obsługi faksu.</b>
<b>Raport wysyłania faksu</b>	Drukuje raport w przypadku powodzenia transmisji dokumentu lub w przypadku wystąpienia błędu i niepowodzenia transmisji.	Patrz <b>Podręcznik obsługi faksu.</b>



## Skrzynka niestandardowa (drukowanie)

Aby skonfigurować ustawienia funkcji, naciśnij przycisk funkcji. Po naciśnięciu przycisku [Funkcje] zostanie wyświetlona lista innych dostępnych funkcji.

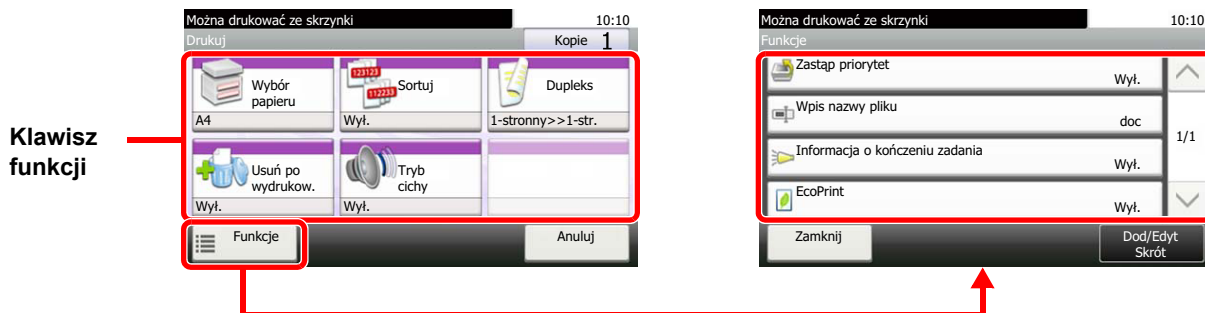

Aby uzyskać więcej informacji o poszczególnych funkcjach, patrz poniższa tabela.

Klawisz funkcji	Opis	Strona
<b>Wybór papieru</b>	Wybierz kasetę lub tarcę wielofunkcyjną z papierem o wybranym rozmiarze.	<a href="#">strona 6-9</a>
<b>Sortuj</b>	Służy do przesuwania wydruku o stronę lub zestaw.	<a href="#">strona 6-10</a>
<b>Dupleks</b>	Służy do wykonywania kopii dwustronnych.	<a href="#">strona 6-15</a>
<b>Usuń po wydrukow.</b>	Automatycznie usuwa dokument ze skrzynki po ukończeniu drukowania.	—
<b>Tryb cichy</b>	Zmniejszenie prędkości drukowania i skanowania w celu zredukowania głośności pracy urządzenia.	<a href="#">strona 6-17</a>

Funkcje	Opis	Strona
<b>Zastęp priorytet</b>	Wstrzymuje bieżące zadanie, aby nadać najwyższy priorytet nowemu zadaniu.	—
<b>Wpis nazwy pliku</b>	Umieszcza na stronach nazwę pliku.	—
<b>Informacja o kończeniu zadania</b>	Wysyła powiadomienie e-mail o zakończeniu zadania.	—
<b>EcoPrint</b>	Funkcja EcoPrint pozwala oszczędzać toner podczas drukowania.	<a href="#">strona 6-12</a>

## Pamięć wymienna (Zapisz plik, Drukowanie dokumentów)

Aby skonfigurować ustawienia funkcji, naciśnij przycisk funkcji. Po naciśnięciu przycisku [Funkcje] zostanie wyświetlona lista innych dostępnych funkcji.

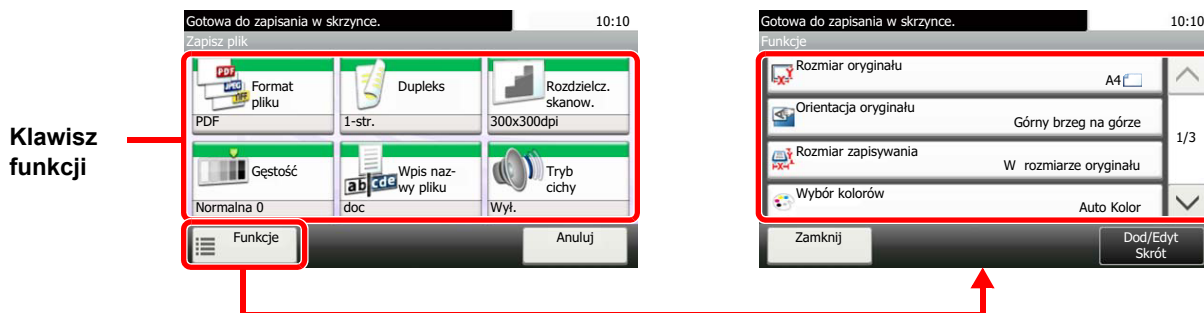

Aby uzyskać więcej informacji o poszczególnych funkcjach, patrz poniższa tabela.

### Zapisz plik

Klawisz funkcji	Opis	Strona
<b>Format pliku</b>	Określ format pliku obrazu. Można również dostosować poziom jakości obrazu.	<a href="#">strona 6-20</a>
<b>Dupleks</b>	Wybierz typ i kierunek oprawiania w odniesieniu do oryginału.	<a href="#">strona 6-18</a>
<b>Rozdziel. skanow.</b>	Wybierz stopień rozdzielczości skanowania.	<a href="#">strona 6-21</a>
<b>Gęstość</b>	Ustaw jeden z 9 poziomów gęstości.	<a href="#">strona 6-10</a>
<b>Wpis nazwy pliku</b>	Umieszcza na stronach nazwę pliku.	—
<b>Tryb cichy</b>	Zmniejszenie prędkości drukowania i skanowania w celu zredukowania głośności pracy urządzenia.	<a href="#">strona 6-17</a>

Funkcje	Opis	Strona
<b>Rozmiar oryginału</b>	Określ rozmiar skanowanego oryginału.	<a href="#">strona 6-8</a>
<b>Orientacja oryginału</b>	Wybierz orientację górnego brzegu oryginału, aby umożliwić skanowanie w poprawnym kierunku.	—
<b>Rozmiar zapisywania</b>	Wybierz rozmiar zapisywanego obrazu.	—
<b>Wybór kolorów</b>	Wybierz ustawienie trybu koloru.	<a href="#">strona 6-12</a>
<b>Obraz oryginału</b>	Aby uzyskać najlepsze rezultaty, wybierz typ obrazu oryginału.	<a href="#">strona 6-10</a>
<b>Ostrość</b>	Dopasowuje ostrość zarysu obrazu.	—
<b>Dopasowanie gęstości tła</b>	Usuwa ciemne tło z oryginałów, takich jak gazety.	—
<b>Zapobieganie przesiąk.</b>	Ukrywa kolory tła i włącza zapobieganie przesiąkaniu podczas skanowania cienkiego oryginału.	—
<b>Powiększenie</b>	Dopasowuje powiększenie w celu zmniejszenia lub powiększenia obrazu.	<a href="#">strona 6-13</a>
<b>Skanowanie ciągłe</b>	Skanuje dużą liczbę oryginałów w oddzielnych partiach, aby zakończyć jako jedno zadanie.	<a href="#">strona 6-16</a>
<b>Informacja o kończeniu zadania</b>	Wysyła powiadomienie e-mail o zakończeniu zadania.	—
<b>Porządkowanie plików</b>	Tworzy kilka plików, dzieląc zeskanowane dane oryginałów strona po stronie przed wysłaniem plików.	<a href="#">strona 6-21</a>

## Drukowanie dokumentów

Klawisz funkcji	Opis	Strona
<b>Wybór papieru</b>	Wybierz kasetę lub tacę wielofunkcyjną z papierem o wybranym rozmiarze.	<a href="#">strona 6-9</a>
<b>Sortuj</b>	Służy do przesuwania wydruku o stronę lub zestaw.	<a href="#">strona 6-10</a>
<b>Dupleks</b>	Służy do wykonywania kopii dwustronnych.	<a href="#">strona 6-15</a>
<b>Tryb cichy</b>	Zmniejszenie prędkości drukowania i skanowania w celu zredukowania głośności pracy urządzenia.	<a href="#">strona 6-17</a>

Funkcje	Opis	Strona
<b>EcoPrint</b>	Funkcja EcoPrint pozwala oszczędzać toner podczas drukowania.	<a href="#">strona 6-12</a>
<b>Informacja o kończeniu zadania</b>	Wysła powiadomienie e-mail o zakończeniu zadania.	—
<b>Zastąp priorytet</b>	Wstrzymuje bieżące zadanie, aby nadać najwyższy priorytet nowemu zadaniu.	—
<b>Zaszyfrowane hasło do PDF</b>	Wprowadź wstępnie przypisane hasło, aby wydrukować plik PDF.	—
<b>Druk JPEG/TIFF</b>	Wybierz rozmiar obrazu podczas drukowania plików JPEG lub TIFF.	—
<b>Dopasuj dokument XPS do strony</b>	Zmniejsza lub zwiększa rozmiar obrazu, aby dopasować go do wybranego rozmiaru papieru.	—

# Funkcje

## Rozmiar oryginału



Określ rozmiar skanowanego oryginału. Naciśnij [Metryczne], [Cal] lub [Inne], aby wybrać rozmiar oryginału.

Pozycja	Wartość	Opis
<b>Metryczne</b>	A4-R, A5-R, A6-R, B5-R, B6-R, Folio, 216 × 340 mm	Wybierz ze standardowych rozmiarów metrycznych.
<b>Cal</b>	Letter-R, Legal, Statement-R, Executive, Oficio II	Wybierz ze standardowych rozmiarów podanych w calach.
<b>Inne</b>	16K-R, ISO B5, Koperta #10, Koperta #9, Koperta #6, Koperta Monarch, Koperta DL, Koperta C5, Hagaki, Oufuku Hagaki, Youkei 4, Youkei 2, Niestand.* <sup>1</sup>	Wybierz spośród standardowych i niestandardowych rozmiarów.

\*1 Więcej informacji o określaniu niestandardowego rozmiaru oryginału można znaleźć w *podręczniku obsługi – w jęz. angielskim*.



### NOTATKA

Zawsze określ rozmiar oryginału, używając oryginału w niestandardowym rozmiarze.

## Wybór papieru

Kopuj

Drukuj ze skrzynki

Drukuj z USB

Wybierz kasetę lub tacę wielofunkcyjną z papierem o wybranym rozmiarze.

Wybierz spośród [1] (Kaseta 1) do [5] (Kaseta 5), aby wykorzystać papier znajdujący się w kasecie.

Po wybraniu ustawienia [Auto] automatycznie zostanie wybrany papier odpowiadający rozmiarowi oryginału.

### NOTATKA

- Należy wcześniej określić rozmiar i rodzaj papieru załadowanego do kasety (patrz *podręcznik obsługi – w jęz. angielskim*).
- Kasety od 2 do 5 są wyświetlane, jeśli zainstalowany jest opcjonalny podajnik papieru.

Aby wybrać [Tacę WF], naciśnij przycisk [Rozm. pap.] i [Typ nośnika], a następnie określ rozmiar papieru i typ nośnika. W poniższej tabeli zostały przedstawione dostępne rozmiary papieru i typy nośników.

Pozycja		Wartość	Opis
Rozmiar papieru	Metryczne	A4-R, A5-R, A6-R, B5-R, B6-R, Folio, 216 × 340 mm	Wybierz ze standardowych rozmiarów metrycznych.
	Cal	Letter-R, Legal, Statement-R, Executive, Oficio II	Wybierz ze standardowych rozmiarów podanych w calach.
	Inne	16K-R, ISO B5, Koperta #10, Koperta #9, Koperta #6, Koperta Monarch, Koperta DL, Koperta C5, Hagaki, Oufuku Hagaki, Youkei 4, Youkei 2, Niestand. <sup>*1</sup>	Wybierz spośród standardowych i niestandardowych rozmiarów.
	Wpis rozmiaru	Metryczne X: Od 70 do 216 mm (z przyrostem 1 mm) Y: Od 148 do 356 mm (z przyrostem 1 mm) Cal X: Od 2,76 do 8,50" (z przyrostem 0,01") Y: Od 5,83 do 14,02" (z przyrostem 0,01")	Wprowadź rozmiar spoza rozmiarów standardowych. <sup>*2</sup> Po wybraniu [Wpis rozmiaru] ustaw rozmiar „X” (poziomo) i „Y” (pionowo), posługując się przyciskami [+]/[-] lub klawiszami numerycznymi.
Typ nośnika		Zwykły (60 do 105 g/m <sup>2</sup> ), Folia, Szorstki, Kalka (60 do 63 g/m <sup>2</sup> ), Etykiety, Makulaturowy, Zadrukowany <sup>*3</sup> , Czerpany, Karton, Kolorowy, Dziurkowany <sup>*3</sup> , Z nagłówkiem <sup>*3</sup> , Koperta, Gruby (106 do 220 g/m <sup>2</sup> ), Wys. jakość, Niestand. 1-8 <sup>*3</sup>	

\*1 Aby uzyskać informacje o określaniu niestandardowego rozmiaru papieru, patrz *podręcznik obsługi – w jęz. angielskim*.

\*2 Jednostki wprowadzania można zmieniać w menu systemowym. Więcej informacji można znaleźć w *podręczniku obsługi – w języku angielskim*.

\*3 Więcej informacji o określaniu niestandardowego rodzaju papieru (1 do 8) można znaleźć w *podręczniku obsługi – w języku angielskim*. Drukowanie na papierze zadrukowanym lub z nagłówkiem opisano w *podręczniku obsługi – w języku angielskim*.

### NOTATKA

- Można w wygodny sposób wybrać wcześniej rozmiar oraz rodzaj często używanego papieru i ustawić je jako wartości domyślne (patrz *podręcznik obsługi – w jęz. angielskim*).
- Jeżeli określonego rozmiaru papieru nie ma w źródłowej kasecie ani tacy uniwersalnej, zostanie wyświetlony ekran z monitem o potwierdzenie.

## Sortuj



Służy do przesuwania wydruku o stronę lub zestaw.

(**Wartość:** [Wył.] / [Wł.])

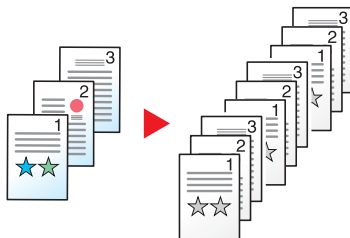

## Gęstość



Ustaw jeden z 9 poziomów gęstości.

Dostosuj gęstość, naciskając [-4] (Jaśniejszy) do [+4] (Ciemniejszy.).



## Obraz oryginału



Aby uzyskać najlepsze rezultaty, wybierz typ obrazu oryginału.

## Kopiowanie/drukowanie

Pozycja	Opis
<b>Tekst+foto</b> *1	Najlepsze do dokumentów z tekstem i zdjęciami.
<b>Foto</b>	Najlepsze do zdjęć wykonanych aparatem.
<b>Tekst</b>	Najlepszy dla dokumentów składających się w większości z tekstu.
<b>Jasny tekst/rysunek lin.</b>	Wyraźnie powiela delikatne znaki pisane ołówkiem itp., a także cienkie linie na mapach i wykresach.

\*1 Jeżeli szary tekst nie został całkowicie wydrukowany przy użyciu ustawienia [Tekst + zdjęcie], użycie ustawienia [Tekst] może pozwolić na osiągnięcie lepszych wyników.

## Wysyłanie/zapisywanie

Pozycja	Opis
<b>Tekst+foto</b>	Najlepsze do dokumentów z tekstem i zdjęciami.
<b>Foto</b>	Najlepsze do zdjęć wykonanych aparatem.
<b>Tekst</b>	Najlepszy dla dokumentów składających się w większości z tekstu.
<b>Jasny tekst/rysunek lin.</b>	Wyraźnie powiela delikatne znaki pisane ołówkiem itp., a także cienkie linie na mapach i wykresach.
<b>Tekst (dla rozp. OCR)*<sup>1</sup></b>	Zeskanowany obraz może być przetwarzany przy użyciu programów OCR.

\*1 Ta funkcja jest dostępna tylko, gdy dla ustawienia „Wybór kolorów” wybrano [Monochromatyczny]. Aby uzyskać szczegółowe informacje, patrz [Wybór kolorów na stronie 6-12](#).

## EcoPrint

Kopiuj

Drukuj ze skrzynki

Drukuj z USB

Funkcja EcoPrint pozwala oszczędzać toner podczas drukowania. Można jej używać do wydruków próbnych lub w innych przypadkach, gdy wysoka jakość wydruku jest niepotrzebna.

(**Wartość:** [Wył.] / [Wł.])

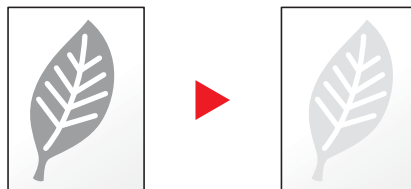

## Wybór kolorów

Wyślij

Skanuj do USB

Wybierz ustawienie trybu koloru.

Pozycja	Opis
<b>Aut. (Kolor/Szary)</b>	Automatycznie rozpoznaje kolor oryginału i skanuje kolorowe oryginały w pełnym kolorze, a oryginały monochromatyczne w odcieniach skali szarości.
<b>Aut. (Kolor/Mono)</b>	Automatycznie rozpoznaje kolor oryginału i skanuje kolorowe oryginały w pełnym kolorze, a oryginały monochromatyczne w czerni i bieli.
<b>Pełny kolor</b>	Skanuje dokumenty w pełnym kolorze.
<b>Skala szarości</b>	Skanuje dokumenty w skali szarości. Pozwala uzyskać gładki i szczegółowy obraz.
<b>Monochromatyczny</b>	Skanuje dokumenty w czerni i bieli.



## Powiększenie



Regulacja powiększenia w celu zmniejszenia lub powiększenia obrazu.

### Kopiowanie

Dostępne są następujące opcje powiększania/pomniejszania.

#### Auto

Dopasowanie rozmiaru obrazu w celu zmieszczenia go na odpowiednim rozmiarze papieru.

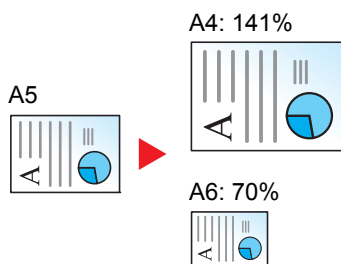

#### Powiększenie standardowe

Zmniejsza lub powiększa zgodnie z wcześniej ustalonymi wartościami.

Model	Poziom powiększenia (oryginał/kopia)		Model	Poziom powiększenia (oryginał/kopia)	
Modele metryczne	400%	90% FOL >> A4	Modele calowe	400%	78% LGL >> LTR
	200%	70%		200%	64% LTR >> STMT
	141% A5 >> A4	50%		129% STMT >> LTR	50%
	100%	25%		100%	25%

#### Inne

Zmniejsza lub powiększa przy powiększeniach innych niż Powiększ. stand.

Model	Poziom powiększenia (oryginał/kopia)		Model	Poziom powiększenia (oryginał/kopia)	
Modele metryczne	115% B5 >> A4	78% LGL >> LTR	Modele calowe	141% A5 >> A4	86% A4 >> B5
	86% A4 >> B5	64% LTR >> STMT		115% B5 >> A4	70% A4 >> A5
	129% STMT >> LTR			90% FOL >> A4	

#### Wpis powiększenia

Ręczna regulacja powiększania lub zmniejszania obrazu oryginału o 1% w zakresie od 25% do 400%. Wprowadź wartość powiększenia przy użyciu przycisków [+] lub [-] albo za pomocą klawiatury numerycznej.

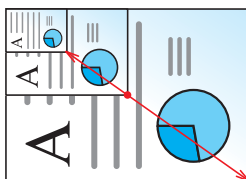

## Drukowanie/wysyłanie/zapisywanie

Pozycja	Opis
100%	Powiera rozmiar oryginału.
Auto	Zmniejsza lub powiększa oryginał do rozmiaru ustawionego dla drukowania, wysyłania lub zapisywania.



### NOTATKA

Aby zmniejszyć lub powiększyć obraz, należy wybrać rozmiar papieru, rozmiar wysyłania lub rozmiar zapisywania.



[Wybór papieru \(strona 6-9\)](#)

[Rozmiar wysyłania \(strona 6-19\)](#)

Patrz *Podręcznik obsługi (w jęz. angielskim)*.

## Dupleks

Kopiuje

Drukuj ze skrzynki

Drukuj z USB

Służy do wykonywania kopii dwustronnych.

Dostępne są następujące tryby.

### Jednostronny w dwustronny

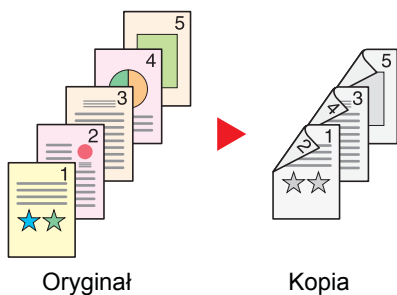

Tworzy dwustronne kopie z jednostronnych oryginałów. W przypadku nieparzystej liczby stron tylna strona ostatniej kartki pozostanie pusta.

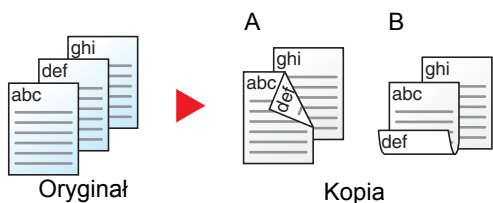

Dostępne są następujące opcje oprawy.

- A Oryginał z lewej/prawej złączeniem z lewej/prawej: Obrazy na drugiej stronie nie są obracane.
- B Oryginał z lewej/prawej złączeniem z góry: Obrazy na drugiej stronie są obracane o 180 stopni. Kopie dokumentów mogą mieć oprawę na górnej krawędzi, ale przy kartkowaniu stron zapewniona jest ich taka sama orientacja.

### Dwustronny w jednostronny

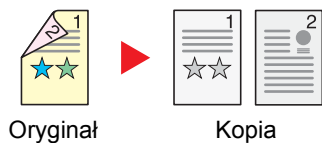

Kopiuje obie strony dwustronnego dokumentu na dwie osobne kartki.

Dostępne są następujące opcje oprawy.

- Oprawianie Z lewej/Z pr.: Obrazy na drugiej stronie nie są obracane.
- Oprawianie Na górze: Obrazy na drugiej stronie są obracane o 180 stopni.

### Dwustronny w dwustronny

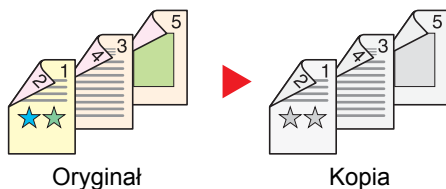

Tworzy dwustronne kopie z dwustronnych oryginałów.



#### NOTATKA

Obsługiwane formaty papieru w trybie dwustronny w dwustronny to A4, B5, A5, Legal, Letter, Executive, Statement, Oficio II, 216 × 340 mm, Folio, Koperta C5 i 16K.

## Kopiowanie

Drukuje 1-stronne oryginały dwustronnie lub 2-stronne oryginały jednostronnie. Wybierz orientację oprawy oryginałów i wykończonych dokumentów.

Pozycja		Wartość	Opis
1-str.>>1-str.		—	Wyłącza funkcję.
1-str.>>2-str.		—	Kopiuje oryginał z ustawieniami domyślnymi. Aby uzyskać więcej informacji na temat ustawień domyślnych, patrz <i>podręcznik obsługi – w jęz. angielskim</i> .
2-str.>>1-str.		—	
2-str.>>2-str.		—	
Inne	Tryb dwustronny	1-stronny>>1-stronny , 1-stronny>>2-stronny, 2-stronny>>1-stronny, 2-stronny>>2-stronny	Wybierz żadaną opcję dupleksu.
	Oprawa w oryginale <sup>*1</sup>	Z lew./pr., góra	Wybierz orientację oprawy oryginałów.
	Oprawa w finiszeryze <sup>*2</sup>	Z lew./pr., góra	Wybierz orientację oprawy kopii.
	Orientacja oryginału	Górny brzeg na górze Górny brzeg po lewej	Wybierz orientację górnego brzegu oryginału, aby umożliwić skanowanie w poprawnym kierunku.

\*1 Wyświetlane, gdy dla ustawienia „Dupleks” wybrano [2-stronny>>1-stronny] lub [2-stronny>>2-stronny].



\*2 Wyświetlane, gdy dla ustawienia „Dupleks” wybrano [1-stronny>>2-stronny] lub [2-stronny>>2-stronny].

W przypadku umieszczania oryginałów na szybie umieszczają kolejno oryginały, naciskając po każdej zmianie klawisz [Start].

Po zeskanowaniu wszystkich oryginałów naciśnij przycisk [Zak. skan.], aby rozpocząć kopiowanie.

## Drukowanie

Można drukować dokument 1-stronnie lub 2-stronnie na arkuszach.

Pozycja	Opis
1-stronny	Służy do wyłączenia funkcji.
 2-stronny	Drukuje 2-stronne dokumenty, tak aby arkusze były odpowiednio wyrównane do oprawy z lewej lub prawej.
 2-stronny	Drukuje 2-stronne dokumenty, tak aby arkusze były odpowiednio wyrównane do oprawy na górze.

## Skanowanie ciągłe



Skanuje dużą liczbę oryginałów w oddzielnych partiach, aby zakończyć jako jedno zadanie. Oryginały będą skanowane w trybie ciągłym do momentu naciśnięcia przycisku [Zakończ skanowanie].

(**Wartość:** [Wył.] / [Wł.]

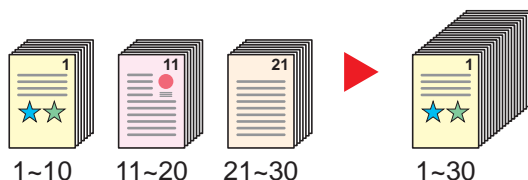

## Tryb cichy



Zmniejszenie prędkości drukowania i skanowania w celu zredukowania głośności pracy urządzenia. Tryb ten należy włączyć, gdy odgłosy pracy urządzenia przeszkadzają pracownikom.

Istnieje możliwość ustawienia trybu cichego dla każdej funkcji, na przykład kopiowania i wysyłania.

**(Wartość:** [Wył.] / [Wł.]



### NOTATKA

- W trybie cichym prędkość przetwarzania będzie niższa niż normalna.
- Funkcji tej nie można używać, jeśli dla opcji Ustaw dla każdego zadania wybrano [Zabroń] (patrz *podręcznik obsługi – w jęz. angielskim*).

## Dupleks (Oryginał 2-stronny)





Wybierz typ i kierunek oprawiania w odniesieniu do oryginału.

Pozycja		Wartość	Opis
1-stronny		—	Wyłącza funkcję.
2-stronny		—	Ustawienie odpowiednie przy używaniu oryginałów dwustronnych, które zostaną oprawione po lewej lub po prawej stronie.
Inne	Tryb dwustronny	1-stronne 2-stronne (oprawa po lewej/ po prawej) 2-stronne (oprawa na górze)	Wybierz orientację oprawy oryginałów.
	Orientacja oryginału <sup>*1</sup>	Górny brzeg na górze Górny brzeg po lewej	Wybierz orientację górnego brzegu oryginału, aby umożliwić skanowanie w poprawnym kierunku.

\*1 Wyświetlane, gdy dla opcji „Dupleks” ustawiono [2-stronne (oprawa po lewej/po prawej)] lub [2-stronne (oprawa na górze)].

### Przykładowy obraz

Wartość		Rysunek
2-stronne	oprawa po lewej/ po prawej	
	oprawa na górze	

## Rozmiar wysyłania



Wybierz rozmiar wysyłanego obrazu.

Naciśnij [W rozmiarze oryginału], [Metryczne], [Cal] lub [Inne], aby wybrać rozmiar wysyłania.

Pozycja	Wartość	Opis
<b>W rozmiarze oryginału</b>	—	Automatycznie wysyła w rozmiarze oryginału.
<b>Metryczne</b>	A4, A5, A6, B5, B6, Folio, 216 × 340 mm	Wybierz ze standardowych rozmiarów metrycznych.
<b>Cal</b>	Letter, Legal, Statement, Executive, Oficio II	Wybierz ze standardowych rozmiarów podanych w calach.
<b>Inne</b>	16K, ISO B5, Koperta #10, Koperta #9, Koperta #6, Koperta Monarch, Koperta DL, Koperta C5, Hagaki, Oufukuhagaki, Youkei 4, Youkei 2, Niestand.	Wybierz spośród standardowych i niestandardowych rozmiarów.

### Związek między rozmiarem oryginału, rozmiarem wysyłania i powiększeniem

[Rozmiar oryginału \(strona 6-8\)](#), rozmiar wysyłania i [Powiększenie \(strona 6-13\)](#) są związane ze sobą. Więcej informacji można znaleźć w tabeli poniżej:

Rozm. oryginału i rozm. wysyłania są	takie same	różne
<a href="#">Rozmiar oryginału (strona 6-8)</a>	Określ w razie potrzeby	Określ w razie potrzeby
<b>Rozmiar wysyłania</b>	Wybierz [W rozmiarze oryginału].	Wybierz żądany rozmiar.
<a href="#">Powiększenie (strona 6-13)</a>	Wybierz [100%] (lub [Auto]).	Wybierz [Auto].



#### NOTATKA

Jeśli określony rozmiar wysyłania różni się od rozmiaru oryginału, ale wybrana wartość powiększenia wynosi [100%], można przesłać obraz w rzeczywistym rozmiarze (bez powiększenia).

## Format pliku



Określ format pliku obrazu. Można również dostosować poziom jakości obrazu.

Dostępne są następujące formaty pliku: [PDF], [TIFF], [JPEG], [XPS] i [High Comp. PDF].

Jeżeli do skanowania wybrano tryb koloru Skala szarości lub Pełny kolor, ustaw jakość obrazu.

Po wybraniu formatu pliku [PDF] lub [High Comp. PDF] można określić ustawienia szyfrowania lub PDF/A.

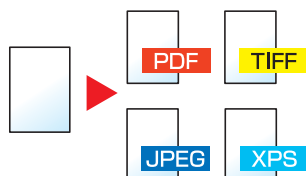

Pozycja		Wartość	Opis
<b>PDF</b>		—	Ustaw wybrany format pliku.
<b>High Comp. PDF</b>		—	Jakość obrazu i ustawienia PDF/A przyjmą wartości domyślne. Aby uzyskać więcej informacji na temat ustawień domyślnych, patrz <i>podręcznik obsługi – w jęz. angielskim</i> .
<b>TIFF</b>		—	
<b>JPEG</b>		—	
<b>XPS</b>		—	
<b>Inne</b>		—	
<b>Inne</b>	<b>Format pliku</b>	PDF, Wys. kompr. PDF, TIFF, JPEG, XPS	Wybierz format pliku obrazu.
	<b>Jakość obrazu</b> <sup>*1</sup>	Priorytet stopnia kompr., Standardowy, Priorytet jakości	Służy do określania poziomu jakości plików PDF o wysokim stopniu kompresji.
	<b>Jakość oryginału</b> <sup>*2</sup>	1 Niska (Wys. kompr.) do 5 Wysoka (Niska kompr.)	Ustaw jakość obrazu.
	<b>PDF/A</b> <sup>*3</sup>	Wył., PDF/A-1a, PDF/A-1b	Służy do określania typu formatu PDF/A-1.
	<b>Szyfrowanie</b> <sup>*3</sup>	—	Można użyć funkcji szyfrowania plików PDF. Więcej informacji można znaleźć w <i>podręczniku obsługi – w jęz. angielskim</i> .

\*1 Wyświetlane, gdy dla opcji „Format pliku” wybrano [PDF wys.kompr.]

\*2 Wyświetlane, gdy dla opcji „Format pliku” wybrano inne ustawienie niż [PDF wys.kompr.]

\*3 Wyświetlane, gdy dla opcji „Format pliku” wybrano [PDF] lub [PDF wys.kompr.].



### NOTATKA

Jeżeli włączono szyfrowanie, nie można określić ustawień PDF/A.



## Porządkowanie plików



Możliwe jest utworzenie kilku plików, dzieląc zeskanowane dane oryginałów strona po stronie, a następnie ich wysłanie.

(**Wartość:** [Wył.]/[Każda strona])

Naciśnij przycisk [Każda strona], aby ustawić funkcję Porządkowanie plików.



### NOTATKA

Do nazwy pliku dodawany jest trzycyfrowy numer seryjny, taki jak „abc\_001.pdf, abc\_002.pdf...”.

## Rozdzielczość skanowania



Wybierz stopień rozdzielczości skanowania.

Dostępne wartości rozdzielczości [600 × 600 dpi], [400 × 400 dpi Ultra], [300 × 300 dpi], [200 × 400 dpi Super], [200 × 200 dpi Wysoka] lub [200 × 100 dpi Normalna].

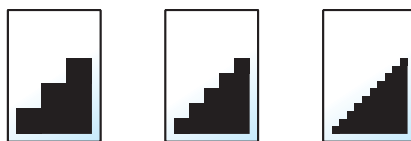

### NOTATKA

Im większa liczba, tym wyższa rozdzielczość obrazu. Większa rozdzielczość oznacza również zwiększenie rozmiarów plików i wydłużenie czasu wysyłania.

## Temat/treść wiadomości e-mail



Można dodać temat i treść podczas wysyłania dokumentu.

Naciśnij przycisk [Temat] lub [Treść], aby wprowadzić temat i treść wiadomości e-mail.

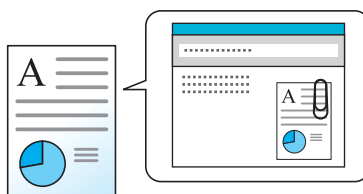

### NOTATKA

Temat może mieć do 60 znaków, a treść — do 500 znaków.

# 7 Rozwiązywanie problemów

W tym rozdziale opisano następujące tematy:

Regularna konserwacja .....	7-2
Czyszczenie .....	7-2
Wymiana pojemnika z tonerem .....	7-5
Wymiana pojemnika na zużyty toner .....	7-8
Rozwiązywanie problemów .....	7-10
Usuwanie awarii .....	7-10
Reagowanie na komunikaty o błędach .....	7-16
Dopasowanie/Konserwacja .....	7-27
Usuwanie zacięć papieru .....	7-28

# Regularna konserwacja

## Czyszczenie

Regularnie czyść urządzenie, aby zapewnić optymalną jakość drukowanych kopii.



### PRZESTROGA

Dla zachowania bezpieczeństwa należy zawsze przed rozpoczęciem czyszczenia urządzenia odłączyć kabel zasilający.

### Szklana płyta

Przetrzyj wewnętrzną część procesora dokumentów oraz szklaną płytę za pomocą miękkiej szmatki zwilżonej alkoholem lub łagodnym detergentem.

### WAŻNE

Nie wolno używać rozcieńczalników ani rozpuszczalników organicznych.

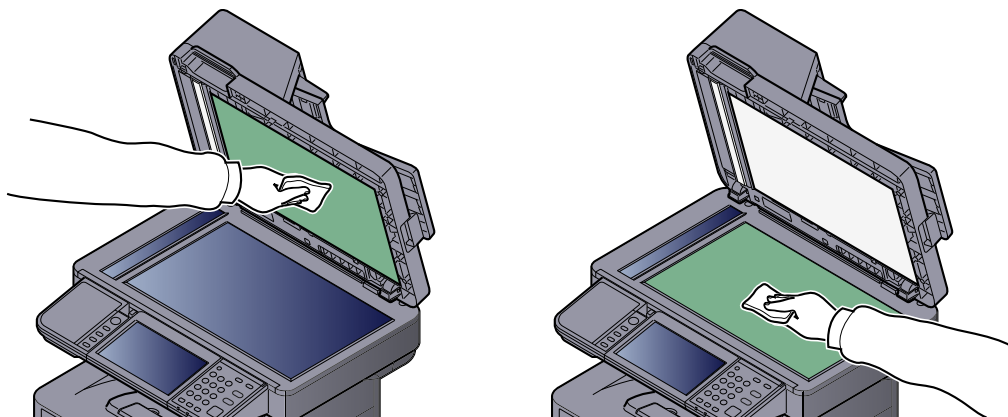

### Wąska szyba skanera

Podczas używania procesora dokumentów należy czyścić wąską szybę skanera oraz obszar odczytywania za pomocą suchej ściereczki.

### WAŻNE

Nie używaj do czyszczenia wody, mydła ani rozpuszczalników.



### NOTATKA

Zabrudzenia na wąskiej szybie skanera oraz w obszarze odczytywania powodują pojawienie się czarnych smug, które będą widoczne na wydruku.

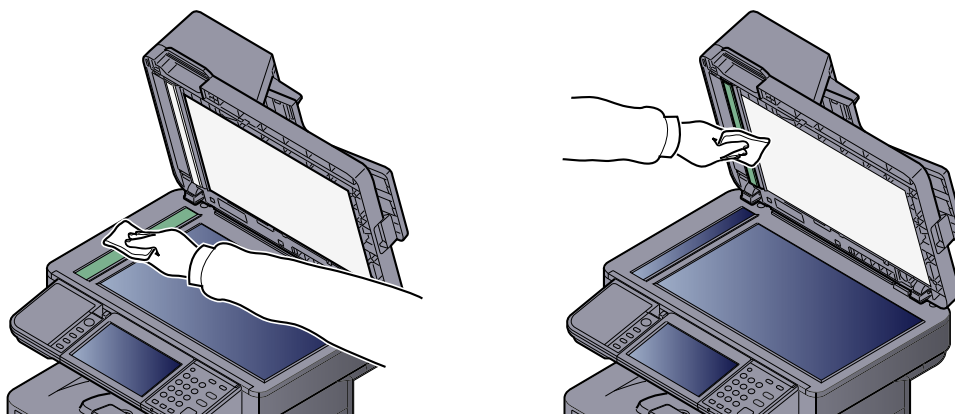

## Walek rejestrujący

1

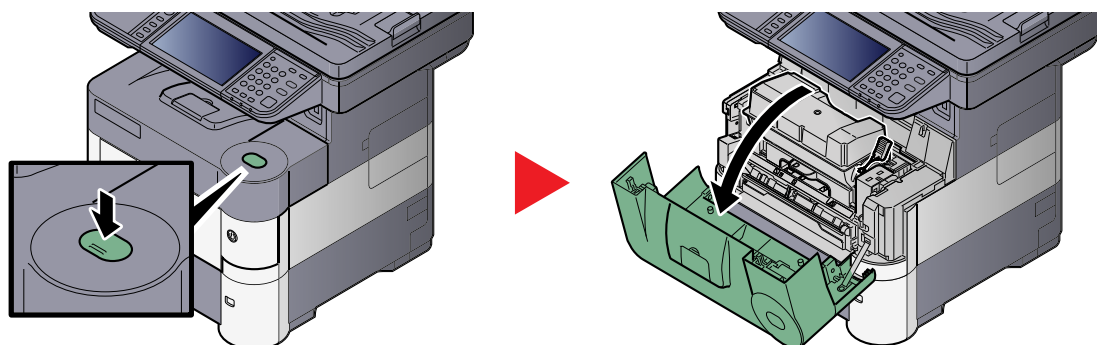

2

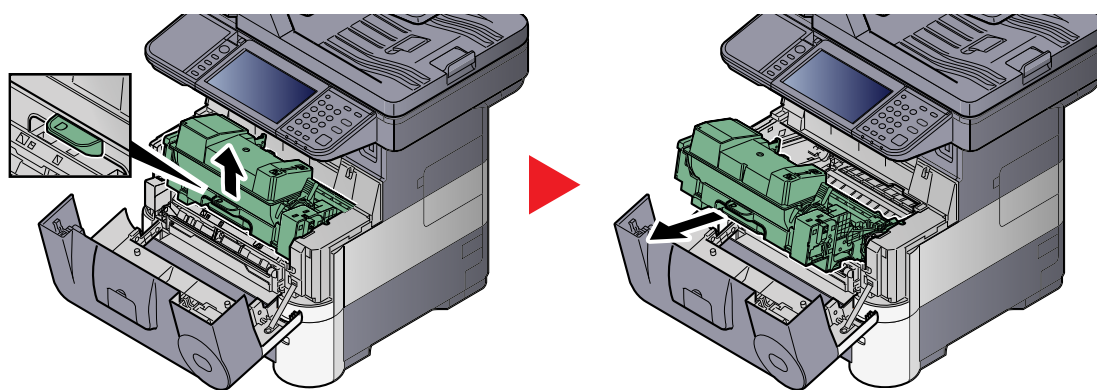

3

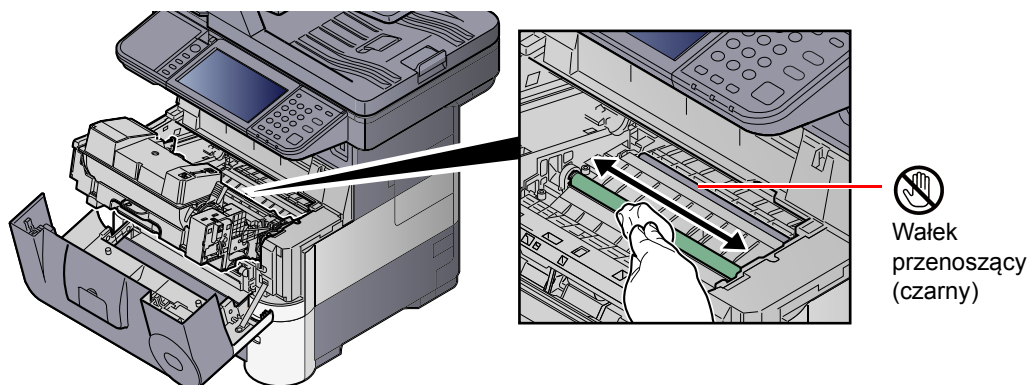

✓ **WAŻNE**

Uważaj, aby podczas czyszczenia nie dotknąć czarnego waleka przenoszącego ani brązowego pasa przenoszącego, ponieważ może to wpłynąć niekorzystnie na jakość druku.

4

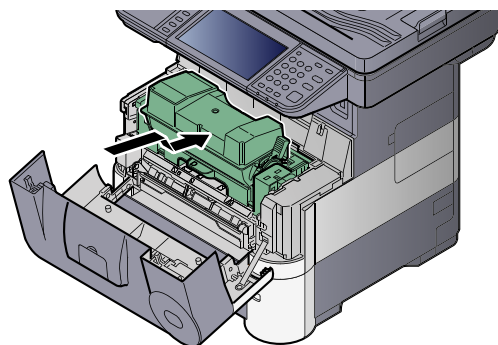

5

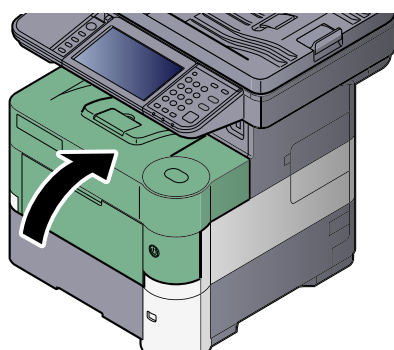

### Otwory wentylacyjne

Do starcia kurzu i brudu z otworów wentylacyjnych użyj bezpyłowej szmatki.

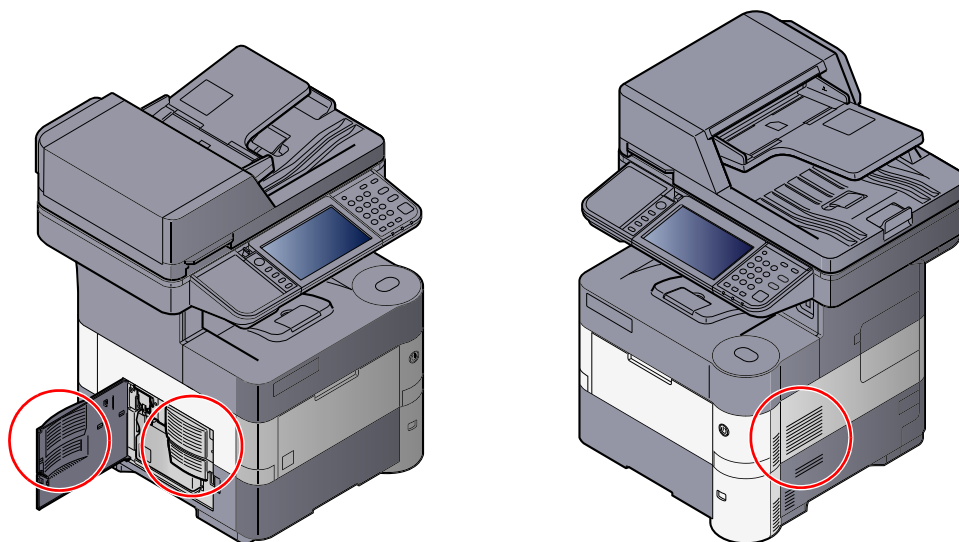

## Wymiana pojemnika z tonerem

Gdy toner się kończy, komunikat „Kończy się toner. (Wymień po opróżnieniu).” zostaje wyświetlony na panelu dotykowym. Upewnij się, czy dysponujesz nowym pojemnikiem na wymianę.

Gdy na panelu dotykowym zostanie wyświetlony komunikat „Pojemnik z tonerem jest pusty.”, wymień pojemnik z tonerem.

### NOTATKA

- Należy zawsze używać wyłącznie oryginalnych pojemników z tonerem. Korzystanie z nieoryginalnych pojemników z tonerem może powodować błędy na wydrukach i awarie urządzenia.
- Układ pamięci w pojemniku z tonerem gromadzi informacje pozwalające na lepszą obsługę klienta, prowadzenie recyklingu zużytych pojemników oraz planowanie i rozwój nowych produktów. Nie są w nim zapisywane żadne informacje, które mogłyby pozwolić na identyfikację poszczególnych osób. Wszystkie informacje wykorzystywane do powyższych celów są całkowicie anonimowe.

### PRZESTROGA

Nie należy próbować spalać części, w których znajduje się toner. Powstające wówczas iskry mogą spowodować oparzenia.

1

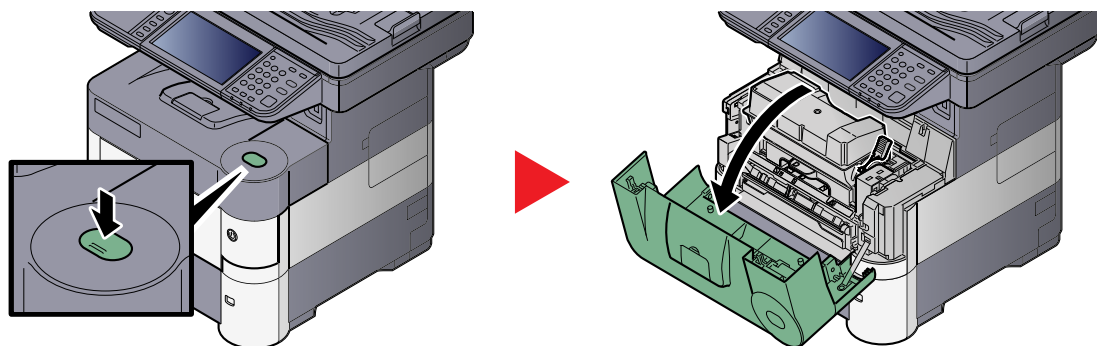

2

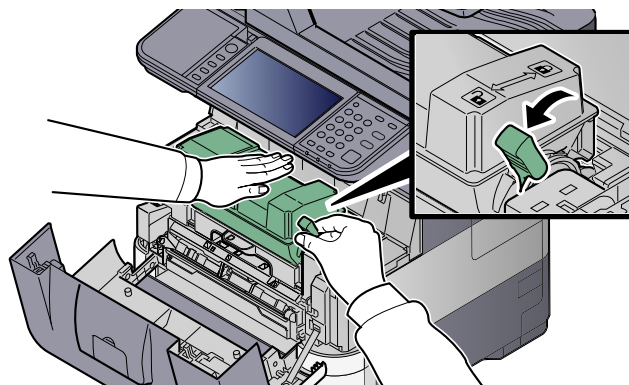

3

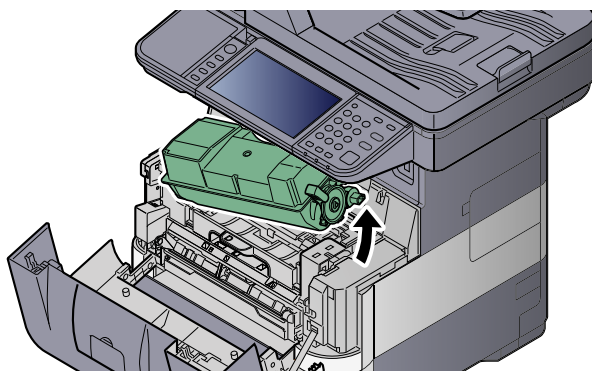

**NOTATKA**

Wyjmując pojemnik z tonerem z urządzenia, unieś najpierw jego prawą stronę.

4

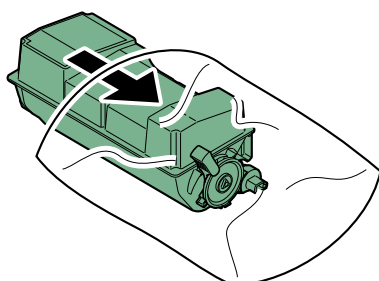

5

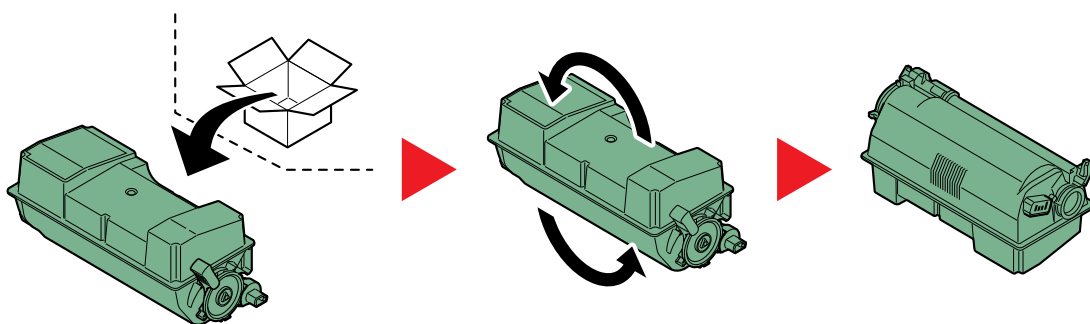

**WAŻNE**

Nie należy dotykać miejsc pokazanych poniżej.

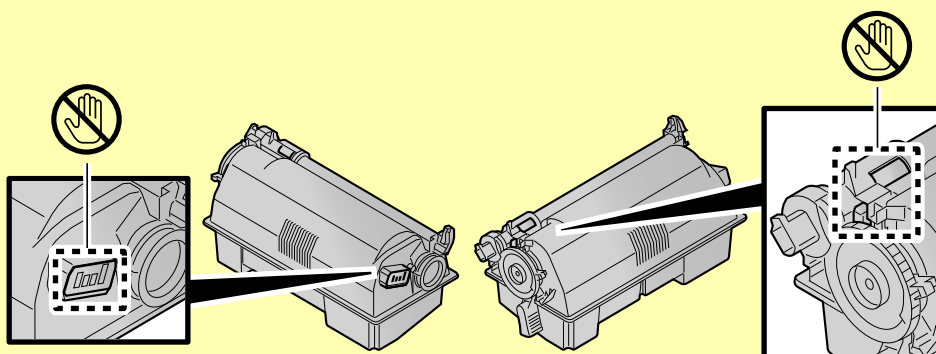

6

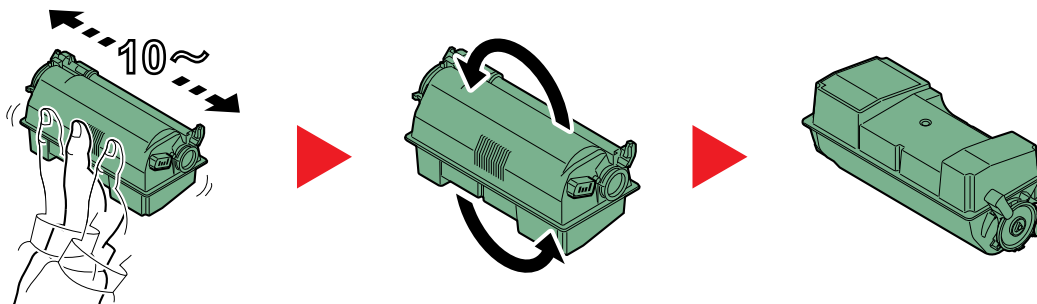

7

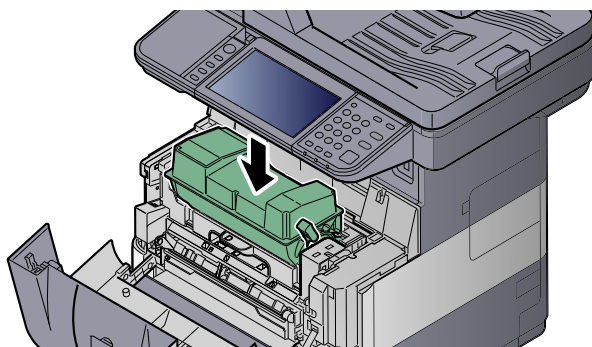

8

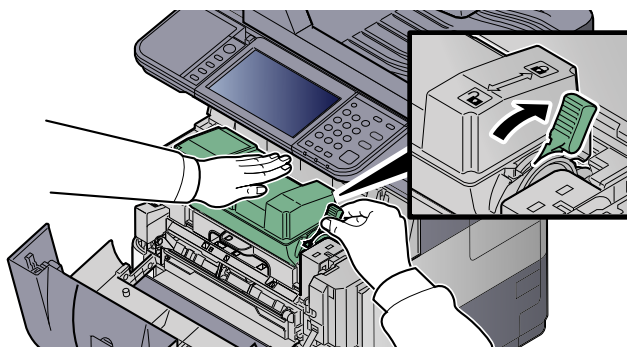

9

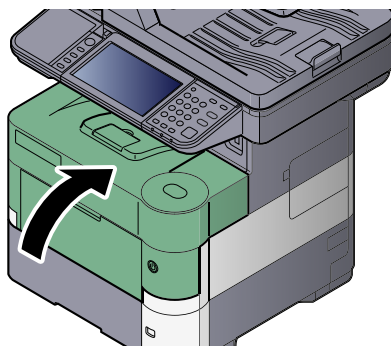

 **NOTATKA**

- Jeśli przednia pokrywa nie zamyka się, sprawdź, czy nowy zbiornik tonera został poprawnie zamontowany (patrz punkt 7).
- Pusty pojemnik tonera oraz pojemnik na zużyty toner należy zwrócić lokalnemu dystrybutorowi lub przedstawicielowi działu serwisu. Zebrane pojemniki z tonerem oraz pojemniki na zużyty toner powinny być przetwarzane lub utylizowane zgodnie z odpowiednimi przepisami.



## Wymiana pojemnika na zużyty toner

Gdy na panelu dotykowym pojawi się komunikat „Poj. na zuż. toner jest pełny.”, wymień go natychmiast.

### PRZESTROGA

Nie należy próbować spalać części, w których znajduje się toner. Powstające wówczas iskry mogą spowodować oparzenia.

1

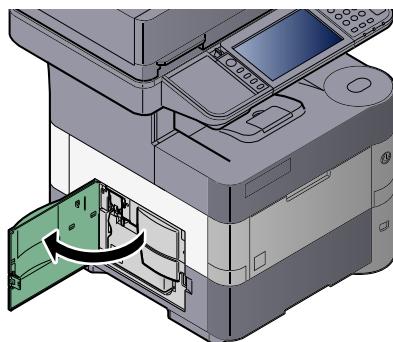

2

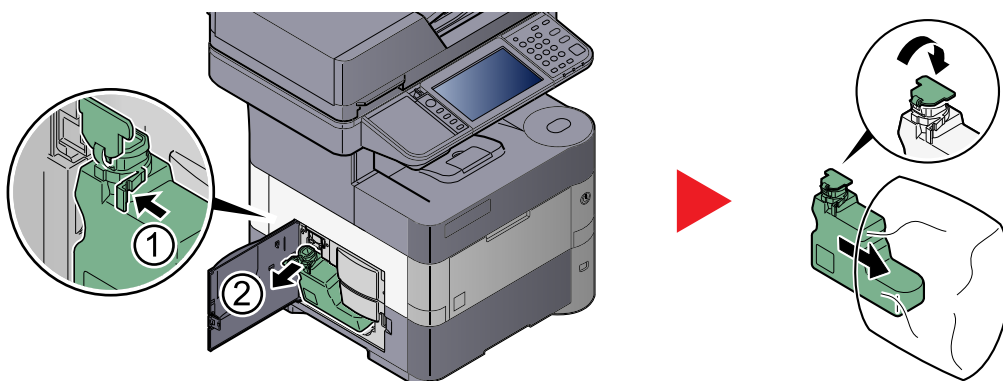

3

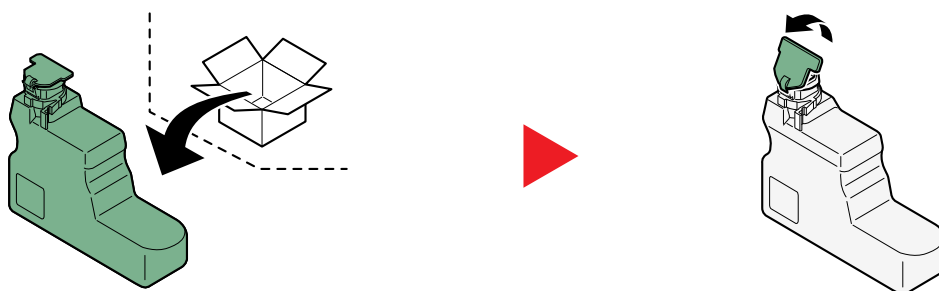

4

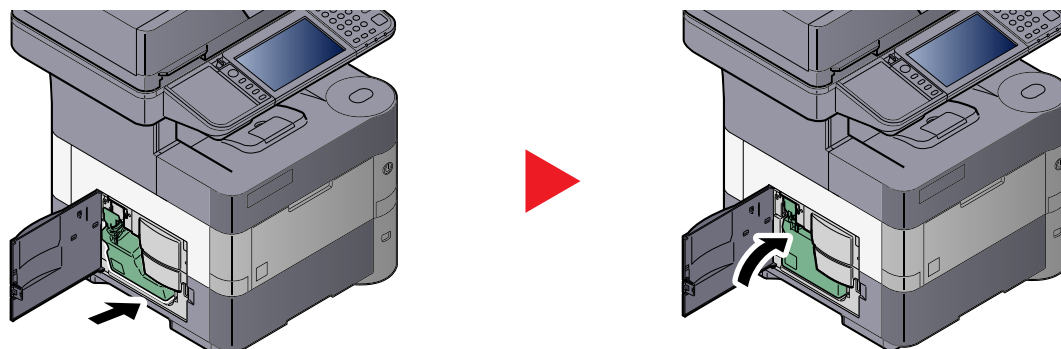

5

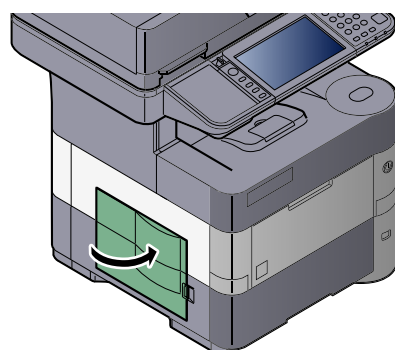

**NOTATKA**

Pusty pojemnik z tonerem oraz pojemnik na zużyty toner należy zwrócić lokalnemu dystrybutorowi lub przedstawicielowi działu serwisu. Zebrane pojemniki z tonerem oraz pojemniki na zużyty toner powinny być przetwarzane lub utylizowane zgodnie z odpowiednimi przepisami.

# Rozwiązywanie problemów



## Usuwanie awarii





Poniższa tabela podaje ogólne wskazówki jak rozwiązywać problemy.

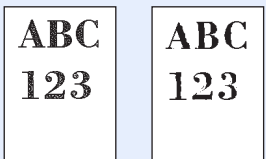

Jeżeli wystąpił problem z urządzeniem, sprawdź punkty kontrolne i wykonaj procedury opisane na kolejnych stronach. Jeżeli problem nie ustąpi, skontaktuj się z przedstawicielem serwisu.

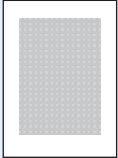

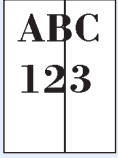
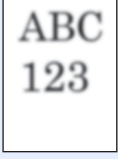
### NOTATKA

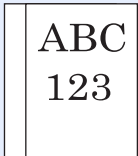
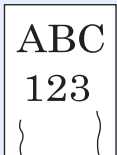

Podczas rozmowy z pracownikiem serwisu konieczne będzie podanie numeru seryjnego. Aby sprawdzić numer seryjny, patrz [Ekran informacji o urządzeniu na stronie 3-8](#).

Objaw	Punkty kontrolne	Naprawa	Strona
Aplikacja nie uruchamia się.	Czy czas automatycznego resetowania panelu nie jest zbyt krótki?	Ustaw czas automatycznego resetowania panelu na przynajmniej 30 sekund.	—
Ekran nie odpowiada po włączeniu głównego wyłącznika zasilania.	Sprawdź przewód zasilania.	Podłącz oba końce przewodu zasilania prawidłowo.	<a href="#">strona 2-7</a>
Naciśnięcie klawisza <b>[Start]</b> nie powoduje wykonywania kopii.	Czy na ekranie wyświetlany jest komunikat?	Określ prawidłową reakcję na komunikat i wykonaj odpowiednie działania.	<a href="#">strona 7-16</a>
	Czy urządzenie nie jest w stanie uśpienia?	Naciśnij dowolny klawisz na panelu operacyjnym w celu włączenia urządzenia ze stanu uśpienia.	<a href="#">strona 2-15</a>
Wysuwane są puste arkusze. 	Czy oryginały zostały prawidłowo załadowane?	Kładąc oryginały na płycie, umieść je zadrukowaną stroną do dołu i ustaw je zgodnie z płytami wskaźnika rozmiaru oryginału.	<a href="#">strona 5-2</a>
	—	Umieszczając oryginały w module przetwarzania dokumentów, układaj je stroną zadrukowaną do góry.	<a href="#">strona 5-3</a>
	—	Sprawdź ustawienia oprogramowania.	—
Wydruki są całkowicie jasne. 	Czy papier nie jest wilgotny?	Wymień papier.	<a href="#">strona 3-12</a>
	Czy gęstość została zmieniona?	Wybierz odpowiedni poziom gęstości.	<a href="#">strona 6-10</a> —
	Czy toner jest równomiernie rozprowadzony w pojemniku z tonerem?	Potrząśnij pojemnikiem z tonerem kilkakrotnie na boki.	<a href="#">strona 7-5</a>
	Czy tryb EcoPrint jest włączony?	Wyłącz tryb [EcoPrint].	<a href="#">strona 6-12</a>
	—	Uruchom polecenie [Odświeżanie bębna].	<a href="#">strona 7-27</a>
	—	Upewnij się, czy został ustawiony rodzaj papieru odpowiadający włożonemu papierowi.	—
Wydruki są zbyt ciemne, mimo że tło zeskanowanych oryginałów jest białe. 	Czy gęstość została zmieniona?	Wybierz odpowiedni poziom gęstości.	<a href="#">strona 6-10</a> —

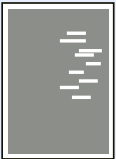
Objaw	Punkty kontrolne	Naprawa	Strona
<p>Kopie cechują się morwatym wzorem (punkty są wydrukowane w grupach, tworząc wzór a nie jednolitą całość).</p> 	<p>Czy oryginał to wydrukowane zdjęcie?</p>	<p>Ustaw obraz oryginału na [Zdjęcie].</p>	<p><a href="#">strona 6-10</a></p>
<p>Tekst nie jest drukowany wyraźnie.</p> 	<p>Czy wybrano odpowiednią jakość obrazu dla oryginału?</p>	<p>Wybierz odpowiednią jakość obrazu.</p>	<p><a href="#">strona 6-10</a></p>
<p>Na białym tle widoczne są czarne lub kolorowe kropki, mimo że zeskanowany został oryginał z białym tłem.</p> 	<p>Czy wewnątrz procesora dokumentów lub szklana płyta są brudne?</p>	<p>Wyczyść wewnątrz procesora dokumentów lub szklaną płytę.</p>	<p><a href="#">strona 7-2</a></p>
<p>Na wydrukach widoczne są pionowe linie.</p> 	<p>Czy wąska szyba skanera jest czysta?</p>	<p>Wyczyść wąską szybę skanera.</p>	<p><a href="#">strona 7-2</a></p>
<p>Wydruki są niewyraźne.</p> 	<p>Czy urządzenie jest używane w wilgotnym środowisku albo środowisku z gwałtownymi zmianami wilgotności lub temperatury?</p>	<p>Używaj urządzenia w warunkach odpowiedniej wilgotności.</p>	<p>—</p>
	<p>—</p>	<p>Uruchom polecenie [Odświeżanie bębna].</p>	<p><a href="#">strona 7-27</a></p>
<p>Wydruki są przekrzywione.</p> 	<p>Czy oryginały zostały prawidłowo załadowane?</p>	<p>Umieszczając oryginały na płycie, dostosuj ich położenie do wskaźników rozmiaru oryginału.</p>	<p><a href="#">strona 5-2</a></p>
		<p>Podczas umieszczania oryginałów w opcjonalnym procesorze dokumentów wyrównaj wskaźniki szerokość oryginału przed ułożeniem oryginałów.</p>	<p><a href="#">strona 5-3</a></p>
	<p>Czy papier jest załadowany prawidłowo?</p>	<p>Sprawdź ułożenie prowadnic szerokości papieru.</p>	<p><a href="#">strona 3-14</a> <a href="#">strona 3-18</a></p>

Objaw	Punkty kontrolne	Naprawa	Strona
Papier często się zacina.	Czy papier jest załadowany prawidłowo?	Załaduj papier prawidłowo.	<a href="#">strona 3-14</a> <a href="#">strona 3-18</a>
	Czy załadowany jest odpowiedni rodzaj papieru? Czy jest on w dobrym stanie?	Wyjmij, odwróć i załaduj papier ponownie.	<a href="#">strona 3-14</a>
	Czy papier nie jest wygięty, zagięty lub pomarszczony?	Wymień papier.	<a href="#">strona 3-14</a>
	Czy w urządzeniu nie znajdują się luźne skrawki lub zacięty papier?	Wyjmij zacięty papier.	<a href="#">strona 7-28</a>
Co najmniej 2 arkusze nakładają się na siebie (pobieranie wielu arkuszy jednocześnie). 	—	Załaduj papier prawidłowo.	<a href="#">strona 3-14</a> <a href="#">strona 3-18</a>
Wydruki są pomarszczone. 	Czy papier jest załadowany prawidłowo?	Załaduj papier prawidłowo.	<a href="#">strona 3-14</a> <a href="#">strona 3-18</a>
	Czy papier nie jest wilgotny?	Wymień papier.	<a href="#">strona 3-14</a>
Wydruki są pozwijane. 	Czy papier nie jest wilgotny?	Wymień papier.	<a href="#">strona 3-14</a>
Nie można drukować.	Czy urządzenie jest podłączone do zasilania?	Podłącz przewód zasilania do gniazda sieciowego.	—
	Czy urządzenie jest zasilane?	Włącz wyłącznik zasilania.	<a href="#">strona 2-8</a>
	Czy kabel drukarki i kabel sieciowy są podłączone?	Podłącz odpowiedni kabel drukarki i kabel sieciowy.	<a href="#">strona 2-6</a>
	Czy urządzenie było zasilane przed podłączeniem kabla drukarki?	Włącz urządzenie po podłączeniu kabla drukarki.	—
	Czy zadanie drukowania nie jest wstrzymane?	Wznów drukowanie.	—
Nie można drukować dokumentów zapisanych na pamięci USB. Pamięć USB nie została rozpoznana.	Czy host USB nie jest zablokowany?	W ustawieniach hosta USB wybierz pozycję [Odblokuj].	—
	—	Sprawdź, czy pamięć USB jest prawidłowo podłączona do urządzenia.	—

Objaw	Punkty kontrolne	Naprawa	Strona
<p>Górna krawędź lub tylna strona papieru jest zabrudzona.</p> 	<p>Czy wewnątrz urządzenia jest zabrudzone?</p>	<p>Oczyść wewnątrz urządzenia.</p>	<p><a href="#">strona 7-3</a></p>
<p>Część obrazu jest okresowo słabo widoczna lub na wydruku widać białe linie.</p> 	<p>—</p>	<p>Naciśnij przycisk [<b>System Menu/Counter</b>] i polecenie [Dopasowanie/konserwacja], [Ust. serwisowe], [MC], a następnie zmniejsz wartość dopasowania. Zmniejsz wartość dopasowania o jeden poziom względem bieżącej wartości. Jeśli nie nastąpi poprawa jakości, ponownie zmniejsz wartość o 1 poziom. Jeśli mimo tego nie uzyskano poprawy jakości, przywróć oryginalną wartość ustawienia.</p>	<p>—</p>
<p>Na obrazie są widoczne nieregularne poziome linie.</p> 	<p>—</p>	<p>Naciśnij przycisk [<b>System Menu/Counter</b>] i polecenie [Dopasowanie/konserwacja], [Ust. serwisowe], [MC], a następnie zmniejsz wartość dopasowania o jeden poziom względem bieżącej wartości. Jeśli nie nastąpi poprawa jakości, ponownie zmniejsz wartość o 1 poziom. Jeśli mimo tego nie uzyskano poprawy jakości, przywróć oryginalną wartość ustawienia.</p>	<p><a href="#">strona 7-27</a></p>
<p>Urządzenie znajduje się na wysokości 1500 m lub wyższej, a na obrazie są widoczne nieregularne poziome linie.</p> 	<p>—</p>	<p>Naciśnij przycisk [<b>System Menu/Counter</b>] i polecenie [Dopasowanie/konserwacja], [Ust. serwisowe], [Regulacja wysokości], a następnie wybierz opcję [Wysoka 1]. Jeśli mimo to nie uzyskano poprawy jakości, zmień wartość na [Wysoka 2].</p>	<p>—</p>
<p>Urządzenie znajduje się na wysokości 1500 m lub wyższej, a na obrazie są widoczne kropki.</p> 	<p>—</p>	<p>Naciśnij przycisk [<b>System Menu/Counter</b>] i polecenie [Dopasowanie/konserwacja], [Ust. serwisowe], [Regulacja wysokości], a następnie wybierz opcję [Wysoka 1]. Jeśli mimo to nie uzyskano poprawy jakości, zmień wartość na [Wysoka 2].</p>	<p>—</p>

Objaw	Punkty kontrolne	Naprawa	Strona
<p>Wydruk z jednej strony arkusza przebija na drugiej stronie.</p> 	—	Zmień ustawienie [Zapobieganie prześlakaniu] na wartość [Wł.].	— —
<p>Na wydruku pozostaje słabo naniesiony poprzedni obraz.</p> 	—	Naciśnij przycisk [ <b>System Menu/Counter</b> ] i polecenie [Dopasowanie/konserwacja], [Ust. serwisowe], [MC], a następnie zwiększ wartość dopasowania. Zwiększania wartości należy dokonywać jednorazowo o jeden poziom. Jeśli nie nastąpi poprawa jakości, ponownie zwiększ wartość o 1 poziom. Jeśli mimo tego nie uzyskano poprawy jakości, przywróć oryginalną wartość ustawienia.	—

Objaw	Punkty kontrolne	Naprawa	Strona
Nie można wysłać przez protokół SMB.	Czy kabel sieciowy jest podłączony?	Podłącz poprawnie kabel sieciowy.	<a href="#">strona 2-6</a>
	Czy ustawienia sieciowe urządzenia zostały prawidłowo skonfigurowane?	Skonfiguruj prawidłowo ustawienia TCP/IP.	—
	Czy ustawienia udostępniania folderów zostały prawidłowo skonfigurowane?	Sprawdź we właściwościach folderu ustawienia udostępniania oraz uprawnienia dostępu.	—
	Czy dla opcji Protokół SMB ustawiono wartość [Wł.]?	Ustaw dla opcji Protokół SMB wartość [Wł.].	<a href="#">strona 5-26</a>
	Czy parametr [Nazwa hosta] został prawidłowo wprowadzony? *1	Sprawdź nazwę komputera, do którego są przesyłane dane.	<a href="#">strona 5-26</a>
	Czy parametr [Ścieżka] został prawidłowo wprowadzony?	Sprawdź nazwę udziału folderu udostępnionego.	<a href="#">strona 5-26</a>
	Czy parametr [Nazwa logowania użytkownika] został prawidłowo wprowadzony? *1 *2	Sprawdź nazwę domeny i nazwę logowania.	<a href="#">strona 5-26</a>
	Czy dla parametrów [Nazwa hosta] i [Nazwa logowania użytkownika] została użyta ta sama nazwa domeny?	Usuń nazwę domeny i ukośnik odwrotny („\”) z parametru [Nazwa logowania użytkownika].	<a href="#">strona 5-26</a>
	Czy parametr [Hasło logowania] został prawidłowo wprowadzony?	Sprawdź hasło logowania.	<a href="#">strona 5-26</a>
	Czy wyjątki Zapory systemu Windows zostały prawidłowo skonfigurowane?	Skonfiguruj prawidłowo wyjątki Zapory systemu Windows.	<a href="#">strona 3-31</a>
	Czy ustawienia godziny w urządzeniu, na serwerze domeny i na komputerze docelowym są takie same?	Ustaw w urządzeniu, na serwerze domeny i na komputerze docelowym taką samą godzinę.	—
	Czy na ekranie jest wyświetlany komunikat Błąd wysyłania?	Patrz <a href="#">Reagowanie na błąd wysyłania</a> .	<a href="#">strona 7-25</a>
Nie można wysłać pocztą elektroniczną.	Czy na urządzeniu ustawiono limit rozmiaru e-mail w ustawieniach serwera SMTP?	Sprawdź wartość limitu w polu „Limit rozmiaru e-mail?” w ustawieniu [E-mail] w narzędziu Command Center RX i zmień ją w razie potrzeby.	<a href="#">strona 2-39</a>

\*1 Jako nazwę hosta można także wpisać pełną nazwę komputera (np. pc001.abcdnet.com).

\*2 Nazwy logowania można także wprowadzić w następujących formatach:  
 Nazwa\_domeny/nazwa\_użytkownika (na przykład abcdnet/james.smith)  
 Nazwa\_użytkownika@nazwa\_domeny (na przykład james.smith@abcdnet)



## Reagowanie na komunikaty o błędach

Jeżeli na panelu dotykowym wyświetlany jest jeden z poniższych komunikatów, postępuj zgodnie z odpowiednią procedurą.

### NOTATKA

Podczas rozmowy z pracownikiem serwisu konieczne będzie podanie numeru seryjnego. Aby sprawdzić numer seryjny, patrz [Ekran informacji o urządzeniu na stronie 3-8](#).

### B

Komunikat	Punkty kontrolne	Naprawa	Strona
<b>Błąd aktywacji.</b>	—	Wyłącz i włącz wyłącznik zasilania Jeżeli błąd będzie nadal występować, skontaktuj się z administratorem.	—
<b>Błąd dysku RAM.</b>	—	Wystąpił błąd w dysku RAM. Anulowano zadanie. Naciśnij przycisk [Koniec]. Możliwe kody błędów i ich opisy są następujące. 04: Brak miejsca na dysku RAM. Jeśli zainstalowano opcjonalny dysk RAM, zwiększ rozmiar dysku RAM, zmieniając Ust. dysku RAM w menu systemowym.   <b>NOTATKA</b> Zakres pojemności dysku RAM można zwiększyć, wybierając [Prioryt. drukar.] w obszarze Pamięć opcjon.	—
<b>Błąd karty pamięci.</b>	—	Wystąpił błąd na karcie pamięci. Anulowano zadanie. Naciśnij przycisk [Koniec]. 04: Niewystarczająca ilość miejsca na karcie pamięci, aby ukończyć tę operację. Przenieś lub usuń niepotrzebne dane.	—
<b>Błąd KPDL. <sup>*1</sup></b>	—	Wystąpił błąd PostScript. Zadanie zostanie anulowane. Naciśnij przycisk [Koniec].	—

Komunikat	Punkty kontrolne	Naprawa	Strona
<b>Błąd pamięci SSD.</b>	—	<p>Wystąpił błąd dysku SSD. Anulowano zadanie. Naciśnij przycisk [Koniec].</p> <p>Możliwe kody błędów i ich opisy są następujące.</p> <p>01: Przekroczono ilość danych, które można zapisać za jednym razem. Wyłącz i włącz wyłącznik zasilania. Jeżeli błąd występuje nadal, podziel plik na mniejsze pliki. Jeżeli błąd występuje po podzieleniu pliku, oznacza to, że mogło dojść do uszkodzenia pliku. Usuń plik.</p> <p>04: Niewystarczająca ilość miejsca na dysku SSD, aby ukończyć tę operację. Przenieś lub usuń niepotrzebne dane.</p> <p>05: Wybrany plik mógł zostać usunięty.</p>	—
<b>Błąd pamięci wymiennej.</b>	Czy pamięć wymienna nie jest chroniona przed zapisem?	<p>Wystąpił błąd pamięci wymiennej. Zadanie zostało zatrzymane. Naciśnij przycisk [Koniec].</p> <p>Możliwe kody błędów i ich opisy są następujące.</p> <p>01: Podłącz pamięć wymienną, w której można zapisywać dane.</p>	—
	—	<p>Wystąpił błąd pamięci wymiennej. Zadanie zostało zatrzymane. Naciśnij przycisk [Koniec].</p> <p>Możliwe kody błędów i ich opisy są następujące.</p> <p>01: Przekroczono ilość danych, które można zapisać za jednym razem. Wyłącz i włącz wyłącznik zasilania. Jeśli błąd nadal występuje, oznacza to, że pamięć wymienna nie jest zgodna z urządzeniem. Użyj wymiennej pamięci sformatowanej dla tego urządzenia. Jeżeli nie można sformatować pamięci wymiennej, oznacza to, że jest uszkodzona. Podłącz pamięć wymienną zgodną z urządzeniem.</p>	—
<b>Błąd systemowy.</b>	—	Wystąpił błąd systemowy. Postępuj zgodnie z instrukcjami wyświetlanymi na ekranie.	—

Komunikat	Punkty kontrolne	Naprawa	Strona
<b>Błąd urządzenia.</b>	—	Wystąpił błąd wewnętrzny. Zapisz kod błędu wyświetlany na ekranie i skontaktuj się z przedstawicielem serwisu.	—
<b>Błąd wysyłania. *1</b>	—	Wystąpił błąd podczas transmisji. Zadanie zostanie anulowane. Naciśnij przycisk [Koniec]. Aby uzyskać informacje na temat kodów błędów i działań korygujących, patrz <a href="#">Reagowanie na błąd wysyłania</a> .	<a href="#">strona 7-25</a>

\*1 Gdy opcja Autom. kontyn. po błędzie jest ustawiona na [Wł.], przetwarzanie danych jest automatycznie kontynuowane po upływie określonego czasu. Szczegółowe informacje dotyczące automatycznej kontynuacji po błędzie znajdują się w *podręczniku obsługi – w języku angielskim*.

## D

Komunikat	Punkty kontrolne	Naprawa	Strona
<b>Dodaj następujący papier do kasety #.</b>	Czy wybrany rozmiar papieru jest zgodny z rozmiarem papieru załadowanego do określonego źródła papieru?	Naciśnij [Kontynuuj], aby kontynuować drukowanie. Naciśnij przycisk [Anuluj], aby anulować zadanie.	—
	Czy we wskazanej kasecie znajduje się papier?	Włóż papier. Aby wybrać inne źródło papieru, naciśnij polecenie [Wybór papieru]. Aby kontynuować pracę przy użyciu papieru w wybranym źródle papieru, naciśnij [Kontynuuj].	<a href="#">strona 3-12</a>

## K

Komunikat	Punkty kontrolne	Naprawa	Strona
<b>Kaseta nie jest zainstalowana.</b>	—	Nie można podawać papieru. Ustaw kasetę wskazaną na ekranie.	—
<b>Kończy się toner. (Wymień po opróżnieniu.)</b>	—	Za chwilę konieczna będzie wymiana pojemnika z tonerem. Uzyskaj nowy pojemnik z tonerem.	—
<b>Konto użytkownika jest zablokowane.</b>	—	Skontaktuj się z administratorem. Anulowano zadanie. Naciśnij przycisk [Koniec].	—

## M

Komunikat	Punkty kontrolne	Naprawa	Strona
<b>Maksymalna ilość skanowanych stron.</b>	Czy przekroczono dopuszczalną liczbę skanowań?	Dostępna jest tylko jedna kopia zeskanowanych stron. Naciśnij [Kontynuuj], aby wydrukować, wysłać lub zapisać zeskanowane strony. Naciśnij [Anuluj], aby anulować drukowanie, wysyłanie lub zapisywanie.	—

## N

Komunikat	Punkty kontrolne	Naprawa	Strona
Nie można połączyć się z serwerem uwierzytelniania.*1	—	Dopasuj czas w ustawieniach urządzenia do ustawień czasu serwera.	<a href="#">strona 2-11</a>
	—	Sprawdź nazwę domeny.	—
	—	Sprawdź nazwę domeny.	—
	—	Sprawdź status połączenia z serwerem.	—
Nie można połączyć się z serwerem.	—	Sprawdź status połączenia z serwerem.	—
Nie można realizować wydruku 2-stronnych na nast. papierze.*1	Czy wybrany rozmiar/rodzaj papieru pozwala na drukowanie dwustronne?	Aby wybrać dostępny papier, naciśnij polecenie [Wybór papieru]. Naciśnij [Kontynuuj], aby drukować bez drukowania dwustronnego.	<a href="#">strona 6-15</a>
Nie można użyć tej skrzynki.	—	Nie można użyć określonej skrzynki. Zadanie jest anulowane. Naciśnij przycisk [Koniec].	—
Nie można wydrukować określonej liczby kopii.*1	—	Dostępna jest tylko jedna kopia. Naciśnij [Kontynuuj], aby kontynuować drukowanie. Naciśnij przycisk [Anuluj], aby anulować zadanie.  Urządzenie może powielać te same oryginały, jeśli jego ustawienia zostaną skonfigurowane jak opisano poniżej: <ul style="list-style-type: none"> <li>Usuń zaznaczenie opcji [Dysk RAM] na karcie [Ustawienia urządzenia] we właściwościach drukarki.</li> </ul>  <b>NOTATKA</b> Po zakończeniu drukowania należy ponownie zaznaczyć opcję [Dysk RAM], jeśli została wcześniej odznaczona. W przeciwnym razie prędkość drukowania może zostać zmniejszona.	—
Nie można wykonać tego zadania.*1	—	Zadanie zostało anulowane z powodu ograniczeń narzuconych przez funkcję autoryzacji użytkownika lub rozliczania zadań. Naciśnij przycisk [Koniec].	—
Nie można zapisać danych przech. zadań.	—	Zadanie zostanie anulowane. Naciśnij przycisk [Koniec].  Niewystarczająca ilość wolnego miejsca w oknie zadań. Spróbuj ponownie wykonać zadanie po wydrukowaniu lub usunięciu danych z okna zadań.	—

Komunikat	Punkty kontrolne	Naprawa	Strona
Nie udało się określić rozliczenia zadań.* <sup>1</sup>	—	Określenie rozliczania zadań podczas zewnętrznego przetwarzania zadań nie powiodło się. Zadanie zostanie anulowane. Naciśnij przycisk [Koniec].	—
Nie zainstalowano pojemnika na zużyty toner.	—	Pojemnik na zużyty toner nie jest zainstalowany prawidłowo. Ustaw go prawidłowo.	<a href="#">strona 7-8</a>
Nie znaleziono skrzynki.	—	Nie znaleziono wybranej skrzynki. Anulowano zadanie. Naciśnij przycisk [Koniec].	—
Niepr. nazwa logowania lub hasło użyt. * <sup>1</sup>	—	Podczas zewnętrznego przetwarzania zadania podano nieprawidłową nazwę logowania lub hasło. Zadanie zostanie anulowane. Naciśnij przycisk [Koniec].	—
Nieprawidłowe hasło skrzynki.	—	Podczas zewnętrznego przetwarzania zadania podano nieprawidłowe hasło skrzynki. Zadanie zostanie anulowane. Naciśnij przycisk [Koniec].	—
Nieprawidłowy identyfikator konta.* <sup>1</sup>	—	Podczas zewnętrznego przetwarzania zadania podano nieprawidłowy identyfikator konta. Zadanie zostanie anulowane. Naciśnij przycisk [Koniec].	—

\*<sup>1</sup> Gdy dla opcji Autom. kontyn. po błędzie ustawiono wartość [Wł.], przetwarzanie zostanie automatycznie wznowione po upływie określonej ilości czasu. Szczegółowe informacje dotyczące automatycznej kontynuacji po błędzie znajdują się w *podręczniku obsługi – w języku angielskim*.

O

Komunikat	Punkty kontrolne	Naprawa	Strona
Odświeżanie bębna...	—	Urządzenie jest w trakcie dopasowywania, aby zachować jakość. Czekaj.	—
Ostrzeżenie o małej ilości pamięci.	—	Nie można uruchomić zadania. Spróbuj ponownie później.	—

## P

Komunikat	Punkty kontrolne	Naprawa	Strona
Pamięć jest pełna.*1	—	<p>Nie można wykonać przetwarzania z powodu braku wolnej pamięci. Zadanie zostanie anulowane. Naciśnij przycisk [Koniec].</p> <p>Urządzenie może powielać te same oryginały, jeśli jego ustawienia zostaną skonfigurowane jak opisano poniżej:</p> <ul style="list-style-type: none"> <li>• Zmniejsz [Jakość obrazu] w ustawieniach [Format pliku].</li> </ul>	—
	—	<p>Nie można kontynuować zadania, ponieważ zabrakło wolnej pamięci. Naciśnij [Kontynuuj], aby wydrukować zeskanowane strony. Nie można prawidłowo przetworzyć zadania drukowania. Naciśnij przycisk [Anuluj], aby anulować zadanie.</p> <p>Urządzenie może powielać te same oryginały, jeśli jego ustawienia zostaną skonfigurowane jak opisano poniżej:</p> <ul style="list-style-type: none"> <li>• W menu systemowym dla opcji Ust. dysku RAM wybierz wartość [Wł.], a następnie zmniejsz rozmiar dysku RAM.</li> <li>• W menu systemowym dla Pamięć opcjon. ustaw wartość [Prioryt. drukar.].</li> </ul> <p> <b>NOTATKA</b></p> <p>Przed zmianą ustawienia opcji Ust. dysku RAM lub Pamięć opcjon. skontaktuj się z administratorem.</p>	—

Komunikat	Punkty kontrolne	Naprawa	Strona
<b>Pamięć skanera jest pełna.*<sup>1</sup></b>	—	<p>Nie można przeprowadzić skanowania z powodu braku wolnej pamięci skanera. Dostępna jest tylko jedna kopia zeskanowanych stron. Naciśnij [Kontynuuj], aby wydrukować, wysłać lub zapisać zeskanowane strony. Naciśnij [Anuluj], aby anulować zadanie drukowania.</p> <p>Urządzenie może powielać te same oryginały, jeśli jego ustawienia zostaną skonfigurowane jak opisano poniżej:</p> <ul style="list-style-type: none"> <li>Zmniejsz liczbę oryginałów, które mają zostać naraz przeskanowane. Ponadto należy zmienić ustawienia urządzenia jak opisano poniżej:</li> <li>W menu systemowym dla opcji Pamięć opcjon. ustaw wartość [Prioryt. kopiiw.].</li> </ul> <p> <b>NOTATKA</b></p> <p>Przed zmianą ustawienia opcji Pamięć opcjon. skontaktuj się z administratorem.</p>	—
<b>Pamięć wymienna jest pełna.*<sup>1</sup></b>	—	<p>Anulowano zadanie. Naciśnij przycisk [Koniec].</p> <p>Brak wystarczającej ilości wolnego miejsca na pamięci wymiennej. Usuń niepotrzebne pliki.</p>	—
<b>Pamięć wymienna nie jest</b>	Czy pamięć wymienna jest sformatowana dla tego urządzenia?	Wykonaj na urządzeniu funkcję [Format].	—
<b>Poj. na zuż. toner jest pełny.</b>	Czy pojemnik na zużyty toner jest pełny?	Wymień pojemnik na zużyty toner.	<a href="#">strona 7-8</a>
<b>Pojemnik z tonerem jest pusty.</b>	—	Wymień pojemnik z tonerem.	<a href="#">strona 7-5</a>
<b>Pokrywa jest otwarta.</b>	Czy górna pokrywa procesora dokumentów jest otwarta?	Zamknij pokrywę procesora dokumentów.	—
	Czy wszystkie pokrywy są zamknięte?	Zamknij pokrywę wskazaną na ekranie.	
<b>Producent nie odpowiada za uszkodzenia spowodowane używaniem nieoryginalnego toneru.</b>	Czy został zainstalowany firmowy toner?	Firma nie ponosi odpowiedzialności za uszkodzenia spowodowane przez korzystanie z materiałów eksploatacyjnych innych producentów. Aby kontynuować, naciśnij przycisk [Dalej >].	—

Komunikat	Punkty kontrolne	Naprawa	Strona
<b>Przekroczono limit skrzynki.*<sup>1</sup></b>	Czy na panelu dotykowym wyświetlany jest przycisk [Koniec]?	Skrzynka jest pełna i nie ma możliwości dalszego zapisu. Zadanie zostanie anulowane. Naciśnij przycisk [Koniec]. Spróbuj ponownie wykonać zadanie po wydrukowaniu lub usunięciu danych z okna zadań.	—
<b>Przekroczono ograniczenie rozliczania zadań.</b>	Czy przekroczono dopuszczalną liczbę wydruków określoną przez funkcję rozliczania zadań?	Liczba wydruków przekroczyła dopuszczalną liczbę zadań określoną przez funkcję rozliczania zadań. Nie można więcej drukować. Zadanie zostanie anulowane. Naciśnij [Koniec].	—

\*1 Gdy opcja Autom. kontyn. po błędzie jest ustawiona na [Wł.], przetwarzanie danych jest automatycznie kontynuowane po upływie określonego czasu. Szczegółowe informacje dotyczące automatycznej kontynuacji po błędzie znajdują się w *podręczniku obsługi – w języku angielskim*.

## S

Komunikat	Punkty kontrolne	Naprawa	Strona
<b>Sprawdź pojemnik z tonerem.</b>	—	Pojemnik z tonerem nie jest zainstalowany prawidłowo. Ustaw go prawidłowo.	<a href="#">strona 7-5</a>
<b>Sprawdź procesor dokumentów.</b>	Czy procesor dokumentów jest otwarty?	Zamknij procesor dokumentów.	—
<b>Sprawdź przełącznik kopert.</b>	Czy ustawienie dźwigni kopert odpowiada rodzajowi papieru?	Dostosuj rodzaj papieru i ustawienie dźwigni kopert.	<a href="#">strona 3-20</a>
<b>Szyba wymaga wyczyszczenia.</b>	—	Oczyść powierzchnię wąskiej szyby skanera za pomocą ściereczki do czyszczenia i miękkiej szmatki.	<a href="#">strona 7-2</a>

## T

Komunikat	Punkty kontrolne	Naprawa	Strona
<b>Taca wewnętrzna jest pełna.</b>	—	Wyjmij papier z tacy wewnętrznej. Naciśnij [Kontynuuj], aby wznowić drukowanie. Naciśnij przycisk [Anuluj], aby anulować zadanie.	—

## U

Komunikat	Punkty kontrolne	Naprawa	Strona
<b>Uruchamianie funkcji zabezpieczeń...</b>	—	Uruchamianie funkcji zabezpieczeń. Proszę czekać.	—
<b>Usuń oryginały w procesorze dokumentów.</b>	Czy pozostały jakieś oryginały w procesorze dokumentów?	Wyjmij oryginały z procesora dokumentów.	—





## W

Komunikat	Punkty kontrolne	Naprawa	Strona
<b>W kasecie # wystąpił błąd.</b>	—	Wymij wskazaną kasetę. Naciśnij przycisk [Dalej >] i postępuj zgodnie z instrukcjami.	—
<b>Włóż do tacy uniwersalnej następujący papier.</b>	Czy wybrany rozmiar papieru jest zgodny z rozmiarem papieru załadowanego do określonego źródła papieru?	Naciśnij [Kontynuuj], aby kontynuować drukowanie. Naciśnij przycisk [Anuluj], aby anulować zadanie.	—
	Czy we wskazanej kasecie znajduje się papier?	Włóż papier. Aby wybrać inne źródło papieru, naciśnij polecenie [Wybór papieru]. Aby kontynuować pracę przy użyciu papieru w wybranym źródle papieru, naciśnij [Kontynuuj].	<a href="#">strona 3-18</a>
<b>Wymień MK.</b>	—	Wymiana elementów zestawu konserwacyjnego jest konieczna co 300000 (ECOSYS M3040idn/ECOSYS M3540idn) lub 500000 (ECOSYS M3550idn/ECOSYS M3560idn) wydrukowanych stron i musi być wykonywana przez pracownika serwisu. Skontaktuj się z przedstawicielem serwisu.	—
<b>Wymień wsz. oryg. i naciśnij [Kontynuuj].</b>	—	Wymij oryginały z procesora dokumentów, ułóż je w oryginalnym porządku i włóż z powrotem. Naciśnij [Kontynuuj], aby wznowić drukowanie. Naciśnij przycisk [Anuluj], aby anulować zadanie.	—

## Z

Komunikat	Punkty kontrolne	Naprawa	Strona
<b>Za dużo danych.</b>	—	Ostrzeżenie. Mało wolnej pamięci drukarki. Zadanie zostało wstrzymane. Ponowne uruchamianie zadania. Naciśnij [Kontynuuj].	—
<b>Zacięcie papieru.</b>	—	Jeżeli papier się zatnie, urządzenie zatrzyma się, a na ekranie zostanie wyświetlona informacja, gdzie wystąpił ten problem. Nie wyłączając urządzenia, wyjmij zacięty papier zgodnie z odpowiednią procedurą.	<a href="#">strona 7-28</a>
<b>Zainstalowano niezny toner. PC</b>	Czy parametry regionalne zainstalowanego toneru odpowiadają parametrom urządzenia?	Zainstaluj określony pojemnik.	—

## Reagowanie na błąd wysyłania

Kod błędu	Komunikat	Naprawa	Strona
1102	Błąd podczas wysyłania przez SMB.	<p>Sprawdź ustawienia SMB.</p> <ul style="list-style-type: none"> <li>Nazwa logowania i hasło logowania</li> </ul> <p> <b>NOTATKA</b></p> <p>Jeżeli nadawca ma domenę użytkownika, podaj nazwę domeny.</p> <ul style="list-style-type: none"> <li>Nazwa hosta</li> <li>Ścieżka</li> </ul>	—
	Błąd podczas wysyłania wiadomości e-mail.	<p>Sprawdź następujące parametry w narzędziu Command Center RX.</p> <ul style="list-style-type: none"> <li>Nazwa logowania SMTP i hasło logowania.</li> <li>Nazwa logowania POP3 i hasło logowania.</li> <li>Limit rozmiaru e-mail</li> </ul>	—
	Błąd podczas wysyłania przez FTP.	<p>Sprawdź ustawienia FTP.</p> <ul style="list-style-type: none"> <li>Nazwa logowania i hasło logowania</li> </ul> <p> <b>NOTATKA</b></p> <p>Jeżeli nadawca ma domenę użytkownika, podaj nazwę domeny.</p> <ul style="list-style-type: none"> <li>Ścieżka</li> <li>Uprawnienia odbiorcy do folderu udostępnionego</li> </ul>	—
1103	Błąd podczas wysyłania przez SMB.	<p>Sprawdź ustawienia SMB.</p> <ul style="list-style-type: none"> <li>Nazwa logowania i hasło logowania</li> </ul> <p> <b>NOTATKA</b></p> <p>Jeżeli nadawca ma domenę użytkownika, podaj nazwę domeny.</p> <ul style="list-style-type: none"> <li>Ścieżka</li> <li>Uprawnienia odbiorcy do folderu udostępnionego</li> </ul>	<a href="#">strona 5-26</a>
1132	Błąd podczas wysyłania wiadomości e-mail.	<p>Sprawdzić na serwerze SMTP:</p> <ul style="list-style-type: none"> <li>Czy dostępny jest SMTP przez SSL?</li> <li>Czy szyfrowanie jest dostępne?</li> </ul>	<a href="#">strona 2-32</a>
	Błąd podczas wysyłania przez FTP.	<p>Sprawdź następujące parametry serwera FTP:</p> <ul style="list-style-type: none"> <li>Czy usługa FTPS jest dostępna?</li> <li>Czy szyfrowanie jest dostępne?</li> </ul>	<a href="#">strona 2-32</a>

Kod błędu	Komunikat	Naprawa	Strona
2101	Błąd podczas wysyłania przez SMB.	Sprawdź ustawienia sieci i protokołu SMB. <ul style="list-style-type: none"> <li>Kabel sieciowy jest podłączony.</li> <li>Koncentrator nie działa prawidłowo.</li> <li>Serwer nie działa prawidłowo.</li> <li>Nazwa hosta i adres IP.</li> <li>Numer portu.</li> </ul>	—
	Błąd podczas wysyłania przez FTP.	Sprawdź ustawienia sieci i serwera FTP. <ul style="list-style-type: none"> <li>Kabel sieciowy jest podłączony.</li> <li>Koncentrator nie działa prawidłowo.</li> <li>Serwer nie działa prawidłowo.</li> <li>Nazwa hosta i adres IP.</li> <li>Numer portu.</li> </ul>	—
	Błąd podczas wysyłania wiadomości e-mail.	Sprawdź sieć i Command Center RX. <ul style="list-style-type: none"> <li>Kabel sieciowy jest podłączony.</li> <li>Koncentrator nie działa prawidłowo.</li> <li>Serwer nie działa prawidłowo.</li> <li>Nazwa serwera POP3 użytkownika POP3.</li> <li>Nazwa serwera SMTP</li> </ul>	—
2102 2103	Błąd podczas wysyłania przez FTP.	Sprawdź sieć. <ul style="list-style-type: none"> <li>Kabel sieciowy jest podłączony.</li> <li>Koncentrator nie działa prawidłowo.</li> <li>Serwer nie działa prawidłowo.</li> </ul>	—
		Sprawdź następujące parametry serwera FTP: <ul style="list-style-type: none"> <li>Czy serwer FTP jest dostępny?</li> <li>Serwer nie działa prawidłowo.</li> </ul>	—
	Błąd podczas wysyłania wiadomości e-mail.	Sprawdź sieć. <ul style="list-style-type: none"> <li>Kabel sieciowy jest podłączony.</li> <li>Koncentrator nie działa prawidłowo.</li> <li>Serwer nie działa prawidłowo.</li> </ul>	—
2201 2202 2203 2231	Błąd podczas wysyłania wiadomości e-mail. Błąd podczas wysyłania przez FTP. Błąd podczas wysyłania przez SMB.	Sprawdź sieć. <ul style="list-style-type: none"> <li>Kabel sieciowy jest podłączony.</li> <li>Koncentrator nie działa prawidłowo.</li> <li>Serwer nie działa prawidłowo.</li> </ul>	—
3101	Błąd podczas wysyłania wiadomości e-mail.	Sprawdź metody uwierzytelniania nadawcy i odbiorcy.	—
	Błąd podczas wysyłania przez FTP.	Sprawdź sieć. <ul style="list-style-type: none"> <li>Kabel sieciowy jest podłączony.</li> <li>Koncentrator nie działa prawidłowo.</li> <li>Serwer nie działa prawidłowo.</li> </ul>	—

## Dopasowanie/Konserwacja

### Odświeżanie bębna

Usuń z wydruku rozmazanie obrazu i białe punkty.



#### NOTATKA

Funkcji Odświeżanie bębna nie można wykonywać podczas drukowania. Należy ją uruchomić po zakończeniu drukowania.

### 1 Wyświetl ekran.

- 1 Naciśnij klawisz [**System Menu/Counter**].

System Menu /  
Counter



- 2 Naciśnij [∨], [Dopasowanie/konserwacja], [∨], a następnie [Odśwież. bębna].

### 2 Wykonaj odświeżanie bębna.

Naciśnij klawisz [Start], aby wykonać odświeżanie bębna.

## Usuwanie zacięć papieru

Jeśli dojdzie do zacięcia papieru, na panelu dotykowym zostanie wyświetlony komunikat „Zacięcie papieru.” i praca urządzenia zostanie zatrzymana. Aby wyjąć zacięty papier, wykonaj następujące czynności.

### Wskaźniki lokalizacji zacięcia



Po wystąpieniu zacięcia papieru lokalizacja zacięcia zostanie wyświetlona na panelu dotykowym wraz z instrukcjami usuwania zaciętego papieru.

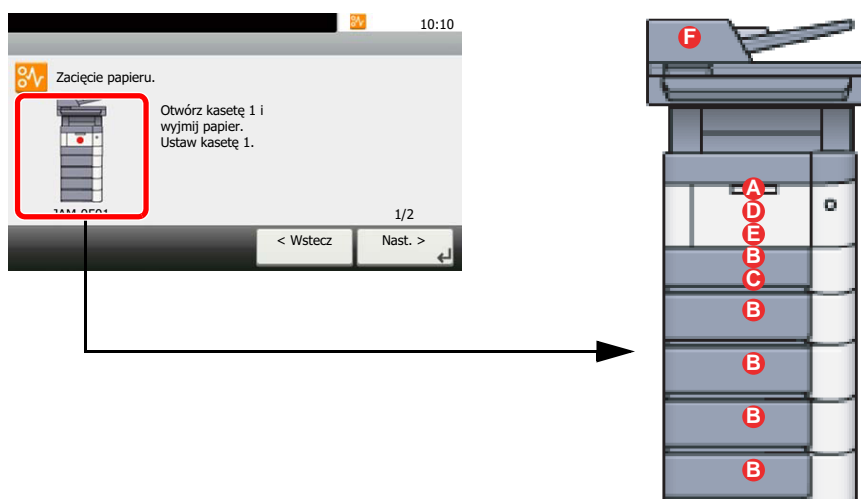

Wskaźnik lokalizacji zacięcia papieru	Lokalizacja zacięcia papieru	Strona
A	Taca uniwersalna	<a href="#">strona 7-29</a>
B	Kasety od 1 do 5	<a href="#">strona 7-30</a>
C	Jednostka drukowania dwustronnego	<a href="#">strona 7-31</a>
D	Wnętrze urządzenia	<a href="#">strona 7-32</a>
E	Taca wewnętrzna / Pod tylną pokrywą	<a href="#">strona 7-33</a>
F	Procesor dokumentów	<a href="#">strona 7-34</a>

Po usunięciu zacięcia, urządzenie ponownie się rozgrzeje, a komunikat o błędzie zniknie. Urządzenie wznowi drukowanie od strony, w trakcie drukowania której wystąpiło zacięcie papieru.

## Przeciwdziałanie zacięciom papieru

- Nie używaj ponownie zaciętego papieru.
- Jeżeli papier podrze się podczas jego wyjmowania, dokładnie usuń luźne skrawki papieru z wnętrza urządzenia. Skrawki papieru pozostawione w urządzeniu mogą spowodować kolejne zacięcia.



### PRZESTROGA

Moduł utrwalania jest bardzo gorący. Należy zachować ostrożność pracując w tym miejscu, ponieważ istnieje ryzyko oparzenia.

## Taca uniwersalna

1

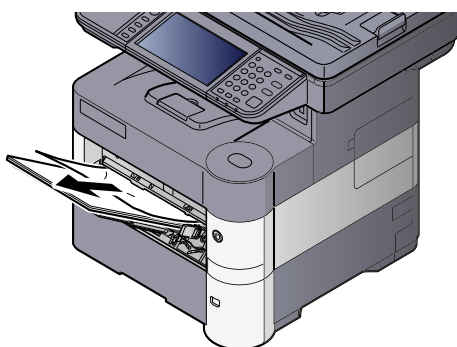

2

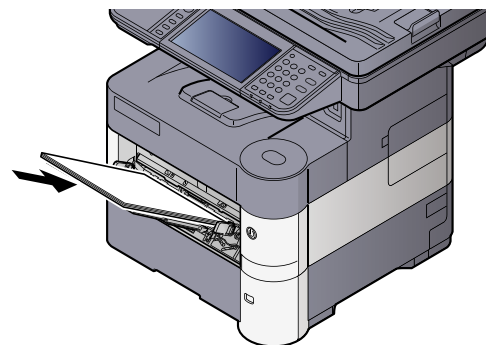
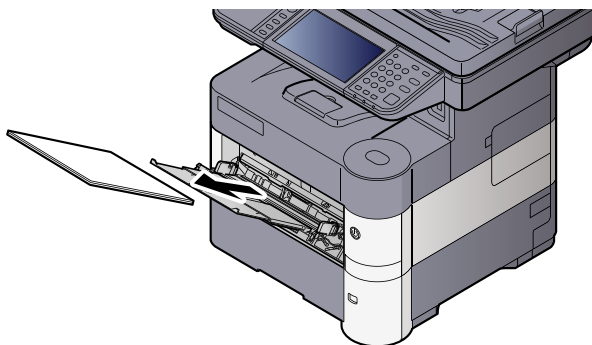

## Kasety od 1 do 5

Procedura usuwania zaciętego papieru wygląda tak samo dla każdej z kaset od 1 do 5. W niniejszej części przedstawiono tę procedurę na przykładzie Kasety 1.

1

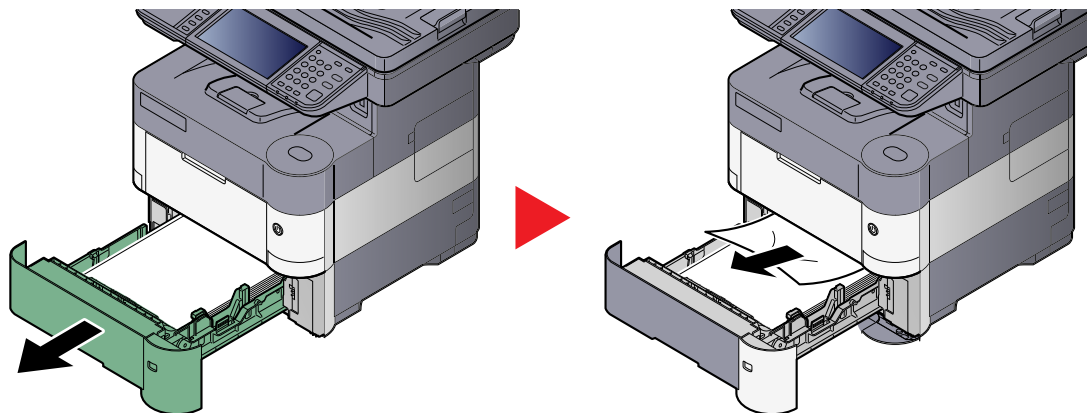

2

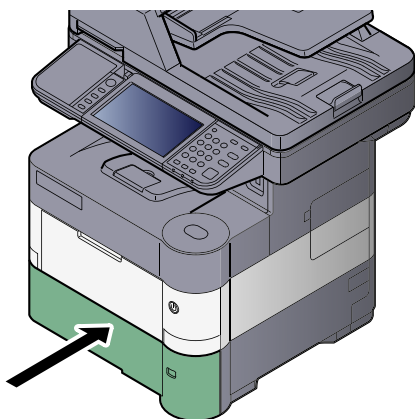

## Jednostka drukowania dwustronnego

1

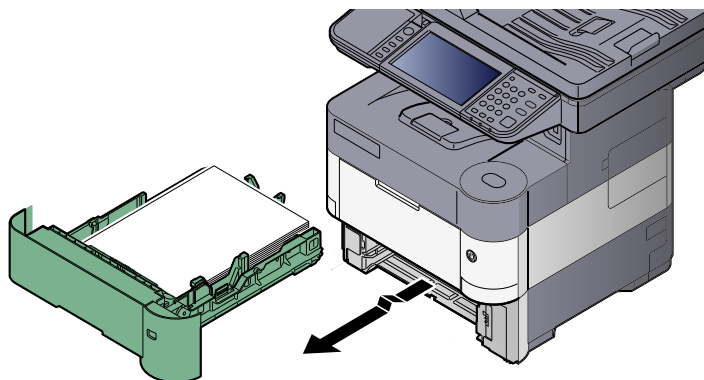

2

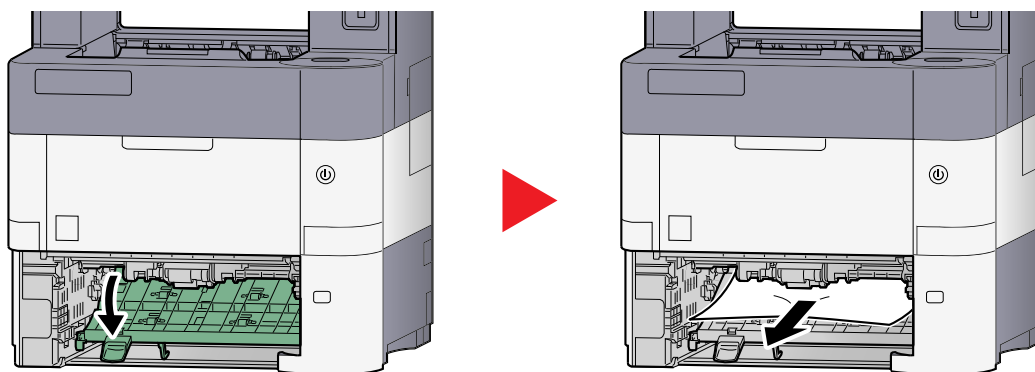

3

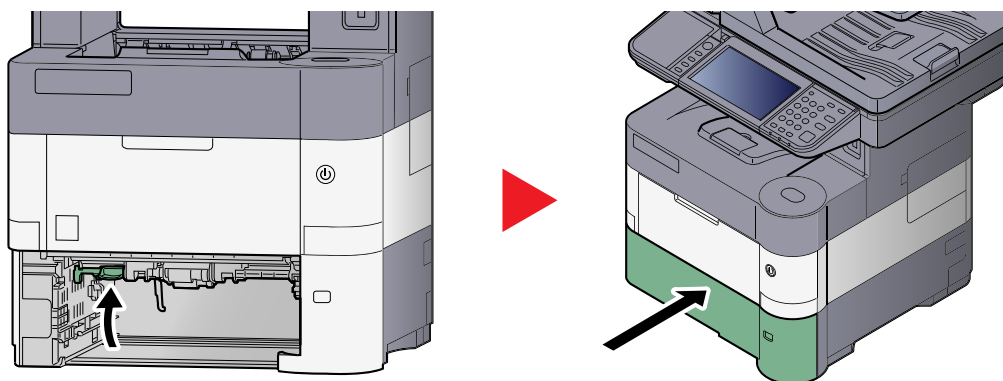



## Wewnątrz urządzenia

1

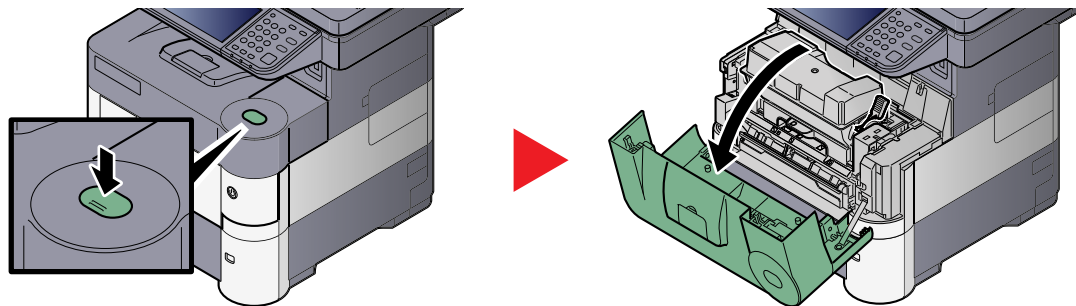

2

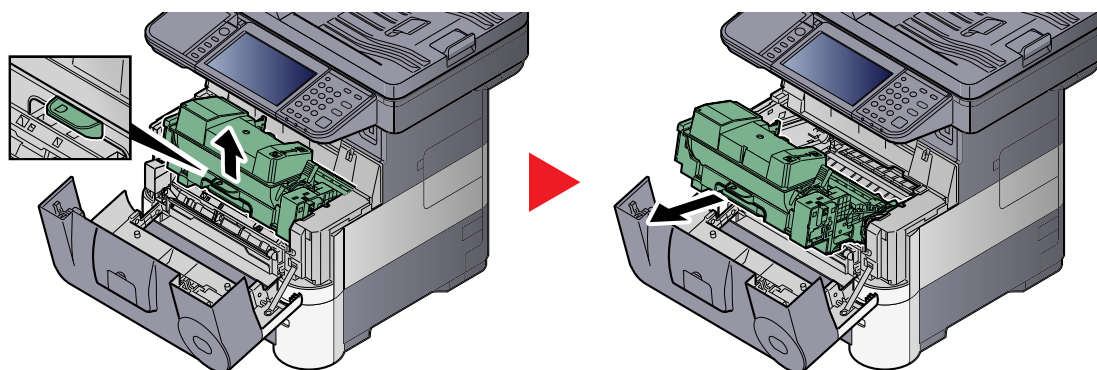

3

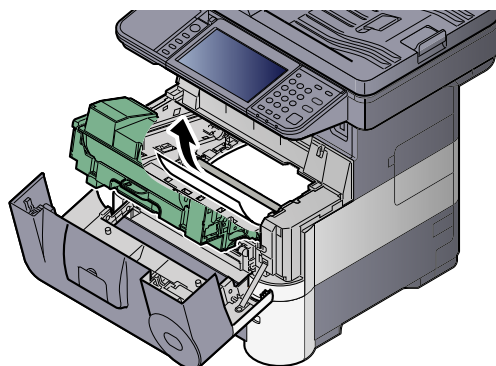

Jeśli papier jest zakleszczony między wałkami, pociągnij go w zwykłym kierunku podawania.

Jeśli nie możesz zlokalizować miejsca zakleszczenia papieru, sprawdź tylną część wnętrza urządzenia. Patrz [Taca wewnętrzna / Pod tylną pokrywą na stronie 7-33](#).

4

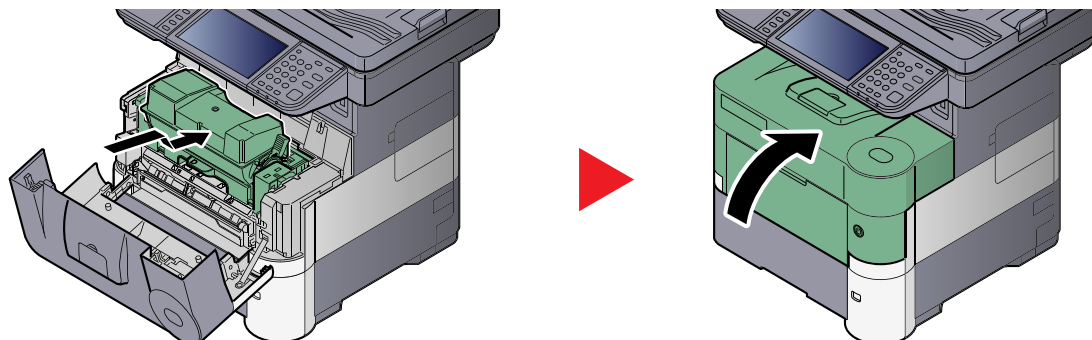

## Taca wewnętrzna / Pod tylną pokrywą

1

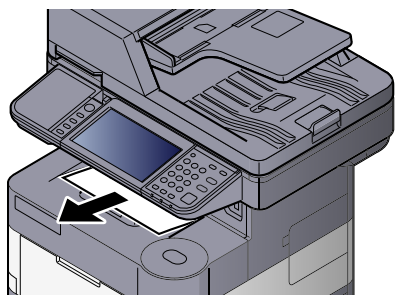

2

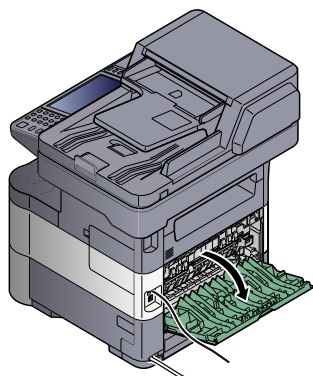

3

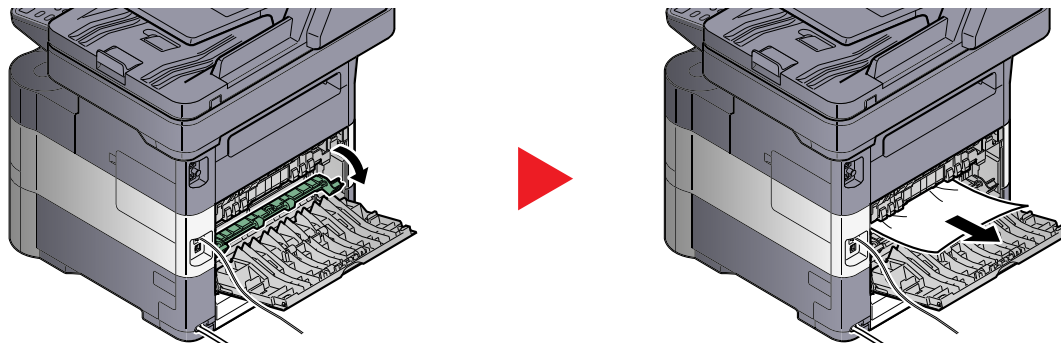

Jeśli nie możesz znaleźć zacięcia papieru, spróbuj sprawdzić tylną część wnętrza urządzenia.



### PRZESTROGA

Moduł utrwalania jest bardzo gorący. Należy zachować ostrożność pracując w tym miejscu, ponieważ istnieje ryzyko oparzenia.

4

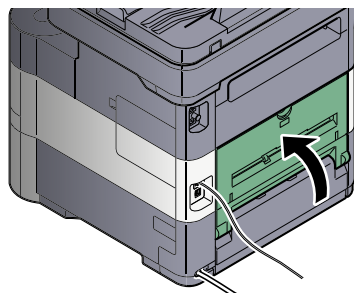

## Procesor dokumentów

1



2

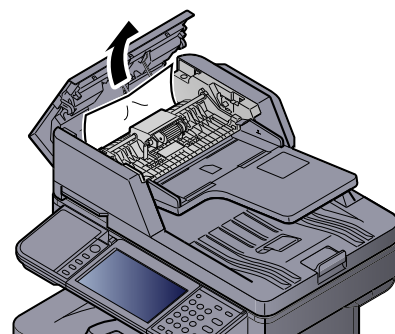
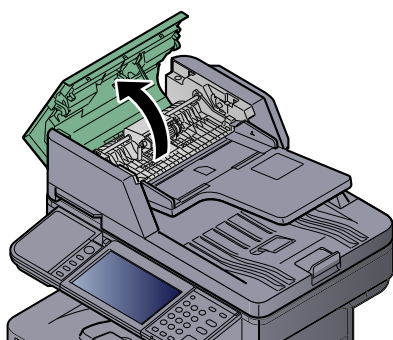

3

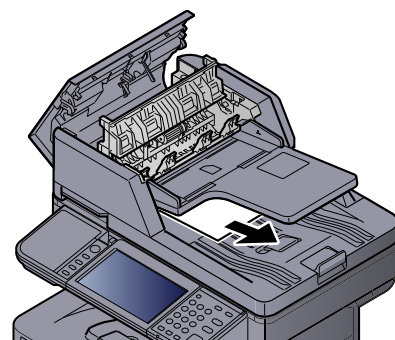
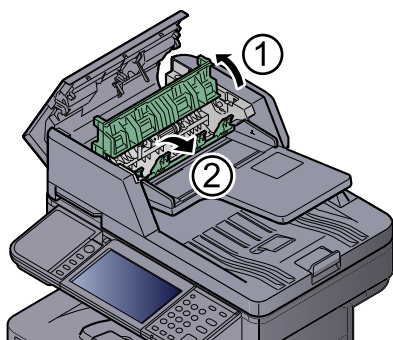

4

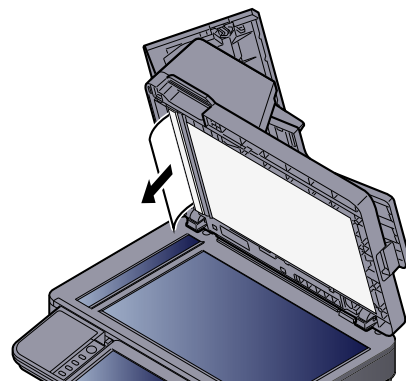
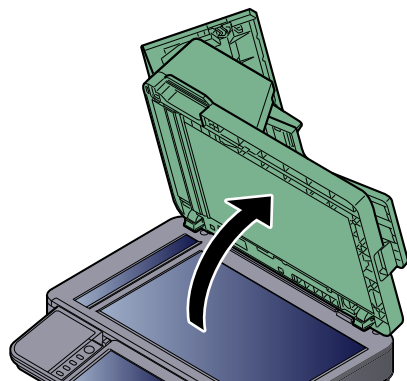

**5**

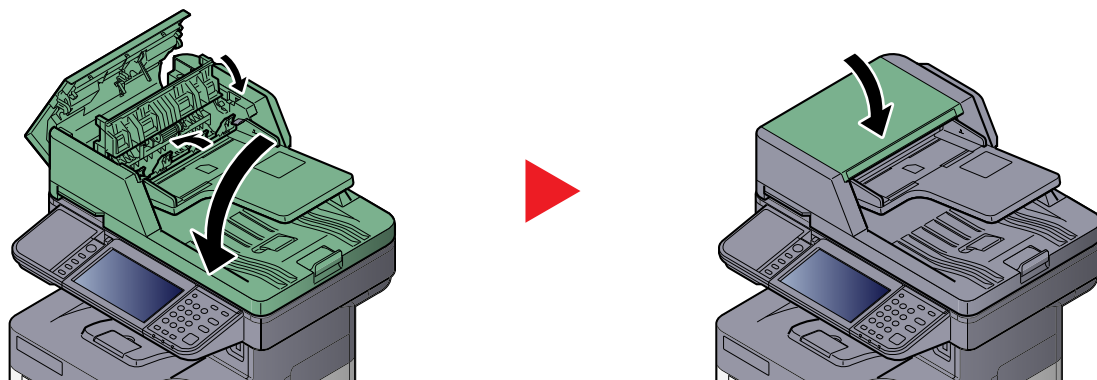

# 8 Dodatek

W tym rozdziale opisano następujące tematy:

Urządzenia opcjonalne .....	8-2
Przegląd urządzeń opcjonalnych .....	8-2
Aplikacje opcjonalne .....	8-3
Metoda wprowadzania znaków .....	8-5
Ekran wprowadzania .....	8-5
Dane techniczne .....	8-6
Funkcje wspólne .....	8-6
Funkcje kopiowania .....	8-8
Funkcje drukarki .....	8-8
Funkcje skanera .....	8-9
Procesor dokumentów .....	8-9
Podajnik papieru (500 arkuszy) (Opcja) .....	8-10

# Urządzenia opcjonalne

## Przegląd urządzeń opcjonalnych

Do urządzenia dostępne są następujące urządzenia opcjonalne.

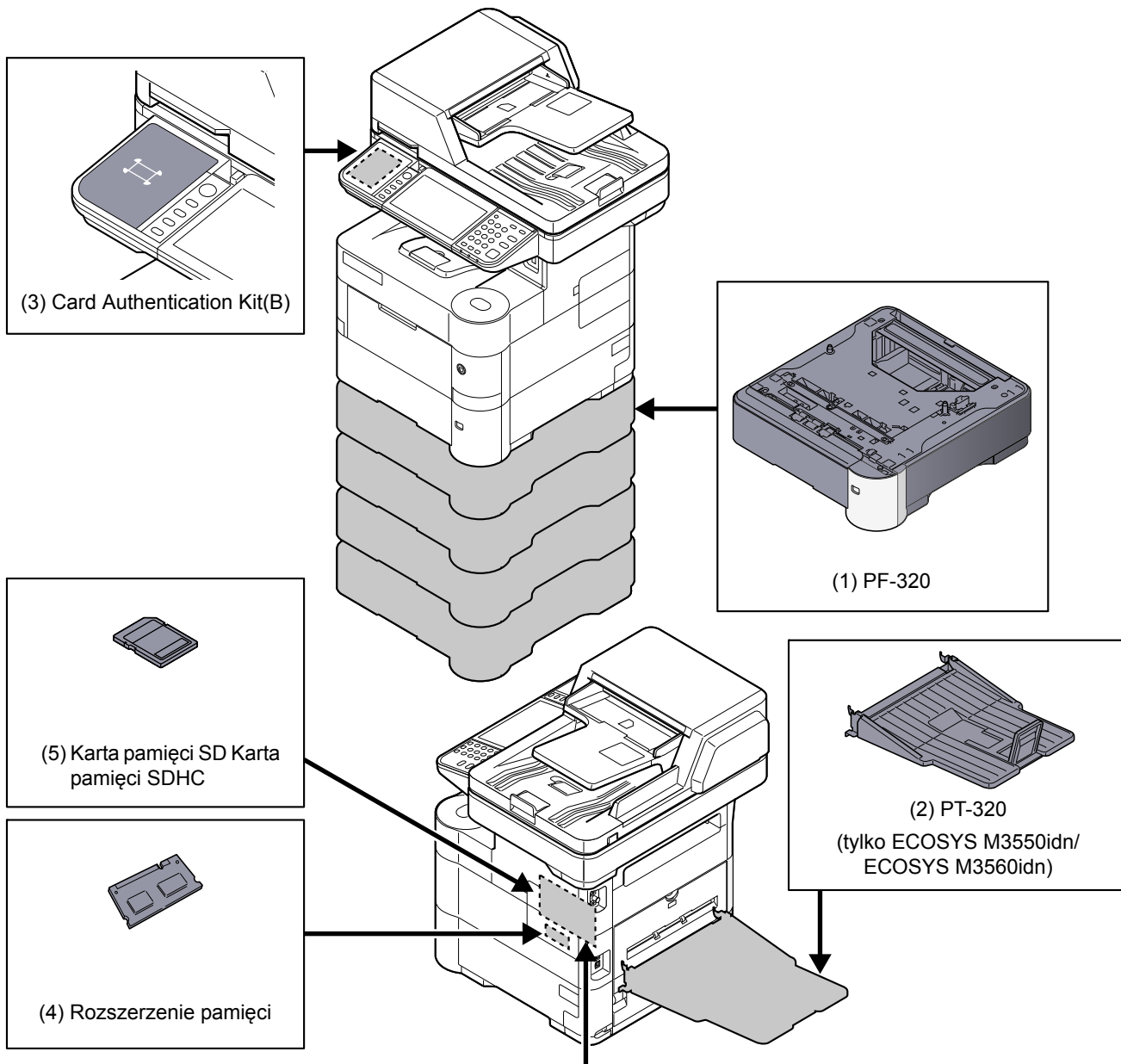

### Opcje oprogramowania

(9) Data Security kit(E)

(10) UG-33

(11) Klawiatura USB

## Aplikacje opcjonalne

### Przegląd aplikacji

Na urządzeniu zostały zainstalowane aplikacje przedstawione poniżej.

Aplikacja
Data Security Kit
Card Authentication Kit
Opcja ThinPrint <sup>*1</sup>

\*1 Może być używana w trybie testowym przez określony czas.

#### NOTATKA

- W przypadku niektórych aplikacji istnieją takie ograniczenia, jak maksymalna liczba uruchomień danej aplikacji w trakcie okresu próbnego.
- Zmiana daty lub godziny w trakcie używania wersji próbnej aplikacji uniemożliwi jej dalsze wykorzystywanie.

### Rozpoczynanie pracy z aplikacją

Aby rozpocząć korzystanie z aplikacji, wykonaj poniższą procedurę.

#### 1 Wyświetl ekran.

- 1 Naciśnij klawisz [System Menu/Counter].

System Menu /  
Counter



- 2 Naciśnij przycisk [∨], [System/Sieć], [∨], a następnie [Funkcja opcjonalna].

#### NOTATKA

Jeśli podczas operacji pojawia się ekran wprowadzania nazwy logowania, wprowadź nazwę logowania i hasło, a następnie naciśnij przycisk [Logowanie].

Domyślnie nazwa logowania i hasło logowania są ustawione na wartości przedstawione w poniższej tabeli.

Nazwa modelu	Nazwa logowania	Hasło logowania
ECOSYS M3040idn/ ECOSYS M3540idn	4000	4000
ECOSYS M3550idn	5000	5000
ECOSYS M3560idn	6000	6000

- 3 Wybierz żadaną aplikację i naciśnij polecenie [Aktywuj].

Po naciśnięciu przycisku [ ] można przeglądać szczegółowe informacje na temat wybranej aplikacji.

- 4 Naciśnij [Oficjalna] i wprowadź klucz licencyjny.

Niektóre aplikacje nie wymagają wprowadzania klucza licencji. Jeśli ekran wprowadzania klucza licencyjnego się nie pojawi, przejdź do kroku 5.

Aby używać aplikacji w wersji testowej (trial), naciśnij [Testowa] bez wprowadzania klucza licencyjnego.

- 5 Naciśnij przycisk [Tak] na ekranie z monitem o potwierdzenie.



#### NOTATKA

Na ekranie startowym wyświetlane są ikony aktywowanych aplikacji.

## Sprawdzanie szczegółów aplikacji.

Zastosuj poniższą procedurę w celu sprawdzenia szczegółów aplikacji.

### 1 Wyświetl ekran.

- 1 Naciśnij klawisz [System Menu/Counter].

System Menu /  
Counter



- 2 Naciśnij przycisk [∨], [System/Sieć], [∨], a następnie [Funkcja opcjonalna].



#### NOTATKA

Jeśli podczas operacji pojawia się ekran wprowadzania nazwy logowania, wprowadź nazwę logowania i hasło, a następnie naciśnij przycisk [Logowanie].

Domyślnie nazwa logowania i hasło logowania są ustawione na wartości przedstawione w poniższej tabeli.

Nazwa modelu	Nazwa logowania	Hasło logowania
ECOSYS M3040idn/ ECOSYS M3540idn	4000	4000
ECOSYS M3550idn	5000	5000
ECOSYS M3560idn	6000	6000

- 3 Wybierz żądaną aplikację i naciśnij [].

Można przeglądać szczegółowe informacje na temat wybranej aplikacji.



# Metoda wprowadzania znaków

Aby wpisać nazwę, należy użyć klawiatury wyświetlanej na panelu dotykowym, postępując zgodnie z procedurą opisaną poniżej.

## NOTATKA

### Układ klawiatury

Dostępne są układy klawiatury „QWERTY”, „QWERTZ” i „AZERTY”, odpowiadające układom klawiatury komputera. Naciśnij klawisz [System Menu/Counter], [Ustaw. wspólne], a następnie [Układ klawiatury], aby wybrać odpowiedni układ. Jako przykładu użyto układu „QWERTY”. Można wybrać inny układ, wykonując tę samą procedurę.

## Ekrany wprowadzania

### Ekran wprowadzania małych liter

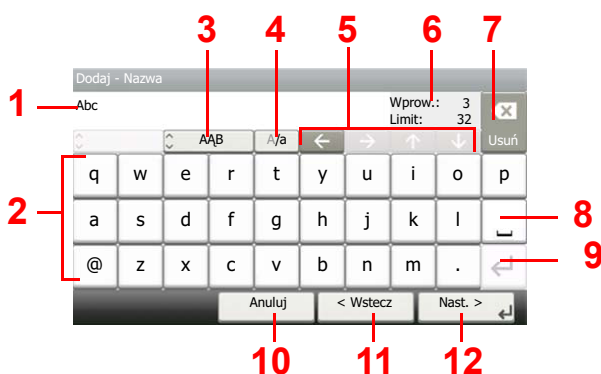

Nr	Wyświetlacz/ klawisz	Opis
1	Wyświetlacz	Wyświetla wprowadzone znaki.
2	Klawiatura	Służy do wpisywania tekstu.
3	[ABC] / [Symbol]	Służy do wybierania wprowadzanych znaków. W celu wprowadzenia symboli lub cyfr należy wybrać opcję [Symbol].
4	[A/a] / [a/A]	Służy do przełączania pomiędzy wpisywaniem wielkich i małych liter.
5	Klawisze kursora	Służą do przesuwania kursora na wyświetlaczu.
6	Wskaźnik [Wprow.] / [Limit]	Wyświetla maksymalną liczbę znaków oraz liczbę wprowadzonych znaków.
7	Klawisz usuwania	Służy do kasowania znaku na lewo od kursora.
8	Klawisz spacji	Służy do wprowadzania odstępów.
9	Klawisz Enter	Umożliwia wprowadzenie podziału wiersza.
10	[Anuluj]	Służy do usuwania wpisanych znaków i powrotu do ekranu widocznego przed wpisywaniem.
11	[< Wstecz]	Służy do powracania do poprzedniego ekranu.
12	[OK] / [Nast. >]	Służy do zapisywania wprowadzonych znaków i przechodzenia do następnego ekranu.

## Dane techniczne

### WAŻNE

Dane techniczne mogą ulec zmianie bez wcześniejszego powiadomienia.

### NOTATKA

Więcej informacji na temat korzystania z faksu można znaleźć w **Podręcznik obsługi faksu**.

## Funkcje wspólne

Pozycja		Opis
<b>Typ</b>		Drukarka biurkowa
<b>Metoda drukowania</b>		Elektrofotograficzna, przy użyciu lasera półprzewodnikowego
<b>Gramatura papieru</b>	<b>Kaseta</b>	60 do 120 g/m <sup>2</sup>
	<b>Taca uniwersalna</b>	60 do 220 g/m <sup>2</sup> , 230 g/m <sup>2</sup> (Karton)
<b>Rodzaj papieru</b>	<b>Kaseta</b>	Zwykły, Szorstki, Makulaturowy, Zadrukowany, Czerpany, Kolorowy, Dziurkowany, Z nagłówkiem, Wys. jakość oraz Niestand. 1–8 (Dwustronnie: tak samo jak w trybie jednostronnym)
	<b>Taca uniwersalna</b>	Zwykły, Folia (folia OHP), Szorstki, Kalka, Etykiety, Makulaturowy, Zadrukowany, Czerpany, Karton, Kolorowy, Dziurkowany, Z nagłówkiem, Koperta, Gruby, Wys. jakość, Niestand. 1 do 8
<b>Rozmiar papieru</b>	<b>Kaseta</b>	A4, A5, A6 <sup>*1</sup> , B5, B6 <sup>*1</sup> , Letter, Legal, Statement, Executive, Oficio II, Folio, 216 × 340 mm, 16K, ISO B5, Koperta DL <sup>*1</sup> , Koperta C5, Oufuku Hagaki <sup>*1</sup> , Niestand.
	<b>Taca uniwersalna</b>	A4, A5, A6, B5, B6, Folio, 216 × 340 mm, Letter, Legal, Statement, Executive, Oficio II, 16K, ISO B5, Koperta #10, Koperta #9, Koperta #6, Koperta Monarch, Koperta DL, Koperta C5, Hagaki, Oufuku Hagaki, Youkei 4, Youkei 2, Niestand.
<b>Czas nagrzewania (22°C, 60%)</b>	<b>Urządzenie włączone</b>	ECOSYS M3040idn: 21 s. lub mniej ECOSYS M3540idn: 21 s. lub mniej ECOSYS M3550idn: 21 s. lub mniej ECOSYS M3560idn: 25 s. lub mniej
	<b>Tryb niskiego poboru energii</b>	10 s lub mniej
	<b>Tryb uśpienia</b>	ECOSYS M3040idn: 15 s. lub mniej ECOSYS M3540idn: 15 s. lub mniej ECOSYS M3550idn: 20 s. lub mniej ECOSYS M3560idn: 25 s. lub mniej
<b>Pojemność papieru</b>	<b>Kaseta</b>	500 arkuszy (80 g/m <sup>2</sup> ) <sup>*2</sup>
	<b>Taca uniwersalna</b>	100 arkuszy (80 g/m <sup>2</sup> )

\*1 Tylko ECOSYS M3550idn/ECOSYS M3560idn.

\*2 Aż do linii górnego limitu w kasecie.

Pozycja		Opis
Pojemność tacy wyjściowej	Taca wewnętrzna	ECOSYS M3040idn: 250 arkuszy (80 g/m <sup>2</sup> ) ECOSYS M3540idn: 250 arkuszy (80 g/m <sup>2</sup> ) ECOSYS M3550idn: 500 arkuszy (80 g/m <sup>2</sup> ) ECOSYS M3560idn: 500 arkuszy (80 g/m <sup>2</sup> )
	Taca tylna* <sup>1</sup>	250 arkuszy (80 g/m <sup>2</sup> )
Technika zapisu obrazu		Przy użyciu lasera półprzewodnikowego i elektrofotografii
Pamięć		1024 MB
Interfejs	Standardowo	Złącze interfejsu USB: 1 (Hi-Speed USB) Interfejs sieciowy: 1 (10 BASE-T/100 BASE-TX/1000 BASE-T) Gniazdo USB: 2 (Hi-Speed USB) Faks: 1* <sup>2</sup>
	Opcjonalnie	Interfejs sieciowy: 1 (10 BASE-T/100 BASE-TX/1000 BASE-T)
Środowisko pracy	Temperatura	od 10 do 32,5°C
	Wilgotność	od 15 do 80 %
	Wysokość	maksymalnie 2500 m
	Oświetlenie	Maksymalnie 1500 luksów
Wymiary (S × G × W)		ECOSYS M3040idn/ECOSYS M3540idn: 475 × 455 × 575 mm ECOSYS M3550idn/ECOSYS M3560idn: 475 × 455 × 590 mm (bez tacy procesora dokumentów)
Waga		ECOSYS M3040idn/ECOSYS M3540idn: Ok. 22,0 kg ECOSYS M3550idn/ECOSYS M3560idn: Ok. 23,3 kg (bez pojemnika z tonerem)
Wymagane miejsce (S × G) (przy używanej tacy wielofunkcyjnej)		475 × 632 mm
Zasilanie		ECOSYS M3040idn/ECOSYS M3540idn Model zasilany 230 V: od 220 do 240 V ~ 50/60 Hz 4,4 A ECOSYS M3550idn/ECOSYS M3560idn Model zasilany 230 V: od 220 do 240 V ~ 50/60 Hz 5,2 A
Wyposażenie opcjonalne		Patrz <a href="#">Urządzenia opcjonalne na stronie 8-2</a> .

\*1 Tylko ECOSYS M3550idn/ECOSYS M3560idn.

\*2 Wyłącznie w urządzeniach z zainstalowaną funkcją faksu.

## Funkcje kopiowania

Pozycja		Opis	
Prędkość kopiowania	ECOSYS M3040idn/ ECOSYS M3540idn	A4-R	40 arkuszy/min
		Letter-R	42 arkusze/min
		Legal	33 arkusze/min
		B5-R	33 arkusze/min
		A5-R	22 arkusze/min
	ECOSYS M3550idn	A4-R	50 arkuszy/min
		Letter-R	52 arkusze/min
		Legal	42 arkusze/min
		B5-R	40 arkuszy/min
A5-R/A6-R		27 arkuszy/min	
ECOSYS M3560idn	A4-R	60 arkuszy/min	
	Letter-R	62 arkusze/min	
	Legal	50 arkuszy/min	
	B5-R	48 arkuszy/min	
	A5-R/A6-R	32 arkusze/min	
Czas pierwszej kopii (A4, pobieranie z kasety)	Monochromatyczne	ECOSYS M3040idn/ECOSYS M3540idn: 9,0 s. lub mniej ECOSYS M3550idn/ECOSYS M3560idn: 8,0 s. lub mniej	
Poziom powiększenia		Tryb ręczny: od 25 do 400%, narastająco co 1% Tryb automatyczny: wstępne ustawianie zmniejszania/powiększania	
Kopiowanie ciągłe		Od 1 do 999 kopii	
Rozdzielczość		600 × 600 dpi	
Obsługiwane typy oryginałów		Arkusze, książka, obiekty trójwymiarowe (maksymalny rozmiar oryginału: Legal/Folio)	
System podawania oryginałów		Zamontowany na stałe	

## Funkcje drukarki

Pozycja		Opis	
Prędkość drukowania		Taka sama jak prędkość kopiowania.	
Czas pierwszego wydruku (A4, z kasety)	Monochromatyczne	ECOSYS M3040idn/ECOSYS M3540idn: 9,0 s. lub mniej ECOSYS M3550idn/ECOSYS M3560idn: 8,0 s. lub mniej	
Rozdzielczość		Szybka 1200, 600 dpi, 300 dpi	
System operacyjny		Windows XP, Windows Server 2003, Windows Vista, Windows 7, Windows 8, Windows Server 2008/R2, Windows Server 2012, Mac OS 10.5 lub nowszy	
Interfejs		Złącze interfejsu USB: 1 (Hi-Speed USB) Interfejs sieciowy: 1 (10 BASE-T/100 BASE-TX/1000 BASE-T) Opcjonalny interfejs (opcja): 1 (do montażu IB-50/IB-51)	

Pozycja	Opis
Język opisu strony	PRESCRIBE
Emulacja	PCL6 (PCL5e, PCL-XL, PCL5c), KPDL3, XPS, Line Printer, IBM Proprinter, EPSON LQ-850

## Funkcje skanera

Pozycja	Opis
Rozdzielczość	600×600 dpi, 400×400 dpi, 300×300 dpi, 200×400 dpi, 200×200 dpi, 200×100 dpi
Format pliku	TIFF (kompresja MMR/JPEG), JPEG, PDF (kompresja MMR/JPEG), XPS, PDF/A, PDF o wysokiej kompresji
Prędkość skanowania*1	ECOSYS M3040idn/ ECOSYS M3540idn 1-stronnie Czarno-białe 40 obrazów/min Kolor 30 obrazów/min 2-stronnie Czarno-białe 17 obrazów/min Kolor 13 obrazów/min (format A4 orientacja pozioma, rozdż., 300 dpi, jakość obrazu: oryginalny tekst/zdjęcie)
	ECOSYS M3550idn/ ECOSYS M3560idn 1-stronnie Czarno-białe 60 obrazów/min Kolor 40 obrazów/min 2-stronnie Czarno-białe 26 obrazów/min Kolor 17 obrazów/min (format A4 orientacja pozioma, rozdż., 300 dpi, jakość obrazu: oryginalny tekst/zdjęcie)
Interfejs	Ethernet (10 BASE-T/100 BASE-TX/1000 BASE-T), USB
System transmisji	SMB, SMTP, FTP, FTP przez SSL, USB, TWAIN*2, WIA*3, WSD

\*1 W przypadku stosowania procesora dokumentów (z wyjątkiem skanowania TWAIN i WIA)

\*2 Dostępne systemy operacyjne: Windows XP/Windows Server 2003/Windows Vista/Windows Server 2008/Windows Server 2008 R2/Windows 7/Windows 8/Windows Server 2012

\*3 Dostępne systemy operacyjne: Windows Vista/Windows Server 2008/Windows Server 2008 R2/Windows 7/Windows 8/Windows Server 2012

## Procesor dokumentów

Pozycja	Opis
Oryginalna metoda podawania papieru	Automatyczne podawanie
Obsługiwane typy oryginałów	Oryginały arkuszowe
Rozmiar papieru	Maks.: Legal/Folio Min.: Statement-R/A6-R
Gramatura papieru	Jednostronnie: 50 do 120 g/m <sup>2</sup> Dwustronnie: 50 do 120 g/m <sup>2</sup>
Pojemność	Maksymalnie 75 arkuszy (50-80 g/m <sup>2</sup> )*1

\*1 Aż do linii górnego limitu w procesorze dokumentów.

## Podajnik papieru (500 arkuszy) (Opcja)

Pozycja	Opis
Metoda podawania papieru	Walek opóźniający (Liczba arkuszy: 500, 80 g/m <sup>2</sup> )
Rozmiar papieru	A4, A5, B5, B6, Folio, 216 × 340 mm, Letter, Legal, Statement, Executive, Oficio II, 16K, ISO B5, Koperta #10, Koperta #9, Koperta #6, Koperta Monarch, Koperta DL, Koperta C5, Oufuku Hagaki, Youkei 4, Youkei 2, Niestand. (92 × 162 do 216 × 356 mm)
Obsługiwane rodzaje papieru	Gramatura papieru: 60 do 120 g/m <sup>2</sup> Typy nośników: Zwykły, Szorstki, Makulaturowy, Zadrukowany, Czerpany, Kolorowy, Dziurkowany, Z nagłówkiem, Koperta, Wys. jakość oraz Niestand. 1 do 8
Wymiary (S) × (G) × (W)	380 × 410 × 121 mm
Waga	4,0 kg lub mniej



### NOTATKA

Skonsultuj się z dystrybutorem lub przedstawicielem serwisu, aby uzyskać informacje na temat zalecanych rodzajów papieru.

# Indeks

## A

- AirPrint 4-7
- Apache License (Version 2.0) 1-10
- Aplikacja 5-11
- Aplikacje opcjonalne 8-3
- Automatyczne uśpienie 2-15
- Automatyczny tryb niskiego poboru mocy 2-14

## B

- Blokada oryginałów 2-2, 5-4

## C

- Command Center RX 2-32
- Czas pierwszego wydruku 8-8
- Czas pierwszej kopii 8-8
- Czyszczenie
  - szklana płyta 7-2
  - walek rejestrujący 7-3
  - wąska szyba skanera 7-2
- Czytnik kart 2-4

## D

- Dane techniczne
  - funkcje drukowania 8-8
  - funkcje kopiowania 8-8
  - funkcje skanera 8-9
  - funkcje wspólne 8-6
  - Podajnik papieru (500 arkuszy) (Opcja) 8-10
  - procesor dokumentów 8-9
- Drukarka
  - drukowanie zkomputera 4-2
  - ustawienia drukowania 4-5
- Drukowanie zkomputera 4-2
- Dupleks 6-15
- Dupleks (Oryginał 2-stronny) 6-18
- Dźwignia blokady pojemnika z tonerem 2-4
- Dźwignia kopert 2-3

## E

- EcoPrint 6-12
- Ekran Start 3-4

## F

- Format pliku 6-20
- Funkcja automatycznego kopiowania dwustronnego 1-13
- Funkcja sterowania oszczędnością energii 1-13

## G

- Gęstość 6-10
- Gniazdo pamięci USB 2-2
- GPL/LGPL 1-8

## I

- Informacje prawne 1-7

- Instalacja
  - oprogramowanie 2-20
- Instalowanie
  - Macintosh 2-27
  - Windows 2-21
- Interfejs sieciowy 2-5
- Interfejs urządzeń opcjonalnych 2-3
- Interfejs USB 2-5

## J

- Jakość oryginału 6-20

## K

- Kabel sieci LAN 2-5
- Kabel sieciowy
  - podłączanie 2-6
- Kabel USB
  - Podłączanie 2-7
- Kabel zasilania
  - Podłączanie 2-7
- Kable 2-5
- Kaseta
  - ładowanie papieru 3-14
  - rozmiar papieru i typ nośnika 3-22
- Kaseta 1 2-2
- Kasety od 2 do 5 2-4
- Klawisz Enter 3-10
- Klawisz Quick No. Search 3-10
- Knopflerfish License 1-10
- Kopiuuj 5-16
- Kreator szybkiej konfiguracji 2-17
- Kwestia nazw handlowych 1-7

## L

- Lewa pokrywa 2-4
- Logowanie uproszczone 2-10

## Ł

- Ładowanie oryginałów
  - ładowanie oryginałów do procesora dokumentów 5-3
  - umieszczanie oryginałów na płycie 5-2

## M

- Menu systemu
  - kreator szybkiej konfiguracji 2-17
  - Start 3-4
- Metoda podłączenia 2-5
- Metoda wprowadzania znaków 8-5
- Miejsce docelowe
  - ekran potwierdzenia miejsc docelowych 5-31
  - książka adresowa 5-22
  - określanie nowego folderu na komputerze 5-26
  - sprawdzanie i edytowanie 5-30
  - szukaj 5-23
  - wprowadzanie nowego adresu e-mail 5-25
  - wysyłanie wielokrotnie 5-33
- Monotype Imaging License Agreement 1-9

## N

Nazwa 2-9  
Nazwy części 2-2  
Nowy adres e-mail 5-25  
Nowy folder komputera 5-26

## O

Obraz oryginału 6-10  
Ograniczenia prawne dotyczące kopiowania 1-6  
Ograniczenia prawne dotyczące skanowania 1-6  
Ogranicznik papieru 2-2, 2-4, 3-24  
Określanie miejsca docelowego 5-22  
OpenSSL License 1-8  
Original SSLeay License 1-8  
Ostrzeżenia dotyczące obsługi 1-4  
Otoczenie 1-3  
Oznaczenia stosowane w tym podręczniku xiv  
Oznaczenia związane z bezpieczeństwem stosowane w tym podręczniku 1-2

## P

Pamięć USB  
    Drukowanie 5-40  
    Wyjmij 5-44  
    Zapisz 5-42  
Panel dotykowy 3-4  
Panel operacyjny 2-2  
Papier  
    ładowanie kartonu 3-20  
    ładowanie kopert 3-20  
    ładowanie papieru 3-12  
    ładowanie papieru do kaset 3-14  
    ładowanie papieru na tacę uniwersalną 3-18  
    rozmiar papieru i typ nośnika 3-22  
    Środki ostrożności dotyczące ładowania papieru 3-13  
Parametry 8-6  
PDF owys. kompresji 6-20  
PDF/A 6-20  
Plik  
    format 6-20  
    porządkowanie 6-21  
Płyta dociskowa 2-2  
Płyta oryginałów 2-2  
Płyta wydawania oryginałów 2-2  
Płyty wskaźnika rozmiaru oryginału 2-2  
Podłączanie  
    kabel sieciowy 2-6  
    kabel USB 2-7  
    Kabel zasilania 2-7  
    kabel zasilania 2-7  
Podpórka tacy uniwersalnej 2-3  
Podręczniki dostarczane przez urządzenie xi  
Pojemnik na zużyty toner 2-4  
Pojemnik z tonerem (Black) 2-4  
Pokrętło rozmiaru 2-3  
Pokrywa dupleksu 2-3  
Pokrywa przednia 2-2  
Pokrywa utrwalacza 2-3  
Pomoc 3-11

Porządkowanie plików 6-21  
Powiększenie 6-13  
Poziom uśpienia 2-16  
Prędkość drukowania 8-8  
Prędkość kopiowania 8-8  
Procesor dokumentów  
    ładowanie oryginałów 5-3  
    nazwy części 2-2  
    oryginały nieobsługiwane przez procesor dokumentów 5-3  
    oryginały obsługiwane przez procesor dokumentów 5-3  
    sposób ładowania oryginałów 5-3  
Product Library xi  
Program Energy Star (ENERGY STAR®) 1-14  
Prowadnica długości papieru 2-3, 3-15  
Prowadnica szerokości oryginałów 2-2  
Prowadnice szerokości papieru 2-3, 3-14  
Przycisk dźwigni otwierania pokrywy przedniej 2-2

## R

Reagowanie na komunikaty o błędach 7-16  
Regularna konserwacja 7-2  
    wymiana pojemnika na zużyty toner 7-8  
    wymiana pojemnika z tonerem 7-5  
Reguły uśpienia 2-15  
Rezerwowanie następnego zadania 5-17  
Rozdzielczość 6-21, 8-8  
Rozdzielczość skanowania 6-21  
Rozmiar oryginału 6-8  
Rozmiar wysyłania 6-19  
Rozwiązywanie problemów 7-10

## S

Sieć  
    przygotowanie 2-13  
Skanowanie ciągle 6-16  
Skróty  
    dodawanie 5-14  
    edytowanie i usuwanie skrótów 5-15  
Sortuj 6-10  
Sprawdzanie licznika 2-31  
Start  
    Dostosuj pasek zadań 3-5  
    Dostosuj pulpit 3-5  
    Tapeta 3-5  
Sterownik drukarki  
    pomoc 4-6  
Symbole 1-2

## Ś

Środki ostrożności dotyczące ładowania papieru 3-13

## T

Taca tylna 2-4  
Taca uniwersalna 2-3  
    rozmiar papieru i typ nośnika 3-23  
Taca wewnętrzna 2-2  
TCP/IP (IPv4)



---

- konfiguracja [2-13](#)
- Temat/treść wiadomości e-mail [6-21](#)
- Tryb cichy [6-17](#)
- Tryb niskiego poboru energii [2-14](#)
- Tryb uśpienia [2-15](#)
- TWAIN
  - Konfigurowanie sterownika TWAIN [2-29](#)
  - skanowanie za pomocą TWAIN [5-37](#)
- Tylna pokrywa [2-2](#)

- Zarządzanie energią [1-13](#)
- Zarządzanie logowaniem użytkownika
  - Logowanie [2-9](#)
  - Wylogowanie [2-10](#)
- Zliczanie liczby wydrukowanych stron licznik [2-31](#)
- Złącze interfejsu sieciowego [2-3](#)
- Złącze interfejsu USB [2-3](#)
- Złącze LINE [2-3](#)
- Złącze TEL [2-3](#)

## U

- Uchwyt [2-2](#)
- Ulubione [5-5](#)
  - edytowanie i usuwanie [5-10](#)
  - Przywoływanie [5-9](#)
  - rejestrowanie [5-6](#)
- Urządzenia opcjonalne
  - przegląd [8-2](#)
- Ustawianie daty i godziny [2-11](#)
- Ustawienia drukowania [4-5](#)
- Ustawienia e-mail [2-39](#)
- Ustawienie kasety [3-22](#)
- Usuwanie awarii [7-10](#)

## W

- Walek rejestrujący [2-4](#)
- Wąska szyba skanera [2-2](#)
- WIA
  - konfiguracja sterownika WIA [2-30](#)
- Włączanie [2-8](#)
- Wpis
  - Temat [6-21](#)
- Wybór kolorów [6-12](#)
- Wybór papieru [6-9](#)
- Wylogowanie [2-10](#)
- Wyłączanie [2-8](#)
- Wyłącznik zasilania [2-2](#)
- Wymiana pojemnika na zużyty toner [7-8](#)
- Wymiana pojemnika z tonerem [7-5](#)
- Wysyłanie [5-19](#)
- Wysyłanie wielokrotne [5-33](#)
- Wysyłanie: Przygotowanie do wysłania dokumentu do komputera [3-25](#)
- Wyślij do folderu (FTP) [5-19](#)
- Wyślij do folderu (SMB) [5-19](#)
- Wyślij jako e-mail [5-19](#)

## Z

- Zacięcia papieru
  - Pod tylną pokrywą [7-33](#)
  - procesor dokumentów [7-34](#)
  - taca uniwersalna [7-29](#)
  - wskaźniki lokalizacji zacięcia papieru [7-28](#)
- Zacięcie papieru
  - Jednostka drukowania dwustronnego [7-31](#)
  - Kasety od 1 do 5 [7-30](#)
  - Taca wewnętrzna [7-33](#)
  - Wewnątrz urządzenia [7-32](#)
- Zacięty papier [7-28](#)

**QUALITY  
CERTIFICATE**

This machine has passed  
all quality controls and  
final inspection

# PASSIONATE PEOPLE. FROM ALL OVER THE WORLD.



## **KYOCERA Document Solutions Europe B.V.**

Bloemlaan 4, 2132 NP Hoofddorp,  
The Netherlands  
Phone: +31-20-654-0000  
Fax: +31-20-653-1256



## **KYOCERA Document Solutions Nederland B.V.**

Beechavenue 25, 1119 RA Schiphol-Rijk,  
The Netherlands  
Phone: +31-20-5877200  
Fax: +31-20-5877260



## **KYOCERA Document Solutions (U.K.) Limited**

Eldon Court, 75-77 London Road,  
Reading, Berkshire RG1 5BS,  
United Kingdom  
Phone: +44-118-931-1500  
Fax: +44-118-931-1108



## **KYOCERA Document Solutions Italia S.p.A.**

Via Verdi, 89/91 20063 Cernusco s/N.(MI),  
Italy  
Phone: +39-02-921791  
Fax: +39-02-92179-600



## **KYOCERA Document Solutions Belgium N.V.**

Sint-Martinusweg 199-201 1930 Zaventem,  
Belgium  
Phone: +32-2-7209270  
Fax: +32-2-7208748



## **KYOCERA Document Solutions France S.A.S.**

Espace Technologique de St Aubin  
Route de l'Orme 91195 Gif-sur-Yvette CEDEX,  
France  
Phone: +33-1-69852600  
Fax: +33-1-69853409



## **KYOCERA Document Solutions Espana, S.A.**

Edificio Kyocera, Avda. de Manacor No.2,  
28290 Las Matas (Madrid), Spain  
Phone: +34-91-6318392  
Fax: +34-91-6318219



## **KYOCERA Document Solutions Finland Oy**

Atomitie 5C, 00370 Helsinki,  
Finland  
Phone: +358-9-47805200  
Fax: +358-9-47805390



## **KYOCERA Document Solutions Europe B.V., Amsterdam (NL) Zürich Branch**

Hohlstrasse 614, 8048 Zürich,  
Switzerland  
Phone: +41-44-9084949  
Fax: +41-44-9084950



## **KYOCERA Document Solutions Deutschland GmbH**

Otto-Hahn-Strasse 12, 40670 Meerbusch,  
Germany  
Phone: +49-2159-9180  
Fax: +49-2159-918100



## **KYOCERA Document Solutions Austria GmbH**

Eduard-Kittenberger-Gasse 95, 1230 Vienna,  
Austria  
Phone: +43-1-863380  
Fax: +43-1-86338-400



## **KYOCERA Document Solutions Nordic AB**

Esbogatan 16B 164 75 Kista,  
Sweden  
Phone: +46-8-546-550-00  
Fax: +46-8-546-550-10



## **KYOCERA Document Solutions Norge Nuf**

Postboks 150 Oppsal, 0619 Oslo,  
Norway  
Phone: +47-22-62-73-00  
Fax: +47-22-62-72-00



## **KYOCERA Document Solutions Danmark A/S**

Ejby Industrivej 60, DK-2600 Glostrup,  
Denmark  
Phone: +45-70223880  
Fax: +45-45765850



## **KYOCERA Document Solutions Portugal Lda.**

Rua do Centro Cultural, 41 (Alvalade) 1700-106 Lisboa,  
Portugal  
Phone: +351-21-843-6780  
Fax: +351-21-849-3312



## **KYOCERA Document Solutions South Africa (Pty) Ltd.**

KYOCERA House, Hertford Office Park,  
90 Bekker Road (Cnr. Allandale), Midrand, South Africa  
Phone: +27-11-540-2600  
Fax: +27-11-466-3050



## **KYOCERA Document Solutions Russia LLC**

Botanichesky pereulok 5, Moscow, 129090,  
Russia  
Phone: +7(495)741-0004  
Fax: +7(495)741-0018



## **KYOCERA Document Solutions Middle East**

Dubai Internet City, Bldg. 17,  
Office 157 P.O. Box 500817, Dubai,  
United Arab Emirates  
Phone: +971-04-433-0412



## **KYOCERA Document Solutions Inc.**

2-28, 1-chome, Tamatsukuri, Chuo-ku  
Osaka 540-8585, Japan  
Phone: +81-6-6764-3555  
<http://www.kyoceradocumentsolutions.com>

