



Drukarki HP DesignJet T900 i T1500

Podręcznik użytkownika

Informacje prawne

Informacje zawarte w niniejszym dokumencie mogą ulec zmianie bez uprzedzenia.

Jedyna gwarancja, jakiej udziela się na produkty i usługi firmy HP, znajduje się w dołączonych do nich warunkach gwarancji. Żaden zapis w niniejszym dokumencie nie może być interpretowany jako gwarancja dodatkowa. Firma HP nie ponosi odpowiedzialności za ewentualne błędy techniczne czy redakcyjne występujące w niniejszym dokumencie.



Zatwierdzony standard USB Hi-Speed



Obsługa IPv6

Znaki towarowe

Adobe®, Acrobat®, Adobe Photoshop® i PostScript® są znakami handlowymi firmy Adobe Systems Incorporated.

Corel® jest znakiem towarowym lub zarejestrowanym znakiem towarowym firmy Corel Corporation lub Corel Corporation Limited.

Nazwa ENERGY STAR i znak ENERGY STAR są znakami towarowymi zastrzeżonymi w USA.

Microsoft® i Windows® to zarejestrowane w USA znaki towarowe firmy Microsoft Corporation.

PANTONE® jest znakiem towarowym standardu weryfikacji kolorów firmy Pantone, Inc.

Spis treści

1 Wstęp	1
Środki ostrożności	2
HP Start-up Kit	3
Korzystanie z niniejszej instrukcji	3
Modele drukarek	4
Główne funkcje drukarki	6
Główne elementy drukarki	7
Panel przedni	9
Oprogramowanie drukarki	12
Drukowanie dla urządzeń przenośnych i usługi sieciowe	13
drukowanie poczty e-mail	13
Włączanie i wyłączanie drukarki	13
Wydruki wewnętrzne drukarki	14
2 Instalowanie oprogramowania	16
Podłączanie drukarki do sieci	17
Podłączanie komputera do drukarki przez sieć (Windows)	18
Odinstalowywanie oprogramowania drukarki (Windows)	19
Podłączanie komputera do drukarki przez sieć (Mac OS X)	19
Odinstalowywanie oprogramowania drukarki (Mac Os X)	20
3 Instalowanie drukarki	21
Wstęp	22
Konfigurowanie usług WWW	22
Ręczna konfiguracja usług internetowych	22
Opcje przydatności papieru	24
Włączanie i wyłączanie zagnieżdżania (seria T1500)	25
Włączanie i wyłączanie informacji o użyciu	26
Włączanie i wyłączanie powiadomień e-mail	27
Włączanie i wyłączanie alertów	27
Kontrola dostępu do drukarki	28

Żądanie ID konta (seria T1500)	29
Ustawianie preferencji sterownika systemu Windows	30
4 Konfiguracja sieci	31
Wstęp	32
Weryfikacja prawidłowego działania	32
Wstępna konfiguracja ustawień sieciowych (jeśli jest wymagana)	32
Dodawanie drukarki do systemu sieciowego	33
Rozwiązywanie problemów	33
Resetowanie parametrów sieci	35
Kontrolowanie protokołów sieciowych	35
Pozycje menu panelu sterowania	36
Usługi wbudowane	40
Obsługiwane protokoły sieciowe	41
5 Dostosowanie drukarki	43
Zmiana języka wyświetlacza panelu sterowania	44
Uruchamianie programu HP Utility	44
Uzyskiwanie dostępu do wbudowanego serwera internetowego	44
Zmiana języka programu HP Utility	45
Zmiana języka wbudowanego serwera internetowego	45
Zmiana ustawień trybu uśpienia	45
Zmiana ustawienia automatycznego wyłączenia	45
Zmiana głośności głośnika	46
Zmiana jasności wyświetlacza panelu sterowania	46
Zmiana jednostek miary	46
Konfigurowanie ustawień sieciowych	46
Zmiana ustawienia języka graficznego	47
Zarządzanie zabezpieczeniami drukarki	48
Zmiana adresu e-mail drukarki	48
6 Obsługa papieru	49
Porada ogólna	50
Ładowanie roli na trzpień obrotowy	51
Ładowanie roli do drukarki	53
Wyładowywanie roli	56
Ładowanie pojedynczego arkusza	57
Układarka	59
Kosz	62
Wyświetlanie informacji o papierze	62

Wstępne ustawienia papieru	62
Drukowanie informacji o papierze	63
Przesuwanie papieru	63
Utrzymanie papieru	64
Zmiana czasu schnięcia	64
Zmiana czasu odbioru	64
Włączanie i wyłączanie automatycznej obcinarki	65
Podawanie i obcinanie papieru	65
7 Praca z dwiema rolami (seria T1500)	66
Korzystanie z drukarki wielorolowej	66
Przydzielanie zadań do ról papieru przez drukarkę	66
8 Drukowanie	68
Wstęp	69
Drukowanie z napędu USB Flash	69
Drukowanie z komputera za pomocą wbudowanego serwera internetowego lub programu HP Utility (seria T1500)	70
Drukowanie z komputera przy użyciu sterownika drukarki	72
Zaawansowane ustawienia drukowania	72
Drukowanie z systemu iOS przy użyciu usługi AirPrint	85
9 Drukowanie dla urządzeń przenośnych	87
Drukowanie z systemów in-OS (wewnętrznych systemów operacyjnych)	87
Drukowanie przez pocztę elektroniczną (HP ePrint)	88
Specyfikacje urządzenia przenośnego	88
10 Zarządzanie kolejkami zadań (drukarki serii T920 PS, T930, T930 PS i T1500)	89
Wstęp	90
Kolejka zadań na panelu przednim (serie T920 PS i T1500)	90
Kolejka zadań we wbudowanym serwerze internetowym lub programie HP Utility (seria T1500)	93
11 Zarządzanie kolorami	98
Wstęp	99
Sposoby reprezentacji kolorów	99
Podsumowanie procesu zarządzania kolorami	99
Kalibracja kolorów	99
Zarządzanie kolorami ze sterowników drukarki	101
Zarządzanie kolorami ze sterowników drukarki (drukarki PostScript)	104
Zarządzanie kolorami za pomocą wbudowanego serwera internetowego (seria T1500)	107

Zarządzanie kolorami za pomocą panelu sterowania	108
12 Praktyczne przykłady drukowania	109
Drukowanie z programu Adobe Acrobat	110
Drukowanie z programu Autodesk AutoCAD	112
Drukowanie z programu Adobe Photoshop	117
Drukowanie i skalowanie z pakietu Microsoft Office	119
13 Pobieranie informacji o użytkowaniu drukarki	126
Pobieranie informacji o ewidencjonowaniu drukarki	127
Sprawdzanie statystyk użytkowania	127
Sprawdzanie statystyk użytkowania dotyczących zadania	128
Żądanie danych dotyczących ewidencjonowania za pośrednictwem poczty e-mail	128
14 Obsługa wkładów atramentowych i głowicy drukującej	130
Wkłady atramentowe — informacje	131
Sprawdzanie stanu wkładów atramentowych	131
Wyjmowanie wkładu atramentowego	131
Wkładanie wkładu atramentowego	133
Tryb bezpieczny	135
Głowica drukująca — informacje	135
Sprawdzanie stanu głowic drukujących	135
Wyjmowanie głowicy drukującej	136
Wkładanie głowicy drukującej	139
Przechowywanie anonimowych informacji o użytkowaniu	143
15 Konserwacja drukarki	144
Sprawdzanie stanu drukarki	145
Czyszczenie zewnętrznych elementów drukarki	145
Konserwacja wkładów atramentowych	145
Przemieszczanie lub składowanie drukarki	145
Aktualizacja oprogramowania układowego	146
Aktualizacja oprogramowania	148
Zestawy konserwacyjne do drukarki	148
Bezpieczne usuwanie plików	148
Czyszczenie dysku	149
16 Materiały eksploatacyjne i akcesoria	150
Jak zamówić materiały eksploatacyjne i akcesoria	151
Akcesoria — wprowadzenie	152

17 Rozwiązywanie problemów z papierem	153
Nie można poprawnie załadować papieru	154
Dany rodzaj papieru nie znajduje się na liście	155
Drukarka drukowała na niewłaściwym rodzaju papieru	156
Komunikat „On hold for paper” (Wstrzymanie ze względu na papier)	157
Zacięcie papieru na płycie	158
Zacięcie papieru w układarce	163
Drukarka wyświetla komunikat o wyczerpaniu papieru, chociaż papier jest dostępny	163
Wydruki nie wpadają prawidłowo do kosza	163
Wydruk pozostaje w drukarce po zakończeniu drukowania	164
Obcinarka nie działa prawidłowo	164
Rola na trzpieniu obrotowym jest poluzowana	164
18 Rozwiązywanie problemów z jakością druku	165
Porada ogólna	167
Kreator rozwiązywania problemów z jakością druku	167
Ponowne kalibrowanie przesuwu papieru	168
Poziome linie na obrazie (pasmowanie)	169
Linie są za grube, za cienkie lub ich nie ma	170
Linie wyglądają na schodkowe lub postrzępione	171
Linie są drukowane podwójnie lub w niewłaściwych kolorach	171
Linie są nieciągłe	172
Linie są nieostre	172
Linie są niepoprawnej długości	173
Cały obraz jest zamazany lub ziarnisty	173
Papier nie jest płaski	174
Wydruk jest roztarty lub porysowany	175
Ślady atramentu na papierze	175
Czarny atrament odchodzi po dotknięciu wydruku	176
Krawędzie lub obiekty są schodkowe lub nieostre	176
Krawędzie obiektów są ciemniejsze, niż oczekiwano	176
Linie poziome przy końcu ciętego arkusza wydruku	177
Pionowe linie w innych kolorach	177
Białe plamy na wydruku	177
Kolory są niedokładne	178
Kolory blakną	179
Obraz jest niekompletny (ucięty u dołu)	179
Obraz jest ucięty	179
Brakuje niektórych obiektów na wydruku obrazu	180
Dokument PDF jest ucięty lub brakuje obiektów	180
Wydruk diagnostyki obrazu	180

Problem nadal występuje	183
19 Rozwiązywanie problemów z wkładami atramentowymi i głowicami drukującymi	184
Nie można włożyć wkładu atramentowego	185
Komunikaty o stanie wkładu atramentowego	185
Nie można włożyć głowicy drukującej	185
Na panelu sterowania pojawia się komunikat z zaleceniem ponownego zainstalowania lub wymiany głowicy drukującej	185
Czyszczenie głowicy drukującej	186
Wyrównywanie głowic drukujących	186
Komunikaty o stanie głowicy drukującej	187
20 Rozwiązywanie ogólnych problemów z drukarką	188
Nie można uruchomić drukarki	189
Drukarka nie drukuje	189
Drukarka pracuje bardzo powoli	190
Drukarka dziwnie się zachowuje	190
Niepowodzenie komunikacji komputera z drukarką	190
Nie można uzyskać dostępu do programu HP Utility	191
Nie można uzyskać dostępu do wbudowanego serwera internetowego	191
Nie można połączyć się z Internetem	192
Rozwiązywanie problemów z drukowaniem dla urządzeń przenośnych	192
Automatyczne sprawdzanie systemu plików	193
Alerty	193
21 Komunikaty o błędach wyświetlane na panelu sterowania	195
Dziennik błędów systemu	198
22 Dział obsługi klientów firmy HP	199
Wstęp	200
Usługi HP dla profesjonalistów	200
HP Proactive Support	201
Program samodzielnej naprawy przez użytkownika	202
Kontakt z pomocą techniczną HP	202
23 Specyfikacje drukarki	204
Specyfikacje funkcji	205
Specyfikacje drukowania dla urządzeń przenośnych	207
Specyfikacje fizyczne	207
Specyfikacje pamięci	208

Specyfikacje zasilania	208
Specyfikacje środowiskowe	208
Specyfikacje akustyczne	208

Glosariusz	209
-------------------------	------------

Indeks	212
---------------------	------------

1 Wstęp

- [Środki ostrożności](#)
- [HP Start-up Kit](#)
- [Korzystanie z niniejszej instrukcji](#)
- [Modele drukarek](#)
- [Główne funkcje drukarki](#)
- [Główne elementy drukarki](#)
- [Panel przedni](#)
- [Oprogramowanie drukarki](#)
- [Drukowanie dla urządzeń przenośnych i usługi sieciowe](#)
- [drukowanie poczty e-mail](#)
- [Włączanie i wyłączanie drukarki](#)
- [Wydruki wewnętrzne drukarki](#)

Środki ostrożności

Aby bezpiecznie korzystać z drukarki, należy zawsze stosować się do ostrzeżeń i zachowywać środki ostrożności przedstawione poniżej. Nie należy wykonywać żadnych operacji ani procedur innych niż opisane w tym dokumencie, ponieważ może to spowodować zgon, poważne obrażenia ciała lub pożar.

Podłączenie do gniazdka sieci elektrycznej

- Używaj napięcia zasilającego zgodnego z określonym na etykiecie. Unikaj przeciążania gniazdka sieci elektrycznej drukarki wieloma urządzeniami. Może to spowodować pożar lub porażenie prądem elektrycznym.
- Upewnij się, że drukarka jest prawidłowo uziemiona. Wadliwe uziemienie drukarki może być przyczyną porażenia prądem, pożaru i zwiększać podatność na zakłócenia elektromagnetyczne.
- Używaj wyłącznie przewodu zasilającego dostarczonego razem z drukarką. Nie wolno uszkadzać, obcinać ani naprawiać przewodu zasilającego. Uszkodzony przewód zasilający może spowodować pożar i porażenie prądem. Uszkodzony przewód zasilający należy wymienić na przewód zasilający zatwierdzony przez firmę HP.
- Włóż wtyczki przewodu zasilającego do gniazdka elektrycznego i gniazda w drukarce pewnie i do końca. Nieprawidłowe podłączenie może spowodować pożar lub porażenie prądem elektrycznym.
- Nie dotykaj przewodu zasilającego mokrymi dłońmi. Grozi to porażeniem prądem elektrycznym.
- Należy przestrzegać wszystkich ostrzeżeń i instrukcji znajdujących się na drukarce.

Eksploatacja drukarki

- Nie pozwól, aby wewnętrzne elementy drukarki miały styczność z metalami lub cieczami (z wyjątkiem używanych w zestawach czyszczących HP). Mogłoby to spowodować pożar, porażenie prądem lub stwarzać inne poważne zagrożenie.
- Nigdy nie wkładaj rąk do drukarki podczas drukowania. Ruchome części wewnątrz drukarki mogą spowodować obrażenia.
- Podczas drukowania w pomieszczeniu powinien być włączony system wentylacji.
- Przed przystąpieniem do czyszczenia odłącz drukarkę od gniazdka sieci elektrycznej.

Serwisowanie drukarki

- Wewnątrz drukarki nie ma żadnych części, które mogą być naprawiane przez użytkownika. Wykonywanie czynności serwisowych należy zlecać wykwalifikowanemu personelowi. Skontaktuj się z lokalną pomocą techniczną firmy HP (zobacz [Kontakt z pomocą techniczną HP na stronie 202](#)).
- Nie należy demontować ani naprawiać drukarki samodzielnie. Wewnątrz drukarki występują niebezpieczne napięcia, które mogą spowodować pożar lub porażenia prądem elektrycznym.
- Łopatki wewnętrznego wentylatora są niebezpiecznymi ruchomymi częściami. Przed rozpoczęciem prac serwisowych należy odłączyć drukarkę.

Przeostoga

Wyłączaj drukarkę i odłączaj kabel zasilania od gniazdka zasilającego w każdym z następujących przypadków:

- jeśli z drukarki wydobywa się dym lub niezwykły zapach;
- jeśli drukarka emituje dźwięki inne niż zazwyczaj podczas normalnego działania;
- jeśli element metalowy lub ciecz (inne niż używane do czyszczenia lub w procedurach konserwacyjnych) stykają się z wewnętrznymi częściami drukarki;
- podczas burzy z piorunami;
- podczas awarii zasilania.
- gdy przewód zasilający lub wtyczka są uszkodzone;
- jeśli upuszczono drukarkę;
- gdy drukarka nie działa prawidłowo;

HP Start-up Kit

HP Start-Up Kit to dysk DVD dostarczany wraz z drukarką. Zawiera on oprogramowanie oraz dokumentację do drukarki.

Korzystanie z niniejszej instrukcji

Instrukcję można pobrać z witryny Centrum Obsługi Klienta HP (zobacz [Centrum Obsługi Klienta HP na stronie 200](#)).

Wstęp

Ten rozdział zawiera krótkie omówienie drukarki i jej dokumentacji oraz jest przeznaczony dla nowych użytkowników.

Eksploatacja i konserwacja

Te rozdziały pomagają w wykonywaniu zwykłych procedur drukarki i obejmują następujące tematy:

- [Instalowanie oprogramowania na stronie 16](#)
- [Instalowanie drukarki na stronie 21](#)
- [Konfiguracja sieci na stronie 31](#)
- [Dostosowanie drukarki na stronie 43](#)
- [Obsługa papieru na stronie 49](#)
- [Praca z dwiema rolami \(seria T1500\) na stronie 66](#)
- [Drukowanie na stronie 68](#)
- [Drukowanie dla urządzeń przenośnych na stronie 87](#)
- [Zarządzanie kolejkami zadań \(drukarki serii T920 PS, T930, T930 PS i T1500\) na stronie 89](#)

- [Zarządzanie kolorami na stronie 98](#)
- [Praktyczne przykłady drukowania na stronie 109](#)
- [Pobieranie informacji o użytkowaniu drukarki na stronie 126](#)
- [Obsługa wkładów atramentowych i głowicy drukującej na stronie 130](#)
- [Konserwacja drukarki na stronie 144](#)

Rozwiązywanie problemów

Te rozdziały pomagają w rozwiązywaniu problemów, które mogą wystąpić podczas drukowania i obejmują następujące tematy:

- [Rozwiązywanie problemów z papierem na stronie 153](#)
- [Rozwiązywanie problemów z jakością druku na stronie 165](#)
- [Rozwiązywanie problemów z wkładami atramentowymi i głowicami drukującymi na stronie 184](#)
- [Rozwiązywanie ogólnych problemów z drukarką na stronie 188](#)
- [Komunikaty o błędach wyświetlane na panelu sterowania na stronie 195](#)

Akcesoria, pomoc techniczna i specyfikacje

Te rozdziały, [Materiały eksploatacyjne i akcesoria na stronie 150](#), [Dział obsługi klientów firmy HP na stronie 199](#) i [Specyfikacje drukarki na stronie 204](#), zawierają informacje dodatkowe, np. dotyczące obsługi klienta, dane techniczne drukarki oraz numery katalogowe rodzajów papieru, atramentów i innych akcesoriów.

Glosariusz

Rozdział [Glosariusz na stronie 209](#) zawiera definicje drukowania i terminologię firmy HP używaną w niniejszej dokumentacji.

Skorowidz

Oprócz spisu treści, jest dostępny alfabetyczny skorowidz, umożliwiający szybkie wyszukiwanie tematów.

Ostrzeżenia i przestrogi

Aby zapewnić prawidłową eksploatację drukarki i zapobiec jej uszkodzeniu, w niniejszym podręczniku wykorzystywane są następujące symbole. Postępuj zgodnie z instrukcjami oznaczonymi tymi symbolami.

 **OSTRZEŻENIE!** Niezastosowanie się do wskazówek oznaczonych tym symbolem może spowodować poważne obrażenia ciała lub śmierć.

 **OSTROŻNIE:** Niezastosowanie się do wskazówek oznaczonych tym symbolem może spowodować niegroźne obrażenia ciała lub uszkodzenie drukarki.

Modele drukarek

Niniejsza instrukcja obsługi zawiera informacje dotyczące poniższych modeli drukarek. Aby zachować zwiąłość opisu, zwykle stosowane są krótkie nazwy.

Pełna nazwa	Krótko nazwa
Drukarka HP DesignJet T920	T920
Drukarka HP DesignJet T920 PostScript	T920 PS
Drukarka HP DesignJet T930	T930
Drukarka HP DesignJet T930 PostScript	T930 PS
Drukarka HP DesignJet T1510	T1510
Drukarka HP DesignJet T1510 PostScript	T1510 PS
Drukarka HP DesignJet T1530	T1530
Drukarka HP DesignJet T1530 PostScript	T1530 PS

Główne funkcje drukarki

Niniejsza drukarka jest kolorową drukarką atramentową przeznaczoną do drukowania wysokiej jakości obrazów na papierze o szerokości do 914 mm. Niektóre główne funkcje drukarki zostały przedstawione poniżej:

- Wbudowana układarka do papieru formatu od A4/A w orientacji pionowej do A0/E. Jej pojemność to około 50 arkuszy A1/D.
- Ładowanie roli i pojedynczych arkuszy od przodu drukarki.
- Dwie role z automatycznym przełączaniem, które pozwalają na długie drukowanie bez nadzoru (tylko seria T1500).
- System sześciu rodzajów atramentu
- Zintegrowana głowica drukująca o szerokości 28 mm z podwójnymi dyszami do koloru czarnego, poprawiające szybkość i jakość.
- Pojemnościowy, kolorowy, dotykowy panel sterowania z intuicyjnym interfejsem użytkownika.
- Maksymalna optymalizowana rozdzielczość druku wynosząca 2400 × 1200 dpi przy rozdzielczości wejściowej 1200 × 1200 dpi.
- Ekonomiczny tryb drukowania
- Możliwość sterowania drukarką z poziomu wbudowanego panelu sterowania, komputera zdalnego przy użyciu wbudowanego serwera internetowego (EWS) lub programu HP Utility.
- Zawiera funkcje internetowe, takie jak automatyczne aktualizacje oprogramowania układowego, HP ePrint i drukowanie dla urzędzeń przenośnych, która zawiera funkcje internetowe itp.
- Drukowanie bez sterowników przy użyciu usługi AirPrint.
- Swoboda w wyborze papieru i łatwe automatyczne ładowanie (zobacz [Obsługa papieru na stronie 49](#)) dzięki informacjom i wstępnym ustawieniom papieru dostępnym na panelu sterowania.
- Funkcje dokładnego i spójnego odtwarzania kolorów z automatyczną kalibracją kolorów
- Emulacje kolorów (zobacz [Emulacja drukarki na stronie 102](#))
- Ręczne drukowanie przy otwartej układarce ułatwiające obsługę zadań specjalnych na papierze fotograficznym.
- Funkcje zapewniające wysoką wydajność, takie jak podgląd zadań i zagnieżdżanie za pomocą wbudowanego serwera internetowego (EWS) drukarki (tylko drukarki serii T1500).
- Informacje o zużyciu atramentu i papieru są dostępne na wbudowanym serwerze internetowym (zobacz [Uzyskiwanie dostępu do wbudowanego serwera internetowego na stronie 44](#))
- Dostęp do pomocy technicznej online
- Margines 3 mm jest dostępny jako opcja
- Zaawansowane funkcje drukowania (np. drukowanie z kodem PIN)

Główne elementy drukarki

Następujące widoki drukarki z przodu i z tyłu przedstawiają jej główne elementy.

Widok z przodu

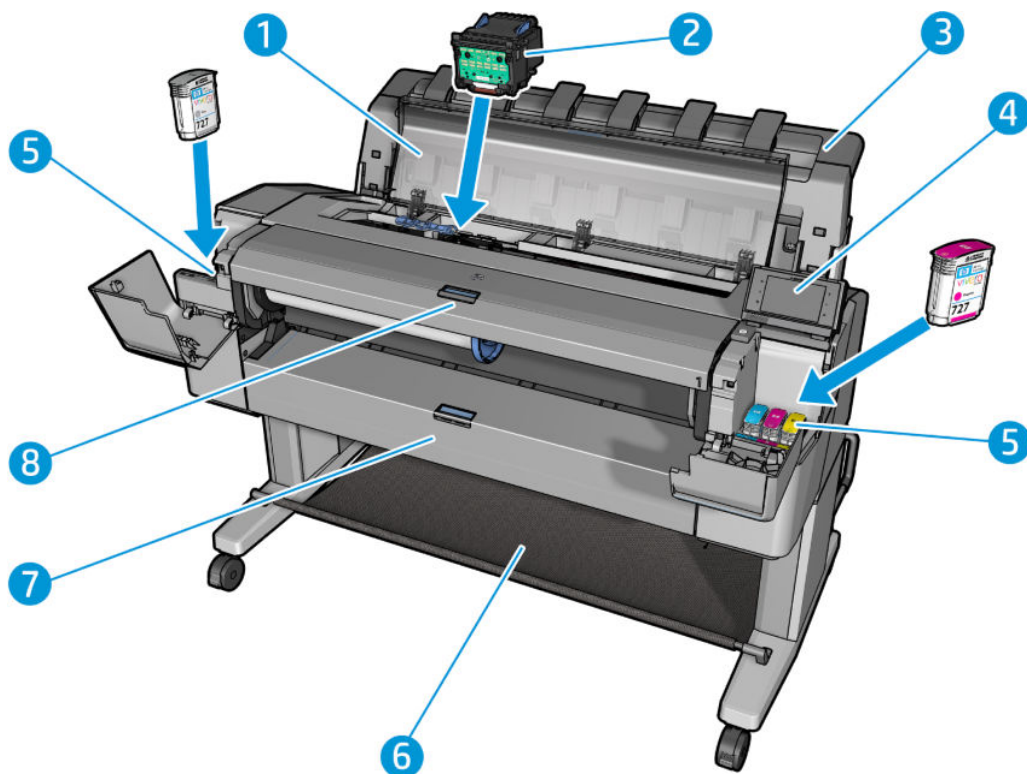

1. Okno
2. Głowica drukująca
3. Układarka
4. Panel przedni
5. Kasety z atramentem
6. Koszyk
7. Dolna pokrywa roli (seria T1500)
8. Górna pokrywa roli

Widok z tyłu

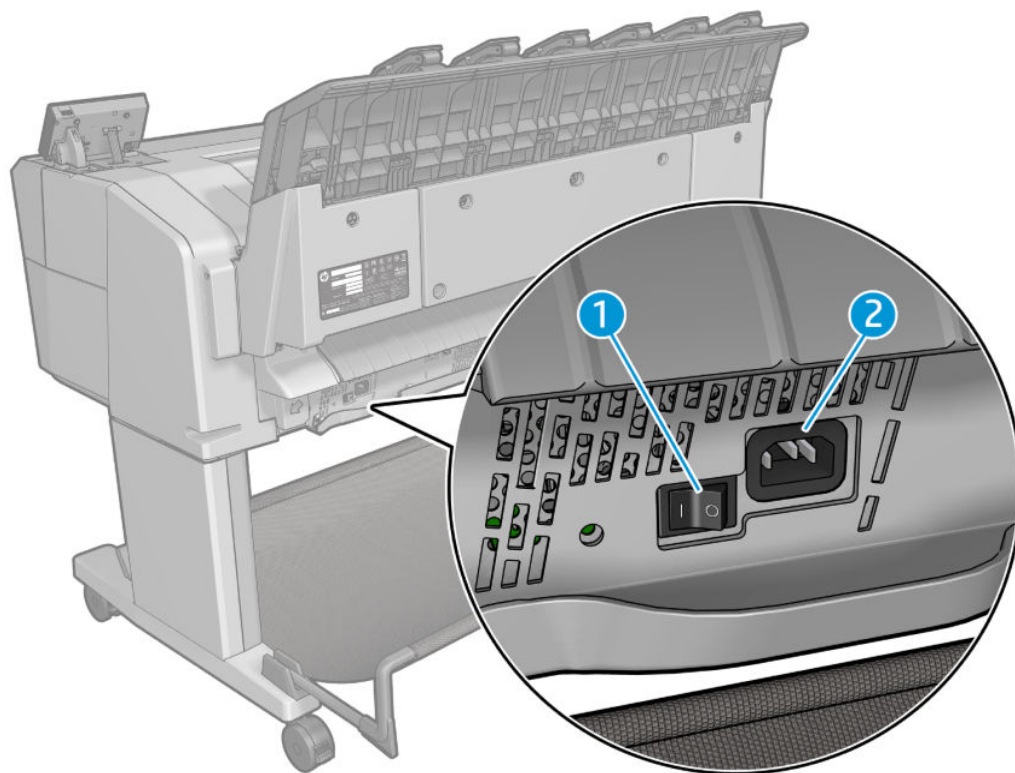

1. Przełącznik zasilania
2. Gniazdo zasilania

Porty komunikacyjne

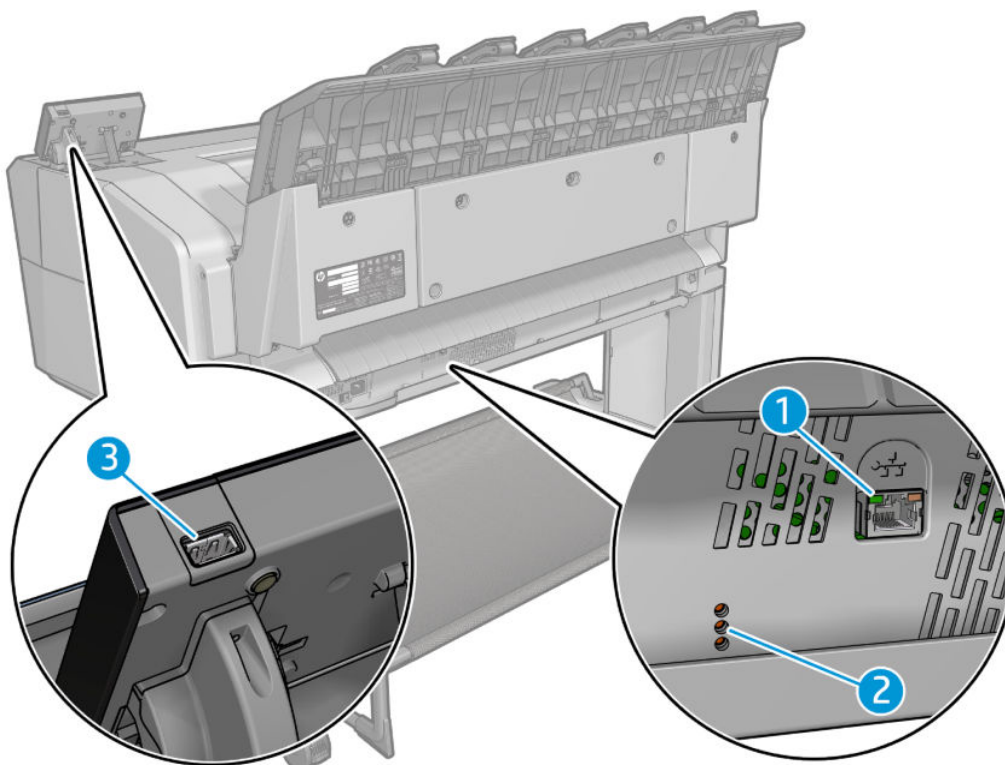



1. Port Gigabit Ethernet umożliwiający połączenie do sieci
2. Diody diagnostyki wykorzystywane przez pracowników pomocy technicznej
3. Port hosta USB Hi-Speed przeznaczony do podłączania napędu flash USB

Panel przedni

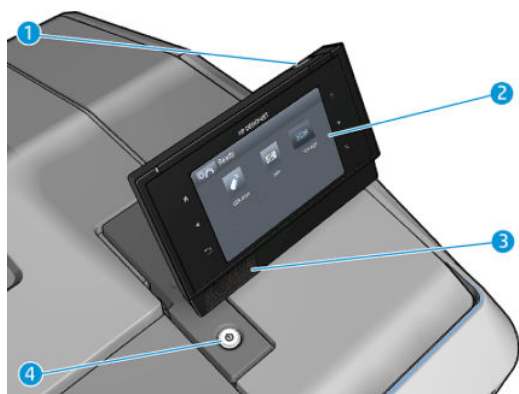

Panel sterowania znajduje się z przodu po prawej stronie drukarki. Umożliwia on pełną obsługę drukarki: z panelu przedniego można drukować, wyświetlać informacje na temat drukarki oraz zmieniać jej ustawienia, przeprowadzać kalibracje i testy itd. W razie potrzeby na panelu sterowania są również wyświetlane alerty (ostrzeżenia i komunikaty o błędach). Informacje dotyczące określonego zastosowania panelu sterowania można znaleźć w różnych miejscach tej instrukcji.





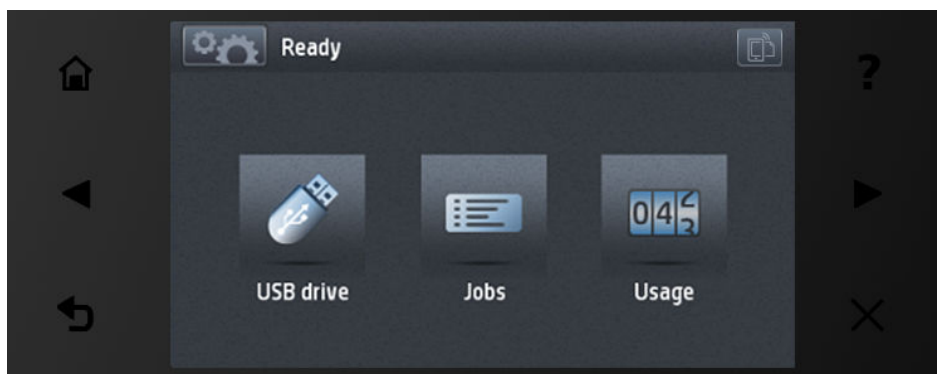



1. Port hosta USB Hi-Speed umożliwia podłączenie napędu flash USB zawierającego pliki przeznaczone do drukowania. Po podłączeniu napędu flash USB na ekranie głównym panelu sterowania zostanie wyświetlona ikona USB .
2. Sam panel przedni to: ekran dotykowy z graficznym interfejsem użytkownika.
3. Głośniki.
4. Przycisk **Zasilanie**, który umożliwia włączenie i wyłączenie urządzenia. Po włączeniu drukarki przycisk zostanie podświetlony. Miga, gdy drukarka znajduje się w trybie uśpienia.







Na panelu sterowania znajduje się duży obszar centralny, na którym wyświetlane są informacje dynamiczne i ikony. Z lewej i prawej strony w różnych sytuacjach może zostać wyświetlonych maksymalnie sześć nieruchomych ikon. Zwykle nie są one wyświetlane wszystkie jednocześnie.

Nieruchome ikony z lewej i prawej strony

- Naciśnij ikonę , aby powrócić do ekranu głównego.
- Naciśnij przycisk , aby wyświetlić Pomoc dotyczącą bieżącego ekranu.
- Naciśnij ikonę , aby przejść do poprzedniej pozycji.
- Naciśnij ikonę , aby przejść do następnej pozycji.
- Naciśnij ikonę , aby cofnąć się do poprzedniego ekranu. Nie spowoduje to utraty żadnych zmian wprowadzonych na bieżącym ekranie.
- Naciśnij ikonę , aby anulować bieżący proces.
- Naciśnij przycisk , by wyświetlić adres e-mail drukarki.

Ruchome ikony na ekranie głównym

Na ekranie głównym są wyświetlane wyłącznie poniższe elementy.





- Naciśnij ikonę , aby wyświetlić ekran z informacjami o stanie drukarki, zmienić jej ustawienia lub zainicjować operacje, takie jak ładowanie papieru lub wymiana wkładów atramentowych.
- Z prawej strony powyższego przycisku wyświetlany jest komunikat informujący o stanie drukarki lub najważniejszym aktywnym alercie.
- Naciśnij , aby wydrukować plik z napędu flash USB. Zobacz [Drukowanie na stronie 68](#).
- Naciśnij ikonę , aby wyświetlić kolejkę zadań oraz zarządzać nią. Jeśli istnieją zadania wstrzymane, pojawi się mniejsza ikona ostrzeżenia. Zobacz [Zarządzanie kolejkami zadań \(drukarki serii T920 PS, T930, T930 PS i T1500\) na stronie 89](#).
- Naciśnij ikonę , aby wyświetlić informacje na temat napędu flash USB. Ikona jest wyświetlana tylko wtedy, gdy podłączony jest napęd flash USB.
- Naciśnij ikonę , aby uzyskać dostęp do dostępnych aplikacji. Zobacz <http://www.hp.com/go/designjetepinters>. Ikona jest wyświetlana tylko wtedy, gdy zainstalowana jest co najmniej jedna aplikacja.



Ekran informacyjny

Aby uzyskać dostęp do ekranu informacyjnego, naciśnij  na ekranie głównym.





Ikony dynamiczne na ekranie informacyjnym

- Naciśnij , aby wyświetlić informacje na temat stanu papieru.
- Naciśnij , aby wyświetlić informacje na temat wkładu atramentowego.
- Naciśnij , aby wyświetlić informacje na temat stanu głowicy drukującej.
- Naciśnij , aby wyświetlić informacje na temat stanu sieci.

- Naciśnij , aby wyświetlić listę alertów.
- Naciśnij , aby wyświetlić informacje na temat drukarki.
- Naciśnij , aby wyświetlić i zmienić ustawienia drukarki.

Tryb uśpienia

Tryb uśpienia to stan włączany po upływie określonego czasu bezczynności, w którym drukarka zużywa mniej energii, m.in. ze względu na wyłączenie panelu sterowania. W tym trybie można włączyć funkcje drukarki, która nadal pozostaje połączona z siecią i wychodzi z trybu uśpienia tylko wtedy, gdy to konieczne. Tryb uśpienia można wyłączyć, naciskając przycisk **Power** (Zasilanie), wysyłając zadanie drukowania lub otwierając okno, pokrywę roli lub pokrywę układarki. Drukarka wychodzi z tego trybu w kilka sekund i jest gotowa do pracy szybciej niż po włączeniu zasilania. W trybie uśpienia przycisk **Zasilanie** miga.

Aby zmienić czas, który musi upłynąć do przejścia do trybu uśpienia, naciśnij kolejno ikony , , a następnie **Instalacja > Opcje panelu sterowania > Czas oczekiwania na tryb uśpienia**. Czas, który można ustawić, wynosi od 1 do 240 minut. Ustawienie domyślne to 30 minut.

W trybie uśpienia dostępne są funkcje monitorowania drukarki (z buforem wydruku) i zdalnego zarządzania drukarką przy użyciu narzędzi HP Utility i Web JetAdmin. W ramach niektórych zadań zdalnego zarządzania istnieje możliwość zdalnego wybudzenia drukarki w razie potrzeby wykonania zadania.

Oprogramowanie drukarki

Do drukarki dołączono następujące oprogramowanie:

- Sterowniki drukarki
- Wbudowany serwer internetowy i (ewentualnie) program HP Utility umożliwiający:
 - zarządzanie drukarką ze zdalnego komputera (do tego celu zalecane jest użycie wbudowanego serwera internetowego);
 - wyświetlanie stanu wkładów atramentowych, głowicy drukującej i papieru;
 - aktualizowanie oprogramowania układowego drukarki; zobacz [Aktualizacja oprogramowania układowego na stronie 146](#);
 - przeprowadzanie kalibracji i rozwiązywanie problemów;
 - przesyłanie zadań drukowania;
 - zarządzanie kolejką zadań (zobacz [Zarządzanie kolejkami zadań \(drukarki serii T920 PS, T930, T930 PS i T1500\) na stronie 89](#));
 - wyświetlanie informacji o rozliczaniu zadań; zobacz [Pobieranie informacji o użytkowaniu drukarki na stronie 126](#);
 - zmienianie różnych ustawień drukarki;
 - zarządzanie powiadomieniami pocztą e-mail.
 - zmienianie uprawnień i ustawień zabezpieczeń.

Patrz [Uzyskiwanie dostępu do wbudowanego serwera internetowego na stronie 44](#) i [Uruchamianie programu HP Utility na stronie 44](#).

 **UWAGA:** Narzędzia HP Utility w systemie Mac OS X i HP DesignJet Utility w systemie Windows mają podobne funkcje. Oba są w tym podręczniku nazywane HP Utility.

 **UWAGA:** Co pewien czas mogą pojawiać się nowe wersje oprogramowania drukarek. W pewnych przypadkach jest możliwe, że już w chwili zakupu drukarki nowsze wersje dołączonego do niej oprogramowania są dostępne w witrynie HP.

Drukowanie dla urządzeń przenośnych i usługi sieciowe

Drukowanie dla urządzeń przenośnych

Dzięki rozwiązaniom drukowania HP dla urządzeń przenośnych można w dowolnym miejscu drukować dokumenty bezpośrednio ze swojego smartfonu lub tabletu, wykonując jedynie kilka prostych czynności. Można użyć systemu operacyjnego urządzenia lub wysłać wiadomości e-mail z załącznikiem PDF do drukarki.

- Drukowanie z systemu iOS Apple przy użyciu usługi Airprint jest włączone.
- Aby wydrukować dokument z systemu Android, zainstaluj <https://play.google.com/store/apps/details?id=com.hp.android.printservice&hl=en> aplikację HP Print Service App ze sklepu Google Play (zakładając, że ta aplikacja nie jest wstępnie zainstalowana na twoim urządzeniu).
- Aby wydrukować dokument za pośrednictwem poczty e-mail, przejdź do programu HP ePrint, włącz usługę i pobierz adres e-mail drukarki.

drukowanie poczty e-mail

1. Upewnij się, że drukarka jest prawidłowo podłączona do Internetu.
2. Włącz usługi internetowe podczas początkowej konfiguracji drukarki albo później, naciskając ikonę  na ekranie głównym i postępując zgodnie z instrukcjami wyświetlanymi na panelu przednim. Może być konieczne ponowne uruchomienie drukarki, jeśli zostało zaktualizowane jej oprogramowanie sprzętowe.
3. Jest to czynność opcjonalna: Aktywuj konto, klikając łącze aktywacyjne, które otrzymasz pocztą e-mail. Jeśli komunikat jest niewidoczny, pamiętaj, aby sprawdzić folder ze spamem.
4. Jest to czynność opcjonalna: Jeśli masz uprawnienia administratora drukarki, zaloguj się w witrynie HP Connected (<http://www.hpconnected.com>), aby dostosować adres e-mail drukarki lub zabezpieczenia drukarki dotyczące drukowania zdalnego.

Gratulacje! Konfiguracja usług internetowych została zakończona. Usługa HP ePrint jest gotowa do użycia. Aby uzyskać najnowsze informacje, pomoc techniczną i warunki korzystania z witryny HP Connected, zobacz <http://www.hpconnected.com>: Po przeprowadzeniu tej konfiguracji można również korzystać z automatycznych aktualizacji oprogramowania układowego.

Włączanie i wyłączenie drukarki

Normalny i zalecany sposób włączania i wyłączenia drukarki polega na użyciu przycisku [Zasilanie](#) na panelu sterowania.

Jeżeli jednak planowane jest przechowywanie drukarki przez długi czas lub wydaje się, że przycisk **Zasilanie** nie działa, zaleca się wyłączyć urządzenie przy użyciu przełącznika zasilania znajdującego się z tyłu urządzenia.

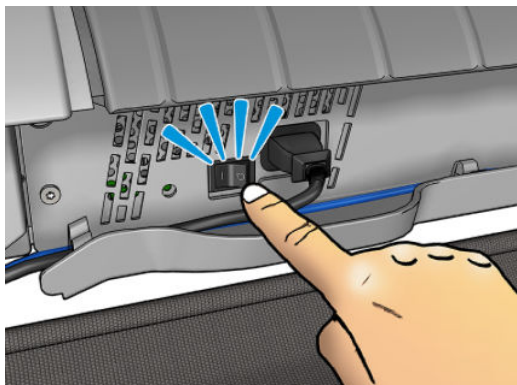

Aby ją z powrotem włączyć, użyj przełącznika zasilania z tyłu drukarki.

Po ponownym włączeniu drukarki procedura inicjacji obejmująca sprawdzenie i przygotowanie głowicy drukującej trwa około trzech minut. Przygotowanie głowicy drukującej trwa około 75 s. Jeżeli jednak drukarka była wyłączona przez 2 tygodnie lub dłużej, przygotowanie głowicy drukującej może zająć do 7 minut oraz dodatkowe 13 minut, jeśli konieczne jest przywrócenie jej do odpowiedniego stanu.



Zobacz też [Tryb uśpienia na stronie 12](#) oraz [Zmiana ustawienia automatycznego wyłączenia na stronie 45](#).

Wydruki wewnętrzne drukarki

Wydruki wewnętrzne zawierają różnego rodzaju informacje o drukarce. Można je wygenerować przy użyciu panelu sterowania.

Przed zażądaniem wydruku wewnętrznego sprawdź, czy drukarka i papier są gotowe do rozpoczęcia drukowania.

- Załadowany papier powinien mieć format A3 lub większy w układzie poziomym, czyli 420 mm. W przeciwnym razie wydruk może być przycięty.
- Na panelu sterowania powinien zostać wyświetlony komunikat **Gotowe**.

Aby wykonać dowolny wydruk wewnętrzny, naciśnij kolejno ikony  i , a następnie przewiń listę do pozycji **Wydruki wewnętrzne** i naciśnij ją w celu wybraniażądanego wydruku wewnętrznego. Dostępne są następujące wydruki wewnętrzne:

- Wydruki demonstracyjne pokazują niektóre możliwości drukarki.
 - Drukowanie demonstracyjnej wersji rysunku
 - Drukowanie demonstracyjnej wersji renderowania
 - Wydruk mapy GIS
- Drukowanie informacji użytkownika
 - Raport wykorzystania pokazuje szacunkowe dane dotyczące łącznej liczby wydruków, liczbę wydruków według rodzaju papieru, liczbę wydruków według opcji jakości druku i łączną ilość

atramentu zużytego na drukowanie w danym kolorze (nie można zagwarantować dokładności tych danych; tylko drukarki serii T1500).



- Paleta HP-GL/2 pokazuje definicje kolorów lub skali szarości w wybranej aktualnie palecie kolorów.
- Lista czcionek PostScript pokazuje dostępne czcionki PostScript (tylko drukarki obsługujące język PostScript).
- Wydruki informacji serwisowych
 - Drukowanie bieżących informacji
 - Drukowanie informacji o użytkowaniu
 - Drukowanie dzienników zdarzeń
 - Drukowanie stanu kalibracji
 - Drukowanie konfiguracji połączeń
 - Wydrukuj wszystkie strony — drukuje wszystkie powyższe raporty

2 Instalowanie oprogramowania



- [Podłączanie drukarki do sieci](#)
- [Podłączanie komputera do drukarki przez sieć \(Windows\)](#)
- [Odeinstalowywanie oprogramowania drukarki \(Windows\)](#)
- [Podłączanie komputera do drukarki przez sieć \(Mac OS X\)](#)
- [Odeinstalowywanie oprogramowania drukarki \(Mac Os X\)](#)



Podłączanie drukarki do sieci



Drukarkę może skonfigurować się automatycznie do pracy w większości sieci, w sposób podobny do komputerów działających w tej samej sieci. Pierwsze podłączenie jej do sieci może trwać kilka minut.

Adres sieciowy drukarki prawidłowo skonfigurowanej do działania w sieci można sprawdzić na panelu przednim: naciśnij kolejno ikony  i .

Konfiguracja sieci

Aby uzyskać więcej szczegółów na temat bieżącej konfiguracji sieci, przejdź do panelu sterowania i naciśnij kolejno , , a następnie **Łączność > Połączenia sieciowe > Gigabit Ethernet > Modyfikuj konfigurację**. W tym miejscu można zmienić ustawienia ręcznie (choć zwykle nie jest to konieczne); można to również zrobić zdalnie przy użyciu wbudowanego serwera internetowego

 **WSKAZÓWKA:** Przydatne może się okazać wydrukowanie pełnej konfiguracji sieciowej drukarki. Operację tę można wykonać na panelu sterowania: naciśnij kolejno opcje , , a następnie **Wydruki wewnętrzne > Wydruki z informacjami serwisowymi > Wydruk informacji o konfiguracji połączeń**. Jeśli nie drukujesz pełnych informacji o konfiguracji sieci, zanotuj informacje o adresie IP drukarki i nazwie sieci.

Jeśli przez przypadek ustawienia sieciowe drukarki zostały skonfigurowane nieprawidłowo, na panelu przednim można przywrócić fabryczne ustawienia sieciowe: naciśnij kolejno , , a następnie **Łączność > Połączenia sieciowe > Zaawansowane > Przywróć ustawienia fabryczne**. Następnie należy ponownie uruchomić drukarkę. Spowoduje to automatyczne skonfigurowanie ustawień sieciowych prawidłowych dla większości sieci. Inne ustawienia drukarki nie zostaną zmienione.

Korzystanie z protokołu IPv6

Drukarka korzystająca z protokołu IPv6 obsługuje prawie wszystkie funkcje sieciowe, tak jak w przypadku korzystania z protokołu IPv4. Do pełnego wykorzystania funkcji protokołu IPv6 może być konieczne podłączenie drukarki do sieci IPv6, w której znajdują się routery i serwery IPv6.

W większości sieci IPv6 drukarka konfiguruje się automatycznie w następujący sposób i bez udziału użytkownika:

1. Drukarka przydziela sobie adres IPv6 z puli link-local (rozpoczynający się od „fe80::”).
2. Drukarka przydziela sobie wolne adresy IPv6 po otrzymaniu takiego polecenia z dowolnego routera IPv6 w sieci.
3. Jeśli nie można przydzielić żadnych wolnych adresów IPv6, drukarka spróbuje uzyskać adresy IPv6 przy użyciu serwera DHCPv6. Operacja ta zostanie również wykonana, gdy urządzenie otrzyma takie polecenie z routera.

Dostęp do drukarki można uzyskać, korzystając z wolnych adresów IPv6 oraz uzyskanych z serwera DHCPv6. W większości sieci IPv6 będzie to prawidłowe.

Adresy IPv6 z puli link-local działają wyłącznie w podsieci lokalnej. Mimo że jest możliwe uzyskanie dostępu do drukarki o takim adresie, nie jest to zalecane.

Drukarkę można ręcznie przydzielić adres IPv6, korzystając z panelu przedniego lub wbudowanego serwera internetowego. Można również całkowicie wyłączyć obsługę protokołu IPv6 w drukarce. Nie można jednak wyłączyć w niej obsługi protokołu IPv4. Dlatego nie można skonfigurować drukarki tylko do obsługi protokołu IPv6.



UWAGA: Zwykle przy korzystaniu z protokołu IPv6 drukarka ma wiele adresów IPv6, a tylko jeden adres IPv4.



WSKAZÓWKA: Zaleca się nadanie drukarce nazwy. Można to zrobić przy użyciu panelu sterowania lub (co jest łatwiejsze) za pomocą wbudowanego serwera internetowego.

WSKAZÓWKA: Na ogół łatwiej jest korzystać z protokołu IPv4, chyba że istnieje określona potrzeba korzystania z protokołu IPv6.

Systemy Microsoft Windows Vista i Microsoft Windows Server 2008 oraz późniejsze wersje systemu Windows i nowe urządzenia HP do drukowania i przetwarzania obrazu mają domyślnie włączoną obsługę protokołu IPv6. Dalsze informacje na temat protokołu IPv6 znajdują się w dokumencie <http://h20000.www2.hp.com/bc/docs/support/SupportManual/c00840100/c00840100.pdf>. W tym dokumencie omówiono, dlaczego rozpoznawanie nazw jest tak istotne w metodach przechodzenia z podwójnym stosem. Na przykładzie algorytmu rozpoznawania nazw w systemie Windows w dokumencie przedstawiono różne środowiska sieciowe i przeanalizowano, w jaki sposób wprowadzenie routowalnych adresów IPv6 wpływa na działanie aplikacji sieciowych. Ponadto zawiera on omówienie usług DHCPv6, SLAAC i wpływu na usługę DNS. Znajdują się w nim również zalecenia.

Korzystanie z protokołu IPsec

Drukarka obsługuje protokół IPsec.

Pomyślna konfiguracja protokołu IPsec wymaga jednak zaawansowanej wiedzy na temat sieci i wykracza poza zakres tego dokumentu. Aby obsługa protokołu IPsec była prawidłowa, należy skonfigurować ją w drukarce dokładnie w ten sam sposób, jak w innych urządzeniach w sieci. Jakakolwiek niezgodność uniemożliwi komunikację z drukarką, aż do zmodyfikowania konfiguracji lub wyłączenia obsługi protokołu IPsec. Aby uzyskać więcej informacji o konfiguracji IPsec, pobierz plik **IPsec_Admin_Guide.pdf** z witryny <http://www.hp.com/go/T920/manuals> lub <http://www.hp.com/go/T1500/manuals>.

Podłączanie komputera do drukarki przez sieć (Windows)

Aby drukować z aplikacji przy użyciu sterownika drukarki, należy postępować zgodnie z następującymi instrukcjami. Zobacz informacje o alternatywnych sposobach drukowania w części [Drukowanie na stronie 68](#).

Przed przystąpieniem do podłączenia sprawdź sprzęt.

- Drukarka powinna być zainstalowana i włączona.
- Przełącznik lub router Ethernet powinien być włączony i działać poprawnie.
- Drukarka i komputer powinny być podłączone do sieci (zobacz [Podłączanie drukarki do sieci na stronie 17](#)).

Teraz możesz zainstalować oprogramowanie drukarki i podłączyć drukarkę.

Instalacja oprogramowania drukarki

1. Zanotuj adres IP drukarki wyświetlany na panelu przednim (zobacz [Uzyskiwanie dostępu do wbudowanego serwera internetowego na stronie 44](#)).
2. Włóż dysk DVD *HP Start-up Kit* do napędu w komputerze. Jeżeli dysk DVD nie uruchomi się automatycznie, uruchom program **setup.exe** znajdujący się w jego katalogu głównym.
3. Przejdź do przycisku **Instalacja oprogramowania** i naciśnij go.

4. Naciśnij przycisk **Zainstaluj oprogramowanie**, a następnie wybierz drukarkę z wyświetlonej listy drukarek sieciowych, w razie potrzeby identyfikując ją za pomocą adresu IP.

Jeśli komputer nie może znaleźć żadnych drukarek w sieci, zostanie wyświetlone okno **Nie odnaleziono drukarki**, za pomocą którego można spróbować znaleźć drukarkę. Jeśli jest używana zaporowa, może być konieczne tymczasowe jej wyłączenie, aby można było znaleźć drukarkę. Ponadto dostępne są opcje wyszukiwania drukarki po jej nazwie hosta, adresie IP lub adresie MAC.

W niektórych przypadkach, gdy drukarka znajduje się w innej podsieci niż komputer, określenie adresu IP drukarki może być jedyną opcją zapewniającą powodzenie.

5. Postępując według instrukcji wyświetlanych na ekranie, zainstaluj sterowniki drukarki i inne oprogramowanie firmy HP, jak program HP DesignJet Utility.

Odinstalowywanie oprogramowania drukarki (Windows)

1. Włóż dysk DVD *HP Start-up Kit* do napędu DVD. Jeżeli dysk DVD nie uruchomi się automatycznie, uruchom program **setup.exe** znajdujący się w jego katalogu głównym.
2. Przejdź do przycisku **Instalacja oprogramowania** i naciśnij go.
3. Kliknij przycisk **Zainstaluj oprogramowanie** i postępuj według instrukcji wyświetlanych na ekranie, aby odinstalować oprogramowanie drukarki.

Podłączanie komputera do drukarki przez sieć (Mac OS X)

W systemie Mac OS X drukarkę można połączyć z siecią, używając następujących metod:

- Bonjour
- TCP/IP



 **WSKAZÓWKA:** Usługa Bonjour jest zalecana tylko w sieci lokalnej; w innych sieciach zalecany jest protokół TCP/IP.

Aby drukować z aplikacji przy użyciu sterownika drukarki, należy postępować zgodnie z następującymi instrukcjami. Zobacz informacje o alternatywnych sposobach drukowania w części [Drukowanie na stronie 68](#).

Przed przystąpieniem do podłączenia sprawdź sprzęt.

- Drukarka powinna być zainstalowana i włączona.
- Przełącznik lub router Ethernet powinien być włączony i działać poprawnie.
- Drukarka i komputer powinny być podłączone do sieci (przewodowej lub bezprzewodowej). Zobacz [Podłączanie drukarki do sieci na stronie 17](#).

Teraz możesz zainstalować oprogramowanie drukarki i podłączyć drukarkę.

1. Przejdź do panelu sterowania i naciśnij kolejno opcje  i . Zanotuj nazwę usługi mDNS tej drukarki.
2. Włóż dysk DVD *HP Start-up Kit* do napędu DVD.
3. Otwórz ikonę DVD na pulpicie.

4. Otworzy się przeglądarka sieci Web, aby wyświetlić pozostałą procedurę instalacji oprogramowania. Należy kliknąć. **Pobierz instalator OS X**. Po pobraniu otwórz oprogramowanie instalacyjne, aby w systemie zainstalować wszystkie wymagane elementy.
5. Po zainstalowaniu oprogramowania program HP Printer Setup Assistant jest uruchamiany automatycznie w celu skonfigurowania połączenia z drukarką. Postępuj zgodnie z instrukcjami wyświetlanymi na ekranie.
6. Po wyświetleniu ekranu Wybór drukarki odszukaj nazwę usługi mDNS tej drukarki (zannotowaną w kroku 1) w kolumnie Nazwa drukarki.
 - Po odszukaniu właściwej nazwy w razie potrzeby przewiń listę suwakiem w bok, aby wyświetlić kolumnę Typ połączenia, i sprawdź, czy jest w niej napisane **Bonjour**. Następnie wyróżnij ten wiersz. W przeciwnym wypadku kontynuuj wyszukiwanie dalej w dół listy.
 - Jeśli nie można znaleźć nazwy drukarki, kliknij po prostu opcję **Kontynuuj** i ręcznie skonfiguruj Preferencje systemu w późniejszym terminie.

Kliknij przycisk **Kontynuuj**.

7. Kontynuuj zgodnie z instrukcjami wyświetlanymi na ekranie.
8. Po zakończeniu pracy programu HP Utility Setup Assistant można wyjąć dysk DVD z napędu DVD.

Jeśli sterownik drukarki jest już zainstalowany, to program HP Printer Setup Assistant można uruchamiać w dowolnym momencie z dysku DVD.

Odinstalowywanie oprogramowania drukarki (Mac OS X)

1. Włóż dysk DVD *HP Start-up Kit* do napędu DVD.
2. Otwórz ikonę DVD na pulpicie.
3. Otwórz program **Mac OS X HP DesignJet Uninstaller** i postępuj według instrukcji wyświetlanych na ekranie, aby odinstalować oprogramowanie drukarki.

Aby usunąć kolejkę druku, wybierz okno dialogowe **Druk i faks** w preferencjach systemu. Wybierz nazwę drukarki, a następnie kliknij przycisk –.

3 Instalowanie drukarki

- [Wstęp](#)
- [Konfigurowanie usług WWW](#)
- [Ręczna konfiguracja usług internetowych](#)
- [Opcje przydatności papieru](#)
- [Włączanie i wyłączanie zagnieżdżenia \(seria T1500\)](#)
- [Włączanie i wyłączanie informacji o użyciu](#)
- [Włączanie i wyłączanie powiadomień e-mail](#)
- [Włączanie i wyłączanie alertów](#)
- [Kontrola dostępu do drukarki](#)
- [Żądanie ID konta \(seria T1500\)](#)
- [Ustawianie preferencji sterownika systemu Windows](#)

Wstęp



W tym rozdziale opisano różne ustawienia drukarki, którymi administrator drukarki może sterować natychmiast po zmontowaniu urządzenia i przygotowaniu go do użycia.

Konfigurowanie usług WWW

Drukarka może połączyć się z Internetem w celu skorzystania z różnych usług internetowych (zobacz również [Drukowanie dla urzędzeń przenośnych i usługi sieciowe na stronie 13](#)):

- Automatyczne aktualizacje oprogramowania układowego
- Korzystanie z usługi HP ePrint w celu drukowania za pośrednictwem poczty e-mail

Aby skonfigurować drukarkę do usług internetowych, wykonaj następujące czynności, które objaśniono bardziej szczegółowo poniżej:

1. Upewnij się, że drukarka jest prawidłowo podłączona do Internetu.
2. Uruchom Kreatora połączenia: Na panelu sterowania naciśnij kolejno opcje , , **Połączenia > Kreator połączeń**.

 **UWAGA:** Jeśli oprogramowanie sprzętowe zostało uaktualnione w trakcie tego procesu, drukarka może wymagać ponownego uruchomienia.

 **WSKAZÓWKA:** Gdy kreator wyświetli kod drukarki, zanotuj go. Zostanie automatycznie wydrukowana strona z adresem e-mail drukarki, instrukcjami na temat jej używania oraz sposobu zarządzania zabezpieczeniami drukarki.

Gratulacje! Konfiguracja usług internetowych została zakończona. Usługa HP ePrint jest gotowa do użycia.

Aby uzyskać najnowsze informacje, pomoc techniczną i warunki korzystania z witryny HP Connected, odwiedź poniższą witrynę internetową: <http://www.hpconnected.com> (Sprawdź dostępność usługi w Twoim regionie).



Ręczna konfiguracja usług internetowych

Kreator połączeń (zobacz [Konfigurowanie usług WWW na stronie 22](#)) zwykle wystarcza do konfiguracji usług internetowych, ale są również dostępne narzędzia do konfiguracji ręcznej, z których można skorzystać.

Konfigurowanie połączenia internetowego drukarki

Połączenie internetowe drukarki można skonfigurować, korzystając z wbudowanego serwera internetowego lub panelu przedniego drukarki.

 **UWAGA:** Jeśli ustawione jest hasło administratora, będzie ono wymagane przy zmianie niniejszych ustawień. W ten sposób administrator może uniemożliwić drukarce połączenie z Internetem, jeśli jest to wymagane.

- **Z poziomu wbudowanego serwera internetowego:** wybierz opcję **Instalacja > Połączenie internetowe**.
- **Korzystając z panelu sterowania:** naciśnij kolejno ikony , , **Połączenia > Połączenie internetowe**.

Możliwe są następujące ustawienia:



- **Połączenie internetowe:** Wartością domyślną jest **Tak**.
- **Proxy > Włącz serwer proxy:** Włącz lub wyłącz serwer proxy.
- **Proxy > Adres proxy:** Wprowadź adres serwera proxy (domyślnie pole jest puste).
- **Proxy > Port serwera proxy:** Wprowadź numer portu serwera proxy (wartością domyślną jest zero).
- **Proxy > Uwierzytelnienie proxy:** Włącz lub wyłącz uwierzytelnianie.
- **Proxy > Przywróć ustawienia fabryczne:** Przywróć początkowe domyślne ustawienia.

Jeśli występują problemy z połączeniem internetowym, zob. [Nie można połączyć się z Internetem na stronie 192](#).

Konfiguracja aktualizacji oprogramowania układowego

Opcję pobierania aktualizacji oprogramowania układowego i sposób wykonywania tej operacji można wybrać za pomocą wbudowanego serwera internetowego lub panelu sterowania.

 **UWAGA:** Jeśli ustawione jest hasło administratora, będzie ono wymagane przy zmianie niniejszych ustawień.

- **Z poziomu wbudowanego serwera internetowego:** wybierz **Instalacja > Aktualizacja oprogramowania układowego**.
- **Korzystając z panelu sterowania:** naciśnij kolejno ikony  ,  , **Aktualizacje > Aktualizacja oprogramowania układowego**.

Możliwe są następujące ustawienia:

- **Sprawdź:** Jeśli wybrano (domyślną) opcję **Automatycznie**, drukarka będzie sprawdzać dostępność nowego oprogramowania układowego raz na tydzień (lub po siedmiu kolejnych uruchomieniach — w zależności od tego, które zdarzenie wystąpi jako pierwsze). Jeśli wybrano opcję **Ręcznie**, drukarka nie będzie wykonywać sprawdzania. Można zrobić to ręcznie w dowolnym momencie.
- **Pobierz:** Jeśli wybrano (domyślną) opcję **Automatycznie**, drukarka automatycznie pobierze nowe oprogramowanie układowe, gdy zostanie udostępnione. Jeśli wybrano opcję **Ręcznie**, przy każdym pobieraniu będzie pojawiać się monit o potwierdzenie.

 **UWAGA:** Pobranie oprogramowania układowego nie oznacza, że zostało ono zainstalowane w drukarce. Aby zainstalować nowe oprogramowanie układowe, należy ręcznie potwierdzić jego instalację.

- **Informacje o aktualizacji oprogramowania układowego:** Informacje o aktualnie zainstalowanym oprogramowaniu układowym.
- **Historia aktualizacji oprogramowania układowego:** Lista wersji oprogramowania układowego, które zostało zainstalowane w drukarce. Jeśli wystąpił problem z bieżącą wersją, zwykle istnieje możliwość ponownego zainstalowania wersji bezpośrednio poprzedzającej wersję aktualnie zainstalowaną.

Ustawianie preferencji drukowania zdalnego

Na panelu sterowania naciśnij kolejno ikony  ,  , **Konfiguracja > Drukuj z chmury**, aby określić domyślne właściwości zadań wysyłanych do drukarki z lokalizacji zdalnych.

- **Marginesy drukarki:** Wybór opcji **Obetnij z zawartości** lub **Dodaj do zawartości**.
- **Kolor:** Wybierz opcje **Kolor**, **Skala szarości** i **Czarno-biały**.
- **Jakość wydruku:** Wybór opcji **Najlepsza**, **Normalna** lub **Szybka**.
- **Rola:** Wybór opcji **Rola 1**, **Rola 2** lub **Oszczędzanie papieru**, która spowoduje automatyczny wybór najwęższej roli pasującej do wydruku.
- **Zadania HP ePrint Center:** Wybór opcji **Wstrzymanie** lub **Drukowanie bezpośrednie**. Domyślnie zadania z chmury mają stan **Wstrzymane**. Jeśli zostanie wybrana opcja **Drukowanie bezpośrednie**, na panelu sterowania nie będzie pojawiać się monit o zezwolenie na drukowanie.





Opcje przydatności papieru

Akcja wykonywana w przypadku niezgodności papieru

Jeśli określony w danym zadaniu druku rodzaj papieru nie jest załadowany do drukarki, drukarka może albo wstrzymać zadanie, aż prawidłowy rodzaj papieru będzie załadowany, albo wydrukować zadanie na niewłaściwym papierze, ignorując problem. Załadowany papier może być uznany za nieodpowiedni w następujących przypadkach:



- Nie określono rodzaju papieru używanego w zadaniu
- Nie określono źródła papieru (rola 1, rola 2 lub arkusz) dla zadania
- Rozmiar papieru jest mniejszy niż określony dla zadania

Na panelu sterowania można ustawić zachowanie drukarki w takich przypadkach.

- Aby drukować bez względu na rodzaj załadowanego papieru, naciśnij kolejno opcje , , **Konfiguracja > Zarządzanie zadaniami > Akcja w przypadku niezgodności papieru > Drukuj mimo to**. Jest to domyślna opcja podczas drukowania z aplikacji lub za pomocą wbudowanego serwera internetowego; opcja ta nie działa podczas drukowania z napędu flash USB.
- Jeśli chcesz, aby takie zadania były wstrzymywane, naciśnij kolejno , , **Konfiguracja > Zarządzanie zadaniami > Akcja w przypadku niezgodności papieru > Drukuj mimo to**. W przypadku każdego wstrzymania zadania drukarka będzie wysyłać alert.

Jeśli zadanie zostanie wstrzymane ze względu na papier, będzie zachowywane w kolejce drukarki, dopóki nie zostanie załadowany prawidłowy rodzaj papieru. Następnie można przejść do kolejki i wybrać wznowienie drukowania zadania. W tym czasie można kontynuować drukowanie pozostałych zadań o innych wymaganiach.

Opcje przełączania rol (seria T1500)

Jeśli załadowane są dwie role, obie odpowiednie do wydrukowania zadania, rola zostanie wybrana zgodnie z preferencjami użytkownika. Te ustawienia można zmienić na panelu sterowania drukarki: naciśnij kolejno ikony  i , a następnie wybierz opcje **Instalacja > Preferencje drukowania > Opcje papieru > Opcje przełączania rol**.

- **Minimalizuj marnowanie papieru.** Jeśli wybrana jest ta opcja, drukarka wybierze największą rolę spełniającą wszystkie kryteria, aby uniknąć marnowania papieru z powodu przycinania. Jest to opcja domyślna.
- **Minimalizuj zmiany ról.** Jeśli wybrana jest ta opcja, drukarka wybierze rolę aktywną, aby nie tracić czasu na przełączenie rol.
- **Użyj roli zawierającej mniej papieru.** Jeśli wybrana jest ta opcja, drukarka wybierze rolę zawierającą najmniejszą ilość papieru.





UWAGA: Ta opcja zostanie uwzględniona tylko po włączeniu opcji **Drukowanie informacji o papierze**. Zobacz [Drukowanie informacji o papierze na stronie 63](#). W przeciwnym wypadku jej działanie będzie takie samo, jak opcji **Minimalizuj marnowanie papieru**.

Włączanie i wyłączanie zagnieżdżenia (seria T1500)

Termin „zagnieżdżanie” oznacza automatyczne drukowanie obrazów lub stron dokumentu na papierze obok siebie (jeśli jest to możliwe) zamiast jedna po drugiej. Ma to na celu uniknięcie marnowania papieru. Zobacz [Zagnieżdżanie zadań w celu zaoszczędzenia papieru na roli \(seria T1500\) na stronie 81](#).

Aby włączyć lub wyłączyć zagnieżdżanie, najpierw należy upewnić się, że włączona jest funkcja Kolejka zadań (zobacz [Wyłączanie kolejki zadań na stronie 92](#) lub [Wyłączanie kolejki zadań na stronie 97](#)), a dla opcji Rozpoczęcie drukowania ustawiono wartość **Po przetworzeniu** (zobacz [Wybór czasu wydruku zadania z kolejki na stronie 91](#) lub [Wybór czasu wydruku zadania z kolejki na stronie 94](#)). Następnie:

- **W programie HP DesignJet Utility do systemu Windows:** na karcie **Administracja** wybierz kolejno opcje **Ustawienia drukarki > Zarządzanie zadaniami > Zagnieżdżanie**.
- **W programie HP Utility do systemu Mac OS X:** wybierz kolejno pozycje **Konfiguracja > Ustawienia drukarki > Konfiguruj ustawienia drukarki > Zarządzanie zadaniami > Zagnieżdżanie**.
- **Z poziomu wbudowanego serwera internetowego:** wybierz opcje **Instalacja Ustawienia drukarki > Zarządzanie zadaniami > Zagnieżdżanie**.
- **Korzystając z panelu sterowania:** naciśnij kolejno opcje  , a następnie **Konfiguracja > Zarządzanie zadaniami > Opcje zagnieżdżenia > Zagnieżdżanie**.

W każdym przypadku zostaną wyświetlone następujące opcje:

- **W kolejności:** Strony są zagnieżdżane w kolejności, w której były wysyłane do drukarki. Zagnieżdżane strony są drukowane, jeśli spełniony jest jeden z trzech następujących warunków:
 - Następna strona nie mieści się w tym samym wierszu, co inne już zagnieżdżone strony.
 - W określonym czasie oczekiwania nie została wysłana do drukarki żadna strona.
 - Następna strona jest niezgodna z już zagnieżdżonymi stronami (zobacz [Zagnieżdżanie zadań w celu zaoszczędzenia papieru na roli \(seria T1500\) na stronie 81](#)).
- **Kolejność zoptymalizowana:** Strony nie muszą być zagnieżdżane w kolejności, w której były wysyłane do drukarki. Po otrzymaniu niezgodnej strony drukarka wstrzymuje drukowanie tej strony i czeka na zgodne strony, aby zakończyć zagnieżdżanie. Zagnieżdżane strony są drukowane, jeśli spełniony jest jeden z trzech następujących warunków:

- Następna strona nie mieści się w tym samym wierszu, co inne już zagnieżdżone strony.
- W określonym czasie oczekiwania nie została wysłana do drukarki żadna strona.
- Kolejka niezgodnych stron jest pełna. Podczas zagnieżdżania zgodnych stron drukarka może umieścić w kolejce maksymalnie sześć niezgodnych stron. Po otrzymaniu siódmej niezgodnej strony zagnieżdżenie jest drukowane w aktualnej postaci.
- **Wyłączone:** Zagnieżdżenie jest wyłączone. Jest to opcja domyślna.

Czas oczekiwania zagnieżdżenia można ustawić na panelu sterowania: naciśnij kolejno , a następnie **Konfiguracja > Zarządzanie zadaniami > Opcje zagnieżdżania > Czas oczekiwania**.

 **WSKAZÓWKA:** Opcja **Kolejność zoptymalizowana** korzysta z minimalnej ilości papieru, jednak drukowanie może trwać dłużej, ponieważ drukarka oczekuje na podanie zgodnych arkuszy.

Włączanie i wyłączanie informacji o użyciu

Drukarka może regularnie wysyłać informacje o użytkowaniu za pośrednictwem poczty e-mail. Można włączyć tę funkcję w następujący sposób:

- **W programie HP DesignJet Utility do systemu Windows:** na karcie **Administracja** wybierz opcje **Ustawienia drukarki > Ewidencjonowanie**.
- **W programie HP Utility do systemu Mac OS X:** wybierz kolejno pozycje **Konfiguracja > Ustawienia drukarki > Konfiguruj ustawienia drukarki > Ewidencjonowanie**.
- **Z poziomu wbudowanego serwera internetowego:** wybierz kolejno pozycje **Instalacja > Ustawienia drukarki > Ewidencjonowanie**.

W każdym przypadku należy ustawić następujące opcje:

- **Wyślij pliki ewidencyjne:** **Włącz** (ustawieniem domyślnym jest WyłączOff)
- **Wyślij pliki ewidencyjne do:** prawidłowy adres e-mail
- **Wyślij pliki ewidencyjne co:** wybierz liczbę dni (1–60) lub liczbę wydruków (1–500)

Upewnij się, że serwer poczty e-mail jest skonfigurowany. Aby skonfigurować serwer poczty e-mail za pomocą wbudowanego serwera internetowego, wybierz kolejno pozycje **Konfiguracja > Serwer poczty e-mail** i wypełnij następujące pola:

- **Serwer SMTP:** adres IP serwera poczty wychodzącej (SMTP), który będzie przetwarzać wszystkie wiadomości e-mail z drukarki. Jeżeli serwer pocztowy wymaga uwierzytelniania, powiadomienia pocztą e-mail nie będą działać.
 - **Adres e-mail drukarki:** każda wiadomość e-mail wysłana przez drukarkę musi zawierać adres zwrotny, który nie musi być rzeczywistym, funkcjonującym adresem e-mail, ale powinien być unikatowy, aby odbiorcy wiadomości mogli zidentyfikować drukarkę, która wysłała wiadomość. Nie jest to ten sam adres e-mail, który jest używany przez usługę HP ePrint.
 - **Nazwa**
 - **Numer portu**
 - **Uwierzytelnianie.** W przypadku wyboru opcji uwierzytelniania użytkownik jest proszony również o podanie nazwy użytkownika i hasła.

Włączanie i wyłączanie powiadomień e-mail

Odbieranie powiadomień pocztą e-mail z drukarki wymaga skonfigurowania serwera e-mail (zob. [Włączanie i wyłączanie informacji o użyciu na stronie 26](#)).

Usługa powiadamiania jest zawsze włączona, ale wszystkie poszczególne powiadomienia są domyślnie wyłączone. Można je włączać i wyłączać pojedynczo, wybierając opcję **Powiadomienia** na karcie **Konfiguracja** wbudowanego serwera internetowego.

Włączanie i wyłączanie alertów

Za pomocą alertów drukarka ostrzega o zmianie stanu zadania druku lub problemie, który można usunąć przez wykonanie odpowiedniej czynności. Alerty są wyświetlane na panelu sterowania drukarki, w programie HP Utility i przez wbudowany serwer internetowy.

Ustawienia alertów można zmieniać w różny sposób, aby wyświetlić wszystkie dostępne alerty, niektóre z nich lub nie wyświetlić żadnego alertu.

Aby uzyskać dostęp do ustawień alertów w systemie Windows

- Wybierz opcję **Ustawienia alertów** z menu **Narzędzia** programu HP DesignJet Utility.
- Wybierz opcję **Ustawienia alertów** na dowolnej stronie alertów wyświetlonej w programie HP DesignJet Utility.
- Kliknij prawym przyciskiem myszy ikonę programu HP DesignJet Utility na pasku zadań i wybierz polecenie **Ustawienia alertów**.

W oknie ustawień alertów można całkowicie wyłączyć alerty przy użyciu suwaka.

Można też wybrać kiedy, jeśli w ogóle alerty krytyczne lub niekrytyczne mają być wyświetlane.

Aby uzyskać dostęp do ustawień alertów w systemie Mac OS X

- Otwórz okno preferencji programu HP Printer Monitor, wybierz drukarkę, a następnie opcję **Dostosuj alerty**, aby można było skonfigurować wyświetlanie poszczególnych alertów w określonych przypadkach i określonym interwale czasu.

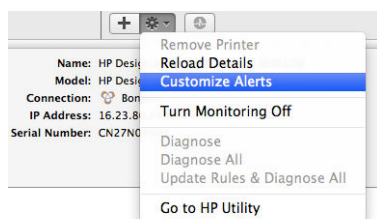

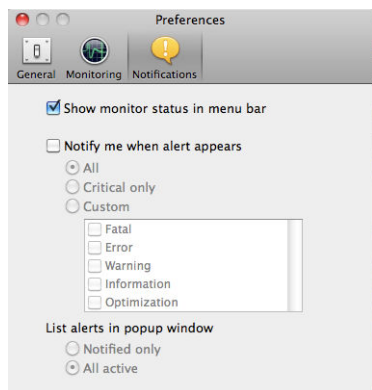

Alerty można całkowicie wyłączyć, usuwając zaznaczenie pola „Show monitor status in menu bar” (Pokaż stan monitorowania na pasku menu) na karcie powiadomień w oknie preferencji programu HP Printer Monitor. Jeśli to pole pozostanie zaznaczone, ale usunięto zaznaczenie pola „Notify me when alert appears” (Powiadom mnie, gdy pojawi się alert), które przedstawiono poniżej, alerty będą dostępne w programie HP Printer Monitor, ale nie będą się pojawiać na ekranie Dock.



Kontrola dostępu do drukarki

Ustawienia zabezpieczeń na panelu sterowania

Aby sterować niektórymi funkcjami drukarki, przejdź do panelu sterowania i naciśnij kolejno opcje , , a następnie **Zabezpieczenia**.

- **Napęd USB:** Włącz lub wyłącz korzystanie z napędu USB Flash.
- **Aktualizacja oprogramowania układowego z USB:** Włączenie lub wyłączenie aktualizacji oprogramowania układowego z napędu USB Flash.
- **Połączenie internetowe:** Włączenie lub wyłączenie połączenia internetowego.



UWAGA: Wyłączenie go powoduje również wyłączenie automatycznych aktualizacji oprogramowania układowego oraz funkcji drukowania zdalnego.

- **Włącz HP Connected:** Włączenie lub wyłączenie możliwości używania usługi HP DesignJet ePrint na komputerze podłączonym bezpośrednio do drukarki.
- **Sesje użytkownika:** Włączenie lub wyłączenie automatycznego wylogowania po 1, 3 lub 5 min.
- **Kontrola dostępu do drukarki:** Włączenie, wyłączenie lub zmiana hasła administratora.

Jeśli ustawione jest hasło administratora, jego podanie będzie wymagane przy wykonywaniu następujących operacji:

- Zmiana ustawień zabezpieczeń (w tym samego hasła administratora)
- Zmiana konfiguracji połączenia internetowego
- Zmiana konfiguracji automatycznej aktualizacji oprogramowania układowego
- Włączenie lub wyłączenie automatycznego pobierania i instalacji automatycznych aktualizacji oprogramowania układowego
- Przywracanie wcześniejszej wersji oprogramowania układowego
- Przywróć domyślne ustawienia fabryczne

 **UWAGA:** Hasło administratora może zawierać tylko znaki wyświetlane na ekranowej klawiaturze panelu sterowania. Jeśli nowe hasło ustawiono za pomocą wbudowanego serwera internetowego, zostaną odrzucone znaki, których nie obejmuje ten ograniczony zestaw znaków.

Ustawienia zabezpieczeń wbudowanego serwera internetowego



Aby sterować różnymi sposobami dostępu do drukarki we wbudowanym serwerze internetowym, wybierz kartę **Zabezpieczenia**:

- Określ oddzielne hasła administratora i gościa, aby sterować dostępem do wbudowanego serwera internetowego
- Bezpieczne usuwanie niektórych lub wszystkich plików z dysku twardego
- Włącz lub wyłącz różne grupy czynności wykonywanych za pomocą panelu sterowania
- Należy używać tych samych ustawień zabezpieczeń, które są dostępne na panelu sterowania (patrz powyżej)

 **UWAGA:** Może być wymagane hasło administratora.

 **UWAGA:** Aby uzyskać więcej informacji, zobacz pomoc online wbudowanego serwera internetowego.

Wyłącz HP Connected

W razie potrzeby, ze względów bezpieczeństwa można wyłączyć połączenie z Centrum HP ePrint. Na panelu sterowania naciśnij kolejno opcje  ,  , a następnie **Łączność** > **Łączność z HP ePrint Center** > **Łączność z HP ePrint Center** i wybierz opcję **Wyłącz**.

Wyłączenie tylko wstrzymuje działanie funkcji drukowania zdalnego. Aby wznowić korzystanie z niej, wystarczy ją ponownie włączyć w tym samym menu. To już wszystkie wymagane kroki dotyczące HP Connected.

Jeżeli chcesz wyłączyć zdalne drukowanie na stałe, wybierz opcję **Wyłącz na stałe**, co spowoduje usunięcie drukarki z konta w Centrum HP. Aby ponownie użyć funkcji zdalnego drukowania, należy ją ponownie skonfigurować od początku (zobacz [Konfigurowanie usług WWW na stronie 22](#)).

 **UWAGA:** Można uniemożliwić zmianę tych opcji przez użytkowników innych niż administratorzy, ustawiając hasło administratora we wbudowanym serwerze internetowym (**Konfiguracja** > **Zabezpieczenia**).

Żądanie ID konta (seria T1500)

Jeśli chcesz rejestrować użytkownika drukarki według kont różnych użytkowników, należy ustawić w drukarce żądanie identyfikatora konta dla każdego wysydanego zadania.

- **W programie HP DesignJet Utility do systemu Windows:** na karcie **Administracja** wybierz **Ustawienia drukarki** > **Ewidencjonowanie** > **Żądaj identyfikatora konta**.
- **W programie HP Utility do systemu Mac OS X:** wybierz kolejno pozycje **Konfiguracja** > **Ustawienia drukarki** > **Konfiguruj ustawienia drukarki** > **Ewidencjonowanie** > **Żądaj identyfikatora konta**.

Włączenie tego ustawienia powoduje, że wypełnienie pola identyfikatora konta jest obowiązkowe. Zadania, które nie mają przypisanego identyfikatora konta, otrzymują status „wstrzymanie ze względu na ewidencjonowanie”.

Identyfikator konta można ustawić w sterowniku drukarki podczas wysyłania zadania. Jeśli drukarka przypisała do zadania status „on hold for accounting” (wstrzymanie ze względu na ewidencjonowanie), można wprowadzić identyfikator konta we wbudowanym serwerze internetowym, programie HP DesignJet Utility lub HP Utility, przechodząc do kolejki zadań i klikając wstrzymane zadanie. Zostanie wyświetlone okno zawierające pole tekstowe, w którym można wprowadzić identyfikator konta.

Ustawianie preferencji sterownika systemu Windows

Niektóre domyślne ustawienia sterownika drukarki można zmienić zgodnie z własnymi preferencjami; dotyczy to np. opcji emulacji kolorów lub oszczędności papieru. W tym celu kliknij przycisk **Start** na ekranie komputera, a następnie wybierz polecenie **Drukarki i faksy**. W oknie Drukarki i faksy kliknij prawym przyciskiem myszy ikonę drukarki i wybierz polecenie **Preferencje drukowania**. Wszelkie ustawienia zmienione w oknie Preferencje drukowania będą zapisane jako domyślne.

4 Konfiguracja sieci

- [Wstęp](#)
- [Weryfikacja prawidłowego działania](#)
- [Wstępna konfiguracja ustawień sieciowych \(jeśli jest wymagana\)](#)
- [Dodawanie drukarki do systemu sieciowego](#)
- [Rozwiązywanie problemów](#)
- [Resetowanie parametrów sieci](#)
- [Kontrolowanie protokołów sieciowych](#)
- [Pozycje menu panelu sterowania](#)
- [Usługi wbudowane](#)
- [Obsługiwane protokoły sieciowe](#)

Wstęp

Drukarka wyposażona jest w pojedyncze złącze RJ-45 służące do połączenia z siecią przy użyciu skrętki nieekranowanej.

Wbudowany serwer druku Jetdirect obsługuje połączenia z sieciami zgodnymi ze standardami IEEE 802.3 10Base-T Ethernet, IEEE 802.3u 100Base-TX Fast Ethernet i 802.3ab 1000Base-T Gigabit Ethernet. Po podłączeniu i włączeniu drukarka automatycznie negocjuje połączenie z siecią, aby działać z maksymalną prędkością łącza wynoszącą 10, 100 lub 1000 Mb/s oraz komunikować się w trybie pełno- lub półduplexowym. Po ustanowieniu komunikacji z siecią połączenie można jednak skonfigurować ręcznie przy użyciu panelu sterowania drukarki lub innych narzędzi konfiguracyjnych.

Drukarka może obsługiwać kilka protokołów sieciowych jednocześnie, w tym TCP/IPv4 i TCP/IPv6. Ze względów bezpieczeństwa zawiera ona funkcje umożliwiające kontrolę ruchu IP do i z drukarki oraz obsługuje konfigurację protokołów IP Security (IPsec).

Weryfikacja prawidłowego działania

1. Aby sprawdzić komunikaty o stanie, wydrukuj stronę konfiguracji We/Wy.
2. W górnej części strony konfiguracji We/Wy szukaj komunikatu o stanie **I/O Card Ready** (Karta We/Wy gotowa).
3. Jeśli znajdziesz komunikat **I/O Card Ready** (Karta We/Wy gotowa), serwer druku działa prawidłowo. Przejdź do następnej sekcji.

Jeśli znajdziesz komunikat inny niż **I/O Card Ready** (Karta We/Wy gotowa), spróbuj wykonać następujące czynności:

- a. Wyłącz drukarkę, a następnie włącz ją ponownie, aby jeszcze raz zainicjować serwer druku.
- b. Sprawdź, czy diodowe wskaźniki stanu określają odpowiedni stan.



UWAGA: Zobacz [Rozwiązywanie problemów na stronie 33](#), aby uzyskać informacje na temat konfiguracji łącza i rozwiązywania problemów.

W *Podręczniku administratora serwerów druku HP Jetdirect* sprawdź model serwera druku, który pomoże zinterpretować inne komunikaty i rozwiązać problemy.

Wstępna konfiguracja ustawień sieciowych (jeśli jest wymagana)

Jeśli sieć wymaga skonfigurowania ustawień sieciowych przed dodaniem drukarki do systemów sieciowych, można to zrobić w tym momencie.

Jednakże w większości przypadków można pominąć tę sekcję. Zamiast tego można przejść bezpośrednio do następnej sekcji, aby zainstalować drukarkę w systemach komputerowych podłączonych do sieci. Oprogramowanie do instalacji sieci pozwoli skonfigurować podstawowe ustawienia sieciowe i dodać drukarkę do konfiguracji systemu.

Narzędzia do wstępnej konfiguracji

Do wstępnego skonfigurowania ustawień sieciowych można użyć poniższych narzędzi.

- Panel przedni
- Wbudowany serwer internetowy
- Można użyć zaawansowanej metody konfiguracji, takiej jak BootP, DHCP, Telnet lub poleceń arp i ping. Instrukcje danego modelu serwera druku można znaleźć w *Podręczniku administratora serwerów druku HP Jetdirect*.

Po skonfigurowaniu ustawień sieciowych w drukarce wartości ustawień są zapisywane i zachowywane nawet po wyłączeniu i ponownym włączeniu urządzenia.

Dodawanie drukarki do systemu sieciowego

Gdy drukarka zostanie skonfigurowana tak, aby prawidłowo działać w sieci, można dodać ją na każdym komputerze, który będzie wysyłał zadania drukowania bezpośrednio do niej. Aby dodać drukarkę do konfiguracji systemu, należy użyć oprogramowania do instalacji drukarki sieciowej odpowiedniego dla danego systemu. Zaleca się użycie dysku DVD HP Start-Up Kit dołączonego do drukarki.

Drukowanie w systemie klient-serwer

Po skonfigurowaniu drukarki należy skonfigurować klienty sieciowe, aby mogły uzyskiwać do niej dostęp. Procedura zależy od dostępnych narzędzi do określonych klientów i sieciowego systemu operacyjnego.

Więcej informacji można znaleźć w dokumentacji i pomocy do danego systemu operacyjnego.

Systemy UNIX lub Linux

Drukarka obsługuje komunikację sieciową z systemami UNIX lub Linux. Aby zainstalować drukarkę, należy użyć narzędzi dostępnych w systemie. Aby uzyskać więcej informacji, zobacz http://www.hp.com/support/net_printing.

Rozwiązywanie problemów

Strona konfiguracji We/Wy

Strona konfiguracji We/Wy zapewnia dokładne informacje o stanie serwera druku. Jest to ważne narzędzie diagnostyczne, szczególnie jeśli komunikacja w sieci jest niedostępna. Opis komunikatów, które mogą znaleźć się na stronie konfiguracji we/wy odpowiedniej do modelu serwera druku można znaleźć w *Podręczniku administratora serwerów druku HP Jetdirect*.

Diodowe wskaźniki

Drukarka jest wyposażona we wskaźniki stanu (LED), które sygnalizują stan połączenia i aktywność sieci.

- Gdy włączony jest zielony wskaźnik, drukarka pomyślnie połączyła się z siecią.
- Gdy miga żółty wskaźnik, przez sieć przesyłane są dane.

Rozwiązywanie problemów z połączeniem

Jeśli drukarka nie nawiąże połączenia z siecią:

- Obie diody będą wyłączone.
- Na stronie konfiguracji we/wy znajdzie się komunikat **LAN Error — Loss of Carrier** (Błąd sieci LAN — utrata łączności).

Jeśli zostanie wykryty błąd połączenia, spróbuj wykonać poniższe czynności:

- Sprawdź połączenia kablowe.
- Ręcznie skonfiguruj ustawienie łącza zgodnie z konfiguracją portu koncentratora sieciowego lub przełącznika. Opis metod ręcznej konfiguracji, zob. [Metody konfiguracji łącza na stronie 34](#) Wyłącz drukarkę, a następnie włącz ją ponownie, aby jeszcze raz zainicjować ustawienia.
- Wydrukuj stronę konfiguracji We/Wy i sprawdź ustawienia połączenia.

Element	Opis
Konfiguracja portu	<p>Jeśli drukarka jest podłączona prawidłowo, ta pozycja ma następujące wartości:</p> <ul style="list-style-type: none"> • 10BASE-T PÓŁDUPEKS: 10 Mb/s, półdupleks • 10BASE-T PEŁNY DUPEKS: 10 Mb/s, pełny duplex • 100TX-PÓŁDUPEKS: 100 Mb/s, półdupleks • 100TX-PEŁNY DUPEKS: 100 Mb/s, pełny duplex • 1000TX PEŁNY DUPEKS <p>Jeśli drukarka nie jest prawidłowo połączona, widoczny będzie jeden z następujących komunikatów:</p> <ul style="list-style-type: none"> • UNKNOWN: drukarka jest inicjowana. • DISCONNECTED: nie wykryto połączenia sieciowego. Sprawdź kable sieciowe. Jeszcze raz skonfiguruj ustawienia połączenia lub uruchom drukarkę ponownie.
Automatyczne negocjowanie	<p>Wskazuje, czy automatyczne negocjowanie konfiguracji połączenia jest włączone, czy wyłączone.</p> <ul style="list-style-type: none"> • ON (ustawienie domyślne): drukarka podejmie próbę automatycznego skonfigurowania ustawień sieciowych z zastosowaniem odpowiednich szybkości i trybu komunikacji. • Wyłączone: szybkość łącza i tryb komunikacji należy skonfigurować ręcznie przy użyciu panelu sterowania. Ustawienia muszą być zgodne z ustawieniami sieci, aby wszystko działało prawidłowo.

Metody konfiguracji łącza

Drukarka obsługuje połączenia sieciowe o szybkości 10, 100 lub 1000 Mb/s w trybach komunikacji pełno- i półdupleksowym (tryb półdupleksowy 1000T nie jest obsługiwany). Domyślnie podejmie próbę automatycznej negocjacji sposobu działania połączenia sieciowego.

W przypadku łączenia z koncentratorami sieciowymi i przełącznikami nieobsługującymi automatycznego negocjowania drukarka skonfiguruje się tak, aby korzystać z łącza półdupleksowego o szybkości 10 lub 100 Mb/s. Jeśli na przykład urządzenie zostanie podłączone do koncentratora obsługującego szybkość 10 Mb/s i nieobsługującego automatycznego negocjowania, serwer druku automatycznie zmieni swoje ustawienie na tryb półdupleksowy 10 Mb/s.

Jeśli drukarka nie będzie mogła połączyć się z siecią przy użyciu automatycznej negocjacji, ustawienie łącza można określić, korzystając z jednej z następujących metod:

- Panel przedni
- Wbudowany serwer internetowy

- Interfejs usługi Telnet, za pośrednictwem systemowego wiersza polecenia
- Plik konfiguracyjny TFTP (Trivial File Transfer Protocol), który jest pobierany na przykład z serwera BootP lub DHCP
- Narzędzia do zarządzania siecią, takie jak HP Web Jetadmin

Resetowanie parametrów sieci

Parametry sieci (na przykład adres IP) można zresetować do domyślnych ustawień fabrycznych poprzez zimny reset, czyli wyłączenie i ponowne włączenie drukarki. Po zimnym resecie należy wydrukować stronę konfiguracji we/wy, aby upewnić się, że wartości fabryczne zostały przywrócone.

⚠ OSTROŻNIE: W trakcie zimnego resetu zostaną przywrócone wartości fabryczne zainstalowanego certyfikatu HP Jetdirect X.509. Niemniej jednak, certyfikat CA (Certificate Authority) zainstalowany przez użytkownika w celu zweryfikowania sieciowego serwera uwierzytelniania nie zostanie zapisany.

Zobacz też [Drukarka dziwnie się zachowuje na stronie 190](#).

Kontrolowanie protokołów sieciowych

Drukarka może jednocześnie obsługiwać wiele protokołów komunikacji sieciowej. Dzięki temu komputery w sieci korzystające z różnych protokołów mogą komunikować się z tą samą drukarką.

Każdy protokół może wymagać konfiguracji zanim będzie możliwe komunikowanie się z drukarką za pośrednictwem sieci. W przypadku niektórych protokołów wymagane parametry są wykrywane automatycznie i ustawienia nie muszą być określone przez użytkownika. Jednak inne protokoły mogą wymagać skonfigurowania wielu parametrów.

Włączanie i wyłączanie protokołów sieciowych

Gdy protokół sieciowy jest włączony, drukarka może aktywnie przysyłać dane w sieci, nawet jeśli nie ma w niej komputerów obsługujących ten protokół. Może to spowodować zwiększenie ruchu sieciowego. Aby wyeliminować niepotrzebny ruch, można wyłączyć nieużywane protokoły. Wyłączenie nieużywanych protokołów umożliwia:

- Zmniejszenie ruchu w sieci przez wyeliminowanie komunikatów emisji nadawanych przez nieużywane protokoły;
- Uzyskanie lepszej kontroli nad osobami korzystającymi z drukarki przez wyeliminowanie użytkowników z innych sieci, którzy mogą przysyłać zadania drukowania do danej drukarki.
- Wyświetlanie informacji o błędach dotyczących tylko aktywnych protokołów

Aby wyłączyć nieużywane protokoły przy użyciu menu panelu sterowania urządzenia, zobacz [Pozycje menu panelu sterowania na stronie 36](#). Informacje o innych narzędziach, takich jak dostęp do wbudowanego serwera Telnet przez systemowy wiersz polecenia, można znaleźć w *Podręczniku administratora serwera druku HP Jetdirect* danego modelu serwera druku.

Pozycje menu panelu sterowania

Pozycja menu	Pozycja menu podrzędnego	Pozycja menu podrzędnego	Wartości i opis
TCP/IP	Nazwa hosta		Ciąg znaków alfanumerycznych o długości do 32 znaków, który jest używany do identyfikowania urządzenia. Ta nazwa jest wymieniona na stronie konfiguracji HP Jetdirect. Domyślną nazwą hosta jest NPlxxxxxx, gdzie xxxxxx to sześć ostatnich cyfr adresu sprzętowego (MAC) sieci LAN.
	Ustawienia protokołu IPV4	Metoda konfiguracji	Określa metodę konfiguracji parametrów TCP/IPv4 na serwerze druku HP Jetdirect. Bootp: użyj protokołu BootP (Bootstrap Protocol), aby uzyskać automatyczną konfigurację z serwera BootP. DHCP (ustawienie domyślne): użyj DHCP (Dynamic Host Configuration Protocol), aby uzyskać automatyczną konfigurację z serwera DHCPv4. W przypadku wybraniu tej opcji przy jednoczesnym korzystaniu z DHCP, menu Zwolnienie DHCP i Odnowienie DHCP są dostępne oraz można za ich pomocą ustawić opcje dzierżawy DHCP. Auto IP: używaj automatycznego lokalnego adresowania IPv4 na poziomie łącza. Adres o postaci 169.254.x.x zostanie przypisany automatycznie. Ręczny: użyj menu Ustawienia ręczne do skonfigurowania parametrów protokołu TCP/IPv4.
		Zwolnienie DHCP	To menu pojawia się, jeśli opcja Metoda konfiguracji została ustawiona na DHCP i ma miejsce dzierżawa DHCP dla serwera druku. Nie (ustawienie domyślne): Zapisywana jest bieżąca dzierżawa DHCP. Tak: Bieżąca dzierżawa DHCP i dzierżawiony adres IP zostaną zwolnione.
		Odnowienie DHCP	To menu pojawia się, jeśli opcja Metoda konfiguracji została ustawiona na DHCP i ma miejsce dzierżawa DHCP dla serwera druku. Nie (ustawienie domyślne): Serwer druku nie żąda odnowienia dzierżawy DHCP. Tak: Serwer druku wystosowuje żądanie o odnowę bieżącej dzierżawy DHCP.

Pozycja menu	Pozycja menu podrzędnego	Pozycja menu podrzędnego	Wartości i opis
		Ustawienia ręczne	<p>(Ta opcja jest dostępna tylko wtedy, gdy ustawienie Metoda konfiguracji ma wartość Ręczny). Skonfiguruj parametry bezpośrednio z panelu sterowania drukarki:</p> <p>Adres IP: Unikatowy adres IP drukarki (n.n.n.n).</p> <p>Maska podsieci: Maskę podsieci drukarki (n.n.n.n).</p> <p>Serwer syslog: Adres IP serwera syslog (n.n.n.n) używanego do odbierania i rejestrowania komunikatów syslog.</p> <p>Domyślna brama: Adres IP (n.n.n.n) bramki lub routera służący do komunikacji z innymi sieciami.</p> <p>Limit czasu przestoju: Czas w sekundach, po upływie którego bezczynne połączenie TCP przesyłania danych wydruku zostaje zakończone (standardowo 270 sekund, wartość 0 wyłącza limit czasu).</p>
		Domyślny adres IP	<p>Ustaw domyślną wartość adresu IP, jeśli serwer druku nie może uzyskać adresu IP z sieci podczas wymuszonej ponownej konfiguracji TCP/IP (np. gdy ręcznie skonfigurowano używanie BootP lub DHCP).</p> <p>Auto IP: Ustawiono lokalny adres IP 169.254.x.x dla łącza.</p> <p>Starsze: Ustawiono adres 192.0.0.192 zgodny ze starszymi urządzeniami HP Jetdirect.</p>
		Podstawowy DNS	<p>Określ adres IP (n.n.n.n) podstawowego serwera DNS.</p> <p>UWAGA: Ta pozycja jest wyświetlana tylko wtedy, gdy konfiguracja Ręczny ma wyższy priorytet niż DHCP w tabeli Konfiguracja Pierwszeństwo, skonfigurowany we wbudowanym serwerze internetowym.</p>
		Dodatkowy DNS	<p>Określ adres IP (n.n.n.n) dodatkowego serwera DNS.</p> <p>UWAGA: Ta pozycja jest wyświetlana tylko wtedy, gdy konfiguracja Ręczny ma wyższy priorytet niż DHCP w tabeli Konfiguracja Pierwszeństwo, skonfigurowany we wbudowanym serwerze internetowym.</p>
	Ustawienia protokołu IPv6	Włącz	<p>Ta pozycja umożliwia włączenie lub wyłączenie działania protokołu IPv6 na serwerze druku.</p> <p>Wyłączone: IPv6 jest wyłączone.</p> <p>Włączone (ustawienie domyślne): IPv6 jest włączone.</p>
		Adres	<p>Ta pozycja umożliwia ręczne konfigurowanie adresu IPv6.</p> <p>Ustawienia ręczne: Skorzystaj z menu Ustawienia ręczne, aby włączyć i ręcznie skonfigurować adres TCP/IPv6.</p> <p>Włącz: Wybierz tę pozycję, a następnie opcję Włączone, aby włączyć ręczną konfigurację, lub wybierz Wyłączone, aby wyłączyć ręczną konfigurację.</p> <p>Adres: Ta pozycja umożliwia wpisanie 32-cyfrowego, szesnastkowego adresu IPv6 opartego na składni szesnastkowej z dwukropkiem jako separatorem.</p>

Pozycja menu	Pozycja menu podrzędnego	Pozycja menu podrzędnego	Wartości i opis
		Zasady DHCPv6	<p>Określono router: Sprzętowa metoda automatycznej konfiguracji, która ma być wykorzystywana przez serwer druku, jest określana przez router. Router określa, czy serwer druku uzyskuje adres, informacje o konfiguracji lub jedno i drugie z serwera DHCPv6.</p> <p>Ruter niedostępny: Jeżeli router nie jest dostępny, serwer druku powinien podjąć próbę pozyskania konfiguracji sprzętowej z serwera DHCPv6.</p> <p>Zawsze: Niezależnie od tego, czy ruter jest dostępny, serwer druku zawsze próbuje uzyskać swoją konfigurację sprzętową z serwera DHCPv6.</p>
		Podstawowy DNS	<p>Ta pozycja umożliwi określenie adresu IPv6 dla podstawowego serwera DNS, z którego powinien korzystać serwer druku.</p> <p>UWAGA: Ta pozycja jest wyświetlana tylko wtedy, gdy konfiguracja Ręczny ma wyższy priorytet niż DHCP w tabeli Pierwszeństwo konfiguracji, skonfigurowany we wbudowanym serwerze internetowym.</p>
		Dodatkowy DNS	<p>Ta pozycja umożliwi określenie adresu IPv6 dla dodatkowego serwera DNS, z którego powinien korzystać serwer druku.</p> <p>UWAGA: Ta pozycja jest wyświetlana tylko wtedy, gdy konfiguracja Ręczny ma wyższy priorytet niż DHCP w tabeli Pierwszeństwo konfiguracji, skonfigurowany we wbudowanym serwerze internetowym.</p>
	Serwer proxy		<p>Określa serwer proxy, który ma być używany przez wbudowane aplikacje urządzenia. Serwer proxy jest zwykle używany przez klienty sieciowe do uzyskiwania dostępu do Internetu. Zapamiętuje strony internetowe i zapewnia klientom pewien poziom bezpieczeństwa internetowego.</p> <p>Aby określić serwer proxy, wprowadź jego adres IPv4 lub w pełni kwalifikowaną nazwę domeny. Nazwa może składać się z maksymalnie 255 oktetów.</p> <p>W przypadku niektórych sieci należy skontaktować się z usługodawcą ISP, aby uzyskać adres serwera proxy.</p>
	Port proxy		<p>Wpisz numer portu używany przez serwer proxy do obsługi klienta. Numer portu określa port zarezerwowany dla aktywności proxy w sieci i może mieścić się w zakresie od 0 do 65535.</p>
Zabezpieczenia	Wydrukuj stronę zabezpieczeń		<p>Tak: Drukuje stronę zawierającą bieżące ustawienia zabezpieczeń IPsec na serwerze druku HP Jetdirect.</p> <p>Nie (ustawienie domyślne): Strona ustawień zabezpieczeń nie jest drukowana.</p>

Pozycja menu	Pozycja menu podrzędnego	Pozycja menu podrzędnego	Wartości i opis
Bezpieczna sieć Web			<p>W celu zarządzania konfiguracją określ, czy wbudowany serwer internetowy ma akceptować tylko bezpieczne połączenia HTTPS, czy zarówno HTTP, jak i HTTPS.</p> <p>HTTPS Wymagane: Do bezpiecznej, szyfrowanej komunikacji może być używany jedynie protokół HTTPS. Serwer druku będzie widoczny jako bezpieczna witryna.</p> <p>HTTP/HTTPS opcjonalnie: Dozwolony jest dostęp zarówno poprzez HTTP, jak i HTTPS.</p> <p>UWAGA: Domyślne ustawienie fabryczne jest zależne od modelu serwera druku.</p>
IPSEC			<p>Określ stan zapory lub IPsec na serwerze druku.</p> <p>Zachowaj: Stan protokołu IPsec/zapory pozostanie niezmieniony (taki jak obecnie skonfigurowany).</p> <p>Wyłącz: Działanie protokołu IPsec/zapory na serwerze druku jest wyłączone.</p>

Pozycja menu	Pozycja menu podrzędnego	Pozycja menu podrzędnego	Wartości i opis
Resetuj zabezpieczenia			<p>Określ, czy bieżące ustawienia zabezpieczeń na serwerze druku zostaną zapisane, czy zostaną przywrócone do ustawień fabrycznych.</p> <p>Nie (ustawienie domyślne): Bieżące ustawienia zabezpieczeń zostaną zachowane.</p> <p>Tak: Ustawienia zabezpieczeń zostaną przywrócone do domyślnych ustawień fabrycznych.</p>
Szybkość łącza			<p>Prędkość łącza i tryb komunikacji serwera druku musi pasować do sieci. Dostępne ustawienia zależą od urządzenia i zainstalowanego serwera druku. Wybierz jedno z poniższych ustawień konfiguracji połączenia:</p> <p>OSTROŻNIE: Zmiana ustawienia połączenia może spowodować utratę komunikacji z serwerem druku i urządzeniem sieciowym.</p> <p>Auto (ustawienie domyślne): Serwer druku używa automatycznej negocjacji do skonfigurowania się w taki sposób, aby mógł korzystać z jak najwyższej szybkości łącza i jak najlepszego trybu komunikacji. Jeżeli automatyczne negocjowanie nie powiedzie się, zostaną ustawione tryby 100TX HALF lub 10TX HALF w zależności od wykrytej szybkości łącza danego portu koncentratora/przełącznika. (Wybór trybu półdupleksowego 1000T nie jest obsługiwany).</p> <p>10T półdupleks: działanie w trybie półdupleksowym z szybkością 10 Mb/s.</p> <p>10T pełny duplex: działanie w trybie pełnodupleksowym z szybkością 10 Mb/s.</p> <p>100TX półdupleks: działanie w trybie półdupleksowym z szybkością 100 Mb/s.</p> <p>100TX pełny duplex: działanie w trybie pełnodupleksowym z szybkością 100 Mb/s.</p> <p>100TX auto: ograniczenie automatycznego negocjowania do maksymalnej szybkości łącza wynoszącej 100 Mb/s.</p> <p>1000TX pełny duplex: działanie w trybie pełnodupleksowym z szybkością 1000 Mb/s.</p>

Usługi wbudowane

Poniżej wymieniono najważniejsze wbudowane usługi sieciowe drukarki. Aby uzyskać informacje o najnowszych funkcjach i usługach, zobacz <http://www.hp.com/go/jetdirect>.

- Konfiguracja i zarządzanie
 - BootP/DHCP (tylko IPv4)
 - DHCPv6
 - TFTP (tylko IPv4)

- Web Proxy (automatyczny/ręczny cURL)
- LLMNR
- Telnet (tylko IPv4)
- Agenty SNMP (v1, v2c, v3)
- Bonjour (dla Mac OS X)
- FTP (protokół przesyłania plików)
- Wykrywanie WS (usługi Microsoft Web Services)
- Wbudowany serwer internetowy, HTTP (TCP, port 80)
- Wbudowany serwer internetowy, HTTPS (TCP, port 443)
- Protokół IPsec
- Drukowanie
 - Drukowanie Raw IP (porty TCP 9100, 9101, 9102 zastrzeżone przez firmę HP)
 - Drukowanie LPD (TCP, port 515)
 - Drukowanie IPP (TCP, port 631)
 - Drukowanie FTP (TCP, porty 20, 21)
 - Drukowanie WS (Microsoft Web Services)
- Zabezpieczenia
 - SNMP v3
 - SSL/TLS
 - Uwierzytelnianie 802.1X: WEP, WPA, WPA2, LEAP, PEAP oraz EAP-TLS
 - Zapora

Obsługiwane protokoły sieciowe

Obsługiwane protokoły sieciowe i popularne sieciowe środowiska drukowania, które korzystają z tych protokołów, zostały wymienione poniżej.





Obsługiwane protokoły sieciowe	Typowe środowiska drukowania sieciowego
TCP/IPv4	<p>(Drukowanie w trybie bezpośrednim) Microsoft Windows XP, Windows Server 2003 i nowsze wersje systemu Windows</p> <p>Środowiska serwera terminali firmy Microsoft i Citrix MetaFrame</p> <p>UNIX i Linux, w tym: HP HP-UX, Sun Microsystems Solaris (tylko systemy SPARC), IBM AIX, HP MPE-iX, RedHat Linux, SuSE Linux</p> <p>Systemy LPR/LPD (Line Printer Daemon, zgodne ze standardem RFC 1179)</p> <p>IPP (Internet Printing Protocol)</p> <p>Drukowanie FTP (File Transfer Protocol)</p>
TCP/IPv6	<p>Microsoft Windows XP, Windows Server 2003 i nowsze wersje systemu Windows, drukowanie w trybie bezpośrednim przy użyciu portu 9100 (wymaga działającego w systemie oprogramowania HP do monitorowania portów IPv6/IPv4)</p> <p>Systemy LPR/LPD (Line Printer Daemon, zgodne ze standardem RFC 1179) z obsługą klientów IPv6</p> <p>Systemy IPP (Internet Printing Protocol) z obsługą klientów IPv6</p> <p>Drukowanie FTP (File Transfer Protocol)</p>

5 Dostosowanie drukarki

- [Zmiana języka wyświetlacza panelu sterowania](#)
- [Uruchamianie programu HP Utility](#)
- [Uzyskiwanie dostępu do wbudowanego serwera internetowego](#)
- [Zmiana języka programu HP Utility](#)
- [Zmiana języka wbudowanego serwera internetowego](#)
- [Zmiana ustawień trybu uśpienia](#)
- [Zmiana ustawienia automatycznego wyłączenia](#)
- [Zmiana głośności głośnika](#)
- [Zmiana jasności wyświetlacza panelu sterowania](#)
- [Zmiana jednostek miary](#)
- [Konfigurowanie ustawień sieciowych](#)
- [Zmiana ustawienia języka graficznego](#)
- [Zarządzanie zabezpieczeniami drukarki](#)
- [Zmiana adresu e-mail drukarki](#)

Zmiana języka wyświetlacza panelu sterowania

Są dwa sposoby zmiany języka menu i komunikatów panelu sterowania.

- Jeśli znasz bieżący język panelu sterowania, naciśnij kolejno opcje , , a następnie **Konfiguracja > Opcje panelu sterowania > Język**.
- Jeśli nie znasz bieżącego języka wyświetlacza panelu przedniego, rozpocznij od wyłączenia drukarki. Naciśnij przycisk **Zasilanie**, aby ją wyłączyć. Po pojawieniu się ikon na panelu sterowania naciśnij  i . Ta kolejność zostanie potwierdzona przez szybkie włączenie i wyłączenie ikon na panelu sterowania.

Niezależnie od użytego sposobu menu wyboru języka zostanie wyświetlone na panelu sterowania. Naciśnij preferowany język.

Uruchamianie programu HP Utility

Dzięki programowi HP Utility można zarządzać drukarką za pomocą komputera wyposażonego w połączenie TCP/IP lub Jetdirect.

- **W systemie Windows** uruchom program HP DesignJet Utility za pomocą skrótu na pulpicie lub przycisku **Start > All Programs > HP > HP DesignJet Utility > HP DesignJet Utility**. Zostanie uruchomiony program HP DesignJet Utility i będą wyświetlone zainstalowane drukarki HP DesignJet. Po otwarciu narzędzia HP DesignJet Utility po raz pierwszy może zostać wyświetlona informacja o możliwości automatycznej aktualizacji, dzięki której funkcje zostaną rozszerzone. Zalecamy zaakceptowanie tej aktualizacji.
- **W systemie Mac OS** uruchom program HP Utility, korzystając ze skrótu w obszarze Dock lub wybierając opcje **DYSK_ROZRUCHOWY > Biblioteka > Drukarki > hp > Narzędzia > HP Utility**. Uruchomiony zostanie program HP Utility i wyświetlone zostaną drukarki zainstalowane na tym komputerze.

Wybranie drukarki w lewym okienku powoduje, że w prawym okienku zostają informacje na jej temat.

Jeżeli pomimo wykonania tych instrukcji nie udało się uzyskać dostępu do programu HP Utility, zobacz [Nie można uzyskać dostępu do programu HP Utility na stronie 191](#).

Uzyskiwanie dostępu do wbudowanego serwera internetowego

Wbudowany serwer internetowy umożliwia zdalne zarządzanie drukarką za pomocą zwykłej, uruchomionej na dowolnym komputerze przeglądarki sieci Web.



Uzyskanie bezpośredniego dostępu do wbudowanego serwera internetowego wymaga połączenia TCP/IP z drukarką.

Poniższa lista obejmuje przeglądarki uznane za zgodne z wbudowanym serwerem internetowym:

- Internet Explorer 7 lub nowszy dla systemu Windows XP
- Safari 3 lub nowszy dla systemu Mac OS X 10.5
- Firefox 3,6 lub nowszy
- Google Chrome 7 i nowsza

Do wyświetlania podglądu zadań jest zalecany dodatek Adobe Flash 7 lub nowszy.

Aby uzyskać dostęp do wbudowanego serwera internetowego na dowolnym komputerze, otwórz przeglądarkę sieci Web i podaj adres IP drukarki.

Adres IP drukarki można wyświetlić na panelu przednim, naciskając kolejno ikony  i .

Dostęp do wbudowanego serwera internetowego można również uzyskać przy użyciu narzędzia HP DesignJet Utility lub HP Utility.

Jeżeli pomimo wykonania tych instrukcji nie udało się uzyskać dostępu do wbudowanego serwera internetowego, zobacz [Nie można uzyskać dostępu do wbudowanego serwera internetowego na stronie 191](#).

Zmiana języka programu HP Utility

Program HP Utility może działać w następujących językach: angielskim, portugalskim, hiszpańskim, katalońskim (tylko w systemie Windows), francuskim, włoskim, niemieckim, polskim, rosyjskim, chińskim uproszczonym i chińskim tradycyjnym, koreańskim i japońskim.



- **W systemie Windows** wybierz polecenie **Narzędzia > Ustaw język** i wybierz język z listy.
- **W systemie Mac OS X** zmiana języka odbywa się tak, jak w przypadku dowolnej innej aplikacji. W menu **Preferencje systemu** wybierz pozycję **Międzynarodowe** i ponownie uruchom aplikację.

Zmiana języka wbudowanego serwera internetowego

Wbudowany serwer internetowy może działać w następujących językach: angielskim, portugalskim, hiszpańskim, katalońskim, francuskim, włoskim, niemieckim, polskim, rosyjskim, chińskim uproszczonym i chińskim tradycyjnym, koreańskim i japońskim. Jeśli któryś z tych języków jest wybrany w opcjach przeglądarki sieci Web, będzie on używany. Jeżeli wybrano język, który nie jest obsługiwany, to będzie używany język angielski.

Aby zmienić język, należy zmienić ustawienie języka w przeglądarce sieci Web. Przykładowo w programie Internet Explorer należy przejść do menu **Narzędzia**, wybrać kolejno polecenia **Opcje internetowe > Języki**. Następnie należy się upewnić, że żądany język znajduje się u góry listy w oknie dialogowym.



Zmiana ustawień trybu uśpienia

Jeśli drukarka jest włączona, ale jest nieużywana przez określony czas, automatycznie przechodzi w tryb uśpienia, aby oszczędzić energię. Aby zmienić czas oczekiwania drukarki na przejście do trybu uśpienia, przejdź do panelu sterowania i naciśnij kolejno ikony , , **Ustawienia > Opcje panelu sterowania > Czas oczekiwania na tryb uśpienia**. Wybierz żądany czas oczekiwania, a następnie naciśnij przycisk **OK**; czas, który można ustawić, wynosi od 1 do 240 minut. Ustawienie domyślne to 30 minut.



Zmiana ustawienia automatycznego wyłączenia

Aby pomóc w oszczędzaniu energii, drukarkę wyposażono w funkcję automatycznego wyłączenia (automatycznego zarządzania zasilaniem), która wyłącza drukarkę automatycznie po upływie pewnego okresu bezczynności. Jednak po podłączeniu drukarki do sieci funkcja automatycznego wyłączenia jest automatycznie dezaktywowana, aby użytkownicy sieci nie mieli problemów z korzystaniem z urządzenia.



 **UWAGA:** Funkcja automatycznego wyłączenia różni się od trybu uśpienia: wyłącza drukarkę całkowicie. Aby ją z powrotem włączyć, użyj przycisku [Zasilanie](#) jak zwykle.

Funkcję automatycznego wyłączenia można skonfigurować przy użyciu panelu sterowania: można zmienić ustawienia tak, aby drukarka wyłączała się po 2–12 godzinach bezczynności, albo aby dezaktywować funkcję automatycznego wyłączenia. Naciśnij kolejno opcje , , a następnie **Konfiguracja > Opcje panelu sterowania > Automatyczne wyłączenie**.



Zmiana głośności głośnika

Aby zmienić poziom głośności dźwięku wydobywającego się z głośnika drukarki, przejdź do panelu sterowania i naciśnij , , a następnie **Konfiguracja > Opcje panelu sterowania > Głośność głośnika** i wybierz wyłączenie, wyciszenie, głośny dźwięk.

Zmiana jasności wyświetlacza panelu sterowania

Aby zmienić jasność panelu sterowania, naciśnij kolejno ikony , , **Konfiguracja > Opcje panelu sterowania > Jasność wyświetlacza**, a następnie wybierz żadaną wartość. Naciśnij przycisk **OK**, aby ustawić wartość. Ustawienie domyślne jasności to 50.

Zmiana jednostek miary

Aby zmienić jednostki miary na wyświetlaczu panelu przedniego, naciśnij kolejno ikony , , **Konfiguracja > Opcje panelu przedniego > Wybór jednostek**, a następnie wybierz opcję **Angielski** lub **Metryczny**. Domyślnie ustawione są jednostki metryczne.

Konfigurowanie ustawień sieciowych

Ustawienia sieciowe można wyświetlić i skonfigurować we wbudowanym serwerze internetowym, programie HP Utility lub na panelu sterowania.

W tym celu w oknie wbudowanego serwera internetowego wybierz kartę **Sieć**.

W programie HP DesignJet Utility w systemie Windows wybierz kartę **Administracja**, a następnie **Ustawienia sieciowe**. W systemie Mac OS X wybierz opcję **Konfiguracja > Ustawienia sieciowe**.

Możliwe są następujące ustawienia.

- **Metoda konfiguracji protokołu IP:** Określa sposób ustawienia adresu IP; dostępne są opcje **BOOTP**, **DHCP**, **Automatyczny adres IP** lub **Ręcznie**.
- **Nazwa hosta:** Określa nazwę IP urządzenia. Nazwa może zawierać maksymalnie 32 znaki ASCII.
- **Adres IP:** Określa adres IP drukarki. Zduplikowane adresy IP w sieci TCP/IP uniemożliwiają komunikację.

 **WSKAZÓWKA:** Upewnij się, że połączenie adresu IP, maski podsieci i bramy domyślnej jest prawidłowe. Jeśli wartości w tych trzech polach będą niespójne, nie będzie można w ogóle połączyć się z drukarką, aż do rozwiązania tego problemu na panelu przednim.



WSKAZÓWKA: Po zmianie bieżącego adresu IP i kliknięciu przycisku **Zastosuj** przeglądarka utraci bieżące połączenie z drukarką, ponieważ będzie ona korzystała ze starego adresu. Aby połączyć się ponownie, użyj w przeglądarce nowego adresu IP.

- **Maska podsieci:** Określa maskę podsieci. Ustala ona bity identyfikujące sieć oraz bity jednoznacznie identyfikujące węzeł w sieci.

- **Domyślna brama:** Określa adres IP routera lub komputera, który jest używany do łączenia z innymi sieciami lub podsieciami. Jeśli żaden z nich nie istnieje, należy użyć adresu IP komputera lub adresu IP drukarki.
- **Nazwa domeny:** Określa nazwę domeny DNS, w której znajduje się drukarka (np. support.hp.com).

 **UWAGA:** Nazwa domeny nie zawiera nazwy hosta: nie jest to w pełni kwalifikowana nazwa domeny, taka jak printer1.support.hp.com.

- **Limit czasu przestoju:** Określa czas, w którym beczynne połączenie może pozostawać otwarte, gdy komputer zdalny czeka na drukarkę. Wartością domyślną jest 280 sekund. W przypadku ustawienia wartości 0 limit czasu zostaje wyłączony a połączenie pozostaje otwarte przez czas nieokreślony.
- **Domyślny adres IP:** Określa adres IP używany wówczas, gdy drukarka nie będzie mogła uzyskać adresu IP z sieci podczas włączania lub podczas ponownej konfiguracji obsługi protokołu BOOTP lub DHCP.
- **Wysyłaj żądania DHCP:** Określa, czy żądania DHCP są okresowo przesyłane po automatycznym przypisaniu domyślnego adresu IP lub adresu starszego typu.

Aby skonfigurować te same ustawienia sieciowe za pomocą panelu sterowania, naciśnij kolejno opcje  ,  , a następnie **Łączność > Połączenia sieciowe > Gigabit Ethernet > Modyfikuj konfigurację**.

W menu **Połączenia > Połączenia sieciowe > Zaawansowane** są dostępne różne inne opcje.

- **Zezwalaj na SNMP:** Służy do określenia, czy protokół SNMP jest dozwolony.
- **Wbudowany serwer internetowy > Zezwalaj na używanie wbudowanego serwera internetowego:** Określa, czy wbudowany serwer internetowy będzie włączony.
- **Usługi sieci Web > Program HP Utility:** Włączenie lub wyłączenie programu HP Utility.
- **Usługi sieci Web > Zarządzanie kolorami i papierem:** Umożliwia wyświetlenie ustawień zarządzania kolorami i papierem.
- **Przywróć ustawienia fabryczne:** Przywracanie początkowych domyślnych wartości ustawień sieciowych.

Zmiana ustawienia języka graficznego



Ustawienie języka graficznego można zmienić, uruchamiając wbudowany serwer internetowy w narzędziu HP Utility. W tym celu należy wykonać poniższe czynności.

1. **W systemie Windows** wybierz kartę **Administracja**, a następnie opcje **Ustawienia drukarki > Preferencje drukowania**.

W systemie Mac OS X wybierz opcję **Konfiguracja**, a następnie **Ustawienia drukarki > Konfiguruj ustawienia drukarki > Preferencje drukowania**.

2. Wybierz jedną z poniższych opcji.
 - Wybierz opcję **Automatycznie**, aby umożliwić drukarce określenie typu pliku, który otrzymuje. Jest to ustawienie domyślne. Jest ono odpowiednie dla większości aplikacji. Zazwyczaj nie trzeba go zmieniać.
 - Wybierz pozycję **HP-GL/2**, tylko jeśli wysyłasz plik tego typu bezpośrednio do drukarki, bez przechodzenia przez sterownik drukarki.

- Wybierz pozycję **PDF**, tylko jeśli wysyłasz plik tego typu bezpośrednio do drukarki, bez przechodzenia przez sterownik drukarki (tylko drukarki PostScript).
- Wybierz pozycję **PostScript**, tylko jeśli wysyłasz plik tego typu bezpośrednio do drukarki, bez przechodzenia przez sterownik drukarki (tylko drukarki PostScript).
- Wybierz pozycję **TIFF**, tylko jeśli wysyłasz plik tego typu bezpośrednio do drukarki, bez przechodzenia przez sterownik drukarki (tylko drukarki PostScript).
- Wybierz pozycję **JPEG**, tylko jeśli wysyłasz plik tego typu bezpośrednio do drukarki, bez przechodzenia przez sterownik drukarki (tylko drukarki PostScript).

Ustawienie języka graficznego można także zmienić za pomocą panelu sterowania. Naciśnij kolejno ikony  i , a następnie wybierz opcje **Instalacja > Preferencje drukowania > Język grafiki**. Wybierz żadaną opcję.

 **UWAGA:** Jeśli ustawienie języka graficznego zostało wybrane za pomocą wbudowanego serwera internetowego, zastępuje ono ustawienie skonfigurowane za pomocą panelu sterowania.

Zarządzanie zabezpieczeniami drukarki

Po skonfigurowaniu usług internetowych drukarka będzie działać w trybie odblokowanym. W trybie odblokowanym każda osoba, która zna adres e-mail drukarki, może na niej drukować — wystarczy, że wyśle do niej plik. Chociaż firma HP zapewnia usługę filtrowania spamu, należy zachować ostrożność przy ujawnianiu adresu e-mail drukarki, ponieważ wszystkie pliki wysłane na ten adres mogą zostać wydrukowane na drukarce.

Jeśli masz uprawnienia administratora drukarki, możesz zarządzać jej zabezpieczeniami lub przełączyć ją do trybu zablokowanego, przechodząc do witryny HP Connected Center pod adresem <http://www.hpconnected.com>. W tym miejscu można również dostosować adres e-mail drukarki i zarządzać zadaniami drukowania. Przy pierwszej wizycie należy utworzyć konto w witrynie HP Connected.

Zmiana adresu e-mail drukarki

Adres e-mail drukarki można zmienić w witrynie HP Connected: <http://www.hpconnected.com>.

6 Obsługa papieru

- [Porada ogólna](#)
- [Ładowanie roli na trzpień obrotowy](#)
- [Ładowanie roli do drukarki](#)
- [Wyładowywanie roli](#)
- [Ładowanie pojedynczego arkusza](#)
- [Układarka](#)
- [Kosz](#)
- [Wyświetlanie informacji o papierze](#)
- [Wstępne ustawienia papieru](#)
- [Drukowanie informacji o papierze](#)
- [Przesuwanie papieru](#)
- [Utrzymanie papieru](#)
- [Zmiana czasu schnięcia](#)
- [Zmiana czasu odbioru](#)
- [Włączanie i wyłączanie automatycznej obcinarki](#)
- [Podawanie i obcinanie papieru](#)

Porada ogólna

- OSTROŻNIE:** Przed rozpoczęciem procedury ładowania papieru upewnij się, że wokół drukarki jest dostatecznie dużo wolnego miejsca, zarówno z przodu, jak i z tyłu. Potrzebne jest przynajmniej tyle miejsca z tyłu drukarki, żeby można było do końca otworzyć kosz.

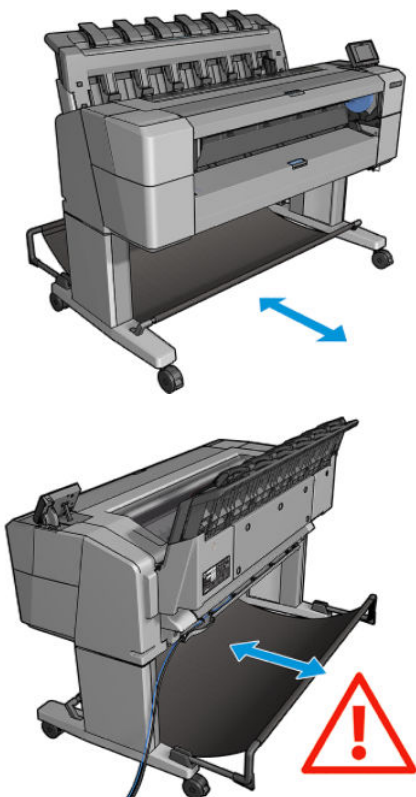

- OSTROŻNIE:** Upewnij się, że kółka drukarki są zablokowane (dźwignia hamulca jest wciśnięta w dół), aby zapobiec przesuwaniu się drukarki.

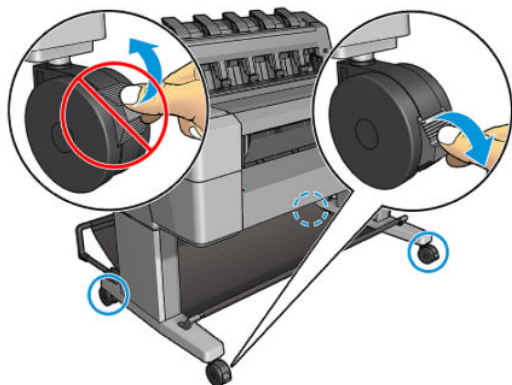

- OSTROŻNIE:** Cały papier musi mieć co najmniej 280 mm długości. Nie można załadować papieru formatu A4 ani Letter w orientacji poziomej.

- WSKAZÓWKA:** W przypadku używania papieru fotograficznego należy zakładać bawełniane rękawiczki, aby uniknąć przeniesienia tłuszczu na papier.

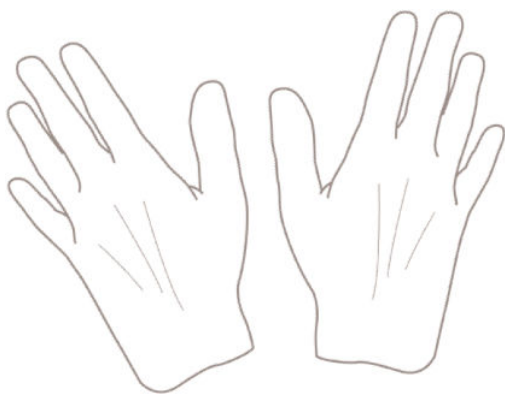

Ładowanie roli na trzpień obrotowy

1. Otwórz pokrywę roli.

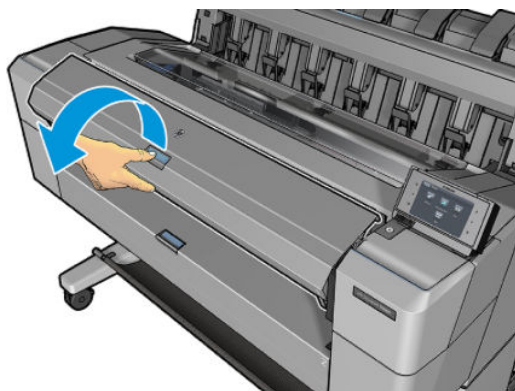

2. Zdejmij czarny koniec trzpień z drukarki, a następnie niebieski koniec.

⚠ OSTROŻNIE: Koniecznie zacznij od zdjęcia czarnego końca. Zdjęcie najpierw niebieskiego końca może spowodować uszkodzenie czarnego końca.

⚠ OSTRZEŻENIE! Wyjmując trzpień, nie wkładaj palców w jego podporę.

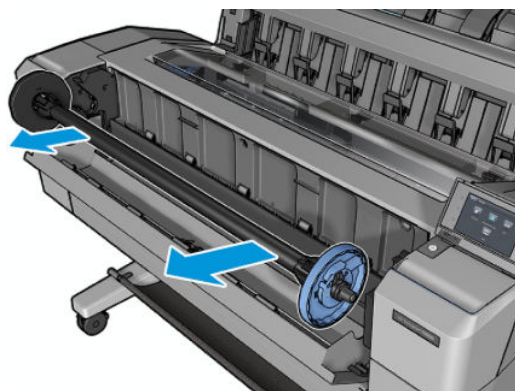

3. Trzpień ma na każdym końcu ogranicznik. Niebieski ogranicznik może poruszać się wzdłuż trzpienia i ma zatrzask, który umożliwia zablokowanie go w odpowiednim miejscu. Otwórz zatrzask i zdejmij niebieski ogranicznik z końca trzpienia.

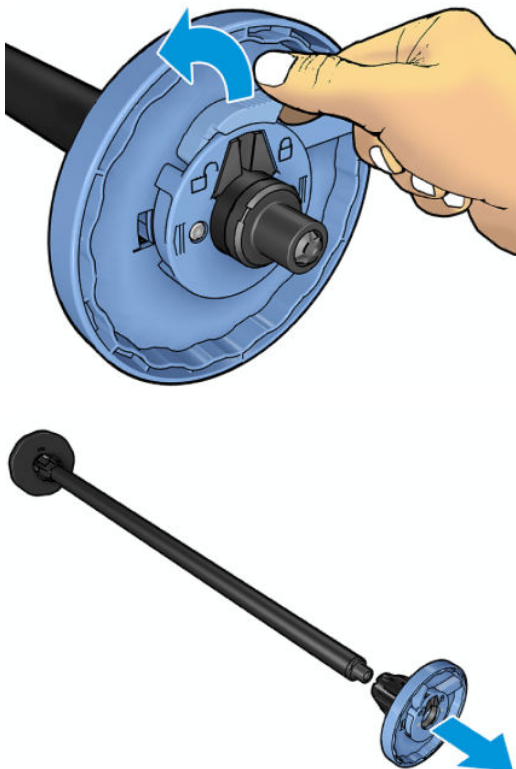

4. Jeśli na trzpieniu znajduje się już rola, zdejmij ją.
5. Jeśli rola jest długa, oprzyj ją poziomo na stole i włóż do niej trzpień.

 **WSKAZÓWKA:** Do obsługi dużej roli może być konieczny udział dwóch osób.

6. Wsuń nową rolę na trzpień obrotowy. Upewnij się, że orientacja papieru jest taka, jak pokazano poniżej. W przeciwnym razie zdejmij rolę, obróć ją o 180 stopni i wsuń z powrotem na trzpień obrotowy. Trzpień obrotowy ma oznaczenia pokazujące poprawne położenie.

 **UWAGA:** Patrząc od przodu drukarki, niebieski ogranicznik powinien być włożony do uchwytu po prawej stronie.

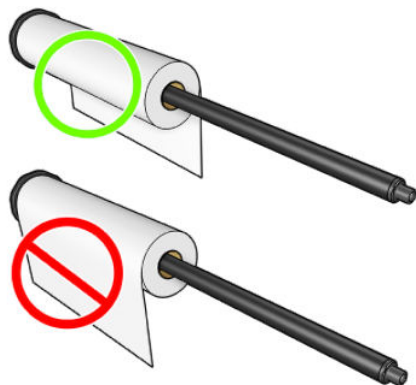

7. Nałóż niebieski ogranicznik na wolną końcówkę trzpienia, a następnie dopchnij go do roli.

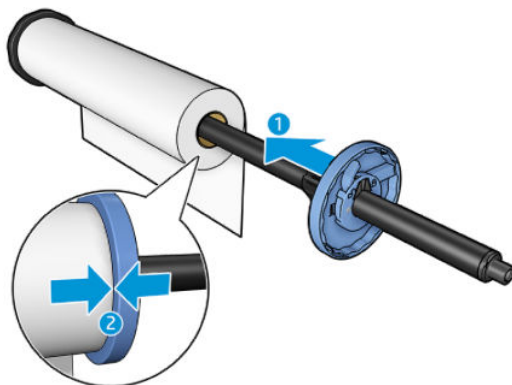

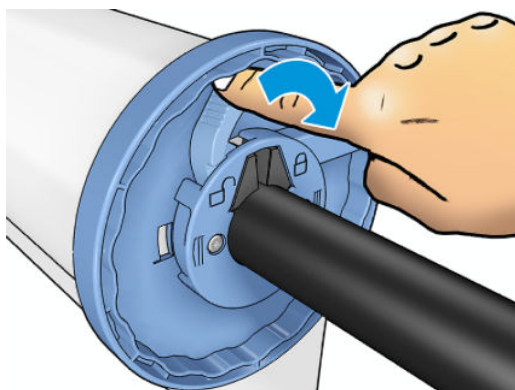

8. Upewnij się, że niebieski ogranicznik został przesunięty tak daleko, jak to możliwe. Oba końce roli mają opierać się na ogranicznikach. Następnie zamknij zatrzask.







W przypadku regularnego używania różnych typów papieru można wstępnie załadować różne typy papieru na różne trzpienie, co umożliwi szybszą wymianę ról. Istnieje możliwość dokupienia dodatkowych trzpieni obrotowych, zobacz [Materiały eksploatacyjne i akcesoria na stronie 150](#).

Ładowanie roli do drukarki

Aby rozpocząć tę procedurę, należy najpierw załadować rolę na trzpień obrotowy. Zobacz [Ładowanie roli na trzpień obrotowy na stronie 51](#).

-  **WSKAZÓWKA:** W drukarce serii T1500 nie należy otwierać pokryw obydwu ról jednocześnie. może to powodować problemy. Przed otwarciem jednej pokrywy należy zawsze zamykać drugą.
-  **UWAGA:** Pierwsze dwa kroki poniżej są opcjonalne: możesz rozpocząć od kroku 3. Jednak w tym przypadku drukarka nie będzie śledzić długości roli i nie wydrukuje kodu kreskowego na roli, gdy będzie ona wyładowywana. Dlatego zalecane jest wykonanie wszystkich kroków, rozpoczynając od kroku 1, chyba że została wyłączona opcja **Drukowanie informacji o papierze**. Zobacz [Drukowanie informacji o papierze na stronie 63](#).

1. Na panelu sterowania naciśnij opcję , a następnie , jeśli nie jest już wybrana, następnie ikonę roli i opcję **Załaduj**.

Ewentualnie naciśnij kolejno ikony  i , a następnie opcje **Papier > Załaduj papier > Załaduj rolę 1** lub **Załaduj rolę 2**.

Jeśli wybrana rola jest już załadowana, musisz zaczekać, aż zostanie automatycznie wyładowana.

2. Jeśli w drukarkach z serii T1500 (dotyczy tylko tej serii) rozpoczniesz ładowanie roli 1, gdy rola 2 jest już załadowana, rola 2 zostanie wycofana do położenia gotowości, aby w razie potrzeby użycie jej było możliwe bez ponownego ładowania (i vice versa).

 **UWAGA:** Jeśli w dowolnym momencie otworzysz pokrywę roli, gdy rola jest załadowana, ale nie jest używana do drukowania, zostanie ona automatycznie wyładowana. Aby znowu drukować z jej użyciem, trzeba będzie ponownie ją załadować.

3. Otwórz pokrywę roli.

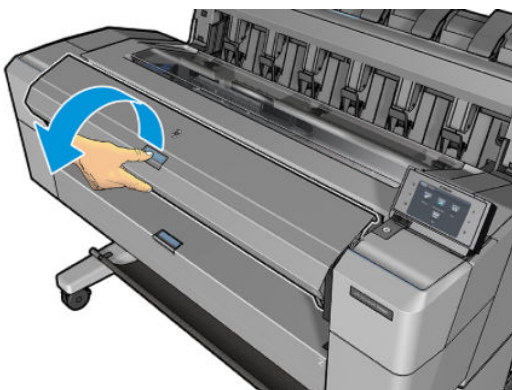

4. Włóż trzpień do drukarki, tak aby niebieski ogranicznik znalazł się po prawej stronie. Trzymaj trzpień za końce, a nie za jego środek, aby uniknąć dotykania papieru i pozostawienia na nim śladów.

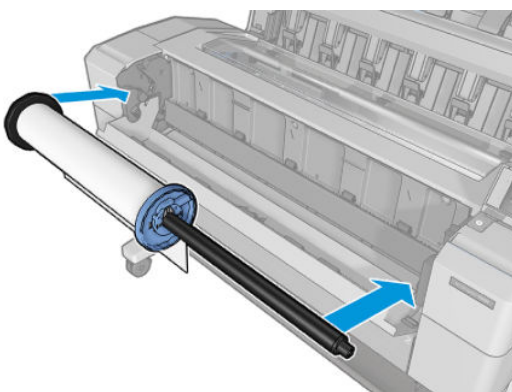

5. Jeśli brzeg roli jest rozdarty (czasami powodem jest taśma do mocowania końca roli) lub nie jest ułożony prosto, wyciągnij kawałek papieru i utnij równo.

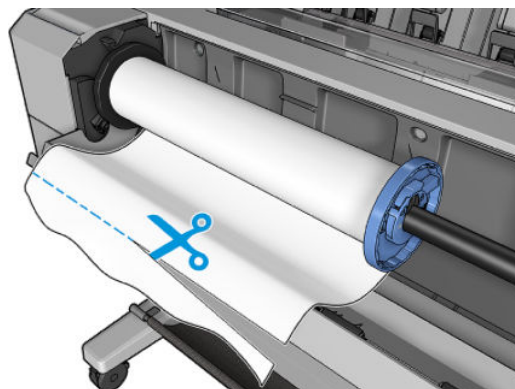

6. Włóż krawędź papieru do drukarki.

⚠ OSTRZEŻENIE! Uważaj, aby nie włożyć palców do szczeliny podawania papieru.

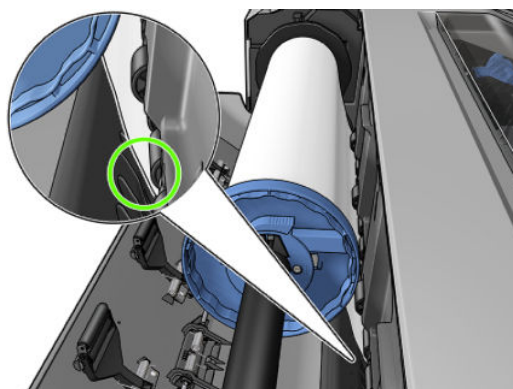
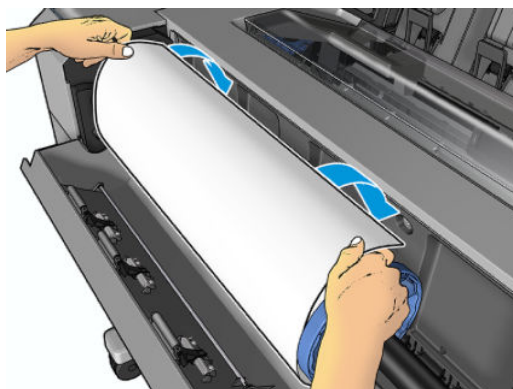

7. Odwijaj rolę do wnętrza drukarki, aż wyczujesz opór i papier lekko się napręży. Po wykryciu papieru drukarka pobiera go automatycznie.

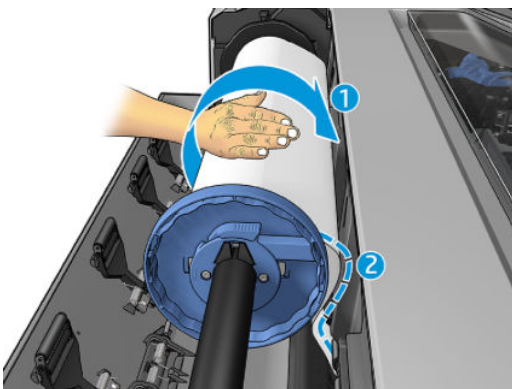

8. Jeśli na krawędzi wiodącej papieru znajduje się kod kreskowy, drukarka odczyta go, a następnie obetnie kod, który trafi do kosza.
9. Jeśli krawędź wiodąca nie zawiera kodu kreskowego, na panelu przednim zostanie wyświetlony monit o wybranie kategorii i rodzaju papieru.

 **WSKAZÓWKA:** Jeśli ładowanego rodzaju papieru nie ma liście papierów, zobacz [Dany rodzaj papieru nie znajduje się na liście na stronie 155](#).

10. Jeśli włączona jest opcja **Drukowanie informacji o papierze**, na panelu sterowania może być wyświetlony monit o określenie długości roli. Zobacz [Drukowanie informacji o papierze na stronie 63](#).
11. Zamknij pokrywę roli, gdy na panelu sterowania zostanie wyświetlony stosowny monit.

 **UWAGA:** Jeśli na dowolnym etapie ładowania papieru wystąpi nieoczekiwany problem, zobacz [Nie można poprawnie załadować papieru na stronie 154](#).

Wyładowywanie roli

Przed wyładowaniem roli sprawdź, czy na roli jest papier, i wykonaj odpowiednie instrukcje opisane poniżej.

Szybka procedura z papierem na roli

Jeśli papier znajduje się na roli, wystarczy otworzyć pokrywę roli, aby automatycznie wyładować rolę. Na panelu sterowania zostanie wyświetlony monit o załadowanie nowej roli lub nowego arkusza.

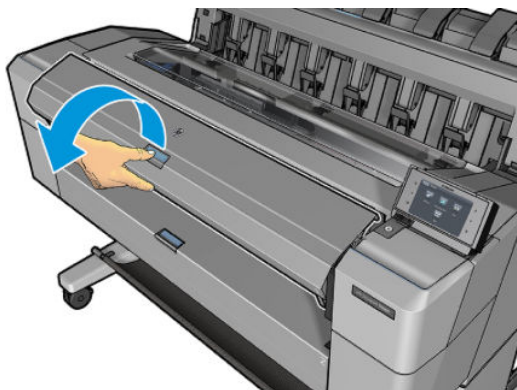





 **UWAGA:** W przypadku wyładowywania roli w taki sposób drukarka nie drukuje na niej kodu kreskowego, dlatego nie będzie znać długości roli przy następnym jej ładowaniu. Zobacz [Drukowanie informacji o papierze na stronie 63](#).

 **UWAGA:** Jeśli pokrywa roli zostanie otwarta, gdy arkusz jest załadowany, zostanie on także wyładowany.



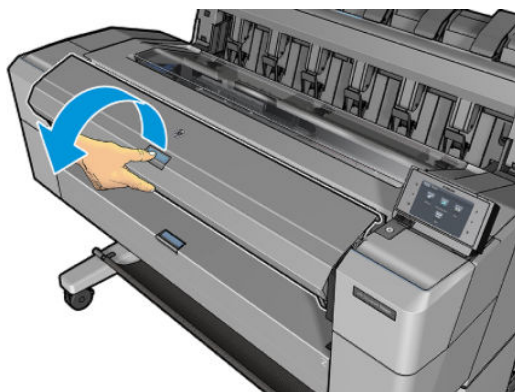

Procedura na panelu sterowania dotycząca papieru na roli

Jeśli papier znajduje się na roli, rolę można wyładować, używając panelu sterowania.

1. Naciśnij opcje  i , jeśli nie jest już wybrana, a następnie ikonę roli i wybierz opcję **Wyładuj**.
Ewentualnie naciśnij kolejno ikony  i , a następnie opcje **Papier > Wyładuj papier > Wyładuj rolę 1** lub **Wyładuj rolę 2**.
2. Może być konieczne otwarcie pokrywy roli.



Ładowanie pojedynczego arkusza

1. W przypadku drukarki z serii T1500 upewnij się, że obie pokrywy rol są zamknięte. Jeśli pokrywa będzie otwarta podczas ładowania arkusza, zostanie on natychmiast wyładowany.
2. Na panelu sterowania naciśnij opcję , a następnie , jeśli nie jest już wybrana, a następnie ikonę roli i opcje **Załaduj > Załaduj arkusz**.
Ewentualnie naciśnij kolejno ikony  i , a następnie opcje **Papier > Załaduj papier > Załaduj arkusz**.
3. Jeśli rola jest już załadowana, musisz poczekać, aż zostanie automatycznie wyładowana. W przypadku drukarek serii T1500 rola nie zostanie wyładowana, lecz wycofana do położenia gotowości, co umożliwi użycie jej natychmiast po wyładowaniu papieru w arkuszach.

 **UWAGA:** Jeśli w dowolnym momencie otworzysz pokrywę roli, gdy rola jest załadowana, ale nie jest używana do drukowania, zostanie ona automatycznie wyładowana. Aby znowu drukować z jej użyciem, trzeba będzie ponownie ją załadować.

4. Wybierz kategorię i rodzaj papieru.

 **WSKAZÓWKA:** Jeśli ładowanego rodzaju papieru nie ma liście papierów, zobacz [Dany rodzaj papieru nie znajduje się na liście na stronie 155](#).

5. Po wyświetleniu monitu na panelu sterowania włóż arkusz do szczeliny z przodu drukarki.



6. Wyrównaj lewą krawędź arkusza zgodnie z niebieską linią po lewej stronie drukarki.

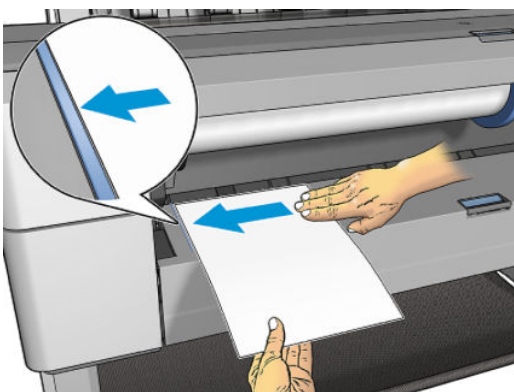

7. Wsuwaj arkusz do drukarki dopóty, dopóki nie będzie można wsunąć go głębiej.



⚠ OSTRZEŻENIE! Uważaj, aby nie włożyć palców do szczeliny podawania papieru.

8. Wprowadzaj arkusz do drukarki, dopóki urządzenie nie wyda sygnału dźwiękowego i nie zacznie ciągnąć papieru.
9. Drukarka sprawdza wyrównanie.
10. Jeżeli arkusz nie jest odpowiednio wyrównany, zostanie wysunięty i całą procedurę trzeba będzie wykonać ponownie.

 **UWAGA:** Jeśli na dowolnym etapie ładowania papieru wystąpi nieoczekiwany problem, zobacz [Nie można poprawnie załadować papieru na stronie 154](#).

Układarka

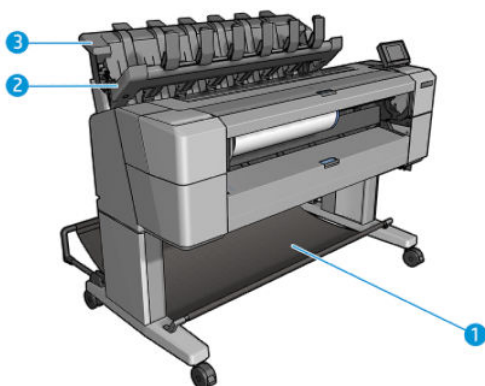

1. Koszyk
2. Obrotowa pokrywa układarki
3. Układarka

Domyślnie drukarka tnie papier po każdym zadaniu drukowania. Uzyskany w ten sposób zadrukowany arkusz jest układany na innych zadrukowanych arkuszach przez układarkę.

Aby opróżnić układarkę, stań z przodu drukarki i wyjmij z niej stos zadrukowanych arkuszy. Podczas wykonywania tej czynności może otworzyć się pokrywa układarki. Po usunięciu arkuszy upewnij się, że pokrywa jest zamknięta. Zwykle sprężyna zwrotna zamyka ją automatycznie.

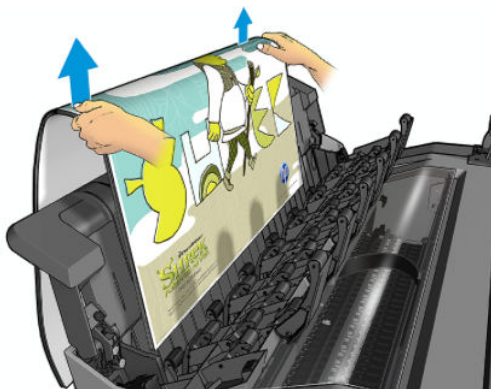

 **WSKAZÓWKA:** Chociaż można wyjąć arkusze z układarki podczas drukowania, zaleca się usunięcie wszystkich wydruków razem, gdy drukarka nie drukuje.

WSKAZÓWKA: Pokrywę układarki można zablokować w pozycji otwartej, aby móc odbierać wydruki uzyskane w ramach zadań specjalnych. Po zakończeniu pracy należy upewnić się, że pokrywa została zamknięta.

WSKAZÓWKA: Jeśli chcesz w układarce używać papieru fotograficznego do drukowania w trybie normalnym, skorzystaj z szybkoschnącego papieru fotograficznego HP Instant-Dry.

Ręczne drukowanie z otwartą układarką

Ręczny tryb drukowania układarki został specjalnie zaprojektowany, by w razie konieczności uzyskiwać jak najlepsze wydruki na papierze fotograficznym. Aby można było uzyskać taką jakość, użytkownik musi nadzorować całą procedurę.

Tryb ręczny można wybrać dla pojedynczego zadania (np. w sterowniku drukarki) lub poprzez przełączenie drukarki do trybu ręcznego przy użyciu panelu sterowania.

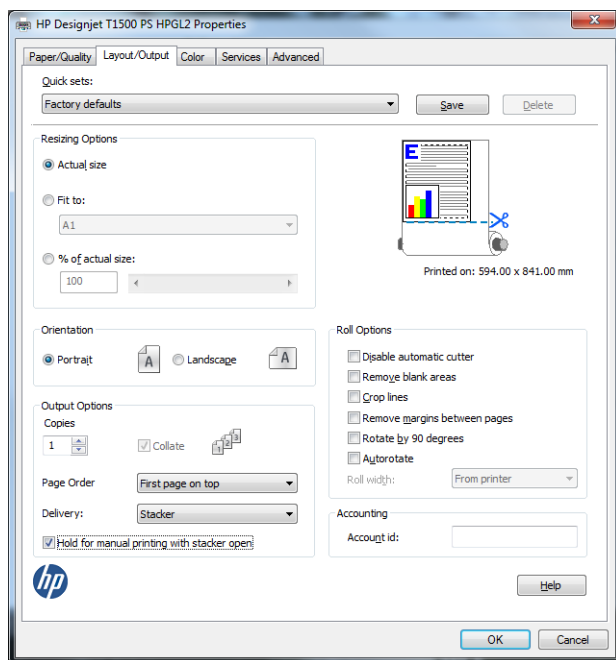

- Jeśli zadanie zostanie wysłane po wcześniejszym wybraniu trybu ręcznego, zadanie zostanie wstrzymane i wydrukowane zostaną inne zadania. Wstrzymane zadanie zostanie wznowione dopiero wtedy, gdy użytkownik wybierze je na panelu sterowania (panel sterowania może przeprowadzić użytkownika przez proces drukowania) i otworzy pokrywę układarki.

Print jobs			
	Coast_1page.pdf		Hold for preview
	Lorem Ipsum.tif		On hold for manual mode
	Dogsville.pdf		Printed
	50cm_doc.pcl3		Cancelled
	50cm_doc.pcl3		Cancelled by user

- Jeśli drukarka zostanie przełączona do trybu ręcznego przy użyciu panelu sterowania, wszystkie zadania w kolejce zostaną wstrzymane i będzie można drukować je z kolejki. Po wyjściu z trybu ręcznego wszystkie zadania, które nadal będą znajdować się w kolejce, powrócą do poprzedniego stanu.



UWAGA: Tryb ręczny jest automatycznie anulowany, jeśli pokrywa układarki nie zostanie otwarta w ciągu 30 sekund. Pokrywę można zablokować w pozycji otwartej.

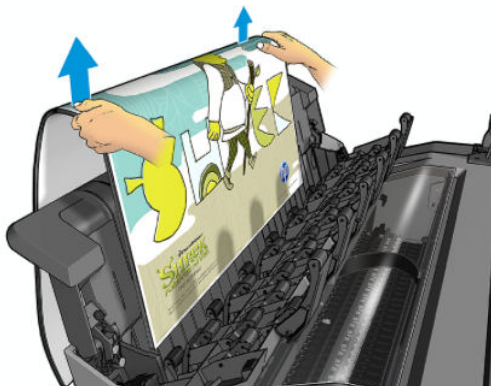
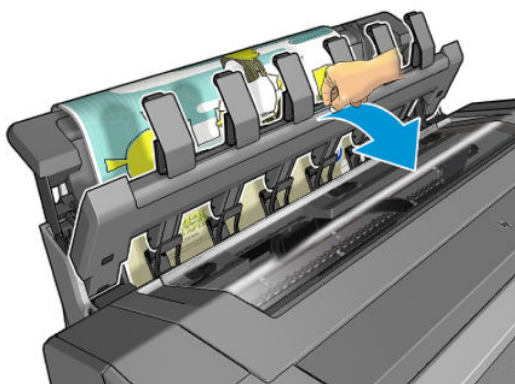

W trybie ręcznym:

- Można wydrukować tylko jedną stronę naraz. Konieczne jest ręczne uruchamianie drukowania każdej strony na panelu sterowania.
- Materiały są drukowane przy otwartej pokrywie układarki, a użytkownik stoi z przodu drukarki, aby sprawdzać wydruk wysuwający się z urządzenia i zapobiegać powstawaniu na nim niechcianych śladów.
- Dzięki otwarciu pokrywy układarki użytkownik lepiej widzi wysuwający się wydruk, ale układarka nie może zagwarantować, że wydruk będzie przesuwany wzdłuż właściwej ścieżki papieru, więc trzeba go kontrolować, aby zapobiec ewentualnym uszkodzeniom.
- Jeśli drukarka pozostanie bezczynna przez 15 minut, tryb ręczny zostanie anulowany, a użytkownik zobaczy monit o zamknięcie układarki.
- Tryb ręczny można zakończyć przy użyciu panelu sterowania lub poprzez zamknięcie układarki.

Tryb ręczny sygnalizuje wyświetlanie ikony  na różnych ekranach panelu sterowania.

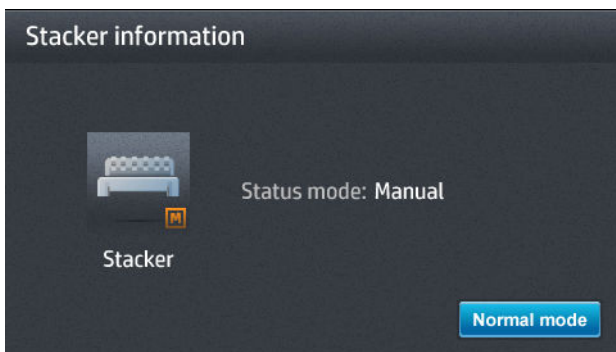





Kosz

Układarka jest zwykle używana do gromadzenia wydruków. Jeśli użytkownik zdecyduje się nie używać układarki, może wysłać wydruki do kosza. Kosz może przydać się, jeśli użytkownik nie będzie chciał ciąć papieru między zadaniami drukowania lub jeśli układarka jest pełna.

W koszu mieści się do 10 arkuszy A1 lub rozmiaru D papieru dokumentowego (bond). Większe wydruki należy wyjąć z kosza natychmiast po wydrukowaniu.

 **WSKAZÓWKA:** Upewnij się, że wszystkie kable zostały prawidłowo poprowadzone, aby nie znalazły się na drodze papieru wpadającego do kosza. W przeciwnym razie mogą wystąpić zacięcia papieru.

Wyświetlanie informacji o papierze

Aby wyświetlić informacje o załadowanym papierze, naciśnij opcję , a następnie , jeśli nie jest już wybrana, i ikonę roli.

Na panelu sterowania są wyświetlane następujące informacje:

- Wybrany rodzaj papieru
- Stan roli lub arkusza
- Szerokość papieru w milimetrach (szacowana)

Te same informacje są wyświetlane w narzędziu HP DesignJet Utility do systemu Windows (karty **Przegląd** > **Materiały eksploatacyjne**) oraz w programie HP Utility do systemu Mac OS X (Information group (Grupa informacji) > **Stan materiałów eksploatacyjnych**).

Wstępne ustawienia papieru

Każdy obsługiwany rodzaj papieru ma własne cechy charakterystyczne. Aby uzyskać optymalną jakość druku, drukarka zmienia sposób drukowania w zależności od rodzaju używanego papieru. Na przykład niektóre rodzaje papieru wymagają większej ilości atramentu, a inne dłuższego czasu schnięcia. Dlatego drukarka musi otrzymać opis dotyczący wymagań każdego rodzaju papieru. Ten opis jest określany terminem **wstępne ustawienie papieru**. Wstępne ustawienia papieru zawiera profil ICC, w którym opisane są cechy kolorystyczne papieru. Zawiera także informacje o innych cechach i wymaganiach papieru, które nie są bezpośrednio związane z kolorem. Istniejące wstępne ustawienia papieru dla tej drukarki zostały zainstalowane z oprogramowaniem drukarki.

Jednak przewijanie listy zawierającej wszystkie rodzaje papieru dostępne mogłoby być uciążliwe. Dlatego drukarka zawiera wstępne ustawienia papieru tylko najbardziej rozpowszechnionych rodzajów papieru. Jeśli w drukarce nie zainstalowano wstępnego ustawienia papieru odpowiadającego typowi zakupionego papieru, nie będzie można wybrać tego typu papieru na panelu sterowania.

Dostępne są dwa sposoby przypisania wstępnego ustawienia do nowego rodzaju papieru.

- Użyj jednego z istniejących wstępnych ustawień fabrycznych HP dotyczących papieru poprzez wybranie najbliższej kategorii i rodzaju na panelu sterowania lub w sterowniku drukarki. Zobacz [Dany rodzaj papieru nie znajduje się na liście na stronie 155](#).



UWAGA: Kolory mogą nie być wierne. Ta metoda nie jest zalecana w przypadku wydruków wysokiej jakości.

- Pobierz właściwe wstępne ustawienie papieru z witryny: <http://www.hp.com/go/T920/paperpresets> lub <http://www.hp.com/go/T1500/paperpresets>.



UWAGA: Firma HP udostępnia wstępne ustawienia tylko rodzajów papieru HP. Jeśli nie znajdzieszżądanego wstępnego ustawienia papieru w sieci Web, sprawdź, czy ustawienie nie zostało dodane do najnowszej wersji oprogramowania układowego drukarki. Możesz sprawdzić informacje o wersji oprogramowania układowego; zobacz [Aktualizacja oprogramowania układowego na stronie 146](#).

Drukowanie informacji o papierze

Włącz opcję **Drukowanie informacji o papierze**, aby rejestrować oszacowaną przez drukarkę długość roli, szerokość i rodzaj papieru. Informacje w postaci kodu paskowego i tekstu są drukowane na wiodącej krawędzi roli, gdy papier jest wyładowywany z drukarki.

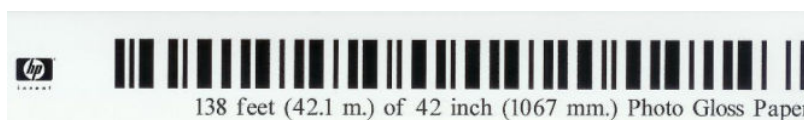



UWAGA: Informacje o szacowanej długości papieru są dostępne tylko w przypadku, gdy drukarka zarejestrowała ilość papieru na roli podczas ładowania jej do drukarki. Aby wprowadzić te informacje do drukarki, określ długość roli za pomocą panelu sterowania podczas ładowania papieru lub załaduj rolę, na której jest wydrukowany kod kreskowy z danymi papieru.



UWAGA: Drukowanie kodu kreskowego i tekstu na roli ma miejsce, tylko jeśli procedury ładowania i wyładowania są uruchamiane za pomocą menu papieru na panelu przednim.



UWAGA: Ta opcja powinna działać tylko z nośnikami całkowicie nieprzezroczystymi. W przypadku nośnika przezroczystego lub półprzezroczystego wyniki mogą być niepomyślne.

Aby włączyć opcję **Drukowanie informacji o papierze**, przejdź do panelu sterowania i naciśnij kolejno opcje  , a następnie wybierz opcje **Konfiguracja > Preferencje drukowania > Opcje papieru > Drukowanie informacji o papierze**.



UWAGA: Włączenie tej opcji nieznacznie zmieni procedury ładowania i wyładowywania papieru.

Przesuwanie papieru

Jeśli drukarka jest bezczynna (gotowa do drukowania), papier można przesuwać do przodu lub do tyłu za pomocą panelu sterowania. Tej funkcji można użyć do zwiększenia lub zmniejszenia odstępów między

kolejnymi wydrukami, gdy obcinarka jest wyłączona, albo do zwiększenia górnego marginesu następnego wydruku.

Aby przesunąć papier, naciśnij ikony , a następnie opcje **Papier > Przesuń papier**.

Utrzymanie papieru

Aby zachować jakość papieru, należy postępować zgodnie z poniższymi zaleceniami.

- Przechowywane role należy przykrywać innym kawałkiem papieru lub tkaniny.
- Przechowywane cięte arkusze należy przykrywać, a przed załadowaniem do drukarki należy je oczyścić lub omieść z kurzu.
- Czyszczenie wejściowej i wyjściowej płyty dociskowej.
- Zawsze zamykaj okno drukarki.

 **UWAGA:** Papier fotograficzny i powlekany wymagają uważnej obsługi, zobacz [Wydruk jest rozarty lub porysowany na stronie 175](#).

Zmiana czasu schnięcia

Ustawienia czasu schnięcia można zmienić, jeśli trzeba je dostosować do szczególnych warunków drukowania, takich jak drukowanie wielu stron, kiedy czas ma wielkie znaczenie lub wymagana jest pewność, że atrament wyschnie przed obsługą.

Naciśnij opcje , a następnie **Konfiguracja > Odbieranie wydruków > Czas schnięcia**. Możesz wybrać:

- **Wydłużony**, aby ustawić dłuższy od zalecanego czas, który zapewni całkowite wyschnięcie atramentu;
- **Optymalny**, aby ustawić domyślny i zalecany czas wybranego papieru (jest to domyślne ustawienie);
- **Skrócony**, aby ustawić krótszy od zalecanego czas, kiedy jakość ma mniejsze znaczenie;
- **Brak**, aby wyłączyć czas schnięcia i wyjąć wydruk natychmiast po zakończeniu drukowania.

 **OSTROŻNIE:** Jeśli atrament nie wyschnie przed wyjęciem wydruku, może zabrudzić odbiornik papieru i zostawić ślady na wydruku.

 **UWAGA:** W przypadku anulowania czasu schnięcia podczas drukowania, drukarka może niepoprawnie pobierać i obcinać papier ze względu na konserwację głowic drukujących, która działa równolegle. Jeśli czas schnięcia jest równy 0, drukarka obetnie papier, a następnie wykona konserwację głowic drukujących. Jeśli jednak czas schnięcia jest większy od 0, drukarka nie obcina papieru przed zakończeniem konserwacji głowic drukujących.



Zmiana czasu odbioru

Użytkownik może dodać pewien czas po schnięciu, w którym może odebrać wydruk, zanim zacznie się następane zadanie.

Naciśnij opcje , **Konfiguracja > Odbiór wydruków > Czas odbioru**.

Włączanie i wyłączenie automatycznej obcinarki

Aby włączyć lub wyłączyć obcinarkę papieru w drukarce:



- W programie HP DesignJet Utility do systemu Windows wybierz kartę **Administracja** i zmień opcję **Obcinarka** w grupie **Ustawienia drukarki > Zaawansowane**.
- We wbudowanym serwerze internetowym wybierz kartę **Ustawienia**, a następnie opcję **Ustawienia drukarki > Zaawansowane** i zmień opcję **Obcinarka**.
- Na panelu sterowania naciśnij kolejno opcje , , **Konfiguracja > Odbiór wydruków > Obcinarka**.

Ustawieniem domyślnym jest **Włącz**.

Jeśli obcinarka jest wyłączona, nie będzie obcinać papieru między zadaniami, ale będzie obcinać papier podczas ładowania, rozładowywania, zmiany rol i przetaczania między układarką a koszem.

 **WSKAZÓWKA:** Aby odciąć papier z roli po wyłączeniu automatycznej obcinarki, zobacz [Podawanie i obcinanie papieru na stronie 65](#).

Podawanie i obcinanie papieru

Po przejściu do panelu sterowania i naciśnięciu kolejno ikon  i , a następnie wybraniu opcji **Papier > Wysunięcie strony i obcięcie** drukarka wysunie papier i obetnie papier równo wzdłuż przedniej krawędzi. Istnieje kilka możliwych powodów, dla których warto to zrobić.

- Aby obciąć krawędź wiodącą papieru, jeśli papier jest uszkodzony lub nierówny. Obcięty pasek trafia do kosza.
- Aby pobrać i obciąć papier, gdy automatyczna obcinarka jest wyłączona.
- Aby anulować oczekiwanie i natychmiast wydrukować dostępne strony, gdy drukarka czeka na zagnieżdżenie większej liczby stron (tylko drukarki serii T1500).

 **UWAGA:** Może to trochę potrwać, ponieważ po każdym wydruku głowica drukująca jest serwisowana i nie można odciąć papieru przed zakończeniem tej procedury.

 **UWAGA:** Papier fotograficzny i powlekany wymagają uważnej obsługi, zobacz [Wydruk jest rozarty lub porysowany na stronie 175](#).

 **WSKAZÓWKA:** Aby przesunąć papier bez obcinania, zobacz [Przesuwanie papieru na stronie 63](#).



7 Praca z dwiema rolami (seria T1500)

Korzystanie z drukarki wielorolowej

Drukarka wielorolowa może być użyteczna na kilka sposobów:

- Można szybko przełączać między różnymi rodzajami papieru zgodnie z preferencjami użytkownika.
- Można szybko przełączać między różnymi szerokościami papieru zgodnie z preferencjami użytkownika. Mniejsze obrazy mogą być drukowane na węższym papierze, co pozwala oszczędzać papier.
- Po załadowaniu dwóch identycznych ról do drukarki można drukować przez dłuższy czas bez nadzoru, ponieważ drukarka może automatycznie przełączać między rolami po wyczerpaniu się papieru na pierwszej roli. Zobacz [Drukowanie bez nadzoru/drukowanie całą noc \(seria T1500\) na stronie 83](#).

Podczas pracy z wieloma rolami zwróć uwagę, że **rola chroniona** to ta, która jest chroniona przed użyciem do czasu, aż użytkownik zażąda roli o określonym numerze lub rodzaju papieru. Zobacz [Ochrona ról \(seria T1500\) na stronie 83](#).

Bieżący stan obu ról jest wyświetlany na panelu przednim po naciśnięciu ikony , a następnie opcji , jeśli nie jest już wybrana.



UWAGA: W przypadku drukowania z napędu flash USB korzystanie z funkcji drukowania z wielu ról jest znacznie uproszczone: ręcznie określ rolę do użycia lub wybierz opcję **Oszczędzanie papieru**, aby drukarka wybrała najwęższą rolę, na której zmieści się wydruk. Nie można określić rodzaju papieru.

Przydzielanie zadań do ról papieru przez drukarkę

W przypadku wysyłania zadania drukowania z wbudowanego serwera internetowego lub sterownika drukarki można określić (za pomocą opcji **Rodzaj papieru** lub **Rodzaj to**) konkretny rodzaj papieru, na którym chcesz drukować. Można nawet określić (za pomocą opcji **Źródło papieru**, **Źródło** lub **Podawany papier**) rolę, która ma być używana podczas drukowania (1 lub 2). Drukarka spróbuje dostosować się do tych wymagań i będzie szukać wystarczająco dużej roli papieru, aby obraz mógł być wydrukowany bez obciążenia.

- Jeśli obie role są odpowiednie do wydrukowania zadania, rola zostanie wybrana zgodnie z zasadami przełączania ról. Zobacz [Opcje przełączania ról \(seria T1500\) na stronie 24](#).
- Jeśli tylko jedna rola nadaje się do wydrukowania zadania, zostanie wydrukowane na tej roli.
- Jeśli obie role są nieodpowiednie do wydrukowania zadania, będzie ono umieszczone w kolejce zadań z przypisanym stanem „On hold for paper” (Wstrzymanie z powodu papieru) lub zostanie wydrukowane na nieodpowiedniej roli, w zależności od ustawienia akcji w przypadku niezgodności papieru. Zobacz [Akcja wykonywana w przypadku niezgodności papieru na stronie 24](#).

Sterownik drukarki dla systemu Windows podaje informacje o typach i szerokościach papieru aktualnie załadowanego do drukarki na poszczególnych rolach.

Oto niektóre ustawienia, które mogą być użyte w typowych sytuacjach.



UWAGA: Ustawienia **Rodzaj** i **Źródło** są dostępne w sterowniku drukarki i wbudowanym serwerze internetowym. Ustawienie **Zasady przełączania ról** można skonfigurować na panelu przednim.

- Załadowano różne typy papieru:
 - **Rodzaj:** Select the paper type you require (Wybierz żądany typ papieru)
 - **Źródło:** Wybór automatyczny/Wstępnie określony
 - **Zasady przełączania ról:** Dowolne
- Załadowano różne szerokości papieru:
 - **Rodzaj:** Użyj ustawień drukarki
 - **Źródło:** Wybór automatyczny/Wstępnie określony
 - **Zasady przełączania ról:** Minimalizuj marnowanie papieru



WSKAZÓWKA: Ponadto można oszczędzać papier, obracając lub zagnieżdżając obrazy. Zobacz [Oszczędne używanie papieru na stronie 81](#).

- Załadowano identyczne role:
 - **Rodzaj:** Użyj ustawień drukarki
 - **Źródło:** Wybór automatyczny/Wstępnie określony
 - **Zasady przełączania ról:** Minimalizuj zmiany ról

8 Drukowanie

- [Wstęp](#)
- [Drukowanie z napędu USB Flash](#)
- [Drukowanie z komputera za pomocą wbudowanego serwera internetowego lub programu HP Utility \(seria T1500\)](#)
- [Drukowanie z komputera przy użyciu sterownika drukarki](#)
- [Zaawansowane ustawienia drukowania](#)
- [Drukowanie z systemu iOS przy użyciu usługi AirPrint](#)

Wstęp

Istnieje wiele różnych sposobów drukowania, które można wybrać w zależności od sytuacji i preferencji.

- Drukowanie pliku TIFF, JPEG, HP-GL/2, RTL, PDF lub PostScript bezpośrednio z napędu flash USB. Zobacz [Drukowanie z napędu USB Flash na stronie 69](#).
- Drukowanie pliku, który znajduje się już w kolejce zadań. Zobacz [Ponowne drukowanie zadania z kolejki na stronie 91](#).
- Drukowanie pliku TIFF, JPEG, HP-GL/2, RTL, PDF lub PostScript bezpośrednio z komputera podłączonego do drukarki, za pomocą wbudowanego serwera internetowego lub programu HP Utility. Zobacz [Drukowanie z komputera za pomocą wbudowanego serwera internetowego lub programu HP Utility \(seria T1500\) na stronie 70](#).
- Drukowanie dowolnego rodzaju pliku z komputera podłączonego do drukarki za pośrednictwem sieci, przy użyciu aplikacji umożliwiającej otwarcie pliku oraz sterownika drukarki dostarczonego z drukarką. Zobacz [Drukowanie z komputera przy użyciu sterownika drukarki na stronie 72](#).
- Drukowanie przy użyciu usługi AirPrint z urządzenia, które ją obsługuje. Zobacz [Drukowanie z systemu iOS przy użyciu usługi AirPrint na stronie 85](#).
- Zobacz też [Drukowanie dla urządzeń przenośnych na stronie 87](#).



UWAGA: Do wydruku plików PDF i PostScript jest wymagana drukarka PostScript.

Drukowanie z napędu USB Flash

1. Włóż napęd flash USB zawierający jeden lub więcej plików TIFF, JPEG, HP-GL/2, RTL, PDF lub PostScript do portu USB drukarki.



UWAGA: Do wydruku plików PDF i PostScript jest wymagana drukarka PostScript.



UWAGA: Obsługa napędów flash USB w drukarce może być wyłączona przez administratora: zobacz [Kontrola dostępu do drukarki na stronie 28](#).

- 2.



Na panelu sterowania przejdź do ekranu głównego i naciśnij ikonę



3. Wybierz plik do wydruku. Pliki, których nie można wydrukować, są oznaczone symbolem . Aby przejrzeć zawartość folderów, należy je nacisnąć.
4. Zostaną wyświetlone domyślne ustawienia drukowania. Aby je zmienić, naciśnij opcję **Ustawienia**. Możliwe są następujące ustawienia:
 - **Rozmiar** umożliwia zmianę rozmiaru wydruków na dwa różne sposoby: określenie procentowej wartości rozmiaru oryginalnego lub dopasowanie do konkretnego rozmiaru papieru. Ustawienie domyślne to 100% (rozmiar oryginalny).
 - **Kolor** umożliwia wybór drukowania w kolorze, skali szarości lub czerni.
 - **Jakość druku** umożliwia ustawienie jakości druku. Możliwe ustawienia: **Najlepiej**, **Normalnie** lub **Szybko**.

- **Rola** umożliwia wybór drukowania na roli 1 lub roli 2 albo wybór opcji **Oszczędzanie papieru**, aby drukarka automatycznie wybrała największą rolę, na której zmieści się wydruk (jeśli są załadowane dwie role).
- **Tryb ręczny** umożliwia włączenie drukowania ręcznego przy układarce otwartej podczas wykonywania danego zadania (domyślnie jest wyłączony).
- **Wyjście papieru** umożliwia skierowanie wydruków do układarki (domyślnie) lub kosza.
- **Sortuj** umożliwia włączenie lub wyłączenie sortowania.
- **Kolejność stron**: umożliwia wybór kolejności, tak aby na górze została pierwsza lub ostatnia strona.
- **Rotacja** umożliwia obrót wydruku o dowolną wielokrotność 90° lub wybór opcji **Automatycznie**, która powoduje automatyczny obrót wydruku, jeśli jest możliwe zaoszczędzenie papieru.
- **Marginesy drukarki** umożliwia zmianę domyślnych marginesów drukarki.



UWAGA: Ustawienia zmienione w ten sposób zostaną zastosowane do bieżącego zadania, ale nie zostaną trwale zapisane. Można zmienić ustawienia domyślne z wyjątkiem ustawienia **Wyjście**, naciskając kolejno opcje , , **Preferencje drukowania z USB**.

5.

Aby wyświetlić podgląd drukowanego zadania na panelu sterowania, naciśnij ikonę .

Po wyświetleniu podglądu można go nacisnąć w celu powiększenia. Ponowne naciśnięcie spowoduje pomniejszenie podglądu.

6.

Po zakończeniu konfiguracji ustawień drukowania naciśnij opcję **Start**.

7.

Po zakończeniu drukowania można wydrukować kolejny plik lub przejść do kolejki zadań. Jeśli kolejny plik będzie drukowany od razu bez powrotu do ekranu głównego, ponownie zostaną użyte ustawienia tymczasowe, które skonfigurowano dla poprzedniego pliku.

Drukowanie z komputera za pomocą wbudowanego serwera internetowego lub programu HP Utility (seria T1500)

W ten sposób można drukować pliki z dowolnego komputera, który ma dostęp do wbudowanego serwera internetowego drukarki. Zobacz [Uzyskiwanie dostępu do wbudowanego serwera internetowego na stronie 44](#).

We wbudowanym serwerze internetowym wybierz kartę **Główne**, następnie opcję **Prześlij zadanie**. W programie HP Utility wybierz opcje **Centrum zadań > Prześlij zadanie**. Wyświetlone zostanie następujące okno.

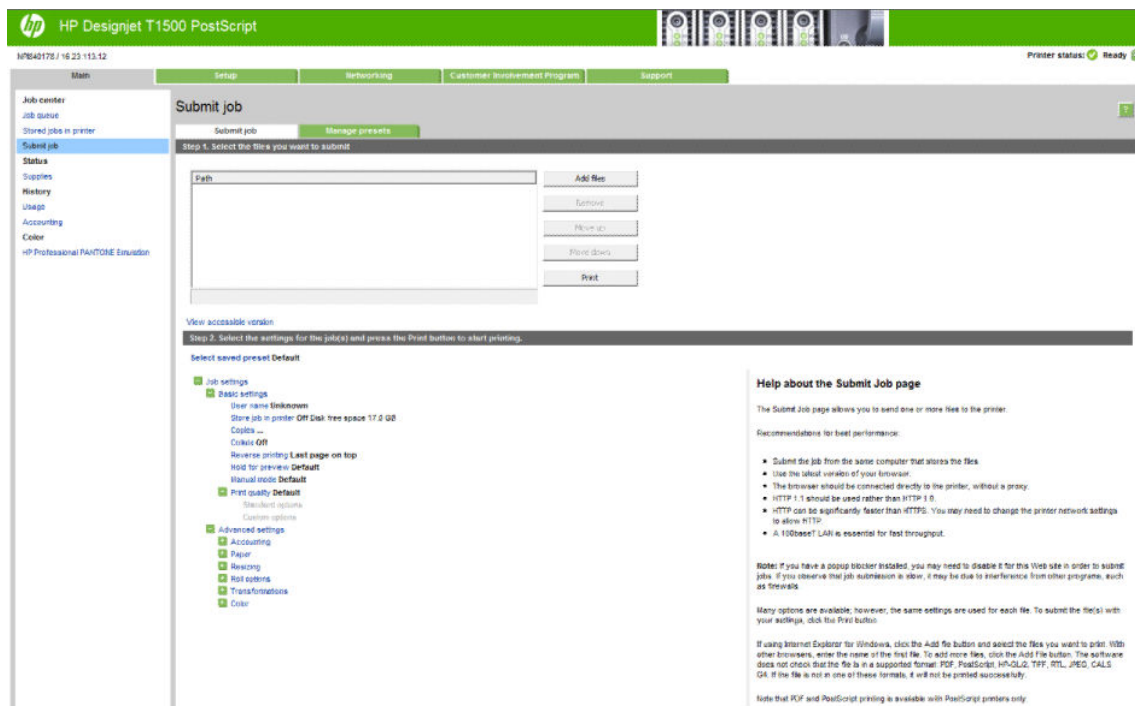

Naciśnij przycisk **Dodaj pliki**, aby wybrać w komputerze pliki, które chcesz wydrukować. Pliki muszą być w jednym z następujących formatów:

- HP-GL/2
- RTL
- TIFF
- JPEG
- PDF (tylko drukarki PostScript)
- PostScript (tylko drukarki PostScript)



UWAGA: W przypadku drukowania do pliku plik ten powinien mieć jeden z powyższych formatów, lecz jego nazwa może mieć rozszerzenie **.plt** lub **.prn**.

Jeśli pliki są w formacie innym niż wymienione, drukowanie może być nieudane.

Jeśli zadania zostały utworzone z odpowiednimi ustawieniami (takimi jak rozmiar strony, obrót, zmiana rozmiaru i liczba kopii), to aby wysłać je do drukarki, wystarczy nacisnąć przycisk **Drukuj**.

Aby określić ustawienia drukowania, przejdź do sekcji **Ustawienia zadania** i wybierz żadaną opcję. Z prawej strony każdej opcji wyświetlany jest tekst objaśniający działanie danego ustawienia. Należy pamiętać, że pozostawienie ustawienia **Domyślne** spowoduje wykorzystanie ustawienia zapisanego w zadaniu. Jeśli zadanie nie zawiera ustawień, zostanie wykorzystane ustawienie z drukarki.

Jeśli zostały wybrane ustawienia różne od domyślnych, a chcesz z nich ponownie korzystać w przyszłości, wszystkie takie ustawienia możesz zapisać pod jedną nazwą na karcie **Zarządzanie ustawieniami wstępnymi** i użyć ich później, podając tę nazwę.

Drukowanie z komputera przy użyciu sterownika drukarki

Jest to tradycyjny sposób drukowania z komputera. Na komputerze należy zainstalować poprawny sterownik drukarki (zobacz [Instalowanie oprogramowania na stronie 16](#)) i podłączyć komputer do drukarki za pośrednictwem sieci.

Jeśli zainstalowano sterownik drukarki, a komputer jest podłączony do drukarki, można drukować z własnej aplikacji, wybierając polecenie **Drukuj** i właściwą drukarkę.

 **UWAGA:** Podczas pierwszego drukowania system Windows automatycznie wyszukuje sterownik drukarki w Internecie (jeśli komputer jest z nim połączony). Oznacza to, że nie trzeba szukać sterownika samodzielnie. Ten proces spowoduje jednak zainstalowanie samego sterownika, bez reszty oprogramowania. W związku z tym zalecamy instalowanie z dysku DVD (lub pakietu instalacyjnego do pobrania z witryny HP), tak aby zostało zainstalowane całe oprogramowanie.

Zaawansowane ustawienia drukowania

W dalszej części niniejszego rozdziału opisano różne ustawienia drukowania, z których można korzystać podczas drukowania za pomocą sterownika drukarki, wbudowanego serwera internetowego lub programu HP Utility. Są to metody wymagające skonfigurowania stosunkowo dużej liczby ustawień w celu spełnienia wszystkich wymagań.

 **WSKAZÓWKA:** Na ogół jest zalecane użycie ustawień domyślnych, chyba że nie spełniają one wymagań użytkownika.

WSKAZÓWKA: Jeśli chcesz stale korzystać z określonej grupy ustawień, możesz zapisać takie ustawienia pod wybraną nazwą, aby użyć ich później, podając tę nazwę. Zapisana grupa ustawień jest określana terminem „szybki zestaw” w przypadku sterownika drukarki systemu Windows oraz terminem „ustawienie wstępne” w przypadku wbudowanego serwera internetowego.

Wybór jakości druku

W drukarce dostępne są różne opcje jakości druku, ponieważ najlepsza jakość drukowania wymaga mniejszej szybkości, a szybkie drukowanie powoduje zmniejszenie jakości.

Dlatego standardowym selektorem jakości druku jest suwak, który umożliwia dokonanie wyboru pomiędzy jakością i szybkością. W przypadku niektórych rodzajów papieru można wybrać pozycję pośrednią.



Innym rozwiązaniem jest wybranie opcji niestandardowych: **Najlepsza**, **Normalna** i **Szybka**. W przypadku wybrania opcji **Szybka** można wybrać także ustawienie **Tryb ekonomiczny**, w którym używana jest niższa rozdzielczość renderowania i zużywa się mniej atramentu. Włączenie tej opcji spowoduje zwiększenie szybkości drukowania, ale pogorszy jakość druku. Opcję **Tryb ekonomiczny** można wybrać tylko za pośrednictwem opcji niestandardowych (nie można użyć suwaka).

Dostępne są również dwie niestandardowe opcje uzupełniające, które mają wpływ na jakość druku: **Maksimum szczegółów** i **Więcej przebiegów**. Zobacz [Drukowanie w wysokiej jakości na stronie 78](#).

 **UWAGA:** Jeśli masz drukarkę HP DesignJet T920 lub T1500 Printer, aby uzyskać dostęp do opcji niestandardowych, musisz zaktualizować oprogramowanie układowe.

 **UWAGA:** W oknie dialogowym sterownika w systemie Windows rozdzielczość renderowania zadania jest wyświetlana w oknie dialogowym Niestandardowe opcje jakości druku. Wybierz opcję **Opcje niestandardowe**, a następnie **Ustawienia**.

Opcje jakości druku można wybrać w jeden z następujących sposobów:

- **W oknie dialogowym sterownika w systemie Windows:** przejdź do sekcji Jakość druku na karcie **Papier/Jakość**. Po wybraniu opcji **Opcje standardowe** zostanie wyświetlony suwak używany do wybierania między szybkością i jakością druku. Po wybraniu opcji **Opcje niestandardowe** zostanie wyświetlonych więcej opcji opisanych powyżej.
- **W oknie dialogowym w systemie Mac OS X:** przejdź do sekcji Opcje jakości w okienku **Papier/Jakość**. Po wybraniu opcji jakości **Standardowa** zostanie wyświetlony suwak używany do wybierania między szybkością i jakością druku. Po wybraniu opcji jakości druku **Niestandardowe** zostanie wyświetlonych więcej opcji opisanych powyżej.
- **Na stronie Submit Job (Wysyłanie zadań) wbudowanego serwera internetowego (seria T1500):** wybierz kolejno opcje **Ustawienia podstawowe > Jakość druku**. Po wybraniu opcji **Opcje standardowe** można wybrać opcję **Szybkość** lub **Jakość**. Po wybraniu opcji **Opcje niestandardowe** zostanie wyświetlonych więcej opcji opisanych powyżej.
- **Korzystając z panelu sterowania:** naciśnij kolejno ikony  i , a następnie wybierz opcje **Instalacja > Preferencje drukowania > Jakość druku**.

 **UWAGA:** Jeśli jakość druku została ustawiona w komputerze, to ustawienie zastępuje ustawienie jakości druku wprowadzone za pomocą panelu sterowania.

 **UWAGA:** Nie można zmienić jakości druku tych stron, które drukarka właśnie otrzymuje lub już otrzymała (nawet jeśli wydruk tych stron jeszcze się nie rozpoczął).



Wybieranie rozmiaru papieru

Rozmiar papieru można określić w następujący sposób:

 **UWAGA:** Określony tu rozmiar papieru powinien być rozmiarem papieru, w którym utworzono dokument. Istnieje możliwość ponownego skalowania dokumentu do innego rozmiaru przed drukowaniem. Zobacz [Przeskalowanie wydruku na stronie 76](#).

- **W oknie dialogowym sterownika w systemie Windows:** wybierz kartę **Papier/Jakość**, a następnie wybierz rozmiar papieru na liście **Rozmiar dokumentu**.
- **W oknie dialogowym w systemie Mac OS X:** wybierz drukarkę, a następnie rozmiar papieru z listy **Rozmiar papieru**.

 **UWAGA:** Jeśli w aplikacji nie jest dostępne okno dialogowe **Ustawienia strony**, należy użyć okna dialogowego **Drukowanie**.

- **Na stronie Submit Job (Wysyłanie zadań) wbudowanego serwera internetowego (seria T1500):** wybierz kolejno opcje **Ustawienia zaawansowane > Papier > Rozmiar strony > Standardowy**.
- **Korzystając z panelu sterowania:** naciśnij kolejno ikony  i , a następnie wybierz opcje **Konfiguracja > Preferencje drukowania > Opcje papieru > Rozmiar papieru**.

 **UWAGA:** Jeśli rozmiar papieru został ustawiony w komputerze, to ustawienie zastępuje ustawienie rozmiaru papieru wprowadzone za pomocą panelu sterowania.

Niestandardowe formaty papieru

Jeśli chcesz wybrać rozmiar papieru nieuwzględniony na liście standardowych rozmiarów papieru, istnieje kilka sposobów jego określenia.

Użycie sterownika drukarki w systemie Windows

1. Wybierz kartę **Papier/Jakość**.
2. Kliknij przycisk **Niestandardowe**.
3. Wprowadź nazwę i wymiary nowego rozmiaru papieru.
4. Naciśnij przycisk **OK**. Nowy rozmiar papieru jest automatycznie wybrany.

Utworzony w ten sposób niestandardowy rozmiar papieru ma następujące cechy:

- Rozmiar papieru jest stały. Nie znika po zamknięciu sterownika lub wyłączeniu komputera.
- Rozmiar papieru jest lokalny w kolejce drukarki. Będzie on niewidoczny z innych kolejek drukarek na tym samym komputerze.
- W sieciach serwerów domen rozmiar papieru jest lokalny na komputerze. Będzie on niewidoczny z innych komputerów udostępniających kolejkę drukarki.
- W sieciach grup roboczych rozmiar papieru będzie udostępniany wszystkim komputerom udostępniającym kolejkę drukarki.
- W przypadku usunięcia kolejki drukarki rozmiar papieru również zostanie usunięty.

Używanie formularzy systemu Windows

1. W menu Start lub Panelu sterowania wybierz opcję **Drukarki i faksy**.
2. W menu **Plik** wybierz polecenie **Właściwości serwera**.
3. Na karcie **Formularze** zaznacz pole wyboru **Utwórz nowy formularz**.
4. Wprowadź nazwę i wymiary nowego rozmiaru papieru. Pozostaw marginesy o szerokości 0,00.
5. Naciśnij przycisk **Zapisz formularz**.
6. Przejdź do sterownika drukarki i wybierz kartę **Papier/Jakość**.
7. Wybierz opcję **Więcej...** z rozwijanej listy rozmiarów papieru.
8. Wybierz nowy rozmiar papieru z grupy rozmiarów niestandardowych.

Utworzony w ten sposób niestandardowy rozmiar papieru ma następujące cechy:

- Rozmiar papieru jest stały. Nie znika po zamknięciu sterownika lub wyłączeniu komputera.
- Użytkownicy o ograniczonych uprawnieniach nie mogą tworzyć formularzy papieru. Rola „zarządzanie dokumentami” w usłudze Windows Active Directory jest wymaganym minimum.
- Rozmiar papieru jest lokalny na komputerze. Będzie on widoczny we wszystkich kolejkach drukarek utworzonych na komputerze i obsługujących ten rozmiar.
- Jeśli kolejka drukarki jest udostępniona, ten rozmiar papieru będzie widoczny na wszystkich komputerach klienckich.
- Jeśli kolejka drukarki jest udostępniona z innego komputera, ten rozmiar papieru **nie** będzie widoczny na liście rozmiarów dokumentów w sterowniku. Formularz Windows w kolejce udostępnianej musi być utworzony na serwerze.
- W przypadku usunięcia kolejki drukarki rozmiar papieru nie zostanie usunięty.

Korzystanie ze sterownika drukarki w systemie Mac OS X

1. Przejdź do okna dialogowego **Ustawienia strony**.



UWAGA: Jeśli w aplikacji nie jest dostępne okno dialogowe **Ustawienia strony**, należy użyć okna dialogowego **Drukowanie**.

2. Wybierz opcję **Rozmiar papieru > Zarządzaj niestandardowymi rozmiarami**.

Użycie wbudowanego serwera internetowego (tylko drukarki serii T1500)

1. Przejdź do strony **Wyślij zadanie**.
2. Wybierz kolejno opcje **Ustawienia zaawansowane > Papier > Rozmiar strony > Niestandardowy**.

Wybieranie opcji marginesów

Domyślnie drukarka pozostawia 5 mm marginesu między krawędziami obrazu a krawędziami papieru (jest on zwiększony do 17 mm w stopce na ciętym arkuszu papieru). Istnieje jednak kilka sposobów zmiany tego ustawienia.

- **W oknie dialogowym sterownika w systemie Windows:** wybierz kartę **Papier/Jakość**, a następnie naciśnij przycisk **Marginesy/Układ**.
- **W oknie dialogowym w systemie Mac OS X:** wybierz okienko **Marginesy/Układ**.
- **Na stronie Submit Job (Wysyłanie zadań) wbudowanego serwera internetowego (seria T1500):** wybierz kolejno opcje **Ustawienia zaawansowane > Papier > Układ/Marginesy**.

Zostanie wyświetlonych co najmniej kilka z następujących opcji.



UWAGA: W systemie Mac OS X dostępne opcje marginesów zależą od wybranego rozmiaru papieru. W przypadku np. drukowania bez obramowania należy wybrać nazwę rozmiaru papieru, która zawiera wyrazy „bez marginesów”.

- **Standardowy.** Obraz zostanie wydrukowany na stronie o wybranym rozmiarze, z wąskim marginesem między krawędziami obrazu i krawędziami papieru. Obraz powinien być dostatecznie mały, aby zmieścić się pomiędzy marginesami.
- **Ponadwymiarowy.** Obraz zostanie wydrukowany na stronie nieco większej od wybranego rozmiaru. W przypadku obcięcia marginesów pozostanie strona o wybranym rozmiarze, bez marginesów między obrazem i krawędziami papieru.
- **Przycinaj zawartość według marginesów.** Obraz zostanie wydrukowany na stronie o wybranym rozmiarze, z wąskim marginesem między krawędziami obrazu i krawędziami papieru. Jeśli obraz jest tego samego rozmiaru co strona, drukarka zakłada, że skrajne krawędzie obrazu są albo białe albo nieistotne i nie muszą być drukowane. Może to być użyteczne, jeśli obraz już zawiera obramowanie.
- **Bez obramowania** (tylko drukarki serii T1500). Obraz zostanie wydrukowany na stronie o wybranym rozmiarze, bez marginesów. Obraz jest nieco większy, aby między krawędziami obrazu i krawędziami papieru na pewno nie pozostał margines. W przypadku wybrania opcji **Automatycznie przez drukarkę** to powiększenie jest wykonywane automatycznie. Po wybraniu opcji **Ręcznie w aplikacji** należy wybrać niestandardowy rozmiar strony nieco większy od strony, która będzie drukowana. Zobacz też [Drukowanie bez marginesów \(seria T1500\) na stronie 79](#).

Drukowanie na załadowanym papierze

Aby wydrukować zadanie niezależnie od tego, jaki papier załadowano do drukarki:

- **W oknie dialogowym sterownika w systemie Windows:** wybierz kartę Paper/Quality (Papier/Jakość), a następnie z listy rozwijanej rodzajów papieru wybierz pozycję **Użyj ustawień drukarki**.
- **W oknie dialogowym w systemie Mac OS X:** wybierz okienko Paper/Quality (Papier/Jakość), następnie wybierz pozycję **Dowolny** na liście rozwijanej rodzajów papieru.

 **UWAGA:** Są to domyślne opcje wyboru rodzaju papieru.

Przeskalowanie wydruku



Istnieje możliwość wysłania do drukarki obrazu o określonej wielkości, ale z poleceniem ponownego skalowania do innego formatu (zazwyczaj większego). Ta funkcja może być użyteczna:

- Jeśli oprogramowanie, którego używasz, nie obsługuje dużych formatów.
- Jeśli plik nie mieści się w pamięci drukarki, można zmniejszyć rozmiar papieru w oprogramowaniu, a następnie skalować go ponownie, używając opcji panelu sterowania.

Obraz można przeskalować w następujący sposób:

- **W oknie dialogowym sterownika w systemie Windows:** przejdź do karty **Układ/Wyjście** i spójrz na sekcję Resizing Options (Opcje zmiany rozmiaru).
 - Opcja **Drukuj dokument na** umożliwia dopasowanie rozmiaru obrazu do wybranego rozmiaru papieru. Jeśli wybranym formatem papieru jest na przykład ISO A2, a drukowany jest obraz formatu A3, to jest on powiększany, aby pasował do strony A2. W przypadku wybrania formatu papieru ISO A4 drukarka zmniejsza większy obraz, aby pasował do formatu A4.
 - Opcja **% rzeczywistego rozmiaru** powiększa procentowo pole zadruku strony oryginału (strona minus marginesy) zgodnie ze wskazaną wartością i dodaje marginesy drukarki, co razem stanowi wyjściowy rozmiar papieru.
- **W oknie dialogowym Print (Drukowanie) w systemie Mac OS X (drukarki inne niż PostScript):** wybierz okienko **Obsługa papieru**, a następnie **Skalowanie dopasowujące rozmiar papieru** i wybierz rozmiar papieru, do którego ma być skalowany obraz. Jeśli chcesz zwiększyć rozmiar obrazu, upewnij się, że pole wyboru **Tylko pomniejszanie** jest wyczyszczone.
- **W oknie dialogowym Print (Drukowanie) w systemie Mac OS X (drukarki PostScript):** wybierz okienko **Wykończenie**, następnie opcję **Drukuj dokument na** i wybierz rozmiar papieru, do którego ma być skalowany obraz. Jeśli wybranym formatem papieru jest na przykład ISO A2, a drukowany jest obraz formatu A3, to jest on powiększany, aby pasował do strony A2. W przypadku wybrania formatu papieru ISO A4 drukarka zmniejsza większy obraz, aby pasował do formatu A4.
- **Na stronie Submit Job (Wysyłanie zadań) wbudowanego serwera internetowego (seria T1500):** wybierz kolejno opcje **Ustawienia zaawansowane > Zmiana rozmiaru**.
 - Opcje **Standardowy** i **Niestandardowy** umożliwiają dopasowanie rozmiaru obrazu do wybranego standardowego lub niestandardowego rozmiaru papieru. Jeśli wybranym formatem papieru jest na przykład ISO A2, a drukowany jest obraz formatu A4, to jest on powiększany, aby pasował do

strony A2. W przypadku wybrania formatu papieru ISO A3 drukarka zmniejsza większy obraz, aby pasował do formatu A3.

- Opcja **% rzeczywistego rozmiaru** powiększa procentowo pole zadruku strony oryginału (strona minus marginesy) zgodnie ze wskazaną wartością i dodaje marginesy drukarki, co razem stanowi wyjściowy rozmiar papieru.
- **Korzystając z panelu sterowania:** naciśnij kolejno ikony  i , a następnie wybierz opcje **Instalacja > Preferencje drukowania > Opcje papieru > Zmień rozmiar papieru**.



Jeśli drukujesz na pojedynczym arkuszu, to musisz upewnić się, że obraz rzeczywiście zmieści się na stronie; w przeciwnym razie obraz zostanie obcięty.

Zmiana sposobu obsługi nakładania się linii

 **UWAGA:** Niniejszy temat dotyczy tylko drukowania zadania HP-GL/2.

Opcja Scalaj kontroluje nakładanie się wierszy w obrazie. Dostępne są dwa ustawienia:

- **Wyłączone:** w miejscu przecinania się linii drukowany jest tylko kolor górnej linii. Jest to ustawienie domyślne.
- **Włączone:** kolory dwóch linii są scalane w miejscu przecięcia.

Aby włączyć scalanie, przejdź do panelu sterowania i naciśnij kolejno opcje , , **Konfiguracja > Preferencje drukowania > Opcje HP-GL/2 > Scal**. W niektórych aplikacjach możliwe jest programowe ustawianie opcji scalania. Ustawienia w oprogramowaniu zastępują ustawienia w panelu sterowania.



Podgląd wydruku

Wyświetlanie podglądu wydruku na ekranie umożliwia sprawdzenie jego układu przed drukowaniem, co pozwala zapobiec marnowaniu papieru i atramentu w przypadku potencjalnych błędów.



- Aby wyświetlić podgląd wydruku w systemie Windows, można użyć następujących opcji:
 - Wykorzystanie opcji podglądu wydruku w używanej aplikacji.
 - Zaznacz opcję **Pokaż podgląd przed drukowaniem** [dotyczy tylko serii T1500], którą można znaleźć na kartach **Papier/Jakość** i **Układ/Wyjście** sterownika drukarki. W zależności od drukarki i sterownika możliwe są różne sposoby wyświetlania podglądu.
- Aby wyświetlić podgląd wydruku w systemie Mac OS X, można użyć następujących opcji:
 - Wykorzystanie opcji podglądu wydruku w używanej aplikacji.
 - Otwórz menu **PDF** w lewym dolnym rogu panelu **Drukowanie** aplikacji. Wybierz opcję **Podgląd wydruku HP**, która otwiera aplikację HP Print Preview służącą do wyświetlania ostatecznego wyglądu drukowanego obrazu. Można błyskawicznie zmienić ustawienia funkcji drukowania, takie jak rozmiar i typ papieru, jakość druku, można też obrócić obraz.
- Aby wyświetlić podgląd za pomocą wbudowanego serwera internetowego dla drukarki T1500, wybierz opcję **Ustawienia podstawowe > Wstrzymanie ze względu na podgląd**.

Drukowanie wydruku roboczego

Szybkie drukowanie o jakości roboczej można określić w następujący sposób:

- **W oknie dialogowym sterownika w systemie Windows:** przejdź do sekcji Jakość druku na karcie **Papier/Jakość**. Przesuń suwak jakości druku maksymalnie w lewo („Szybkość”).
- **W oknie dialogowym w systemie Mac OS X:** przejdź do okienka **Papier/Jakość** i przesuń suwak jakości druku maksymalnie w lewo („Szybkość”).
- **Na stronie Submit Job (Wysyłanie zadań) wbudowanego serwera internetowego (seria T1500):** wybierz kolejno opcje **Ustawienia podstawowe > Jakość druku > Opcje standardowe > Szybkość**.
- **Korzystając z panelu sterowania:** naciśnij  , **Konfiguracja > Preferencje drukowania > Jakość druku > Poziom jakości > Szybka**.



Poniżej podano sposób określenia szybszego drukowania o jakości roboczej za pomocą trybu ekonomicznego: Jest on przeznaczony głównie do drukowania dokumentów zawierających tylko tekst i rysunki kreskowe.

- **W oknie dialogowym sterownika w systemie Windows:** przejdź do sekcji Jakość druku na karcie **Papier/Jakość**. Wybierz opcję **Opcje niestandardowe**, a następnie ustaw poziom jakości **Szybka** i zaznacz pole **Tryb ekonomiczny**.
- **W oknie dialogowym w systemie Mac OS X:** przejdź do okienka **Papier/Jakość** i ustaw opcje jakości **Niestandardowe**, ustaw jakość **Szybka** i zaznacz pole **Tryb ekonomiczny**.
- **Na stronie Submit Job (Wysyłanie zadań) wbudowanego serwera internetowego (seria T1500):** wybierz kolejno **Ustawienia podstawowe > Jakość druku > Niestandardowa**. Ustaw w polu **Poziom jakości** wartość **Szybka**, a w polu **Tryb ekonomiczny** wartość **Włącz**.
- **Korzystając z panelu sterowania:** naciśnij kolejno opcje , , **Konfiguracja > Preferencje drukowania > Jakość druku > Tryb ekonomiczny**.

 **UWAGA:** Jeśli jakość druku została ustawiona w komputerze, to ustawienie zastępuje ustawienie jakości druku wprowadzone za pomocą panelu sterowania.

Drukowanie w wysokiej jakości

Wysoką jakość druku można określić w następujący sposób:



- **W oknie dialogowym sterownika w systemie Windows:** przejdź do sekcji Jakość druku na karcie **Papier/Jakość**. Przesuń suwak jakości druku maksymalnie w prawo („Jakość”).
- **W oknie dialogowym w systemie Mac OS X:** przejdź do okienka **Papier/Jakość** i przesuń suwak jakości druku maksymalnie w prawo („Jakość”).
- **Na stronie Submit Job (Wysyłanie zadań) wbudowanego serwera internetowego (seria T1500):** wybierz kolejno opcje **Ustawienia podstawowe > Jakość druku > Opcje standardowe > Jakość**.
- **Korzystając z panelu sterowania:** naciśnij , , **Konfiguracja > Preferencje drukowania > Jakość druku > Poziom jakości > Najlepsza**.

 **UWAGA:** Jeśli jakość druku została ustawiona w komputerze, to ustawienie zastępuje ustawienie jakości druku wprowadzone za pomocą panelu sterowania.

 **WSKAZÓWKA:** Aby uzyskać informacje o drukowaniu na papierze fotograficznym z najwyższą jakością, zobacz [Ręczne drukowanie z otwartą układarką na stronie 60](#).

W przypadku obrazu o wysokiej rozdzielczości

Jeśli rozdzielczość obrazu jest większa od rozdzielczości renderowania (która w systemie Windows jest wyświetlana w polu Custom Print Quality Options [Niestandardowe opcje jakości druku]), istnieje możliwość poprawienia ostrości wydruku za pomocą opcji **Maksimum szczegółów**. Opcja ta jest dostępna tylko, jeśli drukuje się na papierze fotograficznym i wybrano jakość druku **Najlepsza**.

- **W oknie dialogowym sterownika (okno dialogowe Drukuj w systemie Mac OS X):** wybierz opcję jakości druku Niestandardowa zamiast Standardowa, następnie zaznacz pole **Maksimum szczegółów**.
- **Na stronie Submit Job (Wysyłanie zadań) wbudowanego serwera internetowego (seria T1500):** wybierz kolejno **Ustawienia podstawowe > Jakość druku > Niestandardowa**. Ustaw opcję **Poziom jakości** na **Najlepsza** i opcję **Maksimum szczegółów** na **Włączone**.
- **Korzystając z panelu sterowania:** naciśnij , , **Konfiguracja > Preferencje drukowania > Jakość druku > Maksimum szczegółów**.

 **UWAGA:** Opcja **Maksimum szczegółów** powoduje wolniejsze drukowanie na papierze fotograficznym, ale nie zwiększa zużycia atramentu.

Problemy z głowicą drukującą

Jeśli w głowicach drukujących jest zbyt wiele zapchanych dysz (które mogą spowodować powstawanie pasków lub białych smug na wydrukach), jakość druku można poprawić, wybierając opcję **Więcej przebiegów**.

- **W oknie dialogowym sterownika (okno dialogowe Drukuj w systemie Mac OS X):** zamiast standardowej jakości druku wybierz niestandardową, a następnie zaznacz pole **Więcej przebiegów**.
- **Na stronie Wysyłanie zadań wbudowanego serwera internetowego** wybierz kolejno **Ustawienia podstawowe > Jakość druku > Niestandardowa**. Wybierz opcję **Poziom jakości** i ustaw wartość **Najlepsza**, a następnie zmień ustawienie opcji **Więcej przebiegów** na **Tak**.

 **UWAGA:** Wybranie opcji **Więcej przebiegów** powoduje wolniejsze drukowanie, ale nie zwiększa zużycia atramentu.

 **WSKAZÓWKA:** Zamiast używać tej opcji, rozważ skorzystanie z opcji Image Diagnostics Print (Wydruk diagnostyki obrazu), co pozwoli na zidentyfikowanie głowicy lub głowic powodujących problem, a następnie wyczyścić je lub wymienić. Zobacz [Wydruk diagnostyki obrazu na stronie 180](#).

Drukowanie w odcieniach szarości

Można konwertować wszystkie kolory obrazu na odcienie szarości: zobacz [Drukowanie w skali szarości na stronie 103](#).

Drukowanie bez marginesów (seria T1500)

Drukowanie bez marginesów (do krawędzi papieru) nosi też nazwę drukowania bez obramowania. Jest możliwe tylko w przypadku drukowania na papierze fotograficznym z roli.

Aby zapewnić brak marginesów, drukarka drukuje nieco poza krawędziami papieru. Atrament, który osadza się poza papierem, jest wchłaniany przez gąbkę na płycie dociskowej.

Można zażądać drukowania bez marginesów w jeden z następujących sposobów:

- **W oknie dialogowym sterownika w systemie Windows:** wybierz kartę **Papier/Jakość**, a następnie naciśnij przycisk **Marginesy/Układ**. Następnie wybierz opcję **Bez obramowania**.
- **W oknie dialogowym Page Setup (Ustawienia strony) w systemie Mac OS X (T1500):** wybierz nazwę rozmiaru papieru, która zawiera wyrazy „bez marginesów”. Następnie w oknie dialogowym **Drukowanie** wybierz opcje **Marginesy/Układ > Bez obramowania**.



UWAGA: Jeśli w aplikacji nie jest dostępne okno dialogowe **Ustawienia strony**, należy użyć okna dialogowego **Drukowanie**.

- **W oknie dialogowym PostScript Page Setup (Ustawienia strony PostScript) w systemie Mac OS X (T1500 PS):** wybierz nazwę rozmiaru papieru, która zawiera wyrazy „bez marginesów”. Następnie w oknie dialogowym **Drukowanie** wybierz opcje **Marginesy/Układ > Bez obramowania**.



UWAGA: Jeśli w aplikacji nie jest dostępne okno dialogowe **Ustawienia strony**, należy użyć okna dialogowego **Drukowanie**.

- **Na stronie Wysyłanie zadań wbudowanego serwera internetowego** wybierz kolejno opcje **Ustawienia zaawansowane > Papier > Układ/Marginesy > Bez obramowania**.

Po wybraniu opcji **Bez obramowania** należy wybrać jedną z następujących opcji powiększania obrazu:

- Wybór opcji **Automatycznie przez drukarkę** oznacza, że drukarka automatycznie nieco powiększa obraz (zazwyczaj o kilka milimetrów we wszystkich kierunkach), aby drukować na krawędziach papieru.
- Opcja **Ręcznie w aplikacji** oznacza, że należy samodzielnie powiększyć obraz w aplikacji i wybrać niestandardowy rozmiar papieru, który jest nieco większy od rzeczywistego rozmiaru papieru.



UWAGA: Jeśli pierwszym zadaniem drukowania po załadowaniu papieru jest druk bez obramowania, drukarka może przyciąć wiodącą krawędź papieru przed drukowaniem.



Zwykle na zakończenie druku bez obramowania drukarka odcina wydruk nieco wewnątrz obszaru obrazu, aby zapewnić brak obramowania. Następnie ponownie odcina papier, aby pozostałej części obrazu nie objął kolejny wydruk. Jednak w przypadku anulowania zadania lub jeśli u dołu obrazu jest odstęp, wykonane będzie tylko jedno cięcie.

Drukowanie z liniami cięcia (seria T1500)



Linie cięcia wskazują miejsce, gdzie należy przyciąć papier, aby uzyskać wybrany rozmiar papieru. Można drukować linie cięcia z poszczególnymi zadaniami w następujący sposób:

- **W oknie dialogowym sterownika w systemie Windows:** wybierz kartę **Układ/Wyjście**, a następnie **Linie cięcia**.
- **W oknie dialogowym w systemie Mac OS X:** wybierz panel **Wykończenie**, a następnie opcję **Linie cięcia**.
- **Na stronie Wysyłanie zadań wbudowanego serwera internetowego** wybierz kolejno opcje **Ustawienia zaawansowane > Opcje ról > Włącz linie cięcia > Tak**.

Inną możliwością jest określenie drukowania linii cięcia z wszystkimi zadaniami jako ustawienia domyślnego:

- **Z poziomu wbudowanego serwera internetowego:** wybierz kolejno opcje **Instalacja > Ustawienia drukarki > Zarządzanie zadaniami > Użyj linii cięcia podczas drukowania > Włącz**.
- **Korzystając z panelu sterowania:** naciśnij  , **Konfiguracja > Preferencje drukowania > Opcje papieru > Włącz linie cięcia > Włącz**.

Aby wydrukować linie cięcia w zadaniach zagnieżdżonych (zobacz [Zagnieżdżanie zadań w celu zaoszczędzenia papieru na roli \(seria T1500\) na stronie 81](#)), należy wybrać inną opcję:

- **Z poziomu wbudowanego serwera internetowego:** wybierz kolejno opcje **Instalacja > Ustawienia drukarki > Zarządzanie zadaniami > Użyj linii cięcia po włączeniu zagnieżdżenia > Włącz**.
- **Korzystając z panelu sterowania:** naciśnij kolejno ikony  i , a następnie wybierz opcje **Instalacja > Zarządzanie zadaniami > Opcje zagnieżdżenia > Włącz linie cięcia > Włącz**.

Oszczędne używanie papieru

Oto kilka zaleceń dotyczących oszczędnego używania papieru:

- Jeśli drukujesz względnie małe obrazy lub strony dokumentu, możesz wykorzystać funkcję zagnieżdżenia, aby drukować je obok siebie zamiast kolejno po sobie. Zobacz [Zagnieżdżanie zadań w celu zaoszczędzenia papieru na roli \(seria T1500\) na stronie 81](#).
- Istnieje możliwość zaoszczędzenia pewnej ilości papieru z roli, wykorzystując następujące opcje:
 - **W oknie dialogowym sterownika w systemie Windows:** wybierz kartę **Układ/Wyjście**, a następnie opcje **Usuń puste obszary** i/lub **Obrót o 90 stopni** lub **Obracanie automatyczne**.
 - **W oknie dialogowym Print (Drukowanie) w systemie Mac OS X (drukarki inne niż PostScript):** wybierz panel **Wykończenie**, a następnie opcję **Usuń puste obszary**.
 - **W oknie dialogowym PostScript Print w systemie Mac OS X (drukarki PostScript):** wybierz okienko **Wykończenie**, następnie opcję **Usuń górne/dolne puste obszary** i/lub **Obrót o 90 stopni**.
 - **Na stronie Submit Job (Wysyłanie zadań) wbudowanego serwera internetowego (seria T1500):** wybierz kolejno opcje **Ustawienia zaawansowane > Opcje ról > Usuń górne/dolne puste obszary** i/lub **Obrót**.
- Zaznaczenie opcji podglądu wydruku na komputerze przed drukowaniem często pozwala zapobiec marnowaniu papieru na wydruki zawierające oczywiste błędy. Zobacz [Podgląd wydruku na stronie 77](#).

Zagnieżdżanie zadań w celu zaoszczędzenia papieru na roli (seria T1500)

Termin „zagnieżdżanie” oznacza automatyczne drukowanie obrazów lub stron dokumentu na papierze obok siebie zamiast kolejno po sobie. Ma to na celu uniknięcie marnowania papieru.

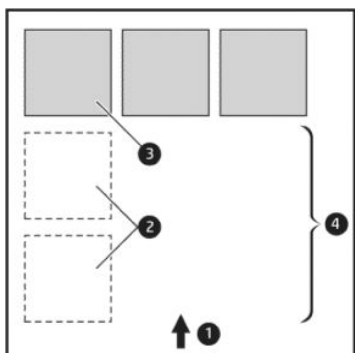

1. Kierunek przesuwu papieru
2. Zagnieżdżanie wyłączone

3. Zagnieżdżanie włączone
4. Papier oszczędzony dzięki zagnieżdżaniu

Kiedy drukarka próbuje zagnieżdżać strony?

Jeśli są spełnione jednocześnie następujące warunki:

- Do drukarki załadowano papier na roli, a nie w arkuszach.
- Opcja drukarki **Zagnieżdżanie** jest włączona. Zobacz [Włączanie i wyłączenie zagnieżdżania \(seria T1500\) na stronie 25](#).

Które strony mogą być zagnieżdżane?

Wszystkie strony mogą być zagnieżdżane, o ile nie są tak duże, że nie zmieściłyby się obok siebie na roli, lub jeśli jest ich zbyt wiele, aby zmieściły się na pozostałym papierze w roli. Pojedyncza grupa zagnieżdżonych stron nie może być wydrukowana oddzielnie na dwóch rolach.



Które strony kwalifikują się do zagnieżdżenia?

Aby znaleźć się w tym samym zagnieżdżeniu, poszczególne strony muszą być zgodne w następujących punktach:

- Wszystkie strony muszą mieć to samo ustawienie jakości druku (**Tryb ekonomiczny, Szybka, Normalna** lub **Najlepsza**).
- Ustawienie **Maksimum szczegółów** musi być identyczne na wszystkich stronach.
- Ustawienie **Układ/marginesy** musi być identyczne na wszystkich stronach.
- Ustawienie **Obraz lustrzany** musi być identyczne na wszystkich stronach.
- Ustawienie **Metoda renderowania** musi być identyczne na wszystkich stronach.
- Ustawienie **Obcinarka** musi być identyczne na wszystkich stronach.
- Ustawienia dopasowania kolorów muszą być identyczne na wszystkich stronach. Zobacz [Opcje regulacji kolorów na stronie 102](#).
- Wszystkie strony muszą być kolorowe lub wszystkie muszą być w skali szarości: nie można zagnieżdżać stron kolorowych ze stronami w skali szarości.
- Wszystkie strony muszą należeć do jednej z następujących dwóch grup (dwie grupy nie mogą się mieszać w jednym zagnieżdżeniu):
 - HP-GL/2, RTL, TIFF, JPEG
 - PostScript, PDF
- W niektórych przypadkach strony JPEG i TIFF o rozdzielczości większej niż 300 dpi (punktów na cal) nie mogą być zagnieżdżane z innymi stronami.

Jak długo drukarka czeka na inny plik?

Aby zapewnić jak najlepsze wyniki zagnieżdżenia, drukarka czeka po otrzymaniu pliku, aby sprawdzić, czy następna strona może być zagnieżdżona z bieżącą stroną lub innymi stronami z kolejki. Ten okres oczekiwania jest równy czasowi oczekiwania na zagnieżdżenie. Domyślny czas oczekiwania na zagnieżdżenie to 2 minuty. Oznacza to, że drukarka czeka do 2 minut po otrzymaniu ostatniego pliku, zanim zacznie

drukować ostatnie zagnieżdżenie. Ten czas oczekiwania można zmienić za pomocą panelu sterowania drukarki: naciśnij kolejno , , a następnie **Konfiguracja > Zarządzanie zadaniami > Opcje zagnieżdżenia > Czas oczekiwania**. Dostępne ustawienia: od 1 do 99 minut.

Jeśli drukarka czeka, aż upłynie czas przeznaczony na zagnieżdżenie, czas pozostały jest wyświetlany na panelu sterowania.

Oszczędne używanie atramentu



Oto kilka zaleceń dotyczących oszczędnego używania atramentu:

- Do wydruków roboczych używaj zwykłego papieru i przesuwaj suwak jakości druku do końca w lewo („Szybkość”). Dodatkowe oszczędności można uzyskać, wybierając opcje niestandardowej jakości druku i kolejno pozycje **Szybka** i **Tryb ekonomiczny**.
- Głowicę drukującą należy czyścić tylko w razie potrzeby. Czyszczenie głowicy drukującej może być przydatne, ale zużywa niewielką ilość atramentu.
- Pozostawiaj drukarkę stale włączoną, aby mogła automatycznie utrzymywać głowicę drukującą w dobrym stanie. Taka regularna konserwacja głowic drukujących powoduje zużycie niewielkich ilości atramentu. Jednak jeśli nie jest ona wykonywana, drukarka może później potrzebować o wiele więcej atramentu na przywrócenie dobrego stanu głowicy drukującej.
- Szerokie wydruki wydajniej zużywają atrament niż wąskie, ponieważ konserwacja głowic drukujących zużywa atrament, a jej częstotliwość jest związana z liczbą przebiegów głowicy drukującej. Z tego względu zagnieżdżanie zadań umożliwia oszczędzanie atramentu oraz papieru (zobacz [Zagnieżdżanie zadań w celu zaoszczędzenia papieru na roli \(seria T1500\) na stronie 81](#)).

Ochrona ról (seria T1500)

Wybranie opcji ochrony roli powoduje, że zadania będą drukowane na danej roli tylko na wyraźne żądanie zadania, w którym określony będzie numer roli lub rodzaj papieru odpowiadający załadowanej roli. Może to być użyteczne np. w następujących przypadkach.

- Aby uniemożliwić przypadkowe drukowanie mniej ważnych zadań na drogim papierze.
- Aby uniknąć drukowania na określonej roli w przypadku drukowania za pośrednictwem programu AutoCAD z pominięciem interakcji ze sterownikiem drukarki HP.

Aby chronić rolę, przejdź do panelu sterowania i naciśnij kolejno ikony  i , a następnie wybierz opcje **Instalacja > Preferencje drukowania > Opcje papieru > Ochrona roli**.

 **UWAGA:** Jeśli włączona jest funkcja ochrony roli, po wyładowaniu bieżącej i załadowaniu nowej roli, ochrona będzie aktywna również dla nowej roli. Ochrona jest wykonywana według numeru roli, a nie określonej roli papieru. Dany numer roli pozostanie chroniony, dopóki ta ochrona nie zostanie anulowana.

 **WSKAZÓWKA:** Jeśli drukujesz bez określania numeru roli lub rodzaju papieru, drukowanie na chronionej roli nie będzie możliwe.

Drukowanie bez nadzoru/drukowanie całą noc (seria T1500)



Drukarka to doskonałe rozwiązanie do długotrwałych nienadzorowanych zadań drukowania. Jest wyposażona w wiele ról, zapewniając ponadto wysoką i niezmienną jakość obrazu.

Oto kilka zaleceń pomocnych w radzeniu sobie z długą kolejką zadań drukowania.

- Opróżnij układarkę.
- Jeśli to możliwe, używaj całkiem nowych długich ról papieru.
- Jeśli chcesz drukować na częściowo zużytych rolach, możesz sprawdzić typ papieru i pozostałą długość papieru we wbudowanym serwerze internetowym lub na panelu sterowania, aby potwierdzić, że ilość papieru jest dostateczna do wydrukowania wszystkich zadań.



UWAGA: Informacje o pozostałej długości są dostępne tylko w przypadku określenia długości roli podczas ładowania jej do drukarki lub jeśli drukarka może odczytać tę wartość z wydrukowanego na roli kodu paskowego.

- Załaduj dwie role papieru odpowiednie do wydrukowania zadań. Jeśli skończy się papier na jednej roli, drukarka automatycznie przetączy na drukowanie z użyciem drugiej roli.
- Sprawdź, czy papier jest wystarczająco szeroki do wydrukowania wszystkich zadań. Jeśli akcją ustawioną w przypadku wystąpienia niezgodności rodzaju papieru jest **Wstrzymaj zadanie** (zobacz [Akcja wykonywana w przypadku niezgodności papieru na stronie 24](#)), wszelkie zadania, które wymagają użycia szerszego papieru od aktualnie załadowanego, zostaną wstrzymane.
- Sprawdź poziom atramentu, jaki pozostał we wkładach atramentowych.
- Po przesłaniu zadań drukowania możesz wykorzystać wbudowany serwer internetowy do monitorowania ich stanu ze zdalnej lokalizacji.
- Czas schnięcia należy ustawić na **Optymalny**.
- Naciśnij kolejno ikony  i , a następnie wybierz opcje **Instalacja > Preferencje drukowania > Opcje papieru > Opcje przetaczania ról > Minimalizuj zmiany ról** lub **Użyj roli zawierającej mniej papieru**.

Następujące ustawienia są zalecane w zależności od rodzaju papieru i wydruków.

Tabela 8-1 Ustawienia zalecane do drukowania nienadzorowanego





Rodzaj wydruku	Tryb drukowania	MaxDetail	Czas schnięcia	Rodzaje papieru
Linie	Normalna	Wyłączone	Optymalny	Coated, Bond, Heavyweight Coated, Photo (powlekany, dokumentowy, powlekany o dużej gramaturze, fotograficzny)
Linie i wypełnienia	Normalna	Włączone	Optymalny	Coated, Bond, Heavyweight Coated, Photo (powlekany, dokumentowy, powlekany o dużej gramaturze, fotograficzny)

Tabela 8-1 Ustawienia zalecane do drukowania nienadzorowanego (ciąg dalszy)

Rodzaj wydruku	Tryb drukowania	MaxDetail	Czas schnięcia	Rodzaje papieru
Mapy	Najlepsza	Włączone	Optymalny	Coated, Heavyweight Coated, Photo (powlekany, powlekany o dużej gramaturze, fotograficzny)
renderowanie, fotografie	Najlepsza	Włączone	Optymalny	Coated, Heavyweight Coated, Photo (powlekany, powlekany o dużej gramaturze, fotograficzny)

Drukowanie z systemu iOS przy użyciu usługi AirPrint

Istnieje możliwość drukowania przy użyciu usługi AirPrint bez konieczności używania sterownika drukarki. Należy jednak pamiętać o poniższych kwestiach.

- Sprawdź, czy usługa AirPrint jest włączona: przejdź do panelu sterowania drukarki i naciśnij kolejno , , **Konfiguracja > Łączność > Łączność z usługą AirPrint > AirPrint.**
- Urządzenie obsługujące usługę AirPrint musi znajdować się w identycznym segmencie tej samej sieci lokalnej co drukarka. W przypadku używania komunikacji Wi-Fi sieć Wi-Fi musi być mostowana na sieć przewodową, z której korzysta drukarka (tak jak w przypadku większości ruterów domowych i używanych w małych biurach).
- Aby zidentyfikować właściwą drukarkę w urządzeniu obsługującym AirPrint, przejdź do panelu sterowania drukarki, naciśnij kolejno opcje , , a następnie zanotuj nazwę Bonjour/AirPrint.
- Drukowanie stron większych niż w formatach A4 lub US Letter z wielu aplikacji na telefony iPhone może być niemożliwe. Uzyskaj informacje od dewelopera aplikacji.
- Jeśli drukowanie z używanej aplikacji jest niemożliwe, spróbuj wydrukować z innej.

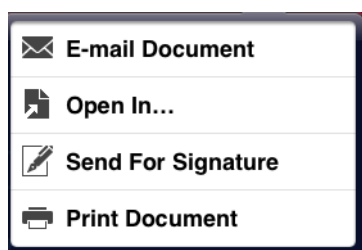

- Aby wydrukować, naciśnij strzałkę, a następnie opcję **Drukuj**. Wybierz nazwę drukarki z wyświetlonej listy.

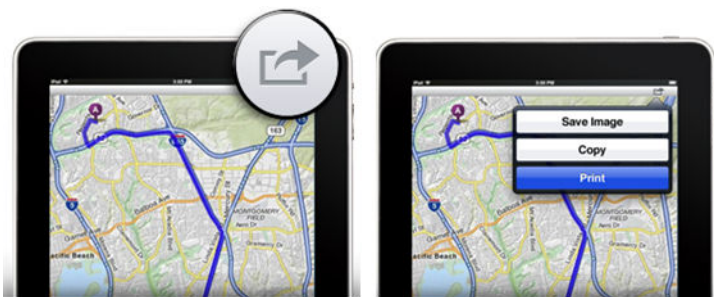

- Jeśli potrzebujesz więcej informacji, przejdź do panelu sterowania drukarki, a następnie naciśnij , **Konfiguracja** > **Łączność** > **Łączność z usługą AirPrint** > **Pomoc**.

Możesz także odwiedzić witrynę <http://www.hp.com/go/airprint>.

9 Drukowanie dla urządzeń przenośnych

Drukarkę można podłączyć do Internetu, co zapewnia wiele korzyści:

- automatyczne aktualizacje oprogramowania układowego (zobacz [Automatyczne aktualizacje oprogramowania układowego na stronie 146](#));
- Drukowanie na drukarkach HP z prawie każdego miejsca
- Drukowanie na drukarkach HP z prawie każdego urządzenia, w tym ze smartfonów, tabletów i komputerów przenośnych

Szczegółowe informacje na ten temat można znaleźć w rozdziale <http://www.hp.com/go/designjetprinters>.

Usługi WWW można włączyć w trakcie konfigurowania drukarki: więcej informacji zawiera rozdział [Drukowanie dla urządzeń przenośnych i usługi sieciowe na stronie 13](#) i *Instrukcje dotyczące montażu*.

 **WAŻNE:** Drukarka musi być podłączona do sieci. Podłącz kabel Ethernet, aby korzystać z połączenia przewodowego, lub uruchom kreator połączenia bezprzewodowego w menu **Połączenia**, aby utworzyć połączenie bezprzewodowe. Zobacz [Konfigurowanie usług WWW na stronie 22](#).

Drukowanie z systemów in-OS (wewnętrznych systemów operacyjnych)

iPhone, iPad

Drukowanie przy użyciu usługi AirPrint™ jest proste, wystarczy upewnić się, czy urządzenie i drukarka działają w tej samej sieci i postępować zgodnie z poniższą procedurą.

1. Wybierz zawartość. Otwórz dokument lub fotografię, którą chcesz wydrukować i naciśnij przycisk „udostępnij”.
2. Wybierz ikonę drukowania. Przesuń ekran, aby odsłonić przycisk drukowania na dole, a następnie naciśnij ikonę drukowania.
3. Drukuj. Sprawdź, czy wybrana drukarka i ustawienia są prawidłowe. Naciśnij **Drukuj** i odbierz dokumenty.

Wszystkie urządzenia z systemem Android

Drukowanie przy użyciu urządzenia z systemem Android jest proste, i w zależności od modelu, funkcja ta może być fabrycznie dostępna w urządzeniu. Jeśli tak nie jest, aby zacząć, musisz pobrać dodatek HP Print Service Plugin ze sklepu Google Play.

1. Wybierz zawartość. Otwórz dokument lub fotografię, którą chcesz wydrukować, naciśnij ikonę menu i wybierz **Drukuj**.
2. Wybierz drukarkę. Wyboru dokonaj spośród urządzeń na wyświetlonej liście.
3. Drukuj. Sprawdź, czy wybrana drukarka i ustawienia są prawidłowe. Naciśnij **Drukuj** i odbierz dokumenty.

Drukowanie przez pocztę elektroniczną (HP ePrint)

Jeżeli możesz coś wysłać pocztą elektroniczną, to możesz to wydrukować. Po prostu dołącz plik PDF lub inny plik, który można wydrukować, do wiadomości e-mail i wyślij ją na adres swojej drukarki.

W ten sposób, korzystając z połączenia internetowego, można drukować z dowolnego miejsca, bez używania jakiegokolwiek sterownika drukarki. Istnieje kilka ograniczeń, o których należy pamiętać:

- Załączone pliki do wydruku muszą być w formacie PDF, JPEG lub TIFF.
- Maksymalny rozmiar pliku to 10 MB, ale limit serwera poczty e-mail może być niższy.
- Pliki są drukowane w formacie oryginalnego dokumentu (przy 100% skali), w trybie normalnej jakości, w kolorze, i zwykle w orientacji pionowej (w niektórych drukarkach może być dostępna funkcja automatycznego obracania).

Specyfikacje urządzenia przenośnego

- Urządzenia mobilne muszą mieć połączenie Internetowe i możliwość obsługi poczty e-mail.
- Kontrola nad procesem skanowania i kserowania wymaga, aby urządzenie mobilne i drukarka były podłączone do tej samej sieci bezprzewodowej lub wymaga bezpośredniego podłączenia bezprzewodowego z drukarką.
- Drukowanie wymaga połączenia internetowego z drukarką HP.
- Wymagany jest system operacyjny iOS w wersji 7.0 i nowszych lub Android KitKat w wersji 4.4 i nowszych.

10 Zarządzanie kolejkami zadań (drukarki serii T920 PS, T930, T930 PS i T1500)

- [Wstęp](#)
- [Kolejka zadań na panelu przednim \(serie T920 PS i T1500\)](#)
- [Kolejka zadań we wbudowanym serwerze internetowym lub programie HP Utility \(seria T1500\)](#)

Wstęp

Opisane w niniejszym rozdziale opcje zarządzania kolejką zadań są dostępne w następujących drukarkach:

- Seria T1500: wszystkie opcje opisane w tym rozdziale
- T920 PS: tylko opcje panelu przedniego
- T920: bardzo ograniczone zarządzanie kolejką zadań

Jeśli masz drukarkę DesignJet T920, możesz nacisnąć przycisk  na panelu sterowania, aby zobaczyć ostatnie wydrukowane zadania i wszelkie oczekujące zadania z dysku flash USB lub wbudowanego serwera internetowego. Można ponownie wydrukować ostatnie zadanie lub anulować oczekujące zadania.

Kolejka zadań na panelu przednim (serie T920 PS i T1500)

Aby wyświetlić kolejkę zadań na panelu przednim, naciśnij ikonę  na ekranie głównym.

Strona kolejek zadań

Na stronie kolejek zadań są przedstawione wszystkie zadania, które są dostępne w kolejce zadań. Strona ta zawiera zadania właśnie odbierane, analizowane, renderowane, drukowane, a także zadania już wydrukowane.

W każdym wierszu znajduje się nazwa i status zadania. Aby uzyskać więcej informacji na temat konkretnego zadania, w tym wyświetlić jego podgląd, naciśnij wiersz zadania.

Zadania, których z jakiegóż powodu nie można zakończyć, są wyświetlone na początku kolejki.

Podgląd zadania

Drukarka tworzy plik JPEG dla każdego zadania przychodzącego, który można wyświetlić jako podgląd zadania. Podgląd zadania jest dostępny po przetworzeniu zadania.

 **UWAGA:** Nie należy wyświetlać podglądu zadania, które ma więcej niż 64 strony, ponieważ mogłoby to spowodować problemy z oprogramowaniem.

Aby wyświetlić podgląd, należy najpierw nacisnąć nazwę zadania w kolejce zadań. Na panelu sterowania zostaną wyświetlone strona z informacjami o zadaniu i podgląd wydruku.

 **UWAGA:** Podglądy mogą zostać zablokowane przez administratora. W takim przypadku nie będzie można ich wyświetlić.



Po wyświetleniu podglądu można go nacisnąć w celu powiększenia. Ponowne naciśnięcie spowoduje pomniejszenie podglądu.

Można również nacisnąć ikonę , aby wyświetlić podgląd poprzedniego zadania, lub ikonę , aby wyświetlić podgląd następnego zadania.

Wybór czasu wydruku zadania z kolejki



UWAGA: Opcje Kiedy rozpocząć drukowanie nie mogą być wykorzystywane w zadaniach PostScript.

Można wybrać czas drukowania pliku znajdującego się w kolejce. Naciśnij kolejno opcje  i , a następnie wybierz opcje **Konfiguracja > Zarządzanie zadaniami > Kiedy rozpocząć drukowanie**.

Dostępne są trzy opcje:

- W przypadku wybrania opcji **Po przetworzeniu** drukarka czeka, dopóki cała strona nie zostanie przetworzona, i wtedy rozpoczyna drukowanie. Jest to najwolniejsze ustawienie, ale zapewnia najlepszą jakość dużych i złożonych wydruków.
- W przypadku wybrania opcji **Natychmiast** drukarka rozpoczyna wydruk w trakcie przetwarzania strony. Jest to najszybsze ustawienie, ale drukarka może zatrzymać drukowanie, aby przetworzyć dane. Nie zaleca się stosowania tego ustawienia w przypadku drukowania złożonych obrazów o dużej liczbie kolorów.
- Po wybraniu opcji **jest to domyślne ustawienie** drukarka oblicza czas, kiedy należy rozpocząć drukowanie. Jest to zazwyczaj rozwiązanie pośrednie między ustawieniami **Po przetworzeniu** i **Natychmiast**.

Określanie priorytetu zadania w kolejce

Użytkownik może zdecydować, które zadanie z kolejki ma zostać wydrukowane jako następne. Po wybraniu zadania naciśnij opcję **Przesuń do przodu**.

Jeżeli zagnieżdżanie jest włączone (tylko drukarki serii T1500), to zadanie priorytetowe wciąż może być zagnieżdżone z innymi. Jeżeli rzeczywiście chcesz, aby to zadanie zostało wydrukowane jako następne i nie zostało zagnieżdżone w innych, najpierw wyłącz zagnieżdżanie, a następnie przesuń zadanie na początek kolejki, jak to opisano powyżej.

Przycisk **Przesuń do przodu** nie zostanie wyświetlony w następujących przypadkach:

- Zadanie znajduje się już na początku kolejki.
- Zadanie zostało wstrzymane — w takim przypadku zostanie wyświetlony przycisk **Wymuś drukowanie**.
- Zadanie zostało zakończone — w takim przypadku zostanie wyświetlony przycisk **Drukuj**.
- W zadaniu wystąpił błąd.

Wstrzymywanie zadania w kolejce

Jeśli wybierzesz w kolejce zadanie aktualnie drukowane, pojawi się przycisk **Wstrzymaj**, który można nacisnąć, aby wstrzymać drukowanie. Przycisk **Wstrzymaj** zmieni się następnie w przycisk **Wymuś drukowanie**, który można nacisnąć, aby wznowić drukowanie.

Ponowne drukowanie zadania z kolejki

Aby ponownie wydrukować już wydrukowane zadanie, wybierz je z kolejki, a następnie wybierz opcję **Drukuj**.

Podczas ponownego drukowania zadania nie można zmienić ustawień drukowania, ponieważ zadanie zostało już zrastrowane.

Usuwanie zadania z kolejki

W normalnych okolicznościach nie ma potrzeby usuwania zadania z kolejki po jego wydrukowaniu, ponieważ po wysłaniu większej liczby plików zadanie odpadnie z końca kolejki. Jeśli jednak plik został wysłany przez pomyłkę i chcesz zapobiec jego wydrukowaniu, wybierz po prostu zadanie i naciśnij przycisk **Usuń**.



UWAGA: Jeśli ustawione jest hasło administratora, będzie ono wymagane.

W taki sam sposób możesz usunąć zadanie, które nie zostało jeszcze wydrukowane.

Jeśli zadanie jest aktualnie drukowane (ma stan **drukowanie**), można nacisnąć przycisk **Anuluj**, a następnie przycisk **Usuń**.

Usuwanie wszystkich zadań

Aby usunąć wszystkie zadania z kolejki, naciśnij ikonę Delete (Usuń) w prawej górnej części ekranu kolejki zadań, a następnie naciśnij przycisk **OK**.



UWAGA: Jeśli ustawione jest hasło administratora, będzie ono wymagane.

Wyłączanie kolejki zadań

Aby wyłączyć kolejkę zadań, naciśnij kolejno opcje , , **Konfiguracja > Opcje zarządzania zadaniami > Kolejka > Wyłącz**.

Kolejka zadań we wbudowanym serwerze internetowym lub programie HP Utility (seria T1500)

Program HP Utility zapewnia inny sposób dostępu do narzędzi zarządzania zadaniami wbudowanego serwera internetowego, ale podczas korzystania z wbudowanego serwera internetowego, jak i programu HP Utility dostępne narzędzia są dokładnie takie same.

Aby wyświetlić kolejkę we wbudowanym serwerze internetowym, wybierz opcję **Centrum zadań** w narzędziu HP Utility.

Strona kolejek zadań

Domyślnie, do kolejki zadań mają dostęp wszyscy użytkownicy. Administrator może ustawić hasło, które użytkownicy muszą wprowadzać, aby:

- Wyświetlać podgląd zadań
- Anulować lub usuwać zadania

Na stronie kolejek zadań są przedstawione wszystkie zadania, które są dostępne w kolejce drukowania. Kolejka drukowania zawiera zadania odbierane, analizowane, renderowane, drukowane i wydrukowane.

We wbudowanym serwerze internetowym są wyświetlane następujące informacje o wszystkich zadaniach drukowania:

- **Podgląd:** Kliknięcie tej ikony spowoduje wyświetlenie podglądu zadania. Podgląd zadania jest dostępny po przetworzeniu zadania.
- **Nazwa pliku:** Kliknięcie nazwy pliku powoduje wyświetlenie właściwości zadania.
- **Stan:** Podaje bieżący stan zadania.
- **Strony:** Liczba stron w zadaniu.
- **Liczba kopii:** Liczba drukowanych kopii.
- **Data:** Data i godzina odebrania zadania przez drukarkę.
- **Użytkownik:** Nazwa użytkownika.

Zadania w kolejce można posortować według każdego z tych elementów (oprócz podglądu), klikając tytuł odpowiedniej kolumny. Wymienione poniżej czynności można wykonywać dla jednego lub wszystkich zadań w kolejce:

- **Anuluj:** Anuluj wybrane zadania. Przed anulowaniem zadania wyświetlany jest monit o potwierdzenie. Zadanie jest nadal przechowywane w drukarce, nie jest jednak drukowane do momentu kliknięcia opcji **Drukuj ponownie**.
- **Wstrzymaj:** Wstrzymuje drukowanie zaznaczonych zadań do momentu kliknięcia opcji **Kontynuuj**.
- **Kontynuuj:** Powoduje kontynuowanie drukowania wszystkich wybranych wstrzymanych zadań.
- **Drukuj ponownie:** Powoduje wydrukowanie dodatkowych kopii zadania. Wpisz liczbę kopii (domyślnie 1, maksymalnie 99) i kliknij przycisk **Drukuj**.
- **Przenieś do przodu:** Powoduje przeniesienie wszystkich wybranych zadań na początek kolejki.

- **Usuń:** Usuwa wybrane zadania z kolejki. Przed usunięciem zadania wyświetlany jest monit o potwierdzenie.



UWAGA: Operacja **Usuń** może zostać wyłączona przez administratora.

- **Odśwież:** Powoduje odświeżenie strony, zapewniając aktualizację wyświetlanych informacji.



UWAGA: Strona kolejki zadań nie jest aktualizowana automatycznie.

Podgląd zadania

Drukarka tworzy plik JPEG dla każdego zadania przychodzącego, który można wyświetlić jako podgląd zadania. Podgląd zadania jest dostępny po przetworzeniu zadania.



UWAGA: Nie należy wyświetlać podglądu zadania, które ma więcej niż 64 strony, ponieważ mogłoby to spowodować problemy z oprogramowaniem.

Aby wyświetlić stronę podglądu, należy kliknąć ikonę lupy, która jest widoczna w kolumnie Podgląd na stronie kolejek zadań. Strona podglądu zawiera następujące informacje o zadaniu oraz miniaturę podglądu zadania:

- **Nazwa pliku:** Nazwa pliku zadania.
- **załadowany papier:** Rodzaj papieru załadowanego do drukarki.
- **Wymiary zadania:** Wymiary zadania.

Aby wyświetlić większy obraz podglądu zadania, należy kliknąć albo miniaturę zadania, albo ikonę lupy, która widnieje po prawej stronie rysunku przedstawiającego drukarkę.



UWAGA: W przeglądarkach bez dodatku Adobe Flash jest wyświetlany żółty cieniowany obraz zadania. W przeglądarkach z dodatkiem Adobe Flash w wersji 7 lub nowszej jest wyświetlany ulepszony podgląd zadania, na obrazie papieru załadowanego do drukarki.

Wybór czasu wydruku zadania z kolejki



UWAGA: Opcje Kiedy rozpocząć drukowanie nie mogą być wykorzystywane w zadaniach PostScript.

Można wybrać czas drukowania pliku znajdującego się w kolejce. Wybierz kartę **Instalacja**, a następnie kolejno opcje **Ustawienia drukarki** > **Rozpocznij drukowanie**.

Dostępne są trzy opcje:

- W przypadku wybrania opcji **Po przetworzeniu** drukarka czeka, dopóki cała strona nie zostanie przetworzona, i wtedy rozpoczyna drukowanie. Jest to najwolniejsze ustawienie, ale zapewnia najlepszą jakość dużych i złożonych wydruków.
- W przypadku wybrania opcji **Natychmiast** drukarka rozpoczyna wydruk w trakcie przetwarzania strony. Jest to najszybsze ustawienie, ale drukarka może zatrzymywać drukowanie, aby przetworzyć dane. Nie zaleca się stosowania tego ustawienia w przypadku drukowania złożonych obrazów o dużej liczbie kolorów.
- Po wybraniu opcji **Optymalna** (jest to domyślne ustawienie) drukarka oblicza czas, kiedy należy rozpocząć drukowanie. Jest to zazwyczaj rozwiązanie pośrednie między ustawieniami **Po przetworzeniu** i **Natychmiast**.

Określanie priorytetu zadania w kolejce

Dowolne zadanie w kolejce można wydrukować jako następne. Po wybraniu zadania kliknij opcję **Drukuj ponownie**.

Jeśli włączona jest funkcja zagnieżdżania, zadanie z ustalonym priorytetem może nadal być zagnieżdżone wśród innych. Jeżeli rzeczywiście chcesz, aby to zadanie zostało wydrukowane jako następne i nie zostało zagnieżdżone w innych, najpierw wyłącz zagnieżdżanie, a następnie przesuń zadanie na początek kolejki, jak to opisano powyżej.

Usuwanie zadania z kolejki

W normalnych okolicznościach nie ma potrzeby usuwania zadania z kolejki po jego wydrukowaniu, ponieważ po wysłaniu większej liczby plików zadanie odpadnie z końca kolejki. Jeśli jednak plik został wysłany przez pomyłkę i chcesz zapobiec jego wydrukowaniu, wybierz po prostu zadanie i wybierz opcję **Usuń**.

W taki sam sposób możesz usunąć zadanie, które nie zostało jeszcze wydrukowane.

Jeśli zadanie jest aktualnie drukowane (ma stan **drukowanie**), można wybrać opcję **Anuluj**, a następnie opcję **Usuń**.

Ponowne drukowanie lub kopiowanie zadania z kolejki

Aby wydrukować ponownie lub wykonać dodatkowe kopie zadania w kolejce, wybierz zadanie na wbudowanym serwerze internetowym i kliknij ikonę **Wydrukuj ponownie**, a następnie określ żadaną liczbę kopii. Zadanie zostanie przesunięte na początek kolejki. Aby utworzyć więcej niż jeden wydruk zadania z kolejki, które jeszcze nie było drukowane, na panelu sterowania zaznacz zadanie i wybierz opcję **Kopie**, a następnie określ żadaną liczbę kopii. Spowoduje to zastąpienie wartości ustawionej w oprogramowaniu.



UWAGA: Jeśli podczas wysyłania pliku, opcja **Obróć** ma ustawienie **Włączone**, każda kopia zostanie obrócona.



UWAGA: Metody tej nie można stosować w przypadku zadań PCL3GUI. Aby ponownie drukować stare zadania PCL3GUI, można użyć funkcji buforowania drukarki danego systemu operacyjnego, jeśli w funkcji buforowania wskazano zapisywanie starych zadań. Ta możliwość jest dostępna w niektórych systemach operacyjnych.



UWAGA: Podczas ponownego drukowania zadania nie można zmienić ustawień drukowania, ponieważ zadanie zostało już zrastrowane.

Komunikaty o stanie zadań

Poniżej przedstawiono możliwe komunikaty o stanie zadania w kolejności, w jakiej mogą się pojawiać:

- **Odbieranie:** drukarka odbiera zadanie z komputera.
- **Oczekiwanie na przetwarzanie:** zadanie zostało odebrane przez drukarkę i czeka na renderowanie (dotyczy tylko zadań przesłanych za pośrednictwem wbudowanego serwera internetowego).
- **Przetwarzanie:** drukarka analizuje i renderuje zadanie.
- **Przygotowanie do drukowania:** drukarka wykonuje sprawdzanie systemu zapisu przed wydrukowaniem zadania.
- **Oczekiwanie na drukowanie:** zadanie oczekuje na zwolnienie mechanizmu drukującego, aby rozpocząć drukowanie

- **Oczekiwanie na zagnieżdżenie:** drukarka ma ustawioną opcję Nesting=On (Zagnieżdżanie włączone) i czeka na inne zadania, aby uzupełnić zestaw i przeprowadzić drukowanie.
- **Wstrzymanie:** zadanie zostało wysłane z opcją **wstrzymane do podglądu** i jest wstrzymane.

 **UWAGA:** Nie należy przysyłać do podglądu zadań, które mają więcej niż 64 strony, ponieważ mogłyby to spowodować awarię oprogramowania sterownika drukarki.

 **UWAGA:** Jeśli drukarka zawiesi się podczas drukowania zadania, a mechanizm kolejkowania jest włączony, po ponownym włączeniu drukarki częściowo wydrukowane zadanie pojawi się w kolejce jako **wstrzymanie**. Po wznowieniu drukowanie zadania rozpocznie się od strony, na której zostało przerwane.

- **Wstrzymanie ze względu na papier:** zadanie nie może być drukowane, ponieważ do drukarki załadowano nieprawidłowy papier. Załaduj wymagany papier (zobacz [Obsługa papieru na stronie 49](#)) i kliknij przycisk **Kontynuuj**, aby wznowić drukowanie.
- **Wstrzymanie ze względu na ewidencjonowanie:** zadanie nie może być wydrukowane, ponieważ drukarka wymaga, aby wszystkie zadania miały identyfikator konta: wprowadź identyfikator konta i kliknij przycisk **Kontynuuj**, aby wznowić drukowanie.

 **WSKAZÓWKA:** Aby ustawić identyfikator konta, zobacz [Żądanie ID konta \(seria T1500\) na stronie 29](#).

- **Wstrzymanie ze względu na układowarkę:** układowarka jest otwarta, pełna lub nastąpiło w niej zacięcie nośnika.
- **Wstrzymanie ze względu na tryb ręczny:** należy przejść do panelu sterowania, aby aktywować tryb ręczny.
- **Drukowanie**
- **Suszenie**
- **Przecinanie papieru**
- **Wysunięcie strony**
- **Anulowanie:** zadanie jest anulowane, ale pozostanie w kolejce zadań drukarki.
- **Usuwanie:** zadanie jest usuwane z drukarki.
- **Wydrukowane**
- **Anulowane:** zadanie zostało anulowane przez drukarkę.
- **Anulowane przez użytkownika**
- **Zadanie puste:** zadanie nie zawiera niczego, co można wydrukować.

Ponowne uaktywnienie wstrzymanego zadania

O wstrzymaniu zadania przez drukarkę użytkownik jest powiadamiany za pomocą alarmu (zobacz [Alerty na stronie 193](#)), w którym podawana jest przyczyna wstrzymania. Postępuj według instrukcji wyświetlanych na ekranie, aby usunąć wstrzymanie i kontynuować drukowanie.

Wyłączanie kolejki zadań

Aby wyłączyć kolejkę zadań, wybierz kartę **Instalacja**, a następnie wybierz opcje **Ustawienia drukarki** > **Zarządzanie zadaniami** > **Kolejka** i wybierz opcję **Wyłącz**.

11 Zarządzanie kolorami

- [Wstęp](#)
- [Sposoby reprezentacji kolorów](#)
- [Podsumowanie procesu zarządzania kolorami](#)
- [Kalibracja kolorów](#)
- [Zarządzanie kolorami ze sterowników drukarki](#)
- [Zarządzanie kolorami ze sterowników drukarki \(drukarki PostScript\)](#)
- [Zarządzanie kolorami za pomocą wbudowanego serwera internetowego \(seria T1500\)](#)
- [Zarządzanie kolorami za pomocą panelu sterowania](#)

Wstęp

Drukarka ma zaawansowane konstrukcyjnie rozwiązania sprzętowe i funkcje oprogramowania, które zapewniają przewidywalne i niezawodne wyniki.

- Kalibracja kolorów w celu uzyskania spójnych kolorów.
- Jeden szary i dwa czarne atramenty zapewniają neutralne odcienie szarości na wszystkich rodzajach papieru.
- Atrament Photo Black zapewnia czystą czerń podczas drukowania na papierze fotograficznym.
- Emulacja kolorów innych drukarek HP DesignJet.

Sposoby reprezentacji kolorów

Wszystkie urządzenia, które wyświetlają kolory, wykorzystują model kolorów do przedstawiania kolorów w postaci liczb. Większość monitorów wykorzystuje model kolorów RGB (Red-Green-Blue, czerwony-zielony-niebieski), natomiast większość drukarek — model CMYK (Cyan-Magenta-Yellow-Black, błękitny-purpurowy-żółty-czarny).

Obraz można konwertować z jednego modelu kolorów na drugi, ale na ogół ta konwersja nie jest doskonała. Ta drukarka wykorzystuje model kolorów RGB: ten sam model kolorów, co używany przez monitor.

Upraszcza to rozwiązywanie problemów z dopasowywaniem kolorów, ale całkowicie ich nie rozwiązuje. Różne urządzenia zawsze trochę inaczej przedstawiają kolory, nawet jeśli używają tego samego modelu kolorów. Aby uzyskać poprawne kolory, kolory obrazu można dopasować za pomocą oprogramowania zgodnie z charakterystyką określonego urządzenia i wykorzystując profil kolorów urządzenia.

Podsumowanie procesu zarządzania kolorami

Aby uzyskać dokładne i spójne kolory, należy wykonać podane kroki dla każdego używanego rodzaju papieru.



1. Przeprowadź kalibrację kolorów rodzaju papieru, aby uzyskać spójne kolory. Kalibrację należy powtarzać za każdym razem (zobacz [Kalibracja kolorów na stronie 99](#)). Ponadto można wykonać kalibrację bezpośrednio przed ważnym zadaniem drukowania, w którym spójność kolorów jest konieczna.
2. Podczas drukowania wybieraj wstępne ustawienie koloru odpowiednie dla używanego rodzaju papieru.

Kalibracja kolorów

Kalibracja kolorów umożliwia drukarce tworzenie spójnych kolorów z użyciem określonej głowicy drukującej, atramentów i rodzaju papieru oraz w określonych warunkach otoczenia. Po wykonaniu kalibracji kolorów można oczekiwać podobnych wydruków, uzyskanych na dwóch różnych drukarkach znajdujących się w różnych krajach.

Niektórych rodzajów papieru nie można skalibrować. Dla wszystkich innych rodzajów papieru kalibracja powinna być wykonywana w jednym z następujących przypadków:

- Zawsze po wymianie głowicy drukującej.
- Zawsze po wprowadzeniu nowego rodzaju papieru, który jeszcze nie został skalibrowany z bieżącą głowicą drukującą.
- Zawsze po znaczącej zmianie warunków otoczenia (np. temperatury i wilgotności).

Stan kalibracji kolorów dla aktualnie załadowanego papieru można sprawdzić w dowolnej chwili na panelu sterowania: naciśnij kolejno opcje , , **Konserwacja jakości obrazu > Stan kalibracji**. Stan może mieć jedną z poniższych wartości.

- **Zalecane:** papier nie został skalibrowany.



UWAGA: Po każdej aktualizacji oprogramowania sprzętowego drukarki stan kalibracji kolorów dla wszystkich rodzajów papieru jest przełączany na pozycję **Zalecane**.



- **Nieaktualne:** papier został skalibrowany, ale kalibracja jest nieaktualna z powodu wymiany głowicy drukującej i powinna zostać powtórzona.
- **Gotowe:** papier został skalibrowany i kalibracja jest aktualna.
- **Wyłączona:** tego papieru nie można skalibrować.



UWAGA: Nie można wykonać kalibracji kolorów na zwykłym papierze ani na żadnym materiale przezroczystym.

Stan kalibracji kolorów można także sprawdzić, wykorzystując program HP Utility.

Kalibrację kolorów można rozpocząć na następujące sposoby:

- W programie HP DesignJet Utility do systemu Windows: wybierz opcję **Centrum kolorów > Kalibruj papier**, a następnie wybierz papier, który ma być kalibrowany. Jeśli opcja Color Center (Centrum kolorów) nie jest dostępna, spróbuj użyć narzędzia Print Quality Toolbox na karcie **Pomoc techniczna**.
- W programie HP Utility do systemu Mac OS X: wybierz opcję **Zarządzanie wstępnymi ustawieniami papieru** w grupie HP Color Center, wybierz papier, który ma być kalibrowany, naciśnij przycisk  i wybierz opcję **Kalibruj papier**.
- Na panelu sterowania: naciśnij kolejno ikony , , a następnie opcje **Konserwacja jakości obrazu > Kalibracja kolorów**.

Procedura kalibracji jest w pełni automatyczna i może być wykonana w trybie nienadzorowanym po załadowaniu rodzaju papieru, który chcesz kalibrować, w formacie A4 lub innym większym. Jeśli załadowano więcej niż jedną rolę, zostanie wyświetlone pytanie, która rola ma być skalibrowana.

Procedura trwa około 3-5 minut i składa się z następujących kroków.

1. Drukowana jest tabela kalibracji, która zawiera plamki każdego atramentu używanego w drukarce.



2. Tabelę należy pozostawić do wyschnięcia na pewien czas, w zależności od rodzaju papieru, aby kolory mogły się ustabilizować.

3. Tabela jest skanowana i mierzona.
4. Na podstawie pomiarów drukarka oblicza potrzebne czynniki korekcji, które są wykorzystywane do drukowania spójnych kolorów na danym rodzaju papieru. Ponadto oblicza maksymalne ilości poszczególnych atramentów, które będą stosowane podczas drukowania na tym papierze.

Zarządzanie kolorami ze sterowników drukarki

Opcje zarządzania kolorami

Celem zarządzania kolorami jest jak najdokładniejsze reprodukcje kolorów na wszystkich urządzeniach, aby po wydrukowaniu obraz miał kolory bardzo podobne do tych, jakie były widoczne na monitorze.

Są dwa podstawowe sposoby podejścia do zarządzania kolorami drukarki:

- **Kolory zarządzane przez drukarkę:** w tym wypadku aplikacja musi konwertować kolory obrazu na przestrzeń kolorów drukarki i rodzaju papieru, używając profilu ICC dołączonego do obrazu oraz profilu ICC drukarki i rodzaju papieru.
- **Kolory zarządzane przez drukarkę:** w tym wypadku aplikacja wysyła obraz do drukarki bez wykonywania konwersji kolorów, a drukarka konwertuje kolory do własnej przestrzeni kolorów. Szczegółowy przebieg tego procesu zależy od używanego języka graficznego.
 - **PostScript (drukarki PostScript):** moduł interpretacji PostScript konwertuje kolory za pomocą profili zapisanych w drukarce oraz dodatkowych profili przesłanych z zadaniem PostScript. Tego rodzaju zarządzanie kolorami jest wykonywane w przypadku korzystania ze sterownika PostScript i wybrania zarządzania kolorami przez drukarkę lub wysłania pliku PostScript, PDF, TIFF lub JPEG bezpośrednio do drukarki przez wbudowany serwer internetowy. W obu przypadkach należy wybrać odpowiednią metodę renderowania i profile, które będą używane jako domyślne (dla zadań, które nie zawierają żadnego profilu).
 - **Zadania inne niż w języku PostScript (PCL3GUI, HP-GL/2):** do zarządzania kolorami wykorzystywany jest zestaw przechowywanych tabel kolorów. Nie są używane profile ICC. Ta metoda jest nieco mniej uniwersalna od alternatywnych, ale jest trochę prostsza i szybsza oraz umożliwia uzyskiwanie dobrych wyników na standardowych rodzajach papieru HP. Tego rodzaju zarządzanie kolorami jest wykonywane w przypadku korzystania ze sterownika innego niż PostScript i wybrania zarządzania kolorami przez drukarkę albo wysłania pliku PCL3GUI, HP-GL/2 lub HP-GL/2 bezpośrednio do drukarki przez wbudowany serwer internetowy.



UWAGA: Istnieją tylko dwie przestrzenie kolorów, które drukarka może konwertować do własnej przestrzeni kolorów za pomocą przechowywanych tabel kolorów: Adobe RGB i sRGB w systemie Windows, Adobe RGB i ColorSync w systemie Mac OS X.

ColorSync to system zarządzania kolorami wbudowany w system operacyjny Mac OS X, dlatego po wybraniu opcji ColorSync zarządzanie kolorami będzie wykonywane przez system Mac OS X zgodnie z profilami ICC określonego rodzaju papieru.

Opcję ColorSync można wybrać za pośrednictwem okienka **Dopasowywanie kolorów**.

Zalecane jest sprawdzenie w Centrum obsługi klienta HP (zobacz [Centrum Obsługi Klienta HP na stronie 200](#)), jak korzystać z opcji zarządzania kolorami określonej aplikacji.

Aby wybrać metodę **Kolory zarządzane przez aplikację** lub **Kolory zarządzane przez drukarkę**:

- **W oknie dialogowym sterownika w systemie Windows:** wybierz kartę **Kolor**.
- **W oknie dialogowym w systemie Mac OS X:** wybierz panel **Opcje kolorów**.
- **W niektórych aplikacjach:** można ustawić tę opcję na poziomie aplikacji.

Emulacja drukarki

Jeśli drukując określone zadanie druku, chcesz uzyskać w przybliżeniu takie same kolory jak przy drukowaniu tego zadania na innej drukarce HP DesignJet, możesz wykorzystać dostępny w drukarce tryb emulacji.

 **UWAGA:** Ta opcja jest dostępna tylko podczas drukowania zadania HP-GL/2, PostScript lub PDF. Dokładność jest gwarantowana tylko w przypadku drukowania na papierze zwykłym, powlekanym lub powlekanym o dużej gramaturze.

- **W oknie dialogowym sterownika HP-GL/2 lub PostScript w systemie Windows:** wybierz kartę **Kolor**, następnie opcję **Kolory zarządzane przez drukarkę** i pozycję **Emulacja drukarki** na liście Profil źródłowy. Następnie możesz wybrać drukarkę na liście Emulowane drukarki.
- **W oknie dialogowym w systemie Mac OS X:** wybierz okienko **Opcje kolorów**, a następnie wybierz pozycję na liście Emulacja drukarki.

Opcje regulacji kolorów

Celem zarządzania kolorami jest dokładne drukowanie kolorów. Prawidłowe zarządzanie kolorami umożliwi dokładne drukowanie kolorów bez potrzeby ręcznego ich dopasowywania.

Ręczne dopasowywanie może jednak być przydatne w następujących sytuacjach:

- Jeżeli z jakiegoś powodu zarządzanie kolorami nie działa prawidłowo
- Jeżeli chcesz uzyskać kolory, które są subiektywnie zadowalające, chociaż niekonieczne dokładne

Sterownik drukarki udostępnia różne opcje dostosowania, w zależności od tego, czy wydruk jest kolorowy, czy w odcieniach szarości. Brak opcji dopasowania kolorów dla wydruków tylko czarno-białych.

Drukowanie w kolorze

Kolory na wydrukach można dostosować następujący sposób.

- **W oknie dialogowym sterownika w systemie Windows:** wybierz kartę **Kolor**, zaznacz pole **Zaawansowane dopasowania kolorów**, a następnie naciśnij znajdujący się obok przycisk **Ustawienia**.

Następnie można dostosować ustawienia za pomocą suwaka jasności i trzech suwaków kolorów.

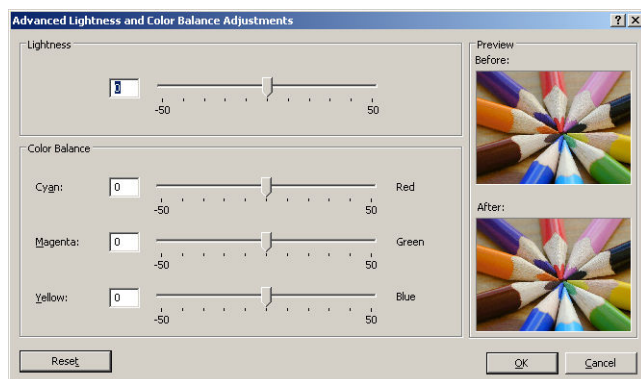

- Suwak jasności umożliwia zmniejszenie lub zwiększenie jasności wydruku.
- Suwaki kolorów służą do zmniejszania lub zwiększania intensywności kolorów podstawowych na wydruku. Możliwe kolory podstawowe to czerwony, zielony i niebieski. Ewentualnie błękitny, purpurowy i żółty. W zależności od modelu kolorów użytego w obrazie.

Przycisk **Resetuj** przywraca domyślne, centralne położenie suwaków.

Drukowanie w skali szarości

Można konwertować wszystkie kolory obrazu na odcienie szarości w jeden z następujących sposobów:

- **W używanym programie:** wiele programów udostępnia tę opcję.
- **W oknie dialogowym sterownika w systemie Windows:** przejdź do karty **Kolor** i sekcji Opcje kolorów. Wybierz opcję **Druk w skali szarości**. Ponadto można wybrać opcję **Drukuj jako czarno-białe**, aby drukować zadania jako czarno-białe bez odcieni szarości.
- **W oknie dialogowym w systemie Mac OS X:** przejdź do okienka **Opcje kolorów**, a następnie wybierz opcję **Skala szarości** z listy rozwijanej. Ponadto można wybrać opcję **Tylko czerń i biel**, aby drukować zadania jako czarno-białe bez odcieni szarości.
- **Na stronie Submit Job (Wysyłanie zadań) wbudowanego serwera internetowego (seria T1500):** wybierz opcję **Kolor**, a następnie w polu **Kolor/Odcienie szarości** ustaw wartość **Drukuj w odcieniach szarości**. Ponadto można wybrać opcję **Tylko czerń i biel**, aby drukować zadania jako czarno-białe bez odcieni szarości.

W systemie Windows można dostosować równowagę szarości wydruku:

- **W oknie dialogowym sterownika w systemie Windows:** wybierz kartę **Kolor**, zaznacz pole **Zaawansowane dopasowania kolorów**, a następnie naciśnij znajdujący się obok przycisk **Ustawienia**.

Następnie będzie można dostosować ustawienia za pomocą osobnych formantów dla jasnych obszarów, półtonów i cieni.

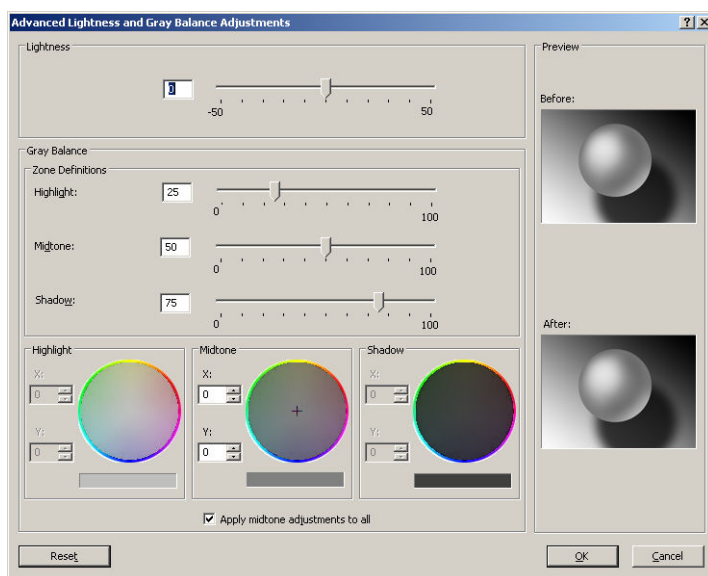

- Suwak jasności umożliwia zmniejszenie lub zwiększenie jasności wydruku. Suwak jest dostępny w tym samym oknie, co inne formanty skali szarości.
- Suwaki definicji stref służą do definiowania wyróżnień, półtonów i cieni.
- Pozostałe formanty kontrolujące wyróżnienia, półtony i cienie służą do regulowania równowagi szarości wyróżnień, półtonów i cieni.

Przycisk **Reset** przywraca domyślne, centralne położenie formantów.

 **WSKAZÓWKA:** W celu emulowania drukowania w skali szarości na starszych drukarkach DesignJet można przekonwertować plik na potrzeby drukowania w skali szarości przy użyciu programu do edycji obrazu, a następnie użyć opcji Print in Color (Drukuj w kolorze) i odpowiedniej emulacji w sterowniku.

Zarządzanie kolorami ze sterowników drukarki (drukarki PostScript)

Ta możliwość jest dostępna podczas drukowania z użyciem sterownika PostScript.

Profesjonalna emulacja PANTONE HP

W przypadku użycia nazwy PANTONE koloru w obrazie aplikacja zwykle wysyła do drukarki przybliżony kolor CMYK lub RGB. Aplikacja nie uwzględnia jednak rodzaju drukarki ani papieru, a jedynie reprodukuje typowe przybliżenie koloru PANTONE, którego wydruk będzie różnił się w zależności od użytej drukarki i papieru.

Profesjonalna emulacja PANTONE HP umożliwia uzyskanie o wiele lepszych wyników, ponieważ uwzględnia cechy charakterystyczne drukarki i rodzaju papieru. Dzięki temu wydruki są podobne do oryginalnych kolorów PANTONE, tak jak tylko jest to możliwe na danej drukarce i danym rodzaju papieru. Ta technika jest przeznaczona do uzyskiwania emulacji zbliżonych do emulacji kolorów tworzonych ręcznie przez profesjonalistów zajmujących się przygotowaniem wydruków.

Aby korzystać z funkcji profesjonalnej emulacji PANTONE HP, wystarczy ją włączyć. Właściwie jest ona włączona domyślnie.

- **W oknie dialogowym sterownika PostScript w systemie Windows:** przejdź do karty **Kolor** i wybierz opcję **Profesjonalna emulacja PANTONE HP**.
- **W oknie dialogowym PostScript Print w systemie Mac OS X:** przejdź do panelu **Opcje kolorów** i wybierz opcję **Profesjonalna emulacja PANTONE HP**.

Emulacja kolorów

Drukarka umożliwia emulowanie kolorów innych urządzeń: urządzeń RGB (takich jak monitory) i urządzeń CMYK (takich jak maszyny drukarskie i drukarki).

Emulację kolorów można ustawić na następujące sposoby:

- **W oknie dialogowym sterownika PostScript w systemie Windows:** wybierz kartę **Kolor** i opcję **Kolory zarządzane przez drukarkę**.
- **W oknie dialogowym w systemie Mac OS X:** wybierz panel **Opcje kolorów**, a następnie z listy Color Management (Zarządzanie kolorami) wybierz pozycję **Emulacja drukarki**.

Aby uzyskać dobre wyniki emulacji, drukarka musi dysponować specyfikacją kolorów, które te urządzenia reprodukuje. Standardową metodą uzyskiwania tych informacji jest wykorzystywanie profili ICC. Jako część rozwiązania udostępniamy najbardziej rozpowszechnione standardy dla różnych urządzeń.

Dostępne są następujące opcje.

Emulacja kolorów CMYK

W tradycyjnym przepływie pracy kolor jest definiowany w przestrzeni CMYK. Aby efekty były jak najlepsze, kolory należy dopasować do drukarki, ponieważ różne drukarki generują inne kolory na podstawie tych samych wartości CMYK. Jeśli plik obrazu, który chcesz wydrukować, nie został utworzony specjalnie dla danej drukarki, należy nieznacznie dopasować plik za pomocą jednej z następujących opcji dostępnych w drukarce.

- **Brak (natywne):** bez emulacji. Stosowana jest domyślna konwersja wewnętrzna drukarki z przestrzeni CMYK na RGB, bez przestrzegania żadnego standardu kolorów. Nie oznacza to, że uzyskiwane wyniki będą złe.
- **ISO Coated 2-ECI** opiera się na zestawie danych charakterystyki FOGRA39L.txt. Opcja ma zastosowanie w następujących warunkach drukowania zgodnie z międzynarodową normą ISO 12647-2:2004/Amd 1: offset komercyjny i specjalny, rodzaj papieru 1 i 2, papier błyszczący lub matowy powlekany, płyty pozytywowe, krzywe zwiększania wartości tonów A (CMY) i B (K), biały podkład.
- **Coated GRACoL 2006-ISO12647** umożliwia wykonywanie wydruków próbnych GRACoL i drukowanie na papierze powlekanym 1 klasy, rodzaj papieru 1 (wg normy ISO 12647-2).
- **PSO Uncoated ISO12647-EC I** opiera się na zestawie danych charakterystyki FOGRA47L.txt. Opcja ma zastosowanie w następujących warunkach drukowania zgodnie z międzynarodowymi normami ISO 12647-2:2004 i ISO 12647-2:2004/Amd 1:2007: offset komercyjny i specjalny, rodzaj papieru 4, papier biały niepowlekany, płyty pozytywowe, krzywe zwiększania wartości tonów C (CMY) i D (K), biały podkład.
- **PSO LWC Improved-ECI** opiera się na zestawie danych charakterystyki FOGRA45L.txt. Opcja ma zastosowanie w następujących warunkach drukowania zgodnie z międzynarodowymi normami ISO 12647-2:2004 i ISO 12647-2:2004/Amd 1:2007: offset komercyjny i specjalny, udoskonalony papier LWC, płyty pozytywowe, krzywe zwiększania wartości tonów B (CMY) i C (K), biały podkład.
- **Web Coated SWOP 2006 Grade 3** umożliwia wykonywanie wydruków próbnych SWOP® i drukowanie na papierze powlekanym klasy U.S. Grade 3 publikacyjnej.
- **Web Coated SWOP 2006 Grade 5** umożliwia wykonywanie wydruków próbnych SWOP® i drukowanie na papierze powlekanym klasy U.S. Grade 5 publikacyjnej.
- **U.S. Sheetfed Coated 2** stosowane są parametry zaprojektowane z myślą o uzyskaniu wysokiej jakości separacji barw przy użyciu atramentów amerykańskich w następujących warunkach drukowania: 350% łącznego obszaru pokrycia atramentem, płyta negatywu, jasny biały papier offsetowy.
- **U.S. Sheetfed Uncoated 2** stosowane są parametry zaprojektowane z myślą o uzyskaniu wysokiej jakości separacji barw przy użyciu atramentów amerykańskich w następujących warunkach drukowania: 260% łącznego obszaru pokrycia atramentem, płyta negatywu, niepowlekany biały papier offsetowy.
- **U.S. Web Coated (SWOP) 2** stosowane są parametry zaprojektowane z myślą o uzyskaniu wysokiej jakości separacji barw przy użyciu atramentów amerykańskich w następujących warunkach drukowania: 300% łącznego obszaru pokrycia atramentem, płyta negatywu, powlekany papier klasy publikacyjnej.
- **U.S. Web Uncoated 2** stosowane są parametry zaprojektowane z myślą o uzyskaniu wysokiej jakości separacji barw przy użyciu atramentów amerykańskich w następujących warunkach drukowania: 260% łącznego obszaru pokrycia atramentem, płyta negatywu, niepowlekany biały papier offsetowy.
- **Euroscale Uncoated 2** stosowane są parametry zaprojektowane z myślą o uzyskaniu wysokiej jakości separacji barw przy użyciu atramentów europejskich w następujących warunkach drukowania: 260% łącznego obszaru pokrycia atramentem, płyta pozytywu, niepowlekany biały papier offsetowy.

- **Japan Web Coated (Ad)** użycie specyfikacji opracowanych przez stowarzyszenie Japan Magazine Publisher Association na potrzeby tworzenia cyfrowych wydruków próbnych obrazów na japońskim rynku prasy i reklamy.
- **Japan Color 2001 Coated** użycie specyfikacji Japan Color 2001 dla rodzaju 3 papieru (powlekanego). Specyfikacja ta została zaprojektowana, aby zapewniać wysokiej jakości separację barw przy użyciu 350% łącznego obszaru pokrycia atramentem, kliszy pozytywu oraz papieru powlekanego.
- **Japan Color 2001 Uncoated** użycie specyfikacji Japan Color 2001 dla rodzaju 4 papieru (niepowlekanego). Specyfikacja ta została zaprojektowana, aby zapewniać wysokiej jakości separację barw przy użyciu 310% łącznego obszaru pokrycia atramentem, kliszy pozytywu oraz papieru niepowlekanego.
- **Japan Color 2002 Newspaper** wykorzystuje specyfikację Japan Color 2002 for Newspapers. Specyfikacja ta została zaprojektowana, aby zapewniać wysokiej jakości separację barw przy użyciu 240% całkowitego pokrycia atramentem, kliszy pozytywu oraz standardowego papieru gazetowego.
- **Japan Color 2003 WebCoated** dla papieru powlekanego rodzaju 3. Specyfikacja ta została zaprojektowana, aby zapewniać wysokiej jakości separację barw zgodnych ze standardową normą ISO przy użyciu 320% łącznego obszaru pokrycia atramentem, kliszy pozytywu oraz papieru powlekanego w druku na gorąco na rolowych prasach offsetowych.
- **JMPA**: japoński standard offsetu.
- **Toyo** to specyfikacja zaprojektowana, aby tworzyć wysokiej jakości separacje barw na prasach drukarskich Toyo.
- **DIC** to specyfikacja zaprojektowana, aby tworzyć wysokiej jakości separacje barw na prasach drukarskich Dainippon Ink Company.



UWAGA: Powyższe opcje nie dadzą spodziewanych efektów, jeśli aplikacja definiuje własną przestrzeń CMYK, tzw. CMYK kalibrowany lub CIEBasedDEFW w terminologii PostScript.

Emulacja kolorów RGB

Drukarka udostępnia następujące profile kolorów:

- **Brak (natywne):** brak emulacji CMYK. Należy korzystać z tej opcji, jeśli konwersja kolorów jest wykonywana w aplikacji lub systemie operacyjnym i informacje o kolorach przychodzą do drukarki już przetworzone.
- **sRGB IEC61966-2.1** emuluje cechy przeciętnego monitora komputerowego. Ta standardowa przestrzeń jest wspierana przez wielu producentów sprzętu i oprogramowania i staje się domyślną przestrzenią kolorów wielu skanerów, drukarek i aplikacji oprogramowania.
- **ColorMatch RGB** emuluje wewnętrzną przestrzeń kolorów monitorów Radius Pressview. Ta przestrzeń kolorów udostępnia w przypadku wydruków produkcyjnych mniejszą paletę niż Adobe RGB (1998).
- **Apple RGB** emuluje cechy przeciętnego monitora firmy Apple i jest wykorzystywany przez różne aplikacje DTP. Tej przestrzeni należy używać w przypadku plików, które mają być wyświetlane na monitorach Apple, lub w przypadku pracy z plikami ze starszych aplikacji DTP.
- **Adobe RGB (1998)** zapewnia dość dużą gamę kolorów RGB. Używaj tej przestrzeni, jeśli praca drukarska zawiera szeroki zakres kolorów.

Zarządzanie kolorami za pomocą wbudowanego serwera internetowego (seria T1500)

Opcje wysyłania zadań

Podczas wysyłania zadań do drukarki za pośrednictwem strony **Prześlij zadanie** wbudowanego serwera internetowego dostępne są następujące opcje zarządzania kolorami.

Jeśli pozostawisz opcję z ustawieniem **Domyślne**, zostanie użyte ustawienie zapisane w zadaniu. Jeśli zadanie nie zawiera ustawień, zostanie wykorzystane ustawienie z panelu sterowania drukarki.

Opcje w modelach T1500 i T1500 PS

- **Kolor/Skala szarości:** umożliwia wybranie wydruku kolorowego, w odcieniach szarości lub czarno-białego.
- **Domyślny profil źródła RGB:** umożliwia wybranie jednego z profili źródła RGB rozpoznawanych przez drukarkę.
- **Emulacja drukarki:** możesz wybrać emulację innej drukarki HP DesignJet. Ustawieniem domyślnym jest: **Wyłączone** (brak emulacji drukarki).

Opcje drukarki T1500 PS (zadania PostScript lub PDF)

- **Domyślny profil źródła CMYK:** umożliwia wybranie jednego z profili źródła CMYK rozpoznawanych przez drukarkę. Ustawieniem domyślnym jest: **US Coated SWOP v2**.
- **Metoda renderowania:** umożliwia wybranie metody renderowania.
- **Kompensacja czarnych punktów:** umożliwia włączenie lub wyłączenie kompensacji czarnych punktów.
- **Profesjonalna emulacja PANTONE HP:** umożliwia włączenie lub wyłączenie profesjonalnej emulacji PANTONE HP.

Metoda renderowania



Metoda renderowania jest jednym z ustawień używanych podczas transformacji kolorów. Jak już prawdopodobnie wiesz, niektóre z kolorów, które chcesz drukować, nie mogą być reprodukowane na tej drukarce. Metoda renderowania umożliwia wybór jednego z czterech różnych sposobów obsługi kolorów leżących poza paletą kolorów.



- **Nasylenie (grafika):** jest optymalne dla grafiki prezentacyjnej, wykresów lub obrazów składających się z jasnych, nasyconych kolorów.
- **Percepcyjne (obrazy):** najlepiej nadaje się do fotografii lub obrazów, w których kolory się mieszają. Stara się zachować ogólny wygląd kolorów.
- **Kolorymetryczne względne (proofing):** najlepsze rozwiązanie, aby dopasować określony kolor. Ta metoda jest głównie używana do wydruków sprawdzających. Gwarantuje dokładne wydrukowanie koloru, jeśli tylko jest to możliwe. Inne metody mogą udostępniać bardziej zadowalające zakresy kolorów, ale nie gwarantują, że określony kolor zostanie wydrukowany dokładniej. Metoda odwzorowuje biel przestrzeni wejściowej na biel papieru, na którym powstaje wydruk.
- **Kolorymetryczne bezwzględne (proofing):** taka sama, jak „kolorymetryczne względne”, ale bez odwzorowywania bieli. Ta metoda renderowania jest również używana głównie do wydruków sprawdzających, których celem jest symulowanie wydruku uzyskiwanego z konkretnej drukarki (w tym uzyskiwanych punktów bieli).

Wykonanie kompensacji czarnych punktów

Kompensacja punktu czerni to opcja, od której zależy, czy podczas przekształcania kolorów z jednej przestrzeni kolorów na inną są uwzględniane różnice w czarnych punktach. Jeśli ta opcja jest wybrana, pełny dynamiczny zakres przestrzeni źródłowej jest odwzorowywany na pełny dynamiczny zakres przestrzeni docelowej. Opcja może być bardzo użyteczna w zachowaniu cieniowania, kiedy punkt czerni przestrzeni źródła jest ciemniejszy niż w przestrzeni docelowej. Ta opcja jest możliwa tylko po wybraniu metody renderowania **Kolorymetryczne względne** (zobacz [Metoda renderowania na stronie 107](#)).

Zarządzanie kolorami za pomocą panelu sterowania

Aby wykonać kalibrację kolorów dla załadowanego rodzaju papieru za pomocą panelu sterowania, naciśnij kolejno ikony  i , a następnie wybierz opcje **Konserwacja jakości obrazu > Kalibracja kolorów**. Zobacz [Kalibracja kolorów na stronie 99](#).

Pozostałe opcje kolorów dostępne na panelu sterowania można wybrać, naciskając kolejno ikony  i , a następnie wybierając opcje **Instalacja > Preferencje drukowania > Opcje kolorów**.

 **UWAGA:** Wszystkie ustawienia na panelu sterowania są zastępowane przez ustawienia w sterowniku drukarki lub ustawienia przesyłania zadań wbudowanego serwera internetowego (w drukarce serii T1500).

Opcje drukarek serii T920 i T1500

- **Kolor/Skala szarości:** umożliwia wybranie wydruku kolorowego, w odcieniach szarości lub czarno-białego. Ustawieniem domyślnym jest: **Druk w kolorze**.
- **Wybierz profil źródła RGB:** umożliwia wybranie jednego z profili źródła RGB rozpoznawanych przez drukarkę. Ustawieniem domyślnym jest: **sRGB**.
- **Emulacja drukarki:** możesz wybrać emulację innej drukarki HP DesignJet. Ustawieniem domyślnym jest: **Wyłączone** (brak emulacji drukarki).

 **WSKAZÓWKA:** W przypadku starych plików HP-GL/2 lub PostScript utworzonych dla innej drukarki HP DesignJet można wysłać je do drukarki i za pomocą panelu sterowania włączyć odpowiedni tryb emulacji.

Opcje drukarki T1500 PS (zadania PostScript lub PDF)

- **Wybierz profil źródła CMYK:** umożliwia wybranie jednego z profili źródła CMYK rozpoznawanych przez drukarkę. Ustawieniem domyślnym jest: **US Coated SWOP v2**.
- **Wybierz metodę renderowania:** umożliwia wybranie metody renderowania. Ustawieniem domyślnym jest: **Percepcyjna**.
- **Kompensacja czarnych punktów:** umożliwia włączenie lub wyłączenie kompensacji czarnych punktów. Ustawieniem domyślnym jest: **Włączona**.
- **Profesjonalna emulacja PANTONE HP:** umożliwia włączenie lub wyłączenie profesjonalnej emulacji PANTONE HP. Ustawieniem domyślnym jest: **Włączona**.

12 Praktyczne przykłady drukowania

- [Drukowanie z programu Adobe Acrobat](#)
- [Drukowanie z programu Autodesk AutoCAD](#)
- [Drukowanie z programu Adobe Photoshop](#)
- [Drukowanie i skalowanie z pakietu Microsoft Office](#)

Drukowanie z programu Adobe Acrobat

1. W oknie programu Acrobat ustaw kursor myszy w lewym dolnym rogu okienka dokumentu i poczekaj, aż zostanie tam wyświetlony rozmiar dokumentu.

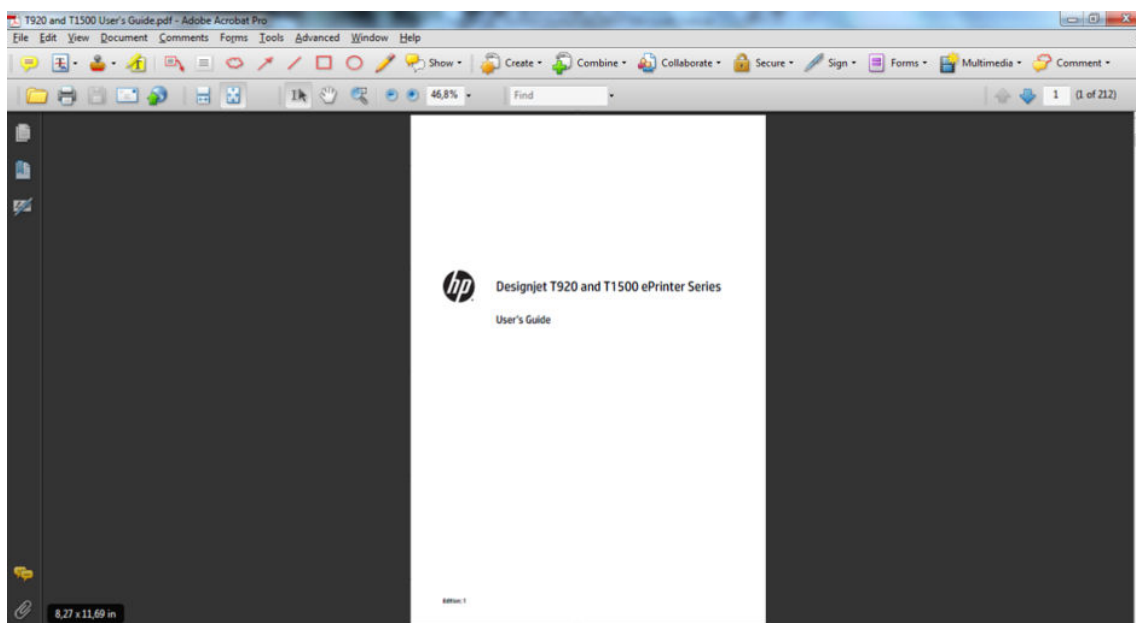

2. Wybierz opcje **Plik > Drukuj**, a następnie upewnij się, że ustawieniem opcji **Skalowanie stron** jest **Brak**.

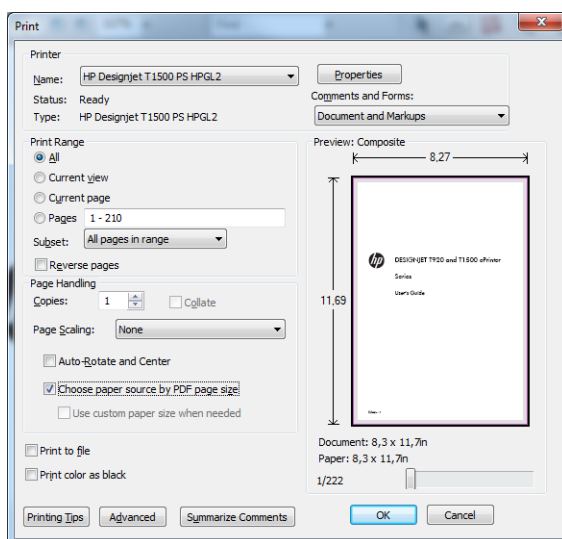

UWAGA: Rozmiar strony **nie** zostanie wybrany automatycznie zgodnie z rozmiarem dokumentu.

3. Naciśnij przycisk **Właściwości** i wybierz kartę **Papier/Jakość**.

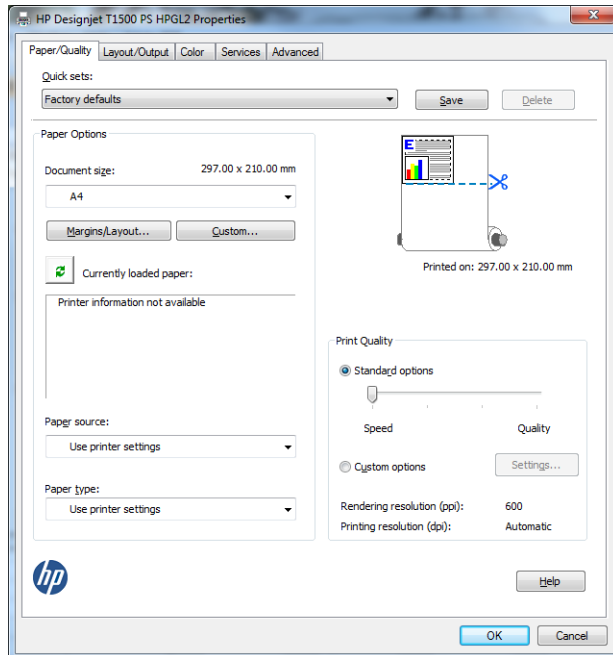

4. Wybierz żądane ustawienia opcji **Rozmiar dokumentu** i **Jakość druku**. Aby zdefiniować nowy niestandardowy rozmiar papieru, naciśnij przycisk **Niestandardowy**.

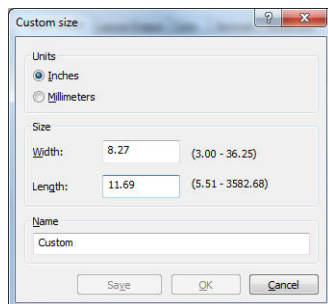

- Wybierz kartę **Układ/Wyjście**, a następnie **Obracanie automatyczne**.

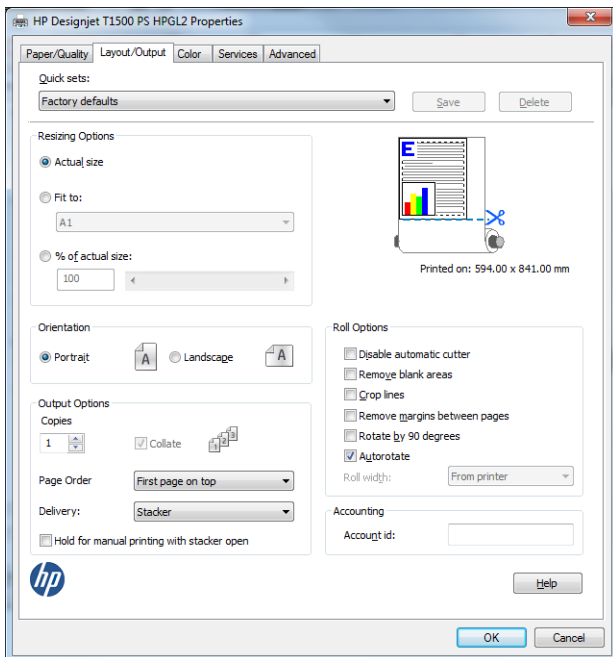

- Kliknij przycisk **OK** i sprawdź, czy podgląd wydruku w oknie dialogowym Drukuj jest poprawny.

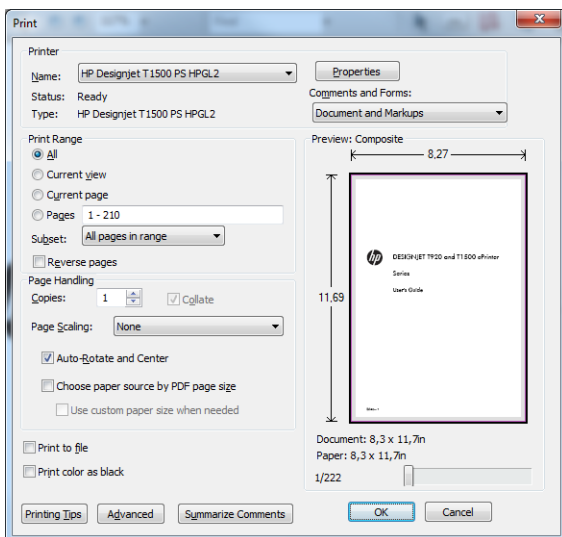

Drukowanie z programu Autodesk AutoCAD

- Okno programu AutoCAD umożliwia pokazanie modelu lub układu. Zwykle drukowany jest układ, a nie model.

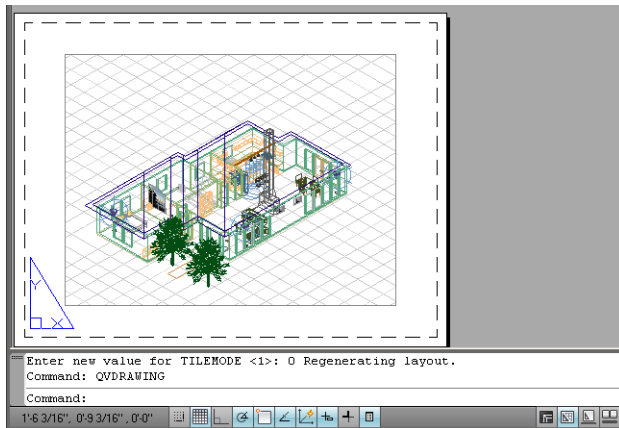

2. Kliknij ikonę Kreśl u góry okna.

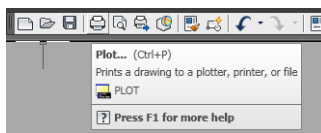

3. Zostanie otwarte okno kreślenia. Aby wyświetlić więcej opcji, naciśnij okrągły przycisk w prawym dolnym rogu okna.

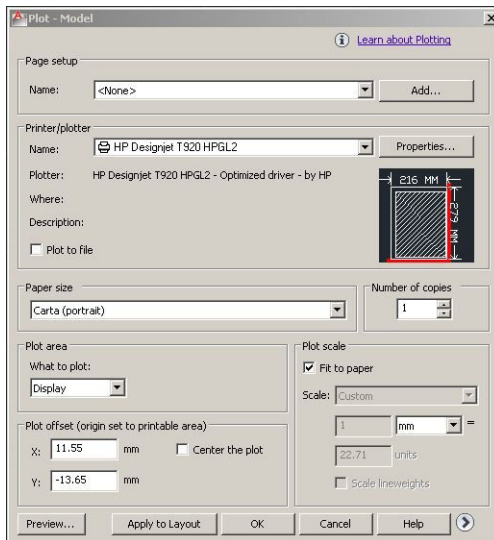

4. Naciśnij przycisk **Właściwości**.

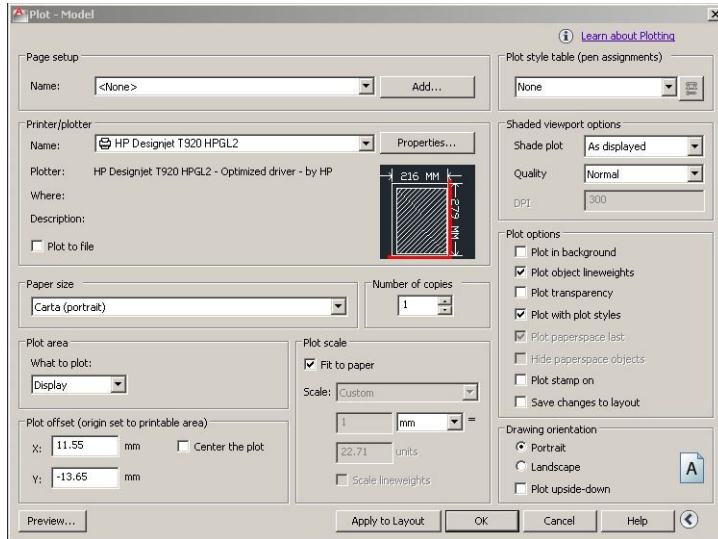

5. Wybierz kartę **Ustawienia urządzenia i dokumentów**, a następnie naciśnij przycisk **Właściwości niestandardowe**.

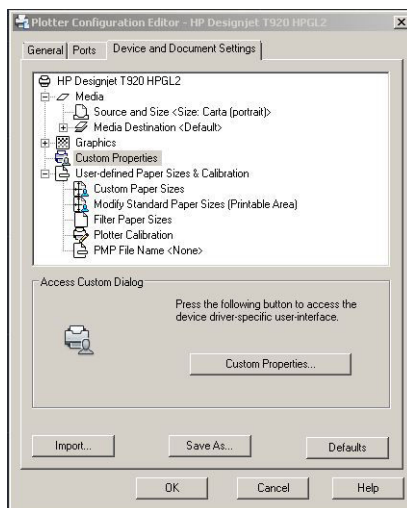

6. Na karcie **Papier/Jakość** wybierz rodzaj papieru, którego chcesz używać, a także jakość druku (możesz wybrać dużą szybkość lub wysoką jakość).

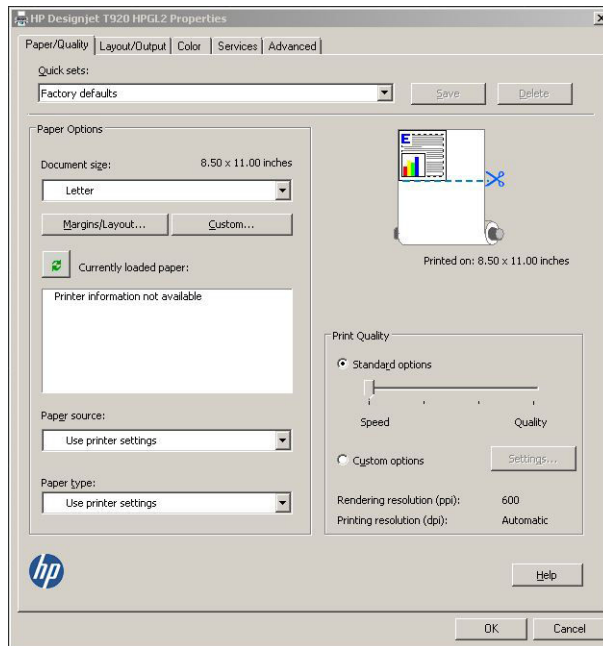

7. Aby wyświetlić dodatkowe opcje układu, naciśnij przycisk **Marginesy/Układ**.

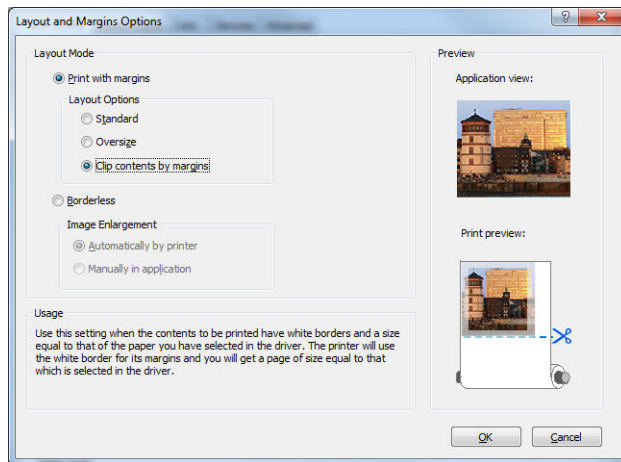

8. Jeśli zamierzasz drukować na papierze w roli, musisz określić miejsce obcięcia papieru przez drukarkę. Na karcie **Układ/Wyjście** zaznacz pole wyboru **Wyłącz automatyczną obcinarkę** lub usuń zaznaczenie, a następnie zaznacz opcję **Obracanie automatyczne**, która może pomóc uniknąć marnowania papieru.

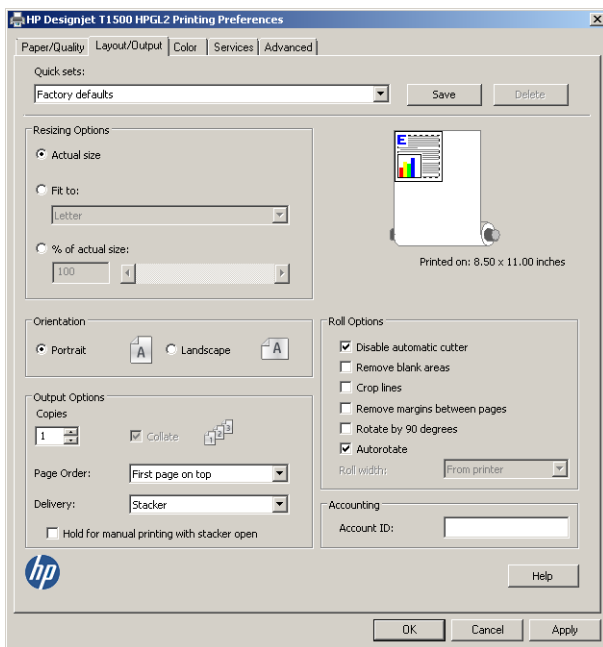

9. Naciśnij przycisk **OK** i zapisz zmiany konfiguracji w pliku PC3.

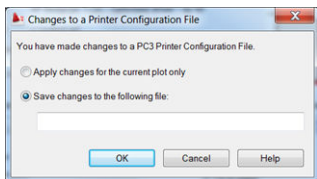

Korzystanie z funkcji emulacji drukarki

Aby uruchomić emulację drukarki, wybierz opcje **Ustawienia zaawansowane > Kolor > Zarządzanie kolorami > Kolory zarządzane przez drukarkę > Emulacja drukarki**.

Możesz wybrać ustawienie **Wyłączone** (brak emulacji drukarki) lub określić nazwę modelu drukarki, który chcesz emulować.

Ustawienie będzie stosowane do zadań, w których nie zapisano żadnego ustawienia emulacji drukarki.

Używanie opcji przycinania zawartości według marginesów

Opcje marginesów można ustawić, wybierając opcje **Ustawienia zaawansowane > Papier/Jakość > Marginesy/Układ > Drukowanie z marginesami > Układ > Przycinaj zawartość według marginesów**.

Opcję tę stosuje się do zawartości, która ma być wydrukowana z białym obramowaniem i o rozmiarze równym formatowi wybranego papieru. Drukarka użyje białego obramowania do ustalenia marginesów i uzyska stronę o rozmiarach równych rozmiarowi wybranemu w sterowniku.

Drukowanie z programu Adobe Photoshop

1. W programie Photoshop CS5 wybierz kolejno **Plik > Drukuj**, a następnie naciśnij przycisk **Ustawienia drukowania**.

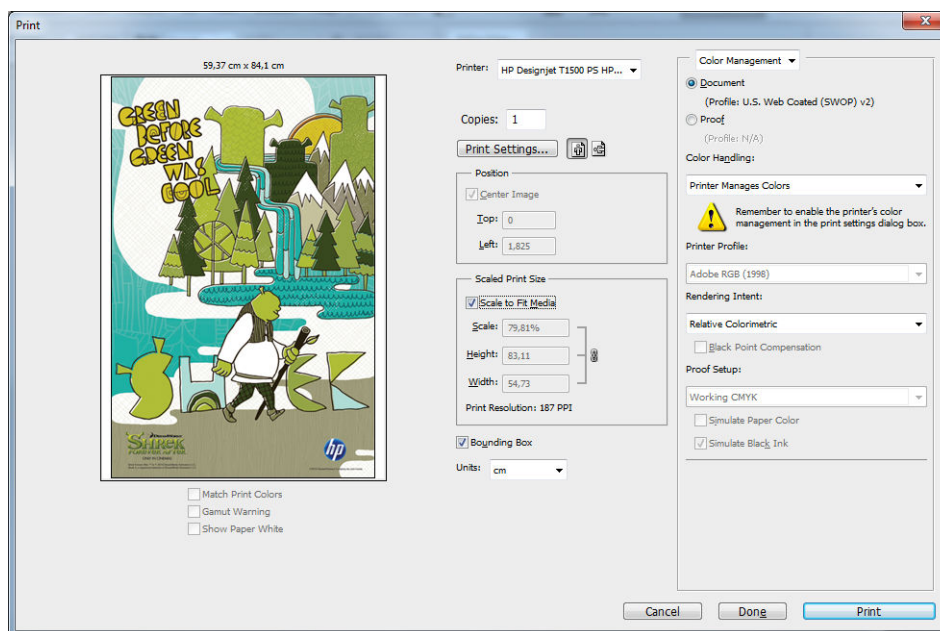

2. Wybierz jeden z dostępnych rozmiarów dokumentów.

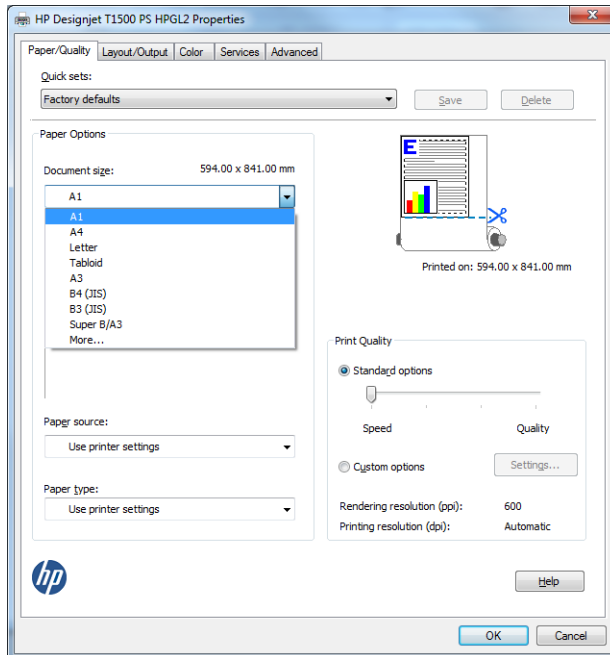

Jeśli na liście brakuje żądanego rozmiaru, naciśnij przycisk **Niestandardowy**. Wprowadź szerokość, długość i nazwę niestandardowego rozmiaru. Naciśnij przyciski **Zapisz** i **OK**.

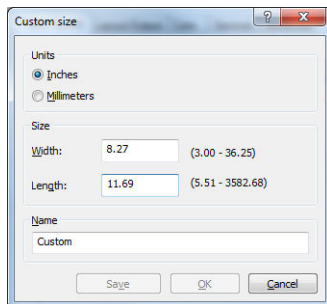

3. Można zmienić domyślne źródło papieru, typ papieru i ustawienia jakości wydruku.

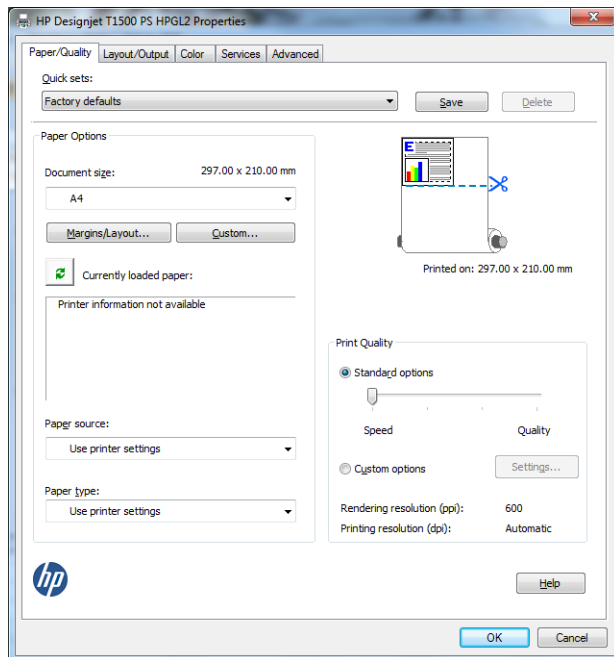

4. Na karcie **Kolor** domyślną opcją zarządzania kolorami jest **Kolory zarządzane przez drukarkę** i jest to właściwa opcja, ponieważ wcześniej wybrano ją w programie Photoshop.

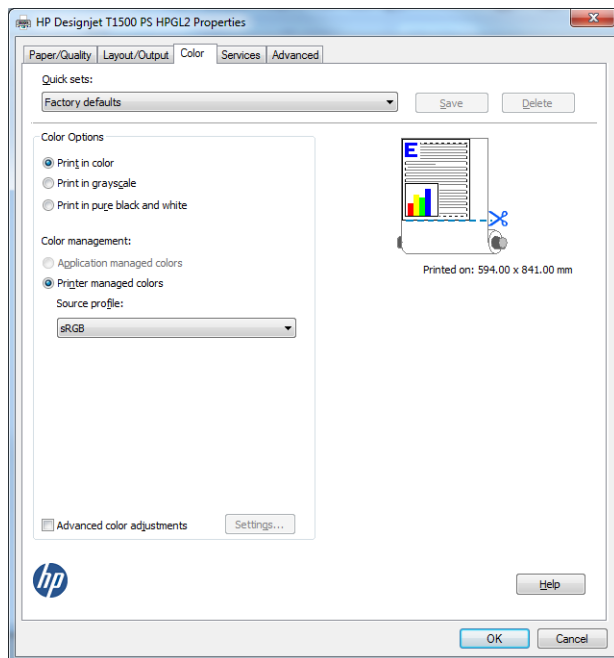

Drukowanie i skalowanie z pakietu Microsoft Office

W niniejszym rozdziale pokazano, jak drukować i skalować w pakiecie Microsoft Office 2010.

Korzystanie z protokołu PowerPoint

1. Wybierz kartę **Plik**, a następnie opcję **Drukuj** i nazwę drukarki.

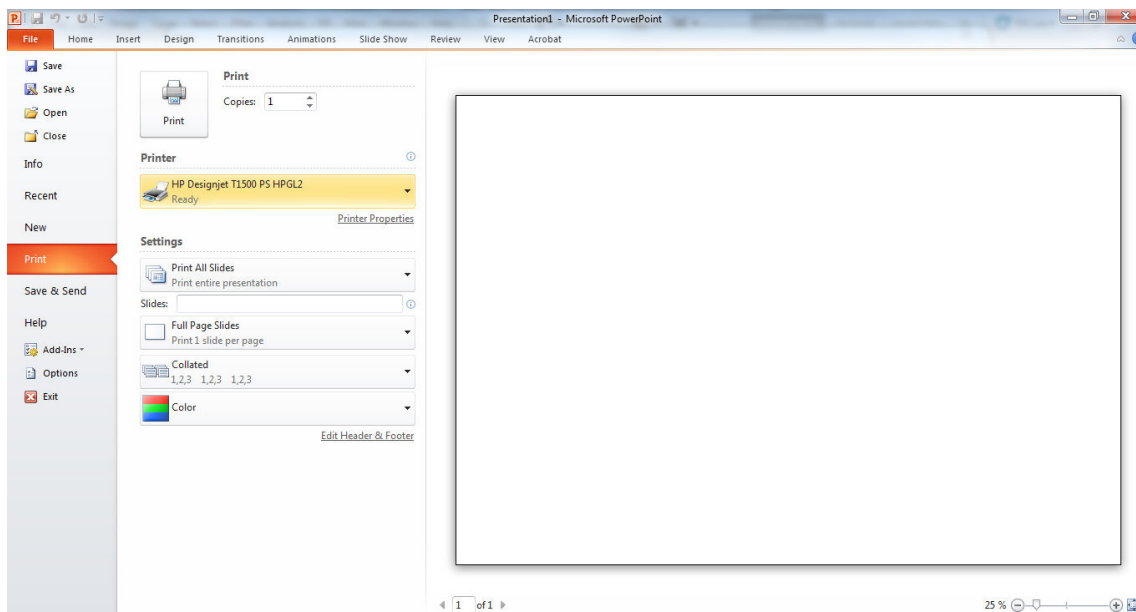

2. Aby skalować dokument do określonego rozmiaru, wybierz kolejno opcje **Właściwości drukarki** > **Układ/Wyście** > **Dopasuj do**.

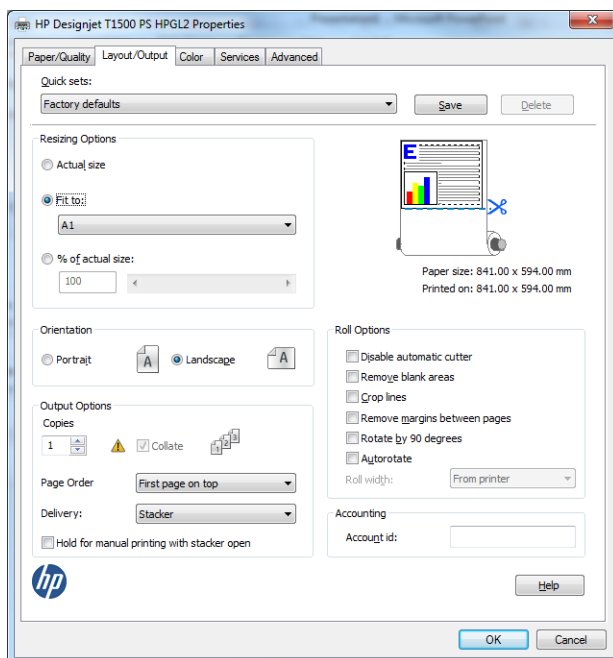

3. Wybierz kartę **Papier/Jakość**, a następnie opcje **Źródło papieru** i **Rodzaj papieru**.

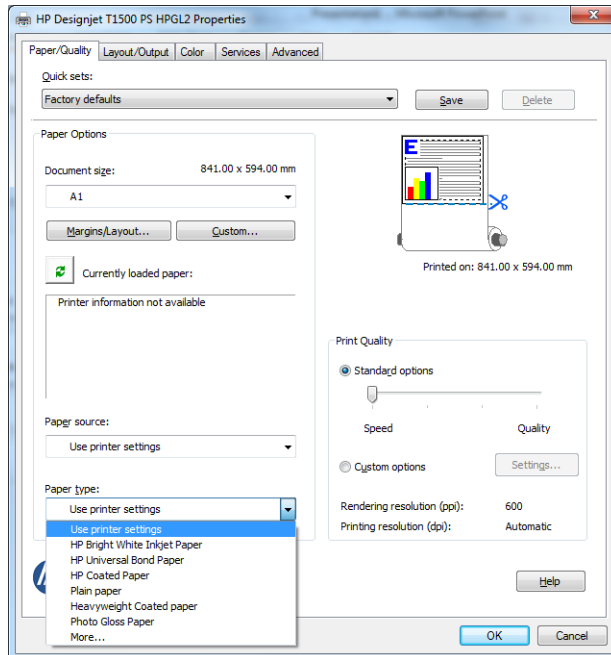

4. Wybierz przycisk **Marginesy/Układ**, a następnie wybierz opcję **Przycinaj zawartość według marginesów**, aby zachować rozmiar.

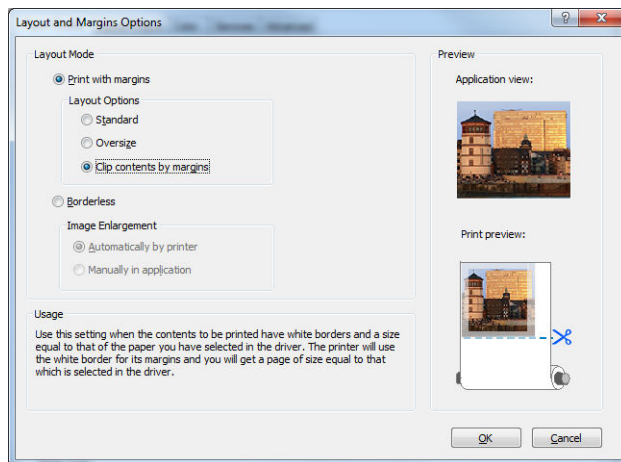

Korzystanie z programu Project

1. Wybierz kolejno opcje **Plik > Ustawienia strony > Drukuj**.

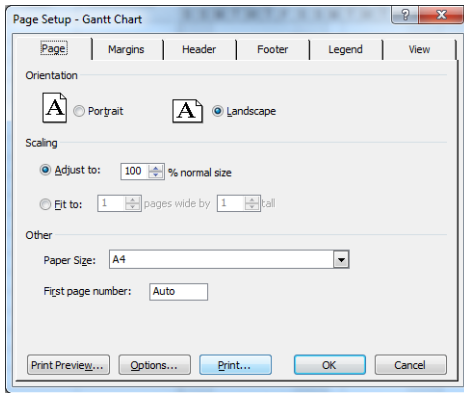

2. Wybierz nazwę drukarki, a następnie przycisk **Zamknij**.

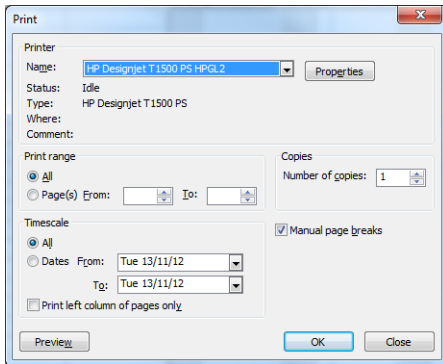

3. Wybierz opcję **Ustawienia strony**, a następnie wybierz żądane ustawienie w polu **Rozmiar papieru**.

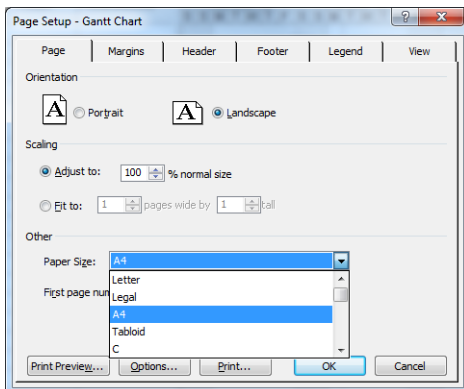

4. Wybierz przycisk **Opcje**, aby przejść do sterownika drukarki. Domyślne opcje na karcie **Papier/Jakość** są najprawdopodobniej odpowiednie: **Źródło papieru: Użyj ustawień drukarki** i **Rodzaj papieru: Użyj ustawień drukarki**.

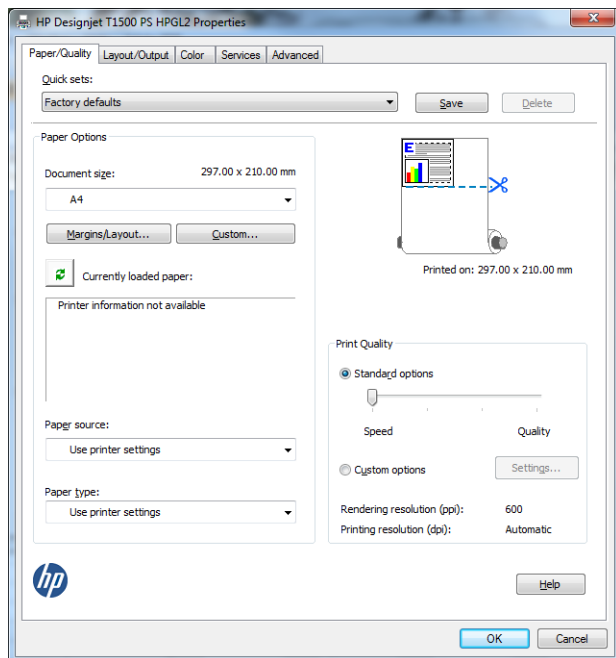

5. Wybierz kolejno opcje **Układ/Wyjście** > **Dopasuj do**, aby skalować dokument do określonego rozmiaru. Innym rozwiązaniem jest skalowanie dokumentu w programie Project.

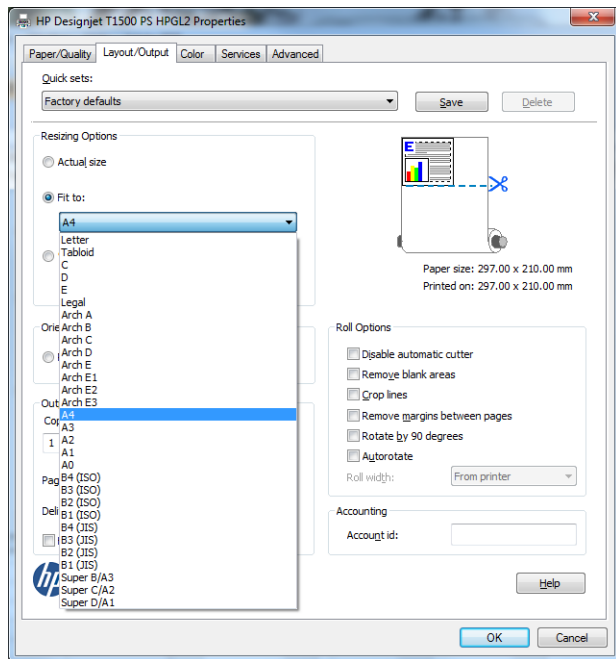

Korzystanie z programu Excel

1. Wybierz kartę **Układ strony**, opcję **Rozmiar**, a następnie żądany rozmiar papieru.

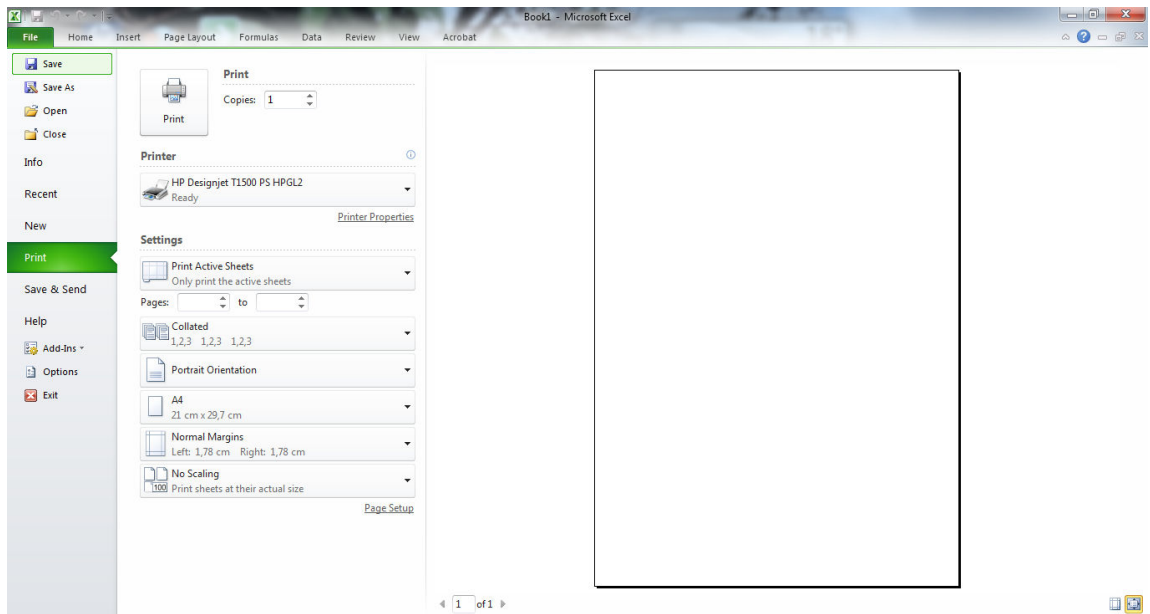

2. Wybierz kartę **Plik**, a następnie opcję **Drukuj** i nazwę drukarki.

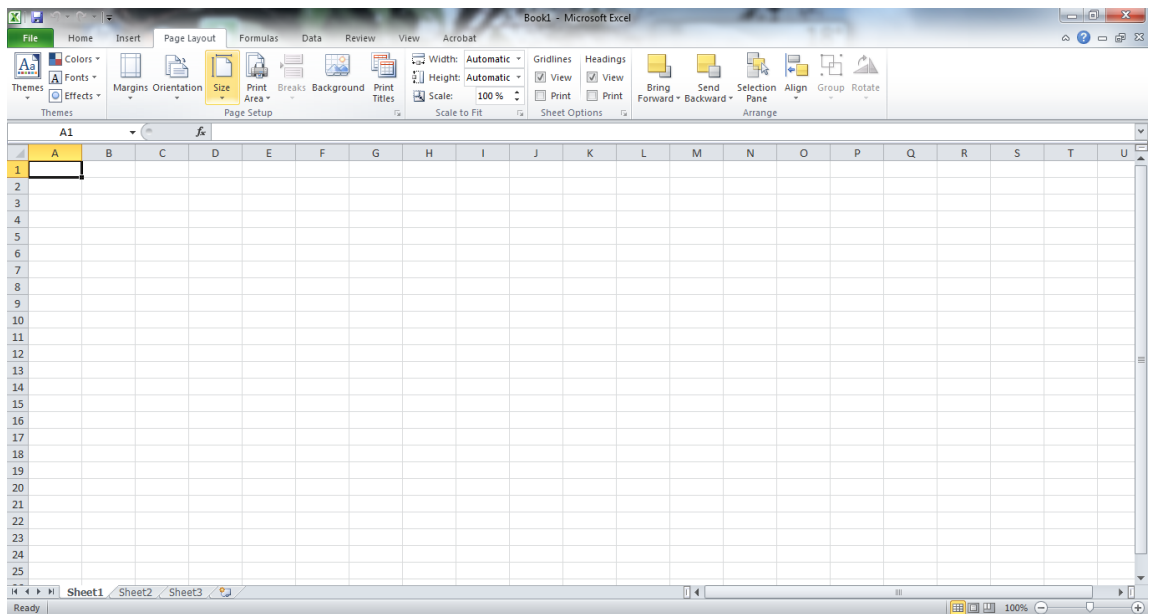

3. Wybierz opcję **Właściwości drukarki**, aby przejść do sterownika drukarki. Wybierz kartę **Papier/Jakość**, a następnie opcje **Źródło papieru**, **Rodzaj papieru** i **Jakość druku**.

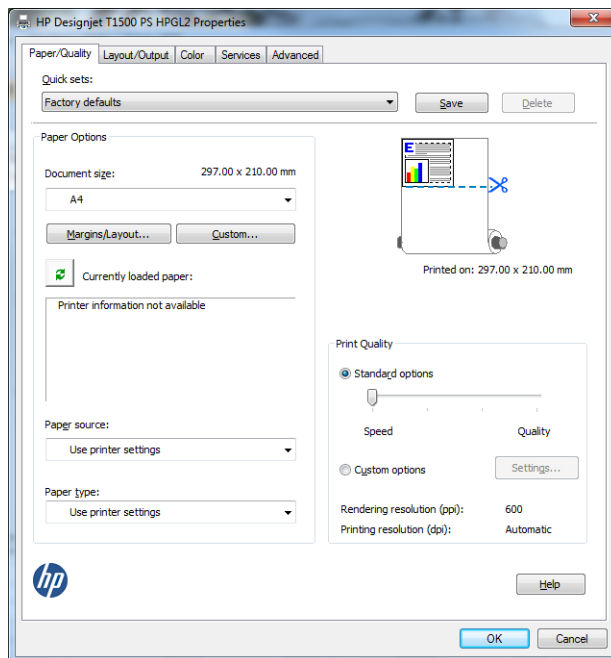

4. Wybierz kolejno opcje **Układ/Wyjście** > **Dopasuj do**, aby skalować dokument do określonego rozmiaru. Innym rozwiązaniem jest skalowanie dokumentu w programie Excel.

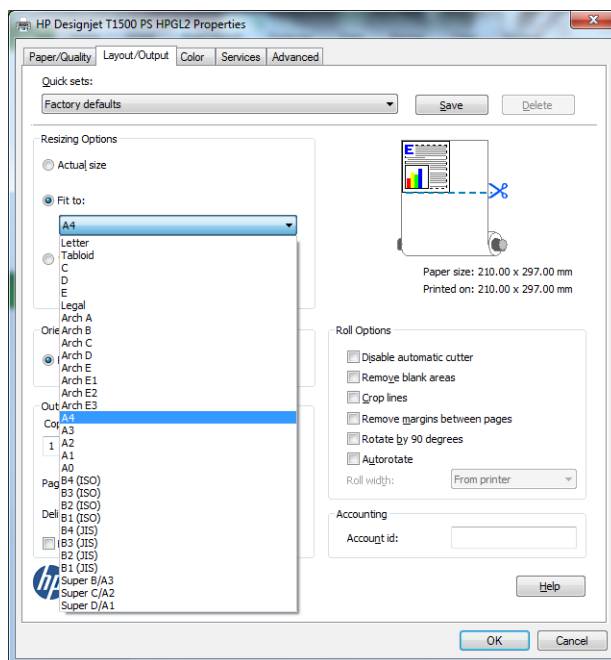

13 Pobieranie informacji o użytkowaniu drukarki

- [Pobieranie informacji o ewidencjonowaniu drukarki](#)
- [Sprawdzanie statystyk użytkowania](#)
- [Sprawdzanie statystyk użytkowania dotyczących zadania](#)
- [Żądanie danych dotyczących ewidencjonowania za pośrednictwem poczty e-mail](#)

Pobieranie informacji o ewidencjonowaniu drukarki

Informacje dotyczące ewidencjonowania zadań można uzyskać z drukarki na kilka sposobów.

- Aby wyświetlić statystykę użytkowania drukarki dla całego okresu eksploatacji urządzenia, zobacz [Sprawdzanie statystyk użytkowania na stronie 127](#).
- Aby wyświetlić zużycie atramentu i papieru dla poszczególnych ostatnich zadań, zobacz [Sprawdzanie statystyk użytkowania dotyczących zadania na stronie 128](#). Jeśli program HP Utility jest niedostępny, zobacz [Uruchamianie programu HP Utility na stronie 44](#).
- Żądanie danych dotyczących ewidencjonowania za pośrednictwem poczty e-mail. Drukarka regularnie wysyła dane w formacie XML na określony adres e-mail; dane mogą być analizowane i podsumowywane przez aplikację innej firmy albo wyświetlane w arkuszu kalkulacyjnym programu Excel. Zobacz [Żądanie danych dotyczących ewidencjonowania za pośrednictwem poczty e-mail na stronie 128](#).
- Używając aplikacji innej firmy, można zażądać informacji o stanie drukarki, jej użytkowaniu lub danych ewidencyjnych drukarki za pośrednictwem Internetu. Na żądanie aplikacji drukarka udostępnia dane w formacie XML. Firma HP udostępnia zestaw programistyczny Software Development Kit, ułatwiający tworzenie takich aplikacji.

Sprawdzanie statystyk użytkowania

Istnieją różne sposoby sprawdzania statystyki użytkowania drukarki.



UWAGA: Nie można zagwarantować dokładności statystyki użytkowania.

Z poziomu wbudowanego serwera internetowego

1. Aby uzyskać dostęp do wbudowanego serwera internetowego, zobacz [Uzyskiwanie dostępu do wbudowanego serwera internetowego na stronie 44](#).
2. Przejdź do karty **Główne**.
3. Wybierz opcję **Historia** > **Użycie**.

Z programu HP Utility

1. Aby uzyskać dostęp do programu HP Utility, zobacz [Uruchamianie programu HP Utility na stronie 44](#).
2. W programie HP DesignJet Utility do systemu Windows przejdź do karty **Administracja** i otwórz wbudowany serwer internetowy (EWS). Następnie przejdź do karty **Wykorzystanie** wbudowanego serwera internetowego.

W narzędziu HP Utility do systemu Mac OS X wybierz kolejno opcje **Informacje** > **Wykorzystanie drukarki**, a następnie kliknij przycisk **Wyszukaj**.

Na panelu sterowania

1. Naciśnij ikonę .
2. Naciśnij ikonę .
3. Naciśnij opcję **Wydruki wewnętrzne**.

4. Naciśnij opcję **Wydruki z informacjami dla użytkownika**.
5. Naciśnij opcję **Wydruk raportu o użytkowaniu**.

Sprawdzanie statystyk użytkowania dotyczących zadania

Istnieją dwa sposoby sprawdzenia statystyki zużycia dla konkretnego zadania.



UWAGA: Nie można zagwarantować dokładności statystyki użytkowania.

Statystyka ewidencjonowania w programie HP Utility (drukarki serii T1500)

1. Aby uzyskać dostęp do programu HP Utility, zobacz [Uruchamianie programu HP Utility na stronie 44](#).
2. Wybierz pozycję **Centrum zadań**, aby wyświetlić informacje o ostatnio wykonywanych zadaniach.
3. W systemie Windows otwórz wbudowany serwer internetowy i kliknij łącze **Ewidencjonowanie**.
W systemie Mac OS X wybierz opcję **Ewidencjonowanie zadań** i kliknij przycisk **Wyszukaj**.

Statystyka ewidencjonowania we wbudowanym serwerze internetowym

1. Aby uzyskać dostęp do wbudowanego serwera internetowego, zobacz [Uzyskiwanie dostępu do wbudowanego serwera internetowego na stronie 44](#).
2. Przejdź do karty **Główne**.
3. Wybierz opcję **Historia > Ewidencjonowanie**.

Żądanie danych dotyczących ewidencjonowania za pośrednictwem poczty e-mail

1. Uzyskaj adres IP serwera poczty wychodzącej (SMTP) z Twojego działu IT — jest to niezbędne do wysłania wiadomości e-mail.
2. Upewnij się, że serwer wychodzącej poczty e-mail został skonfigurowany do przekazywania wiadomości e-mail wysyłanych przez drukarkę.
3. Otwórz przeglądarkę internetową i połącz się z wbudowanym serwerem internetowym drukarki.
4. Wybierz kartę **Instalacja**.
5. W menu Konfiguracja w kolumnie z lewej strony wybierz opcję **Data i godzina**.
6. Upewnij się, że data i godzina w drukarce zostały skonfigurowane prawidłowo.
7. W menu Konfiguracja wybierz opcję **Serwer poczty e-mail**.
8. Wprowadź adres IP serwera poczty wychodzącej (SMTP).
9. Określ adres e-mail drukarki. Ten ostatni nie musi być prawidłowym adresem poczty e-mail, niemniej powinien on mieć postać adresu e-mail. Służy on do identyfikacji drukarki podczas wysyłania wiadomości e-mail. Zobacz [Włączanie i wyłączenie informacji o użyciu na stronie 26](#).
10. W menu Konfiguracja wybierz opcję **Ustawienia drukarki**.

11. Jeśli w sekcji Ewidencjonowanie opcja **Żądaj identyfikatora konta** zostanie ustawiona na wartość **Włącz**, za każdym razem osoba wysyłająca zadanie drukowania do drukarki będzie musiała wprowadzić identyfikator konta: na przykład identyfikator odpowiadający jej działowi albo określone projektowi lub klientowi. Jeśli zadanie zostanie wysłane bez podawania identyfikatora konta, drukarka wstrzyma niezidentyfikowane zadanie w kolejce, czekając z jego wydrukiem aż do wprowadzenia identyfikatora konta.

Jeśli opcja **Żądaj identyfikatora konta** zostanie ustawiona na wartość **Wyłącz**, drukarka będzie drukować wszystkie zadania bez względu na to, czy wprowadzono identyfikator konta.

12. Ustaw opcję **Wyślij pliki ewidencyjne do** na wartość Włączona.
13. Jako wartość opcji **Wyślij pliki ewidencyjne do** wpisz adresy e-mail, pod które mają być wysłane informacje dotyczące ewidencjonowania. Mogą to być adresy utworzone specjalnie do otrzymywania automatycznie generowanych wiadomości z drukarki.
14. Ustaw opcję **Wyślij pliki ewidencyjne co** na wartość, która określa częstotliwość, z jaką mają być wysyłane informacje. Należy wybrać określoną liczbę dni lub wydruków.
15. Można rozważyć ustawienie opcji **Wyklucz informacje osobiste z wiadomości e-mail dotyczącej ewidencjonowania** na wartość **Włącz**, aby wiadomości dotyczące ewidencjonowania nie zawierały informacji osobistych. Jeśli ta opcja ma wartość **Wyłączona**, będą dołączane informacje, takie jak nazwa użytkownika, nazwa zadania i identyfikator konta.

Po wykonaniu kroków powyżej drukarka będzie wysyłać dane dotyczące ewidencjonowania za pośrednictwem poczty e-mail, z określoną częstotliwością. Dane są zawarte w pliku XML i można je łatwo zinterpretować w programie innej firmy. Dane na temat każdego zadania drukowania zawierają datę wysłania zadania, datę wydruku zadania, czas drukowania, rodzaj obrazu, liczbę stron, liczbę kopii, rodzaj i format papieru, ilość zużytego atramentu w każdym kolorze oraz różne inne atrybuty zadania.

Szablon programu Excel, który umożliwia czytelne wyświetlenie danych XML w postaci arkusza kalkulacyjnego, można pobrać z witryny internetowej HP (<http://www.hp.com/go/designjet/accounting>).

Na podstawie analizy danych dotyczących ewidencjonowania będzie można dokładnie i elastycznie określić wysokość rachunku dla klientów za użytkowanie drukarki. Możliwe przykładowe opcje:

- Wystawienie rachunku każdemu klientowi za cały atrament i papier zużyte przez niego w ciągu konkretnego okresu.
- Wystawienie rachunku każdemu klientowi oddzielnie za każde zadanie.
- Wystawienie rachunku każdemu klientowi oddzielnie za każdy projekt z podziałem na zadania.



UWAGA: W niektórych okolicznościach w programie Excel w liczbie może zniknąć przecinek lub pojawić się w nieprawidłowym miejscu: Na przykład, liczba 5,1806 może zostać zinterpretowana jako 51806 i wyświetlona jako 51,806. Jest to problem programu Excel, który nie może zostać rozwiązany przez firmę HP.

14 Obsługa wkładów atramentowych i głowicy drukującej



- [Wkłady atramentowe — informacje](#)
- [Sprawdzanie stanu wkładów atramentowych](#)
- [Wymywanie wkładu atramentowego](#)
- [Wkładanie wkładu atramentowego](#)
- [Tryb bezpieczny](#)
- [Głowica drukująca — informacje](#)
- [Sprawdzanie stanu głowic drukujących](#)
- [Wymywanie głowicy drukującej](#)
- [Wkładanie głowicy drukującej](#)
- [Przechowywanie anonimowych informacji o użytkowaniu](#)

Wkłady atramentowe — informacje

Wkłady atramentowe przechowują atrament i są połączone z głowicą drukującą, która rozprowadza atrament na papierze. Istnieje możliwość zakupu dodatkowych wkładów atramentowych; zobacz [Materiały eksploatacyjne i akcesoria na stronie 150](#).

! OSTROŻNIE: Należy zachować ostrożność podczas obsługi wkładów atramentowych, ponieważ są to części wrażliwe na wyładowania elektrostatyczne (ESD). (Zobacz [Glosariusz na stronie 209](#)). Nie dotykaj styków, przewodów ani obwodów.

Sprawdzanie stanu wkładów atramentowych

Aby wyświetlić informacje o poziomach atramentu we wkładach, naciśnij ikonę  na panelu sterowania, a następnie ikonę . Na stronie informacji jest dostępna opcja **Wymiana wkładów atramentowych**, z której można skorzystać w razie potrzeby (zobacz również [Wymywanie wkładu atramentowego na stronie 131](#)).

Aby uzyskać więcej informacji na temat wkładów atramentowych, należy nacisnąć kolor wkładu, o którym mają zostać wyświetlone informacje.

Informacje te można również uzyskać z programu HP Utility.

Aby uzyskać objaśnienie komunikatów o stanie wkładów atramentowych, zobacz [Komunikaty o stanie wkładu atramentowego na stronie 185](#).

Procedury programu HP Utility

- W programie HP DesignJet Utility do systemu Windows przejdź do karty **Materiały eksploatacyjne**.
- W programie HP Utility do systemu Mac OS X wybierz z grupy Informacje opcję **Stan drukarki**.

Wymywanie wkładu atramentowego

Są trzy przypadki, kiedy wyjęcie wkładu atramentowego jest konieczne.

- Wkład atramentowy zawiera bardzo mało atramentu i użytkownik chce wymienić go na pełny wkład, aby możliwe było drukowanie nienadzorowane (pozostały atrament we wkładzie atramentowym będzie można wykorzystać kiedy indziej).
- Wkład atramentowy jest pusty lub uszkodzony i trzeba go wymienić, aby kontynuować drukowanie.
- Chcesz wymienić głowicę drukującą, a we wkładzie nie ma wystarczającej ilości atramentu do zakończenia tego procesu. W takim wypadku, jeżeli wkład nie jest pusty, można użyć go ponownie później.



! OSTROŻNIE: Nie próbuj usuwać wkładu atramentowego podczas drukowania.

OSTROŻNIE: Wkład atramentowy należy wyjmować tylko wtedy, gdy przygotowany jest inny wkład, który można wstawić.

OSTROŻNIE: Upewnij się, że kółka drukarki są zablokowane (dźwignia hamulca jest wciśnięta w dół), aby zapobiec przesuwaniu się drukarki.

 **UWAGA:** W przypadku wyczerpania się atramentu we wkładzie bieżące zadanie nie zostanie automatycznie anulowane: jeśli nie nastąpi anulowanie ręczne, drukowanie zostanie wznowione po wymianie pustego wkładu. Zwłoka w wymianie wkładu może spowodować efekt pasmowania na wydruku.

1. Na panelu sterowania naciśnij kolejno ikony  i  oraz opcję **Wymień wkłady atramentowe**.

Ewentualnie naciśnij kolejno ikony  i , a następnie wybierz opcję **Atrament > Wymień wkłady atramentowe**.

2. Otwórz pokrywę wkładów atramentowych po prawej lub lewej stronie drukarki.

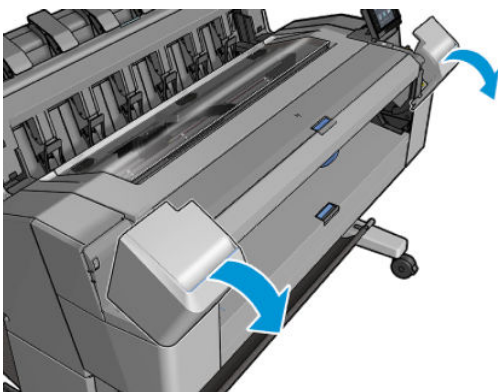

3. Chwyć wkład, który chcesz wyjąć.

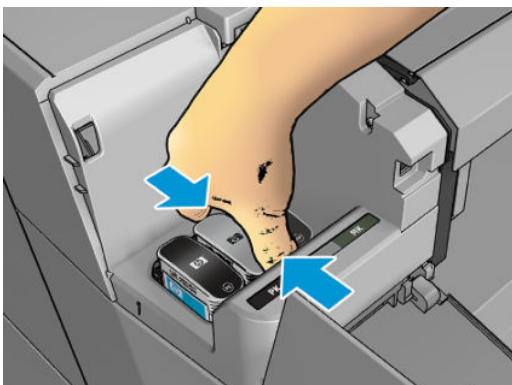

4. Wyciągnij wkład prosto do góry.

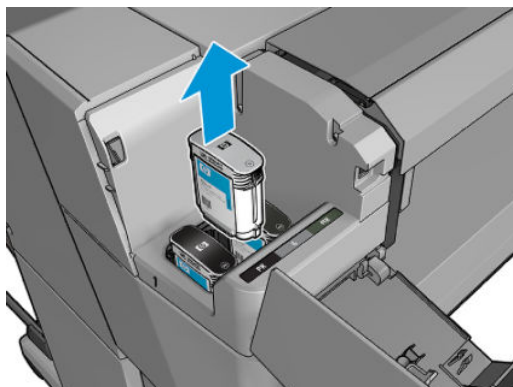

 **UWAGA:** Staraj się nie dotykać zakończenia wkładu znajdującego się w drukarce, ponieważ na połączeniu może znajdować się atrament.

 **UWAGA:** Unikaj przechowywania częściowo zużytych wkładów atramentowych.

5. Na panelu sterowania są wyświetlane informacje identyfikujące wkład atramentowy, którego brakuje.

Wkładanie wkładu atramentowego

1. Przed wyjęciem wkładu z opakowania potrząśnij nim energicznie.

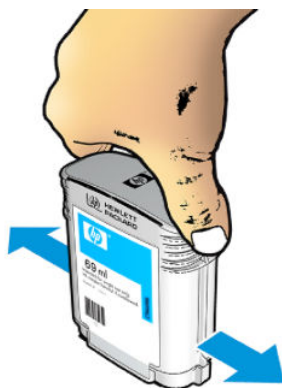

2. Wymij nowy wkład atramentowy z opakowania, znajdź etykietę identyfikującą kolor atramentu. Sprawdź, czy litera lub litery (na ilustracji litera M oznacza kolor purpurowy, [ang. magenta]), którymi oznaczone jest puste gniazdo, pasują do litery lub liter na etykiecie wkładu.

3. Włóż wkład atramentowy do gniazda: czarny fotograficzny, szary, czarny matowy po lewej stronie; błękitny, purpurowy i żółty po prawej.

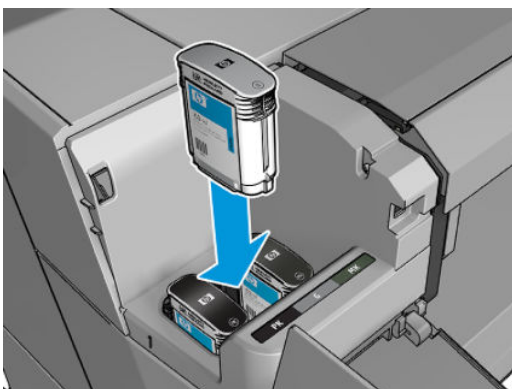

4. Wsuń wkład atramentowy w gniazdo i dociśnij aż do zatrzaśnięcia we właściwym położeniu. Wstawienie wkładu powinno być potwierdzone sygnałem dźwiękowym i komunikatem na wyświetlaczu.

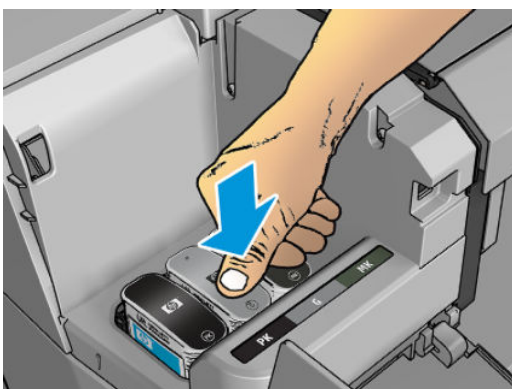

W przypadku wystąpienia trudności zobacz [Nie można włożyć wkładu atramentowego na stronie 185](#).

5. Po wstawieniu wszystkich wkładów zamknij pokrywę.

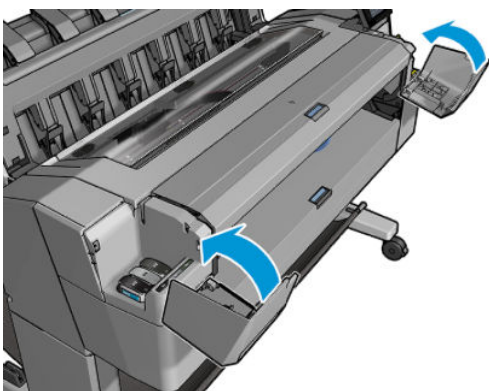

6. Na wyświetlaczu panelu sterowania zostanie wyświetlone potwierdzenie, że wszystkie wkłady zostały włożone prawidłowo.

Mimo że można korzystać z wkładów atramentowych firm innych niż HP, ma to kilka poważnych wad. W przypadku używanych, ponownie napełnianych lub podrobionych wkładów dokładne określenie poziomu atramentu czy stanu zużycia może nie być możliwe. W związku z powyższym żadne zadania serwisowe ani naprawy nie są objęte gwarancją. Zaleca się przepłukanie systemu atramentem, kalibrację kolorów

i wyrównanie głowicy drukującej. W przypadku wystąpienia problemów z jakością druku HP zaleca wymianę na oryginalne atramenty HP.

Tryb bezpieczny

W pewnych okolicznościach, np. pracy drukarki bez spełnienia specyfikacji środowiskowych, a także gdy stosowane są wkłady używane, ponownie napełniane lub podrobione, drukarka będzie działała w trybie bezpiecznym. HP nie może zagwarantować prawidłowego działania systemu drukowania, gdy drukarka działa w warunkach środowiskowych niezgodnych ze specyfikacjami albo gdy zainstalowana jest używana, ponownie napełniana lub podrobiona kasetka z atramentem. Tryb bezpieczny został opracowany, by chronić drukarkę i głowice drukujące przed uszkodzeniem wynikającym z nieoczekiwanych warunków. Gdy na panelu sterowania drukarki i we wbudowanym serwerze internetowym jest widoczna ikona  oznacza to, że tryb ten został włączony. Aby jakość drukowania była optymalna, należy używać oryginalnych wkładów atramentowych HP. Systemy druku HP DesignJet, w tym oryginalne atramenty i głowice drukujące HP, są projektowane i tworzone wspólnie w celu zapewnienia najwyższej jakości, spójności, wydajności, trwałości i wartości każdego wydruku.



Głowica drukująca — informacje

Głowice drukujące są połączone z wkładami atramentowymi i za pomocą dysz wyrzucają atrament na papier.

⚠ OSTROŻNIE: Należy zachować ostrożność podczas obsługi głowicy drukującej, ponieważ jest to urządzenie wrażliwe na wyładowania elektrostatyczne (ESD) (zobacz [Glosariusz na stronie 209](#)). Nie dotykaj styków, przewodów ani obwodów.

Sprawdzanie stanu głowic drukujących

Drukarka automatycznie sprawdza i obsługuje głowicę drukującą po każdym drukowaniu. Aby uzyskać więcej informacji na temat głowicy drukującej, wykonaj poniższe czynności.

1. Na panelu sterowania naciśnij kolejno ikony  i .
2. Na panelu sterowania zostaną wyświetlone następujące informacje:
 - Kolory
 - Nazwa produktu
 - Numer produktu
 - Numer seryjny
 - Stan, zobacz [Komunikaty o błędach wyświetlane na panelu sterowania na stronie 195](#)
 - Ilość zużytego atramentu
 - Stan gwarancji

Niektóre z tych informacji można również uzyskać z programu HP Utility.

Aby uzyskać objaśnienie komunikatów o stanie głowic drukujących, zobacz [Komunikaty o stanie głowicy drukującej na stronie 187](#).

Jeżeli wskazywanym stanem gwarancji jest **Zobacz informacje dotyczące gwarancji**, oznacza to, że używany jest atrament, którego ważność wygasła. Jeżeli wskazywanym stanem gwarancji jest **Ważność gwarancji**



wygasta, oznacza to, że używany jest atrament innej firmy. Zobacz dokument ograniczonej gwarancji dostarczony wraz z drukarką, który zawiera szczegółowe informacje o warunkach.

Wymowanie głowicy drukującej

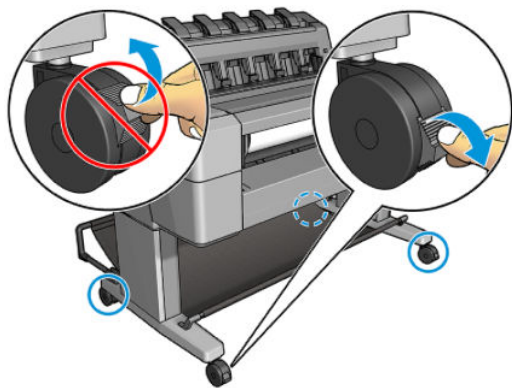
OSTROŻNIE: Upewnij się, że kółka drukarki są zablokowane (dźwignia hamulca jest wciśnięta w dół), aby zapobiec przesuwaniu się drukarki.



OSTROŻNIE: Wymiana głowicy drukującej musi być wykonywana przy włączonej drukarce.

1. Na panelu sterowania naciśnij kolejno ikony , , a następnie opcję **Wymień głowicę drukującą**.

Możesz też nacisnąć kolejno , , **Atrament > Wymień głowicę drukującą**.

Na panelu sterowania może zostać wyświetlone pytanie dotyczące tego, czy głowica jest nowa, czy używana.

UWAGA: Proces możesz anulować w dowolnej chwili, naciskając .

2. Na panelu sterowania zostanie wyświetlony monit o otwarciu okna.

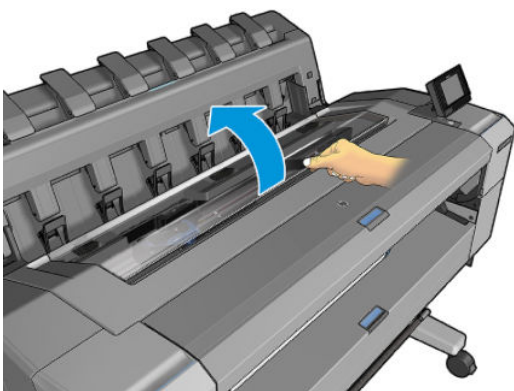

3. Karteczka automatycznie przesunie się na lewą stronę drukarki.

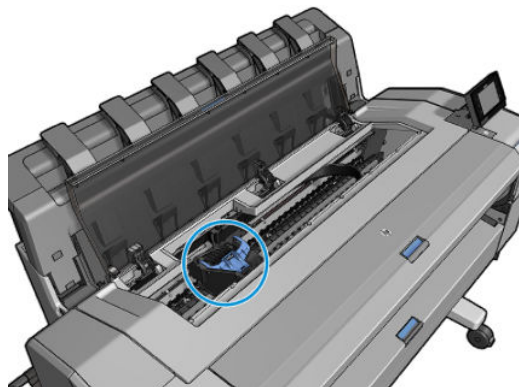

⚠ OSTROŻNIE: Jeżeli karteczka będzie pozostawać w pozycji przeznaczonej do wyjmowania dłużej niż 3 minuty i żadna głowica nie zostanie w tym czasie włożona ani wyjęta, spróbuje powrócić do swego zwykłego położenia po prawej stronie.

4. Podnieś niebieską pokrywę głowicy drukującej.

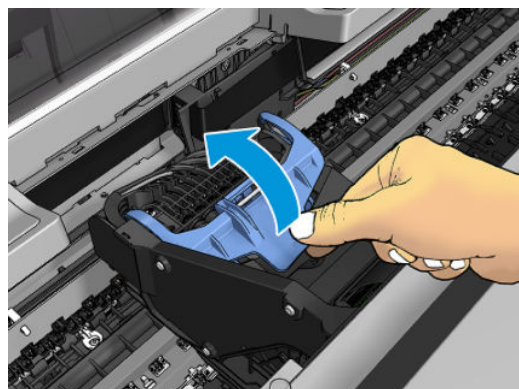

5. Pociągnij niebieską pokrywę ku sobie, unosząc czarny element, do którego jest dołączona.

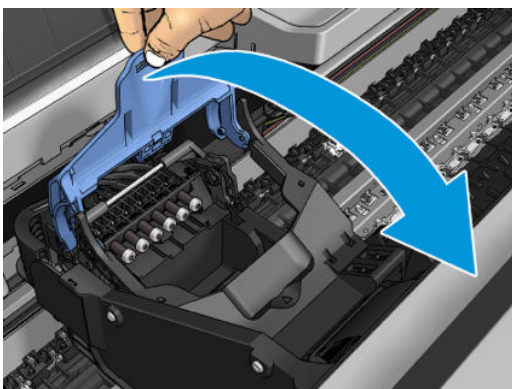
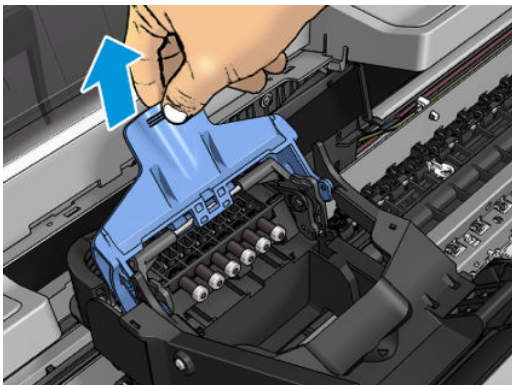

6. Pozostaw czarny element w położeniu mniej więcej pionowym.

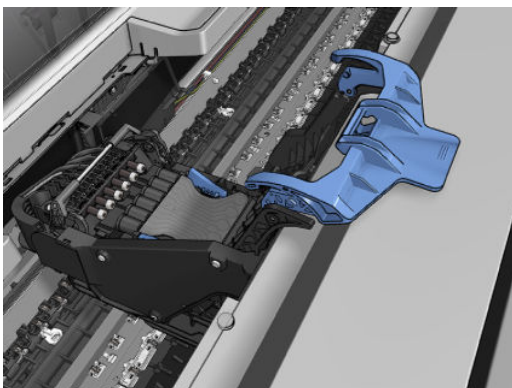

7. Chwyć głowicę drukującą za niebieskie elementy po obu stronach.

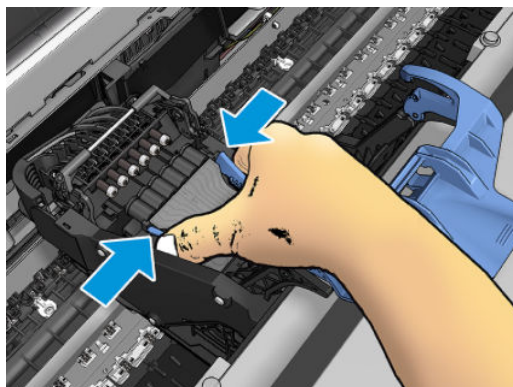

8. Unieś głowicę drukującą z karetki.

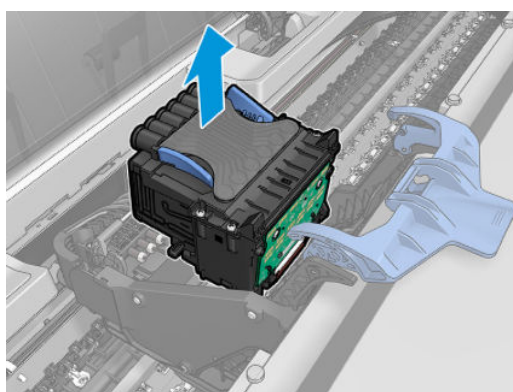

Wkładanie głowicy drukującej

 **UWAGA:** Wymiana głowicy na nową nie powiedzie się, jeśli w połączonym z nią wkładzie atramentowym nie ma wystarczającej ilości atramentu do zakończenia procesu. W takim przypadku należy wymienić wkład przed wstawieniem nowej głowicy drukującej. Starego wkładu można użyć później, jeśli nadal zawiera trochę atramentu.

1. Zdejmij z niej pomarańczowe nasadki ochronne, ściągnając je w dół.

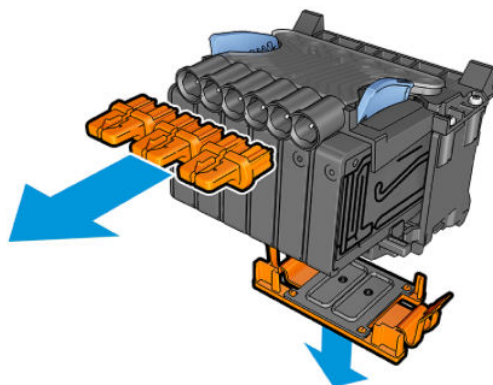

2. Włóż nową głowicę drukującą.

OSTROŻNIE: Wstawiaj głowicę drukującą powoli i w pozycji pionowej, prosto w dół. Głowica może ulec uszkodzeniu, jeśli wstawisz ją za szybko lub pod kątem, lub jeśli ją obrócisz podczas wstawiania.

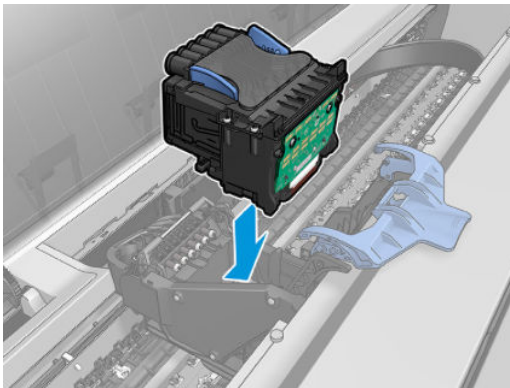

3. Sprawdź, czy głowica jest ustawiona równo w stosunku do złączy atramentowych.

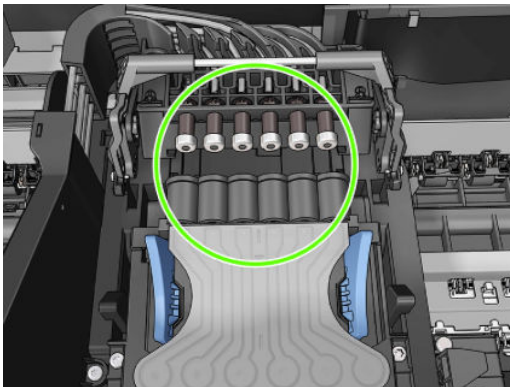

4. Opuść czarny element na głowicę.

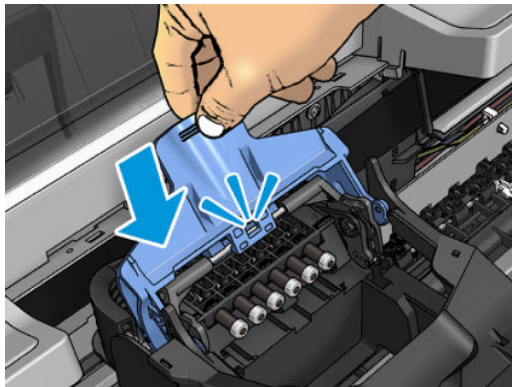
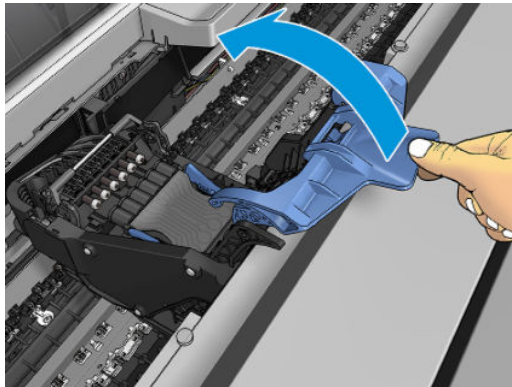

5. Zamknij niebieską pokrywę i upewnij się, że zostało to zrobione prawidłowo.

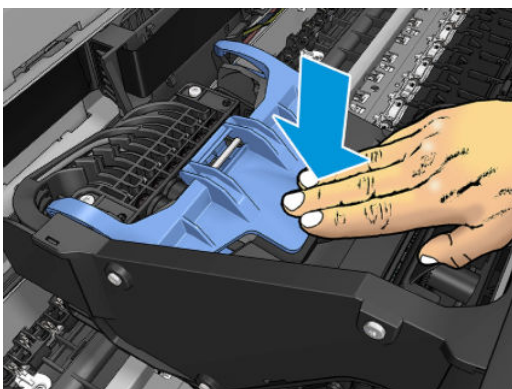
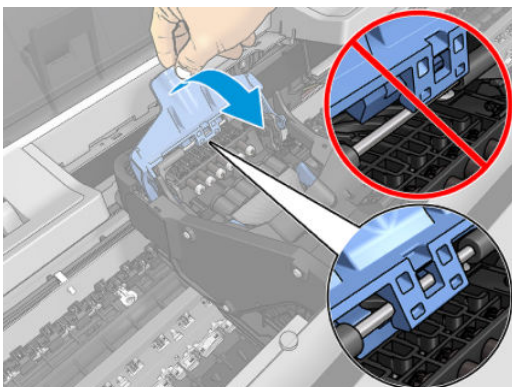

Jeśli głowica drukująca została zainstalowana prawidłowo i zaakceptowana przez drukarkę, urządzenie wyemituje sygnał dźwiękowy.

 **UWAGA:** Jeśli drukarka nie wyemituje sygnału dźwiękowego po wstawieniu głowicy drukującej, a na panelu sterowania wyświetlony zostanie komunikat **Wymień**, głowicę drukującą prawdopodobnie należy ponownie zainstalować.

6. Zamknij okno.

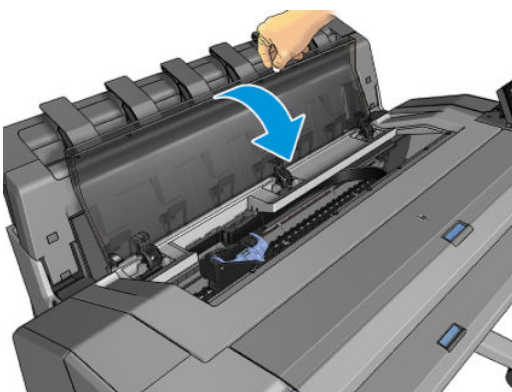

7. Na wyświetlaczu panelu sterowania zostanie wyświetlone potwierdzenie, że głowica drukująca została włożona prawidłowo. Drukarka zaczyna sprawdzać i przygotowywać głowicę drukującą. Rutynowy proces zajmuje 10 minut. Jeśli drukarka wykryje problemy podczas przygotowywania głowicy drukującej, może to trwać dłużej, maksymalnie 45 minut. Po sprawdzeniu i przygotowaniu głowicy

drukującej, jeśli papier jest załadowany, automatycznie zostanie uruchomiona procedura ponownego wyrównywania głowicy drukującej; zobacz [Wyrównywanie głowic drukujących na stronie 186](#).

8. Zalecane jest wykonanie kalibracji kolorów po włożeniu nowej głowicy drukującej. Zobacz [Kalibracja kolorów na stronie 99](#).

Przechowywanie anonimowych informacji o użytkowaniu

Każdy wkład atramentowy zawiera kość pamięci, która pomaga w sterowaniu drukarką. Ponadto w tej kości pamięci zapisane są pewne anonimowe informacje o użytkowaniu drukarki, w tym m.in.: data, kiedy wkład został po raz pierwszy zainstalowany; data ostatniego użycia wkładu; liczba wydruków uzyskanych przy użyciu tego wkładu; pokrycie strony; częstotliwość drukowania; używane tryby drukowania; wszelkie błędy druku, które mogły wystąpić oraz model produktu. Informacje te są przydatne firmie HP, aby projektować nowe produkty zgodnie z potrzebami klientów w zakresie drukowania.

Informacje gromadzone w układzie pamięci nie zawierają danych, które mogłyby być użyte do poznania tożsamości klienta lub użytkownika wkładu albo drukarki.

Firma HP wybiera próbkę kości pamięci z wkładów atramentowych odsyłanych na zasadach programu darmowego zwrotu i zbiórki zużytych wkładów (HP Planet Partners: <http://www.hp.com/hpinfo/globalcitizenship/environment/recycle/>). Próbkę kości pamięci jest odczytywana i analizowana, a na podstawie uzyskanych danych są ulepszone nowe produkty HP.

Dostęp do tych informacji mogą mieć także partnerzy HP, którzy biorą udział w programie recyklingu wkładów atramentowych. Anonimowe dane z kości pamięci może uzyskać każdy, kto wejdzie w posiadanie wkładu. Jeśli wolisz nie zezwalać na dostęp do tych informacji, możesz dezaktywować układ pamięci. Jeśli jednak kość pamięci zostanie zdezaktywowana, nie będzie można używać wkładu w drukarce HP.

Jeśli obawiasz się przekazywania tych anonimowych informacji, możesz wyłączyć gromadzenie tych informacji w układzie pamięci w drukarce. W tym celu należy otworzyć wbudowany serwer internetowy i wybrać opcje **Konfiguracja > Przechowywanie anonimowych informacji o użytkowaniu**. Wkład atramentowy będzie wtedy działał normalnie pod innymi względami. Jeśli później zmienisz zdanie, możesz przywrócić fabryczne ustawienia domyślne i zbieranie informacji o użytkowaniu drukarki zostanie wznowione.



15 Konserwacja drukarki

- [Sprawdzanie stanu drukarki](#)
- [Czyszczenie zewnętrznych elementów drukarki](#)
- [Konserwacja wkładów atramentowych](#)
- [Przemieszczanie lub składowanie drukarki](#)
- [Aktualizacja oprogramowania układowego](#)
- [Aktualizacja oprogramowania](#)
- [Zestawy konserwacyjne do drukarki](#)
- [Bezpieczne usuwanie plików](#)
- [Czyszczenie dysku](#)

Sprawdzanie stanu drukarki

Bieżący stan drukarki można sprawdzić kilkoma sposobami:

- Po uruchomieniu programu HP Utility i wybraniu drukarki jest wyświetlana strona z informacjami o stanie drukarki oraz o papierze i atramentach.
- Po uzyskaniu dostępu do wbudowanego serwera internetowego można przeglądać informacje o ogólnym stanie drukarki. Strona materiałów eksploatacyjnych na karcie **Główne** zawiera informacje o stanie papieru i atramentów.
- Aby uzyskać informacje o papierze, poziomach atramentu, wkładach atramentowych i głowicy drukującej, na panelu sterowania należy nacisnąć ikonę . W razie problemu użytkownik zostanie automatycznie przeniesiony do obszaru, w którym występuje najpilniejszy problem.

Jeśli występują jakiegokolwiek alerty, w górnym wierszy ekranu głównego znajduje się informacja o najważniejszym z nich. Naciśnij komunikat alertu, aby wyświetlić kartę, na której jest on wyświetlany i można rozwiązać problem. Naciśnij ikony  i , aby wyświetlić listę alertów.

Czyszczenie zewnętrznych elementów drukarki

Powierzchnie i wszystkie inne elementy drukarki, które są dotykane podczas normalnej eksploatacji, powinny być regularnie czyszczone za pomocą zwilżonej gąbki lub miękkiej szmatki i łagodnego domowego środka czyszczącego, takiego jak delikatne mydło w płynie.

 **OSTRZEŻENIE!** Aby uniknąć porażenia prądem elektrycznym, przed rozpoczęciem czyszczenia upewnij się, że drukarka jest wyłączona i kabel zasilania jest odłączony. Nie pozwól, aby do wnętrza drukarki dostała się woda.

 **OSTROŻNIE:** Nie używaj do czyszczenia drukarki żrących środków czyszczących.

Konserwacja wkładów atramentowych

Podczas normalnej eksploatacji kasety nie są wymagane żadne czynności konserwacyjne. Jednak w celu zachowania najlepszej jakości druku wkład należy wymienić po upływie jego daty ważności. Ekran na panelu przednim drukarki powiadamia o upływie daty ważności wkładu.

Ponadto datę ważności wkładu można sprawdzić w dowolnej chwili: zobacz [Sprawdzanie stanu drukarki na stronie 145](#).

Zobacz też [Obsługa wkładów atramentowych i głowicy drukującej na stronie 130](#).

Przemieszczanie lub składowanie drukarki

Jeśli konieczne jest przeniesienie drukarki lub przechowanie, należy odpowiednio ją przygotować, aby uniknąć możliwych uszkodzeń. Aby przygotować drukarkę, należy postępować zgodnie z poniższymi instrukcjami.

1. Nie wyjmuj wkładów atramentowych ani głowicy drukującej.
2. Należy upewnić się, że papier został wyjęty.
3. Upewnij się, że drukarka jest beczynna.

4. Rozłącz wszelkie kable łączące drukarkę z siecią lub komputerem.
5. Jeśli układarka utrudnia przeprowadzenie drukarki przez drzwi, można ją złożyć po odkręceniu dwóch śrub.

Jeśli zachodzi potrzeba wyłączenia drukarki na długi czas, wykonaj dodatkowe kroki podane poniżej.

1. Wyłącz drukarkę za pomocą przycisku **zasilania** na panelu sterowania.
2. Wyłącz także przełącznik z tyłu drukarki.
3. Odłącz kabel zasilający drukarki.

! OSTROŻNIE: Jeśli drukarka zostanie odwrócona do góry nogami, atrament może dostać się do wnętrza drukarki i spowodować poważne uszkodzenia.

Podczas podłączania przewodu zasilającego należy pamiętać, by poprowadzić go wzdłuż tylnej rynny.

Po ponownym włączeniu drukarki procedura inicjacji obejmująca sprawdzenie i przygotowanie głowicy drukującej trwa około trzech minut. Zwykle przygotowanie głowicy drukującej zajmuje tylko ponad minutę. Jeżeli jednak drukarka była wyłączona przez 6 tygodni lub dłużej, przygotowanie głowicy drukującej może trwać do 45 min.

! OSTROŻNIE: Jeżeli drukarka była wyłączona przez długi czas, głowica drukująca może stać się bezużyteczna. W takim przypadku należy wymienić głowicę drukującą.

💡 WSKAZÓWKA: Ponieważ przygotowanie głowicy drukującej do czyszczenia i czyszczenie jej zużywa zarówno czas, jak i atrament, zdecydowanie zaleca się pozostawianie drukarki włączonej lub w trybie uśpienia zawsze, gdy jest to możliwe, aby zachować dobry stan głowicy drukującej. W obu przypadkach drukarka budzi się od czasu do czasu, aby wykonać konserwację głowicy drukującej. W ten sposób można zapobiec długiemu oczekiwaniu na wykonanie procedury przygotowawczej przed użyciem drukarki.

Aktualizacja oprogramowania układowego

Różnymi funkcjami drukarki steruje jej oprogramowanie układowe.

Co pewien czas firma HP udostępnia uaktualnienia oprogramowania układowego. Te aktualizacje zwiększają funkcjonalność drukarki, poprawiają jej właściwości i mogą rozwiązywać drobne problemy.

📄 WAŻNE: Zdecydowanie zaleca się okresową aktualizację oprogramowania układowego w celu wykorzystania zalet płynących z najnowszych zmian.

Istnieje wiele metod pobierania i instalowania aktualizacji oprogramowania układowego. Można wybrać tę, która w danym przypadku jest najwygodniejsza. Można je podzielić na dwie kategorie: aktualizacje automatyczne i ręczne.

📄 UWAGA: Oprogramowanie układowe zawiera zestaw najczęściej używanych wstępnych ustawień papieru. Dodatkowe wstępne ustawienia papieru można pobrać oddzielnie. zobacz [Wstępne ustawienia papieru na stronie 62](#).

Automatyczne aktualizacje oprogramowania układowego

Automatyczne aktualizacje oprogramowania układowego są wygodne i możliwe do wykonania na drukarkach podłączonych do Internetu. Drukarka może automatycznie pobrać najnowszą wersję oprogramowania układowego i ją zainstalować.

Ważne informacje

- Drukarka musi być podłączona do Internetu; zobacz [Konfigurowanie usług WWW na stronie 22](#).
- Automatyczne aktualizacje oprogramowania układowego należy skonfigurować za pomocą panelu sterowania lub wbudowanego serwera internetowego; zobacz [Konfigurowanie usług WWW na stronie 22](#).
- Jeśli ustawione jest hasło administratora, będzie ono wymagane przy zmianie niniejszych ustawień.
- Plik z aktualizacją oprogramowania układowego może być dość duży; pobieranie go może mieć wpływ na sieć lub połączenie z Internetem.
- Uaktualnienie oprogramowania układowego jest pobierane w tle: w tym samym czasie drukarka może drukować. Nie można go jednak instalować w tle: należy zatrzymać drukowanie.

Ręczne aktualizacje oprogramowania układowego

Ręczne aktualizacje oprogramowania układowego można wykonywać w następujący sposób:

- We wbudowanym serwerze internetowym wybierz kartę **Konfiguracja**, a następnie opcje **Konserwacja** > **Aktualizacja oprogramowania układowego**. Naciśnij przycisk **Sprawdź teraz**, aby sprawdzić, czy nowe oprogramowanie układowe jest dostępne. Jeśli nowe oprogramowanie jest dostępne, będą wyświetlone niektóre informacje o oprogramowaniu oraz będzie możliwe jego pobranie i zainstalowanie.
- W programie HP DesignJet Utility w systemie Windows wybierz kartę **Administracja**, a następnie opcję **Aktualizacja oprogramowania układowego**.
- W programie HP Utility w systemie Mac OS X wybierz z grupy Information and Support (Informacje i pomoc techniczna) opcję **Aktualizacja oprogramowania układowego**.
- Program HP Web Jetadmin umożliwia wykonywanie aktualizacji oprogramowania układowego w trybie ręcznym lub żądanie aktualizacji automatycznych.
- Przy użyciu napędu USB Flash. Pobierz plik oprogramowania układowego z witryny <http://www.hp.com/go/T920/firmware> lub <http://www.hp.com/go/T1500/firmware> (w zależności od modelu drukarki) na napęd flash USB, a następnie podłącz ten napęd do portu hosta USB Hi-Speed w panelu przednim. Na panelu sterowania zostanie wyświetlony asystent aktualizacji oprogramowania układowego ułatwiający przejście przez proces aktualizacji.

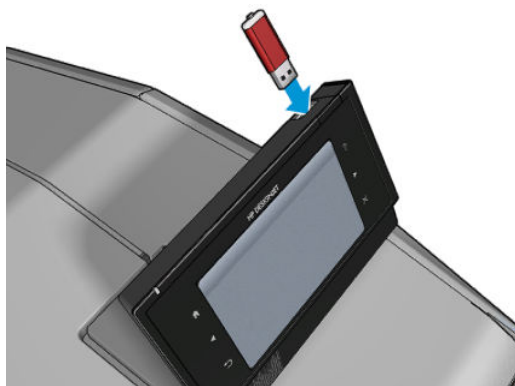

Aktualizacja oprogramowania

Aby aktualizować sterowniki i inne oprogramowanie drukarki, przejdź na stronę <http://www.hp.com/go/T920/drivers> lub <http://www.hp.com/go/T1500/drivers>.

- W systemie Windows aplikacja HP Software Update regularnie proponuje automatyczne aktualizacje oprogramowania, a program HP DesignJet Utility może wyświetlać propozycje automatycznych aktualizacji po ponownym uruchomieniu.
- W systemie Mac OS X aplikacja Apple SW Update proponuje aktualizacje oprogramowania, gdy są dostępne.

Zestawy konserwacyjne do drukarki

Dostępne są dwa zestawy konserwacyjne zawierające części, które mogą wymagać wymiany po długim okresie użytkowania. Jeśli jakaś część jest potrzebna, odpowiedni komunikat jest wyświetlany na panelu sterowania i w programie HP Utility.

Po wyświetleniu takiego komunikatu należy skontaktować się z działem pomocy technicznej HP (zobacz [Kontakt z pomocą techniczną HP na stronie 202](#)) i zażądać zestawu konserwacyjnego. Zestawy mogą instalować tylko pracownicy pomocy technicznej.

Bezpieczne usuwanie plików

Dysk twardy drukarki jest tymczasowym magazynem zadań drukowania. Funkcja bezpiecznego usuwania plików Secure File Erase (Bezpieczne usuwanie plików) umożliwi usunięcie plików tymczasowych z dysku twardego, chroniąc je przed nieupoważnionym dostępem. Działa już od pierwszego włączenia, ale stare pliki tymczasowe, które już wcześniej znajdowały się na dysku twardym, nie zostaną usunięte. Jeśli chcesz usunąć również stare pliki, zobacz [Czyszczenie dysku na stronie 149](#).

Funkcja Secure File Erase (Bezpieczne usuwanie plików) zapewnia trzy różne poziomy bezpieczeństwa:

- **Non-Secure (Bez zabezpieczeń):** wszystkie wskaźniki informacji są usuwane. Same dane pozostaną na dysku twardym, dopóki zajmowane przez nie miejsce nie będzie potrzebne do innych celów — wtedy zostaną zastąpione. Dane pozostające na dysku można odczytać tylko za pomocą specjalnego, przeznaczonego do tego celu oprogramowania, ale dla większości użytkowników jest to trudne. Jest to normalny sposób usuwania plików z większości systemów komputerowych; jest to metoda najszybsza, ale najmniej bezpieczna.
- **Secure Fast Erase (1 pass) (Bezpieczne szybkie czyszczenie, 1 przebieg):** wszystkie wskaźniki danych są usuwane, ponadto same dane są zastępowane stałym wzorcem znaków. Ta metoda działa wolniej niż Non-Secure (Bez zabezpieczeń), ale jest bezpieczniejsza. Uzyskanie dostępu do fragmentów usuniętych danych jest nadal możliwe za pomocą specjalnych narzędzi do wykrywania szczątkowych śladów magnetycznych.
- **Bezpieczne usuwanie z formatowaniem (5 przebiegów):** usuwane są wszystkie wskaźniki danych, a same dane są wielokrotnie zastępowane z użyciem algorytmu przeznaczonego do eliminowania wszelkich resztkowych śladów. Jest to najwolniejsza metoda, ale najbezpieczniejsza. Tryb Bezpieczne usuwanie z formatowaniem spełnia wymagania 5220-22.m Amerykańskiego Departamentu Obrony dotyczące czyszczenia i formatowania dysków. Jest to domyślny poziom zabezpieczeń używany przez funkcję Secure File Erase (Bezpieczne usuwanie plików).

Gdy pliki są usuwane, wydajność drukarki może być mniejsza.

Secure File Erase to jedno z narzędzi udostępnionych w oprogramowaniu Web JetAdmin, które jest bezpłatnym rozwiązaniem do zarządzania drukowaniem opartym na sieci Web: zobacz <http://www.hp.com/go/webjetadmin>.

W razie problemów dotyczących korzystania z narzędzia Secure File Erase za pomocą oprogramowania Web JetAdmin skontaktuj się z pomocą techniczną firmy HP: zobacz [Kontakt z pomocą techniczną HP na stronie 202](#).

Konfiguracja narzędzia Secure File Erase może zostać zmieniona z poziomu serwera Web JetAdmin lub wbudowanego serwera internetowego (**Konfiguracja > Zabezpieczenia**).

Czyszczenie dysku

Funkcja czyszczenia dysku działa tak samo jak bezpieczne usuwanie plików (zobacz [Bezpieczne usuwanie plików na stronie 148](#)) z tą różnicą, że usuwa wszystkie pliki tymczasowe, w tym stare.

Konfiguracja funkcji czyszczenia dysku może zostać zmieniona na serwerze Web JetAdmin lub we wbudowanym serwerze internetowym (**Instalacja > Zabezpieczenia**).

 **UWAGA:** W przypadku czyszczenia całego dysku twardego użytkownik może być wielokrotnie monitowany o ponowne uruchomienie drukarki, co trwa około 6 godzin dla funkcji Bezpieczne szybkie czyszczenie i 24 godziny dla opcji Bezpieczne usuwanie z formatowaniem.

16 Materiały eksploatacyjne i akcesoria

- [Jak zamówić materiały eksploatacyjne i akcesoria](#)
- [Akcesoria — wprowadzenie](#)

Jak zamówić materiały eksploatacyjne i akcesoria

Dostępne są dwa alternatywne sposoby zamawiania materiałów eksploatacyjnych lub akcesoriów:

- Przejdź do <http://www.hp.com>, wybierz nazwę drukarki, a następnie kliknij przycisk akcesoria.
- Skontaktuj się z Pomocą techniczną HP (zobacz [Kontakt z pomocą techniczną HP na stronie 202](#)) i sprawdź, czy żądane materiały są dostępne w Twojej okolicy.

W pozostałej części niniejszego rozdziału podano dostępne materiały eksploatacyjne i akcesoria oraz ich numery katalogowe (informacje aktualne w dniu utworzenia dokumentu).

Zamawianie kaset

Istnieje możliwość zamówienia następujących atramentów do drukarki.

Tabela 16-1 Kasety z atramentem

Wkład	Numer katalogowy
Wkład atramentowy HP 727 do drukarek DesignJet z błękitnym atramentem, 130 ml	B3P19A
Wkład atramentowy do drukarek DesignJet HP 727 z purpurowym atramentem, 130 ml	B3P20A
Żółty wkład atramentowy DesignJet HP 727 130 ml (trójpak)	B3P21A
Wkład atramentowy do drukarek DesignJet HP 727 z czarnym, fotograficznym atramentem, 130 ml	B3P22A
Wkład atramentowy do drukarek DesignJet HP 727 z szarym atramentem, 130 ml	B3P23A
Wkład atramentowy HP 727 do drukarek DesignJet z czarnym, matowym atramentem, 300 ml	C1Q12A
Wkład atramentowy HP 727 do drukarek DesignJet z błękitnym atramentem, 300 ml	F9J76A
Wkład atramentowy do drukarek DesignJet HP 727 z purpurowym atramentem, 300 ml	F9J76A
Żółty wkład atramentowy DesignJet HP 727 300 ml (trójpak)	F9J77A
Wkład atramentowy HP 727 do drukarek DesignJet z czarnym, matowym atramentem, 300 ml	F9J78A
Wkład atramentowy do drukarek DesignJet HP 727 z czarnym, fotograficznym atramentem, 300 ml	F9J79A
Wkład atramentowy do drukarek DesignJet HP 727 z szarym atramentem, 300 ml	F9J80A

Tabela 16-2 Głowica drukująca

Głowica drukująca	Numer katalogowy
Głowica drukująca HP 727	B3P06A

Zamawianie papieru

Drukarka może korzystać z różnego typu papieru. Zapoznaj się z najnowszymi informacjami na temat obsługiwanych typów papieru na stronie www.hpmedia.com.

Zamawianie akcesoriów

Istnieje możliwość zamówienia następujących akcesoriów do drukarki

Nazwa	Numer produktu
Pakiet uaktualnienia PostScript®/PDF do drukarki HP DesignJet	C0C66A
Zestaw adaptera trzpienia do drukarek HP DesignJet, 3 cale	CN538A
Wrzeczono do 104-calowej drukarki HP DesignJet	L4R66A
Skaner HP HD Pro 42"	G6H51B
Skaner HP SD Pro 44"	G6H50B

Akcesoria — wprowadzenie

Moduł rozszerzenia PostScript

Moduł rozszerzenia PostScript umożliwia drukowanie na urządzeniach T920 i T1500 tych samych rodzajów plików, które można drukować na drukarkach T920 PS i T1500 PS, w tym plików PDF i PostScript. Moduł rozszerzenia PostScript można podłączyć do drukarki za pomocą portu hosta USB. Nie musi być podłączony na stałe: wystarczy podłączyć go raz, a drukarka zostanie trwale uaktualniona.

Trzpień obrotowy

Dodatkowe trzpień obrotowy umożliwiają szybką zmianę jednego rodzaju papieru na inny.

Zestaw adaptera trzpienia, 3-calowy

Dzięki temu adapterowi można używać rol przeznaczonych do trzpieni o grubości 3 cali, o ile średnica roli jest zgodna ze specyfikacjami drukarki.

17 Rozwiązywanie problemów z papierem

- [Nie można poprawnie załadować papieru](#)
- [Dany rodzaj papieru nie znajduje się na liście](#)
- [Drukarka drukowała na niewłaściwym rodzaju papieru](#)
- [Komunikat „On hold for paper” \(Wstrzymanie ze względu na papier\)](#)
- [Zacięcie papieru na płycie](#)
- [Zacięcie papieru w układarce](#)
- [Drukarka wyświetla komunikat o wyczerpaniu papieru, chociaż papier jest dostępny](#)
- [Wydruki nie wpadają prawidłowo do kosza](#)
- [Wydruk pozostaje w drukarce po zakończeniu drukowania](#)
- [Obcinarka nie działa prawidłowo](#)
- [Rola na trzpieniu obrotowym jest poluzowana](#)

Nie można poprawnie załadować papieru

- Upewnij się, że nie jest załadowany papier.
- Upewnij się, że papier jest wystarczająco głęboko włożony do drukarki; powinno być wyczuwalne ciągnięcie papieru przez drukarkę.
- Papier może być pomarszczony lub zdeformowany albo może mieć nieregularne krawędzie.

Nieudane ładowanie roli

- Jeśli papier nie jest ładowany, być może przednia krawędź papieru nie jest prosta lub czysta i wymaga przycięcia. Obetnij 2-centymetrowy pasek papieru z początku roli i spróbuj ponownie. Może to być konieczne nawet w przypadku nowej roli papieru.
- Sprawdź, czy trzpień obrotowy jest prawidłowo wsunięty.
- Sprawdź, czy papier jest prawidłowo załadowany na trzpień i czy wychodzi nad rolą w kierunku układarki.
- Sprawdź, czy wszystkie zatyczki roli zostały usunięte.
- Sprawdź, czy papier jest ciasno nawinięty na rolkę.
- Nie dotykaj roli lub papieru w trakcie procesu wyrównywania.
- Podczas ładowania roli do drukarki dwurołowej pokrywa roli musi pozostać otwarta, dopóki na panelu sterowania nie zostanie wyświetlony monit o jej zamknięcie.
- Jeśli rola nie jest wyrównana, na panelu sterowania będą wyświetlane komunikat o błędzie oraz instrukcje ponownego rozpoczęcia procedury. Aby rozpocząć proces ładowania od początku, anuluj proces na panelu sterowania i przewiń rolę od końca trzpienia, tak aby krawędź papieru została usunięta z drukarki.



UWAGA: Jeśli rola jest luźna na gilzie, drukarka nie może załadować papieru.

Nieudane ładowanie arkusza

- Popychaj arkusz do momentu napotkania oporu. Nie zwalnij arkusza, dopóki drukarka nie zacznie ciągnąć papieru i nie usłyszysz sygnału dźwiękowego.
- Poprowadź arkusz, szczególnie w przypadku grubego papieru, gdy drukarka będzie wstępnie pobierać arkusz.
- Upewnij się, że arkusz jest wyrównany względem linii odniesienia na pokrywie roli (drukarka dwurołowa) lub zasobnika (drukarka jednorolowa).
- Nie podejmuj prób prostowania arkusza podczas procesu ładowania, chyba że taka instrukcja zostanie wyświetlona na ekranie panelu sterowania.
- Nie należy używać arkuszy ciętych ręcznie, które mogą mieć nieregularny kształt. Używaj tylko gotowych arkuszy.

W przypadku dowolnego problemu wykonaj instrukcje wyświetlane na ekranie panelu sterowania.

Jeśli chcesz rozpocząć proces ładowania od nowa, anuluj proces na panelu sterowania. Jeśli w drukarce jest arkusz, zostanie wysunięty do układarki.

Komunikaty o błędzie ładowania papieru

Poniższa lista zawiera komunikaty panelu sterowania dotyczące ładowania papieru i sugerowane działania korygujące.

Komunikat panelu sterowania	Sugerowane działanie
Po załadowaniu papieru zamknij pokrywę roli	Po załadowaniu papieru zamknij pokrywę roli.
Nie wykryto papieru	Podczas procesu ładowania papieru drukarka nie wykryła żadnego papieru. Upewnij się, że papier jest w pełni wsunięty do drukarki i że nie jest to papier przezroczysty.
Zamknięta pokrywa roli podczas procesu ładowania papieru	Nie zamykaj pokrywy roli, dopóki nie zostanie wyświetlony odpowiedni monit na panelu przednim.
Arkusz jest za mały	Podczas ładowania papieru drukarka wykryła, że arkusz papieru jest za wąski lub za krótki, aby go załadować. Naciśnij ikonę  , aby zatrzymać proces ładowania. Zobacz Specyfikacje funkcji na stronie 205 .

Dany rodzaj papieru nie znajduje się na liście

Aby używać papieru, którego nie ma na liście w sterowniku lub na panelu sterowania, można wybrać jeden z innych papierów na liście. Należy jednak wybrać nośnik co najmniej tego samego rodzaju: przezroczysty lub półprzezroczysty, fotograficzny lub dokumentowy, powlekany lub techniczny.



UWAGA: W przypadku papieru fotograficznego istotne jest, aby wybrać jako rodzaj papier fotograficzny, ponieważ drukarka dopasuje wtedy ilość atramentu do papieru fotograficznego.

Folia przezroczysta lub półprzezroczysta

Jeśli używanym papierem jest np. przezroczysta folia, jako rodzaj papieru należy wybrać **Folia > Przezroczysta/czysta folia**.

Jeśli używanym papierem jest półprzezroczysty papier lub folia (np. papier techniczny), jako rodzaj papieru należy wybrać **Folia > Matowa folia**.

Papier fotograficzny

Jeśli używasz papieru fotograficznego, wybierz kategorię **Papier fotograficzny**. Jeśli używasz papieru błyszczącego lub o wysokim połysku, wybierz rodzaj **Papier błyszczący fotograficzny**. W przypadku papieru półbłyszczącego, satynowego, perłowego lub z połyskiem jako rodzaj papieru wybierz **Papier fotograficzny półbłyszczący/satynowy**.

Aby zwiększyć paletę papierów fotograficznych, wybierz ustawienie **Papier HP uniwersalny, fotograficzny, błyszczący** lub **Papier HP uniwersalny, fotograficzny, satynowy**, w zależności od wykończenia.

Papier dokumentowy i powlekany lub techniczny

Wybór rodzaju papieru ogólnego zależy od wydajności wchłaniania atramentu przez papier.

- W przypadku papieru cienkiego (o gramaturze < 90 g/m²) lub niepowlekanego (np. zwykłego lub śnieżnobiałego) jako rodzaj papieru należy wybrać **Papier dokumentowy i powlekany > Zwykły papier**. Można również wybrać opcję **Papier dokumentowy makulaturowy**.
- W przypadku lekkiego papieru powlekanego (o gramaturze < 110 g/m²) jako rodzaj papieru należy wybrać **Papier dokumentowy i powlekany > Papier powlekany HP**.
- W przypadku ciężkiego papieru powlekanego (o gramaturze < 200 g/m²) jako rodzaj papieru należy wybrać **Papier dokumentowy i powlekany > Papier powlekany o dużej gramaturze**.

Czarny atrament łatwo rozmazuje się przy dotknięciu

Może się to zdarzyć, jeśli papier jest nieodpowiedni do drukowania za pomocą matowego czarnego atramentu. Aby użyć optymalnej kombinacji atramentów, należy wybrać rodzaj papieru **Papier fotograficzny > Papier fotograficzny, błyszczący**.

Po drukowaniu papier marszczy się lub jest na nim za dużo atramentu

Zmniejsz ilość atramentu lub użyj grubszego papieru. Kategorie papieru matowego w kolejności od najcieńszego do najgrubszego są następujące:

- Papier zwykły
- papier powlekany,
- papier powlekany o dużej gramaturze,
- papier o bardzo dużej gramaturze, matowy.

 **WSKAZÓWKA:** Jeśli załadujesz papier, który jest trochę grubszy od wybranego nośnika, drukarka użyje mniejszej ilości papieru niż zwykle dla załadowanego papieru.

Aby uzyskać informacje o innych problemach z jakością druku, zobacz [Rozwiązywanie problemów z jakością druku na stronie 165](#).

Drukarka drukowała na niewłaściwym rodzaju papieru

Jeśli drukowanie zadania rozpoczęło przed załadowaniem papieru żdanego rodzaju, to prawdopodobnie wybrano ustawienie **Dowolny** lub **Użyj ustawień drukarki** dla opcji Paper Type (Rodzaj papieru) w sterowniku drukarki. W tym przypadku drukarka rozpoczyna drukowanie natychmiast, niezależnie od rodzaju załadowanego papieru. Załaduj żądany rodzaj papieru (zobacz [Obsługa papieru na stronie 49](#)), a następnie określ dokładnie rodzaj papieru w sterowniku.

- **W oknie dialogowym sterownika w systemie Windows:** Wybierz kartę **Papier/Jakość**, a następnie wybierz rodzaj papieru na liście Rodzaj papieru.
- **W oknie dialogowym w systemie Mac OS X:** w okienku **Papier/Jakość** wybierz rodzaj papieru na liście Rodzaj papieru.

 **UWAGA:** Domyślną opcją sterownika jest **Dowolny** w systemie Mac OS oraz **Użyj ustawień drukarki** w systemie Windows — efekt jest ten sam.

Komunikat „On hold for paper” (Wstrzymanie ze względu na papier)

Na podstawie warunków ustawionych podczas wysyłania zadania do drukarki dwurołowej (zobacz [Akcja wykonywana w przypadku niezgodności papieru na stronie 24](#)) drukarka zdecyduje, która z załadowanych ról papieru najlepiej pasuje do zadania drukowania. Jeśli żadna z ról papieru nie spełnia wszystkich ustawionych warunków, drukarka wstrzyma zadanie ze względu na papier. Można ręcznie wznowić drukowanie i wymusić użycie papieru innego niż ustawiony przy wysyłaniu zadania, w przeciwnym razie zadanie pozostanie wstrzymane.

Kryteria wyboru roli, na której zostanie wydrukowane zadanie

Podczas wysyłania zadania użytkownik może ustawić żądany rodzaj papieru (w sterowniku lub wbudowanym serwerze internetowym). Drukarka wydrukuje zadanie na roli z wybranym rodzajem papieru o szerokości wystarczającej do wydrukowania obrazu bez jego obcinania. W przypadku gdy więcej niż jedna z ról spełnia wszystkie kryteria drukowania zadania, rola zostanie wybrana zgodnie z preferencjami użytkownika. Te ustawienia można zmienić na panelu sterowania drukarki: zobacz [Opcje przełączania ról \(Seria T1500\) na stronie 24](#).

Kiedy zadanie jest wstrzymywane ze względu na papier?

Jeśli akcją ustawioną w przypadku wystąpienia niezgodności rodzaju papieru jest **Wstrzymaj zadanie** (zobacz [Akcja wykonywana w przypadku niezgodności papieru na stronie 24](#)), zadanie jest wstrzymywane ze względu na papier w następujących przypadkach:

- Rodzaj papieru ustawiony przez użytkownika nie odpowiada wybranej roli ani dowolnej z załadowanych ról, jeśli nie wybrano żadnej.
- Rodzaj papieru ustawiony przez użytkownika jest załadowany do drukarki, ale obraz jest za szeroki, aby zmieścić się na wybranej roli lub dowolnej z ról, jeśli nie wybrano żadnej.

Czy po załadowaniu nowej roli papieru zadania wstrzymane ze względu na papier zostaną wydrukowane automatycznie?

Tak. Po każdym załadowaniu nowej roli papieru drukarka sprawdzi, czy zadania wstrzymane ze względu na papier mogą być wydrukowane na tej roli.

Nie lubię, kiedy zadania są wstrzymywane ze względu na papier. Czy mogę temu zapobiec?

Tak. Można to zrobić za pomocą panelu sterowania: zobacz [Akcja wykonywana w przypadku niezgodności papieru na stronie 24](#).

Pomimo ustawienia dla opcji Paper mismatch action (Akcja w przypadku niezgodności papieru) wartości Print anyway (Drukuj mimo to) niektóre zadania nadal są wstrzymywane (tylko sterownik do systemu Windows)

Jeśli wybrano opcję **Pokaż podgląd wydruku** w sterowniku lub wbudowanym serwerze internetowym, zadania będą wstrzymane, dopóki użytkownik nie sprawdzi podglądu i nie wznowi zadania. Sprawdź, czy opcja **Pokaż podgląd wydruku** w sterowniku nie jest zaznaczona i nie jest wyświetlone okno podglądu czekające na potwierdzenie kontynuowania drukowania.

Zadanie ma szerokość równą szerokości roli papieru załadowanej do drukarki, ale jest wstrzymane ze względu na papier

W zależności od typu pliku zarządzanie marginesami odbywa się w różny sposób:

- W przypadku plików HP-GL/2 i HP RTL zgodnie z domyślnym ustawieniem marginesy są wliczone w obszar rysunku, dlatego 914-milimetrowy plik HP-GL/2 i HP RTL można drukować z marginesami na 914-milimetrowej roli papieru bez wstrzymywania ze względu na papier.
- Jednak w przypadku innych formatów, takich jak PostScript, PDF, TIFF lub JPEG, drukarka domyślnie dodaje marginesy na zewnątrz obrazu, ponieważ często pliki w tych formatach (np. zdjęcia) nie zawierają marginesów. Oznacza to, że aby wydrukować obraz TIFF o szerokości 914 mm, drukarka musi aby dodać marginesy, a do wydruku rysunku potrzeba papieru o szerokości 925 mm. Może to spowodować, że zadanie zostanie wstrzymane, gdy do drukarki został załadowany papier o szerokości tylko 914 mm.

Aby drukować pliki w tych formatach bez dodatkowych marginesów na zewnątrz obrazu, można wykorzystać opcję **Przycinaj zawartość według marginesów**. Ponieważ opcja ta wymusza ustawienie marginesów wewnątrz obrazu, jej włączenie umożliwia wydrukowanie 914-milimetrowego pliku w formacie TIFF na papierze z roli 914-milimetrowej bez wstrzymywania zadania ze względu na papier. Jeśli jednak w obramowaniu obrazu nie uwzględniono odstępów, część obrazu może być przycięta z powodu marginesów.



UWAGA: Jeśli zostanie wybrana opcja **Dopasuj do rzeczywistego rozmiaru**, zadanie zostanie wydrukowane tylko na papierze, którego szerokość dokładnie pasuje do szerokości z zadania.

Zacięcie papieru na płycie

Jeśli wystąpi zacięcie papieru, zazwyczaj na wyświetlaczu panelu sterowania są wyświetlane komunikat **Możliwe zacięcie papieru** i błąd systemu 81:01 lub 86:01.

1. Otwórz okno.

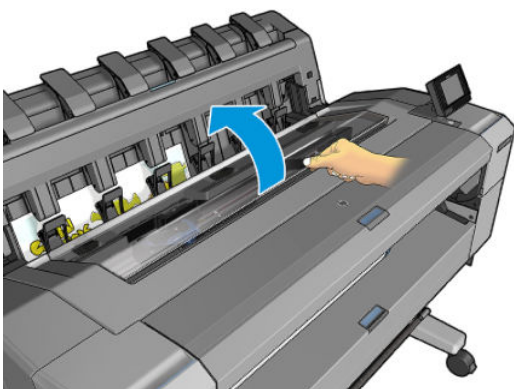

2. Przesuń karetkę ręcznie na lewą stronę drukarki, o ile to możliwe.

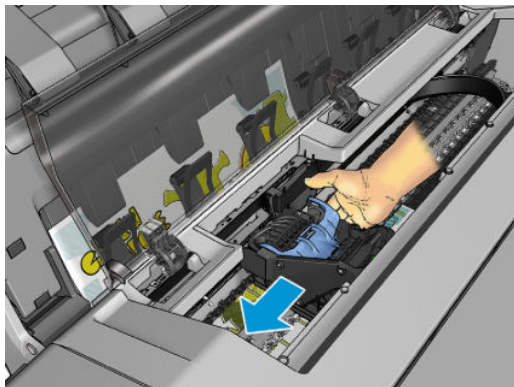

3. Przejdź do ścieżki papieru.

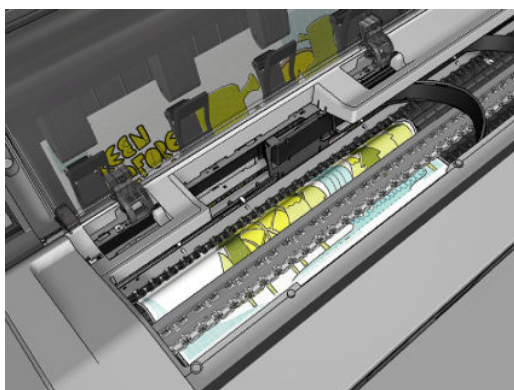

4. Obetnij papier nożyczkami.

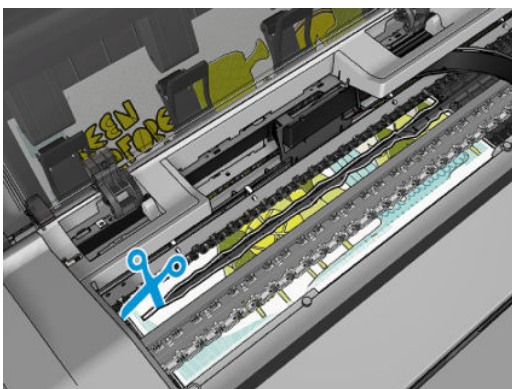
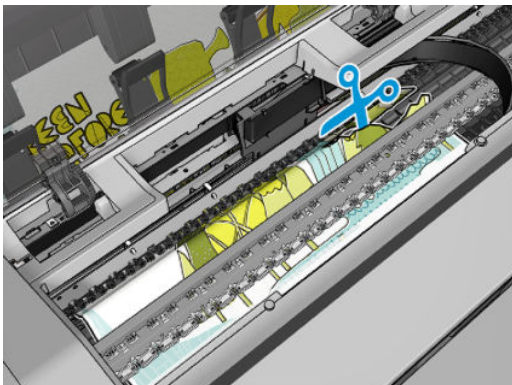

5. Otwórz pokrywę roli.

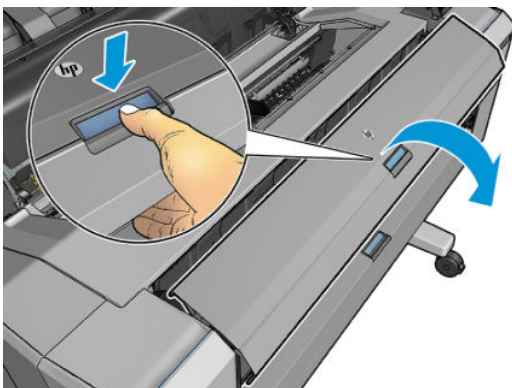

6. Ręcznie nawiń papier na rolę.

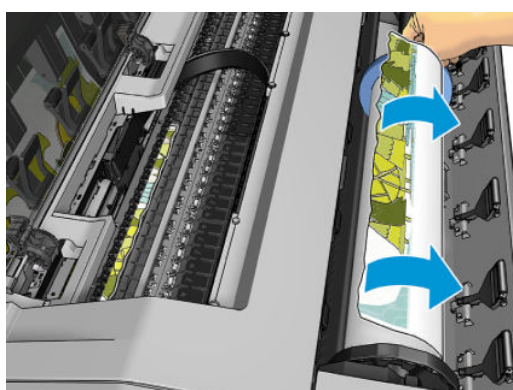
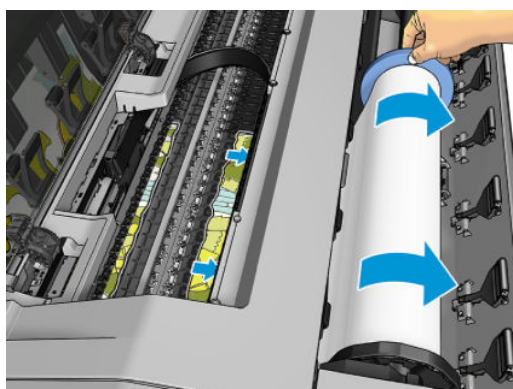
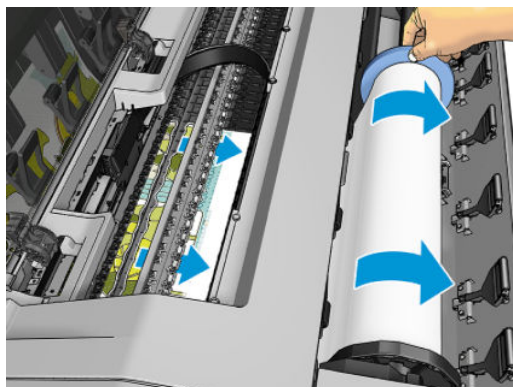

7. Jeśli wiodąca krawędź papieru jest postrzępiona, przytnij ją ostrożnie nożyczkami.

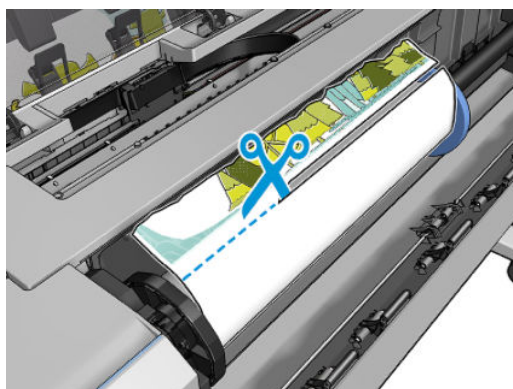

8. Usuń papier, który został w drukarce.

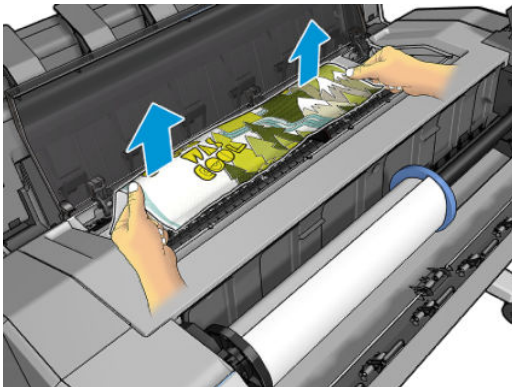
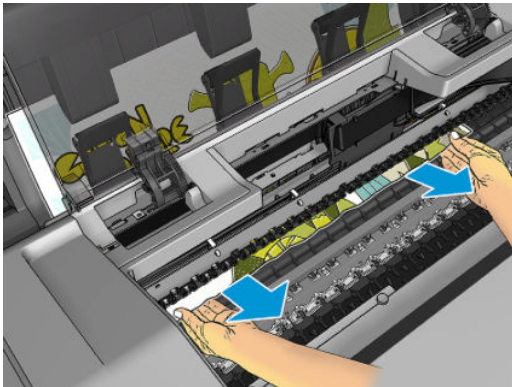

9. Upewnij się, że został usunięty każdy fragment.

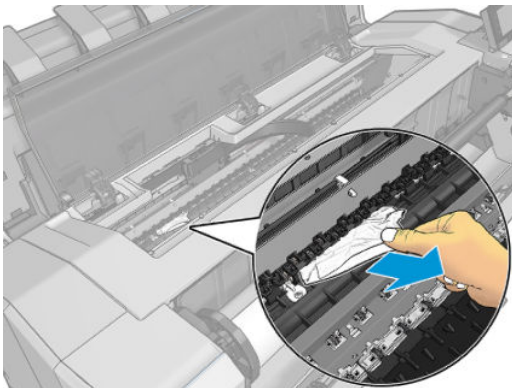

10. Zamknij okno i pokrywę roli.

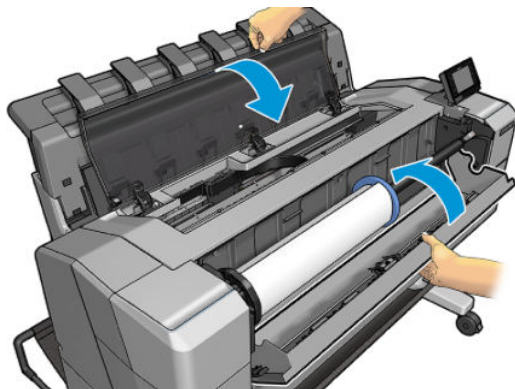

11. Uruchom drukarkę ponownie, przytrzymując przycisk zasilania przez kilka sekund lub wyłączając i włączając przetątnik zasilania z tyłu urządzenia.
12. Ponownie załaduj rolę lub nowy arkusz; zobacz [Obsługa papieru na stronie 49](#).

 **UWAGA:** Jeśli w drukarce pozostało jeszcze trochę papieru uniemożliwiającego drukowanie, rozpocznij ponownie tę procedurę i ostrożnie wyjmij wszystkie kawałki papieru.

Zacięcie papieru w układarce

Jeśli zostanie wykryte zacięcie w układarce, drukowanie zostanie wstrzymane, a na panelu sterowania zostanie wyświetlony monit o otwarciu pokrywy układarki i usunięciu zacięcia poprzez wyciągnięcie papieru.

Gdy pokrywa układarki zostanie zamknięta, a drukarka wykryje, że papier nie jest zacięty, na panelu sterowania zostanie wyświetlony monit o potwierdzenie chęci dalszego drukowania.

Drukarka wyświetla komunikat o wyczerpaniu papieru, chociaż papier jest dostępny

Jeśli papier w roli jest poluzowany na gilzie, nie będzie poprawnie podawany i drukarka nie załaduje papieru. Jeśli to możliwe, ciasno nawiń papier na gilzę lub załaduj nową rolę.

Wydruki nie wpadają prawidłowo do kosza

- Upewnij się, że przewód zasilania i kable sieciowe nie przeszkadzają.
- Upewnij się, że kosz jest prawidłowo zainstalowany.
- Upewnij się, że kosz jest otwarty.
- Upewnij się, że kosz nie jest pełny.
- Upewnij się, że papier nie zaciął się w urządzeniu.
- Papier często zawija się blisko końca roli, co może powodować problemy z wydrukami. Załaduj nową rolę lub wyjmij pozostałe wydruki ręcznie.

Jeśli zobaczysz komunikat **Usuń wydruki z kosza i naciśnij OK, aby kontynuować**, opróżnij kosz, sprawdź, czy na ścieżce do kosza nie ma papieru, a następnie naciśnij przycisk **OK**. Drukarka sprawdzi, czy problem został rozwiązany.

Wydruk pozostaje w drukarce po zakończeniu drukowania

Drukarka zatrzymuje papier, aby mógł wyschnąć po drukowaniu. Zobacz [Zmiana czasu schnięcia na stronie 64](#). Jeśli arkusz papieru zostanie tylko częściowo wysunięty po upływie czasu suszenia, delikatnie wyciągnij go z drukarki.

Obcinarka nie działa prawidłowo

Domyślnie drukarka jest ustawiona tak, aby automatycznie obcinała papier po każdym zadaniu.

Jeśli obcinarka jest włączona, ale nie obcina prawidłowo, należy sprawdzić, czy tor obcinarki jest czysty i wolny od przeszkód.

Rola na trzpieniu obrotowym jest poluzowana

Rola może wymagać wymiany lub ponownego załadowania.

18 Rozwiązywanie problemów z jakością druku

- [Porada ogólna](#)
- [Kreator rozwiązywania problemów z jakością druku](#)
- [Ponowne kalibrowanie przesuwu papieru](#)
- [Poziome linie na obrazie \(pasmowanie\)](#)
- [Linie są za grube, za cienkie lub ich nie ma](#)
- [Linie wyglądają na schodkowe lub postrzępione](#)
- [Linie są drukowane podwójnie lub w niewłaściwych kolorach](#)
- [Linie są nieciągłe](#)
- [Linie są nieostre](#)
- [Linie są niepoprawnej długości](#)
- [Cały obraz jest zamazany lub ziarnisty](#)
- [Papier nie jest płaski](#)
- [Wydruk jest roztarty lub porysowany](#)
- [Ślady atramentu na papierze](#)
- [Czarny atrament odchodzi po dotknięciu wydruku](#)
- [Krawędzie lub obiekty są schodkowe lub nieostre](#)
- [Krawędzie obiektów są ciemniejsze, niż oczekiwano](#)
- [Linie poziome przy końcu ciętego arkusza wydruku](#)
- [Pionowe linie w innych kolorach](#)
- [Białe plamy na wydruku](#)
- [Kolory są niedokładne](#)
- [Kolory blakną](#)
- [Obraz jest niekompletny \(ucięty u dołu\)](#)
- [Obraz jest ucięty](#)

- [Brakuje niektórych obiektów na wydruku obrazu](#)
- [Dokument PDF jest ucięty lub brakuje obiektów](#)
- [Wydruk diagnostyki obrazu](#)
- [Problem nadal występuje](#)

Porada ogólna

W przypadku wystąpienia dowolnego problemu z jakością druku:

- Aby drukarka działała najwydajniej, należy stosować oryginalne akcesoria i materiały eksploatacyjne. Ich niezawodność i wydajność została gruntownie sprawdzona w celu zapewnienia bezproblemowego działania drukarki i najwyższej jakości wydruków. Aby uzyskać szczegółowe informacje na temat zalecanych typów papieru, zobacz [Zamawianie papieru na stronie 151](#).
- Upewnij się, że rodzaju papieru wybrany na panelu przednim jest taki sam, jak papieru załadowanego do drukarki (zob. [Wyświetlanie informacji o papierze na stronie 62](#)). Jednocześnie sprawdź, jaki rodzaj papieru został skalibrowany. Ponadto upewnij się, że rodzaj papieru wybrany w oprogramowaniu jest taki sam, jak papieru załadowanego do drukarki.

⚠ OSTROŻNIE: Wybranie nieprawidłowego rodzaju papieru może spowodować niską jakość druku i niepoprawne odwzorowanie kolorów, a nawet może doprowadzić do uszkodzenia głowicy drukującej.

- Sprawdź, czy używasz ustawień jakości druku najbardziej odpowiednich dla rodzaju wykonywanych wydruków (zobacz [Drukowanie na stronie 68](#)). Prawdopodobną przyczyną spadku jakości druku jest przesunięcie suwaka jakości druku w kierunku końca skali z etykietą Szybkość lub ustawienie niestandardowego poziomu jakości na wartość **Szybka**.
- Upewnij się, że warunki środowiskowe (temperatura, wilgotność) należą do zalecanego zakresu. Zobacz [Specyfikacje środowiskowe na stronie 208](#).
- Sprawdź, czy nie upłynął termin ważności wkładów atramentowych i głowicy drukującej: zobacz [Konserwacja wkładów atramentowych na stronie 145](#).



Aby uzyskać najnowsze informacje, zobacz <http://www.hp.com/go/T920/support> lub <http://www.hp.com/go/T1500/support>.

Kreator rozwiązywania problemów z jakością druku

Kreator rozwiązywania problemów z jakością druku może pomóc w przypadku następujących problemów:

- Poziome linie na obrazie (pasmowanie)
- Cały obraz jest zamazany lub ziarnisty
- Linie są za grube, za cienkie lub ich nie ma
- Kolory są niedokładne

Aby uruchomić kreator:



- **W programie HP DesignJet Utility do systemu Windows:** przejdź do karty **Pomoc techniczna** i wybierz opcję **Przybornik jakości druku**.
- **W programie HP Utility do systemu Mac OS X:** wybierz opcję **Rozwiązywanie problemów z jakością druku** w grupie Support (Pomoc techniczna).
- **Z wbudowanego serwera internetowego:** przejdź do karty **Pomoc techniczna** i wybierz opcję **Rozwiązywanie problemów z jakością druku**.
- **Na panelu sterowania:** naciśnij kolejno opcje  , a następnie **Konserwacja jakości obrazu**.

Jeżeli masz inne problemy z jakością druku, przeczytaj dalszą część rozdziału.

Ponowne kalibrowanie przesuwu papieru



Dokładne przesuwanie papieru odgrywa ważną rolę w procesie zapewniania jakości obrazów, ponieważ stanowi część procesu sterowania umieszczaniem kropek na papierze. Jeśli papier nie jest przesuwany o odpowiednią odległość po przejściu głowicy drukującej, to na wydrukach mogą pojawiać się jasne lub ciemne pasma, a także może wzrosnąć ziarnistość obrazu.

Drukarka jest kalibrowana w celu prawidłowego przesuwania papieru. Wszystkie rodzaje papieru są wyświetlane na panelu sterowania. Po wybraniu typu załadowanego papieru drukarka dostosowuje szybkość przesuwania papieru podczas drukowania. Jeśli jednak domyślna kalibracja papieru jest niesatysfakcjonująca, można ponownie skalibrować szybkość przesuwania papieru. Aby zapoznać się z procedurą, która umożliwi określenie, czy kalibracja przesuwania papieru rozwiąże powstały problem, zobacz [Rozwiązywanie problemów z jakością druku na stronie 165](#).



Stan kalibracji przesuwania papieru dla aktualnie załadowanego papieru można sprawdzić w dowolnym czasie na panelu przednim. Naciśnij kolejno opcje , , **Konserwacja jakości obrazu > Stan kalibracji**. Stan może mieć jedną z poniższych wartości.

- **DOMYŚLNY:** Ten stan jest wyświetlany podczas ładowania dowolnego papieru, który nie został skalibrowany. Papiery HP wyświetlane na panelu sterowania są zoptymalizowane domyślnie i jeżeli w wydrukowanym obrazie nie ma problemów z jakością, takich jak pasmowanie lub ziarnistość, nie trzeba ponownie kalibrować przesuwu papieru.
- **OK:** Ten stan oznacza, że załadowany papier był już kalibrowany. Powtórzenie kalibracji może być jednak konieczne, jeśli w wydrukowanym obrazie pojawiają się problemy z jakością, takie jak pasmowanie lub ziarnistość.

 **UWAGA:** Zawsze po aktualizacji oprogramowania sprzętowego drukarki wartości ustawień przesuwania papieru są resetowane do ustawień fabrycznych. Zobacz [Aktualizacja oprogramowania układowego na stronie 146](#).



 **OSTROŻNIE:** Papiery przezroczyste i folie należy skalibrować, naciskając kolejno ikony  i , a następnie wybierając opcję **Konserwacja jakości obrazu > Kalibracja przesuwania papieru > Dostosuj przesuwanie papieru**. Kalibrację należy rozpocząć od czwartego kroku procedury ponownego kalibrowania przesuwania papieru.

Procedura ponownego kalibrowania przesuwania papieru

1. Na panelu sterowania naciśnij ikonę , , a następnie wybierz opcję **Konserwacja jakości obrazu > Kalibracja przesuwu papieru > Kalibruj przesuw papieru**. Drukarka automatycznie ponownie kalibruje przesuwanie papieru i drukuje obraz kalibracji przesuwania papieru.
2. Zaczekaj, aż na panelu sterowania zostanie wyświetlony ekran stanu, a następnie ponów drukowanie.

 **UWAGA:** Wykonanie procedury ponownej kalibracji trwa około trzech minut. Nie przejmuj się przebiegiem procesu drukowania obrazu kalibracji przesuwania papieru. Na wyświetlaczu panelu sterowania zostaną pokazane komunikaty o ewentualnych błędach tego procesu.

Jeśli jakość wydruku będzie satysfakcjonująca, kontynuuj używanie tej kalibracji z wybranym rodzajem papieru. Jeśli zauważysz poprawę jakości wydruku, przejdź do kroku 3. Jeśli wyniki kalibracji nie są zadowalające, przywróć kalibrację domyślną. Zobacz [Powrót do kalibracji domyślnej na stronie 169](#).

3. Aby dostroić kalibrację lub użyć papieru przezroczystego, naciśnij kolejno ikony  i , a następnie wybierz opcje **Konserwacja jakości obrazu > Kalibracja przesuwania papieru > Dostosuj przesuwanie papieru**.
4. Wybierz wartość procentową zmiany z zakresu od -100% do 100%. Aby skorygować jasne pasma, zmniejsz wartość procentową.

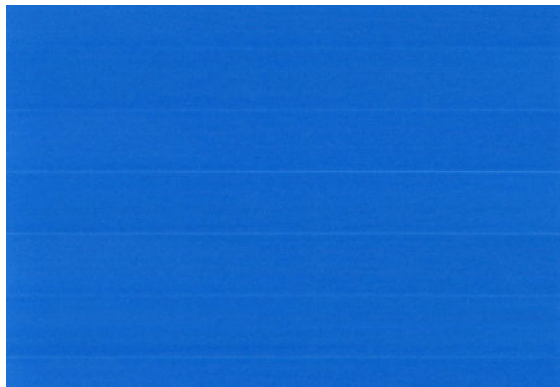

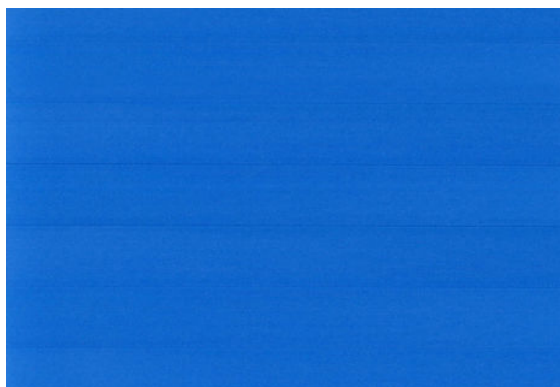

Aby skorygować ciemne pasma, zwiększ wartość procentową.



5. Naciśnij przycisk **OK** na panelu sterowania, aby zapisać wartość.
6. Zaczekaj, aż na panelu sterowania zostanie wyświetlony ekran stanu, a następnie ponów drukowanie.

Powrót do kalibracji domyślnej



Powrót do kalibracji domyślnej powoduje wyzerowanie wszystkich poprawek wprowadzonych przez kalibrację przesuwu papieru. Aby powrócić do wartości domyślnej kalibracji przesuwania papieru, należy zresetować kalibrację.

1. Na panelu przednim naciśnij , następnie , następnie wybierz opcję **Konserwacja jakości obrazu > Kalibracja przesuwu papieru > Resetuj przesuw papieru**.
2. Zaczekaj, aż na panelu sterowania zostanie wyświetlony komunikat informujący, że operacja została ukończona pomyślnie.

Poziome linie na obrazie (pasmowanie)

Jeżeli na wydrukowanym obrazie występują wadliwe kolorowe poziome linie, tak jak na ilustracji (kolor może być inny):





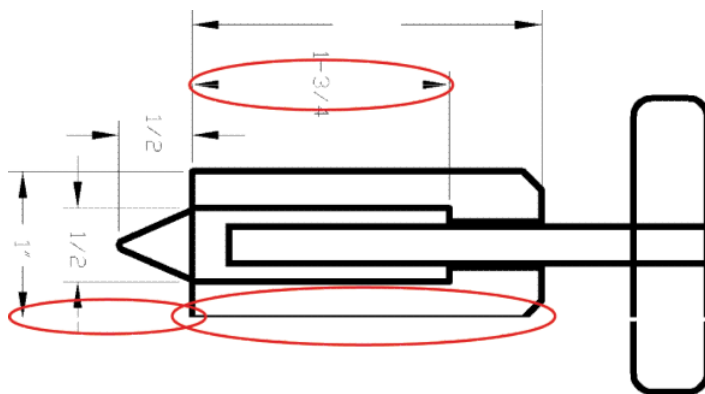

1. Sprawdź, czy rodzaj załadowanego papieru odpowiada rodzajowi wybranemu na panelu przednim i w oprogramowaniu. Zobacz [Wyświetlanie informacji o papierze na stronie 62](#).
2. Sprawdź, czy używasz ustawień jakości wydruku odpowiednich dla rodzaju wykonywanych wydruków (zobacz [Drukowanie na stronie 68](#)). W niektórych przypadkach można rozwiązać problemy z jakością druku, wybierając po prostu wyższy poziom jakości druku. Na przykład jeśli suwak Jakość druku ustawiono w pozycji **Szybkość**, spróbuj ustawić go w pozycji **Jakość**. Jeśli zmiana ustawień jakości druku spowodowała rozwiązanie problemu, można w tym punkcie ponownie wydrukować zadanie.
3. Drukowanie strony diagnostyki obrazu. Zobacz [Wydruk diagnostyki obrazu na stronie 180](#).
4. Jeśli głowica drukująca działa prawidłowo, przejdź do panelu sterowania i naciśnij kolejno  , **Konserwacja jakości obrazu > Stan kalibracji**, aby wyświetlić stan kalibracji przesuwania papieru. Jeśli stan ma wartość Domyślnie, spróbuj przeprowadzić kalibrację przesuwania papieru: zobacz [Ponowne kalibrowanie przesuwu papieru na stronie 168](#).

Jeśli pomimo wykonania wszystkich powyższych czynności problem będzie nadal występował, należy skontaktować się z punktem obsługi klienta w celu uzyskania dalszej pomocy.

Linie są za grube, za cienkie lub ich nie ma



1. Sprawdź, czy rodzaj załadowanego papieru odpowiada rodzajowi wybranemu na panelu przednim i w oprogramowaniu. Zobacz [Wyświetlanie informacji o papierze na stronie 62](#).
2. Sprawdź, czy używasz ustawień jakości wydruku odpowiednich dla rodzaju wykonywanych wydruków (zobacz [Drukowanie na stronie 68](#)). Wybierz opcje niestandardowej jakości druku w oknie dialogowym sterownika i spróbuj włączyć opcję **Maksimum szczegółów**, jeśli jest dostępna. Jeśli problem został rozwiązany, można w tym punkcie ponownie wydrukować zadanie.

3. Jeśli rozdzielczość obrazu jest większa niż rozdzielczość drukowania, może dojść do spadku jakości linii. Jeśli używasz sterownika PCL3GUI lub HP-GL/2 dla systemu Windows, w oknie dialogowym sterownika możesz skorzystać z opcji **Maksymalna rozdzielczość aplikacji**, która znajduje się na karcie **Zaawansowane**, w obszarze **Opcje dokumentu > Funkcje drukarki**. Jeśli zmiana tej opcji spowodowała rozwiązanie problemu, można w tym punkcie ponownie wydrukować zadanie.
4. Jeśli linie są zbyt cienkie lub ich brakuje, zrób wydruk diagnostyki obrazu. Zobacz [Wydruk diagnostyki obrazu na stronie 180](#).
5. Jeśli problem nie został rozwiązany, przejdź do panelu sterowania i naciśnij kolejno , , **Konserwacja jakości obrazu > Stan kalibracji**, aby wyświetlić stan wyrównania głowicy drukującej. Jeśli stan ma wartość PENDING (Oczekująca), należy wyrównać głowicę drukującą. Zobacz [Wyrównywanie głowic drukujących na stronie 186](#). Jeśli wyrównanie spowodowało rozwiązanie problemu, można ponownie wydrukować zadanie.
6. Przejdź do panelu sterowania i naciśnij kolejno , , **Konserwacja jakości obrazu > Stan kalibracji**, aby wyświetlić stan kalibracji przesuwania papieru. Jeśli stan ma wartość Domyślnie, należy przeprowadzić kalibrację przesuwania papieru: zobacz [Ponowne kalibrowanie przesuwu papieru na stronie 168](#).

Jeśli pomimo wykonania wszystkich powyższych czynności problem będzie nadal występował, należy skontaktować się z punktem obsługi klienta w celu uzyskania dalszej pomocy.

Linie wyglądają na schodkowe lub postrzępione

Jeśli na wydrukowanym obrazie wystąpiły schodkowe lub postrzępione linie:

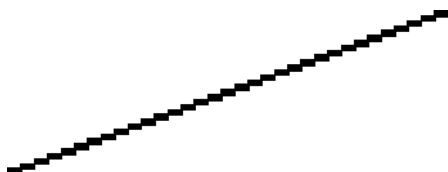

1. Problem może tkwić w obrazie. Spróbuj poprawić obraz za pomocą aplikacji, której użyto do jego edycji.
2. Sprawdź, czy korzystasz z odpowiednich ustawień jakości druku. Zobacz [Drukowanie na stronie 68](#).
3. Wybierz opcje niestandardowej jakości druku w oknie dialogowym sterownika i włącz opcję **Maksimum szczegółów**, jeśli jest dostępna.

Linie są drukowane podwójnie lub w niewłaściwych kolorach

Ten problem może mieć różne widoczne symptomy:

- Kolorowe linie są drukowane jako podwójne, o różnych kolorach.

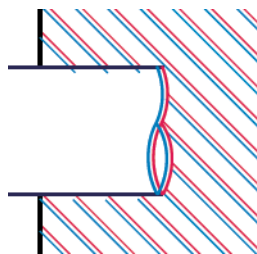

- Krawędzie kolorowych bloków mają nieprawidłowe kolory.

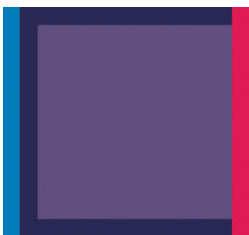

Aby skorygować ten rodzaj problemów:

1. Zainstaluj głowicę drukującą jeszcze raz, wyjmując ją, a następnie wkładając ponownie. Patrz [Wyjmowanie głowicy drukującej na stronie 136](#) i [Wkładanie głowicy drukującej na stronie 139](#).
2. Wyrównywanie głowic drukujących. Zobacz [Wyrównywanie głowic drukujących na stronie 186](#).

Linie są nieciągłe

Jeżeli linie są przerwane w następujący sposób:



1. Sprawdź, czy korzystasz z odpowiednich ustawień jakości druku. Zobacz [Drukowanie na stronie 68](#).
2. Zainstaluj głowicę drukującą jeszcze raz, wyjmując ją, a następnie wkładając ponownie. Patrz [Wyjmowanie głowicy drukującej na stronie 136](#) i [Wkładanie głowicy drukującej na stronie 139](#).
3. Wyrównywanie głowic drukujących. Zobacz [Wyrównywanie głowic drukujących na stronie 186](#).

Linie są nieostre



Wilgotność może powodować wsiąkanie atramentu w papier, a w rezultacie linie są zamazane i niewyraźne. Spróbuj wykonać następujące czynności:

1. Upewnij się, że warunki otoczenia (temperatura, wilgotność) są odpowiednie do drukowania wysokiej jakości obrazów. Zobacz [Specyfikacje środowiskowe na stronie 208](#).
2. Sprawdź, czy rodzaj papieru wybrany na panelu przednim jest identyczny z rodzajem papieru, którego używasz. Zobacz [Wyświetlanie informacji o papierze na stronie 62](#).
3. Spróbuj zmienić papier na mający większą gramaturę, taki jak papier HP powlekany o dużej gramaturze lub papier HP o bardzo dużej gramaturze, matowy.
4. Wybierz rodzaj papieru, który jest nieco cieńszy od tego, który jest włożony; drukarka będzie wtedy zużywała mniej atramentu. Oto przykładowa lista rodzajów papieru, od najłżejszego do najcięższego: Papier zwykły, Papier powlekany, Papier powlekany o dużej gramaturze, Papier o bardzo dużej gramaturze, matowy.
5. Jeśli używasz papieru fotograficznego, spróbuj zmienić nośnik na inny rodzaj papieru fotograficznego.
6. Wyrównywanie głowic drukujących. Zobacz [Wyrównywanie głowic drukujących na stronie 186](#).

Linie są niepoprawnej długości





Jeśli zmierzona została długość wydrukowanych linii i okazało się, że nie jest ona wystarczająco dokładna w stosunku do potrzeb, można poprawić dokładność długości linii na jeden z następujących sposobów.

1. Wydrukować na folii matowej HP, dla której określona jest dokładność długości linii drukarki. Zobacz [Specyfikacje funkcji na stronie 205](#).
Folia poliestrowa jest co najmniej 10 razy bardziej stabilna wymiarowo niż papier. Użycie folii, która jest cieńsza lub grubsza niż folia HP matowa spowoduje zmniejszenie dokładności długości linii.
2. Przesuń suwak Jakość druku w pozycję **Jakość**.
3. Utrzymaj stałą temperaturę pomieszczenia w granicach 10-30°C (50-86°F).
4. Załaduj rolę folii i odczekaj pięć minut przed drukowaniem.
5. Jeśli wyniki nadal nie są satysfakcjonujące, spróbuj skalibrować przesuwanie papieru. Zobacz [Ponowne kalibrowanie przesuwu papieru na stronie 168](#).

Cały obraz jest zamazany lub ziarnisty



1. Sprawdź, czy rodzaj załadowanego papieru odpowiada rodzajowi wybranemu na panelu przednim i w oprogramowaniu. Zobacz [Wyświetlanie informacji o papierze na stronie 62](#).
2. Sprawdź, czy drukujesz na odpowiedniej stronie papieru.

3. Sprawdź, czy korzystasz z odpowiednich ustawień jakości wydruku (zobacz [Drukowanie na stronie 68](#)). W niektórych przypadkach można rozwiązać problemy z jakością druku, wybierając po prostu wyższy poziom jakości druku. Na przykład jeśli suwak Jakość druku ustawiono w pozycji **Szybkość**, spróbuj ustawić go w pozycji **Jakość**. Jeśli zmiana ustawień jakości druku spowodowała rozwiązanie problemu, można w tym punkcie ponownie wydrukować zadanie.
4. Przejdź do panelu sterowania i naciśnij kolejno , , **Konserwacja jakości obrazu** > **Stan kalibracji**, aby wyświetlić stan wyrównania głowicy drukującej. Jeśli stan ma wartość PENDING (Oczekująca), należy wyrównać głowicę drukującą. Zobacz [Wyrównywanie głowic drukujących na stronie 186](#). Jeśli wyrównanie spowodowało rozwiązanie problemu, można ponownie wydrukować zadanie.
5. Przejdź do panelu sterowania i naciśnij kolejno , , **Konserwacja jakości obrazu** > **Stan kalibracji**, aby wyświetlić stan kalibracji przesuwania papieru. Jeśli stan ma wartość Domyślnie, należy przeprowadzić kalibrację przesuwania papieru: zobacz [Ponowne kalibrowanie przesuwu papieru na stronie 168](#).

Jeśli pomimo wykonania wszystkich powyższych czynności problem będzie nadal występował, należy skontaktować się z punktem obsługi klienta w celu uzyskania dalszej pomocy.

Papier nie jest płaski

Jeśli papier nie leży płasko podczas opuszczania drukarki i występują na nim płytkie fale, prawdopodobnie na wydruku wystąpią defekty w postaci pionowych smug. Może się to zdarzać podczas używania cienkiego papieru, który wchłania atrament.



1. Sprawdź, czy rodzaj załadowanego papieru odpowiada rodzajowi wybranemu na panelu przednim i w oprogramowaniu. Zobacz [Wyświetlanie informacji o papierze na stronie 62](#).
2. Spróbuj zmienić papier na grubszy, taki jak papier HP powlekany o dużej gramaturze lub papier HP o bardzo dużej gramaturze, matowy
3. Wybierz rodzaj papieru, który jest nieco cieńszy od tego, który jest włożony; drukarka będzie wtedy zużywała mniej atramentu. Oto przykładowa lista rodzajów papieru, od najlżejszego do najcięższego: Papier zwykły, Papier powlekany, Papier powlekany o dużej gramaturze, Papier o bardzo dużej gramaturze, matowy.
4. Jeśli widzisz poziome paski, spróbuj wydrukować to samo zadanie obrócone; czasem sprawia to, że są mniej widoczne.

Wydruk jest rozarty lub porysowany

Pigment czarnego atramentu może rozcierać się lub rysować po dotknięciu palcem, piórem lub innym obiektem. Jest to szczególnie widoczne na papierze powlekanym.

Papier fotograficzny jest wyjątkowo wrażliwy na kontakt z koszem lub innymi przedmiotami, z którymi zetknie się zaraz po wydrukowaniu. Ta wrażliwość jest zależna od ilości użytego atramentu oraz warunków środowiskowych w czasie drukowania.

Aby zmniejszyć ryzyko roztarcia lub porysowania wydruków:

- Postępuj ostrożnie z wydrukami.
- Przechwytny wydruki zaraz po odcięciu od roli i nie pozwalaj, aby wpadały do kosza. Alternatywnie pozostaw arkusz papieru w koszu, dzięki czemu świeżo wydrukowane arkusze nie będą mieć bezpośredniego kontaktu z koszem.

Ślady atramentu na papierze

Ten problem może mieć kilka różnych przyczyn.

Poziome rozmazania na wierzchu papieru powlekanego

Jeśli na papierze zwykłym lub powlekanym zostanie umieszczona duża ilość atramentu, papier szybko absorbuje atrament i rozszerza się. Podczas drukowania przesuwaną się nad papierem głowica drukująca może zetknąć się z papierem i rozmazać drukowany obraz. Ten problem normalnie występuje tylko w przypadku arkuszy papieru (nie występuje w przypadku papieru rolowego).

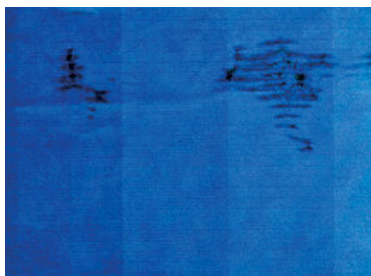

Zawsze po zauważeniu tego problemu należy natychmiast anulować zadanie drukowania. Naciśnij przycisk  oraz anuluj zadanie w aplikacji na komputerze. Przemoczony papier może uszkodzić głowicę drukującą.

Aby uniknąć problemu, spróbuj zastosować następujące wskazówki:

1. Sprawdź, czy rodzaj załadowanego papieru odpowiada rodzajowi wybranemu na panelu przednim i w oprogramowaniu. Zobacz [Wyświetlanie informacji o papierze na stronie 62](#).
2. Używaj zalecanego rodzaju papieru (zobacz [Zamawianie papieru na stronie 151](#)) i popraw ustawienia drukowania.
3. Jeśli używasz papieru w arkuszach, spróbuj obrócić papier o 90 stopni. Orientacja włókien papieru może mieć wpływ na wydajność.
4. Spróbuj zmienić papier na grubszy, taki jak HP Papier powlekanym o dużej gramaturze lub HP Papier o bardzo dużej gramaturze, matowy.
5. Wybierz rodzaj papieru, który jest nieco cieńszy od tego, który jest włożony; drukarka będzie wtedy zużywała mniej atramentu. Oto przykładowa lista rodzajów papieru, od najlżejszego do najcięższego:

Papier zwykły, Papier powlekany, Papier powlekany o dużej gramaturze, Papier o bardzo dużej gramaturze, matowy.

6. Spróbuj zwiększyć marginesy, przemieszczając obraz na środek strony w używanej aplikacji.

Ślady atramentu na odwrocie kartki

Taka sytuacja może wystąpić po wykonaniu wielu wydruków bez obramowania, szczególnie w przypadku niestandardowych rozmiarów papieru. Atrament znajdujący się na płycie dociskowej może przenosić się na spodnią stronę papieru.

Płytę dociskową czyść miękką ściereczką. Każde żebro czyść osobno, nie dotykając pianki pomiędzy żebkami.

Czarny atrament odchodzi po dotknięciu wydruku

Ten problem może być spowodowany drukowaniem przy użyciu atramentu czarnego matowego na papierze fotograficznym. Atrament czarny matowy nie będzie używany do drukowania, jeśli dostępna będzie informacja, że stosowany papier nie może go wchłonąć. Aby zapobiec używaniu atramentu czarnego matowego, należy wybrać typ papieru Photo Glossy Paper (Papier fotograficzny błyszczący) w kategorii Photo Paper (Papier fotograficzny).

Krawędzie lub obiekty są schodkowe lub nieostre

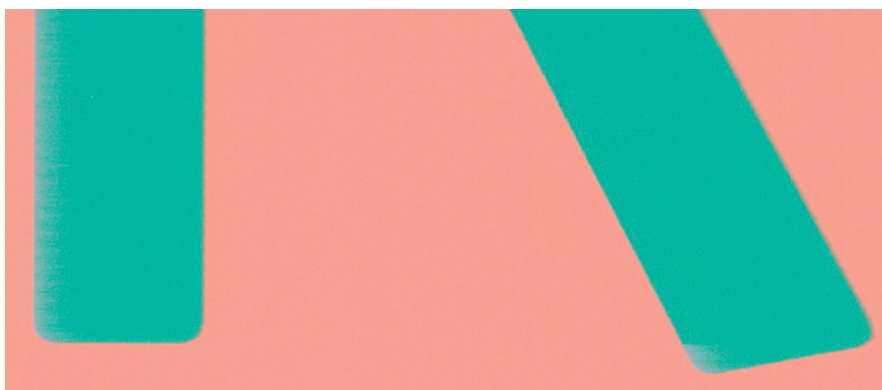

Jeśli krawędzie obiektów lub linie są słabo zdefiniowane lub zbyt mało intensywne, a w oknie dialogowym sterownika suwak jakości druku ustawiono już w pozycji **Jakość**, wybierz niestandardowe opcje jakości druku i spróbuj ustawić poziom jakości na wartość **Normalna**. Zobacz [Drukowanie na stronie 68](#).

Krawędzie obiektów są ciemniejsze, niż oczekiwano



Jeśli krawędzie obiektów są ciemniejsze niż oczekiwano, a w oknie dialogowym sterownika suwak jakości druku ustawiono już w pozycji **Jakość**, wybierz niestandardowe opcje jakości druku i spróbuj ustawić poziom jakości na wartość **Normalna**. Zobacz [Drukowanie na stronie 68](#).

Linie poziome przy końcu ciętego arkusza wydruku

Ten typ defektu wpływa tylko na koniec wydruku o szerokości ok. 30 mm przy końcowej krawędzi papieru. W tej części wydruku może być widocznych kilka bardzo cienkich poziomych linii.

Aby uniknąć tego problemu:

1. Drukowanie strony diagnostyki obrazu. Zobacz [Wydruk diagnostyki obrazu na stronie 180](#).
2. Rozważ możliwość drukowania na papierze rolowym.
3. Rozważ zwiększenie marginesów wokół obrazu.

Pionowe linie w innych kolorach

Jeśli na wydruku znajdują się pionowe pasma w różnych kolorach:

1. Spróbuj użyć grubszego papieru, wybierając jeden z zalecanych rodzajów papieru, taki jak HP Papier powlekany o dużej gramaturze lub HP Papier o bardzo dużej gramaturze. Zobacz [Zamawianie papieru na stronie 151](#).
2. Spróbuj użyć wyższych ustawień jakości wydruku (zobacz [Drukowanie na stronie 68](#)). Na przykład jeśli suwak Jakość druku ustawiono w pozycji **Szybkość**, spróbuj ustawić go w pozycji **Jakość**.

Białe plamy na wydruku



Na wydruku mogą być widoczne białe punkty. Przyczyną są prawdopodobnie włókna papieru, kurz lub utrata materiału, którym jest powleczony papier. Aby uniknąć tego problemu:

1. Przed drukowaniem spróbuj ręcznie wyczyścić papier za pomocą pędzelka, aby usunąć wypadające włókna i inne cząstki.
2. Zawsze zamykaj pokrywę drukarki.
3. Chroń role i arkusze papieru, przechowując je w pokrowcach lub pojemnikach.

Kolory są niedokładne



Jeśli kolory na wydruku nie odpowiadają oczekiwaniom, spróbuj wykonać następujące czynności:

1. Sprawdź, czy rodzaj załadowanego papieru odpowiada rodzajowi wybranemu na panelu przednim i w oprogramowaniu. Zobacz [Wyświetlanie informacji o papierze na stronie 62](#). Naciśnij też opcje , , **Konserwacja jakości papieru > Stan kalibracji**, aby sprawdzić stan kalibracji koloru. Jeśli stan ma wartość Oczekiwanie lub Nieaktualne, należy przeprowadzić kalibrację kolorów: zobacz [Kalibracja kolorów na stronie 99](#). Jeśli wprowadzone zmiany spowodowały rozwiązanie problemu, można ponownie wydrukować zadanie.
2. Sprawdź, czy drukujesz na odpowiedniej stronie papieru.
3. Sprawdź, czy korzystasz z odpowiednich ustawień jakości wydruku (zobacz [Drukowanie na stronie 68](#)). Jeśli wybrano opcję **Szybkość** lub **Szybka**, kolory mogą być niezbyt dokładne. Jeśli zmiana ustawień jakości druku spowodowała rozwiązanie problemu, można w tym punkcie ponownie wydrukować zadanie.
4. Jeśli używasz funkcji zarządzania kolorami aplikacji, sprawdź, czy używany profil kolorów odpowiada wybranemu rodzajowi papieru i ustawieniom jakości druku. Jeżeli nie masz pewności, jakich ustawień kolorów używać, zobacz [Zarządzanie kolorami na stronie 98](#).
5. Jeśli problem stanowi różnica między kolorami na wydruku i na monitorze, postępuj zgodnie z instrukcjami w sekcji Jak skalibrować monitor w programie HP Color Center. Jeśli problem został rozwiązany, można w tym punkcie ponownie wydrukować zadanie.
6. Drukowanie strony diagnostyki obrazu. Zobacz [Wydruk diagnostyki obrazu na stronie 180](#).
7. Spróbuj użyć opcji dopasowania kolorów, aby uzyskać żądane kolory. Zobacz [Opcje regulacji kolorów na stronie 102](#).

Jeśli pomimo wykonania wszystkich powyższych czynności problem będzie nadal występował, należy skontaktować się z punktem obsługi klienta w celu uzyskania dalszej pomocy.

Wierne oddanie kolorów w obrazach EPS lub PDF w aplikacjach układu strony

Aplikacje układu strony, takie jak programy Adobe InDesign i QuarkXPress, nie obsługują zarządzania kolorami plików EPS, PDF i w skali szarości.

Jeśli musisz używać plików tego rodzaju, to postaraj się, aby obrazy EPS, PDF lub w skali szarości korzystały z tej samej przestrzeni kolorów, której zamierzasz użyć później w programie Adobe InDesign lub QuarkXPress. Na przykład jeśli ostatecznym celem jest wydruk zadania na maszynie drukarskiej zgodnej ze standardem SWOP, należy przekonwertować obraz do standardu SWOP podczas jego tworzenia.

Kolory blakną

Przy drukowaniu na szybko schnącym papierze fotograficznym, wydruki będą szybko blaknąć. Jeśli wydruki mają być zachowane na dłużej, niż dwa lata, należy je zalaminować, aby utrzymały się przez dłuższy czas.

Wydruki na pęczniejącym papierze powlekanym blakną znacznie wolniej. Laminowanie przedłuży jednak użyteczność wydruków (w zależności od rodzaju laminowania) w przypadku wszystkich rodzajów papieru. Aby uzyskać więcej informacji, należy skontaktować się z dostawcą laminatu.

Obraz jest niekompletny (ucięty u dołu)

- Czy wciśnięto przycisk  przed otrzymaniem wszystkich danych przez drukarkę? W takim przypadku zakończono transmisję danych i należy ponownie wydrukować stronę.
- Między komputerem a drukarką mógł wystąpić problem z łącznością. Sprawdź kabel sieciowy.
- Sprawdź, czy ustawienia oprogramowania są poprawne ze względu na bieżący format strony (np. drukowanie wielkoformatowe).
- Jeśli używasz oprogramowania sieciowego, sprawdź, czy nie wystąpiło przekroczenie czasu oczekiwania.

Obraz jest ucięty

Obcinanie zazwyczaj jest oznaką niezgodności między rzeczywistym polem zadruku załadowanego papieru, a polem zadruku interpretowanym przez oprogramowanie. Problem tego typu często można zidentyfikować przed drukowaniem, wyświetlając podgląd wydruku (zobacz [Podgląd wydruku na stronie 77](#)).

- Sprawdź rzeczywiste pole zadruku dla załadowanego rodzaju papieru.
pole zadruku = format papieru — marginesy
- Sprawdź, jak oprogramowanie interpretuje pole zadruku (ten obszar może mieć w oprogramowaniu inną nazwę). Na przykład przyjęte w niektórych aplikacjach standardowe pola zadruku są większe od używanych w tej drukarce.
- Jeśli zdefiniowano niestandardowy rozmiar strony z bardzo wąskimi marginesami, drukarka może użyć własnych minimalnych marginesów, co spowoduje niewielkie obcięcie obrazu. Można rozważyć użycie większego rozmiaru papieru lub funkcji drukowania bez obramowania (zobacz [Wybieranie opcji marginesów na stronie 75](#)).
- Jeśli obraz zawiera własne marginesy, właściwy wydruk będzie można uzyskać, używając opcji **Przycinaj zawartość według marginesów** (zobacz [Wybieranie opcji marginesów na stronie 75](#)).
- Jeśli próbujesz drukować bardzo długi obraz na roli, sprawdź, czy oprogramowanie może drukować obrazy na takim formacie.
- Możesz obrócić stronę z orientacji pionowej do poziomej, jeśli format papieru nie jest dostatecznie szeroki.
- W razie potrzeby zmniejsz rozmiar obrazu lub dokumentu w aplikacji, tak aby mieścił się między marginesami.

Możliwe jest inne wyjaśnienie obcięcia obrazu. Niektóre aplikacje, takie jak Adobe Photoshop, Adobe Illustrator i CorelDRAW, używają wewnętrznego 16-bitowego układu współrzędnych, co oznacza, że nie są w stanie obsłużyć obrazów zawierających więcej niż 32 768 pikseli.



UWAGA: Obraz o długości 32 768 pikseli na wydruku będzie miał długość 1,39 m po wybraniu w sterowniku opcji Najlepsza lub Jakość, a 2,78 m po wybraniu w sterowniku opcji Szybka, Normalna lub Szybkość.

Drukowanie większego obrazu z tych aplikacji może zakończyć się obcięciem dołu obrazu. Aby wydrukować cały obraz, wypróbuj te rozwiązania:

- Spróbuj skorzystać ze sterownika drukarki PostScript do wydrukowania zadania.
- Okno dialogowe sterownika HP-GL/2 dla systemu Windows zawiera opcję o nazwie **Maksymalna rozdzielczość aplikacji**, która umożliwia wykonanie poprawnego wydruku w takiej sytuacji. Zazwyczaj nie ma potrzeby zmiany ustawienia domyślnego **Auto**. Taka opcja znajduje się jednak na karcie **Zaawansowane** w obszarze **Opcje dokumentu > Funkcje drukarki**.
- Zapisz plik w innym formacie, np. TIFF lub EPS, i otwórz go za pomocą innej aplikacji.
- Użyj procesora obrazów rastrowych (RIP), aby wydrukować plik.

Brakuje niektórych obiektów na wydruku obrazu

Wydruk obrazu wysokiej jakości i w dużym formacie wymaga przetworzenia wielkiej ilości danych, co w pewnych określonych warunkach może być problemem, prowadzącym do zagubienia niektórych obiektów wydruku. Zaproponowane dalej rozwiązania mogą pomóc w wyeliminowaniu problemu.

- Spróbuj skorzystać ze sterownika drukarki PostScript do wydrukowania zadania.
- Wybierz mniejszy rozmiar strony i przeskaluj do żadanego rozmiaru strony w sterowniku drukarki lub na przednim panelu.
- Zapisz plik w innym formacie, np. TIFF lub EPS, i otwórz go za pomocą innej aplikacji.
- Użyj procesora obrazów rastrowych (RIP), aby wydrukować plik.
- Zmniejsz rozdzielczość map bitowych w aplikacji.
- Wybierz niższą jakość druku, aby zmniejszyć rozdzielczość drukowanego obrazu.



UWAGA: W systemie Mac OS X nie wszystkie z tych opcji są dostępne.

Wymienione opcje są zalecane jedynie do usuwania problemów i mogą negatywnie wpływać na jakość ostatecznego wydruku lub czas potrzebny na wygenerowanie zadania drukowania. Z tego względu należy przywrócić poprzednie wartości, jeśli nie uda się w ten sposób rozwiązać problemu.



Dokument PDF jest ucięty lub brakuje obiektów

Podczas drukowania za pomocą sterownika HP-GL/2 w wysokiej rozdzielczości dużych plików PDF z wcześniejszych wersji programu Adobe Acrobat lub Adobe Reader może się zdarzyć obcinanie obrazu lub gubienie niektórych obiektów. W celu uniknięcia takich problemów należy uaktualnić oprogramowanie Adobe Acrobat lub Adobe Reader do najnowszych wersji. W wersjach od 7 w górę te problemy powinny być rozwiązane.

Wydruk diagnostyki obrazu

Wydruk diagnostyki obrazu składa się z wzorów przeznaczonych do uwydatnienia problemów z głowicą drukującą. Pomaga on sprawdzić, czy głowica drukująca działa prawidłowo, czy nie zatyka się i czy nie występują związane z nią inne problemy.

Aby wydrukować strony diagnostyki obrazu:

1. Użyj papieru tego samego rodzaju, który był używany wtedy, kiedy wykryto problem.
2. Upewnij się, że ustawiony rodzaj papieru jest taki sam, jak papieru załadowanego do drukarki. Zobacz [Wyświetlanie informacji o papierze na stronie 62](#).
3. Na panelu przednim drukarki naciśnij przyciski  i , a następnie wybierz kolejno opcje **Konserwacja jakości obrazu > Drukuj obraz diagnostyczny**.

Drukowanie wydruku diagnostyki obrazu trwa około dwóch minut.

Wydruk jest podzielony na dwie części służące do testowania wydajności głowic drukujących.

- Część 1 (górna) składa się w prostokątów jednolitych kolorów, po jednym dla każdego atramentu. Ta część przedstawia jakość wydruku w każdym kolorze.
- Część 2 (dolna) składa się z małych kresek, po jednej dla każdej dyszy głowicy drukującej. Ta część stanowi uzupełnienie części pierwszej i umożliwia dokładniejsze określenie stopnia uszkodzenia dysz każdej głowicy drukującej.

Przyjrzyj się dokładnie wydrukowi. Nazwy kolorów są umieszczone nad prostokątami i po lewej stronie wzorów z kresek.



Najpierw spójrz na górną część wydruku (część 1). Każdy kolorowy prostokąt powinien charakteryzować się jednolitym kolorem bez poziomych linii.

Następnie spójrz na dolną część wydruku (część 2). Dla każdego kolorowego wzorca sprawdź, czy jest widoczna maksymalna liczba kresek.

Jeśli w części 1 zobaczysz poziome linie, a w części 2 będzie brakować kresek w tym samym kolorze, należy wyczyścić głowicę drukującą, wybierając odpowiednią grupę kolorystyczną. Jeśli jednak prostokąty będą jednolite, nie należy przejmować się brakiem kilku kresek w części 2; jest to akceptowalne, ponieważ drukarka może skompensować kilka zatkanych dysz.

Oto przykład wydruku wykonanego dla głowicy drukującej w kolorze szarym, która jest w dobrym stanie:

G

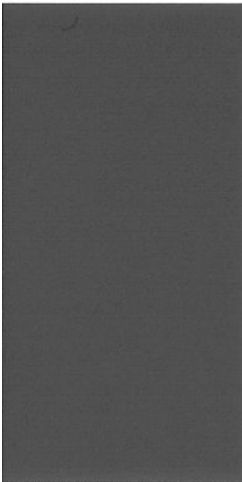

Oto przykład wydruku wykonanego dla tej samej głowicy drukującej, która jest w złym stanie:

G

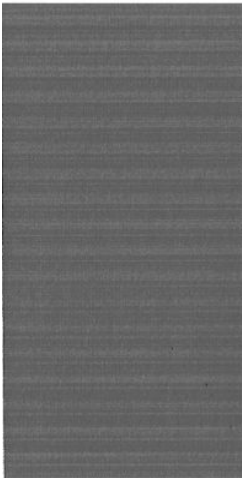

Działanie korygujące

1. W razie potrzeby wyczyść głowicę drukującą (zobacz [Czyszczenie głowicy drukującej na stronie 186](#)). Następnie ponownie wydrukuj wydruk diagnostyki obrazu, aby zobaczyć, czy problem został rozwiązany.
2. Jeśli problem będzie nadal występował, jeszcze raz wyczyść głowicę drukującą i wydrukuj wydruk diagnostyki obrazu, aby zobaczyć, czy problem został rozwiązany.

3. Jeśli problem nadal występuje, rozważ ręczne wyczyszczenie głowicy drukującej (zobacz [Czyszczenie głowicy drukującej na stronie 186](#)). Jeśli jakość wydruku jest już zadowalająca, można podjąć próbę ponownego wydrukowania bieżącego zadania drukowania.
4. Jeśli problem nadal występuje, wymień głowicę drukującą (zobacz [Obsługa wkładów atramentowych i głowicy drukującej na stronie 130](#)), lub skontaktuj się z Pomocą techniczną HP (zobacz [Kontakt z pomocą techniczną HP na stronie 202](#)).

Problem nadal występuje

Jeśli po skorzystaniu z porad przedstawionych w tym rozdziale nadal będą występować problemy z jakością druku, można wykonać następujące czynności:

- Spróbuj użyć wyższego trybu jakości druku. Zobacz [Drukowanie na stronie 68](#).
- Sprawdź sterownik, którego używasz do drukowania. Jeśli nie jest to sterownik firmy HP, skontaktuj się z jego dostawcą w celu omówienia problemu. W razie potrzeby możesz też spróbować użyć poprawnego sterownika firmy HP. Najnowsze sterowniki firmy HP można pobrać z witryny pod adresem <http://www.hp.com/go/T920/drivers> lub <http://www.hp.com/go/T1500/drivers>.
- Jeśli używasz oprogramowania RIP innej firmy, jego ustawienia mogą być niepoprawne. Zajrzyj do dokumentacji dołączonej do oprogramowania RIP.
- Sprawdź, czy oprogramowanie układowe drukarki jest aktualne. Zobacz [Aktualizacja oprogramowania układowego na stronie 146](#).
- Sprawdź, czy aplikacja oprogramowania ma prawidłowe ustawienia.

19 Rozwiązywanie problemów z wkładami atramentowymi i głowicami drukującymi

- [Nie można włożyć wkładu atramentowego](#)
- [Komunikaty o stanie wkładu atramentowego](#)
- [Nie można włożyć głowicy drukującej](#)
- [Na panelu sterowania pojawia się komunikat z zaleceniem ponownego zainstalowania lub wymiany głowicy drukującej](#)
- [Czyszczenie głowicy drukującej](#)
- [Wyrównywanie głowic drukujących](#)
- [Komunikaty o stanie głowicy drukującej](#)

Nie można włożyć wkładu atramentowego

1. Sprawdź, czy jest to kasetka prawidłowego typu (numer modelu).
2. Sprawdź, czy kolorowa etykieta na wkładzie jest w tym samym kolorze, co etykieta na gnieździe.
3. Sprawdź, czy wkład jest prawidłowo skierowany, a więc czy litera lub litery tworzące etykietę wkładu znajdują się z prawej strony i są skierowane w górę oraz można je przeczytać.

 **OSTROŻNIE:** Nigdy nie czyść wnętrza gniazd kaset z atramentem.

Komunikaty o stanie wkładu atramentowego

Możliwe są następujące komunikaty o stanie wkładów atramentowych:

- **OK:** wkład działa normalnie, problemy nie występują.
- **Brak:** brak wkładu lub jest on niepoprawnie połączony z drukarką.
- **Niski:** poziom atramentu jest niski.
- **Bardzo mało atramentu:** bardzo niski poziom atramentu.
- **Pusty:** wkład jest pusty.
- **Zainstaluj ponownie:** zaleca się wyjęcie wkładu i ponowne zainstalowanie go.
- **Wymień:** zalecana jest wymiana wkładu na nowy.
- **Przeterminowany:** upłynęła data ważności wkładu.
- **Niewłaściwy:** wkład nie jest zgodny z daną drukarką. Komunikat zawiera listę zgodnych wkładów.
- **Non-HP (Innej firmy):** wkład jest używany, podrobiony lub został ponownie napełniony.

Nie można włożyć głowicy drukującej

1. Sprawdź, czy jest to głowica drukująca prawidłowego typu (numer modelu).
2. Sprawdź, czy z głowicy drukującej zdjęto siedem pomarańczowych nasadek ochronnych.
3. Sprawdź, czy głowica drukująca jest skierowana we właściwą stronę.
4. Sprawdź, czy pokrywa głowic drukujących została poprawnie zamknięta i zatrzaśnięta. Zobacz [Wkładanie głowicy drukującej na stronie 139](#).

Na panelu sterowania pojawia się komunikat z zaleceniem ponownego zainstalowania lub wymiany głowicy drukującej

1. Wyjmij głowicę drukującą, zobacz [Wyjmowanie głowicy drukującej na stronie 136](#).

2. Za pomocą niestrzępiącej się szmatki wyczyść połączenia elektryczne, które znajdują się z tyłu głowicy drukującej. Jeśli w celu usunięcia osadu konieczne jest użycie cieczy, można ostrożnie użyć delikatnego alkoholu do wcierania. Nie wolno używać zwykłej wody.

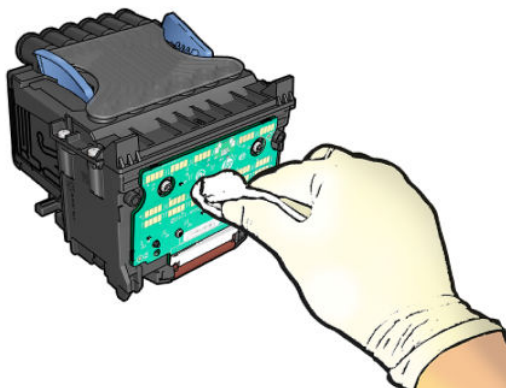

⚠ OSTROŻNIE: Jest to delikatny proces, który może doprowadzić do uszkodzenia głowicy drukującej. Nie dotykaj dysz u dołu głowicy drukującej, a w szczególności nie dopuść do ich kontaktu z alkoholem.



3. Ponownie włóż głowicę drukującą. Zobacz [Wkładanie głowicy drukującej na stronie 139](#).
4. Sprawdź komunikat na panelu sterowania drukarki. Jeśli problem nadal występuje, włóż nową głowicę drukującą.

Czyszczenie głowicy drukującej

Gdy drukarka jest cały czas włączona, okresowo jest wykonywane automatyczne czyszczenie. Dzięki temu w dyszach znajduje się świeży atrament i nie zatykają się, co pozwala zapewnić odpowiednią jakość druku. Jeśli masz problemy z jakością druku, zanim przejdziesz dalej, zobacz [Wydruk diagnostyki obrazu na stronie 180](#).

Aby wyczyścić głowicę drukującą, przejdź do panelu sterowania i naciśnij kolejno opcje , ,

Konserwacja jakości druku > Wyczyść głowicę drukującą, a następnie wybierz grupę kolorów wymagającą czyszczenia (**Wyczyść wszystko**, **Wyczyść MK-Y**, **Wyczyść C-M-PK-G**).

Wyrównywanie głowic drukujących

Precyzyjne wyrównywanie głowicy drukującej ma kluczowe znaczenie dla dokładności kolorów, płynności przejść kolorów i ostrości krawędzi elementów graficznych. Drukarka automatycznie wykonuje wyrównywanie głowicy drukującej po każdym uzyskaniu dostępu do głowicy drukującej lub jej wymianie.

Wyrównywanie głowicy drukującej może być konieczne, jeśli wcześniej zaciął się papier lub wystąpiły problemy z jakością wydruku.

1. Załaduj papier, którego chcesz używać. Zobacz [Obsługa papieru na stronie 49](#). Możesz użyć zarówno papieru w roli, jak i arkusza papieru; zalecany jest zwykły biały papier.

⚠ OSTROŻNIE: W celu wyrównania głowicy drukującej nie używaj papieru przezroczystego ani półprzezroczystego.

2. Upewnij się, że okno jest zamknięte, ponieważ silne źródło światła blisko drukarki podczas wyrównywania głowic drukujących może mieć wpływ na drukowanie.

3. Na panelu przednim naciśnij ikonę , a następnie wybierz opcje **Konserwacja jakości obrazu > Wyrównaj głowicę druk..**



UWAGA: Wyrównywanie głowicy drukującej można także uruchomić z wbudowanego serwera internetowego (**Pomoc techniczna > Rozwiązywanie problemów z jakością druku**) lub w narzędziu HP Utility (Windows: **Pomoc techniczna > Rozwiązywanie problemów z jakością druku**; Mac OS X: **Information and Print Quality** [Informacje i jakość wydruku] > **Align** [Wyrównaj]).

4. Jeśli jest załadowana wystarczająca ilość papieru, drukarka rozpoczyna ponowne wyrównywanie i drukowanie wzorca ponownego wyrównywania.
5. Ten proces trwa około pięciu minut. Przed użyciem drukarki zaczekaj, aż na wyświetlaczu panelu sterowania zostanie wyświetlony komunikat informujący o ukończeniu procesu.

Jeśli drukarka nie jest w stanie dokończyć poprawnie wyrównywania głowicy drukującej, może wyświetlić prośbę o ponowną próbę po wyczyszczeniu głowicy drukującej.

Komunikaty o stanie głowicy drukującej

Możliwe są następujące komunikaty o stanie głowic drukujących:

- **OK:** głowica drukująca działa normalnie, problemy nie występują.
- **Brak:** brak głowicy drukującej lub jest niepoprawnie zainstalowana w drukarce.
- **Zainstaluj ponownie:** zaleca się wyjęcie głowicy drukującej i ponowne zainstalowanie jej. Jeśli to nie pomoże, spróbuj oczyścić połączenia elektryczne. Zobacz [Na panelu sterowania pojawia się komunikat z zaleceniem ponownego zainstalowania lub wymiany głowicy drukującej na stronie 185](#). Jeśli to nie pomoże, wymień głowicę drukującą na nową. Zobacz [Wymywanie głowicy drukującej na stronie 136](#) i [Wkładanie głowicy drukującej na stronie 139](#).
- **Wymień:** głowica drukująca jest uszkodzona. Wymień głowicę drukującą na sprawną. Zobacz [Wymywanie głowicy drukującej na stronie 136](#) i [Wkładanie głowicy drukującej na stronie 139](#).
- **Wymiana nieukończona:** proces wymiany głowicy drukującej nie zakończył się powodzeniem; uruchom proces wymiany ponownie i poczekaj, aż zostanie zakończony.
- **Wyjmij:** głowica drukująca nie nadaje się do wybranego typu drukowania.
- **Atrament innej firmy:** przez głowicę przepłynął atrament z wkładu używanego, ponownie napełnionego lub podrobionego. Zobacz dokument ograniczonej gwarancji dostarczony wraz z drukarką, który zawiera szczegółowe informacje o warunkach.

20 Rozwiązywanie ogólnych problemów z drukarką

- [Nie można uruchomić drukarki](#)
- [Drukarka nie drukuje](#)
- [Drukarka pracuje bardzo powoli](#)
- [Drukarka dziwnie się zachowuje](#)
- [Niepowodzenie komunikacji komputera z drukarką](#)
- [Nie można uzyskać dostępu do programu HP Utility](#)
- [Nie można uzyskać dostępu do wbudowanego serwera internetowego](#)
- [Nie można połączyć się z Internetem](#)
- [Rozwiązywanie problemów z drukowaniem dla urządzeń przenośnych](#)
- [Automatyczne sprawdzanie systemu plików](#)
- [Alerty](#)

Nie można uruchomić drukarki

Jeśli drukarka się nie uruchamia, zaleca się wymianę oprogramowania układowego w sposób opisany poniżej.

1. Przejdź do witryny Centrum Obsługi Klienta HP (zobacz [Centrum Obsługi Klienta HP na stronie 200](#)) i pobierz oprogramowanie układowe.
2. Zapisz oprogramowanie układowe na napędzie flash USB. Zaleca się, aby napęd flash USB był pusty i sformatowany w systemie plików FAT.
3. Upewnij się, że drukarka jest wyłączona. Podłącz napęd flash USB do portu hosta USB Hi-Speed w panelu przednim, a następnie włącz drukarkę.

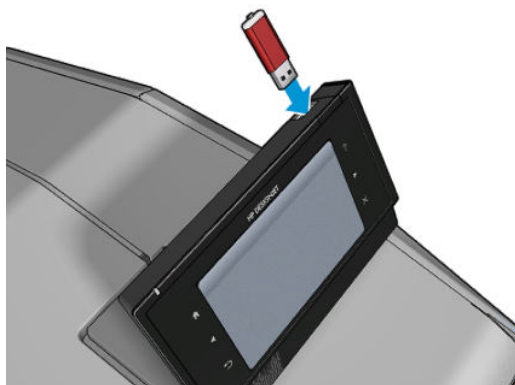

4. Odczyt pliku oprogramowania układowego przez drukarkę trwa około minuty, a następnie zostanie wyświetlony komunikat o usunięciu napędu flash USB.
5. Drukarka automatycznie zainstaluje oprogramowanie układowe i nastąpi ponowne uruchomienie urządzenia.

Drukarka nie drukuje

Jeśli wszystko jest w porządku (załadowany papier, zainstalowane wszystkie elementy atramentowe i brak błędów plików), nadal mogą istnieć powody, dla których nie rozpoczyna się wydruk pliku wysłanego z komputera:

- Prawdopodobnie przyczyną jest problem z zasilaniem. Jeśli drukarka jest całkowicie bezczynna, a panel przedni nie odpowiada, sprawdź, czy przewód zasilający jest prawidłowo podłączony i czy w gniazdku elektrycznym jest prąd.
- Może być włączona funkcja zagnieżdżenia (tylko drukarki serii T1500) i drukarka przed obliczeniem odpowiednich zagnieżdżeń czeka, aż upłynie określony limit czasu oczekiwania. W takim przypadku, na panelu sterowania jest wyświetlany pozostały czas zagnieżdżenia.
- Prawdopodobnie ustawiono nieprawidłowy język graficzny. Zobacz [Zmiana ustawienia języka graficznego na stronie 47](#).
- Prawdopodobnie na komputerze nie zainstalowano poprawnego sterownika drukarki. Zobacz *Instrukcje dotyczące montażu*.
- Jeśli drukujesz na arkuszu, musisz określić ręczne podawanie jako źródło papieru w sterowniku drukarki.



- Drukarka mogła wstrzymać zadanie, aby przetworzyć informacje o papierze lub informacje rozliczeniowe (tylko drukarki serii T1500); zobacz [Komunikaty o stanie zadań na stronie 95](#).
- Użytkownik zażądał podglądu wydruków za pomocą sterownika drukarki (tylko drukarki serii T1500). Funkcji tej można używać do identyfikowania obrazu. W takim przypadku podgląd obrazu jest wyświetlany na ekranie i aby rozpocząć drukowanie, należy kliknąć przycisk **Drukuj**.
- Upewnij się, że układarka została zamknięta, chyba że używasz trybu ręcznego.
- Jeśli w przypadku danego zadania został wybrany tryb ręczny, należy otworzyć kolejkę zadań, wybrać zadanie i wydrukować je w trybie ręcznym.
- W przypadku wystąpienia nadzwyczajnych zjawisk elektromagnetycznych, takich jak silne pola elektromagnetyczne lub poważne zakłócenia elektryczne, drukarka może się dziwnie zachowywać, a nawet może przestać działać. W takim przypadku wyłącz drukarkę przyciskiem **Zasilanie** na panelu przednim, a następnie odłącz przewód zasilania i zaczekaj, aż środowisko elektromagnetyczne unormuje się, a następnie ponownie włącz drukarkę. Jeśli problemy nadal występują, skontaktuj się z punktem obsługi klientów.

Drukarka pracuje bardzo powoli





Możliwe są następujące przyczyny.

- Czy wybrano ustawienie jakości druku **Najlepsza** lub **Maksimum szczegółów**? Drukowanie z użyciem ustawień Najlepsza i Maksimum szczegółów trwa dłużej.
- Czy określono poprawny rodzaj papieru po załadowaniu papieru? Drukowanie na niektórych rodzajach papieru może trwać dłużej. Aby dowiedzieć się, jakie jest bieżące ustawienie rodzaju papieru w drukarce, zobacz [Wyświetlanie informacji o papierze na stronie 62](#).
- Sprawdź, czy wszystkie elementy w Twojej sieci (karty sieciowe, koncentratory, routery, przełączniki, kable) obsługują duże prędkości transmisji. Czy inne urządzenia nie generują dużego ruchu w sieci?
- Czy na panelu sterowania ustawiono czas schnięcia jako **Wydłużony**? Spróbuj zmienić czas schnięcia na **Optymalny**.

Drukarka dziwnie się zachowuje

Jeśli drukarka działa w nieoczekiwany sposób, większość jej ustawień można przywrócić do wartości fabrycznych na panelu sterowania. Naciśnij kolejno  , a następnie **Konfiguracja > Resetowanie > Przywróć ustawienia fabryczne**.

Nie spowoduje to zresetowania podstawowych ustawień sieciowych ani ustawień zabezpieczeń sieci.

- Podstawowe ustawienia sieciowe mogą zostać zresetowane przez naciśnięcie opcji  , **Łączność > Połączenie sieciowe > Zaawansowane > Przywróć ustawienia fabryczne**.
- Ustawienia zabezpieczeń sieci można zresetować, naciskając  , **Łączność > Połączenie sieciowe > Gigabit Ethernet > Modyfikuj konfigurację > Resetuj zabezpieczenia**.

Niepowodzenie komunikacji komputera z drukarką

Mogą wystąpić następujące symptomy:

- Na wyświetlaczu panelu sterowania nie jest wyświetlany komunikat **Odbieranie** po wystąpieniu obrazu do drukarki.
- Przy próbie rozpoczęcia drukowania na monitorze komputera pojawia się komunikat o błędzie.
- Komputer lub drukarka zawieszają się (przestają reagować na polecenia) w czasie trwania komunikacji.
- Na wydrukach pojawiają przypadkowe błędy (niewłaściwie wydrukowane linie, częściowo wydrukowana grafika itp.).



Aby rozwiązać problem komunikacyjny:

- Upewnij się, że w aplikacji została wybrana prawidłowa drukarka. Zobacz [Drukowanie na stronie 68](#).
- Upewnij się, że drukarka działa prawidłowo podczas drukowania z innych aplikacji.
- Nie zapominaj, że w przypadku bardzo dużych wydruków trzeba trochę czasu, aby je odebrać, przetworzyć i wydrukować.
- Jeśli drukarka jest podłączona do komputera poprzez inne urządzenia pośredniczące, takie jak urządzenia przełączające, urządzenia buforujące, złącza kabli, przetworniki kablowe i inne, użyj bezpośredniego połączenia z komputerem.
- Należy wypróbować inny kabel połączeniowy.
- Upewnij się, że ustawienie języka graficznego jest poprawne. Zobacz [Zmiana ustawienia języka graficznego na stronie 47](#).

Nie można uzyskać dostępu do programu HP Utility

Jeśli nie zostało to jeszcze zrobione, należy przeczytać [Uruchamianie programu HP Utility na stronie 44](#).

Upewnij się, że sterownik drukarki jest dostępny i działa prawidłowo w przypadku narzędzia HP DesignJet Utility w systemie Windows.

Na panelu sterowania naciśnij opcje  , **Łączność > Połączenie sieciowe > Zaawansowane > Usługi sieci Web > Oprogramowanie narzędziowe drukarki** i upewnij się, że jest ono włączone. Jeśli jest wyłączone, niektóre części narzędzia HP Utility mogą działać nieprawidłowo.

Nie można uzyskać dostępu do wbudowanego serwera internetowego

Jeśli nie zostało to jeszcze zrobione, należy przeczytać [Uzyskiwanie dostępu do wbudowanego serwera internetowego na stronie 44](#).

Na panelu sterowania naciśnij kolejno ikony  , a następnie wybierz opcje **Łączność > Połączenie sieciowe > Zaawansowane > Wbudowany serwer internetowy > Zezwalaj na używanie wbudowanego serwera internetowego > Włącz**.

Jeśli zazwyczaj używasz serwera proxy, omiń serwer proxy i uzyskaj dostęp do serwera sieci Web bezpośrednio.

- W programie Internet Explorer 6 do systemu Windows przejdź do menu **Narzędzia**, wybierz polecenie **Opcje internetowe**, kartę **Połączenia**, przycisk **Ustawienia sieci LAN** i zaznacz pole wyboru **Nie używaj serwera proxy dla adresów lokalnych**. Alternatywnie, aby uzyskać precyzyjniejszą kontrolę, kliknij

przycisk **Zaawansowane** i dodaj adres IP drukarki do listy wyjątków, zawierającej adresy, w przypadku których nie używa się serwera proxy.

- W programie Safari do systemu Mac OS X przejdź do menu **Safari > Preferencje > Zaawansowane** i kliknij przycisk **Serwery proxy: zmień ustawienia**. Dodaj adres IP drukarki lub jej nazwę domeny do listy wyjątków, dla których nie używa się serwera proxy.



Jeśli nadal nie możesz się połączyć, włącz i wyłącz drukarkę za pomocą przycisku **Zasilanie** na panelu przednim.

Nie można połączyć się z Internetem

Jeśli występuje problem z połączeniem drukarki do Internetu, może zostać automatycznie uruchomiony kreator połączeń. Kreator może być też uruchomiony w dowolnej chwili ręcznie.

- Na panelu sterowania: Naciśnij kolejno ikony , , **Połączenia > Kreator połączeń**.
- Na panelu sterowania: Naciśnij kolejno ikony , , a następnie opcje **Wydruki wewnętrzne > Wydruki z informacjami serwisowymi > Wydruk informacji o konfiguracji połączeń**. W takim przypadku wyniki są drukowane.

 **UWAGA:** Drukowane wyniki pochodzą z ostatniego uruchomienia kreatora połączeń, co oznacza, że kreator połączeń był już uruchamiany w celu uzyskania wyników.

Kreator połączeń wykonuje serię testów automatycznych. Można również wybrać do wykonania pojedyncze testy. Na panelu przednim naciśnij kolejno ikony , , a następnie wybierz opcje **Łączność > Diagnostyka i rozwiązywanie problemów**. Dostępne są następujące opcje.

- **Wszystkie testy**
- **Test połączenia sieciowego:** Sprawdź połączenie drukarki z siecią lokalną.
- **Test połączenia internetowego:** Sprawdź połączenie drukarki z Internetem.
- **Test Centrum HP ePrint:** Sprawdź połączenie drukarki z Centrum HP ePrint.
- **Test aktualizacji oprogramowania układowego:** Sprawdź połączenie drukarki z serwerami aktualizacji oprogramowania układowego HP.
- **Test serwera poczty e-mail:** sprawdź połączenie drukarki ze skonfigurowanym serwerem poczty e-mail.
- **Test programu zaangażowania klientów:** sprawdź połączenie drukarki z CIP.

Testy te można również uruchomić z poziomu wbudowanego serwera internetowego: wybierz opcje **Pomoc techniczna > Rozwiązywanie problemów z łącznością**.

W przypadku niepomyślnego wyniku testu drukarka opisze problem i poda zalecany sposób jego rozwiązania.

Rozwiązywanie problemów z drukowaniem dla urządzeń przenośnych

W przypadku jakichkolwiek problemów z usługą HP ePrint należy przejść do witryny HP Connected: <http://www.hpconnected.com>.

Automatyczne sprawdzanie systemu plików

Po włączeniu drukarki od czasu do czasu na wyświetlaczu panelu przedniego może być wyświetlany komunikat podobny do poniższego.

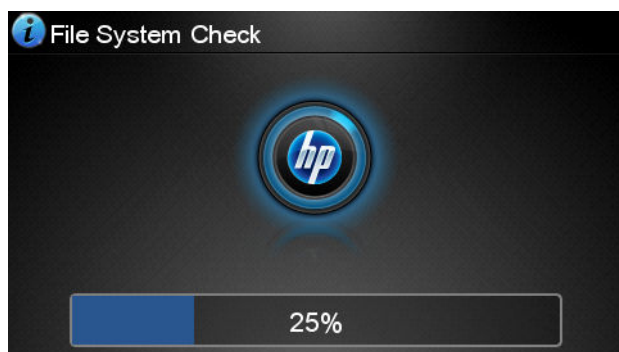

Trwa sprawdzanie systemu plików. Może to potrwać do 40 minut. Poczekaj na zakończenie.

OSTROŻNIE: W przypadku wyłączenia drukarki przed zakończeniem sprawdzenia systemu plików system plików może ulec poważnemu uszkodzeniu, a dysk twardy może stać się bezużyteczny. Ponowne sprawdzanie systemu plików od początku zostanie uruchomione po powtórnym włączeniu drukarki.

Wykonywane co 90 dni planowe sprawdzanie systemu plików ma na celu zapewnienie jego integralności.

UWAGA: Po ponownym włączeniu drukarki procedura inicjacji obejmująca sprawdzenie i przygotowanie głowicy drukującej trwa około 3 minut. Jednak w pewnych warunkach może to trwać do 40 minut, np. jeśli drukarka długo nie była używana i potrzebuje więcej czasu, aby przygotować głowicę drukującą.

Alerty

Drukarka może wyświetlać dwa typy alertów:

- **Błędy:** te alerty informują głównie o tym, że drukarka nie może normalnie działać. Jednak w przypadku sterownika drukarki alerty mogą dotyczyć błędów powodujących nieprawidłowe drukowanie, na przykład obcinanie wydruków, w sytuacji gdy drukarka może drukować.
- **Ostrzeżenia:** Alerty w sytuacjach, gdy drukarka wymaga interwencji użytkownika w celu dostosowania, na przykład kalibracji, lub potencjalnych utrudnień w drukowaniu, takich jak konieczność przeprowadzenia konserwacji prewencyjnej lub niski poziom atramentu.

Alerty można odbierać na wiele sposobów.

- **Wyświetlacz panelu sterowania:** Na panelu sterowania w danej chwili jest wyświetlany tylko najważniejszy alert. Ostrzeżenie znika po upływie limitu czasu. Są to stałe alerty, takie jak alerty informujące o niskim poziomie atramentu we wkładzie, które będą wyświetlane ponownie, gdy drukarka przejdzie do stanu bezczynności i nie będzie wyświetlany ważniejszy alert.

WSKAZÓWKA: Wyświetlacz panelu sterowania umożliwia konfigurowanie alertów niezgodności papieru (zobacz [Opcje przydatności papieru na stronie 24](#)).

- **Wbudowany serwer internetowy:** W prawym górnym rogu ekranu wbudowanego serwera internetowego jest wyświetlany stan drukarki. Jeśli w drukarce jest aktywny alert, w tym miejscu będzie wyświetlany jego tekst.

- **Narzędzie HP DesignJet Utility do systemu Windows:** Wybierz opcję **Ustawienia alertów**, używając ikony narzędzia HP DesignJet Utility na pasku zadań, aby zobaczyć rodzaje alertów, które będą wyświetlane automatycznie.
- **Narzędzie HP Printer Monitor do systemu Mac OS X:** Jeśli użytkownik zainstalował program HP Utility, narzędzie HP Printer Monitor wyświetla alerty bezpośrednio w obszarze Dock. Jeśli nie zostało to jeszcze zrobione, należy przeczytać [Włączanie i wyłączanie alertów na stronie 27](#).

Domyślnie alerty są wyświetlane tylko podczas drukowania. Jeśli alerty są włączone i występuje problem uniemożliwiający ukończenie zadania, wyświetlane jest okno podręczne z wyjaśnieniem przyczyny problemu. Postępuj zgodnie z instrukcjami, aby uzyskać żądany wynik.



UWAGA: W niektórych środowiskach nie jest obsługiwana komunikacja dwukierunkowa. W takich przypadkach alerty nie dotrą do właściciela zadania.

21 Komunikaty o błędach wyświetlane na panelu sterowania

Od czasu do czasu na wyświetlaczu panelu sterowania może być wyświetlany jeden z następujących komunikatów. W takim przypadku zastosuj się do porady w kolumnie Zalecenie.

Jeśli wyświetlony komunikat o błędzie nie jest opisany w tej tabeli i nie będzie wiadomo, jak na niego zareagować lub zalecane działanie nie rozwiązuje problemu, najpierw spróbuj uruchomić drukarkę ponownie. Jeśli problem nadal występuje, skontaktuj się z Pomocą techniczną HP; zobacz [Kontakt z pomocą techniczną HP na stronie 202](#).

Tabela 21-1 Komunikaty tekstowe

Komunikat	Zalecenie
Wymieniono wkład koloru [kolor]	Sprawdź wkład.
Wkład koloru [kolor] jest przeterminowany	Wymień wkład. Zobacz Obsługa wkładów atramentowych i głowicy drukującej na stronie 130 .
Niski poziom atramentu we wkładzie koloru [kolor]	Przygotuj nowy wkład tego samego koloru.
Brak wkładu koloru [kolor]	Włóż wkład z odpowiednim kolorem. Zobacz Obsługa wkładów atramentowych i głowicy drukującej na stronie 130 .
Wkład koloru [kolor] nie zawiera atramentu HP	Zaleca się zainstalowanie oryginalnego systemu atramentowego HP w celu uzyskania optymalnej jakości.
Brak atramentu we wkładzie koloru [kolor]	Wymień wkład. Zobacz Obsługa wkładów atramentowych i głowicy drukującej na stronie 130 .
Bardzo niski poziom atramentu we wkładzie koloru [kolor]	Przygotuj nowy wkład tego samego koloru.
Błąd głowicy drukującej: brak	Włóż głowicę drukującą. Zobacz Obsługa wkładów atramentowych i głowicy drukującej na stronie 130 .
Błąd głowicy drukującej: wymiana	Wymnij nie działającą głowicę drukującą i włóż nową. Zobacz Obsługa wkładów atramentowych i głowicy drukującej na stronie 130 .
Błąd głowicy drukującej: zainstaluj ponownie	Wymnij i włóż ponownie tę samą głowicę drukującą lub spróbuj wyczyścić połączenia elektryczne. Jeżeli jest to konieczne, włóż nową głowicę drukującą. Zobacz Na panelu sterowania pojawia się komunikat z zaleceniem ponownego zainstalowania lub wymiany głowicy drukującej na stronie 185 .
Gwarancja na głowicę drukującą wygasła	Gwarancja na głowicę przestała obowiązywać z powodu długości okresu eksploatacji, ilości zużytego atramentu lub użycia w systemie atramentu firmy innej niż HP. Zobacz dokument ograniczonej gwarancji.

Tabela 21-1 Komunikaty tekstowe (ciąg dalszy)

Komunikat	Zalecenie
Niezakończona wymiana głowicy drukującej. Uruchom go ponownie.	Ponownie uruchom proces wymiany głowicy drukującej.
Wymień wkład koloru [kolor]	Wymień wkład. Zobacz Obsługa wkładów atramentowych i głowicy drukującej na stronie 130.
Wymień nieprawidłowy wkład koloru [kolor]	Wymień wkład. Sprawdź, jakie wkłady atramentowe są obsługiwane, i zobacz Obsługa wkładów atramentowych i głowicy drukującej na stronie 130.
Zainstaluj ponownie wkład koloru [kolor]	Wymij i ponownie zainstaluj ten sam wkład. Zobacz Obsługa wkładów atramentowych i głowicy drukującej na stronie 130.

Tabela 21-2 Numeryczne kody błędów

Kod błędu	Zalecenie
05.5:10	Zaktualizuj BIOS drukarki.
08:04	Uruchom drukarkę ponownie. Jeśli problem nadal występuje, zaktualizuj oprogramowanie układowe drukarki. Zobacz Aktualizacja oprogramowania układowego na stronie 146.
08:08	Ponów operację, która zakończyła się niepowodzeniem. Jeśli ponownie zakończy się ona niepowodzeniem, ponownie uruchom drukarkę. Jeśli problem nadal występuje, zaktualizuj oprogramowanie układowe drukarki. Zobacz Aktualizacja oprogramowania układowego na stronie 146.
39.1:01	Rola 1 została nieoczekiwanie rozładowana. Włóż rolę.
39.2:01	Rola 2 została nieoczekiwanie rozładowana. Włóż rolę.
61:01	Format pliku jest nieprawidłowy i drukarka nie może go przetworzyć. <ul style="list-style-type: none"> • Wyłącz drukarkę za pomocą przycisku Zasilanie z przodu urządzenia. • Wyłącz drukarkę przy użyciu przełącznika zasilania z tyłu urządzenia. • Odłącz przewód zasilający. • Ponownie podłącz przewód zasilający do drukarki i włącz ją. • Wyślij jeszcze raz to samo zadanie do drukarki. • Upewnij się, że oprogramowanie układowe drukarki jest aktualne. Zobacz Aktualizacja oprogramowania układowego na stronie 146.
61:04.1, 61:04.2	Zaktualizuj oprogramowanie układowe drukarki. Zobacz Aktualizacja oprogramowania układowego na stronie 146.
61:08	Wyślij zadanie ponownie.
61:08.1	Nie można wydrukować zadania, ponieważ dokument jest chroniony hasłem.
61:08.2	Nie można wydrukować zadania, ponieważ zawiera błędy. Wyślij zadanie ponownie z poziomu wbudowanego serwera internetowego.
61:09	Wyślij zadanie ponownie.

Tabela 21-2 Numeryczne kody błędów (ciąg dalszy)

Kod błędu	Zalecenie
63:10	<ul style="list-style-type: none">• Wyłącz drukarkę za pomocą przycisku Zasilanie z przodu urządzenia.• Wyłącz drukarkę przy użyciu przełącznika zasilania z tyłu urządzenia.• Odłącz przewód zasilający.• Ponownie podłącz przewód zasilający do drukarki i włącz ją.• Sprawdź, czy kabel sieciowy jest prawidłowo podłączony.• Upewnij się, że oprogramowanie układowe drukarki jest aktualne. Zobacz Aktualizacja oprogramowania układowego na stronie 146.
63:20	<p>W interfejsie sieciowym wykryto potencjalny błąd.</p> <ul style="list-style-type: none">• Wyłącz drukarkę za pomocą przycisku Zasilanie z przodu urządzenia.• Wyłącz drukarkę przy użyciu przełącznika zasilania z tyłu urządzenia.• Odłącz przewód zasilający.• Ponownie podłącz przewód zasilający do drukarki i włącz ją.• Wyślij jeszcze raz to samo zadanie do drukarki.• Upewnij się, że oprogramowanie układowe drukarki jest aktualne. Zobacz Aktualizacja oprogramowania układowego na stronie 146.
71.03, 71.08	<p>Brak pamięci. Aby tego uniknąć, w sterowniku HP-GL/2 wybierz kartę Zaawansowane, a następnie polecenie Wyślij zadanie w postaci mapy bitowej.</p>
74.01	<p>Podczas wczytywania pliku aktualizacji oprogramowania układowego wystąpił błąd.</p> <ul style="list-style-type: none">• Wyłącz drukarkę za pomocą przycisku Zasilanie z przodu urządzenia.• Wyłącz drukarkę przy użyciu przełącznika zasilania z tyłu urządzenia.• Odłącz przewód zasilający.• Ponownie podłącz przewód zasilający do drukarki i włącz ją.• Ponownie wczytaj plik aktualizacji oprogramowania układowego do drukarki. Zobacz Aktualizacja oprogramowania układowego na stronie 146.
74.1:04	<p>Spróbuj ponownie zaktualizować oprogramowanie układowe. Nie próbuj używać komputera, gdy trwa aktualizowanie.</p>
74.8:04	<p>Aktualizacja oprogramowania układowego zakończyła się niepowodzeniem. Plik oprogramowania układowego może być nieprawidłowy. Spróbuj pobrać go ponownie. Zobacz Aktualizacja oprogramowania układowego na stronie 146.</p>
75.11:10	<p>Zaleca się profilaktyczną konserwację nr 1. Zobacz Kontakt z pomocą techniczną HP na stronie 202.</p>
75.21:10	<p>Zaleca się profilaktyczną konserwację nr 2. Zobacz Kontakt z pomocą techniczną HP na stronie 202.</p>
76:03	<p>Dysk twardy drukarki jest pełny. Można użyć funkcji Disk Wipe (Czyszczenie dysku) do zwolnienia części przestrzeni; zobacz Czyszczenie dysku na stronie 149.</p>
78:08	<p>Drukowanie bez marginesów nie jest możliwe. Ustawienie zostało zignorowane. Upewnij się, że na załadowanym papierze można drukować bez obramowania.</p>
79:03, 79:04	<p>Zaktualizuj oprogramowanie układowe drukarki. Zobacz Aktualizacja oprogramowania układowego na stronie 146.</p>

Tabela 21-2 Numeryczne kody błędów (ciąg dalszy)

Kod błędu	Zalecenie
81:01	Otwórz maskownicę drukarki i upewnij się, że nie ma żadnych ciał obcych utrudniających ruch wałka napędu. Jeśli papier zaciął się, usuń go, wykonując instrukcje wyświetlane na panelu sterowania.
86:01	Otwórz okno drukarki i upewnij się, że nie ma żadnych ciał obcych utrudniających ruch karetki głowicy drukującej. Jeśli papier zaciął się, usuń go, wykonując instrukcje wyświetlane na panelu sterowania.
94, 94.1	Rozpocznij ponownie kalibrację kolorów. Zobacz Kalibracja kolorów na stronie 99 .

Dziennik błędów systemu

Drukarka zapisuje dziennik błędów systemu, do którego dostęp można uzyskać na następujące sposoby.

Przy użyciu napędu flash USB

1. W napędzie flash USB utwórz pusty plik o nazwie **pdipu_enable.log**.
2. Włóż napęd flash USB do portu hosta USB Hi-Speed w panelu przednim. Dziennik zostanie automatycznie skopiowany na napęd.

Przy użyciu wbudowanego serwera internetowego

1. W przeglądarce internetowej przejdź na stronę <http://adres IP drukarki/hp/device/webAccess/log.html>.
2. Wbudowany serwer internetowy wyśle plik o nazwie **log.tar.gz** zawierający dziennik błędów systemu.

Alternatywnie wybierz kartę **Pomoc techniczna**, a następnie polecenia **Serwis > Pobierz pakiet diagnostyczny**.

22 Dział obsługi klientów firmy HP

- [Wstęp](#)
- [Usługi HP dla profesjonalistów](#)
- [HP Proactive Support](#)
- [Program samodzielnej naprawy przez użytkownika](#)
- [Kontakt z pomocą techniczną HP](#)

Wstęp

Centrum Obsługi Klienta HP oferuje znakomitą pomoc techniczną, dzięki której można maksymalnie wykorzystać możliwości drukarki HP DesignJet. Centrum Obsługi Klienta HP, dzięki doświadczeniom pracowników i najnowszym technologiom, zapewnia wszechstronną pomoc techniczną dotyczącą wszystkich zastosowań drukarek firmy HP. Usługi obejmują konfigurację i instalację, narzędzia do rozwiązywania problemów, uaktualnienia gwarancyjne, usługi naprawy i wymiany, pomoc techniczną przez telefon i sieć Web, aktualizacje oprogramowania i usługi samoobsługowe. Aby dowiedzieć się więcej o Centrum Obsługi Klienta HP, odwiedź stronę <http://www.hp.com/go/graphic-arts> lub zadzwoń do nas (zobacz [Kontakt z pomocą techniczną HP na stronie 202](#)).

 **WSKAZÓWKA:** Jeśli poświęcisz kilka minut na zarejestrowanie się, otrzymasz od HP obsługę bardziej efektywną i przystosowaną do Twoich potrzeb. Kliknij łącze <http://register.hp.com/>, aby się zarejestrować. Możesz też kliknąć łącze <http://www.hp.com/go/alerts>, aby przeczytać informacje na temat aktualizacji do drukarek HP DesignJet, w tym o poprawkach i ulepszeniach.

Usługi HP dla profesjonalistów

Centrum Obsługi Klienta HP

Ciesz się światem dedykowanych usług i zasobów, zapewniających uzyskanie najlepszej wydajności drukarek i rozwiązań HP DesignJet.

Dołącz do społeczności użytkowników drukarek firmy HP w witrynie Centrum Obsługi Klienta HP, która przez 24 godziny na dobę, 7 dni w tygodniu oferuje:

- Samouczki multimedialne,
- Przewodniki krok po kroku dotyczące wykonywania różnych czynności,
- Pliki do pobrania: najnowsze oprogramowanie układowe drukarki, sterowniki, oprogramowanie, wstępne ustawienia papieru itd.
- Pomoc techniczna: rozwiązywanie problemów w trybie online, dane teleadresowe obsługi klienta itp.
- Procedury i szczegółowe porady dotyczące wykonywania różnych zadań drukowania w określonych aplikacjach,
- Fora umożliwiające bezpośredni kontakt z ekspertami — zarówno z firmy HP, jak i kolegami z pracy,
- Śledzenie gwarancji w trybie online (pozwoli Ci spać spokojnie),
- Aktualne informacje o produktach: drukarki, materiały eksploatacyjne, akcesoria, programy itp.
- Centrum materiałów eksploatacyjnych z informacjami o atramentach i papierze.

Centrum obsługi klienta HP (w zależności od drukarki) można znaleźć w następujących lokalizacjach:

- <http://www.hp.com/go/T920/support>
- <http://www.hp.com/go/T1500/support>

Dostosowując rejestrację według zakupionych produktów i rodzaju działalności oraz konfigurując preferencje komunikacyjne, określasz, jakich informacji potrzebujesz.

HP Start-up Kit

HP Start-Up Kit to dysk DVD dostarczany wraz z drukarką. Zawiera on odnośniki do oprogramowania drukarki oraz dokumentację.

Pakiet HP Care Pack i przedłużenia gwarancji

Pakiety HP Care Pack i rozszerzenia gwarancji pozwalają na wydłużenie gwarancji na drukarkę ponad standardowy okres.

W ich skład wchodzi zdalna pomoc techniczna. W razie potrzeby jest świadczona także pomoc na miejscu, dla której dostępne są dwie opcje czasu reakcji.

- Następny dzień roboczy,
- Ten sam dzień roboczy, w ciągu czterech godzin (to opcja może nie być dostępna we wszystkich krajach).

Aby uzyskać więcej informacji dotyczących pakietów HP Care Pack, odwiedź witrynę <http://www.hp.com/go/printservices>.

Instalacja serwera HP

Usługa HP Installation obejmuje rozpakowanie, skonfigurowanie i podłączenie drukarki.

Jest to jedna z usług oferowanych w ramach pakietu HP Care Pack; więcej informacji można znaleźć pod adresem <http://www.hp.com/go/printservices>.

HP Proactive Support

Usługa HP Proactive Support pomaga w ograniczeniu kosztownych przestoju drukarki przez identyfikowanie, diagnozowanie i rozwiązywanie problemów z drukarką z wyprzedzeniem, zanim ich skutki staną się poważne. Narzędzie HP Proactive Support pomaga dużym i małym firmom w ograniczeniu kosztów pomocy technicznej i zmaksymalizowaniu wydajności — wystarczy jedno kliknięcie myszy.

HP Proactive Support, jako składnik pakietu usług HP dotyczących przetwarzania obrazów i drukowania, ułatwia zarządzanie środowiskiem drukowania. Zadaniem tego narzędzia jest maksymalizacja wartości Twojej inwestycji, zwiększenie czasu dostępności drukarki i ograniczenie kosztów zarządzania drukarkami.

Firma HP zaleca niezwłoczne uaktywnienie usługi Proactive Support, aby oszczędzać czas i zapobiegać występowaniu problemów, ograniczając kosztowne przestoje. Usługa Proactive Support polega na przeprowadzaniu diagnostyki i sprawdzaniu aktualizacji aplikacji i oprogramowania układowego.

Aktywne wsparcie techniczne można włączyć w programie HP DesignJet Utility w systemie Windows lub HP Printer Monitor w systemie Mac OS X, określając częstotliwość połączeń komputera z serwerem internetowym firmy HP i częstotliwość diagnostyki. Ponadto diagnostykę można przeprowadzić w dowolnej chwili. Aby zmienić te ustawienia:

- W programie HP DesignJet Utility w systemie Windows wybierz menu **Narzędzia**, a następnie **funkcja ta nie jest dostępna w programie HP DesignJet Utility 1.0**.
- W programie HP Printer Monitor w systemie Mac OS wybierz menu **Preferencje > Monitorowanie > Włącz aktywne wsparcie HP**.

Jeśli usługa Proactive Support znajdzie jakiś problem, pojawi się alert z wyjaśnieniem problemu i zalecanym rozwiązaniem. W niektórych przypadkach rozwiązanie może zostać zastosowane automatycznie; w innych

przypadkach może zostać wyświetlona prośba o wykonanie pewnych czynności w celu rozwiązania problemu.

Program samodzielnej naprawy przez użytkownika

W ramach programu samodzielnej naprawy przez użytkownika (HP Customer Self Repair) klienci mogą uzyskać najszybszą pomoc w ramach gwarancji lub kontraktu. Firma HP wysyła części zamienne bezpośrednio do klienta (użytkownika końcowego), które można samodzielnie zamontować. W ramach tego programu użytkownik może samodzielnie wymienić części w dogodnym czasie.





Wygoda, łatwość korzystania

- Specjalista pomocy technicznej firmy HP zdiagnozuje problem i oceni, czy w celu usunięcia go jest wymagana wymiana uszkodzonego elementu sprzętowego.
- Części zamienne są wysyłane priorytetowo. Większość części dostępnych w magazynie jest wysyłana w dniu kontaktu użytkownika z firmą HP.
- Dostępny dla większości produktów firmy HP w ramach gwarancji lub kontraktu.
- Dostępny w większości krajów.

Aby uzyskać więcej informacji na temat usługi samodzielnej naprawy przez użytkownika, zobacz <http://www.hp.com/go/selfrepair>.

Kontakt z pomocą techniczną HP

Pomoc techniczna HP jest dostępna za pośrednictwem telefonu lub wiadomości błyskawicznych. Co zrobić przed skontaktowaniem się:

- Zapoznaj się z sugestiami rozwiązywania problemów podanymi w tym przewodniku.
- Przejrzyj dokumentację odpowiedniego sterownika.
- Jeżeli masz zainstalowane sterowniki i oprogramowanie RIP innych producentów, zapoznaj się z ich dokumentacją.
- Jeżeli skontaktujesz się z jednym z biur firmy HP, przygotuj następujące informacje w celu ułatwienia nam szybkiej odpowiedzi na pytania:
 - Używane urządzenie (numer produktu i numer seryjny, znajdujący się na etykiecie z tyłu urządzenia),
 - Jeśli na panelu sterowania jest wyświetlany kod błędu, zanotuj go; zobacz [Komunikaty o błędach wyświetlane na panelu sterowania na stronie 195](#).
 - Identyfikator serwisowy urządzenia: na panelu sterowania naciśnij kolejno ikony , ,  i .
 - Używany komputer,
 - Używane oprogramowanie i wyposażenie specjalne (np. bufory druku, sieci, przełączniki, modemy lub specjalne sterowniki),

- Używany kabel (numer katalogowy) i miejsce jego zakupu,
- Nazwa i wersja używanego oprogramowania,
- Jeśli to możliwe, wydrukuj następujące raporty za pomocą panelu sterowania; obsługa z centrum pomocy technicznej może poprosić Cię o przysłanie ich faksem lub pocztą e-mail: Configuration (Konfiguracja), Usage Report (Raport o użytkowaniu) i wszystkie strony informacji serwisowych (zobacz [Wydruki wewnętrzne drukarki na stronie 14](#)). Możesz też we wbudowanym serwerze internetowym przejść do opcji **Pomoc techniczna > Serwis > Informacje o drukarce > Wszystkie strony**.

Jak skontaktować się z Pomocą techniczną HP

Najnowsze informacje związane z produktem i pomoc na czacie można uzyskać pod adresem <http://www.hp.com/go/getsupport>.

Oprócz tego pomoc można uzyskać przy użyciu smartfonu, używając aplikacji HP Support Center Mobile App: http://www8.hp.com/us/en/products/smart-phones-handhelds-calculators/mobile-apps/app_details.html?app=tcm:245-1163163&platform=tcm:245-1163164.

Numer telefonu pomocy technicznej firmy HP jest dostępny w sieci Web: odwiedź witrynę http://welcome.hp.com/country/us/en/wwcontact_us.html.

23 Specyfikacje drukarki

- [Specyfikacje funkcji](#)
- [Specyfikacje drukowania dla urządzeń przenośnych](#)
- [Specyfikacje fizyczne](#)
- [Specyfikacje pamięci](#)
- [Specyfikacje zasilania](#)
- [Specyfikacje środowiskowe](#)
- [Specyfikacje akustyczne](#)

Specyfikacje funkcji

Tabela 23-1 Wkłady atramentowe HP 727

Głowica drukująca	Jedna głowica drukująca ze zdublowanymi dyszami do matowej czerni
Kasety z atramentem	Kasety zawierające 40 ml atramentu: szary, czarny fotograficzny, czarny matowy, żółty, purpurowy i błękitny Kasety zawierające 130 ml atramentu: szary, czarny fotograficzny, czarny matowy, żółty, purpurowy i błękitny

Tabela 23-2 Rozmiary papieru

	Minimum	Maksimum
Szerokość rolki	279 mm	914 mm
Długość roli		91 m
Średnica rolki		140 mm
Waga rolki		11,9 kg
Szerokość arkusza	210 mm	914 mm
Długość arkusza	279 mm	1676 mm
Grubość papieru w rolce		0,5 mm
Grubości papieru w arkuszach		0,5 mm
Waga papieru	60 g/m ²	328 g/m ²

*maksymalnie 0,6 mm w przypadku wydruku na tacę układarki w trybie ręcznym.

Tabela 23-3 Rozdzielczości drukowania

Jakość druku	Maksimum szczegółów	Język grafiki	Rozdzielczość renderowania (ppi)	Rozdzielczość drukowania (dpi)
Najlepsza (papier fotograficzny*)	Włączone	HP-GL/2, HP PCL3GUI	1200 × 1200	2400 × 1200
		PostScript	600 × 600	2400 × 1200
	Wyłączone	dowolny	600 × 600	1200 × 1200
Najlepsza (inny papier)	Wyłączone	dowolny	600 × 600	1200 × 1200
Normalna	Wyłączone	HP-GL/2	600 × 600	1200 × 1200
		HP PCL3GUI, PostScript	300 × 300	1200 × 1200
Szybko (papier powlekany o dużej gramaturze, fotograficzny)	Wyłączone	HP-GL/2	600 × 600	1200 × 1200
		HP PCL3GUI, PostScript	300 × 300	1200 × 1200

Tabela 23-3 Rozdzielczości drukowania (ciąg dalszy)

Jakość druku	Maksimum szczegółów	Język grafiki	Rozdzielczość renderowania (ppi)	Rozdzielczość drukowania (dpi)
Szybko (papier zwykły, powlekany, kreślarski)	Wyłączone	HP-GL/2	600 × 600	600 × 1200
		HP PCL3GUI, PostScript	300 × 300	600 × 1200
Tryb ekonomiczny	Wyłączone	dowolny	300 × 300	600 × 1200

* Aby sprawdzić listę obsługiwanych papierów, zobacz [Zamawianie papieru na stronie 151](#).

Tabela 23-4 Marginesy

Marginesy górne, prawy i lewy	5 mm
Dolny margines (krawędź tylna)	5 mm (rola)
	22 mm (arkusz)

Tabela 23-5 Precyzja mechanizmu

±0,1% określonej długości wektora lub ±0,2 mm (w zależności od tego, która wartość jest większa) w temperaturze 23°C, w przedziale wilgotności względnej od 50 do 60%, na materiałach drukarskich formatu E/A0 w trybie Najlepsza lub Normalna na folii HP Matte Film podawanej z roli.

Tabela 23-6 Obsługiwane języki graficzne

HP DesignJet	Języki
T920	HP PCL3GUI, HP-GL/2 i HP RTL, CALS G4, TIFF, JPEG, URF
T920 PS	HP PCL3GUI, HP-GL/2 i HP RTL, CALS G4, TIFF, JPEG, URF, Adobe PDF 1.7, Adobe PostScript 3
T1500	HP PCL3GUI, HP-GL/2 i HP RTL, CALS G4, TIFF, JPEG, URF
T1500 PS	HP PCL3GUI, HP-GL/2 i HP RTL, CALS G4, TIFF, JPEG, URF, Adobe PDF 1.7, Adobe PostScript 3

Specyfikacje drukowania dla urządzeń przenośnych

Tabela 23-7 Drukowanie dla urządzeń przenośnych

Drukowanie dla urządzeń przenośnych	Tak, bezpośrednio, zarówno z systemu iOS za pomocą AirPrint, jak i systemu Android za pomocą dodatku HP Print Service
Urządzenia przenośne obsługiwane przez drukowanie dla urządzeń mobilnych drukarek HP	Smartfony i tablety
Obsługiwane systemy operacyjne	iOS, Android, Windows
Wersje OS	iOS od 7.0 i Android od 4.4, dowolny system Windows
Wymagania dot. łączności	Drukarka i urządzenie mobilne muszą korzystać z tej samej sieci
Obsługiwane formaty plików	PDF, JPEG

Tabela 23-8 Drukowanie z poczty e-mail

Obsługiwane urządzenia przenośne	Smartfony, tablety, komputery PC
Obsługiwane systemy operacyjne	Każde, o ile obsługują pocztę e-mail
Wymagania dot. łączności	Połączenie z chmurą
Funkcje chmury	Zdalne drukowanie za pomocą poczty e-mail
Obsługiwane formaty plików	PDF, JPEG, TIFF
Maksymalny rozmiar pliku	10 MB

Specyfikacje fizyczne

Tabela 23-9 Specyfikacje fizyczne drukarki

	HP DesignJet z serii T920	HP DesignJet z serii T1500
Waga	87 kg	88 kg
Szerokość	1399 mm	1399 mm
Głębokość	916 mm (układarka i kosz otwarte) 693 mm (układarka i kosz zamknięte)	916 mm (układarka i kosz otwarte) 693 mm (układarka i kosz zamknięte)
Wysokość	1110 mm (układarka i panel sterowania zainstalowane) 950 mm (układarka i panel przedni złożone)	1110 mm (układarka i panel sterowania zainstalowane) 950 mm (układarka i panel przedni złożone)

Specyfikacje pamięci

Tabela 23-10 Specyfikacje pamięci

HP DesignJet	Fizyczna pamięć DRAM	Dedykowana pamięć przetwarzania plików	Dysk twardy
Seria T920	1 GB	64 GB	320 GB
Seria T1500	1 GB	128 GB	320 GB

Specyfikacje zasilania

Tabela 23-11 Parametry zasilania drukarki

Źródło	prąd zmienny 100-240 V \pm 10%, automatyczne dopasowanie zakresu
Częstotliwość	50-60 Hz
Natężenie	< 4,2 A
Zużycie	< 330 W

Specyfikacje środowiskowe

Tabela 23-12 Specyfikacje środowiska pracy drukarki

Temperatura podczas pracy	5 do 40°C
Zalecana temperatura podczas pracy	od 15°C do 35°C, w zależności od rodzaju papieru
Temperatura przechowywania	-25 do 55°C
Zalecana wilgotność podczas pracy	od 20% do 80% RH w zależności od typu papieru
Wilgotność podczas przechowywania	od 0 do 95% RH

Specyfikacje akustyczne

Specyfikacja akustyczna drukarki (według normy ISO 9296).

Tabela 23-13 Specyfikacja akustyczna drukarki

Poziom mocy dźwięku w stanie beczynności	< 5,0 B (A)
Poziom mocy akustycznej podczas pracy	6,3 B (A)
Ciśnienie akustyczne w stanie beczynności w bezpośrednim sąsiedztwie	\leq 32 dB (A)
Ciśnienie akustyczne podczas pracy w bezpośrednim sąsiedztwie	46 dB (A)

Glosariusz

Adres IP

Może oznaczać adres IPv4 (najprawdopodobniej) lub adres IPv6.

Adres IPv4

Unikatowy identyfikator określający dany węzeł w sieci IPv4. Adres IPv4 składa się z czterech liczb całkowitych rozdzielonych kropkami. Większość sieci na świecie korzysta z adresów IPv4.

Adres IPv6

Unikatowy identyfikator określający dany węzeł w sieci IPv6. Adres IPv6 składa się maksymalnie z 8 grup cyfr szesnastkowych rozdzielonych dwukropkami. Każda grupa zawiera maksymalnie 4 cyfry szesnastkowe. Tylko kilka nowych sieci na świecie korzysta z adresów IPv6.

Adres MAC

Adres kontroli dostępu do nośnika (Media Access Control): unikatowy identyfikator służący do określania danego urządzenia w sieci. Jest to identyfikator niższego poziomu niż adres IP. Dlatego urządzenie może mieć i adres MAC, i adres IP.

AirPrint

Technologia stosowana w urządzeniach iPod Touch, iPhone, iPad i (opcjonalnie) w systemach Mac OS X 10.7 i nowszych, która umożliwia natychmiastowe drukowanie na drukarce w tej samej sieci bez potrzeby używania sterownika przeznaczonego do tego urządzenia.

AppleTalk

Pakiet protokołów, który został opracowany przez firmę Apple Computer w 1984 r. do użycia w sieciach komputerowych. Obecnie firma Apple zaleca jednak sieci TCP/IP i Bonjour. Drukarki HP DesignJet nie obsługują już protokołu AppleTalk.

Bonjour

Nazwa handlowa firmy Apple Computer dla implementacji architektury specyfikacji niewymagającej konfiguracji IETF, czyli technologii sieci komputerowych używanej w systemach operacyjnych Mac OS X firmy Apple od wersji 10.2. Ta technologia służy do odnajdowania usług dostępnych w sieci lokalnej. Poprzednio nosiła ona nazwę Rendezvous.

Dokładność kolorów

Możliwość drukowania kolorów maksymalnie zgodnych z kolorami oryginalnego obrazu z uwzględnieniem ograniczonej palety kolorów wszystkich urządzeń i braku fizycznej możliwości precyzyjnego dopasowania niektórych kolorów.

Dysza

Jeden z wielu małych otworów w głowicy drukującej, przez który atrament jest nakładany na papier.

ESD

Wyładowanie elektrostatyczne. Elektryczność statyczna jest spotykana każdego dnia. To iskra przeskakująca przy dotknięciu drzwi samochodu i zjawisko przyklejania się ubrań do ciała. Mimo że kontrolowana elektryczność statyczna ma kilka pożytecznych zastosowań, niekontrolowane wyładowania elektrostatyczne stanowią jedno z głównych zagrożeń dla produktów elektronicznych. Dlatego podczas konfigurowania drukarki lub korzystania z urządzeń wrażliwych na wyładowania elektrostatyczne należy podejmować pewne środki ostrożności, aby zapobiec uszkodzeniu

tych urządzeń. Uszkodzenia tego typu mogą skrócić czas eksploatacji urządzenia. Jedną z metod minimalizowania niekontrolowanych wyładowań elektrostatycznych, a więc i redukcji możliwości wystąpienia uszkodzeń tego typu, jest dotyknięcie dowolnej zewnętrznej i uziemionej części drukarki (głównie części metalowych) przed rozpoczęciem używania urządzeń wrażliwych na wyładowania elektrostatyczne (takich jak głowica drukująca lub kasety z atramentem). Ponadto w celu zredukowania częstotliwości generowania ładunków elektrostatycznych na ciele należy unikać pracy w pomieszczeniach z dywanami i ograniczyć do minimum ruchy ciała podczas pracy z urządzeniami wrażliwymi na wyładowania elektrostatyczne. Należy też unikać pracy w środowiskach o niskiej wilgotności.

Ethernet

Popularna technologia sieci komputerowych stosowana w sieciach lokalnych.

Fast Ethernet

Sieć Ethernet umożliwiająca przesyłanie danych z szybkością do 100 000 000 bitów na sekundę. Interfejsy Fast Ethernet umożliwiają negocjowanie niższych szybkości, gdy jest wymagana zgodność ze starszymi urządzeniami Ethernet.

Gama

Zakres wartości kolorów i nasycenia, które można uzyskać na urządzeniu wyjściowym, takim jak drukarka lub monitor.

Gigabit Ethernet

Sieć Ethernet umożliwiająca przesyłanie danych z szybkością do 1 000 000 000 bitów na sekundę. Interfejsy Gigabit Ethernet umożliwiają negocjowanie niższych szybkości, gdy jest wymagana zgodność ze starszymi urządzeniami Ethernet.

Głowica drukująca

Wymienny składnik drukarki, który pobiera atrament w jednym lub kilku kolorach z odpowiednich kaset z atramentem i przenosi go na papier za pomocą kłastera dysz.

HP-GL/2

HP Graphics Language 2: język zdefiniowany przez firmę HP służący do opisu grafiki wektorowej.

HP RTL

HP Raster Transfer Language (język przesyłania rastrowego): język zdefiniowany przez firmę HP służący do opisu grafiki rastrowej (map bitowych).

ICC

International Color Consortium — grupa firm, które uzgodniły powszechne standardy profili kolorów.

IPSec

Zaawansowany mechanizm zabezpieczania sieci polegający na uwierzytelnianiu i szyfrowaniu pakietów IP wysyłanych między węzłami sieci. Dla każdego węzła sieci (komputera lub urządzenia) istnieje konfiguracja IPSec. Aplikacje zwykle nie wykrywają korzystania z mechanizmu IPSec.

Kaseta z atramentem

Wymienny element drukarki, w którym jest przechowywany atrament określonego koloru dostarczany do głowicy drukującej.

LED

Dioda emitująca światło (Light-Emitting Diode): urządzenie półprzewodnikowe emitujące światło w odpowiedzi na stymulację elektryczną.

Model koloru

System reprezentacji kolorów przez liczby, np. RGB lub CMYK.

Obcinarka

Składnik drukarki przesuwający się do tyłu i do przodu płyty dociskowej w celu obcinania papieru.

Oprogramowanie układowe

Oprogramowanie sterujące funkcjami drukarki, które jest w sposób prawie trwały przechowywane w drukarce (można je aktualizować).

Papier

Cienki, płaski materiał, na którym można pisać lub drukować; zazwyczaj wykonany z pewnego rodzaju włókien, które są rozcierane, suszone i prasowane.

Płyta dociskowa

Płaska powierzchnia w drukarce, nad którą przesuwa się papier podczas drukowania.

Port hosta USB

Prostokątne gniazdo USB, takie jak w komputerach. Drukarka może sterować urządzeniami USB podłączonymi do takiego portu. Drukarka jest wyposażona w dwa porty hosta USB, które służą do sterowania akcesoriami i napędami USB Flash.

Port urządzeń USB

Kwadratowe gniazdo USB na urządzeniach USB, za pośrednictwem którego komputer może sterować urządzeniem. Aby drukować na drukarce z komputera za pośrednictwem interfejsu USB, należy podłączyć komputer do portu urządzeń USB drukarki.

Przestrzeń kolorów

Model koloru, w którym każdy z kolorów jest reprezentowany przez określony zestaw liczb. Wiele różnych przestrzeni kolorów może wykorzystywać ten sam model koloru: na przykład w monitorach z zasady jest wykorzystywany model koloru RGB, jednak mają one różne przestrzenie kolorów, ponieważ określony zestaw liczb modelu RGB daje w wyniku różne kolory na różnych monitorach.

Sieć

Sieć do zestaw połączeń do przekazywania danych między komputerami i urządzeniami. Każde urządzenie może komunikować się z innym urządzeniem w tej samej sieci. Dzięki temu można przesyłać dane między komputerami i urządzeniami, a także udostępniać urządzenia, takie jak drukarki, wielu komputerom.

Spójność kolorów

Możliwość uzyskiwania takich samych kolorów z konkretnego zadania drukowania na kolejnych wydrukach i różnych drukarkach.

Sterownik drukarki

Oprogramowanie konwertujące zadanie drukowania w formacie ogólnym na dane odpowiednie dla danej drukarki.

TCP/IP

Protokół sterowania transmisją/protokół internetowy (Transmission Control Protocol/Internet Protocol): protokoły komunikacyjne, na których jest oparty Internet.

Trzpień obrotowy

Pręt podtrzymujący rolkę papieru używany do drukowania.

USB

Uniwersalna magistrala szeregową (Universal Serial Bus): standardowa magistrala szeregową służąca po podłączenia urządzeń do komputerów. Drukarka obsługuje interfejs USB Hi-Speed (czasem nazywany USB 2.0).

USB Hi-Speed

Wersja interfejsu USB (czasem nazywana USB 2.0), która działa 40 razy szybciej niż pierwsza wersja interfejsu USB, ale jest z nim zgodna. Większość obecnych komputerów korzysta z interfejsu USB Hi-Speed.

We/Wy

Wejście/Wyjście: termin opisujący przekazywanie danych między urządzeniami.

Indeks

- A**
 - Acrobat, drukowanie z 110
 - Adres IP 37, 45
 - akcesoria
 - zamawianie 152
 - akcja wykonywana w przypadku niezgodności papieru 24
 - aktualizacja oprogramowania 148
 - aktualizacja oprogramowania układowego 146
 - konfiguracja 22
 - konfiguracja ręczna 23
 - alerty
 - błędy 193
 - ostrzeżenia 193
 - włączanie i wyłączanie 27
 - atrament
 - oszczędne używanie 83
 - pobór 128
 - AutoCAD, drukowanie z 112
 - automatyczne wyłączanie 45
- B**
 - bezpieczne usuwanie plików 148
 - brak obiektów w dokumencie PDF 180
 - brak papieru na liście 155
- C**
 - Centrum Obsługi Klienta HP 200
 - Centrum Obsługi Klientów 200
 - czarno-białe 103
 - czas oczekiwania na tryb uśpienia 45
 - czas odbioru
 - zmiana 64
 - czas schnięcia
 - zmiana 64
 - czyszczenie drukarki 145
 - czyszczenie dysku 149
 - czyszczenie płyty 176
- D**
 - dokładność długości linii 173
 - drukarka, modele 4
 - drukarka nie drukuje 189
 - drukarka z wieloma rolami [T1500] 66
 - drukowanie 68
 - drukowanie bez nadzoru [T1500] 83
 - drukowanie całą noc [T1500] 83
 - Drukowanie dla urzędzeń przenośnych 13, 87, 207
 - Drukowanie dla urzędzeń przenośnych i usługi sieciowe wstęp 13
 - Drukowanie dla urzędzeń przenośnych na drukarce HP DesignJet 87
 - drukowanie pocztą e-mail 88
 - włącz 13
 - drukowanie z
 - HP Utility [T1500] 70
 - napęd flash USB 69
 - sterownik drukarki 72
 - wbudowany serwer internetowy [T1500] 70
 - drukowanie za pośrednictwem poczty e-mail 88
 - drukowanie zdalne
 - ustawianie preferencji 23
 - Drukowanie z poczty e-mail 207
 - drukowanie z systemu iOS przy użyciu usługi AirPrint 85
 - dwie role [T1500] 66
 - dysk DVD HP Start-up Kit 3
 - Dział obsługi klientów firmy HP 200
- E**
 - elementy drukarki 7
 - Emulacja PANTONE 104
 - ewidencjonowania danych za pośrednictwem poczty e-mail 128
 - ewidencjonowanie 127
- F**
 - funkcje drukarki 6
- G**
 - głośność głośnika 46
 - głowica drukująca
 - czyszczenie; oczyszczanie 186
 - informacje 135
 - komunikaty o stanie 187
 - nie można włożyć 185
 - specyfikacja 205
 - stan 135
 - usuwanie 136
 - wstawianie 139
 - wymiana, ponowna instalacja 185
 - wyrównywanie 186
 - zamawianie 151
 - główne elementy drukarki 7
 - główne funkcje drukarki 6
 - grubość linii 170
- H**
 - HP Connected
 - wyłączanie 29
 - HP-GL/2 47
 - HP Proactive Support 201
 - HP Start-up Kit 201
 - HP Utility
 - dostęp 44
 - język 45
 - nie można uzyskać dostępu 191

- I
 - identyfikator konta [T1500]
 - wymaganie 29
 - informacje o użytkowaniu
 - włączanie i wyłączanie 26
 - Instalacja serwera HP 201
 - IPSec 18
 - IPv6 17
- J
 - jakość, wysoka 78
 - jakość druku
 - wybierz 72
 - jasność panelu sterowania 46
 - język 44
 - języki graficzne 206
- K
 - kalibracja
 - kolory 99
 - kaseta z atramentem
 - informacje 131
 - komunikaty o stanie 185
 - konserwacja 145
 - nie można włożyć 185
 - specyfikacja 205
 - stan 131
 - usuwanie 131
 - wstawianie 133
 - zamawianie 151
 - kolejka zadań
 - panel przedni 90
 - Wbudowany serwer internetowy 93
 - kolory
 - blaknięcie 179
 - CMYK 99
 - emulacja 104
 - emulacja drukarki 102
 - kalibracja 99
 - korzyści 99
 - niedokładność 178
 - opcje regulacji 102
 - profil 99
 - RGB 99
 - kompensacja czarnych punktów 108
 - komunikacja z komputerem
 - problemy z komunikacją między komputerem a drukarką 190
 - komunikaty o błędach
 - dziennik 198
 - panel przedni 195
 - konfiguracja sieci 31
 - konfigurowanie 46
 - kontrola dostępu 28
 - korzystanie z niniejszej instrukcji 3
 - koszyk 62
 - problemy z odbiorem 163
- L
 - linie cięcia [T1500] 80
- Ł
 - ładowanie papieru
 - arkusz 57
 - brak papieru na liście 155
 - nie można załadować 154
 - nie można załadować arkusza 154
 - nie można załadować roli 154
 - porada ogólna 50
 - rola do drukarki 53
 - rola na trzpieniu obrotowym 51
- M
 - maksimum szczegółów 79
 - marginesy 75
 - brak [T1500] 79
 - specyfikacja 206
 - metoda renderowania 107
 - Microsoft Office, drukowanie z 119
 - modele drukarek 4
 - moduł czyszczenia głowicy
 - specyfikacja 205
 - moduł rozszerzenia PostScript 152
- N
 - nakładające się linie 77
 - nie można uruchomić drukarki 189
 - nie można załadować papieru 154
 - nieostre linie 172
 - numer telefonu 203
- O
 - obcinarka
 - wyłączanie i włączanie 65
 - ochrona roli [T1500] 83
 - ochrona ról [T1500] 83
 - odcienie szarości 103
 - opcja panelu sterowania
 - akcja wykonywana w przypadku niezgodności papieru 24
 - automatyczne wyłączanie 46
 - czas oczekiwania 83
 - czas oczekiwania na tryb uśpienia 45
 - czas odbioru 64
 - czas schnięcia 64
 - czyszczenie głowicy drukującej 186
 - dostosowywanie przesuwania papieru 168, 169
 - drukowanie informacji o papierze 63
 - drukowanie konfiguracji połączeń 192
 - drukowanie obrazu diagnostycznego 181
 - emulacja drukarki 108
 - Emulacja PANTONE 108
 - głośność głośnika 46
 - informacje o głowicach drukujących 135
 - jakość druku 73
 - jasność wyświetlacza 46
 - język 44
 - kalibracja kolorów 100
 - kalibracja przesuwu papieru 168
 - kolor/skala szarości 108
 - kompensacja czarnych punktów 108
 - kreator połączeń 22, 192
 - maksimum szczegółów 79
 - metoda renderowania 108
 - modyfikowanie konfiguracji 47
 - obcinarka 65
 - ochrona roli 83
 - opcje przełączania rol 24
 - opcje zagnieżdżania 25
 - oprogramowanie narzędziowe drukarki 191
 - połączenie internetowe 22
 - profil źródła CMYK 108
 - profil źródła RGB 108
 - przesuwanie papieru 64
 - resetowanie przesuwu papieru 169
 - rozmiar papieru 73

- scalanie 77
- stan kalibracji 100
- tryb ekonomiczny 78
- włączanie linii cięcia 80
- wybór jednostek 46
- wybór języka graficznego 48
- wyładowywanie papieru 57
- wymiana głowicy drukującej 136
- wymiana wkładów atramentowych 132
- wyrównywanie głowicy drukującej 187
- wysuwanie i obcinanie strony 65
- zezwalanie na EWS (wbudowany serwer internetowy) 191
- zmiana rozmiaru 77
- opcje przełączania rol [T1500] 24
- oprogramowanie 12
- oprogramowanie drukarki 12
 - odinstalowywanie w systemie Mac OS X 20
 - odinstalowywanie w systemie Windows 19
- oszczędzanie
 - na atramencie 83
 - na papierze 81
- P**
- pakiety HP Care Pack 201
- panel przedni 9
 - jasność 46
 - jednostki 46
 - język 44
 - kolejka zadań 90
 - podgląd zadania 90
- papier
 - brak papieru na liście 155
 - drukowanie na załadowanym papierze 76, 156
 - kalibrowanie przesuwu papieru 168
 - komunikaty o błędzie ładowania 155
 - konserwacja 64
 - nie można załadować 154
 - niepłaski 174
 - niepoprawne obcinanie 164
 - niepoprawny komunikat o braku papieru 163
 - oszczędne używanie 81
 - pobór 128
 - podawanie i obcinanie 65
 - poluzowana rola na trzpieniu obrotowym 164
 - posuw 65
 - problemy z odbiorem w koszu 163
 - przesunięcie 63
 - przytrzymywanie przez drukarkę 164
 - rozmiar 73
 - rozmiary (maks. i min.) 205
 - ustawienia wstępne 62
 - wstępne ustawienia pobierania 62
 - wybieranie rodzaju 76
 - Wydruk na niewłaściwym papierze 156
 - wyświetlanie informacji 62, 63
 - zacięcie na płycie 158
 - zacięcie w układarce 163
- papier w arkuszach ładowanie 57
- papier w roli ładowanie 53
 - ładowanie trzpienia 51
 - wyładowywanie 56
- Photoshop, drukowanie z 117
- podgląd wydruku 77
- podgląd zadania
 - panel przedni 90
 - Wbudowany serwer internetowy 94
- podłączanie drukarki
 - ogólne 17
 - sieć systemu Mac OS X 19
 - sieć Windows 18
- połączenie internetowe
 - konfiguracja 22
 - konfiguracja ręczna 22
 - rozwiązywanie problemów 192
- porty 9
- porty komunikacyjne 9
- porysowane wydruki 175
- powiadomienia e-mail 27
- powolne drukowanie 190
- precyzja mechanizmu 206
- preferencje, sterownik systemu Windows 30
- preferencje sterownika 30
- problemy z jakością druku
 - białe plamy 177
 - czarny atrament odchodzi 176
 - dolna część wydruku 177
 - grubość linii 170
 - krawędzie ciemniejsze, niż oczekiwano 176
 - kreator 167
 - nieciągłe linie 172
 - nieostre linie 172
 - niepoprawne długości linii 173
 - ogólne 167
 - papier nie jest płaski 174
 - pasmowanie 169
 - pionowe linie w innych kolorach 177
 - poziome linie 169
 - przesunięte kolory 171
 - roztarcie 175
 - rysy 175
 - schodkowa linia 171
 - schodkowe lub nieostre krawędzie 176
 - ślady atramentu 175
 - ziarnistość 173
- problemy z ładowaniem papieru 154
- problemy z obrazem
 - brak obiektów 180
 - problemy związane z plikiem PDF 180
 - ucięty obraz 179
 - ucięty u dołu 179
- problemy z pasmami 168
- Program samodzielnej naprawy przez użytkownika 202
- protokoły, sieć 36
- przedłużenie gwarancji 201
- przemieszczanie drukarki 145
- przeskalowanie wydruku 76
- przesunięte kolory 171
- przydatność papieru 24
- R**
- regulacja głośności 46
- rodzaje papieru 151
- rozdzielczości drukowania 205
- rozmiar strony 73
- roztarte wydruki 175

rozwiązywanie problemów z drukowaniem dla urządzeń przenośnych 192
rozwiązywanie problemów z siecią 33

S

schodkowa linia 171
sieci
 protokoły 36
 szybkość łącza 40
 ustawienia zabezpieczeń 38
skalowanie wydruku 76
składowanie drukarki 145
specyfikacje
 akustyczne 208
 atrament 205
 drukowanie dla urządzeń przenośnych 207
 drukowanie pocztą e-mail 207
 dysk twarde 208
 fizyczne 207
 funkcje 205
 języki graficzne 206
 marginesy 206
 pamięć 208
 precyzja mechanizmu 206
 przenośne 207
 rozdzielczości drukowania 205
 rozmiar papieru 205
 środowisko 208
 zasilanie 208
specyfikacje akustyczne 208
specyfikacje drukowania dla urządzeń przenośnych 207
specyfikacje dysku twardego 208
specyfikacje fizyczne 207
specyfikacje funkcji 205
specyfikacje pamięci 208
specyfikacje środowiskowe 208
specyfikacje zasilania 208
sprawdzanie systemu plików 193
stan drukarki 145
stan IPSEC 39
stan zapory 39
statystyka
 kasecja z atramentem 131
 pobór 127
 użycie na zadanie 128
szybkość łącza 40

Ś

środki ostrożności 2

T

tryb bezpieczny 135
tryb uśpienia 12
trzebień obrotowy 152
 ładowanie roli 51

U

ucięty dokument PDF 180
ucięty obraz 179
ucięty u dołu 179
układarka 59
usługa Proactive Support 201
usługi pomocy technicznej
 Centrum Obsługi Klienta HP 200
 Dział obsługi klientów firmy HP 200
 HP Proactive Support 201
 HP Start-up Kit 201
 instalowanie oprogramowania 201
 pakiety HP Care Pack 201
 przedłużenie gwarancji 201
 wsparcie firmy HP 202
Usługi związane z infrastrukturą
 konfiguracja 22
ustawienia protokołu DHCP 36
ustawienia protokołu DNS 37
ustawienia protokołu IPV6 37
ustawienia protokołu TCP/IP 36
ustawienia serwera proxy 38
ustawienia sieciowe 46
usuwanie pliki bezpiecznie 148
usuwanie plików, bezpieczne 148

W

Wbudowany serwer internetowy
 dostęp 44
 język 45
 kolejka zadań 93
 nie można uzyskać dostępu 191
 podgląd zadania 94
 statystyki użytkownika 127
 użycie na zadanie 128
widok z przodu 7
widok z tyłu 8
więcej przebiegów 79
wsparcie firmy HP 202

wstrzymanie ze względu na papier
 komunikat 157
 włączanie/wyłączanie 157
wyblakłe kolory 179
wydruk diagnostyki obrazu 180
wydruki wewnętrzne 14
wydruk roboczy 77
wyładowywanie papieru
 rola 56

Z

zabezpieczenia 28
 ustawienia sieciowe 38
Zabezpieczenia drukarki 48
zadanie drukowania
 zagnieżdżanie [T1500] 81
zagnieżdżanie [T1500] 81
włączanie i wyłączanie 25
zamawianie
 akcesoria 152
 głowica drukująca 151
 kasety z atramentem 151
 papier 151
zarządzanie kolorami
 opcje 101
 proces 99
 za pomocą wbudowanego serwera internetowego [T1500] 107
 ze sterowników 101
 ze sterowników PS 104
 z panelu sterowania 108
zasilanie
 wyłączanie i włączanie 13
zestaw adaptera trzebiecia 152
zestawy konserwacyjne 148
ziarnistość 173