

# Podręcznik Użytkownika

ADS-2400N  
ADS-2800W  
ADS-3000N  
ADS-3600W

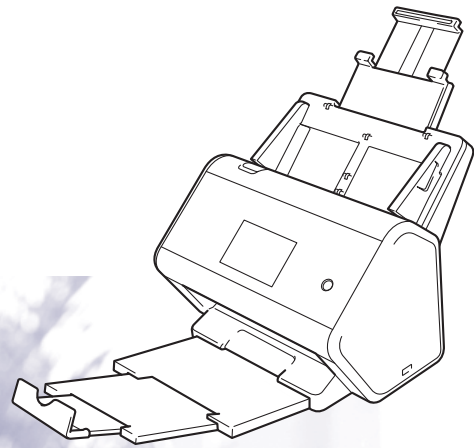

# Numery telefonów do firmy Brother

## WAŻNE

---

Aby uzyskać pomoc techniczną, należy zadzwonić na numer telefonu firmy w kraju, w którym urządzenie zostało zakupione. Połączenie musi zostać nawiązane **z obszaru** tego kraju.

---

Zarejestruj produkt w trybie online na stronie

[www.brother.com/registration](http://www.brother.com/registration)

Rejestrując produkt w firmie Brother, użytkownik zostanie zapisany jako pierwotny właściciel produktu.

Rejestracja w firmie Brother:

- może służyć jako potwierdzenie daty zakupu w przypadku zagubienia dowodu zakupu;
- może wspierać roszczenie ubezpieczeniowe w przypadku utraty produktu objętej ubezpieczeniem; oraz
- ułatwia nam powiadamianie użytkowników o udoskonaleniach produktu oraz ofertach specjalnych.

Zarejestruj produkt w trybie online na stronie [www.brother.com/html/registration](http://www.brother.com/html/registration)

## FAQ (często zadawane pytania)

---

Brother Solutions Center to kompleksowe centrum pomocy dla klientów posiadających urządzenia firmy Brother. Są tam dostępne do pobrania najnowsze dokumenty dotyczące oprogramowania i dla użytkownika, a także często zadawane pytania i wskazówki dotyczące rozwiązywania problemów. Dzięki nim nauczysz się, jak najlepiej użytkować swój produkt Brother.

[support.brother.com](http://support.brother.com)

## INFORMACJA

---

- Na stronie są dostępne aktualne sterowniki do urządzeń Brother.
  - Aby oprogramowanie urządzenia było zawsze aktualne, należy regularnie pobierać aktualizacje oprogramowania sprzętowego ze strony internetowej.
-

## Obsługa klienta

### Podręczniki użytkownika i gdzie można je znaleźć

Jaki podręcznik?	Co zawiera?	Gdzie można znaleźć?
<b>Podręcznik szybkiej obsługi</b>	Postępuj zgodnie z instrukcjami konfiguracji urządzenia oraz instalacji sterowników i oprogramowania dla użytkowanego systemu operacyjnego i typu połączenia.	Wydrukowany / w opakowaniu
<b>Przewodnik Bezpieczeństwa Produktu</b>	Przed skonfigurowaniem urządzenia należy najpierw przeczytać ten przewodnik. Informacje na temat używanego systemu operacyjnego i typu połączenia można znaleźć w tym przewodniku.	Wydrukowany / w opakowaniu
<b>Podręcznik użytkownika</b>	Zapoznaj się z informacjami o operacjach skanowania i funkcjach zabezpieczeń, z instrukcjami dotyczącymi przeprowadzania rutynowych czynności oraz wskazówkami w zakresie rozwiązywania problemów.	Plik PDF / Brother Solutions Center <sup>1</sup>
<b>Instrukcja obsługi dla sieci</b>	Ten podręcznik zawiera przydatne informacje o ustawieniach sieci Ethernet oraz ustawieniach zabezpieczeń w urządzeniach Brother. Znajdują się w nim także informacje o protokołach obsługiwanych przez urządzenie oraz szczegółowe wskazówki dotyczące rozwiązywania problemów.	Plik PDF / Brother Solutions Center <sup>1</sup>
<b>Przewodnik Usług Internetowych (ADS-2800W/ADS-3600W)</b>	Ten podręcznik zawiera przydatne informacje dotyczące uzyskiwania dostępu do usług internetowych z urządzenia Brother, a także pobierania obrazów i przesyłania plików bezpośrednio do usług internetowych.	Plik PDF / Brother Solutions Center <sup>1</sup>
<b>Mobile Print/Scan Guide for Brother iPrint&amp;Scan (Przewodnik po drukowaniu i skanowaniu przenośnym za pomocą aplikacji Brother iPrint&amp;Scan) (ADS-2800W/ADS-3600W)</b>	Ten przewodnik przedstawia sposób użycia urządzenia Brother do skanowania i drukowania z urządzenia mobilnego podłączonego do sieci Wi-Fi.	Plik PDF / Brother Solutions Center <sup>1</sup>
<b>Brother Image Viewer Guide for Android™ (Przewodnik po aplikacji Brother Image Viewer dla systemu Android™)</b>	Ten podręcznik zawiera przydatne informacje o korzystaniu z urządzenia mobilnego z systemem Android™ w celu wyświetlania i edytowania dokumentów zeskanowanych za pomocą urządzenia Brother.	Plik PDF / Brother Solutions Center <sup>1</sup>
<b>Brother ScanViewer Guide for iOS/OS X (Przewodnik po aplikacji Brother ScanViewer dla systemu iOS/OS X)</b>	Ten podręcznik zawiera przydatne informacje o korzystaniu z urządzenia przenośnego z systemem iOS lub komputera Macintosh w celu wyświetlania i edytowania dokumentów zeskanowanych za pomocą urządzenia Brother i zapisanych w aplikacji iCloud.	Plik PDF / Brother Solutions Center <sup>1</sup>

<sup>1</sup> Zapraszany do odwiedzenia strony Brother Solutions Center: [support.brother.com](http://support.brother.com)

# Wprowadzenie

Funkcje		Aplikacje	Co można zrobić?	Gdzie można znaleźć więcej informacji?
Skanowanie do komputera	Skan do obrazu	ControlCenter4 (Windows®) ControlCenter2 (Macintosh)	Zeskanować dokument bezpośrednio do programu graficznego w celu obróbki obrazu.	<p>Skanowanie z poziomu panelu sterowania urządzenia:</p> <ul style="list-style-type: none"> <li>■ Tryb domowy: <i>Zapisywanie zeskanowanych dokumentów na komputerze w trybie domowym</i> na stronie 150</li> <li>■ Tryb zaawansowany: <i>Zapisywanie zeskanowanych dokumentów na komputerze w trybie zaawansowanym</i> na stronie 153</li> </ul> <p>Skanowanie z poziomu aplikacji ControlCenter4 (Windows®):</p> <ul style="list-style-type: none"> <li>■ Tryb domowy: <i>Skanowanie podstawowe</i> na stronie 79</li> <li>■ Tryb zaawansowany: <i>Skanowanie podstawowe</i> na stronie 86</li> </ul> <p>Skanowanie z poziomu aplikacji ControlCenter2 (Macintosh): <i>Skan do obrazu</i> na stronie 106</p>
	Skanuj do OCR		Zeskanować dokument i przekonwertować go na tekst. Następnie tekst ten można edytować za pomocą favorite ulubionego edytora tekstu.	<p>Skanowanie z poziomu panelu sterowania urządzenia:</p> <ul style="list-style-type: none"> <li>■ Tryb domowy: <i>Zapisywanie zeskanowanych dokumentów na komputerze w trybie domowym</i> na stronie 150</li> <li>■ Tryb zaawansowany: <i>Zapisywanie zeskanowanych dokumentów na komputerze w trybie zaawansowanym</i> na stronie 153</li> </ul> <p>Skanowanie z poziomu aplikacji ControlCenter4 (Windows®):</p> <ul style="list-style-type: none"> <li>■ Tryb domowy: <i>Skanowanie podstawowe</i> na stronie 79</li> <li>■ Tryb zaawansowany: <i>Skanowanie podstawowe</i> na stronie 86</li> </ul> <p>Skanowanie z poziomu aplikacji ControlCenter2 (Macintosh): <i>Skan do OCR</i> na stronie 107</p>

Funkcje		Aplikacje	Co można zrobić?	Gdzie można znaleźć więcej informacji?
Skanowanie do komputera (ciąg dalszy)	Skanowanie do wiadomości e-mail	ControlCenter4 (Windows®) ControlCenter2 (Macintosh) (ciąg dalszy)	Zeskanować dokument do domyślnej aplikacji obsługującej pocztę e-mail w celu wysłania go jako załącznika.	<p>Skanowanie z poziomu panelu sterowania urządzenia:</p> <ul style="list-style-type: none"> <li>■ Tryb domowy: <i>Zapisywanie zeskanowanych dokumentów na komputerze w trybie domowym</i> na stronie 150</li> <li>■ Tryb zaawansowany: <i>Zapisywanie zeskanowanych dokumentów na komputerze w trybie zaawansowanym</i> na stronie 153</li> </ul> <p>Skanowanie z poziomu aplikacji ControlCenter4 (Windows®):</p> <ul style="list-style-type: none"> <li>■ Tryb domowy: <i>Skanowanie podstawowe</i> na stronie 79</li> <li>■ Tryb zaawansowany: <i>Skanowanie podstawowe</i> na stronie 86</li> </ul> <p>Skanowanie z poziomu aplikacji ControlCenter2 (Macintosh): <i>Skan do e-mail</i> na stronie 108</p>
	Skan do pliku		Zeskanować dokument i zapisać go w folderze na dysku twardym w jednym z formatów plików wyszczególnionych na liście typów plików (na przykład: jako plik PDF).	<p>Skanowanie z poziomu panelu sterowania urządzenia:</p> <ul style="list-style-type: none"> <li>■ Tryb domowy: <i>Zapisywanie zeskanowanych dokumentów na komputerze w trybie domowym</i> na stronie 150</li> <li>■ Tryb zaawansowany: <i>Zapisywanie zeskanowanych dokumentów na komputerze w trybie zaawansowanym</i> na stronie 153</li> </ul> <p>Skanowanie z poziomu aplikacji ControlCenter4 (Windows®):</p> <ul style="list-style-type: none"> <li>■ Tryb domowy: <i>Skanowanie podstawowe</i> na stronie 79</li> <li>■ Tryb zaawansowany: <i>Skanowanie podstawowe</i> na stronie 86</li> </ul> <p>Skanowanie z poziomu aplikacji ControlCenter2 (Macintosh): <i>Skan do pliku</i> na stronie 109</p>

Funkcje		Aplikacje	Co można zrobić?	Gdzie można znaleźć więcej informacji?
Skanowanie do komputera (ciąg dalszy)	Skanowanie za pomocą sterownika TWAIN/WIA dla użytkowników systemu Windows®	Aplikacje obsługiwane przez sterownik TWAIN/WIA, np.: Nuance™ PaperPort™ 14SE Faksowanie i skanowanie w systemie Windows® Galeria fotografii systemu Windows®	Do skanowania można użyć programu Nuance™ PaperPort™ 14SE stanowiącego element pakietu oprogramowania Brother MFL-Pro lub inne aplikacje obsługujące specyfikacje TWAIN lub WIA.	Skanowanie przy pomocy sterownika TWAIN/WIA: <i>Skanowanie za pomocą programu Nuance™ PaperPort™ 14SE lub innej aplikacji systemu Windows® na stronie 124</i>
	Skanowanie za pomocą sterownika TWAIN/ICA dla użytkowników systemu Macintosh	Aplikacje obsługiwane przez sterownik ICA, np.: ABBYY FineReader Pro Aplikacje obsługiwane przez sterownik TWAIN/ICA, np.: Program narzędziowy Apple Pobieranie obrazów	Do skanowania należy użyć aplikacji obsługujących specyfikację TWAIN. Po zainstalowaniu pakietu oprogramowania Brother MFL-Pro do skanowania można także użyć programu Apple Pobieranie obrazów.	Skanowanie przy pomocy sterownika TWAIN: <i>Skanowanie za pomocą aplikacji TWAIN (Macintosh) na stronie 142</i>  Skanowanie przy pomocy sterownika ICA: <i>Skanowanie za pomocą aplikacji Apple Pobieranie obrazów (sterownik ICA) na stronie 146</i>
	Skanowanie WS (tylko użytkownicy systemu Windows®) (ADS-2800W/ADS-3600W)	Faksowanie i skanowanie w systemie Windows® Galeria fotografii systemu Windows®	Zeskanować dokument za pomocą protokołu Usług internetowych. Protokół Usług internetowych umożliwia skanowanie sieciowe za pomocą urządzenia i komputera pracującego w systemie Windows Vista® (SP2 lub nowszy), Windows® 7, Windows® 8 lub Windows® 8.1.	Instalowanie sterowników: <i>Instalowanie sterowników do skanowania za pośrednictwem funkcji Usługi Internetowe (Windows Vista®, Windows® 7, Windows® 8, Windows® 8.1) w Instrukcji obsługi dla sieci</i>  Skanowanie z poziomu panelu sterowania urządzenia: <i>Skanowanie za pomocą usług internetowych (Windows Vista® SP2 lub nowszy, Windows® 7, Windows® 8 i Windows® 8.1) na stronie 203</i>

Funkcje		Aplikacje	Co można zrobić?	Gdzie można znaleźć więcej informacji?
Skanowanie z panelu sterowania urządzenia	Skanowanie do USB	—	Zeskanować dokument i zapisać go na nośniku flash USB. (ADS-2800W/ADS-3600W) Ustawienia można również skonfigurować za pomocą panelu sterowania urządzenia.	<i>Zapisywanie zeskanowanych dokumentów w urządzeniu flash USB na stronie 157</i>
	Skanowanie do serwera FTP		Zeskanować dokument bezpośrednio na serwer FTP w sieci lokalnej lub w Internecie.	<i>Skanowanie dokumentów do serwera FTP na stronie 164</i>
	Skanowanie do serwera SFTP		Zeskanować dokument bezpośrednio na serwer SFTP w sieci lokalnej lub w Internecie.	<i>Skanowanie dokumentów do serwera SFTP na stronie 174</i>
	Skanowanie do usługi SharePoint		Zeskanować dokument bezpośrednio do serwera SharePoint.	<i>Skanowanie dokumentów do usługi SharePoint na stronie 194</i>
	Skanowanie do Apps (ADS-2800W/ ADS-3600W)		Skonwertować zeskanowane dane do dokumentu zgodnego z programem MS.	<i>Instrukcja obsługi dla sieci</i>
	Skanowanie do sieci (tylko użytkownicy systemu Windows®)		Zeskanować dokument bezpośrednio do udostępnionego folderu w sieci lokalnej lub w Internecie.	<i>Skanowanie dokumentów do folderu udostępnionego / lokalizacji sieciowej (Windows®) na stronie 184</i>
	Skanowanie do serwera poczty e-mail (ADS-2800W/ ADS-3600W)	—	Zeskanować dokument i wysłać go bezpośrednio z urządzenia na określony adres e-mail. Dodatkowo, z uwagi na to, że funkcja ta umożliwia przypisanie adresu e-mail do urządzenia, można z niego skorzystać w celu wysyłania dokumentów w sieci lokalnej lub przez Internet do komputerów.	<i>Wysyłanie zeskanowanych dokumentów bezpośrednio na adres e-mail (ADS-2800W / ADS-3600W) na stronie 205</i>
	Skanowanie do sieci WWW (ADS-2800W/ ADS-3600W)		Zeskanować dokument i przesłać go bezpośrednio do serwisu internetowego, np. Evernote, Dropbox, Box czy OneDrive, bez użycia komputera.	<i>Przewodnik Usług Internetowych</i>

Funkcje		Aplikacje	Co można zrobić?	Gdzie można znaleźć więcej informacji?
Z urządzeń przenośnych	Skanowanie dokumentów (Brother iPrint&Scan)	Brother iPrint&Scan	Zeskanować dokument bezpośrednio z urządzenia mobilnego z systemem Android™, iOS lub Windows® Phone bez użycia komputera.  Można pobrać i zainstalować aplikację Brother iPrint&Scan z witryny Google Play, App Store albo Sklepu Windows® Phone.	<i>Mobile Print/Scan Guide for Brother iPrint&amp;Scan (Przewodnik po drukowaniu i skanowaniu przenośnym za pomocą aplikacji Brother iPrint&amp;Scan)</i>
	Wyświetlanie lub edytowanie zeskanowanych danych (iOS/ OS X) (ADS-2800W/ ADS-3600W)	Brother ScanViewer	Przeglądać i edytować obrazy i dokumenty zeskanowane przez urządzenie Brother i zapisane w aplikacji iCloud przy użyciu urządzenia z systemem iOS lub komputera Macintosh.  Program Brother ScanViewer można pobrać z witryny App Store i zainstalować.	<i>Brother ScanViewer Guide for iOS/OS X (Przewodnik po aplikacji Brother ScanViewer dla systemu iOS/OS X)</i>
	Wyświetlanie lub edytowanie zeskanowanych danych (Android™) (ADS-2800W/ ADS-3600W)	Brother Image Viewer	Przeglądać i edytować dokumenty zeskanowane przez urządzenie Brother przy użyciu urządzenia mobilnego z systemem Android™.  Można pobrać i zainstalować aplikację Brother Image Viewer z witryny Google Play.	<i>Brother Image Viewer Guide for Android™ (Przewodnik po aplikacji Brother Image Viewer dla systemu Android™)</i>



## Można używać następujących funkcji

### Zarządzanie urządzeniem w sposób bezpieczny

Funkcja	Opis	Gdzie można znaleźć więcej informacji?
Blokada funkcji w wersji 3.0 (ADS-2800W/ADS-3600W)	Umożliwia użytkownikom wybrania funkcji, które mogą być używane przez każdego użytkownika.	<i>Blokada funkcji w wersji 3.0 (ADS-2800W/ ADS-3600W)</i> na stronie 39
Uwierzytelnianie Active Directory (ADS-2800W/ADS-3600W)	Ogranicza użycie urządzenia Brother, chyba że użytkownik poda ID użytkownika i hasło.	<i>Uwierzytelnianie Active Directory (ADS-2800W / ADS-3600W)</i> na stronie 48
Blokada ustawień (ADS-2800W/ADS-3600W)	Pozwala na uniemożliwienie użytkownikom nieznanym hasła zmiany ustawień urządzenia.	<i>Blokada ustawień (ADS-2800W / ADS-3600W)</i> na stronie 37
Uwierzytelnianie LDAP	Ogranicza użycie urządzenia Brother, chyba że użytkownik poda nazwę użytkownika i hasło.	<i>Uwierzytelnianie LDAP (ADS-2800W / ADS-3600W)</i> na stronie 49

### Ułatwianie pracy

Funkcja	Opis	Gdzie można znaleźć więcej informacji?
Skanowanie za pomocą funkcji Near Field Communication (NFC) (ADS-3600W)	Umożliwia skanowanie za pomocą ustawień zapisanych podczas rejestracji karty NFC ID w postaci skrótu.	<i>Dodawanie skrótów karty identyfikacyjnej (tylko ADS-3600W)</i> na stronie 14
BRAdmin Light (tylko system Windows®) BRAdmin Professional 3 (tylko system Windows®)	Umożliwia zarządzanie urządzeniami Brother podłączonymi do sieci. Za pomocą komputera można wyszukać urządzenia Brother w sieci, wyświetlać informacje o stanie urządzenia i zmieniać ustawienia sieci.	<i>Uruchom narzędzie BRAdmin</i> na stronie 74
Skanowanie jedнопрыцыскowe (ADS-2800W/ADS-3600W)	Umożliwia skanowanie dokumentów przy użyciu favorite ulubionych ustawień za pomocą jednego przycisku. Aby użyć tej funkcji należy utworzyć ustawienie jedнопрыцыскowe w postaci skrótu i ustawić numer skrótu na ekranie głównym.	<i>Ustawienia skrótów (ADS-2800W / ADS-3600W)</i> na stronie 10

## Oszczędzanie miejsca i zarządzanie danymi

Funkcja	Opis	Patrz
Skanowanie na serwer FTP/SFTP	Umożliwia przesyłanie zeskanowanych danych bezpośrednio na serwer FTP/SFTP bez użycia komputera. Ta funkcja ułatwia udostępnianie dużych plików danych, których nie można wysłać pocztą e-mail.	<p><i>Skanowanie dokumentów do serwera FTP na stronie 164</i></p> <p><i>Skanowanie dokumentów do serwera SFTP na stronie 174</i></p>
Skanowanie do usługi SharePoint	Umożliwia przesyłanie zeskanowanych danych bezpośrednio do usługi SharePoint bez użycia komputera.	<p><i>Skanowanie dokumentów do usługi SharePoint na stronie 194</i></p>
Skanowanie do serwera poczty e-mail (ADS-2800W/ADS-3600W)	Umożliwia skanowanie dokumentów i wysyłanie ich bezpośrednio z urządzenia na adres e-mail.	<p><i>Wysyłanie zeskanowanych dokumentów bezpośrednio na adres e-mail (ADS-2800W / ADS-3600W) na stronie 205</i></p>
Skanowanie do sieci WWW (ADS-2800W/ADS-3600W)	Umożliwia skanowanie dokumentów i przesyłanie ich bezpośrednio do serwisu internetowego.	<p><i>Przesyłanie zeskanowanych dokumentów do sieci Web (ADS-2800W / ADS-3600W) na stronie 212</i></p>
Skanowanie do sieci	Umożliwia skanowanie dokumentów i przesyłanie ich bezpośrednio do sieci.	<p><i>Skanowanie za pomocą profili Skan do sieci na stronie 192</i></p>

# Spis treści

<b>1</b>	<b>Informacje ogólne</b>	<b>1</b>
	Korzystanie z podręcznika.....	1
	Symbole i oznaczenia zastosowane w podręczniku.....	1
	Informacje o urządzeniu .....	2
	Informacje ogólne dotyczące panelu sterowania (ADS-2400N / ADS-3000N).....	3
	Informacje ogólne dotyczące panelu sterowania (ADS-2800W / ADS-3600W) .....	5
	Ekran dotykowy LCD .....	6
	Podstawowe operacje .....	9
	Ustawienia skrótów (ADS-2800W / ADS-3600W) .....	10
	Dodawanie skrótów skanowania .....	10
	Dodawanie skrótów połączenia z siecią Web.....	12
	Dodawanie skrótów aplikacji .....	13
	Dodawanie skrótów karty identyfikacyjnej (tylko ADS-3600W) .....	14
	Zmiana skrótów .....	14
	Edycja nazw skrótów .....	15
	Usuwanie skrótów .....	15
	Przywoływanie skrótów .....	15
	Dostęp do narzędzi Brother Utilities (Windows®) .....	16
	Ustawienia ogólne (ADS-2400N / ADS-3000N).....	17
	Ustawianie daty i godziny .....	17
	Ustawianie czasu uśpienia .....	21
	Wybieranie języka .....	25
	Przypisywanie funkcji skanowania do klucza urządzenia sieciowego 1-3.....	29
	Ustawienia ogólne (ADS-2800W / ADS-3600W).....	32
	Ustawianie jasności podświetlenia .....	32
	Ustawianie opóźnienia przyciemniania podświetlenia .....	32
	Ustawianie strony głównej.....	32
	Wybieranie języka .....	33
	Zapisywanie w pamięci.....	33
	Głośność sygnalizatora .....	33
	Automatyczne przełączanie na czas letni.....	34
	Czas uśpienia .....	34
	Automatyczne wyłączenie zasilania .....	35
	Wykrywanie sklejoných arkuszy .....	36
	Blokada ustawień (ADS-2800W / ADS-3600W) .....	37
	Ustawianie hasła .....	37
	Zmiana hasła .....	38
	Włączanie i wyłączenie blokady ustawień .....	38
	Blokada funkcji w wersji 3.0 (ADS-2800W/ ADS-3600W) .....	39
	Przed użyciem blokady funkcji w wersji 3.0.....	40
	Włączanie/wyłączanie blokady funkcji.....	41
	Konfigurowanie blokady funkcji w wersji 3.0 za pomocą narzędzia	
	Zarządzanie przez przeglądarkę WWW .....	42
	Ustawianie uwierzytelniania kartą dla użytkowników (dla ADS-3600W) .....	44
	Konfigurowanie i zmiana trybu użytkownika publicznego.....	44
	Przełączanie użytkowników .....	46
	Uwierzytelnianie Active Directory (ADS-2800W / ADS-3600W) .....	48
	Włączanie/wyłączanie blokady uwierzytelniania Active Directory .....	48

Uwierzytelnianie LDAP (ADS-2800W / ADS-3600W).....	49
Włączanie/wyłączanie blokady uwierzytelniania LDAP .....	49
<b>2 Specyfikacja dokumentów</b>	<b>50</b>
Akceptowalne dokumenty .....	50
Niedopuszczalne dokumenty .....	52
Pojemność ładowania .....	53
Obszar nie do perforacji .....	54
Warunki wykrywania sklejonych arkuszy .....	55
Skanowanie wsadu mieszanych dokumentów .....	55
Zalecenia dotyczące arkusza prowadzącego .....	57
<b>3 Przygotowanie do skanowania</b>	<b>58</b>
Konfigurowanie skanera .....	58
Wkładanie dokumentów .....	59
Dokumenty standardowego rozmiaru .....	59
Wizytówki .....	61
Karty plastikowe .....	63
Dokumenty dłuższe niż standardowe .....	64
Dokumenty niewydrukowane na papierze standardowego .....	65
Dokumenty z sąsiadującymi stronami .....	66
Paragony, wycinki, zdjęcia i inne dokumenty .....	66
<b>4 Przygotowanie sieci do skanowania przy użyciu komputera</b>	<b>68</b>
Przed przystąpieniem do skanowania .....	68
Przed rozpoczęciem skanowania sieciowego .....	68
Licencja sieciowa (Windows®) .....	68
Konfigurowanie skanowania sieciowego w systemie Windows® .....	68
Konfigurowanie skanowania sieciowego w systemie Macintosh .....	72
Uruchom narzędzie BRAdmin .....	74
<b>5 Przed przystąpieniem do skanowania</b>	<b>75</b>
<b>6 Skanowanie za pomocą komputera</b>	<b>76</b>
Zmiana interfejsu użytkownika programu ControlCenter4 (Windows®) .....	76
Skanowanie przy użyciu programu ControlCenter4 w trybie domowym (Windows®) .....	79
Skanowanie podstawowe .....	79
Skanowanie dokumentów za pomocą arkusza prowadzącego .....	80
Skanowanie kart plastikowych .....	82
Skanowanie dokumentów do usługi SharePoint .....	84
Skanowanie przy użyciu programu ControlCenter4 w trybie zaawansowanym (Windows®) .....	86
Skanowanie podstawowe .....	86
Skan do obrazu .....	87
Skan do OCR .....	88
Skanuj do e-mail .....	89
Skan do pliku .....	90
Zmiana ustawień domyślnych przycisku Skan .....	91
Skanowanie za pomocą arkusza prowadzącego .....	91

Skanowanie kart plastikowych.....	93
Skanowanie dokumentów do usługi SharePoint .....	95
Tworzenie karty użytkownika (tryb zaawansowany ControlCenter4) (Windows®).....	97
Tworzenie karty użytkownika.....	97
Tworzenie przycisku użytkownika w karcie użytkownika.....	98
Zmiana ustawień skanowania (ControlCenter4) (Windows®) .....	99
Skanowanie przy użyciu narzędzia ControlCenter2 (Macintosh) .....	105
Skan do obrazu .....	106
Skan do OCR .....	107
Skan do e-mail.....	108
Skan do pliku .....	109
Zmiana ustawień domyślnych przycisku Skan .....	110
Skanowanie dokumentów o określonym i nieregularnym rozmiarze za pomocą arkusza prowadzącego .....	110
Skanowanie kart plastikowych.....	112
Konfigurowanie ulubionych ustawień skanowania za pomocą programu ControlCenter2 (Macintosh) .....	114
Przycisk użytkownika.....	115
Zmiana ustawień skanowania (ControlCenter2) (Macintosh).....	118
Skanowanie za pomocą programu Nuance™ PaperPort™ 14SE lub innej aplikacji systemu Windows® .....	124
Skanowanie za pomocą programu Nuance™ PaperPort™ 14SE .....	124
Skanowanie za pomocą programu Galeria fotografii systemu Windows® lub Faksowanie i skanowanie w systemie Windows® .....	140
Użyj aplikacji ABBYY FineReader .....	141
Skanowanie za pomocą aplikacji TWAIN (Macintosh) .....	142
Skanowanie za pomocą aplikacji TWAIN (na przykład Presto! PageManager) .....	142
Ustawienia sterownika TWAIN .....	143
Skanowanie za pomocą aplikacji Apple Pobieranie obrazów (sterownik ICA).....	146
Skanowanie przy pomocy aplikacji Apple Pobieranie obrazów.....	146
Ustawienia sterownika ICA.....	148

## **7 Skanowanie za pomocą panelu sterowania 150**

Zapisywanie zeskanowanych dokumentów na komputerze w trybie domowym .....	150
Zapisywanie zeskanowanych dokumentów na komputerze w trybie zaawansowanym .....	153
Zapisywanie zeskanowanych dokumentów w urządzeniu flash USB.....	157
Zapisywanie zeskanowanych dokumentów na urządzeniach mobilnych .....	162
Skanowanie dokumentów do serwera FTP .....	164
Uruchom funkcję Zarządzanie przez przeglądarkę WWW .....	165
Konfigurowanie domyślnych ustawień FTP .....	167
Skanowanie za pomocą profili serwera FTP .....	172
Skanowanie dokumentów do serwera SFTP .....	174
Uruchom funkcję Zarządzanie przez przeglądarkę WWW .....	175
Skonfiguruj ustawienia domyślne SFTP .....	177
Skanowanie za pomocą profili serwera SFTP .....	182
Skanowanie dokumentów do folderu udostępnionego / lokalizacji sieciowej (Windows®).....	184
Uruchom funkcję Zarządzanie przez przeglądarkę WWW .....	185
Konfigurowanie domyślnych ustawień funkcji skanowania do sieci .....	187
Skanowanie za pomocą profili Skan do sieci .....	192
Skanowanie dokumentów do usługi SharePoint.....	194
Uruchom funkcję Zarządzanie przez przeglądarkę WWW .....	195
Konfigurowanie profilu Skan do SharePoint .....	197

Skanowanie za pomocą usług internetowych (Windows Vista® SP2 lub nowszy, Windows® 7, Windows® 8 i Windows® 8.1) .....	203
Konfigurowanie ustawień skanowania.....	204
Wysyłanie zeskanowanych dokumentów bezpośrednio na adres e-mail (ADS-2800W / ADS-3600W) .....	205
Wybieranie adresu e-mail z książki adresowej.....	206
Wprowadzanie adresu e-mail ręcznie .....	207
Konfigurowanie książki adresowej (ADS-2800W / ADS-3600W) .....	208
Rejestrowanie adresu e-mail .....	208
Zmiana adresu e-mail .....	208
Usuwanie adresu e-mail .....	209
Konfigurowanie grupy .....	210
Zmiana grupy .....	210
Usuwanie grupy .....	211
Przesyłanie zeskanowanych dokumentów do sieci Web (ADS-2800W / ADS-3600W) .....	212
Zmiana ustawień skanowania do komputera (Windows®) .....	213
Zmiana ustawień skanowania do komputera (Macintosh).....	220
Opcje skanowania przy użyciu ekranu dotykowego (ADS-2800W / ADS-3600W).....	227
Funkcja Pomiń pustą stronę .....	227
Dostosowanie pozycji skanowania .....	227
Określ obszar skanowania .....	227
Dostosuj jasność .....	228
Dostosowanie kontrastu .....	228
Automatyczne wykrywanie, czy dokument używa kolorów .....	228
Korekta tonu koloru .....	229
Automatyczna korekta wykrywania kolorów .....	229

## **8 Zarządzanie urządzeniem na komputerze 230**

Monitorowanie stanu urządzenia na komputerze (Windows®).....	230
Wskaźniki programu Status Monitor.....	231
Monitorowanie stanu urządzenia na komputerze (Macintosh) .....	233
Włączanie/wyłączanie funkcji automatycznego ładowania (ControlCenter2).....	234
Konfiguracja urządzenia Brother z poziomu komputera .....	235

## **9 Rutynowa obsługa konserwacyjna 239**

Czyszczenie obudowy urządzenia.....	239
Wyczyść skaner i rolki .....	241
Wymiana materiałów eksploatacyjnych .....	245
Nazwy części, numery i cykle eksploatacyjne .....	245
Sprawdź cykl wymiany materiałów eksploatacyjnych (ADS-2400N / ADS-3000N).....	246
Sprawdź cykl wymiany materiałów eksploatacyjnych (ADS-2800W / ADS-3600W) .....	249
Wymiana rolki pobierania .....	249
Wymiana rolki wstecznej .....	253
Resetowanie liczników zużycia .....	255
Zresetuj liczniki użycia (ADS-2800W / ADS-3600W) .....	258
Pakowanie i transport urządzenia.....	259

<b>10</b>	<b>Rozwiązywanie problemów</b>	<b>261</b>
	Przegląd .....	261
	Identyfikowanie problemu .....	261
	Komunikaty o błędzie i konserwacyjne .....	261
	Zacięcie dokumentu .....	266
	Problemy z obsługą i oprogramowaniem.....	268
	Informacja o urządzeniu .....	275
	Sprawdź numer seryjny (ADS-2400N / ADS-3000N) .....	275
	Sprawdź numer seryjny (ADS-2800W / ADS-3600W).....	277
	Włącz/wyłącz WLAN (ADS-2800W / ADS-3600W) .....	277
	Funkcje resetowania.....	278
	Resetowanie urządzenia (ADS-2400N / ADS-3000N) .....	278
	Resetowanie urządzenia (ADS-2800W / ADS-3600W).....	279
<b>A</b>	<b>Dane techniczne</b>	<b>280</b>
	Ogólne .....	280
	Skaner .....	282
	Funkcja skanowania bezpośredniego (Skanowanie do USB) .....	282
	Interfejsy .....	283
	Sieć.....	283
	Wymagania dotyczące komputera.....	284
<b>B</b>	<b>Dodatek</b>	<b>285</b>
	Wprowadzanie tekstu (ADS-2800W / ADS-3600W) .....	285
	Wstawianie spacji .....	285
	Wprowadzanie korekt .....	285
	Wskaźniki LED (ADS-2400N / ADS-3000N).....	286
	Wskaźniki zgłoszenia serwisowego.....	297
	Ustawienia skanowania .....	298
<b>C</b>	<b>Indeks</b>	<b>304</b>

## Korzystanie z podręcznika

Dziękujemy za zakup urządzenia Brother! Zapoznanie się z dokumentacją umożliwi wykorzystanie możliwości urządzenia w pełni.

### Symbole i oznaczenia zastosowane w podręczniku

W niniejszym podręczniku zastosowano następujące symbole i oznaczenia.

<b>! UWAGA</b>	<u>UWAGA</u> oznacza potencjalnie niebezpieczną sytuację, która, jeśli dojdzie do skutku, może doprowadzić do lekkich lub umiarkowanych obrażeń.
<b>WAŻNE</b>	<u>WAŻNE</u> oznacza potencjalnie niebezpieczną sytuację, która, jeśli dojdzie do skutku, może doprowadzić do uszkodzenia mienia lub funkcji produktu.
<b>INFORMACJA</b>	<u>Informacje</u> dotyczą postępowania w różnego rodzaju sytuacjach oraz zawierają wskazówki na temat innych funkcji skanowania.
<b>Pogrubienie</b>	Pogrubioną czcionką oznaczono przyciski panelu sterowania urządzenia lub ekranu komputera.
<i>Kursywa</i>	Tekst pisany kursywą wskazuje na ważną informację lub kieruje do pokrewnego tematu.
<i>Courier New</i> (ADS-2800W/ADS-3600W)	Tekst czcionką Courier New oznacza komunikaty wyświetlane na ekranie dotykowym urządzenia.

### INFORMACJA

- O ile nie określono inaczej, ekrany i ilustracje w niniejszym podręczniku przedstawiają model ADS-3600W.
- O ile nie określono inaczej, ekrany w niniejszym podręczniku pochodzą z systemu Windows® 7 i OS X 10.10.x. Ekrany wyświetlane na komputerze mogą różnić się w zależności od systemu operacyjnego.



## Informacje o urządzeniu

1

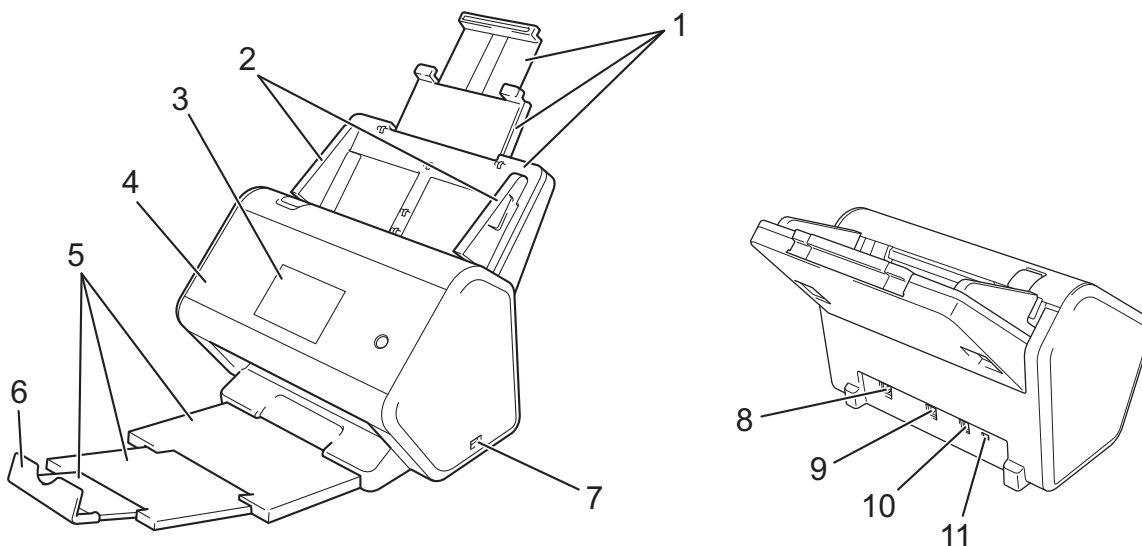

- 1 Wysuwany automatyczny podajnik papieru (ADF)
- 2 Prowadnice papieru
- 3 Panel sterowania (ADS-2800W / ADS-3600W)
- 4 Przednia pokrywa
- 5 Wysuwana taca wydruku
- 6 Ogranicznik dokumentów
- 7 Port USB 2.0
- 8 Port przewodu Ethernet
- 9 Port Hi-Speed USB 2.0 (ADS-2400N / ADS-2800W)  
Port USB 3.0 SuperSpeed (ADS-3000N / ADS-3600W)
- 10 Złącze zasilacza sieciowego
- 11 Gniazdo zabezpieczenia

## Informacje ogólne dotyczące panelu sterowania (ADS-2400N / ADS-3000N)

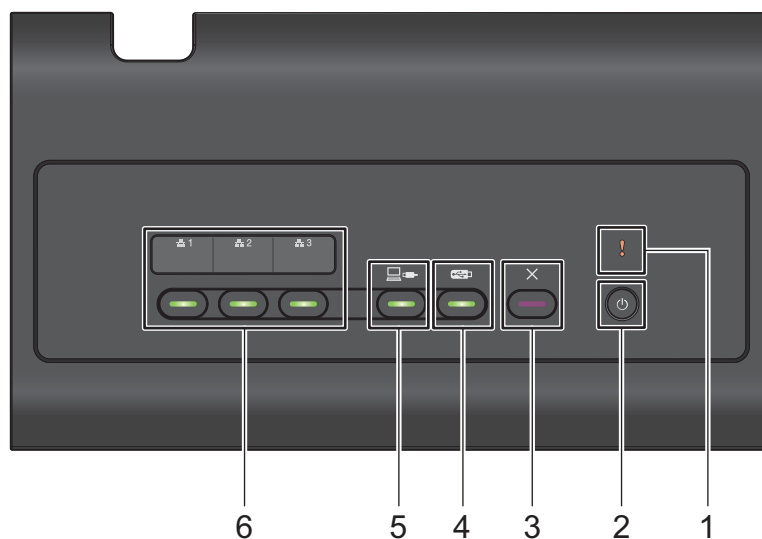

### 1 Wskaźnik błędu (z diodą LED)

Miga, jeśli w urządzeniu występuje stan błędu. Aby uzyskać więcej informacji, patrz *Wskaźniki LED (ADS-2400N / ADS-3000N)* na stronie 286.

### 2 Przycisk zasilania (z diodą LED)

Umożliwia włączanie i wyłączenie urządzenia.

Naciśnij , aby włączyć urządzenie.

Naciśnij i przytrzymaj przycisk , aby wyłączyć urządzenie.

### 3 Przycisk Stop

Naciśnij przycisk Stop, aby:

- zatrzymać podawanie dokumentu
- anulować zadanie
- wznowić pracę urządzenia
- usunąć błąd
- odłączyć zdalną konfigurację

### 4 Przycisk Skanowanie do USB (z diodą LED)

Naciśnij przycisk Skanuj do USB, aby:

- skanować do USB
- wznowić pracę urządzenia

### 5 Przycisk Skanowanie do komputera (z diodą LED)

Naciśnij przycisk Skanuj do komputera (połączenie USB), aby:

- skanować do komputera
- wznowić pracę urządzenia

6  1  2  3

Poszczególnym przyciskom można przypisać funkcję Skanuj do FTP/SFTP, Skanuj do sieci, Skanuj do SharePoint, Skanuj do komputera (połączenie z siecią) lub Skan WS. Po skonfigurowaniu ustawień naciśnij przycisk, aby wybrać przypisaną funkcję. Te przyciski dostępne są wyłącznie w przypadku, gdy urządzenie zostało skonfigurowane za pomocą sieci przewodowej przy użyciu płyty instalacyjnej i kabla USB (patrz *Podręcznik szybkiej obsługi*). Aby uzyskać więcej informacji, patrz *Skanowanie dokumentów do serwera FTP* na stronie 164 lub *Skanowanie za pomocą usług internetowych (Windows Vista® SP2 lub nowszy, Windows® 7, Windows® 8 i Windows® 8.1)* na stronie 203.

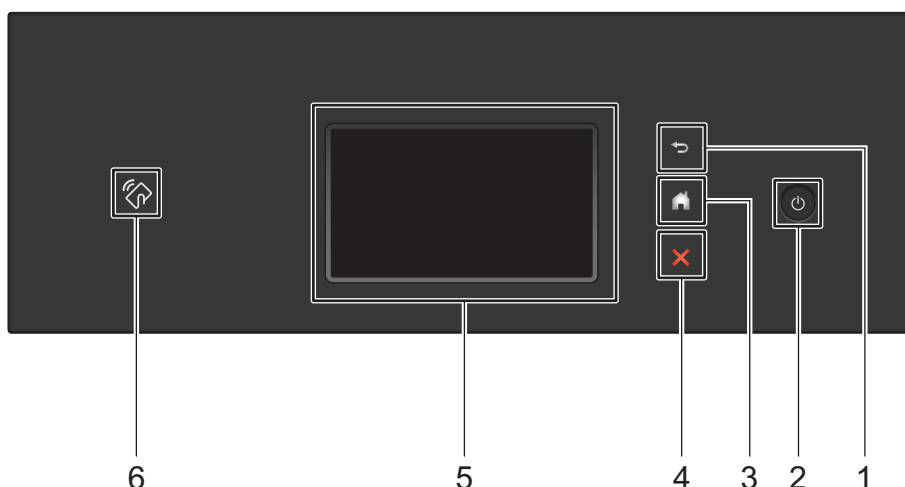

## Informacje ogólne dotyczące panelu sterowania (ADS-2800W / ADS-3600W)



### 1 (Przycisk Wstecz)

Naciśnij, aby wrócić do poprzedniego ekranu lub menu. Przycisk Wstecz jest podświetlony, gdy jest dostępny.

### 2 (Wł./Wył. zasilania)

Naciśnij , aby włączyć urządzenie. Naciśnij i przytrzymaj , aby wyłączyć urządzenie. Na ekranie dotykowym zostanie wyświetlony komunikat Wyłączenie i będzie on widoczny przez kilka sekund.

### 3 (Przycisk Ekran główny)

Naciśnij, aby powrócić do ekranu głównego i trybu gotowości. Przycisk Ekran główny jest podświetlony, gdy jest dostępny.

### 4 (Przycisk Stop)

Naciśnij, aby zatrzymać lub anulować bieżącą czynność i powrócić do trybu gotowości. Przycisk Stop jest podświetlony, gdy jest dostępny.

### 5 Ekran dotykowy LCD

Dostęp do menu i opcji można uzyskać naciskając ekran dotykowy.

### 6 Czytnik NFC (Near Field Communication)

(ADS-3600W)

Można użyć uwierzytelniania kartą, dotykając kartą IC czytnika NFC na panelu sterowania.

Jeśli urządzenie Android™ obsługuje standard NFC, można skanować do urządzenia, dotykając nim logo NFC. Aby użyć tej funkcji, należy pobrać i zainstalować aplikację Brother iPrint&Scan na urządzeniu Android™.

## Ekran dotykowy LCD

Można wybrać jeden z czterech ekranów jako ekran główny. Gdy wyświetlony zostanie ekran główny, można zmienić wyświetlany ekran, przeciągając w lewo lub w prawo lub naciskając ◀ lub ▶.

Następujące ekrany wyświetlają stan urządzenia, gdy urządzenie jest beczynne:

<p>1 2</p> <p>3 4 5 6</p>	<p><b>Ekran Skan 1</b></p> <p>Ekran Skan 1 umożliwia dostęp do funkcji skanowania, takich jak Skan do sieci Web, Skan do komputera, Skan do sieci.</p>
<p>7 8 9</p>	<p><b>Ekran Skan 2</b></p> <p>Ekran Skan 2 umożliwia dostęp do funkcji skanowania, takich jak Skan do FTP/SFTP, Skan do serwera poczty e-mail, Skan do SharePoint.</p>
<p>10 11 12</p>	<p><b>Ekran Skan 3</b></p> <p>Ekran Skan 3 umożliwia dostęp do funkcji skanowania, takich jak Skan WS i Skan do USB, oraz dodatkowych funkcji, takich jak Aplikacje. Ekran Skan WS jest wyświetlany, jeśli skonfigurowano funkcję Skan WS.</p>

### INFORMACJA

„Przeciągnięcie” oznacza przesunięcie palcem w poprzek ekranu dotykowego w celu wyświetlenia następnego ekranu lub pozycji.

## 1 (Konfiguracja WiFi)

Czteropoziomowy wskaźnik na ekranie gotowości wyświetla bieżącą siłę sygnału bezprzewodowego, gdy używane jest połączenie bezprzewodowe.



## 2 (Ustawienia)

Naciśnij, aby uzyskać dostęp do ustawień głównych (aby uzyskać więcej informacji, patrz *Ekran Ustawienia* na stronie 9).

## 3 Skróty (Skróty)

Naciśnij, aby skonfigurować skróty.

Można szybko skanować i połączyć się z usługami sieci Web za pomocą opcji ustawionych jako skróty.

## INFORMACJA

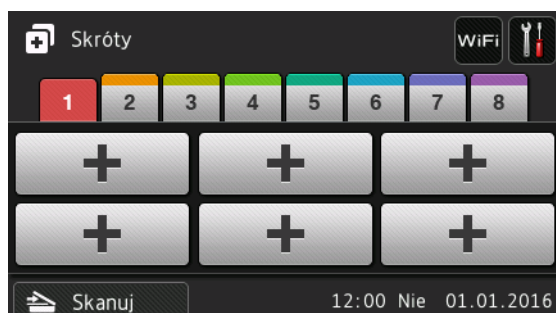

Dostępnych jest osiem kart skrótów. Na każdej karcie skrótów można skonfigurować do sześciu skrótów. Dostępnych jest łącznie 48 skrótów.

## 4 do sieci Web

Naciśnij, aby podłączyć urządzenie Brother do usługi internetowej (aby uzyskać więcej informacji, patrz *Przewodnik Usług Internetowych*).

## 5 do komputera

Naciśnij, aby uzyskać dostęp do funkcji skanowania do komputera.

## 6 do sieci

Naciśnij, aby uzyskać dostęp do funkcji skanowania do sieci.

## 7 do serwera FTP/SFTP

Naciśnij, aby uzyskać dostęp do funkcji skanowania do serwera FTP/SFTP.

## 8 do serwera poczty e-mail

Naciśnij, aby uzyskać dostęp do funkcji skanowania do serwera poczty e-mail.

## 9 do SharePoint

Naciśnij, aby uzyskać dostęp do funkcji skanowania do SharePoint.

## 10 Aplikacje

Naciśnij, aby podłączyć urządzenie Brother do menu Aplikacje Brother. (Aby uzyskać więcej informacji, patrz *Przewodnik Usług Internetowych*.)

## 11 Skanowanie WS



Naciśnij, aby uzyskać dostęp do funkcji skanowania do WS.

Ta ikona jest wyświetlana po wybraniu skanowania do WS. (Aby uzyskać więcej informacji, patrz *Instrukcja obsługi dla sieci*.)

## 12 do USB

Naciśnij, aby uzyskać dostęp do funkcji skanowania do USB.

## 13 Ikona ostrzeżenia

Ikona ostrzeżenia  wyświetlana jest w przypadku wystąpienia błędu lub komunikatu konserwacyjnego; naciśnij , aby wrócić do trybu gotowości.

Aby uzyskać więcej informacji, patrz *Komunikaty o błędzie i konserwacyjne* na stronie 261.

## INFORMACJA

---

Niniejszy produkt wykorzystuje czcionkę należącą do ARPHIC TECHNOLOGY CO., LTD.

---

## Ekran Ustawienia

Naciśnij  (**Ustawienia**), aby sprawdzić i uzyskać dostęp do wszystkich ustawień urządzenia.

### ■ Ustawienia

Naciśnij, aby uzyskać dostęp do pełnego menu Ustawienia.

### ■ Ustawienia skrótów

Naciśnij, aby ustawić skróty.

Aby uzyskać więcej informacji, patrz *Ustawienia skrótów (ADS-2800W / ADS-3600W)* na stronie 10.

### ■ Sieć

Naciśnij, aby uzyskać dostęp do ustawień sieci.

### ■ Inf. o urządzu.

Naciśnij, aby sprawdzić informacje o urządzeniu.

### ■ Wstępne ustaw.

Naciśnij, aby uzyskać dostęp do menu *Data i czas*, *Korekcja przesunięcia skan.*, *Reset i Miejscowy jęz.*

## Podstawowe operacje

Naciśnij palcem ekran dotykowy, aby z niego korzystać. Aby wyświetlić i uzyskać dostęp do wszystkich menu ekranowych i opcji, przeciągnij w lewo, w prawo, w górę, w dół lub naciśnij ◀▶ lub ▲▼, aby je przewijać.

### WAŻNE

NIE NALEŻY naciskać ekranu dotykowego ostrym przedmiotem, takim jak długopis lub rysik. Może to spowodować uszkodzenie urządzenia.

Następujący przykład przedstawia sposób zmiany ustawienia urządzenia. Na tym przykładzie ustawienie *Wielkość dokumentu* w funkcji *Skan do USB* jest zmieniane na *Auto*.

- 1 Przeciągnij w lewo lub w prawo lub naciśnij ◀ lub ▶, aby wyświetlić *Skan 3*.
- 2 Naciśnij *do USB*.
- 3 Naciśnij *Opcje*.
- 4 Naciśnij ▲ lub ▼, aby wyświetlić *Rozm. dokumentu*.
- 5 Naciśnij *Rozm. dokumentu*.
- 6 Naciśnij ▲ lub ▼, aby wyświetlić *Auto*.
- 7 Naciśnij *Auto*.

### INFORMACJA

Naciśnij , aby wrócić do poprzedniego ekranu lub menu.



## Ustawienia skrótów (ADS-2800W / ADS-3600W)





Można dodać najczęściej używane ustawienia skanowania lub połączenia z siecią jako skróty. Ustawienia te można później szybko przywołać i zastosować. Można dodać do 48 skrótów.

### Dodawanie skrótów skanowania

Następujące ustawienia można uwzględnić w skrócie skanowania:

Ustawienie	do komputera	do USB	do serwera poczty e-mail	do serwera FTP/SFTP	do sieci	do SharePoint
Nazwa komputera	✓	-	-	-	-	-
Skan. 2-stronne	✓	✓	✓	-	-	-
Ustawienia skanowania	✓	-	-	-	-	-
Typ skanowania	✓	✓	✓	-	-	-
Rozdzielczość	✓	✓	✓	-	-	-
Typ pliku	✓	✓	✓	-	-	-
Rozm. dokumentu	✓	✓	✓	-	-	-
Nazwa pliku	-	✓	✓	-	-	-
Styl nazwy pliku	-	✓	✓	-	-	-
Rozmiar pliku	-	✓	✓	-	-	-
Autom. prostow.	✓	✓	✓	-	-	-
Pomiń pustą stronę	✓	✓	✓	-	-	-
Jasność	✓	✓	✓	-	-	-
Kontrast	✓	✓	✓	-	-	-
Kolor	-	✓	✓	-	-	-
Czarno-biały/szary	-	✓	✓	-	-	-
Czułość wykryw. pustych str.	✓	✓	✓	-	-	-
Ustawienia marginesów	-	✓	✓	-	-	-
Nazwa profilu <sup>*1</sup>	-	-	-	✓	✓	✓

\*1 Ustawienie Nazwa profilu zawiera wiele pozycji. Aby uzyskać więcej informacji, patrz *Instrukcja obsługi dla sieci*.

- 1 Naciśnij  Skróty.
- 2 Wybierz kartę od 1 do 8.
- 3 Naciśnij  w miejscu, w którym skrót ma zostać dodany.
- 4 Przeciągnij w górę lub w dół, bądź naciśnij  lub , aby wyświetlić żądany typ skanowania, a następnie go naciśnij.

**5** Wykonaj jedną z następujących czynności:

- Po naciśnięciu do **USB** przeczytaj informacje na ekranie dotykowym, a następnie naciśnij **OK**, aby potwierdzić. Przejdź do kroku **8**.
- Po naciśnięciu do **serwera poczty e-mail** przeczytaj informacje na ekranie dotykowym, a następnie naciśnij **OK**, aby potwierdzić. Przejdź do kroku **6**.
- Po naciśnięciu do **OCR, do pliku, do obrazu lub do wiad. e-mail** przeczytaj informacje na ekranie dotykowym, a następnie naciśnij **OK**, aby potwierdzić. Przejdź do kroku **7**.
- Po naciśnięciu do **serwera FTP/SFTP, do sieci lub do SharePoint** przeczytaj informacje na ekranie dotykowym, a następnie naciśnij **OK**, aby potwierdzić.  
Przeciagnij w górę lub w dół, bądź naciśnij **▲** lub **▼**, aby wyświetlić nazwę profilu, a następnie ją naciśnij.  
Naciśnij **OK**, aby potwierdzić wybraną nazwę profilu. Przejdź do kroku **13**.

## INFORMACJA

Aby dodać skrót dla do serwera FTP/SFTP, do sieci lub do SharePoint, najpierw należy utworzyć nazwę skrótu.

**6** Wykonaj jedną z następujących czynności:

- Aby ręcznie wprowadzić adres e-mail, naciśnij **Ręcznie**. Za pomocą klawiatury na ekranie dotykowym urządzenia wprowadź żądany adres e-mail. (Aby uzyskać pomoc podczas wprowadzania tekstu za pomocą ekranu dotykowego, patrz *Wprowadzanie tekstu (ADS-2800W / ADS-3600W)* na stronie 285.)  
Naciśnij **OK**.
- Aby wprowadzić adres e-mail z książki adresowej, naciśnij **Książka adresowa**. Przeciagnij w górę lub w dół, bądź naciśnij **▲** lub **▼**, aby wyświetlić żądany adres e-mail, a następnie go naciśnij.  
Naciśnij **OK**.

Po potwierdzeniu wprowadzonego adresu e-mail naciśnij **OK**. Przejdź do kroku **8**.

## INFORMACJA

Naciśnij **Szcz.**, aby wyświetlić listę wprowadzonych adresów.

**7** Wykonaj jedną z następujących czynności:

- Gdy urządzenie jest podłączone do komputera za pomocą połączenia USB:  
Naciśnij **OK**, aby potwierdzić wybór urządzenia pamięci masowej USB jako nazwy komputera.  
Przejdź do kroku **13**.
- Gdy urządzenie jest podłączone do sieci:  
Przeciagnij w górę lub w dół, bądź naciśnij **▲** lub **▼**, aby wyświetlić nazwę komputera, a następnie ją naciśnij. Naciśnij **OK**, aby potwierdzić wybraną nazwę komputera. Przejdź do kroku **13**.

**8** Naciśnij **Opcje**.

**9** Przeciagnij w górę lub w dół, bądź naciśnij **▲** lub **▼**, aby wyświetlić dostępne ustawienia, a następnie naciśnij żądane ustawienie.

**10** Przeciagnij w górę lub w dół, bądź naciśnij **▲** lub **▼**, aby wyświetlić dostępne opcje ustawienia, a następnie naciśnij żadaną opcję.  
Powtórz kroki **9** i **10**, aż wybrane zostaną wszystkie ustawienia dla tego skrótu.  
Naciśnij **OK**.

- 11 Przejrzyj wybrane ustawienia:
  - Aby wprowadzić zmiany, wróć do kroku 8.
  - Aby zakończyć, naciśnij **Zapisz jako skrót**.
- 12 Przejrzyj ustawienia na ekranie dotykowym, a następnie naciśnij **OK**.
- 13 Za pomocą klawiatury na ekranie dotykowym urządzenia wprowadź nazwę skrót. (Aby uzyskać pomoc podczas wprowadzania tekstu za pomocą ekranu dotykowego, patrz *Wprowadzanie tekstu (ADS-2800W / ADS-3600W)* na stronie 285.)  
Naciśnij **OK**.
- 14 Naciśnij **OK**, aby zapisać skrót.

## Dodawanie skrótów połączenia z siecią Web

---



Ustawienia dla następujących usług można uwzględnić w skrótce połączenia z siecią Web:

- Box
- Google Drive™
- Evernote®
- Evernote Business
- Dropbox
- OneDrive
- OneNote

## INFORMACJA

---

- Od czasu publikacji niniejszego dokumentu usługi sieci Web mogły zostać dodane lub nazwy usług mogły zostać zmienione przez dostawcę.
- Aby dodać skrót połączenia z siecią Web, należy posiadać konto w usłudze, która ma być użyta (aby uzyskać więcej informacji, patrz *Przewodnik Usług Internetowych*).

- 1 Naciśnij  **Skróty**.
- 2 Wybierz kartę od 1 do 8.
- 3 Naciśnij  w miejscu, w którym nie dodano skrót.
- 4 Naciśnij **do sieci Web**.
- 5 Jeśli wyświetlone zostaną informacje na temat połączenia internetowego, przeczytaj je i potwierdź naciskając **OK**.
- 6 Przeciągnij w lewo lub w prawo, bądź naciśnij **◀** lub **▶**, aby wyświetlić dostępne usługi, a następnie naciśnij żądaną usługę.
- 7 Wybierz swoje konto.  
Jeśli konto wymaga kodu PIN (numer identyfikacji osobistej), wprowadź kod PIN dla konta za pomocą klawiatury na ekranie dotykowym urządzenia.  
Naciśnij **OK**.

- 8 Naciśnij żadaną funkcję.

## INFORMACJA

Funkcje, które można ustawić różnią się w zależności do wybranej usługi.

- 9 Przeczytaj i potwierdź wyświetloną listę wybranych funkcji, a następnie naciśnij OK.
- 10 Za pomocą klawiatury na ekranie dotykowym urządzenia wprowadź nazwę skrótu. (Aby uzyskać pomoc podczas wprowadzania tekstu za pomocą ekranu dotykowego, patrz *Wprowadzanie tekstu (ADS-2800W / ADS-3600W)* na stronie 285.)  
Naciśnij OK.
- 11 Naciśnij OK, aby zapisać skrót.



## Dodawanie skrótów aplikacji

Ustawienia dla następujących usług można uwzględnić w skrótce aplikacji:

- NoteScan
- Outline&Scan

## INFORMACJA

Od czasu publikacji niniejszego dokumentu usługi sieci Web mogły zostać dodane lub nazwy usług mogły zostać zmienione przez dostawcę.

- 1 Naciśnij  Skróty.
- 2 Wybierz kartę od 1 do 8.
- 3 Naciśnij  w miejscu, w którym nie dodano skrótu.
- 4 Naciśnij Aplikacje.
- 5 Jeśli wyświetlone zostaną informacje na temat połączenia internetowego, przeczytaj je i potwierdź naciskając OK.
- 6 Przeciągnij w lewo lub w prawo, bądź naciśnij ◀ lub ▶, aby wyświetlić dostępne aplikacje, a następnie naciśnij żadaną aplikację.

## INFORMACJA

Dostępne aplikacje zależą od wybranej usługi.

- 7 Wybierz swoje konto.  
Jeśli konto wymaga kodu PIN, wprowadź kod PIN dla konta za pomocą klawiatury na ekranie dotykowym urządzenia.  
Naciśnij OK.
- 8 Przeczytaj i potwierdź wyświetloną listę wybranych aplikacji, a następnie naciśnij OK.
- 9 Za pomocą klawiatury na ekranie dotykowym urządzenia wprowadź nazwę skrótu. (Aby uzyskać pomoc podczas wprowadzania tekstu za pomocą ekranu dotykowego, patrz *Wprowadzanie tekstu (ADS-2800W / ADS-3600W)* na stronie 285.)  
Naciśnij OK.
- 10 Naciśnij OK, aby zapisać skrót.

## Dodawanie skrótów karty identyfikacyjnej (tylko ADS-3600W)

1

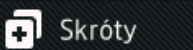
- 1 Naciśnij .
- 2 Naciśnij kartę od 1 do 8, aby wyświetlić żądany skrót.
- 3 Naciśnij i przytrzymaj przycisk skrót.
- 4 Naciśnij Zarejestruj NFC.

### INFORMACJA



- Nie można użyć tej samej karty identyfikacyjnej dla różnych skrótów.
- Aby użyć karty identyfikacyjnej dla innego skrót, należy najpierw wyrejestrować kartę, a następnie zarejestrować ją pod nowym skrót.

## Zmiana skrótów

Można zmienić ustawienia skrót.

### INFORMACJA

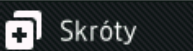

Aby zmienić skrót połączenia z siecią Web, należy go najpierw usunąć, a następnie dodać nowy skrót. (Aby uzyskać więcej informacji, patrz *Usuwanie skrótów* na stronie 15 lub *Dodawanie skrótów połączenia z siecią Web* na stronie 12.)

- 1 Naciśnij .
- 2 Naciśnij kartę od 1 do 8, aby wyświetlić skrót, który ma zostać zmieniony.
- 3 Naciśnij żądany skrót, a następnie naciśnij Opcje. Wyświetlone zostaną ustawienia dla wybranego skrót.
- 4 Zmień ustawienia dla skrót wybranego w kroku 3 (aby uzyskać więcej informacji, patrz *Ustawienia skrótów (ADS-2800W / ADS-3600W)* na stronie 10).
- 5 Po zakończeniu naciśnij OK, a następnie naciśnij Zapisz jako skrót.
- 6 Naciśnij OK, aby potwierdzić.
- 7 Wykonaj jedną z następujących czynności:
  - Aby nadpisać skrót, naciśnij Tak.
  - Aby zachować istniejący skrót, naciśnij Nie, aby wprowadzić nową nazwę skrót. Przejdź do kroku 8.
- 8 Aby utworzyć nowy skrót, naciśnij i przytrzymaj , aby usunąć bieżącą nazwę, a następnie wprowadź nową nazwę za pomocą klawiatury na ekranie dotykowym urządzenia. (Aby uzyskać pomoc podczas wprowadzania tekstu za pomocą ekranu dotykowego, patrz *Wprowadzanie tekstu (ADS-2800W / ADS-3600W)* na stronie 285.)  
Naciśnij OK.
- 9 Naciśnij OK, aby potwierdzić.

## Edycja nazw skrótów

---

Nazwę skrótu można edytować.

- 1 Naciśnij .
- 2 Naciśnij kartę od 1 do 8, aby wyświetlić żądany skrót.
- 3 Naciśnij i przytrzymaj przycisk skrótu.
- 4 Naciśnij `Zmien nazwę`.
- 5 Aby edytować nazwę, naciśnij i przytrzymaj , aby usunąć bieżącą nazwę, a następnie wprowadź nową nazwę za pomocą klawiatury na ekranie dotykowym urządzenia. (Aby uzyskać pomoc podczas wprowadzania tekstu za pomocą ekranu dotykowego, patrz *Wprowadzanie tekstu (ADS-2800W / ADS-3600W)* na stronie 285.)  
Naciśnij `OK`.

## Usuwanie skrótów

---

Skrót można usunąć.

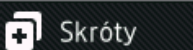
- 1 Naciśnij .
- 2 Naciśnij kartę od 1 do 8, aby wyświetlić żądany skrót.
- 3 Naciśnij i przytrzymaj przycisk skrótu.
- 4 Naciśnij `Kasuj`, aby usunąć skrót wybrany w kroku 3.
- 5 Naciśnij `Tak`, aby potwierdzić.

## Przywoływanie skrótów

---

Ustawienia skrótu wyświetlane są na ekranie `Skrót`. Aby przywołać skrót, naciśnij nazwę skrótu.

- 1 Naciśnij .
- 2 Naciśnij kartę od 1 do 8, aby wyświetlić żądany skrót.
- 3 Naciśnij przycisk skrótu.

## Dostęp do narzędzi Brother Utilities (Windows®)

**Brother Utilities**  to narzędzie uruchamiające aplikacje, które oferuje wygodny dostęp do wszystkich aplikacji Brother zainstalowanych na komputerze.

1 Uruchom narzędzie **Brother Utilities** przeznaczone dla posiadanego systemu operacyjnego:



- Windows® 7 / Windows Vista® / Windows® XP

Kliknij menu  (**Start**), wybierz **Wszystkie programy** > **Brother** >  (**Brother Utilities**).

- Windows® 8

Stuknij lub kliknij  (**Brother Utilities**) na ekranie Start lub na pulpicie.

- Windows® 8.1

Przesuń kursor myszy w lewy dolny róg ekranu **Startowego** i kliknij  (w przypadku korzystania z urządzenia dotykowego, przeciągnij w górę od dolnej krawędzi ekranu **Start**, aby wyświetlić ekran **Aplikacje**). Po wyświetleniu ekranu **Aplikacje** stuknij lub kliknij  (**Brother Utilities**).

2 Wybierz urządzenie.

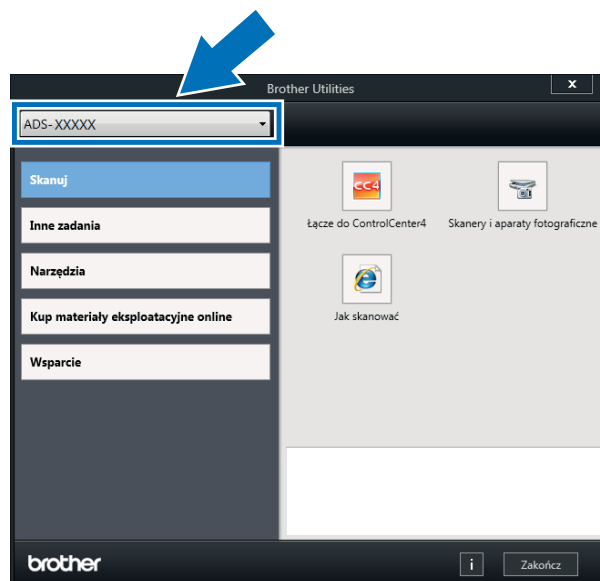

3 Wybierz czynność, której chcesz użyć.

## Ustawienia ogólne (ADS-2400N / ADS-3000N)

### Ustawianie daty i godziny

- 1 Uruchom program ControlCenter.
  - Windows®
    - 1 Kliknij ikonę  (ControlCenter4) na pasku zadań, a następnie wybierz opcję **Otwórz** z menu. Wyświetlone zostanie okno programu **ControlCenter4**.
    - 2 Kliknij kartę **Ustawienia urządzenia** (w poniższym przykładzie zastosowano **Tryb domowy**).

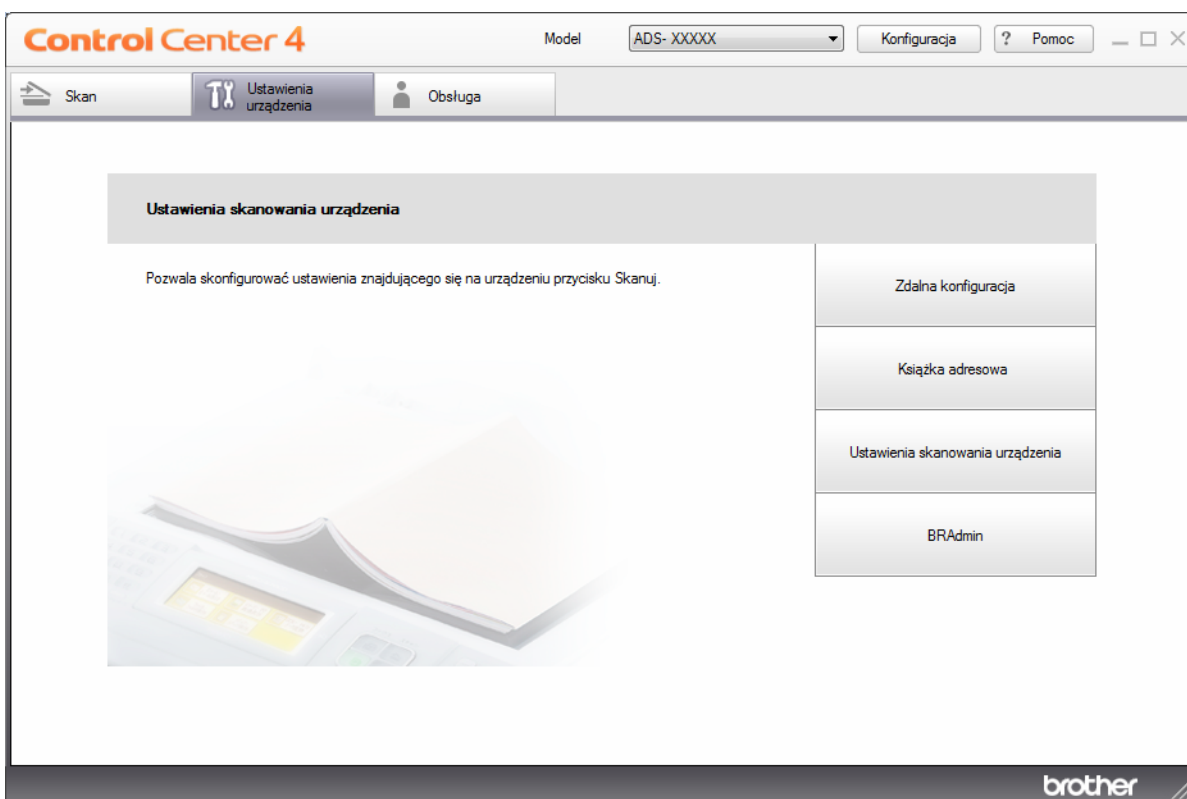



## INFORMACJA

W przypadku używania opcji **Tryb zaawansowany**, kliknij ikonę  (Ustawienia), aby uzyskać dostęp do opcji **Ustawienia urządzenia**.

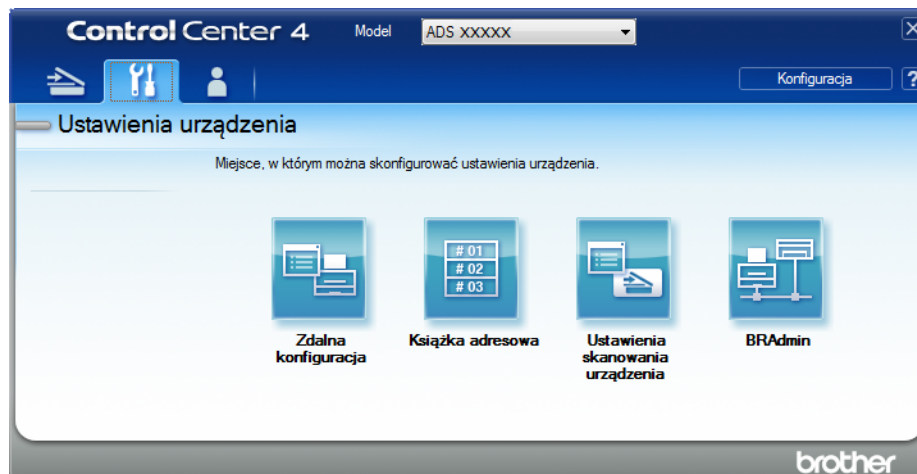

### ■ Macintosh

- 1 Kliknij ikonę  (ControlCenter2) na pasku Dock. Wyświetlone zostanie okno programu **ControlCenter2**.
- 2 Kliknij kartę **DEVICE SETTINGS** (Ustawienia urządzenia).

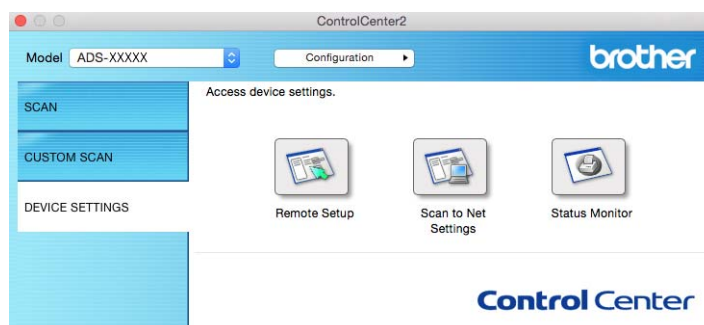

- 2 Kliknij przycisk **Zdalna konfiguracja** (Remote Setup). Zostanie wyświetlone okno Zdalna konfiguracja.

## INFORMACJA

Aby uzyskać więcej informacji na temat funkcji **Zdalna konfiguracja** (Remote Setup), patrz *Konfiguracja urządzenia Brother z poziomu komputera* na stronie 235.

3 W drzewie nawigacji wybierz opcję **Wstępne ustaw.**

■ Windows®

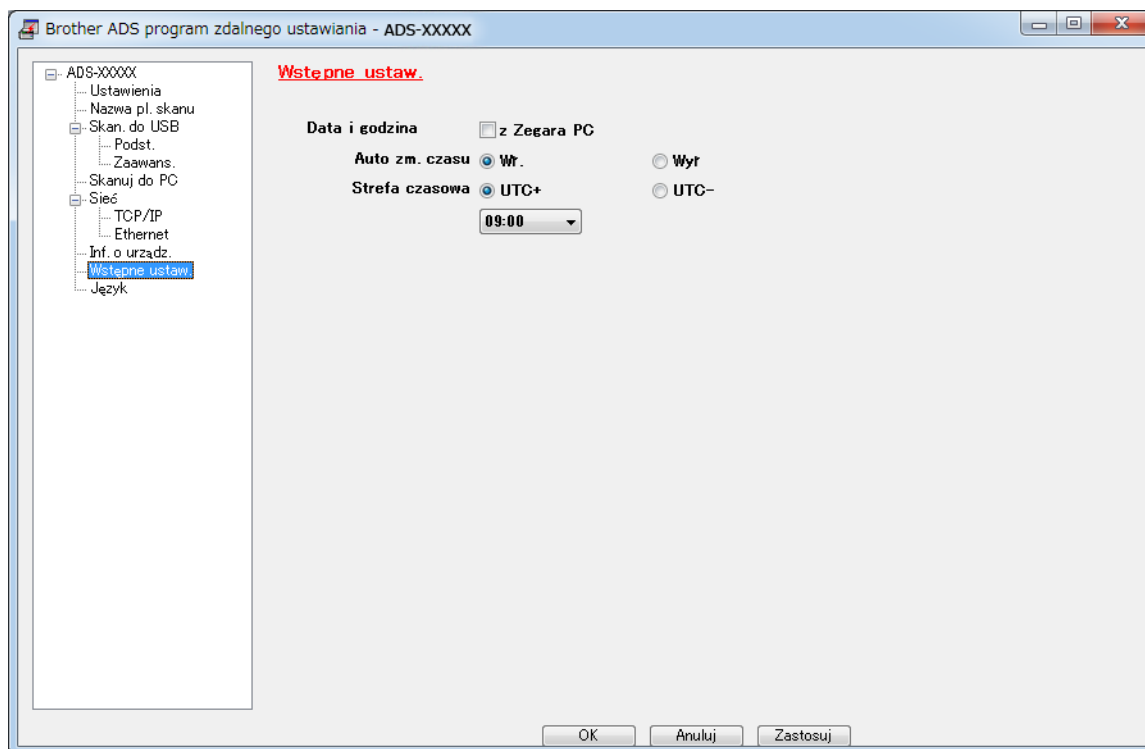

## ■ Macintosh

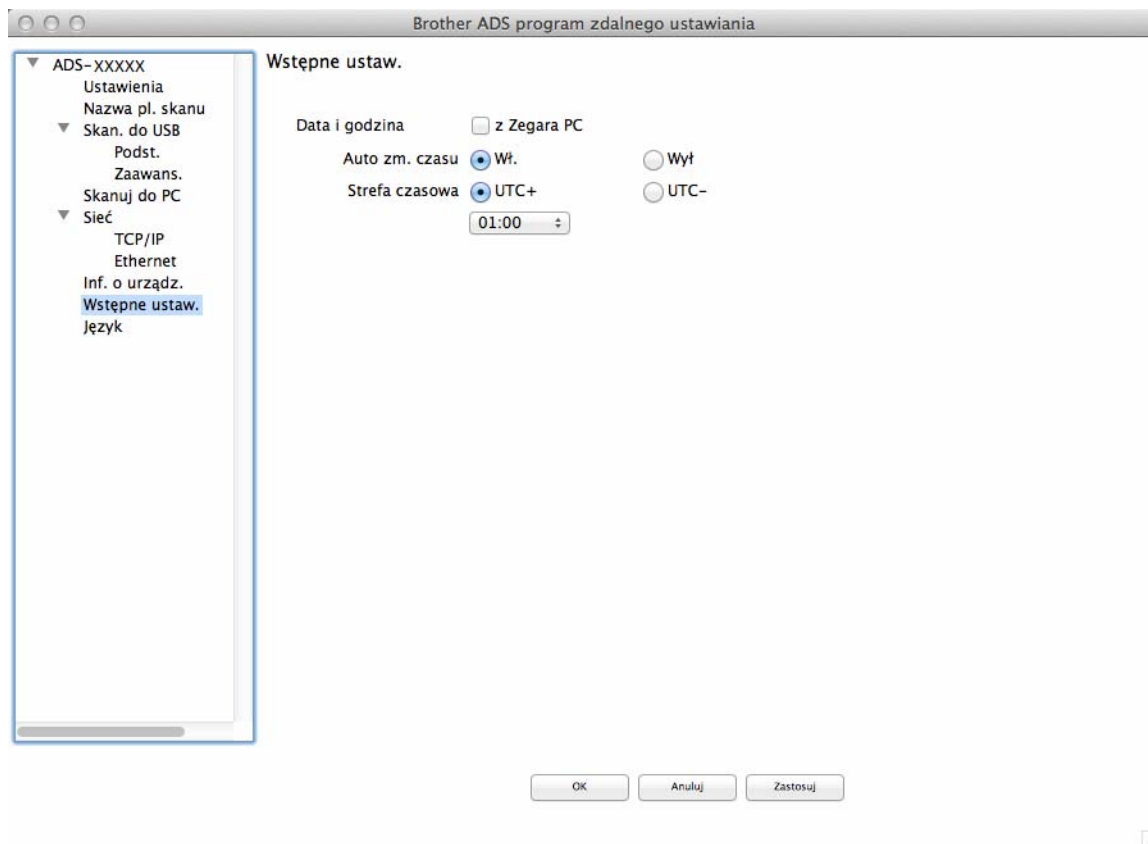

### 4 Wybierz **Data i godzina**.

Jeśli ustawiono opcję **Auto zm. czasu** na **Wł.**, czas zostanie skorygowany o jedną godzinę do przodu na wiosnę i o jedną godzinę wstecz jesienią.

### 5 Kliknij przycisk **OK**.

## Ustawienie czasu uśpienia

- 1 Uruchom program ControlCenter.
  - Windows®
    - 1 Kliknij ikonę  (ControlCenter4) na pasku zadań, a następnie wybierz opcję **Otwórz** z menu. Wyświetlone zostanie okno programu **ControlCenter4**.
    - 2 Kliknij kartę **Ustawienia urządzenia** (w poniższym przykładzie zastosowano **Tryb domowy**).

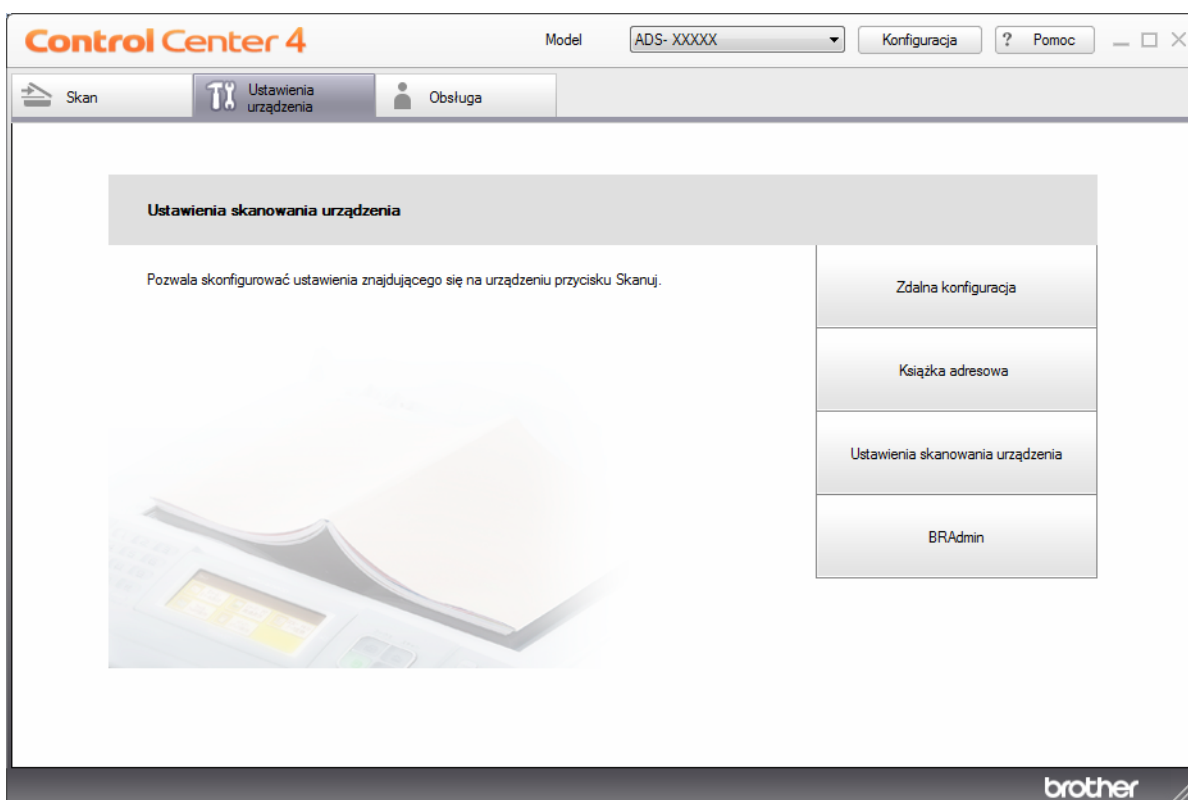

## INFORMACJA

W przypadku używania opcji **Tryb zaawansowany**, kliknij ikonę  (Ustawienia), aby uzyskać dostęp do opcji **Ustawienia urządzenia**.

1

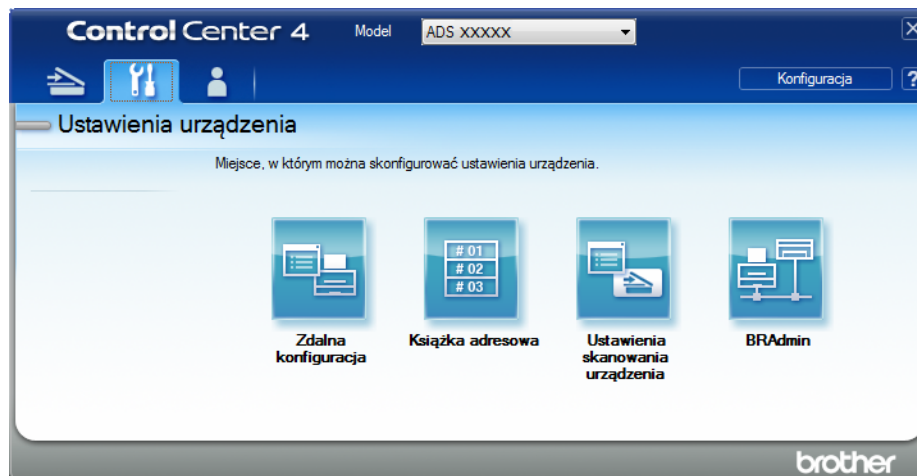

### ■ Macintosh

- 1 Kliknij ikonę  (ControlCenter2) na pasku Dock. Wyświetlone zostanie okno programu **ControlCenter2**.
- 2 Kliknij kartę **DEVICE SETTINGS** (Ustawienia urządzenia).

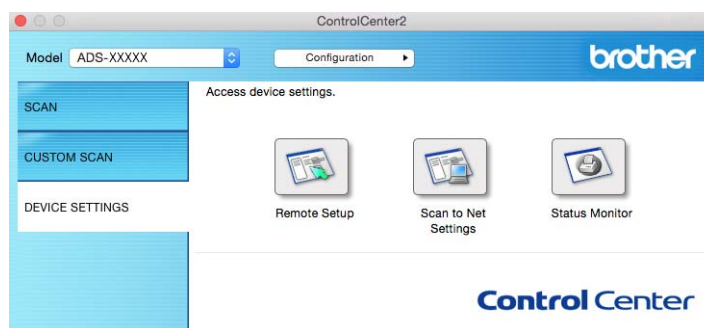

- 2 Kliknij przycisk **Zdalna konfiguracja** (Remote Setup). Zostanie wyświetlone okno Zdalna konfiguracja.

## INFORMACJA

Aby uzyskać więcej informacji na temat funkcji **Zdalna konfiguracja** (Remote Setup), patrz *Konfiguracja urządzenia Brother z poziomu komputera* na stronie 235.

3 W drzewie nawigacji wybierz opcję **Ustawienia**.

- Windows®

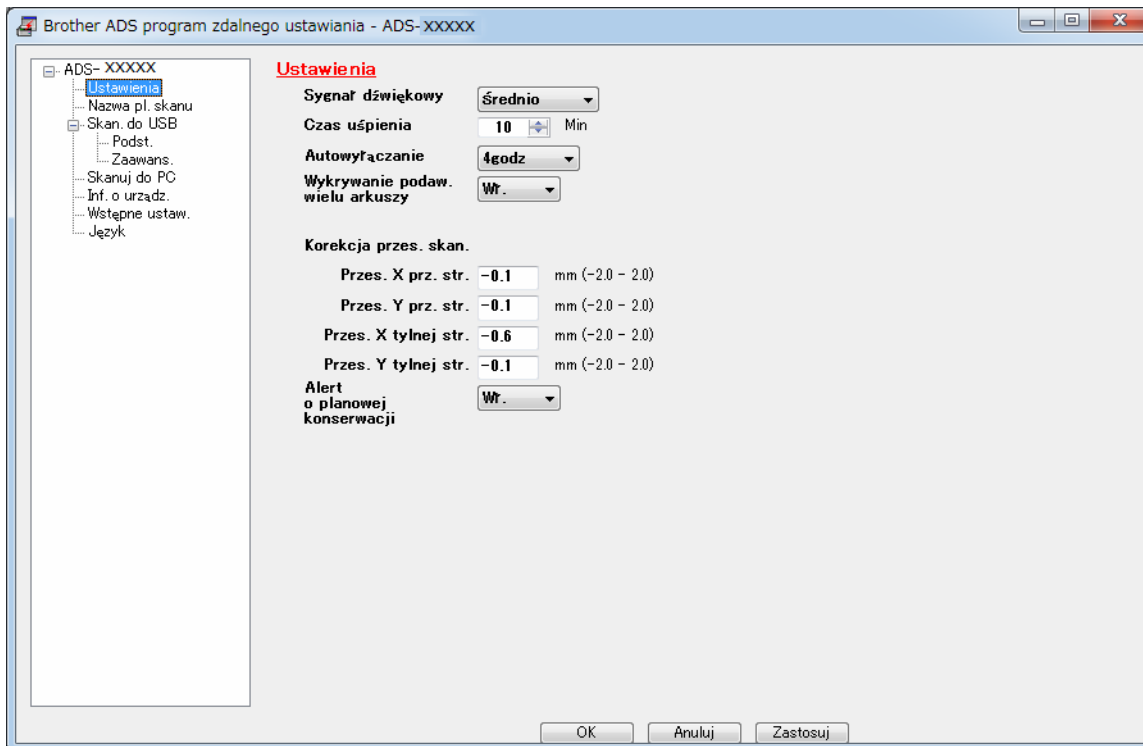

## ■ Macintosh

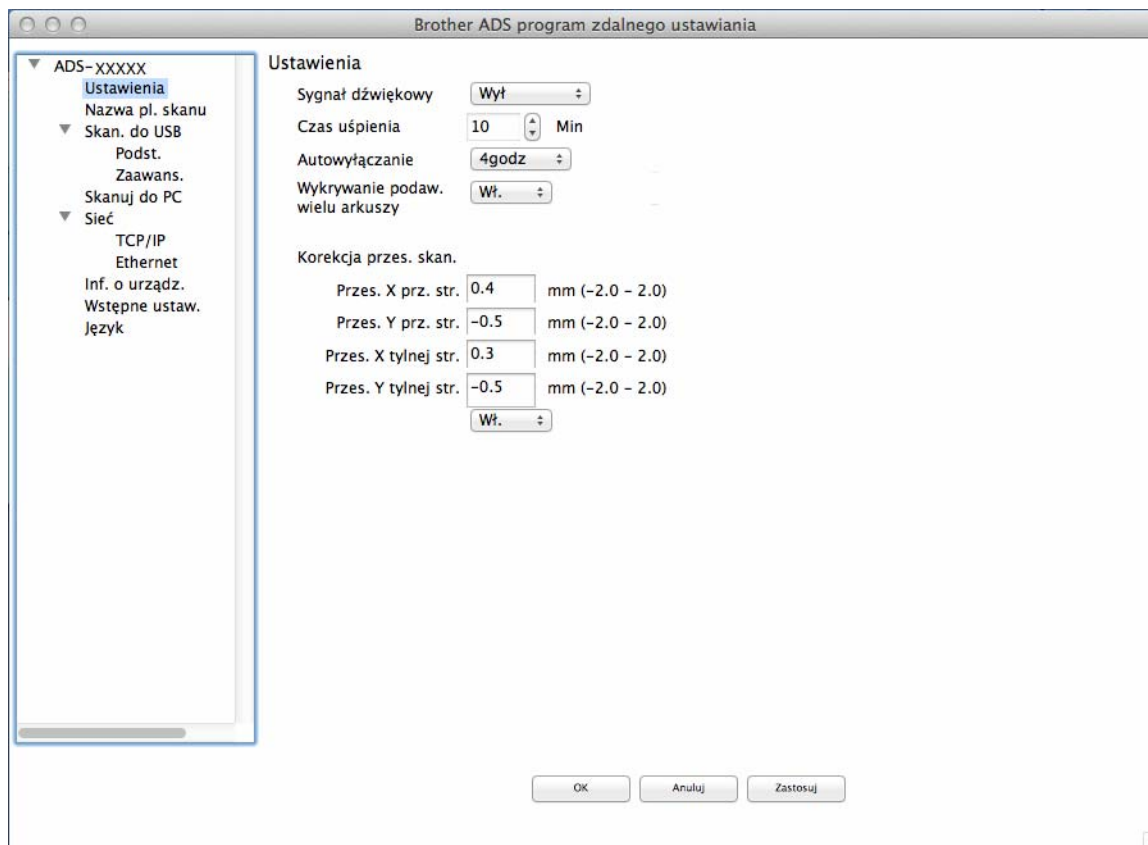

4 Wybierz jak długo urządzenie musi być beczynne zanim przejdzie w tryb uśpienia.

Aby wybudzić urządzenie, wykonaj jedną z następujących czynności:

- Naciśnij dowolny przycisk.
- Otwórz pokrywę górną.
- Włóż dokument.
- Dotknij ekranu.
- Dotknij kartą IC czytnika NFC.

5 Kliknij przycisk **OK**.

## Wybieranie języka

- 1 Uruchom program ControlCenter.
  - Windows®
- 1 Kliknij ikonę  (ControlCenter4) na pasku zadań, a następnie wybierz opcję **Otwórz** z menu. Wyświetlone zostanie okno programu **ControlCenter4**.
- 2 Kliknij kartę **Ustawienia urządzenia** (w poniższym przykładzie zastosowano **Tryb domowy**).

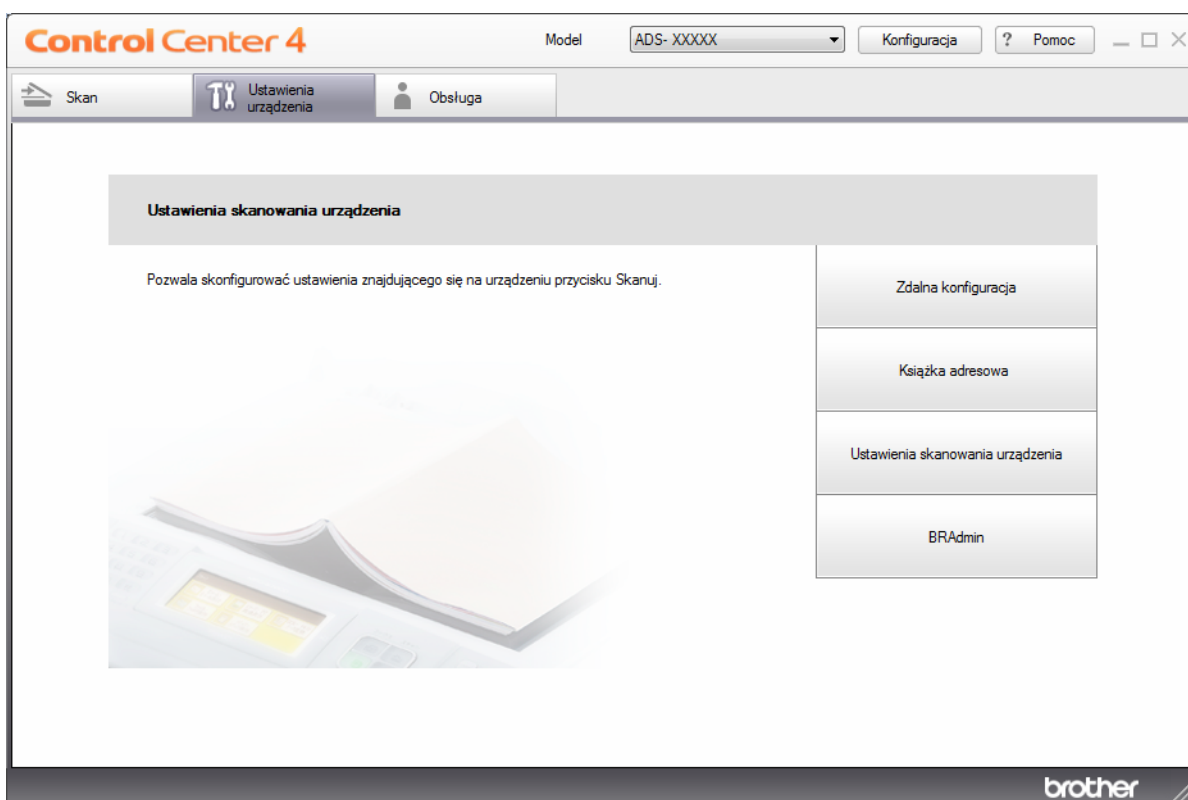





## INFORMACJA

W przypadku używania opcji **Tryb zaawansowany**, kliknij ikonę  (Ustawienia), aby uzyskać dostęp do opcji **Ustawienia urządzenia**.

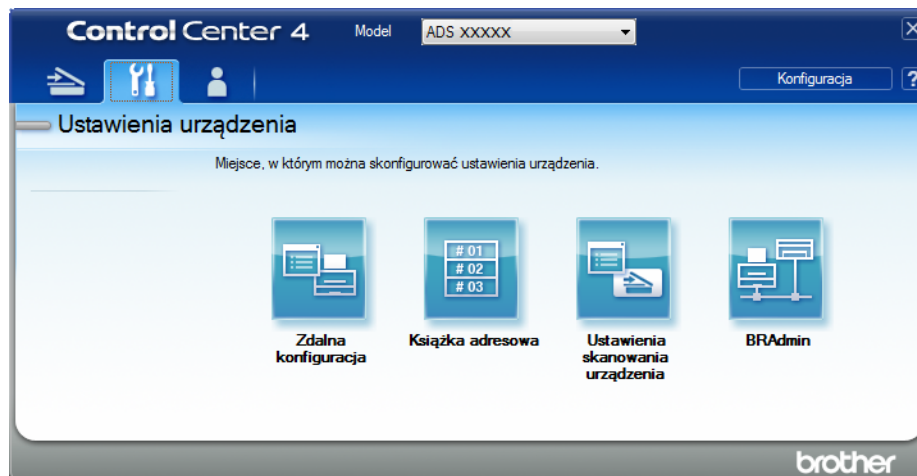
1



### ■ Macintosh

- 1 Kliknij ikonę  (ControlCenter2) na pasku Dock. Wyświetlone zostanie okno programu **ControlCenter2**.
- 2 Kliknij kartę **DEVICE SETTINGS** (Ustawienia urządzenia).

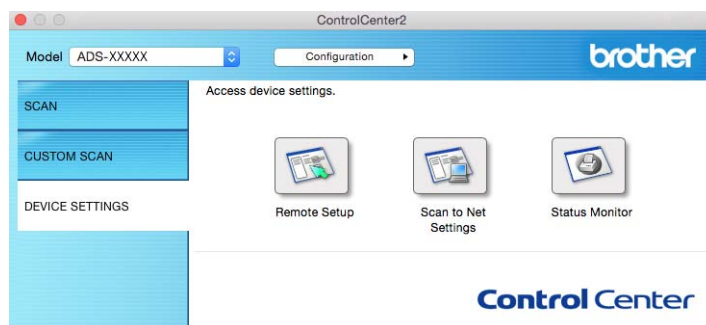

- 2 Kliknij przycisk **Zdalna konfiguracja** (Remote Setup). Zostanie wyświetlone okno Zdalna konfiguracja.

3 W drzewie nawigacji wybierz opcję **Język**.

■ Windows®

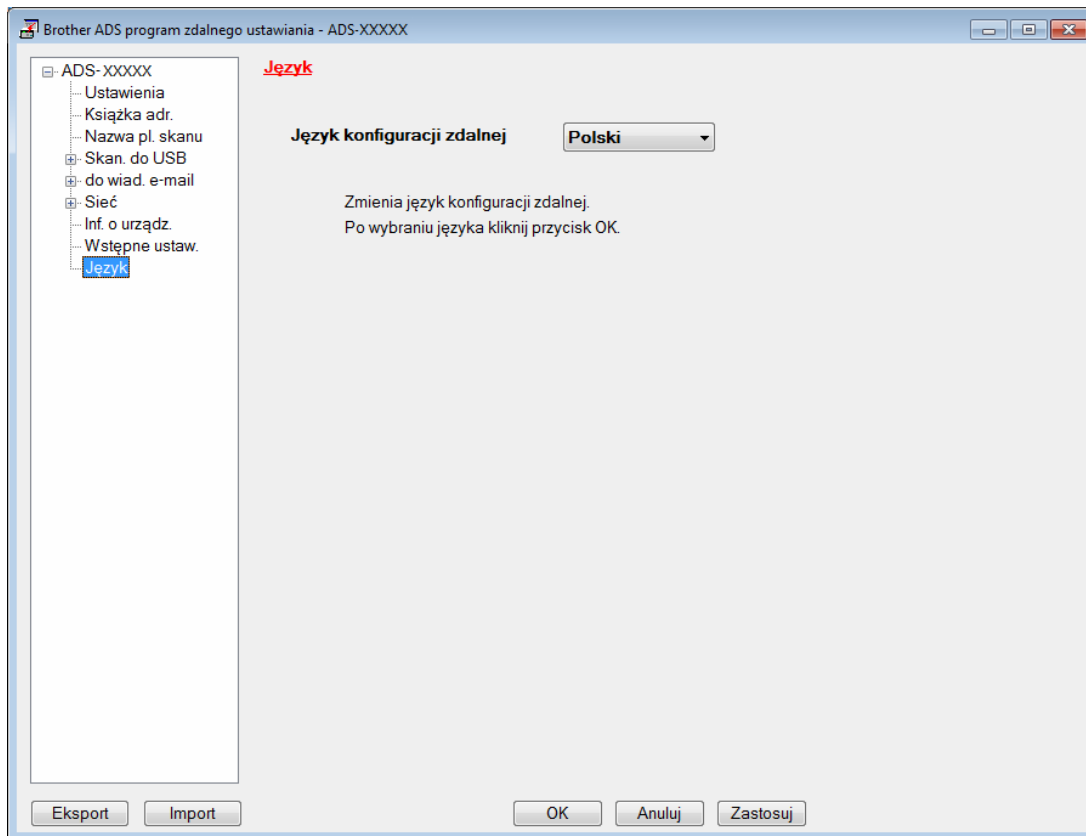

## ■ Macintosh

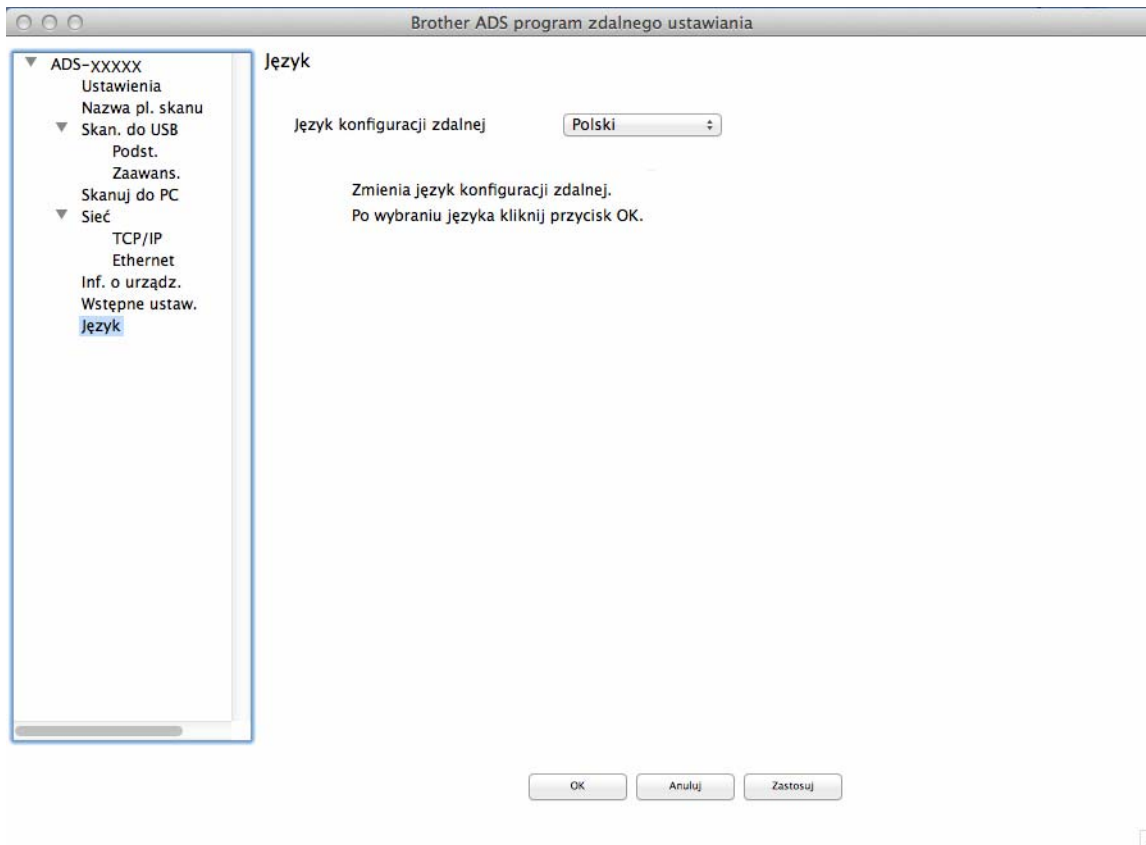

4 Wybierz żądany język z listy rozwijanej **Język konfiguracji zdalnej**.

5 Kliknij przycisk **OK**.

### INFORMACJA

Należy zamknąć okno Zdalna konfiguracja, aby zapisać nowe ustawienie języka.

## Przypisywanie funkcji skanowania do klucza urządzenia sieciowego 1-3

(ADS-2400N/ADS-3000N)

- 1 Uruchoom program ControlCenter.
  - Windows®
    - 1 Kliknij ikonę  (ControlCenter4) na pasku zadań, a następnie wybierz opcję **Otwórz** z menu. Wyświetlone zostanie okno programu **ControlCenter4**.
    - 2 Kliknij kartę **Ustawienia urządzenia** (w poniższym przykładzie zastosowano **Tryb domowy**).

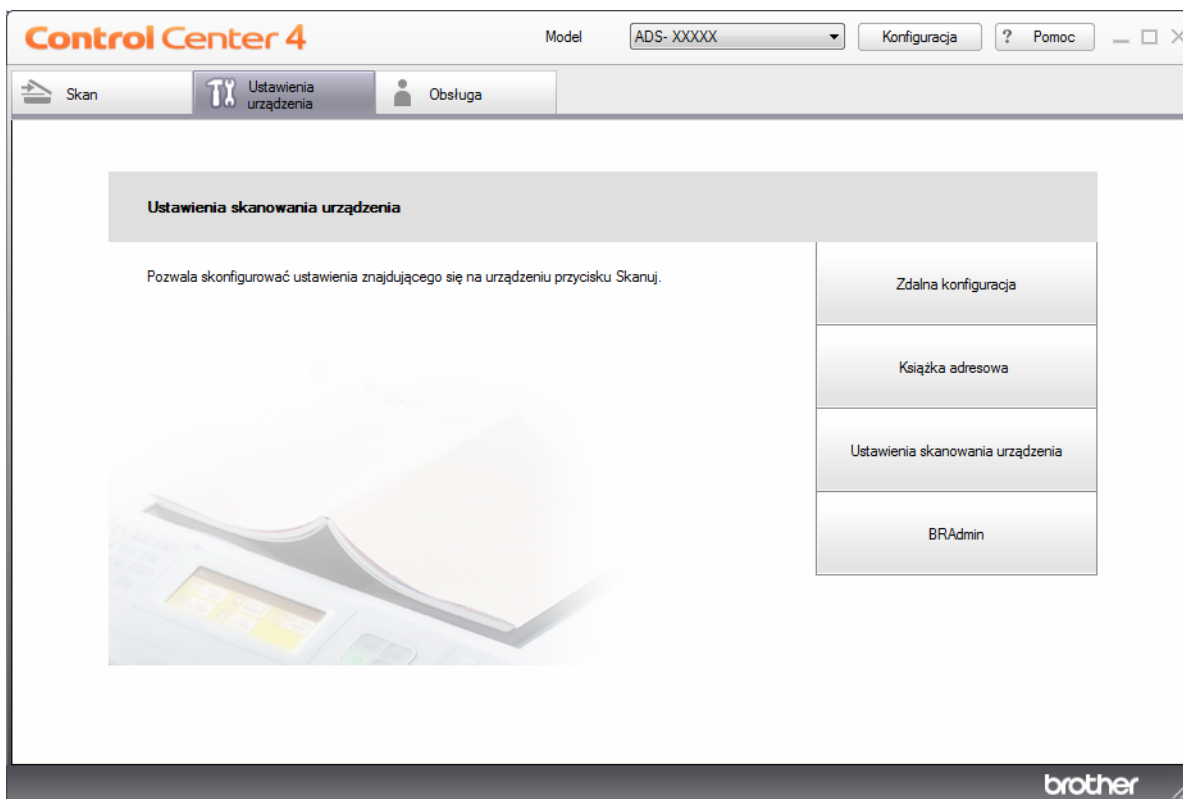

## INFORMACJA

W przypadku używania opcji **Tryb zaawansowany**, kliknij ikonę  (Ustawienia), aby uzyskać dostęp do opcji **Ustawienia urządzenia**.

1

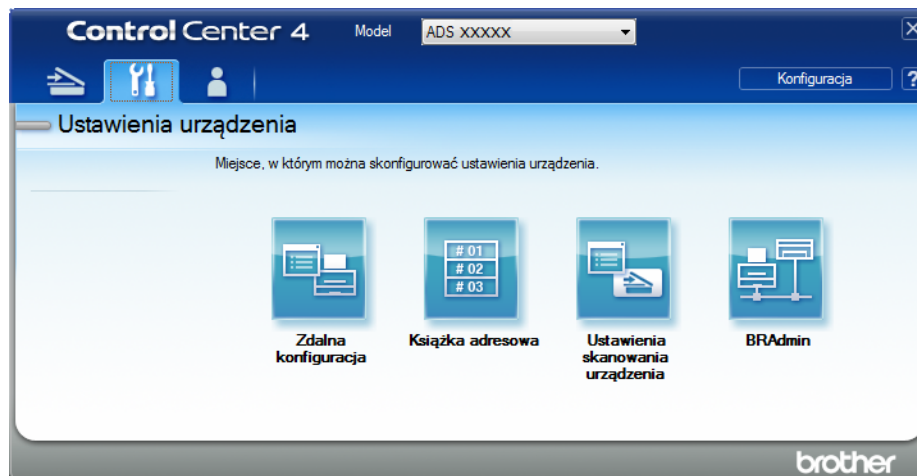

### ■ Macintosh

- 1 Kliknij ikonę  (ControlCenter2) na pasku Dock. Wyświetlone zostanie okno programu **ControlCenter2**.
- 2 Kliknij kartę **DEVICE SETTINGS** (Ustawienia urządzenia).

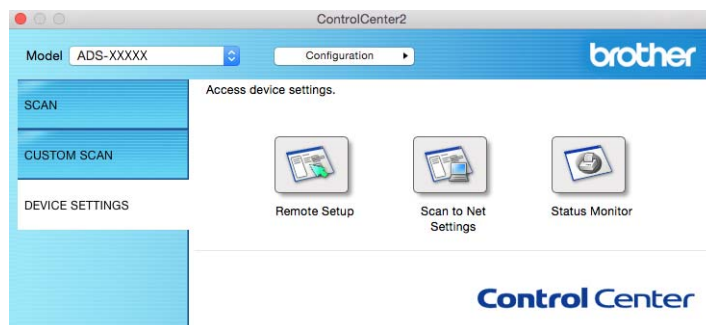



- Kliknij przycisk **Ustawienia skanowania do sieci** (Scan to Net Settings). Zostanie wyświetlone okno funkcji Zarządzanie przez przeglądarkę WWW.

## INFORMACJA

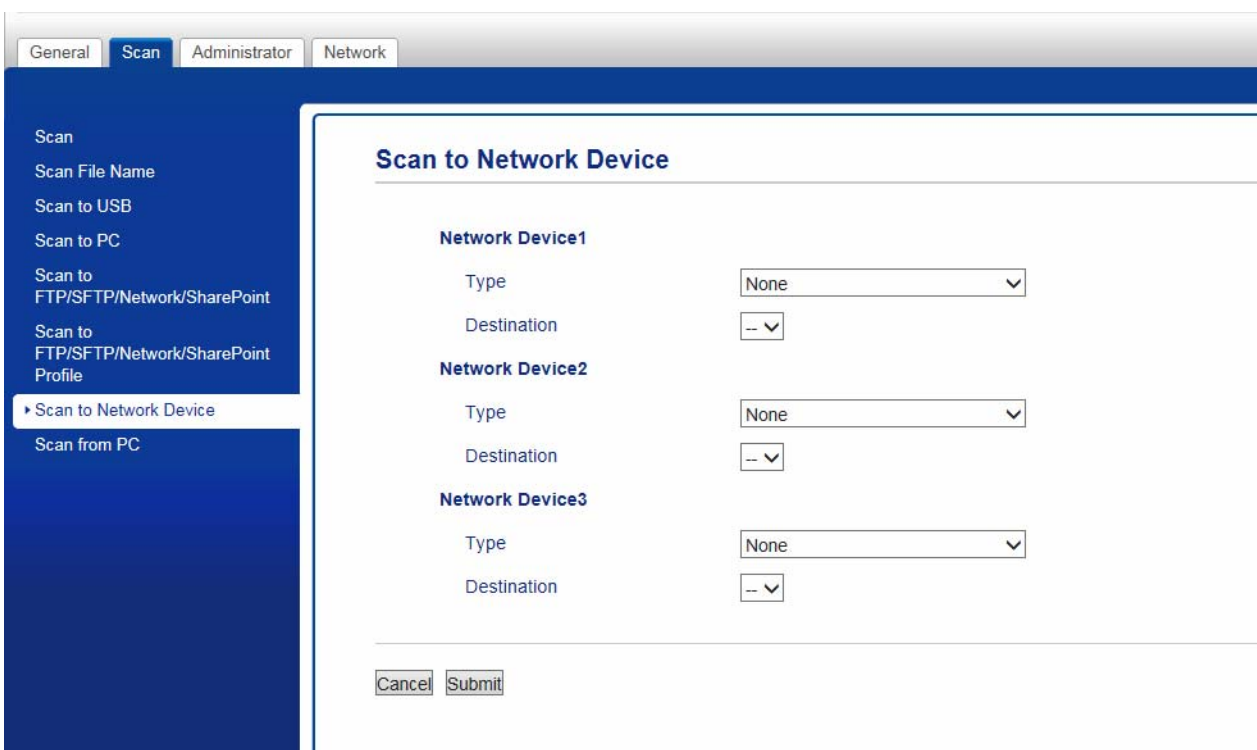
Opcja **Scan to Network Device** (Skanuj do urządzenia sieciowego) wyświetlana jest tylko wtedy, gdy podczas instalacji w interfejsie połączenia wybrano sieć LAN.



- Wybierz urządzenie sieciowe (1, 2 lub 3), do którego ma być przypisana funkcja Skanowanie do sieci.

Ikona panelu sterowania urządzenia	Ustawienie
 1	<b>Network Device 1 (Urządzenie sieciowe 1)</b>
 2	<b>Network Device 2 (Urządzenie sieciowe 2)</b>
 3	<b>Network Device 3 (Urządzenie sieciowe 3)</b>

- Wybierz **Scan to Network** (Skan do sieci), **Scan to Sharepoint** (Skan do SharePoint), **Scan to FTP/SFTP** (Skan do FTP/SFTP), **Scan to PC** (Skan do komputera), **WS Scan** (Skan WS) lub **None** (Brak) z listy rozwijanej **Type** (Typ) dla urządzenia wybranego w 3.
- Wybierz nazwę profilu z listy rozwijanej **Destination** (Docelowy) dla urządzenia wybranego w 3.
- Kliknij **Submit** (Prześlij).

## Ustawienia ogólne (ADS-2800W / ADS-3600W)

1



### Ustawianie jasności podświetlenia

Można dostosować jasność podświetlenia ekranu dotykowego. W przypadku trudności z odczytem ekranu dotykowego należy spróbować zmienić ustawienie jasności.

- 1 Naciśnij  (Ustawienia).
- 2 Naciśnij Ustawienia.
- 3 Naciśnij Ustawienia LCD.
- 4 Naciśnij Podświetlenie.
- 5 Naciśnij Jasny, Średnio lub Ciemny.
- 6 Naciśnij .

### Ustawienie opóźnienia przyciemniania podświetlenia

Można ustawić czas, przez jaki podświetlenie ekranu dotykowego pozostaje włączone po wyświetleniu ekranu gotowości.



- 1 Naciśnij  (Ustawienia).
- 2 Naciśnij Ustawienia.
- 3 Naciśnij Ustawienia LCD.
- 4 Naciśnij Wł. timera.
- 5 Naciśnij Wył., 10Sek., 20Sek. lub 30Sek.
- 6 Naciśnij .

### Ustawianie strony głównej

Ustaw ekran gotowości na Skan 1-3 lub Skrót 1-8.

Aby zobaczyć przykłady tych ekranów, patrz *Ekran dotykowy LCD* na stronie 6.



Gdy urządzenie jest bezczynne lub jeśli naciśnięto , na ekranie dotykowym zostanie wyświetlony ustawiony ekran.

- 1 Naciśnij  (Ustawienia).
- 2 Naciśnij Ustawienia.
- 3 Naciśnij Ustawienia ekranu.
- 4 Naciśnij Ekran główny.
- 5 Naciśnij Skan 1-3 lub Skrót 1-8.
- 6 Naciśnij .

## Wybieranie języka

---

1

- 1 Naciśnij  (**Ustawienia**).
- 2 Naciśnij ▲ lub ▼, aby wyświetlić Wstępne ustaw.
- 3 Naciśnij Wstępne ustaw.
- 4 Naciśnij Miejscowy jęz.
- 5 Naciśnij ▲ albo ▼, aby wyświetlić język.  
Naciśnij żądany język.
- 6 Naciśnij .

## Zapisywanie w pamięci

---



Ustawienia menu zapisywane są w sposób trwały i w przypadku awarii zasilania jedynie ustawienia tymczasowe zostaną utracone. Jeśli wybrano **Nowe ustawienia** dla preferowanych ustawień Skan do USB i Skan do serwera poczty e-mail, te ustawienia nie zostaną utracone. Ponadto podczas awarii zasilania urządzenie zachowuje ustawienie daty i czasu przez około 24 godziny.

## Głośność sygnalizatora

---

Gdy ustawienie sygnalizatora to **Wł.**, urządzenie generuje dźwięk tylko po naciśnięciu przycisku lub popełnieniu błędu.

Można wybrać spośród wielu poziomów głośności sygnalizatora (od **Cicho** do **Głośno**), lub wybrać **Wył.**



- 1 Naciśnij  (**Ustawienia**).
- 2 Naciśnij Ustawienia.
- 3 Naciśnij Głośność.
- 4 Naciśnij Sygnał dźwiękowy.
- 5 Naciśnij Cicho, Średnio, Głośno lub Wył.
- 6 Naciśnij .



## Automatyczne przełączanie na czas letni



Urządzenie można ustawić tak, aby automatycznie przełączało się na czas letni. Zegar zostanie przesunięty do przodu o godzinę na wiosnę i cofnięty o godzinę z nadejściem jesieni. Należy upewnić się, że ustawiono prawidłową datę i godzinę w ustawieniach *Data i czas*.

Ustawienie fabryczne to *Wył*. Aby zmienić ustawienie automatycznego przełączania na czas letni na *Wł* .:

- 1 Naciśnij  (**Ustawienia**).
- 2 Naciśnij ▲ lub ▼, aby wyświetlić *Wstępne ustaw.*
- 3 Naciśnij *Wstępne ustaw.*
- 4 Naciśnij *Data i czas*.
- 5 Naciśnij *Automatyczna zmiana czasu*.
- 6 Naciśnij *Wł*.
- 7 Naciśnij .

## Czas uśpienia

Można wprowadzić czas, przez jaki urządzenie musi być bezczynne (maksymalne ustawienie to 90 Min., a domyślne ustawienie to 10 Min.) zanim przejdzie w tryb uśpienia. Licznik czasu zostanie uruchomiony ponownie, jeśli jakkolwiek czynność zostanie wykonana na urządzeniu.

- 1 Naciśnij  (**Ustawienia**).
- 2 Naciśnij *Ustawienia*.
- 3 Naciśnij *Ekologia*.
- 4 Naciśnij *Czas uśpien.*
- 5 Wprowadź czas, przez jaki urządzenie ma być bezczynne zanim przejdzie w tryb uśpienia.
- 6 Naciśnij *OK*.
- 7 Naciśnij .

## Automatyczne wyłączenie zasilania

Funkcja automatycznego wyłączania zasilania może zmniejszyć zużycie energii. Ustaw czas, przez jaki urządzenie musi znajdować się w trybie uśpienia zanim zostanie automatycznie wyłączone. Gdy ta funkcja jest ustawiona na **Wył.**, należy ręcznie wyłączać urządzenie. Aby włączyć urządzenie po wyłączeniu urządzenia przez funkcję automatycznego wyłączania zasilania, naciśnij .

Licznik czasu zostanie uruchomiony ponownie po wykonaniu jednej z następujących czynności:

- Naciśnij .
- Naciśnij dowolny przycisk.
- Otwórz pokrywę podajnika ADF.

1 Naciśnij  (**Ustawienia**).

2 Naciśnij **Ustawienia**.

3 Naciśnij **Ekologia**.

4 Naciśnij **Auto. wył. Zasilan.**

5 Wybierz czas, przez jaki urządzenie ma być bezczynne zanim przejdzie w tryb automatycznego wyłączania zasilania.

6 Naciśnij .

Automatyczne wyłączenie zasilania zostanie aktywowane po spełnieniu wszystkich z poniższych warunków:

- Kabel sieciowy nie jest podłączony.
- Bezprzewodowa sieć LAN jest wyłączona.
- Ustawienie automatycznego wyłączania zasilania nie jest ustawione na **Wył.**
- Urządzenie znajdowało się w trybie uśpienia przez dłuższy czas niż ustawiony okres.

## Wykrywanie sklejonych arkuszy

---

Do sklejania arkuszy dochodzi, gdy urządzenie poda wiele stron jednocześnie. Gdy funkcja wykrywania sklejonych arkuszy jest ustawiona na Wł . , a urządzenie wykryje sklejenie arkuszy, należy potwierdzić, że dane dotychczas zeskanowane zostały zapisane, a następnie ponownie rozpocząć skanowanie od następnej strony lub od początku dokumentu.



### INFORMACJA

---

(Tylko funkcja Skan do USB) (ADS-2400N / ADS-3000N)

Jeśli jako typ pliku wybrano JPEG, urządzenie Brother zapisze wszystkie dane zeskanowane przed wystąpieniem błędu sklejania arkuszy.

---

- 1 Naciśnij  (**Ustawienia**).
- 2 Naciśnij Ustawienia.
- 3 Naciśnij ▲ lub ▼, aby wyświetlić Wykryto podanie wielu ark.
- 4 Naciśnij Wykryto podanie wielu ark.
- 5 Naciśnij Wł . (lub Wył .).
- 6 Naciśnij .

## Blokada ustawień (ADS-2800W / ADS-3600W)



Blokada ustawień pozwala ustawić hasło, aby uniemożliwić innym użytkownikom wprowadzenie przypadkowych zmian ustawień urządzenia. Należy uważnie zapisać hasło. W przypadku jego zapomnienia należy zresetować hasła zapisane w urządzeniu lub skontaktować się z administratorem lub Działem obsługi klienta firmy Brother.

Gdy blokada ustawień jest ustawiona na Wł., nie można zmienić następujących ustawień bez podania hasła:

- Ustawienia
- Ustawienia skrótu
- Sieć
- Inf. o urządz.
- Wstępne ustaw.
- Zapisz jako skrót dla wszystkich czynności Skanuj do
- Nowe ustawienia i Reset ustawień W do USB
- Książka adresowa, Nowe ustawienia i Reset ustawień W do serwera poczty e-mail

### Ustawianie hasła



---

- 1 Naciśnij  (Ustawienia).
- 2 Naciśnij Ustawienia.
- 3 Naciśnij Ustawienia blokady.
- 4 Wprowadź czterocyfrową liczbę, która ma być hasłem, korzystając z cyfr od 0 do 9.  
Naciśnij OK.
- 5 Wprowadź ponownie hasło, gdy na ekranie dotykowym zostanie wyświetlony komunikat Weryfikuj:.  
Naciśnij OK.
- 6 Naciśnij .

## Zmiana hasła

---

1

- 1 Naciśnij  (**Ustawienia**).
- 2 Naciśnij Ustawienia.
- 3 Naciśnij Ustawienia blokady.
- 4 Naciśnij Ustaw hasło.
- 5 Wprowadź aktualne czterocyfrowe hasło.  
Naciśnij OK.
- 6 Wprowadź nowe czterocyfrowe hasło.  
Naciśnij OK.
- 7 Wprowadź ponownie nowe hasło, gdy na ekranie dotykowym zostanie wyświetlony komunikat Weryfikuj:..  
Naciśnij OK.
- 8 Naciśnij .

## Włączanie i wyłączanie blokady ustawień



---

Jeśli na ekranie dotykowym zostanie wyświetlony komunikat Błędne hasło, wprowadź hasło prawidłowo.

### Włączanie blokady ustawień

- 1 Naciśnij  (**Ustawienia**).
- 2 Naciśnij Ustawienia.
- 3 Naciśnij Ustawienia blokady.
- 4 Naciśnij Wył.→wł.
- 5 Wprowadź zarejestrowane 4-cyfrowe hasło za pomocą klawiatury na ekranie dotykowym urządzenia, a następnie naciśnij OK.

### Wyłączanie blokady ustawień

- 1 Naciśnij .
- 2 Wprowadź zarejestrowane 4-cyfrowe hasło administratora za pomocą klawiatury na ekranie dotykowym urządzenia.  
Naciśnij OK.
- 3 Naciśnij .

## Blokada funkcji w wersji 3.0 (ADS-2800W/ ADS-3600W)

Funkcja blokada funkcji pozwala na ograniczenie publicznego dostępu do następujących funkcji urządzenia Brother:

- Skan do komputera
- Skan do serwera FTP
- Skan do sieci
- Skan do USB
- Skan do sieci WWW
- Skan do serwera poczty e-mail
- Skan do SharePoint
- Skanowanie do WSS (Web Service Scan)
- Aplikacje

Ta funkcja uniemożliwia również użytkownikom zmianę domyślnych ustawień urządzenia, poprzez ograniczenie dostępu do ustawień urządzenia.

Administrator może wprowadzić ograniczenia dla poszczególnych użytkowników wraz z hasłem użytkownika.

### INFORMACJA

---

- Blokadę funkcji można skonfigurować za pomocą narzędzia Zarządzanie przez przeglądarkę WWW lub BRAdmin Professional 3 (tylko w przypadku systemu Windows®).
  - Tylko administrator może ustawiać ograniczenia i wprowadzać zmiany dla poszczególnych użytkowników.
  - (Dla ADS-3600W)  
Użyj uwierzytelniania kartą, aby przełączyć się na innego użytkownika i uzyskać dostęp do czynności, takich jak Skan do komputera, Skan do serwera FTP lub Skan do sieci.
-

## Przed użyciem blokady funkcji w wersji 3.0

Ustawienia blokady funkcji można ustawić za pomocą przeglądarki internetowej. Przed rozpoczęciem należy wykonać następujące czynności:

- 1 Uruchom przeglądarkę internetową.
- 2 W pasku adresu przeglądarki wpisz adres IP urządzenia (lub nazwę swojego serwera druku).  
Na przykład: `http://192.168.1.2/`  
Za pomocą ekranu LCD urządzenia można znaleźć jego adres IP.

### INFORMACJA

- Adres IP urządzenia można znaleźć na liście konfiguracji sieci (patrz *Instrukcja obsługi dla sieci*).
  - W przypadku używania systemu nazw domenowych lub włączenia nazwy NetBIOS, należy wprowadzić inną nazwę, na przykład „UdostępnionySkaner” zamiast adresu IP.
    - Na przykład:  
`http://UdostępnionySkaner/`  
Jeśli włączono nazwę NetBIOS, można również użyć nazwy węzła.
    - Na przykład:  
`http://brwxxxxxxxxxxxxx/`  
Nazwę NetBIOS można znaleźć na ekranie LCD w pozycji Nazwa węzła.
  - W przypadku komputerów Macintosh, przejdź do funkcji Zarządzanie przez przeglądarkę WWW, klikając ikonę urządzenia na ekranie programu **Status Monitor**. Aby uzyskać więcej informacji, patrz *Monitorowanie stanu urządzenia na komputerze (Macintosh)* na stronie 233.
- 3 W polu **Login** (Logowanie) wpisz hasło administratora. (Jest to hasło logowania do strony WWW urządzenia). Kliknij .

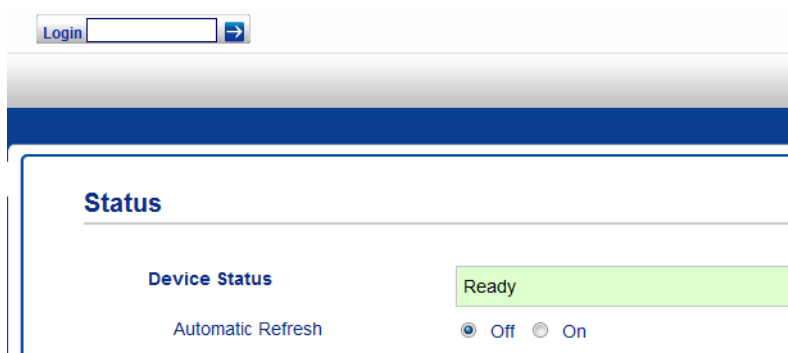

### INFORMACJA

Jeśli przeglądarka internetowa używana jest po raz pierwszy do konfigurowania ustawień urządzenia, ustaw hasło (patrz *Instrukcja obsługi dla sieci*).

## Włączanie/wyłączanie blokady funkcji

1

- 1 Kliknij opcję **Administrator**.
- 2 Kliknij opcję **User Restriction Function** (Funkcja ograniczeń użytkownika).
- 3 Wybierz **Secure Function Lock** (Blokada funkcji) lub **Off** (Wył.).
- 4 Kliknij **Submit** (Prześlij).

### INFORMACJA

Ikona blokady funkcji zostanie wyświetlona na górze ekranu.





## Konfigurowanie blokady funkcji w wersji 3.0 za pomocą narzędzia Zarządzanie przez przeglądarkę WWW

1

Ustaw grupy z ograniczeniami i użytkowników z hasłem i kartą identyfikacyjną<sup>1</sup>. Można ustawić do 100 grup z ograniczeniami i 100 użytkowników za pomocą przeglądarki internetowej. Aby skonfigurować stronę internetową, patrz *Przed użyciem blokady funkcji w wersji 3.0* na stronie 40, a następnie wykonaj poniższe kroki:

<sup>1</sup> Dla ADS-3600W

- 1 Kliknij opcję **Administrator**.
- 2 Kliknij **Restricted Functions xx-xx** (Ograniczone funkcje xx-xx).
- 3 Wpisz alfanumeryczną nazwę grupy (do 15 znaków) w polu **User List / Restricted Functions** (Lista użytkowników/Funkcje ograniczone).

User List / Restricted Functions	Scan to							
	Web	PC	Network	FTP SFTP	E-mail Server	Share Point	WS Scan	USB
Public Mode	<input checked="" type="checkbox"/>	<input checked="" type="checkbox"/>	<input checked="" type="checkbox"/>	<input checked="" type="checkbox"/>	<input checked="" type="checkbox"/>	<input checked="" type="checkbox"/>	<input checked="" type="checkbox"/>	<input checked="" type="checkbox"/>
1 <input type="text"/>	<input checked="" type="checkbox"/>	<input checked="" type="checkbox"/>	<input checked="" type="checkbox"/>	<input checked="" type="checkbox"/>	<input checked="" type="checkbox"/>	<input checked="" type="checkbox"/>	<input checked="" type="checkbox"/>	<input checked="" type="checkbox"/>
2 <input type="text"/>	<input checked="" type="checkbox"/>	<input checked="" type="checkbox"/>	<input checked="" type="checkbox"/>	<input checked="" type="checkbox"/>	<input checked="" type="checkbox"/>	<input checked="" type="checkbox"/>	<input checked="" type="checkbox"/>	<input checked="" type="checkbox"/>
3 <input type="text"/>	<input checked="" type="checkbox"/>	<input checked="" type="checkbox"/>	<input checked="" type="checkbox"/>	<input checked="" type="checkbox"/>	<input checked="" type="checkbox"/>	<input checked="" type="checkbox"/>	<input checked="" type="checkbox"/>	<input checked="" type="checkbox"/>

- 4 W pozycji **Scan to** (Skan do) i **Apps** (Aplikacje), usuń zaznaczenie pola wyboru, aby ograniczyć dostęp do czynności.
- 5 Kliknij **Submit** (Prześlij).
- 6 Kliknij **User List xx-xx** (Lista użytkowników xx-xx).
- 7 W polu **User List** (Lista użytkowników) wpisz nazwę użytkownika o długości nieprzekraczającej 20 znaków.
- 8 W polu **PIN Number** (Kod PIN) wpisz 4-cyfrowe hasło.
- 9 (Dla ADS-3600W)  
W polu **Card ID** (Identyfikator karty) wpisz numer karty (do 16 znaków).<sup>1</sup>

<sup>1</sup> Można użyć liczb od 0 do 9 i liter od A do F (wielkość liter nie jest rozróżniana).

- 10 Z listy rozwijanej wybierz dla każdego użytkownika opcje **User List / Restricted Functions** (Lista użytkowników/Funkcje ograniczone).

**User List**

Please enter login information for device LCD panel in the "User List". When you login from device

	User List	PIN Number	User List / Restricted Functions
1	<input type="text"/>	<input type="text"/>	---
2	<input type="text"/>	<input type="text"/>	01
3	<input type="text"/>	<input type="text"/>	02
4	<input type="text"/>	<input type="text"/>	03
5	<input type="text"/>	<input type="text"/>	04
6	<input type="text"/>	<input type="text"/>	05

- 11 Kliknij **Submit** (Prześlij).

## Ustawianie uwierzytelniania kartą dla użytkowników (dla ADS-3600W)

1

Przed skonfigurowaniem użytkowników uwierzytelnianych kartami należy skonfigurować ograniczone funkcje oraz listę użytkowników za pomocą przeglądarki internetowej.

Aby uzyskać więcej informacji, patrz *Konfigurowanie blokady funkcji w wersji 3.0 za pomocą narzędzia Zarządzanie przez przeglądarkę WWW* na stronie 42.

- 1 Przejdź do trybu ograniczonego użytkownika za pomocą ekranu dotykowego (aby uzyskać więcej informacji, patrz *Przełączanie w tryb użytkownika ograniczonego za pomocą ekranu dotykowego* na stronie 46).
- 2 Naciśnij .
- 3 Naciśnij Zarejestruj kartę.
- 4 Dotknij kartą czytnika NFC. Na ekranie dotykowym zostanie wyświetlony identyfikator karty.
- 5 Naciśnij OK.

### INFORMACJA

- Aby zmienić identyfikator karty, dotknij nową kartą czytnika NFC w kroku 4.
- Jeśli karta znajduje się w etui, czytnik NFC może jej nie wykryć. Zawsze należy wyjmować kartę z etui przed dotknięciem nią czytnika NFC.

## Konfigurowanie i zmiana trybu użytkownika publicznego

Tryb użytkownika publicznego ogranicza działania dostępne dla wszystkich użytkowników nieposiadających hasła.

Aby skonfigurować ograniczenia dla użytkowników publicznych, należy użyć funkcji Zarządzanie przez przeglądarkę WWW lub aplikacji BRAdmin Professional 3 (tylko Windows®) (patrz *Instrukcja obsługi dla sieci*).

- 1 Kliknij opcję **Administrator**.
- 2 Kliknij **Restricted Functions xx-xx** (Ograniczone funkcje xx-xx).

- 3 Kliknij wiersz **Public Mode** (Tryb publiczny), usuń zaznaczenie pola wyboru w celu ograniczenia czynności w trybie użytkownika publicznego.

Scan
Administrator
Network

### Restricted Functions

"User List" settings need to be configured after "Restricted Functions". "Restricted Functions" enables you to manage the restrictions per user or group. To restrict a function uncheck the check box.

User List / Restricted Functions		Scan to							
		Web	PC	Network	FTP SFTP	E-mail Server	Share Point	WS Scan	USB
	Public Mode	<input checked="" type="checkbox"/>	<input checked="" type="checkbox"/>	<input checked="" type="checkbox"/>	<input checked="" type="checkbox"/>	<input checked="" type="checkbox"/>	<input checked="" type="checkbox"/>	<input checked="" type="checkbox"/>	<input checked="" type="checkbox"/>
1	<input type="text"/>	<input checked="" type="checkbox"/>	<input checked="" type="checkbox"/>	<input checked="" type="checkbox"/>	<input checked="" type="checkbox"/>	<input checked="" type="checkbox"/>	<input checked="" type="checkbox"/>	<input checked="" type="checkbox"/>	<input checked="" type="checkbox"/>
2	<input type="text"/>	<input checked="" type="checkbox"/>	<input checked="" type="checkbox"/>	<input checked="" type="checkbox"/>	<input checked="" type="checkbox"/>	<input checked="" type="checkbox"/>	<input checked="" type="checkbox"/>	<input checked="" type="checkbox"/>	<input checked="" type="checkbox"/>
3	<input type="text"/>	<input checked="" type="checkbox"/>	<input checked="" type="checkbox"/>	<input checked="" type="checkbox"/>	<input checked="" type="checkbox"/>	<input checked="" type="checkbox"/>	<input checked="" type="checkbox"/>	<input checked="" type="checkbox"/>	<input checked="" type="checkbox"/>



- 4 Kliknij **Submit** (Prześlij).

## Przełączanie użytkowników

---

To ustawienie umożliwia przełączenie pomiędzy trybem użytkowników ograniczonych lub trybem publicznym, gdy blokada funkcji jest włączona.

### Przełączanie w tryb użytkownika ograniczonego za pomocą ekranu dotykowego

- 1 Naciśnij przycisk  albo .  
(Gdzie xxxxx to nazwa użytkownika.)
- 2 Naciśnij *Zmiana użytka.*
- 3 Przeciągnij w górę lub w dół, bądź naciśnij ▲ lub ▼, aby wyświetlić nazwę użytkownika.
- 4 Naciśnij nazwę użytkownika.
- 5 Wprowadź 4-cyfrowe hasło użytkownika za pomocą klawiatury na ekranie dotykowym. Naciśnij OK.

### INFORMACJA

---

Jeśli bieżący identyfikator jest ograniczony dla żądanej czynności, na ekranie dotykowym zostanie wyświetlony komunikat *Odmowa dostępu.*

---

### Przełączanie do trybu użytkownika ograniczonego za pomocą czytnika NFC (dla ADS-3600W)

- 1 Naciśnij , aby wrócić do ekranu gotowości.
- 2 Dotknij kartą czytnika NFC.
- 3 Po pomyślnym zalogowaniu na ekranie dotykowym zostanie wyświetlony komunikat *Uwierzyteln. zakończone powodzeniem.*

### INFORMACJA

---

- Można zalogować się, dotykając kartą czytnika NFC nawet, gdy urządzenie ustawione jest w trybie publicznym lub zalogowany jest inny użytkownik.
  - Jeśli karta znajduje się w etui, czytnik NFC może jej nie wykryć. Zawsze należy wyjmować kartę z etui przed dotknięciem nią czytnika NFC.
-

## Przełączanie w tryb publiczny za pomocą ekranu dotykowego

1 Naciśnij  XXXXX.

(Gdzie xxxxx to nazwa użytkownika.)

2 Naciśnij Zmień na publiczny.

### INFORMACJA

---

- Gdy użytkownik ograniczony zakończy korzystanie z urządzenia, po upływie minuty przechodzi ono w tryb publiczny.
  - Jeśli żądana czynność jest ograniczona dla wszystkich użytkowników, na ekranie dotykowym zostanie wyświetlony komunikat *Odmowa dostępu* oraz ekran zmiany użytkownika. Nie można uzyskać dostępu do czynności. Skontaktuj się z administratorem, aby sprawdzić ustawienia blokady funkcji.
-

## Uwierzytelnianie Active Directory (ADS-2800W / ADS-3600W)

1

Uwierzytelnianie Active Directory ogranicza użycie urządzenia Brother. Jeśli uwierzytelnianie Active Directory jest włączone, panel sterowania urządzenia jest zablokowany. Nie można zmienić ustawień urządzenia do czasu wprowadzenia przez użytkownika identyfikatora użytkownika i hasła.

Uwierzytelnianie Active Directory umożliwia użytkownikowi:

- Uzyskanie adresu e-mail użytkownika z serwera LDAP
- Uzyskanie katalogu głównego użytkownika i ustawienie katalogu przechowywania dla funkcji Skan do sieci

Można zmienić ustawienie uwierzytelniania Active Directory za pomocą funkcji Zarządzanie przez przeglądarkę WWW lub aplikacji BRAdmin Professional 3 (Windows®).

Aby uzyskać więcej informacji na temat uwierzytelniania Active Directory, patrz *Instrukcja obsługi dla sieci*.

### Włączanie/wyłączanie blokady uwierzytelniania Active Directory

---

- 1 Uruchom przeglądarkę internetową.
- 2 W pasku adresu przeglądarki wpisz adres IP urządzenia (lub nazwę swojego serwera druku).  
Na przykład: `http://192.168.1.2/`  
Za pomocą ekranu LCD urządzenia można znaleźć jego adres IP.
- 3 Kliknij opcję **Administrator**.
- 4 Kliknij opcję **User Restriction Function** (Funkcja ograniczeń użytkownika).
- 5 Wybierz **Active Directory Authentication** (Uwierzytelnianie Active Directory) lub **Off** (Wył.).
- 6 Kliknij **Submit** (Prześlij).

### INFORMACJA

---

- Aby włączyć uwierzytelnianie Active Directory, należy skonfigurować ustawienia serwera Active Directory.
  - Blokada panelu sterowania jest włączona tylko wtedy, gdy serwer Active Directory jest skonfigurowany prawidłowo.
-

## Uwierzytelnianie LDAP (ADS-2800W / ADS-3600W)

Funkcja Uwierzytelniania LDAP ogranicza korzystanie z urządzenia Brother. Nie można zmienić ustawień urządzenia do czasu wprowadzenia przez użytkownika identyfikatora użytkownika i hasła.

Aby uzyskać więcej informacji na temat uwierzytelniania LDAP, patrz *Instrukcja obsługi dla sieci*.

### Włączanie/wyłączanie blokady uwierzytelniania LDAP

---

- 1 Uruchom przeglądarkę internetową.
- 2 W pasku adresu przeglądarki wpisz adres IP urządzenia (lub nazwę swojego serwera druku).  
Na przykład: `http://192.168.1.2/`  
Za pomocą ekranu LCD urządzenia można znaleźć jego adres IP.
- 3 Kliknij opcję **Administrator**.
- 4 Kliknij opcję **User Restriction Function** (Funkcja ograniczeń użytkownika).
- 5 Wybierz **LDAP Authentication** (Uwierzytelnianie LDAP) lub **Off** (Wył.).
- 6 Kliknij **Submit** (Prześlij).



## Akceptowalne dokumenty

### INFORMACJA

Nie ładować dokumentów o różnej grubości strony lub jakości papieru.

#### Papier standardowy

Długość	51 do 297 mm	
Szerokość	51 do 215,9 mm	
Gramatura <sup>*1</sup>	27 do 413 g/m <sup>2</sup>	
Grubość	0,05 do 0,26 mm Do skanowania cieńszych dokumentów należy stosować arkusz prowadzący.	
Maksymalna liczba stron	Do 50 stron i mniej niż 5 mm	
Standardowy rozmiar papieru	A4	210 × 297 mm
	A5	148 × 210 mm
	A6	105 × 148 mm
	A7	74 × 105 mm
	A8	52 × 74 mm
	B5	182 × 257 mm
	B6	128 × 182 mm
	B7	91 × 128 mm
	B8	64 × 91 mm
	Legal	215,9 × 355,6 mm
	Mexican Legal	215,9 × 339,9 mm
	India Legal	215 × 345 mm
	Letter	215,9 × 279,4 mm

<sup>\*1</sup> Aby uzyskać najlepszą wydajność, zalecamy użycie arkusza prowadzącego do dokumentów o gramaturze pomiędzy 27 g/m<sup>2</sup> a 39 g/m<sup>2</sup>.

#### Gruby papier

Długość	51 do 297 mm
Szerokość	51 do 215,9 mm
Gramatura	210 do 413 g/m <sup>2</sup>
Grubość	0,26 do 0,5 mm
Maksymalna liczba stron	Mniej niż 5 mm

**Długi papier**

Długość	297 do 355,6 mm
Szerokość	51 do 215,9 mm
Gramatura	40 do 209 g/m <sup>2</sup>
Grubość	0,06 do 0,26 mm Do skanowania cieńszych dokumentów należy stosować arkusz prowadzący.
Maksymalna liczba stron	Do 40 stron i mniej niż 4 mm

**INFORMACJA**

- Aby zeskanować dokument o długości pomiędzy 355,6 a 5000 mm, należy wybrać ustawienie **Długi papier** jako **Rozmiar skanowania** lub **Wielkość dokumentu** w oknie dialogowym ustawień.
- Maksymalna długość zmieni się w zależności od rozdzielczości formatu pliku podczas skanowania.

**Karta plastikowa**

Rozmiar (ISO)	85,6 × 54,0 mm
Materiał	Plastik (PET)
Typ	Karty plastikowe, takie jak prawo jazdy lub karta do sklepu
Grubość	Do 1,4 mm
Maksymalna liczba stron	Do 5 kart i mniej niż 5,0 mm

**INFORMACJA**

Kartę plastikową można zeskanować i zapisać na komputerze w pliku obrazu. W oknie dialogowym ustawień zaznacz pole wyboru **Tryb karty plastikowej**.

**Arkusz prowadzący**

Grubość	Całkowita grubość dokumentu nie przekraczająca 0,6 mm (jeden dokument o grubości 0,3 mm i arkusz prowadzący)
Maksymalna liczba stron	1 arkusz

**INFORMACJA**

Arkusza prowadzącego można użyć podczas zapisywania zeskanowanego obrazu na komputerze. Nie można użyć arkusza prowadzącego podczas skanowania do napędu flash USB. Zaznacz pole wyboru **Tryb arkusza prowadzącego** w oknie dialogowym ustawień.

## Niedopuszczalne dokumenty

Następujące typy dokumentów mogą nie zostać zeskanowane pomyślnie:

- Dokumenty z dołączonym arkuszem węglowym
- Dokumenty zapisane ołówkiem
- Dokumenty o nierównomiernej grubości, jak np. koperty
- Dokumenty z dużymi pofałdowaniami lub podwinięciami
- Dokumenty z kalką
- Dokumenty z papierem powlekanym
- Zdjęcia (papier fotograficzny)
- Dokumenty wydrukowane na papierze perforowanym
- Dokumenty wydrukowane na papierze o niestandardowym kształcie (innym niż kwadratowy lub prostokątny)
- Dokumenty z przytwierdzonymi zdjęciami, notatkami lub naklejkami
- Dokumenty z papierem bezwęglowym
- Dokumenty z papierem skoroszytowym lub innym papierem z otworami
- Dokumenty ze spinaczami lub zszywkami
- Dokumenty z wilgotnym atramentem
- Tkaniny, arkusze metalizowane lub arkusze folii do rzutnika
- Nośniki błyszczące lub o powierzchni lustrzanej
- Dokumenty przekraczające zalecaną grubość

### WAŻNE

---

- Papier bezwęglowy zawiera substancje chemiczne, które mogą uszkodzić rolki (na przykład rolkę pobierania). Jeśli często dochodzi do zacięć papieru, należy wyczyścić rolkę wsteczną i rolkę pobierania. (Patrz *Wyczyść skaner i rolki* na stronie 241.) Okres eksploatacji rolki wstecznej i rolki pobierania może być krótszy niż w przypadku skanowania papieru zawierającego drewno.
  - Podczas skanowania papieru zawierającego drewno okres eksploatacji rolki wstecznej i rolki pobierania może być krótszy niż w przypadku skanowania papieru niezawierającego drewna.
  - Rolka wsteczna i rolka pobierania mogą ulec uszkodzeniu, gdy zdjęcie lub karteczka z klejem na dokumencie dotkną tych części podczas skanowania.
  - Powierzchnia dokumentu może ulec uszkodzeniu podczas skanowania papieru błyszczącego, takiego jak zdjęcia.
  - Uszkodzenie spowodowane użyciem niedopuszczalnych dokumentów w urządzeniu Brother może nie być objęte gwarancją.
-

## Pojemność ładowania

Liczba arkuszy, które można załadować w prowadnice papieru zależy od rozmiaru papieru i gramatury papieru. Patrz poniższa tabela.

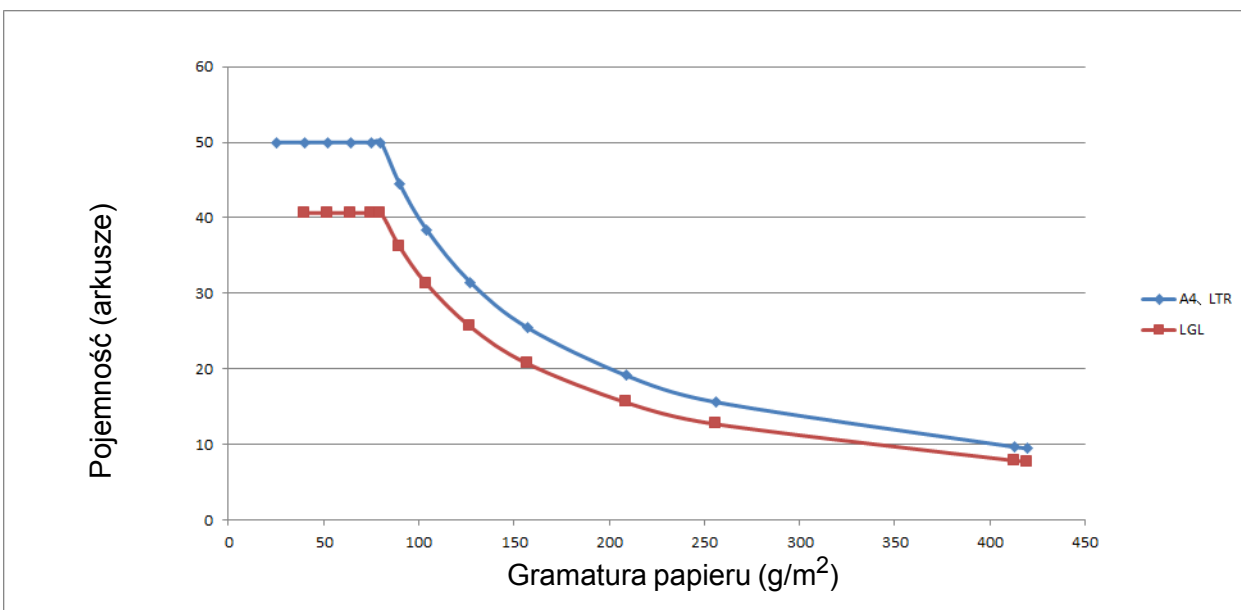

Pojemność (arkusze) a typ papieru

Jednostka	Typ papieru	25	40	52	64	75	80	90	104	127	157	209	256	413
Pojemność (arkusze)	A4, LTR	50	50	50	50	50	50	44	38	31	25	19	16	10
	LGL	-	41	41	41	41	41	36	31	26	21	16	13	8

## Obszar nie do perforacji

Może wystąpić błąd, jeśli dokument posiada otwory po dziurkaczu w obszarze zaznaczonym kolorem jasnoniebieskim na poniższym rysunku:

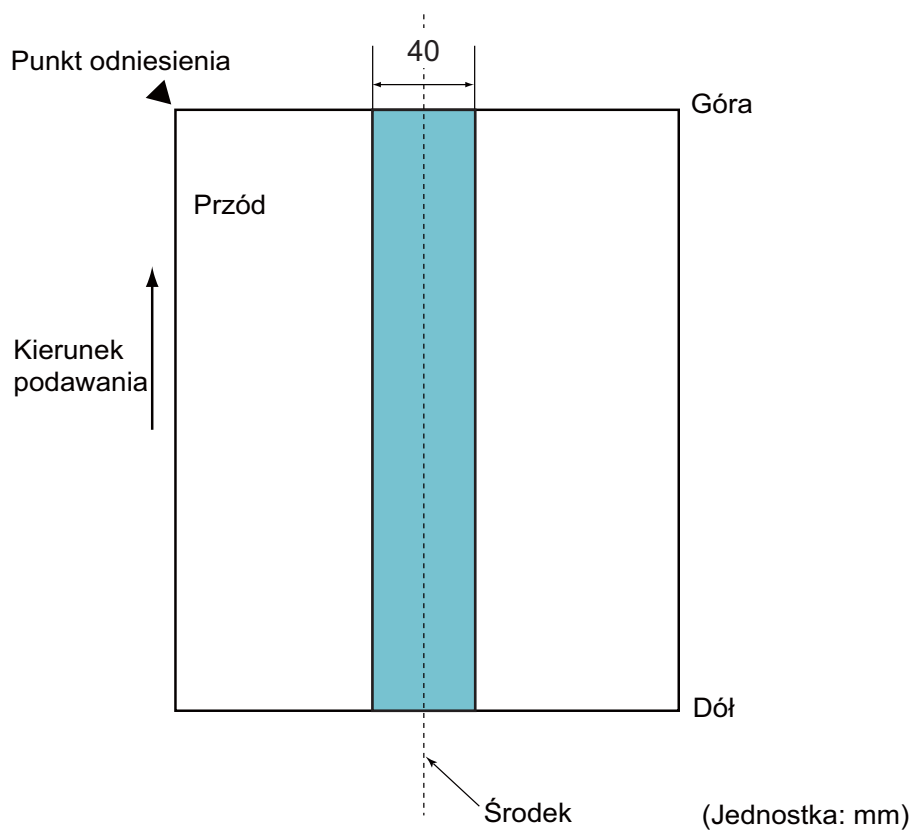

## INFORMACJA

Powyższy przypadek dotyczy sytuacji, w której dokument ustawiony jest na środku rolki pobierania.

## Warunki wykrywania sklejoných arkuszy

---

Sklejenie arkuszy to błąd, w którym dwa lub więcej arkuszy jest jednocześnie podawanych do podajnika ADF. Sklejenie arkuszy to również sytuacja, w której wykryty został dokument o innej długości.

Wykrywanie sklejoných arkuszy wykonywane jest poprzez sprawdzanie nachodzących na siebie dokumentów, długości dokumentów lub kombinacji tych przypadków. Dokładne wykrywanie wymaga spełnienia następujących warunków.

### ■ Wykrywanie przez nachodzenie

- Załaduj dokumenty o tej samej gramaturze do prowadnic papieru.
- Odpowiednia gramatura papieru: od 27 do 413 g/m<sup>2</sup>.
- Nie dziurkuj dokumentu w obszarze 40 mm od jego środka.
- Nie mocuj innych dokumentów w obszarze 40 mm od środka dokumentu.

## INFORMACJA

---

- Ten przypadek dotyczy sytuacji, w której dokument ustawiony jest na środku rolki pobierania.
- W przypadku używania wykrywania przez nachodzenie skanowanie grubych dokumentów, takich jak karty plastikowe zostanie nieprawidłowo wykryte jako sklejenie arkuszy.

Aby pomyślnie zeskanować te dokumenty, należy wyłączyć funkcję wykrywania sklejoných arkuszy.

---

## Skanowanie wsadu mieszanych dokumentów

---

Następujące warunki mają zastosowanie do skanowania wsadu mieszanych dokumentów o różnej gramaturze papieru, współczynnika tarcia lub rozmiarze.

Należy najpierw przetestować kilka arkuszy, aby sprawdzić, czy dokumenty można zeskanować.

### ■ Kierunek papieru

Wyrównaj kierunek włókien papieru z kierunkiem podawania.

### ■ Gramatura papieru

Używać można tylko papieru o gramaturze od 40 do 413 g/m<sup>2</sup>.

### ■ Współczynnik tarcia

Zalecamy użycie tego samego typu papieru pochodzącego od tego samego producenta.

W przypadku wymieszania papieru różnych producentów/marek, ma to wpływ na wydajność podawania, ponieważ różnica współczynników tarcia zwiększa się.

Zalecamy użycie papieru o współczynniku tarcia od 0,35 do 0,60 (wartość odniesienia dla współczynnika tarcia papieru).

### ■ Położenie dokumentu

Należy użyć rozmiaru papieru, który mieści się na szerokości 39 mm rolki podawania pośrodku.

### ■ Rozmiar papieru

Podczas skanowania wsadu dokumentów różnych rozmiarów, niepodanie dokumentów prosto może powodować problemy, takie jak zacięcie papieru lub brak części obrazu.

Zalecamy dokładne sprawdzenie dokumentów przed rozpoczęciem skanowania oraz sprawdzenie obrazu w przypadku, gdy dokument był przekrzywiony.

## WAŻNE

---

Podczas skanowania wsadu dokumentów różnych rozmiarów, dokumenty mogą się przekrzywiać, ponieważ prowadnice boczne nie mają kontaktu z każdym arkuszem.

---

### ■ Dokumenty, których nie można skanować we wsadzie dokumentów mieszanych

Następujących typów dokumentów nie wolno mieszać w tym samym wsadzie:

- Papier bezwęglowy
- Papier łączony
- Dokumenty perforowane
- Papier termiczny
- Papier z warstwą węglową
- Folia OHP
- Kalka
- Papier syntetyczny

## WAŻNE

---

Następujące typy dokumentów mogą nie zostać zeskanowane pomyślnie:

- Dokumenty zgięte lub uszkodzone
  - Cienki papier (mniej niż 40 g/m<sup>2</sup>)
-

## Zalecenia dotyczące arkusza prowadzącego

- Dokumenty z dołączonym arkuszem węglowym
- Dokumenty zapisane ołówkiem
- Dokumenty o szerokości mniejszej niż 51 mm
- Dokumenty o długości krótszej niż 70 mm
- Strony cieńsze niż 0,08 mm
- Dokumenty o nierównomiernej grubości, jak np. koperty
- Dokumenty z dużymi pofałdowaniami lub podwinięciami
- Dokumenty zgięte lub uszkodzone
- Dokumenty z kalką
- Dokumenty z papierem powlekanym
- Zdjęcia (papier fotograficzny)
- Dokumenty wydrukowane na papierze perforowanym
- Dokumenty wydrukowane na papierze o niestandardowym kształcie (innym niż kwadratowy lub prostokątny)
- Dokumenty ze zdjęciami, notatkami lub naklejkami
- Dokumenty z papierem bezwęglowym
- Dokumenty z papierem skoroszytowym lub innym papierem z otworami

### UWAGA

Aby uniknąć przecięcia skóry, nie należy przesuwać dłoni ani palców wzdłuż krawędzi arkusza prowadzącego.

### WAŻNE

- Aby uniknąć marszczenia arkusza prowadzącego, nie należy kłaść go na słońcu lub w obszarze narażonym na wysoką temperaturę i wilgotność.
- Aby uniknąć uszkodzenia arkusza prowadzącego, nie zginaj go ani nie ciągnij. Nie należy używać uszkodzonego arkusza prowadzącego, ponieważ może to doprowadzić do niewłaściwych wyników skanowania.

### WAŻNE

- Aby uniknąć zacięć dokumentów, nie wkładaj arkusza prowadzącego odwrotnie. Aby uzyskać więcej informacji, należy zapoznać się z instrukcjami wydrukowanymi na arkuszu prowadzącym lub podanymi w rozdziale *Wkładanie dokumentów* na stronie 59.
- Aby uniknąć zacięć dokumentów, nie umieszczaj w arkuszu prowadzącym kilku małych dokumentów jednocześnie. W arkuszu prowadzącym należy umieszczać tylko jeden dokument na raz.
- Nie należy pisać na arkuszu prowadzącym, ponieważ pismo to może być widoczne na zeskanowanych dokumentach. W razie zanieczyszczenia arkusza prowadzącego przetrzyj go suchą szmatką.
- Nie pozostawiaj dokumentów w arkuszu prowadzącym przez dłuższy czas, ponieważ nadruk z dokumentów może przenikać na arkusz prowadzący.

Uszkodzenie spowodowane użyciem niedopuszczalnych dokumentów w urządzeniu Brother może nie być objęte gwarancją.



## Konfigurowanie skanera

Wyciągnij tacę wyjściową i rozsuwany automatyczny podajnik papieru z urządzenia.  
Ostrożnie ustaw tacę wyjściową. Jeśli taca wyjściowa będzie nawet odrobinę dłuższa niż rozmiar dokumentu, kolejność stron oryginału może nie zostać zachowana podczas ich wysuwania ze skanera.

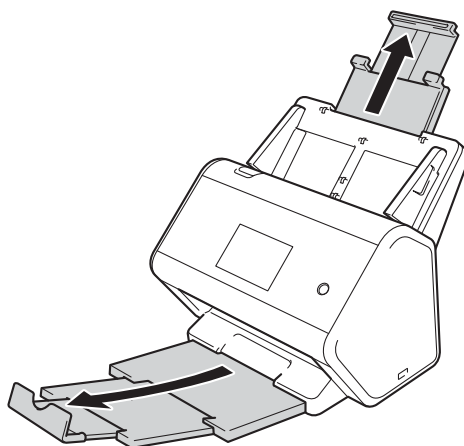

## Wkładanie dokumentów

Automatyczny podajnik papieru (ADF) może pomieścić do 50 stron i podaje każdy arkuszu osobno. Używaj papieru 80 g/m<sup>2</sup> i zawsze pamiętaj o przekartkowaniu stron przed włożeniem ich do podajnika ADF.

### WAŻNE

- Upewnij się, że dokumenty napisane piórem atramentowym lub poprawione korektorem są całkowicie suche.
- NIE próbuj wyciągać dokumentu w trakcie jego podawania.
- NIE używaj papieru, który jest skręcony, pomarszczony, zgięty, rozerwany, zszywany, spięty spinaczem, sklejonny lub oklejony taśmą.
- NIE używaj kartonu ani tkaniny.

3

### Dokumenty standardowego rozmiaru

- 1 Wyreguluj prowadnice papieru ①, dopasowując je do szerokości dokumentów.

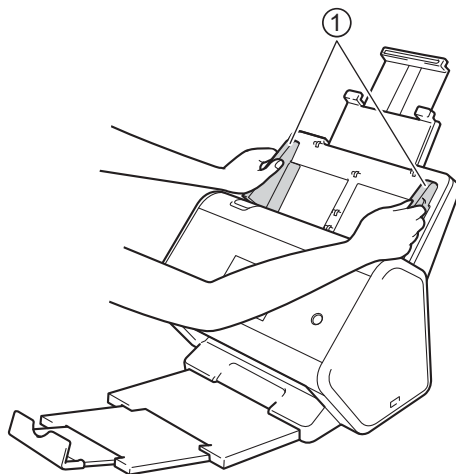

- 2 Przekartkuj kilka razy strony wzdłuż obu krawędzi.

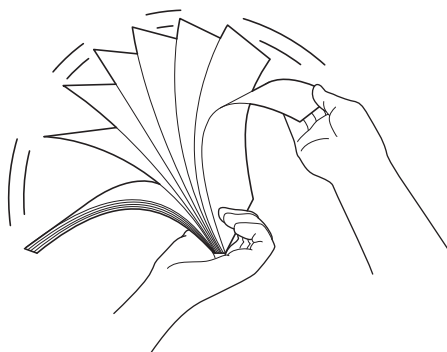

- 3 Wyrównaj krawędzie stron.

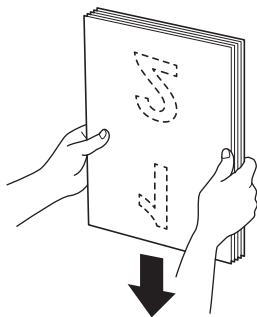

- 4 Wkładaj strony **wydrukiem do dołu, krawędzią górną do przodu** do podajnika ADF pomiędzy prowadnicami, aż wyczuwalne będzie zetknięcie się dokumentu z wnętrzem urządzenia. Podawaj cienkie strony powoli i ostrożnie, aby krawędzie nie zagięły się.

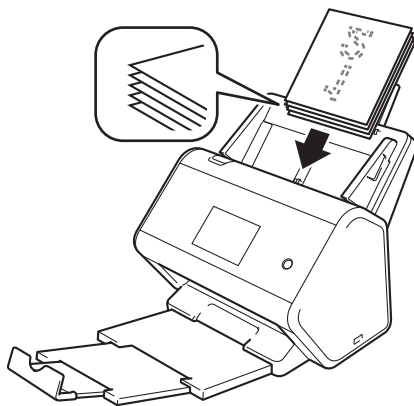

## Wizytówki

- 1 Wyreguluj prowadnice papieru ①, dopasowując je do szerokości dokumentów.

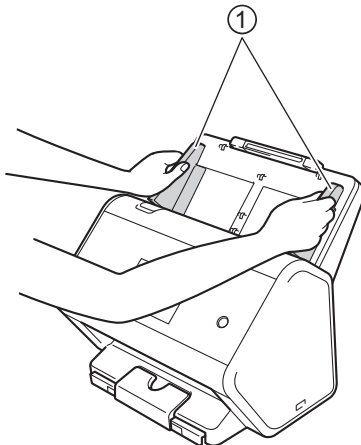

- 2 Pociągnij tacę wyjściową, aż widoczne będzie oznaczenie karty.

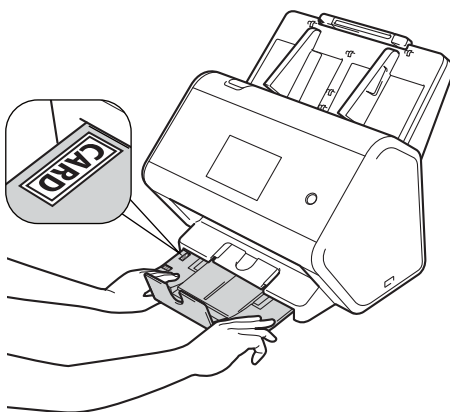

- 3 Włóż kartę **wydrukiem do dołu, krawędzią górną do przodu** do podajnika ADF, pomiędzy prowadnicami, do momentu wyczucia zetknięcia karty z wnętrzem urządzenia.

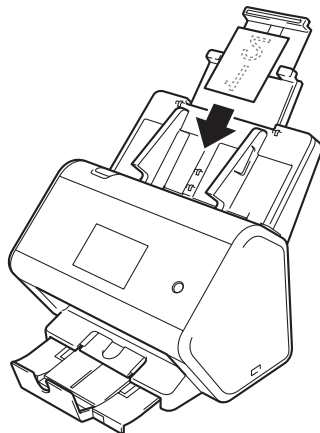

## INFORMACJA

---

- Można załadować do 25 wizytówek (całkowita grubość mniejsza niż 5 mm).
-

## Karty plastikowe

- 1 Wyreguluj prowadnice papieru ①, dopasowując je do szerokości dokumentów.

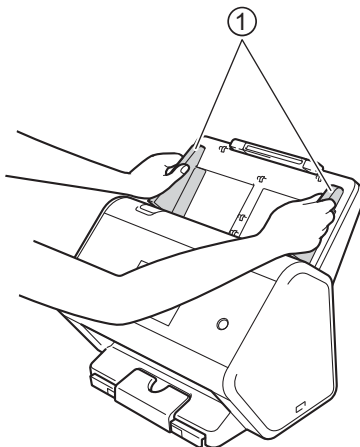

- 2 Włóż kartę **wydrukiem do dołu, krawędzią górną do przodu** do podajnika ADF, pomiędzy prowadnicami, do momentu wyczucia zetknięcia karty z wnętrzem urządzenia.

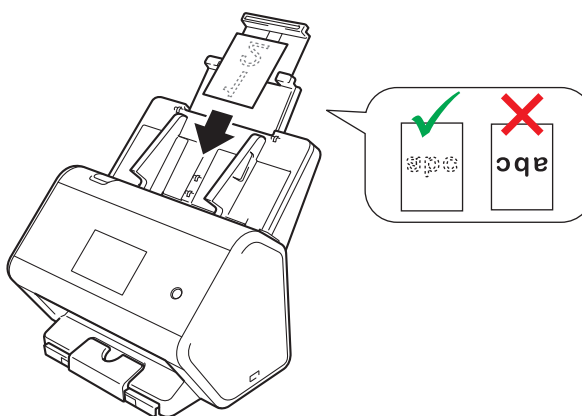

### INFORMACJA

- Można załadować do pięciu kart plastikowych (całkowita grubość mniejsza niż 5,0 mm).
- Niektóre karty plastikowe mogą zostać zarysowane podczas skanowania.
- Sztywne karty mogą nie zostać podane prawidłowo.
- Jeśli powierzchnia karty jest zatłuszczona (np. od odcisków palców lub podobnie zanieczyszczona, przed skanowaniem należy usunąć brud.
- Skanowanie kart plastikowych może zostać nieprawidłowo wykryte jako skleione arkusze. Aby pomyślnie zeskanować te dokumenty, należy wyłączyć funkcję wykrywania sklejoných arkuszy.

## Dokumenty dłuższe niż standardowe

Upewnij się, że dokumenty napisane piórem atramentowym lub poprawione korektorem są całkowicie suche.

- 1 Wyreguluj prowadnice papieru ①, dopasowując je do szerokości dokumentów.

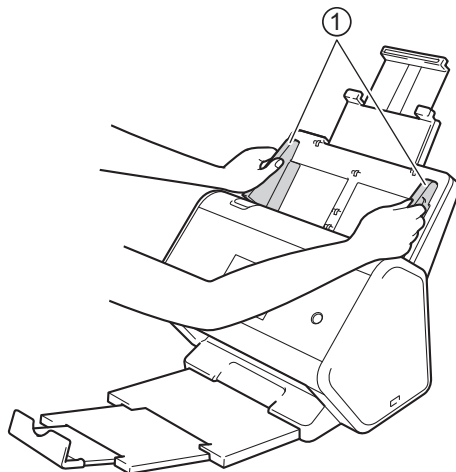

- 2 Włóż dokument **wydrukiem do dołu, krawędzią górną do przodu** do podajnika ADF pomiędzy prowadnicami, aż wyczuwalne będzie zetknięcie się dokumentu z wnętrzem urządzenia.

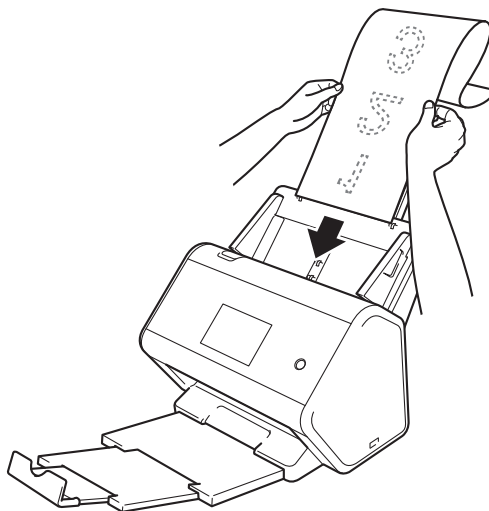

## INFORMACJA

- Umieszczaj jeden dokument na raz.
- Przytrzymaj dokument ręką, jeśli jest dłuższy niż wysunięty podajnik ADF.

## Dokumenty niewydrukowane na papierze rozmiaru standardowego

Upewnij się, że dokumenty napisane piórem atramentowym lub poprawione korektorem są całkowicie suche.

- 1 Złóż dokument na pół i umieść go w arkuszu prowadzącym.

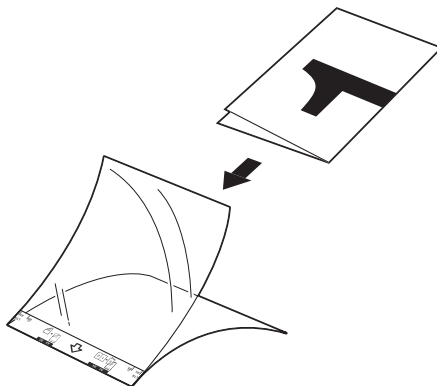

### INFORMACJA

Umieść dokument na środku arkusza prowadzącego i wyrównaj górną krawędź dokumentu z górną krawędzią arkusza prowadzącego.

- 2 Wyreguluj prowadnice papieru ①, dopasowując je do szerokości arkusza prowadzącego.

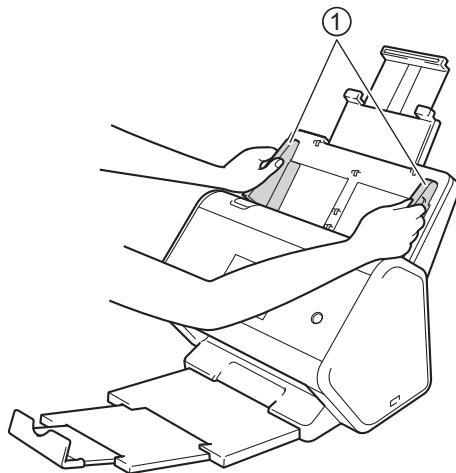



- Umieść arkusz prowadzący w podajniku ADF, pomiędzy prowadnicami, aż do momentu wycucia zetknięcia dokumentu z wnętrzem urządzenia.

## INFORMACJA

Aby zmniejszyć ilość niezadrukowanej przestrzeni na środku skanowanej strony, umieść złożoną krawędź oryginalnego dokumentu bliżej krawędzi arkusza prowadzącego.

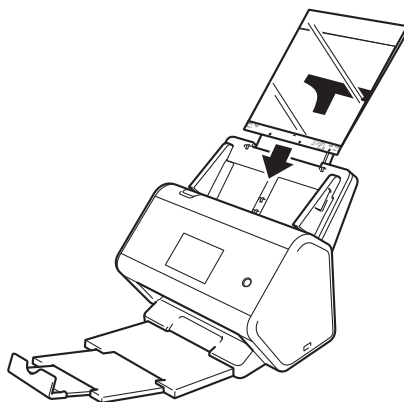

## Dokumenty z sąsiadującymi stronami

Postępuj zgodnie z czynnościami opisanymi w sekcji *Dokumenty niewydrukowane na papierze rozmiaru standardowego* na stronie 65.

## Paragony, wycinki, zdjęcia i inne dokumenty

Upewnij się, że dokumenty napisane piórem atramentowym lub poprawione korektorem są całkowicie suche.

- Umieść dokument w arkuszu prowadzącym.

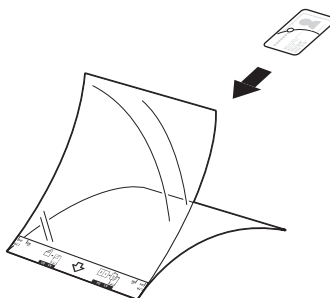

## INFORMACJA

- Umieść dokument na środku arkusza prowadzącego i wyrównaj górną krawędź dokumentu z górną krawędzią arkusza prowadzącego.
- Jeśli paragon jest dłuższy niż arkusz prowadzący, można go złożyć w dwóch miejscach, aby zawinął się podczas wkładania w arkusz prowadzący.

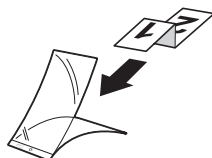

- 2 Wyreguluj prowadnice papieru ①, dopasowując je do szerokości arkusza prowadzącego.

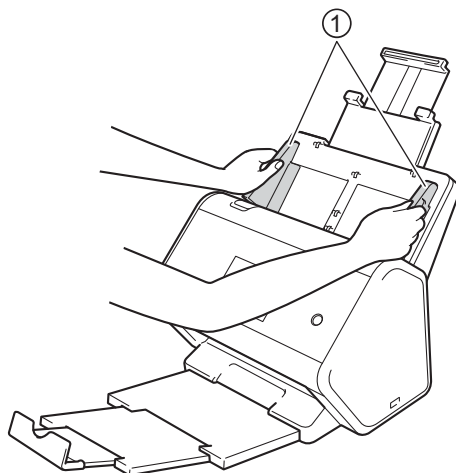

- 3 Umieść arkusz prowadzący w podajniku ADF, pomiędzy prowadnicami, aż do momentu wyczucia zetknięcia dokumentu z wnętrzem urządzenia.

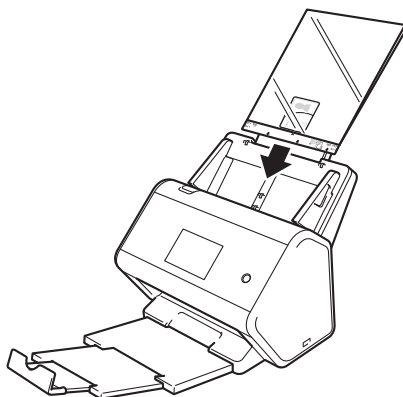

## Przed przystąpieniem do skanowania

Przed rozpoczęciem skanowania sprawdź następujące warunki:

- Upewnij się, że zostało zainstalowane oprogramowanie Brother (MFL-Pro Suite), wykonując czynności opisane w *Podręczniku szybkiej obsługi*.
- Jeśli urządzenie Brother połączone jest kablem sieciowym, należy upewnić się, że kabel interfejsu jest fizycznie dobrze podłączony.

## Przed rozpoczęciem skanowania sieciowego

### Licencja sieciowa (Windows®)

---

Ten produkt obejmuje licencję komputerową dla maksymalnie dwóch użytkowników.

Niniejsza licencja dotyczy instalacji oprogramowania MFL-Pro Suite, w tym oprogramowania Nuance™ PaperPort™ 14SE, na maksymalnie dwóch komputerach w sieci.

### Konfigurowanie skanowania sieciowego w systemie Windows®

---

Jeśli korzystasz z innego urządzenia niż to, które zostało pierwotnie zarejestrowane w komputerze podczas instalacji oprogramowania MFL-Pro Suite, wykonaj poniższe czynności:

1 Wykonaj jedną z następujących czynności:

- Windows® 7, Windows® 8 i Windows® 8.1

Kliknij  (**Brother Utilities**) na pulpicie, a następnie kliknij listę rozwijaną i wybierz z niej nazwę posiadanego modelu (jeżeli nie jest jeszcze zaznaczona). Kliknij **Skanuj** w lewym pasku nawigacji, a następnie kliknij **Skanery i aparaty fotograficzne**.

- Windows® XP, Windows Vista®

Kliknij menu  (**Start**), wybierz **Panel sterowania** > kliknij **Skanery i aparaty fotograficzne**.

2 Wykonaj jedną z następujących czynności:

- Windows® XP

Kliknij prawym przyciskiem myszy ikonę urządzenia skanera i wybierz **Właściwości**.

Zostanie wyświetlone okno dialogowe **Właściwości sieciowe skanera**.

- Windows Vista®, Windows® 7, Windows® 8 i Windows® 8.1

Kliknij przycisk **Właściwości**.

## INFORMACJA

(Windows Vista®, Windows® 7, Windows® 8 i Windows® 8.1)

Po wyświetleniu ekranu **Kontrola konta użytkownika** wykonaj następujące czynności:

- W przypadku użytkowników z uprawnieniami administratora: Kliknij **Kontynuuj** albo **Tak**.

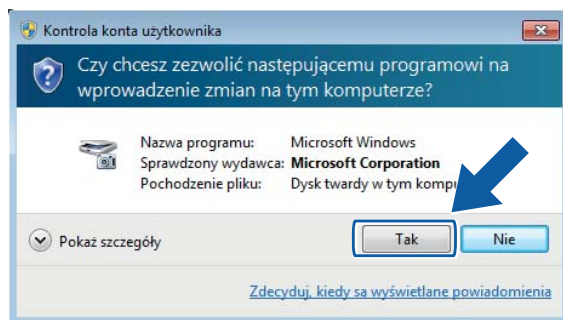

- Dla użytkowników nieposiadających uprawnień administratora: wpisz hasło administratora, a następnie kliknij **OK** lub **Tak**.

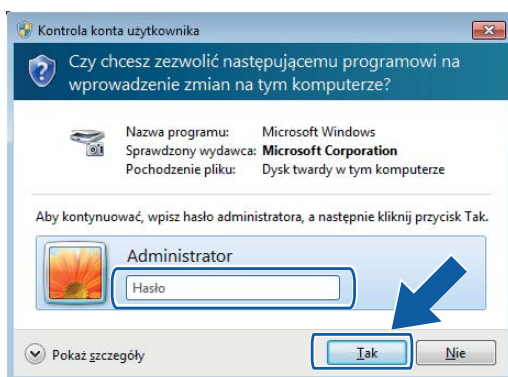

- 3 Kliknij kartę **Ustawienia sieci** i wybierz odpowiednią metodę połączenia.

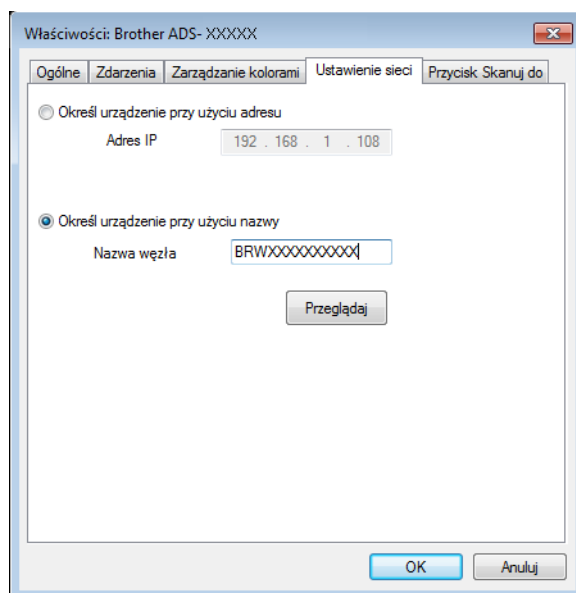

### Określ urządzenie przy użyciu adresu

Wpisz adres IP urządzenia w polu **Adres IP**, a następnie kliknij **Zastosuj** lub **OK**.

### Określ urządzenie przy użyciu nazwy

- 1 Wpisz nazwę węzła urządzenia w polu **Nazwa węzła** lub kliknij **Przeglądaj** i wybierz urządzenie, którego chcesz użyć.
- 2 Kliknij przycisk **OK**.

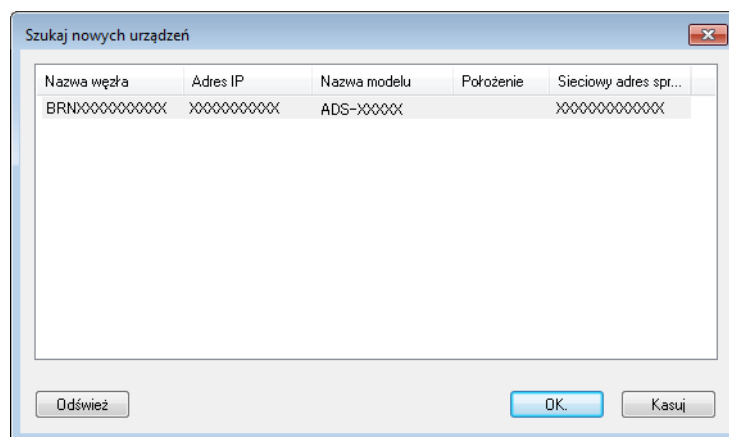

- 4 Kliknij kartę **Przycisk Skanuj do** i wpisz nazwę komputera w polu **Wyświetlana nazwa**. Na ekranie dotykowym urządzenia zostanie wyświetlona wprowadzona nazwa. Domyślnym ustawieniem jest nazwa komputera. Można wpisać dowolną nazwę.

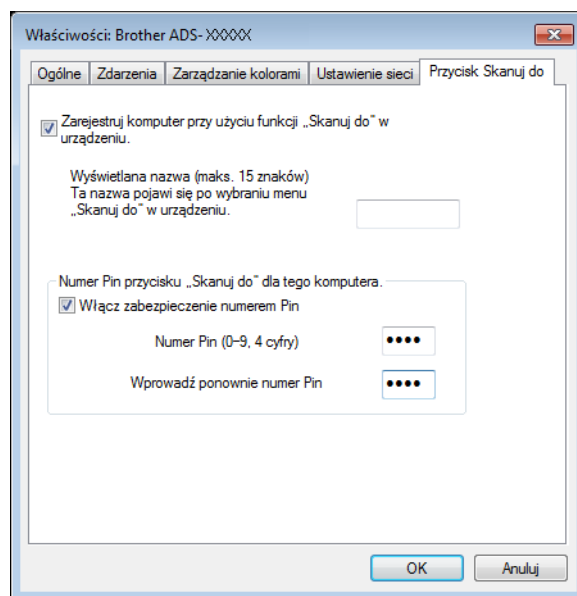

- 5 (ADS-2800W/ADS-3600W)  
Aby uniknąć odbierania niepożądanych dokumentów, wpisz 4-cyfrowy kod PIN w polu **Numer Pin** i **Wprowadź ponownie numer Pin**.  
W przypadku wysłania zeskanowanych danych do komputera chronionego kodem PIN, na ekranie dotykowym urządzenia zostanie wyświetlony monit o wprowadzenie kodu PIN zanim dokument zostanie zeskanowany i wysłany do komputera.

## Konfigurowanie skanowania sieciowego w systemie Macintosh

Jeśli wykonano kroki instalacji sieciowej w *Podręczniku szybkiej obsługi*, urządzenie Brother zostało automatycznie dodane do sieci. W przeciwnym wypadku należy go dodać do sieci za pomocą aplikacji ControlCenter2.

Aby korzystać z urządzenia w charakterze skanera sieciowego, musi ono posiadać skonfigurowany adres TCP/IP. Ustawienia adresu można wprowadzać lub zmieniać w panelu sterowania.

- 1 Kliknij ikonę  (ControlCenter2) na pasku Dock. Wyświetlone zostanie okno programu **ControlCenter2**.



- 2 Wybierz **Other** (Inny) z menu podręcznego **Model**. Zostanie wyświetlone okno aplikacji **Device Selector** (Selektor urządzeń).

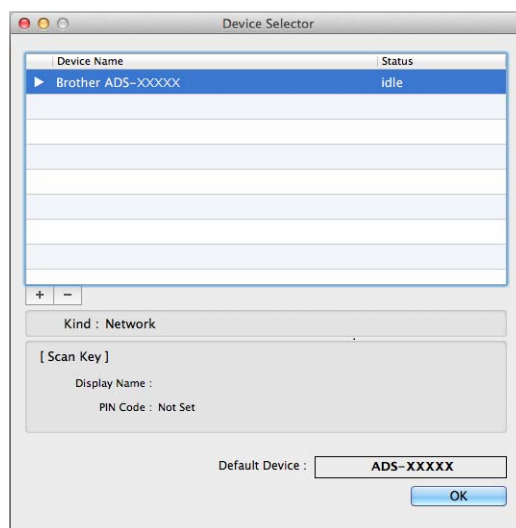

- 3 Kliknij przycisk **+**. Wyświetlone zostanie okno ustawień.

- 4 Wybierz urządzenie z listy, a następnie kliknij **Add** (Dodaj).

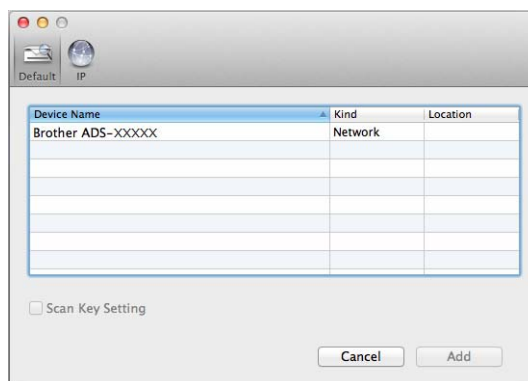

## INFORMACJA

Można również wybrać urządzenie określając jego adres IP. Kliknij **IP**, a następnie wpisz adres IP urządzenia.

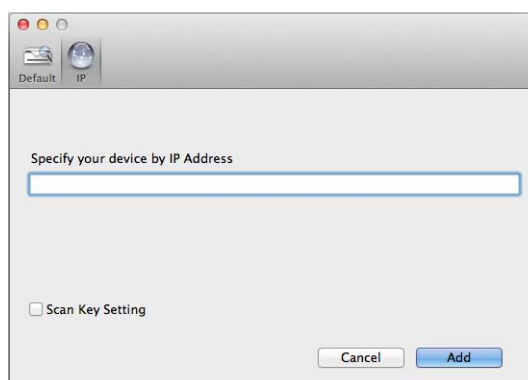

- 5 Kliknij **Add** (Dodaj).

## INFORMACJA

Podczas określania adresu IP urządzenia można również skonfigurować **Scan Key Setting** (Ustawienie klawisza Scan).

Zaznacz pole wyboru **Scan Key Setting** (Ustawienie klawisza Scan), aby ustawić następujące opcje:

- Aby skanować z panelu sterownia urządzenia do komputera, wpisz nazwę komputera w polu **Display Name** (Nazwa wyświetlana). W przypadku modelu ADS-2800W / ADS-3600W wpisana nazwa wyświetli się jako opcja docelowa na ekranie dotykowym urządzenia.
- (ADS-2800W/ADS-3600W)  
Aby uniknąć odbierania niechcianych zeskanowanych dokumentów, zaznacz pole wyboru **Enable PIN code protection** (Włącz ochronę kodem PIN), wpisz kod pin w polu **PIN code** (Kod PIN), a następnie ponownie wpisz go w polu **Verify** (Potwierdź).

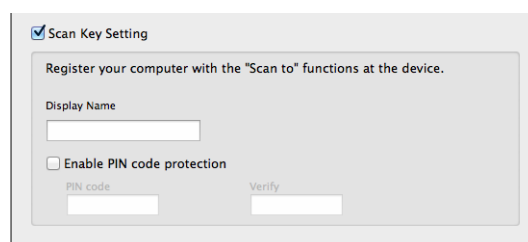



## Uruchom narzędzie BRAdmin

---

Jeśli zainstalowano narzędzie BRAdmin Light lub BRAdmin Professional 3<sup>1</sup>, przycisk **BRAdmin** umożliwia otwarcie narzędzia BRAdmin Light lub BRAdmin Professional 3<sup>1</sup>.

Narzędzie BRAdmin Light służy do wstępnej konfiguracji urządzeń firmy Brother podłączonych do sieci. Może ono również wyszukiwać produkty Brother w środowisku TCP/IP, wyświetlać status i konfigurować podstawowe ustawienia sieci, takie jak adres IP. Aby uzyskać informacje na temat instalacji narzędzia BRAdmin Light z dostarczonej płyty instalacyjnej, patrz *Instrukcja obsługi dla sieci*.

Jeśli wymagane jest bardziej zaawansowane zarządzanie urządzeniem, skorzystaj z najnowszej wersji narzędzia Brother BRAdmin Professional 3<sup>1</sup>, którą można pobrać ze strony [support.brother.com](http://support.brother.com)

- 1 Kliknij ikonę  (ControlCenter4) na pasku zadań, a następnie wybierz opcję **Otwórz** z menu. Wyświetlone zostanie okno programu **ControlCenter4**.
- 2 Kliknij kartę **Ustawienia urządzenia**.
- 3 Kliknij **BRAdmin**. Zostanie wyświetlone okno dialogowe narzędzia BRAdmin Light lub BRAdmin Professional 3<sup>1</sup>.

## INFORMACJA

---

(Tylko system Windows®)

Jeśli zainstalowano zarówno program BRAdmin Light, jak i BRAdmin Professional, ControlCenter4 uruchomi program BRAdmin Professional 3.

---

<sup>1</sup> Tylko system Windows®.

Można skanować z zastosowaniem następujących metod:

- Za pomocą komputera
- Za pomocą panelu sterowania urządzenia

Dostępne ustawienia zależą od wybranej metody. Informacje na temat ustawień dostępnych dla każdej metody można znaleźć w *Dodatku* na stronie 298.

## Zmiana interfejsu użytkownika programu ControlCenter4 (Windows®)

ControlCenter4 to oprogramowanie umożliwiające szybki i łatwy dostęp do często używanych aplikacji. Dzięki programowi ControlCenter4 nie trzeba już ręcznie uruchamiać określonych aplikacji.

Program ControlCenter4 kontroluje również ustawienia  (dla ADS-2400N / ADS-3000N), lub przycisk do komputera (dla ADS-2800W / ADS-3600W) w urządzeniu Brother. Aby uzyskać więcej informacji na temat konfigurowania ustawień urządzenia, patrz *Zmiana ustawień skanowania do komputera (Windows®)* na stronie 213.

Program ControlCenter4 ma dwa tryby pracy: **Tryb domowy** i **Tryb zaawansowany**. Tryb można zmienić w dowolnym czasie.

### ■ Tryb domowy

Umożliwia dostęp do głównych funkcji urządzenia.

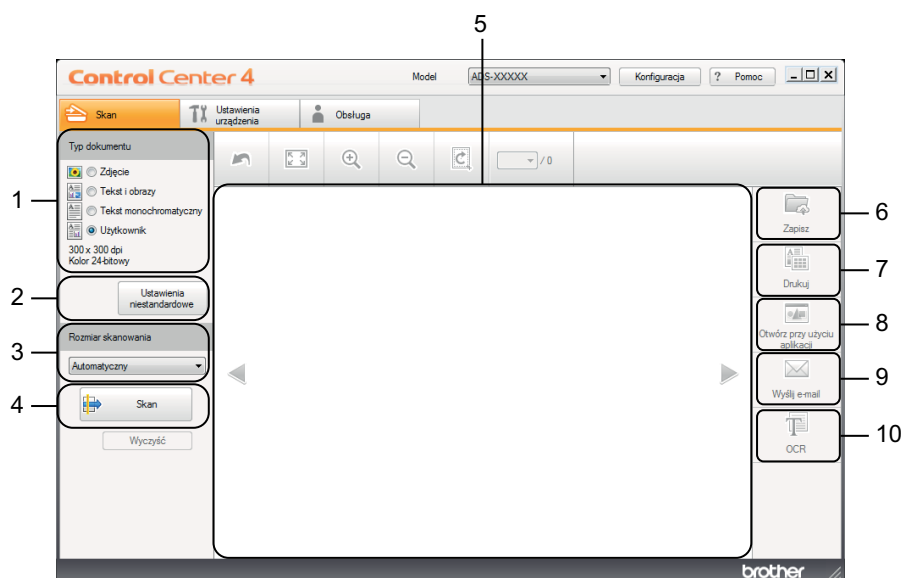

#### 1 Opcja Typ dokumentu

Umożliwia wybranie typu dokumentu.

#### 2 Przycisk Ustawienia niestandardowe

Umożliwia konfigurowanie ustawień skanowania.

#### 3 Lista rozwijana Rozmiar skanowania

Umożliwia wybranie rozmiaru skanowania.

#### 4 Przycisk Skan

Rozpoczyna skanowanie.

#### 5 Przeglądarka obrazów

Wyświetla zeskanowany obraz.

## 6 Przycisk Zapisz

Zapisuje zeskanowany dokument w folderze na dysku twardym lub wysyła do usługi SharePoint w postaci pliku typu wyszczególnionego na liście typów plików.

## 7 Przycisk Drukuj

Drukuje zeskanowany dokument na drukarce.

## 8 Przycisk Otwórz przy użyciu aplikacji

Skanuje obraz bezpośrednio do edytora graficznego.

## 9 Przycisk Wyślij e-mail

Skanuje dokument do domyślnej aplikacji poczty e-mail.

## 10 Przycisk OCR

Skanuje dokument i konwertuje go na tekst.

### ■ Tryb zaawansowany

Zapewnia większą kontrolę nad szczegółowymi funkcjami urządzenia. Można dostosować działanie przycisków skanowania jednoprzyciskowego stosownie do potrzeb.

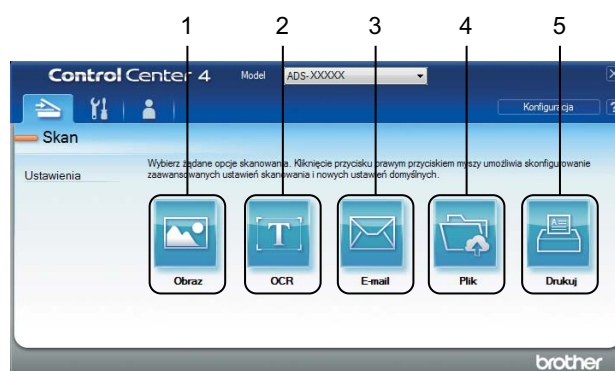

### 1 Przycisk Obraz

Skanuje dokument bezpośrednio do dowolnej przeglądarki/edytora obrazów.

### 2 Przycisk OCR

Skanuje dokument i konwertuje go na tekst.

### 3 Przycisk E-mail

Skanuje dokument do domyślnej aplikacji poczty e-mail.

### 4 Przycisk Plik

Zapisuje zeskanowany dokument w folderze na dysku twardym lub wysyła do usługi SharePoint w postaci pliku typu wyszczególnionego na liście typów plików.

### 5 Przycisk Drukuj



Drukuje zeskanowany dokument na drukarce.

Aby zmienić tryb pracy programu ControlCenter4:

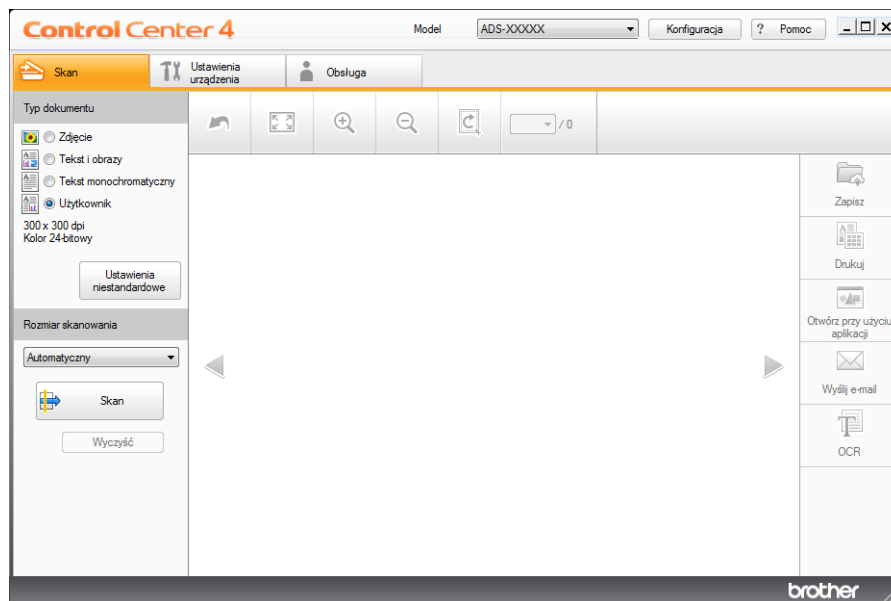
- 1 Kliknij ikonę  (ControlCenter4) na pasku zadań, a następnie wybierz opcję **Otwórz** z menu. Wyświetlone zostanie okno programu **ControlCenter4**.



## INFORMACJA

Jeśli ikona  nie jest wyświetlana na pasku zadań, kliknij  (**Brother Utilities**) na pulpicie, a następnie kliknij listę rozwijaną i wybierz nazwę posiadanego modelu (jeśli nie jest jeszcze wybrany). Kliknij **Skanuj** w lewym pasku nawigacji, a następnie kliknij **ControlCenter4**.

- 2 Kliknij **Konfiguracja**, a następnie wybierz **Wybór trybu**.
- 3 Wybierz **Tryb domowy** lub **Tryb zaawansowany**, a następnie kliknij **OK**.

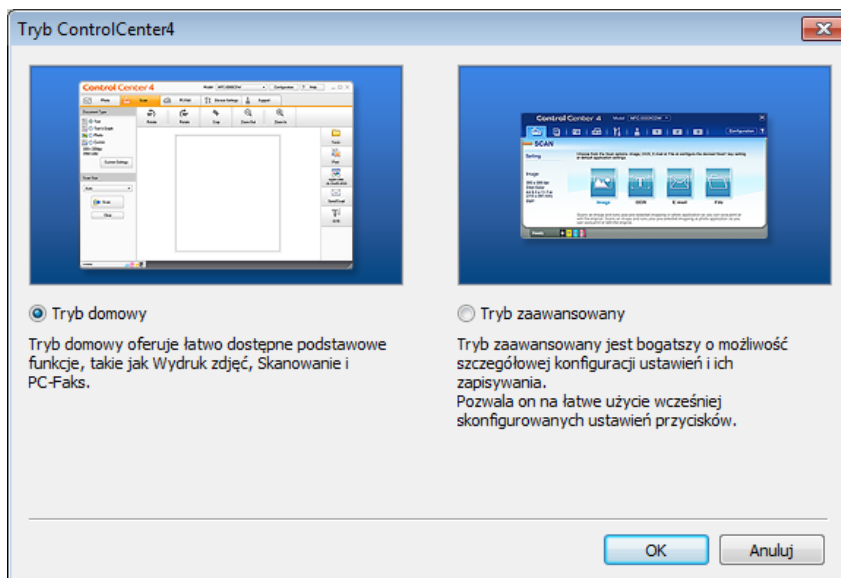





## Skanywanie przy użyciu programu ControlCenter4 w trybie domowym (Windows<sup>®</sup>)

Dostępnych jest pięć opcji skanowania: **Zapisz**, **Drukuj**, **Otwórz przy użyciu aplikacji**, **Wyślij e-mail** i **OCR**. W tej sekcji w skrócie opisano działanie karty **Skan**. Aby uzyskać więcej szczegółów na temat każdej funkcji, kliknij **?** (**Pomoc**).

### Skanywanie podstawowe



---

- 1 Wybierz **Typ dokumentu** i **Rozmiar skanowania** dla dokumentu.
- 2 Kliknij  (**Skan**).
- 3 Zatwierdź i edytuj (jeśli to konieczne) zeskanowany obraz w przeglądarce obrazów.
- 4 Kliknij jeden z następujących:
  - Dla  (**Zapisz**)  
Wybierz **Folder docelowy** i inne ustawienia. Kliknij przycisk **OK**.  
Obraz zostanie zapisany w wybranym folderze.
  - Dla  (**Drukuj**)  
Wybierz drukarkę z listy rozwijanej, skonfiguruj ustawienia drukarki, a następnie kliknij **OK**.  
Zeskanowany dokument zostanie wydrukowany.
  - Dla  (**Otwórz przy użyciu aplikacji**)  
Wybierz aplikację z listy rozwijanej, a następnie kliknij **OK**.  
Obraz zostanie wyświetlony w wybranej aplikacji.

### INFORMACJA

---

Jeśli na komputerze zainstalowano aplikację Evernote, można wybrać aplikację Evernote z listy rozwijanej, a następnie kliknąć **OK** w celu przesłania zeskanowanych danych bezpośrednio do Evernote.

- Dla  (**Wyślij e-mail**)  
Skonfiguruj ustawienia załączonego pliku, a następnie kliknij **OK**.  
Domyślna aplikacja poczty e-mail wyświetli obraz i załączy go w nowej wiadomości e-mail.
- Dla  (**OCR**)  
Skonfiguruj ustawienia OCR, a następnie kliknij **OK**.  
Wybrana aplikacja otworzy dokument zawierający przekonwertowane dane tekstowe.

## Skanowanie dokumentów za pomocą arkusza prowadzącego

- 1 Załaduj dokument do arkusza prowadzącego, a następnie załaduj arkusz prowadzący do urządzenia (patrz *Paragony, wycinki, zdjęcia i inne dokumenty* na stronie 66).

### INFORMACJA

Umieszczaj jeden arkusz prowadzący na raz.

- 2 Kliknij ikonę  (ControlCenter4) na pasku zadań, a następnie wybierz opcję **Otwórz** z menu. Wyświetlone zostanie okno programu **ControlCenter4**.

### INFORMACJA

Jeśli ikona  nie jest wyświetlana na pasku zadań, kliknij  (**Brother Utilities**) na pulpicie, a następnie kliknij listę rozwijaną i wybierz nazwę posiadanego modelu (jeśli nie jest jeszcze wybrany). Kliknij **Skanuj** w lewym pasku nawigacji, a następnie kliknij **ControlCenter4**.

- 3 Kliknij kartę **Skan**.

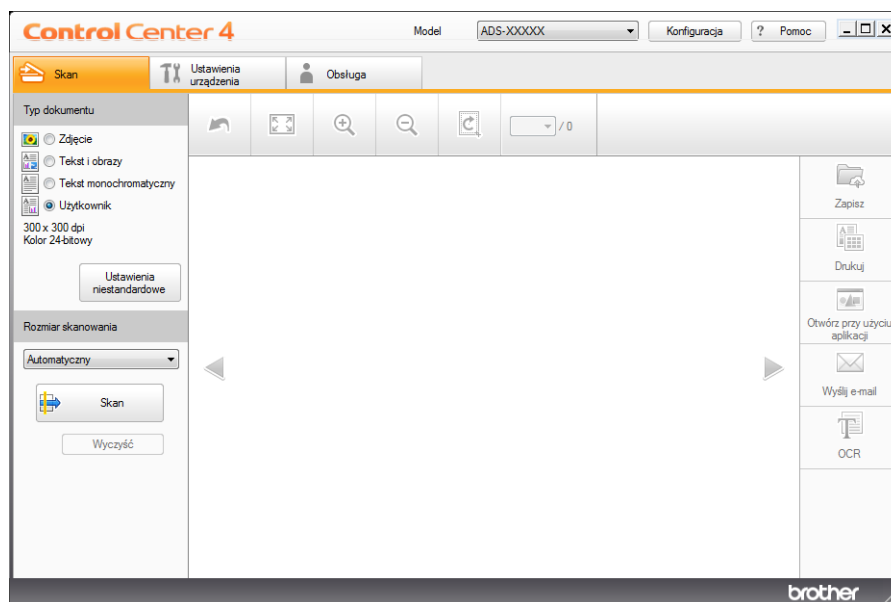

- 4 Wybierz **Użytkownik** z listy rozwijanej **Typ dokumentu**, a następnie kliknij przycisk **Ustawienia niestandardowe**.



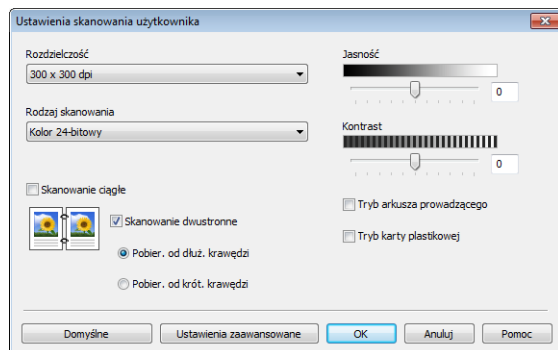

Zostanie wyświetlone okno dialogowe **Ustawienia skanowania użytkownika**.



- 5 Zaznacz pole wyboru **Tryb arkusza prowadzącego**.
- 6 Wybierz rozmiar skanowania inny niż **Automatyczny** z listy rozwijanej **Rozmiar skanowania**.
- 7 Skonfiguruj inne ustawienia stosownie do potrzeb (patrz *Zmiana ustawień skanowania (ControlCenter4) (Windows®)* na stronie 99).
- 8 Kliknij przycisk  (**Skan**). Urządzenie rozpocznie skanowanie, a następnie zostanie wyświetlone okno dialogowe **Skanowanie zakończone** i wyświetlona zostanie liczba zeskanowanych stron. Zeskanowany obraz pojawi się w przeglądarce obrazów.

## INFORMACJA

Jeśli okno dialogowe **Skanowanie zakończone** nie zostanie wyświetlone, aby wyświetlić liczbę zeskanowanych stron, należy zaznaczyć pole wyboru **Pokaż wyniki skanowania** w opcji **Ustawienia zaawansowane**.

- 9 Wykonaj jedną z następujących czynności:
  - Kliknij przycisk  (**Zapisz**), aby zapisać zeskanowane dane. Patrz *Skanowanie podstawowe* na stronie 79.
  - Kliknij przycisk  (**Drukuj**), aby wydrukować zeskanowane dane. Patrz *Skanowanie podstawowe* na stronie 79.
  - Kliknij przycisk  (**Otwórz przy użyciu aplikacji**), aby otworzyć zeskanowane dane w innej aplikacji. Patrz *Skanowanie podstawowe* na stronie 79.
  - Kliknij przycisk  (**Wyślij e-mail**), aby załączyć zeskanowane dane w wiadomości e-mail. Patrz *Skanowanie podstawowe* na stronie 79.
  - Kliknij przycisk  (**OCR**), aby skanować do pliku tekstowego do edycji. Patrz *Skanowanie podstawowe* na stronie 79.



## Skonowanie kart plastikowych

- 1 Włóż kartę plastikową (patrz *Karty plastikowe* na stronie 63).

### INFORMACJA

Jednocześnie można załadować do pięciu kart plastikowych.

- 2 Kliknij ikonę  (ControlCenter4) na pasku zadań, a następnie wybierz opcję **Otwórz** z menu. Wyświetlone zostanie okno programu **ControlCenter4**.
- 3 Kliknij kartę **Skan**.

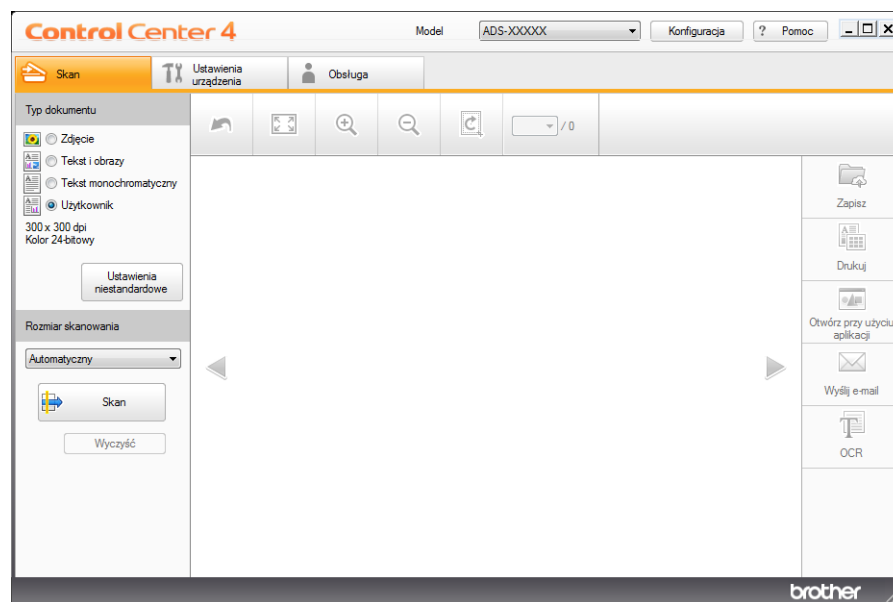

- 4 Wybierz **Użytkownik** z listy rozwijanej **Typ dokumentu**, a następnie kliknij przycisk **Ustawienia niestandardowe**. Zostanie wyświetlone okno dialogowe **Ustawienia skanowania użytkownika**.

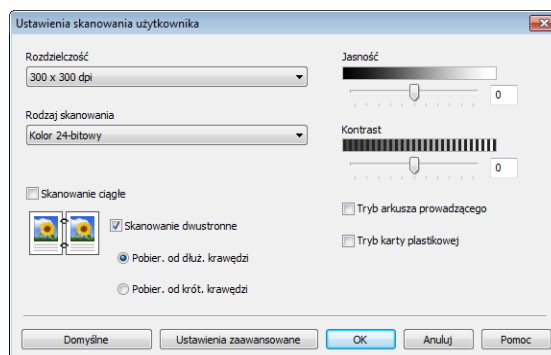





- 5 Zaznacz pole wyboru **Tryb karty plastikowej**.
- 6 Skonfiguruj inne ustawienia stosownie do potrzeb (patrz *Zmiana ustawień skanowania (ControlCenter4) (Windows®)* na stronie 99).

- 7 Kliknij przycisk  (**Skan**). Urządzenie rozpocznie skanowanie, a następnie wyświetlone zostanie okno dialogowe **Skanywanie zakończone**. Zeskanowany obraz pojawi się w przeglądarce obrazów.

## INFORMACJA

Jeśli okno dialogowe **Skanywanie zakończone** nie zostanie wyświetlone, aby wyświetlić liczbę zeskanowanych stron, należy zaznaczyć pole wyboru **Pokaż wyniki skanywania** w opcji **Ustawienia zaawansowane**.

- 8 Wykonaj jedną z następujących czynności:
- Kliknij przycisk  (**Zapisz**), aby zapisać zeskanowane dane. Patrz *Skanywanie podstawowe* na stronie 79.
  - Kliknij przycisk  (**Drukuj**), aby wydrukować zeskanowane dane. Patrz *Skanywanie podstawowe* na stronie 79.
  - Kliknij przycisk  (**Otwórz przy użyciu aplikacji**), aby otworzyć zeskanowane dane w innej aplikacji. Patrz *Skanywanie podstawowe* na stronie 79.
  - Kliknij przycisk  (**Wyślij e-mail**), aby załączyć zeskanowane dane w wiadomości e-mail. Patrz *Skanywanie podstawowe* na stronie 79.
  - Kliknij przycisk  (**OCR**), aby skanować do pliku tekstowego do edycji. Patrz *Skanywanie podstawowe* na stronie 79.

## INFORMACJA

**Tryb karty plastikowej** automatycznie używa następujących ustawień:

- **Rozdzielczość:** 600 x 600 dpi
- **Wielkość dokumentu:** 2 na 1 (Automatyczny)
- **Skanywanie dwustronne:** Wł. (**Pobier. od krót. krawędzi**)
- **Automatyczne prostowanie:** Wył.
- **Wykrywanie sklejoných arkuszy:** Wył.
- **Automatyczne obracanie obrazu:** Wył.

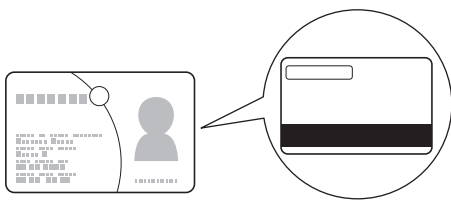
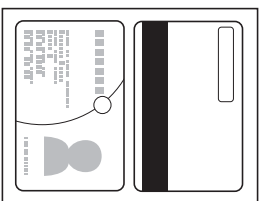
Układ oryginalny	Wynik skanywania
	

## Skanywanie dokumentów do usługi SharePoint

Za pomocą tej funkcji można skanować dokumenty i zapisywać je na serwerze SharePoint. Aby użyć tej funkcji, należy podłączyć urządzenie Brother do sieci z dostępem do Internetu za pomocą połączenia bezprzewodowego (ADS-2800W / ADS-3600W) lub Ethernet.

- 1 Włóż dokument (patrz *Dokumenty standardowego rozmiaru* na stronie 59).
- 2 Kliknij ikonę  (ControlCenter4) na pasku zadań, a następnie wybierz opcję **Otwórz** z menu. Wyświetlone zostanie okno programu **ControlCenter4**.
- 3 Kliknij kartę **Skan**.

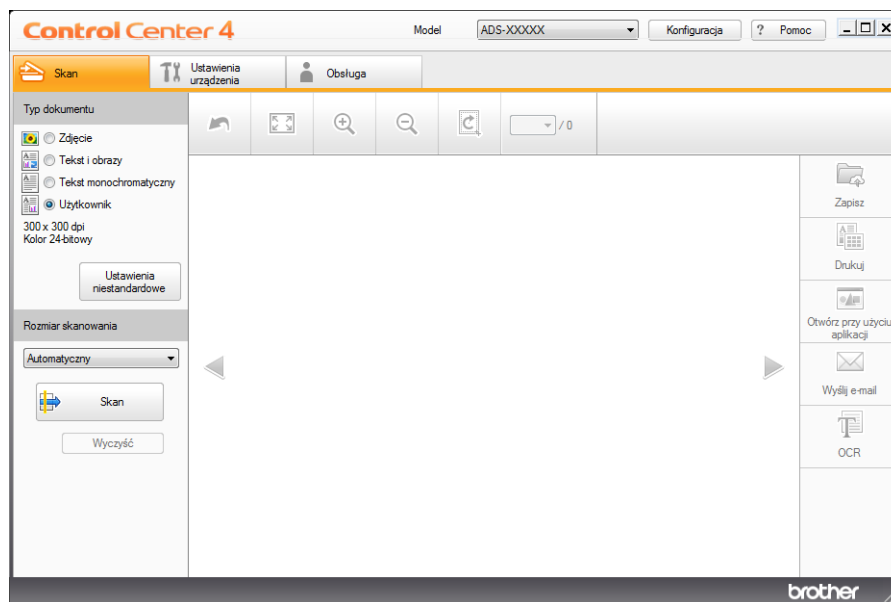

- 4 Wybierz typ dokumentu.
- 5 Zmień rozmiar dokumentu stosownie do potrzeb.
- 6 Skonfiguruj inne ustawienia stosownie do potrzeb (patrz *Zmiana ustawień skanowania (ControlCenter4) (Windows®)* na stronie 99).
- 7 Kliknij przycisk  (**Skan**). Urządzenie rozpocznie skanowanie, a następnie zostanie wyświetlone okno dialogowe **Skanywanie zakończone** i wyświetlona zostanie liczba zeskanowanych stron. Zeskanowany obraz pojawi się w przeglądarce obrazów.

## INFORMACJA

Jeśli okno dialogowe **Skanywanie zakończone** nie zostanie wyświetlone, aby wyświetlić liczbę zeskanowanych stron, należy zaznaczyć pole wyboru **Pokaż wyniki skanowania** w opcji **Ustawienia zaawansowane**.

- 8 Kliknij  (**Zapisz**). Zostanie wyświetlone okno dialogowe **Zapisz**.

- 9 Kliknij listę rozwijaną **Rodzaj pliku**, a następnie wybierz typ pliku.

## INFORMACJA

---

Aby zapisać dokumenty jako pliki PDF chronione hasłem, wybierz **PDF z zabezpieczeniami (\*.pdf)** z listy rozwijanej **Rodzaj pliku**, kliknij , a następnie wpisz hasło.

---

- 10 W polu **Nazwa pliku** wpisz prefiks nazwy pliku, jeśli jest to konieczne.
- 11 W polu **Lokalizacja skanowania** wybierz przycisk opcji **SharePoint**, a następnie wpisz adres serwera, w którym chcesz zapisać zeskanowane dokumenty.
- 12 Kliknij przycisk **Test połączenia**, aby sprawdzić połączenie z serwerem. Zostanie wyświetlony komunikat **Połączono**.

## INFORMACJA

---

Jeśli zostanie wyświetlone okno dialogowe zabezpieczeń, wpisz nazwę użytkownika i hasło.

---

- 13 Kliknij przycisk **OK**. Jeśli wyświetlone zostanie okno dialogowe dotyczące połączenia internetowego, przeczytaj informacje i kliknij **OK**. Zeskanowane dane zostaną zapisane na serwerze docelowym.





## Skanywanie przy użyciu programu ControlCenter4 w trybie zaawansowanym (Windows®)

W Trybie zaawansowanym dostępnych jest pięć opcji skanowania: **Obraz**, **OCR**, **E-mail**, **Plik** i **Drukuj**.

W tej sekcji w skrócie opisano działanie karty **Skan**. Aby uzyskać informacje na temat każdej funkcji, kliknij  (**Pomoc**).

### Skanywanie podstawowe

---

- 1 Kliknij kartę **Skan**.
- 2 Kliknij jeden z następujących:
  - Dla  (**Obraz**)  
Wybierz aplikację z listy rozwijanej, a następnie kliknij **Skan**.  
Obraz zostanie wyświetlony w wybranej aplikacji.
  - Dla  (**OCR**)  
Skonfiguruj ustawienia OCR, a następnie kliknij **Skan**.  
Wybrana aplikacja otworzy dokument zawierający przekonwertowane dane tekstowe.
  - Dla  (**E-mail**)  
Skonfiguruj ustawienia załączonego pliku, a następnie kliknij **Skan**.  
Domyślna aplikacja poczty e-mail wyświetli obraz i załączy go w nowej wiadomości e-mail.
  - Dla  (**Plik**)  
Wybierz **Lokalizacja skanowania** i inne ustawienia. Kliknij **Skan**.  
Obraz zostanie zapisany w wybranym folderze.
  - Dla  (**Drukuj**)  
Wybierz drukarkę z listy rozwijanej, skonfiguruj ustawienia drukarki, a następnie kliknij **Skan**.  
Zeskanowany dokument zostanie wydrukowany.

### INFORMACJA

---

(Dla opcji **Obraz** i **OCR**)

Jeśli na komputerze zainstalowano aplikację Evernote, można wybrać aplikację Evernote z listy rozwijanej, a następnie kliknąć **OK** w celu przesłania zeskanowanych danych bezpośrednio do Evernote.

---

## Skan do obrazu

Funkcja Skan do obrazu umożliwia zeskanowanie obrazu bezpośrednio do aplikacji graficznej w celu edycji obrazu.

- 1 Kliknij kartę **Skan**.
- 2 Kliknij  (**Obraz**).  
Zostanie wyświetlone okno dialogowe **Obraz**.

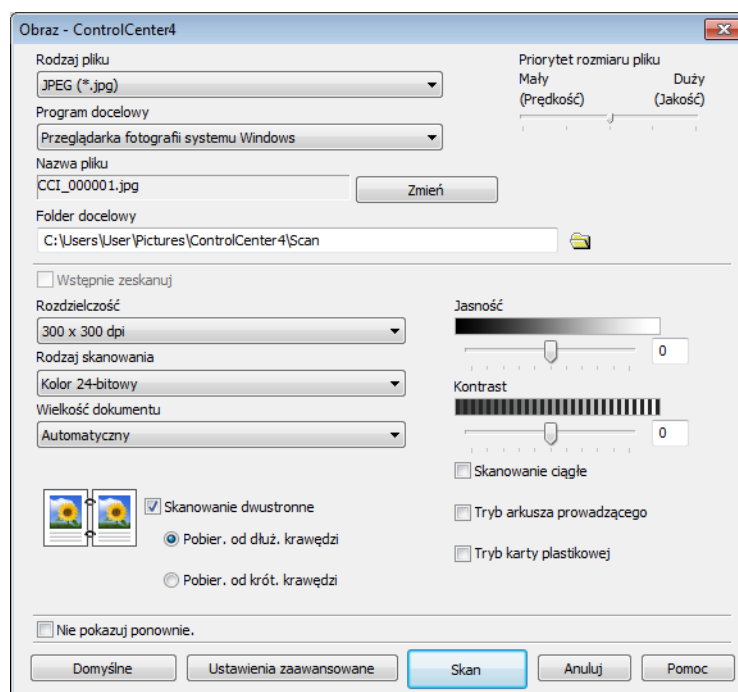

- 3 Skonfiguruj ustawienia skanowania, jeśli to konieczne.
  - Aby skanować dokument dwustronny, zaznacz pole wyboru **Skanowanie dwustronne** i wybierz **Pobier. od dłuż. krawędzi** lub **Pobier. od krót. krawędzi**.
  - Aby zmienić używaną aplikację, wybierz odpowiednią aplikację z menu podręcznego **Program docelowy**.
- 4 Kliknij **Skan**.  
Uruchomiona zostanie domyślna aplikacja i wyświetlony zostanie obraz.

## INFORMACJA

Jeśli wybrana zostanie opcja **PDF z zabezpieczeniami (\*.pdf)** z listy **Rodzaj pliku**, zostanie wyświetlone okno dialogowe **Ustaw hasło pliku PDF**. Wprowadź hasło w polach **Hasło** i **Wpisz hasło ponownie**, a następnie kliknij **OK**. Można również wybrać **PDF z zabezpieczeniami (\*.pdf)** dla funkcji Skan do e-mail i Skan do pliku.

## Skan do OCR

Funkcja Skan do OCR umożliwia zeskanowanie i przekonwertowanie dokumentu na tekst, który można edytować w dowolnym edytorze tekstu. Można zmienić domyślną aplikację do edycji tekstu.

- 1 Kliknij kartę **Skan**.
- 2 Kliknij  (**OCR**).  
Zostanie wyświetlone okno dialogowe **OCR**.

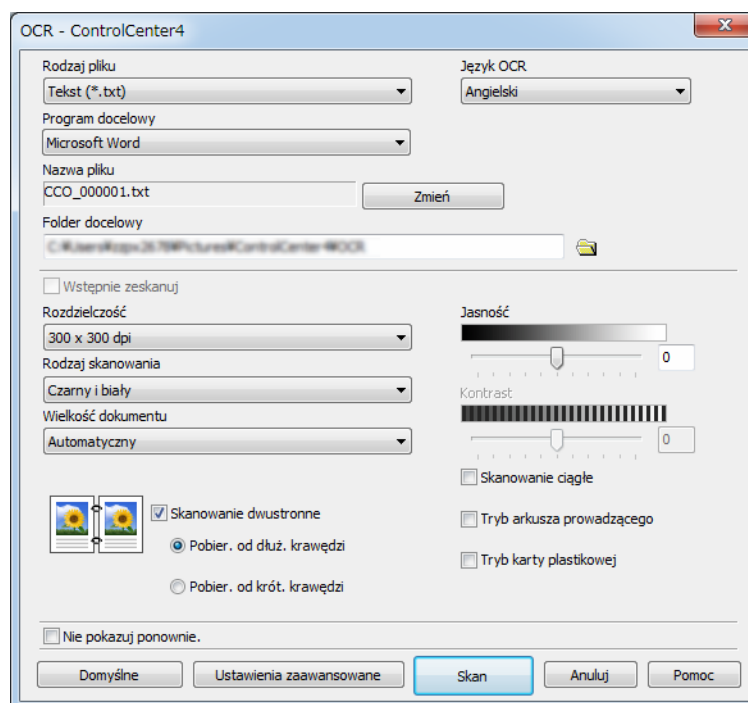

- 3 Skonfiguruj ustawienia skanowania, jeśli to konieczne.
  - Aby skanować dokument dwustronny, zaznacz pole wyboru **Skanowanie dwustronne** i wybierz **Pobier. od dłuż. krawędzi** lub **Pobier. od krót. krawędzi**.
  - Aby zmienić używany procesor tekstu, wybierz odpowiednią aplikację z rozwijanej listy **Program docelowy**.
- 4 Kliknij **Skan**.  
Zostanie uruchomiony domyślny edytor tekstu z przekonwertowanymi danymi tekstu.

## Skanuj do e-mail

Funkcja Skan do e-mail pozwala skanować dokument do domyślnej aplikacji e-mail i dołączenie go w formie załącznika.

- 1 Kliknij kartę **Skan**.
- 2 Kliknij  (**E-mail**).  
Zostanie wyświetlone okno dialogowe **E-mail**.

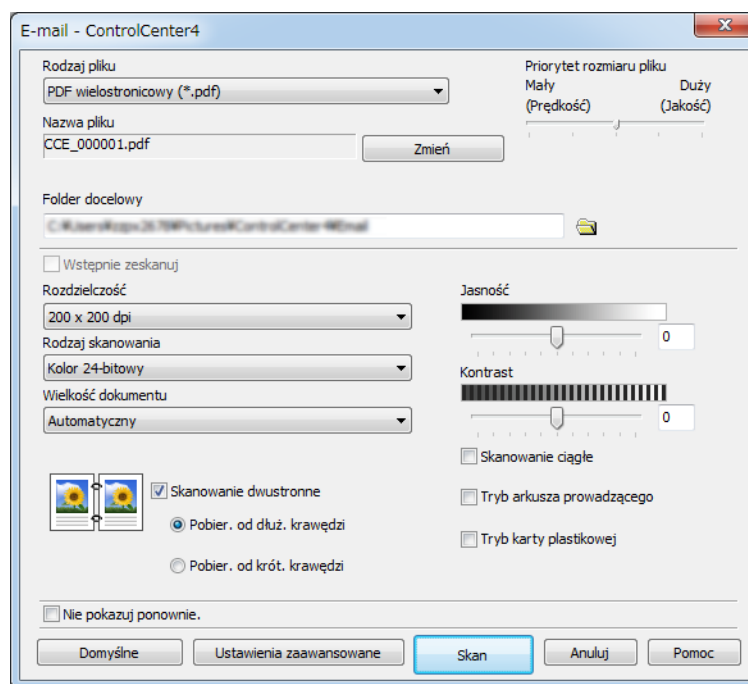

- 3 Skonfiguruj ustawienia skanowania, jeśli to konieczne.
  - Aby skanować dokument dwustronny, zaznacz pole wyboru **Skanowanie dwustronne** i wybierz **Pobier. od dłuż. krawędzi** lub **Pobier. od krót. krawędzi**.
- 4 Kliknij **Skan**.  
Zostanie uruchomiona domyślna aplikacja poczty e-mail, a obraz zostanie załączony w nowej wiadomości e-mail.

## INFORMACJA

Funkcja skanowania do poczty e-mail nie obsługuje usług poczty internetowej. Funkcji Skan do obrazu lub Skan do pliku należy używać do skanowania dokumentu lub obrazu, a następnie załączania pliku zeskanowanych danych do wiadomości.



## Skan do pliku

Funkcja Skan do pliku umożliwia zeskanowanie obrazu do folderu na dysku twardym w obsługiwanej formie pliku. Ta funkcja umożliwia archiwizację papierowych dokumentów.

1 Kliknij kartę **Skan**.

2 Kliknij  (**Plik**).

Zostanie wyświetlone okno dialogowe **Plik**.

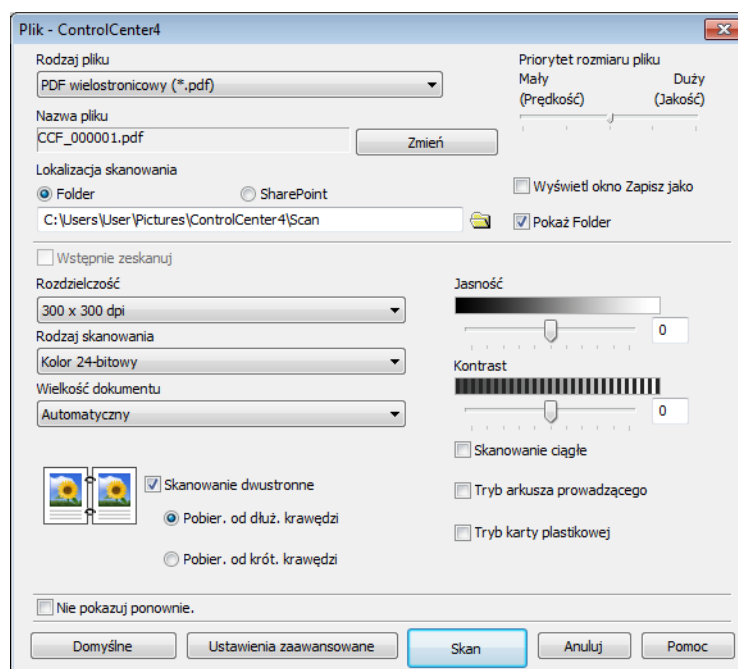

3 Skonfiguruj ustawienia skanowania, jeśli to konieczne.

- Aby skanować dokument dwustronny, zaznacz pole wyboru **Skanowanie dwustronne** i wybierz **Pobier. od dłuż. krawędzi** lub **Pobier. od krót. krawędzi**.
- Aby zmienić nazwę pliku, wprowadź nazwę pliku, która ma być używana dla dokumentu (do 100 znaków) w polu **Nazwa pliku**. Plikowi zostanie nadana wprowadzona nazwa oraz aktualna data i kolejny numer porządkowy.
- Wybierz typ pliku dla zapisanego obrazu z listy rozwijanej **Rodzaj pliku**. Można zapisać plik w folderze domyślnym lub wybrać preferowany folder, klikając  (**Przełączaj**).
- Aby wyświetlić miejsce zapisania zeskanowanego obrazu po zakończeniu skanowania, zaznacz pole wyboru **Pokaż Folder**. Aby za każdym razem określać miejsce docelowe zeskanowanego obrazu, zaznacz pole wyboru **Wyświetl okno Zapisz jako**.

4 Kliknij **Skan**.

Obraz zostanie zapisany w wybranym folderze.

## Zmiana ustawień domyślnych przycisku Skan

- 1 Kliknij prawym przyciskiem myszy przycisk, który chcesz skonfigurować, a następnie kliknij **Ustawienia przycisku**. Zostanie wyświetlone okno dialogowe ustawień.
- 2 Skonfiguruj inne ustawienia zgodnie z wymogami.
- 3 Kliknij przycisk **OK**. Nowe ustawienia są teraz zapisane jako ustawienia domyślne.

## Skonowanie za pomocą arkusza prowadzącego





- 1 Załaduj dokument do arkusza prowadzącego, a następnie załaduj arkusz prowadzący do urządzenia (patrz *Paragony, wycinki, zdjęcia i inne dokumenty* na stronie 66).

## INFORMACJA

Umieszczaj jeden arkusz prowadzący na raz.

- 2 Kliknij ikonę  (ControlCenter4) na pasku zadań, a następnie wybierz opcję **Otwórz** z menu. Wyświetlone zostanie okno programu **ControlCenter4**.
- 3 Wybierz kartę **Skan**.



- 4 Kliknij przycisk, którego chcesz użyć (  (**Obraz**),  (**OCR**),  (**E-mail**),  (**Plik**) lub  (**Drukuj**)). Zostanie wyświetlone okno dialogowe ustawień (poniższy przykład dotyczy przycisku **Obraz**).

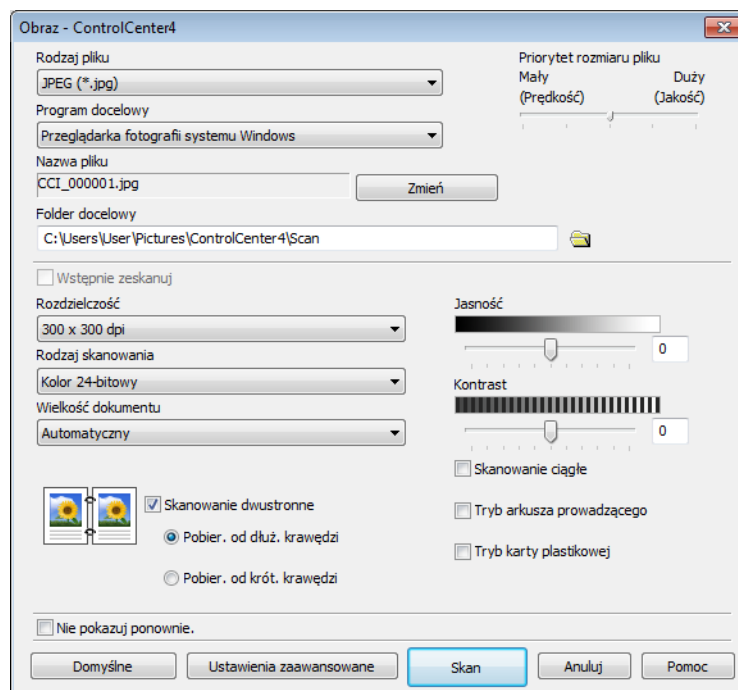

- 5 Zaznacz pole wyboru **Tryb arkusza prowadzącego**.
- 6 Wybierz wielkość dokumentu inną niż **Automatyczny** z listy rozwijanej **Wielkość dokumentu**.
- 7 Zmień inne ustawienia stosownie do potrzeb (patrz *Zmiana ustawień skanowania (ControlCenter4) (Windows®)* na stronie 99).
- 8 Kliknij przycisk **Skan**.  
Urządzenie rozpoczyna skanowanie.

## INFORMACJA

Aby nie wyświetlać ponownie okna dialogowego ustawień, zaznacz pole wyboru **Nie pokazuj ponownie**.

## Skanywanie kart plastikowych





- 1 Włóż kartę plastikową (patrz *Karty plastikowe* na stronie 63).

### INFORMACJA

Jednocześnie można załadować do pięciu kart plastikowych.

- 2 Kliknij ikonę  (ControlCenter4) na pasku zadań, a następnie wybierz opcję **Otwórz** z menu. Wyświetlone zostanie okno programu **ControlCenter4**.
- 3 Kliknij kartę **Skan**.



- 4 Kliknij przycisk, którego chcesz użyć ( (**Obraz**),  (**OCR**),  (**E-mail**),  (**Plik**) lub  (**Drukuj**)). Zostanie wyświetlone okno dialogowe ustawień (poniższy przykład dotyczy przycisku **Obraz**).

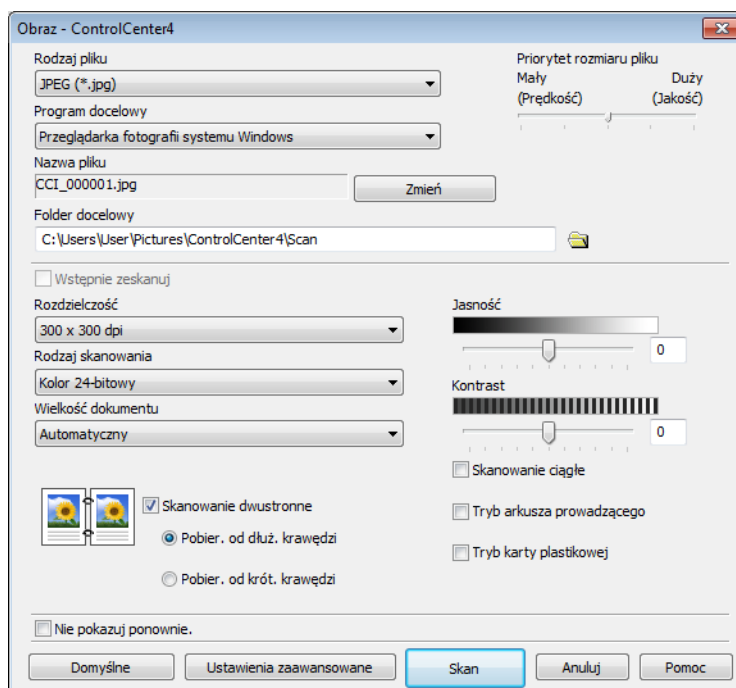

- 5 Zaznacz pole wyboru **Tryb karty plastikowej**.
- 6 Zmień inne ustawienia stosownie do potrzeb (patrz *Zmiana ustawień skanowania (ControlCenter4) (Windows®)* na stronie 99).
- 7 Kliknij przycisk **Skan**.  
Urządzenie rozpoczyna skanowanie.

## INFORMACJA

- Aby nie wyświetlać ponownie okna dialogowego ustawień, zaznacz pole wyboru **Nie pokazuj ponownie**.
- **Tryb karty plastikowej** automatycznie używa następujących ustawień:
  - **Rozdzielczość: 600 x 600 dpi**
  - **Wielkość dokumentu: 2 na 1 (Automatyczny)**
  - **Skanowanie dwustronne: Wł. (Pobier. od krót. krawędzi)**
  - **Automatyczne prostowanie: Wył.**
  - **Automatyczne obracanie obrazu: Wył.**
  - **Wykrywanie sklejoných arkuszy: Wył.**

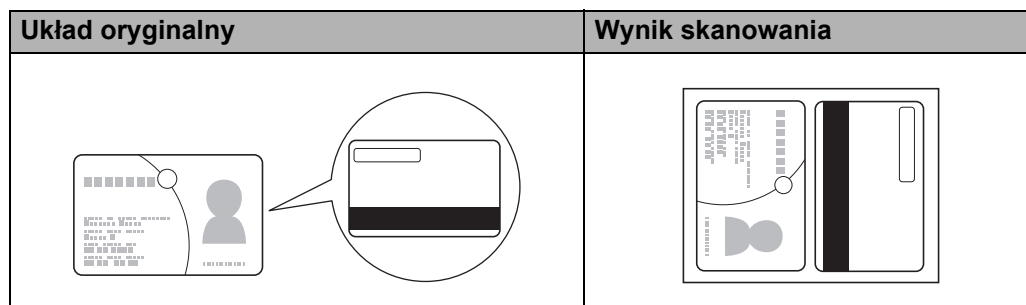

## Skanowanie dokumentów do usługi SharePoint

Za pomocą tej funkcji można skanować dokumenty i zapisywać je na serwerze SharePoint. Aby użyć tej funkcji, urządzenie Brother musi być podłączone do sieci z dostępem do Internetu za pomocą połączenia bezprzewodowego (ADS-2800W / ADS-3600W) lub przewodowego.

- 1 Włóż dokument (patrz *Dokumenty standardowego rozmiaru* na stronie 59).
- 2 Kliknij ikonę  (ControlCenter4) na pasku zadań, a następnie wybierz opcję **Otwórz** z menu. Wyświetlone zostanie okno programu **ControlCenter4**.
- 3 Kliknij kartę **Skan**.

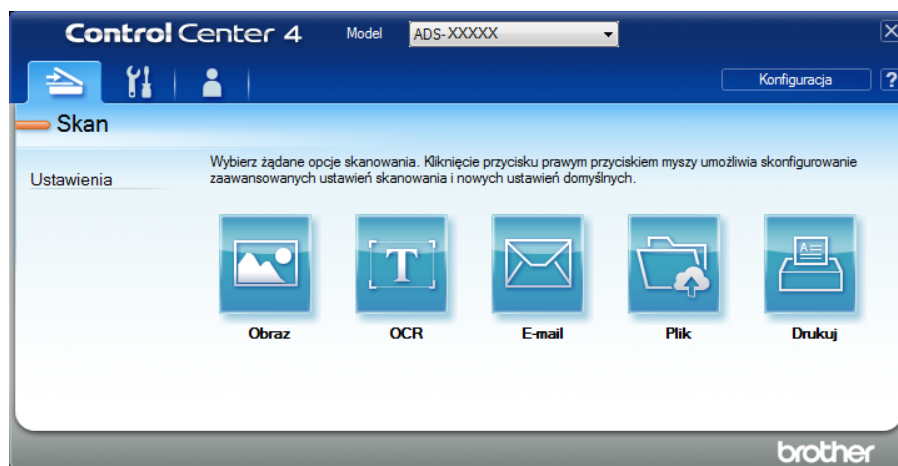

- 4 Kliknij  (**Plik**). Zostanie wyświetlone okno dialogowe ustawień.

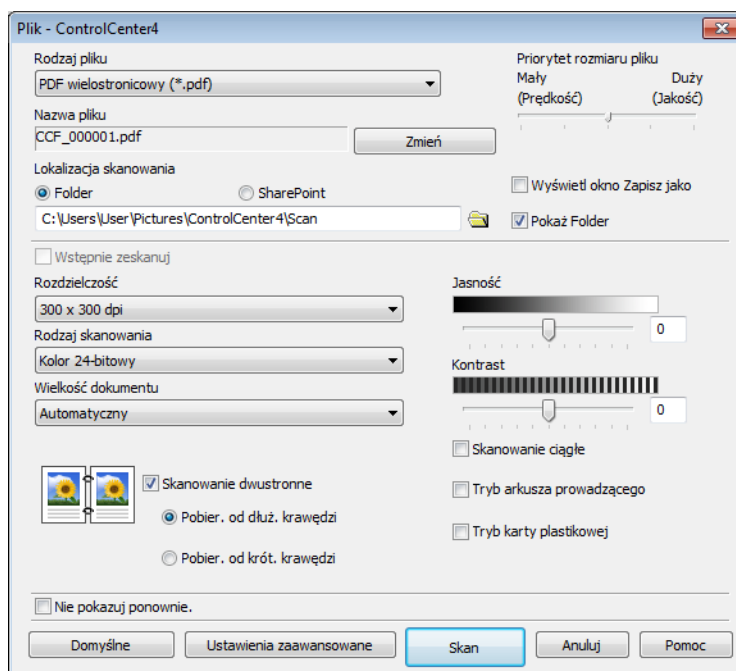

- 5 W polu **Lokalizacja skanowania** wybierz przycisk opcji **SharePoint**, a następnie wpisz adres serwera, w którym chcesz zapisać zeskanowane dokumenty.
- 6 Zmień inne ustawienia stosownie do potrzeb (patrz *Zmiana ustawień skanowania (ControlCenter4) (Windows®)* na stronie 99).
- 7 Kliknij przycisk **Test połączenia**, aby sprawdzić połączenie z serwerem. Zostanie wyświetlony komunikat **Połączono**.

## INFORMACJA

---

Jeśli zostanie wyświetlone okno dialogowe zabezpieczeń, wpisz nazwę użytkownika i hasło.

---

- 8 Kliknij **Skan**. Jeśli wyświetlone zostanie okno dialogowe dotyczące połączenia internetowego, przeczytaj informacje i kliknij **OK**. Zeskanowane dane zostaną zapisane na serwerze docelowym.

## Tworzenie karty użytkownika (tryb zaawansowany ControlCenter4) (Windows®)

Można utworzyć maksymalnie trzy karty zawierające maksymalnie pięć przycisków z preferowanymi ustawieniami.

### Tworzenie karty użytkownika

- 1 Kliknij ikonę  (ControlCenter4) na pasku zadań, a następnie wybierz opcję **Otwórz** z menu. Wyświetlone zostanie okno programu **ControlCenter4**.

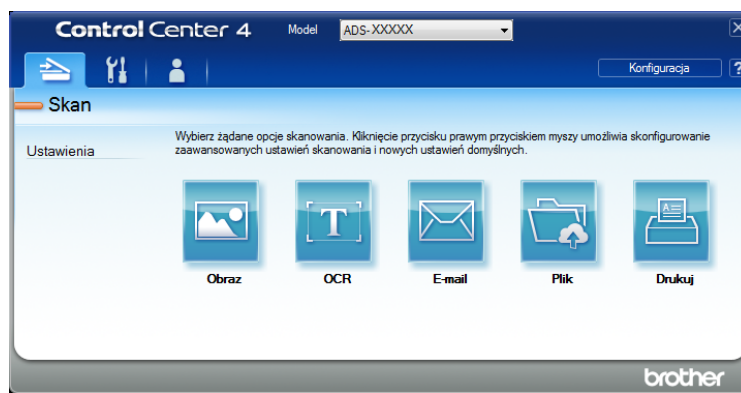

- 2 Kliknij **Konfiguracja**, a następnie wybierz **Utwórz kartę użytkownika**. Można również utworzyć kartę użytkownika klikając obszar karty i wybierając **Utwórz kartę użytkownika**.

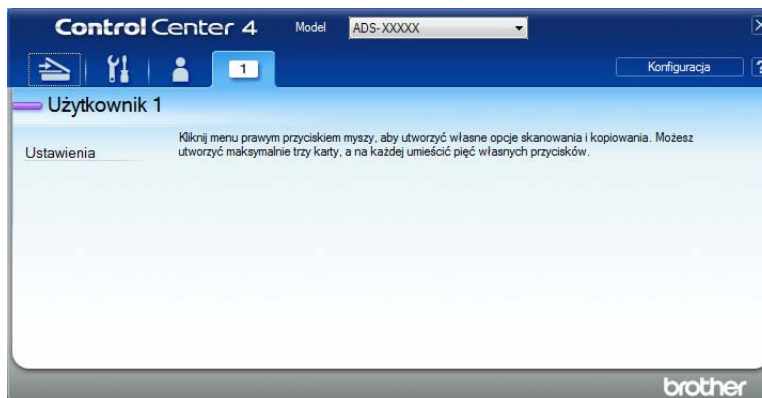

- 3 Aby zmienić nazwę karty użytkownika, kliknij prawym przyciskiem myszy kartę użytkownika i wybierz **Zmień nazwę karty użytkownika**. Wpisz nową nazwę. Nazwa zostanie wyświetlona w lewym górnym rogu karty użytkownika.

### INFORMACJA

- Można również zmienić nazwę karty użytkownika klikając **Konfiguracja**, a następnie **Zmień nazwę karty użytkownika**.
- Można utworzyć maksymalnie trzy karty użytkownika.



## Tworzenie przycisku użytkownika w karcie użytkownika

- 1 Utwórz kartę użytkownika. Patrz *Tworzenie karty użytkownika* na stronie 97.
- 2 Kliknij prawym przyciskiem myszy nową kartę użytkownika i wybierz **Utwórz przycisk użytkownika**. Z menu wybierz przycisk, który ma zostać utworzony. Zostanie wyświetlone okno dialogowe ustawień.

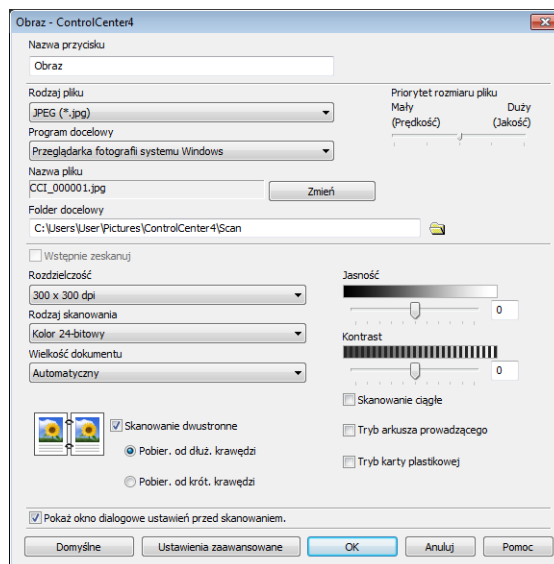

### INFORMACJA

- Można również skopiować przycisk użytkownika, wybierając **Skopiuj przycisk użytkownika** z menu wyświetlonego po kliknięciu prawym przyciskiem myszy karty użytkownika.
- Można utworzyć maksymalnie pięć przycisków użytkownika.

- 3 Wpisz nazwę przycisku i zmień ustawienia stosownie do potrzeb. Kliknij przycisk **OK**. (Opcje ustawień mogą różnić się w zależności od rodzaju tworzonego przycisku.)



### INFORMACJA

Można zmienić lub usunąć utworzoną kartę, przycisk lub ustawienia. Kliknij **Konfiguracja** i kontynuuj zgodnie z instrukcjami.

## Zmiana ustawień skanowania (ControlCenter4) (Windows®)

Można zmienić następujące ustawienia:

Ustawienie	Opis	Odpowiednia funkcja				
		Obraz	OCR	E-mail	Plik	Drukuj
<b>Rodzaj pliku</b>	<p>Wybierz typ pliku dla zeskanowanych danych.</p> <p><b>INFORMACJA</b></p> <ul style="list-style-type: none"> <li>Aby zapisać dokument jako plik PDF chroniony hasłem, wybierz opcję <b>PDF z zabezpieczeniami (*.pdf)</b> z listy rozwijanej <b>Rodzaj pliku</b>, kliknij przycisk  (<b>Ustaw hasło pliku PDF</b>) i wprowadź hasło (tylko opcje Obraz, E-mail i Plik).</li> <li>PDF z możliwością wyszukiwania to format pliku obejmujący warstwę danych tekstu na zeskanowanym obrazie. Ta warstwa umożliwia wyszukiwanie tekstu w danych obrazu. <b>Język OCR</b> w ustawieniach OCR musi być ustawiony na język pliku PDF z możliwością wyszukiwania.</li> <li>Aby zapisać dokument jako plik PDF z możliwością wyszukiwania, wybierz opcję <b>PDF z wyszukiwaniem (*.pdf)</b> z listy rozwijanej <b>Rodzaj pliku</b>.</li> <li>Aby zapisać dokument jako plik PDF z możliwością wyszukiwania, na komputerze musi być zainstalowany program Nuance™ PaperPort™ 14SE.</li> <li>Aby zapisać dokument jako plik PDF o wysokiej kompresji, wybierz <b>300 x 300 dpi</b> z listy rozwijanej <b>Rozdzielczość, PDF z wysoką kompresją (*.pdf)</b> z listy rozwijanej <b>Rodzaj pliku</b> i <b>Czysty szary</b> lub <b>Kolor 24-bitowy</b> z listy rozwijanej <b>Rodzaj skanowania</b>.</li> </ul>	Tak	Tak	Tak	Tak	-
<b>Program docelowy</b>	Wybierz program docelowy, w tym Nuance™ PaperPort™ 14SE i Evernote z listy rozwijanej.	Tak	Tak	-	-	-
<b>Język OCR</b>	Wybierz język pasujący do tekstu skanowanego dokumentu.	-	Tak	-	-	-
<b>Nazwa drukarki</b>	Wybierz drukarkę, której chcesz użyć do wydrukowania zeskanowanych danych.	-	-	-	-	Tak
<b>Nazwa pliku</b>	Kliknij przycisk <b>Zmień</b> dla opcji <b>Obraz, OCR</b> lub <b>E-mail</b> . W razie potrzeby wprowadź prefiks nazwy pliku. Maksymalna liczba znaków wynosi 100.	Tak	Tak	Tak	Tak	-
<b>Opcje drukowania</b>	Kliknij przycisk <b>Opcje drukowania</b> , aby skonfigurować ustawienia drukarki.	-	-	-	-	Tak
<b>Wyświetl okno Zapisz jako</b>	Aby za każdym razem podczas skanowania określać miejsce docelowe zeskanowanego obrazu, zaznacz pole wyboru <b>Wyświetl okno Zapisz jako</b> .	-	-	-	Tak	-
<b>Folder docelowy</b>	Kliknij ikonę folderu, aby zmienić folder, w którym mają być zapisane zeskanowane dokumenty.	Tak	Tak	Tak	-	-

Ustawienie	Opis	Odpowiednia funkcja				
		Obraz	OCR	E-mail	Plik	Drukuj
<b>Lokalizacja skanowania</b>	Wybierz jedną z lokalizacji skanowania: <ul style="list-style-type: none"> <li>• <b>Folder</b> Kliknij ikonę folderu i przejdź do folderu, w którym mają być zapisane zeskanowane dokumenty. Wybierz <b>Pokaż Folder</b>, aby automatycznie wyświetlić folder docelowy po zeskanowaniu.</li> <li>• <b>SharePoint</b> Zapisz adres URL, pod którym ma być zapisany zeskanowany dokument. Kliknij <b>Test połączenia</b>, aby potwierdzić miejsce docelowe.</li> </ul>	-	-	-	Tak	-
<b>Priorytet rozmiaru pliku</b>	Dostosuj rozmiar pliku, przesuwając suwak w prawo lub w lewo. <b>INFORMACJA</b> Rozmiar pliku można dostosować w zależności od wybranego <b>Rodzaju pliku</b> .	Tak	-	Tak	Tak	-
<b>Wstępnie zeskanuj</b>	Wybierz <b>Wstępnie zeskanuj</b> , aby wyświetlić podgląd obrazu i przyciąć niechciane fragmenty przed zeskanowaniem.	Tak	Tak	Tak	Tak	Tak
<b>Rozdzielczość</b>	Wybierz rozdzielczość skanowania z listy rozwijanej <b>Rozdzielczość</b> . Wyższe rozdzielczości wymagają więcej pamięci i dłuższego czasu przesyłania, ale tworzą dokładniej zeskanowane obrazy.	Tak	Tak	Tak	Tak	Tak
<b>Rodzaj skanowania</b>	Wybierz spośród kilku opcji głębi kolorów dla zeskanowanych obrazów: <p><b>Automatyczny</b> Automatycznie wybiera odpowiednie kolory dla dokumentu. <sup>1</sup></p> <p><b>Czarny i biały</b> Przydatny do skanowania tekstu lub szkiców.</p> <p><b>Szary (rozproszenie błędu)</b> Przydatny do skanowania fotografii lub grafiki. (Rozpraszenie błędu to metoda tworzenia obrazów z symulowaną szarością bez użycia prawdziwych szarych punktów. Czarne punkty układane są w specyficzne wzory, aby uzyskać wygląd szarości.)</p> <p><b>Czysty szary</b> Przydatny do skanowania fotografii lub grafiki. Ten tryb jest bardziej dokładny, ponieważ wykorzystuje 256 odcieni szarości.</p> <p><b>Kolor 24-bitowy</b> Używa do 16,8 milionów kolorów do skanowania obrazu. Mimo iż użycie opcji <b>Kolor 24-bitowy</b> tworzy obraz o najwierniej odwzorowanych kolorach, wymaga najwięcej pamięci i najdłuższego czasu przesyłania.</p>	Tak	Tak	Tak	Tak	Tak

<sup>1</sup> W zależności od stanu oryginalnego dokumentu, ta funkcja może nie działać prawidłowo.

Ustawienie	Opis	Odpowiednia funkcja				
		Obraz	OCR	E-mail	Plik	Drukuj
<b>Wielkość dokumentu</b>	<p>Wielkość dokumentu jest domyślnie ustawiana na <b>Automatyczny</b>. Można skanować dokumenty dowolnego rozmiaru bez wprowadzania korekt ustawienia <b>Wielkość dokumentu</b>.<sup>1</sup> Aby skanowanie przebiegło szybciej, wybierz dokładny rozmiar dokumentu z listy rozwijanej <b>Wielkość dokumentu</b>.</p> <p><b>INFORMACJA</b></p> <ul style="list-style-type: none"> <li>W przypadku wybrania wielkości dokumentu 1 na 2, zeskanowany obraz zostanie podzielony na dwa dokumenty o rozmiarze równym połowie rozmiaru ustawienia. W przypadku wybrania opcji <b>1 na 2(A4)</b>, zeskanowany obraz jest dzielony na dwa dokumenty wielkości A5.</li> <li>Aby użyć skanowania 1 na 2, usuń zaznaczenie pola wyboru <b>Automatyczne obracanie obrazu</b> w oknie dialogowym <b>Ustawienia zaawansowane</b>.</li> <li>W przypadku wybrania wielkości dokumentu 2 na 1, dwa zeskanowane obrazy są łączone w jeden dokument.</li> </ul>	Tak	Tak	Tak	Tak	Tak
<b>Jasność</b>	<p>Dostosuj ustawienie (od -50 do 50), aby uzyskać najlepszy obraz. Domyślnie ustawiona jest wartość 0, która jest wartością średnią i zazwyczaj odpowiednią dla większości obrazów. Można ustawić poziom jasności, przeciągając suwak w prawo lub lewo, aby rozjaśnić lub przyciemnić obraz. Aby ustawić poziom jasności, możesz również wprowadzić wartość w polu tekstowym. Jeśli zeskanowany obraz jest za jasny, ustaw niższy poziom jasności i zeskanuj dokument ponownie. Jeśli zeskanowany obraz jest za ciemny, ustaw wyższy poziom jasności i zeskanuj dokument ponownie.</p>	Tak	Tak	Tak	Tak	Tak

<sup>1</sup> W zależności od stanu oryginalnego dokumentu, ta funkcja może nie działać prawidłowo.

Ustawienie	Opis	Odpowiednia funkcja				
		Obraz	OCR	E-mail	Plik	Drukuj
<b>Kontrast</b>	<p>Dostosuj ustawienie (od -50 do 50), aby uzyskać najlepszy obraz. Domyślnie ustawiona jest wartość 0, która jest wartością średnią i zazwyczaj odpowiednią dla większości obrazów. Poziom kontrastu można zwiększyć lub zmniejszyć, przesuwając suwak w lewą lub prawą stronę. Zwiększenie podkreśla ciemne i jasne obszary obrazu, a zmniejszenie odkrywa więcej szczegółów w obszarach szarości. Można również wprowadzić wartość w polu, aby ustawić <b>Kontrast</b>.</p> <p><b>INFORMACJA</b></p> <p>Ustawienie <b>Kontrast</b> dostępne jest tylko, gdy opcję <b>Rodzaj skanowania</b> ustawiono na <b>Automatyczny</b>, <b>Szary (rozproszenie błędu)</b>, <b>Czysty szary</b> lub <b>Kolor 24-bitowy</b>.</p>	Tak	Tak	Tak	Tak	Tak
<b>Skanowanie ciągle</b>	<p>Skanowanie wielu stron. Po zeskanowaniu strony można kontynuować lub zakończyć skanowanie. Za pomocą tej metody można skanować więcej stron niż może pomieścić podajnik ADF.</p>	Tak	Tak	Tak	Tak	Tak
<b>Skanowanie dwustronne</b>	<p>Po wybraniu tego pola urządzenie skanuje obie strony dokumentu. W przypadku używania funkcji automatycznego skanowania dwustronnego (dupleks) należy wybrać opcję <b>Pobier. od dłuż. krawędzi</b> lub <b>Pobier. od krót. krawędzi</b>, w zależności od układu oryginału w celu upewnienia się, że utworzony plik danych wygląda dokładnie jak zeskanowany dokument.</p>	Tak	Tak	Tak	Tak	Tak
<b>Tryb arkusza prowadzącego</b>	<p>Za pomocą arkusza prowadzącego można skanować następujące typy dokumentów. W tym trybie można wybrać dowolne ustawienie inne niż <b>Automatyczny</b> z listy rozwijanej <b>Wielkość dokumentu</b>.</p> <ul style="list-style-type: none"> <li>■ Duże dokumenty (A3, B4 i Ledger) <p>Złóż dokument na pół i włóż go w arkusz prowadzący w celu skanowania dwustronnego (dupleks). Obie strony zostaną połączone w jedną. Wybierz <b>2 na 1 (A4)</b> dla dokumentu A3, <b>2 na 1 (B5)</b> dla dokumentu B4 lub <b>2 na 1 (Letter)</b> dla dokumentu Ledger z listy rozwijanej <b>Wielkość dokumentu</b>.</p> </li> <li>■ Ważne dokumenty (zdjęcia, umowy)</li> <li>■ Cienki papier (rachunki)</li> <li>■ Papier o nieregularnym kształcie (wycinki)</li> </ul> <p><b>INFORMACJA</b></p> <ul style="list-style-type: none"> <li>• Umieszczaj jeden arkusz prowadzący na raz.</li> <li>• Umieść dokument na środku arkusza prowadzącego i wyrównaj górną krawędź dokumentu z górną krawędzią arkusza prowadzącego.</li> </ul>	Tak	Tak	Tak	Tak	Tak

Ustawienie	Opis	Odpowiednia funkcja				
		Obraz	OCR	E-mail	Plik	Drukuj
<b>Tryb karty plastikowej</b>	<p>Skanuj karty, takie jak prawa jazdy i karty ubezpieczeniowe za pomocą następujących ustawień automatycznych:</p> <ul style="list-style-type: none"> <li>■ <b>Rozdzielczość: 600 x 600 dpi</b></li> <li>■ <b>Wielkość dokumentu: 2 na 1 (Automatyczny)</b></li> <li>■ <b>Skanowanie dwustronne: Wł. (Pobier. od krót. krawędzi)</b></li> <li>■ <b>Automatyczne prostowanie: Wył.</b></li> <li>■ <b>Automatyczne obracanie obrazu: Wył.</b></li> <li>■ <b>Wykrywanie sklejonych arkuszy: Wył.</b></li> </ul> <p><b>INFORMACJA</b></p> <ul style="list-style-type: none"> <li>• Aby zeskanować plastikową kartę o innych ustawieniach, ustaw <b>Tryb karty plastikowej</b> na Wył., a <b>Rozdzielczość</b> na 600 dpi.</li> <li>• Jednocześnie można załadować do pięciu kart plastikowych.</li> </ul>	Tak	Tak	Tak	Tak	Tak
<b>Domyślne</b>	Przywrócenie wszystkich ustawień do fabrycznych ustawień domyślnych.	Tak	Tak	Tak	Tak	Tak

Można skonfigurować więcej ustawień w oknie dialogowym **Ustawienia zaawansowane**. Kliknij przycisk **Ustawienia zaawansowane**.

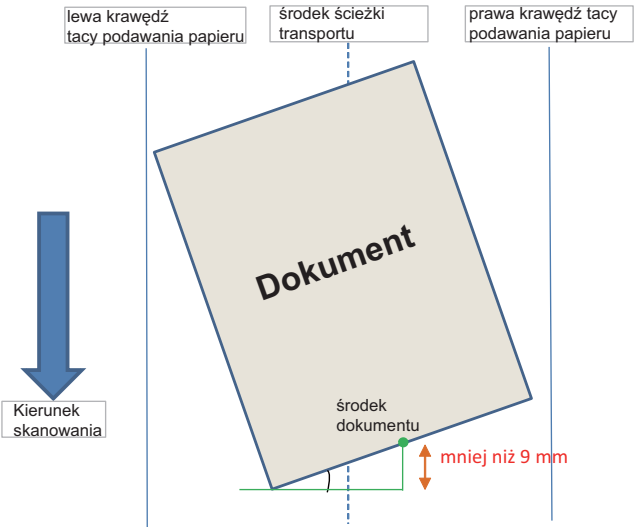
Ustawienie	Opis	Odpowiednia funkcja				
		Obraz	OCR	E-mail	Plik	Drukuj
<b>Automatyczne prostowanie</b>	<p>Koryguje przechylenie (mniej niż 9 mm od środka dokumentu do krawędzi) zeskanowanych danych.<sup>1</sup></p> 	Tak	Tak	Tak	Tak	Tak
<b>Automatyczne obracanie obrazu</b>	Zmienia kierunek dokumentu w oparciu o orientację tekstu. <sup>1</sup>	Tak	Tak	Tak	Tak	Tak
<b>Usuwanie przenikania / wzoru / Usun kolor tła</b>	<p>Zapobiega przenikaniu i usuwa kolor tła dokumentów takich jak gazety, aby zeskanowane dane były czytelniejsze.<sup>1</sup></p> <p>Czułość funkcji Usuwanie przenikania / wzoru / koloru tła można dostosować za pomocą suwaka. Przesunięcie suwaka w kierunku ustawienia „Wysoki” spowoduje, że skaner będzie w większym stopniu usuwał przenikanie, wzory lub kolory tła, a przesunięcie suwaka w kierunku „Niski” spowoduje, że skaner będzie je usuwał w mniejszym stopniu.</p>	Tak	Tak	Tak	Tak	Tak
<b>Pomiń pustą stronę</b>	Usuwa puste strony dokumentu z wyników skanowania. <sup>1</sup>	Tak	Tak	Tak	Tak	Tak
<b>Wykrywanie sklejonch arkuszy</b>	Używa czujnika ultradźwiękowego do wykrywania sklejonch arkuszy. Po wykryciu sklejonch arkuszy sprawdź, czy dane zeskanowane dotychczas zostały zapisane, i ponownie rozpocznij skanowanie od kolejnej strony lub od początku dokumentu.	Tak	Tak	Tak	Tak	Tak
<b>Pokaż wyniki skanowania</b>	Wyświetla na ekranie komputera całkowitą liczbę stron oraz liczbę stron pominiętych.	Tak	Tak	Tak	Tak	Tak

<sup>1</sup> W zależności od stanu oryginalnego dokumentu, ta funkcja może nie działać prawidłowo.

## Skonowanie przy użyciu narzędzia ControlCenter2 (Macintosh)

ControlCenter2 to oprogramowanie umożliwiające szybki dostęp do często używanych aplikacji. Dzięki programowi ControlCenter2 nie trzeba już ręcznie uruchamiać określonych aplikacji.

Dostępne są cztery opcje skanowania: **Scan to Image** (Skan do obrazu), **Scan to OCR** (Skan do OCR), **Scan to E-mail** (Skan do e-mail) i **Scan to File** (Skan do pliku).

### ■ **Image** (Obraz) (Domyślnie: Apple Preview)

Umożliwia skanowanie strony bezpośrednio do dowolnej przeglądarki/edytora obrazów. Można wybrać aplikację docelową, taką jak Adobe® Photoshop® lub dowolną aplikację do edycji obrazu na komputerze.

### ■ **OCR** (Domyślnie: Apple TextEdit)

Umożliwia skanowanie strony lub dokumentu, automatycznie uruchamiając aplikację OCR i umieszczając tekst (nie grafikę) w aplikacji do edycji tekstu. Można wybrać docelowy procesor tekstu, taki jak Microsoft® Word lub dowolny procesor tekstu na komputerze.

### ■ **E-mail** (Domyślnie: domyślne oprogramowanie poczty e-mail)

Umożliwia skanowanie strony lub dokumentu bezpośrednio do aplikacji poczty e-mail w postaci standardowego załącznika. Można wybrać rodzaj pliku i rozdzielczość załącznika.

### ■ **File** (Plik)

Umożliwia skanowanie bezpośrednio do pliku na dysku. Można zmienić typ pliku i folder docelowy, zgodnie z potrzebą.

ControlCenter2 umożliwia skonfigurowanie przycisku do komputera na urządzeniu oraz przycisku oprogramowania ControlCenter2 dla każdej funkcji skanowania. Aby skonfigurować przycisk do komputera na urządzeniu, wybierz kartę **Device Button** (Przycisk urządzenia) w menu konfiguracyjnym dla każdego przycisku **SCAN** (Skan). Aby skonfigurować przycisk programowy w programie ControlCenter2, wybierz kartę **Software Button** (Przycisk programowy) w menu konfiguracyjnym dla każdego przycisku **SCAN** (Skan).

Aby uruchomić program ControlCenter2, kliknij ikonę  (ControlCenter2) na pasku Dock.



Jeśli ikona  (ControlCenter2) nie pojawi się na pasku Dock, na pasku menu **Finder**

kliknij **Idź > Programy > Brother**, a następnie kliknij dwukrotnie ikonę  (ControlCenter2).

Program  ControlCenter2 zostanie uruchomiony.



## Skan do obrazu

Funkcja **Scan to Image** (Skan do obrazu) umożliwia zeskanowanie obrazu bezpośrednio do aplikacji graficznej w celu edycji obrazu. W tym przypadku użyto aplikacji Apple Preview.

1 Kliknij kartę **SCAN** (Skan).

2 Kliknij  (**Image** (Obraz)).

Zostanie wyświetlone okno dialogowe **Scan to Image** (Skan do obrazu).

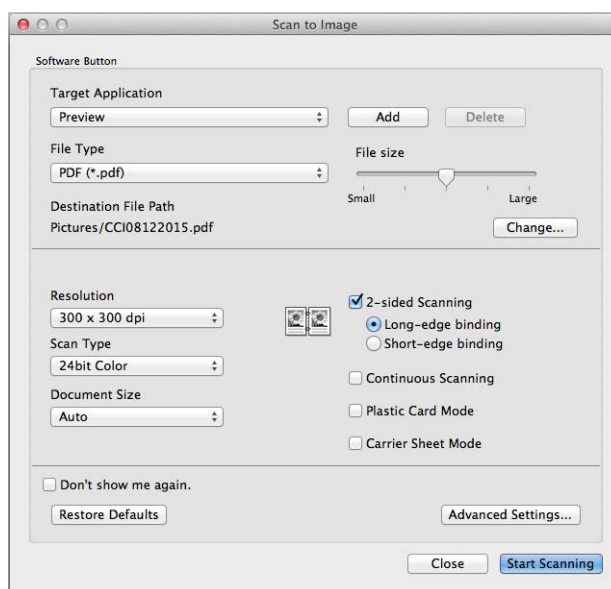

3 Skonfiguruj ustawienia skanowania, jeśli to konieczne.

- Aby skanować dokument dwustronny, zaznacz pole wyboru **2-sided Scanning** (Skanowanie dwustronne) i wybierz **Long-edge binding** (Pobier. od dłuż. krawędzi) lub **Short-edge binding** (Pobier. od krót. krawędzi).
- Aby zmienić używaną aplikację, wybierz odpowiednią aplikację z menu rozwijanego **Target Application** (Program docelowy). Można dodać aplikację do listy, klikając **Add** (Dodaj). Aby usunąć aplikację, kliknij **Delete** (Usuń).

4 Kliknij **Start Scanning** (Rozpocznij skanowanie).  
Domyślna aplikacja zostanie uruchomiona i wyświetli obraz.

## INFORMACJA

Jeśli wybrana zostanie opcja **Secure PDF (\*.pdf)** (Zabezpieczony PDF (\*.pdf)) z listy **File Type** (Rodzaj pliku), zostanie wyświetlone okno dialogowe **Set PDF Password** (Ustaw hasło pliku PDF). Wprowadź hasło w polach **Password** (Hasło) i **Re-type Password** (Wpisz hasło ponownie), a następnie kliknij **OK**. Można również wybrać **Secure PDF (\*.pdf)** (Zabezpieczony PDF (\*.pdf)) dla funkcji **Scan to E-mail** (Skan do e-mail) i **Scan to File** (Skan do pliku).

## Skanywanie do OCR

Funkcja **Scan to OCR** (Skanywanie do OCR) umożliwia skanywanie i przekonwertowanie dokumentu na tekst, który można edytować w dowolnym edytorze tekstu. Można zmienić domyślną aplikację do edycji tekstu.

1 Kliknij kartę **SCAN** (Skanywanie).

2 Kliknij  (**OCR**).

Zostanie wyświetlone okno dialogowe **Scan to OCR** (Skanywanie do OCR).

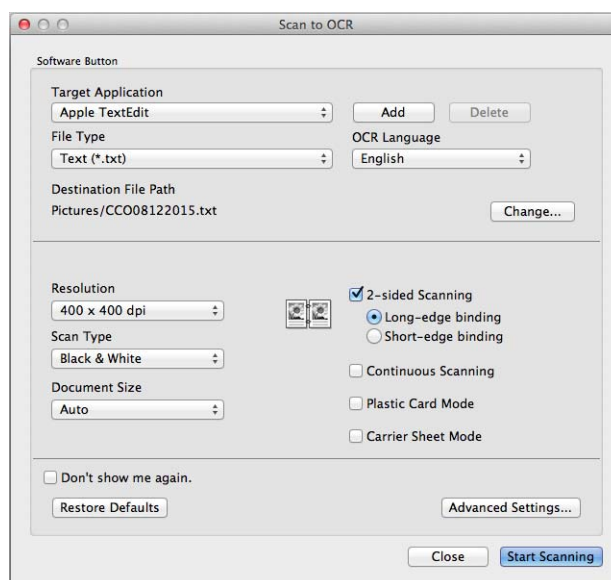

3 Skonfiguruj ustawienia skanywania, jeśli to konieczne.

- Aby skanować dokument dwustronny, zaznacz pole wyboru **2-sided Scanning** (Skanywanie dwustronne) i wybierz **Long-edge binding** (Pobier. od dłuż. krawędzi) lub **Short-edge binding** (Pobier. od krót. krawędzi).
- Aby zmienić używany procesor tekstu, wybierz odpowiednią aplikację z menu podręcznego **Target Application** (Program docelowy). Można dodać aplikację do listy, klikając **Add** (Dodaj). Aby usunąć aplikację, kliknij **Delete** (Usuń).

4 Kliknij **Start Scanning** (Rozpocznij skanywanie).

Domyślny procesor tekstu zostanie uruchomiony i wyświetli przekonwertowane dane tekstowe.

## Skon do e-mail

Funkcja **Scan to E-mail** (Skon do e-mail) pozwala skonować dokument do domyślnej aplikacji e-mail i dołączenie go w formie załącznika.

1 Kliknij kartę **SCAN** (Skon).

2 Kliknij  (**E-mail**).

Zostanie wyświetlone okno dialogowe **Scan to E-mail** (Skon do e-mail).

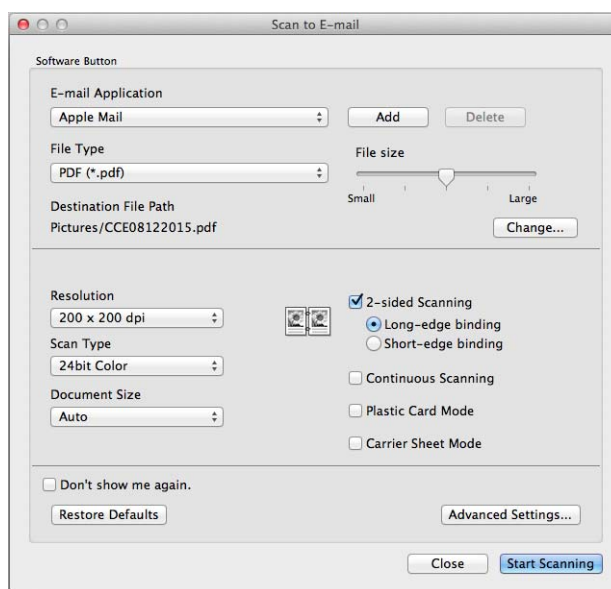

3 Skonfiguruj ustawienia skonowania, jeśli to konieczne.

- Aby skonować dokument dwustronny, zaznacz pole wyboru **2-sided Scanning** (Skonowanie dwustronne) i wybierz **Long-edge binding** (Pobier. od dłuż. krawędzi) lub **Short-edge binding** (Pobier. od krót. krawędzi).
- Aby zmienić używaną aplikację, wybierz odpowiednią aplikację z menu rozwijanego **E-mail Application** (Aplikacja e-mail). Można dodać aplikację do listy, klikając **Add**<sup>1</sup> (Dodaj). Aby usunąć aplikację, kliknij **Delete** (Usuń).

<sup>1</sup> Po pierwszym uruchomieniu programu ControlCenter2 w menu rozwijanym zostanie wyświetlona domyślna lista kompatybilnych aplikacji e-mail. W przypadku problemów z użyciem aplikacji użytkownika w programie ControlCenter2, należy wybrać aplikację z listy.

4 Kliknij **Start Scanning** (Rozpocznij skonowanie).

Zostanie uruchomiona domyślna aplikacja poczty e-mail, a obraz zostanie załączony w nowej wiadomości e-mail.

## INFORMACJA

Funkcja Skon do e-mail nie obsługuje usług Webmail. Funkcji Skon do obrazu lub Skon do pliku należy używać do skonowania dokumentu lub obrazu, a następnie załączania pliku zeskanowanych danych do wiadomości.

## Skanywanie do pliku

Funkcja **Scan to File** (Skanywanie do pliku) umożliwia zeskanowanie obrazu do folderu na dysku twardym w obsługiwanej formie pliku. Ta funkcja umożliwia archiwizację papierowych dokumentów.

1 Kliknij kartę **SCAN** (Skanywanie).

2 Kliknij  (**File** (Plik)).

Zostanie wyświetlone okno dialogowe **Scan to File** (Skanywanie do pliku).

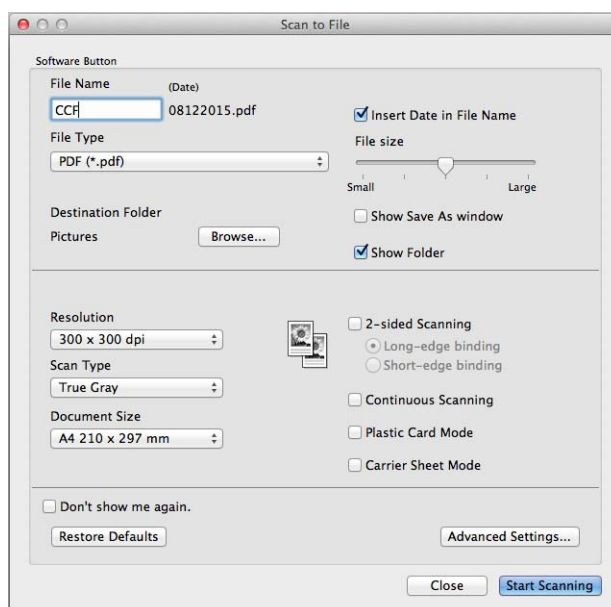

3 Skonfiguruj ustawienia skanowania, jeśli to konieczne.

- Aby skanować dokument dwustronny, zaznacz pole wyboru **2-sided Scanning** (Skanywanie dwustronne) i wybierz **Long-edge binding** (Pobier. od dłuż. krawędzi) lub **Short-edge binding** (Pobier. od krót. krawędzi).
- Aby zmienić nazwę pliku, wprowadź nazwę pliku, która ma być używana dla dokumentu (do 100 znaków) w polu **File Name** (Nazwa pliku). Bieżąca data i numer kolejny zostaną dodane automatycznie.
- Wybierz typ pliku dla nowego obrazu z menu rozwijanego **File Type** (Rodzaj pliku). Można zapisać plik w folderze domyślnym lub wybrać preferowany folder, klikając **Browse** (Przejrzyj).
- Aby wyświetlić miejsce zapisania zeskanowanego obrazu po zakończeniu skanowania, zaznacz pole wyboru **Show Folder** (Pokaż Folder). Aby za każdym razem określać miejsce docelowe zeskanowanego obrazu, zaznacz pole wyboru **Show Save As window** (Wyświetl okno Zapisz jako).

4 Kliknij **Start Scanning** (Rozpocznij skanowanie).  
Obraz zostanie zapisany w wybranym folderze.

## Zmiana ustawień domyślnych przycisku Skan

- 1 Naciśnij i przytrzymaj klawisz **Control** na klawiaturze, a następnie kliknij przycisk skanowania programu ControlCenter2, który chcesz zmienić. Po wyświetleniu menu kliknij przycisk **Software Button** (Przycisk programowy) lub **Device Button** (Przycisk urządzenia). Zostanie wyświetlone okno dialogowe ustawień.
- 2 Zmień ustawienia dla opcji **File Type** (Rodzaj pliku), **Scan Type** (Typ skanowania), **Document Size** (Wielkość dokumentu), **Brightness** (Jasność), **Contrast** (Kontrast), **2-sided Scanning** (Skanowanie dwustronne) i **Continuous Scanning** (Skanowanie ciągłe) stosownie do potrzeb.
- 3 Kliknij przycisk **OK**. Nowe ustawienia zostaną zapisane jako ustawienia domyślne.

## Skanywanie dokumentów o określonym i nieregularnym rozmiarze za pomocą arkusza prowadzącego

- 1 Włóż arkusz prowadzący (patrz *Paragony, wycinki, zdjęcia i inne dokumenty* na stronie 66).



### INFORMACJA

Umieszczaj jeden arkusz prowadzący na raz.

- 2 Kliknij ikonę  (ControlCenter2) na pasku Dock. Wyświetlone zostanie okno programu **ControlCenter2**.



### INFORMACJA

Jeśli ikona  (ControlCenter2) nie jest wyświetlana na pasku Dock, na pasku menu **Finder** kliknij **Idź > Programy > Brother**, a następnie kliknij dwukrotnie ikonę  (ControlCenter2). Ikona  (ControlCenter2) zostanie wyświetlona na pasku Dock.

- 3 Kliknij kartę **SCAN** (Skan), a następnie kliknij przycisk dla czynności Skanuj do, którą chcesz zmienić (**Image** (Obraz), **OCR**, **E-mail** lub **File** (Plik)). Zostanie wyświetlone okno dialogowe ustawień (poniższy przykład dotyczy przycisku **Image** (Obraz)).

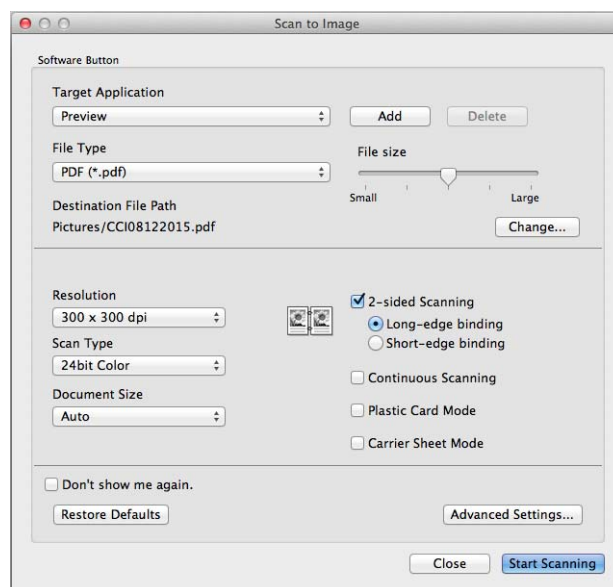

- 4 Zaznacz pole wyboru **Carrier Sheet Mode** (Tryb arkusza prowadzącego).
- 5 Wybierz wielkość dokumentu inną niż **Auto** (Automatyczna) z menu podręcznego **Document Size** (Wielkość dokumentu).
- 6 Zmień inne ustawienia stosownie do potrzeb (patrz *Zmiana ustawień skanowania (ControlCenter2) (Macintosh)* na stronie 118).
- 7 Kliknij **Start Scanning** (Rozpocznij skanowanie). Domyślna aplikacja zostanie uruchomiona i wyświetli obraz.

## Skonowanie kart plastikowych

- 1 Włóż kartę plastikową (patrz *Karty plastikowe* na stronie 63).

### INFORMACJA

Jednocześnie można załadować do pięciu kart plastikowych.

- 2 Kliknij ikonę  (ControlCenter2) na pasku Dock. Wyświetlone zostanie okno programu **ControlCenter2**.



- 3 Kliknij kartę **SCAN** (Skan), a następnie kliknij przycisk dla czynności Skanuj do, którą chcesz zmienić (**Image** (Obraz), **OCR**, **E-mail** lub **File** (Plik)). Zostanie wyświetlone okno dialogowe ustawień (poniższy przykład dotyczy przycisku **Image** (Obraz)).

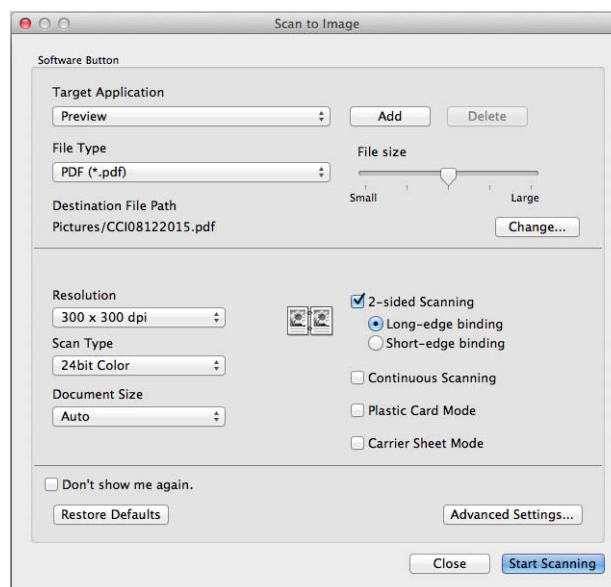

- 4 Zaznacz pole wyboru **Plastic Card Mode** (Tryb karty plastikowej).
- 5 Zmień inne ustawienia stosownie do potrzeb (patrz *Zmiana ustawień skanowania (ControlCenter2) (Macintosh)* na stronie 118).
- 6 Kliknij **Start Scanning** (Rozpocznij skanowanie). Domyślna aplikacja zostanie uruchomiona i wyświetli obraz.

## INFORMACJA

- Aby nie wyświetlać ponownie okna dialogowego ustawień, zaznacz pole wyboru **Don't show me again.** (Nie pokazuj ponownie.).
- **Plastic Card Mode** (Tryb karty plastikowej) automatycznie używa następujących ustawień:
  - **Resolution** (Rozdzielczość): **600 x 600 dpi**
  - **Document Size** (Wielkość dokumentu): 2 na 1 (Automatyczny)
  - **2-sided Scanning** (Skanowanie 2-stronne): Wł. (**Short-edge binding** (Pobier. od krót. krawędzi))
  - **Auto Deskew** (Automatyczne prostowanie): Wył.
  - **Auto Image Rotation** (Automatyczne obracanie obrazu): Wył.
  - **Multifeed Detection** (Wykrywanie sklejonych arkuszy): Wył.

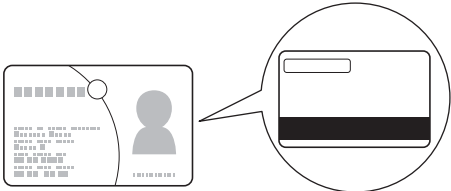
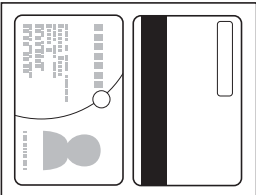
Układ oryginalny	Wynik skanowania
 The image shows a document layout with a circular callout highlighting a specific area. The document contains a header with a barcode, a list of text, and a profile picture. The callout highlights a small rectangular area in the upper right corner of the document.	 The image shows the scanned result of the document. The original layout is shown on the left, and the scanned result is shown on the right. The scanned result shows the document with a dark vertical bar on the right side, indicating the scanning process.



## Konfigurowanie ulubionych ustawień skanowania za pomocą programu ControlCenter2 (Macintosh)

Dostępne są cztery przyciski, które można skonfigurować, aby dopasować do swoich potrzeb skanowania.

Aby dostosować przycisk, kliknij przycisk przytrzymując naciśnięty klawisz **Control**, aby wyświetlić okno konfiguracji. Dostępne są cztery funkcje skanowania: **Scan to Image** (Skan do obrazu), **Scan to OCR** (Skan do OCR), **Scan to E-mail** (Skan do e-mail) i **Scan to File** (Skan do pliku).

### ■ Scan to Image (Skan do obrazu)

Umożliwia skanowanie strony bezpośrednio do dowolnej przeglądarki obrazów/oprogramowania do edycji. Można wybrać przeglądarkę obrazów/oprogramowanie do edycji na komputerze jako miejsce docelowe.

### ■ Scan to OCR (Skan do OCR)

Konwertuje skanowane dokumenty do plików tekstowych z możliwością edycji. Można wybrać docelową aplikację dla tekstu do edycji.

### ■ Scan to E-mail (Skan do e-mail)

Dołącza zeskanowane obrazy w wiadomości e-mail. Można również wybrać typ załącznika pliku i utworzyć szybką listę wysyłania składającą się z adresów e-mail wybranych z książki adresowej.

### ■ Scan to File (Skan do pliku)

Umożliwia zapisanie skanowanego obrazu do dowolnego folderu na lokalnym lub sieciowym dysku twardym. Można także wybrać żądany typ pliku.



## Przycisk użytkownika

Aby dostosować przycisk, naciśnij i przytrzymaj klawisz **Control** i kliknij przycisk, aby wyświetlić okno konfiguracji. Postępuj zgodnie z poniższymi wytycznymi, aby skonfigurować przycisk.

### Skanywanie do obrazu/OCR/e-mail/pliku

#### ■ Karta **General** (Ogólne)

Wprowadź nazwę w polu **Name for Custom** (Nazwa niestandardowa) (do 30 znaków), aby utworzyć nazwę przycisku.

Wybierz typ skanowania z opcji **Scan Action** (Operacja skanowania).

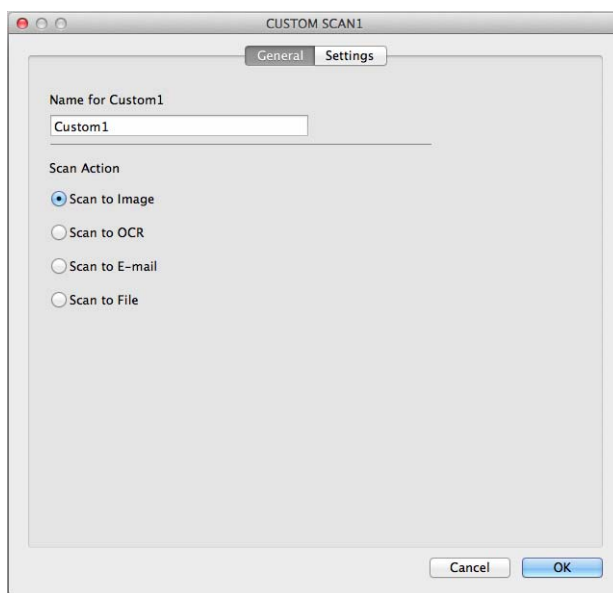

### ■ Karta **Settings** (Ustawienia) (Skan do obrazu/OCR/e-mail)

Wybierz ustawienia **Target Application** (Program docelowy), **File Type** (Rodzaj pliku), **Resolution** (Rozdzielczość), **Scan Type** (Rodzaj skanowania), **Document Size** (Wielkość dokumentu) i **2-sided Scanning** (Skanowanie dwustronne).

## INFORMACJA

Funkcja Skan do e-mail nie obsługuje usług Webmail. Funkcji Skan do obrazu lub Skan do pliku należy używać do skanowania dokumentu lub obrazu, a następnie załączania pliku zeskanowanych danych do wiadomości e-mail.

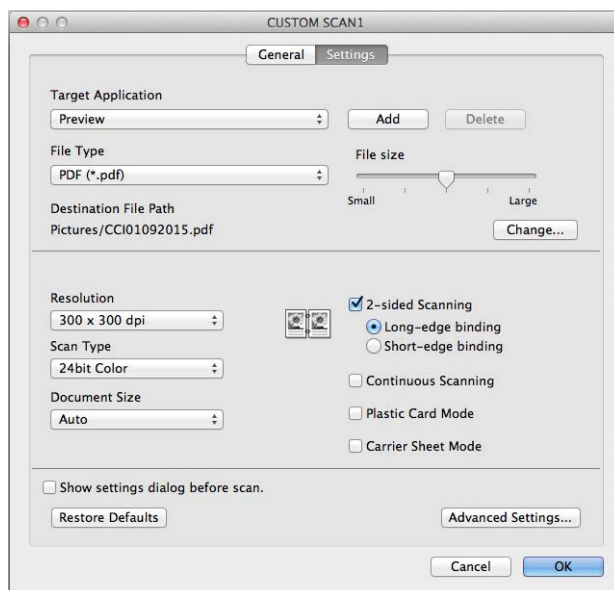

Jeśli wybrana zostanie opcja **Secure PDF (\*.pdf)** (Zabezpieczony PDF (\*.pdf)) z listy **File Type** (Rodzaj pliku), zostanie wyświetlone okno dialogowe **Set PDF Password** (Ustaw hasło pliku PDF). Wprowadź hasło w polach **Password** (Hasło) i **Re-type Password** (Wpisz hasło ponownie), a następnie kliknij **OK**.

## INFORMACJA

Ustawienie **Secure PDF (\*.pdf)** (Zabezpieczony PDF (\*.pdf)) jest dostępne dla opcji Skan do obrazu, Skan do e-mail i Skan do pliku.

### ■ Karta **Settings** (Ustawienia) (Skan do pliku)

Wybierz format pliku z menu rozwijanego **File Type** (Rodzaj pliku). Zapisz plik w folderze domyślnym lub wybierz preferowany folder, klikając przycisk **Browse** (Przejrzyj).

Wybierz ustawienia **Resolution** (Rozdzielczość), **Scan Type** (Rodzaj skanowania), **Document Size** (Wielkość dokumentu) i **2-sided Scanning** (Skanowanie dwustronne).

Aby określić miejsce docelowe zeskanowanego obrazu, zaznacz pole wyboru **Show Save As window** (Wyświetl okno Zapisz jako).

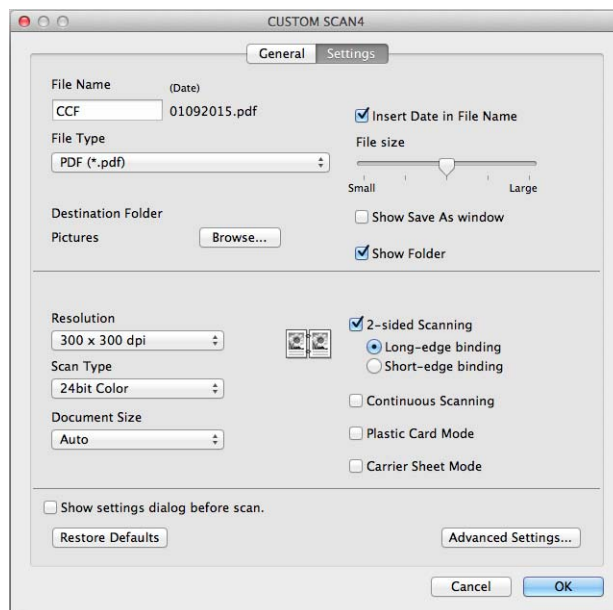

## Zmiana ustawień skanowania (ControlCenter2) (Macintosh)

Można zmienić następujące ustawienia:

Ustawienie	Opis	Odpowiednia funkcja			
		Obraz	OCR	E-mail	Plik
<b>Target Application</b> (Program docelowy) (dla opcji Obraz, OCR i Plik) lub <b>E-mail Application</b> (Aplikacja e-mail) (dla opcji E-mail)	Wybierz aplikację, która ma być użyta do otwarcia zeskanowanych danych. Wybrać można jedynie aplikacje zainstalowane na komputerze (w tym ABBYY FineReader Pro i Evernote). <ul style="list-style-type: none"> <li>■ Przycisk <b>Add</b> (Dodaj)                Umożliwia dodanie aplikacji do menu podręcznego. Wprowadź <b>Application Name</b> (Nazwa aplikacji) (do 30 znaków) i wybierz preferowaną aplikację, klikając przycisk <b>Browse</b> (Przeglądaj). Wybierz również <b>File Type</b> (Rodzaj pliku) z menu podręcznego.</li> <li>■ Przycisk <b>Delete</b> (Usuń)                Umożliwia usunięcie dodanej aplikacji. Wybierz <b>Application Name</b> (Nazwa aplikacji) i kliknij przycisk <b>Delete</b> (Usuń).</li> </ul>	Tak	Tak	Tak	-
<b>File Type</b> (Rodzaj pliku)	Wybierz typ pliku dla zeskanowanych danych. <b>INFORMACJA</b> <ul style="list-style-type: none"> <li>• Aby zapisać dokument jako plik PDF chroniony hasłem, wybierz opcję <b>Secure PDF (*.pdf)</b> (Zabezpieczony PDF (*.pdf)) w opcji <b>File Type</b> (Rodzaj pliku), a następnie wprowadź hasło w oknie dialogowym <b>Set PDF Password</b> (Ustaw hasło PDF) (tylko opcja Obraz, E-mail i Plik).</li> <li>• PDF z możliwością wyszukiwania to format pliku obejmujący warstwę danych tekstu na zeskanowanym obrazie. Ta warstwa umożliwia wyszukiwanie tekstu w danych obrazu. <b>OCR Language</b> (Język OCR) w ustawieniach OCR musi być ustawiony na język pliku PDF z możliwością wyszukiwania.</li> <li>• Aby zapisać dokument jako plik PDF z możliwością wyszukiwania, wybierz opcję <b>Searchable PDF (*.pdf)</b> (PDF z możliwością wyszukiwania (*.pdf)) z listy rozwijanej <b>File Type</b> (Rodzaj pliku).</li> <li>• Aby zapisać dokument jako plik PDF o wysokiej kompresji, wybierz <b>300 x 300 dpi</b> z menu podręcznego <b>Resolution</b> (Rozdzielczość), <b>High Compression PDF (*.pdf)</b> (PDF o wysokiej kompresji (*.pdf)) z menu podręcznego <b>File Type</b> (Rodzaj pliku) i <b>True Grey</b> (Czysty szary) lub <b>24bit Colour</b> (Kolor 24-bitowy) z menu podręcznego <b>Scan Type</b> (Rodzaj skanowania).</li> <li>• Kilka typów plików, takich jak TIFF, TIFF Multi-Page, PDF, zabezpieczony PDF i JPEG obsługuje kompresję rozmiaru pliku. Wybierz pozycję <b>Uncompressed</b> (Nieskompresowany) albo <b>Compressed</b> (Skompresowany), aby dostosować rozmiar pliku w przypadku formatu TIFF albo TIFF Multi-Page. W przypadku formatów PDF, zabezpieczony PDF i JPEG ustaw rozmiar pliku za pomocą suwaka (nie dostępne w przypadku funkcji Skanowanie do OCR).</li> </ul>	Tak	Tak	Tak	Tak

Ustawienie	Opis	Odpowiednia funkcja			
		Obraz	OCR	E-mail	Plik
<b>File size</b> (Rozmiar pliku)	Dostosuj <b>File size</b> (Rozmiar pliku), przesuwając suwak w prawo lub w lewo.  <b>INFORMACJA</b> <b>File size</b> (Rozmiar pliku) można dostosować w zależności od wybranego <b>File Type</b> (Rodzaju pliku).	Tak	-	Tak	Tak
<b>OCR Language</b> (Język OCR)	Wybierz język pasujący do tekstu skanowanego dokumentu.	-	Tak	-	-
<b>File Name</b> (Nazwa pliku)	W razie potrzeby wprowadź prefiks nazwy pliku.	Tak	Tak	Tak	Tak
<b>Show Save As window</b> (Wyświetl okno Zapisz jako)	Aby za każdym razem podczas skanowania określać miejsce docelowe zeskanowanego obrazu, zaznacz pole wyboru <b>Show Save As window</b> (Wyświetl okno Zapisz jako).	-	-	-	Tak
<b>Destination File Path</b> (Ścieżka pliku docelowego)	Kliknij przycisk <b>Change</b> (Zmień), a następnie przycisk <b>Browse</b> (Przeglądaj), aby zmienić folder, w którym mają być zapisane zeskanowane dokumenty.	Tak	Tak	Tak	-
<b>Destination Folder</b> (Folder docelowy)	Kliknij <b>Browse</b> (Przeglądaj) i przejdź do folderu, w którym mają być zapisane zeskanowane dokumenty. Zaznacz <b>Show Folder</b> (Pokaż Folder), aby automatycznie wyświetlić folder docelowy po zeskanowaniu.	-	-	-	Tak
<b>Resolution</b> (Rozdzielczość)	Wybierz rozdzielczość skanowania z menu podręcznego <b>Resolution</b> (Rozdzielczość). Wyższe rozdzielczości wymagają więcej pamięci i dłuższego czasu przesyłania, ale tworzą dokładniej zeskanowane obrazy.	Tak	Tak	Tak	Tak
<b>Scan Type</b> (Typ skanowania)	Wybierz spośród wielu głębi koloru skanowania. <b>Black &amp; White</b> (Czarny i biały) Przydatny do skanowania tekstu lub szkiców. <b>Grey (Error Diffusion)</b> (Szary (rozproszenie błędu)) Przydatny do skanowania fotografii lub grafiki. (Rozpraszenie błędu to metoda tworzenia obrazów z symulowaną szarością bez użycia prawdziwych szarych punktów. Czarne punkty układane są w specyficzne wzory, aby uzyskać wygląd szarości.) <b>True Grey</b> (Czysty szary) Przydatny do skanowania fotografii lub grafiki. Ten tryb jest bardziej dokładny, ponieważ wykorzystuje 256 odcieni szarości. <b>24bit Colour</b> (Kolor 24-bitowy) Używa do 16,8 milionów kolorów do skanowania obrazu. Mimo iż użycie opcji <b>24bit Colour</b> (Kolor 24-bitowy) tworzy obraz o najwierniej odwzorowanych kolorach, wymaga najwięcej pamięci i najdłuższego czasu przesyłania. <b>Auto</b> (Automatyczny) Automatycznie używa odpowiednich kolorów dla danego dokumentu. <sup>1</sup>	Tak	Tak	Tak	Tak

<sup>1</sup> W zależności od stanu oryginalnego dokumentu, ta funkcja może nie działać prawidłowo.

Ustawienie	Opis	Odpowiednia funkcja			
		Obraz	OCR	E-mail	Plik
<b>Document Size</b> (Wielkość dokumentu)	<p>Wielkość dokumentu jest domyślnie ustawiana na <b>Auto</b> (Automatyczny). Można skanować dokumenty dowolnego rozmiaru bez wprowadzania korekt ustawienia <b>Document Size</b> (Wielkość dokumentu).<sup>1</sup> Aby skanowanie przebiegło szybciej, wybierz dokładny rozmiar dokumentu z menu podręcznego <b>Document Size</b> (Wielkość dokumentu).</p> <p><b>INFORMACJA</b></p> <ul style="list-style-type: none"> <li>W przypadku wybrania wielkości dokumentu 1 na 2, zeskanowany obraz zostanie podzielony na dwa dokumenty o rozmiarze równym połowie rozmiaru ustawienia. W przypadku wybrania opcji <b>1 to 2(A4)</b> (1 na 2(A4)), zeskanowany obraz jest dzielony na dwa dokumenty wielkości A5.</li> <li>Aby użyć skanowania 1 na 2 lub 2 na 1, usuń zaznaczenie pola wyboru <b>Auto Image Rotation</b> (Automatyczne obracanie obrazu) w oknie dialogowym <b>Advanced Settings</b> (Ustawienia zaawansowane).</li> <li>W przypadku wybrania wielkości dokumentu 2 na 1, dwa zeskanowane obrazy są łączone w jeden dokument.</li> <li>Można wybrać opcję <b>Long Paper</b> (Długi papier) podczas konfigurowania ustawień w następujący sposób: <ul style="list-style-type: none"> <li><b>Auto Deskew</b> (Automatyczne prostowanie): Wył.</li> <li><b>2-sided Scanning</b> (Skanowanie dwustronne): Wył.</li> </ul> </li> <li>Każda opcja <b>Long Paper</b> (Długi papier) pozwala skanować duży dokument o rozmiarze do następujących: <p><b>Long Paper (Normal Width) 8 1/2 in. (215.9 mm)</b> (Długi papier (normalna szerokość) 8 1/2 cali (215,9 mm)): 215,9 × 863,0 mm</p> <p><b>Long Paper (Narrow Width) 4 1/4 in. (107.9 mm)</b> (Długi papier (mała szerokość) 4 1/4 cali (107,9 mm)): 107,9 × 863,0 mm</p> </li> </ul>	Tak	Tak	Tak	Tak
<b>2-sided Scanning</b> (Skanowanie 2-stronne)	<p>Po wybraniu tego pola urządzenie skanuje obie strony dokumentu. W przypadku używania funkcji automatycznego skanowania dwustronnego (dupleks) należy wybrać opcję <b>Long-edge binding</b> (Pobier. od dłuż. krawędzi) lub <b>Short-edge binding</b> (Pobier. od krót. krawędzi) w zależności od układu oryginału w celu upewnienia się, że utworzony plik danych wygląda dokładnie jak zeskanowany dokument.</p> <p><b>INFORMACJA</b></p> <p>Funkcja skanowania dwustronnego jest dostępna dla długości do rozmiaru Legal włącznie.</p>	Tak	Tak	Tak	Tak
<b>Restore Defaults</b> (Przywróć domyślne)	Przywrócenie wszystkich ustawień do fabrycznych ustawień domyślnych.	Tak	Tak	Tak	Tak
<b>Continuous Scanning</b> (Skanowanie ciągłe)	Skanowanie wielu wsadów dokumentów i umieszczenie ich razem w jednym pliku danych. Po zeskanowaniu pierwszego wsadu dokumentów kliknij <b>Continue</b> (Kontynuuj) dla dodatkowych stron lub <b>Finish</b> (Zakończ). Ta czynność umożliwia skanowanie większej liczby stron niż może pomieścić podajnik ADF.	Tak	Tak	Tak	Tak

<sup>1</sup> W zależności od stanu oryginalnego dokumentu, ta funkcja może nie działać prawidłowo.

Ustawienie	Opis	Odpowiednia funkcja			
		Obraz	OCR	E-mail	Plik
<b>Carrier Sheet Mode</b> (Tryb arkusza prowadzącego)	<p>Opisane poniżej rodzaje dokumentów można skanować przy użyciu arkusza prowadzącego. W tym trybie można wybrać dowolne ustawienie inne niż <b>Auto</b> (Automatyczny) z menu podręcznego <b>Document Size</b> (Wielkość dokumentu).</p> <ul style="list-style-type: none"> <li>■ Duże dokumenty (A3, B4 i Ledger) Złóż dokument na pół i włóż go w arkusz prowadzący w celu skanowania dwustronnego (dupleks). Obie strony zostaną połączone w jedną. Wybierz <b>2 in 1(A4)</b> (2 na 1(A4)) dla dokumentu A3, <b>2 in 1(B5)</b> (2 na 1(B5)) dla dokumentu B4 lub <b>2 in 1(Letter)</b> (2 na 1(Letter)) dla dokumentu Ledger z menu podręcznego Wielkość dokumentu.</li> <li>■ Ważne dokumenty (zdjęcia, umowy)</li> <li>■ Cienki papier (rachunki)</li> <li>■ Papier o nieregularnym kształcie (wycinki)</li> </ul> <p><b>INFORMACJA</b></p> <ul style="list-style-type: none"> <li>• Umieszczaj jeden arkusz prowadzący na raz.</li> <li>• Umieść dokument na środku arkusza prowadzącego i wyrównaj górną krawędź dokumentu z górną krawędzią arkusza prowadzącego.</li> </ul>	Tak	Tak	Tak	Tak
<b>Plastic Card Mode</b> (Tryb karty plastikowej)	<p>Skanuj karty, takie jak prawa jazdy i karty ubezpieczeniowe za pomocą następujących ustawień automatycznych:</p> <ul style="list-style-type: none"> <li>■ <b>Resolution</b> (Rozdzielczość): <b>600 x 600 dpi</b></li> <li>■ <b>Document Size</b> (Wielkość dokumentu): 2 na 1 (Automatyczny)</li> <li>■ <b>2-sided Scanning</b> (Skanowanie 2-stronne): Wł. (<b>Short-edge binding</b> (Pobier. od krót. krawędzi))</li> <li>■ <b>Auto Deskew</b> (Automatyczne prostowanie): Wył.</li> <li>■ <b>Auto Image Rotation</b> (Automatyczne obracanie obrazu): Wył.</li> <li>■ <b>Multifeed Detection</b> (Wykrywanie sklejonnych arkuszy): Wył.</li> </ul> <p><b>INFORMACJA</b></p> <ul style="list-style-type: none"> <li>• Aby zeskanować plastikową kartę o innych ustawieniach, ustaw <b>Plastic Card Mode</b> (Tryb karty plastikowej) na Wył., a <b>Resolution</b> (Rozdzielczość) na 600 dpi.</li> <li>• Jednocześnie można załadować do pięciu kart plastikowych.</li> </ul>	Tak	Tak	Tak	Tak



Można skonfigurować więcej ustawień w oknie dialogowym **Advanced Settings** (Ustawienia zaawansowane). Kliknij przycisk **Advanced Settings** (Ustawienia zaawansowane).

Ustawienie	Opis	Odpowiednia funkcja			
		Obraz	OCR	E-mail	Plik
<b>Brightness</b> (Jasność)	Dostosuj ustawienie (od 0 do 100), aby uzyskać najlepszy obraz. Domyślnie ustawiona jest wartość 50, która jest wartością średnią i zazwyczaj odpowiednią dla większości obrazów. Można ustawić poziom jasności, przeciągając suwak w prawo lub lewo, aby rozjaśnić lub przyciemnić obraz. Jeśli zeskanowany obraz jest za jasny, ustaw niższy poziom jasności i zeskanuj dokument ponownie. Jeśli zeskanowany obraz jest za ciemny, ustaw wyższy poziom jasności i zeskanuj dokument ponownie.	Tak	Tak	Tak	Tak
<b>Contrast</b> (Kontrast)	Dostosuj ustawienie (od 0 do 100), aby uzyskać najlepszy obraz. Domyślnie ustawiona jest wartość 50, która jest wartością średnią i zazwyczaj odpowiednią dla większości obrazów. Poziom kontrastu można zwiększyć lub zmniejszyć, przesuując suwak w lewą lub prawą stronę. Zwiększenie podkreśla ciemne i jasne obszary obrazu, a zmniejszenie odkrywa więcej szczegółów w obszarach szarości.  <b>INFORMACJA</b> Ustawienie <b>Contrast</b> (Kontrast) dostępne jest tylko, gdy opcję <b>Scan Type</b> (Rodzaj skanowania) ustawiono na <b>Auto</b> (Automatyczny), <b>Grey (Error Diffusion)</b> (Szary (rozproszenie błędu)), <b>True Grey</b> (Czysty szary) lub <b>24bit Colour</b> (Kolor 24-bitowy).	Tak	Tak	Tak	Tak
<b>Colour Drop</b> (Usuwanie koloru)	Usuwa określone kolory z zeskanowanych danych. Wybierz jedną z następujących opcji: <ul style="list-style-type: none"> <li>■ <b>Chromatic colour</b> (Kolory chromatyczne) Służy do usuwania wszystkich kolorów oprócz czarnego.</li> <li>■ <b>Red</b> (Czerwony) Służy do usuwania koloru czerwonego.</li> <li>■ <b>Green</b> (Zielony) Służy do usuwania koloru zielonego.</li> <li>■ <b>Blue</b> (Niebieski) Służy do usuwania koloru niebieskiego.</li> <li>■ <b>Custom</b> (Niestandardowe) Wybierz kolor, który chcesz usunąć.</li> </ul>	Tak	Tak	Tak	Tak

Ustawienie	Opis	Odpowiednia funkcja			
		Obraz	OCR	E-mail	Plik
<b>Auto Deskew</b> (Automatyczne prostowanie)	Koryguje przechylenie (mniej niż 9 mm od środka dokumentu do krawędzi) zeskanowanych danych. <sup>1</sup>	Tak	Tak	Tak	Tak
<b>Auto Image Rotation</b> (Automatyczne obracanie obrazu)	Zmienia kierunek dokumentu w oparciu o orientację tekstu. <sup>1</sup>	Tak	Tak	Tak	Tak
<b>Bleed Through Prevention/ Remove Background Color</b> (Ochrona przed przenikaniem/ Usuń kolor tła)	Zapobiega przenikaniu w dokumencie dwustronnym, a po włączeniu ustawienia <b>Remove Background Colour</b> (Usuń kolor tła) urządzenie usuwa kolor podstawowy dokumentów, takich jak gazety, aby zeskanowane dane były czytelniejsze. <sup>1</sup>	Tak	Tak	Tak	Tak
<b>Skip Blank Page</b> (Pomiń pustą stronę)	Usuwa puste strony dokumentu z wyników skanowania. <sup>1</sup>	Tak	Tak	Tak	Tak
<b>Multifeed Detection</b> (Wykrywanie sklejonnych arkuszy)	Używa czujnika ultradźwiękowego do wykrywania sklejonnych arkuszy. Po wykryciu sklejonnych arkuszy sprawdź, czy dane zeskanowane dotychczas zostały zapisane, i ponownie rozpocznij skanowanie od kolejnej strony lub od początku dokumentu.	Tak	Tak	Tak	Tak
<b>Display Scanning Results</b> (Pokaż wyniki skanowania)	Wyświetla na ekranie komputera całkowitą liczbę stron oraz liczbę stron pominiętych.	Tak	Tak	Tak	Tak

<sup>1</sup> W zależności od stanu oryginalnego dokumentu, ta funkcja może nie działać prawidłowo.

## Skanywanie za pomocą programu Nuance™ PaperPort™ 14SE lub innej aplikacji systemu Windows®

### Skanywanie za pomocą programu Nuance™ PaperPort™ 14SE

---

Do skanywania można użyć aplikacji Nuance™ PaperPort™ 14SE, która jest dołączona w pakiecie oprogramowania Brother MFL-Pro. Aplikacja Nuance™ PaperPort™ 14SE obsługuje sterowniki TWAIN i WIA; sterownik TWAIN (zalecany) został użyty jako przykład w tej sekcji. Aby zapoznać się z przykładem wykorzystania sterownika WIA, zobacz *Skanywanie za pomocą programu Galeria fotografii systemu Windows® lub Faksowanie i skanywanie w systemie Windows®* na stronie 140.

### INFORMACJA

---

- Nuance™ PaperPort™ 14SE obsługuje system Windows® XP (SP3 lub nowszy), Windows Vista® (SP2 lub nowszy), Windows® 7, Windows® 8 i Windows® 8.1.
- Sterownik WIA w systemie Windows® XP (SP2 lub nowszy) nie obsługuje skanywania dwustronnego (dupleks).
- Aby uzyskać więcej informacji, należy zapoznać się z plikiem pomocy aplikacji Nuance™ PaperPort™ 14SE, do którego można uzyskać dostęp z menu **Pomoc** aplikacji Nuance™ PaperPort™ 14SE.

---

Te instrukcje dotyczą aplikacji Nuance™ PaperPort™ 14SE, ale są podobne dla innych aplikacji systemu Windows®.

- 1 Włóż dokument.

2 Uruchom aplikację Nuance™ PaperPort™ 14SE. Wykonaj jedną z następujących czynności:

- Windows® XP, Windows Vista® i Windows® 7

Kliknij  (Start) > **Wszystkie programy** > **Nuance PaperPort 14** > **PaperPort**.

- Windows® 8 i Windows® 8.1

Kliknij  (PaperPort).

Zostanie wyświetlone okno aplikacji Nuance™ PaperPort™ 14SE.

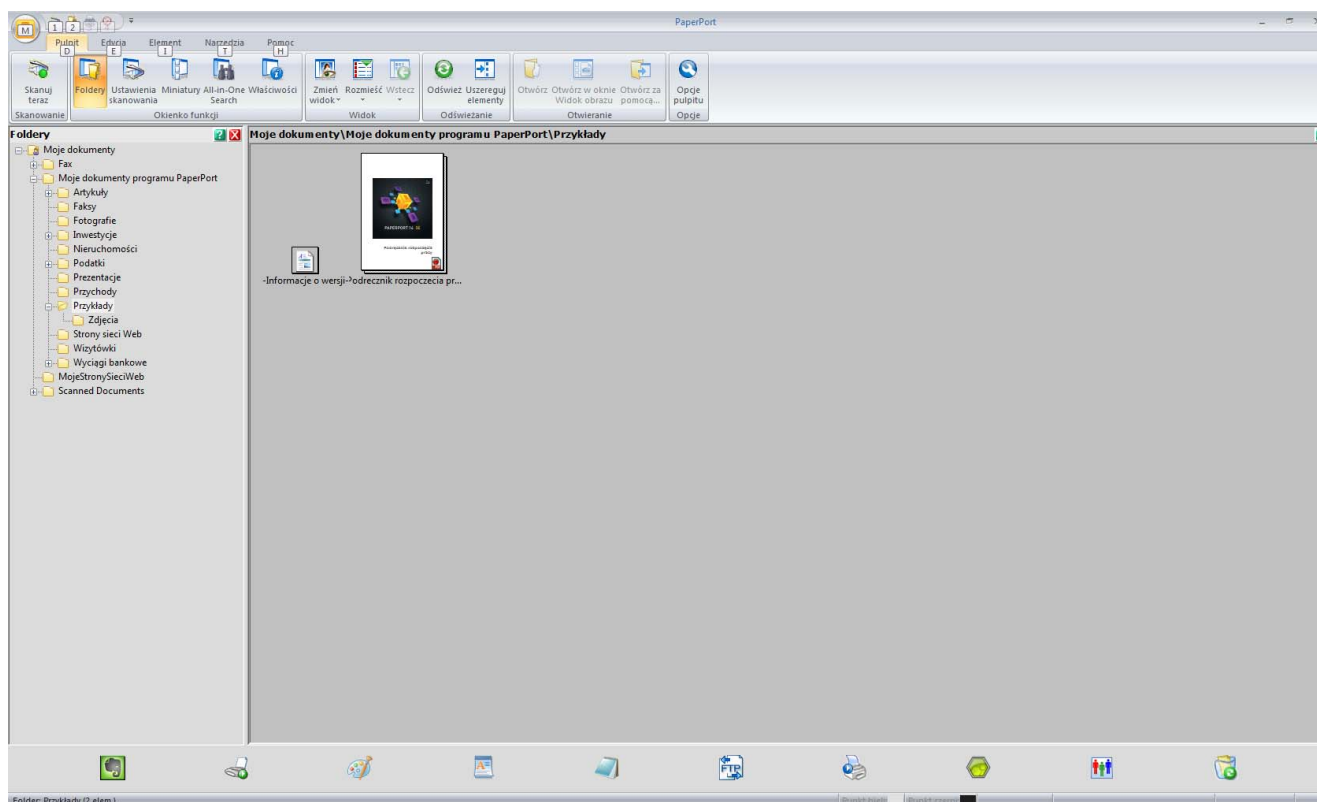

- 3 Kliknij **Ustawienia skanowania** na karcie **Pulpit** wstążki.  
Po lewej stronie okna zostanie wyświetlony panel **Skanuj lub pobierz zdjęcie**.

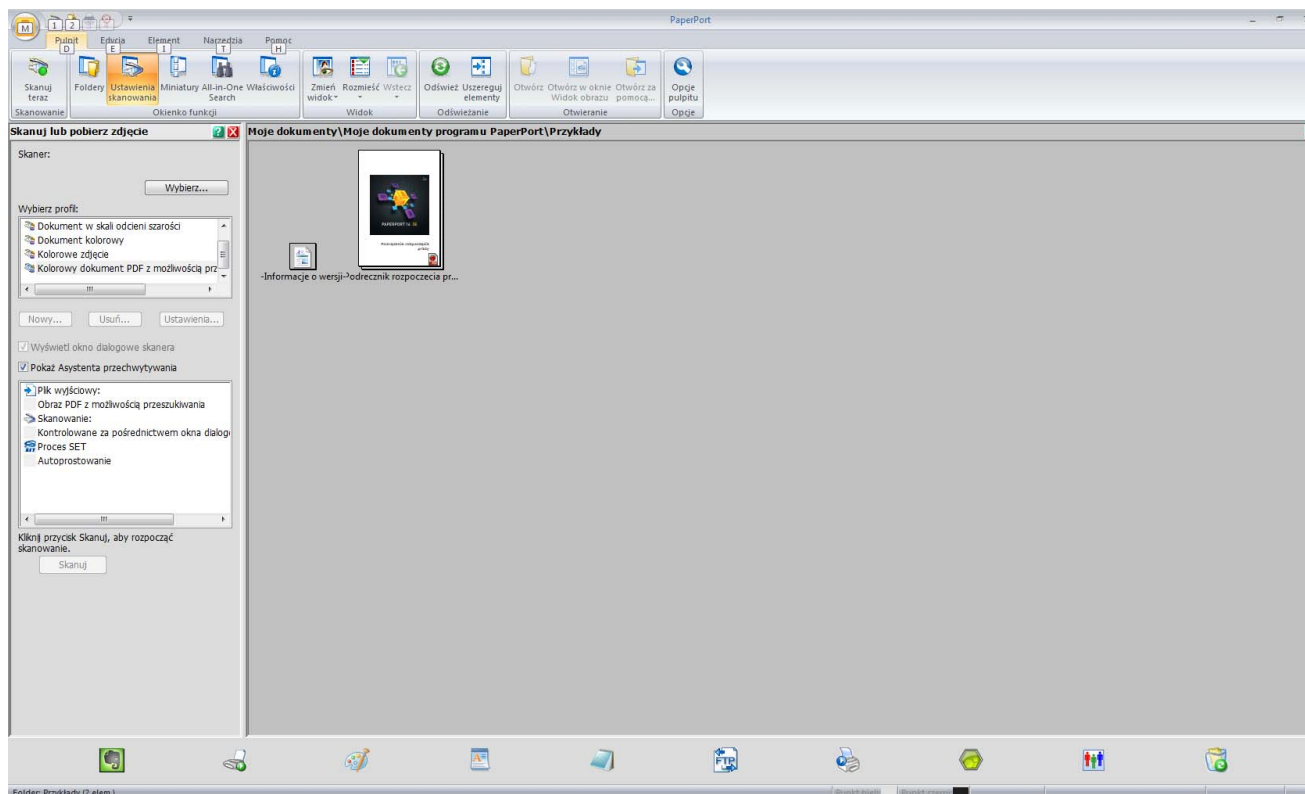

- 4 Kliknij przycisk **Wybierz**.
- 5 Z listy **Dostępne skanery** wybierz **TWAIN: TW-Brother ADS-XXXXX** (gdzie ADS-XXXXX to nazwa modelu posiadanego urządzenia). Aby użyć sterownika WIA, wybierz sterownik Brother z prefiksem „WIA”.  
Kliknij przycisk **OK**.
- 6 Zaznacz pole wyboru **Wyświetl okno dialogowe skanera** w panelu **Skanuj lub pobierz zdjęcie**.

- 7 Kliknij przycisk **Skanuj**.  
Zostanie wyświetlone okno dialogowe konfiguracji skanera.

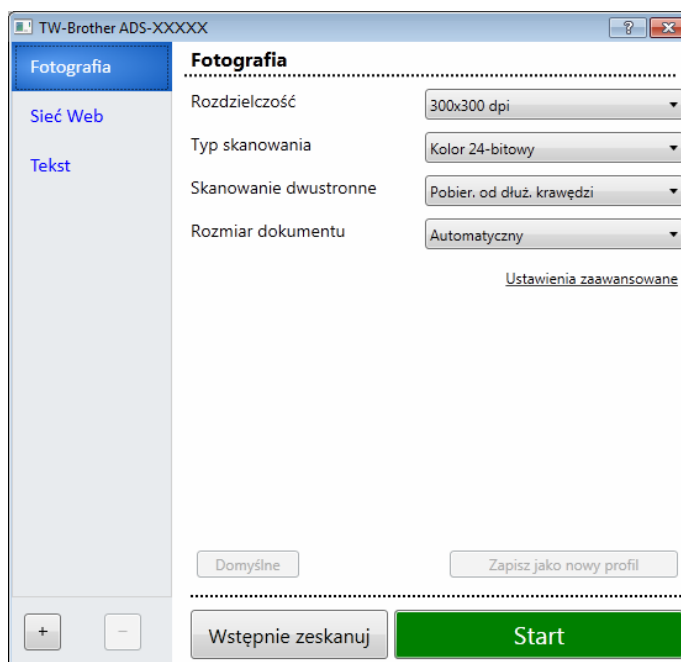

- 8 Dostosuj ustawienia w oknie dialogowym konfiguracji skanera stosownie do potrzeb (**Rozdzielczość**, **Typ skanowania**, **Skanowanie dwustronne** i **Rozmiar dokumentu**).
  - Aby uzyskać więcej informacji na temat *Ustawienia sterownika TWAIN*, patrz strona 128.
  - Aby uzyskać więcej informacji na temat *Ustawienia sterownika WIA*, patrz strona 139.
- 9 Z listy rozwijanej **Rozmiar dokumentu** wybierz rozmiar dokumentu.

## INFORMACJA

Po wybraniu rozmiaru dokumentu można dostosować obszar skanowania, klikając lewym przyciskiem myszy i przeciągając. Jest to również wymagane podczas przycinania obrazu do skanowania.

- 10 Kliknij przycisk **Start**.  
Urządzenie rozpoczyna skanowanie.

## Ustawienia sterownika TWAIN

Kliknij ekran Podstawowe lub **Ustawienia zaawansowane**, aby uzyskać dostęp do ustawień sterownika TWAIN.

### ■ Ekran Podstawowe

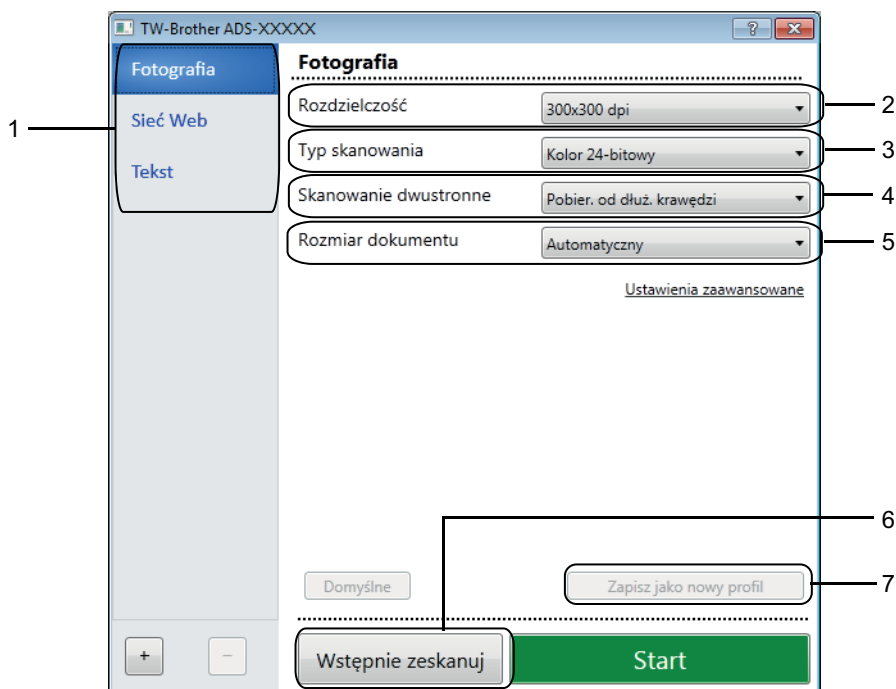

#### 1 Skan (Rodzaj obrazu)

Wybierz **Fotografia**, **Sieć Web** lub **Tekst**.

Nowe pozycje można dodać klikając . Nie można zmienić nazw pozycji **Fotografia**, **Sieć Web** i **Tekst**, ale można zmieniać nazwy dodawanych pozycji.

Skany (Rodzaj obrazu)		Rozdzielczość	Typ skanowania
<b>Fotografia</b>	Ta opcja pozwala skanować zdjęcia	300x300 dpi	Kolor 24-bitowy
<b>Sieć Web</b>	Ta opcja umożliwia załączanie skanowanych obrazów do stron internetowych	100x100 dpi	Kolor 24-bitowy
<b>Tekst</b>	Ta opcja pozwala skanować dokumenty tekstowe	200x200 dpi	Czarny i biały

## 2 Rozdzielczość

Wybierz rozdzielczość skanowania z listy rozwijanej **Rozdzielczość**. Wyższe rozdzielczości wymagają więcej pamięci i dłuższego czasu przesyłania, ale tworzą dokładniej zeskanowane obrazy.

Rozdzielczość
100 x 100 dpi
150 x 150 dpi
200 x 200 dpi
300 x 300 dpi
300 x 300 dpi
600 x 600 dpi
1200 x 1200 dpi

## 3 Typ skanowania

Wybierz jedną z następujących opcji:

### ■ Automatyczny

Automatycznie wykrywa, czy dokument używa koloru i generuje jego zeskanowany obraz. W przypadku dokumentów z wymieszanymi stronami kolorowymi i czarno-białymi, kolorowe strony zostaną zeskanowane w trybie Kolor, a strony czarno-białe w trybie Czarny i biały.

### ■ Czarny i biały

Przydatny do skanowania tekstu lub szkiców.

### ■ Szary (rozproszenie błędu)

Przydatny do skanowania fotografii lub grafiki. (Rozpraszczenie błędu to metoda tworzenia obrazów z symulowaną szarością bez użycia prawdziwych szarych punktów. Czarne punkty układane są w specyficzne wzory, aby uzyskać wygląd szarości.)

### ■ Czysty szary

Przydatny do skanowania fotografii lub grafiki. Ten tryb jest bardziej dokładny, ponieważ wykorzystuje 256 odcieni szarości.

### ■ Kolor 24-bitowy

Używa do 16,8 milionów kolorów do skanowania obrazu. Mimo iż użycie opcji **Kolor 24-bitowy** tworzy obraz o najwierniej odwzorowanych kolorach, wymaga najwięcej pamięci i najdłuższego czasu przesyłania.



## INFORMACJA

Ustawienie **Kontrast** jest dostępne tylko, gdy ustawienie **Typ skanowania** jest ustawione na **Szary (rozproszenie błędu)**, **Czysty szary** lub **Kolor 24-bitowy** lub **Automatyczny**.

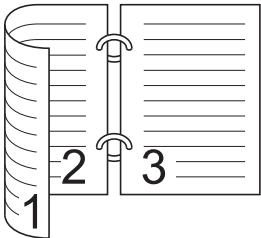
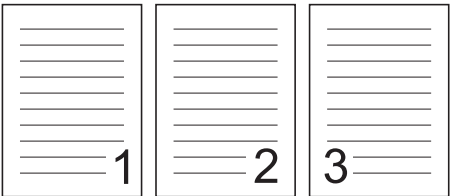

#### 4 Skanowanie dwustronne

Wybierz opcję **Pobier. od dłuż. krawędzi** lub **Pobier. od krót. krawędzi** w zależności od układu oryginału w celu upewnienia się, że utworzony plik danych wygląda dokładnie jak zeskanowany dokument.

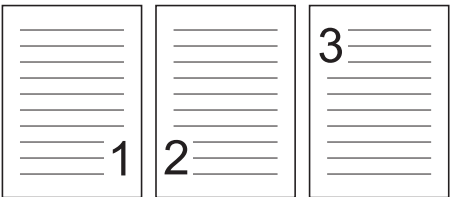
Ustawienie skanowania dwustronnego	Układ oryginalny	Wynik skanowania
<b>Pobier. od dłuż. krawędzi</b>		
<b>Pobier. od krót. krawędzi</b>		

#### 5 Rozmiar dokumentu

Wielkość dokumentu jest domyślnie ustawiana na **Automatyczny**. Aby skanowanie przebiegło szybciej, wybierz dokładny rozmiar dokumentu z listy rozwijanej **Rozmiar dokumentu**. Jeśli wybrano **Niestandardowe**, zostanie wyświetlone okno dialogowe **Niestandardowy rozmiar dokumentu**, w którym można określić rozmiar dokumentu.

#### 6 Wstępnie zeskanuj

Kliknij **Wstępnie zeskanuj**, aby wyświetlić podgląd obrazu i przyciąć niechciane fragmenty przed zeskanowaniem.

Przycinanie jest dostępne przy następujących ustawieniach:

- Skanowanie dwustronne: Wył.
- Automatyczne prostowanie: Wył.
- Automatyczne obracanie obrazu: Wył.
- Wykrywanie końca strony: Wył.
- Rozmiar dokumentu: rozmiar skanowania inny niż **Automatyczny** i **Długi papier**.

#### 7 Zapisz jako nowy profil

Kliknij **Zapisz jako nowy profil**, aby zapisać często używane ustawienia skanowania.

Następujące ustawienia są zapisywane w profilu:

- Ustawienia skonfigurowane na ekranie **Podstawowe**
- Ustawienia skonfigurowane na ekranie **Ustawienia zaawansowane**
- Granice skanowania określone na obrazie podglądu

Można utworzyć do 64 profili.

Utworzone profile są dodawane do panelu **Skanuj lub pobierz zdjęcie**. Aby edytować profil, kliknij **Ustawienia** w panelu **Skanuj lub pobierz zdjęcie**. Aby usunąć profil, kliknij **Usuń**.

## ■ Ustawienia zaawansowane

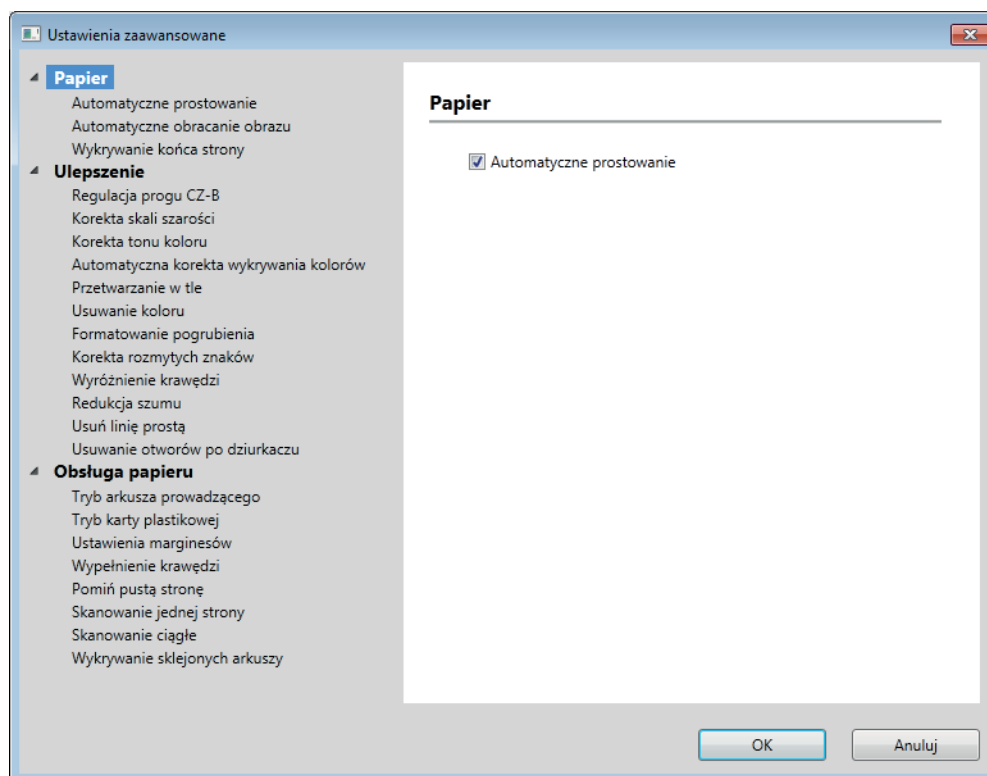

### Papier

#### 1 Automatyczne prostowanie

Koryguje przekrzywienie zeskanowanych danych.

#### INFORMACJA

- Jeśli włączono **Tryb arkusza prowadzącego**, nie można włączyć opcji **Automatyczne prostowanie**.
- Ta funkcja nie ma zastosowania do rozmiaru dokumentu **Długi papier** lub **Tryb arkusza prowadzącego**.

#### 2 Automatyczne obracanie obrazu

Zmienia kierunek dokumentu w oparciu o orientację tekstu.

#### INFORMACJA

Ta funkcja nie ma zastosowania do dokumentu w rozmiarze **Długi papier**.

#### 3 Wykrywanie końca strony

Wykrywa koniec strony i automatycznie dopasowuje rozmiar strony, gdy długość dokumentu jest mniejsza niż wybrana w opcji **Rozmiar dokumentu**.

#### INFORMACJA

Jeśli włączono **Tryb arkusza prowadzącego**, nie można włączyć opcji **Wykrywanie końca strony**.

## Ulepszenie

### 1 Regulacja progu CZ-B

To ustawienie umożliwia dostosowanie jakości obrazu podczas skanowania w trybie **Czarny i biały**.

Większe wartości zwiększą ilość czerni w zeskanowanym obrazie, a mniejsze wartości zwiększą ilość bieli.

## INFORMACJA

---

Ta funkcja jest dostępna, gdy wybrano rodzaj skanowania **Czarny i biały**.

---

### 2 Korekta skali szarości

Ta funkcja dostosowuje jasność i kontrast w celu utworzenia obrazów szarych.

#### ■ Jasność

Większe wartości rozjaśniają obraz.

#### ■ Kontrast

Większe wartości zwiększają kontrast obrazu. Zbyt duże wartości mogą dać w rezultacie obraz czarno-biały.

## INFORMACJA

---

Ta funkcja jest dostępna, gdy wybrano rodzaj skanowania **Szary (rozproszenie błędu)**.

---

### 3 Korekta tonu koloru

Umożliwia dostosowanie jasności, kontrastu, cieni, rozjaśnień i gammy podczas skanowania szarości i koloru.

Domyślne ustawienie to **Niestandardowe**.

#### ■ Automatyczny

Skanuje dokument z użyciem optymalnych ustawień określonych na podstawie zawartości.

## ■ Niestandardowe

Umożliwia ręczne ustawienie opcji **Jasność**, **Kontrast**, **Cień**, **Rozjaśnianie** i **Współczynnik gamma**.



Oryginalne



Jasność: 25  
Kontrast: 25  
Cień: 122  
Rozjaśnianie: 240  
Współczynnik gamma: 5,0

## INFORMACJA

- Ustawienie **Cień** nie może być ustawione na wartość większą niż **Rozjaśnianie**.
- Ta funkcja jest dostępna, gdy wybrano rodzaj skanowania **Automatyczny**, **Czysty szary** lub **Kolor 24-bitowy**.
- Ta funkcja nie ma zastosowania do rozmiaru dokumentu **Długi papier**.

### 4 Automatyczna korekta wykrywania kolorów

Gdy rodzaj skanowania jest ustawiony na **Automatyczny**, można dostosować poziom wykrywania koloru, czerni i bieli oraz skali szarości.

#### ■ Czarno-biały/szary – kolor

Zwiększenie wartości suwaka sprawi, że urządzenie częściej ustali, że dany dokument jest dokumentem kolorowym. Zmniejszenie wartości suwaka sprawi, że urządzenie częściej ustali, że dany dokument jest dokumentem czarno-białym lub w skali szarości.

#### ■ Czarno-biały – szary

Zwiększenie wartości suwaka sprawi, że urządzenie częściej ustali, że dany dokument jest dokumentem w skali szarości. Zmniejszenie wartości suwaka sprawi, że urządzenie częściej ustali, że dany dokument jest dokumentem czarno-białym.

### 5 Przetwarzanie w tle

#### ■ Usuwanie przenikania / wzoru

Włączenie tej funkcji zapobiega zjawisku przenikania w przypadku dokumentu dwustronnego.

#### ■ Usuń kolor tła

Po włączeniu ustawienia **Usuń kolor tła** urządzenie usunie kolor podstawowy dokumentów, takich jak gazety, aby zeskanowane dane były czytelniejsze.

### ■ Poziom

Dostosowuje siłę efektu **Usuwanie przenikania / wzoru i Usun kolor tła**. To ustawienie jest dostępne, gdy wybrano rodzaj skanowania **Automatyczny**.

## INFORMACJA

---

Ta funkcja jest dostępna, gdy wybrano rodzaj skanowania **Automatyczny**, **Czysty szary** lub **Kolor 24-bitowy**.

---

### 6 Usuwanie koloru

Usuwa określone kolory z zeskanowanych danych.

Wybierz jedną z następujących opcji:

#### ■ Kolor chromatyczny

Służy do usuwania wszystkich kolorów oprócz czarnego.

#### ■ Czerwony

Służy do usuwania koloru czerwonego.

#### ■ Zielony

Służy do usuwania koloru zielonego.

#### ■ Niebieski

Służy do usuwania koloru niebieskiego.

#### ■ Niestandardowy

Wybierz kolor, który chcesz usunąć.

### 7 Formatowanie pogrubienia/Korekta rozmytych znaków/Wyróżnienie krawędzi

#### ■ Formatowanie pogrubienia

Ta funkcja umożliwia powiększenie i pogrubienie czarnych obszarów dokumentów, dzięki czemu tekst jest grubszy. Ma wpływ na pogrubianie zarówno tekstu, jak i wszystkich punktów i linii. Jeśli włączona jest funkcja **Formatowanie pogrubienia i Korekta rozmytych znaków**, stosowana jest tylko funkcja **Formatowanie pogrubienia**.

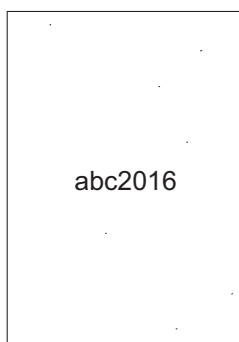

Norm.

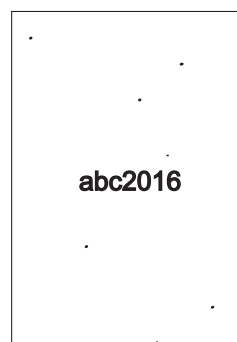

Formatowanie pogrubienia

## INFORMACJA

---

Ta funkcja jest dostępna, gdy wybrano rodzaj skanowania **Czarny i biały**.

---

### ■ Korekta rozmytych znaków

Gdy tekst jest jasny lub uszkodzony na zeskanowanym obrazie, ta funkcja umożliwia urządzeniu połączenie liter, aby tekst był bardziej czytelny; łączony jest nie tylko tekst, ale też czarne punkty i linie. Jeśli włączona jest funkcja **Formatowanie pogrubienia** i **Korekta rozmytych znaków**, stosowana jest tylko funkcja **Formatowanie pogrubienia**.

## INFORMACJA

---

Ta funkcja jest dostępna, gdy wybrano rodzaj skanowania **Czarny i biały**.

---

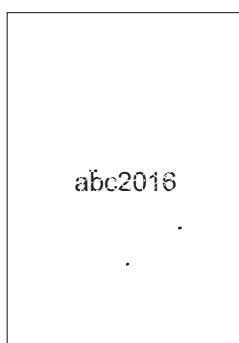

Norm.

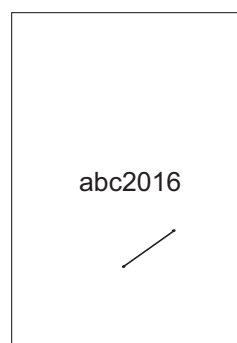

Korekta rozmytych znaków

### ■ Wyróżnienie krawędzi

Ta funkcja umożliwia poprawę czytelności rozmazanych obrazów i dokumentów lub tekstu z gazety. Można użyć suwaka, aby dostosować siłę efektu **Wyróżnienie krawędzi**.

## INFORMACJA

---

- Ta funkcja jest dostępna, gdy wybrano rodzaj skanowania **Automatyczny**, **Czysty szary** lub **Kolor 24-bitowy**.
  - Ta funkcja nie ma zastosowania do rozmiaru dokumentu **Długi papier**.
- 

## 8 Redukcja szumu

Ta funkcja umożliwia usunięcie małych punktów lub zanieczyszczeń zwanych „szumem” z tła zeskanowanych obrazów. Usunięcie niechcianych zanieczyszczeń pomaga zmniejszyć rozmiar skompresowanego pliku.

## INFORMACJA

---

- Ta funkcja jest dostępna, gdy wybrano rodzaj skanowania **Czarny i biały**.
  - Ta funkcja nie ma zastosowania do rozmiaru dokumentu **Długi papier**.
- 

## 9 Usuń linię prostą

Ta funkcja umożliwia usunięcie linii w dokumencie. Można wybrać typ kierunku linii do usunięcia (**Pionowe**, **Poziome**, **Pionowe i poziome**). Linie pod kątem są wykrywane jako linie i usuwane, jeśli są odchylone o mniej niż 9 mm od środka dokumentu względem krawędzi płaszczyzny poziomej lub pionowej.

### ■ Minimalna długość linii

Linie dłuższe lub równe określonej długości są usuwane.

### ■ Maksymalny zasięg

Jeśli linie są uszkodzone na przykład z powodu wyblaknięcia obrazu, linie uszkodzone na odcinku mniejszym lub równym określone mu zasięgowi uszkodzonej linii zostaną wykryte i usunięte.

## INFORMACJA

- Ta funkcja jest dostępna, gdy wybrano rodzaj skanowania **Czarny i biały**.
- Ta funkcja nie ma zastosowania do rozmiaru dokumentu **Długi papier**.



Gdy istnieje linia pozioma



Linii poziomej nie ma



Gdy istnieje linia pionowa o długości mniejszej niż 2 cm



Linia pionowa nie zniknęła



Gdy istnieje przerwa o długości mniejszej niż 5 mm w pionowych liniach dłuższych niż 2 cm



Linii pionowej nie ma



Gdy istnieje przerwa o długości 5 mm lub większej w pionowych liniach dłuższych niż 2 cm i krótszych niż 2 cm



Pionowych linii krótszych niż 2 cm nie ma

## 10 Usuwanie otworów po dziurkaczu

Ta funkcja usuwa otwory dziurkacza, wypełniając je białą lub otaczającym kolorem.

### ■ Białą

Wypełnia otwory dziurkacza białą.

### ■ Otaczający kolor

Wypełnia otwory dziurkacza otaczającym kolorem.

## Obsługa papieru

### 1 Tryb arkusza prowadzącego

Użyj arkusza prowadzącego, aby skanować następujące typy dokumentów:

- Ważne dokumenty (zdjęcia, umowy)
- Cienki papier (rachunki)
- Papier o nieregularnym kształcie (wycinki)

## INFORMACJA

---

- W tym trybie można wybrać dowolne ustawienia wielkości dokumentu inne niż **Automatyczny** i **Długi papier**.
  - Jeśli włączono **Wykrywanie sklejoných arkuszy** lub **Tryb karty plastikowej**, nie można włączyć opcji **Tryb arkusza prowadzącego**, **Automatyczne prostowanie** lub **Wykrywanie końca strony**.
- 

### 2 Tryb karty plastikowej

Skanuj karty, takie jak prawa jazdy i karty ubezpieczeniowe za pomocą następujących ustawień automatycznych:

- **Rozdzielczość: 600x600 dpi**
- **Rozmiar dokumentu: 2 na 1 (Automatyczny)**
- **Skanowanie dwustronne: Wł. (Pobier. od krót. krawędzi)**
- **Automatyczne prostowanie: Wył.**
- **Wykrywanie końca strony: Wył.**
- **Automatyczne obracanie obrazu: Wył.**
- **Wykrywanie sklejoných arkuszy: Wył.**
- **Tryb arkusza prowadzącego: Wył.**

### 3 Ustawienia marginesów

Ta funkcja umożliwia dodanie lub usunięcie określonego marginesu (od -3 mm do 3 mm) na krawędzi obrazu.

### 4 Wypełnienie krawędzi

Wybierz **Białą** lub **Czarną** i ustaw wartość, aby dodać białą lub czarną krawędź wokół krawędzi zeskanowanego obrazu.



## 5 Pomiń pustą stronę

Usuwa puste strony dokumentu z wyników skanowania.

Czułość funkcji **Pomiń pustą stronę** można dostosować za pomocą suwaka. Przesunięcie suwaka w kierunku ustawienia **Wysoki** powoduje, że urządzenie częściej będzie pomijać strony, a przesunięcie w kierunku ustawienia **Niski** powoduje, że urządzenie rzadziej będzie pomijać strony. Po włączeniu ustawienia **Pokaż wynik** komputer wyświetli liczbę pominiętych stron po zakończeniu skanowania.

Jeśli funkcja **Pomiń pustą stronę** zostanie uruchomiona dla wszystkich stron dokumentu, żaden zeskanowany obraz nie zostanie wyświetlony. Zamiast tego komputer wyświetli ostrzeżenie informujące o tym, że wszystkie strony dokumentu są puste.

## 6 Skanowanie ciągle

Ta funkcja umożliwia skanowanie dodatkowych dokumentów z tymi samymi ustawieniami, gdy skanowanie zostało zakończone. Jest przydatne podczas skanowania większej liczby dokumentów niż może się zmieścić do podajnika ADF lub podczas skanowania kilku dokumentów na raz.

## 7 Wykrywanie sklejoných arkuszy

Po wykryciu sklejoných arkuszy sprawdź, czy dane zeskanowane dotychczas zostały zapisane, i ponownie rozpocznij skanowanie od kolejnej strony lub od początku dokumentu.

## INFORMACJA

---

- Wyłącz to ustawienie podczas skanowania grubego papieru. W przeciwnym razie zwiększa się prawdopodobieństwo wykrycia przez urządzenie sklejoných arkuszy.
  - Po włączeniu opcji **Tryb arkusza prowadzącego** lub **Tryb karty plastikowej**, nie można włączyć opcji **Wykrywanie sklejoných arkuszy**.
- 

## 8 Skanowanie jednej strony

Pojedynczy skan arkusza podaje jedną stronę z podajnika ADF, niezależnie od liczby stron w podajniku ADF.

## Ustawienia sterownika WIA

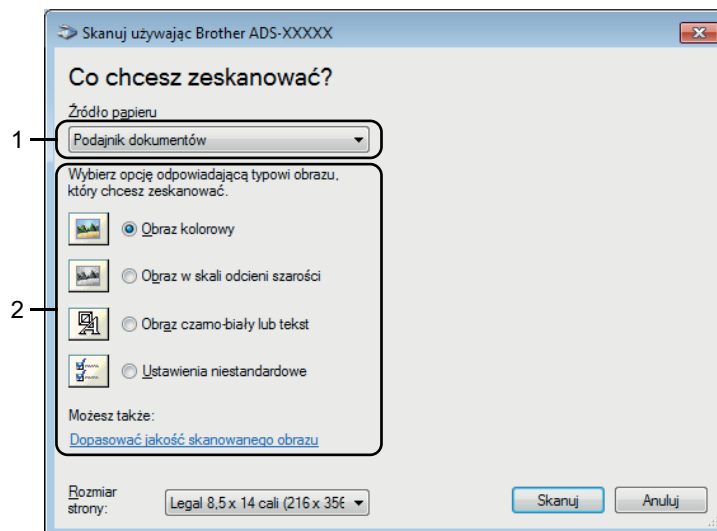

### 1 Źródło papieru

Można wybrać tylko **Podajnik dokumentów**.

### 2 Typ zdjęcia (Typ obrazu)

Wybierz **Obraz kolorowy**, **Obraz w skali odcieni szarości**, **Obraz czarno-biały lub tekst** lub **Ustawienia niestandardowe**.

Aby zmienić ustawienia zaawansowane, kliknij **Dopasować jakość skanowanego obrazu**.

#### ■ Rozdzielczość

Wybierz rozdzielczość skanowania z pola tekstowego **Rozdzielczość**. Wyższe rozdzielczości wymagają więcej pamięci i dłuższego czasu przesyłania, ale tworzą dokładniej zeskanowane obrazy.

#### ■ Jasność

Dostosuj ustawienie (od -50 do 50), aby uzyskać najlepszy obraz. Domyślnie ustawiona jest wartość 0, która jest wartością średnią i zazwyczaj odpowiednią dla większości obrazów. Można ustawić poziom jasności, przeciągając suwak w prawo lub lewo, aby rozjaśnić lub przyciemnić obraz. Aby ustawić poziom jasności, możesz również wprowadzić wartość w polu tekstowym. Jeśli zeskanowany obraz jest za jasny, ustaw niższy poziom jasności i zeskanuj dokument ponownie. Jeśli zeskanowany obraz jest za ciemny, ustaw wyższy poziom jasności i zeskanuj dokument ponownie.

#### ■ Kontrast

Dostosuj ustawienie (od -50 do 50), aby uzyskać najlepszy obraz. Domyślnie ustawiona jest wartość 0, która jest wartością średnią i zazwyczaj odpowiednią dla większości obrazów. Poziom kontrastu można zwiększyć lub zmniejszyć, przesuwając suwak w lewą lub prawą stronę. Zwiększenie podkreśla ciemne i jasne obszary obrazu, a zmniejszenie odkrywa więcej szczegółów w obszarach szarości. Można również wprowadzić wartość w polu, aby ustawić **Kontrast**.

## Skonowanie za pomocą programu Galeria fotografii systemu Windows<sup>®</sup> lub Faksowanie i skanowanie w systemie Windows<sup>®</sup>

Do skanowania można użyć aplikacji Galeria fotografii systemu Windows<sup>®</sup> lub Faksowanie i skanowanie w systemie Windows<sup>®</sup>. Programy te wykorzystują sterownik skanera WIA. Poniższe czynności opisują operacje skanowania. Konieczne może być pobranie aplikacji Galeria fotografii systemu Windows<sup>®</sup> lub Faksowanie i skanowanie w systemie Windows<sup>®</sup>.

- 1 Włóż dokument.
- 2 Uruchom aplikację do skanowania dokumentów. Wykonaj jedną z następujących czynności:
  - Galeria fotografii systemu Windows<sup>®</sup>
    - 1 Kliknij **Plik**, a następnie **Importuj ze skanera lub aparatu fotograficznego**.
    - 2 Wybierz skaner, którego chcesz użyć.
    - 3 Kliknij przycisk **Importuj**.  
Zostanie wyświetlone okno dialogowe ustawień.
  - Faksowanie i skanowanie w systemie Windows<sup>®</sup>  
Kliknij **Plik > Nowy > Skan**.  
Zostanie wyświetlone okno dialogowe ustawień.

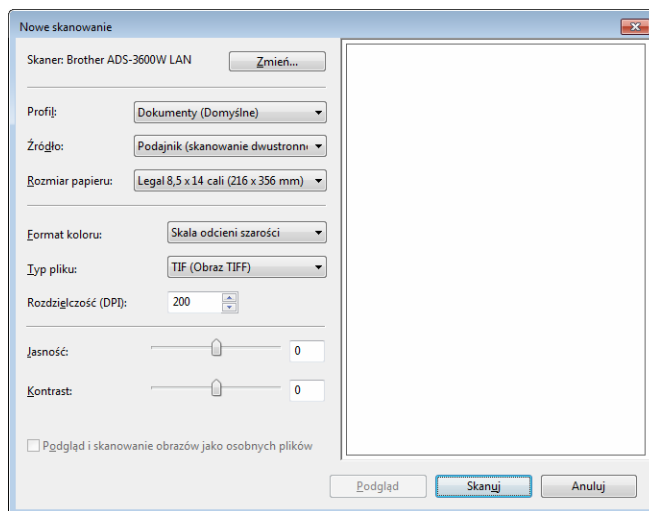

### Profil

Profile mogą być użyte do zapisywania ustawień, takich jak Rozmiar strony, Źródło, Format i inne.

- 3 Dostosuj ustawienia w oknie dialogowym ustawień stosownie do potrzeb.

## INFORMACJA

Aby zapisać ustawienia, wybierz **Dodaj profil** z listy rozwijanej **Profil**.

- 4 Kliknij przycisk **Skanuj**.  
Urządzenie rozpoczyna skanowanie.

## Użyj aplikacji ABBYY FineReader

Można użyć aplikacji ABBYY FineReader do skanowania. Konwertuje ona zeskanowane dane na format do edycji, taki jak Microsoft® Word, Microsoft® Excel, Adobe® PDF, HTML i EPUB.

Patrz menu pomocy aplikacji ABBYY FineReader, aby uzyskać więcej informacji na temat aplikacji ABBYY FineReader.

## Skonowanie za pomocą aplikacji TWAIN (Macintosh)

Dołączone aplikacje nie mogą zmieniać ustawień TWAIN. Można jednak użyć innych aplikacji, takich jak Presto! PageManager i Adobe Photoshop do konfiguracji ustawień TWAIN. Poniższe instrukcje dotyczą aplikacji Presto! PageManager, ale są podobne dla innych aplikacji dla komputerów Macintosh.

### Skonowanie za pomocą aplikacji TWAIN (na przykład Presto! PageManager)

- 1 Uruchom aplikację Presto! PageManager klikając dwukrotnie ikonę programu Presto! Ikona PageManager na ekranie komputera.

#### INFORMACJA

Przy pierwszym użyciu sterownika Brother TWAIN, ustaw go jako sterownik domyślny:

- 1 Kliknij **File** (Plik) > **Select Source** (Wybierz źródło).
- 2 Wybierz **Brother TWAIN**.

- 2 Kliknij **File** (Plik) > **Acquire Image Data** (Pobierz dane obrazu).  
Zostanie wyświetlone okno dialogowe konfiguracji skanera.

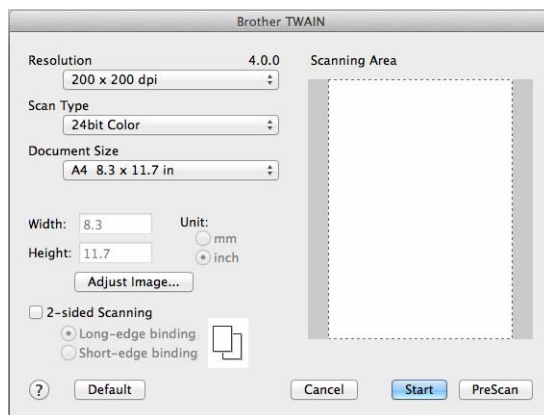

(Ekran Brother TWAIN obsługuje języki określone w używanej aplikacji zgodnej z TWAIN.)

- 3 Dostosuj ustawienia w oknie dialogowym konfiguracji skanera stosownie do potrzeb.
- 4 Z menu podręcznego **Document Size** (Wielkość dokumentu) wybierz rozmiar dokumentu.

#### INFORMACJA

Po wybraniu rozmiaru dokumentu możesz dokładniej ustawić obszar skanowania, klikając lewym przyciskiem myszy i przeciągając go. Jest to niezbędne, jeśli chcesz przyciąć obraz podczas skanowania.

- 5 Kliknij przycisk **Start**.  
Urządzenie rozpoczyna skanowanie.

## Ustawienia sterownika TWAIN

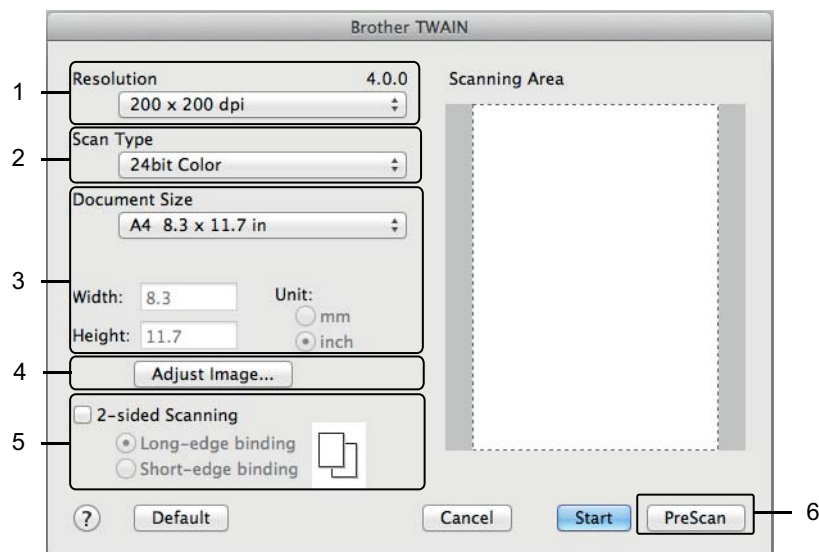

(Ekran Brother TWAIN obsługuje języki określone w używanej aplikacji zgodnej z TWAIN.)

### 1 Resolution (Rozdzielczość)

Wybierz rozdzielczość skanowania z menu podręcznego **Resolution** (Rozdzielczość). Wyższe rozdzielczości wymagają więcej pamięci i dłuższego czasu przesyłania, ale tworzą dokładniej zeskanowane obrazy.

### 2 Scan Type (Typ skanowania)

Wybierz jedną z następujących opcji:

#### ■ Black & White (Czarny i biały)

Przydatny do skanowania tekstu lub szkiców.

#### ■ Grey (Error Diffusion) (Szary (rozproszenie błędu))

Przydatny do skanowania fotografii lub grafiki. (Rozpraszczenie błędu to metoda tworzenia obrazów z symulowaną szarością bez użycia prawdziwych szarych punktów. Czarne punkty układane są w specyficzne wzory, aby uzyskać wygląd szarości.)

#### ■ True Grey (Czysty szary)

Przydatny do skanowania fotografii lub grafiki. Ten tryb jest bardziej dokładny, ponieważ wykorzystuje 256 odcieni szarości.

#### ■ 24bit Colour (Kolor 24-bitowy)

Używa do 16,8 milionów kolorów do skanowania obrazu. Mimo iż użycie opcji **24bit Colour** (Kolor 24-bitowy) tworzy obraz o najwierniej odwzorowanych kolorach, wymaga najwięcej pamięci i najdłuższego czasu przesyłania.

### 3 Document Size (Wielkość dokumentu)

Wielkość dokumentu jest domyślnie ustawiana na **Letter**. Jeśli wybrano ustawienie **Custom** (Niestandardowy), można określić wielkość dokumentu.

#### 4 Adjust Image (Regulacja obrazu)

Kliknij przycisk **Adjust Image** (Regulacja obrazu), aby wyregulować obraz.

##### ■ **Brightness** (Jasność)

Dostosuj ustawienie (od -50 do 50), aby uzyskać najlepszy obraz. Domyślnie ustawiona jest wartość 0, która jest wartością średnią i zazwyczaj odpowiednią dla większości obrazów. Można ustawić poziom jasności, przeciągając suwak w prawo lub lewo, aby rozjaśnić lub przyciemnić obraz. Aby ustawić poziom jasności, możesz również wprowadzić wartość w polu tekstowym. Jeśli zeskanowany obraz jest za jasny, ustaw niższy poziom jasności i zeskanuj dokument ponownie. Jeśli zeskanowany obraz jest za ciemny, ustaw wyższy poziom jasności i zeskanuj dokument ponownie.

##### ■ **Contrast** (Kontrast)

Dostosuj ustawienie (od -50 do 50), aby uzyskać najlepszy obraz. Domyślnie ustawiona jest wartość 0, która jest wartością średnią i zazwyczaj odpowiednią dla większości obrazów. Poziom kontrastu można zwiększyć lub zmniejszyć, przesuwając suwak w lewą lub prawą stronę. Zwiększenie podkreśla ciemne i jasne obszary obrazu, a zmniejszenie odkrywa więcej szczegółów w obszarach szarości. Można również wprowadzić wartość w polu, aby ustawić **Contrast** (Kontrast).

#### INFORMACJA

---

Ustawienie **Contrast** (Kontrast) jest dostępne tylko, gdy ustawienie **Scan Type** (Rodzaj skanowania) jest ustawione na **Grey (Error Diffusion)** (Szary (rozproszenie błędu)), **True Grey** (Czysty szary) lub **24bit Colour** (Kolor 24-bitowy).

---

##### ■ **Reduce Noise** (Redukcja zakłóceń)

Ta opcja pozwala poprawić jakość skanowanych obrazów. Ustawienie Redukcja zakłóceń jest dostępne tylko w przypadku użycia opcji **24bit Colour** (Kolor 24-bitowy) i dla rozdzielczości skanowania 300 dpi × 300 dpi, 400 dpi × 400 dpi lub 600 dpi × 600 dpi.

## 5 2-sided Scanning (Skanowanie 2-stronne)

Wybierz opcję **Long-edge binding** (Pobier. od dłuż. krawędzi) lub **Short-edge binding** (Pobier. od krót. krawędzi) w zależności od układu oryginału w celu upewnienia się, że utworzony plik danych wygląda dokładnie jak zeskanowany dokument.

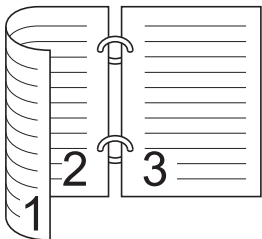
Ustawienie skanowania dwustronnego	Układ oryginalny	Wynik skanowania
<p><b>Long-edge binding</b> (Pobier. od dłuż. krawędzi)</p>		
<p><b>Short-edge binding</b> (Pobier. od krót. krawędzi)</p>		

## 6 PreScan (Wstępnie zeskanuj)

Kliknij **PreScan** (Wstępnie zeskanuj), aby wyświetlić podgląd obrazu i przyciąć niechciane fragmenty przed zeskanowaniem.

Przycinanie jest dostępne, gdy ustawienie skanowania dwustronnego jest wyłączone.



## Skanowanie za pomocą aplikacji Apple Pobieranie obrazów (sterownik ICA)

Można skanować dokumenty przy użyciu sterownika ICA. Jeśli zainstalowano pełny pakiet sterowników i oprogramowania z Brother Solutions Center ([support.brother.com](http://support.brother.com)), sterownik ICA został już zainstalowany na komputerze. Można również skanować bezpośrednio za pomocą aplikacji **Pobieranie obrazów**.

### Skanowanie przy pomocy aplikacji Apple Pobieranie obrazów

- 1 Uruchom aplikację **Pobieranie obrazów**.



- Wybierz urządzenie z listy **DEVICES** (Urządzenia) po lewej stronie okna. Urządzenia połączone bezprzewodowo (ADS-2800W / ADS-3600W) lub siecią Ethernet wyświetlane są na liście **SHARED** (Współdzielone).

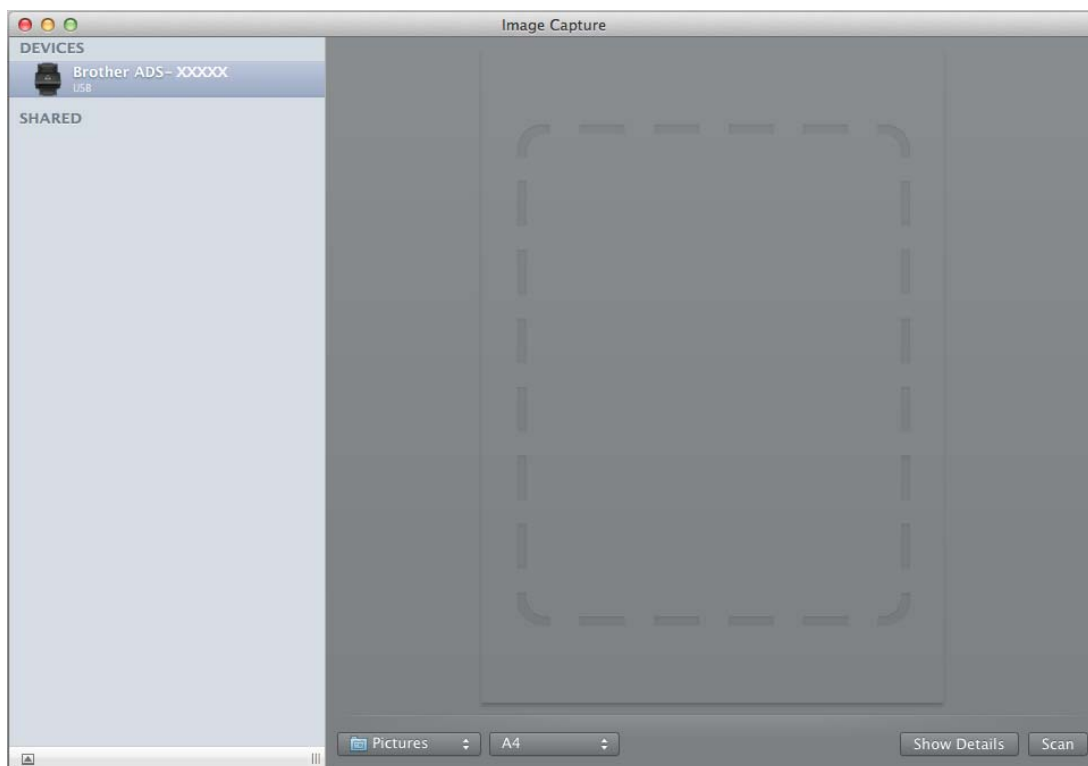

- Włóż dokument.
- Wybierz rozmiar dokumentu dla opcji rozmiaru skanowania.
- Wybierz folder docelowy lub aplikację docelową dla opcji Skanuj do.
- Kliknij przycisk **Scan** (Skan).  
Urządzenie rozpoczyna skanowanie.

## Ustawienia sterownika ICA

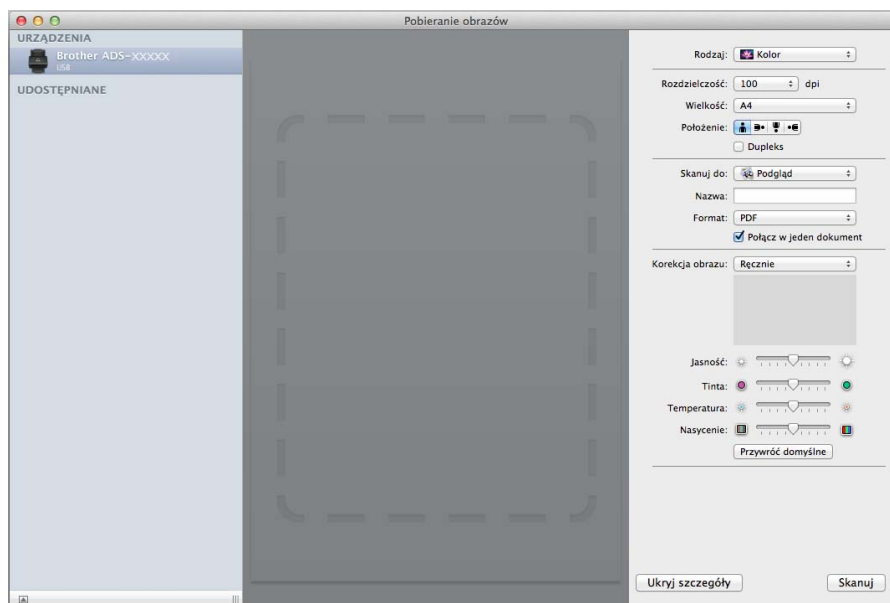

Aby dostosować ustawienia przechwytywania obrazu, kliknij **Show Details** (Pokaż szczegóły). Należy zwrócić uwagę, że nazwa pozycji i wartość, którą można przypisać mogą różnić się w zależności od urządzenia.

### 1 Rodzaj

Umożliwia wybranie spośród opcji **Kolor**, **Czarny i biały** lub **Tekst**.

### 2 Rozdzielczość

Określa żadaną rozdzielczość dokumentu.

### 3 Rozmiar skanowania lub Wielkość

Określa rozmiar papieru dokumentu.

### 4 Położenie

Określa orientację dokumentu.

### 5 Dupleks

Umożliwia zaznaczenie pola wyboru **Dupleks** w celu wykonania skanowania 2-stronnego (dupleks).

### 6 Skanuj do

Określa folder docelowy lub aplikację docelową.

### 7 Nazwa

Umożliwia wprowadzenie prefiksu nazwy zeskanowanego obrazu.

### 8 Format

Określa format pliku zeskanowanych danych.

## 9 Połącz w jeden dokument

Umożliwia skanowanie dokumentu jako całości i zapisanie go w jednym pliku po wybraniu formatu pliku PDF lub TIFF.

## 10 Korekcja obrazu

W zależności od wybranej opcji **Rodzaj**, umożliwia skonfigurowanie następujących ustawień:

Rodzaj	Konfigurowalne ustawienia
Kolor	Jasność, Tinta, Temperatura, Nasycenie
Czarny i biały	Jasność, Kontrast
Tekst	Próg

## Zapisywanie zeskanowanych dokumentów na komputerze w trybie domowym

(ADS-2400N/ADS-3000N)

- 1 Uruchom program ControlCenter.
  - Windows®
- 1 Kliknij ikonę  (ControlCenter4) na pasku zadań, a następnie wybierz opcję **Otwórz** z menu. Wyświetlone zostanie okno programu **ControlCenter4**.
- 2 Kliknij kartę **Ustawienia urządzenia** (w poniższym przykładzie zastosowano **Tryb domowy**).

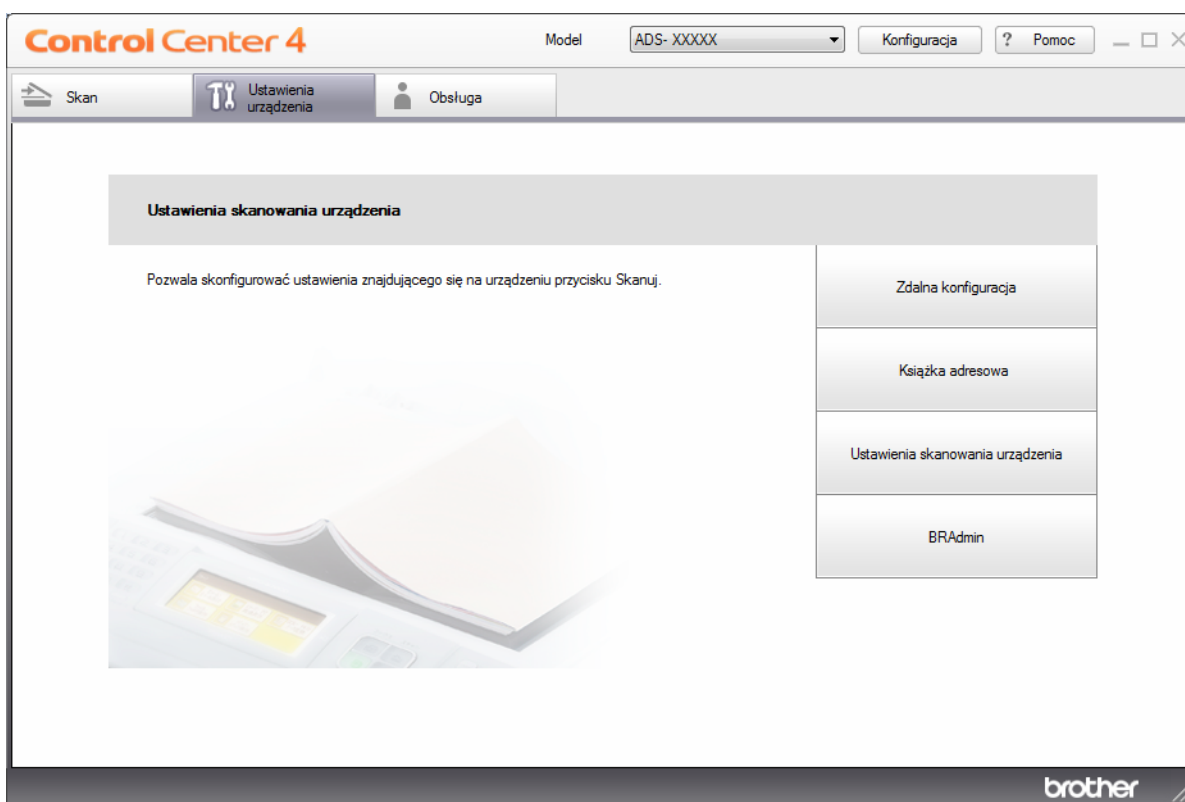

■ Macintosh

- 1 Kliknij ikonę  (ControlCenter2) na pasku Dock. Wyświetlone zostanie okno programu **ControlCenter2**.
- 2 Kliknij kartę **DEVICE SETTINGS** (Ustawienia urządzenia).

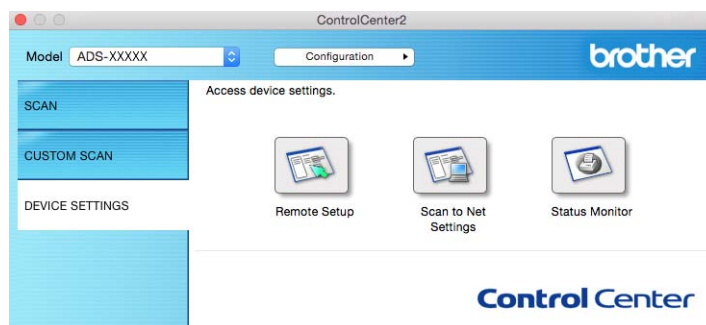

- 2 Kliknij przycisk **Zdalna konfiguracja** (Remote Setup). Zostanie wyświetlone okno Zdalna konfiguracja.

■ Windows®

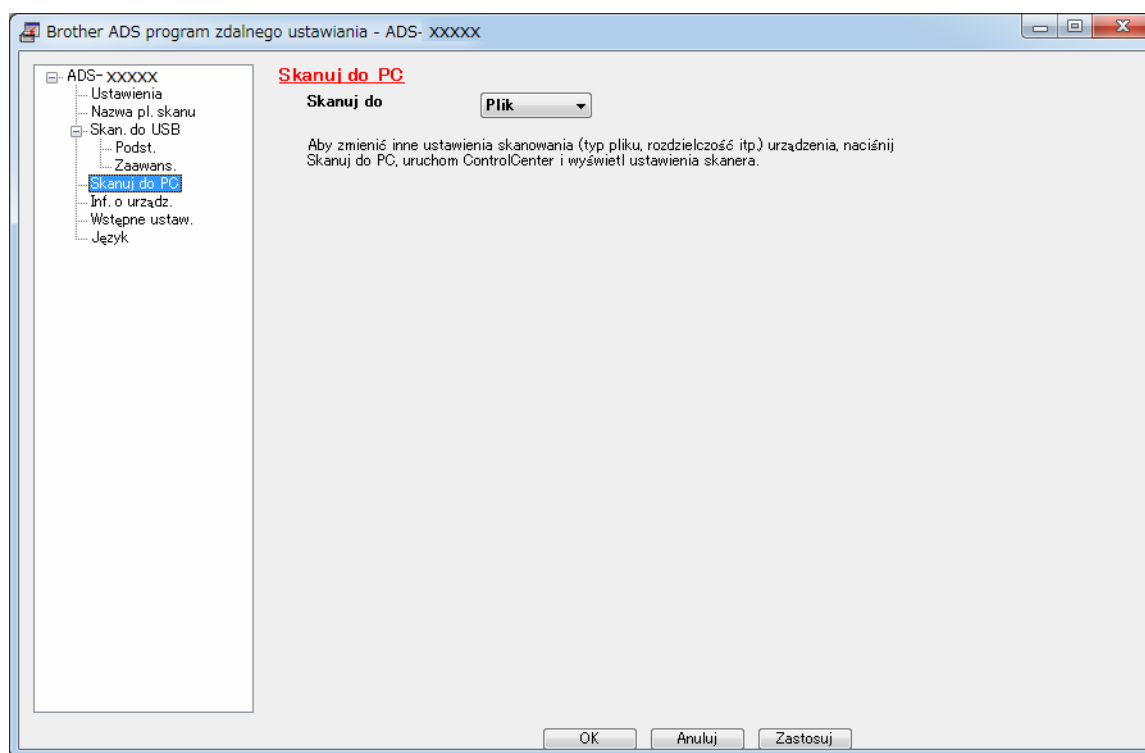

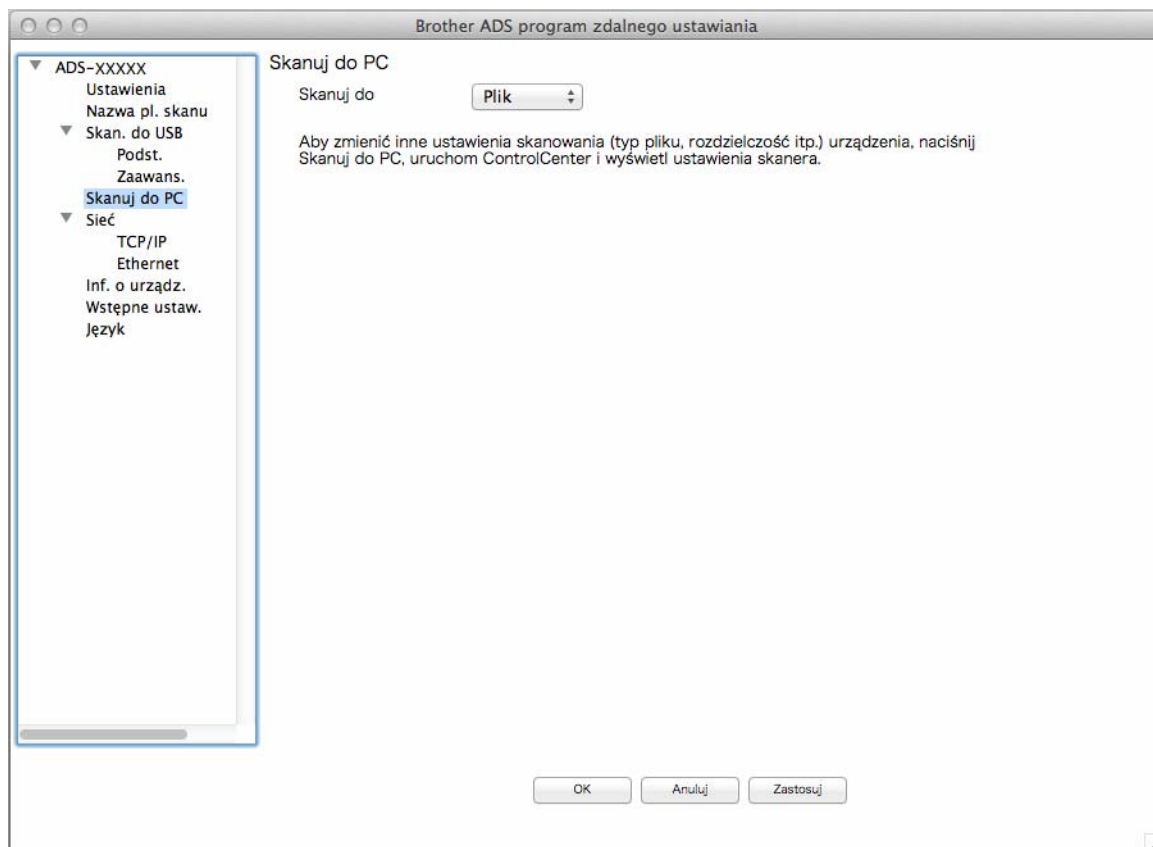

## ■ Macintosh



- 3 Z menu podręcznego wybierz odpowiednie działanie skanowania (**Obraz**, **OCR**, **E-mail** lub **Plik**).
- 4 Kliknij **OK**, aby zamknąć okno Zdalna konfiguracja.
- 5 Zmień inne ustawienia stosownie do potrzeb (patrz *Zmiana ustawień skanowania do komputera (Windows®)* na stronie 213 lub *Zmiana ustawień skanowania do komputera (Macintosh)* na stronie 220).
- 6 Włóż dokument.
- 7 Naciśnij **Skanowanie do komputera**. Urządzenie zeskanuje dokument.

## Zapisywanie zeskanowanych dokumentów na komputerze w trybie zaawansowanym

(ADS-2400N/ADS-3000N)

- 1 Uruchoń program ControlCenter.
  - Windows®
    - 1 Kliknij ikonę  (ControlCenter4) na pasku zadań, a następnie wybierz opcję **Otwórz** z menu. Wyświetlone zostanie okno programu **ControlCenter4**.
    - 2 Kliknij kartę  (w poniższym przykładzie zastosowano **Tryb zaawansowany**).





■ Macintosh

- 1 Kliknij ikonę  (ControlCenter2) na pasku Dock. Wyświetlone zostanie okno programu **ControlCenter2**.
- 2 Kliknij kartę **DEVICE SETTINGS** (Ustawienia urządzenia).

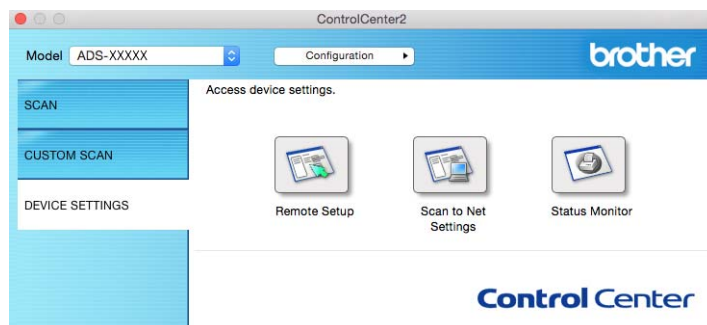

- 2 Kliknij przycisk **Zdalna konfiguracja** (Remote Setup). Zostanie wyświetlone okno Zdalna konfiguracja.

7

■ Windows®

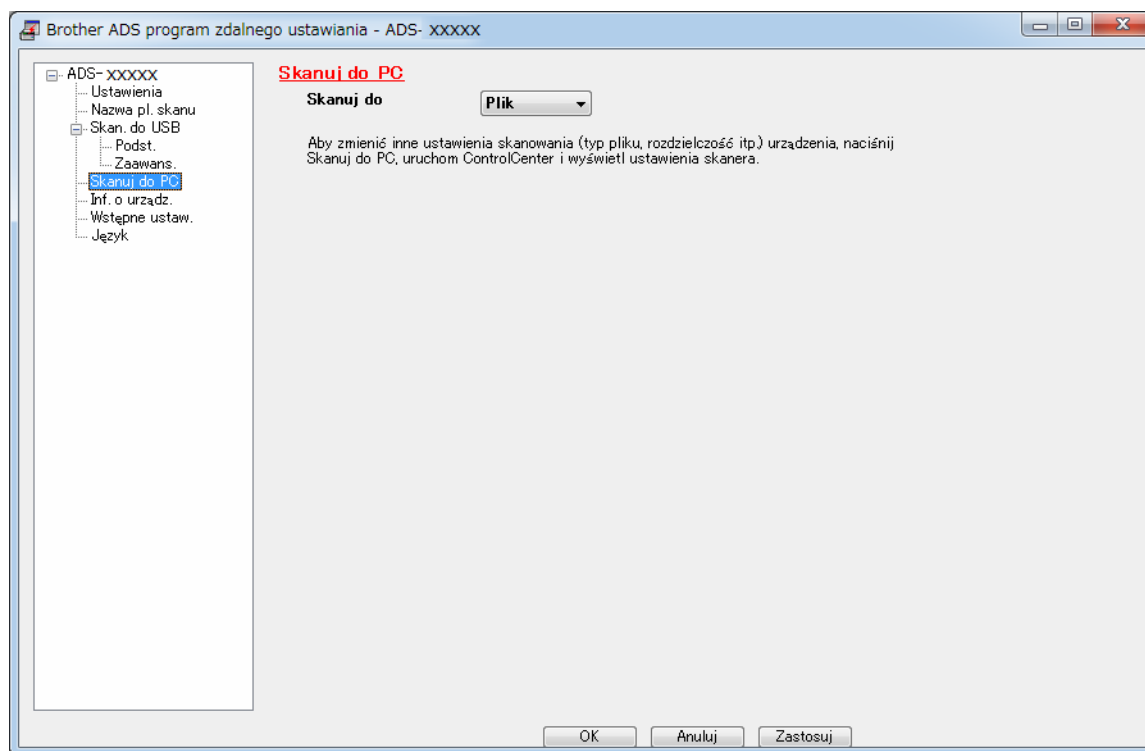

## ■ Macintosh

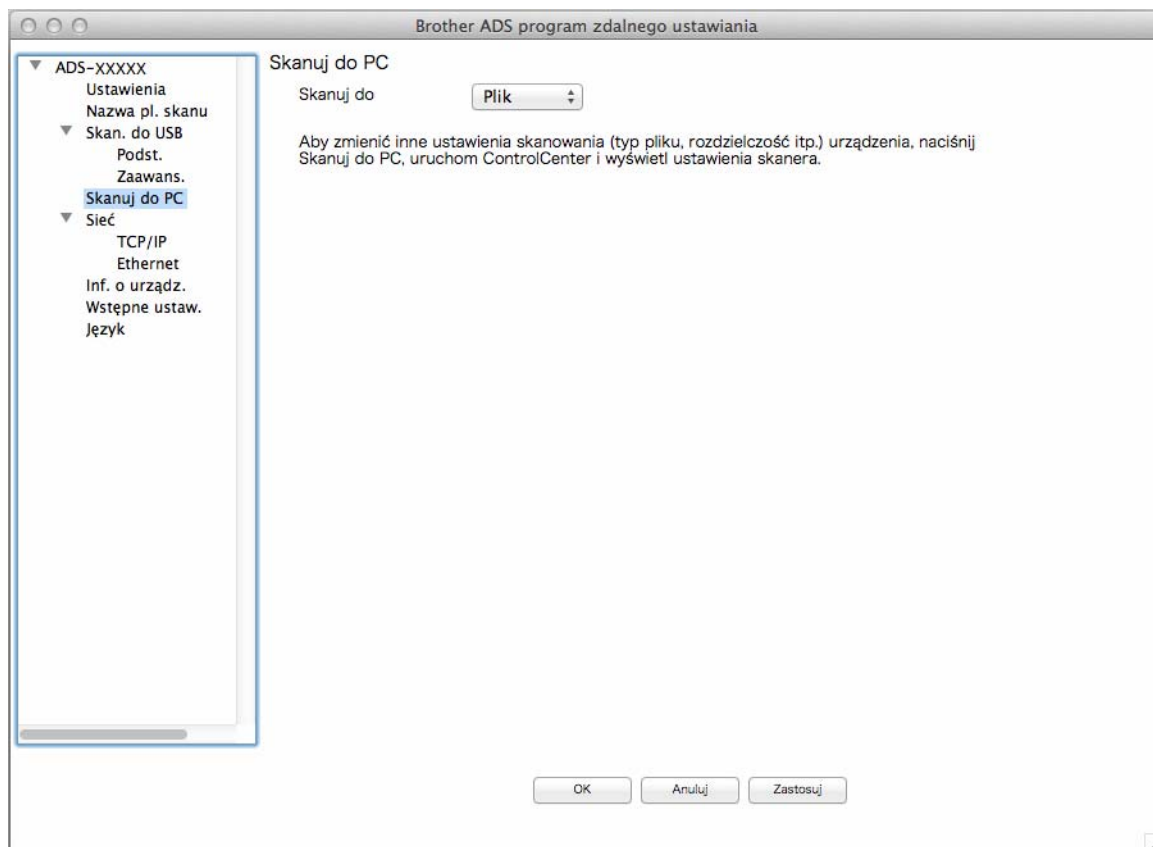

- 3 Z menu podręcznego wybierz odpowiednie działanie skanowania (**Obraz**, **OCR**, **E-mail** lub **Plik**).
- 4 Kliknij **OK**, aby zamknąć okno Zdalna konfiguracja.
- 5 Zmień inne ustawienia stosownie do potrzeb (patrz *Zmiana ustawień skanowania do komputera (Windows®)* na stronie 213 lub *Zmiana ustawień skanowania do komputera (Macintosh)* na stronie 220).
- 6 Włóż dokument.
- 7 Naciśnij **Skanowanie do komputera**. Urządzenie zeskanuje dokument.

(ADS-2800W/ADS-3600W)

- 1 Włóż dokument.
- 2 Przeciągnij w lewo lub w prawo lub naciśnij ◀ lub ▶, aby wyświetlić Skan 1.
- 3 Naciśnij do komputera.
- 4 Przeciągnij palcem w lewo lub w prawo, aby wyświetlić odpowiednie działanie skanowania (do OCR, do pliku, do obrazu lub do wiad. e-mail).
- 5 Naciśnij odpowiednie działanie skanowania, a następnie naciśnij **OK**.

- 6 Naciśnij **Opcje**.
- 7 Skonfiguruj następujące ustawienia, jeśli to konieczne: (Aby skonfigurować inne ustawienia, naciśnij **Ustawienia zaawansowane**. Aby uzyskać więcej informacji, patrz strona 227.)
  - Skan. 2-stronne
  - Ustawienia skanowania
  - Typ skanowania
  - Rozdzielczość
  - Typ pliku
  - Rozm. dokumentu
  - Autom. prostow.
  - Pomiń pustą stronę
  - Ustawienia zaawansowane
- 8 Naciśnij **OK**.
- 9 Jeśli do urządzenia podłączonych jest wiele komputerów, naciśnij ▲ lub ▼, aby wyświetlić komputer docelowy, na którym chcesz zapisać. Naciśnij komputer docelowy.
- 10 Naciśnij **Uruchom**.  
Urządzenie rozpoczyna skanowanie.

## INFORMACJA

---

- Można skonfigurować ustawienia skanowania z poziomu komputera. Zobacz *Zmiana ustawień skanowania do komputera (Windows®)* na stronie 213 lub *Zmiana ustawień skanowania do komputera (Macintosh)* na stronie 220.
  - Aby zapisać ustawienia jako skrót, naciśnij **Zapisz jako skrót**. Aby uzyskać więcej informacji, patrz *Dodawanie skrótów skanowania* na stronie 10.
-

## Zapisywanie zeskanowanych dokumentów w urządzeniu flash USB

- 1 Uruchom program ControlCenter.
  - Windows®
    - 1 Kliknij ikonę  (ControlCenter4) na pasku zadań, a następnie wybierz opcję **Otwórz** z menu. Wyświetlone zostanie okno programu **ControlCenter4**.
    - 2 Kliknij kartę **Ustawienia urządzenia** (w poniższym przykładzie zastosowano **Tryb domowy**).

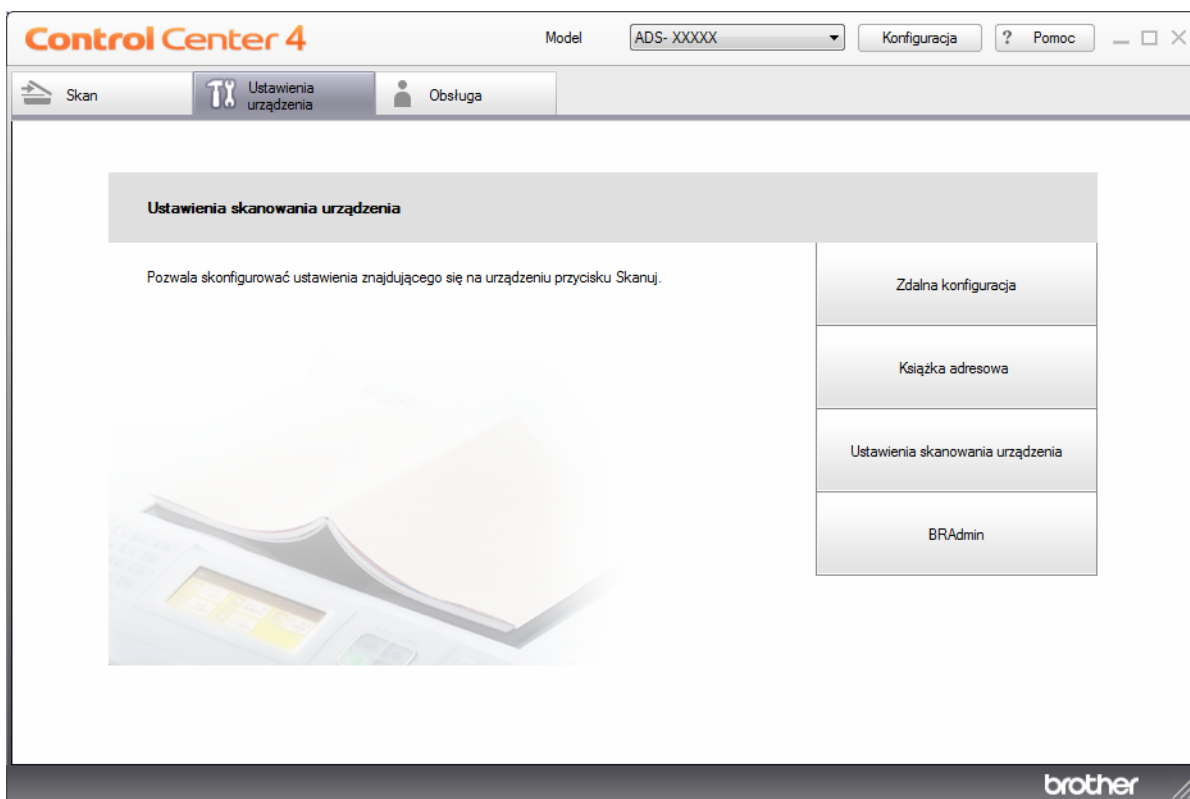

## INFORMACJA

W przypadku używania opcji **Tryb zaawansowany**, kliknij ikonę  (Ustawienia), aby uzyskać dostęp do opcji **Ustawienia urządzenia**.

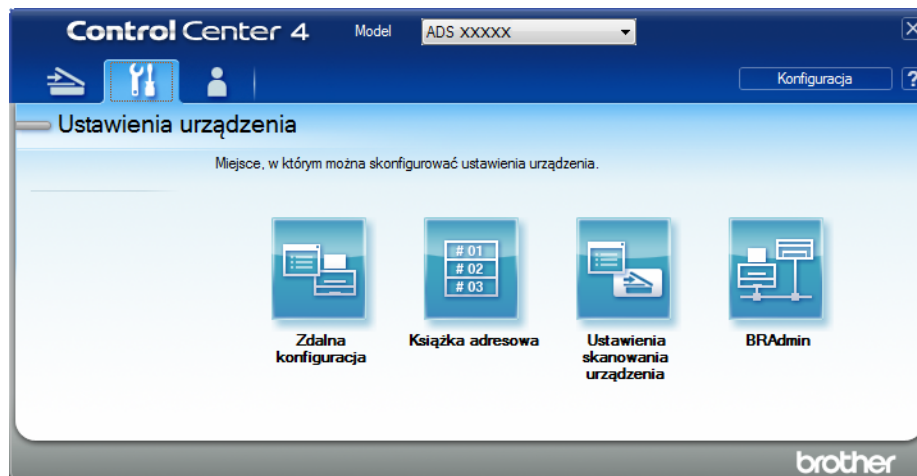

7

### ■ Macintosh

- 1 Kliknij ikonę  (ControlCenter2) na pasku Dock. Wyświetlone zostanie okno programu **ControlCenter2**.
- 2 Kliknij kartę **DEVICE SETTINGS** (Ustawienia urządzenia).

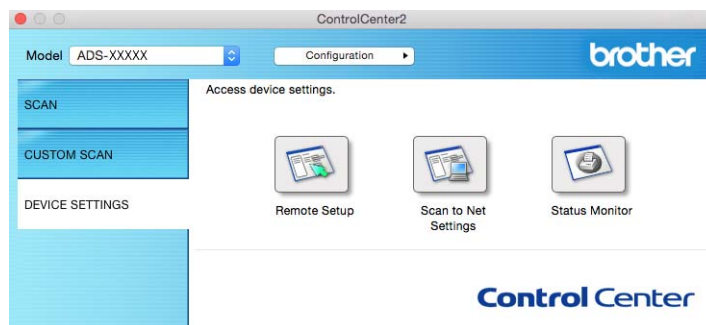

- 2 Kliknij przycisk **Zdalna konfiguracja** (Remote Setup). Zostanie wyświetlone okno Zdalna konfiguracja.

- Wybierz **Skan. do USB** w drzewie nawigacji, a następnie skonfiguruj ustawienia skanowania stosownie do potrzeb.

■ Windows®

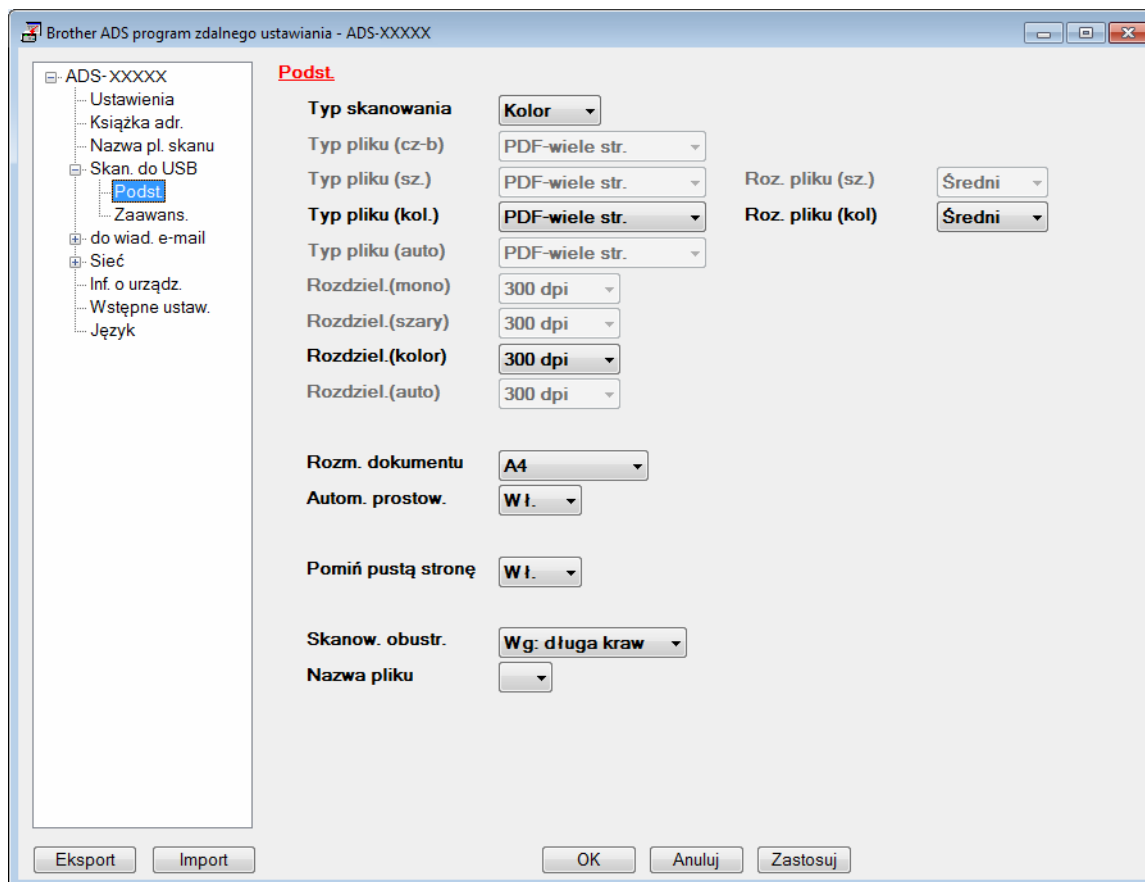

## ■ Macintosh

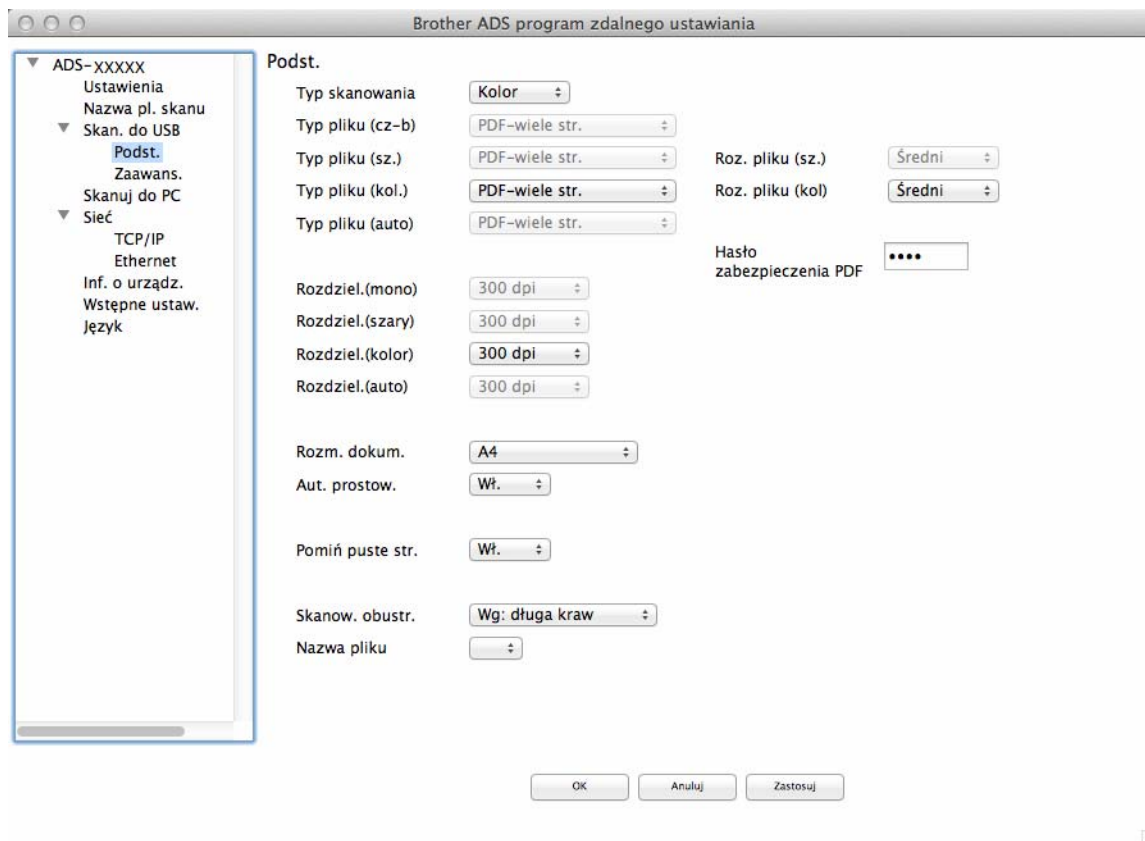

- 4 Kliknij **Zastosuj**, a następnie **OK**.
- 5 Włóż napęd flash USB do urządzenia.
- 6 Włóż dokument.
- 7 Naciśnij **Skanowanie do USB** na panelu sterowania. Urządzenie rozpoczyna skanowanie.

## INFORMACJA

Nazwa pliku składa się z bieżącej daty i dwóch cyfr numeru kolejnego.

(ADS-2800W/ADS-3600W)

- 1 Włóż napęd flash USB do urządzenia.
- 2 Włóż dokument.
- 3 Przeciągnij w lewo lub w prawo lub naciśnij ◀ lub ▶, aby wyświetlić Skan 3.
- 4 Naciśnij do USB.

- 5 Naciśnij **Opcje**.
- 6 Skonfiguruj następujące ustawienia, jeśli to konieczne: (Aby skonfigurować inne ustawienia, naciśnij **Ustawienia zaawansowane**. Aby uzyskać więcej informacji, patrz strona 227.)
  - Skan. 2-stronne
  - Typ skanowania
  - Rozdzielczość
  - Typ pliku
  - Rozm. dokumentu
  - Nazwa pliku
  - Rozmiar pliku
  - Autom. prostow.
  - Pomiń pustą stronę
  - Ustawienia zaawansowane

## INFORMACJA

---

- Aby wybrać **Długi papier** (do 863 mm) dla **Rozm. dokumentu**, użyj następujących ustawień:  
Typ skanowania: **Kolor** lub **Czarno-biały**
- Aby zapisać nowe ustawienia jako ustawienia domyślne, naciśnij **Nowe ustawienia**.
- Aby przywrócić ustawienia fabryczne, naciśnij **Reset ustawień**.

- 7 Naciśnij **OK**.

- 8 Naciśnij **Uruchom**.

Urządzenie rozpocznie skanowanie, a zeskanowane dane zostaną zapisane na nośniku flash USB.

## INFORMACJA

---

Aby zapisać ustawienia jako skrót, naciśnij **Zapisz jako skrót**. Aby uzyskać więcej informacji, patrz *Dodawanie skrótów skanowania* na stronie 10.

## WAŻNE

---

**NIE** wyjmuj nośnika flash USB z urządzenia w trakcie skanowania na niego, aby uniknąć uszkodzenia nośnika lub zapisanych na nim danych.



## Zapisywanie zeskanowanych dokumentów na urządzeniach mobilnych

Urządzenie umożliwia zapisywanie zeskanowanych danych na urządzeniu mobilnym.

### INFORMACJA

- Z funkcji tej można korzystać na urządzeniach mobilnych zgodnych ze standardem pamięci masowej USB.
- Urządzenie nie umożliwia ładowania urządzeń USB.
- Aplikacja Brother Image Viewer dla Android™, dostępna do pobrania ze sklepu Google Play, umożliwia użytkownikowi wyświetlenie lub edycję zeskanowanych danych. Aby uzyskać więcej informacji, pobierz aplikację Brother Image Viewer dla Android™.

- 1 Podłącz urządzenie do urządzenia mobilnego za pomocą kabla USB dostarczonego z urządzeniem mobilnym.

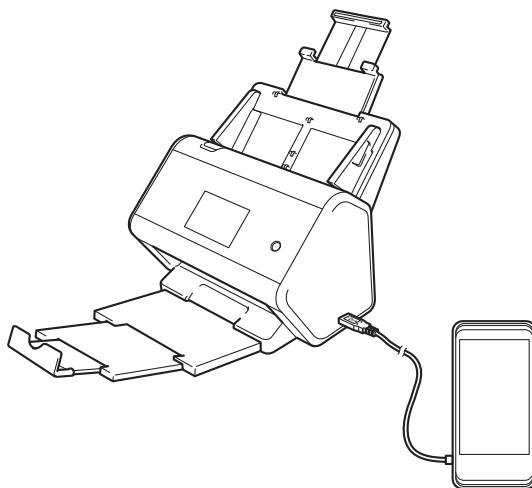

7

### INFORMACJA

Urządzenie mobilne należy włączyć przed podłączeniem do tego urządzenia.

- 2 Włóż dokument.
  - W przypadku modelu ADS-2400N / ADS-3000N, przejdź do 3.
  - W przypadku modelu ADS-2800W / ADS-3600W, przejdź do 4.
- 3 (ADS-2400N/ADS-3000N)  
Naciśnij przycisk **Skanowanie do USB**. Urządzenie rozpocznie skanowanie, a zeskanowane dane zostaną zapisane na urządzeniu mobilnym.

#### 4 (ADS-2800W/ADS-3600W)

1. Przeciągnij w lewo lub w prawo lub naciśnij ◀ lub ▶, aby wyświetlić Skan 3.
2. Naciśnij do USB.
3. Naciśnij Opcje.
4. Skonfiguruj następujące ustawienia, jeśli to konieczne: (Aby skonfigurować inne ustawienia, naciśnij Ustawienia zaawansowane. Aby uzyskać więcej informacji, patrz strona 227.)
  - Skan. 2-stronne
  - Typ skanowania
  - Rozdzielczość
  - Typ pliku
  - Rozm. dokumentu
  - Nazwa pliku
  - Styl nazwy pliku
  - Rozmiar pliku
  - Autom. prostow.
  - Pomiń pustą stronę
  - Ustawienia zaawansowane

#### 5 Naciśnij OK.

### INFORMACJA

---

- Aby zapisać nowe ustawienia jako ustawienia domyślne, naciśnij Nowe ustawienia.
- Aby przywrócić ustawienia fabryczne, naciśnij Reset ustawień.
- Po podłączeniu USB po włączeniu urządzenia na ekranie automatycznie zostanie wyświetlony ekran Opcje.

#### 6 Naciśnij Uruchom.

Urządzenie rozpocznie skanowanie i zapisze zeskanowane dane na urządzeniu mobilnym.

### INFORMACJA

---

Aby zapisać ustawienia jako skrót, naciśnij Zapisz jako skrót. Aby uzyskać więcej informacji, patrz *Dodawanie skrótów skanowania* na stronie 10.

---

## Skanywanie dokumentów do serwera FTP

Po wybraniu opcji Skan do FTP można skanować dokumenty czarno-białe lub kolorowe bezpośrednio do serwera FTP w sieci lokalnej lub internecie.

Szczegóły wymagane do użycia opcji Skan do FTP można wprowadzić za pomocą funkcji Zarządzanie przez przeglądarkę WWW i zapisać w profilu FTP.

### INFORMACJA

---

- Opcja Skan do FTP jest dostępna, gdy w funkcji Zarządzanie przez przeglądarkę WWW skonfigurowano profile FTP.
  - Zalecamy użycie przeglądarki Microsoft® Internet Explorer® 8/10/11 w przypadku systemu Windows® i Safari 8.0 w przypadku komputerów Macintosh. Ponadto należy upewnić się, że przeglądarka internetowa ma włączoną obsługę Javascript i plików cookie. W przypadku użycia innej przeglądarki internetowej należy upewnić się, że jest ona kompatybilna z HTTP 1.0 i HTTP 1.1.
-

## Uruchom funkcję Zarządzanie przez przeglądarkę WWW

### INFORMACJA

Aby użyć funkcji Zarządzanie przez przeglądarkę WWW, należy skonfigurować urządzenie za pomocą sieci bezprzewodowej (ADS-2800W/ADS-3600W) przy pomocy płyty instalacyjnej (patrz *Podręcznik szybkiej obsługi*).

(ADS-2400N/ADS-3000N)

- 1 Uruchom program ControlCenter.
  - Windows®
  - 1 Kliknij ikonę  (ControlCenter4) na pasku zadań, a następnie wybierz opcję **Otwórz** z menu. Wyświetlone zostanie okno programu **ControlCenter4**.
  - 2 Kliknij kartę **Ustawienia urządzenia** (w poniższym przykładzie zastosowano **Tryb domowy**).

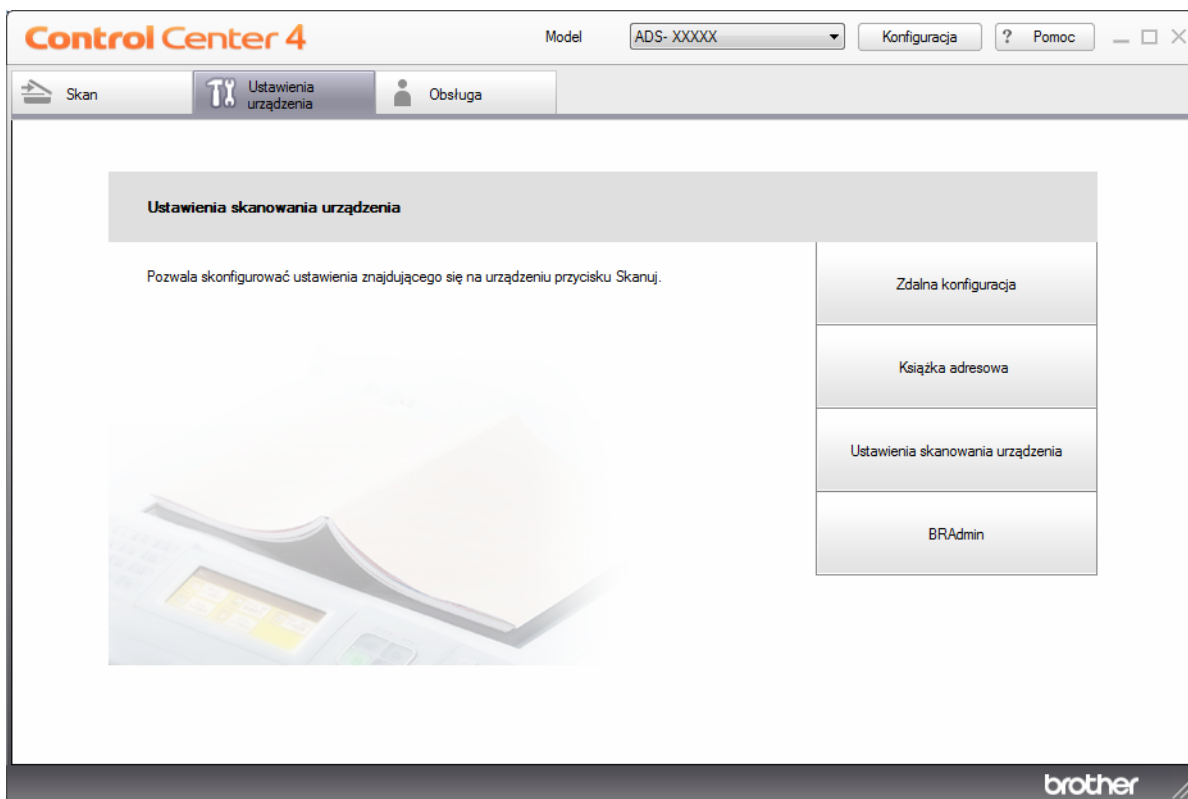

## INFORMACJA

W przypadku używania opcji **Tryb zaawansowany**, kliknij ikonę  (Ustawienia), aby uzyskać dostęp do opcji **Ustawienia urządzenia**.

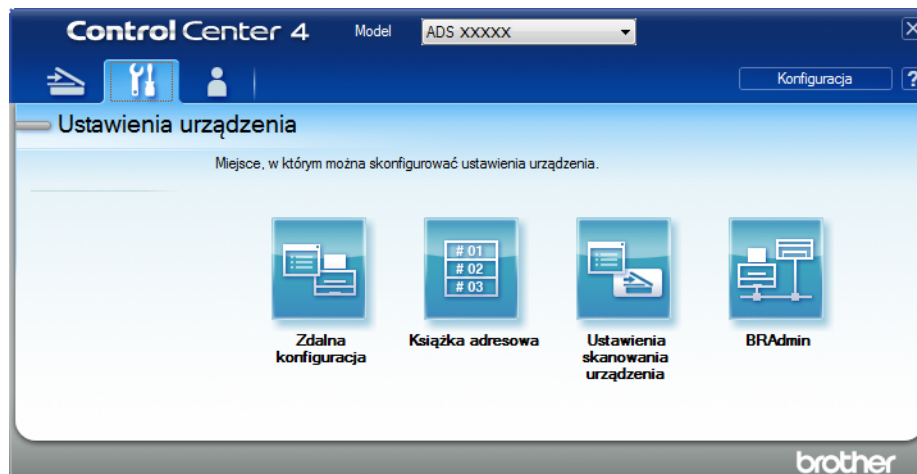

### ■ Macintosh

- 1 Kliknij ikonę  (ControlCenter2) na pasku Dock. Wyświetlone zostanie okno programu **ControlCenter2**.
- 2 Kliknij kartę **DEVICE SETTINGS** (Ustawienia urządzenia).

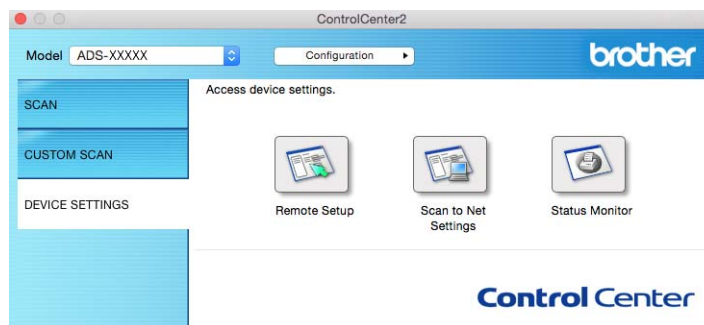

- 2 Kliknij przycisk **Ustawienia skanowania do sieci** (Scan to Net Settings). Zostanie wyświetlone okno funkcji Zarządzanie przez przeglądarkę WWW.

(ADS-2800W/ADS-3600W)

Uruchom przeglądarkę internetową.

W pasku adresu przeglądarki wpisz adres IP urządzenia (lub nazwę swojego serwera druku). Na przykład: <http://192.168.1.2>. Za pomocą ekranu LCD urządzenia można znaleźć jego adres IP. Domyślnie żadne hasło nie jest wymagane. Jeśli poprzednio ustawiono hasło, wpisz je, a następnie naciśnij .

## Konfigurowanie domyślnych ustawień FTP

- 1 Kliknij kartę **Scan** (Skan).
- 2 Kliknij menu **Scan to FTP/SFTP/Network/SharePoint** (Skan do FTP/SFTP/sieci/SharePoint) na lewym pasku nawigacji.
- 3 Wybierz opcję **FTP**, a następnie kliknij **Submit** (Prześlij).
- 4 Kliknij menu **Scan to FTP/SFTP/Network/SharePoint Profile** (Profil Skan do FTP/SFTP/sieci/SharePoint) na lewym pasku nawigacji.

The screenshot shows the ADS-3600W web interface. At the top, there is a 'Logout' button. Below it, a navigation bar contains tabs for 'General', 'Address Book', 'E-mail', 'Scan', 'Administrator', and 'Network'. The 'Scan' tab is active. On the left side, there is a navigation menu with options like 'Scan', 'Scan Job e-mail report', 'Scan File Name', 'Scan to USB', 'Scan to E-mail Server', 'Scan to FTP/SFTP/Network/SharePoint', and 'Scan from PC'. The 'Scan to FTP/SFTP/Network/SharePoint' option is expanded, showing 'Profile'. The main content area is titled 'Profile 1 (FTP)' and contains the following fields:

- Profile Name**: Text input field.
- Host Address**: Text input field.
- Username**: Text input field.
- Password**: Text input field.
- Retype password**: Text input field.
- Store Directory**: Text input field.
- File Name**: Dropdown menu with 'BRWACD1B841CBC7' selected.
- Quality**: Dropdown menu with 'Color 300 dpi' selected.
- Auto Color detect adjust**: Section with two dropdown menus: 'Color' and 'Black and White/Gray', both set to '--'.
- File Type**: Dropdown menu with 'PDF Multi-Page' selected.

- 5 Wybierz profil, który chcesz skonfigurować lub zmienić.
- 6 W polu **Profile Name** (Nazwa profilu) wpisz nazwę tego profilu serwera (do 15 znaków alfanumerycznych). Ta nazwa wyświetlana jest w polu **Destination** (Docelowy) po kliknięciu **Scan to Network Device** (Urządzenie Skan do sieci) w lewym pasku nawigacji (ADS-2400N / ADS-3000N) lub na ekranie dotykowym urządzenia (ADS-2800W / ADS-3600W).
- 7 W polu **Host Address** (Adres hosta) wpisz adres hosta (na przykład: „ftp.example.com”; do 64 znaków) lub adres IP (na przykład: „192.23.56.189”) i wpisz ścieżkę (do 60 znaków) do folderu na serwerze FTP, do którego mają być wysłane zeskanowane dane. Nie wpisuj symbolu ukośnika na początku ścieżki.
- 8 W polu **Username** (Nazwa użytkownika) wpisz nazwę użytkownika (do 32 znaków), mającego uprawnienia do zapisu danych na serwerze FTP.
- 9 W polu **Password** (Hasło) wpisz hasło (do 32 znaków) powiązane z nazwą użytkownika wprowadzoną w polu **Username** (Nazwa użytkownika). Ponownie wpisz hasło w polu **Retype Password** (Wpisz hasło ponownie).
- 10 W polu **Store Directory** (Katalog przechowywania) wprowadź folder docelowy, w którym dokument zostanie zapisany na serwerze FTP (do 60 znaków).

- 11 Kliknij listę rozwijaną **File Name** (Nazwa pliku) i wybierz prefiks nazwy pliku z trzech dostarczonych nazw ustawień wstępnych, bądź spośród czternastu nazw zdefiniowanych przez użytkownika. Nazwa pliku używana dla skanowanego dokumentu będzie składać się z wybranego prefiksu nazwy pliku oraz sześciu ostatnich cyfr licznika skanera i z rozszerzenia pliku (na przykład: „Oszacowanie\_098765.pdf”).
- 12 Wybierz opcję Kolor lub Czarny i biały/Szary, aby dostosować poziom wykrywania.
- 13 Wybierz jakość, typ pliku, wielkość dokumentu, wielkość pliku, jasność, kontrast, skanowanie 2-stronne, które mają być użyte do skanowanych danych. Można zmienić następujące ustawienia:

Ustawienie	Opcje	Opis
<b>Quality</b> (Jakość)	<b>Colour 100 dpi</b> (Kolor 100 dpi) <b>Colour 150 dpi</b> (Kolor 150 dpi) <b>Colour 200 dpi</b> (Kolor 200 dpi) <b>Colour 300 dpi</b> (Kolor 300 dpi) <b>Colour 600 dpi</b> (Kolor 600 dpi) <b>Colour Auto</b> (Kolor Automatyczny) <b>Grey 100 dpi</b> (Szary 100 dpi) <b>Grey 150 dpi</b> (Szary 150 dpi) <b>Grey 200 dpi</b> (Szary 200 dpi) <b>Grey 300 dpi</b> (Szary 300 dpi) <b>Grey 600 dpi</b> (Szary 600 dpi) <b>Grey Auto</b> (Szary Automatyczny) <b>B&amp;W 100 dpi</b> (CZ&B 100 dpi) <b>B&amp;W 150 dpi</b> (CZ&B 150 dpi) <b>B&amp;W 200 dpi</b> (CZ&B 200 dpi) <b>B&amp;W 300 dpi</b> (CZ&B 300 dpi) <b>B&amp;W 600 dpi</b> (CZ&B 600 dpi) <b>B&amp;W Auto</b> (CZ&B Automatyczny) <b>Auto 100 dpi</b> (Automatyczny 100 dpi) <b>Auto 150 dpi</b> (Automatyczny 150 dpi) <b>Auto 200 dpi</b> (Automatyczny 200 dpi) <b>Auto 300 dpi</b> (Automatyczny 300 dpi) <b>Auto 600 dpi</b> (Automatyczny 600 dpi) <b>Auto</b> (Automatyczny) <b>User Select</b> (Wybrany przez użytkownika)	<ul style="list-style-type: none"> <li>■ Można wybrać jakość skanowania z listy rozwijanej <b>Quality</b> (Jakość). Wyższa jakość wymaga więcej pamięci i dłuższego czasu przesyłania, ale tworzy dokładniej zeskanowane obrazy.</li> <li>■ W przypadku wybrania opcji <b>User Select</b> (Wybrany przez użytkownika), należy wybrać ustawienie z panelu sterowania urządzenia.</li> </ul>

Ustawienie	Opcje	Opis
<b>File Type</b> (Rodzaj pliku)	<b>PDF Single-Page</b> (Jednostronicowy PDF) <b>PDF Multi-Page</b> (Wielostronicowy PDF) <b>JPEG</b> <b>PDF/A Single-Page</b> (Jednostronicowy PDF/A) <b>PDF/A Multi-Page</b> (Wielostronicowy PDF/A) <b>Secure PDF Single-Page</b> (Zabezpieczony jednostronicowy PDF) <b>Secure PDF Multi-Page</b> (Zabezpieczony wielostronicowy PDF) <b>Signed PDF Single-Page</b> (Podpisany jednostronicowy PDF) <b>Signed PDF Multi-Page</b> (Podpisany wielostronicowy PDF) <b>High Compression PDF Single-Page</b> (Jednostronicowy PDF o wysokiej kompresji) <b>High Compression PDF Multi-Page</b> (Wielostronicowy PDF o wysokiej kompresji) <b>XPS</b> <b>TIFF Single-Page</b> (Jednostronicowy TIFF) <b>TIFF Multi-Page</b> (Wielostronicowy TIFF) <b>User Select</b> (Wybrany przez użytkownika)	<ul style="list-style-type: none"> <li>■ Możesz wybrać typ pliku dla zeskanowanych danych.</li> <li>■ W przypadku wybrania opcji <b>Secure PDF</b> (Zabezpieczony PDF) urządzenie przed rozpoczęciem poprosi o wprowadzenie 4-cyfrowego hasła składającego się z cyfr 0-9.</li> <li>■ W przypadku wybrania opcji <b>Signed PDF</b> (Podpisany PDF) należy zainstalować certyfikat w urządzeniu za pomocą funkcji Zarządzanie przez przeglądarkę WWW. W aplikacji Zarządzanie przez sieć wybierz opcję <b>Signed PDF</b> (Podpisany PDF) w pozycji <b>Administrator</b>. Patrz <i>Instrukcja obsługi dla sieci</i>.</li> <li>■ PDF/A to format pliku PDF przeznaczony do długoterminowej archiwizacji. Ten format zawiera wszystkie informacje niezbędne do reprodukcji dokumentu po długotrwałym przechowywaniu.</li> <li>■ Podpisany dokument PDF poprzez dołączenie cyfrowego certyfikatu do dokumentu pomaga zapobiec wprowadzaniu zmian w danych i podszywaniu się pod autora.</li> <li>■ Można wybrać ustawienia <b>PDF</b>, <b>Secure PDF</b> (Zabezpieczony PDF), <b>PDF/A</b>, <b>Signed PDF</b> (Podpisany PDF), <b>JPEG</b> lub <b>XPS</b>, jeśli wybrano ustawienia <b>Colour</b> (Kolor) lub <b>Grey</b> (Szary) w opcji <b>Quality</b> (Jakość).</li> <li>■ Można wybrać ustawienia <b>PDF</b>, <b>Secure PDF</b> (Zabezpieczony PDF), <b>PDF/A</b>, <b>Signed PDF</b> (Podpisany PDF) lub <b>TIFF</b>, jeśli wybrano ustawienie <b>B&amp;W</b> (CZ&amp;B) w opcji <b>Quality</b> (Jakość).</li> <li>■ Można wybrać ustawienia <b>PDF</b>, <b>Secure PDF</b> (Zabezpieczony PDF) lub <b>Signed PDF</b> (Podpisany PDF), jeśli wybrano ustawienie <b>Auto</b> (Automatyczny) w opcji <b>Quality</b> (Jakość).</li> <li>■ W przypadku wybrania opcji <b>User Select</b> (Wybrany przez użytkownika), należy wybrać ustawienie z panelu sterowania urządzenia.</li> <li>■ W przypadku wybrania ustawienia <b>High Compression PDF</b> (PDF o wysokiej kompresji) można wybrać tylko ustawienie <b>Colour 300dpi</b> (Kolor 300dpi) / <b>Grey 300dpi</b> (Szary 300dpi).</li> </ul>



Ustawienie	Opcje	Opis
<b>Document Size</b> (Wielkość dokumentu)	<b>Auto</b> (Automatyczny) <b>A4</b> <b>Letter</b> <b>Legal</b> <b>B5</b> <b>A5</b> <b>B6</b> <b>A6</b> <b>Business Card</b> (Wizytówka) <b>Long Paper</b> (Długi papier)	<ul style="list-style-type: none"> <li>■ Jeśli wybrano opcję <b>Auto</b> (Automatyczny), można skanować dokumenty dowolnego rozmiaru bez wprowadzania korekt ustawienia <b>Document Size</b> (Wielkość dokumentu). Aby skanowanie przebiegło szybciej, można wybrać dokładny rozmiar dokumentu z listy rozwijanej <b>Document Size</b> (Wielkość dokumentu).</li> <li>■ Jeśli w opcji <b>Quality</b> (Jakość) wybrano ustawienie <b>600 dpi</b>, nie można wybrać opcji <b>Auto</b> (Automatyczny).</li> <li>■ Gdy opcja <b>Auto Deskew</b> (Automatyczne prostowanie) ustawiona jest na <b>Wył.</b>, można wybrać <b>A4</b>, <b>Letter</b>, <b>Legal</b>, <b>B5</b>, <b>A5</b>, <b>B6</b>, <b>A6</b>, <b>Business Card</b> (Wizytówka) lub <b>Long Paper</b> (Długi papier) (gdy ustawienie <b>Auto XXX dpi</b> (Automatyczny XXX dpi) nie jest wybrane w opcji <b>Quality</b> (Jakość)).</li> <li>■ Można wybrać opcję <b>Long Paper</b> (Długi papier) podczas konfigurowania ustawień w następujący sposób: <ul style="list-style-type: none"> <li>• <b>Quality</b> (Jakość): inna niż <b>Auto</b> (Automatyczny)</li> <li>• <b>Auto Deskew</b> (Automatyczne prostowanie): <b>Off</b> (Wył.)</li> <li>• <b>Skip Blank Page</b> (Pomiń pustą stronę): <b>Off</b> (Wył.)</li> </ul> </li> </ul>
<b>File Size</b> (Rozmiar pliku)	<b>Small</b> (Mały) <b>Medium</b> (Średni) <b>Large</b> (Duży) <b>User Select</b> (Wybrany przez użytkownika)	<ul style="list-style-type: none"> <li>■ Możesz ustawić rozmiar pliku dla skanowanych danych.</li> <li>■ Jeśli wybrano ustawienie <b>Colour</b> (Kolor) lub <b>Grey</b> (Szary) w opcji <b>Quality</b> (Jakość), wybierz rozmiar pliku dla skanowanych danych z listy rozwijanej.</li> <li>■ W przypadku wybrania opcji <b>User Select</b> (Wybrany przez użytkownika), należy wybrać ustawienie z panelu sterowania urządzenia.</li> </ul>
<b>2-sided Scan</b> (Skanowanie 2-stronne)	<b>Off</b> (Wył.) <b>Long edge</b> (Długa krawędź) <b>Short edge</b> (Krótka krawędź)	Podczas skanowania dwustronnego wybierz <b>Long edge</b> (Długa krawędź) lub <b>Short edge</b> (Krótka krawędź), aby układ stron pliku danych odpowiadał oryginałowi.

Ustawienie	Opcje	Opis
<b>Brightness</b> (Jasność)	-50 -40 -30 -20 -10 0 +10 +20 +30 +40 +50	Ustaw suwak w zakresie od -50 do 50, aby uzyskać najlepszy obraz. Domyślnie ustawiona jest wartość 0, która jest wartością średnią i zazwyczaj odpowiednią dla większości obrazów. Jeśli zeskanowany obraz jest za jasny, ustaw niższy poziom jasności i zeskanuj dokument ponownie.  Jeśli zeskanowany obraz jest za ciemny, ustaw wyższy poziom jasności i zeskanuj dokument ponownie.
<b>Contrast</b> (Kontrast)	-50 -40 -30 -20 -10 0 +10 +20 +30 +40 +50	Ustaw suwak w zakresie od -50 do 50, aby uzyskać najlepszy obraz. Domyślnie ustawiona jest wartość 0, która jest wartością średnią i zazwyczaj odpowiednią dla większości obrazów.  Zwiększenie podkreśla ciemne i jasne obszary obrazu, a zmniejszenie odkrywa więcej szczegółów w obszarach szarości.

- 14 W opcji **Margin Settings** (Ustawienia marginesów) wprowadź wartość od -3 do 3, aby dodać określony margines na krawędzi obrazu.
- 15 Ustaw opcję **Auto Deskew** (Automatyczne prostowanie)<sup>1</sup> na **Auto** (Automatyczny), aby korygować przekrzywienie (mniej niż 9 mm od środka dokumentu do krawędzi) skanowanych danych.
- 16 Aby usunąć puste strony dokumentu z zeskanowanych danych, ustaw opcję **Skip Blank Page** (Pomiń pustą stronę)<sup>1</sup> na **On** (Wł.).
- 17 Wybierz z listy rozwijanej wartość od -5 do 5, aby dostosować czułość funkcji **Skip Blank Page sensitivity** (Pomiń pustą stronę).
- 18 Aby kontynuować skanowanie, ustaw opcję **Continuous Scan** (Skanowanie ciągłe) na **On** (Wł.).
- 19 Ustaw opcję **Passive Mode** (Tryb pasywny) na **Off** (Wył.) lub **On** (Wł.) w zależności od serwera FTP i konfiguracji zapory sieciowej. Domyślne ustawienie to **On** (Wł.). W większości przypadków nie mam potrzeby zmiany tego ustawienia.
- 20 Zmień ustawienie **Port Number** (Numer portu) używane do dostępu do serwera FTP. Wartość domyślna tego ustawienia to port 21. W większości przypadków nie mam potrzeby zmiany tego ustawienia.
- 21 Kliknij **Submit** (Prześlij).

<sup>1</sup> W zależności od stanu oryginalnego dokumentu, ta funkcja może nie działać prawidłowo.

## INFORMACJA



Użycie następujących znaków: ?, /, \, ", :, <, >, | lub \* może spowodować błąd wysyłania.

## Skanywanie za pomocą profili serwera FTP

### INFORMACJA

- Jeśli skonfigurowano urządzenie za pomocą interfejsu USB, należy skonfigurować urządzenie za pomocą sieci bezprzewodowej (ADS-2800W/ADS-3600W) przy użyciu płyty instalacyjnej (patrz *Podręcznik szybkiej obsługi*), aby móc użyć funkcji Skan do FTP.
- Przed uruchomieniem funkcji Skan do FTP należy skonfigurować profil funkcji Skan do FTP (patrz *Skanywanie dokumentów do serwera FTP* na stronie 164).

(ADS-2400N/ADS-3000N)

- 1 Włóż dokument.
- 2 Naciśnij przycisk ,  lub , do którego przypisano funkcję Skan do FTP. Urządzenie rozpoczyna skanywanie.  
Aby przypisać funkcję do przycisku Urządzenie sieciowe, patrz *Przypisywanie funkcji skanywania do klucza urządzenia sieciowego 1-3* na stronie 29.

(ADS-2800W/ADS-3600W)

- 1 Włóż dokument.
- 2 Naciśnij ◀ lub ▶, aby wyświetlić do serwera FTP/SFTP.
- 3 Naciśnij do serwera FTP/SFTP.
- 4 Naciśnij ▲ albo ▼, aby wybrać jeden z profili serwera FTP z listy.  
Wykonaj jedną z następujących czynności:
  - Jeśli profil Skanywania do serwera FTP został ukończony, przejdź do 8.
  - Jeśli profil Skanywania do serwera FTP nie został ukończony, przejdź do 5.
- 5 Naciśnij Opcje.
- 6 Skonfiguruj następujące ustawienia, jeśli to konieczne: (Aby skonfigurować inne ustawienia, naciśnij Ustawienia zaawansowane. Aby uzyskać więcej informacji, patrz na stronie 227.)
  - Skan. 2-stronne
  - Typ skanywania
  - Rozdzielczość
  - Typ pliku
  - Rozm. dokumentu

Skanowanie za pomocą panelu sterowania

- Nazwa pliku
- Styl nazwy pliku
- Rozmiar pliku
- Autom. prostow.
- Pomiń pustą stronę
- Nazwa użytka.
- Ustawienia zaawansowane

## INFORMACJA

---

Aby zapisać profil jako skrót, naciśnij **Zapisz jako skrót**.

---

- 7 Naciśnij **OK**.
- 8 Naciśnij **Uruchom**.  
Na ekranie dotykowym zostanie wyświetlone **Łączenie**. Jeśli połączenie z serwerem FTP zostanie nawiązane pomyślnie, urządzenie rozpocznie skanowanie.

7

## Skanywanie dokumentów do serwera SFTP

Po wybraniu opcji Skan do serwera SFTP można skanować dokumenty czarno-białe lub kolorowe bezpośrednio do serwera SFTP w sieci lokalnej lub internecie.

Szczegóły wymagane do użycia opcji Skan do SFTP można wprowadzić za pomocą funkcji Zarządzanie przez przeglądarkę WWW i zapisać w profilu SFTP.

### INFORMACJA

---

- Opcja Skan do SFTP jest dostępna, gdy w funkcji Zarządzanie przez przeglądarkę WWW skonfigurowano profile SFTP.
  - Zalecamy użycie przeglądarki Microsoft® Internet Explorer® 8/10/11 w przypadku systemu Windows® i Safari 8.0 w przypadku komputerów Macintosh. Ponadto należy upewnić się, że przeglądarka internetowa ma włączoną obsługę Javascript i plików cookie. W przypadku użycia innej przeglądarki internetowej należy upewnić się, że jest ona kompatybilna z HTTP 1.0 i HTTP 1.1.
-

## Uruchom funkcję Zarządzanie przez przeglądarkę WWW

### INFORMACJA

Jeśli skonfigurowano urządzenie za pomocą interfejsu USB, należy skonfigurować urządzenie za pomocą sieci bezprzewodowej przy użyciu płyty instalacyjnej (patrz *Podręcznik szybkiej obsługi*), aby móc użyć funkcji Zarządzanie przez przeglądarkę WWW.

(ADS-2400N/ADS-3000N)

- 1 Uruchom program ControlCenter.
  - Windows®
- 1 Kliknij ikonę  (ControlCenter4) na pasku zadań, a następnie wybierz opcję **Otwórz** z menu. Wyświetlone zostanie okno programu **ControlCenter4**.
- 2 Kliknij kartę **Ustawienia urządzenia** (w poniższym przykładzie zastosowano **Tryb domowy**).

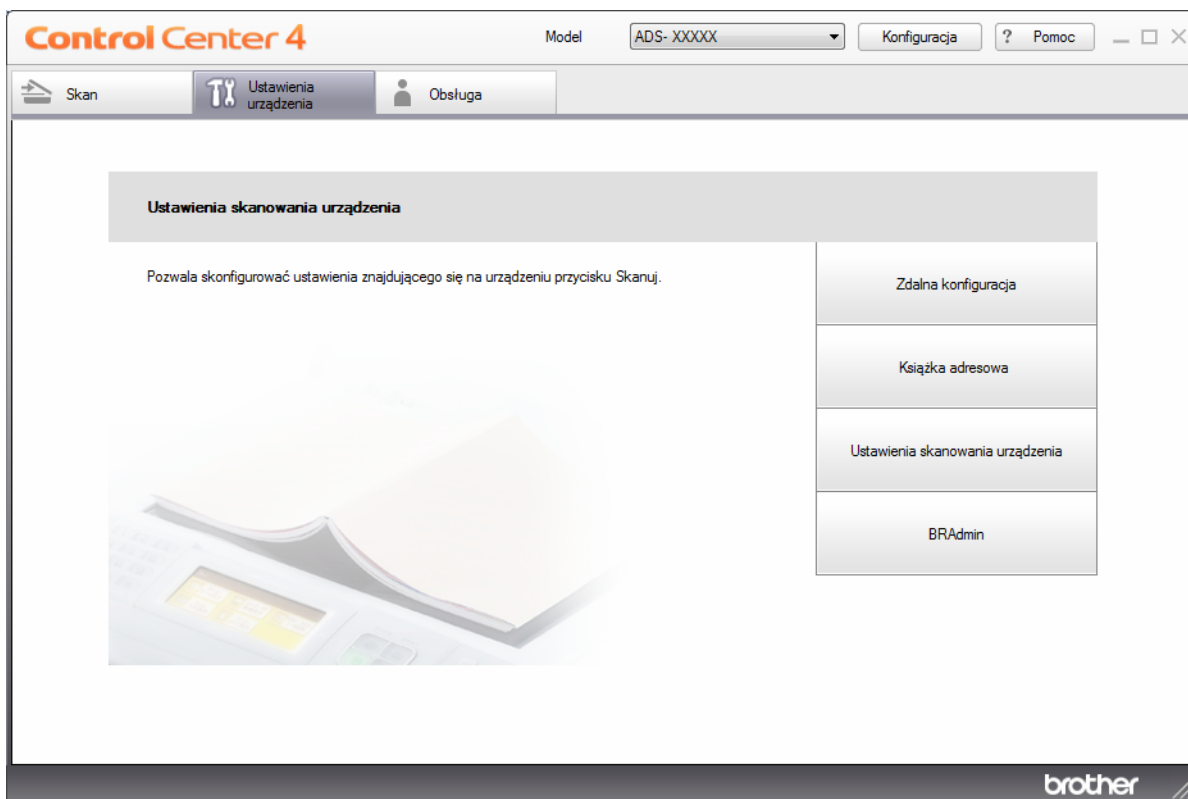

## INFORMACJA

W przypadku używania opcji **Tryb zaawansowany**, kliknij ikonę  (Ustawienia), aby uzyskać dostęp do opcji **Ustawienia urządzenia**.

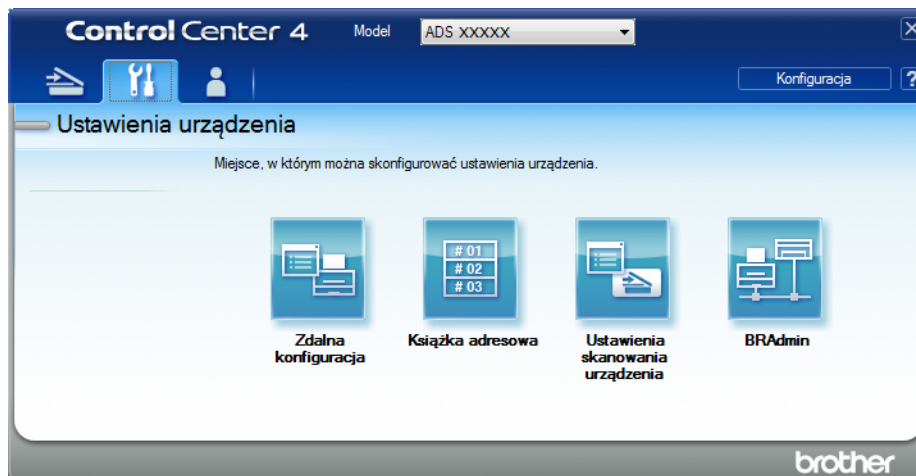

7

### ■ Macintosh

- 1 Kliknij ikonę  (ControlCenter2) na pasku Dock. Wyświetlone zostanie okno programu **ControlCenter2**.
- 2 Kliknij kartę **DEVICE SETTINGS** (Ustawienia urządzenia).

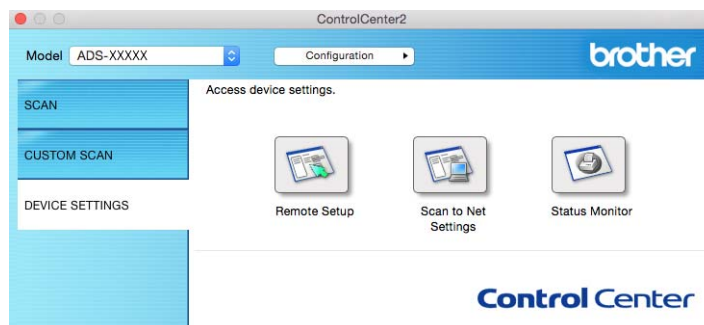

- 2 Kliknij przycisk **Ustawienia skanowania do sieci** (Scan to Net Settings). Zostanie wyświetlone okno funkcji Zarządzanie przez przeglądarkę WWW.

(ADS-2800W/ADS-3600W)

Uruchom przeglądarkę internetową.

W pasku adresu przeglądarki wpisz adres IP urządzenia (lub nazwę swojego serwera druku). Na przykład: <http://192.168.1.2>. Za pomocą ekranu LCD urządzenia można znaleźć jego adres IP. Domyślnie żadne hasło nie jest wymagane. Jeśli poprzednio ustawiono hasło, wpisz je, a następnie naciśnij .

## Skonfiguruj ustawienia domyślne SFTP.

- 1 Kliknij kartę **Scan** (Skan).
- 2 Kliknij menu **Scan to FTP/SFTP/Network/SharePoint** (Skan do FTP/SFTP/sieci/SharePoint) na lewym pasku nawigacji.
- 3 Wybierz opcję **SFTP**, a następnie kliknij **Submit** (Prześlij).
- 4 Kliknij menu **Scan to FTP/SFTP/Network/SharePoint Profile** (Profil Skan do FTP/SFTP/sieci/SharePoint) na lewym pasku nawigacji.

The screenshot shows a web interface for configuring SFTP profiles. At the top, there are navigation tabs: 'Scan', 'Administrator', and 'Network'. Below this, the main content area is titled 'Profile 1 (FTP)'. The form contains the following fields and options:

- Profile Name:** A text input field.
- Host Address:** A text input field.
- Username:** A text input field.
- Password:** A section with two sub-fields: 'Password' and 'Retype password', both with text input fields.
- Store Directory:** A text input field.
- File Name:** A dropdown menu with the value 'BRWACD1B841CBC7' selected.
- Quality:** A dropdown menu with the value 'Color 300 dpi' selected.

- 5 Wybierz profil, który chcesz skonfigurować lub zmienić.
- 6 W polu **Profile Name** (Nazwa profilu) wpisz nazwę tego profilu serwera (do 15 znaków alfanumerycznych). Ta nazwa wyświetlana jest w polu **Destination** (Docelowy) w opcji **Scan to Network Device** (Urządzenie Skan do sieci) na karcie **Scan** (Skan) (ADS-2400N / ADS-3000N) lub na ekranie dotykowym urządzenia (ADS-2800W / ADS-3600W).
- 7 W polu **Host Address** (Adres hosta) wpisz adres hosta (na przykład: „sftp.example.com”; do 64 znaków) lub adres IP (na przykład: „192.23.56.189”) i wpisz ścieżkę (do 60 znaków) do folderu na serwerze SFTP, do którego mają być wysłane zeskanowane dane. Nie wpisuj symbolu ukośnika na początku ścieżki.
- 8 W polu **Username** (Nazwa użytkownika) wpisz nazwę użytkownika (do 32 znaków), mającego uprawnienia do zapisu danych na serwerze SFTP.
- 9 W polu **Auth. Method** (Metoda uwierzytelniania) wybierz **Password** (Hasło) lub **Public Key** (Klucz publiczny).
- 10 Wykonaj jedną z następujących czynności:
  - Jeśli wybrano **Password** (Hasło), wpisz hasło (do 32 znaków) powiązane z nazwą użytkownika wprowadzoną w polu **Username** (Nazwa użytkownika). Ponownie wpisz hasło w polu **Retype Password** (Wpisz hasło ponownie).
  - Jeśli wybrano **Public Key** (Klucz publiczny), wybierz typ uwierzytelniania z listy rozwijanej **Client Key Pair** (Para kluczy klienta).



- 11 Wybierz typ uwierzytelniania z listy rozwijanej **Server Public Key** (Klucz publiczny serwera).
- 12 W polu **Store Directory** (Katalog przechowywania) wprowadź folder docelowy, w którym dokument zostanie zapisany na serwerze SFTP (do 60 znaków).
- 13 Kliknij listę rozwijaną **File Name** (Nazwa pliku) i wybierz prefiks nazwy pliku z trzech dostarczonych nazw ustawień wstępnych, bądź spośród czternastu nazw zdefiniowanych przez użytkownika. Nazwa pliku używana dla skanowanego dokumentu będzie składać się z wybranego prefiksu nazwy pliku oraz sześciu ostatnich cyfr licznika skanera i z rozszerzenia pliku (na przykład: „Oszacowanie\_098765.pdf”).
- 14 Wybierz jakość, typ pliku, wielkość dokumentu, wielkość pliku, skanowanie 2-stronne, jasność i kontrast, które mają być użyte do skanowanych danych. Można zmienić następujące ustawienia.

Ustawienie	Opcje	Opis
<b>Quality</b> (Jakość)	<b>Colour 100 dpi</b> (Kolor 100 dpi) <b>Colour 150 dpi</b> (Kolor 150 dpi) <b>Colour 200 dpi</b> (Kolor 200 dpi) <b>Colour 300 dpi</b> (Kolor 300 dpi) <b>Colour 600 dpi</b> (Kolor 600 dpi) <b>Colour Auto</b> (Kolor Automatyczny) <b>Grey 100 dpi</b> (Szary 100 dpi) <b>Grey 150 dpi</b> (Szary 150 dpi) <b>Grey 200 dpi</b> (Szary 200 dpi) <b>Grey 300 dpi</b> (Szary 300 dpi) <b>Grey 600 dpi</b> (Szary 600 dpi) <b>Grey Auto</b> (Szary Automatyczny) <b>B&amp;W 100 dpi</b> (CZ&B 100 dpi) <b>B&amp;W 150 dpi</b> (CZ&B 150 dpi) <b>B&amp;W 200 dpi</b> (CZ&B 200 dpi) <b>B&amp;W 300 dpi</b> (CZ&B 300 dpi) <b>B&amp;W 600 dpi</b> (CZ&B 600 dpi) <b>B&amp;W Auto</b> (CZ&B Automatyczny) <b>Auto 100 dpi</b> (Automatyczny 100 dpi) <b>Auto 150 dpi</b> (Automatyczny 150 dpi) <b>Auto 200 dpi</b> (Automatyczny 200 dpi) <b>Auto 300 dpi</b> (Automatyczny 300 dpi) <b>Auto 600 dpi</b> (Automatyczny 600 dpi) <b>Auto</b> (Automatyczny) <b>User Select</b> (Wybrany przez użytkownika)	<ul style="list-style-type: none"> <li>■ Można wybrać jakość skanowania z listy rozwijanej <b>Quality</b> (Jakość). Wyższa jakość wymaga więcej pamięci i dłuższego czasu przesyłania, ale tworzy dokładniej zeskanowane obrazy.</li> <li>■ W przypadku wybrania opcji <b>User Select</b> (Wybrany przez użytkownika), należy wybrać ustawienie z panelu sterowania urządzenia.</li> </ul>

Ustawienie	Opcje	Opis
<b>File Type</b> (Rodzaj pliku)	<b>PDF Single-Page</b> (Jednostronicowy PDF) <b>PDF Multi-Page</b> (Wielostronicowy PDF) <b>JPEG</b> <b>PDF/A Single-Page</b> (Jednostronicowy PDF/A) <b>PDF/A Multi-Page</b> (Wielostronicowy PDF/A) <b>Secure PDF Single-Page</b> (Zabezpieczony jednostronicowy PDF) <b>Secure PDF Multi-Page</b> (Zabezpieczony wielostronicowy PDF) <b>Signed PDF Single-Page</b> (Podpisany jednostronicowy PDF) <b>Signed PDF Multi-Page</b> (Podpisany wielostronicowy PDF) <b>High Compression PDF Single-Page</b> (Jednostronicowy PDF o wysokiej kompresji) <b>High Compression PDF Multi-Page</b> (Wielostronicowy PDF o wysokiej kompresji) <b>XPS</b> <b>TIFF Single-Page</b> (Jednostronicowy TIFF) <b>TIFF Multi-Page</b> (Wielostronicowy TIFF) <b>User Select</b> (Wybrany przez użytkownika)	<ul style="list-style-type: none"> <li>■ Możesz wybrać typ pliku dla zeskanowanych danych.</li> <li>■ W przypadku wybrania opcji <b>Secure PDF</b> (Zabezpieczony PDF) urządzenie przed rozpoczęciem poprosi o wprowadzenie 4-cyfrowego hasła składającego się z cyfr 0-9.</li> <li>■ W przypadku wybrania opcji <b>Signed PDF</b> (Podpisany PDF) należy zainstalować certyfikat w urządzeniu za pomocą funkcji Zarządzanie przez przeglądarkę WWW. W aplikacji Zarządzanie przez sieć wybierz opcję <b>Signed PDF</b> (Podpisany PDF) w pozycji <b>Administrator</b>. Patrz <i>Instrukcja obsługi dla sieci</i>.</li> <li>■ PDF/A to format pliku PDF przeznaczony do długoterminowej archiwizacji. Ten format zawiera wszystkie informacje niezbędne do reprodukcji dokumentu po długotrwałym przechowywaniu.</li> <li>■ Podpisany dokument PDF poprzez dołączenie cyfrowego certyfikatu do dokumentu pomaga zapobiec wprowadzaniu zmian w danych i podszywaniu się pod autora.</li> <li>■ Można wybrać ustawienia <b>PDF</b>, <b>Secure PDF</b> (Zabezpieczony PDF), <b>PDF/A</b>, <b>Signed PDF</b> (Podpisany PDF), <b>JPEG</b> lub <b>XPS</b>, jeśli wybrano ustawienia <b>Colour</b> (Kolor) lub <b>Grey</b> (Szary) w opcji <b>Quality</b> (Jakość).</li> <li>■ Można wybrać ustawienia <b>PDF</b>, <b>Secure PDF</b> (Zabezpieczony PDF), <b>PDF/A</b>, <b>Signed PDF</b> (Podpisany PDF) lub <b>TIFF</b>, jeśli wybrano ustawienie <b>B&amp;W</b> (CZ&amp;B) w opcji <b>Quality</b> (Jakość).</li> <li>■ Można wybrać ustawienia <b>PDF</b>, <b>Secure PDF</b> (Zabezpieczony PDF) lub <b>Signed PDF</b> (Podpisany PDF), jeśli wybrano ustawienie <b>Auto</b> (Automatyczny) w opcji <b>Quality</b> (Jakość).</li> <li>■ W przypadku wybrania opcji <b>User Select</b> (Wybrany przez użytkownika), należy wybrać ustawienie z panelu sterowania urządzenia.</li> <li>■ Jeśli wybrano <b>High Compression PDF</b> (PDF o wysokiej kompresji), można wybrać jedynie ustawienia <b>Colour 300dpi</b> (Kolor 300dpi) lub <b>Grey 300dpi</b> (Szary 300dpi).</li> </ul>

Ustawienie	Opcje	Opis
<b>Document Size</b> (Wielkość dokumentu)	<b>Auto</b> (Automatyczny) <b>A4</b> <b>Letter</b> <b>Legal</b> <b>B5</b> <b>A5</b> <b>B6</b> <b>A6</b> <b>Business Card</b> (Wizytówka) <b>Long Paper</b> (Długi papier) <b>User Select</b> (Wybrany przez użytkownika)	<ul style="list-style-type: none"> <li>■ Jeśli wybrano opcję <b>Auto</b> (Automatyczny), można skanować dokumenty dowolnego rozmiaru bez wprowadzania korekt ustawienia <b>Document Size</b> (Wielkość dokumentu). Aby skanowanie przebiegło szybciej, można wybrać dokładny rozmiar dokumentu z listy rozwijanej <b>Document Size</b> (Wielkość dokumentu).</li> <li>■ Jeśli w opcji <b>Quality</b> (Jakość) wybrano ustawienie <b>600 dpi</b>, nie można wybrać opcji <b>Auto</b> (Automatyczny).</li> <li>■ Gdy opcja <b>Auto Deskew</b> (Automatyczne prostowanie) ustawiona jest na <b>Wył.</b>, można wybrać <b>A4, Letter, Legal, B5, A5, B6, A6, Business Card</b> (Wizytówka) lub <b>Long Paper</b> (Długi papier) (gdy ustawienie <b>Auto XXX dpi</b> (Automatyczny XXX dpi) nie jest wybrane w opcji <b>Quality</b> (Jakość)).</li> <li>■ Można wybrać opcję <b>Long Paper</b> (Długi papier) podczas konfigurowania ustawień w następujący sposób: <ul style="list-style-type: none"> <li>• <b>Quality</b> (Jakość): inna niż <b>Auto</b> (Automatyczny)</li> <li>• <b>Auto Deskew</b> (Automatyczne prostowanie): Off (Wył.)</li> <li>• <b>Skip Blank Page</b> (Pomiń pustą stronę): Off (Wył.)</li> </ul> </li> </ul>
<b>File Size</b> (Rozmiar pliku)	<b>Small</b> (Mały) <b>Medium</b> (Średni) <b>Large</b> (Duży) <b>User Select</b> (Wybrany przez użytkownika)	<ul style="list-style-type: none"> <li>■ Możesz ustawić rozmiar pliku dla skanowanych danych.</li> <li>■ Jeśli wybrano ustawienie <b>Colour</b> (Kolor) lub <b>Grey</b> (Szary) w opcji <b>Quality</b> (Jakość), wybierz rozmiar pliku dla skanowanych danych z listy rozwijanej.</li> <li>■ W przypadku wybrania opcji <b>User Select</b> (Wybrany przez użytkownika), należy wybrać ustawienie z panelu sterowania urządzenia.</li> </ul>
<b>2-sided Scan</b> (Skanowanie 2-stronne)	<b>Off</b> (Wył.) <b>Long edge</b> (Długa krawędź) <b>Short edge</b> (Krótka krawędź)	Aby skanować po obu stronach dokumentu, wybierz opcję <b>Long edge</b> (Długa krawędź) lub <b>Short edge</b> (Krótka krawędź), w zależności od układu oryginału, aby mieć pewność, że utworzony plik danych będzie wyświetlany prawidłowo w zeskanowanym dokumencie.

Ustawienie	Opcje	Opis
<b>Brightness</b> (Jasność)	-50 -40 -30 -20 -10 0 +10 +20 +30 +40 +50	Ustaw suwak w zakresie od -50 do 50, aby uzyskać najlepszy obraz. Domyślnie ustawiona jest wartość 0, która jest wartością średnią i zazwyczaj odpowiednią dla większości obrazów. Jeśli zeskanowany obraz jest za jasny, ustaw niższy poziom jasności i zeskanuj dokument ponownie.  Jeśli zeskanowany obraz jest za ciemny, ustaw wyższy poziom jasności i zeskanuj dokument ponownie.
<b>Contrast</b> (Kontrast)	-50 -40 -30 -20 -10 0 +10 +20 +30 +40 +50	Ustaw suwak w zakresie od -50 do 50, aby uzyskać najlepszy obraz. Domyślnie ustawiona jest wartość 0, która jest wartością średnią i zazwyczaj odpowiednią dla większości obrazów.  Zwiększenie podkreśla ciemne i jasne obszary obrazu, a zmniejszenie odkrywa więcej szczegółów w obszarach szarości.

- 15 Wybierz opcję Kolor lub Czarny i biały/Szary, aby dostosować poziom wykrywania.
- 16 W opcji **Margin Settings** (Ustawienia marginesów) wprowadź wartość od -3 do 3, aby dodać określony margines na krawędzi obrazu.
- 17 Ustaw opcję **Auto Deskew** (Automatyczne prostowanie)<sup>1</sup> na **Auto** (Automatyczny), aby korygować przekrzywienie (mniej niż 9 mm od środka dokumentu do krawędzi) skanowanych danych.
- 18 Aby usunąć puste strony dokumentu z zeskanowanych danych, ustaw opcję **Skip Blank Page** (Pomiń pustą stronę)<sup>1</sup> na **On** (Wł.).
- 19 Wybierz z listy rozwijanej wartość od -5 do 5, aby dostosować czułość funkcji **Skip Blank Page sensitivity** (Pomiń pustą stronę).
- 20 Aby kontynuować skanowanie, ustaw opcję **Continuous Scan** (Skanowanie ciągle) na **On** (Wł.).
- 21 Zmień ustawienie **Port Number** (Numer portu) używane do dostępu do serwera SFTP. Wartość domyślna tego ustawienia to port 21. W większości przypadków nie mam potrzeby zmiany tego ustawienia.
- 22 Kliknij **Submit** (Prześlij).

<sup>1</sup> W zależności od stanu oryginalnego dokumentu, ta funkcja może nie działać prawidłowo.

## INFORMACJA

Użycie następujących znaków: ?, /, \, ", :, <, >, | lub \* może spowodować błąd wysyłania.

## Skanywanie za pomocą profili serwera SFTP



---

### INFORMACJA

---

- Jeśli skonfigurowano urządzenie za pomocą interfejsu USB, należy skonfigurować urządzenie za pomocą sieci bezprzewodowej przy użyciu płyty instalacyjnej (patrz *Podręcznik szybkiej obsługi*), aby móc użyć funkcji Skan do SFTP.
  - Przed uruchomieniem funkcji Skan do SFTP należy skonfigurować profil funkcji Skan do SFTP (patrz *Skanywanie dokumentów do serwera SFTP* na stronie 174).
- 

(ADS-2400N/ADS-3000N)

- 1 Włóż dokument.
- 2 Naciśnij przycisk ,  lub , do którego przypisano funkcję Skan do SFTP. Urządzenie rozpoczyna skanywanie.  
Aby przypisać funkcję do przycisku Urządzenie sieciowe, patrz *Przypisywanie funkcji skanywania do klucza urządzenia sieciowego 1-3* na stronie 29.

(ADS-2800W/ADS-3600W)

- 1 Włóż dokument.
- 2 Naciśnij ◀ lub ▶, aby wyświetlić do serwera FTP/SFTP.
- 3 Naciśnij do serwera FTP/SFTP.
- 4 Naciśnij ▲ lub ▼, aby wybrać jeden z wymienionych profili serwera SFTP.  
Wykonaj jedną z następujących czynności:
  - Po zakończeniu konfigurowania profilu Skan do SFTP przejdź do 8.
  - Jeśli nie zakończono konfigurowania profilu Skan do SFTP przejdź do 5.
- 5 Naciśnij Opcje.

**6** Skonfiguruj następujące ustawienia, jeśli to konieczne: (Aby skonfigurować inne ustawienia, naciśnij Ustawienia zaawansowane. Aby uzyskać więcej informacji, patrz strona 227.)

- Skan. 2-stronne
- Typ skanowania
- Rozdzielczość
- Typ pliku
- Rozm. dokumentu
- Nazwa pliku
- Styl nazwy pliku
- Rozmiar pliku
- Autom. prostow.
- Pomiń pustą stronę
- Nazwa użytk.
- Ustawienia zaawansowane

## INFORMACJA

---

Aby zapisać profil jako skrót, naciśnij **Zapisz jako skrót**.

---

**7** Naciśnij **Uruchom**.

Na ekranie dotykowym zostanie wyświetlone **Łączenie**. Jeśli połączenie z serwerem SFTP zostanie nawiązane pomyślnie, urządzenie rozpocznie skanowanie.

## Skanywanie dokumentów do folderu udostępnionego / lokalizacji sieciowej (Windows<sup>®</sup>)

Podczas skanywania do sieci można skanować dokumenty bezpośrednio do udostępnionego folderu w sieci lokalnej lub w Internecie.

Szczegóły wymagane do użycia opcji Skan do sieci można wprowadzić za pomocą funkcji Zarządzanie przez przeglądarkę WWW i zapisać w profilu Skan do sieci. Profil Skan do sieci przechowuje informacje o użytkowniku i ustawienia konfiguracji do użytku w sieci lub w Internecie.

### INFORMACJA

---

- Opcja Skan do sieci jest dostępna, gdy w funkcji Zarządzanie przez przeglądarkę WWW skonfigurowano profile Skan do sieci.
  - Należy skonfigurować protokół SNTP (serwer czasu sieciowego) lub prawidłowo ustawić datę, godzinę i strefę czasową, aby umożliwić prawidłowe uwierzytelnianie. Aby uzyskać więcej informacji, patrz *Instrukcja obsługi dla sieci*.
  - Zalecamy użycie przeglądarki Microsoft<sup>®</sup> Internet Explorer<sup>®</sup> 8/10/11. Ponadto należy upewnić się, że przeglądarka internetowa ma włączoną obsługę Javascript i plików cookie. W przypadku użycia innej przeglądarki internetowej należy upewnić się, że jest ona kompatybilna z HTTP 1.0 i HTTP 1.1.
-

## Uruchom funkcję Zarządzanie przez przeglądarkę WWW

### INFORMACJA

Aby użyć funkcji Zarządzanie przez przeglądarkę WWW, należy skonfigurować urządzenie za pomocą sieci bezprzewodowej (ADS-2800W/ADS-3600W) przy pomocy płyty instalacyjnej (patrz *Podręcznik szybkiej obsługi*).

(ADS-2400N/ADS-3000N)

#### 1 Uruchom program ControlCenter.

■ Windows®

- 1 Kliknij ikonę  (ControlCenter4) na pasku zadań, a następnie wybierz opcję **Otwórz** z menu. Wyświetlone zostanie okno programu **ControlCenter4**.
- 2 Kliknij kartę **Ustawienia urządzenia** (w poniższym przykładzie zastosowano **Tryb domowy**).

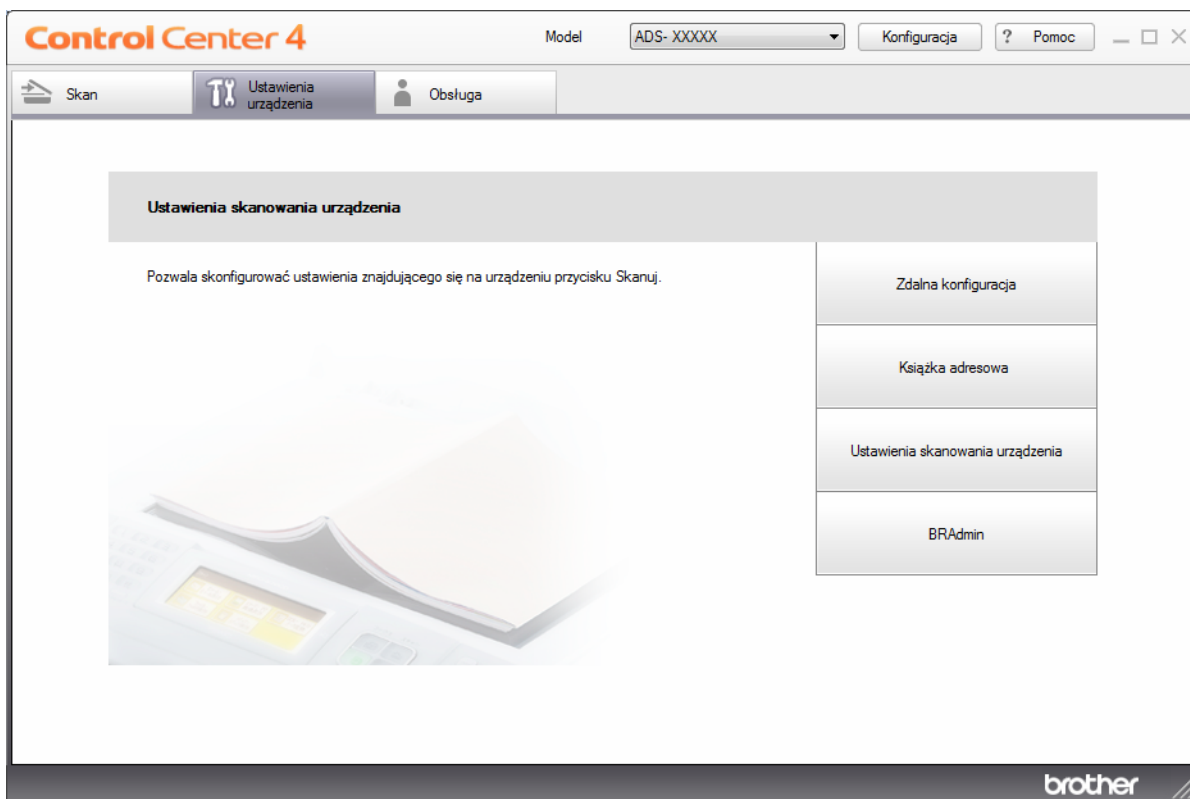



## INFORMACJA

W przypadku używania opcji **Tryb zaawansowany**, kliknij ikonę  (Ustawienia), aby uzyskać dostęp do opcji **Ustawienia urządzenia**.

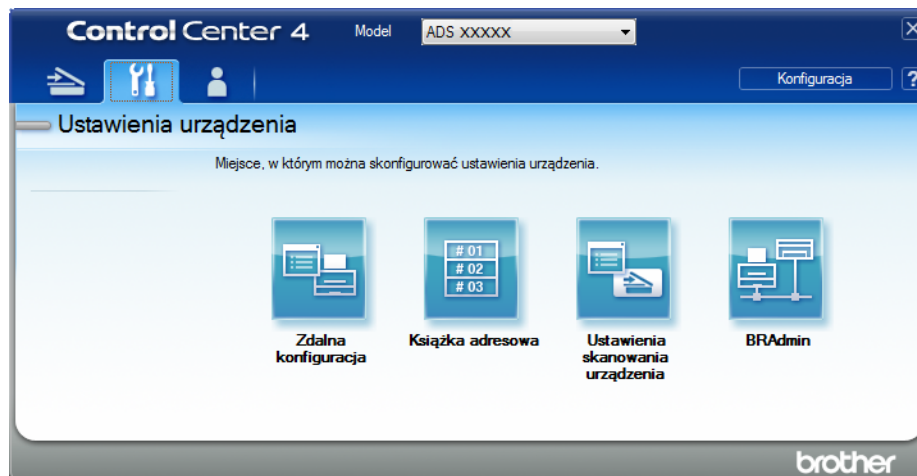

### ■ Macintosh

- 1 Kliknij ikonę  (ControlCenter2) na pasku Dock. Wyświetlone zostanie okno programu **ControlCenter2**.
- 2 Kliknij kartę **DEVICE SETTINGS** (Ustawienia urządzenia).

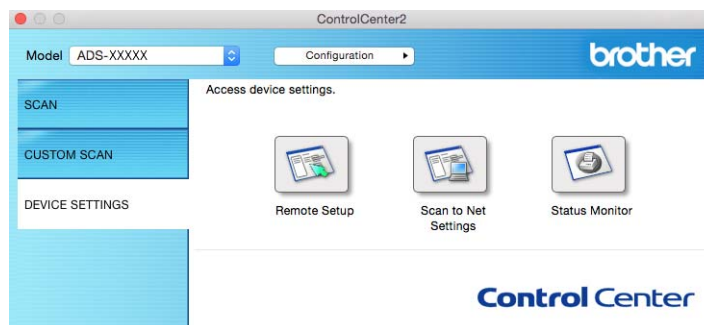

- 2 Kliknij przycisk **Ustawienia skanowania do sieci** (Scan to Net Settings). Zostanie wyświetlone okno funkcji Zarządzanie przez przeglądarkę WWW.

(ADS-2800W/ADS-3600W)

Uruchom przeglądarkę internetową.

W pasku adresu przeglądarki wpisz adres IP urządzenia (lub nazwę swojego serwera druku). Na przykład: <http://192.168.1.2>. Za pomocą ekranu LCD urządzenia można znaleźć jego adres IP. Jeśli poprzednio ustawiono hasło, wpisz je, a następnie naciśnij .

## Konfigurowanie domyślnych ustawień funkcji skanowania do sieci

- 1 Kliknij kartę **Scan** (Skan).
- 2 Kliknij menu **Scan to FTP/SFTP/Network/SharePoint** (Skan do FTP/SFTP/sieci/SharePoint) na lewym pasku nawigacji.
- 3 Wybierz opcję **Network** (Sieć), a następnie kliknij **Submit** (Prześlij).
- 4 Kliknij menu **Scan to FTP/SFTP/Network/SharePoint Profile** (Profil Skan do FTP/SFTP/sieci/SharePoint) na lewym pasku nawigacji.

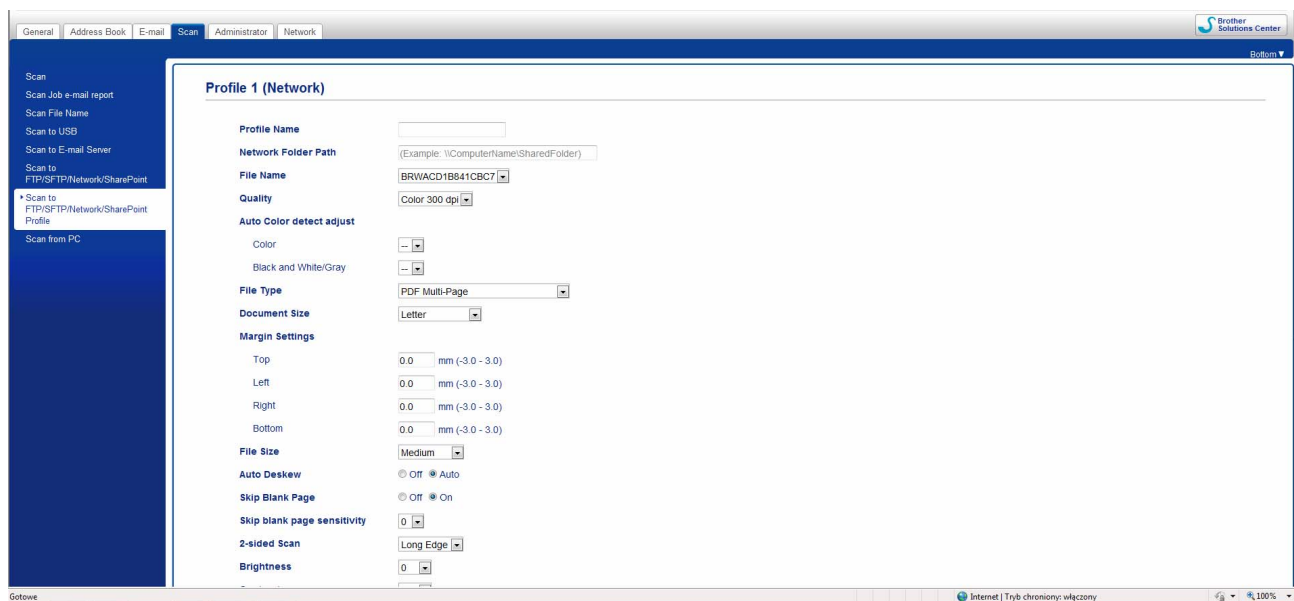

- 5 Wybierz profil, który chcesz skonfigurować lub zmienić.
- 6 W polu **Profile Name** (Nazwa profilu) wpisz nazwę tego profilu serwera (do 15 znaków alfanumerycznych). Ta nazwa wyświetlana jest w polu **Destination** (Docelowy) w opcji **Scan to Network Device** (Urządzenie Skan do sieci) na karcie **Scan** (Skan) (ADS-2400N / ADS-3000N) lub na ekranie dotykowym urządzenia (ADS-2800W / ADS-3600W).
- 7 **Network Folder Path** (Ścieżka folderu sieciowego) to adres docelowy (na przykład \\NazwaKomputera\FolderUdostępniony) (do 255 znaków).
- 8 Kliknij listę rozwijaną **File Name** (Nazwa pliku) i wybierz prefiks nazwy pliku z trzech dostarczonych nazw ustawień wstępnych, bądź spośród czternastu nazw zdefiniowanych przez użytkownika. Nazwa pliku używana dla skanowanego dokumentu będzie składać się z wybranego prefiksu nazwy pliku oraz sześciu ostatnich cyfr licznika skanera i z rozszerzenia pliku (na przykład: „Oszacowanie\_098765.pdf”).
- 9 W opcji **Margin Settings** (Ustawienia marginesów) wprowadź wartość od -3 do 3, aby dodać określony margines na krawędzi obrazu.
- 10 Wybierz jakość, typ pliku, wielkość dokumentu, wielkość pliku, skanowanie 2-stronne, jasność i kontrast, które mają być użyte do skanowanych danych. Można zmienić następujące ustawienia:

Ustawienie	Opcje	Opis
<b>Quality</b> (Jakość)	<b>Colour 100 dpi</b> (Kolor 100 dpi) <b>Colour 150 dpi</b> (Kolor 150 dpi) <b>Colour 200 dpi</b> (Kolor 200 dpi) <b>Colour 300 dpi</b> (Kolor 300 dpi) <b>Colour 600 dpi</b> (Kolor 600 dpi) <b>Colour Auto</b> (Kolor Automatyczny) <b>Grey 100 dpi</b> (Szary 100 dpi) <b>Grey 150 dpi</b> (Szary 150 dpi) <b>Grey 200 dpi</b> (Szary 200 dpi) <b>Grey 300 dpi</b> (Szary 300 dpi) <b>Grey 600 dpi</b> (Szary 600 dpi) <b>Grey Auto</b> (Szary Automatyczny) <b>B&amp;W 100 dpi</b> (CZ&B 100 dpi) <b>B&amp;W 150 dpi</b> (CZ&B 150 dpi) <b>B&amp;W 200 dpi</b> (CZ&B 200 dpi) <b>B&amp;W 300 dpi</b> (CZ&B 300 dpi) <b>B&amp;W 600 dpi</b> (CZ&B 600 dpi) <b>B&amp;W Auto</b> (CZ&B Automatyczny) <b>Auto 100 dpi</b> (Automatyczny 100 dpi) <b>Auto 150 dpi</b> (Automatyczny 150 dpi) <b>Auto 200 dpi</b> (Automatyczny 200 dpi) <b>Auto 300 dpi</b> (Automatyczny 300 dpi) <b>Auto 600 dpi</b> (Automatyczny 600 dpi) <b>Auto</b> (Automatyczny) <b>User Select</b> (Wybrany przez użytkownika)	<ul style="list-style-type: none"> <li>■ Można wybrać jakość skanowania z listy rozwijanej <b>Quality</b> (Jakość). Wyższa jakość wymaga więcej pamięci i dłuższego czasu przesyłania, ale tworzy dokładniej zeskanowane obrazy.</li> <li>■ W przypadku wybrania opcji <b>User Select</b> (Wybrany przez użytkownika), należy wybrać ustawienie z panelu sterowania urządzenia.</li> </ul>

Ustawienie	Opcje	Opis
<p><b>File Type</b> (Rodzaj pliku)</p>	<p><b>PDF Single-Page</b> (Jednostronicowy PDF)  <b>PDF Multi-Page</b> (Wielostronicowy PDF)  <b>JPEG</b>  <b>PDF/A Single-Page</b> (Jednostronicowy PDF/A)  <b>PDF/A Multi-Page</b> (Wielostronicowy PDF/A)  <b>Secure PDF Single-Page</b> (Zabezpieczony jednostronicowy PDF)  <b>Secure PDF Multi-Page</b> (Zabezpieczony wielostronicowy PDF)  <b>Signed PDF Single-Page</b> (Podpisany jednostronicowy PDF)  <b>Signed PDF Multi-Page</b> (Podpisany wielostronicowy PDF)  <b>High Compression PDF Single-Page</b> (Jednostronicowy PDF o wysokiej kompresji)  <b>High Compression PDF Multi-Page</b> (Wielostronicowy PDF o wysokiej kompresji)  <b>XPS</b>  <b>TIFF Single-Page</b> (Jednostronicowy TIFF)  <b>TIFF Multi-Page</b> (Wielostronicowy TIFF)  <b>User Select</b> (Wybrany przez użytkownika)</p>	<ul style="list-style-type: none"> <li>■ Możesz wybrać typ pliku dla zeskanowanych danych.</li> <li>■ W przypadku wybrania opcji <b>Secure PDF</b> (Zabezpieczony PDF) urządzenie przed rozpoczęciem poprosi o wprowadzenie 4-cyfrowego hasła składającego się z cyfr 0-9.</li> <li>■ W przypadku wybrania opcji <b>Signed PDF</b> (Podpisany PDF) należy zainstalować certyfikat w urządzeniu za pomocą funkcji Zarządzanie przez przeglądarkę WWW. W aplikacji Zarządzanie przez sieć wybierz opcję <b>Signed PDF</b> (Podpisany PDF) w pozycji <b>Administrator</b>. Patrz <i>Instrukcja obsługi dla sieci</i>.</li> <li>■ PDF/A to format pliku PDF przeznaczony do długoterminowej archiwizacji. Format ten zawiera wszystkie potrzebne informacje umożliwiające reprodukcję dokumentu po długoterminowej archiwizacji.</li> <li>■ Podpisany dokument PDF poprzez dołączenie cyfrowego certyfikatu do dokumentu pomaga zapobiec wprowadzaniu zmian w danych i podszywaniu się pod autora.</li> <li>■ Można wybrać ustawienia <b>PDF</b>, <b>Secure PDF</b> (Zabezpieczony PDF), <b>PDF/A</b>, <b>Signed PDF</b> (Podpisany PDF), <b>JPEG</b> lub <b>XPS</b>, jeśli wybrano ustawienia <b>Colour</b> (Kolor) lub <b>Grey</b> (Szary) w opcji <b>Quality</b> (Jakość).</li> <li>■ Opcje <b>PDF</b>, <b>Secure PDF</b> (Zabezpieczony PDF), <b>PDF/A</b>, <b>Signed PDF</b> (Podpisany PDF) lub <b>TIFF</b> można wybrać w przypadku wybrania opcji <b>B&amp;W</b> (CZ/B) w pozycji <b>Quality</b> (Jakość).</li> <li>■ Opcje <b>PDF</b>, <b>Secure PDF</b> (Zabezpieczony PDF) lub <b>Signed PDF</b> (Podpisany PDF) można wybrać w przypadku wybrania opcji <b>Auto</b> (Automatyczny) w pozycji <b>Quality</b> (Jakość).</li> <li>■ W przypadku wybrania opcji <b>User Select</b> (Wybrany przez użytkownika), należy wybrać ustawienie z panelu sterowania urządzenia.</li> <li>■ Jeśli wybrano <b>High Compression PDF</b> (PDF o wysokiej kompresji), można wybrać jedynie ustawienia <b>Colour 300dpi</b> (Kolor 300dpi) lub <b>Grey 300dpi</b> (Szary 300dpi).</li> </ul>

Ustawienie	Opcje	Opis
<b>Document Size</b> (Wielkość dokumentu)	<b>Auto</b> (Automatyczny) <b>A4</b> <b>Letter</b> <b>Legal</b> <b>B5</b> <b>A5</b> <b>B6</b> <b>A6</b> <b>Business Card</b> (Wizytówka) <b>Long Paper</b> (Długi papier) <b>User Select</b> (Wybrany przez użytkownika)	<ul style="list-style-type: none"> <li>■ Jeśli wybrano opcję <b>Auto</b> (Automatyczny), można skanować dokumenty dowolnego rozmiaru bez wprowadzania korekt ustawienia <b>Document Size</b> (Wielkość dokumentu). Aby skanowanie przebiegło szybciej, można wybrać dokładny rozmiar dokumentu z listy rozwijanej <b>Document Size</b> (Wielkość dokumentu).</li> <li>■ Jeśli w opcji <b>Quality</b> (Jakość) wybrano ustawienie <b>600 dpi</b>, nie można wybrać opcji <b>Auto</b> (Automatyczny).</li> <li>■ Gdy opcja <b>Auto Deskew</b> (Automatyczne prostowanie) ustawiona jest na Wyl., można wybrać <b>A4, Letter, Legal, B5, A5, B6, A6, Business Card</b> (Wizytówka) lub <b>Long Paper</b> (Długi papier) (gdy ustawienie <b>Auto XXX dpi</b> (Automatyczny XXX dpi) nie jest wybrane w opcji <b>Quality</b> (Jakość)).</li> <li>■ Można wybrać opcję <b>Long Paper</b> (Długi papier) podczas konfigurowania ustawień w następujący sposób: <ul style="list-style-type: none"> <li>• <b>Quality</b> (Jakość): inna niż <b>Auto</b> (Automatyczny)</li> <li>• <b>Auto Deskew</b> (Automatyczne prostowanie): Off (Wyl.)</li> <li>• <b>Skip Blank Page</b> (Pomiń pustą stronę): Off (Wyl.)</li> </ul> </li> </ul>
<b>File Size</b> (Rozmiar pliku)	<b>Small</b> (Mały) <b>Medium</b> (Średni) <b>Large</b> (Duży) <b>User Select</b> (Wybrany przez użytkownika)	<ul style="list-style-type: none"> <li>■ Możesz ustawić rozmiar pliku dla skanowanych danych.</li> <li>■ Jeśli wybrano ustawienie <b>Colour</b> (Kolor) lub <b>Grey</b> (Szary) w opcji <b>Quality</b> (Jakość), wybierz rozmiar pliku dla skanowanych danych z listy rozwijanej.</li> <li>■ W przypadku wybrania opcji <b>User Select</b> (Wybrany przez użytkownika), należy wybrać ustawienie z panelu sterowania urządzenia.</li> </ul>
<b>2-sided Scan</b> (Skanowanie 2-stronne)	<b>Off</b> (Wyl.) <b>Long edge</b> (Długa krawędź) <b>Short edge</b> (Krótka krawędź)	Aby skanować po obu stronach dokumentu, wybierz opcję <b>Long edge</b> (Długa krawędź) lub <b>Short edge</b> (Krótka krawędź), w zależności od układu oryginału, aby mieć pewność, że utworzony plik danych będzie wyświetlany prawidłowo w zeskanowanym dokumencie.

Ustawienie	Opcje	Opis
<b>Brightness</b> (Jasność)	-50 -40 -30 -20 -10 0 +10 +20 +30 +40 +50	Ustaw suwak w zakresie od -50 do 50, aby uzyskać najlepszy obraz. Domyślnie ustawiona jest wartość 0, która jest wartością średnią i zazwyczaj odpowiednią dla większości obrazów. Jeśli zeskanowany obraz jest za jasny, ustaw niższy poziom jasności i zeskanuj dokument ponownie.  Jeśli zeskanowany obraz jest za ciemny, ustaw wyższy poziom jasności i zeskanuj dokument ponownie.
<b>Contrast</b> (Kontrast)	-50 -40 -30 -20 -10 0 +10 +20 +30 +40 +50	Ustaw suwak w zakresie od -50 do 50, aby uzyskać najlepszy obraz. Domyślnie ustawiona jest wartość 0, która jest wartością średnią i zazwyczaj odpowiednią dla większości obrazów.  Zwiększenie podkreśla ciemne i jasne obszary obrazu, a zmniejszenie odkrywa więcej szczegółów w obszarach szarości.



- 11 Wybierz opcję Kolor lub Czarny i biały/Szary, aby dostosować poziom wykrywania.
- 12 Ustaw opcję **Auto Deskew** (Automatyczne prostowanie)<sup>1</sup> na **Auto** (Automatyczny), aby korygować przekrzywienie (mniej niż 9 mm od środka dokumentu do krawędzi) skanowanych danych.
- 13 Aby usunąć puste strony dokumentu z zeskanowanych danych, ustaw opcję **Skip Blank Page** (Pomiń pustą stronę)<sup>1</sup> na **On** (Wł.).
- 14 Wybierz z listy rozwijanej wartość od -5 do 5, aby dostosować czułość funkcji **Skip Blank Page sensitivity** (Pomiń pustą stronę).
- 15 Aby kontynuować skanowanie, ustaw opcję **Continuous Scan** (Skanowanie ciągle) na **On** (Wł.).
- 16 Aby chronić profil, wybierz **On** (Wł.) w opcji **Use PIN for Authentication** (Użyj kodu PIN do uwierzytelniania) i wprowadź 4-cyfrowy kod PIN w polu **PIN Code** (Kod PIN).

<sup>1</sup> W zależności od stanu oryginalnego dokumentu, ta funkcja może nie działać prawidłowo.

- 17 Wybierz metodę uwierzytelniania. Można wybrać opcje **Auto** (Automatyczny), **Kerberos** lub **NTLMv2**. W przypadku wybrania opcji **Auto** (Automatyczny), metoda uwierzytelniania zostanie wykryta automatycznie.
- 18 Wprowadź **Username** (Nazwę użytkownika) zarejestrowaną na serwerze CIFS na urządzenia (do 96 znaków).
- 19 Wprowadź **Password** (Hasło) dostępu do serwera CIFS (do 32 znaków).
- 20 Kliknij **Submit** (Prześlij).
- 21 Wybierz opcję **Date&Time** (Data i godzina) na karcie **General** (Ogólne).
- 22 Wprowadź datę i godzinę używaną przez serwer CIFS.
- 23 Wybierz strefę czasową z listy rozwijanej.
- 24 Kliknij **Submit** (Prześlij).

## Skanowanie za pomocą profili Skan do sieci

(ADS-2400N/ADS-3000N)

- 1 Włóż dokument.
- 2 Naciśnij przycisk ,  lub , do którego przypisano funkcję Skan do sieci. Urządzenie rozpoczyna skanowanie.

(ADS-2800W/ADS-3600W)

- 1 Włóż dokument.
- 2 Przeciągnij w lewo lub w prawo lub naciśnij ◀ lub ▶, aby wyświetlić Skan 1.
- 3 Naciśnij do sieci.
- 4 Naciśnij ▲ albo ▼, aby wybrać jeden z profili serwera sieciowego z listy.

Jeśli na ekranie dotykowym zostanie wyświetlony monit o wprowadzenie kodu PIN, wprowadź 4-cyfrowy kod PIN do profilu na ekranie dotykowym.

Naciśnij OK.

Wykonaj jedną z następujących czynności:

- Jeśli profil Skanowania do sieci został ukończony, przejdź do 8.
- Jeśli profil Skanowania do sieci nie został ukończony, przejdź do 5.

- 5 Naciśnij Opcje.

- 6** Skonfiguruj następujące ustawienia, jeśli to konieczne: (Aby skonfigurować inne ustawienia, naciśnij Ustawienia zaawansowane. Aby uzyskać więcej informacji, patrz strona 227.)
- Skan. 2-stronne
  - Typ skanowania
  - Rozdzielczość
  - Typ pliku
  - Rozm. dokumentu
  - Nazwa pliku
  - Styl nazwy pliku
  - Rozmiar pliku
  - Autom. prostow.
  - Pomiń pustą stronę
  - Nazwa użytka.
  - Ustawienia zaawansowane

## INFORMACJA

---

- Jeśli wybrano Zabezp. plik PDF dla Typ pliku urządzenie przed rozpoczęciem poprosi o wprowadzenie 4-cyfrowego hasła składającego się z cyfr 0-9.
- Jeśli wybrano Podpisany PDF dla Typ pliku, należy zainstalować certyfikat na urządzeniu, a następnie skonfigurować certyfikat za pomocą funkcji Zarządzanie przez przeglądarkę WWW.
- Aby zapisać ustawienia jako skrót, naciśnij Zapisz jako skrót.

**7** Naciśnij OK.

**8** Naciśnij Uruchom.

Na ekranie dotykowym zostanie wyświetlone Łączenie. Jeśli połączenie z siecią zostanie nawiązane pomyślnie, urządzenie rozpocznie skanowanie.



## Skanywanie dokumentów do usługi SharePoint

Po wybraniu opcji Skan do SharePoint można skanować dokumenty czarno-białe i kolorowe bezpośrednio do serwera SharePoint.

Szczegóły wymagane do użycia opcji Skan do SharePoint można wprowadzić za pomocą funkcji Zarządzanie przez przeglądarkę WWW i zapisać w profilu SharePoint.

### INFORMACJA

---

- Opcja Skan do SharePoint jest dostępna, gdy w funkcji Zarządzanie przez przeglądarkę WWW skonfigurowano profile SharePoint.
  - Zalecamy użycie przeglądarki Microsoft® Internet Explorer® 8/10/11 w przypadku systemu Windows® i Safari 8.0 w przypadku komputerów Macintosh. Ponadto należy upewnić się, że przeglądarka internetowa ma włączoną obsługę Javascript i plików cookie. W przypadku użycia innej przeglądarki internetowej należy upewnić się, że jest ona kompatybilna z HTTP 1.0 i HTTP 1.1.
-

## Uruchom funkcję Zarządzanie przez przeglądarkę WWW

### INFORMACJA

Aby użyć funkcji Zarządzanie przez przeglądarkę WWW, należy skonfigurować urządzenie za pomocą sieci bezprzewodowej przy użyciu płyty instalacyjnej (patrz *Podręcznik szybkiej obsługi*).

(ADS-2400N/ADS-3000N)

#### 1 Uruchom program ControlCenter.

■ Windows®

- 1 Kliknij ikonę  (ControlCenter4) na pasku zadań, a następnie wybierz opcję **Otwórz** z menu. Wyświetlone zostanie okno programu **ControlCenter4**.
- 2 Kliknij kartę **Ustawienia urządzenia** (w poniższym przykładzie zastosowano **Tryb domowy**).

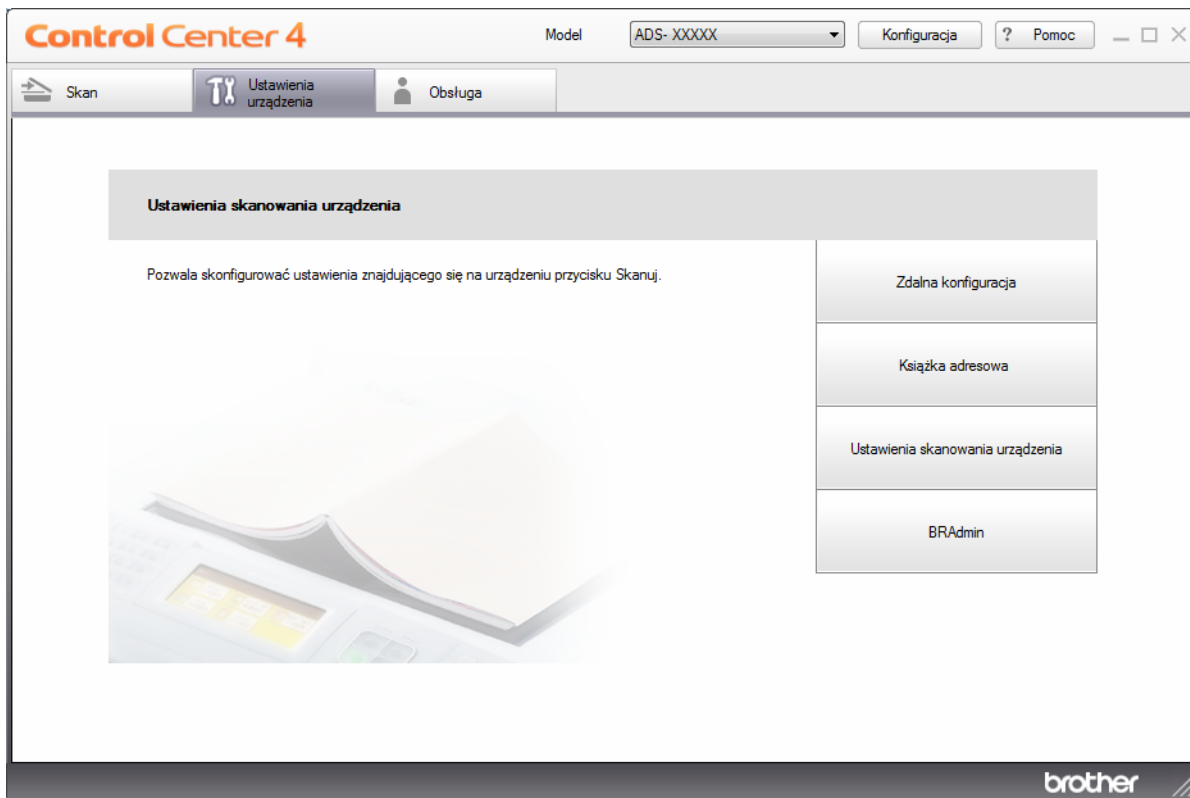

## INFORMACJA

W przypadku używania opcji **Tryb zaawansowany**, kliknij ikonę  (Ustawienia), aby uzyskać dostęp do opcji **Ustawienia urządzenia**.

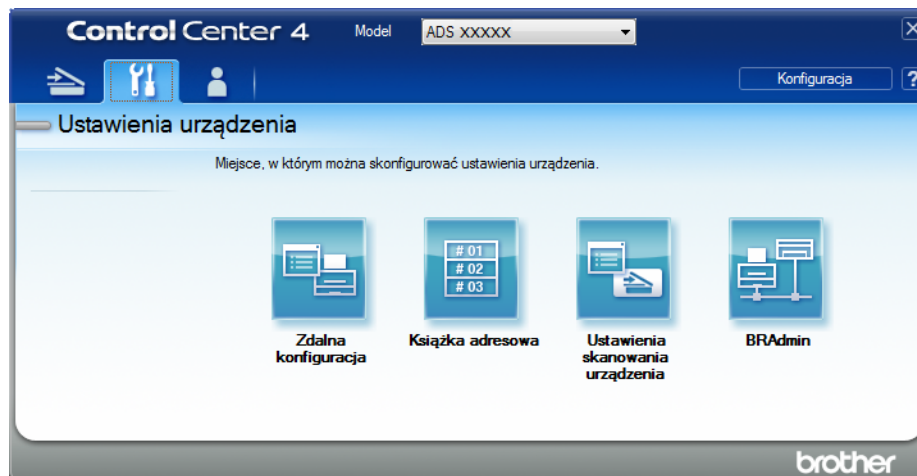

### ■ Macintosh

- 1 Kliknij ikonę  (ControlCenter2) na pasku Dock. Wyświetlone zostanie okno programu **ControlCenter2**.
- 2 Kliknij kartę **DEVICE SETTINGS** (Ustawienia urządzenia).

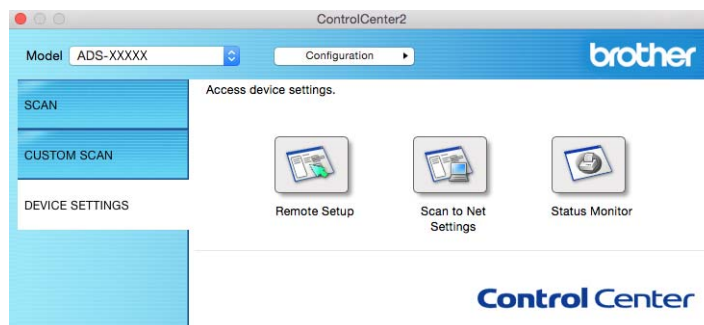

- 2 Kliknij przycisk **Ustawienia skanowania do sieci** (Scan to Net Settings). Zostanie wyświetlone okno funkcji Zarządzanie przez przeglądarkę WWW.

(ADS-2800W/ADS-3600W)

Uruchom przeglądarkę internetową.

W pasku adresu przeglądarki wpisz adres IP urządzenia (lub nazwę swojego serwera druku). Na przykład: <http://192.168.1.2>. Za pomocą ekranu LCD urządzenia można znaleźć jego adres IP. Jeśli poprzednio ustawiono hasło, wpisz je, a następnie naciśnij .

## Konfigurowanie profilu Skan do SharePoint

- 1 Kliknij kartę **Scan** (Skan).
- 2 Kliknij menu **Scan to FTP/SFTP/Network/SharePoint** (Skan do FTP/SFTP/sieci/SharePoint) na lewym pasku nawigacji.
- 3 Wybierz opcję **SharePoint**, a następnie kliknij **Submit** (Prześlij).
- 4 Kliknij menu **Scan to FTP/SFTP/Network/SharePoint Profile** (Profil Skan do FTP/SFTP/sieci/SharePoint) na lewym pasku nawigacji.

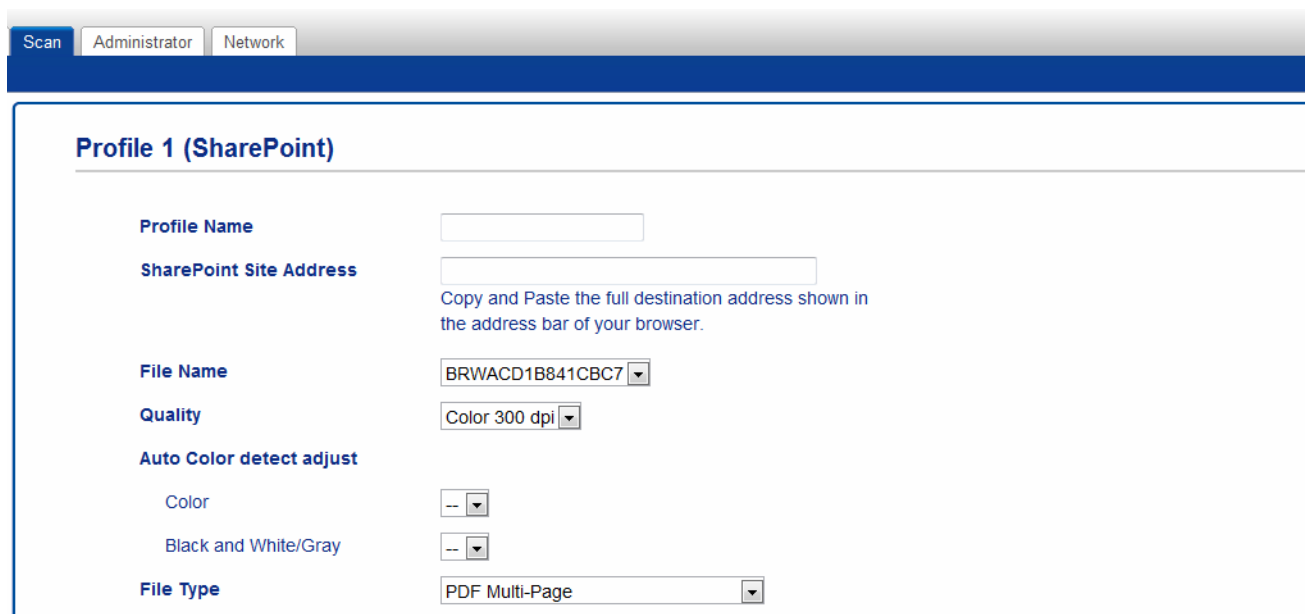

Scan Administrator Network

### Profile 1 (SharePoint)

**Profile Name**

**SharePoint Site Address**   
Copy and Paste the full destination address shown in the address bar of your browser.

**File Name** BRWACD1B841CBC7

**Quality** Color 300 dpi

**Auto Color detect adjust**

Color --

Black and White/Gray --

**File Type** PDF Multi-Page

- 5 Wybierz profil, który chcesz skonfigurować lub zmienić.
- 6 W polu **Profile Name** (Nazwa profilu) wpisz nazwę tego profilu serwera (do 15 znaków alfanumerycznych). Ta nazwa wyświetlana jest w polu **Destination** (Docelowy) w opcji **Scan to Network Device** (Urządzenie Skan do sieci) na karcie **Scan** (Skan) (ADS-2400N / ADS-3000N) lub na ekranie dotykowym urządzenia (ADS-2800W / ADS-3600W).
- 7 W polu **SharePoint Site Address** (Adres lokalizacji SharePoint) skopiuj i wklej pełny adres docelowy (na przykład: „ftp.example.com”; do 64 znaków) lub adres IP (na przykład: „192.23.56.189”).
- 8 Kliknij listę rozwijaną **File Name** (Nazwa pliku) i wybierz prefiks nazwy pliku z trzech dostarczonych nazw ustawień wstępnych, bądź spośród czternastu nazw zdefiniowanych przez użytkownika. Nazwa pliku używana dla skanowanego dokumentu będzie składać się z wybranego prefiksu nazwy pliku oraz sześciu ostatnich cyfr licznika skanera ADF i z rozszerzenia pliku (na przykład: „Oszacowanie\_098765.pdf”).
- 9 Wybierz opcję Kolor lub Czarny i biały/Szary, aby dostosować poziom wykrywania.

- 10 Wybierz jakość, typ pliku, wielkość dokumentu i skanowanie 2-stronne, które mają być użyte do skanowanych danych. Można zmienić następujące ustawienia:

Ustawienie	Opcje	Opis
<b>Quality</b> (Jakość)	<b>Colour 100 dpi</b> (Kolor 100 dpi) <b>Colour 150 dpi</b> (Kolor 150 dpi) <b>Colour 200 dpi</b> (Kolor 200 dpi) <b>Colour 300 dpi</b> (Kolor 300 dpi) <b>Colour 600 dpi</b> (Kolor 600 dpi) <b>Colour Auto</b> (Kolor Automatyczny) <b>Grey 100 dpi</b> (Szary 100 dpi) <b>Grey 150 dpi</b> (Szary 150 dpi) <b>Grey 200 dpi</b> (Szary 200 dpi) <b>Grey 300 dpi</b> (Szary 300 dpi) <b>Grey 600 dpi</b> (Szary 600 dpi) <b>Grey Auto</b> (Szary Automatyczny) <b>B&amp;W 100 dpi</b> (CZ&B 100 dpi) <b>B&amp;W 150 dpi</b> (CZ&B 150 dpi) <b>B&amp;W 200 dpi</b> (CZ&B 200 dpi) <b>B&amp;W 300 dpi</b> (CZ&B 300 dpi) <b>B&amp;W 600 dpi</b> (CZ&B 600 dpi) <b>B&amp;W Auto</b> (CZ&B Automatyczny) <b>Auto 100 dpi</b> (Automatyczny 100 dpi) <b>Auto 150 dpi</b> (Automatyczny 150 dpi) <b>Auto 200 dpi</b> (Automatyczny 200 dpi) <b>Auto 300 dpi</b> (Automatyczny 300 dpi) <b>Auto 600 dpi</b> (Automatyczny 600 dpi) <b>Auto</b> (Automatyczny) <b>User Select</b> (Wybrany przez użytkownika)	<ul style="list-style-type: none"> <li>■ Można wybrać jakość skanowania z listy rozwijanej <b>Quality</b> (Jakość). Wyższa jakość wymaga więcej pamięci i dłuższego czasu przesyłania, ale tworzy dokładniej zeskanowane obrazy.</li> <li>■ W przypadku wybrania opcji <b>User Select</b> (Wybrany przez użytkownika), należy wybrać ustawienie z panelu sterowania urządzenia.</li> </ul>

Ustawienie	Opcje	Opis
<b>File Type</b> (Rodzaj pliku)	<p><b>PDF Single-Page</b> (Jednostronicowy PDF)</p> <p><b>PDF Multi-Page</b> (Wielostronicowy PDF)</p> <p><b>JPEG</b></p> <p><b>PDF/A Single-Page</b> (Jednostronicowy PDF/A)</p> <p><b>PDF/A Multi-Page</b> (Wielostronicowy PDF/A)</p> <p><b>Secure PDF Single-Page</b> (Zabezpieczony jednostronicowy PDF)</p> <p><b>Secure PDF Multi-Page</b> (Zabezpieczony wielostronicowy PDF)</p> <p><b>Signed PDF Single-Page</b> (Podpisany jednostronicowy PDF)</p> <p><b>Signed PDF Multi-Page</b> (Podpisany wielostronicowy PDF)</p> <p><b>High Compression PDF Single-Page</b> (Jednostronicowy PDF o wysokiej kompresji)</p> <p><b>High Compression PDF Multi-Page</b> (Wielostronicowy PDF o wysokiej kompresji)</p> <p><b>XPS</b></p> <p><b>TIFF Single-Page</b> (Jednostronicowy TIFF)</p> <p><b>TIFF Multi-Page</b> (Wielostronicowy TIFF)</p> <p><b>User Select</b> (Wybrany przez użytkownika)</p>	<ul style="list-style-type: none"> <li>■ Możesz wybrać typ pliku dla zeskanowanych danych.</li> <li>■ W przypadku wybrania opcji <b>Secure PDF</b> (Zabezpieczony PDF) urządzenie przed rozpoczęciem poprosi o wprowadzenie 4-cyfrowego hasła składającego się z cyfr 0-9.</li> <li>■ W przypadku wybrania opcji <b>Signed PDF</b> (Podpisany PDF) należy zainstalować certyfikat w urządzeniu za pomocą funkcji Zarządzanie przez przeglądarkę WWW. W aplikacji Zarządzanie przez sieć wybierz opcję <b>Signed PDF</b> (Podpisany PDF) w pozycji <b>Administrator</b>. Patrz <i>Instrukcja obsługi dla sieci</i>.</li> <li>■ PDF/A to format pliku PDF przeznaczony do długoterminowej archiwizacji. Ten format zawiera wszystkie informacje niezbędne do reprodukcji dokumentu po długotrwałym przechowywaniu.</li> <li>■ Podpisany dokument PDF poprzez dołączenie cyfrowego certyfikatu do dokumentu pomaga zapobiec wprowadzaniu zmian w danych i podszywaniu się pod autora.</li> <li>■ Można wybrać ustawienia <b>PDF, Zabezpieczony PDF, PDF/A, Podpisany PDF, JPEG</b> lub <b>XPS</b>, jeśli wybrano ustawienia <b>Kolor</b> lub <b>Szary</b> w opcji <b>Jakość</b>.</li> <li>■ Można wybrać ustawienia <b>PDF, Secure PDF</b> (Zabezpieczony PDF), <b>PDF/A, Signed PDF</b> (Podpisany PDF) lub <b>TIFF</b>, jeśli wybrano ustawienie <b>B&amp;W</b> (CZ&amp;B) w opcji <b>Quality</b> (Jakość).</li> <li>■ Można wybrać ustawienia <b>PDF, Secure PDF</b> (Zabezpieczony PDF) lub <b>Signed PDF</b> (Podpisany PDF), jeśli wybrano ustawienie <b>Auto</b> (Automatyczny) w opcji <b>Quality</b> (Jakość).</li> <li>■ W przypadku wybrania opcji <b>User Select</b> (Wybrany przez użytkownika), należy wybrać ustawienie z panelu sterowania urządzenia.</li> <li>■ Jeśli wybrano <b>High Compression PDF</b> (PDF o wysokiej kompresji), można wybrać jedynie ustawienia <b>Colour 300dpi</b> (Kolor 300dpi) lub <b>Grey 300dpi</b> (Szary 300dpi).</li> </ul>

Ustawienie	Opcje	Opis
<b>Document Size</b> (Wielkość dokumentu)	<b>Auto</b> (Automatyczny) <b>A4</b> <b>Letter</b> <b>Legal</b> <b>B5</b> <b>A5</b> <b>B6</b> <b>A6</b> <b>Business Card</b> (Wizytówka) <b>Long Paper</b> (Długi papier) <b>User Select</b> (Wybrany przez użytkownika)	<ul style="list-style-type: none"> <li>■ Jeśli wybrano opcję <b>Auto</b> (Automatyczny), można skanować dokumenty dowolnego rozmiaru bez wprowadzania korekt ustawienia <b>Document Size</b> (Wielkość dokumentu). Aby skanowanie przebiegło szybciej, można wybrać dokładny rozmiar dokumentu z listy rozwijanej <b>Document Size</b> (Wielkość dokumentu).</li> <li>■ Jeśli w opcji <b>Quality</b> (Jakość) wybrano ustawienie <b>600 dpi</b>, nie można wybrać opcji <b>Auto</b> (Automatyczny).</li> <li>■ Gdy opcja <b>Auto Deskew</b> (Automatyczne prostowanie) ustawiona jest na <b>Wył.</b>, można wybrać <b>A4, Letter, Legal, B5, A5, B6, A6, Business Card</b> (Wizytówka) lub <b>Long Paper</b> (Długi papier) (gdy ustawienie <b>Auto XXX dpi</b> (Automatyczny XXX dpi) nie jest wybrane w opcji <b>Quality</b> (Jakość)).</li> <li>■ Można wybrać opcję <b>Long Paper</b> (Długi papier) podczas konfigurowania ustawień w następujący sposób: <ul style="list-style-type: none"> <li>• <b>Quality</b> (Jakość): inna niż <b>Auto</b> (Automatyczny)</li> <li>• <b>Auto Deskew</b> (Automatyczne prostowanie): <b>Off</b> (Wył.)</li> <li>• <b>Skip Blank Page</b> (Pomiń pustą stronę): <b>Off</b> (Wył.)</li> </ul> </li> </ul>
<b>File Size</b> (Rozmiar pliku)	<b>Small</b> (Mały) <b>Medium</b> (Średni) <b>Large</b> (Duży) <b>User Select</b> (Wybrany przez użytkownika)	<ul style="list-style-type: none"> <li>■ Możesz ustawić rozmiar pliku dla skanowanych danych.</li> <li>■ Jeśli wybrano ustawienie <b>Colour</b> (Kolor) lub <b>Grey</b> (Szary) w opcji <b>Quality</b> (Jakość), wybierz rozmiar pliku dla skanowanych danych z listy rozwijanej.</li> <li>■ W przypadku wybrania opcji <b>User Select</b> (Wybrany przez użytkownika), należy wybrać ustawienie z panelu sterowania urządzenia.</li> </ul>
<b>2-sided Scan</b> (Skanowanie 2-stronne)	<b>Off</b> (Wył.) <b>Long edge</b> (Długa krawędź) <b>Short edge</b> (Krótka krawędź)	Aby skanować po obu stronach dokumentu, wybierz opcję <b>Long edge</b> (Długa krawędź) lub <b>Short edge</b> (Krótka krawędź), w zależności od układu oryginału, aby mieć pewność, że utworzony plik danych będzie wyświetlany prawidłowo w zeskanowanym dokumencie.

Ustawienie	Opcje	Opis
<b>Brightness</b> (Jasność)	-50 -40 -30 -20 -10 0 +10 +20 +30 +40 +50	Ustaw suwak w zakresie od -50 do 50, aby uzyskać najlepszy obraz. Domyślnie ustawiona jest wartość 0, która jest wartością średnią i zazwyczaj odpowiednią dla większości obrazów. Jeśli zeskanowany obraz jest za jasny, ustaw niższy poziom jasności i zeskanuj dokument ponownie.  Jeśli zeskanowany obraz jest za ciemny, ustaw wyższy poziom jasności i zeskanuj dokument ponownie.
<b>Contrast</b> (Kontrast)	-50 -40 -30 -20 -10 0 +10 +20 +30 +40 +50	Ustaw suwak w zakresie od -50 do 50, aby uzyskać najlepszy obraz. Domyślnie ustawiona jest wartość 0, która jest wartością średnią i zazwyczaj odpowiednią dla większości obrazów.  Zwiększenie podkreśla ciemne i jasne obszary obrazu, a zmniejszenie odkrywa więcej szczegółów w obszarach szarości.

- 11 W opcji **Margin Settings** (Ustawienia marginesów) wprowadź wartość od -3 do 3, aby dodać określony margines na krawędzi obrazu.
- 12 Ustaw opcję **Auto Deskew** (Automatyczne prostowanie) <sup>1</sup> na **Auto** (Automatyczny), aby korygować przekrzywienie (mniej niż 9 mm od środka dokumentu do krawędzi) skanowanych danych.
- 13 Aby usunąć puste strony dokumentu z zeskanowanych danych, ustaw opcję **Skip Blank Page** (Pomiń pustą stronę) <sup>1</sup> na **On** (Wł.).
- 14 Wybierz z listy rozwijanej wartość od -5 do 5, aby dostosować czułość funkcji **Skip Blank Page sensitivity** (Pomiń pustą stronę).
- 15 Aby kontynuować skanowanie, ustaw opcję **Continuous Scan** (Skanowanie ciągle) na **On** (Wł.).
- 16 Aby chronić profil kodem PIN, w polu **Use PIN for Authentication** (Użyj kodu PIN do uwierzytelniania) wybierz **On** (Wł.).

<sup>1</sup> W zależności od stanu oryginalnego dokumentu, ta funkcja może nie działać prawidłowo.



- 17 Jeśli wybrano **On** (Wł.) w polu **Use PIN for Authentication** (Użyj kodu PIN do uwierzytelniania). W polu **PIN Code** (Kod PIN) wpisz 4-cyfrowy kod PIN.
- 18 Aby ustawić metodę uwierzytelniania, wybierz ustawienie **Auto** (Automatyczny), **Kerberos**, **NTLMv2** lub **Basic** (Podstawowe) w opcji **Auth. Method** (Metoda uwierzytelniania). W przypadku wybrania opcji **Auto** (Automatyczny), metoda uwierzytelniania zostanie wykryta automatycznie.
- 19 W polu **Username** (Nazwa użytkownika) wpisz nazwę użytkownika (do 96 znaków), mającego uprawnienia do zapisu danych w folderze określonym w polu **Sharepoint Site Address** (Adres lokalizacji SharePoint). Jeśli nazwa użytkownika jest częścią domeny, wprowadź nazwę użytkownika w jednym z następujących formatów:  
**użytkownik@domena**  
**domena\użytkownik**
- 20 W polu **Password** (Hasło) wpisz hasło (do 32 znaków) powiązane z nazwą użytkownika wprowadzoną w polu **Username** (Nazwa użytkownika). Ponownie wpisz hasło w polu **Retype Password** (Wpisz hasło ponownie).
- 21 Aby ręcznie ustawić adres serwera Kerberos, w polu **Kerberos Server Address** (Adres serwera Kerberos) wpisz adres serwera Kerberos (na przykład: kerberos.example.com; do 64 znaków).
- 22 Kliknij **Submit** (Prześlij).

## INFORMACJA

---

Użycie następujących znaków: ?, /, \, ", :, <, >, | lub \* może spowodować błąd wysyłania.

---

## Skonowanie za pomocą usług internetowych (Windows Vista® SP2 lub nowszy, Windows® 7, Windows® 8 i Windows® 8.1)



Jeśli zainstalowano sterownik do skanowania za pomocą usług internetowych, menu umożliwiające użycie usług internetowych do skanowania wyświetlane jest w polu **Destination** (Docelowy) po kliknięciu **Scan to Network Device** (Urządzenie Skan do sieci) w lewym pasku nawigacji (ADS-2400N / ADS-3000N) lub na ekranie dotykowym urządzenia (ADS-2800W / ADS-3600W). Aby uzyskać informacje na temat instalowania usług internetowych, patrz *Instalowanie sterowników do skanowania za pośrednictwem funkcji Usługi Internetowe (Windows Vista®, Windows® 7, Windows® 8, Windows® 8.1)* w *Instrukcji obsługi dla sieci*.

### INFORMACJA

- Jeśli ekran dotykowy lub diody LED wskazują na „brak pamięci”, zmniejsz **Rozmiar papieru** lub **Rozdzielczość**. Aby uzyskać więcej informacji, patrz *Konfigurowanie ustawień skanowania* na stronie 204.
- Niektóre znaki w komunikatach wyświetlanych na ekranie dotykowym mogą być zastąpione spacjami, jeśli ustawienia języka systemu operacyjnego i urządzenia Brother różnią się.

(ADS-2400N/ADS-3000N)

W przypadku użycia modelu ADS-2400N lub ADS-3000N należy przydzielić funkcję Skan WS do jednego z trzech klawiszy urządzenia sieciowego. Aby uzyskać więcej informacji, patrz *Przypisywanie funkcji skanowania do klucza urządzenia sieciowego 1-3* na stronie 29.

- 1 Włóż dokument.
- 2 Naciśnij przycisk ,  lub , do którego przypisano funkcję skanowania za pomocą usług internetowych.  
Urządzenie rozpoczyna skanowanie.



(ADS-2800W/ADS-3600W)

- 1 Włóż dokument.
- 2 Przeciągnij w lewo lub w prawo lub naciśnij ◀ lub ▶, aby wyświetlić Skan 3.
- 3 Naciśnij Skanowanie WS, a następnie OK.
- 4 Naciśnij typ skanowania, które chcesz przeprowadzić.
- 5 Naciśnij ▲ lub ▼, aby wyświetlić komputer docelowy, do którego ma być wysłany skan.  
Naciśnij komputer docelowy.
- 6 Naciśnij Uruchom.  
Urządzenie rozpoczyna skanowanie.

## Konfigurowanie ustawień skanowania

---

Jeśli ekran dotykowy lub diody LED wskazują na „brak pamięci”, zmniejsz **Rozmiar papieru** lub **Rozdzielczość**.

- 1 Otwórz ustawienia urządzenia dla posiadanego systemu operacyjnego:
  - Windows Vista®  
 **(Start) > Panel sterowania > Sprzęt i dźwięk > Skanery i aparaty fotograficzne.**
  - Windows® 7  
 **(Start) > Panel sterowania > Sprzęt i dźwięk > Urządzenia i drukarki.**
  - Windows® 8 i Windows® 8.1  
Przesuń mysz do dolnego prawego rogu pulpitu. Po wyświetleniu paska menu kliknij **Ustawienia**, a następnie kliknij **Panel sterowania**. W grupie **Sprzęt i dźwięk** kliknij **Wyświetl urządzenia i drukarki**.
- 2 Kliknij urządzenie, a następnie kliknij przycisk **Profile skanowania**. Zostanie wyświetlone okno dialogowe **Profile skanowania**.
- 3 Wybierz profil skanowania, którego chcesz użyć. Upewnij się, że skaner wybrany w polu **Skaner** to urządzenie Brother obsługujące skanowanie z użyciem usług internetowych. Kliknij **Ustaw jako domyślny**.
- 4 Kliknij **Edytuj**. Zostanie wyświetlone okno dialogowe **Edytuj profil domyślny**.
- 5 Wybierz ustawienia **Źródło**, **Rozmiar papieru**, **Format koloru**, **Rodzaj pliku**, **Rozdzielczość**, **Jasność** i **Kontrast**.
- 6 Kliknij **Zapisz profil**. Ustawienia zostaną zastosowane podczas skanowania z użyciem protokołu usług internetowych.

## INFORMACJA

---

W przypadku pytania o wybór aplikacji do skanowania, wybierz z listy Faksowanie i skanowanie w systemie Windows® lub Galeria fotografii systemu Windows®.

---

## Wysyłanie zeskanowanych dokumentów bezpośrednio na adres e-mail (ADS-2800W / ADS-3600W)

- 1 Włóż dokument.
- 2 Przeciągnij w lewo lub w prawo lub naciśnij ◀ lub ▶, aby wyświetlić Skan 2.
- 3 Naciśnij do serwera poczty e-mail.
- 4 Wybierz adres e-mail na który chcesz wysłać dokument, wykonując jedną z następujących czynności:
  - Aby wybrać adres e-mail z książki adresowej, patrz *Wybieranie adresu e-mail z książki adresowej* na stronie 206.
  - Aby ręcznie wprowadzić adres e-mail, patrz *Wprowadzanie adresu e-mail ręcznie* na stronie 207.

### INFORMACJA

---

Można wybrać do 300 adresów e-mail z książki adresowej i wprowadzić do 50 adresów e-mail ręcznie. Zeskanowane dane zostaną przesłane na wszystkie adresy jednocześnie.

7

- 5 Naciśnij OK, a następnie wykonaj jedną z następujących czynności:
  - Aby użyć ustawień domyślnych, przejdź do 9.
  - Aby zmienić ustawienia domyślne, przejdź do 6.
- 6 Naciśnij Opcje.
- 7 Skonfiguruj następujące ustawienia, jeśli to konieczne: (Aby skonfigurować inne ustawienia, naciśnij Ustawienia zaawansowane. Aby uzyskać więcej informacji, patrz strona 227.)
  - Skan. 2-stronne
  - Typ skanowania
  - Rozdzielczość
  - Typ pliku
  - Rozm. dokumentu
  - Nazwa pliku
  - Styl nazwy pliku
  - Rozmiar pliku
  - Autom. prostow.
  - Pomiń pustą stronę
  - Ustawienia zaawansowane

### INFORMACJA

---

- Aby zapisać nowe ustawienia jako ustawienia domyślne, naciśnij *Nowe ustawienia*.
  - Aby przywrócić ustawienia fabryczne, naciśnij *Reset ustawień*.
-

- 8 Naciśnij OK.
- 9 Naciśnij Uruchom.  
Urządzenie rozpocznie skanowanie, a następnie wyśle zeskanowany dokument bezpośrednio na adres e-mail.

## INFORMACJA

Aby zapisać ustawienia jako skrót, naciśnij *Zapisz jako skrót*. Aby uzyskać więcej informacji, patrz *Ustawienia skrótów (ADS-2800W / ADS-3600W)* na stronie 10.

## Wybieranie adresu e-mail z książki adresowej

- 1 Przeciągnij w lewo lub w prawo lub naciśnij ◀ lub ▶, aby wyświetlić Skan 2.
- 2 Naciśnij do serwera poczty e-mail.
- 3 Naciśnij Książka adresowa.
- 4 Naciśnij . Na ekranie dotykowym zostanie wyświetlona klawiatura programowa.

## INFORMACJA

- Protokół LDAP umożliwia wyszukiwanie adresów e-mail na serwerze. Aby uzyskać informacje na temat konfigurowania protokołu LDAP, patrz rozdział *Zmiana konfiguracji protokołu LDAP* w *Instrukcji obsługi dla sieci*.
- Wynik wyszukiwania LDAP zostanie wyświetlony na ekranie dotykowym z  przed wynikami wyszukiwania w lokalnej książce adresowej.

- 5 Wprowadź początkowe znaki wyszukiwania, a następnie naciśnij OK. Urządzenie rozpocznie wyszukiwanie w książce adresowej, a następnie wyświetli wyniki.
- 6 Przeciągnij palcem w lewo lub w prawo, bądź naciśnij przycisk ▲ lub ▼, aby znaleźć szukaną nazwę.
- 7 Naciśnij nazwę na liście rezultatów.
- 8 Naciśnij Zastosuj.

## INFORMACJA

- Aby zarejestrować adres e-mail z książki adresowej, patrz *Konfigurowanie książki adresowej (ADS-2800W / ADS-3600W)* na stronie 208.
- Można wybrać do 300 adresów e-mail z książki adresowej i wprowadzić do 50 adresów e-mail ręcznie. Zeskanowane dane zostaną wysłane do wszystkich adresów jednocześnie.

## Wprowadzanie adresu e-mail ręcznie

---

- 1 Przeciągnij w lewo lub w prawo lub naciśnij ◀ lub ▶, aby wyświetlić Skan 2.
- 2 Naciśnij do serwera poczty e-mail.
- 3 Naciśnij Ręcznie. Na ekranie dotykowym zostanie wyświetlona klawiatura programowa.
- 4 Wprowadź adres e-mail, a następnie naciśnij OK.
- 5 Naciśnij OK.

### INFORMACJA

---

Możesz ręcznie wprowadzić do 50 adresów e-mail. Zeskanowane dane zostaną wysłane do wszystkich adresów jednocześnie.

---

## Konfigurowanie książki adresowej (ADS-2800W / ADS-3600W)

Funkcja książki adresowej umożliwia wybranie adresu e-mail i wysłanie zeskanowanych danych bezpośrednio. Książkę adresową można skonfigurować na panelu sterowania urządzenia.

### INFORMACJA

Książkę adresową można skonfigurować za pomocą funkcji Zdalna konfiguracja lub Zarządzanie przez przeglądarkę WWW.

### Rejestrowanie adresu e-mail

Możesz zarejestrować do 300 adresów e-mail i wprowadzić nazwę dla każdego adresu.

- 1 Przenieś w lewo lub w prawo lub naciśnij ◀ lub ▶, aby wyświetlić Skan 2.
- 2 Naciśnij do serwera poczty e-mail.
- 3 Naciśnij Książka adresowa.
- 4 Naciśnij Edytuj.
- 5 Naciśnij Dodaj nowy adres.
- 6 Naciśnij Nazwa.
- 7 Wprowadź nazwę, a następnie naciśnij OK.
- 8 Naciśnij Adres.
- 9 Wprowadź adres e-mail, a następnie naciśnij OK.
- 10 Naciśnij OK.

### Zmiana adresu e-mail

- 1 Przenieś w lewo lub w prawo lub naciśnij ◀ lub ▶, aby wyświetlić Skan 2.
- 2 Naciśnij do serwera poczty e-mail.
- 3 Naciśnij Książka adresowa.
- 4 Naciśnij Edytuj.
- 5 Naciśnij Zmiana.
- 6 Naciśnij ▲ albo ▼, aż znajdziesz adres e-mail, który chcesz zmienić.
- 7 Naciśnij adres e-mail. Jeśli adres e-mail jest używany w jednym lub kilku skrótach, adres skrótu również ulegnie zmianie.
- 8 Naciśnij OK.

- 9 Wykonaj jedną z następujących czynności:
  - Aby zmienić nazwę, przejdź do kroku 10.
  - Aby zmienić adres e-mail, przejdź do kroku 12.
- 10 Naciśnij *Nazwa*. Na ekranie dotykowym zostanie wyświetlona klawiatura programowa.
- 11 Wprowadź nową nazwę, a następnie naciśnij OK. Przejdź do kroku 14.
- 12 Naciśnij *Adres*. Na ekranie dotykowym zostanie wyświetlona klawiatura programowa.
- 13 Wprowadź nowy adres e-mail, a następnie naciśnij OK.
- 14 Naciśnij OK.

## INFORMACJA

---

Na ekranie dotykowym zostanie wyświetlona lista skrótów korzystających ze zmienionego adresu e-mail. Ustawienia skrótu zostaną zmienione automatycznie.

---

7

## Usuwanie adresu e-mail

---

- 1 Przeprowadź przesunięcie w lewo lub w prawo lub naciśnij ◀ lub ▶, aby wyświetlić Skan 2.
- 2 Naciśnij do serwera poczty e-mail.
- 3 Naciśnij *Książka adresowa*.
- 4 Naciśnij *Edytuj*.
- 5 Naciśnij *Kasuj*.
- 6 Naciśnij ▲ albo ▼, aż znajdziesz adres e-mail, który chcesz usunąć.
- 7 Naciśnij adres e-mail.  
Naciśnij OK.
- 8 Naciśnij *Tak*.

## INFORMACJA

---

Aby usunąć adres e-mail używany w skrócie, usuń najpierw skrót (patrz *Usuwanie skrótów* na stronie 15).

---



## Konfigurowanie grupy

---

Możesz zarejestrować do 20 grup. Każda grupa może zawierać do 299 adresów e-mail.

### INFORMACJA

---

Przed skonfigurowaniem grupy należy zarejestrować więcej niż jeden adres e-mail.

---

- 1 Przeciągnij w lewo lub w prawo lub naciśnij ◀ lub ▶, aby wyświetlić Skan 2.
- 2 Naciśnij do serwera poczty e-mail.
- 3 Naciśnij Książka adresowa.
- 4 Naciśnij Edytuj.
- 5 Naciśnij Ustaw. grup.
- 6 Naciśnij Nazwa.
- 7 Wprowadź nazwę grupy, a następnie naciśnij OK.
- 8 Naciśnij Dodaj/usuń.
- 9 Naciśnij ▲ lub ▼ aż odzłukasz adres e-mail, który chcesz dodać do grupy.
- 10 Naciśnij adres e-mail, a następnie naciśnij OK.
- 11 Naciśnij OK.

## Zmiana grupy

---

Można zmienić nazwę grupy, dodać adres e-mail do grupy i usunąć adres e-mail z grupy.

- 1 Przeciągnij w lewo lub w prawo lub naciśnij ◀ lub ▶, aby wyświetlić Skan 2.
- 2 Naciśnij do serwera poczty e-mail.
- 3 Naciśnij Książka adresowa.
- 4 Naciśnij Edytuj.
- 5 Naciśnij Zmiana.
- 6 Naciśnij ▲ albo ▼, aż znajdziesz grupę, którą chcesz zmienić.
- 7 Naciśnij nazwę grupy.
- 8 Wykonaj jedną z następujących czynności:
  - Aby zmienić nazwę grupy, przejdź do kroku 9.
  - Aby dodać adres e-mail do grupy, przejdź do kroku 11.
  - Aby usunąć adres e-mail z grupy, przejdź do kroku 11.

- 9 Naciśnij `Nazwa`. Na ekranie dotykowym zostanie wyświetlona klawiatura programowa.
- 10 Wprowadź nazwę nowej grupy. Przejdź do kroku 14.
- 11 Naciśnij `Dodaj/usuń`.
- 12 Naciśnij ▲ lub ▼ aż odzujesz adres e-mail, który chcesz dodać lub usunąć z grupy.
- 13 Naciśnij adres e-mail.
- 14 Naciśnij `OK`.

## Usuwanie grupy

---

- 1 Przepięgnij w lewo lub w prawo lub naciśnij ◀ lub ▶, aby wyświetlić `Skan 2`.
- 2 Naciśnij `do serwera poczty e-mail`.
- 3 Naciśnij `Książka adresowa`.
- 4 Naciśnij `Edytuj`.
- 5 Naciśnij `Kasuj`.
- 6 Naciśnij ▲ albo ▼, aż znajdziesz nazwę grupy, którą chcesz usunąć.
- 7 Naciśnij nazwę grupy, a następnie naciśnij `OK`.
- 8 Naciśnij `Tak`.



## **Przesyłanie zeskanowanych dokumentów do sieci Web (ADS-2800W / ADS-3600W)**

Funkcja Skanuj do sieci pozwala przesłać zeskanowany dokument bezpośrednio do usług internetowych. Patrz *Przewodnik Usług Internetowych*.

## Zmiana ustawień skanowania do komputera (Windows®)

- 1 Kliknij ikonę  (ControlCenter4) na pasku zadań, a następnie wybierz opcję **Otwórz** z menu. Wyświetlone zostanie okno programu **ControlCenter4**.

### INFORMACJA

- Ekrany w tym przewodniku pochodzą z systemu Windows® 7. Ekrany wyświetlane na komputerze mogą różnić się w zależności od systemu operacyjnego.
- Jeśli ikona  nie jest wyświetlana na pasku zadań, kliknij  (**Brother Utilities**) na pulpicie, a następnie kliknij listę rozwijaną i wybierz nazwę posiadanego modelu (jeśli nie jest jeszcze wybrany). Kliknij **Skanuj** w lewym pasku nawigacji, a następnie kliknij **ControlCenter4**.

- 2 Kliknij kartę **Ustawienia urządzenia** (w poniższym przykładzie zastosowano **Tryb domowy**).

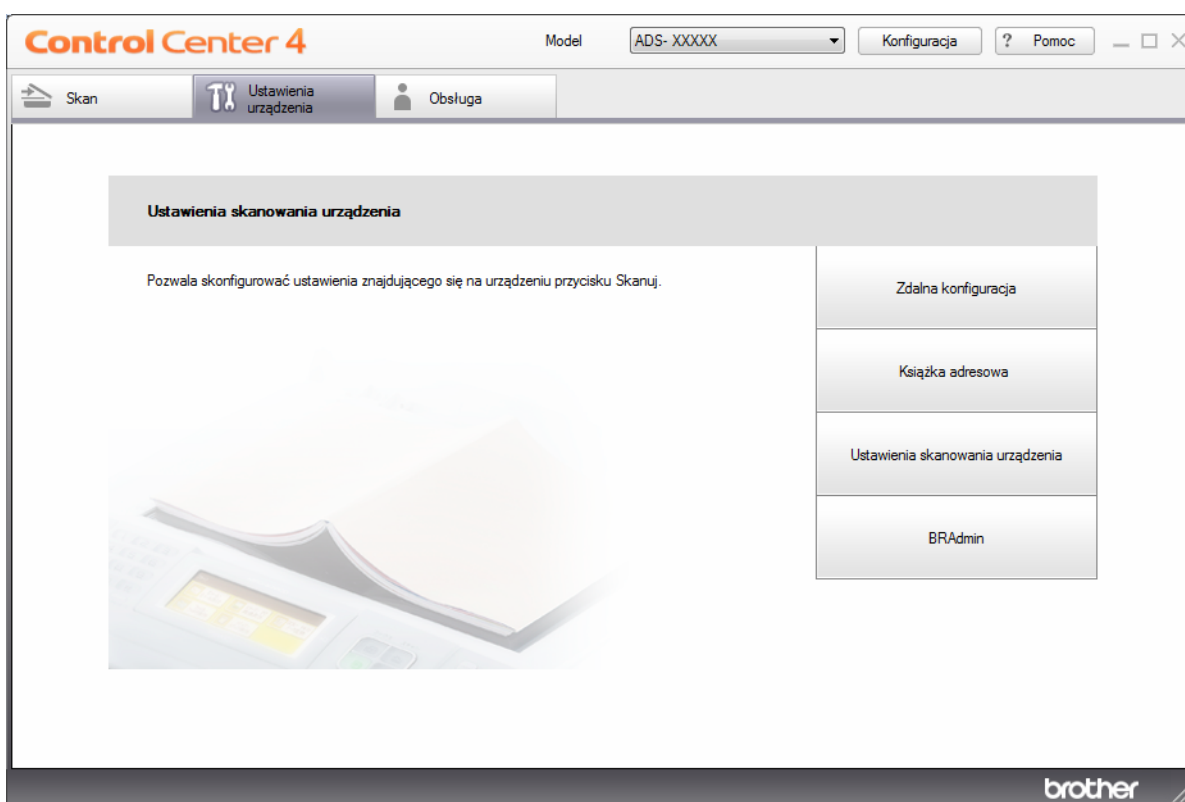

## INFORMACJA

W przypadku używania opcji **Tryb zaawansowany**, kliknij ikonę  (Ustawienia), aby uzyskać dostęp do opcji **Ustawienia urządzenia**.

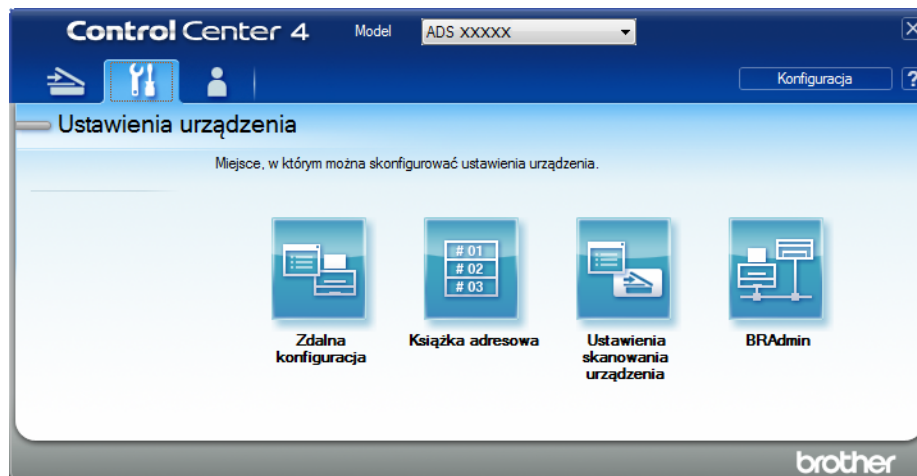

7

- 3 Kliknij przycisk **Ustawienia skanowania urządzenia**. Zostanie wyświetlone okno dialogowe **Ustawienia skanowania urządzenia**. Można zmienić następujące ustawienia:

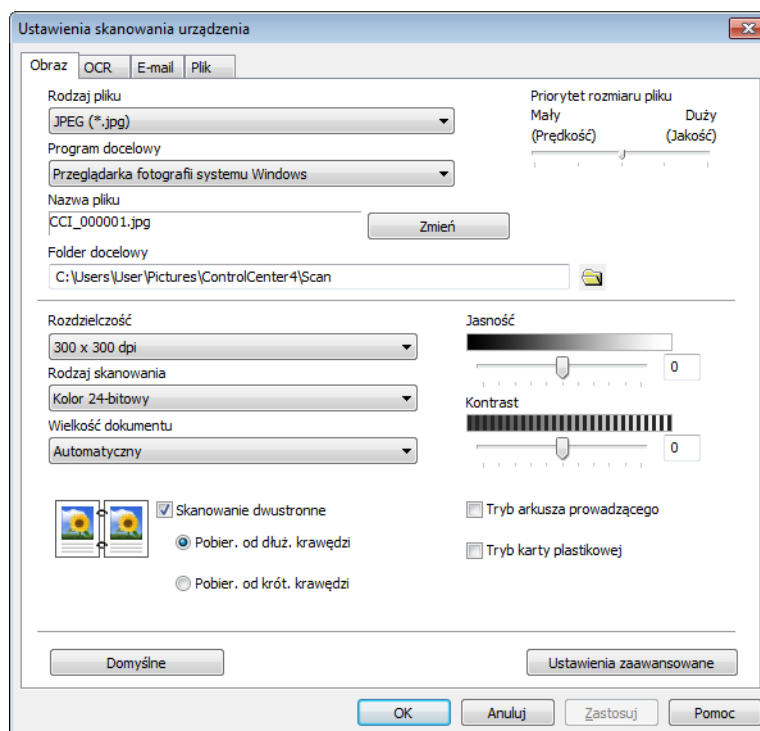

- 4 Kliknij kartę z czynnością skanowania, którą chcesz zmienić (**Obraz**, **OCR**, **E-mail** lub **Plik**).
- 5 Zmień ustawienia.

Ustawienie	Opis	Odpowiednia funkcja			
		Obraz	OCR	E-mail	Plik
<b>Rodzaj pliku</b>	<p>Wybierz typ pliku dla zeskanowanych danych.</p> <p><b>INFORMACJA</b></p> <ul style="list-style-type: none"> <li>Aby zapisać dokument jako plik PDF chroniony hasłem, wybierz opcję <b>PDF z zabezpieczeniami (*.pdf)</b> z listy rozwijanej <b>Rodzaj pliku</b>, kliknij przycisk  (<b>Ustaw hasło pliku PDF</b>) i wprowadź hasło.</li> <li>PDF z możliwością wyszukiwania to format pliku obejmujący warstwę danych tekstu na zeskanowanym obrazie. Umożliwia ona wyszukiwanie tekstu w danych obrazu. <b>Język OCR</b> w ustawieniach OCR musi być ustawiony na język pliku PDF z możliwością wyszukiwania.</li> <li>Aby zapisać dokument jako plik PDF z możliwością wyszukiwania, wybierz opcję <b>PDF z wyszukiwaniem (*.pdf)</b> z listy rozwijanej <b>Rodzaj pliku</b>.</li> <li>Kilka typów plików, takich jak TIFF, TIFF Multi-Page, PDF, zabezpieczony PDF i JPEG obsługuje kompresję rozmiaru pliku. Wybierz pozycję <b>Nieskompresowany</b> albo <b>Skompresowany</b>, aby dostosować rozmiar pliku w przypadku formatu TIFF albo TIFF Multi-Page. W przypadku formatów PDF, zabezpieczony PDF i JPEG ustaw rozmiar pliku za pomocą suwaka (nie dostępne w przypadku funkcji Skanowanie do OCR).</li> </ul>	Tak	Tak	Tak	Tak
<b>Program docelowy</b>	Wybierz program docelowy z listy rozwijanej.	Tak	Tak	-	-
<b>Język OCR</b>	Wybierz język pasujący do tekstu skanowanego dokumentu.	-	Tak	-	-
<b>Nazwa pliku</b>	<p>Kliknij przycisk <b>Zmień</b> dla opcji <b>Obraz</b>, <b>OCR</b> lub <b>E-mail</b>. W razie potrzeby wprowadź prefiks nazwy pliku.</p> <p>Kliknij <b>Wstaw datę do nazwy pliku</b>, jeśli to konieczne.</p>	Tak	Tak	Tak	Tak
<b>Ścieżka pliku docelowego</b>	Kliknij przycisk <b>Zmień</b> , a następnie ikonę folderu, aby zmienić folder, w którym mają być zapisane zeskanowane dokumenty.	Tak	Tak	Tak	-
<b>Folder docelowy</b>	Kliknij ikonę folderu i przejdź do folderu, w którym mają być zapisane zeskanowane dokumenty. Zaznacz <b>Pokaż Folder</b> , aby automatycznie wyświetlić folder docelowy po zeskanowaniu.	-	-	-	Tak
<b>Priorytet rozmiaru pliku</b>	<p>Dostosuj <b>Priorytet rozmiaru pliku</b>, przesuwając suwak w prawo lub w lewo.</p> <p><b>INFORMACJA</b></p> <p><b>Priorytet rozmiaru pliku</b> można dostosować w zależności od wybranego <b>Rodzaju pliku</b>.</p>	Tak	-	Tak	Tak
<b>Rozdzielczość</b>	Wybierz rozdzielczość skanowania z listy rozwijanej <b>Rozdzielczość</b> . Wyższe rozdzielczości wymagają więcej pamięci i dłuższego czasu przesyłania, ale tworzą dokładniej zeskanowane obrazy.	Tak	Tak	Tak	Tak

Ustawienie	Opis	Odpowiednia funkcja			
		Obraz	OCR	E-mail	Plik
<b>Rodzaj skanowania</b>	<p>Wybierz spośród wielu głębi koloru skanowania.</p> <p><b>Czarny i biały</b> Przydatny do skanowania tekstu lub szkiców.</p> <p><b>Szary (rozproszenie błędu)</b> Przydatny do skanowania fotografii lub grafiki. (Rozpraszanie błędu to metoda tworzenia obrazów z symulowaną szarością bez użycia prawdziwych szarych punktów. Czarne punkty układane są w specyficzne wzory, aby uzyskać wygląd szarości.)</p> <p><b>Czysty szary</b> Przydatny do skanowania fotografii lub grafiki. Ten tryb jest bardziej dokładny, ponieważ wykorzystuje 256 odcieni szarości.</p> <p><b>Kolor 24-bitowy</b> Używa do 16,8 milionów kolorów do skanowania obrazu. Mimo iż użycie opcji <b>Kolor 24-bitowy</b> tworzy obraz o najwierniej odwzorowanych kolorach, wymaga najwięcej pamięci i najdłuższego czasu przesyłania.</p> <p><b>Automatyczny</b> Automatycznie używa odpowiednich kolorów dla danego dokumentu.</p>	Tak	Tak	Tak	Tak
<b>Wielkość dokumentu</b>	<p>Wielkość dokumentu jest domyślnie ustawiana na <b>Automatyczny</b>. Można skanować dokumenty dowolnego rozmiaru bez wprowadzania korekt ustawienia <b>Wielkość dokumentu</b>. Aby skanowanie przebiegło szybciej, wybierz dokładny rozmiar dokumentu z listy rozwijanej <b>Wielkość dokumentu</b>.</p> <p><b>INFORMACJA</b></p> <ul style="list-style-type: none"> <li>• W przypadku wybrania wielkości dokumentu 1 na 2, zeskanowany obraz zostanie podzielony na dwa dokumenty o rozmiarze równym połowie rozmiaru ustawienia. W przypadku wybrania opcji <b>1 na 2(A4)</b>, zeskanowany obraz jest dzielony na dwa dokumenty wielkości A5.</li> <li>• Aby użyć skanowania 1 na 2, usuń zaznaczenie pola wyboru <b>Automatyczne obracanie obrazu</b> w oknie dialogowym <b>Ustawienia zaawansowane</b>.</li> <li>• W przypadku wybrania rozmiaru dokumentu 2 na 1 dwa zeskanowane obrazy zostaną połączone w jeden dokument.</li> </ul>	Tak	Tak	Tak	Tak
<b>Jasność</b>	<p>Dostosuj ustawienie (od -50 do 50), aby uzyskać najlepszy obraz. Domyślnie ustawiona jest wartość 0, która jest wartością średnią i zazwyczaj odpowiednią dla większości obrazów. Można ustawić poziom jasności, przeciągając suwak w prawo lub lewo, aby rozjaśnić lub przyciemnić obraz. Aby ustawić poziom jasności, możesz również wprowadzić wartość w polu tekstowym. Jeśli zeskanowany obraz jest za jasny, ustaw niższy poziom jasności i zeskanuj dokument ponownie. Jeśli zeskanowany obraz jest za ciemny, ustaw wyższy poziom jasności i zeskanuj dokument ponownie.</p>	Tak	Tak	Tak	Tak

Ustawienie	Opis	Odpowiednia funkcja			
		Obraz	OCR	E-mail	Plik
<b>Kontrast</b>	<p>Dostosuj ustawienie (od -50 do 50), aby uzyskać najlepszy obraz. Domyślnie ustawiona jest wartość 0, która jest wartością średnią i zazwyczaj odpowiednią dla większości obrazów. Poziom kontrastu można zwiększyć lub zmniejszyć, przesuując suwak w lewą lub prawą stronę. Zwiększenie podkreśla ciemne i jasne obszary obrazu, a zmniejszenie odkrywa więcej szczegółów w obszarach szarości. Można również wprowadzić wartość w polu, aby ustawić <b>Kontrast</b>.</p> <p><b>INFORMACJA</b></p> <p>Ustawienie <b>Kontrast</b> jest dostępne tylko wtedy, gdy ustawienie <b>Rodzaj skanowania</b> jest ustawione na <b>Automatyczny</b>, <b>Szary (rozproszenie błędu)</b>, <b>Czysty szary</b> lub <b>Kolor 24-bitowy</b>.</p>	Tak	Tak	Tak	Tak
<b>Domyślne</b>	Przywrócenie wszystkich ustawień do fabrycznych ustawień domyślnych.	Tak	Tak	Tak	Tak
<b>Tryb arkusza prowadzącego</b>	<p>Za pomocą arkusza prowadzącego można skanować następujące dokumenty. W tym trybie można wybrać dowolne ustawienie inne niż <b>Automatyczny</b> z listy rozwijanej <b>Wielkość dokumentu</b>.</p> <ul style="list-style-type: none"> <li>■ Duże dokumenty (A3, B4 i Ledger)</li> </ul> <p>Złóż dokument na pół i włóż go w arkusz prowadzący w celu skanowania dwustronnego (dupleks), a obie strony zostaną połączone w jedną. Wybierz <b>2 na 1 (A4)</b> dla dokumentu A3, <b>2 na 1 (B5)</b> dla dokumentu B4 lub <b>2 na 1 (Letter)</b> dla dokumentu Ledger z listy rozwijanej <b>Wielkość dokumentu</b>.</p> <ul style="list-style-type: none"> <li>■ Ważne dokumenty (zdjęcia, umowy)</li> <li>■ Cienki papier (rachunki)</li> <li>■ Papier o nieregularnym kształcie (wycinki)</li> </ul> <p><b>INFORMACJA</b></p> <ul style="list-style-type: none"> <li>• Umieszczaj jeden arkusz prowadzący na raz.</li> <li>• Umieść dokument na środku arkusza prowadzącego i wyrównaj górną krawędź dokumentu z górną krawędzią arkusza prowadzącego.</li> </ul>	Tak	Tak	Tak	Tak



Ustawienie	Opis	Odpowiednia funkcja			
		Obraz	OCR	E-mail	Plik
<b>Tryb karty plastikowej</b>	<p>Skanuj karty, takie jak prawa jazdy i karty ubezpieczeniowe za pomocą następujących ustawień automatycznych:</p> <ul style="list-style-type: none"> <li>■ <b>Rozdzielczość: 600 x 600 dpi</b></li> <li>■ <b>Wielkość dokumentu: 2 na 1 (Automatyczny)</b></li> <li>■ <b>Skanowanie dwustronne: Wł (Pobier. od krót. krawędzi)</b></li> <li>■ <b>Automatyczne prostowanie: Wył.</b></li> <li>■ <b>Wykrywanie sklejoných arkuszy: Wył.</b></li> <li>■ <b>Automatyczne obracanie obrazu: Wył.</b></li> </ul> <p><b>INFORMACJA</b></p> <ul style="list-style-type: none"> <li>• Aby zeskanować plastikową kartę o innych ustawieniach, wyłącz <b>Tryb karty plastikowej</b>, ustaw <b>Rozdzielczość</b> na 600 dpi i wyłącz <b>Wykrywanie sklejoných arkuszy</b>.</li> <li>• Jednocześnie można załadować do pięciu kart plastikowych.</li> </ul>	Tak	Tak	Tak	Tak

6 Kliknij przycisk **Ustawienia zaawansowane**. Zostanie wyświetlone okno dialogowe **Ustawienia zaawansowane**.

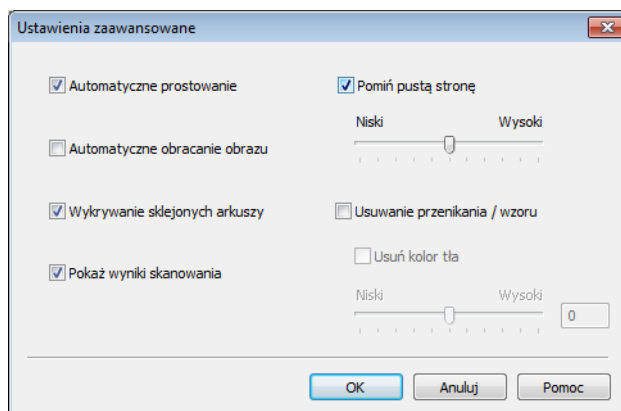

- 7** Zmień ustawienia.  
Można zmienić następujące ustawienia:

Ustawienie	Opis	Odpowiednia funkcja				
		Obraz	OCR	E-mail	Plik	Drukuj
<b>Automatyczne prostowanie</b>	<p>Koryguje przechylenie (mniej niż 9 mm od środka dokumentu do krawędzi) zeskanowanych danych.<sup>1</sup></p>	Tak	Tak	Tak	Tak	Tak
<b>Automatyczne obracanie obrazu</b>	Zmienia kierunek dokumentu w oparciu o orientację tekstu. <sup>1</sup>	Tak	Tak	Tak	Tak	Tak
<b>Usuwanie przenikania / wzoru / Usuń kolor tła</b>	<p>Zapobiega przenikaniu i usuwa kolor tła dokumentów takich jak gazety, aby zeskanowane dane były czytelniejsze.<sup>1</sup></p> <p>Czułość funkcji Usuwanie przenikania / wzoru / koloru tła można dostosować za pomocą suwaka. Przesunięcie suwaka w kierunku ustawienia „Wysoki” spowoduje, że skaner będzie w większym stopniu usuwał przenikanie, wzory lub kolory tła, a przesunięcie suwaka w kierunku ustawienia „Niski” spowoduje, że skaner będzie je usuwał w mniejszym stopniu.</p>	Tak	Tak	Tak	Tak	Tak
<b>Pomiń pustą stronę</b>	Usuwa puste strony dokumentu z wyników skanowania. <sup>1</sup>	Tak	Tak	Tak	Tak	Tak
<b>Wykrywanie sklejonch arkuszy</b>	Używa czujnika ultradźwiękowego do wykrywania sklejonch arkuszy. Po wykryciu sklejonch arkuszy sprawdź, czy dane zeskanowane dotychczas zostały zapisane, i ponownie rozpocznij skanowanie od kolejnej strony lub od początku dokumentu.	Tak	Tak	Tak	Tak	Tak
<b>Pokaż wyniki skanowania</b>	Wyświetla na ekranie komputera całkowitą liczbę stron oraz liczbę stron pominiętych.	Tak	Tak	Tak	Tak	Tak

<sup>1</sup> W zależności od stanu oryginalnego dokumentu, ta funkcja może nie działać prawidłowo.

- 8** Kliknij **OK**, aby zamknąć okno dialogowe **Ustawienia zaawansowane**.
- 9** Kliknij **OK**, aby zamknąć okno dialogowe **Ustawienia skanowania urządzenia**.

## Zmiana ustawień skanowania do komputera (Macintosh)

- 1 Kliknij ikonę  (ControlCenter2) na pasku Dock. Wyświetlone zostanie okno programu **ControlCenter2**.



- 2 Trzymając naciśnięty klawisz **Control** kliknij przycisk czynności Skanuj do, którą chcesz zmienić (**Image** (Obraz), **OCR**, **E-mail** lub **File** (Plik)). Zostanie wyświetlone okno dialogowe ustawień skanowania (poniższy przykład dotyczy przycisku **Image** (Obraz)).
- 3 Kliknij kartę **Device Button** (Przycisk urządzenia).

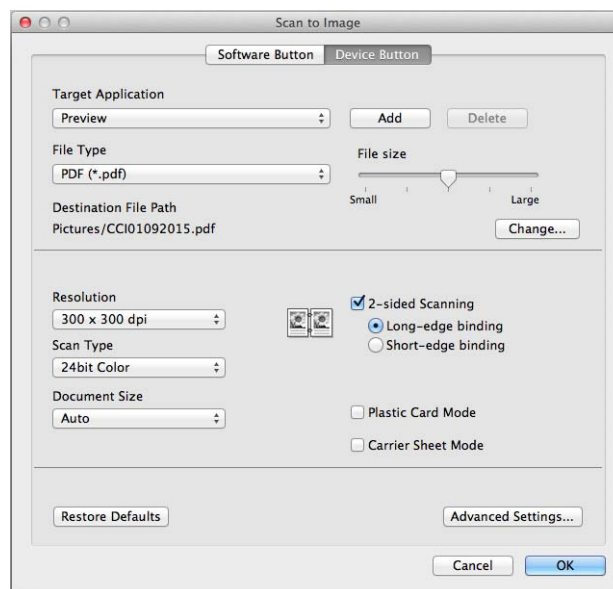

- 4 Zmień ustawienia.  
Można zmienić następujące ustawienia:

Ustawienie	Opis	Odpowiednia funkcja			
		Obraz	OCR	E-mail	Plik
<b>Target Application</b> (Program docelowy)	<p>Wybierz aplikację, która ma być użyta do otwarcia zeskanowanych danych. Wybrać można wyłącznie aplikacje zainstalowane na komputerze.</p> <ul style="list-style-type: none"> <li>■ Przycisk <b>Add</b> (Dodaj)</li> </ul> <p>Dodaj aplikację do menu podręcznego. Wprowadź <b>Application Name</b> (Nazwa aplikacji) (do 30 znaków) i wybierz preferowaną aplikację, klikając przycisk <b>Browse</b> (Przeglądaj). Wybierz również <b>File Type</b> (Rodzaj pliku) z menu podręcznego.</p> <ul style="list-style-type: none"> <li>■ Przycisk <b>Delete</b> (Usuń)</li> </ul> <p>Usuwa dodaną aplikację. Wybierz <b>Application Name</b> (Nazwa aplikacji) i kliknij przycisk <b>Delete</b> (Usuń).</p>	Tak	Tak	Tak	-
<b>File Type</b> (Rodzaj pliku)	<p>Wybierz typ pliku dla zeskanowanych danych.</p> <p><b>INFORMACJA</b></p> <ul style="list-style-type: none"> <li>• Aby zapisać dokument jako plik PDF chroniony hasłem, wybierz opcję <b>Secure PDF (*.pdf)</b> (Zabezpieczony PDF (*.pdf)) w opcji <b>File Type</b> (Rodzaj pliku), a następnie wprowadź hasło w oknie dialogowym <b>Set PDF Password</b> (Ustaw hasło PDF).</li> <li>• PDF z możliwością wyszukiwania to format pliku obejmujący warstwę danych tekstu na zeskanowanym obrazie. Umożliwia ona wyszukiwanie tekstu w danych obrazu. <b>OCR Language</b> (Język OCR) w ustawieniach OCR musi być ustawiony na język pliku PDF z możliwością wyszukiwania.</li> <li>• Aby zapisać dokument jako plik PDF z możliwością wyszukiwania, wybierz opcję <b>Searchable PDF (*.pdf)</b> (PDF z możliwością wyszukiwania (*.pdf)) z listy rozwijanej <b>File Type</b> (Rodzaj pliku).</li> <li>• Kilka typów plików, takich jak TIFF, TIFF Multi-Page, PDF, zabezpieczony PDF i JPEG obsługuje kompresję rozmiaru pliku. Wybierz pozycję <b>Uncompressed</b> (Nieskompresowany) albo <b>Compressed</b> (Skompresowany), aby dostosować rozmiar pliku w przypadku formatu TIFF albo TIFF Multi-Page. W przypadku formatów PDF, zabezpieczony PDF i JPEG ustaw rozmiar pliku za pomocą suwaka (nie dostępne w przypadku funkcji Skanowanie do OCR).</li> </ul>	Tak	Tak	Tak	Tak

Ustawienie	Opis	Odpowiednia funkcja			
		Obraz	OCR	E-mail	Plik
<b>File Size</b> (Rozmiar pliku)	Dostosuj <b>File Size</b> (Rozmiar pliku), przesuwając suwak w prawo lub w lewo.  <b>INFORMACJA</b> <b>File Size</b> (Rozmiar pliku) można dostosować w zależności od wybranego <b>File Type</b> (Rodzaju pliku).	Tak	-	Tak	Tak
<b>OCR Software</b> (Oprogramowanie OCR)	Wyświetla aplikację do wyodrębniania edytowalnych danych tekstowych z dokumentu.	-	Tak	-	-
<b>OCR Language</b> (Język OCR)	Wybierz język pasujący do tekstu skanowanego dokumentu.	-	Tak	-	-
<b>File Name</b> (Nazwa pliku)	Kliknij przycisk <b>Change</b> (Zmień) dla opcji <b>Image</b> (Obraz), <b>OCR</b> lub <b>E-mail</b> . W razie potrzeby wprowadź prefiks nazwy pliku.	Tak	Tak	Tak	Tak
<b>Destination File Path</b> (Ścieżka pliku docelowego)	Kliknij przycisk <b>Change</b> (Zmień), a następnie przycisk <b>Browse</b> (Przeglądaj), aby zmienić folder, w którym mają być zapisane zeskanowane dokumenty.	Tak	Tak	Tak	-
<b>Destination Folder</b> (Folder docelowy)	Kliknij <b>Browse</b> (Przeglądaj) i przejdź do folderu, w którym mają być zapisane zeskanowane dokumenty. Zaznacz <b>Show Folder</b> (Pokaż Folder), aby automatycznie wyświetlić folder docelowy po zeskanowaniu.	-	-	-	Tak
<b>Resolution</b> (Rozdzielczość)	Wybierz rozdzielczość skanowania z menu podręcznego <b>Resolution</b> (Rozdzielczość). Wyższe rozdzielczości wymagają więcej pamięci i dłuższego czasu przesyłania, ale tworzą dokładniej zeskanowane obrazy.	Tak	Tak	Tak	Tak
<b>Scan Type</b> (Typ skanowania)	Wybierz spośród wielu głębi koloru skanowania. <b>Black &amp; White</b> (Czarny i biały) Przydatny do skanowania tekstu lub szkiców. <b>Grey (Error Diffusion)</b> (Szary (rozproszenie błędu)) Przydatny do skanowania fotografii lub grafiki. (Rozpraszenie błędu to metoda tworzenia obrazów z symulowaną szarością bez użycia prawdziwych szarych punktów. Czarne punkty układane są w specyficzne wzory, aby uzyskać wygląd szarości.) <b>True Grey</b> (Czysty szary) Przydatny do skanowania fotografii lub grafiki. Ten tryb jest bardziej dokładny, ponieważ wykorzystuje 256 odcieni szarości. <b>24bit Colour</b> (Kolor 24-bitowy) Używa do 16,8 milionów kolorów do skanowania obrazu. Mimo iż użycie opcji <b>24bit Colour</b> (Kolor 24-bitowy) tworzy obraz o najwierniej odwzorowanych kolorach, wymaga najwięcej pamięci i najdłuższego czasu przesyłania. <b>Auto</b> (Automatyczny) Automatycznie używa odpowiednich kolorów dla danego dokumentu.	Tak	Tak	Tak	Tak

Ustawienie	Opis	Odpowiednia funkcja			
		Obraz	OCR	E-mail	Plik
<b>Document Size</b> (Wielkość dokumentu)	<p>Wielkość dokumentu jest domyślnie ustawiana na <b>Auto</b> (Automatyczny). Można skanować dokumenty dowolnego rozmiaru bez wprowadzania korekt ustawienia <b>Document Size</b> (Wielkość dokumentu). Aby skanowanie przebiegło szybciej, wybierz dokładny rozmiar dokumentu z menu podręcznego <b>Document Size</b> (Wielkość dokumentu).</p> <p><b>INFORMACJA</b></p> <ul style="list-style-type: none"> <li>W przypadku wybrania wielkości dokumentu 1 na 2, zeskanowany obraz zostanie podzielony na dwa dokumenty o rozmiarze równym połowie rozmiaru ustawienia. Na przykład w przypadku wybrania opcji <b>1 to 2(A4)</b> (1 na 2(A4)), zeskanowany obraz jest dzielony na dwa dokumenty wielkości A5.</li> <li>Aby użyć skanowania 1 na 2, usuń zaznaczenie pola wyboru <b>Auto Image Rotation</b> (Automatyczne obracanie obrazu) w oknie dialogowym <b>Advanced Settings</b> (Ustawienia zaawansowane).</li> <li>W przypadku wybrania rozmiaru dokumentu 2 na 1 dwa zeskanowane obrazy zostaną połączone w jeden dokument.</li> </ul>	Tak	Tak	Tak	Tak
<b>Restore Defaults</b> (Przywróć domyślne)	Przywrócenie wszystkich ustawień do fabrycznych ustawień domyślnych.	Tak	Tak	Tak	Tak
<b>Carrier Sheet Mode</b> (Tryb arkusza prowadzącego)	<p>Za pomocą arkusza prowadzącego można skanować następujące dokumenty. W tym trybie można wybrać dowolne ustawienie inne niż <b>Auto</b> (Automatyczny) z menu podręcznego <b>Document Size</b> (Wielkość dokumentu).</p> <ul style="list-style-type: none"> <li>■ Duże dokumenty (A3, B4 i Ledger) Złóż dokument na pół i włóż go w arkusz prowadzący w celu skanowania dwustronnego (dupleks). Obie strony zostaną połączone w jedną. Wybierz <b>2 in 1(A4)</b> (2 na 1(A4)) dla dokumentu A3, <b>2 in 1(B5)</b> (2 na 1(B5)) dla dokumentu B4 lub <b>2 in 1(Letter)</b> (2 na 1(Letter)) dla dokumentu Ledger z menu podręcznego <b>Document Size</b> (Wielkość dokumentu).</li> <li>■ Ważne dokumenty (zdjęcia, umowy)</li> <li>■ Cienki papier (rachunki)</li> <li>■ Papier o nieregularnym kształcie (wycinki)</li> </ul> <p><b>INFORMACJA</b></p> <ul style="list-style-type: none"> <li>Umieszczaj jeden arkusz prowadzący na raz.</li> <li>Umieść dokument na środku arkusza prowadzącego i wyrównaj górną krawędź dokumentu z górną krawędzią arkusza prowadzącego.</li> </ul>	Tak	Tak	Tak	Tak

Ustawienie	Opis	Odpowiednia funkcja			
		Obraz	OCR	E-mail	Plik
<b>Plastic Card Mode</b> (Tryb karty plastikowej)	<p>Skanuj karty, takie jak prawa jazdy i karty ubezpieczeniowe za pomocą następujących ustawień automatycznych:</p> <ul style="list-style-type: none"> <li>■ <b>Resolution</b> (Rozdzielczość): <b>600 x 600 dpi</b></li> <li>■ <b>Document Size</b> (Wielkość dokumentu): 2 na 1 (Automatyczny)</li> <li>■ <b>Auto Deskew</b> (Automatyczne prostowanie): Wył.</li> <li>■ <b>2-sided Scanning</b> (Skanowanie 2-stronne): Wł. (Short-edge binding (Pobier. od krót. krawędzi))</li> <li>■ <b>Multifeed Detection</b> (Wykrywanie sklejonnych arkuszy): Wył.</li> <li>■ <b>Auto Image Rotation</b> (Automatyczne obracanie obrazu): Wył.</li> </ul> <p><b>INFORMACJA</b></p> <ul style="list-style-type: none"> <li>• Aby zeskanować plastikową kartę o innych ustawieniach, wyłącz <b>Plastic Card Mode</b> (Tryb karty plastikowej), ustaw <b>Resolution</b> (Rozdzielczość) na 600 dpi i wyłącz <b>Multifeed Detection</b> (Wykrywanie sklejonnych arkuszy).</li> <li>• Jednocześnie można załadować do pięciu kart plastikowych.</li> </ul>	Tak	Tak	Tak	Tak

5 Kliknij przycisk **Advanced Settings** (Ustawienia zaawansowane). Zostanie wyświetlone okno dialogowe **Advanced Settings** (Ustawienia zaawansowane).

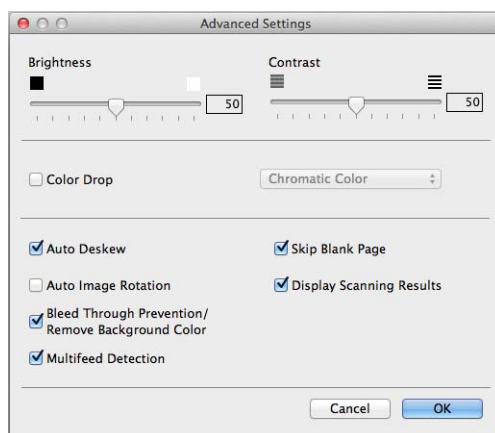

- 6 Zmień ustawienia.  
Można zmienić następujące ustawienia:

Ustawienie	Opis	Odpowiednia funkcja			
		Obraz	OCR	E-mail	Plik
<b>Brightness</b> (Jasność)	Dostosuj ustawienie (od 0 do 100), aby uzyskać najlepszy obraz. Domyślnie ustawiona jest wartość 50, która jest wartością średnią i zazwyczaj odpowiednią dla większości obrazów. Można ustawić poziom jasności, przeciągając suwak w prawo lub lewo, aby rozjaśnić lub przyciemnić obraz. Jeśli zeskanowany obraz jest za jasny, ustaw niższy poziom jasności i zeskanuj dokument ponownie. Jeśli zeskanowany obraz jest za ciemny, ustaw wyższy poziom jasności i zeskanuj dokument ponownie.	Tak	Tak	Tak	Tak
<b>Contrast</b> (Kontrast)	Dostosuj ustawienie (od 0 do 100), aby uzyskać najlepszy obraz. Domyślnie ustawiona jest wartość 50, która jest wartością średnią i zazwyczaj odpowiednią dla większości obrazów. Poziom kontrastu można zwiększyć lub zmniejszyć, przesuwając suwak w lewą lub prawą stronę. Zwiększenie podkreśla ciemne i jasne obszary obrazu, a zmniejszenie odkrywa więcej szczegółów w obszarach szarości.  <b>INFORMACJA</b> Ustawienie <b>Contrast</b> (Kontrast) jest dostępne tylko wtedy, gdy ustawienie <b>Scan Type</b> (Rodzaj skanowania) jest ustawione na <b>Auto</b> (Automatyczny), <b>Grey (Error Diffusion)</b> (Szary (rozproszenie błędu)), <b>True Grey</b> (Czysty szary) lub <b>24bit Colour</b> (Kolor 24-bitowy).	Tak	Tak	Tak	Tak
<b>Colour Drop</b> (Usuwanie koloru)	Usuwa określone kolory z zeskanowanych danych. Wybierz jedną z następujących opcji: <ul style="list-style-type: none"> <li>■ <b>Chromatic colour</b> (Kolory chromatyczne) Służy do usuwania wszystkich kolorów oprócz czarnego.</li> <li>■ <b>Red</b> (Czerwony) Służy do usuwania koloru czerwonego.</li> <li>■ <b>Green</b> (Zielony) Służy do usuwania koloru zielonego.</li> <li>■ <b>Blue</b> (Niebieski) Służy do usuwania koloru niebieskiego.</li> <li>■ <b>Custom</b> (Niestandardowe) Wybierz kolor, który chcesz usunąć.</li> </ul>	Tak	Tak	Tak	Tak
<b>Auto Deskew</b> (Automatyczne prostowanie)	Koryguje przechylenie zeskanowanych danych (mniej niż 9 mm od środka dokumentu do krawędzi).	Tak	Tak	Tak	Tak



Ustawienie	Opis	Odpowiednia funkcja			
		Obraz	OCR	E-mail	Plik
<b>Auto Image Rotation</b> (Automatyczne obracanie obrazu)	Zmienia kierunek dokumentu w oparciu o orientację tekstu.	Tak	Tak	Tak	Tak
<b>Bleed Through Prevention/ Remove Background Color</b> (Ochrona przed przenikaniem/ Usuń kolor tła)	Zapobiega przenikaniu w przypadku dokumentu dwustronnego i również pozwala usunąć kolor podstawowy dokumentów, takich jak gazety, zwiększając czytelność zeskanowanych danych.	Tak	Tak	Tak	Tak
<b>Skip Blank Page</b> (Pomiń pustą stronę)	Usuwa puste strony dokumentu z wyników skanowania.	Tak	Tak	Tak	Tak
<b>Multifeed Detection</b> (Wykrywanie sklejonnych arkuszy)	Używa czujnika ultradźwiękowego do wykrywania sklejonnych arkuszy. Po wykryciu sklejonnych arkuszy sprawdź, czy dane zeskanowane dotychczas zostały zapisane, i ponownie rozpocznij skanowanie od kolejnej strony lub od początku dokumentu.	Tak	Tak	Tak	Tak
<b>Display Scanning Results</b> (Pokaż wyniki skanowania)	Wyświetla na ekranie komputera całkowitą liczbę stron oraz liczbę stron pominiętych.	Tak	Tak	Tak	Tak

- 7 Kliknij przycisk **OK**.
- 8 Kliknij **OK**, aby zamknąć okno dialogowe ustawień.

## Opcje skanowania przy użyciu ekranu dotykowego (ADS-2800W / ADS-3600W)

### Funkcja Pomiń pustą stronę

---

Po włączeniu tej funkcji urządzenie będzie usuwało puste strony dokumentu z wyników skanowania.

Użyj suwaka, aby dostosować czułość funkcji Pomiń pustą stronę. Przesunięcie suwaka w kierunku ustawienia „Wysoki” powoduje, że skaner częściej będzie pomijać strony, a przesunięcie w kierunku ustawienia „Niski” powoduje, że skaner rzadziej będzie pomijać strony.

- 1 Przeciągnij w lewo lub w prawo, aby wyświetlić czynność skanowania, którą chcesz wykonać (do komputera, do sieci, do serwera FTP/SFTP, do serwera poczty e-mail, do SharePoint lub do USB).
- 2 Naciśnij **Opcje**.
- 3 Naciśnij **Pomiń pustą stronę**.
- 4 Naciśnij **Wł.** (lub **Wył.**).

### Dostosowanie pozycji skanowania

---

Można dostosować pozycję skanowania dokumentów, jeśli pozycja wyjściowa obrazów jest przesunięta lub jeśli obrazy są ściśnięte lub rozciągnięte w pionie.

- 1 Przeciągnij w lewo lub w prawo, aby wyświetlić żądaną czynność skanowania (do sieci, do serwera FTP/SFTP, do serwera poczty e-mail, do SharePoint lub do USB).
- 2 Naciśnij **Opcje**.
- 3 Naciśnij **Ustawienia zaawansowane**.
- 4 Naciśnij **Ustawienia marginesów**.
- 5 Wybierz wartość od -3 do 3.

### Określ obszar skanowania

---

Funkcja przycinania umożliwia przechwycenie fragmentu skanowanego dokumentu.

- 1 Naciśnij  (**Ustawienia**).
- 2 Naciśnij **Wstępne ustaw.**
- 3 Naciśnij **Korekcja przesunięcia skan.**
- 4 Wybierz **Przesun. przedniej strony** lub **Przesun. tylnej strony**.

## Dostosuj jasność

---

Można dostosować jasność skanowanego dokumentu. Dostosuj ustawienie (od -50 do 50), aby uzyskać najlepszy obraz. Jeśli zeskanowany obraz jest za jasny, ustaw niższy poziom jasności i zeskanuj dokument ponownie. Jeśli zeskanowany obraz jest za ciemny, ustaw wyższy poziom jasności i zeskanuj dokument ponownie.

- 1 Przeciągnij w lewo lub w prawo, aby wyświetlić czynność skanowania, którą chcesz wykonać (do komputera).
- 2 Wybierz czynność skanowania, której chcesz użyć.
- 3 Naciśnij *Opcje*.
- 4 Naciśnij *Ustawienia zaawansowane*.
- 5 Naciśnij *Jasność*.
- 6 Wybierz wartość od -50 do 50.

## Dostosowanie kontrastu

---

Dla większości dokumentów ustawienie domyślne 0 daje najlepsze rezultaty. 0 automatycznie wybiera odpowiedni kontrast dla dokumentu. Jeśli dokument jest bardzo jasny lub bardzo ciemny, zmiana kontrastu może poprawić jakość faksu. Jeśli zeskanowany obraz jest za jasny, ustaw niższy poziom kontrastu i zeskanuj dokument ponownie. Jeśli zeskanowany obraz jest za ciemny, ustaw wyższy poziom kontrastu i zeskanuj dokument ponownie.

- 1 Przeciągnij w lewo lub w prawo, aby wyświetlić czynność skanowania, którą chcesz wykonać (do komputera).
- 2 Wybierz czynność skanowania, której chcesz użyć.
- 3 Naciśnij *Opcje*.
- 4 Naciśnij *Ustawienia zaawansowane*.
- 5 Naciśnij *Kontrast*.
- 6 Wybierz wartość od -50 do 50.

## Automatyczne wykrywanie, czy dokument używa kolorów

---

Automatycznie wykrywa, czy dokument używa koloru i generuje jego zeskanowany obraz. W przypadku dokumentów z wymieszanymi stronami kolorowymi i czarno-białymi, kolorowe strony zostaną zeskanowane w trybie Kolor, a strony czarno-białe w trybie Czarny i biały.

- 1 Przeciągnij w lewo lub w prawo, aby wyświetlić czynność skanowania, którą chcesz wykonać (do komputera, do sieci, do serwera FTP/SFTP, do serwera poczty e-mail, do SharePoint lub do USB).
- 2 Wybierz czynność skanowania, której chcesz użyć.
- 3 Naciśnij *Opcje*.
- 4 Naciśnij *Typ skanowania*.
- 5 Wybierz *Auto*.

## Korekta tonu koloru

---

Umożliwia dostosowanie jasności i kontrastu podczas skanowania szarości i koloru.

- 1 Przeciągnij w lewo lub w prawo, aby wyświetlić czynność skanowania, którą chcesz wykonać (do sieci, do serwera FTP/SFTP, do serwera poczty e-mail, do SharePoint lub do USB).
- 2 Wybierz czynność skanowania, której chcesz użyć.
- 3 Naciśnij *Opcje*.
- 4 Naciśnij *Ustawienia zaawansowane*.
- 5 Naciśnij *Regulacja odcienia koloru*.
- 6 Dostosuj *Jasność i Kontrast*.

## Automatyczna korekta wykrywania kolorów

---



Gdy typ skanowania jest ustawiony na *Auto*, można dostosować poziom wykrywania koloru, czerni i bieli i skali szarości.

- 1 Przeciągnij w lewo lub w prawo, aby wyświetlić czynność skanowania, którą chcesz wykonać (do sieci, do serwera FTP/SFTP, do serwera poczty e-mail, do SharePoint lub do USB).
- 2 Wybierz czynność skanowania, której chcesz użyć.
- 3 Naciśnij *Opcje*.
- 4 Naciśnij *Ustawienia zaawansowane*.
- 5 Naciśnij *Regulacja autom. wykrywania koloru*.
- 6 Dostosuj poziom wykrywania koloru.

## Monitorowanie stanu urządzenia na komputerze (Windows®)

Status Monitor to konfigurowalne narzędzie oprogramowania do monitorowania statusu jednego urządzenia lub większej ich liczby, umożliwiające natychmiastowe wyświetlenie powiadomienia dotyczącego komunikatów o błędach.

Wykonaj jedną z następujących czynności:

- Kliknij dwukrotnie ikonę  (**Status Monitor**) na pasku zadań.
- Kliknij  (**Brother Utilities**) na pulpicie, a następnie kliknij listę rozwijaną i wybierz z niej nazwę posiadanego modelu (jeżeli nie jest jeszcze zaznaczona). W lewym pasku nawigacji kliknij **Narzędzia**, a następnie **Status Monitor**. Wyświetlony zostanie ekran Brother Status Monitor.

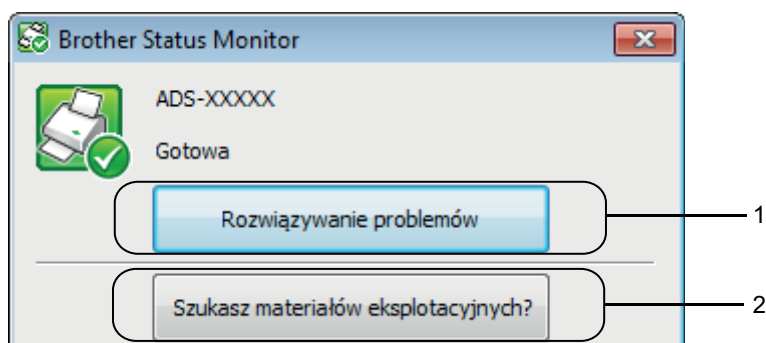

### 1 Rozwiązywanie problemów





Kliknij, aby uzyskać dostęp do strony rozwiązywania problemów programu Status Monitor.

### 2 Szukasz materiałów eksploatacyjnych?

Kliknij, aby uzyskać dostęp do strony z oryginalnymi materiałami eksploatacyjnymi firmy Brother.

## Wskaźniki programu Status Monitor

Ikona **Brother Status Monitor** zmienia kolor w oparciu o stan urządzenia.

	Zielony kolor ikony wskazuje, że skaner znajduje się w normalnym stanie gotowości.
	Żółty kolor ikony oznacza ostrzeżenie.
	Czerwony kolor ikony oznacza błąd.
	Szary kolor ikony oznacza, że skaner jest w trybie offline.

- 1 Kliknij ikonę  (ControlCenter4) na pasku Dock. Wyświetlone zostanie okno programu **ControlCenter4**.

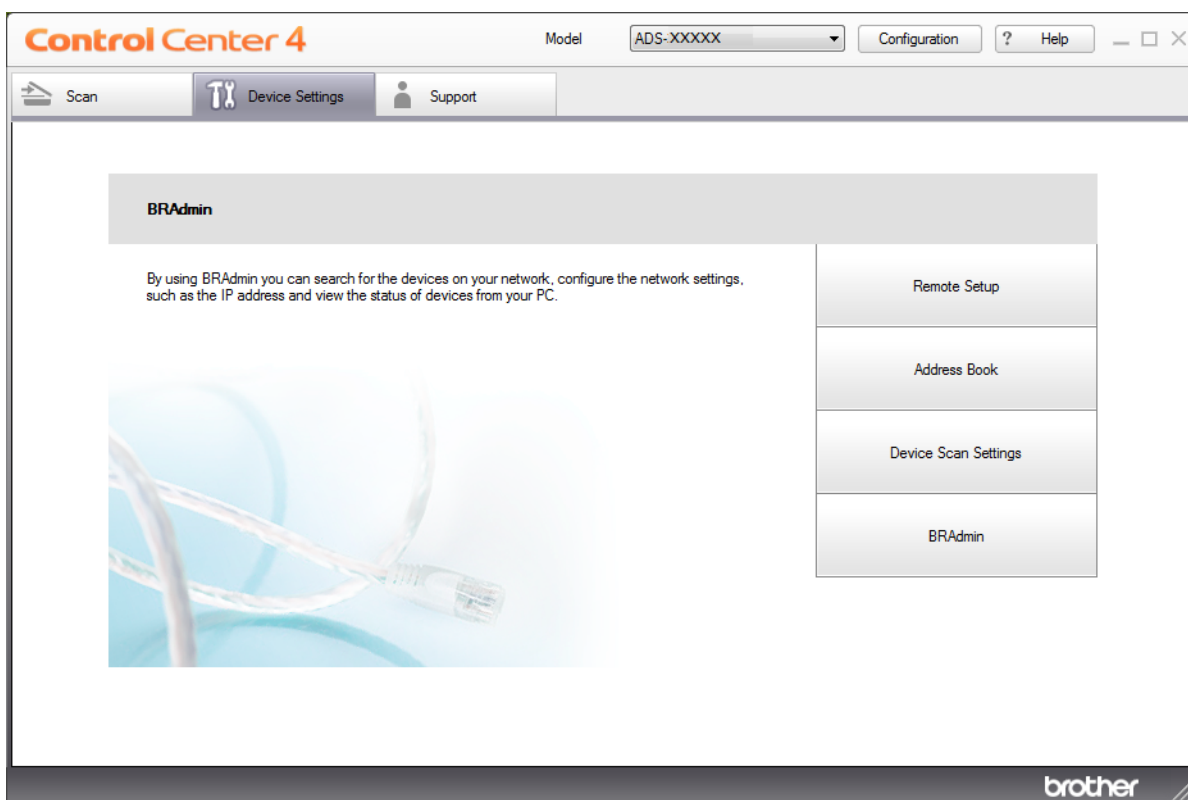

- 2 Kliknij **Konfiguracja**, a następnie wybierz **Preferencje**.  
Zostanie wyświetlone okno **Preferencje ControlCenter4**.

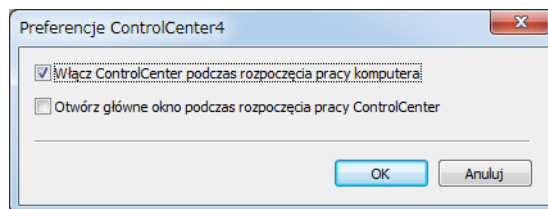

- 3 Zaznacz (lub usuń zaznaczenie) pola wyboru **Włącz ControlCenter podczas rozpoczęcia pracy komputera**.
- 4 Kliknij przycisk **OK**.

## Monitorowanie stanu urządzenia na komputerze (Macintosh)

Status Monitor to konfigurowalne narzędzie oprogramowania do monitorowania stanu urządzenia, umożliwiające natychmiastowe wyświetlenie powiadomienia dotyczącego komunikatów o błędach.

- 1 Kliknij ikonę  (ControlCenter2) na pasku Dock. Wyświetlone zostanie okno programu **ControlCenter2**.
- 2 Kliknij kartę **DEVICE SETTINGS** (Ustawienia urządzenia).

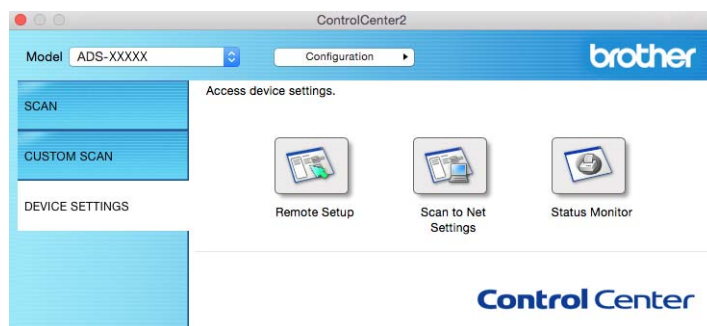

- 3 Kliknij przycisk **Status Monitor** (Monitor stanu). Otwarte zostanie okno Status Monitor i wyświetlony stan urządzenia Brother.

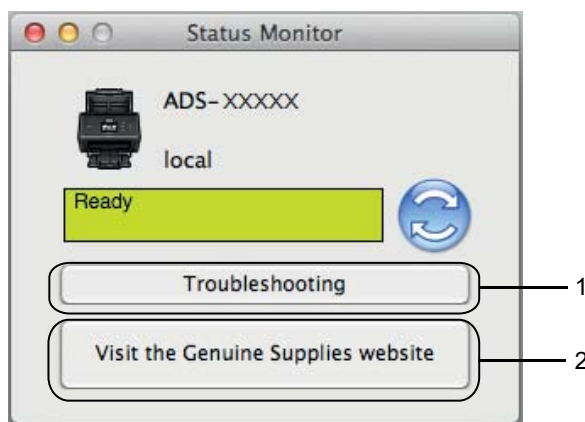

- 1 **Troubleshooting** (Rozwiązywanie problemów)  
Kliknij, aby uzyskać dostęp do witryny internetowej poświęconej rozwiązaniu problemów po kliknięciu przycisku **Troubleshooting** (Rozwiązywanie problemów).
- 2 **Visit the Genuine Supplies website** (Odwiedź stronę z oryginalnymi materiałami eksploatacyjnymi)  
Kliknij, aby uzyskać dostęp do witryny z oryginalnymi materiałami eksploatacyjnymi firmy Brother po kliknięciu przycisku **Visit the Genuine Supplies website** (Odwiedź stronę internetową autoryzowanego dostawcy).



## Włączanie/wyłączanie funkcji automatycznego ładowania (ControlCenter2)

- 1 Kliknij ikonę  (ControlCenter2) na pasku Dock. Wyświetlone zostanie okno programu **ControlCenter2**.

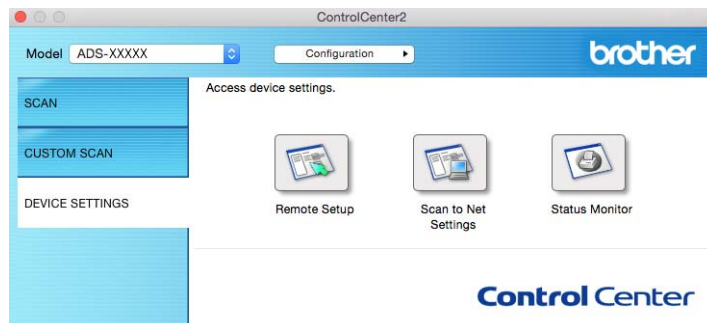

- 2 Kliknij **Configuration** (Konfiguracja), a następnie wybierz **Preferences** (Preferencje). Wyświetlone zostanie okno **ControlCenter2 Preferences** (Preferencje programu ControlCenter2).



- 3 Zaznacz (lub usuń zaznaczenie) pola wyboru **Start ControlCenter on computer startup** (Włącz ControlCenter przy uruchamianiu komputera).
- 4 Kliknij przycisk **OK**.

## Konfiguracja urządzenia Brother z poziomu komputera

Użyj aplikacji Zdalna konfiguracja, aby skonfigurować ustawienia urządzenia bezpośrednio za pomocą komputera i przesłać je bezpośrednio do urządzenia. Aplikacja Zdalna konfiguracja pobiera ustawienia z urządzenia do komputera i wyświetla je na ekranie.

### INFORMACJA

Jeśli wyświetlone zostanie okno dialogowe z błędem, aplikacja Zdalna konfiguracja nie może zostać uruchomiona. Usuń błąd, a następnie spróbuj ponownie uruchomić aplikację Zdalna konfiguracja.

(Tylko system Windows®)

- Jeśli komputer jest chroniony zaporą i skorzystanie z aplikacji Zdalna konfiguracja nie jest możliwe, konieczne może być skonfigurowanie zapory w celu umożliwienia komunikacji przez porty o numerach 137 i 161.
- Jeśli używasz zapory internetowej Windows® z zainstalowanym pakietem MFL-Pro Suite z płyty instalacyjnej, konieczne ustawienia zapory zostały wprowadzone.

#### 1 Uruchom program ControlCenter.

■ Windows®

- 1 Kliknij ikonę  (ControlCenter4) na pasku zadań, a następnie wybierz opcję **Otwórz** z menu. Wyświetlone zostanie okno programu **ControlCenter4**.
- 2 Kliknij kartę **Ustawienia urządzenia** (w poniższym przykładzie zastosowano **Tryb domowy**).

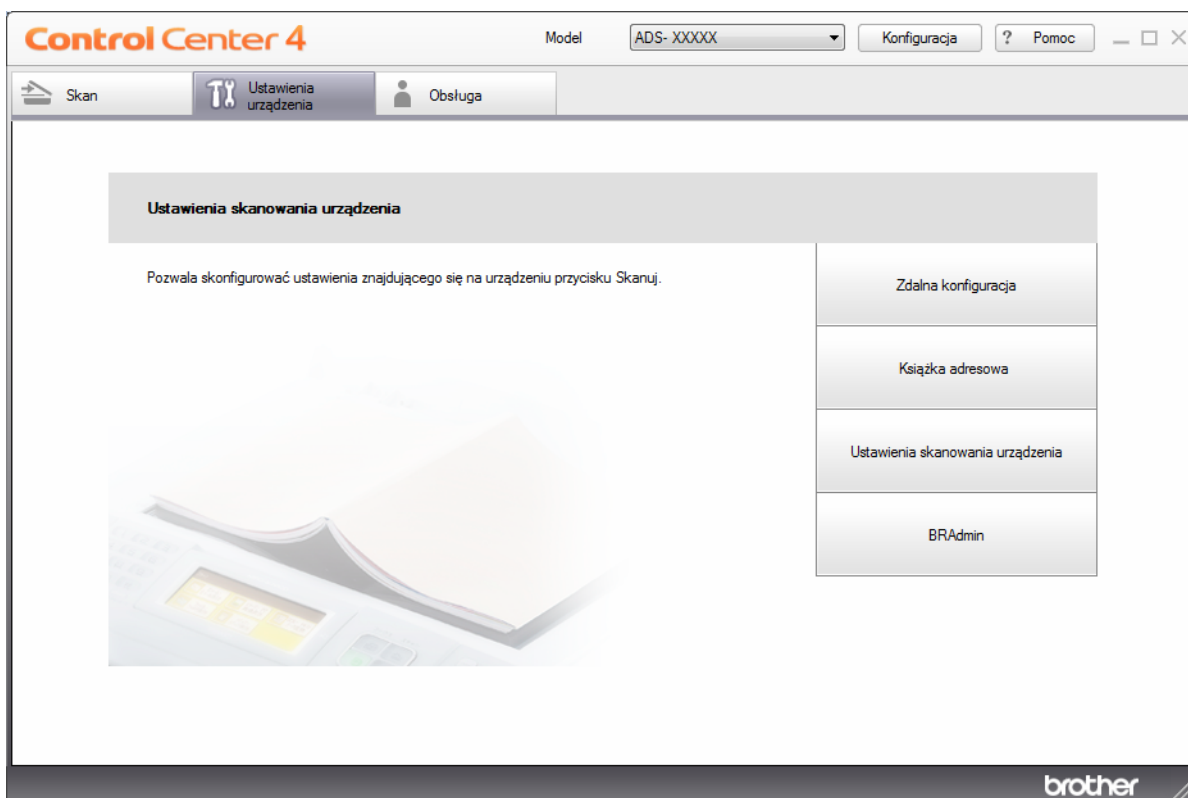

## INFORMACJA

W przypadku używania opcji **Tryb zaawansowany**, kliknij ikonę  (Ustawienia), aby uzyskać dostęp do opcji **Ustawienia urządzenia**.

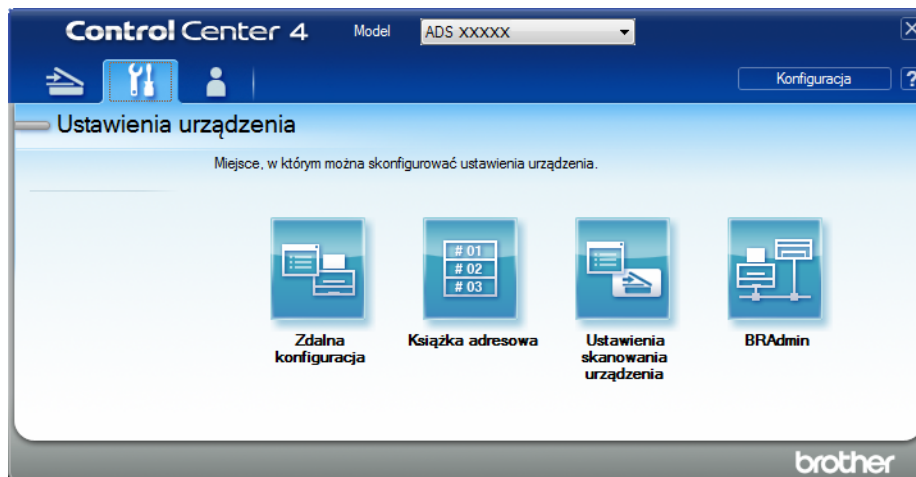

### ■ Macintosh

- 1 Kliknij ikonę  (ControlCenter2) na pasku Dock. Wyświetlone zostanie okno programu **ControlCenter2**.
- 2 Kliknij kartę **DEVICE SETTINGS** (Ustawienia urządzenia).

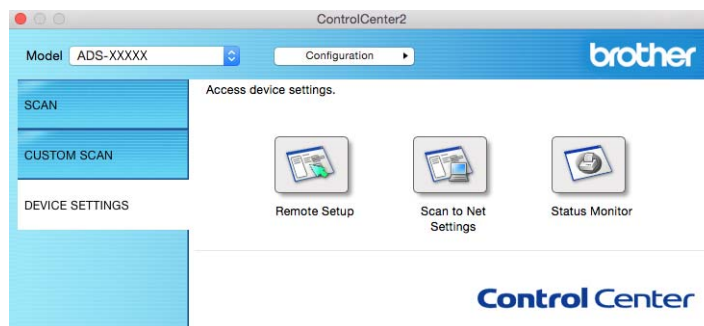

- 2 Kliknij przycisk **Zdalna konfiguracja** (Remote Setup). Zostanie wyświetlone okno Zdalna konfiguracja.

## INFORMACJA

Aplikację Zdalna konfiguracja można również uruchomić wykonując poniższe instrukcje:

### ■ Windows®

Kliknij  (**Brother Utilities**) na pulpicie, a następnie kliknij listę rozwijaną i wybierz z niej nazwę posiadanego modelu (jeżeli nie jest jeszcze zaznaczona). W lewym pasku nawigacji kliknij **Narzędzia**, a następnie **Zdalny rozruch**.

### ■ Macintosh

W pasku menu **Finder** kliknij **Idź > Programy > Brother**, a następnie kliknij dwukrotnie ikonę **Zdalna rozruch**.

3 Wybierz menu w drzewie nawigacji, a następnie zgodnie z potrzebą skonfiguruj ustawienia (w poniższym przykładzie zastosowano opcję **Ustawienia** w systemie Windows®).

■ **OK**

Kliknij, aby rozpocząć wysyłanie danych do urządzenia i opuścić aplikację Zdalna konfiguracja. Jeżeli zostanie wyświetlony komunikat o błędzie, należy wprowadzić prawidłowe dane i kliknąć przycisk **OK**.

■ **Anuluj**

Kliknij, aby zamknąć aplikację Zdalna konfiguracja bez wysyłania danych do urządzenia.

■ **Zastosuj**

Kliknij, aby przesłać dane do urządzenia bez zamykania aplikacji Zdalna konfiguracja.

(ADS-2400N/ADS-3000N)

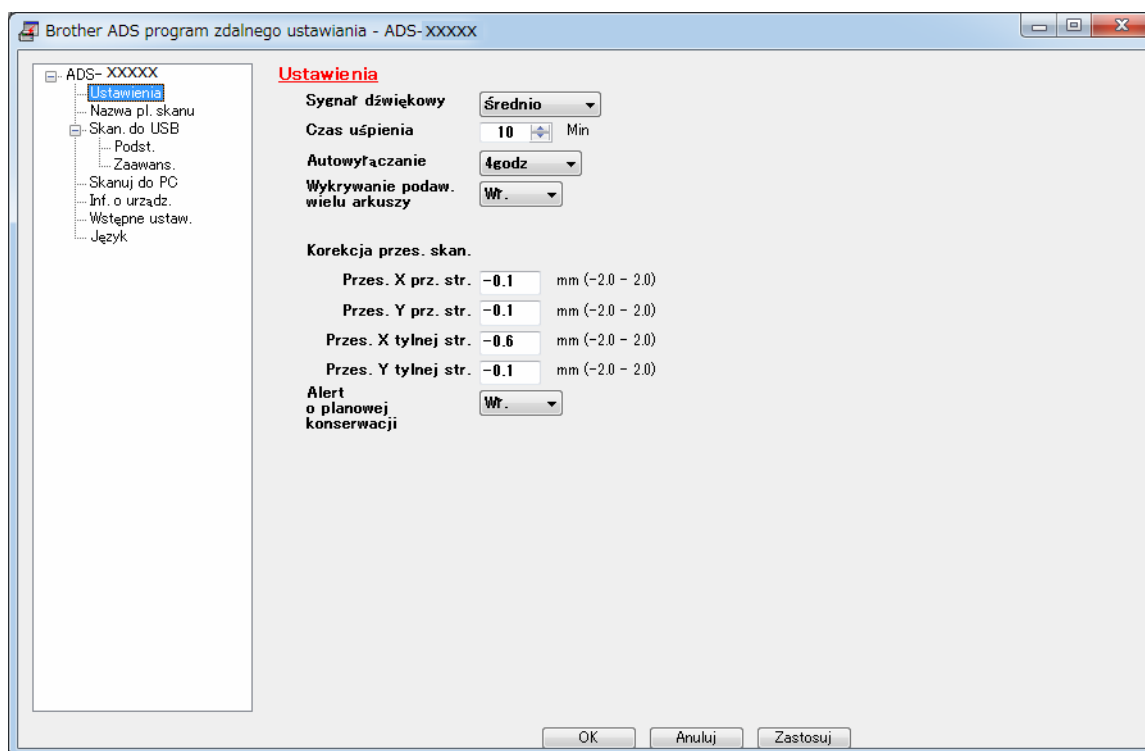

(ADS-2800W/ADS-3600W)

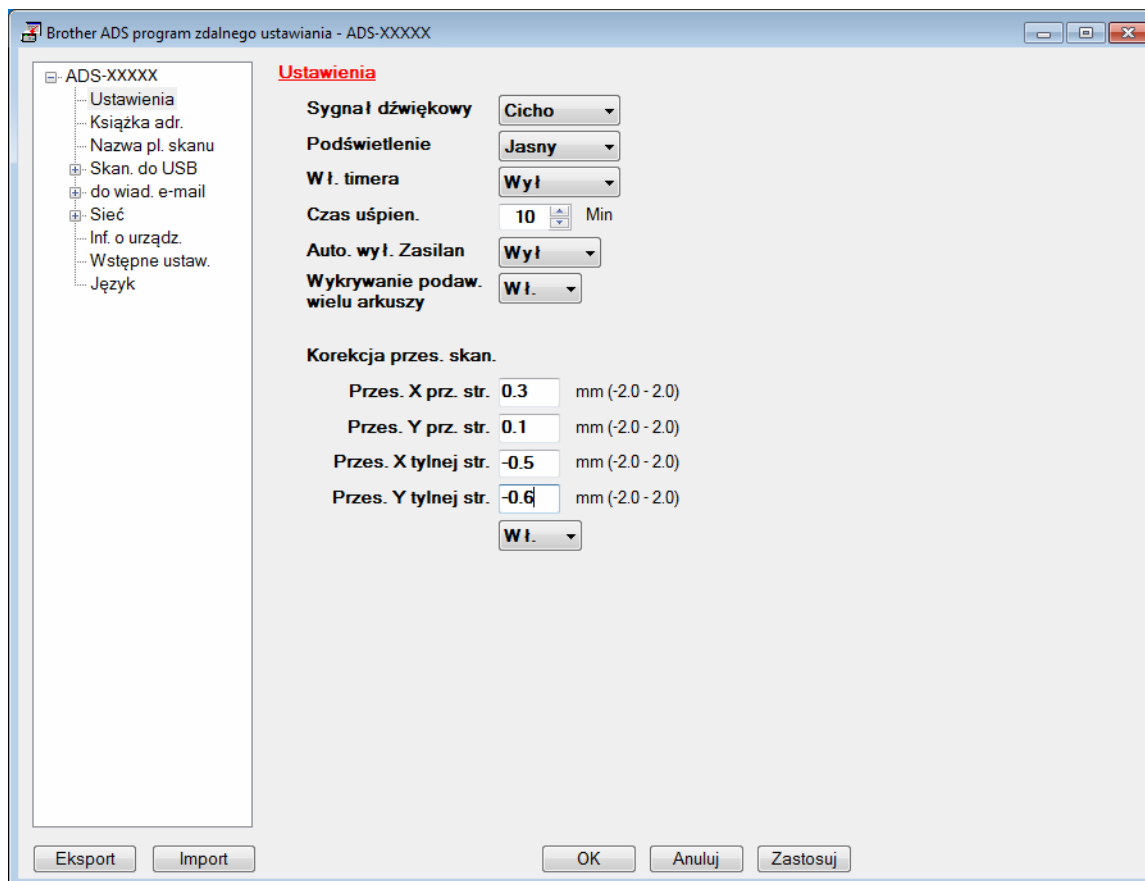

## INFORMACJA

Kliknij przycisk **Eksport**, aby zapisać wszystkie swoje ustawienia urządzenia.

### ■ Windows®

Jeśli komputer jest chroniony zaporą i skorzystanie z aplikacji **Zdalnego ustawiania** nie jest możliwe, konieczne może być skonfigurowanie zapory w celu umożliwienia komunikacji przez porty o numerach 137.

Jeśli używasz zapory internetowej Windows® z zainstalowanym pakietem MFL-Pro Suite z płyty instalacyjnej, konieczne ustawienia zapory zostały wprowadzone.

### ■ Macintosh

Jeśli chcesz zmienić urządzenie, które zostało zarejestrowane w komputerze podczas instalacji pełnego pakietu sterownika i oprogramowania (patrz *Podręcznik szybkiej obsługi*), lub jeśli środowisko sieciowe uległo zmianie, musisz wskazać nowe urządzenie. Uruchom aplikację **Device Selector** (Selektor urządzeń) i wybierz nowe urządzenie. (Dotyczy tylko użytkowników sieciowych). (Patrz *Konfigurowanie skanowania sieciowego w systemie Macintosh* na stronie 72.)

Aby uzyskać bardziej zaawansowane zarządzanie urządzeniem, skorzystaj z najnowszej wersji narzędzia BRAdmin Light, którą można pobrać ze strony [support.brother.com](http://support.brother.com). Patrz menu pomocy aplikacji BRAdmin Light, aby uzyskać więcej informacji na temat aplikacji BRAdmin Light.

## Czyszczenie obudowy urządzenia

- 1 Wytrzyj panel sterowania za pomocą suchej, miękkiej, niestrzępiącej się szmatki, aby usunąć kurz.

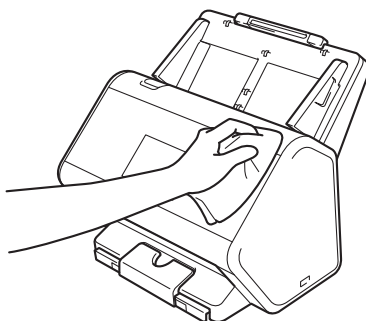

- 2 Rozłóż tacę wyjściową i ogranicznik dokumentów.

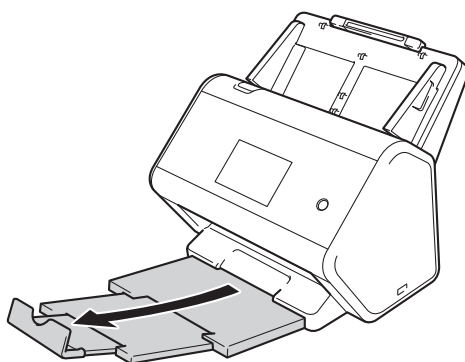

- 3 Wytrzyj tacę wydruku od wewnątrz za pomocą suchej, miękkiej, niestrzępiącej się szmatki, aby usunąć kurz.

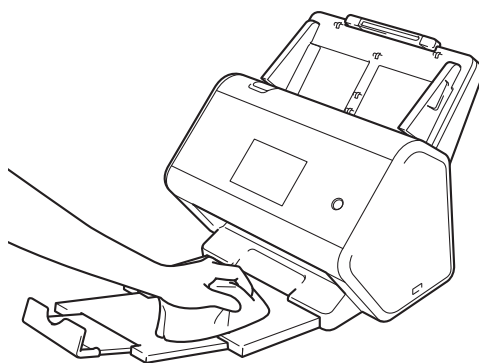

- 4 Dobrze osadź tacę wyjściową w urządzeniu.

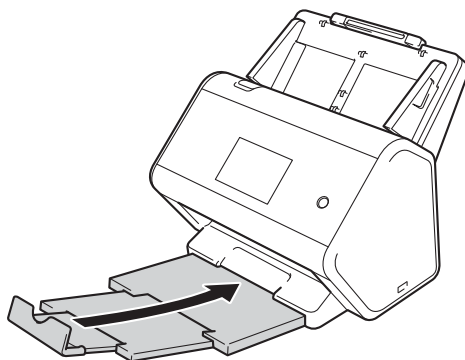

## Wyczyść skaner i rolki

Zanieczyszczenia lub ślady korektora w płynie na pasku szyby mogą powodować niską jakość skanów. Jeśli w zeskanowanych danych będzie widoczna pionowa linia lub brakować będzie części dokumentu, należy wyczyścić wewnętrzną stronę skanera.

- 1 Odłącz urządzenie od gniazda elektrycznego.
- 2 Wyjmij wysuwany podajnik ADF, zwalniając dźwignie znajdujące się z tyłu.

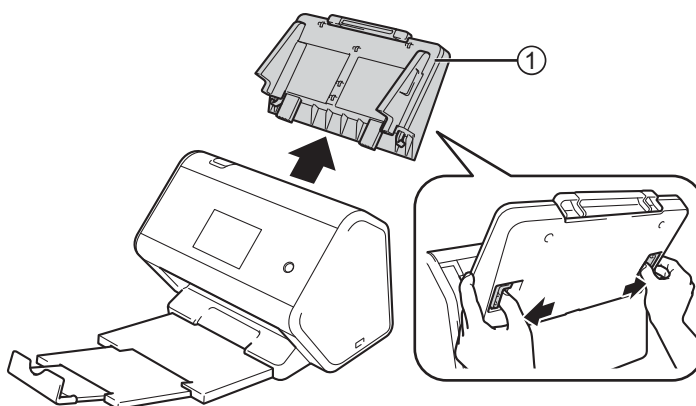

- 3 Otwórz pokrywę przednią ①.

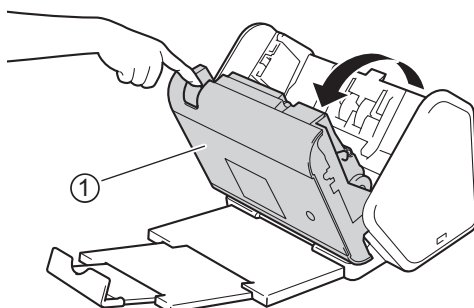



- 4 Wyczyść miękką, niestrzępiącą się szmatką zwilżoną wodą szklane paski ① ② modułu podajnika ADF z tyłu urządzenia.

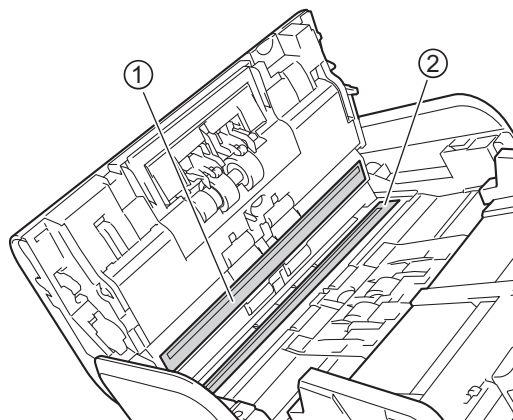

- 5 Ściśnij obie strony pokrywy rolki wstecznej ①, a następnie pociągnij ją w dół.

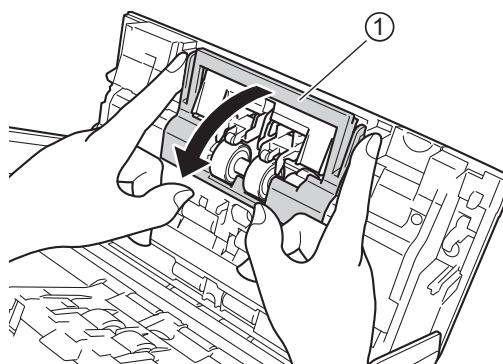

- 6 Przesuń rolkę wsteczną w prawo i pociągnij do siebie.

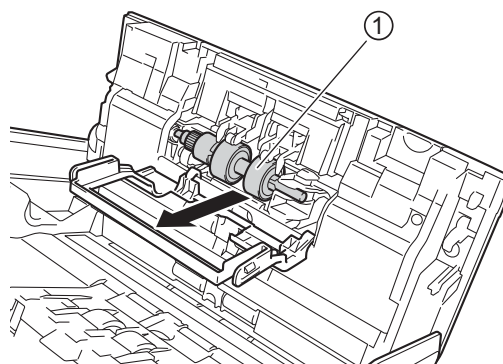

- 7 Wyczyść rolkę wsteczną przy użyciu niestrzępiącej się szmatki zwilżonej wodą.

- 8 Przesuń rolkę wsteczną ① do lewej krawędzi, aby umieścić rolkę wsteczną ponownie w urządzeniu.

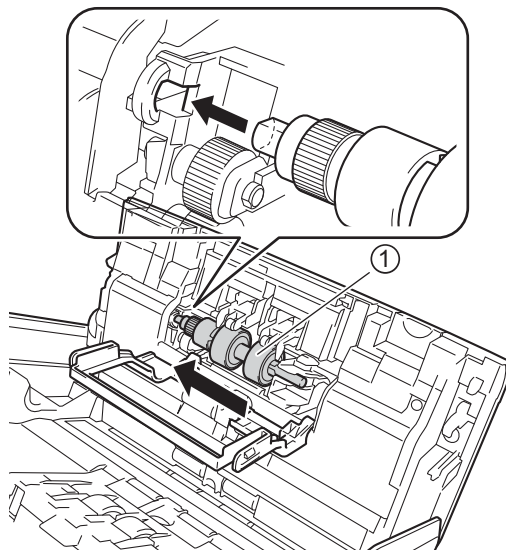

- 9 Zamknij pokrywę rolki wstecznej.
- 10 Wyczyść rolkę pobierania od krawędzi do krawędzi przy użyciu niestrzępiącej się szmatki zwilżonej wodą.

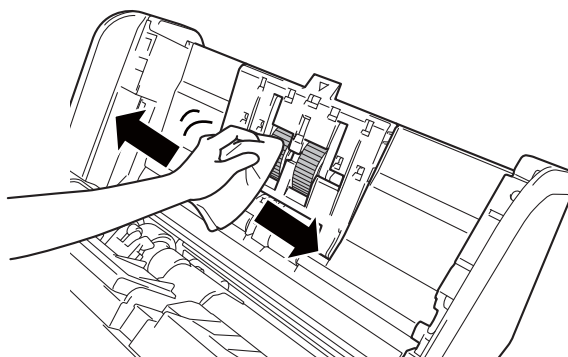

- 11 Zamknij pokrywę przednią i podłącz wysuwany podajnik ADF.

## INFORMACJA

(ADS-2800W/ADS-3600W)

W przypadku kontynuowania eksploatacji urządzenia bez czyszczenia, łatwo mogą występować takie problemy, jak zacięcia dokumentu, sklejone arkusze i nieprawidłowe podania. Po wyświetleniu **Alert o zaplan. konserwacji** należy szybko wyczyścić urządzenie.

Szklane paski można wyczyścić za pomocą niepalnego środka do czyszczenia szyb. Po zakończeniu należy przeciągnąć palcem po szklanym pasku, aby zobaczyć, czy można cokolwiek na nim wyczuć. W przypadku wykrycia zanieczyszczeń ponownie wyczyść szybę w tym obszarze. Może być konieczne trzykrotne lub czterokrotne powtórzenie procesu czyszczenia. W celu sprawdzenia czystości zeskanuj dokument po każdym czyszczeniu.



Jeśli na szklanym pasku znajdują się zanieczyszczenia lub korektor w płynie, na zeskanowanej próbce będzie widoczna pionowa linia.

Po wyczyszczeniu szklanego paska pionowa linia nie będzie widoczna.

## Wymiana materiałów eksploatacyjnych

Narzędzie Status Monitor powiadamia użytkownika, gdy urządzenie wykryje, że materiały eksploatacyjne są bliskie wyczerpania.

### Nazwy części, numery i cykle eksploatacyjne

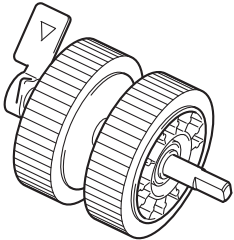
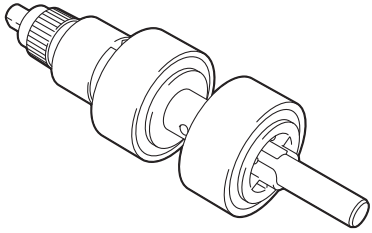
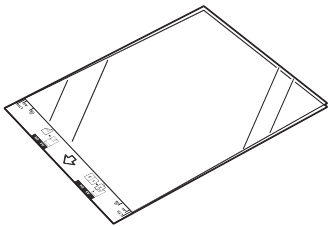
Nr	Nazwa części	Nr kat.	Standardowy cykl wymiany
1	Rolka pobierania 	PUR-A2001	200 000 arkuszy
2	Rolka wsteczna 	RVR-A2001	200 000 arkuszy
3	Arkusze prowadzący 	CS-A3001	500 razy

## Sprawdź cykl wymiany materiałów eksploatacyjnych (ADS-2400N / ADS-3000N)

1 Uruchom program ControlCenter.

■ Windows®

- 1 Kliknij ikonę  (ControlCenter4) na pasku zadań, a następnie wybierz opcję **Otwórz** z menu. Wyświetlone zostanie okno programu **ControlCenter4**.
- 2 Kliknij kartę **Ustawienia urządzenia** (w poniższym przykładzie zastosowano **Tryb domowy**).

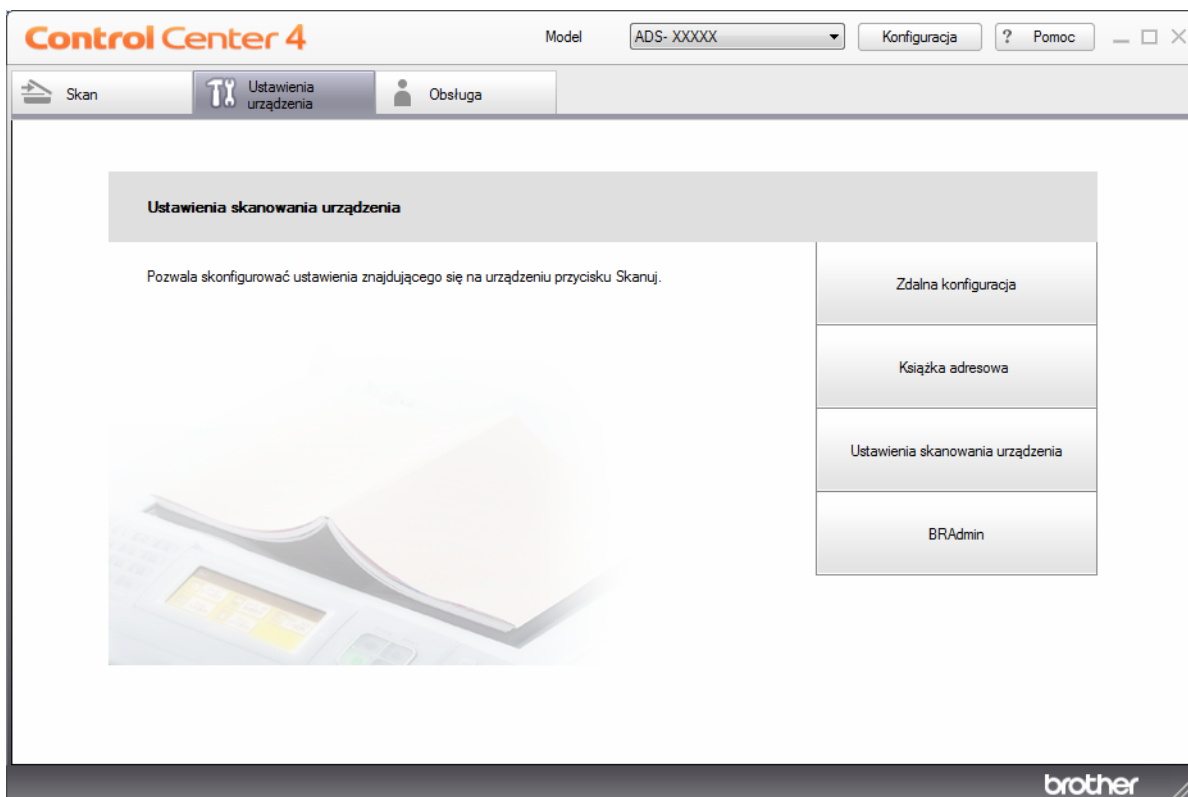

## INFORMACJA

W przypadku używania opcji **Tryb zaawansowany**, kliknij ikonę  (Ustawienia), aby uzyskać dostęp do opcji **Ustawienia urządzenia**.

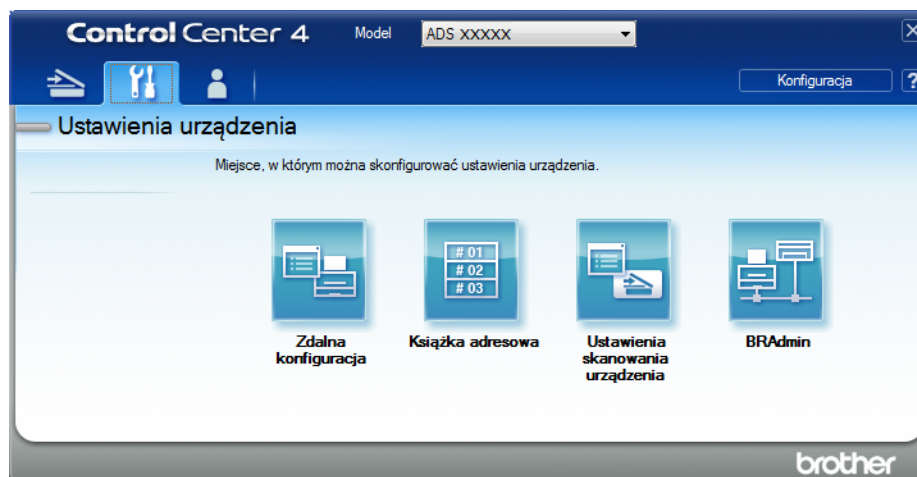

### ■ Macintosh

- 1 Kliknij ikonę  (ControlCenter2) na pasku Dock. Wyświetlone zostanie okno programu **ControlCenter2**.
- 2 Kliknij kartę **DEVICE SETTINGS** (Ustawienia urządzenia).

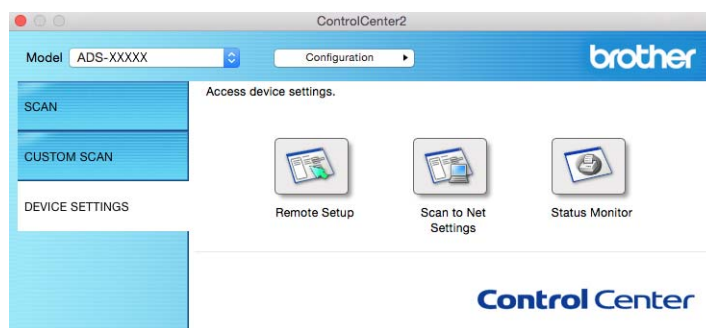

- 2 Kliknij przycisk **Zdalna konfiguracja** (Remote Setup). Zostanie wyświetlone okno Zdalna konfiguracja.

- 3 W drzewie nawigacji wybierz opcję **Inf. o urząd.** W oknie zostaną wyświetlone informacje **Licz. wałka podaj.** i **Licz. wał. odwracaj.** (poniższy przykład dotyczy systemu Windows®).

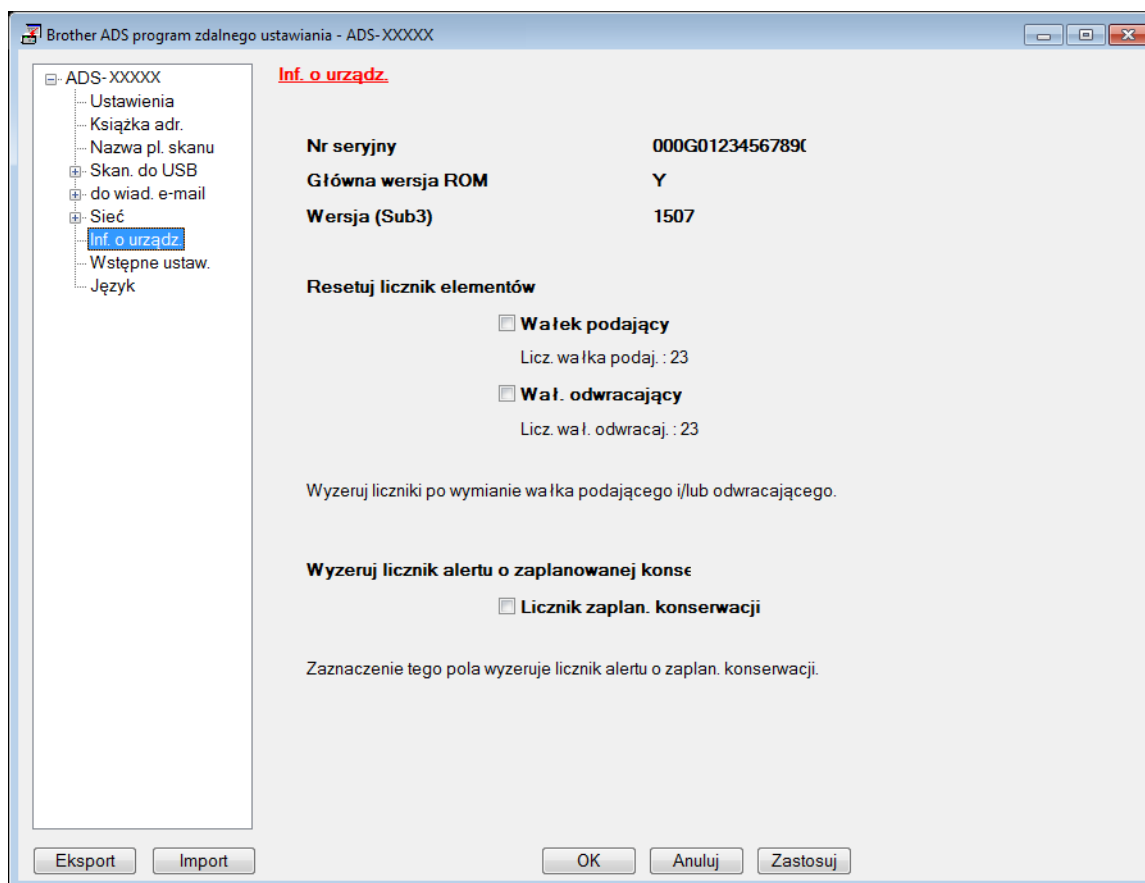

- 1 Uruchom przeglądarkę internetową.
- 2 W pasku adresu przeglądarki wpisz adres IP urządzenia (lub nazwę swojego serwera druku). Na przykład: <http://192.168.1.2>. Za pomocą ekranu LCD urządzenia można znaleźć jego adres IP.
- 3 Kliknij **General** (Ogólne).
- 4 Kliknij **Maintenance Information** (Informacje o konserwacji).
- 5 Sprawdź **Replace Count** (Licznik wymian).
- 6 Kliknij **Submit** (Prześlij).

## Sprawdź cykl wymiany materiałów eksploatacyjnych (ADS-2800W / ADS-3600W)

- 1 Na ekranie dotykowym skanera naciśnij  (Ustawienia).
- 2 Naciśnij ▲ lub ▼, aby wyświetlić Inf. o urządz.
- 3 Naciśnij Inf. o urządz.
- 4 Naciśnij Liczniki zużycia. Na ekranie dotykowym zostanie wyświetlone Licznik rolki odwracaj. i Licznik rolki podaj.

### INFORMACJA

Jeśli na ekranie dotykowym zostanie wyświetlone powiadomienie o konieczności wymiany rolki wstecznej lub rolki pobierania, zamów wymagane części, a następnie wymień zużyte elementy na nowe.

### Wymiana rolki pobierania

Urządzenie jest wyposażone w licznik skanowania, który automatycznie zlicza ilość skanowań urządzenia. Po wykonaniu 200 000 czynności skanowania w narzędziu Status Monitor jest wyświetlany komunikat z przypomnieniem o konieczności wymiany rolki pobierania.

- 1 Wyjmij wysuwany podajnik ADF, zwalniając dźwignie znajdujące się z tyłu.

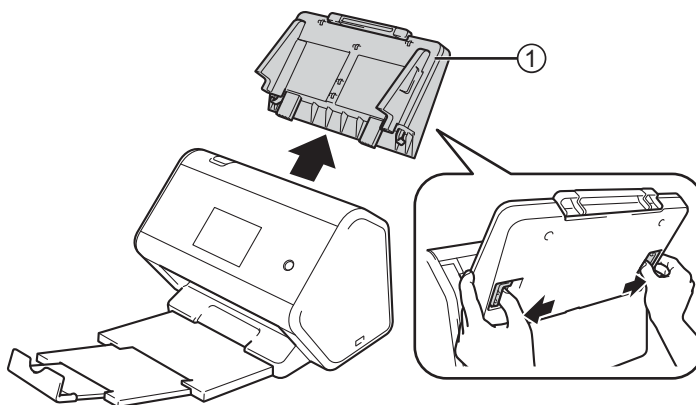

- 2 Otwórz pokrywę przednią ①.

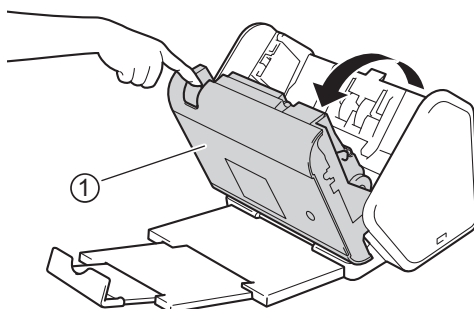



- 3 Z przodu urządzenia mocno pociągnij wypustkę pokrywy rolki pobierania, aby ją otworzyć.

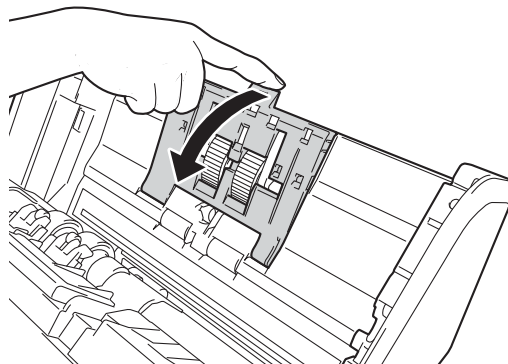

- 4 Pociągnij w dół zieloną dźwignię ① do siebie i wysuń rolkę pobierania w lewo.

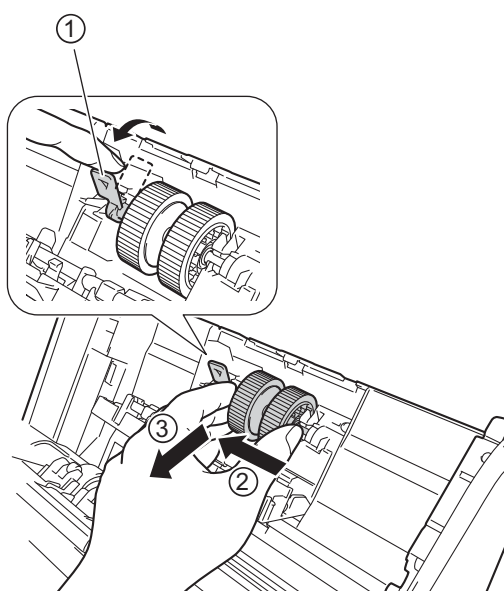

## INFORMACJA

Uważaj, aby nie złamać zielonego zaczepu. Jeśli nie można z łatwością pociągnąć w dół, należy użyć odrobinę więcej siły.

## INFORMACJA

W przypadku problemów z odczepianiem zielonego zaczepu należy pociągnąć go z użyciem większej siły. Należy uważać, aby nie złamać zaczepu poprzez zbyt mocne obracanie go.

W przypadku trudnego obracania zielonego zaczepu w kroku 4 należy użyć nieznacznie więcej siły.

- 5 Weź nową rolkę pobierania i obróć środkowy trzpień do siebie.

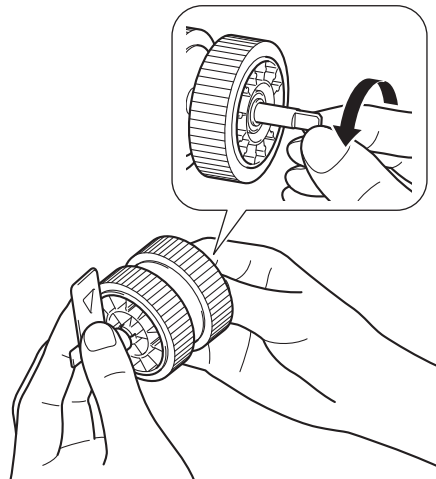

- 6 Trzymając nową rolkę pobierania, tak jak pokazano na ilustracji, upewnij się, że zielona dźwignia znajduje się w pozycji pionowej.

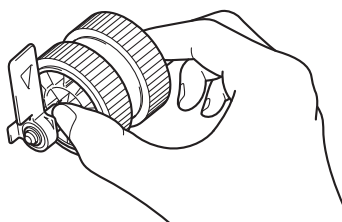

- 7 Włóż nową rolkę pobierania do urządzenia, tak jak pokazano na ilustracji.

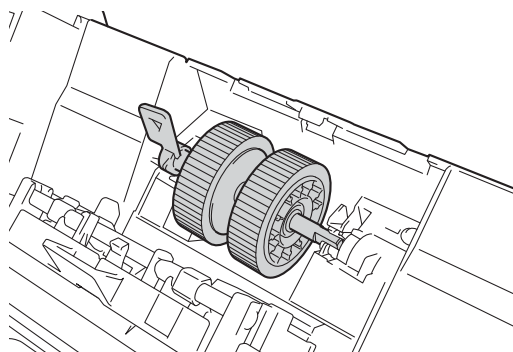

- 8 Obracaj dźwignię w jedną i w drugą stronę, aby znaleźć miejsce, w którym można wsunąć rolkę pobierania do szczeliny.

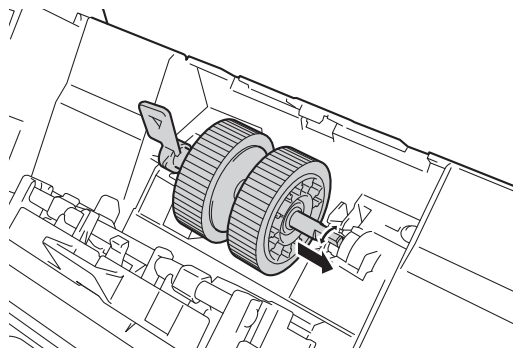

- 9 Obracaj zieloną dźwignię, aż rolka pobierania zostanie zablokowana w miejscu.

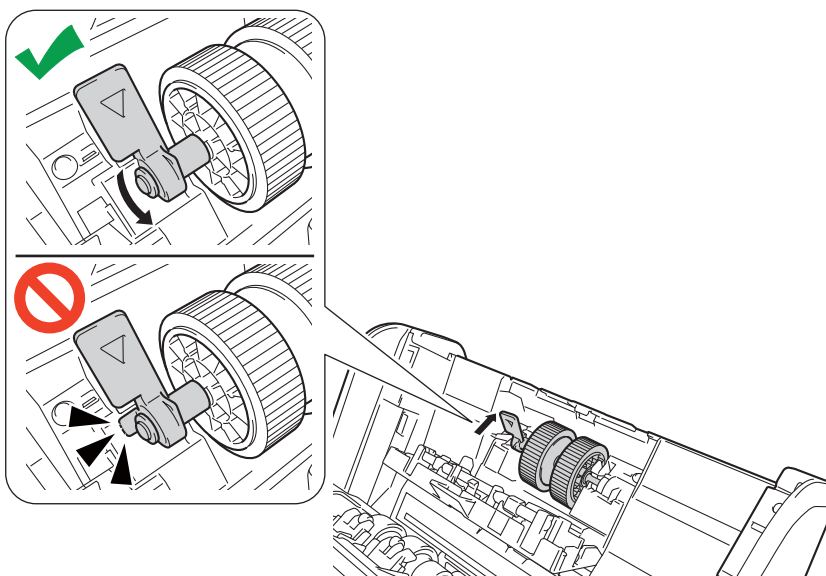

- 10 Zamknij pokrywę rolki pobierania.
- 11 Zamknij pokrywę przednią i podłącz wysuwany podajnik ADF.
- 12 Zresetuj licznik rolki pobierania (patrz *Resetowanie liczników zużycia* na stronie 255).

## INFORMACJA

Potwierdź następujące:

- Komunikat o błędzie w narzędziu Status Monitor został usunięty.
- Diody LED nie wskazują potrzeby wymiany rolki pobierania, ani taki komunikat nie jest wyświetlany na na ekranie dotykowym.

## Wymiana rolki wstecznej

Urządzenie jest wyposażone w licznik skanowania, który automatycznie zlicza ilość skanowań urządzenia. Po wykonaniu 200 000 czynności skanowania w narzędziu Status Monitor jest wyświetlany komunikat z przypomnieniem o konieczności wymiany rolki wstecznej.

- 1 Otwórz pokrywę przednią ①.

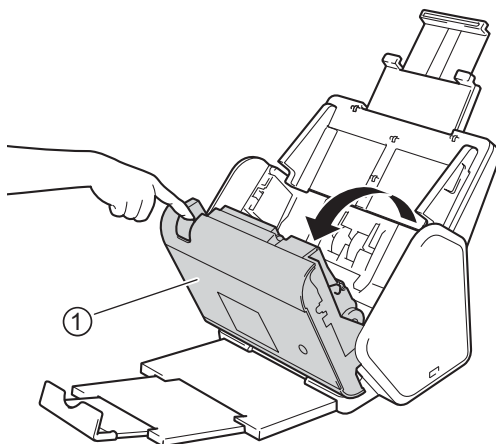

- 2 Z tyłu urządzenia ściśnij obie strony pokrywy rolki wstecznej ①, a następnie pociągnij ją w dół.

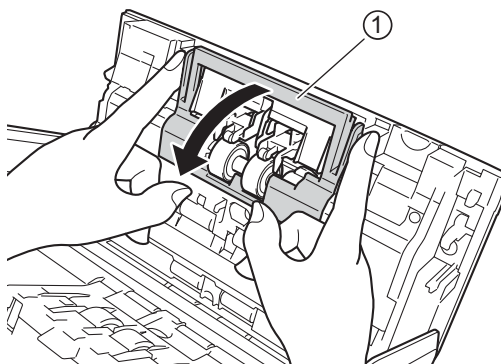

- 3 Przesuń rolkę wsteczną w prawo i pociągnij do siebie.

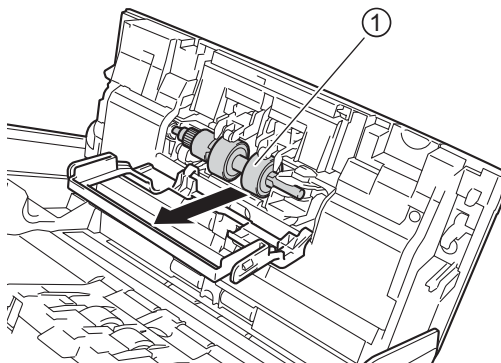

- 4 Wsuń nową rolkę wsteczną ① w otwór po lewej stronie i umieść ją w urządzeniu.

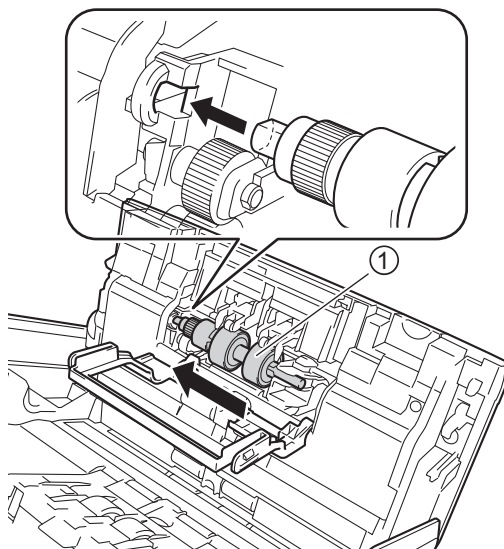

- 5 Zamknij pokrywę rolki wstecznej.
- 6 Zamknij pokrywę przednią.
- 7 Zresetuj licznik rolki wstecznej (patrz *Resetowanie liczników zużycia* na stronie 255).

## INFORMACJA

Upewnij się, że sprawdzono następujące elementy:

- Wartość licznika rolki wstecznej wynosi 0 (patrz *Sprawdź cykl wymiany materiałów eksploatacyjnych (ADS-2400N / ADS-3000N)* na stronie 246).
- Komunikat o błędzie w narzędziu Status Monitor został usunięty.
- Diody LED nie wskazują potrzeby wymiany rolki lub części rolki, ani taki komunikat nie jest wyświetlany na na ekranie dotykowym.

## Resetowanie liczników zużycia

- 1 Uruchom program ControlCenter.
  - Windows®
- 1 Kliknij ikonę  (ControlCenter4) na pasku zadań, a następnie wybierz opcję **Otwórz** z menu. Wyświetlone zostanie okno programu **ControlCenter4**.
- 2 Kliknij kartę **Ustawienia urządzenia** (w poniższym przykładzie zastosowano **Tryb domowy**).

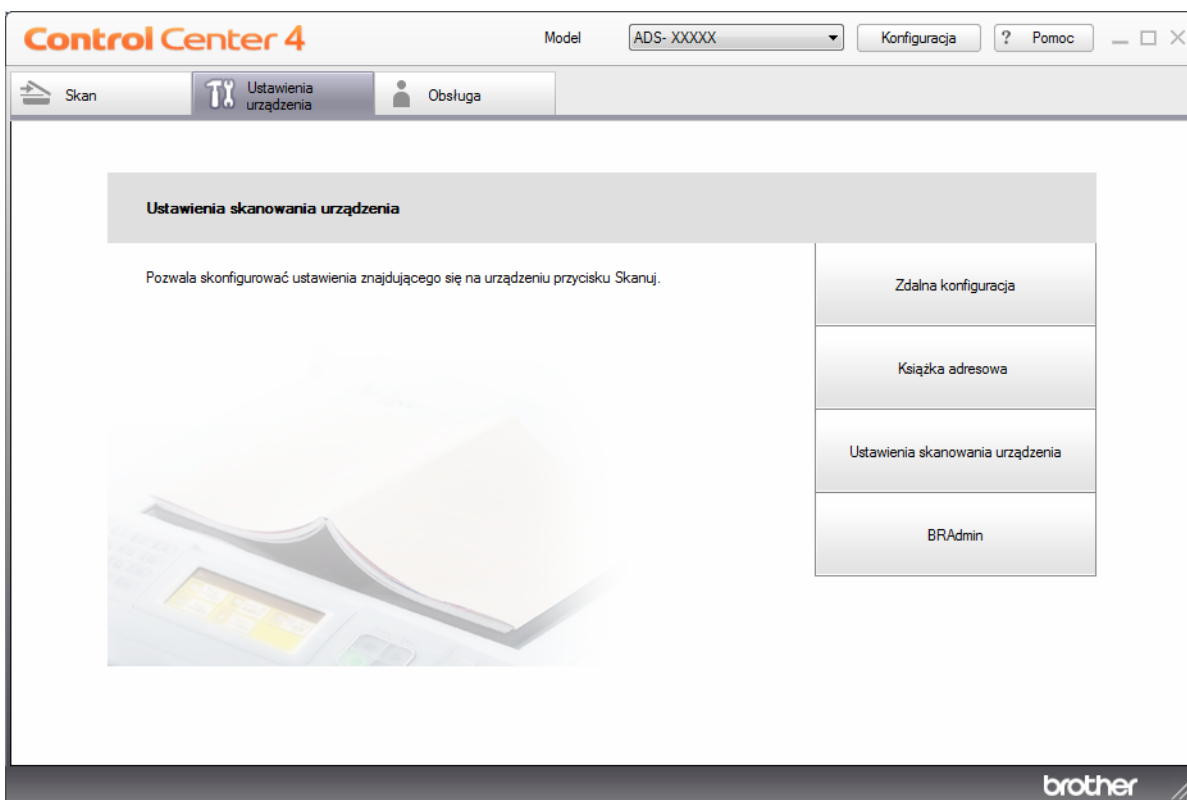

## INFORMACJA

W przypadku używania opcji **Tryb zaawansowany**, kliknij ikonę  (Ustawienia), aby uzyskać dostęp do opcji **Ustawienia urządzenia**.

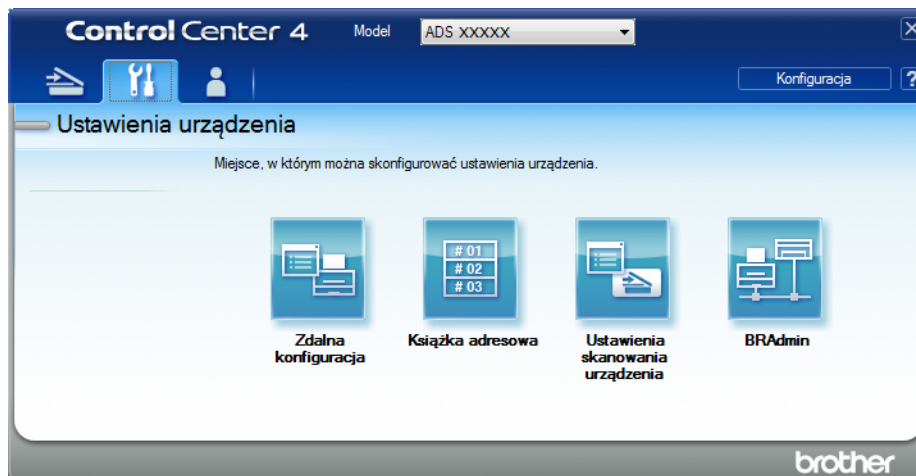

### ■ Macintosh

- 1 Kliknij ikonę  (ControlCenter2) na pasku Dock. Wyświetlone zostanie okno programu **ControlCenter2**.
- 2 Kliknij kartę **DEVICE SETTINGS** (Ustawienia urządzenia).

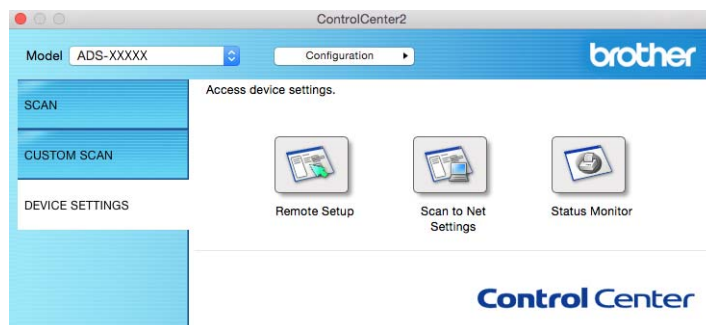

- 2 Kliknij przycisk **Zdalna konfiguracja** (Remote Setup). Zostanie wyświetlone okno Zdalna konfiguracja.

- Wybierz opcję **Inf. o urząd.** w drzewie nawigacji, a następnie skonfiguruj odpowiednio ustawienia (w poniższym przykładzie przedstawiono system Windows®).

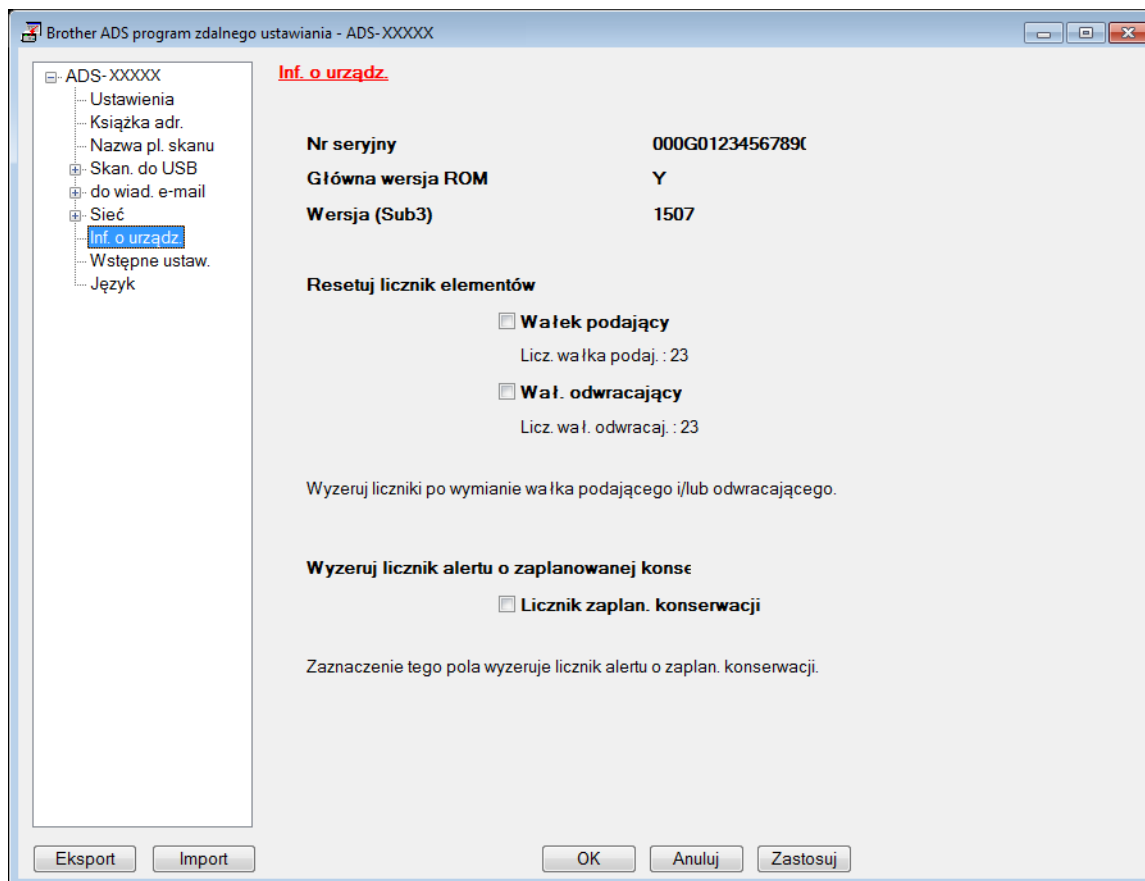



- Wykonaj jedną z następujących czynności:
  - Aby zresetować licznik rolki wstecznej, zaznacz pole wyboru **Walek odwracający**.
  - Aby zresetować licznik rolki pobierania, zaznacz pole wyboru **Walek podający**.
- Kliknij **Zastosuj**.
- Kliknij przycisk **OK**.



## Zresetuj liczniki użycia (ADS-2800W / ADS-3600W)

---

- 1 Na ekranie dotykowym skanera naciśnij  (Ustawienia).
- 2 Naciśnij ▲ lub ▼, aby wyświetlić Inf. o urządz.
- 3 Naciśnij Inf. o urządz.
- 4 Naciśnij Liczniki zużycia.
- 5 Wykonaj jedną z następujących czynności:
  - Aby zresetować licznik rolki wstecznej, naciśnij Licznik rolki odwracaj.
  - Aby zresetować licznik rolki pobierania, naciśnij Licznik rolki podaj.
- 6 Gdy na ekranie dotykowym zostanie wyświetlony komunikat potwierdzenia, naciśnij Tak.
- 7 Naciśnij .

## Pakowanie i transport urządzenia

Transportując urządzenie, użyj materiałów opakowaniowych dostarczonych z urządzeniem. Nieprawidłowe zapakowanie urządzenia grozi jego uszkodzeniem podczas transportu, które może nie być objęte gwarancją. Urządzenie powinno być odpowiednio ubezpieczone u przewoźnika.

- 1 Dobrze złóż wysuwany podajnik ADF.
- 2 Wyjmij wysuwany podajnik ADF ①, zwalniając dźwignie znajdujące się z tyłu.

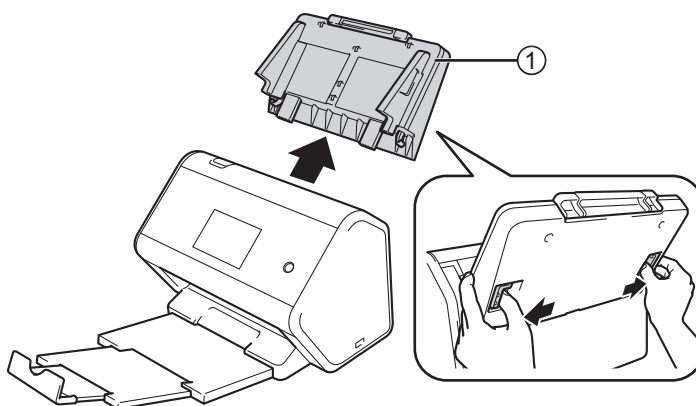

- 3 Dobrze wepchnij tacę wyjściową do urządzenia.

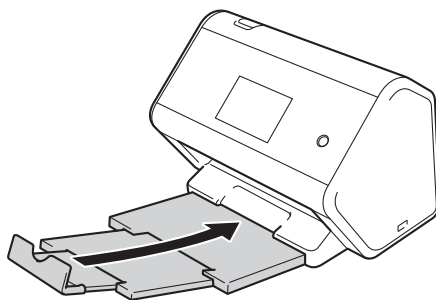

- 4 Zapakuj urządzenie do oryginalnego worka.

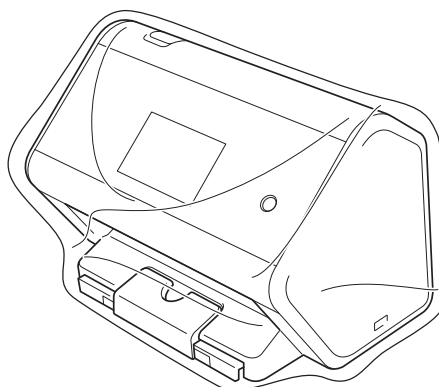

- 5 Spakuj urządzenie i materiały drukowane do oryginalnego opakowania, jak to zostało przedstawione poniżej.

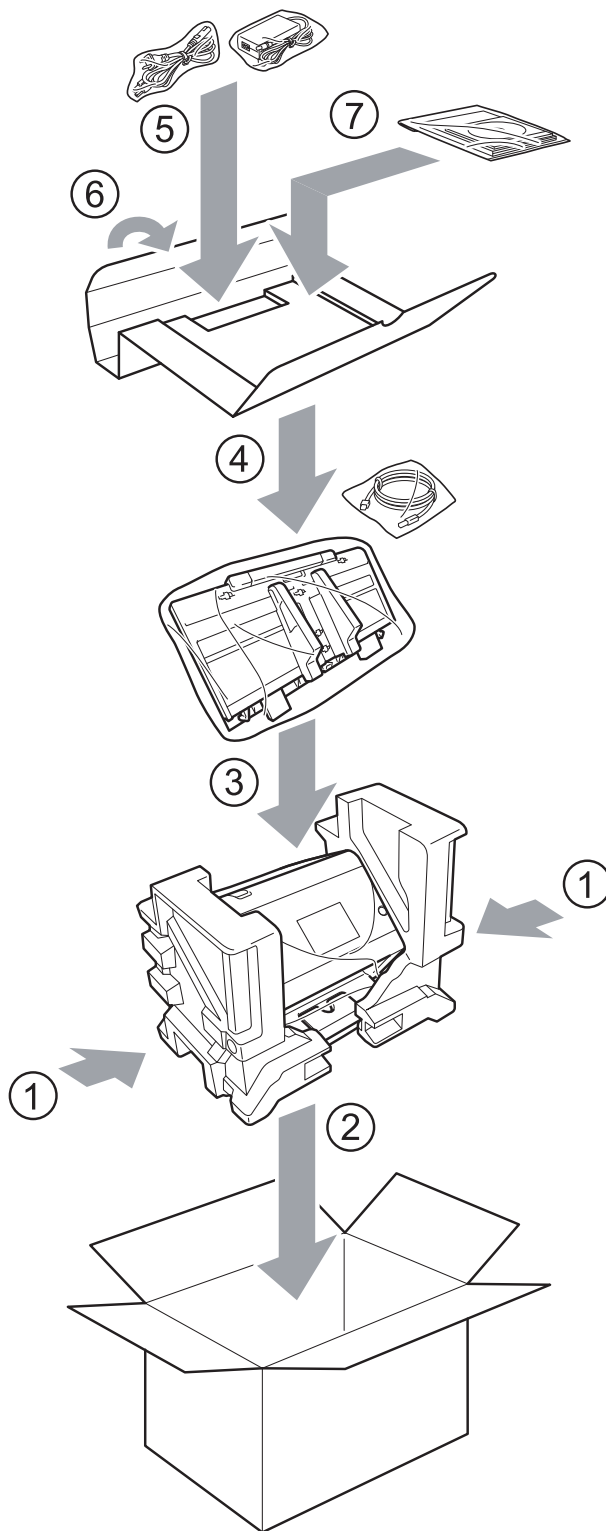

- 6 Zamknij pudło i oklej taśmą.

## Przegląd

Rozdział ten opisuje sposoby rozwiązywania typowych problemów, które mogą wystąpić podczas użytkowania urządzenia Brother.

Przejdź do strony **Podręczniki** dla danego modelu w witrynie Brother Solutions Center pod adresem [support.brother.com](http://support.brother.com), aby pobrać inne instrukcje.

## Identyfikowanie problemu

**Upewnij się, że sprawdzono następujące elementy:**

- Przewód zasilający jest podłączony prawidłowo do gniazda ściennego, a urządzenie jest włączone.
- Wszystkie elementy ochronne zostały usunięte.
- Pokrywa przednia, pokrywa rolki wstecznej oraz pokrywa rolki pobierania są całkowicie zamknięte.
- Przewód interfejsu jest prawidłowo podłączony do urządzenia i komputera.
- Prawidłowy sterownik urządzenia został zainstalowany.
- Komputer jest podłączony do odpowiedniego portu w urządzeniu.

## Komunikaty o błędzie i konserwacyjne

(Dla ADS-2800W / ADS-3600W)

Jak w przypadku każdego zaawansowanego produktu biurowego w urządzeniu mogą występować błędy i należy wymieniać materiały eksploatacyjne. Jeśli do tego dojdzie, urządzenie zidentyfikuje błąd bądź wymaganą rutynową konserwację i wyświetli odpowiedni komunikat. Najczęściej występujące komunikaty o błędach i konserwacji zostały przedstawione w tabeli.

Można naprawić większość z tych błędów i samodzielnie usunąć typowe komunikaty konserwacyjne. Jeśli potrzebujesz więcej pomocy, centrum pomocy Brother Solutions Center oferuje najnowsze poradniki i odpowiedzi dotyczące rozwiązywania problemów.

Odwiedź stronę [support.brother.com](http://support.brother.com)

### INFORMACJA



(Dla ADS-2400N i ADS-3000N)



Patrz również *Wskaźniki LED (ADS-2400N / ADS-3000N)* na stronie 286.

Jeśli na ekranie dotykowym zostaną wyświetlone błędy i urządzenie Android™ obsługuje funkcję NFC, należy dotknąć urządzeniem logo NFC po prawej stronie panelu sterowania, aby uzyskać dostęp do centrum pomocy Brother Solutions Center i przejrzeć najnowsze często zadawane pytania (FAQ) za pomocą urządzenia. (Użycie tej funkcji może wiązać się z opłatami operatora za transfer wiadomości i danych.)

Należy upewnić się, że funkcja NFC w urządzeniu oraz urządzeniu Android™ jest włączona.

Komunikat o błędzie	Przyczyna	Działanie
Spr. połączenie	Urządzenie nie jest podłączone do komputera.	Podłącz urządzenie do komputera i spróbuj ponownie.
Brak pamięci	Pamięć urządzenia jest pełna.	Aby usunąć błąd, wykonaj jedną z następujących czynności: <ul style="list-style-type: none"> <li>■ Naciśnij dowolny przycisk (ADS-2400N / ADS-3000N) lub  (ADS-2800W / ADS-3600W).</li> <li>■ Wyłącz urządzenie odłączając je od gniazda elektrycznego, a następnie podłącz je ponownie w celu włączenia.</li> </ul> Aby uniknąć błędu, wykonaj jedną z następujących czynności: <ul style="list-style-type: none"> <li>■ Zmniejsz liczbę dokumentów.</li> <li>■ Zmniejsz ustawienie rozdzielczości lub rozmiaru pliku.</li> </ul>
Ta maszyna nie jest połączona z komputerem	Urządzenie nie jest podłączone do komputera.	Podłącz urządzenie do komputera i spróbuj ponownie.
Wymień rolkę podająca	Rolka pobierania została użyta ponad 200 000 razy.	Wymień rolkę pobierania na nową. Jeśli część nie zostanie wymieniona, mogą wystąpić błędy skanowania. Patrz <i>Wymiana rolki pobierania</i> na stronie 249.
Wymień rolkę odwr.	Rolka wsteczna została użyta ponad 200 000 razy.	Wymień rolkę wsteczną na nową. Jeśli część nie zostanie wymieniona, mogą wystąpić błędy skanowania. Patrz <i>Wymiana rolki wstecznej</i> na stronie 253.
Wymień rolki podająca i odwracająca	Rolka wsteczna i rolka pobierania zostały użyte ponad 200 000 razy.	Wymień rolkę wsteczną i rolkę pobierania na nowe. Jeśli części nie zostaną wymienione, mogą wystąpić błędy skanowania. Patrz <i>Wymiana rolki pobierania</i> na stronie 249 i <i>Wymiana rolki wstecznej</i> na stronie 253.
Skan. niemożliwe XX (XX to kod błędu.)	Wystąpił błąd urządzenia.	Wyłącz i włącz urządzenie i spróbuj skanować ponownie. Jeśli błąd występuje nadal po wyłączeniu i włączeniu urządzenia, zanotuj komunikat o błędzie i zgłoś go przedstawicielowi firmy Brother lub Działowi obsługi klienta firmy Brother (patrz <i>Obsługa klienta</i> na stronie ii).
Błąd skanowania, zmniejsz długość	Zeskanowane dokumenty przekroczyły maksymalną dozwoloną długość.	Aby skanować dokumenty dłuższe niż maksymalna dozwolona długość, należy zmniejszyć rozdzielczość dokumentów.

Komunikat o błędzie	Przyczyna	Działanie
Dokument zakleszczony/za długi	<ul style="list-style-type: none"> <li>■ Nieprawidłowe ustawienie rozmiaru dokumentu prowadnic papieru.</li> <li>■ Ustawienia są nieodpowiednie dla dokumentu.</li> <li>■ Na powierzchni rolki pobierania lub rolki wstecznej nagromadził się pył papierowy.</li> </ul>	<p>Usuń zacięcie dokumentu (patrz <i>Zacięcie dokumentu</i> na stronie 266), a następnie wykonaj następujące czynności:</p> <ul style="list-style-type: none"> <li>■ Wyreguluj prowadnice papieru, dopasowując je do szerokości dokumentów. Jeśli rozmiar skanowania jest ustawiony jako automatyczny, a jest skanowany dokument o różnych rozmiarach stron, umieść wąskie strony prosto i możliwie najbliżej środka urządzenia. Jeśli dokument nie jest podawany prosto, należy użyć funkcji Skanowanie ciągle.</li> <li>■ Potwierdź ustawienia. Patrz punkt <i>Ważne w rozdziale Zacięcie dokumentu</i> na stronie 266.</li> <li>■ Wyczyść rolkę pobierania i rolkę wsteczną. Patrz <i>Wyczyść skaner i rolki</i> na stronie 241.</li> </ul>
Wykryto podanie wielu ark.	Jednocześnie zostało wciągniętych kilka arkuszy.	Usuń nieprawidłowo podane arkusze. Patrz <i>Zacięcie dokumentu</i> na stronie 266.
Nie używane urządzenie	Do portu USB zostało podłączone nieobsługiwane urządzenie.	Odłącz urządzenie. Wyłącz urządzenie odłączając je od gniazda elektrycznego, a następnie podłącz je ponownie w celu włączenia.
Nie używane urządzenie USB	Do portu USB zostało podłączone nieobsługiwane urządzenie USB.	Odłącz nieobsługiwane urządzenie USB, np. mysz lub urządzenie mobilne, które nie obsługuje trybu napędu flash USB, od portu USB.
Koncentrator USB nie jest obsługiwany	Koncentrator lub nośnik pamięci flash USB z koncentratorem został podłączony do portu USB.	Odłącz nieobsługiwane urządzenie, takie jak koncentrator USB lub nośnik flash USB z koncentratorem, od portu USB.
Niewys. ilość pamięci na urządz. USB	Podłączone urządzenie flash USB jest zapełnione.	Naciśnij dowolny przycisk (ADS-2400N / ADS-3000N) lub  (ADS-2800W / ADS-3600W), a następnie wykonaj jedną z następujących czynności: <ul style="list-style-type: none"> <li>■ Usuń nieużywane pliki lub foldery z nośnika flash USB i spróbuj ponownie.</li> <li>■ Użyj nośnika flash USB, który ma wystarczająco dużo wolnej przestrzeni.</li> </ul>
Błąd dostępu do urządzenia USB	Podczas próby uzyskania dostępu do nośnika flash USB został on odłączony.	Naciśnij dowolny przycisk (ADS-2400N / ADS-3000N) lub  (ADS-2800W / ADS-3600W).
Urząd. USB chronione przed zapisem	Podłączony nośnik flash USB jest chroniony przed zapisem.	Odłącz nośnik flash USB chroniony przed zapisem, naciśnij dowolny przycisk (ADS-2400N / ADS-3000N) lub  (ADS-2800W / ADS-3600W), a następnie wykonaj jedną z następujących czynności: <ul style="list-style-type: none"> <li>■ Wyłącz ochronę przed zapisem nośnika flash USB, a następnie spróbuj ponownie.</li> <li>■ Użyj nośnika flash USB z wyłączoną ochroną przed zapisem.</li> </ul>

Komunikat o błędzie	Przyczyna	Działanie
Zbyt wiele plików na urządzeniu USB	Urządzenie nie może zapisywać na nośniku flash USB, jeżeli zawiera on zbyt dużo plików.	Odłącz nośnik flash USB i naciśnij dowolny przycisk (ADS-2400N / ADS-3000N) lub  (ADS-2800W / ADS-3600W). Usuń nieużywane pliki lub foldery z folderu głównego nośnika flash USB i spróbuj ponownie.
Nie można użyć nazwy pliku	Osiągnięto maksymalny numer porządkowy 99 dla nazwy pliku.	Naciśnij dowolny przycisk (patrz <i>Nie można użyć nazwy pliku (Skan. do USB)</i> na stronie 290) (ADS-2400N / ADS-3000N) lub  (ADS-2800W / ADS-3600W), a następnie wykonaj jedną z następujących czynności: <ul style="list-style-type: none"> <li>■ Usuń nieużywane pliki z nośnika flash USB i spróbuj ponownie.</li> <li>■ Zmień nazwę pliku. Patrz <i>Zapisywanie zeskanowanych dokumentów w urządzeniu flash USB</i> na stronie 157.</li> </ul>
Brak ust. profilu	Nie zarejestrowano profilu Skanowania do serwera FTP/SFTP lub Skanowania do sieci.	Skonfiguruj profil Skanowania do serwera FTP/SFTP lub Skanowania do sieci przed skorzystaniem z funkcji Skanowanie do serwera FTP lub Skanowanie do sieci. Patrz <i>Skanowanie dokumentów do serwera FTP</i> na stronie 164, <i>Skanowanie dokumentów do serwera SFTP</i> na stronie 174 lub <i>Skanowanie dokumentów do folderu udostępnionego / lokalizacji sieciowej (Windows®)</i> na stronie 184.
Brak certyfikatu	Certyfikat nie istnieje lub jest uszkodzony.	Skonfiguruj ustawienia w obszarze <b>Signed PDF</b> (Podpisany PDF) na karcie <b>Administrator</b> w aplikacji Zarządzanie przez sieć. Zobacz <i>Skanowanie dokumentów do serwera FTP</i> na stronie 164 lub <i>Skanowanie dokumentów do folderu udostępnionego / lokalizacji sieciowej (Windows®)</i> na stronie 184.
Książka adresowa pełna	Książka adresowa jest zapełniona.	Usuń niepotrzebne adresy e-mail i spróbuj ponownie.
Niepowodzenie rejestracji	(Adres e-mail) Adres e-mail jest za długi.	Adres e-mail może zawierać maksymalnie 64 znaki.
	(Skrót) Maksymalna liczba adresów e-mail w skrócie została przekroczona.	Usuń niepotrzebne adresy e-mail i spróbuj ponownie.
Lista skrótów zapełniona	Maksymalna liczba skrótów została przekroczona.	Usuń niepotrzebne skróty i spróbuj ponownie.
Nie można usunąć	Adres e-mail jest zarejestrowany w skrócie.	Nie można usunąć adresu e-mail używanego w skrócie. Najpierw usuń skrót, a następnie spróbuj ponownie.

Komunikat o błędzie	Przyczyna	Działanie
Odmowa dostępu	Włączona jest opcja Secure Function Lock (Blokada funkcji).	Skontaktuj się z administratorem, aby sprawdzić ustawienia Secure Function Lock (Blokada funkcji). Patrz <i>Blokada funkcji w wersji 3.0 (ADS-2800W/ADS-3600W)</i> na stronie 39.
Alert o zaplan. konserwacji	Wymagana jest okresowa konserwacja.	Wyczyść rolkę pobierania i rolkę wsteczną i wyzeruj licznik. Patrz <i>Wyczyść skaner i rolki</i> na stronie 241.



## Zacięcie dokumentu

Dokument może zaciąć się w podajniku ADF w następujących przypadkach:

- dokumenty nie są włożone lub podane prawidłowo
- dokumenty są za długie
- jednocześnie zostało podanych kilka arkuszy (sklejone arkusze)

Wykonaj poniższe czynności, aby usunąć zacięcie dokumentu:

- 1 Wyjmij z podajnika ADF papier, który się nie zaciął.
- 2 Otwórz pokrywę przednią, pociągając dźwignię zwalniającą ①.

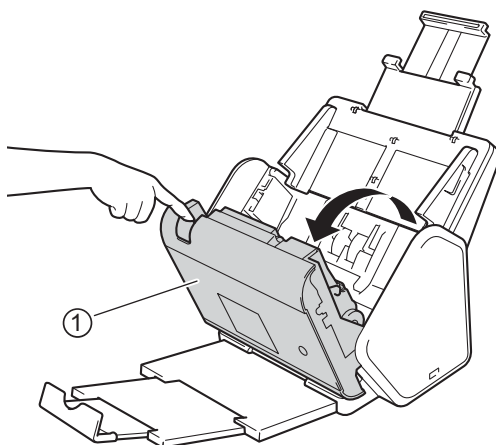

- 3 Wyciągnij zacięty dokument z urządzenia.

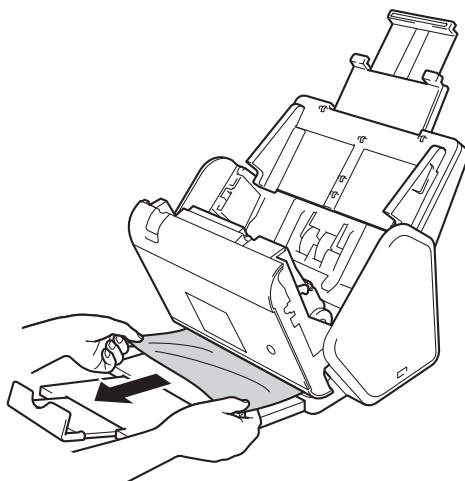

## INFORMACJA

Sprawdź, czy wewnątrz urządzenia nie znajduje się porwany papier. Usuń porwany papier z wnętrza urządzenia.

- 4 Zamknij pokrywę przednią.
- 5 Naciśnij dowolny przycisk (ADS-2400N / ADS-3000N) lub  (ADS-2800W / ADS-3600W).

## INFORMACJA

Podczas usuwania sklejonnych arkuszy sprawdź, czy dotychczas zeskanowane dane zostały zapisane, i ponownie rozpocznij skanowanie od kolejnej strony lub od początku dokumentu.

## WAŻNE

- Aby uniknąć uszkodzenia zaciętego dokumentu, NIE ciągnij go przed otwarciem pokrywy przedniej.
- Przed zamknięciem pokrywy przedniej wyjmij cały papier z automatycznego podajnika ADF.
- Aby uniknąć zacięć dokumentów w przyszłości, wykonaj następujące czynności:
  - Zamknij prawidłowo pokrywę przednią, dociskając ją lekko pośrodku.
  - Prawidłowo skonfiguruj ustawienia dokumentu.
  - Wyczyść rolkę wsteczną i rolkę pobierania. Aby wyczyścić rolkę wsteczną, patrz *Wymiana rolki wstecznej* na stronie 253 w celu uzyskania instrukcji na temat wyciągania rolki wstecznej z urządzenia. Wyczyść gumową stronę rolki wstecznej miękką, niestrzępiącą się szmatką zwilżoną wodą, a następnie umieść rolkę wsteczną ponownie w urządzeniu. Aby wyczyścić rolkę pobierania, patrz *Wyczyść skaner i rolki* na stronie 241.
  - Ułóż strony i umieść je w podajniku dokumentów. Patrz *Wkładanie dokumentów* na stronie 59.
  - Upewnij się, że dokument jest w stanie akceptowalnym dla urządzenia. Patrz *Akceptowalne dokumenty* na stronie 50.
  - Włóż poprawnie dokument. Patrz *Wkładanie dokumentów* na stronie 59.
  - Umieszczaj nie więcej niż 50 stron na raz.
  - Aby uniknąć zacięć w przypadku używania długiego papieru, należy wybrać **Długi papier** w opcji **Rozmiar skanowania** lub **Wielkość dokumentu**.

### ■ Skanowanie z komputera

- *Zmiana ustawień skanowania (ControlCenter4) (Windows®)* na stronie 99
- *Zmiana ustawień skanowania (ControlCenter2) (Macintosh)* na stronie 118

### ■ Skanowanie z urządzenia (ADS-2800W / ADS-3600W)

Potwierdź następujące ustawienia na ekranie dotykowym:

(Skan do USB/FTP/sieci/serwera poczty e-mail)

- Typ skanowania: Kolor lub Czarno-biały
- Pomiń pustą stronę: Wył

## Problemy z obsługą i oprogramowaniem

### WAŻNE

Aby uzyskać pomoc techniczną należy skontaktować się z Działem obsługi klienta firmy Brother.

Jeśli uważasz, że wystąpił problem z urządzeniem, zapoznaj się z poniższą tabelą i postępuj zgodnie z wytycznymi dotyczącymi rozwiązywania problemów.

Większość problemów można rozwiązać samodzielnie. Jeśli potrzebujesz dodatkowej pomocy, centrum pomocy Brother Solutions Center oferuje najnowsze poradniki i odpowiedzi dotyczące rozwiązywania problemów, odwiedź stronę [support.brother.com](http://support.brother.com)

Korzystanie z materiałów eksploatacyjnych firm innych niż Brother może mieć wpływ na jakość skanowania, wydajność sprzętu i niezawodność urządzenia.

### Problemy ze skanowaniem







Problem	Przyczyna	Zalecenia
Przy rozpoczęciu skanowania pojawiają się komunikaty o błędach TWAIN lub WIA. (Windows®)	Sterownik TWAIN lub WIA nie został wybrany jako główne źródło dla programu do skanowania.	Upewnij się, że jako główne źródło w aplikacji skanowania został wybrany sterownik Brother TWAIN lub WIA. Na przykład, w aplikacji Nuance™ PaperPort™ 14SE, kliknij opcję <b>Ustawienia skanowania</b> , a następnie <b>Wybierz</b> , aby wybrać sterownik Brother TWAIN/WIA.
Przy rozpoczęciu skanowania wyświetlane są komunikaty o błędach TWAIN. (Macintosh)	Sterownik TWAIN nie został wybrany jako główne źródło dla programu do skanowania.	Upewnij się, że jako główne źródło w aplikacji został wybrany sterownik Brother TWAIN. Można również skanować dokumenty za pomocą sterownika skanera ICA.
Funkcja OCR nie działa.	Rozdzielczość skanera jest zbyt niska.	Zwiększ rozdzielczość skanera.
Na skanowanym obrazie są widoczne pionowe linie.	Na powierzchni szklanych pasków nagromadził się pył papierowy.	Wyczyść szklane paski wewnątrz urządzenia. Patrz <i>Wyczyść skaner i rolki</i> na stronie 241.
Brak skanowanego obrazu.	<ul style="list-style-type: none"> <li>■ Prowadnice papieru nie są dopasowane do szerokości dokumentu.</li> <li>■ Funkcja automatycznego prostowania była włączona, gdy dokument był skanowany.</li> <li>■ Ustawienia są nieodpowiednie dla dokumentu. Na przykład został podany dokument Letter/A4, kiedy wybrano rozmiar dokumentu Executive/A5.</li> </ul>	<ul style="list-style-type: none"> <li>■ Wyreguluj prowadnice papieru, dopasowując je do szerokości dokumentów. Jeśli rozmiar skanowania jest ustawiony jako automatyczny, a jest skanowany dokument o różnych rozmiarach stron, umieść wąskie strony prosto i możliwie najbliżej środka urządzenia. Jeśli dokument nie jest pobierany prosto, skorzystaj z funkcji Skanowanie ciągłe.</li> <li>■ Wyłącz funkcję Automatyczne prostowanie.</li> <li>■ Upewnij się, że ustawienia rozmiaru są odpowiednie dla dokumentu.</li> </ul> <p>Skonfiguruj ustawienia marginesów i dostosuj pozycję skanowania. Aby uzyskać więcej informacji, patrz <i>Dostosowanie pozycji skanowania</i> na stronie 227.</p>

Problem	Przyczyna	Zalecenia
Skanowany obraz jest przechylony.	<ul style="list-style-type: none"> <li>■ Prowadnice papieru nie są dopasowane do szerokości dokumentu.</li> <li>■ Funkcja automatycznego prostowania była wyłączona, gdy dokument był skanowany.</li> <li>■ Wybrano ustawienie Długi papier.</li> </ul>	<ul style="list-style-type: none"> <li>■ Wyreguluj prowadnice papieru, dopasowując je do szerokości dokumentów. Jeśli rozmiar skanowania jest ustawiony jako automatyczny, a jest skanowany dokument o różnych rozmiarach stron, umieść wąskie strony prosto i możliwie najbliżej środka urządzenia. Jeśli dokument nie jest pobierany prosto, skorzystaj z funkcji Skanowanie ciągle.</li> <li>■ Włącz funkcję Automatyczne prostowanie.</li> <li>■ Wybierz ustawienie inne niż Długi papier.</li> </ul>
Skanowanie jest za wolne.	Rozdzielczość jest nieodpowiednia dla dokumentu.	Zmniejsz rozdzielczość skanera. Ustaw rozmiar skanowania na ustawienie inne niż Automatyczny.
Dokument nie został podany.	<ul style="list-style-type: none"> <li>■ Na powierzchni rolki pobierania lub rolki wstecznej nagromadził się pył papierowy.</li> <li>■ W podajniku ADF umieszczono zbyt wiele dokumentów.</li> <li>■ W podajniku ADF znajdują się ciała obce.</li> <li>■ Dokument jest zbyt cienki lub zbyt gruby.</li> <li>■ Zdalna konfiguracja w toku.</li> <li>■ Wysuwanie papieru zostało wstrzymane.</li> <li>■ Pokrywa rolki wstecznej nie jest prawidłowo zamknięta.</li> </ul>	<ul style="list-style-type: none"> <li>■ Wyczyść rolkę wsteczną i rolkę pobierania. Aby wyczyścić rolkę wsteczną, zapoznaj się z częścią <i>Wymiana rolki wstecznej</i> na stronie 253, w której znajdziesz informacje o tym, jak wyjąć rolkę wsteczną z urządzenia, wyczyścić gumową stronę rolki wstecznej miękką, niestrzępiącą się szmatką zwilżoną wodą i zamontować rolkę wsteczną w urządzeniu. Aby wyczyścić rolkę pobierania, patrz <i>Wyczyść skaner i rolki</i> na stronie 241.</li> <li>■ Upewnij się, że maksymalna liczba stron jest odpowiednia do dokumentu. Patrz <i>Akceptowalne dokumenty</i> na stronie 50.</li> <li>■ Usuń ciała obce lub porwany papier z podajnika ADF.</li> <li>■ Upewnij się, że dokument jest w stanie akceptowalnym dla urządzenia. Patrz <i>Akceptowalne dokumenty</i> na stronie 50.</li> <li>■ Wyłącz aplikację Zdalna konfiguracja.</li> <li>■ Wyjmij papier z podajnika ADF.</li> <li>■ Dobrze załóż pokrywę rolki wstecznej, aż zaczepy zostaną dopasowane do pokrywy przedniej.</li> </ul>

Problem	Przyczyna	Zalecenia
Dokument zaciął się.	<ul style="list-style-type: none"> <li>■ Na powierzchni rolki pobierania lub rolki wstecznej nagromadził się pył papierowy.</li> <li>■ W podajniku ADF znajdują się ciała obce.</li> <li>■ Dokument nie jest akceptowalny dla urządzenia.</li> </ul>	<ul style="list-style-type: none"> <li>■ Wyczyść rolkę wsteczną i rolkę pobierania. Aby wyczyścić rolkę wsteczną, zapoznaj się z częścią <i>Wymiana rolki wstecznej</i> na stronie 253, w której znajdziesz informacje o tym, jak wyjąć rolkę wsteczną z urządzenia, wyczyścić gumową stronę rolki wstecznej miękką, niestrzępiącą się szmatką zwilżoną wodą i zamontować rolkę wsteczną w urządzeniu. Aby wyczyścić rolkę pobierania, patrz <i>Wyczyść skaner i rolki</i> na stronie 241.</li> <li>■ Usuń ciała obce lub porwany papier z podajnika ADF.</li> <li>■ Upewnij się, że dokument jest w stanie akceptowalnym dla urządzenia. Patrz <i>Akceptowalne dokumenty</i> na stronie 50.</li> </ul>
Kolejność drukowanych stron dokumentu zmienia się.	Taca wyjściowa została tak ustawiona, że nie pasuje do rozmiaru dokumentu.	Ostrożnie ustaw tacę wyjściową tak, aby pasowała do rozmiaru dokumentu.
Jakość skanowania jest niska.	<ul style="list-style-type: none"> <li>■ Na powierzchni rolki pobierania lub rolki wstecznej nagromadził się pył papierowy.</li> <li>■ Na powierzchni szklanych pasków wewnątrz urządzenia nagromadził się pył papierowy.</li> <li>■ Rozdzielczość jest zbyt niska.</li> </ul>	<ul style="list-style-type: none"> <li>■ Wyczyść rolkę wsteczną i rolkę pobierania. Aby wyczyścić rolkę wsteczną, zapoznaj się z częścią <i>Wymiana rolki wstecznej</i> na stronie 253, w której znajdziesz informacje o tym, jak wyjąć rolkę wsteczną z urządzenia, wyczyścić gumową stronę rolki wstecznej miękką, niestrzępiącą się szmatką zwilżoną wodą i zamontować rolkę wsteczną w urządzeniu. Aby wyczyścić rolkę pobierania, patrz <i>Wyczyść skaner i rolki</i> na stronie 241.</li> <li>■ Wyczyść szklane paski wewnątrz urządzenia. Patrz <i>Wyczyść skaner i rolki</i> na stronie 241.</li> <li>■ Zwiększ rozdzielczość skanera.</li> </ul>
Podczas skanowania urządzenie zatrzymuje się na około 3 sekundy między stronami.	<p>Podczas długotrwałego skanowania bez przerw temperatura wewnątrz urządzenia może wzrosnąć, co powoduje jego przełączenie w tryb ochrony silnika.</p> <p><b>INFORMACJA</b></p> <p>Długość przerwy może być różna, zależnie od warunków skanowania.</p>	Jest to zjawisko normalne i nie wymaga przerwania skanowania.
Na zeskanowanych danych są widoczne ślady przenikania.	Ustawienia są nieprawidłowe dla typu skanowanego dokumentu.	Zaznacz pole wyboru <i>Usuwanie przenikania / wzoru</i> / Usuń kolor tła.

Problem	Przyczyna	Zalecenia
Kolory zeskanowanych danych są ciemne.	Ustawienia są nieprawidłowe dla typu skanowanego dokumentu.	Wykonaj jedną z następujących czynności: <ul style="list-style-type: none"> <li>■ Zaznacz pole wyboru Usuwanie przenikania / wzoru / Usuń kolor tła, a następnie zeskanuj z komputera.</li> <li>■ Zwiększ jasność, a następnie wykonaj skanowanie z komputera.</li> <li>■ Zwiększ kontrast, a następnie wykonaj skanowanie z komputera.</li> <li>■ Zmień typ skanowania na skalę szarości lub kolor, a następnie zeskanuj z komputera.</li> </ul>
Strona, która nie jest pusta, została pominięta.	<ul style="list-style-type: none"> <li>■ Dokument jest zbyt jasny.</li> <li>■ Funkcja pomijania pustych stron jest włączona.</li> </ul>	Wyłącz funkcję pomijania pustych stron. Ewentualnie użyj ustawienia mniejszej czułości w opcji Pomiń pustą stronę.
Nie można zeskanować długiego dokumentu.	W ustawieniu Wielkość dokumentu nie wybrano opcji Długi papier.	Wybierz opcję Długi papier dla ustawienia Wielkość dokumentu. Jeśli nie można wybrać opcji Długi papier, podczas skanowania z poziomu panelu sterowania urządzenia, wyłącz funkcję Pomiń pustą stronę i w ustawieniu Rodzaj skanowania wybierz opcję inną niż Automatyczny. Następnie wybierz opcję Długi papier dla ustawienia Wielkość dokumentu.
Wystąpiło podanie wielu arkuszy.	Dokument nie został poprawnie włożony.	Włóż dokument poprawnie (patrz <i>Dokumenty standardowego rozmiaru</i> na stronie 59) i spróbuj ponownie.
Nie można skanować.	Włączona jest opcja Secure Function Lock (Blokada funkcji).	Skontaktuj się z administratorem, aby sprawdzić ustawienia Secure Function Lock (Blokada funkcji). Patrz <i>Blokada funkcji w wersji 3.0 (ADS-2800W/ ADS-3600W)</i> na stronie 39.
Nie można pomyślnie zeskanować grubych kart.	Ułożenie karty lub ustawienia skanowania mogą być nieprawidłowe.	Ustaw kartę bokiem. Zeskanuj za pomocą następujących ustawień: <b>Tryb karty plastikowej:</b> Wył. <b>Rozdzielczość:</b> 600 dpi <b>Wielkość dokumentu:</b> Auto <b>Wykrywanie sklejoných arkuszy:</b> Wył.
Krawędź dokumentu nie zostanie prawidłowo zeskanowana lub zeskanowany obraz będzie rozciągnięty w przypadku skanowania grubego dokumentu.	Gruby dokument uderza w tacę wyjściową.	Zeskanuj dokument bez użycia tacy wyjściowej.

## Problemy z oprogramowaniem

Problem	Przyczyna	Zalecenia
Nie można zainstalować oprogramowania.	—	(Tylko system Windows®) Uruchom program <b>Napraw pakiet MFL-Pro</b> na płycie instalacyjnej, aby naprawić i zainstalować ponownie oprogramowanie.
Nie można uruchomić programu ControlCenter4 (Windows®).	—	Jeśli ikona  nie jest wyświetlana na pasku zadań, kliknij  ( <b>Brother Utilities</b> ) na pulpicie, a następnie kliknij listę rozwijaną i wybierz nazwę posiadanego modelu (jeśli nie jest jeszcze wybrany). Kliknij <b>Skanuj</b> w lewym pasku nawigacji, a następnie kliknij <b>ControlCenter4</b> .
Nie można uruchomić programu ControlCenter2 (Macintosh).	Użytkownik nie jest zalogowany na komputerze jako administrator.	Uruchom komputer ponownie i zaloguj się jako administrator.
Nie można uruchomić programu ControlCenter2 (Macintosh).	—	Aby uruchomić program ControlCenter2, kliknij ikonę  (ControlCenter2) na pasku Dock. Jeśli ikona  (ControlCenter2) nie jest wyświetlana na pasku Dock, na pasku menu <b>Finder</b> kliknij <b>Idź &gt; Programy &gt; Brother</b> , a następnie kliknij dwukrotnie ikonę  (ControlCenter2). Ikona  (ControlCenter2) zostanie wyświetlona na pasku Dock.
Nie można skonfigurować ustawień skanowania z poziomu panelu sterowania urządzenia. (ADS-2400N / ADS-3000N)	—	Użyj funkcji zdalnej konfiguracji. Patrz <i>Konfiguracja urządzenia Brother z poziomu komputera</i> na stronie 235.
Nie można zapisać ustawień w aplikacji Zdalna konfiguracja ani Zarządzanie przez WWW.	<ul style="list-style-type: none"> <li>■ Urządzenie przetwarza dane.</li> <li>■ Urządzenie jest właśnie konfigurowane z poziomu panelu sterowania.</li> </ul>	<ul style="list-style-type: none"> <li>■ Poczekaj, aż urządzenie zakończy przetwarzanie danych i spróbuj ponownie.</li> <li>■ Zatrzymaj konfigurację urządzenia za pomocą panelu sterowania.</li> </ul>

Problem	Przyczyna	Zalecenia
Nie można włączyć aplikacji Zdalna konfiguracja.	<ul style="list-style-type: none"> <li>■ Urządzenie jest wyłączone.</li> <li>■ Urządzenie nie jest podłączone do komputera.</li> <li>■ Wystąpił błąd.</li> <li>■ Urządzenie skanuje.</li> <li>■ Urządzenie jest właśnie skonfigurowane z poziomu panelu sterowania.</li> </ul>	<ul style="list-style-type: none"> <li>■ Włącz urządzenie, a następnie spróbuj ponownie.</li> <li>■ Podłącz urządzenie do komputera i spróbuj ponownie.</li> <li>■ Usuń wszystkie błędy i spróbuj ponownie.</li> <li>■ Poczekaj, aż skanowanie się zakończy i spróbuj ponownie.</li> <li>■ Zatrzymaj konfigurację urządzenia za pomocą panelu sterowania.</li> </ul>



## Problemy z siecią

Problem	Zalecenia
Nie można skanować za pośrednictwem sieci.	<p>Upewnij się, że do urządzenia podłączone jest zasilanie, urządzenie jest w trybie online i w trybie Gotowości. Sprawdź aktualne ustawienia sieci.</p> <p>Patrz <i>Rozwiązywanie problemów w Instrukcji obsługi dla sieci</i>.</p>
Funkcja skanowania w sieci nie działa.	<ul style="list-style-type: none"> <li>■ <b>Windows®</b></li> </ul> <p>Aby umożliwić skanowanie w sieci, należy skonfigurować oprogramowanie zabezpieczające/zaporę innego producenta. Aby dodać port 54925 na potrzeby skanowania sieciowego, użyj poniższych informacji:</p> <p>Nazwa: wprowadź dowolny opis, na przykład „Brother NetScan”</p> <p>Numer portu: wprowadź 54925</p> <p>Protokół: wybierz opcję UDP</p> <p>Zapoznaj się z instrukcją dołączoną do oprogramowania zabezpieczającego/zapory innego producenta lub skontaktuj się z producentem oprogramowania.</p> <ul style="list-style-type: none"> <li>■ <b>Macintosh</b></li> </ul> <p>Wybierz ponownie urządzenie w aplikacji <b>Device Selector</b> (Selektor urządzeń) z listy modeli w ControlCenter2.</p>
Nie można zainstalować oprogramowania Brother.	<ul style="list-style-type: none"> <li>■ <b>Windows®</b></li> </ul> <p>Jeśli podczas instalacji na ekranie komputera wyświetla się ostrzeżenie oprogramowania zabezpieczającego, zmień ustawienia tego oprogramowania, tak aby umożliwić uruchomienie programu konfiguracyjnego Brother lub innego programu.</p> <ul style="list-style-type: none"> <li>■ <b>Macintosh</b></li> </ul> <p>Jeśli korzystasz z funkcji zapory oprogramowania antyszpiegowskiego lub antywirusowego, wyłącz tymczasowo tę funkcję i zainstaluj oprogramowanie Brother.</p>
Nie można połączyć się z siecią bezprzewodową. (ADS-2800W/ADS-3600W)	<p>Sprawdź ustawienia sieci bezprzewodowej.</p> <p>Patrz <i>Rozwiązywanie problemów w Instrukcji obsługi dla sieci</i>.</p>
Zresetuj ustawienia sieci.	<p>Patrz <i>Resetowanie urządzenia (ADS-2400N / ADS-3000N)</i> na stronie 278.</p> <p>Patrz <i>Resetowanie urządzenia (ADS-2800W / ADS-3600W)</i> na stronie 279.</p>



Problem	Zalecenia
Sprawdzanie adresu IP urządzenia. (ADS-2400N / ADS-3000N)	(ADS-2400N / ADS-3000N) 1. Uruchom program ControlCenter. 2. Kliknij kartę <b>Ustawienia urządzenia</b> . 3. Kliknij przycisk <b>Ustawienia skanowania do sieci</b> . Zostanie wyświetlone okno funkcji Zarządzanie przez przeglądarkę WWW. 4. Wybierz kartę <b>Network</b> (Sieć). 5. Kliknij <b>Wired</b> (Przewodowa).
Nie można rozpoznać karty NFC.	Ustaw opcję NFC na Wł.

## Inne problemy

Problem	Przyczyna	Zalecenia
Urządzenie znajduje się w trybie uśpienia (tryb oszczędzania energii). (ADS-2800W/ ADS-3600W)	Urządzenie nie pracuje mimo upłynięcia ustawionego czasu uśpienia.	Wykonaj jedną z następujących czynności: <ul style="list-style-type: none"> <li>■ Naciśnij .</li> <li>■ Naciśnij .</li> <li>■ Skanuj za pomocą komputera.</li> <li>■ Otwórz pokrywę górną.</li> <li>■ Włóż dokument.</li> <li>■ Dotknij ekranu.</li> <li>■ Dotknij kartą IC czytnika NFC.</li> </ul>
Urządzenie nie jest włączone.	Urządzenie zostało podłączone bez potrzeby czekania 60 sekund po odłączeniu wtyczki.	Wyłącz urządzenie, odczekaj 60 sekund i włącz je ponownie.
Urządzenie jest w trybie offline.	Urządzenie nie jest podłączone do komputera.	Podłącz urządzenie do komputera i włącz je.

## Informacja o urządzeniu

### Sprawdź numer seryjny (ADS-2400N / ADS-3000N)

- 1 U uruchom program ControlCenter.
  - Windows®
- 1 Kliknij ikonę  (ControlCenter4) na pasku zadań, a następnie wybierz opcję **Otwórz** z menu. Wyświetlone zostanie okno programu **ControlCenter4**.
- 2 Kliknij kartę **Ustawienia urządzenia** (w poniższym przykładzie zastosowano **Tryb domowy**).

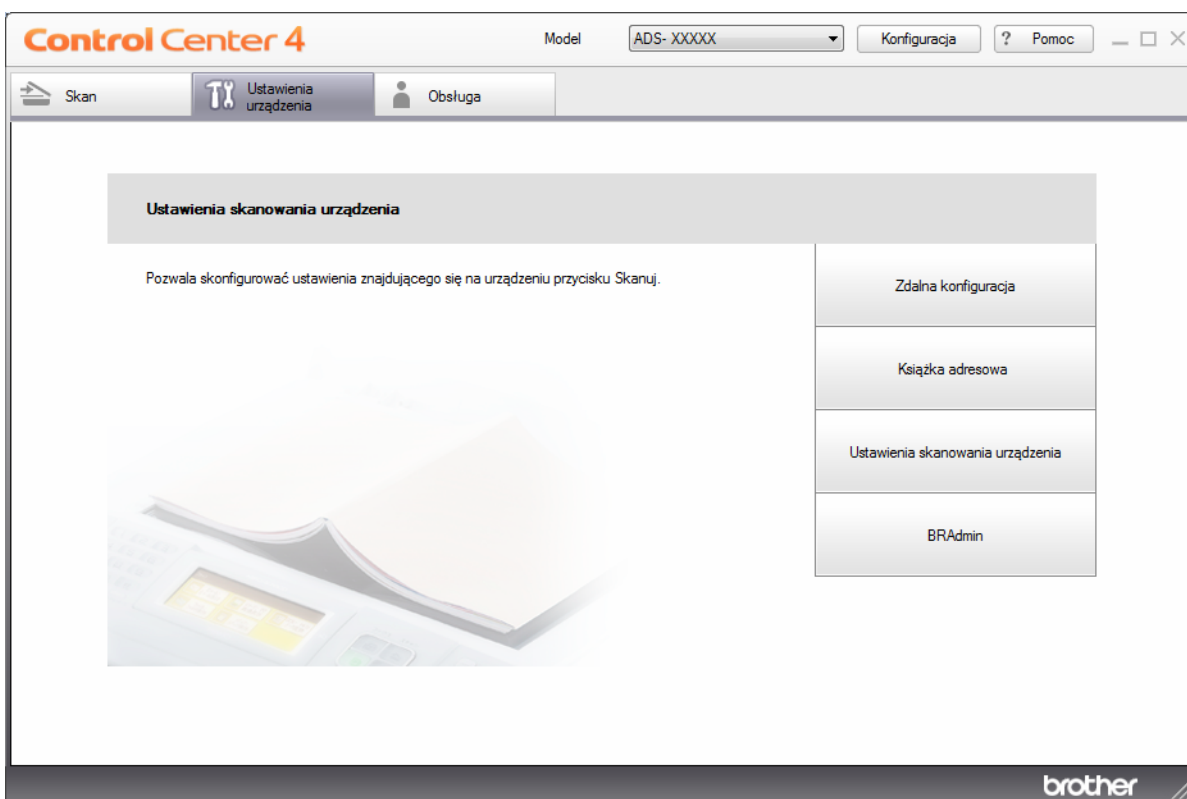

## INFORMACJA

W przypadku używania opcji **Tryb zaawansowany**, kliknij ikonę  (Ustawienia), aby uzyskać dostęp do opcji **Ustawienia urządzenia**.

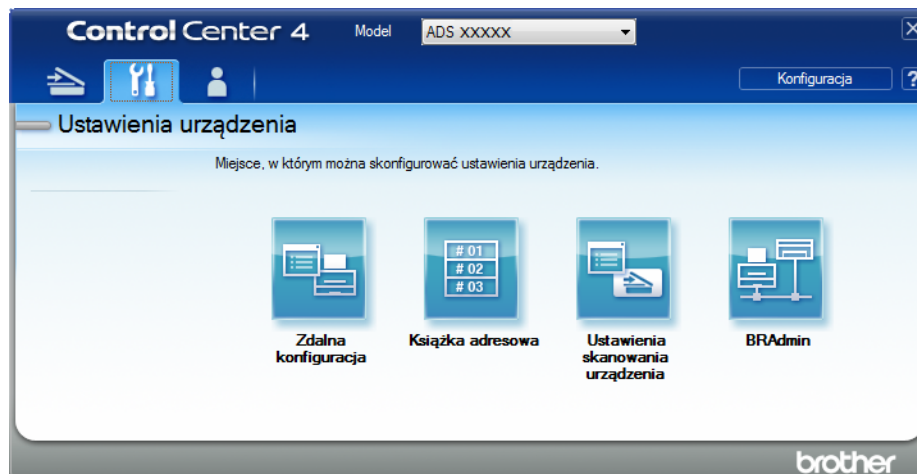

### ■ Macintosh

- 1 Kliknij ikonę  (ControlCenter2) na pasku Dock. Wyświetlone zostanie okno programu **ControlCenter2**.
- 2 Kliknij kartę **DEVICE SETTINGS** (Ustawienia urządzenia).

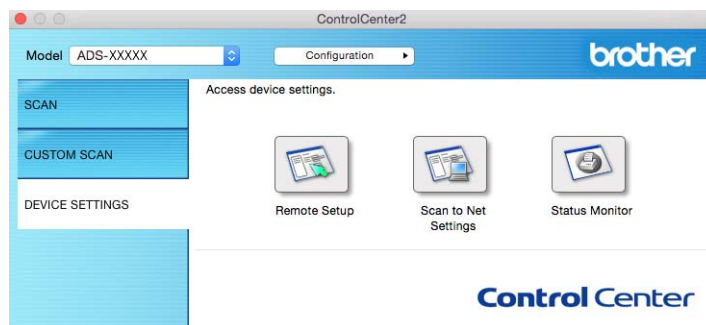

- 2 Kliknij przycisk **Zdalna konfiguracja** (Remote Setup). Zostanie wyświetlone okno Zdalna konfiguracja.

- 3 W drzewie nawigacji wybierz opcję **Inf. o urząd.** Zostanie wyświetlony **Nr seryjny** (w poniższym przykładzie użyto systemu Windows®).

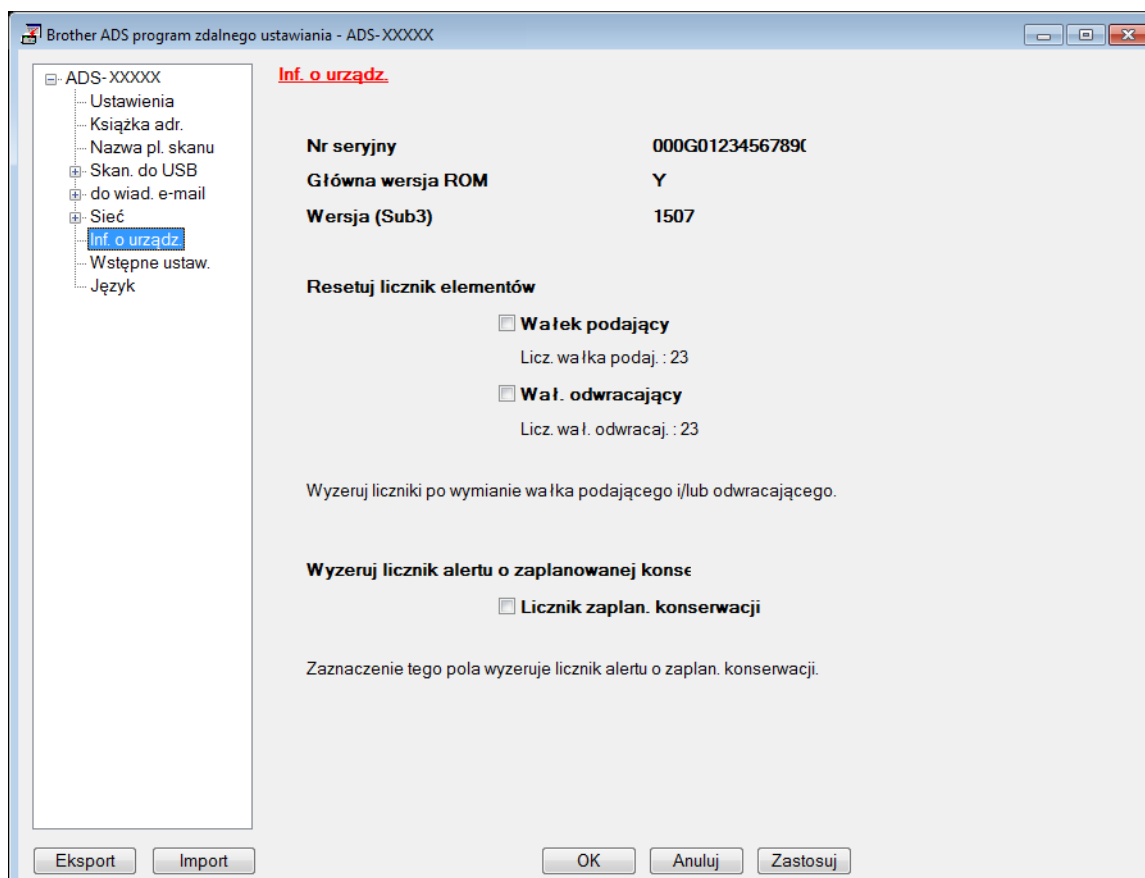

## Sprawdź numer seryjny (ADS-2800W / ADS-3600W)

- 1 Na ekranie dotykowym urządzenia naciśnij  (**Ustawienia**).
- 2 Naciśnij **Inf. o urząd.**
- 3 Naciśnij **Nr seryjny**. Na ekranie dotykowym zostanie wyświetlony numer seryjny urządzenia.

## Włącz/wyłącz WLAN (ADS-2800W / ADS-3600W)

- 1 Naciśnij  (**Ustawienia**).
- 2 Naciśnij **Sieć**.
- 3 Naciśnij **WLAN**.
- 4 Naciśnij **▲** lub **▼**, aby wyświetlić **WLAN wł.**
- 5 Naciśnij **WLAN wł.**
- 6 Naciśnij **Wł.** (lub **Wył.**).

## Funkcje resetowania

Dostępne są następujące funkcje resetowania:

- Network

Możesz przywrócić ustawienia sieci, takie jak hasło i adres IP, do wartości fabrycznych.

- Książka adresowa (ADS-2800W / ADS-3600W)

Możesz zresetować ustawienia książki adresowej.

- Wszystkie ustawienia

Możesz przywrócić wszystkie ustawienia do wartości fabrycznych.

Zalecamy przeprowadzenie tej procedury przed odesłaniem lub utylizacją urządzenia.

## INFORMACJA



Odłącz przewód interfejsu przed wybraniem Sieć lub Wszystkie ustawienia.



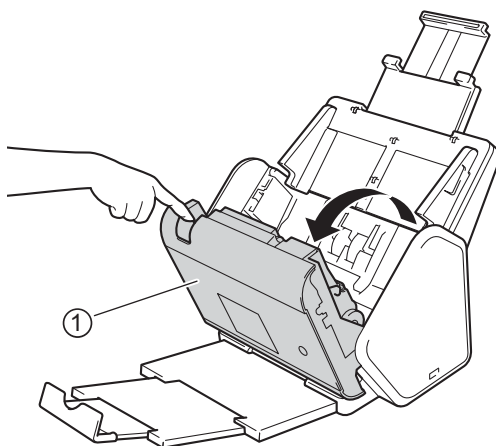

## Resetowanie urządzenia (ADS-2400N / ADS-3000N)

- 1 Otwórz pokrywę przednią ①.



- 2 Wykonaj jedną z następujących czynności:

- Naciśnij  i przytrzymaj przez około pięć sekund, aż urządzenie wyemituje sygnał dźwiękowy, aby zresetować sieć.
- Naciśnij  i przytrzymaj przez około pięć sekund, aż urządzenie wyemituje sygnał dźwiękowy, aby zresetować funkcję IPsec.
- Naciśnij  3 i przytrzymaj przez około pięć sekund, aż urządzenie wyemituje sygnał dźwiękowy, aby zresetować licznik okresowego czyszczenia.

- Naciśnij  2 i przytrzymaj przez około pięć sekund, aż urządzenie wyemituje sygnał dźwiękowy, aby zresetować licznik rolki pobierania.
- Naciśnij  1 i przytrzymaj przez około pięć sekund, aż urządzenie wyemituje sygnał dźwiękowy, aby zresetować licznik rolki wstecznej.
- Naciśnij  2  3 i przytrzymaj przez około pięć sekund, aż urządzenie wyemituje sygnał dźwiękowy, aby zresetować licznik rolki pobierania i licznik rolki wstecznej.

## Resetowanie urządzenia (ADS-2800W / ADS-3600W)

---

- 1 Naciśnij  (Ustawienia).
- 2 Naciśnij ▲ lub ▼, aby wyświetlić Wstępne ustaw.
- 3 Naciśnij Wstępne ustaw., a następnie Reset.
- 4 Naciśnij typ resetowania, które chcesz przeprowadzić.
- 5 Naciśnij Tak, aby potwierdzić.
- 6 Naciśnij Tak i przytrzymaj przez 2 sekundy, aby uruchomić ponownie urządzenie.

## Ogólne

## INFORMACJA

Niniejszy rozdział zawiera zestawienie danych technicznych urządzenia. Dodatkowe dane techniczne można znaleźć na stronie [www.brother.com](http://www.brother.com)

Model		ADS-2400N	ADS-3000N	ADS-2800W	ADS-3600W
Pojemność pamięci	Standardowa	256 MB		512 MB	
Źródło zasilania		Prąd przemienny: 220-240 V, 50/60 Hz			
Ekran dotykowy LCD (wyświetlacz ciekłokrystaliczny)		-		Ekran dotykowy 93,4 mm TFT Kolorowy ekran LCD <sup>1</sup>	
Przybliżone zużycie energii <sup>2</sup>	Skanowanie <sup>3</sup>	27 W	30 W	27 W	30 W
	Gotowość <sup>4</sup>	3,0 W	4,1 W	3,7 W	4,9 W
	Spoczynek	1,9 W	2,9 W	1,9 W	2,9 W
	Po wyłączeniu	0,12 W			

<sup>1</sup> Mierzone po przekątnej.

<sup>2</sup> Mierzone, gdy urządzenie jest podłączone do komputera.

<sup>3</sup> Podczas skanowania 2-stronnego.

<sup>4</sup> Gdy wszystkie porty sieciowe są aktywne i podłączone.

Model		ADS-2400N	ADS-3000N	ADS-2800W	ADS-3600W
Wymiary		<p>The technical drawings show the following dimensions:</p> <ul style="list-style-type: none"> <li><b>Front View:</b> Height 250 mm, Width 306 mm.</li> <li><b>Side View (Top):</b> Depth 182 mm, Total Depth 258 mm.</li> <li><b>Rear View:</b> Total Height 356 mm, Main Body Height 199 mm, Width 306 mm.</li> <li><b>Side View (Bottom):</b> Total Width 665 mm, with segments of 313 mm and 352 mm.</li> </ul>			
Przybliżony ciężar		4,45 kg (ADS-2400N / ADS-3000N)		4,55 kg (ADS-2800W / ADS-3600W)	
Temperatura	Praca	5 do 35 °C			
	Przechowywanie	0 do 40 °C			

A



Model		ADS-2400N	ADS-3000N	ADS-2800W	ADS-3600W
Wilgotność	Praca	Od 20 do 80%			
	Przechowywanie	10-90%			
ADF (Automatyczny podajnik papieru)		Maksymalnie 50 stron (papier: 80 g/m <sup>2</sup> format Legal, lub mniej niż 5 mm)			
Wielkość dokumentu	Wiele formatów papieru	Szerokość	51 do 215,9 mm		
		Długość	51 do 355,6 mm		
	Jeden format papieru	Szerokość	51 do 215,9 mm		
		Długość	51 do 5000 mm		

## Skaner

Kolorowy/Czarno-biały		Tak / Tak
Zgodny z TWAIN	Windows®	Windows® XP Home (SP2 lub nowszy) / Windows® XP Professional (SP2 lub nowszy, tylko x32) / Windows Vista® / Windows Server® 2003 (tylko 32-bitowy) / Windows Server® 2008 / Windows Server® 2008 R2 / Windows Server® 2012 / Windows Server® 2012 R2 / Windows® 7 / Windows® 8 / Windows® 8.1
	Macintosh	OS X 10.8.5, 10.9.x, 10.10.x <sup>1</sup>
Zgodny z WIA	Windows®	Windows® XP / Windows Vista® / Windows® 7 / Windows® 8 / Windows® 8.1
Zgodny z ICA	Macintosh	OS X 10.8.5, 10.9.x, 10.10.x <sup>1</sup>
Zgodny z ISIS™	Windows®	Windows Vista® / Windows® 7 / Windows® 8 / Windows® 8.1
Głębia kolorów	Wejście	30-bitowe przetwarzanie koloru
	Wyjście	24-bitowe przetwarzanie koloru
Rozdzielczość	Interpolowana	Do 1200 × 1200 dpi
	Optyczna	Do 600 × 600 dpi
Szerokość skanowania		215 mm
Skala szarości		256 poziomów
Maks. prędkość		Szczegółowe dane techniczne można znaleźć na stronie <a href="http://www.brother.com">www.brother.com</a>

<sup>1</sup> Najnowsze aktualizacje sterowników dla używanej wersji systemu OS X można znaleźć na stronie [support.brother.com](http://support.brother.com)

## Funkcja skanowania bezpośredniego (Skanowanie do USB)

Zgodne nośniki	Nośnik pamięci USB Flash <sup>1</sup>
Interfejs	Interfejs USB 2.0 Hi Speed

<sup>1</sup> Pamięć masowa USB, w standardzie do 64 GB.  
Obsługiwany format: FAT12/FAT16/FAT32/exFAT.

## Interfejsy

<b>USB</b>	(ADS-2400N / ADS-2800W) Hi-Speed USB 2.0 <sup>1, 3</sup> Należy stosować kabel USB 2.0 (typu A/B) o długości nieprzekraczającej 2 metrów. (ADS-3000N / ADS-3600W) Port USB 3.0 SuperSpeed <sup>1, 2</sup>
<b>LAN <sup>4</sup></b>	Należy stosować kabel Ethernet UTP kategorii 6 lub nowszy
<b>Bezprzewodowa sieć LAN</b> (ADS-2800W/ ADS-3600W)	IEEE 802.11b/g/n (tryb infrastruktury/ad-hoc) IEEE 802.11g/n (WiFi Direct)

<sup>1</sup> Urządzenie wyposażone jest w interfejs Hi-Speed USB 2.0. Urządzenie można również podłączyć do komputera posiadającego interfejs USB 1.0/1.1.

<sup>2</sup> Urządzenie posiada interfejs USB 3.0 SuperSpeed. Urządzenie można również podłączyć do komputera posiadającego interfejs USB 2.0/USB 1.1/USB 1.0.

<sup>3</sup> Porty USB innych firm nie są obsługiwane.

<sup>4</sup> Patrz Sieć na stronie 283.

Patrz sekcja *Obsługiwane protokoły i funkcje zabezpieczeń w Instrukcji obsługi dla sieci.*

## Sieć

### INFORMACJA

Aby uzyskać więcej informacji na temat specyfikacji sieci, patrz *Instrukcja obsługi dla sieci.*

<b>LAN</b>	Urządzenie można podłączyć do sieci w celu skorzystania z funkcji Skanowanie sieciowe i Zdalna konfiguracja. Dołączone zostało również oprogramowanie do zarządzania siecią Brother BRAdmin Light <sup>1</sup> .	
<b>Zabezpieczenia sieci bezprzewodowej</b> (ADS-2800W / ADS-3600W)	WEP 64/128 bitów, WPA-PSK (TKIP/AES), WPA2-PSK (AES), Enterprise WPA/WPA-PSK (AES), EAP, EAP RAST, PEAP, EAP TTLS, EAP TLS	
<b>Narzędzie obsługi konfiguracji</b> (ADS-2800W / ADS-3600W)	<b>WPS</b>	Tak

<sup>1</sup> Jeśli wymagane jest bardziej zaawansowane zarządzanie skanerem, skorzystaj z najnowszej wersji narzędzia Brother BRAdmin Professional, którą można pobrać ze strony [support.brother.com](http://support.brother.com)

## Wymagania dotyczące komputera

OBSŁUGIWANE SYSTEMY OPERACYJNE I FUNKCJE OPROGRAMOWANIA								
Platforma komputerowa i wersja systemu operacyjnego		Obsługiwane funkcje oprogramowania komputera	Interfejs komputera	Minimalna prędkość procesora	Minimalna ilość pamięci RAM	Zalecana pamięć RAM	Ilość miejsca na dysku twardym wymagana do instalacji	
							Dla sterowników	Dla aplikacji
System operacyjny Windows®	Windows® XP Home (SP2 lub nowszy) <sup>1</sup>	Skanowanie	USB 10/100/ 1000Base-TX (Ethernet) Wireless <sup>4</sup> 802.11b/g/n	Intel® Pentium® II lub odpowiednik	128 MB	256 MB	150 MB	1 GB
	Windows® XP Professional (SP2 lub nowszy, tylko x32) <sup>1</sup>			Obsługiwany procesor Intel® Pentium® 4 lub odpowiednik 64-bitowy (Intel® 64 lub AMD64)	512 MB	1 GB	500 MB	1 GB
	Windows Vista® <sup>1</sup>				1 GB (32-bitowy) 2 GB (64-bitowy)	1 GB (32-bitowy) 2 GB (64-bitowy)	650 MB	1 GB
	Windows Server® 2003 (tylko 32-bitowy) <sup>2, 3</sup> Windows Server® 2008 <sup>2</sup> Windows Server® 2008 R2 <sup>2</sup> Windows Server® 2012 <sup>2</sup> Windows Server® 2012 R2 <sup>2</sup> Windows® 7 <sup>1</sup> Windows® 8 <sup>1</sup> Windows® 8.1 <sup>1</sup>							
System operacyjny Macintosh	OS X 10.8.5 OS X 10.9.x OS X 10.10.x	Skanowanie	USB <sup>5</sup> 10/100/ 1000Base-TX (Ethernet) Wireless <sup>4</sup> 802.11b/g/n	Procesor Intel®	2 GB	2 GB	80 MB	1 GB
Warunki:								
<sup>1</sup> Nuance™ PaperPort™ 14SE obsługuje system Windows® XP Home (SP3 lub nowszy), Windows® XP Professional (SP3 lub nowszy, tylko x32), Windows Vista® (SP2 lub nowszy), Windows® 7, Windows® 8 i Windows® 8.1. <sup>2</sup> • Wymagany jest pakiet Desktop Experience Pack. • Ten system operacyjny nie obsługuje dostarczonych aplikacji. <sup>3</sup> Serwerowy system operacyjny obsługuje jedynie sterownik skanera. <sup>4</sup> ADS-2800W i ADS-3600W. <sup>5</sup> Porty USB innych firm nie są obsługiwane.				Aby sprawdzić najnowsze aktualizacje sterowników, odwiedź stronę <a href="http://support.brother.com">support.brother.com</a> Wszystkie znaki towarowe, logo i nazwy produktów są własnością ich prawnych właścicieli.				

## Wprowadzanie tekstu (ADS-2800W / ADS-3600W)

W przypadku konieczności wprowadzenia tekstu na urządzeniu, na ekranie dotykowym zostanie wyświetlona klawiatura.



### INFORMACJA

- Aby zmienić wielkość liter, należy nacisnąć .
- Aby przełączać pomiędzy układami klawiatury (litery, cyfry lub symbole), należy nacisnąć .

### Wstawianie spacji



Aby wprowadzić spację, należy nacisnąć `Spacja`. Można też przesunąć kursor do przodu, naciskając `▶`.

### INFORMACJA

Dostępne znaki mogą być różne w zależności od kraju.



### Wprowadzanie korekt

Jeśli wprowadzony zostanie nieprawidłowy znak i trzeba go zmienić, należy nacisnąć `◀`, aby przesunąć w celu podświetlenia nieprawidłowego znaku, a następnie nacisnąć . Wprowadź prawidłowy znak. Możesz także wprowadzać litery, przesuwając kursor i wprowadzając znak.

Naciśnij  dla każdego znaku, który chcesz usunąć albo naciśnij i przytrzymaj , aby usunąć wszystkie znaki.

## Wskaźniki LED (ADS-2400N / ADS-3000N)

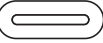
Przedstawione w poniższej tabeli wskazania diod LED są stosowane na ilustracjach w tym rozdziale.

! lub 	Dioda LED nie świeci.
! lub 	Dioda LED świeci.
lub 	Dioda LED miga.

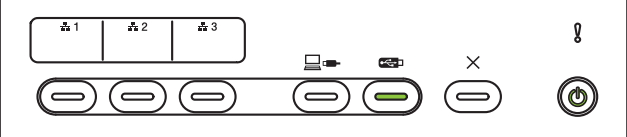
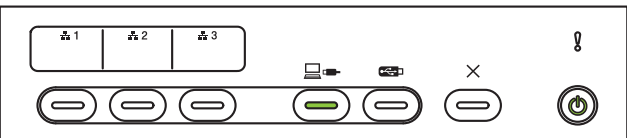
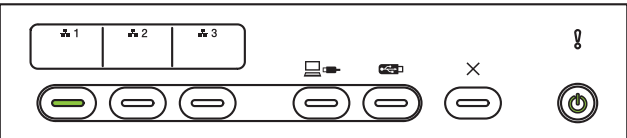
Diody LED	Stan urządzenia
	<p><b>Gotowe (urządzenie USB podłączone)</b></p> <p>Urządzenie jest gotowe do skanowania i podłączone do urządzenia USB.</p>
	<p><b>Gotowe (komputer podłączony)</b></p> <p>Urządzenie jest gotowe do skanowania i podłączone do komputera.</p>
	<p><b>Gotowe (urządzenie sieciowe 1)</b></p> <p>Urządzenie jest gotowe do skanowania i podłączone do urządzenia sieciowego 1.</p>

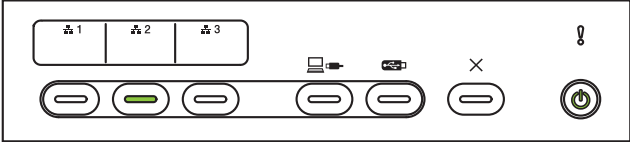
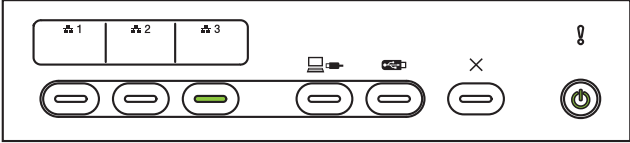
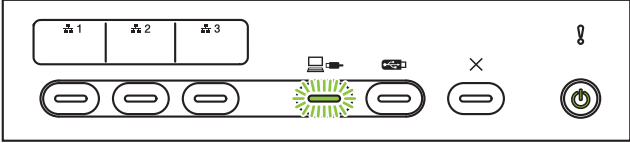
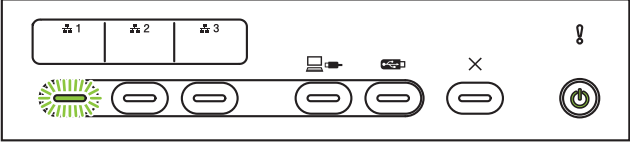
Diody LED	Stan urządzenia
	<p><b>Gotowe (urządzenie sieciowe 2)</b></p> <p>Urządzenie jest gotowe do skanowania i podłączone do urządzenia sieciowego 2.</p>
	<p><b>Gotowe (urządzenie sieciowe 3)</b></p> <p>Urządzenie jest gotowe do skanowania i podłączone do urządzenia sieciowego 3.</p>
	<p><b>Łączenie (Skanuj do PC)</b></p> <p>Urządzenie łączy się w celu skanowania do komputera.</p>
	<p><b>Łączenie (Skanuj do urządzenia sieciowego 1)</b></p> <p>Urządzenie łączy się w celu skanowania do urządzenia sieciowego 1.</p>

B

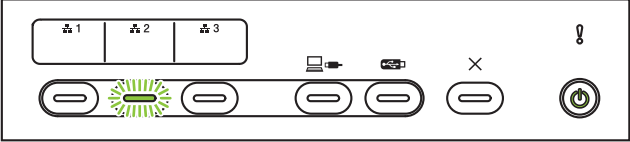
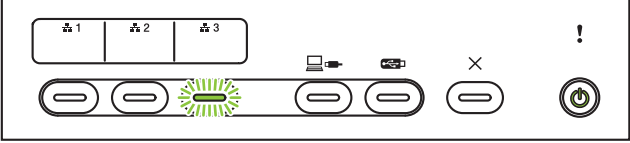
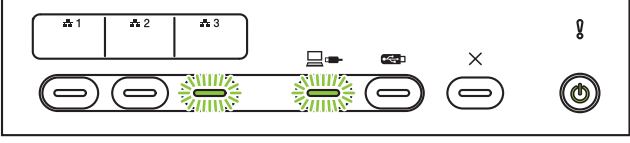
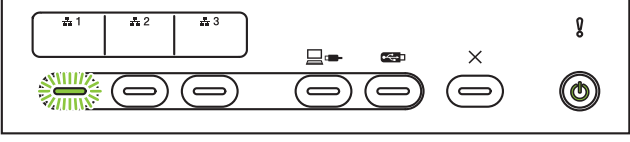
Diody LED	Stan urządzenia
	<p><b>Łączenie (Skanuj do urządzenia sieciowego 2)</b>                      Urządzenie łączy się w celu skanowania do urządzenia sieciowego 2.</p>
	<p><b>Łączenie (Skanuj do urządzenia sieciowego 3)</b>                      Urządzenie łączy się w celu skanowania do urządzenia sieciowego 3.</p>
	<p><b>Skanowanie (Skanuj z PC)</b>                      Urządzenie skanuje z komputera.</p>
	<p><b>Wysyłanie (Skanuj do urządzenia sieciowego 1)</b>                      Urządzenie skanuje do urządzenia przypisanego do urządzenia sieciowego 1.</p>

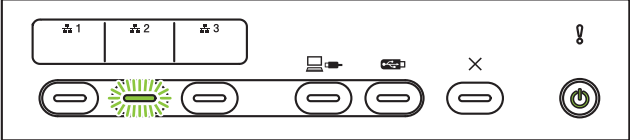
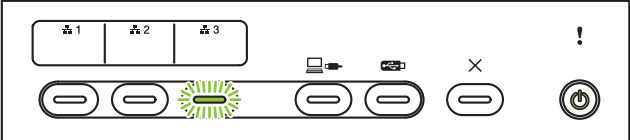
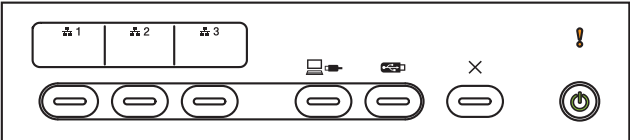
Diody LED	Stan urządzenia
	<p><b>Wysyłanie (Skanuj do urządzenia sieciowego 2)</b></p> <p>Urządzenie skanuje do urządzenia przypisanego do urządzenia sieciowego 2.</p>
	<p><b>Wysyłanie (Skanuj do urządzenia sieciowego 3)</b></p> <p>Urządzenie skanuje do urządzenia przypisanego do urządzenia sieciowego 3.</p>
	<p><b>Pominięto wszystkie strony</b></p> <p>Wszystkie zeskanowane strony zostały pominięte jako puste strony. Naciśnij dowolny przycisk, a następnie wykonaj jedną z następujących czynności:</p> <ul style="list-style-type: none"> <li>■ Umieść dokument wydrukiem do dołu, krawędzią górną do przodu w podajniku ADF.</li> <li>■ Ustaw pomijanie pustych stron na Wył., wykonując jedną z następujących czynności: <ul style="list-style-type: none"> <li>• Patrz <i>Zmiana ustawień skanowania (ControlCenter4) (Windows®)</i> na stronie 99.</li> <li>• Patrz <i>Skanowanie przy użyciu narzędzia ControlCenter2 (Macintosh)</i> na stronie 105.</li> <li>• Patrz <i>Zmiana ustawień skanowania do komputera (Windows®)</i> na stronie 213.</li> <li>• Patrz <i>Zmiana ustawień skanowania do komputera (Macintosh)</i> na stronie 220.</li> <li>• Patrz <i>Opcje skanowania przy użyciu ekranu dotykowego (ADS-2800W / ADS-3600W)</i> na stronie 227.</li> </ul> </li> </ul>

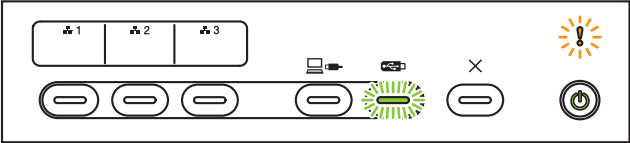
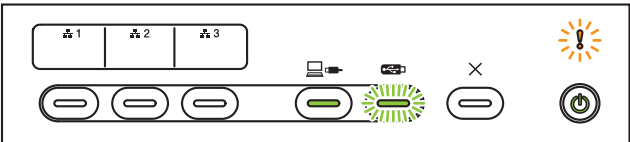
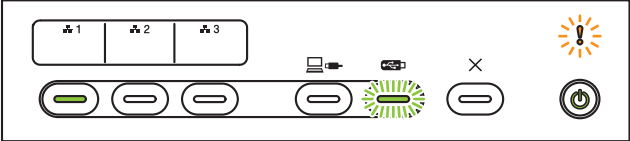

Diody LED	Stan urządzenia
	<p><b>Brak pamięci (Skan. do USB)</b></p> <p>Pamięć urządzenia jest pełna i urządzenie nie może zeskanować całego dokumentu. Aby usunąć błąd, wykonaj jedną z następujących czynności:</p> <ul style="list-style-type: none"> <li>■ Naciśnij dowolny przycisk.</li> <li>■ Wyłącz urządzenie, a następnie włącz je poprzez odłączenie od gniazda elektrycznego i ponowne podłączenie.</li> </ul> <p>Aby uniknąć błędów, wykonaj jedną z następujących czynności:</p> <ul style="list-style-type: none"> <li>■ Zmniejsz liczbę dokumentów.</li> <li>■ Zmniejsz ustawienie rozdzielczości lub rozmiaru pliku.</li> </ul>
	<p><b>Zbyt dużo plików w pamięci USB (Skan. do USB)</b></p> <p>Urządzenie nie może zapisywać na nośniku flash USB, jeżeli zawiera on zbyt dużo plików. Odłącz urządzenie flash USB, naciśnij dowolny przycisk i wykonaj jedną z następujących czynności:</p> <ul style="list-style-type: none"> <li>■ Usuń nieużywane pliki lub foldery z folderu głównego nośnika flash USB i spróbuj ponownie.</li> <li>■ Należy użyć nośnika flash USB, zawierającego mniej niż 999 plików.</li> </ul>
	<p><b>Nie można użyć nazwy pliku (Skan. do USB)</b></p> <p>Osiągnięto maksymalny numer porządkowy dla nazwy pliku. Naciśnij dowolny przycisk, a następnie wykonaj jedną z następujących czynności:</p> <ul style="list-style-type: none"> <li>■ Usuń nieużywane pliki z nośnika flash USB i spróbuj ponownie.</li> <li>■ Zmień nazwę pliku, wykonując jedną z poniższych czynności: <ul style="list-style-type: none"> <li>• Patrz <i>Zmiana ustawień skanowania (ControlCenter4) (Windows®)</i> na stronie 99.</li> <li>• Patrz <i>Skanowanie przy użyciu narzędzia ControlCenter2 (Macintosh)</i> na stronie 105.</li> <li>• Patrz <i>Zmiana ustawień skanowania do komputera (Windows®)</i> na stronie 213.</li> <li>• Patrz <i>Zmiana ustawień skanowania do komputera (Macintosh)</i> na stronie 220.</li> <li>• Patrz <i>Zapisywanie zeskanowanych dokumentów w urządzeniu flash USB</i> na stronie 157.</li> </ul> </li> </ul>

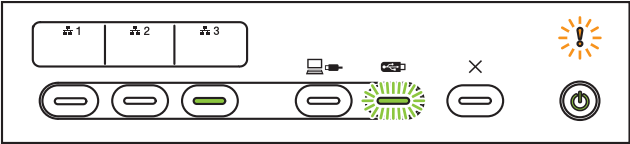
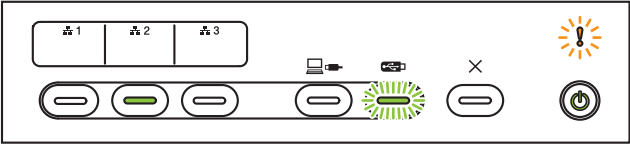
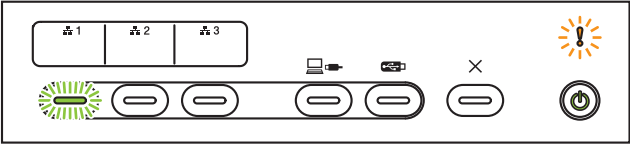
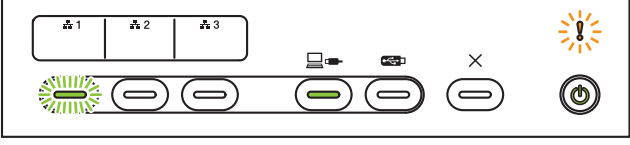
Diody LED	Stan urządzenia
	<p><b>Ochrona przed zapisem</b></p> <p>Nośnik jest chroniony przed zapisem. Aby usunąć błąd, naciśnij <b>Stop</b>.</p>
	<p><b>Błąd dostępu</b></p> <p>Nośnik został wyciągnięty. Aby usunąć błąd, naciśnij <b>Stop</b>.</p>
	<p><b>Błąd uwierzytelniania (Skanuj do FTP)</b></p> <p>Wprowadzona nazwa użytkownika FTP i hasło są nieprawidłowe lub nie są skonfigurowane prawidłowo.</p> <p>Potwierdź, że nazwa użytkownika i hasło są skonfigurowane lub wprowadzone prawidłowo, a następnie spróbuj ponownie.</p>
	<p><b>Limit czasu serwera (Skanuj do FTP)</b></p> <p>Sprawdź, czy spełnione są poniższe warunki i spróbuj ponownie:</p> <ul style="list-style-type: none"> <li>■ Ustawienia sieciowe są poprawne.</li> <li>■ Punkt dostępowy sieci bezprzewodowej/router jest włączony.</li> <li>■ Zdalny serwer FTP jest włączony.</li> <li>■ Nazwa (lub adres IP) zdalnego serwera FTP jest poprawna.</li> </ul>

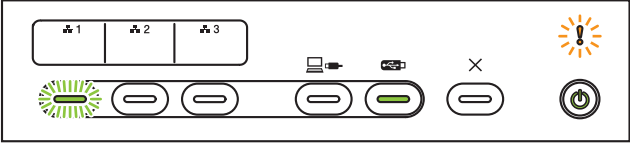
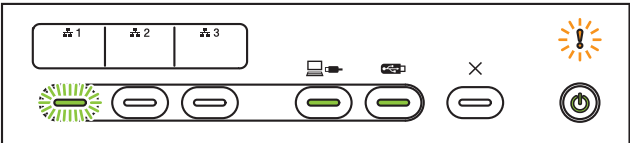
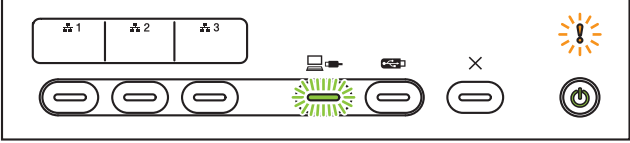
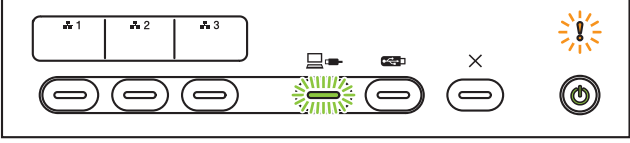
Diody LED	Stan urządzenia
	<p><b>Błąd wysłania (Skanuj do FTP)</b></p> <p>Sprawdź, czy spełnione są poniższe warunki i spróbuj ponownie:</p> <ul style="list-style-type: none"> <li>■ Masz uprawnienia do zapisu w folderze docelowym.</li> <li>■ Dysk twardy zawierający folder docelowy nie jest pełny. (Jeśli dysk twardy jest zapełniony, zwolnij miejsce i spróbuj ponownie.)</li> </ul>
	<p><b>Brak pamięci (Skanuj do FTP)</b></p> <p>Pamięć urządzenia jest pełna i urządzenie nie może zeskanować całego dokumentu. Aby usunąć błąd, wykonaj jedną z następujących czynności:</p> <ul style="list-style-type: none"> <li>■ Naciśnij dowolny przycisk.</li> <li>■ Wyłącz urządzenie, a następnie włącz je poprzez odłączenie od gniazda elektrycznego i ponowne podłączenie.</li> </ul> <p>Aby uniknąć błędu, wykonaj jedną z następujących czynności:</p> <ul style="list-style-type: none"> <li>■ Zmniejsz liczbę dokumentów.</li> <li>■ Zmniejsz ustawienie rozdzielczości lub rozmiaru pliku.</li> </ul>
	<p><b>Brak pamięci (Skanuj do PC)</b></p> <p>Sprawdź, czy spełnione są poniższe warunki i spróbuj ponownie:</p> <ul style="list-style-type: none"> <li>■ Masz uprawnienia zapisu w folderze docelowym.</li> <li>■ Dysk twardy zawierający folder docelowy nie jest pełny. (Jeśli dysk twardy jest zapełniony, zwolnij miejsce i spróbuj ponownie.)</li> </ul>
	<p><b>Brak pamięci (Skanowanie WS)</b></p> <p>Sprawdź, czy spełnione są poniższe warunki i spróbuj ponownie:</p> <ul style="list-style-type: none"> <li>■ Masz uprawnienia zapisu w folderze docelowym.</li> <li>■ Dysk twardy zawierający folder docelowy nie jest pełny. (Jeśli dysk twardy jest zapełniony, zwolnij miejsce i spróbuj ponownie.)</li> </ul>

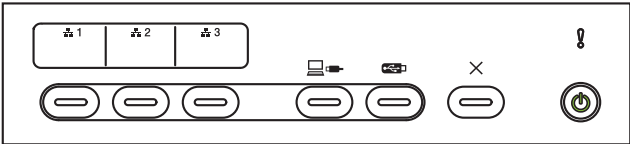
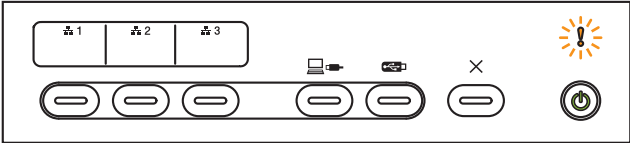
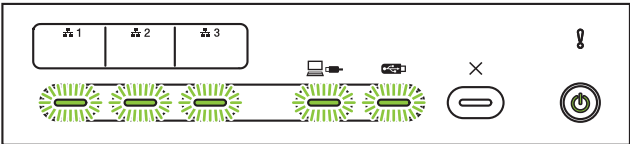
Diody LED	Stan urządzenia
	<p><b>Tryb Uśpienia</b></p> <p>Urządzenie znajduje się w trybie uśpienia.</p> <p>W celu wznowienia pracy urządzenia należy wykonać dowolną z poniższych czynności:</p> <ul style="list-style-type: none"> <li>■ Naciśnij przycisk zasilania.</li> <li>■ Otwórz pokrywę podajnika ADF.</li> <li>■ Włóż dokument.</li> <li>■ Dotknij ekranu.</li> <li>■ Dotknij kartą IC czytnika NFC (tylko ADS-3600W).</li> </ul> <p>Urządzenie przeszło w tryb gotowości.</p>
	<p><b>Zacięcie dokumentu</b></p> <p>Usuń zacięcie dokumentu (patrz <i>Zacięcie dokumentu</i> na stronie 266), a następnie wykonaj następujące czynności:</p> <ul style="list-style-type: none"> <li>■ Wybierz Długi papier (Automatyczny) z listy rozwijanej Rozmiar skanowania lub Wielkość dokumentu w przypadku skanowania długiego dokumentu.</li> </ul> <p>Aby zmienić ustawienia, wykonaj jedną z następujących czynności:</p> <ul style="list-style-type: none"> <li>■ Patrz <i>Zmiana ustawień skanowania (ControlCenter4) (Windows®)</i> na stronie 99.</li> <li>■ Patrz <i>Zmiana ustawień skanowania (ControlCenter2) (Macintosh)</i> na stronie 118.</li> <li>■ Patrz <i>Zmiana ustawień skanowania do komputera (Windows®)</i> na stronie 213.</li> <li>■ Patrz <i>Zmiana ustawień skanowania do komputera (Macintosh)</i> na stronie 220.</li> </ul>
	<p><b>Wysuwanie papieru</b></p> <p>Urządzenie wysuwa papier.</p>

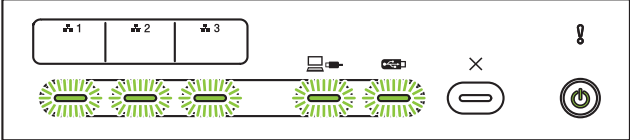
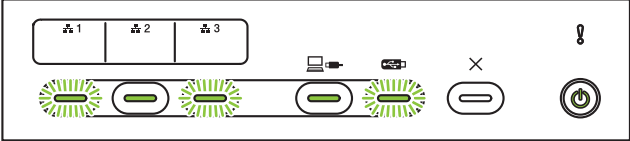
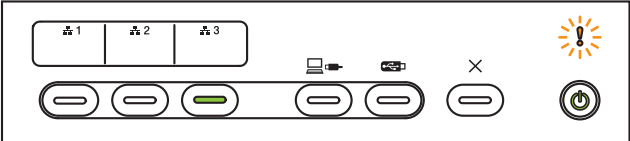
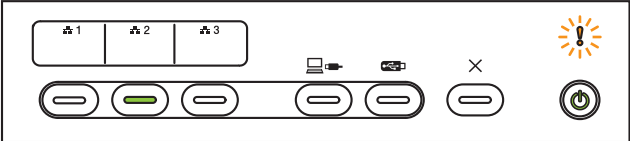
Diody LED	Stan urządzenia
	<p><b>Zatrzymano wysuwanie</b></p> <p>Aby wstrzymać wysuwanie dokumentu lub kart plastikowych, naciśnij <b>Stop</b>. Aby wznowić wysuwanie, ponownie naciśnij <b>Stop</b>.</p>
	<p><b>Zdalna konfiguracja</b></p> <p>Działa aplikacja Zdalna konfiguracja. Aby anulować zdalną konfigurację, kliknij przycisk <b>Anuluj</b> w oknie Zdalna konfiguracja na komputerze.</p>
	<p><b>Skan wykroczył poza określony obszar</b></p> <p>Urządzenie zeskanowało ponad pięć metrów dokumentu przy ustawieniu Długi papier. Aby usunąć błąd, naciśnij <b>Stop</b>.</p>
	<p><b>Błąd wykrywania sklejoných arkuszy</b></p> <p>Nastąpiło sklejenie arkuszy. Aby usunąć błąd, naciśnij <b>Stop</b>.</p>

B

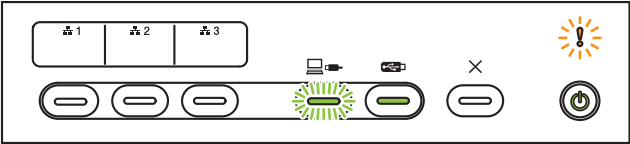
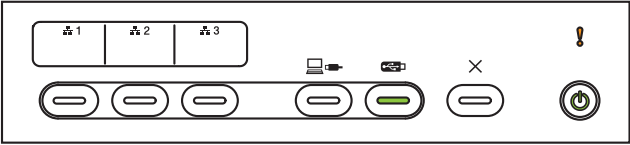
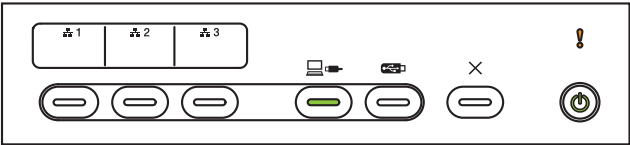
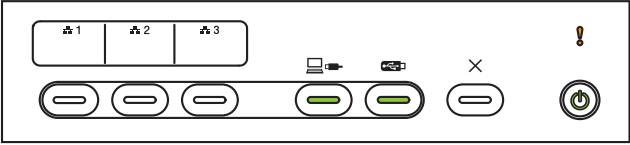
Diody LED	Stan urządzenia
	<p><b>Otwarta pokrywa ADF</b></p> <p>Pokrywa podajnika ADF jest otwarta.</p>
	<p><b>Ostrzeżenie rolki pobierania</b></p> <p>Licznik rolki pobierania osiągnął limit. Aby usunąć błąd, wykonaj następującą czynność:</p> <ul style="list-style-type: none"> <li>■ Zresetuj licznik rolki pobierania.</li> </ul>
	<p><b>Ostrzeżenie rolki wstecznej</b></p> <p>Rolka wsteczna została użyta ponad 200 000 razy. Aby usunąć błąd, wykonaj następującą czynność:</p> <ul style="list-style-type: none"> <li>■ Zresetuj licznik rolki wstecznej.</li> </ul>
	<p><b>Ostrzeżenie rolki pobierania i rolki wstecznej</b></p> <p>Rolka pobierania i i rolka wsteczna zostały użyte zbyt dużą liczbę razy. Wymień materiały eksploatacyjne, a następnie w celu usunięcia błędu, wykonaj następujące czynności:</p> <ul style="list-style-type: none"> <li>■ Zresetuj licznik rolki pobierania.</li> <li>■ Zresetuj licznik rolki wstecznej.</li> </ul>

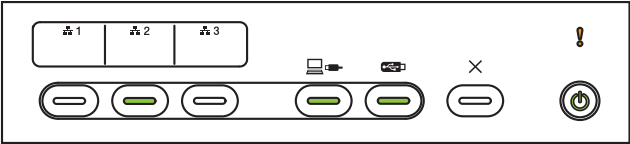
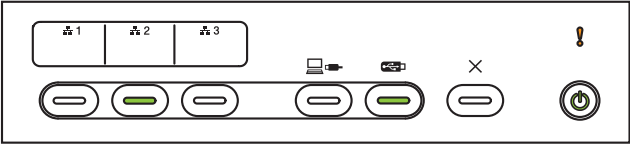
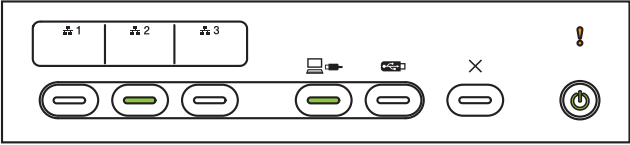
Diody LED	Stan urządzenia
 <p>The diagram shows a control panel with three indicator lights labeled 1, 2, and 3. Light 1 is lit green, light 2 is lit green, and light 3 is lit green. To the right, there are icons for a printer, a cassette, a crossed-out printer, and a power button with a warning light above it.</p>	<p><b>Ostrzeżenie rolki pobierania i rolki wstecznej oraz ostrzeżenie dotyczące okresowego czyszczenia</b></p> <p>Rolka pobierania i rolka wsteczna zostały użyte zbyt dużą liczbę razy i licznik okresowego czyszczenia przekracza limit. Wymień materiały eksploatacyjne, a następnie w celu usunięcia błędu, wykonaj następujące czynności:</p> <ul style="list-style-type: none"> <li>■ Zresetuj licznik rolki pobierania.</li> <li>■ Zresetuj licznik rolki wstecznej.</li> <li>■ Zresetuj licznik okresowego czyszczenia.</li> </ul>
 <p>The diagram shows a control panel with three indicator lights labeled 1, 2, and 3. Light 1 is lit green, light 2 is lit green, and light 3 is lit green. To the right, there are icons for a printer, a cassette, a crossed-out printer, and a power button with a warning light above it.</p>	<p><b>Ostrzeżenie rolki pobierania i okresowego czyszczenia</b></p> <p>Rolka pobierania została użyta zbyt dużą liczbę razy i licznik okresowego czyszczenia przekracza limit. Wymień materiały eksploatacyjne, a następnie w celu usunięcia błędu, wykonaj następujące czynności:</p> <ul style="list-style-type: none"> <li>■ Zresetuj licznik rolki pobierania.</li> <li>■ Zresetuj licznik okresowego czyszczenia.</li> </ul>
 <p>The diagram shows a control panel with three indicator lights labeled 1, 2, and 3. Light 1 is lit green, light 2 is lit green, and light 3 is lit green. To the right, there are icons for a printer, a cassette, a crossed-out printer, and a power button with a warning light above it.</p>	<p><b>Ostrzeżenie rolki wstecznej i okresowego czyszczenia</b></p> <p>Rolka wsteczna została użyta zbyt wiele razy i licznik okresowego czyszczenia przekracza limit. Wymień materiały eksploatacyjne, a następnie usuń błąd i wykonaj następujące czynności:</p> <ul style="list-style-type: none"> <li>■ Zresetuj licznik rolki wstecznej.</li> <li>■ Zresetuj licznik okresowego czyszczenia.</li> </ul>

## Wskaźniki zgłoszenia serwisowego

Jeśli użytkownik nie będzie mógł usunąć błędu, urządzenie wskaże konieczność skontaktowania się z serwisem, zapalając wszystkie diody LED.

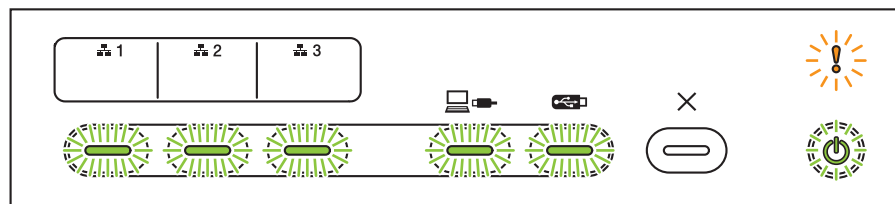

Jeśli zobaczysz przedstawioną powyżej sygnalizację zgłoszenia serwisowego, wyłącz urządzenie, włącz je ponownie, a następnie ponownie spróbuj wykonać skanowanie.

Jeśli błąd nie zostanie usunięty po wyłączeniu, a następnie włączeniu urządzenia, naciśnij **Stop**. Diody LED zapalą się tak, jak to pokazano w poniższej tabeli, aby wskazać typ błędu:

Kod błędu	Urządzenie sieciowe 1	Urządzenie sieciowe 2	Urządzenie sieciowe 3	Skanowanie do komputera	Skanowanie do USB	Wskaźnik błędu	Wskaźnik zasilania
A8: Błąd dopasowania parametru koloru							
A9: Wykryto specjalny błąd skanowania							
E9: Błąd inicjowania modułu NFC (tylko ADS-3600W)							
FE: Błąd pobierania danych ROM1							

Zapisz kod błędu i prześlij go lokalnemu sprzedawcy firmy Brother lub biura obsługi klienta firmy Brother (patrz *Obsługa klienta* na stronie ii).



## Ustawienia skanowania

W przypadku skanowania przy użyciu urządzenia i komputera.

Kategoria	Ustawienie	Opcja	Konfigurowalne ustawienia w sterowniku TWAIN	Konfigurowalne ustawienia w programie CC4
Ustawienia podstawowe	Skanowanie dwustronne	Wył. / Długa krawędź / Krótka krawędź	✓	✓
	Typ skanowania	Automatyczny / Czarno-biały / Czysty szary / Kolor 24-bitowy	✓	✓
		Szary (rozproszenie błędu)	✓	✓
	Rozdzielczość	100 dpi / 150 dpi	✓	✓
		200 dpi / 300 dpi / 600 dpi	✓	✓
		400 dpi	✓	✓
		1200 dpi	✓	✓
	Rodzaj pliku	Jednostronicowy PDF / Wielostronicowy PDF / JPEG / Jednostronicowy TIFF / Wielostronicowy TIFF	-	✓
		Jednostronicowy PDF/A / Wielostronicowy PDF/A / Zabezpieczony jednostronicowy PDF / Zabezpieczony wielostronicowy PDF / Jednostronicowy PDF o wysokiej kompresji / Wielostronicowy PDF o wysokiej kompresji / Jednostronicowy PDF z możliwością wyszukiwania / Wielostronicowy PDF z możliwością wyszukiwania	-	✓
		Jednostronicowy podpisany PDF / Wielostronicowy podpisany PDF	-	-
		Bitmapa Windows (*.bmp) / Przenośna grafika sieciowa (*.png) / XPS	-	✓
	Wielkość dokumentu	Automatyczny / A4 / Letter / Legal / JIS B5 / A5 / JIS B6 / A6 / Wizytówka / Długi papier (Automatyczny)	✓	✓
		Executive / Karta indeksu / Zdjęcie / Zdjęcie L / Zdjęcie 2L / Kartka pocztowa 1 / Kartka pocztowa 2 (podwójna) / Folio	✓	✓
		1 do 2(A3) / 1 do 2(Ledger) / 1 do 2(B4) / 1 do 2(A4) / 2 na 1(A4) / 2 na 1(Letter) / 2 na 1(A5) / 2 na 1(B5)	-	✓
		Niestandardowe	✓	-
	Rozmiar pliku (regulacja stopnia kompresji)		-	✓

Kategoria	Ustawienie	Opcja	Konfigurowalne ustawienia w sterowniku TWAIN	Konfigurowalne ustawienia w programie CC4	
Przetwarzanie obrazu	Automatyczne prostowanie	Wł. / Wył.	✓	✓	
	Usuń kolor tła	Ochrona przed przenikaniem/Usuń kolor tła	✓	✓	
	Korekta tonu koloru	Automatyczny		✓	-
		Niestandardowe	Jasność	✓	✓
			Kontrast	✓	✓
			Cień	✓	-
			Rozjaśnianie	✓	-
			Gamma	✓	-
	Korekta skali szarości	Jasność / Kontrast	✓	-	
	Automatyczna korekta wykrywania kolorów	Automatyczna korekta wykrywania kolorów	✓	-	
	Pomiń pustą stronę	Pomiń pustą stronę	✓	✓	
	Ustawienia marginesów dla przycinania	Góra: -3,0 do 3,0 mm Lewo: -3,0 do 3,0 mm Prawo: -3,0 do 3,0 mm Dół: -3,0 do 3,0 mm	✓	-	
	Usuwanie śladów dziurkacza	Biały kolor farby / Kolor tła	✓	-	
	Wyróżnienie krawędzi	Wł. (Niskie, Średnie, Wysokie) / Wył.	✓	-	
	Formatowanie pogrubienia	Wł. (Niskie, Średnie, Wysokie) / Wył.	✓	-	
	Korekta rozmytych znaków	Wł. / Wył.	✓	-	
	Redukcja szumu	Wł. (Niska, Średnia, Wysoka) / Wył.	✓	-	
	Usuń linię prostą	Pionowe / Poziome / Pionowe i poziome	✓	-	
Wypełnienie krawędzi	Biały / Czarny	✓	-		
Usuwanie koloru	Kolor chromatyczny / Czerwony / Zielony / Niebieski / Niestandardowy	✓	-		
Tryb specjalny	Wykrywanie sklejoných arkuszy	Wł. / Wył.	✓	✓	
	Tryb arkusza prowadzącego	Wł. / Wył.	✓	✓	
	Tryb karty plastikowej	Wł. / Wył.	✓	✓	
Ustawienia szczegółów	Skanowanie ciągle	Wł. / Wył.	✓	✓	
	Skanowanie jednej strony	Wł. / Wył.	✓	-	

W przypadku skanowania przy użyciu panelu sterowania urządzenia i komputera.

Kategoria	Ustawienie	Opcja	Konfigurowalne ustawienia z programu CC4 (ADS-2400N / ADS-3000N / ADS-2800W / ADS-3600W)	Konfigurowalne ustawienia w panelu sterowania (ADS-2800W / ADS-3600W)	Zapisywanie ustawień w skrócie (ADS-2800W / ADS-3600W)
Ustawienia podstawowe	Skanowanie dwustronne	Wył. / Długa krawędź / Krótka krawędź	✓	✓	✓
	Typ skanowania	Automatyczny / Czarno-biały / Czysty szary / Kolor 24-bitowy	✓	✓	✓
		Szary (rozproszenie błędu)	✓	-	-
	Rozdzielczość	100 dpi	✓	-	-
		150 dpi / 200 dpi / 300 dpi / 600 dpi	✓	✓	✓
		400 dpi	✓	-	-
		1200 dpi	✓	-	-
	Rodzaj pliku	Jednostronicowy PDF / Wielostronicowy PDF / JPEG / Jednostronicowy TIFF / Wielostronicowy TIFF	✓	✓	✓
		Jednostronicowy PDF/A / Wielostronicowy PDF/A / Zabezpieczony jednostronicowy PDF / Jednostronicowy PDF o wysokiej kompresji / Wielostronicowy PDF o wysokiej kompresji / Jednostronicowy PDF z możliwością wyszukiwania / Wielostronicowy PDF z możliwością wyszukiwania	✓	-	-
		Jednostronicowy podpisany PDF / Wielostronicowy podpisany PDF	-	-	-
		Bitmapa Windows (.bmp) / Przenośna grafika sieciowa (.png) / Microsoft Office Word (*.docx) / Microsoft Office PowerPoint (*.pptx) / XPS	✓	-	-
		Zabezpieczony wielostronicowy PDF / Podpisany jednostronicowy PDF	-	-	-
	Wielkość dokumentu	Automatyczny / A4 / Letter / Legal / JIS B5 / A5 / JIS B6 / A6 / Wizytówka / Długi papier (Automatyczny)	✓	✓	✓
		A3 / Ledger / JIS B4 / Executive / Karta indeksu / Zdjęcie / Zdjęcie L / Zdjęcie 2L / Kartka pocztowa 1 / Kartka pocztowa 2 (podwójna) / Folio	✓	-	-
		1 do 2(A3) / 1 do 2(Ledger) / 1 do 2(B4) / 1 do 2(A4) / 2 na 1(A4) / 2 na 1(Letter) / 2 na 1(A5) / 2 na 1(B5)	✓	-	-
Niestandardowe		-	-	-	
Rozmiar pliku (regulacja stopnia kompresji)	-	✓	-	-	

Kategoria	Ustawienie	Opcja	Konfigurowalne ustawienia z programu CC4 (ADS-2400N / ADS-3000N / ADS-2800W / ADS-3600W)	Konfigurowalne ustawienia w panelu sterowania (ADS-2800W / ADS-3600W)	Zapisywanie ustawień w skrócie (ADS-2800W / ADS-3600W)	
Przetwarzanie obrazu	Automatyczne prostowanie	Wł. / Wył.	✓	✓	✓	
	Usuń kolor tła	Ochrona przed przenikaniem / Usuń kolor tła	✓	-	-	
	Korekta tonu koloru	Niestandardowe	Automatyczna	-	-	-
			Jasność	✓	✓	✓
			Kontrast	✓	✓	✓
			Cień	✓	-	-
			Rozjaśnianie	✓	-	-
			Gamma	✓	-	-
	Korekta skali szarości	Jasność / Kontrast	-	-	-	
	Automatyczna korekta wykrywania kolorów	Automatyczna korekta wykrywania kolorów	-	-	-	
	Pomiń pustą stronę	Pomiń pustą stronę	✓	✓	✓	
	Ustawienia marginesów dla przycinania	Góra: -3,0 do 3,0 mm Lewo: -3,0 do 3,0 mm Prawo: -3,0 do 3,0 mm Dół: -3,0 do 3,0 mm	-	-	-	
	Usuwanie śladów dziurkacza	Biały kolor farby / Kolor tła	-	-	-	
	Ulepszenie krawędzi	-	-	-	-	
	Formatowanie pogrubienia	-	-	-	-	
	Korekta rozmytych znaków	Wł. / Wył.	-	-	-	
	Redukcja szumu	-	-	-	-	
Usuń linię prostą	Pionowe / Poziome / Pionowe i poziome	-	-	-		
Wypełnienie krawędzi	Biały / Czarny	-	-	-		
Usuwanie koloru	Kolor chromatyczny / Czerwony / Zielony / Niebieski / Niestandardowy	-	-	-		
Tryb specjalny	Wykrywanie sklejonnych arkuszy	Wł. / Wył.	✓	-	-	
	Tryb arkusza prowadzącego	Wł. / Wył.	✓	-	-	
	Tryb karty plastikowej	Wł. / Wył.	✓	-	-	
Ustawienia szczegółów	Skanowanie ciągle	Wł. / Wył.	✓	✓	✓	
	Wykrywanie końca strony	Wł. / Wył.	-	-	-	

W przypadku skanowania tylko przy użyciu panelu sterowania urządzenia:

Kategoria	Ustawienie	Opcja	Konfigurowalne ustawienia w panelu sterowania (ADS-2800W / ADS-3600W)	Zapisywanie ustawień w skrócie (ADS-2800W / ADS-3600W)
Ustawienia podstawowe	Skanowanie dwustronne	Wył. / Długa krawędź / Krótka krawędź	✓	✓
	Typ skanowania	Automatyczny / Czarno-biały / Czysty szary / Kolor 24-bitowy	✓	✓
		Szary (rozproszenie błędu)	-	-
	Rozdzielczość	100 dpi	-	-
		150 dpi / 200 dpi / 300 dpi / 600 dpi	✓	✓
		400 dpi	-	-
		1200 dpi	-	-
		Automatyczna	✓	✓
	Rodzaj pliku	Jednostronicowy PDF / Wielostronicowy PDF / JPEG / Jednostronicowy TIFF / Wielostronicowy TIFF	✓	✓
		Jednostronicowy PDF/A / Wielostronicowy PDF/A / Zabezpieczony jednostronicowy PDF / Zabezpieczony wielostronicowy PDF / Jednostronicowy PDF o wysokiej kompresji / Wielostronicowy PDF o wysokiej kompresji / Jednostronicowy PDF z możliwością wyszukiwania / Wielostronicowy PDF z możliwością wyszukiwania	✓	✓
		Jednostronicowy podpisany PDF / Wielostronicowy podpisany PDF	✓	✓
		Bitmapa Windows (*.bmp) / Przenośna grafika sieciowa (*.png) / XPS	-	-
		Automatyczny / A4 / Letter / Legal / JIS B5 / A5 / JIS B6 / A6 / Wizytówka / Długi papier (Automatyczny)	✓	✓
	Wielkość dokumentu	A3 / Ledger / JIS B4 / Executive / Karta indeksu / Zdjęcie / Zdjęcie L / Zdjęcie 2L / Kartka pocztowa 1 / Kartka pocztowa 2 (podwójna) / Folio	-	-
		1 do 2(A3) / 1 do 2(Ledger) / 1 do 2(B4) / 1 do 2(A4) / 2 na 1(A4) / 2 na 1(Letter) / 2 na 1(A5) / 2 na 1(B5)	-	-
		Niestandardowe	-	-
		Rozmiar pliku (regulacja stopnia kompresji)	-	✓

Kategoria	Ustawienie	Opcja	Konfigurowalne ustawienia w panelu sterowania (ADS-2800W / ADS-3600W)	Zapisywanie ustawień w skrócie (ADS-2800W / ADS-3600W)	
Przetwarzanie obrazu	Automatyczne prostowanie	Wł. / Wył.	✓	✓	
	Usuń kolor tła	Ochrona przed przenikaniem/Usuń kolor tła	-	-	
	Korekta tonu koloru	Automatyczna		-	-
		Niestandardowe	Jasność	✓	✓
			Kontrast	✓	✓
	Korekta skali szarości	Jasność / Kontrast	-	-	
	Automatyczna korekta wykrywania kolorów	Automatyczna korekta wykrywania kolorów	✓	✓	
	Pomiń pustą stronę	Pomiń pustą stronę	✓	✓	
	Ustawienia marginesów dla przycinania	Góra: -3,0 do 3,0 mm Lewo: -3,0 do 3,0 mm Prawo: -3,0 do 3,0 mm Dół: -3,0 do 3,0 mm	✓	✓	
	Usuwanie śladów dziurkacza	Biały kolor farby / Kolor tła	-	-	
	Ulepszenie krawędzi	-	-	-	
	Formatowanie pogrubienia	-	-	-	
	Korekta rozmytych znaków	Wł. / Wył.	-	-	
	Redukcja szumu	-	-	-	
	Usuń linię prostą	Pionowe / Poziome / Pionowe i poziome	-	-	
	Wypełnienie krawędzi	Biały / Czarny	-	-	
Usuwanie koloru	Kolor chromatyczny / Czerwony / Zielony / Niebieski / Niestandardowy	-	-		
Tryb specjalny	Wykrywanie sklejonnych arkuszy	Wł. / Wył.	-	-	
	Tryb arkusza prowadzącego	Wł. / Wył.	-	-	
	Tryb karty plastikowej	Wł. / Wył.	-	-	
Ustawienia szczegółów	Skanowanie ciągłe	Wł. / Wył.	✓	✓	
	Wykrywanie końca strony	Wł. / Wył.	-	-	

**A**

ABBYY FineReader Pro .....	141
Aplikacja ControlCenter2	
Macintosh .....	220, 233
Aplikacja Selektor urządzeń .....	72, 238
Awaria zasilania .....	33

**B**

Brother	
Aplikacje .....	13
Dział obsługi klienta .....	ii
FAQ (często zadawane pytania) .....	i
Numery telefonów do firmy Brother .....	i
Pomoc dotycząca produktu .....	ii
Solutions Center .....	i

**C**

ControlCenter4	
Windows® .....	76, 213
Czas uśpienia .....	34

**G**

Głośność, ustawienie	
Sygnalizator .....	33

**L**

LCD (wyświetlacz ciekłokrystaliczny)	
Jasność .....	32
Wł. timera .....	32

**N**

Nuance PaperPort 14SE (Windows) .....	124
---------------------------------------	-----

**R**

Rozwiązywanie problemów .....	261
-------------------------------	-----

**S**

Skan	
Macintosh	
ABBYY FineReader .....	142
Zgodny z ICA .....	146
Zgodny z TWAIN .....	142
Windows®	
Nuance PaperPort 14SE .....	124
Zgodny z TWAIN .....	124
Zgodny z WIA .....	124
Status Monitor	
Macintosh .....	233
Windows® .....	230
Sterowniki	
Macintosh	
ICA .....	146
TWAIN .....	142
Windows®	
TWAIN .....	124
WIA .....	124

**T**

Tekst, wprowadzanie .....	285
---------------------------	-----

**W**

Web Connect .....	ii
-------------------	----

**Z**

Zapisywanie w pamięci .....	33
Zdalna konfiguracja .....	235

# brother

Odwiedź naszą witrynę internetową  
[www.brother.com](http://www.brother.com)



[www.brotherearth.com](http://www.brotherearth.com)