

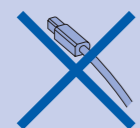

Zacznij tutaj

WAŻNE

NIE podłączaj na razie kabla USB.



OSTRZEŻENIE Ostrzeżenia informują, w jaki sposób można uniknąć ewentualnych obrażeń ciała.

Rozpakowanie urządzenia i sprawdzenie elementów

1

Informacja

- Zawartość opakowania i znajdujące się w nim elementy mogą się różnić zależnie od kraju.
- Należy zachować opakowania i pudełko, na wypadek, gdyby trzeba było odesłać urządzenie.
- Kabel USB nie jest dołączony do zestawu. Należy zakupić kabel USB 2.0 o długości mniejszej niż 2 metry.

a. Zdejmij taśmę zabezpieczającą i folię.

b. Zdejmij zielone opakowanie ochronne 1, unosząc przód urządzenia i pociągając w dół element opakowania.

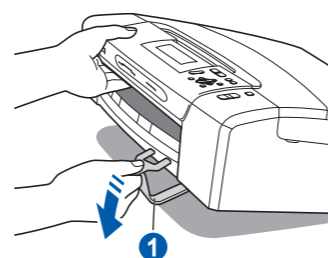

d. Upewnij się, że w opakowaniu są wszystkie elementy.



¹ Około 65% wydajności wkładu zamiennego. Informacje szczegółowe można znaleźć w rozdziale Materiały eksploatacyjne w Podręczniku Użytkownika.

OSTRZEŻENIE

Do zapakowania elementów urządzenia używane są torby plastikowe. Aby uniknąć zagrożenia uduszeniem, należy przechowywać je w miejscu niedostępnym dla dzieci.

Ładowanie zwykłego papieru A4

2

a. Wyciągnij tacę papieru.

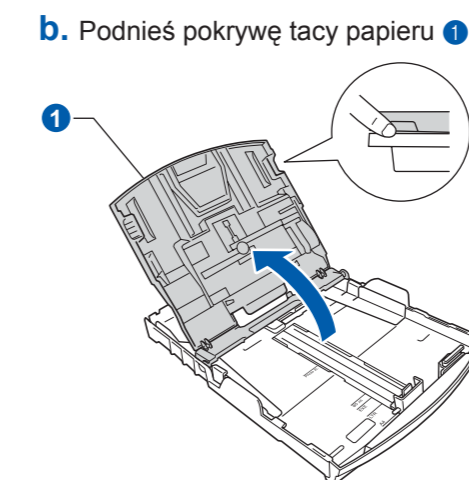

b. Podnieś pokrywę tacy papieru 1.

c. Naciśnij i przesun boczne prowadnice papieru 1 oraz ogranicznik długości papieru 2 tak, aby pasowały do wybranego rozmiaru papieru.

Upewnij się, że trójkątne znaki 3 na bocznych prowadnicach papieru 1 i ograniczniku długości papieru 2 są wyrównane ze znakiem papieru, który jest używany.

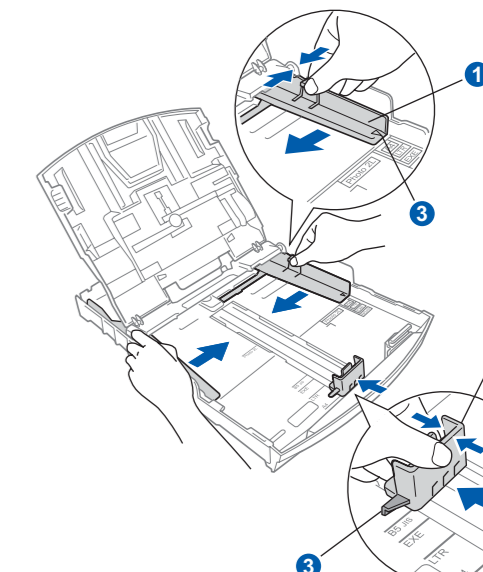

WAŻNE
Nie należy wpychać papieru zbyt daleko.

d. Przekartkuj dobrze stos papieru.

e. Delikatnie ułóż papier w tacy. Upewnij się, że papier leży płasko na tacy.

f. Wyreguluj delikatnie boczne prowadnice papieru, aby dopasować je do rozmiaru papieru. Upewnij się, że prowadnice boczne dotykają krawędzi papieru.

g. Zamknij pokrywę tacy papieru i powoli wpechnij tacę papieru do urządzenia.

h. Wyciągnij podporę papieru 1 aż do usłyszenia kliknięcia, a następnie odegnij klappę podpory papieru 2.

Podłączenie przewodu zasilającego

3

a. Podłącz przewód zasilający.

OSTRZEŻENIE
Urządzenie musi być wyposażone we wtyczkę z uziemieniem.

WAŻNE
NIE podłączaj na razie kabla USB.

Informacja
Dioda ostrzegawcza na panelu sterowania będzie się świecić, dopóki nie zostaną zainstalowane wkłady atramentowe.

Ustawienie języka

4

a. Po podłączeniu przewodu zasilania, na wyświetlaczu LCD wyświetlane jest:

b. Wybierz Yes (Tak) lub No (Nie) i naciśnij OK.

Naciśnij przycisk **▲** lub **▼**, aby wybrać język, a następnie naciśnij przycisk OK.

Informacja

- Dostępne języki mogą różnić się w zależności od kraju.
- Jeśli został wybrany niepoprawny język, można go zmienić ponownie po ustawieniu daty i godziny. (Szczegółowe informacje na ten temat można znaleźć w sekcji Zmiana języka na wyświetlaczu LCD w rozdziale 3 Podręcznika Użytkownika).

Instalowanie wkładów atramentowych

5

a. Wyświetlacz LCD pokaże:

b. Otwórz pokrywę wkładu atramentowego 1.

c. Zdejmij zielony element zabezpieczający 1.

d. Rozpakuj wkład atramentowy. Obróć zielone pokrętko na żółtej zatyczce zabezpieczającej w kierunku zgodnym z ruchem wskazówek zegara, aby zdjąć uszczelkę próżniową, a następnie zdejmij zatyczkę 1.

e. Zainstaluj każdy wkład atramentowy w kierunku wskazywanym strzałką na etykiecie. Dopasuj kolor dźwigni 1 do koloru wkładu 2.

f. Ostrożnie wsuń wkład atramentowy aż do usłyszenia kliknięcia. Po zainstalowaniu wszystkich wkładów atramentowych zamknij pokrywę wkładu atramentowego.

Informacja
Urządzenie przygotowuje układ podawania atramentu do drukowania. Ten proces potrwa około czterech minut. Nie należy wyłączać urządzenia.

Sprawdzenie jakości drukowania

6

a. Po zakończeniu procesu przygotowania na wyświetlaczu LCD pojawi się ten komunikat.

Naciśnij przycisk **Start Kolor**.

b. Sprawdź jakość czterech bloków koloru 1 na kartce. (czarny/żółty/turkus/karmazyn)

■ Jeżeli wszystkie linie są wyraźne i dobrze widoczne, naciśnij przycisk **+** (TAK), aby zakończyć sprawdzanie jakości.

■ Jeżeli brakuje krótkich linii, naciśnij przycisk **-** (NIE) i postępuj zgodnie z instrukcjami na wyświetlaczu LCD.

OK

Niska jakość

Ustawianie kontrastu LCD (w razie potrzeby)

7

a. Naciśnij **Menu**.

b. Naciśnij **▲** lub **▼** w celu wybrania **USTAWIENIA**. Naciśnij **OK**.

c. Naciśnij **▲** lub **▼** w celu wybrania **USTAWIENIA LCD**. Naciśnij **OK**.

d. Naciśnij **▲** lub **▼** w celu wybrania **KONTRAST LCD**.

e. Naciśnij **◀** lub **▶** w celu wybrania **JASNY, ŚREDNIO** lub **CIEMNY**. Naciśnij **OK**.

f. Naciśnij **Stop/Zakończ**.

Informacja
Można także ustawić kąt wyświetlacza podnosząc go.

Ustawianie daty i czasu

8

a. Naciśnij przycisk **Menu**.

b. Naciśnij przycisk **▲** lub **▼**, aby wybrać opcję **WSTĘPNE USTAW.**, a następnie naciśnij przycisk **OK**.

c. Naciśnij przycisk **▲** lub **▼**, aby wybrać opcję **DATA I GODZINA**, a następnie naciśnij przycisk **OK**.

Informacja
Jeśli wprowadzone dane są nieprawidłowe i chcesz rozpocząć od nowa, naciśnij przycisk **Stop/Zakończ**, aby wrócić do kroku a.

d. W celu wprowadzenia ostatnich dwóch cyfr roku, naciskaj wielokrotnie **▲** lub **▼**, a następnie naciśnij **OK**.

(np. Wprowadź 08 dla 2008 roku.)

e. Powtórz tę czynność dla miesiąca, dnia, a także godzin i minut w formacie 24-godzinnym.

f. Naciśnij przycisk **Stop/Zakończ**.

Obróć kartkę.

Dla systemu Windows®

Przed instalacją

9

a. Upewnij się, że komputer jest włączony i zalogowany jest użytkownik z uprawnieniami administratora.

WAŻNE

- NIE podłączaj na razie kabla USB.
- Zamknij wszystkie aplikacje.
- Upewnij się, że w napędach nośników nie ma żadnych kart pamięci ani pamięci USB Flash.
- Wygląd ekranu zależy od systemu operacyjnego.
- Załączony dysk CD-ROM zawiera program ScanSoft™ PaperPort™ 11SE.
- To oprogramowanie może pracować w systemie Windows® 2000 (dodatek SP4 lub wyższy), XP (dodatek SP2 lub wyższy), XP Professional x64 Edition i Windows Vista®. Przed zainstalowaniem programu MFL-Pro Suite zaktualizuj system Windows®, używając najnowszego dodatku Service Pack.
- W systemie Windows Vista®, po wyświetleniu okna **Kontrola konta użytkownika** kliknij przycisk **Zezwalaj**.

b. Odłącz urządzenie.

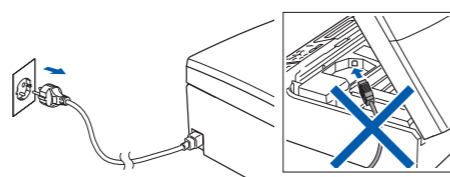

Instalowanie programu MFL-Pro Suite

10

a. Włóż załączony dysk CD-ROM do napędu. Wybierz język.

Informacja

Jeśli ekran Brother nie pojawi się automatycznie, przejdź do okna **Mój komputer (Komputer)**, kliknij dwukrotnie ikonę CD-ROM, a następnie kliknij dwukrotnie plik **start.exe**.

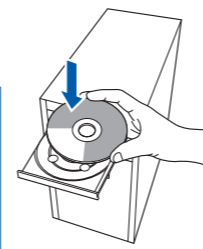

b. Kliknij opcję **Zainstaluj pakiet MFL-Pro**, a następnie przycisk **Tak**, jeśli akceptujesz warunki umowy.



c. Postępuj zgodnie z instrukcjami pojawiającymi się na ekranie aż do wyświetlenia tego ekranu:

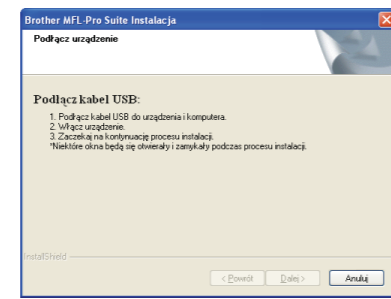

Podłączanie kabla USB

11

a. Podnieś pokrywę skanera, aż zablokuje się w pozycji otwartej.

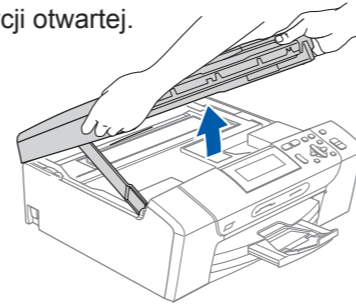

b. Podłącz kabel USB do gniazda USB, oznaczonego symbolem . Gniazdo USB znajduje się wewnątrz urządzenia, w miejscu pokazanym na ilustracji.



c. Umieść ostrożnie kabel USB w korytku i wyprowadź go z urządzenia. Podłącz kabel do komputera.

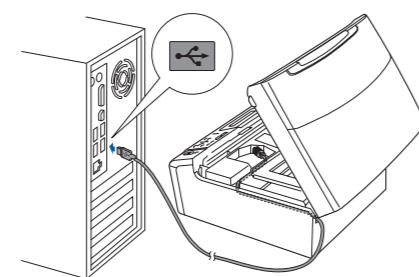

WAŻNE

- NIE WOLNO podłączać urządzenia do portu USB w klawiaturze lub w pasywnym koncentratorze USB. Należy podłączyć go bezpośrednio do komputera.
- Upewnij się, że kabel nie utrudnia zamykania pokrywy, ponieważ może wtedy wystąpić błąd.

d. Podnieś pokrywę skanera, aby zwolnić blokadę ①. Popchnij w dół podpórę pokrywy skanera ② i zamknij pokrywę ③.

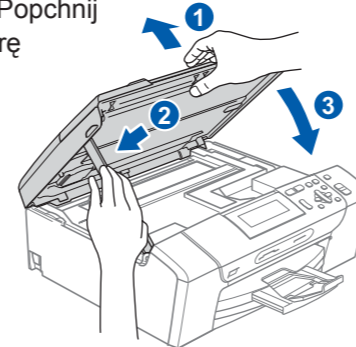

Podłączanie przewodu zasilającego

12

a. Podłącz przewód zasilający.

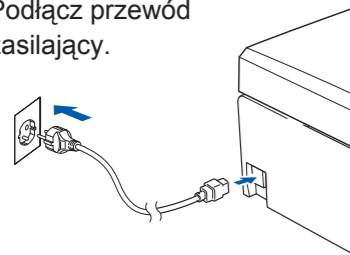

Instalacja będzie kontynuowana automatycznie. Będą pojawiały się kolejne ekrany instalowania.

WAŻNE

- NIE WOLNO anulować żadnego z ekranów. Zakończenie instalacji może zająć kilka minut.

b. Gdy zostanie wyświetlony ekran **Rejestracja online**, dokonaj wyboru i postępuj zgodnie z instrukcjami pokazywanymi na ekranie.

Zakończenie i ponowne uruchomienie

13

a. Kliknij przycisk **Zakończ**, aby ponownie uruchomić komputer.

Zakończ

Instalacja została zakończona.

Informacja

Jeśli podczas instalacji oprogramowania zostanie wyświetlony komunikat o błędzie, uruchom program **Instalowanie diagnostyki**, znajdujący się w menu **Start/WSzystkie programy/Brother/DCP-XXXX** (gdzie DCP-XXXX oznacza nazwę modelu).

Instalowanie opcjonalnych aplikacji obsługiwanych przez Reallusion, Inc

14

Aplikacja FaceFilter Studio umożliwia edycję zdjęć i dodawanie efektów, takich jak redukcja efektu czerwonych oczu czy dostosowanie koloru skóry.

WAŻNE

- Komputer musi być podłączony do Internetu.
- Urządzenie musi być włączone i podłączone do komputera.

a. Ponownie otwórz menu główne, wysuwając i wsuwając płytę CD-ROM lub klikając dwukrotnie program **start.exe** w folderze głównym.

b. Pojawi się menu główne CD-ROM. Wybierz język i kliknij przycisk **Dodatkowe aplikacje**.

c. Kliknij przycisk **FaceFilter Studio**, aby zainstalować aplikację.

Informacja

Z poziomu menu głównego można także zainstalować pakiet **BookScan&Whiteboard Suite**.

Instalowanie pomocy dla aplikacji FaceFilter Studio

15

a. W komputerze wybierz **Start/WSzystkie programy/Reallusion/FaceFilter Studio**.

b. Kliknij przycisk w prawym górnym rogu ekranu, a następnie kliknij przycisk **Check for updates** (Sprawdź aktualizacje), aby przejść do strony aktualizacji Reallusion.



c. Kliknij przycisk **Download** (Wczytaj) i wybierz katalog, w którym plik ma zostać zapisany.

d. Zamknij aplikację FaceFilter Studio, kliknij dwukrotnie wczytany plik w podanym folderze i postępuj zgodnie z instrukcjami instalacji wyświetlanymi na ekranie.

Informacja

Aby wyświetlić **FaceFilter Studio Help**, w komputerze wybierz **Start/WSzystkie programy/Reallusion/FaceFilter Studio Help**.

Dla systemu Mac OS® X

Przed instalacją

9

Upewnij się, że urządzenie i komputer Macintosh® są włączone. Musisz być zalogowany na komputerze z uprawnieniami administratora.

WAŻNE

- Upewnij się, że w napędach nośników nie ma żadnych kart pamięci ani pamięci USB Flash.
- Dla użytkowników Mac OS® X 10.2.0 do 10.2.3, aktualizuj do Mac OS® X 10.2.4 lub wyższego. (Aby uzyskać najnowsze informacje na temat systemu Mac OS® X, odwiedź stronę <http://solutions.brother.com/>)

Podłączanie kabla USB

10

a. Podnieś pokrywę skanera, aż zablokuje się w pozycji otwartej.

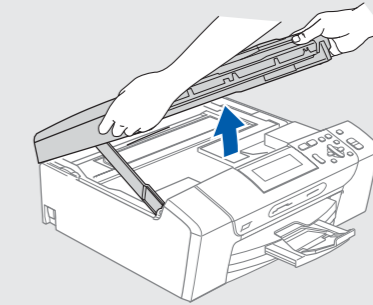

b. Podłącz kabel USB do gniazda USB, oznaczonego symbolem . Gniazdo USB znajduje się wewnątrz urządzenia, w miejscu pokazanym na ilustracji poniżej.

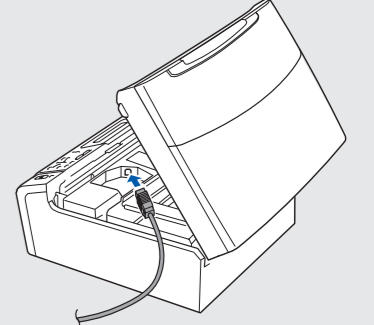

c. Umieść ostrożnie kabel USB w korytku i wyprowadź go z urządzenia.
d. Podłącz kabel do komputera Macintosh®.

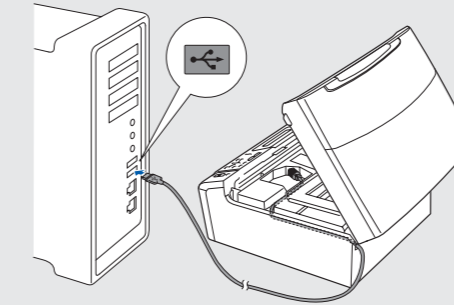

WAŻNE

- NIE WOLNO podłączać urządzenia do portu USB w klawiaturze lub w pasywnym koncentratorze USB. Należy podłączyć go bezpośrednio do komputera Macintosh®.
- Upewnij się, że kabel nie utrudnia zamykania pokrywy, ponieważ może wtedy wystąpić błąd.

e. Podnieś pokrywę skanera, aby zwolnić blokadę ①. Popchnij w dół podpórę pokrywy skanera ② i zamknij pokrywę ③.

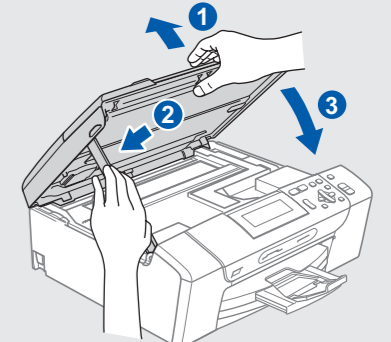

Instalowanie programu MFL-Pro Suite

11

a. Włóż załączony dysk CD-ROM do napędu.

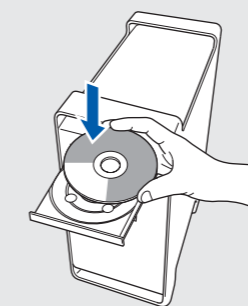

b. Kliknij dwukrotnie ikonę **Start Here OSX** (Rozpocznij tutaj OSX).

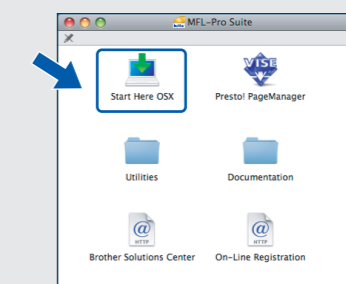

Informacja

Zakończenie instalacji może zająć kilka minut. Po instalacji kliknij przycisk **Restart (Wznow)**.

c. Kliknij przycisk **OK**.

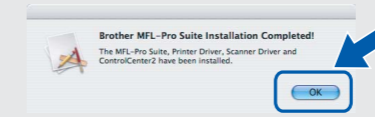

Dla użytkowników systemu Mac OS® X 10.3.x lub wyższych: przejdź do kroku 12.

d. Dla użytkowników systemu Mac OS® X 10.2.4 do 10.2.8: kliknij przycisk **Add (Dodaj)**, a następnie wybierz opcję **USB**.

e. Wybierz nazwę modelu, a następnie kliknij przycisk **Add (Dodaj)**.

f. Zakończ **Print Center** (Centrum drukowania).

Instalowanie programu Presto!® PageManager®

12

Po zainstalowaniu programu Presto!® PageManager® w programie Brother ControlCenter2 uaktywniana jest funkcja optycznego rozpoznawania znaków (OCR). Za pomocą programu Presto!® PageManager® można łatwo skanować, udostępniać i organizować zdjęcia oraz dokumenty.

Użytkownicy systemu Mac OS® X 10.2.4 do 10.3.8: postępuj zgodnie z instrukcjami wyświetlanymi na ekranie i pobierz oprogramowanie ze strony WWW Brother Solutions Center.

a. Kliknij dwukrotnie ikonę **Presto! PageManager** i postępuj zgodnie z instrukcjami wyświetlanymi na ekranie.

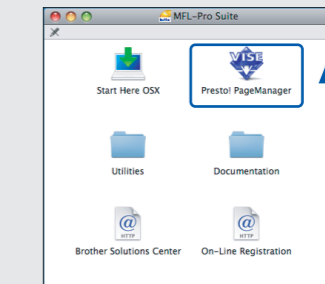

Zakończ

Instalacja została zakończona.