



> PRINT > COPY > SCAN > FAX

ECOSYS M3540idn
ECOSYS M3550idn
ECOSYS M3560idn

PODRĘCZNIK OBSŁUGI FAKSU



Spis treści

Spis treści	i
Wstęp	iii
Informacje o Podręczniku obsługi faksu (tym podręczniku)	iii
Rozdziały w podręczniku	iii
Oznaczenia stosowane w tym podręczniku	iv

1 Informacje prawne i zasady bezpieczeństwa 1-1

Powiadomienie	1-2
Konwencje bezpieczeństwa zastosowane w tym podręczniku	1-2
Informacje o Podręczniku obsługi	1-3
Informacje prawne	1-3
FCC PART 68 REQUIREMENTS	1-3
WAŻNE INSTRUKCJE BEZPIECZEŃSTWA	1-4
IMPORTANTES MESURES DE SECURITE	1-4
CANADIAN IC REQUIREMENTS	1-5
CONDITIONS DE L'IC CANADIENNE	1-5
Deklaracja zgodności z Dyrektywami Unii Europejskiej	1-5
Przepisy techniczne dotyczące urządzeń końcowych	1-6
Deklaracja zgodności sieciowej	1-6
Informacja o znakach towarowych	1-7

2 Przed użyciem faksu 2-1

Nazwy i funkcje części	2-2
Urządzenie	2-2
Panel operacyjny	2-4
Panel dotykowy	2-5
Klawisze Enter oraz Quick No. Search	2-6
Kreator szybkiej konfiguracji (Konfiguracja faksu)	2-7
Elementy konfiguracji faksu	2-7
Procedura konfiguracji faksu	2-8
Ustawianie daty i godziny	2-9
Ustawienie PBX (dotyczy tylko Europy)	2-11

3 Wysyłanie faksów 3-1

Podstawowa procedura transmisji	3-2
Sprawdzanie stanu wysyłania	3-4
Wysyłanie z wymuszeniem pierwszeństwa	3-4
Anulowanie transmisji	3-6
Stosowanie funkcji ponownego wybierania	3-8
Metody wprowadzania miejsca docelowego	3-9
Wprowadzanie numeru faksu miejsca docelowego za pomocą klawiszy numerycznych	3-9
Wybieranie odbiorców z książki adresowej	3-11
Wybieranie za pomocą klawiszy szybkiego dostępu	3-13
Stosowanie klawisza szybkiego wybierania	3-14
Rozsyłanie	3-15
Logowanie/Wylogowywanie	3-17
Logowanie przy włączonym rozliczaniu użytkownika	3-17
Logowanie przy włączonym rozliczaniu zadań	3-18

4	Odbiór faksów	4-1
	Automatyczny odbiór faksów	4-2
	Metoda odbioru	4-2
	Sprawdzanie i zmienianie metody odbioru	4-2
	Przepływ odbioru	4-3
	Anulowanie transmisji (zrywanie komunikacji)	4-3
	Odbiór ręczny	4-4
	Przepływ odbioru	4-4
	Funkcje odbioru faksów	4-5
	Ustawienia odbioru faksów	4-6
	Druk dwustronny	4-6
	Druk 2 w 1	4-6
	Druk. ciągle	4-6
	Data/godzina odbioru	4-6
	Rodzaj nośnika wydruku	4-7
5	Korzystanie z przydatnych funkcji faksu	5-1
	Korzystanie z podłączonego aparatu telefonicznego	5-2
	Automatyczne włączanie faksu lub telefonu	5-2
	Automatyczne włączanie faksu lub automatycznej sekretarki	5-4
	Odbiór DRD (dostępny tylko w wersjach całowych)	5-6
	Wysyłanie ręczne	5-8
	Odbiór ręczny	5-9
	Funkcja zdalnego przełączania	5-11
6	Rozwiązywanie problemów	6-1
	Funkcjonowanie wskaźników podczas operacji wysyłania/odbioru	6-2
	Reagowanie na miganie wskaźnika Attention	6-2
	Środki ostrożności związane z wyłączeniem zasilania	6-3
	Komunikaty	6-4
	Lista kodów błędów	6-5
	Rozwiązywanie problemów	6-8
7	Dodatek	7-1
	Sposób wpisywania znaków	7-2
	Ekran wpisywania	7-2
	Dane techniczne	7-3
	Mapa menu	7-5
	Indeks	Indeks-1

Wstęp

Niniejszy podręcznik obsługi został opracowany po to, aby pomóc użytkownikowi prawidłowo korzystać z urządzenia, przeprowadzać rutynową konserwację i rozwiązywać podstawowe problemy, gdy zajdzie taka konieczność. W ten sposób można utrzymać urządzenie w dobrym stanie.

Przed rozpoczęciem korzystania z faksu należy przeczytać ten podręcznik. Podręcznik należy przechowywać w pobliżu faksu, aby mieć do niego łatwy dostęp.

Informacje o Podręczniku obsługi faksu (tym podręczniku)

Rozdziały w podręczniku

Niniejszy podręcznik obsługi zawiera następujące rozdziały.

Rozdział		Spis treści
1	Informacje prawne i zasady bezpieczeństwa	W tym rozdziale zawarto zasady bezpieczeństwa dotyczące korzystania z urządzenia oraz informacje o znakach towarowych.
2	Przed użyciem faksu	Zawiera nazwy części urządzenia i kreatora szybkiej konfiguracji.
3	Wysyłanie faksów	Zawiera opis ogólnych metod wysyłania faksów i funkcji przesyłania.
4	Odbiór faksów	Zawiera opis ogólnych metod odbierania faksów i funkcji odbierania.
5	Korzystanie z przydatnych funkcji faksu	Zawiera opis przydatnych funkcji faksu, takich jak przechowywanie faksów otrzymanych w skrzynce dokumentów w pamięci, przekazywanie faksów otrzymanych i odpytywanie (funkcja umożliwiająca odbiorcy wykonywanie połączeń i inicjowanie odbioru faksu).
6	Rozwiązywanie problemów	Zawiera instrukcje dotyczące reagowania na wyświetlane błędy i rozwiązywania problemów.
7	Dodatek	Wyjaśnia, jak wprowadzać znaki oraz podaje dane techniczne faksu.

Oznaczenia stosowane w tym podręczniku

W poniższym przykładzie użyto programu Adobe Reader X.

Kliknij pozycję spisu treści, aby przeskoczyć do odpowiedniej strony podręcznika.

Kliknij ten przycisk, aby przejść do poprzednio wyświetlanej strony. Umożliwia to wygodne przełączanie na stronę, która była wyświetlana przed przeskoczeniem do bieżącej strony.

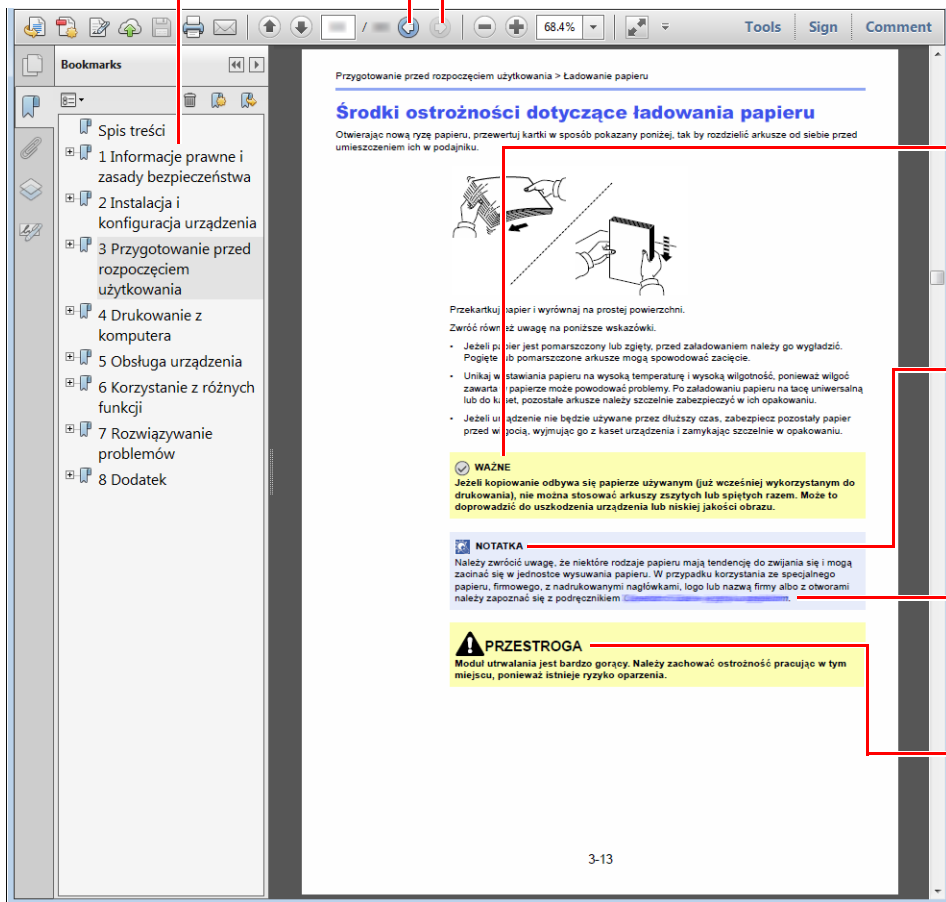

WAŻNE

Oznacza wymogi i ograniczenia dotyczące prawidłowego korzystania z urządzenia oraz zapobiegania uszkodzeniom urządzenia lub mienia.

NOTATKA

Oznacza dodatkowe omówienie i informacje dotyczące wykonywanych operacji.

Patrz

Kliknij podkreślony tekst, aby przeskoczyć do odpowiedniej strony.

Oznacza, że nieuwaga lub niestosowanie się do podanych zaleceń może spowodować obrażenia lub uszkodzenia mechaniczne.

NOTATKA

Elementy wyświetlane w oknie dialogowym programu Adobe Reader zależą od sposobu jego wykorzystywania. Jeżeli ani spis treści, ani narzędzia nie są wyświetlane, patrz pomoc programu Adobe Reader.

Niektóre elementy są oznaczone w tym podręczniku zgodnie z poniższymi oznaczeniami.

Oznaczenie	Opis	Przykład
[Pogrubienie]	Oznacza klawisze na panelu operacyjnym i przyciski na ekranie komputera.	Naciśnij klawisz [Start] . Kliknij przycisk [OK] .
[Zwykła czcionka]	Oznacza przyciski na panelu dotykowym.	Naciśnij przycisk [OK].
„Zwykły”	Oznacza komunikat lub ustawienie wyświetlane na panelu dotykowym lub ekranie komputera.	Zostanie wyświetlony komunikat „Gotowa do kopiowania”. Można wybrać z menu „Rozmiar wydruku”.

Oznaczenia stosowane w procedurach obsługi urządzenia

W tym Podręczniku obsługi procedurę naciskania przycisków panelu dotykowego przedstawiono w następujący sposób:

Rzeczywista procedura	Procedura opisana w tym podręczniku
<p>Naciśnij klawisz [System Menu].</p> <p>▼</p> <p>Naciśnij przycisk [∨]</p> <p>▼</p> <p>Naciśnij przycisk [Ustawienia wspólne].</p> <p>▼</p> <p>Naciśnij przycisk [Dźwięk]</p>	<p>Naciśnij klawisz [System Menu], [∨], [Ustawienia wspólne], a następnie [Dźwięk].</p>

Dotykane przyciski na panelu dotykowym są oznaczone czerwonym konturem.



Naciśnij przyciski [^] lub [v], aby przewijać stronę w górę lub w dół.

Procedury, które składają się z szeregu czynności obejmujących panel operacyjny lub panel dotykowy, są ponumerowane w sposób przedstawiony poniżej.



1

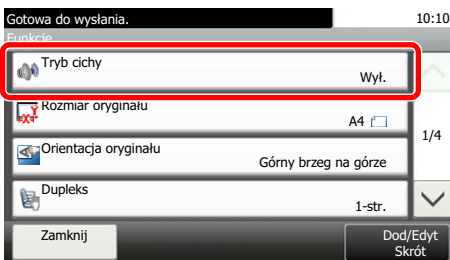

2

1 Informacje prawne i zasady bezpieczeństwa

Przed rozpoczęciem użytkowania urządzenia należy zapoznać się z tymi informacjami. Ten rozdział zawiera informacje dotyczące następujących zagadnień:

Powiadomienie	1-2
Konwencje bezpieczeństwa zastosowane w tym podręczniku	1-2
Informacje o Podręczniku obsługi	1-3
Informacje prawne	1-3
FCC PART 68 REQUIREMENTS	1-3
WAŻNE INSTRUKCJE BEZPIECZEŃSTWA	1-4
IMPORTANTES MESURES DE SECURITE	1-4
CANADIAN IC REQUIREMENTS	1-5
CONDITIONS DE L'IC CANADIENNE	1-5
Deklaracja zgodności z Dyrektywami Unii Europejskiej	1-5
Przepisy techniczne dotyczące urządzeń końcowych	1-6
Deklaracja zgodności sieciowej	1-6
Informacja o znakach towarowych	1-7

Powiadomienie

Konwencje bezpieczeństwa zastosowane w tym podręczniku

Rozdziały tego podręcznika oraz części faksu oznaczone symbolami zawierają ostrzeżenia dotyczące zabezpieczeń, które mają chronić użytkownika, inne osoby i znajdujące się w otoczeniu obiekty oraz zapewniać prawidłowe i bezpieczne użytkowanie urządzenia.

 **OSTRZEŻENIE:** Oznacza, że nieuwaga lub niestosowanie się do podanych zaleceń może spowodować poważne obrażenia, a nawet śmierć.

 **UWAGA:** Oznacza, że nieuwaga lub niestosowanie się do podanych zaleceń może spowodować obrażenia lub uszkodzenia mechaniczne.

Symbole

Symbol  wskazuje, że dana część zawiera ostrzeżenia. Wewnątrz symbolu podano określony rodzaj uwagi.

 ... [Ostrzeżenie ogólne]

 ... [Ostrzeżenie o wysokiej temperaturze]

Symbol  wskazuje, że dana część zawiera informacje o czynnościach zabronionych. Rodzaje zabronionych czynności są podane wewnątrz symbolu.

 ... [Ostrzeżenie przed zabronionymi czynnościami]

 ... [Demontaż zabroniony]

Symbol  oznacza, że dana sekcja zawiera informacje o czynnościach obowiązkowych. Rodzaje tych czynności są określone wewnątrz symbolu.

 ... [Alarm dotyczący czynności obowiązkowej]

 ... [Wyciągnij wtyczkę z gniazda]

 ... [Zawsze podłączaj urządzenie do gniazda sieciowego z uziemieniem]

Jeśli ostrzeżenia w niniejszym podręczniku obsługi są nieczytelne lub jeśli brakuje podręcznika, skontaktuj się z przedstawicielem serwisu w sprawie wymiany podręcznika.

NOTATKA

Ze względu na wprowadzane usprawnienia informacje zawarte w tym podręczniku mogą ulec zmianie bez powiadomienia.

Informacje o Podręczniku obsługi

Niniejszy podręcznik obsługi zawiera informacje dotyczące korzystania z funkcji faksu niniejszego urządzenia. Przed rozpoczęciem użytkowania urządzenia należy zapoznać się z podręcznikiem obsługi.

Podczas obsługi należy korzystać z podręcznika obsługi urządzenia w celu uzyskania informacji na tematy wymienione poniżej.

Otoczenie
Ostrzeżenia dotyczące obsługi
Ładowanie papieru
Wymiana pojemnika z tonerem
Wymiana pojemnika na zużyty toner
Czyszczenie
Usuwanie awarii
Reagowanie na komunikaty o błędach
Usuwanie zaciętego papieru

Informacje prawne

PRODUCENT NIE PONOSI ODPOWIEDZIALNOŚCI ZA UTRATĘ CZĘŚCI LUB CAŁOŚCI ODBIERANYCH DOKUMENTÓW, JEŚLI POWSTAŁA ONA W WYNIKU USZKODZEŃ SYSTEMU FAKSU, USTEREK, NIEPRAWIDŁOWEJ EKSPLOATACJI LUB DZIAŁANIA CZYNNIKÓW ZEWNĘTRZNYCH, TAKICH JAK PRZERWY W DOSTAWIE ENERGII. DOTYCZY TO RÓWNIEŻ STRAT EKONOMICZNYCH LUB UTRATY ZYSKÓW, SPOWODOWANYCH NIEWYKORZYSTANIEM MOŻLIWOŚCI NA SKUTEK NIEODEBRANIA POŁĄCZEŃ LUB NAGRANYCH W ZWIĄZKU Z TYM WIADOMOŚCI.

FCC PART 68 REQUIREMENTS

- 1 This equipment complies with Part 68 of the FCC rules and the requirements adopted by the ACTA. On the rear side of the equipment to install Assembly Board is a label that contains, among other information, a product identifier in the format US:AAAEQ##TXXXX. If requested, this number must be provided to the telephone company.
- 2 This equipment connects to the network via USOC RJ11C.
- 3 A plug and jack used to connect this equipment to the premises wiring and telephone network must comply with the applicable FCC Part 68 rules and requirements adopted by the ACTA. A compliant telephone cord and modular plug is provided with this product. It is designed to be connected to a compatible modular jack that is also compliant. See installation instructions for details.
- 4 The REN is used to determine the number of devices that may be connected to a telephone line. Excessive RENs on a telephone line may result in the devices not ringing in response to an incoming call. In most but not all areas, the sum of RENs should not exceed five (5.0). To be certain of the number of devices that may be connected to a line, as determined by the total RENs, contact the local telephone company. For products approved after July 23, 2001, the REN for this product is part of the product identifier that has the format US:AAAEQ##TXXXX. The digits represented by ## are the REN without a decimal point (e.g., 03 is a REN of 0.3). For earlier products, the REN is separately shown on the label.
- 5 If this equipment causes harm to the telephone network, the telephone company will notify you in advance that temporary discontinuance of service may be required. But if advance notice isn't practical, the telephone company will notify the customer as soon as possible. Also, you will be advised of your right to file a complaint with the FCC if you believe it is necessary.
- 6 The telephone company may make changes in its facilities, equipment, operations or procedures that could affect the operation of the equipment. If this happens the telephone company will provide advance notice in order for you to make necessary modifications to maintain uninterrupted service.

- 7 If trouble is experienced with this equipment, please contact the following company for repair and (or) warranty information:

KYOCERA Document Solutions America, Inc.

225 Sand Road,
Fairfield, New Jersey 07004-0008, USA
Phone: +1-973-808-8444
Fax: +1-973-882-6000

If the equipment is causing harm to the telephone network, the telephone company may request that you disconnect the equipment until the problem is resolved.

- 8 This equipment cannot be used on public coin service provided by the telephone company. Connection to Party line service is subject to state tariffs. Contact the state public utility commission, public service commission or corporation commission for information.
- 9 If your home has specially wired alarm equipment connected to the telephone line, ensure the installation of this equipment does not disable your alarm equipment. If you have questions about what will disable alarm equipment, consult your telephone company or a qualified installer.
- 10 The Telephone Consumer Protection Act of 1991 makes it unlawful for any person to use a computer or other electronic device, including FAX machines, to send any message unless such message clearly contains in a margin at the top or bottom of each transmitted page or on the first page of the transmission, the date and time it is sent and an identification of the business or other entity, or other individual sending the message and the telephone number of the sending machine or such business, other entity, or individual. (The telephone number provided may not be a 900 number or any other number for which charges exceed local or long-distance transmission charges.)
In order to program this information into your FAX machine, you should complete the following steps: (Insure that it will be transmitted, see [Nazwa FAKSU lok. na stronie 2-7](#), [Lokalny nr FAKSU na stronie 2-7](#), [TTI na stronie 2-7](#) and [Ustawianie daty i godziny na stronie 2-9](#).)

WAŻNE INSTRUKCJE BEZPIECZEŃSTWA

Podczas używania sprzętu telefonicznego należy zawsze zachować środki ostrożności, w celu zredukowania ryzyka pożaru, porażenia elektrycznego, uszkodzenia ciała, włączając poniższe:

UWAGA: W celu zmniejszenia ryzyka pożaru, należy używać jedynie przewodu telefonicznego nr.26 AWG lub większego zgodnego z UL, lub certyfikowanego CSA.

- 1 Urządzenia nie należy stosować w pobliżu wody, np. wanny lub umywalki, zlewozmywaka lub zlewu gospodarczego, w wilgotnej piwnicy lub w pobliżu basenu.
- 2 Należy unikać używania telefonu (poza bezprzewodowym) podczas burzy z piorunami. Istnieje niewielkie ryzyko porażenia elektrycznego spowodowanego wyładowaniem atmosferycznym.
- 3 Nie należy zgłaszać wycieku gazu, korzystając z telefonu w pobliżu źródła wycieku.
- 4 Należy stosować wyłącznie przewód zasilania i akumulatory określone w niniejszym podręczniku. Nie należy umieszczać akumulatorów w ogniu, ponieważ mogą eksplodować. Należy sprawdzić przepisy lokalne dotyczące instrukcji usuwania takich elementów.

NALEŻY ZACHOWAĆ TE INSTRUKCJE

IMPORTANTES MESURES DE SECURITE

Certaines mesures de sécurité doivent être prises pendant l'utilisation de matériel téléphonique afin de réduire les risques d'incendie, de choc électrique et de blessures. En voici quelques unes:

- 1 Ne pas utiliser l'appareil près de l'eau, p. ex., près d'une baignoire, d'un lavabo, d'un évier de cuisine, d'un bac à laver, dans un sous-sol humide ou près d'une piscine.
- 2 Eviter d'utiliser le téléphone (sauf s'il s'agit d'un appareil sans fil) pendant un orage électrique. Ceci peut présenter un risque de choc électrique causé par la foudre.

- 3 Ne pas utiliser l'appareil téléphonique pour signaler une fuite de gaz s'il est situé près de la fuite.
- 4 Utiliser seulement le cordon d'alimentation et le type de piles indiqués dans ce manuel. Ne pas jeter les piles dans le feu: elles peuvent exploser. Se conformer aux règlements pertinents quant à l'élimination des piles.

CONSERVER CES INSTRUCTIONS

CANADIAN IC REQUIREMENTS

"This product meets the applicable Industry Canada technical specifications"

"The Ringer Equivalence Number is an indication of the maximum number of devices allowed to be connected to a telephone interface. The termination on an interface may consist of any combination of devices subject only to the requirement that the sum of the RENs of all the devices does not exceed five."

The REN (CANADA) of this product is 0.4.

CONDITIONS DE L'IC CANADIENNE

"Le présent matériel est conforme aux spécifications techniques applicables d'Industrie Canada."

"L'indice d'équivalence de la sonnerie (IES) sert à indiquer le nombre maximal de terminaux qui peuvent être raccordés à une interface téléphonique. La terminaison d'une interface peut consister en une combinaison quelconque de dispositifs, à la seule condition que la somme d'indices d'équivalence de la sonnerie de tous les dispositifs n'excède pas 5."

Le IES (CANADA) pour ce produit est 0.4.



Deklaracja zgodności z Dyrektywami Unii Europejskiej

DEKLARACJA ZGODNOŚCI Z DYREKTYWAMI 2004/108/EC, 2006/95/EEC, 93/68/EEC, 1999/5/EC i 2009/125/EC

Deklarujemy, przejmując pełną odpowiedzialność, że produkt, którego dotyczy ta deklaracja, jest zgodny z następującymi specyfikacjami:

Ograniczenia i metody pomiaru parametrów odporności sprzętu informatycznego	EN55024
Ograniczenia i metody pomiaru zakłóceń radiowych emitowanych przez sprzęt informatyczny	EN55022 Class B
Ograniczenia emisji zakłóceń harmoniczných dla prądu o natężeniu ≤ 16 A na fazę	EN61000-3-2
Ograniczenia wahań napięcia i migotanie w urządzeniach zasilanych niskim napięciem o natężeniu nominalnym równym ≤ 16 A	EN61000-3-3
Bezpieczeństwo eksploatacji sprzętu informatycznego, w tym sprzętu elektrycznego	EN60950-1
Urządzenie końcowe (TE);	TBR 21
Wymagania przyłączeniowe dotyczące zatwierdzania na obszarze Europy podłączania urządzeń końcowych do analogowych publicznych komutowanych sieci telefonicznych (z wyłączeniem urządzeń końcowych wspomagających usługi telefonii głosowej), w których adresowanie sieci, jeśli jest zapewnione, wykorzystuje wybieranie dwutonowe wieloczęstotliwościowe (DTMF).	

Przepisy techniczne dotyczące urządzeń końcowych

Niniejsze urządzenie końcowe spełnia wymagania następujących norm:

- TBR21
- AN 01R00 Norma AN dla Portugalii
- AN 02R01 Norma AN dla Szwajcarii i Norwegii
- AN 05R01 Norma AN dla Niemiec, Hiszpanii, Grecji, Portugalii i Norwegii
- AN 06R00 Norma AN dla Niemiec, Grecji i Portugalii
- AN 07R01 Norma AN dla Niemiec, Hiszpanii, Portugalii i Norwegii
- AN 09R00 Norma AN dla Niemiec
- AN 10R00 Norma AN dla Niemiec
- AN 11R00 Norma AN dla Portugalii
- AN 12R00 AN dla Hiszpanii
- AN 16R00 Uwaga ogólna
- DE 03R00 Narodowa norma AN dla Niemiec
- DE 04R00 Narodowa norma AN dla Niemiec
- DE 05R00 Narodowa norma AN dla Niemiec
- DE 08R00 Narodowa norma AN dla Niemiec
- DE 09R00 Narodowa norma AN dla Niemiec
- DE 12R00 Narodowa norma AN dla Niemiec
- DE 14R00 Narodowa norma AN dla Niemiec
- ES 01R01 Narodowa norma AN dla Hiszpanii
- GR 01R00 Narodowa norma AN dla Grecji
- GR 03R00 Narodowa norma AN dla Grecji
- GR 04R00 Narodowa norma AN dla Grecji
- NO 01R00 Narodowa norma AN dla Norwegii
- NO 02R00 Narodowa norma AN dla Norwegii
- P 03R00 Narodowa norma AN dla Portugalii
- P 08R00 Narodowa norma AN dla Portugalii

Deklaracja zgodności sieciowej

Producent oświadcza, że urządzenie zostało zaprojektowane do pracy w publicznych komutowanych sieciach telefonicznych w następujących krajach:

- | | | | |
|------------|-----------|----------------|------------------|
| ■Austria | ■Francja | ■Liechtenstein | ■Słowacja |
| ■Belgia | ■Niemcy | ■Litwa | ■Słowenia |
| ■Bułgaria | ■Grecja | ■Luksemburg | ■Hiszpania |
| ■Cypr | ■Węgry | ■Malta | ■Szwecja |
| ■Czechy | ■Islandia | ■Norwegia | ■Szwajcaria |
| ■Dania | ■Irlandia | ■Polska | ■Holandia |
| ■Estonia | ■Włochy | ■Portugalia | ■Wielka Brytania |
| ■Finlandia | ■Łotwa | ■Rumunia | |

Informacja o znakach towarowych

- Microsoft, Windows, Windows XP, Windows Server 2003, Windows Vista, Windows Server 2008, Windows 7, Windows Server 2012, Windows 8 i Internet Explorer są zastrzeżonymi znakami towarowymi lub znakami towarowymi firmy Microsoft Corporation w Stanach Zjednoczonych i/lub innych krajach.
- Adobe Acrobat, Adobe Reader i PostScript są znakami towarowymi firmy Adobe Systems, Incorporated.
- Ethernet jest zarejestrowanym znakiem towarowym firmy Xerox Corporation.
- IBM i IBM PC/AT są znakami towarowymi firmy International Business Machines Corporation.

Wszystkie pozostałe nazwy firm i produktów użyte w niniejszym podręczniku obsługi są znakami towarowymi lub zastrzeżonymi znakami towarowymi odpowiednich firm. W niniejszym podręczniku nie stosuje się znaków TM i ©.

2 Przed użyciem faksu

Niniejszy rozdział zawiera opisy następujących tematów:

Nazwy i funkcje części	2-2
Urządzenie	2-2
Panel operacyjny	2-4
Panel dotykowy	2-5
Klawisze Enter oraz Quick No. Search	2-6
Kreator szybkiej konfiguracji (Konfiguracja faksu)	2-7
Elementy konfiguracji faksu	2-7
Procedura konfiguracji faksu	2-8
Ustawianie daty i godziny	2-9
Ustawienie PBX (dotyczy tylko Europy)	2-11

Nazwy i funkcje części

Urządzenie

W niniejszym rozdziale opisano nazwy części używanych podczas wykorzystywania urządzenia jako faksu. Aby uzyskać informacje dotyczące części związanych z funkcjami niedotyczącymi faksu, patrz *Podręcznik obsługi*.

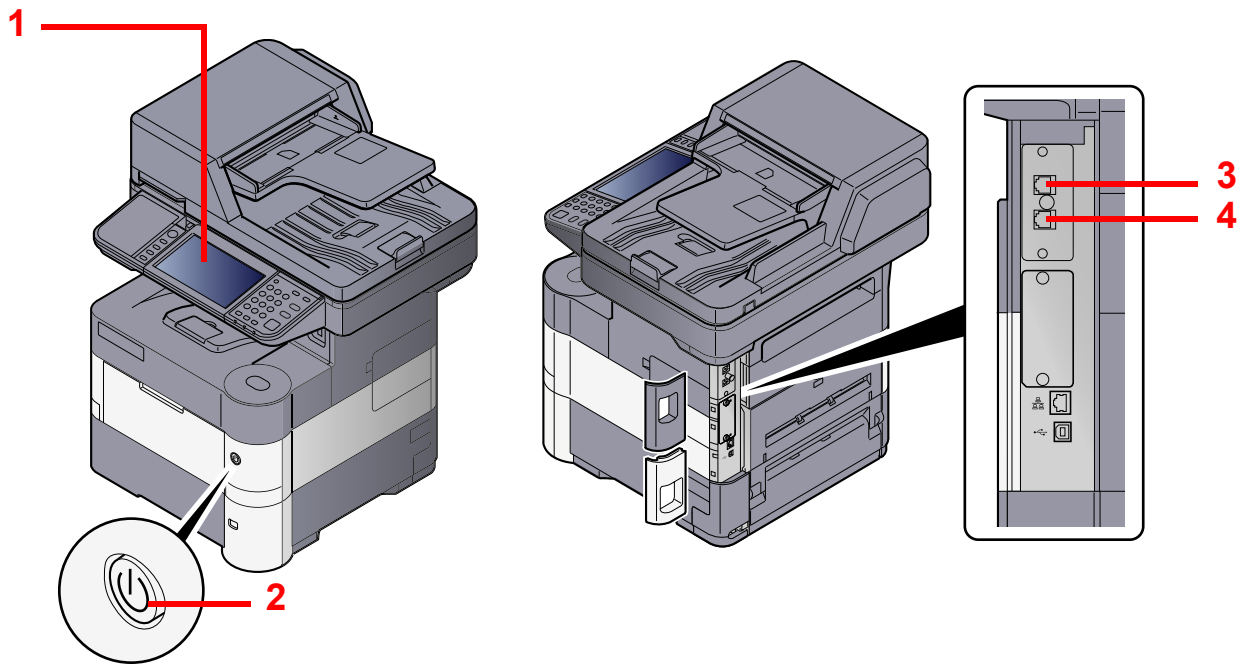

1	Panel operacyjny	Ten panel służy do obsługi faksu.
2	Włącznik zasilania	Ustawić włącznik w pozycji włączonej podczas wykonywania operacji faksowania lub kserowania. Panel dotykowy zostanie podświetlony.
3	Złącze LINE	Do tego złącza należy podłączyć przewód modułowy linii telefonicznej.
4	Złącze TEL	Do tego złącza należy podłączyć przewód modułowy, jeśli używany jest aparat telefoniczny.

WAŻNE



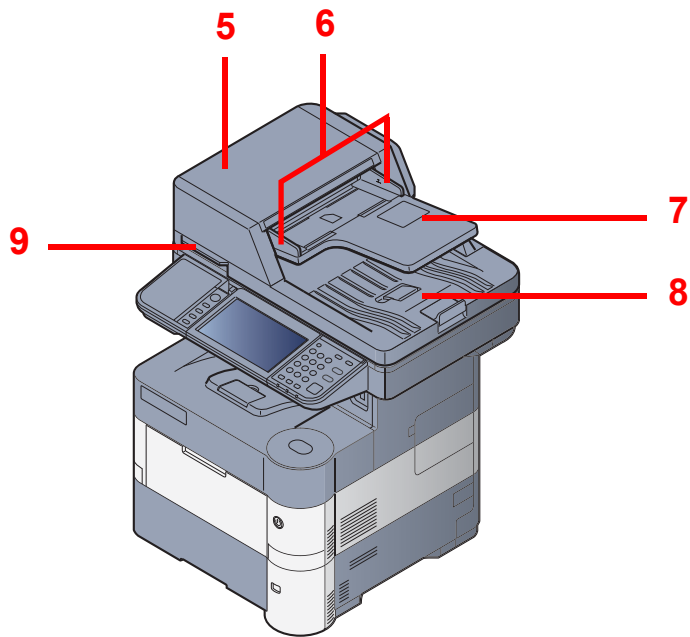

Automatyczne odbieranie faksów, gdy włącznik zasilania jest wyłączony, nie jest możliwe.

Procesor dokumentów



5	Górna pokrywa	Tę pokrywę należy otworzyć w razie zacięcia oryginału w module przetwarzania dokumentów.
6	Prowadnica szerokości oryginałów	Należy dopasować tę prowadnicę do szerokości oryginału.
7	Płyta oryginałów	Na tej płycie należy układać oryginały.
8	Płyta wydawania oryginałów	Na tę płytę wysuwane są odczytane oryginały.
9	Uchwyt do otwierania pokrywy	Należy trzymać ten uchwyt podczas otwierania lub zamykania modułu przetwarzania dokumentów.









Panel operacyjny

Home 	Wyświetla ekran główny.	Status/ Job Cancel 	Wyświetla ekran Status/ Job Cancel zadania.	Send 	Wyświetla ekran wysyłania. Można zmienić go na ekran Address Book.
		Copy 	Wyświetla ekran Copy.	FAX 	Wyświetla ekran FAX.

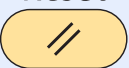

Panel dotykowy
Wyświetla przyciski konfiguracji ustawień urządzenia.

Miga podczas drukowania i wysyłania/odbioru.
Miga, gdy urządzenie korzysta z pamięci własnej, pamięci faksu lub pamięci USB (element ogólnego przeznaczenia).
Świeci lub miga po wystąpieniu błędu i zatrzymaniu zadania.

System Menu / Counter 	Wyświetla ekran System Menu/Counter .	Authentication/ Logout 	Uwierzytelnia przełączenie użytkownika i wyłącza operacje bieżącego użytkownika (tj. wylogowywanie).	Energy Saver 	Wprowadza urządzenie w tryb uśpienia. Wybudza z uśpienia , gdy urządzenie znajduje się w trybie uśpienia.
Klawisze numeryczne. Wprowadza cyfry i symbole. 		Clear 	Kasuje wprowadzone cyfry i znaki.	Reset 	Przywraca domyślny stan ustawień.
		Quick No. Search 	Określa zarejestrowane informacje, takie jak numery adresów, identyfikatory użytkowników i numery programów.	Stop 	Anuluje lub wstrzymuje wykonywanie zadania.
		Enter 	Finalizuje dane wprowadzone z klawiatury numerycznej oraz szczegóły podczas wprowadzania ustawień funkcji. Działa w powiązaniu z przyciskiem ekranowym [OK].	Start 	Rozpoczyna operacje kopiowania i skanowania oraz przetwarzanie dla wprowadzania ustawień operacji.

Panel dotykowy

Ekran startowy



Ten ekran można wyświetlić, naciskając klawisz [Home] na panelu operacyjnym. Dotknięcie żądanej ikony spowoduje wyświetlenie odpowiedniego ekranu.

Możliwe jest dostosowanie ikon wyświetlanych na ekranie startowym, a także tła tego ekranu.

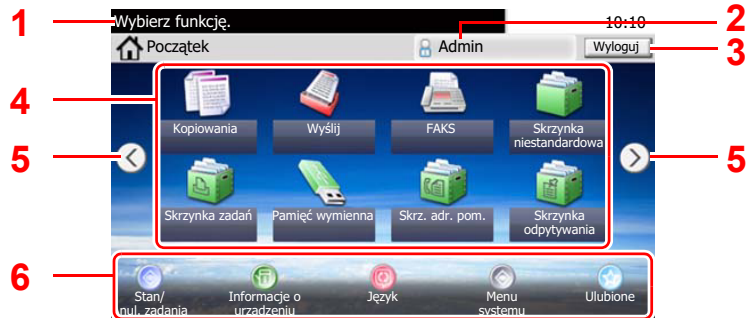
 Informacje na temat edycji ekranu startowego można znaleźć w podręczniku obsługi urządzenia *Podręcznik obsługi*.



* Rzeczywisty ekran może różnić się wyglądem od przedstawionego w zależności od konfiguracji i ustawień opcji.

Nr	Pozycja	Opis
1	Komunikat	Wyświetla komunikat zależnie od stanu urządzenia.
2	Nazwa logowania	Wyświetla nazwę logowania użytkownika. Ten element jest wyświetlany, gdy włączone jest zarządzanie logowaniem użytkownika. Naciśnięcie „nazwy logowania użytkownika” spowoduje wyświetlenie informacji o aktualnie zalogowanym użytkowniku.
3	[Wyloguj]	Wylogowuje bieżącego użytkownika. Ten element jest wyświetlany, gdy włączone jest zarządzanie logowaniem użytkownika.
4	Pulpit	Wyświetla do 40 ikon funkcyjnych funkcji zarejestrowanych w programie. Ikony, które nie są wyświetlane na pierwszej stronie, można wyświetlić, zmieniając stronę pulpitu.
5	Przyciski przełączania ekranu	<p>Użyj tych przycisków do przełączania stron pulpitu.</p> <p> NOTATKA</p> <p>Można również przełączać strony, dotykając ekranu i przeciągając palec na bok (przesuwanie).</p> 
6	Pasek zadań	Wyświetla do 5 ikon zadań.

Obsługa panelu dotykowego

Wyświetla stan urządzenia, a także niezbędne komunikaty obsługowe.

Wprowadza miejsca docelowe.

Konfiguruje ustawienia funkcji.



Wyświetla datę i godzinę oraz liczbę miejsc docelowych.

Wyświetla stan urządzenia, a także niezbędne komunikaty obsługowe.

Wyświetla dostępne funkcje i ustawienia.

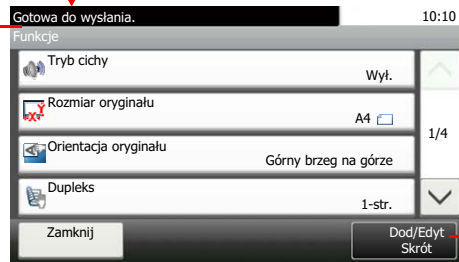

Wyświetla skróty.

Przewija w górę i w dół listę wartości, która nie mieści się cała na jednym ekranie.

Zapisuje funkcje jako skróty.

Klawisze Enter oraz Quick No. Search

W tym rozdziale przedstawiono korzystanie z umieszczonych na panelu operacyjnym klawiszy [Enter] i [Quick No. Search].

Stosowanie klawisza [Enter] ()

Klawisz [Enter] pełni tę samą funkcję, co klawisz z oznaczeniem Enter (↵), jak na przykład klawisz [OK ↵] i [Zamknij ↵].



Stosowanie klawisza [Quick No. Search] ()

Klawisz [Quick No. Search] używany jest podczas bezpośredniego wprowadzania cyfr za pomocą klawiatury numerycznej, na przykład przy określaniu celu transmisji przy użyciu numeru szybkiego wybierania.

 Aby uzyskać więcej informacji na temat szybkiego wybierania, patrz [Stosowanie klawisza szybkiego wybierania na stronie 3-14](#).

Quick No.
Search



Kreator szybkiej konfiguracji (Konfiguracja faksu)

W trybie szybkiej konfiguracji można użyć kreatora do skonfigurowania poniższych ustawień. Pamiętaj, aby ukończyć dokonywanie ustawień przez rozpoczęciem korzystania z systemu faksu.

Elementy konfiguracji faksu

Krok	Element ustawień	Opis	Strona
1. Wybieranie/tryb odbioru	Tryb wybierania	Wybór trybu wybierania zgodnie z rodzajem linii.	Patrz FAX Operation Guide (w jęz. angielskim)
	Tryb odbioru	Wybór trybu odbioru.	Patrz FAX Operation Guide (w jęz. angielskim)
2. Inf. o lok. FAKSIE	Nazwa FAKSU lok.	Zapisywanie nazwy faksu lokalnego drukowanej na faksie odbiorcy.	Patrz FAX Operation Guide (w jęz. angielskim)
	Lokalny nr FAKSU	Zapisywanie numeru faksu lokalnego drukowanego na faksie odbiorcy.	Patrz FAX Operation Guide (w jęz. angielskim)
	Lok. iden. FAKSU	Wprowadzenie identyfikatora faksu lokalnego. Identyfikator ten niekiedy ogranicza podmioty, z którymi można się komunikować. Należy wprowadzić czterocyfrowy identyfikator FAKSU lokalnego.	Patrz FAX Operation Guide (w jęz. angielskim)
	TTI	Wybór, czy na faksie odbiorcy ma zostać wydrukowana informacja o faksie lokalnym.	Patrz FAX Operation Guide (w jęz. angielskim)
3. Głośność	Głośność głośnika	Ustawienie głośności po naciśnięciu klawisza [On Hook]. Głośność głośnika: Poziom głośności wbudowanego głośnika po nawiązaniu połączenia za pomocą klawisza [On Hook].	Patrz FAX Operation Guide (w jęz. angielskim)
	Głośność monitora	Ustawienie głośności monitora. Głośność wyświetlacza: Poziom głośności wbudowanego głośnika po nawiązaniu połączenia bez użycia klawisza [On Hook], na przykład podczas transmisji do pamięci.	Patrz FAX Operation Guide (w jęz. angielskim)
	Koniec zadania	Emituje dźwięk przy prawidłowym zakończeniu zadania drukowania.	Patrz FAX Operation Guide (w jęz. angielskim)
4. Dzwonki	Normalny	Ustawienie liczby dzwonek emitowanych przez telefon przed odebraniem połączenia.	Patrz FAX Operation Guide (w jęz. angielskim)
	Automatyczna sekretarka	Ustawienie liczby dzwonek emitowanych przez telefon przed włączeniem automatycznej sekretarki.	Patrz FAX Operation Guide (w jęz. angielskim)
	Przełącz. FAKS/TEL	Ustawienie liczby dzwonek emitowanych przez telefon przed przełączeniem w tryb FAKSU i telefonu.	Patrz FAX Operation Guide (w jęz. angielskim)
5. Wyb. ponowne	Liczba ponowień	Ustawia liczbę wybrań ponownych.	Patrz FAX Operation Guide (w jęz. angielskim)

NOTATKA

Ustawienie to można zmienić w menu systemowym.

Patrz FAX Operation Guide (w jęz. angielskim) lub Podręcznik obsługi urządzenia.

Procedura konfiguracji faksu

1 Wyświetl ekran.

System Menu / Counter

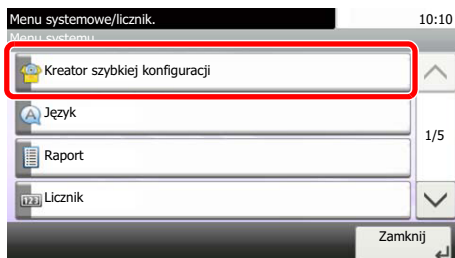

2 Wybierz funkcję.

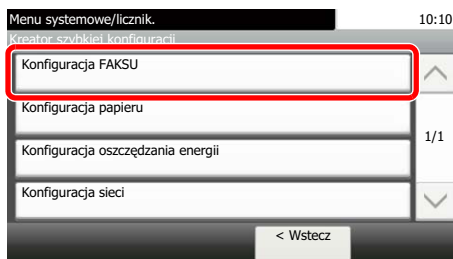

3 Skonfiguruj funkcję.

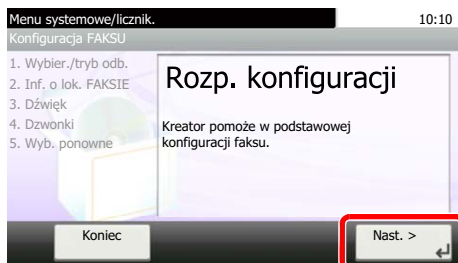

Uruchom kreatora. Postępuj zgodnie z instrukcjami na ekranie, aby skonfigurować ustawienia.

Koniec	Wyjście z kreatora.
<< Poprzedni	Powrót do poprzedniego elementu.
Pomiń >>	Przejdźcie do następnego elementu bez ustawienia bieżącego elementu.
Nast. >	Przejdźcie do następnego ekranu.
< Wstecz	Powrót do poprzedniego ekranu.

Ustawianie daty i godziny

Można ustawić lokalną datę i godzinę w miejscu instalacji.

W przypadku wysyłania faksu ustawiona data i godzina będą umieszczone w nagłówku faksu. Ustaw datę, godzinę oraz różnicę czasową w stosunku do strefy GMT odpowiednio do strefy, w której urządzenie jest używane.

NOTATKA

Różnicę czasową ustaw przed ustawieniem daty i czasu.

Data i godzina są ustawiane za pomocą kreatora szybkiej konfiguracji, kiedy urządzenie zostanie włączone po raz pierwszy po instalacji.

Jeśli podczas operacji pojawi się ekran wprowadzania nazwy logowania, należy zalogować się przy użyciu nazwy logowania i hasła administratora, korzystając z informacji zawartych w *Podręczniku obsługi*.

Domyślnie nazwa logowania i hasło logowania są ustawione na wartości przedstawione w poniższej tabeli.

Nazwa modelu	Nazwa logowania	Hasło logowania
ECOSYS M3540idn	4000	4000
ECOSYS M3550idn	5000	5000
ECOSYS M3560idn	6000	6000

1 Wyświetl ekran.

- 1 Naciśnij klawisz [System Menu/Counter].

System Menu /
Counter



- 2 Naciśnij [∨], a następnie [Data/czasomierz/Oszcz. energii]

2 Ustaw różnicę czasu.

- 1 Naciśnij [Strefa czasowa].
- 2 Wybierz strefę.

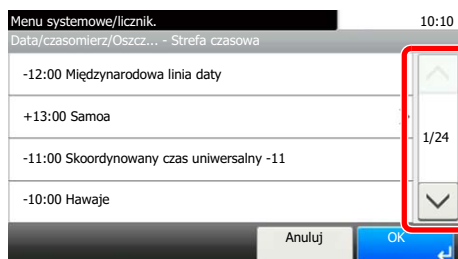

Naciśnij [∨] lub [∧], aby wyświetlić kolejną strefę.

- 3 W przypadku wyboru strefy, w której obowiązuje czas letni/zimowy, zostanie wyświetlony ekran konfiguracji czasu letniego/zimowego. Naciśnij [Wł.] lub [Wył.].

3 Ustaw datę.

- 1 Naciśnij [Data/czas].

- 2 Naciśnij przycisk [+] lub [-], aby ustawić *Rok*, *Miesiąc* i *Dzień*.

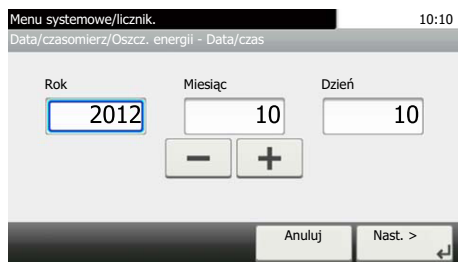

- 3 Naciśnij [Nast. >].

4 Ustaw godzinę.

- 1 Naciśnij przycisk [+] lub [-], aby ustawić *Godzina*, *Minuta* i *Sekunda*.



- 2 Naciśnij [OK].

Ustawienie PBX (dotyczy tylko Europy)

Jeśli urządzenie jest używane w środowisku, w którym zainstalowano prywatną centralę abonencką PBX w celu podłączenia wielu telefonów do użytku firmowego, należy wprowadzić jedno z poniższych ustawień centrali PBX.



NOTATKA

Przed podłączeniem tego urządzenia do centrali PBX zaleca się kontakt z firmą, która zainstalowała system PBX, aby wykonała podłączenie. Należy pamiętać, że nie można zagwarantować prawidłowego działania urządzenia w środowisku, w którym jest podłączone do centrali PBX, ponieważ jego funkcje mogą być ograniczone.

Pozycja	Wartość ustawienia	Opis
Wybieranie Exchange	PSTN	Stosowane w przypadku podłączenia urządzenia do publicznej komutowanej sieci telefonicznej (ustawienie domyślne).
	PBX	Stosowane w przypadku podłączenia urządzenia do centrali PBX.
Ustawienie numeru połączenia zewnętrznego	0-9 00-99	Ustaw numer dostępu do linii zewnętrznej. W tym celu skontaktuj się z administratorem centrali PBX.



Aby uzyskać więcej informacji na temat konfiguracji ustawień, patrz *FAX Operation Guide* (w jęz. angielskim).

3 Wysyłanie faksów

Niniejszy rozdział zawiera opisy następujących tematów:

Podstawowa procedura transmisji	3-2
Sprawdzanie stanu wysyłania	3-4
Wysyłanie z wymuszeniem pierwszeństwa	3-4
Anulowanie transmisji	3-6
Stosowanie funkcji ponownego wybierania	3-8
Metody wprowadzania miejsca docelowego	3-9
Wprowadzanie numeru faksu miejsca docelowego za pomocą klawiszy numerycznych	3-9
Wybieranie odbiorców z książki adresowej	3-11
Wybieranie za pomocą klawiszy szybkiego dostępu	3-13
Stosowanie klawisza szybkiego wybierania	3-14
Rozsyłanie	3-15
Logowanie/Wylogowywanie	3-17
Logowanie przy włączonym rozliczaniu użytkownika	3-17
Logowanie przy włączonym rozliczaniu zadań	3-18

Podstawowa procedura transmisji

Poniżej opisano podstawową procedurę korzystania ze skrzynek dokumentów.

1 Na ekranie Start naciśnij klawisz [FAKS].



Zostaje wyświetlony podstawowy ekran funkcji faksu.

2 Umieść oryginały.

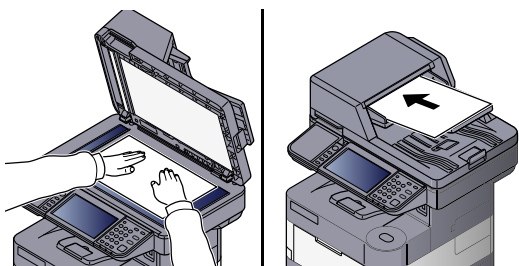

Aby uzyskać informacje dotyczące umieszczania oryginałów, patrz *Podręcznik obsługi*.

3 Wybierz sposób transmisji.

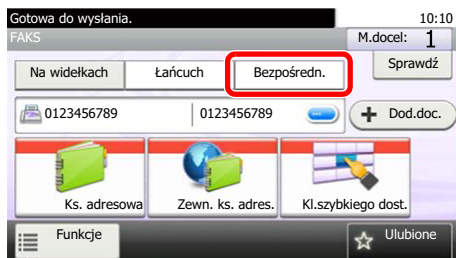

Dostępne są dwa sposoby transmisji: transmisja z pamięci i transmisja bezpośrednia.

Transmisja do pamięci: Oryginał zostaje zeskanowany do pamięci przed rozpoczęciem połączenia. Transmisja do pamięci to ustawienie domyślne.

Transmisja bezpośrednia: Zostaje wybrany numer miejsca docelowego i połączenie rozpoczyna się przed zeskanowaniem oryginału.

Naciśnij klawisz [Bezpośredn.], aby zmienić metodę transmisji na bezpośrednią. Klawisz zostanie podświetlony na panelu dotykowym. Po naciśnięciu podświetlonego klawisza [Bezpośredn.] metoda transmisji zostanie zmieniona na transmisję do pamięci.

Więcej informacji można znaleźć w *podręczniku FAX Operation Guide (w jęz. angielskim)*.

4 Określanie miejsca docelowego.

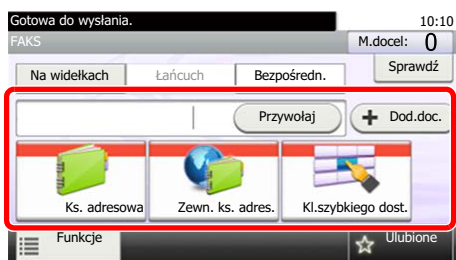

Określ miejsce docelowe transmisji.

Aby uzyskać szczegółowe informacje, patrz [Metody wprowadzania miejsca docelowego na stronie 3-9](#).

5 Wybór funkcji.

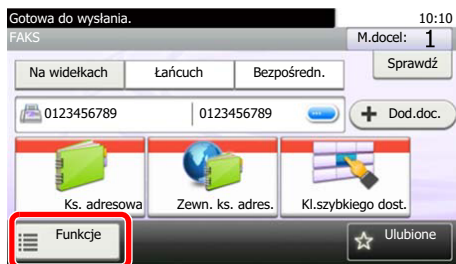

Dla transmisji faksów można ustawić następujące funkcje.

- Rozmiar oryginału ► patrz *FAX Operation Guide (w jęz. angielskim)*
- Orientacja oryginału ► patrz *FAX Operation Guide (w jęz. angielskim)*
- Dupleks ► patrz *FAX Operation Guide (w jęz. angielskim)*
- Rozdzielczość transmisji FAKSU ► patrz *FAX Operation Guide (w jęz. angielskim)*
- Gęstość ► patrz *FAX Operation Guide (w jęz. angielskim)*
- Obraz oryginału ► patrz *FAX Operation Guide (w jęz. angielskim)*
- Skanowanie ciągłe ► patrz *FAX Operation Guide (w jęz. angielskim)*
- Wysyłanie ręczne ► patrz *FAX Operation Guide (w jęz. angielskim)*
- Opóźniona transmisja FAKSU ► patrz *FAX Operation Guide (w jęz. angielskim)*
- Informacja o kończeniu zadania ► patrz *FAX Operation Guide (w jęz. angielskim)*
- Tryb cichy ► patrz *FAX Operation Guide (w jęz. angielskim)*
- Wpis nazwy pliku ► patrz *FAX Operation Guide (w jęz. angielskim)*
- Raport wysyłania FAKSU ► patrz *FAX Operation Guide (w jęz. angielskim)*

 Więcej informacji można znaleźć w *podręczniku FAX Operation Guide (w jęz. angielskim)*.

6 Rozpoczęcie wysyłania.



Naciśnij klawisz [**Start**].

Po zakończeniu skanowania rozpoczyna się transmisja.

Oryginały umieszczone w module przetwarzania dokumentów

Po zeskanowaniu i zapisaniu w pamięci oryginałów umieszczonych w module przetwarzania dokumentów wybierany jest numer odbiorcy.

Oryginały umieszczone na powierzchni szyby

Po zeskanowaniu i zapisaniu w pamięci oryginałów umieszczonych na powierzchni szyby wybierany jest numer odbiorcy.

NOTATKA

W przypadku wybrania funkcji skanowania ciągłego można zeskanować kolejną stronę po zapisaniu poprzedniej w pamięci. Po zeskanowaniu każdej strony należy wykonać działanie zezwolenia na kontynuowanie skanowania ciągłego, a po zapisaniu wszystkich oryginałów do pamięci wybierany jest numer odbiorcy.

 Więcej informacji można znaleźć w *podręczniku FAX Operation Guide (w jęz. angielskim)*.

Sprawdzanie stanu wysyłania

1 Naciśnij klawisz [Status/Job Cancel].

Status/
Job Cancel



2 Wyświetl ekran Status/Job Cancel.

1 Naciśnij [Stan zad. wys.]



Dla każdego zadania wyświetlana jest lista z zaakceptowaną godziną, miejscem docelowym i stanem.

Wysyłanie z wymuszeniem pierwszeństwa

Oczekujące zadanie faksu może zostać przesłane z wymuszeniem pierwszeństwa.

1 Naciśnij klawisz [Status/Job Cancel].

Status/
Job Cancel



2 Wybierz zadanie, które ma zostać przesłane z wymuszeniem pierwszeństwa.

- 1 Naciśnij [Stan zad. wys.]
- 2 Wybierz zadanie faksu, które ma zostać przesłane z wymuszeniem pierwszeństwa, i naciśnij [Menu], a następnie [Zastąp priorytet].
- 3 Naciśnij przycisk [Tak]. Wybrane zadanie faksu zostanie wysłane z wymuszeniem pierwszeństwa, a pozostałe zadania zostaną przesunięte na dalsze pozycje kolejki przesyłania.



NOTATKA

Jeśli zadanie faksu jest w trakcie realizacji, zadanie z wymuszonym pierwszeństwem zostanie wysłane po zakończeniu bieżącego zadania.

Jeśli zadanie rozsyłania jest w trakcie realizacji...

Jeśli zadanie faksowania do wielu odbiorców (rozsyłania) jest w trakcie realizacji, zadanie z wymuszonym pierwszeństwem zostanie wysłane po zakończeniu transmisji do bieżącego odbiorcy. Po zakończeniu realizacji zadania z wymuszonym pierwszeństwem wznowiona zostanie transmisja do pozostałych odbiorców.

Jeśli jednak zadaniem z wymuszonym pierwszeństwem jest rozsyłanie, wtedy rozpocznie się ono dopiero po zakończeniu bieżącego zadania rozsyłania.

Anulowanie transmisji

Metoda anulowania komunikacji z tym urządzeniem zależy od metody transmisji (transmisja do pamięci lub transmisja bezpośrednia) oraz formy komunikacji. W tej części podręcznika opisano metody anulowania w różnych sytuacjach.

Anulowanie transmisji do pamięci (podczas skanowania oryginałów)

1 Naciśnij klawisz [Stop].



Aby anulować skanowanie oryginałów w trakcie transmisji z pamięci, należy nacisnąć klawisz [Stop] na panelu operacyjnym lub nacisnąć [Anuluj] na panelu dotykowym.

Skanowanie oryginałów zostanie przerwane, a oryginały zostaną wysunięte. Jeżeli oryginały pozostaną w module przetwarzania dokumentów, wyjmij je z tacy wydawania oryginałów.

Anulowanie transmisji do pamięci (podczas komunikacji)



NOTATKA

Nawet jeśli transmisja została anulowana, istnieje możliwość, że strony zeskanowane przed operacją anulowania zostały wysłane do odbiorcy. Należy dowiedzieć się u odbiorcy, czy doszło do omyłkowego przesłania stron.

1 Naciśnij klawisz [Status/Job Cancel].



2 Anulowanie transmisji.

- 1 Naciśnij [Stan zad. wys.]
- 2 Wybierz zadanie transmisji, które ma być anulowane, i naciśnij przycisk [Anuluj].
- 3 Naciśnij przycisk [Tak], aby anulować transmisję.



NOTATKA

W pewnych przypadkach może dojść do transmisji nawet jeśli przyciśnięto klawisz [Stop] lub [Anuluj].

Anulowanie transmisji (w trakcie komunikacji)

Opisana poniżej procedura służy do przerywania transmisji i zatrzymywania wysyłania/odbierania.

1 Naciśnij klawisz [**Status/Job Cancel**].

Status/
Job Cancel



2 Przerwij komunikację.

- 1 Naciśnij [✓], a następnie [FAX].
- 2 Naciśnij [Linia wył.]. Po przerwaniu komunikacji transmisja zostaje zatrzymana.



NOTATKA

Aby uzyskać informacje na temat anulowania transmisji bezpośredniej, transmisji opóźnionej lub transmisji w trybie odpytywania, przejdź do sekcji poświęconej tej funkcji.



Aby anulować transmisję bezpośrednią, patrz *FAX Operation Guide (w jęz. angielskim)*.

Aby anulować transmisję opóźnioną lub przesłać faks transmisją natychmiastową, patrz *FAX Operation Guide (w jęz. angielskim)*.

Aby anulować transmisję w trybie odpytywania, patrz *FAX Operation Guide (w jęz. angielskim)*.

Stosowanie funkcji ponownego wybierania

Wybieranie ponowne to funkcja umożliwiająca ponowny wybór ostatnio wprowadzonego numeru.

Funkcję można wykorzystać w przypadku braku odpowiedzi ze strony systemu odbiorcy na próbę przesłania faksu. Aby przesłać faks do tego samego odbiorcy, należy nacisnąć przycisk [Przywołaj] i połączyć się z systemem odbiorcy wybranym z listy miejsc docelowych.

1 Naciśnij [Przywołaj].

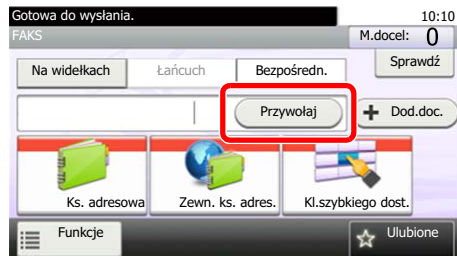

2 Naciśnij klawisz [Start].



Rozpocznie się transmisja.



NOTATKA

Dane przywołania zostaną anulowane w następujących przypadkach.

- Po wyłączeniu zasilania.
- Po wysłaniu kolejnego faksu (zarejestrowane zostają nowe dane przywołania).
- Po wylogowaniu.

Metody wprowadzania miejsca docelowego

Wprowadzanie numeru faksu miejsca docelowego za pomocą klawiszy numerycznych

Poniżej opisano procedurę wprowadzania numeru faksu miejsca docelowego za pomocą klawiszy numerycznych.

NOTATKA

Jeśli dla Nowej pozycji docelowej (FAKS) (patrz FAX Operation Guide – w jęz. angielskim) ustawiono [Zabroń], nie można wprowadzić numeru faksu bezpośrednio. Wybierz miejsce docelowe z książki adresowej lub za pomocą klawiszy szybkiego dostępu.

1 Wyświetl ekran wprowadzania numeru faksu.

- 1 Naciśnij przycisk [Dod.doc.].

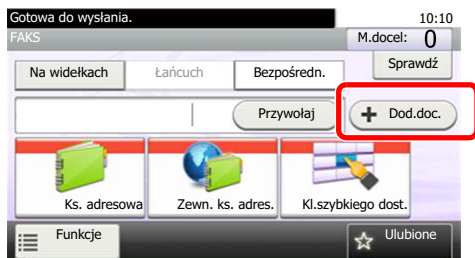

NOTATKA

Po wprowadzeniu liczby za pomocą klawiszy numerycznych wyświetli się ekran wprowadzania numeru faksu.

2 Wprowadź numer faksu systemu odbiorcy za pomocą klawiszy numerycznych.

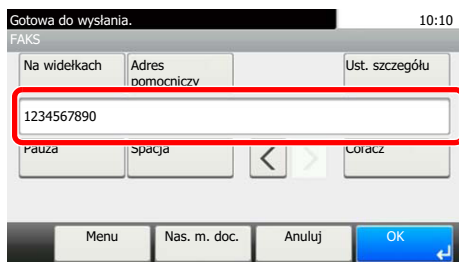

Numer faksu systemu odbiorcy może zawierać maksymalnie 64 znaki.

Klawisz	Opis
Pauza	Naciśnięcie tego klawisza powoduje dodanie trzysekundowej przerwy podczas wybierania numeru. Metody tej można użyć na przykład podczas wybierania numeru odbiorcy na linii zewnętrznej, aby wstawić pauzę przed ponownym wybraniem określonego numeru.
Spacja	Istnieje możliwość stosowania spacji o szerokości połówkowej przy wprowadzaniu numeru miejsca docelowego. Ułatwia to sprawdzenie poprawności wprowadzonego numeru miejsca docelowego.

Klawisz	Opis
< >	Przesunięcie kursora.
Cofacz	Aby poprawić numer faksu, naciśnij przycisk [Cofacz] na panelu dotykowym i usuń kolejne cyfry, a następnie wprowadź właściwy numer. Aby skasować cały numer, naciśnij przycisk [Clear] na panelu operacyjnym.

3 Wybierz ustawienia transmisji.

- Istnieje możliwość zmiany ustawień transmisji za pomocą przycisków [Na widełkach], [Adres pomocniczy] i [Ust. szczegółu].

Klawisz		Opis
Na widełkach		Aby połączyć się z linią telefoniczną, naciśnij klawisz [Na widełkach]. Po wprowadzeniu numeru faksu urządzenie rozpoczyna wybieranie numeru odbiorcy. Po naciśnięciu tego klawisza można wprowadzić numer odbiorcy za pomocą klawiszy numerycznych. Więcej informacji można znaleźć w <i>podręczniku FAX Operation Guide (w jęz. angielskim)</i> .
Adres pomocniczy		Ustawienie umożliwia transmisję przy użyciu adresu pomocniczego. Więcej informacji można znaleźć w <i>podręczniku FAX Operation Guide (w jęz. angielskim)</i> .
Ustawienie szczegółu	Początkowa prędkość transmisji	Ustawienie umożliwia zmianę początkowej prędkości transmisji. Do wyboru są trzy prędkości: 33600 b/s, 14400 b/s i 9600 b/s.  NOTATKA Standardowo należy stosować ustawienie domyślne.
	ECM	ECM jest określonym przez ITU-T (Międzynarodowy Związek Telekomunikacyjny) trybem komunikacji, w którym po wystąpieniu błędu dane są przesyłane ponownie. Faksy obsługujące tryb ECM sprawdzają podczas komunikacji transmisję pod kątem błędów, co pozwala uniknąć zniekształceń obrazu wskutek zakłóceń na linii lub innych powodów.
	Transmisja szyfrowana	Ustawienie umożliwia stosowanie szyfrowanej transmisji danych. Więcej informacji można znaleźć w <i>podręczniku FAX Operation Guide (w jęz. angielskim)</i> .

4 Naciśnij przycisk [OK].

Wprowadzanie miejsca docelowego jest zakończone.



NOTATKA

Jeśli wybrano ustawienie *Wł. dla Spr. wpisu dla now.m doc.*, wyświetlony zostanie ekran potwierdzenia dla wprowadzonego numeru FAKSU. Należy ponownie wprowadzić ten sam numer FAKSU i nacisnąć przycisk [OK]. Aby uzyskać szczegółowe informacje, patrz *Spr. wpisu dla now.m. doc.* w *Podręczniku użytkownika*.

Naciśnij przycisk [Nas. m. doc.], aby wprowadzić następny numer faksu.
Aby uzyskać szczegółowe informacje, patrz [Rozsyłanie na stronie 3-15](#).

W ramach jednego zadania oprócz faksu można wysłać wiadomość e-mail lub folder (transmisja SMB/FTP). Aby uzyskać szczegółowe informacje na ten temat, patrz *Podręcznik obsługi*.

Wybieranie odbiorców z książki adresowej

Wybierz miejsce docelowe zarejestrowane w książce adresowej.

NOTATKA

Instrukcje rejestrowania miejsc docelowych w książce adresowej znajdują się w podręczniku FAX Operation Guide (w jęz. angielskim).

Więcej informacji na temat zewnętrznej książki adresowej można znaleźć w podręczniku *Command Center RX User Guide*.

1 Wyświetl ekran.

- 1 Naciśnij przycisk [Ks. adresowa].

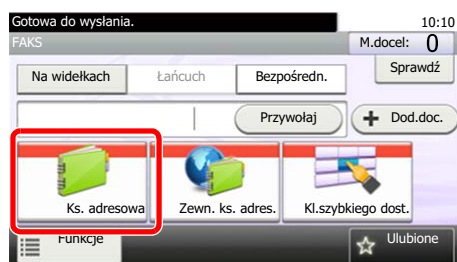

2 Wybierz miejsce docelowe.

- 1 Naciśnij pole wyboru, aby wybrać z listy pożądane miejsce docelowe. Wybrane miejsca docelowe są oznaczone zaznaczonymi polami wyboru.



Szukanie miejsc docelowych



Wyszukuje według nazwy miejsca docelowego.

Wyszukiwanie zaawansowane według typu zapisanego miejsca docelowego (wszystkie, FAKS lub grupa).

Wyświetla szczegółowe informacje na temat

Można określić miejsce docelowe za pomocą numeru adresu, naciskając klawisz [**Quick No. Search**].

Można także nacisnąć przycisk [Menu], aby przeprowadzić bardziej szczegółowe wyszukiwanie.

Dokładniej: Wyszukiwanie zaawansowane według typu zapisanego miejsca docelowego (wszystkie, FAKS lub grupa).

Szukaj (nazwa) i *Znajdź(nr)*: Wyszukiwanie według nazwy miejsca docelowego lub numeru adresu.

Sortuj (nazwa) i *Sortuj (nr)*: Porządkowanie listy według nazwy miejsca docelowego lub numeru adresu.



NOTATKA

Można wybrać wiele miejsc docelowych.

Aby anulować wybór, naciśnij odpowiednie pole, aby usunąć zaznaczenie.

3 Naciśnij przycisk [OK].

Zaakceptuj miejsca docelowe.

Wybieranie za pomocą klawiszy szybkiego dostępu

Wybierz miejsce docelowe za pomocą klawiszy szybkiego dostępu.

NOTATKA

Więcej informacji na temat dodawania klawiszy szybkiego dostępu można znaleźć w *podręczniku FAX Operation Guide (w jęz. angielskim)*.

1 Wyświetl ekran.

- 1 Naciśnij [Kl.szybkiego dost.].

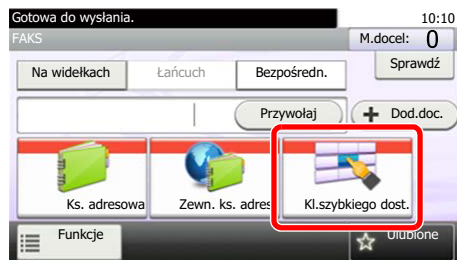

2 Wybierz miejsce docelowe.

- 1 Naciśnij klawisze szybkiego dostępu, odpowiadające zarejestrowanym miejscom docelowym.



NOTATKA

Można określić klawisz szybkiego dostępu za pomocą numeru szybkiego dostępu, naciskając klawisz [[Quick No. Search](#)].

3 Naciśnij przycisk [OK].

Zaakceptuj miejsca docelowe.

Stosowanie klawisza szybkiego wybierania

Można wyznaczyć trzycyfrowy numer (od 001 do 100) dla klawisza szybkiego dostępu (szybkiego wybierania) do wybierania miejsca docelowego.

NOTATKA
Więcej informacji na temat dodawania klawiszy szybkiego dostępu można znaleźć w *podręczniku FAX Operation Guide (w jęz. angielskim)*.

1 Wyświetl ekran.

- 1 Naciśnij [Kl.szybkiego dost.].

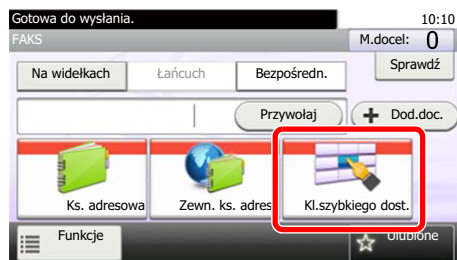

2 Wprowadź numer szybkiego wybierania.

- 1 Naciśnij klawisz [Quick No. Search].

Quick No.
Search



- 2 Wprowadź numer klawisza szybkiego dostępu (numer szybkiego wybierania) za pomocą klawiatury numerycznej.



- 3 Naciśnij przycisk [OK]. Wybrane zostało wprowadzone miejsce docelowe.
- 4 Naciśnij przycisk [OK].
Zaakceptuj miejsca docelowe.

Rozsyłanie

Funkcja umożliwia przesyłanie tych samych oryginałów do wielu różnych miejsc docelowych w trakcie jednej operacji. Urządzenie przechowuje (zapamiętuje) tymczasowo w pamięci oryginały przeznaczone do przesłania i automatycznie powtarza wybieranie numeru i transmisję do wybranych miejsc docelowych.

NOTATKA

Korzystając z grupy jako odbiorcy, można przesłać oryginały do 100 miejsc docelowych w trakcie jednej operacji. Funkcji tej można używać w połączeniu z komunikacją z użyciem adresu pomocniczego i transmisją opóźnioną. Gdy wybrano transmisję bezpośrednią, w czasie transmisji przekształca się ona w transmisję z pamięci.

Wprowadź numer faksu

NOTATKA

Jeśli dla Nowej pozycji docelowej (FAKS) (patrz FAX Operation Guide – w jęz. angielskim) ustawiono [Zabroń], nie można wprowadzić numeru faksu bezpośrednio. Wybierz miejsce docelowe z książki adresowej lub za pomocą klawiszy szybkiego dostępu.

- 1 Naciśnij przycisk [Dod.doc.].

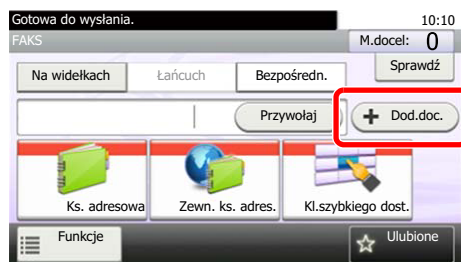

- 2 Wprowadź numer faksu za pomocą klawiatury numerycznej.
- 3 Aby wprowadzić kolejny numer faksu, naciśnij [Nas. m. doc.].

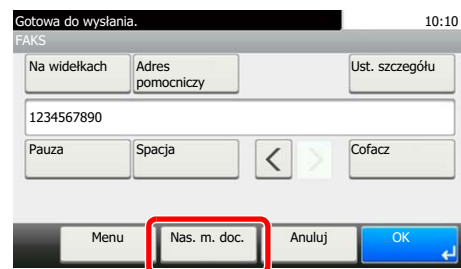

- 4 Po wprowadzeniu wszystkich miejsc docelowych naciśnij [OK].

NOTATKA

Jeśli wybrano ustawienie *Wł. dla Spr. wpisu dla now.m doc.*, wyświetlony zostanie ekran potwierdzenia dla wprowadzonego numeru FAKSU. Należy ponownie wprowadzić ten sam numer FAKSU i nacisnąć przycisk [OK]. Aby uzyskać szczegółowe informacje, patrz *Spr. wpisu dla now.m. doc.* w *Podręczniku użytkownika*.

Wybierz miejsce docelowe z książki adresowej

- 1 Naciśnij przycisk [Ks. adresowa].
- 2 Wybierz pola wyboru wszystkich miejsc docelowych i naciśnij przycisk [OK].



Wybierz miejsce docelowe spośród klawiszy szybkiego dostępu

- 1 Naciśnij [Kl.szybk.dostępu].
- 2 Wybierz wszystkie miejsca docelowe i naciśnij przycisk [OK].



Logowanie/Wylogowywanie

Logowanie przy włączonym rozliczaniu użytkownika

Jeśli włączone jest rozliczanie użytkownika, należy wprowadzić identyfikator i hasło użytkownika, aby skorzystać z urządzenia.

Normalne logowanie

1 Wprowadź nazwę logowania użytkownika i hasło logowania, aby się zalogować.

- 1 Jeśli poniższy ekran jest wyświetlany w czasie wykonywania czynności, naciśnij [Klawiatura] i wpisz nazwę użytkownika.



Szczegółowe informacje dotyczące wprowadzania znaków można znaleźć w części [Sposób wpisywania znaków na stronie 7-2](#).

- 2 Naciśnij [Hasło], aby wprowadzić hasło logowania, a następnie [OK].



NOTATKA

Jeżeli wybraną metodą uwierzytelniania użytkownika jest *Uwierzytelnianie sieciowe*, jako miejsce docelowe uwierzytelniania może zostać wskazane uwierzytelnianie lokalne albo uwierzytelnianie sieciowe.

2 Naciśnij przycisk [Logowanie].

Uproszczone logowanie



Jeżeli ten ekran zostanie wyświetlony w czasie wykonywania czynności, wybierz użytkownika i zaloguj się.



NOTATKA

Jeśli konieczne będzie wpisanie hasła użytkownika, pojawi się odpowiedni ekran.



Patrz *Uproszczone logowanie* w *Podręczniku obsługi urządzenia*.

Wylogowywanie

Authentication/
Logout



Aby wylogować się z urządzenia, naciśnij klawisz **[Authentication/Logout]** w celu wyświetlenia ekranu wprowadzania nazwy logowania użytkownika i hasła logowania.

Logowanie przy włączonym rozliczaniu zadań

Jeśli włączone jest rozliczanie zadań, należy wprowadzić identyfikator konta, aby skorzystać z urządzenia.

Logowanie

- 1 Na poniższym ekranie wprowadź ID konta za pomocą klawiszy numerycznych i naciśnij **[Logowanie]**.



NOTATKA

Jeśli wprowadzono nieprawidłowy znak, należy nacisnąć klawisz **[Clear]** i ponownie wprowadzić identyfikator konta.

Jeśli wprowadzony identyfikator konta nie odpowiada zarejestrowanemu identyfikatorowi, pojawi się dźwięk ostrzegawczy, a logowanie się nie powiedzie. Należy wprowadzić poprawny identyfikator konta.

Naciskając **[Test licznika]**, można sprawdzić liczbę wydrukowanych i zeskanowanych stron.

- 2 Wykonaj pozostałe czynności.

Wylogowywanie

Authentication/
Logout



Po zakończeniu operacji naciśnij klawisz **[Authentication/Logout]**, aby powrócić do ekranu wprowadzania identyfikatora konta.

4 Odbiór faksów

Niniejszy rozdział zawiera opisy następujących tematów:

Automatyczny odbiór faksów	4-2
Metoda odbioru	4-2
Sprawdzanie i zmienianie metody odbioru	4-2
Przeptyw odbioru	4-3
Anulowanie transmisji (zrywanie komunikacji)	4-3
Odbiór ręczny	4-4
Przeptyw odbioru	4-4
Funkcje odbioru faksów	4-5
Ustawienia odbioru faksów	4-6
Druk dwustronny	4-6
Druk 2 w 1	4-6
Druk. ciągle	4-6
Data/godzina odbioru	4-6
Rodzaj nośnika wydruku	4-7

Automatyczny odbiór faksów

W przypadku użytkowania tego urządzenia jako faksu, który nie odbiera połączeń telefonicznych, należy skonfigurować urządzenie do odbioru faksów. Podczas odbierania faksów nie trzeba wykonywać specjalnych czynności.

Metoda odbioru

Poniżej wymieniono metody odbierania faksów w urządzeniu.

- Auto (Normalny)
- Auto (FAKS/TEL) (Patrz [5-2](#)).
- Auto (sekretarka) (Patrz [5-4](#)).
- Ręczny (Patrz [4-4](#)).

Sprawdzanie i zmienianie metody odbioru

1 Wyświetl ekran.

- 1 Naciśnij klawisz [**System Menu/Counter**].

System Menu /
Counter



- 2 Naciśnij [✓], [FAX], [Odbiór], a następnie [Tryb odbioru].

2 Wybierz metodę odbioru.

- 1 Naciśnij metodę odbioru.

Aby wybrać automatyczny odbiór faksów, naciśnij [Auto(Normalny)].

Przeływ odbioru

1 Rozpocznie się odbiór.



Po nadejściu faksu miga wskaźnik **[Processing]** i odbiór rozpoczyna się automatycznie.



NOTATKA

Liczbę dzwonek można zmienić (Patrz FAX Operation Guide – w jęz. angielskim).

Odbiór do pamięci

Jeżeli urządzenie nie może drukować faksu z powodu braku lub zacięcia papieru, to tymczasowo zapisuje nadesłane oryginały do pamięci na obrazy. Drukowanie rozpocznie się, gdy tylko będzie to możliwe.

Możliwa do zapisania liczba stron zależy od rodzaju stron. Z reguły zapisanych może zostać około 256 lub więcej stron formatu A4 w normalnej rozdzielczości.

Podczas odbioru do pamięci na ekranie Stan, w obszarze Drukowanie zadań wyświetlane są zadania wydruku odebranych faksów. Aby wydrukować odebrane oryginały, włóż papier do szuflady lub wyjmij zacięty papier.



Aby uzyskać informacje na temat ekranu stanu, patrz *Podręcznik obsługi*.

2 Wydruk odebranych faksów

Odebrane fakсы są drukowane na tacę wewnętrzną, drukiem do dołu.

Anulowanie transmisji (zrywanie komunikacji)

Wykonaj poniższą procedurę, aby anulować odbieranie faksów poprzez odłączenie urządzenia od linii telefonicznej podczas komunikacji.

1 Naciśnij klawisz **[Status/Job Cancel]**.

Status/
Job Cancel



2 Przerwij komunikację.

1 Naciśnij [**✓**], a następnie [**FAX**].

2 Naciśnij [**Linia wył.**]. Po przerwaniu komunikacji odbiór zostaje zatrzymany.

Odbiór ręczny

Ta metoda umożliwia odbiór faksów poprzez naciśnięcie przycisku [Odbiór ręcz.] po potwierdzeniu nawiązania połączenia telefonicznego z nadawcą.

NOTATKA

Aby korzystać z metody odbioru ręcznego, należy zmienić tryb odbioru na odbiór ręczny. Informacje na temat zmiany trybu na ręczny można znaleźć w podręczniku *FAX Operation Guide (w jęz. angielskim)*.

Podłączenie aparatu telefonicznego do urządzenia umożliwia rozmowę z nadawcą przed odebraniem od niego oryginałów.

Przebieg odbioru

1 **Urządzenie otrzymuje połączenie.**

Po nadejściu połączenia urządzenie dzwoni.

2 **Naciśnij przycisk [Na widelkach].**

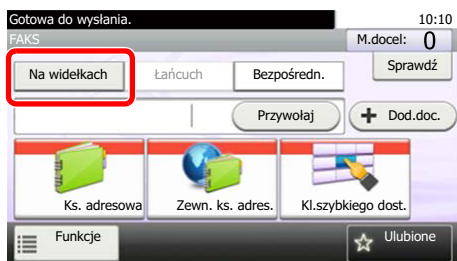

Naciśnij przycisk [Na widelkach], aby nawiązać połączenie.

3 **Naciśnij przycisk [Odbiór ręcz.].**

Rozpocznie się odbiór.

Funkcje odbioru faksów

Istnieje możliwość dostosowania ustawień metody odbioru i drukowania faksu.

Co chcesz zrobić?	Strona
Drukować odebrane fakсы po obu stronach papieru.	Druk dwustronny ► strona 4-6
Odbierać dwustronny faks na jednej stronie.	Druk 2 w 1 ► strona 4-6
Drukować odebrane fakсы łącznie jako pakiet.	Druk. ciągłe ► strona 4-6
Drukować datę i godzinę odbioru oraz inne informacje.	Data/godzina odbioru ► strona 4-6
Ograniczyć rodzaj używanego papieru.	Rodzaj nośnika wydruku ► strona 4-7
Podłączenie do PBX (centrali abonenckiej) (dot. tylko Europy).	Ustawienie PBX (dotyczy tylko Europy) ► strona 2-11
Przesyłać odebrane fakсы do innego urządzenia lub do komputera.	Ustawienia przesyłania ► patrz FAX Operation Guide (w jęz. angielskim)
Zapisywać odebrane fakсы w urządzeniu bez drukowania.	Funkcja skrzynki adresu pomocniczego ► patrz FAX Operation Guide (w jęz. angielskim)
Rozpocząć odbiór faksu poprzez kontrolę nad urządzeniem odbiorcy.	Komunikacja w trybie polling ► patrz FAX Operation Guide (w jęz. angielskim)
Bezpiecznie przesyłać zaszyfrowany oryginał.	Szyfrowanie ► patrz FAX Operation Guide (w jęz. angielskim)

Ustawienia odbioru faksów

Druk dwustronny

Jeśli odbierane strony z danymi mają taką samą szerokość, można dokonywać wydruku na obu stronach papieru o takiej samej szerokości co dane.

Wł.	Drukuj obustronnie.
Wył.	Nie drukuj obustronnie.



Aby uzyskać więcej informacji na temat konfiguracji ustawień, patrz *FAX Operation Guide (w jęz. angielskim)*.

Druk 2 w 1

W przypadku otrzymania wielostronicowego oryginału w formacie Statement lub A5 funkcja ta umożliwi drukowanie dwóch stron oryginału na raz na jednym arkuszu papieru w formacie Letter lub A4. Jeśli wybrane zostaną jednocześnie odbiór 2 w 1 i drukowanie dwustronne, funkcja odbioru 2 w 1 zostanie wyłączona.

Wł.	Drukuj 2 w 1.
Wył.	Nie drukuj 2 w 1.



Aby uzyskać więcej informacji na temat konfiguracji ustawień, patrz *FAX Operation Guide (w jęz. angielskim)*.

Druk. ciągle

Po otrzymaniu wielostronicowego faksu strony są drukowane w ciągu po otrzymaniu wszystkich.

Wł.	Drukuj jako pakiet po odebraniu wszystkich stron.
Wył.	Drukuj każdą stronę po odebraniu.



Aby uzyskać więcej informacji na temat konfiguracji ustawień, patrz *FAX Operation Guide (w jęz. angielskim)*.

Data/godzina odbioru

Podczas drukowania wiadomości funkcja Data/godzina odbioru dodaje u góry każdej strony informacje o dacie/godzinie odbioru, informacje o nadawcy oraz liczbę stron. Jest to przydatne w przypadku potwierdzania czasu odbioru faksu przesłanego z innej strefy czasowej.



NOTATKA

Gdy odebrane dane drukowane są na wielu stronach, data i godzina odbioru drukowane są wyłącznie na pierwszej stronie. Nie są drukowane na stronach kolejnych. Gdy odebrane dane są przekazywane dalej po odczytaniu ich z pamięci, data i godzina odbioru nie zostają dodane do przekazywanych danych.

Wł.	Drukuj datę/godzinę odbioru.
Wył.	Nie drukuj daty/godziny odbioru.



Aby uzyskać więcej informacji na temat konfiguracji ustawień, patrz *FAX Operation Guide (w jęz. angielskim)*.

Rodzaj nośnika wydruku

Wybierz rodzaj papieru używany do drukowania odbieranego faksu.

Obsługiwane rodzaje papieru	Wszystkie typy nośników, Zwykły, Szorstki, Kalka, Etykiety, Makulaturowy, Czerpany, Karton, Kolorowy, Koperta, Gruby, Wys. jakość, Niestand. 1-8
-----------------------------	--



Aby uzyskać więcej informacji na temat konfiguracji ustawień, patrz *FAX Operation Guide (w jęz. angielskim)*.

Ustawianie kasety do wydruku odebranych faksów

Określenie rodzaju nośnika powoduje, że fakсы będą drukowane przy użyciu odpowiednich kaset.

1 Wyświetl ekran.

- 1 Naciśnij klawisz [**System Menu/Counter**].

System Menu /
Counter



- 2 Naciśnij przycisk [∨], [Ustawienia kasety/podajnika wielofunkcyjnego], a następnie [Kaseta 1-5] lub [Taca uniwersalna].

Wybierz kasetę, której chcesz użyć do odbioru faksów.

2 Wybierz rozmiar papieru.

- 1 Naciśnij przycisk [Rozmiar papieru].
- 2 Wybierz [Metryczne] lub [Cal], a następnie rozmiar papieru.



WAŻNE

Określ rozmiar papieru dla kasety, której chcesz użyć do odbioru faksów.

Modele calowe: Letter, Legal, Statement

Modele metryczne: A4, B5, A5, Folio

3 Wybierz typ papieru.

- 1 Naciśnij [Typ nośnika].
- 2 Wybierz rodzaj papieru.

4 Ustaw typ papieru.

Skonfiguruj ustawienia papieru do odbioru faksów. Podczas ustawiania typu papieru wybierz ten sam typ, który został wybrany w kroku 3.



Aby uzyskać więcej informacji na temat konfiguracji ustawień, patrz *FAX Operation Guide (w jęz. angielskim)*.

5 Korzystanie z przydatnych funkcji faksu

W tym rozdziale opisano następujące tematy:

Korzystanie z podłączonego aparatu telefonicznego	5-2
Automatyczne włączanie faksu lub telefonu	5-2
Automatyczne włączanie faksu lub automatycznej sekretarki	5-4
Wysyłanie ręczne	5-8
Odbiór ręczny	5-9
Funkcja zdalnego przełączania	5-11

Korzystanie z podłączonego aparatu telefonicznego

Istnieje możliwość podłączenia do urządzenia aparatu telefonicznego (produkt dostępny w sprzedaży) i korzystania z wielu funkcji tego połączenia.

Automatyczne włączanie faksu lub telefonu

Ta metoda odbioru jest bardzo wygodna w przypadku używania telefonu i faksu na jednej linii telefonicznej. Po wysłaniu oryginałów urządzenie automatycznie je odbiera, a w przypadku przychodzącej rozmowy telefonicznej urządzenie dzwoni, sygnalizując użytkownikowi możliwość odebrania połączenia.



WAŻNE

Korzystanie z funkcji automatycznego włączania faksu lub telefonu wymaga podłączenia do urządzenia aparatu telefonicznego.

Po wyemitowaniu przez telefon ustalonej liczby sygnałów dźwiękowych drugi uczestnik komunikacji musi ponieść koszty połączenia telefonicznego, nawet jeśli adresat nie odbiera.

Przebieg odbioru

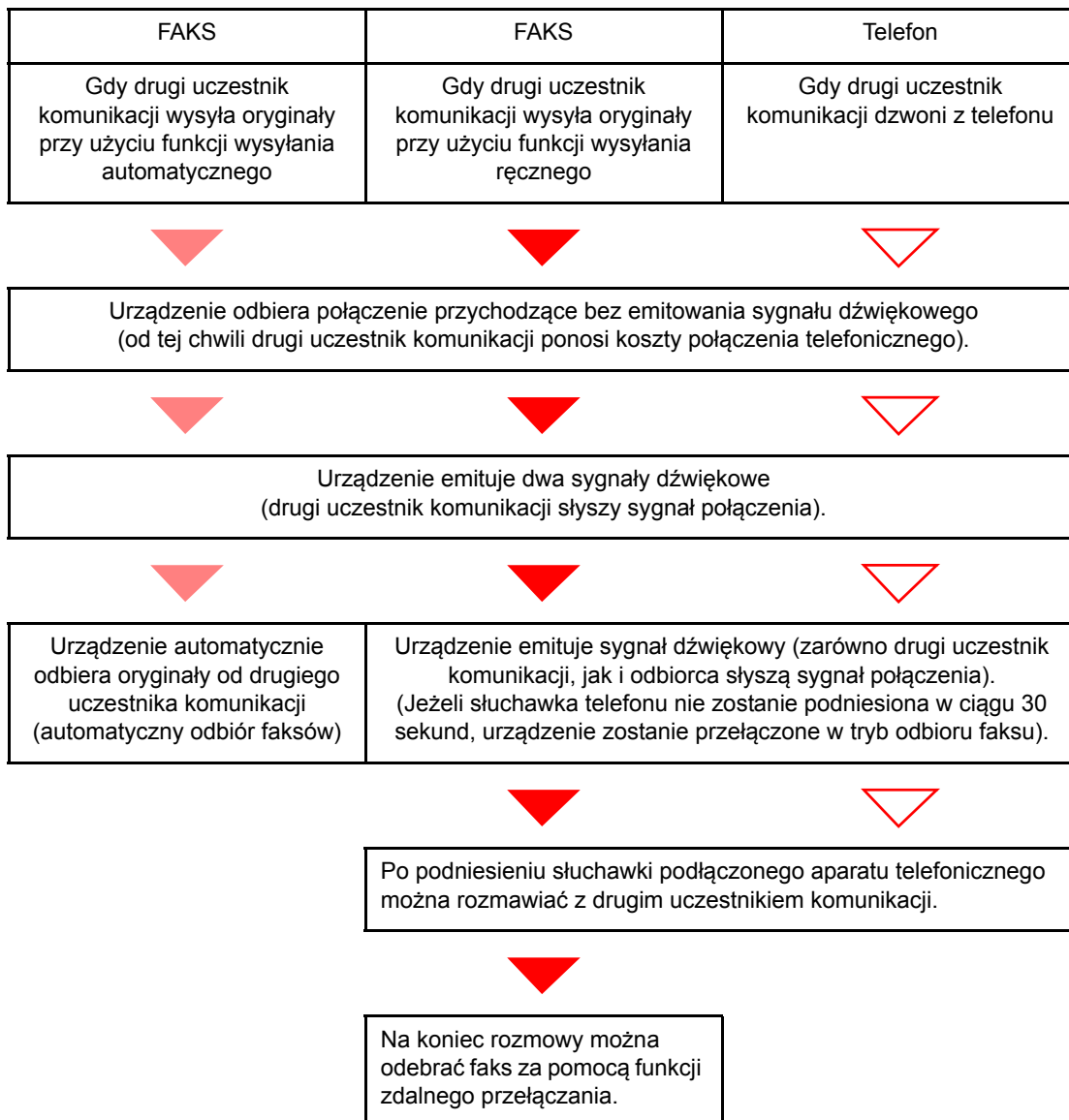



NOTATKA

Na koniec rozmowy można również odebrać faks za pomocą funkcji zdalnego przełączania (aby uzyskać szczegółowe informacje, patrz *English Operation Guide*).

Przygotowanie:

Więcej informacji na temat wybierania [Auto(FAKS/TEL)] można znaleźć w podręczniku FAX Operation Guide (w jęz. angielskim).

1 Telefon dzwoni.



Podłączony telefon dzwoni. Należy pamiętać, że jeśli ustawiona liczba dzwonek (dla funkcji automatycznego włączania faksu lub telefonu) to [0] (zero), podłączony telefon nie będzie dzwonić.



NOTATKA

Liczbę dzwonek można zmienić (Patrz FAX Operation Guide – w jęz. angielskim).

2 Odbierz połączenie.

W przypadku połączenia wykonywanego za pomocą telefonu

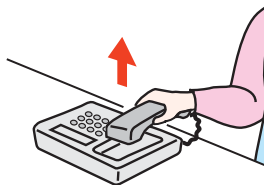

- 1 Urządzenie dzwoni, sygnalizując użytkownikowi możliwość odebrania połączenia. Podnieś słuchawkę telefonu w ciągu 30 sekund.



NOTATKA

Jeżeli słuchawka nie zostanie podniesiona w ciągu 30 sekund, urządzenie zostanie przełączone w tryb odbioru faksu.

- 2 Porozmawiaj z osobą dzwoniącą.



NOTATKA

Na koniec rozmowy można również odebrać faks za pomocą funkcji zdalnego przełączania (aby uzyskać szczegółowe informacje, patrz *English Operation Guide*).

W przypadku połączenia wykonywanego za pomocą faksu

Urządzenie rozpocznie odbiór oryginałów.

Automatyczne włączanie faksu lub automatycznej sekretarki

Ta metoda odbioru jest bardzo wygodna w przypadku używania zarówno automatycznej sekretarki, jak i faksu. W przypadku wysłania oryginałów faksem urządzenie automatycznie je odbierze, natomiast w przypadku przychodzącej rozmowy telefonicznej urządzenie wykonuje funkcje podłączonej automatycznej sekretarki. Dzięki temu, gdy odbiorca jest nieobecny, osoba dzwoniąca może zostawić wiadomość na automatycznej sekretarce.

WAŻNE

Jeśli podczas korzystania z funkcji automatycznego włączania faksu lub automatycznej sekretarki w ciągu pierwszej minuty od odebrania połączenia wystąpi okres ciszy trwającej nieprzerwanie przez co najmniej 30 sekund, zadziała funkcja wykrywania ciszy i urządzenie przełączy się w tryb odbioru faksu.

NOTATKA

Do korzystania z funkcji automatycznego włączania faksu lub automatycznej sekretarki konieczne jest podłączenie do urządzenia aparatu telefonicznego wyposażonego w automatyczną sekretarkę.

Szczegółowe instrukcje, dotyczące na przykład odpowiadania na wiadomości, znajdują się w instrukcji obsługi automatycznej sekretarki.

Ustaw liczbę dzwonek emitowanych przez urządzenie, która powinna być większa niż liczba dzwonek emitowanych przez automatyczną sekretarkę (Patrz FAX Operation Guide – w jęz. angielskim).

Przebieg odbioru

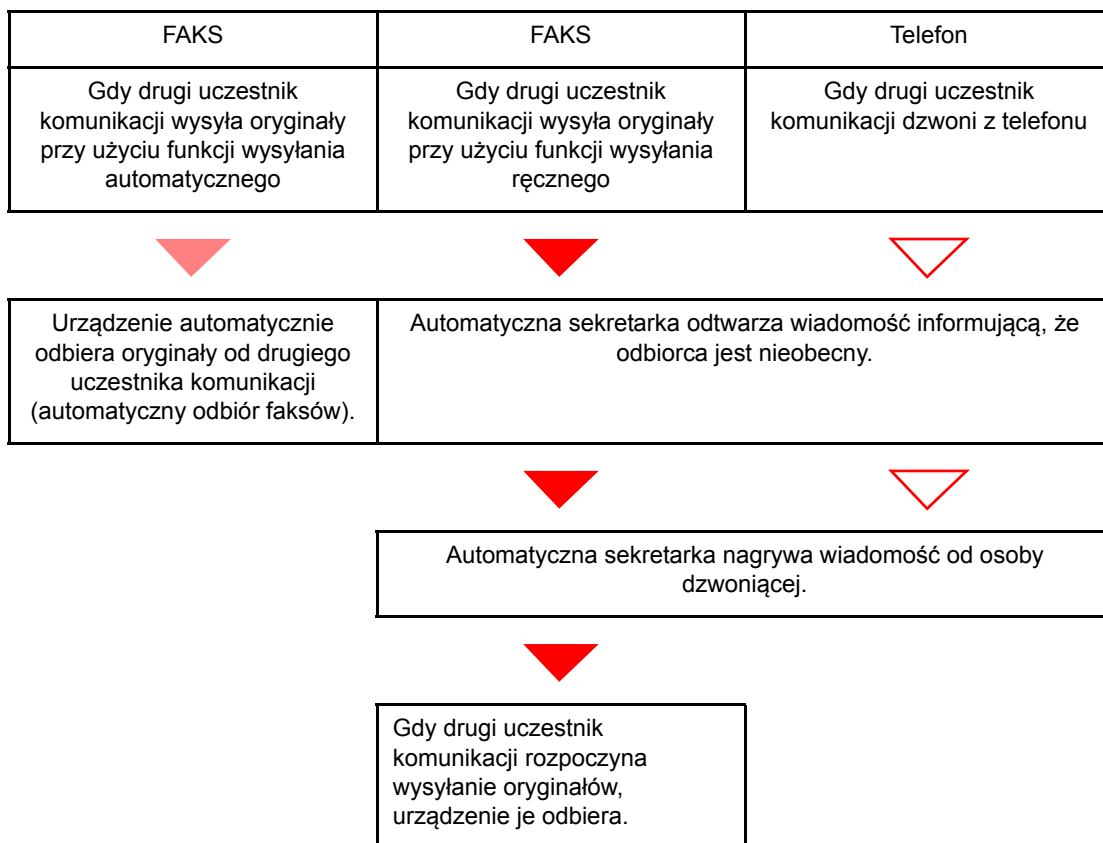

Przygotowanie:

Więcej informacji na temat wybierania [Auto(TAD)] można znaleźć w podręczniku FAX Operation Guide (w jęz. angielskim).

1 Telefon dzwoni.



Podłączony aparat telefoniczny emituje sygnał dźwiękowy ustaloną liczbę razy.



NOTATKA

W przypadku podniesienia słuchawki gdy telefon nadal dzwoni, urządzenie zostaje przełączone do stanu takiego samego jak odbiór ręczny (Patrz [Odbiór ręczny na stronie 5-9](#)).

2 Automatyczna sekretarka odbiera połączenie.

Gdy połączenie jest wykonywane z telefonu, ale odbiorca jest nieobecny

Automatyczna sekretarka odtwarza komunikat i rozpoczyna nagrywanie wiadomości nadawcy.



NOTATKA

Jeżeli cisza podczas nagrywania trwa dłużej niż 30 sekund, urządzenie zostanie przełączone w tryb odbioru faksu.

W przypadku połączenia wykonywanego za pomocą faksu

Urządzenie rozpocznie odbiór oryginałów.

Odbiór DRD (dostępny tylko w wersjach całowych)

W tym trybie odbioru wykorzystuje się usługę Distinctive Ring Pattern świadczoną przez niektórych operatorów telefonicznych. Dzięki tej usłudze można korzystać z kilku numerów faksu na jednej linii telefonicznej. Dzięki temu można korzystać z faksu i telefonu na jednej linii, a jednocześnie wyznaczyć dla każdego z nich inny numer faksu. Ponieważ każdy numer otrzymuje inny wzorec dzwonienia, urządzenie jest w stanie dokonywać rozróżnienia między połączeniami przychodzącymi. Jeśli jeden z tych numerów jest wyznaczony dla urządzenia i wcześniej wyznaczono dla tego numeru żądany wzorec dzwonka, odbiór faksu zostanie zainicjowany automatycznie za każdym razem, gdy urządzenie wykryje wzorec dzwonka charakterystyczny dla faksu.



NOTATKA

Korzystanie z usługi DRD podczas odbierania połączeń telefonicznych jest możliwe tylko wówczas, gdy do urządzenia podłączony jest zakupiony oddzielnie aparat telefoniczny. Warunkiem korzystania z odbioru DRD jest wykupienie usługi Distinctive Ring Pattern świadczonej przez operatora telefonicznego. Skontaktuj się ze swoim operatorem, aby uzyskać dodatkowe informacje na temat dostępności tej usługi.

Przebieg odbioru

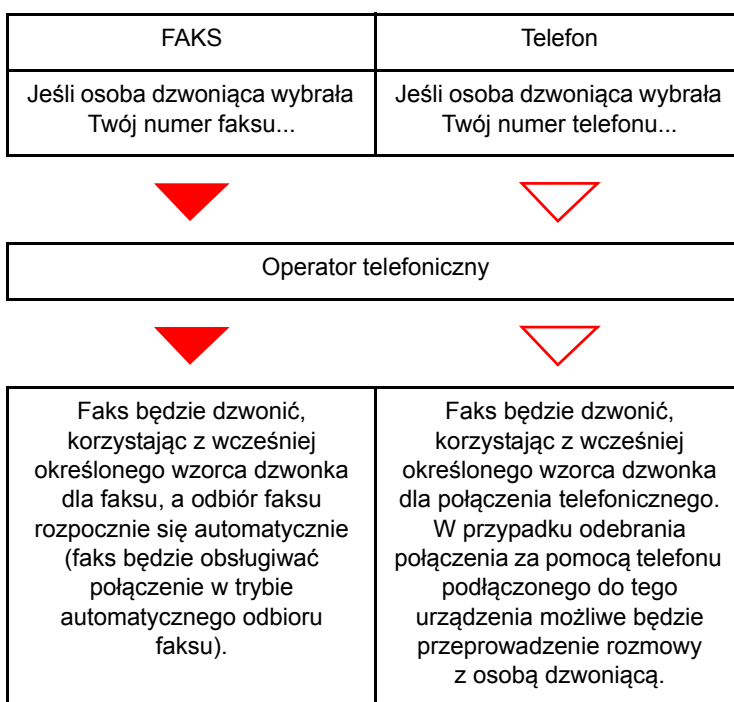

Przygotowanie:

Więcej informacji na temat wybierania [Auto(DRD)] można znaleźć w podręczniku FAX Operation Guide (w jęz. angielskim).

1 Telefon dzwoni.



Gdy pojawi się połączenie, telefon zadzwoni.



NOTATKA

Jeśli podniesiesz słuchawkę, gdy telefon wciąż będzie dzwonić, urządzenie obsłuży połączenie w ten sam sposób, co podczas standardowego ręcznego odbioru faksu. Aby uzyskać szczegółowe informacje, patrz [Odbiór ręczny na stronie 5-9](#).

2 Odbierz połączenie.

Następnie urządzenie zadzwoni, wykorzystując wcześniej określony wzorzec dzwonka.

W przypadku połączenia wykonywanego za pomocą telefonu

Podnieś słuchawkę i rozpocznij rozmowę z osobą dzwoniącą. Po zakończeniu rozmowy można ręcznie zainicjować odbiór faksu.

W przypadku połączenia wykonywanego za pomocą faksu

Gdy urządzenie przestanie dzwonić, odbiór faksu rozpocznie się automatycznie.

Wysyłanie ręczne

Użyj tej metody do przesłania oryginałów w przypadku, gdy chcesz odbyć rozmowę z odbiorcą lub gdy system odbiorcy musi przełączyć się w tryb faksowania.

- 1 **Umieść oryginały.**
- 2 **Wybierz numer miejsca docelowego.**

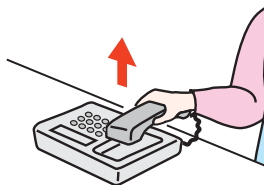

Podnieś słuchawkę i wybierz numer systemu odbiorcy.

- 3 **Sprawdź, czy linia telefoniczna została połączona z faksem systemu odbiorcy.**

Jeśli miejscem docelowym jest faks, słyszalny będzie długi, wysoki sygnał dźwiękowy. Jeśli połączenie zostanie odebrane, możesz porozmawiać z odbierającym.

- 4 **Naciśnij [FAKS] na ekranie startowym, a następnie [Na widelkach].**

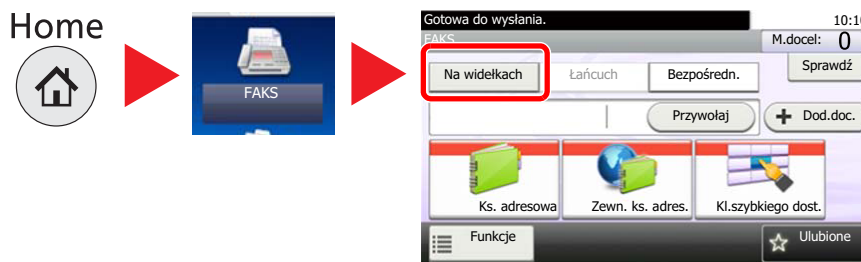

- 5 **Naciśnij klawisz [Start].**



Rozpocznie się transmisja.

- 6 **Odlóż słuchawkę.**

Po rozpoczęciu wysyłania należy odłożyć słuchawkę, przywracając ją do pierwotnej pozycji.

Odbiór ręczny

Odbiór jest możliwy po potwierdzeniu połączenia linii telefonicznej z wysyłającym.



NOTATKA

Dla trybu odbioru urządzenia ustawiono domyślnie automatyczny odbiór faksów. Aby korzystać z metody odbioru ręcznego, należy zmienić tryb odbioru na odbiór ręczny. Informacje na temat zmiany trybu na ręczny można znaleźć w podręczniku *FAX Operation Guide* (w jęz. angielskim).

1 Telefon dzwoni.

Przy połączeniu przychodzącym telefon podłączony do urządzenia dzwoni.

2 Podnieś słuchawkę.

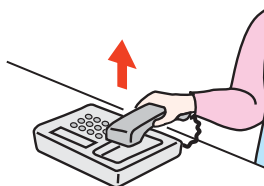

Podnieś słuchawkę telefonu.

3 Sprawdź, czy linia telefoniczna została połączona z faksem systemu wysyłającego.

Jeśli miejscem docelowym jest faks, słyszalne będą delikatne sygnały dźwiękowe. Jeśli połączenie zostanie odebrane, możesz porozmawiać z odbierającym.

4 Naciśnij [FAKS] na ekranie startowym, a następnie [Na widelkach].

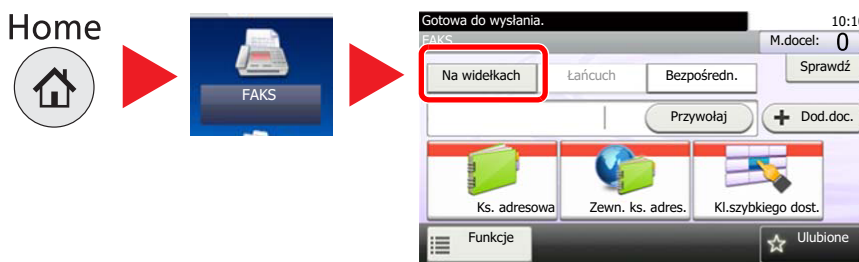

5 Naciśnij przycisk [Odbiór ręcz.].



Rozpocznie się odbiór.



NOTATKA

Korzystając z zestawu telefonicznego wysyłającego sygnały tonowe, rozpocznij odbiór oryginałów przy użyciu funkcji zdalnego przełączania. (Patrz [Funkcja zdalnego przełączania na stronie 5-11](#)).

6 Odłóż słuchawkę.

Po rozpoczęciu odbioru należy odłożyć słuchawkę, przywracając ją do pierwotnej pozycji.

Funkcja zdalnego przełączania

Możesz rozpocząć odbiór faksu za pomocą podłączonego aparatu telefonicznego. Funkcja ta ułatwia łączne stosowanie urządzenia i aparatu telefonicznego (produkt dostępny w sprzedaży) zainstalowanych w miejscach oddalonych od siebie.



NOTATKA

Korzystanie z funkcji zdalnego przełączania wymaga podłączenia do urządzenia aparatu telefonicznego wysyłającego sygnały tonowe (produkt dostępny w sprzedaży). Jednak nawet w przypadku niektórych telefonów tonowych funkcja ta może nie działać w sposób zadowalający. Szczegółowe informacje są dostępne u naszego przedstawiciela lub w punkcie zakupu urządzenia.

Ustawiony fabrycznie numer zdalnego przełączania to 55.

Numer zdalnego przełączania może zostać zmieniony. Patrz FAX Operation Guide (w jęz. angielskim).

Stosowanie numeru zdalnego przełączania

Aby rozpocząć odbiór faksu za pomocą podłączonego aparatu telefonicznego, wykonaj poniższą procedurę.

1 Podłączony telefon dzwoni.

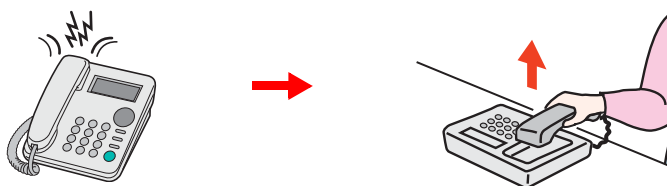

Podnieś słuchawkę telefonu.



NOTATKA

Liczbę dzwonek można zmienić (Patrz FAX Operation Guide – w jęz. angielskim).

2 Wybierz numer zdalnego przełączania (2-cyfrowy).

Po usłyszeniu w słuchawce tonu faksu wprowadź dwucyfrowy numer zdalnego przełączania za pomocą przycisku wybierania na aparacie telefonicznym. Linia telefoniczna przełączy się do urządzenia i rozpocznie się odbiór.

6 Rozwiązywanie problemów

Niniejszy rozdział zawiera opisy następujących tematów:

Funkcjonowanie wskaźników podczas operacji wysyłania/odbioru	6-2
Reagowanie na miganie wskaźnika Attention	6-2
Środki ostrożności związane z wyłączeniem zasilania	6-3
Komunikaty	6-4
Lista kodów błędów	6-5
Rozwiązywanie problemów	6-8

Funkcjonowanie wskaźników podczas operacji wysyłania/odbioru

Wskaźniki [Processing] i [Memory] informują o stanie transmisji faksu.

- Wskaźnik [processing] miga podczas transmisji i odbierania faksu.
- Wskaźnik [Memory] miga, gdy dane źródłowe są zapisywane do pamięci do celów transmisji.
- Wskaźnik [Memory] świeci, gdy w pamięci znajdują się dane źródłowe przeznaczone do transmisji opóźnionej.



Reagowanie na miganie wskaźnika Attention

Jeżeli wskaźnik [Attention] miga, naciśnij klawisz [Status/Job Cancel] w celu sprawdzenia komunikatu błędu. Jeżeli komunikat nie pojawia się na panelu dotykowym po naciśnięciu klawisza [Status/Job Cancel] albo gdy wskaźnik Attention miga przez 1,5 sekundy, wykonaj poniższe sprawdzenia.

Objaw	Punkty kontrolne	Naprawa	Strona
Nie można wysłać faksu.	Czy przewód modułowy jest podłączony prawidłowo?	Podłącz prawidłowo przewód modułowy.	—
	Czy dozwolony nr FAKSU albo dozwolony nr ID zostały prawidłowo zapisane?	Sprawdź dozwolony nr FAKSU i dozwolony nr ID.	<i>Patrz FAX Operation Guide</i> (w jęz. angielskim).
	Czy wystąpił błąd komunikacji?	Sprawdź kody błędów w raporcie wyników i raporcie aktywności TX/RX. Jeżeli kod błędu rozpoczyna się od „U” albo „E”, wykonaj odpowiednią procedurę.	6-5
	Czy linia faksu adresata jest zajęta?	Wyślij ponownie.	—
	Czy faks odbiorcy odpowiada?	Wyślij ponownie.	—
	Czy wystąpił jakiś inny błąd niż opisane?	Skontaktuj się z pracownikiem serwisu.	—

Środki ostrożności związane z wyłączeniem zasilania

Aby wyłączyć zasilanie urządzenia, naciśnij włącznik zasilania. Automatyczne odbieranie faksów, gdy włącznik zasilania jest wyłączony, nie jest możliwe.

Przed wyłączeniem włącznika zasilania upewnij się, że wskaźniki [Processing] i [Memory] nie świecą.

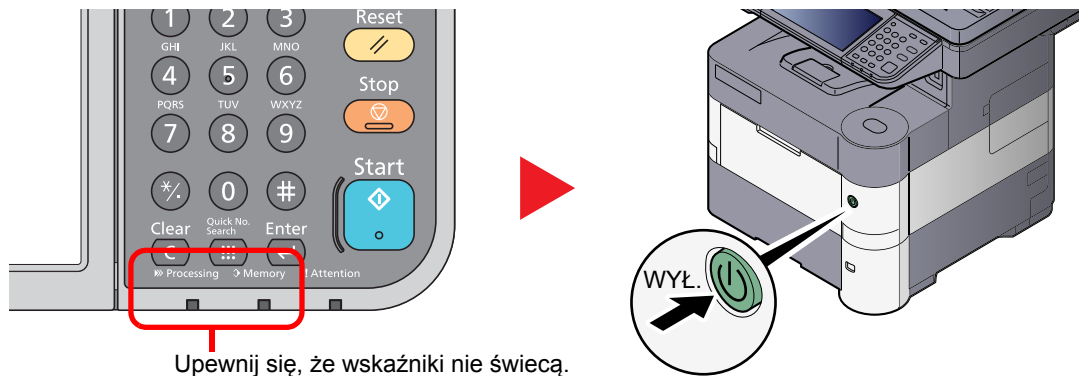

NOTATKA

Gdy wskaźnik [Processing] lub [Memory] świeci się, urządzenie działa. Wyłączenie głównego włącznika zasilania podczas działania urządzenia może spowodować jego uszkodzenie.

Komunikaty

W przypadku wystąpienia błędu na wyświetlaczu może pojawić się jeden z przedstawionych poniżej komunikatów. Poniższe uwagi pomogą zidentyfikować i rozwiązać problem.

NOTATKA

W razie wystąpienia błędu transmisji generowany jest raport wyników wysyłania/odbioru.

Sprawdź kod błędu znajdujący się w raporcie, a następnie zapoznaj się z jego opisem w części [Lista kodów błędów na stronie 6-5](#). Informacje na temat drukowania raportu wyników wysyłania/odbioru można znaleźć w podręczniku FAX Operation Guide (w jęz. angielskim) oraz w FAX Operation Guide (w jęz. angielskim).

Kody błędów można również sprawdzić w raporcie aktywności (Patrz FAX Operation Guide – w jęz. angielskim).

Komunikat	Punkt kontrolny	Naprawa	Strona
Błąd urządzenia.	—	Wystąpił błąd wewnętrzny. Zapisz kod błędu wyświetlany na ekranie i skontaktuj się z przedstawicielem serwisu.	—
Dodaj następujący papier do kasety #.	Czy wybrany rozmiar papieru jest zgodny z rozmiarem papieru załadowanego do określonego źródła papieru?	Naciśnij [Kontynuuj], aby kontynuować drukowanie. Naciśnij przycisk [Anuluj], aby anulować zadanie.	—
	Czy we wskazanej kasecie znajduje się papier?	Włóż papier. Aby wybrać inne źródło papieru, naciśnij polecenie [Wybór papieru]. Aby kontynuować pracę przy użyciu papieru w wybranym źródle papieru, naciśnij [Kontynuuj].	—
Nie można wykonać tego zadania.	—	Zadanie zostało anulowane z powodu ograniczeń narzuconych przez funkcję autoryzacji użytkownika lub rozliczania zadań. Naciśnij przycisk [Koniec].	—
Przekroczono liczbę zapl. zadań wysyłania.	—	Przekroczono liczbę zadań ustaloną dla transmisji opóźnionej. Naciśnij [Koniec]. Zadanie zostanie anulowane. Zaczekaj do zakończenia wykonywania transmisji opóźnionej lub anuluj transmisję opóźnioną i wykonaj zadanie ponownie.	Patrz FAX Operation Guide (w jęz. angielskim).
Przekroczono limit skrzynki.	Czy na panelu dotykowym wyświetlany jest przycisk [Koniec]?	Skrzynka jest pełna i nie ma możliwości dalszego zapisu. Zadanie zostanie anulowane. Naciśnij przycisk [Koniec]. Spróbuj ponownie wykonać zadanie po wydrukowaniu lub usunięciu danych z okna zadań.	—
Przekroczono ograniczenie rozliczania zadań.	Czy przekroczono dopuszczalną liczbę wydruków określoną przez funkcję rozliczania zadań?	Liczba wydruków przekroczyła dopuszczalną liczbę zadań określoną przez funkcję rozliczania zadań. Nie można więcej drukować. Zadanie zostanie anulowane. Naciśnij [Koniec].	Patrz Podręcznik obsługi.
Słuchawka jest podniesiona.	—	Odlóż słuchawkę.	—

Lista kodów błędów





W przypadku wystąpienia błędu podczas transmisji w raporcie wyników transmisji/odbioru i w raporcie aktywności zapisywany jest jeden poniższych kodów błędów.



NOTATKA

W zależności od ustawienia szybkości komunikacji w kodzie błędu pojawi się litera „U” lub „E”.

Kod błędu	Możliwa przyczyna/działanie
Busy (Zajęty)	Nie można ustanowić połączenia z odbiorcą mimo wykonania zadanej liczby prób automatycznego wybierania ponownego. Wyślij ponownie.
CANCELED (ANULOWANO)	Transmisja została anulowana z powodu wykonania określonego działania. Odbiór został anulowany z powodu wykonania określonego działania.
U00300	W urządzeniu odbiorczym skończył się papier. Skontaktuj się z odbiorcą.
U00430–U00462	Pomimo ustanowienia połączenia odbiór został anulowany z powodu użycia odmiennych funkcji komunikacyjnych przez urządzenie nadawcze.
U00601–U00690	Komunikacja została przerwana z powodu awarii urządzenia. Wyślij lub odbierz faks ponownie.
U00700	Komunikacja została przerwana z powodu awarii urządzenia nadawczego lub odbiorczego.
U00800–U00811	Podczas przesyłania stron(y) wystąpił błąd. Wyślij ponownie. Jeśli w dalszym ciągu występują problemy, zmniejsz początkową prędkość transmisji i wyślij ponownie.
	NOTATKA Jeśli opisany błąd komunikacji występuje często, zmień ustawienie domyślne początkowej prędkości transmisji w menu systemowym.
U00900–U00910	Podczas odbierania stron(y) wystąpił błąd. Poproś nadawcę o ponowne przesłanie faksu.
	NOTATKA Jeśli opisany błąd komunikacji występuje często, zmień ustawienie domyślne szybkości rozpoczęcia odbioru w menu systemowym.
U01000–U01097	Podczas transmisji wystąpił błąd komunikacji. Wyślij ponownie. Jeśli w dalszym ciągu występują problemy, zmniejsz początkową prędkość transmisji i wyślij ponownie.
	NOTATKA Jeśli opisany błąd komunikacji występuje często, zmień ustawienie domyślne początkowej prędkości transmisji w menu systemowym.
U01100–U01196	Podczas odbioru wystąpił błąd komunikacji. Poproś nadawcę o ponowne przesłanie faksu.
	NOTATKA Jeśli opisany błąd komunikacji występuje często, zmień ustawienie domyślne szybkości rozpoczęcia odbioru w menu systemowym.
U01400	Nie udało się ustanowić połączenia z urządzeniem nadawczym lub odbiorczym, ponieważ w linii tonowej numer został wybrany tonowo.
U01500	Podczas szybkiej transmisji wystąpił błąd komunikacji. Wyślij ponownie. Jeśli w dalszym ciągu występują problemy, zmniejsz początkową prędkość transmisji i wyślij ponownie.
	NOTATKA Jeśli opisany błąd komunikacji występuje często, zmień ustawienie domyślne początkowej prędkości transmisji w menu systemowym.

Kod błędu	Możliwa przyczyna/działanie
U01600	<p>Podczas odbioru szybkiej transmisji wystąpił błąd komunikacji. Poproś nadawcę o zmniejszenie prędkości transmisji i ponowne przesłanie faksu.</p> <p> NOTATKA Jeśli opisany błąd komunikacji występuje często, zmień ustawienie domyślne szybkości rozpoczęcia odbioru w menu systemowym.</p>
U01700–U01720	<p>Podczas szybkiej transmisji wystąpił błąd komunikacji. Wyślij ponownie. Jeśli w dalszym ciągu występują problemy, zmniejsz początkową prędkość transmisji i wyślij ponownie.</p> <p> NOTATKA Jeśli opisany błąd komunikacji występuje często, zmień ustawienie domyślne początkowej prędkości transmisji w menu systemowym.</p>
U01721	<p>Podczas szybkiej transmisji wystąpił błąd komunikacji. Wybrana prędkość transmisji może nie być obsługiwana przez urządzenie odbiorcze. Zmniejsz prędkość wyjściową transmisji i prześlij faks ponownie.</p>
U01800–U01820	<p>Podczas odbioru szybkiej transmisji wystąpił błąd komunikacji. Poproś nadawcę o zmniejszenie prędkości transmisji i ponowne przesłanie faksu.</p> <p> NOTATKA Jeśli opisany błąd komunikacji występuje często, zmień ustawienie domyślne szybkości rozpoczęcia odbioru w menu systemowym.</p>
U01821	<p>Podczas odbioru szybkiej transmisji wystąpił błąd komunikacji. Wybrana prędkość transmisji może nie być obsługiwana przez to urządzenie. Poproś nadawcę o zmniejszenie prędkości transmisji i ponowne przesłanie faksu.</p> <p> NOTATKA Jeśli opisany błąd komunikacji występuje często, zmień ustawienie domyślne szybkości rozpoczęcia odbioru w menu systemowym.</p>
U03000	<p>Nie udało się odebrać faksu podczas odbioru odpytywania, ponieważ do urządzenia drugiego uczestnika komunikacji nie włożono oryginałów. Skontaktuj się z drugim uczestnikiem komunikacji.</p>
U03200	<p>Próbowano odebrać tablicę ogłoszeń z adresu pomocniczego innego urządzenia tej samej marki, ale wybrana skrzynka adresów pomocniczych nie zawiera żadnych danych. Skontaktuj się z drugim uczestnikiem komunikacji.</p>
U03300	<p>Błąd wystąpił z powodu jednej z dwóch poniższych przyczyn. Skontaktuj się z drugim uczestnikiem komunikacji.</p> <ol style="list-style-type: none"> Odbierano dane z innego urządzenia tej samej marki, ale podczas odbioru odpytywania wykryto ograniczenia transmisji, ustawione przez drugiego uczestnika komunikacji. Komunikacja została przerwana z powodu podania błędnego hasła. Odbierano dane z innego urządzenia tej samej marki, ale podczas odbioru tablicy ogłoszeń z adresu pomocniczego wykryto ograniczenia transmisji, ustawione przez drugiego uczestnika komunikacji. Komunikacja została przerwana z powodu podania błędnego hasła.
U03400	<p>Odbiór odpytywania został przerwany, ponieważ hasło podane przez drugiego uczestnika komunikacji różni się od lokalnego identyfikatora faksu w urządzeniu odbiorczym. Skontaktuj się z drugim uczestnikiem komunikacji.</p>
U03500	<p>Próbowano odebrać tablicę ogłoszeń z adresu pomocniczego innego urządzenia tej samej marki, ale wybrana skrzynka adresu pomocniczego nie została zapisana w urządzeniu drugiego uczestnika komunikacji. Skontaktuj się z odbiorcą.</p>
U03600	<p>Odbiór tablicy ogłoszeń z adresu pomocniczego innego urządzenia tej samej marki został przerwany, ponieważ podano błędne hasło dostępu do adresu pomocniczego. Skontaktuj się z drugim uczestnikiem komunikacji.</p>

Kod błędu	Możliwa przyczyna/działanie
U03700	Próbowano odebrać tablicę ogłoszeń z adresu pomocniczego, ale w urządzeniu drugiego uczestnika komunikacji nie włączono funkcji przesyłania tablicy ogłoszeń z adresu pomocniczego lub do skrzynek przenoszenia oryginałów (skrzynek adresów pomocniczych) nie włożono oryginałów.
U04000	W innym urządzeniu odbiorczym tej samej marki nie zapisano wybranej skrzynki adresu pomocniczego lub podano nieprawidłowy adres pomocniczy.
U04100	Urządzenie odbiorcy nie obsługuje funkcji skrzynki adresu pomocniczego lub podano nieprawidłowy adres pomocniczy.
U04200	Transmisja szyfrowana została przerwana, ponieważ wybrana skrzynka nie została zapisana.
U04300	Transmisja szyfrowana została anulowana, ponieważ faks odbiorcy nie obsługuje komunikacji szyfrowanej.
U04400	Transmisja szyfrowania została anulowana, ponieważ podano nieprawidłowy klucz szyfrujący.
U04500	Odbiór transmisji szyfrowanej został anulowany, ponieważ podano nieprawidłowy klucz szyfrujący.
U05100	Transmisja została anulowana, ponieważ nie spełniono wymagań komunikacji z uwagi na ograniczenia transmisji ustawione dla tego urządzenia. Skontaktuj się z odbiorcą.
U05200	Odbiór został anulowany, ponieważ nie spełniono wymagań komunikacji z uwagi na ograniczenia odbioru ustawione dla tego urządzenia.
U05300	Odbiór został anulowany przez odbiorcę, ponieważ nie spełniono wymagań komunikacji z uwagi na ograniczenia odbioru ustawione dla urządzenia odbiorczego. Skontaktuj się z odbiorcą.
U14000	Odbiór do skrzynki adresu pomocniczego został przerwany, ponieważ skończyło się miejsce w pamięci tego urządzenia. Zwolnij miejsce, drukując dane przechowywane w pamięci, lub anuluj odbiór do tej skrzynki adresu pomocniczego.
U14100	Transmisja do skrzynki adresu pomocniczego lub skrzynki adresu pomocniczego urządzenia odbiorcy tej samej marki została zatrzymana z powodu braku wolnego miejsca na urządzeniu odbiorcy. Skontaktuj się z odbiorcą.
U19000	Odbiór do pamięci został przerwany, ponieważ skończyło się miejsce w pamięci tego urządzenia. Zwolnij miejsce, drukując dane przechowywane w pamięci, lub poproś nadawcę o ponowne przesłanie.
U19100	Transmisja została przerwana, ponieważ skończyło się miejsce w pamięci urządzenia odbiorczego. Skontaktuj się z odbiorcą.
U19300	Transmisja została przerwana z powodu wystąpienia błędu danych podczas transmisji. Wyślij ponownie.

Rozwiązywanie problemów

W przypadku wystąpienia błędu najpierw zapoznaj się z poniższą tabelą. Jeżeli problem nie ustąpi, skontaktuj się z dystrybutorem lub przedstawicielem serwisu.

Objaw	Punkt kontrolny	Naprawa	Strona
Nie można wysłać dokumentu.	Czy przewód modułowy jest podłączony prawidłowo?	Podłącz prawidłowo przewód modułowy.	—
	Czy wyświetlony został komunikat <i>Błąd wysyłania</i> ?	Usuń przyczynę wystąpienia błędu i wyślij faks ponownie.	6-5
	Czy włączono ograniczenia transmisji?	Anuluj ograniczenia transmisji.	Patrz FAX Operation Guide (w jęz. angielskim).
Nie można nawiązać komunikacji szyfrowanej.	Czy ustawienia zapisane w urządzeniu nadawczym i odbiorczym są prawidłowe?	Ponownie sprawdź ustawienia zapisane w urządzeniu nadawczym i odbiorczym.	Patrz FAX Operation Guide (w jęz. angielskim).
Nie można użyć funkcji zdalnego przełączania.	Czy używana jest linia impulsowa?	Niektóre aparaty telefoniczne mogą za pomocą przycisków transmitować sygnał tonowy. Zapoznaj się z instrukcją obsługi używanego aparatu telefonicznego.	—
	Czy numer wybierania funkcji zdalnego przełączania jest prawidłowy?	Sprawdź ustawienie domyślnie: 55)	Patrz FAX Operation Guide (w jęz. angielskim).
Brak wydruku po odbiorze.	Czy włączono funkcję przekazywania z pamięci?	Sprawdź miejsce docelowe przekazywania.	Patrz FAX Operation Guide (w jęz. angielskim).
Nie można odebrać dokumentu.	Czy przewód modułowy jest podłączony prawidłowo?	Podłącz prawidłowo przewód modułowy.	—
	Czy wyświetlony został komunikat <i>Błąd komunikacji</i> ?	Usuń przyczynę wystąpienia błędu i poproś nadawcę o ponowne wysłanie dokumentu.	6-5
	Czy włączono ograniczenia odbioru?	Anuluj ograniczenia odbioru.	Patrz FAX Operation Guide (w jęz. angielskim).
Nie można odebrać faksu do pamięci.	Czy w pamięci jest wolne miejsce?	Zaczekaj na zwolnienie miejsca w pamięci lub samodzielnie zwolnij miejsce w pamięci, a następnie odbierz faks ponownie.	—

Objaw	Punkt kontrolny	Naprawa	Strona
Nie można transmitować przy użyciu adresu pomocniczego.	Czy urządzenie odbiorcze obsługuje funkcję transmisji przy użyciu adresu pomocniczego?	Transmisja przy użyciu adresu pomocniczego nie może zostać wykonana, jeśli faks odbiorcy nie obsługuje funkcji transmisji przy użyciu adresu pomocniczego.	—
	Czy wprowadzony adres pomocniczy i hasło dostępu do adresu pomocniczego są takie same jak adres pomocniczy i hasło dostępu do adresu pomocniczego, zapisane w faksie odbiorcy?	Jeżeli dane są poprawne, skontaktuj się z odbiorcą. Niniejsze urządzenie nie używa hasła dostępu do adresu pomocniczego podczas odbioru.	Patrz FAX Operation Guide (w jęz. angielskim).
	Czy w pamięci faksu odbiorcy jest wolne miejsce?	Skontaktuj się z odbiorcą.	—
Nie można przekazać faksu z pamięci.	Czy ustawienie funkcji przekazywania z pamięci to [Wł.] ?	Sprawdź ustawienie funkcji przekazywania z pamięci.	Patrz FAX Operation Guide (w jęz. angielskim).
Nie można przekazać danych z pamięci przy użyciu adresu pomocniczego.	Czy urządzenie odbiorcze obsługuje funkcję transmisji przy użyciu adresu pomocniczego?	Transmisja z użyciem adresu pomocniczego jest niemożliwa, jeśli faks odbiorcy nie obsługuje podobnej funkcji transmisji z użyciem adresu pomocniczego.	—
	Czy wprowadzony adres pomocniczy jest taki sam jak adres pomocniczy zapisany w faksie odbiorcy?	Jeżeli dane są poprawne, skontaktuj się z odbiorcą. Niniejsze urządzenie nie używa hasła dostępu do adresu pomocniczego podczas odbioru.	Patrz FAX Operation Guide (w jęz. angielskim).
Nie można drukować danych ze skrzynki adresu pomocniczego.	Czy ustawiono hasło dostępu do skrzynki?	Wprowadź prawidłowe hasło dostępu do skrzynki.	Patrz FAX Operation Guide (w jęz. angielskim).
Nie można odbierać danych w trybie odpytywania.	Czy transmisja w trybie odpytywania została prawidłowo ustawiona w urządzeniu nadawczym?	Skontaktuj się z odbiorcą.	—
Nie można korzystać z funkcji komunikacji z użyciem tablicy ogłoszeń adresu pomocniczego.	Czy faks drugiego uczestnika komunikacji obsługuje podobną funkcję komunikacji z użyciem tablicy ogłoszeń adresu pomocniczego?	Jeżeli faks drugiego uczestnika komunikacji nie obsługuje podobnej funkcji komunikacji z użyciem tablicy ogłoszeń adresu pomocniczego, to nie może on odbierać faksów za pośrednictwem tablicy ogłoszeń adresu pomocniczego. Skontaktuj się z odbiorcą.	—
	Czy wprowadzony adres pomocniczy i hasło dostępu do adresu pomocniczego są prawidłowe?	Jeżeli dane są poprawne, skontaktuj się z odbiorcą.	—

7 Dodatek

Niniejszy rozdział zawiera opisy następujących tematów:

Sposób wpisywania znaków	7-2
Dane techniczne	7-3
Mapa menu	7-5

Sposób wpisywania znaków

Aby wpisać nazwę, należy użyć klawiatury wyświetlanej na panelu dotykowym, postępując zgodnie z procedurą opisaną poniżej.

NOTATKA

Dostępne są układy klawiszy QWERTY, QWERTZ i AZERTY, tak jak w przypadku klawiatury komputera. W razie konieczności należy zmienić układ. Aby uzyskać informacje na temat zmiany układów, patrz *Podręcznik obsługi*. Jako przykład użyto układu QWERTY. Można wybrać inny układ, wykonując tę samą procedurę.

Ekran wpisywania

Ekran wpisywania małych liter



Nr	Wyświetlana wartość/klawisz	Opis
1	Wyświetlacz	Wyświetla wpisywane znaki.
2	Klawiatura	Służy do wpisywania tekstu.
3	[ABC] / [Symbol]	Służy do wybierania wprowadzanych znaków. W celu wprowadzenia symboli lub cyfr należy wybrać opcję [Symbol].
4	[A/a] / [a/A]	Służy do przełączania pomiędzy wpisywaniem wielkich i małych liter.
5	Klawisze kursora	Służą do przesuwania kursora na wyświetlaczu.
6	Wskaźnik [Wprow.] / [Limit]	Wyświetla maksymalną liczbę znaków oraz liczbę wprowadzonych znaków.
7	Klawisz [Usuń]	Służy do kasowania znaku na lewo od kursora.
8	Klawisz spacji	Służy do wprowadzania odstępów.
9	Klawisz Enter	Umożliwia wprowadzenie podziału wiersza.
10	[Anuluj]	Służy do usuwania wpisanych znaków i powrotu do ekranu widocznego przed wpisywaniem.
11	[< Wstecz]	Służy do powracania do poprzedniego ekranu.
12	[OK] / [Nast. >]	Służy do zapisywania wprowadzonych znaków i przechodzenia do następnego ekranu.

Dane techniczne



NOTATKA

Dane techniczne mogą ulec zmianie bez wcześniejszego powiadomienia.

Funkcja FAKSU

Pozycja	Opis
Zgodność	Super G3
Linia telekomunikacyjna	Abonencka linia telefoniczna
Czas transmisji	3 sekundy lub mniej (33600 bitów/s, JBIG, dokument ITU-T A4 #1)
Prędkość transmisji	33600/31200/28800/26400/24000/21600/19200/16800/14400/12000/9600/7200/4800/ 2400 bitów/s
Schemat kodowania	JBIG/MMR/MR/MH
Metoda poprawiania błędów	ECM
Rozmiar oryginału	Szerokość maks.: 8 1/2"/216 mm, Długość maks.: 14"/356 mm
Automatyczny podajnik dokumentów	Maks. 75 arkuszy (z modułem przetwarzania dokumentów)
Rozdzielczość	Skanowanie: 200 x 100 dpi Normalna (8 punktów/mm × 3,85 linii/mm) 200 x 200 dpi Wysoka (8 punktów/mm × 7,7 linii/mm) 200 x 400 dpi Super (bardzo wysoka) (8 punktów/mm × 15,4 linii/mm) 400 x 400 dpi Ultra (ultrawysoka) (16 punktów/mm × 15,4 linii/mm) Drukowanie: 600 × 600 dpi
Gradacje	256 odcieni (dyfuzja błędu)
Klawisz szybkiego wyboru	100 klawiszy
Transmisja do wielu odbiorców	Maks. 100 odbiorców
Zastępczy odbiór do pamięci	Co najmniej 256 arkuszy (podczas odbierania dokumentu ITU-T A4 #1)
Pojemność pamięci na obrazy	3,5 MB (standardowo) (na wysyłanie i odbiór faksów)
Raporty	Raport wyników wysyłania, raport wyników odbierania faksów, raport aktywności, strona stanu

Funkcje FAKSU sieciowego

Pozycja	Opis
Sprzęt	Komputer zgodny ze standardem IBM PC-AT
Interfejs	10BASE-T, 100BASE-TX, 1000BASE-T
System operacyjny	Windows XP, Windows Server 2003/2008/2012, Windows Vista oraz Windows 7/8
Rozdzielczość transmisji	Ultrawysoka (400 × 400 dpi), Wysoka (200 × 200 dpi), Normalna (100 × 200 dpi)
Rozmiar dokumentów	Letter, Legal, Statement, A4, A5, Folio, B5(JIS)
Opóźniona transmisja FAKSU	Oparta na ustawieniach sterownika faksu sieciowego (możliwe ustawienie z przyrostem 1-minutowym dla następującego 24-godzinnego okresu)
Transmisja i drukowanie	Transmisja i wydruk faksu za pomocą urządzenia są możliwe.
Rozsyłanie	Do 100 miejsc docelowych
Rozliczanie zadań	Wymaga wprowadzenia nazwy logowania i hasła do sterownika faksu sieciowego, gdy w urządzeniu włączone jest logowanie użytkownika. Wymaga wprowadzenia identyfikatora konta do sterownika faksu sieciowego, gdy w urządzeniu włączone jest rozliczanie zadań.
Strona transparentu	Można dokonać wyboru formatu za pomocą sterownika faksu sieciowego lub utworzyć szablon.

Mapa menu

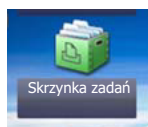

Klawisz szybkiego dostępu (strona 3-13)	
Ks. adresowa (strona 3-11)	
Zewn. ks. adres. (patrz <i>Command Center RX User Guide</i>)	
Dod.doc. (strona 3-9)	
Funkcje	Tryb cichy (patrz <i>FAX Operation Guide – w jęz. angielskim</i>)
	Rozmiar oryginału (patrz <i>FAX Operation Guide – w jęz. angielskim</i>)
	Orientacja oryginału (patrz <i>FAX Operation Guide – w jęz. angielskim</i>)
	Dupleks (patrz <i>FAX Operation Guide – w jęz. angielskim</i>)
	Rozdzielczość transm. FAKSU (patrz <i>FAX Operation Guide – w jęz. angielskim</i>)
	Gęstość (patrz <i>FAX Operation Guide – w jęz. angielskim</i>)
	Obraz oryginału (patrz <i>FAX Operation Guide – w jęz. angielskim</i>)
	Skanywanie ciągłe (patrz <i>FAX Operation Guide – w jęz. angielskim</i>)
	Wpis nazwy pliku (patrz <i>FAX Operation Guide – w jęz. angielskim</i>)
	Informacja o kończeniu zadania (patrz <i>FAX Operation Guide – w jęz. angielskim</i>)
	Opóźniona transmisja FAKSU (patrz <i>FAX Operation Guide – w jęz. angielskim</i>)
	Bezpośrednia transmisja FAKSU (patrz <i>FAX Operation Guide – w jęz. angielskim</i>)
	Odpytywanie odbioru FAKSU (patrz <i>FAX Operation Guide – w jęz. angielskim</i>)
	Rap. wys. faksu (patrz <i>FAX Operation Guide – w jęz. angielskim</i>)
Dod/Edyt Skrót (patrz <i>Podręcznik obsługi</i>)	

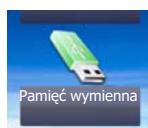

Skrz. adr. pom. (patrz <i>FAX Operation Guide – w jęz. angielskim</i>)

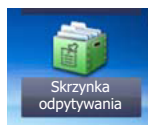

Skrzynka odpytywania (patrz <i>FAX Operation Guide – w jęz. angielskim</i>)
--

Status/
Job Cancel



Stan zad. druk. (patrz <i>Podręcznik obsługi</i>)
Stan zad. wys. (patrz <i>Podręcznik obsługi</i>)
Stan zad.zapis. (patrz <i>Podręcznik obsługi</i>)
Zaplanowane zadanie (patrz <i>FAX Operation Guide – w jęz. angielskim</i>)
Dzien. zad.druk. (patrz <i>Podręcznik obsługi</i>)
Dzien. zad. wys. (patrz <i>Podręcznik obsługi</i>)
Dzienn.zad.zapis. (patrz <i>Podręcznik obsługi</i>)

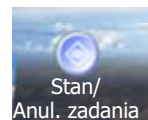

Dzien.zad.faks.	Dz. FAKSÓW wych. (patrz FAX Operation Guide – w jęz. angielskim)
	Dzie. F. przych. (patrz FAX Operation Guide – w jęz. angielskim)
	Raport FAKSÓW wych. (patrz FAX Operation Guide – w jęz. angielskim)
	Rap.FAKSÓW przych. (patrz FAX Operation Guide – w jęz. angielskim)
Skaner (patrz <i>Podręcznik obsługi</i>)	
Drukarka (patrz <i>Podręcznik obsługi</i>)	
FAKS	Linia wyt. (strona 3-7)
	Odbiór ręcz. (strona 4-4)
Status tonera (patrz <i>Podręcznik obsługi</i>)	
Stan papieru (patrz <i>Podręcznik obsługi</i>)	
Pamięć wymienna (patrz <i>Podręcznik obsługi</i>)	
Klawiatura USB (patrz <i>Podręcznik obsługi</i>)	
SSD (patrz <i>Podręcznik obsługi</i>)	
Stan połączenia (patrz <i>Podręcznik obsługi</i>)	

System Menu / Counter

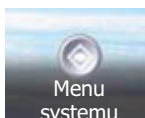

Kreator szybkiej konfiguracji	Konfiguracja FAKSU (strona 2-7)
	Konfiguracja papieru (patrz <i>Podręcznik obsługi</i>)
	Konfiguracja oszczędzania energii (patrz <i>Podręcznik obsługi</i>)
	Konfiguracja sieci (patrz <i>Podręcznik obsługi</i>)
Język (patrz <i>Podręcznik obsługi</i>)	

Raport (patrz FAX Operation Guide – w jęz. angielskim)	Raportuj drukowanie (patrz FAX Operation Guide – w jęz. angielskim)	Strona stanu (patrz FAX Operation Guide – w jęz. angielskim)	
		Lista czcionek (patrz Podręcznik obsługi)	
		Stan sieci (patrz Podręcznik obsługi)	
		Stan usługi (patrz Podręcznik obsługi)	
		Raport rozliczania (patrz Podręcznik obsługi)	
		Lis. skrz. podadr. (patrz FAX Operation Guide – w jęz. angielskim)	
		Lista FAKSU (Indeks) (patrz FAX Operation Guide – w jęz. angielskim)	
		Lista FAKSU (Nr) (patrz FAX Operation Guide – w jęz. angielskim)	
		Raport FAKSÓW wychodzących (patrz FAX Operation Guide – w jęz. angielskim)	
		Raport FAKSÓW przychodzących (patrz FAX Operation Guide – w jęz. angielskim)	
		Stan karty opcjonalnej (patrz Podręcznik obsługi)	
	Ustaw. rap. administrac. (patrz FAX Operation Guide – w jęz. angielskim)	Raport FAKSÓW wychodzących (patrz FAX Operation Guide – w jęz. angielskim)	
		Raport FAKSÓW przychodzących (patrz FAX Operation Guide – w jęz. angielskim)	
	Ustaw. raportu wyników	Raport wyniku wysyłania	E-mail/Folder (patrz Podręcznik obsługi)
			FAKS (patrz FAX Operation Guide – w jęz. angielskim)
Anulowano przed wysłaniem (patrz FAX Operation Guide – w jęz. angielskim)			
Format adresata (patrz FAX Operation Guide – w jęz. angielskim)			
Raport wyn. odbioru FAKSU		FAKS (patrz FAX Operation Guide – w jęz. angielskim)	
		Typ rap. wynik. odb. (patrz FAX Operation Guide – w jęz. angielskim)	
Ust. kom. o zakończ. zad. (patrz Podręcznik obsługi)			
Wyślij historię dziennika (patrz Podręcznik obsługi)			
Licznik (patrz Podręcznik obsługi)			
Właściwość użytkownika (patrz Podręcznik obsługi)			
Ust. kasety/podajnika wielofunkcyjnego	Kaseta 1 (do 5) (patrz FAX Operation Guide – w jęz. angielskim)		
	Taca uniwersalna (patrz FAX Operation Guide – w jęz. angielskim)		

Ustawienia wspólne	Ekran domyślny (patrz <i>Podręcznik obsługi</i>)	
	Dźwięk (patrz FAX Operation Guide – w jęz. angielskim)	Alarm (patrz <i>Podręcznik obsługi</i>)
		Głośność głośnika FAKSU (patrz FAX Operation Guide – w jęz. angielskim)
		Głośność monitora FAKSU (patrz FAX Operation Guide – w jęz. angielskim)
	Ustawienia oryginalne (patrz <i>Podręcznik obsługi</i>)	
	Ust. papieru (patrz <i>Podręcznik obsługi</i>)	
	Ustaw. domyśl. funkcji	Rozdzielczość transm. FAKSU (patrz FAX Operation Guide – w jęz. angielskim)
		Skanowanie ciągłe (FAKS) (patrz FAX Operation Guide – w jęz. angielskim)
	Wst. ust. limit (patrz <i>Podręcznik obsługi</i>)	
	Obsługa błędów (patrz <i>Podręcznik obsługi</i>)	
	Miara (patrz <i>Podręcznik obsługi</i>)	
	Poz. alertu o małej il. toneru (patrz <i>Podręcznik obsługi</i>)	
	Sposób wprowadzania z klawiatury (patrz <i>Podręcznik obsługi</i>)	
	Formatuj SSD (patrz <i>Podręcznik obsługi</i>)	
	Format. kartę SD (patrz <i>Podręcznik obsługi</i>)	
Wyświetl stan/dziennik	Wyświetl dziennik FAKSU (patrz FAX Operation Guide – w jęz. angielskim)	
Użycie klawiszy funkcji	Klawisz FAKS (patrz FAX Operation Guide – w jęz. angielskim)	
Początek (patrz <i>Podręcznik obsługi</i>)		
Kopiowania (patrz <i>Podręcznik obsługi</i>)		
Wyślij (patrz <i>Podręcznik obsługi</i>)		
Skrzynka dokumentów	Skrzynka niestandardowa (patrz <i>Podręcznik obsługi</i>)	
	Skrz. adr. pom. (patrz FAX Operation Guide – w jęz. angielskim)	
	Skrzynka zadań (patrz <i>Podręcznik obsługi</i>)	
	Skrzynka odpytywania (patrz FAX Operation Guide – w jęz. angielskim)	

FAKS (patrz FAX Operation Guide – w jęz. angielskim)	Wspólna tr./odb. (Patrz FAX Operation Guide – w jęz. angielskim)	Rejestracja klucza szyfr. (patrz FAX Operation Guide – w jęz. angielskim)	
		Zdalna diagnostyka FAKSU (patrz FAX Operation Guide – w jęz. angielskim)	
	Transmisja (Patrz FAX Operation Guide – w jęz. angielskim)	Nazwa FAKSU lok. (patrz FAX Operation Guide – w jęz. angielskim)	
		Lok. iden. FAKSU (patrz FAX Operation Guide – w jęz. angielskim)	
		Lokalny nr FAKSU (patrz FAX Operation Guide – w jęz. angielskim)	
		TTI (patrz FAX Operation Guide – w jęz. angielskim)	
		Tryb wybierania (tylko wersja całowa) (patrz FAX Operation Guide – w jęz. angielskim)	
		Liczba ponowień (patrz FAX Operation Guide – w jęz. angielskim)	
		ECM transmisji (patrz FAX Operation Guide – w jęz. angielskim)	
		Pocz.prędk. transm. (patrz FAX Operation Guide – w jęz. angielskim)	
	Odbiór (patrz FAX Operation Guide – w jęz. angielskim)	Typ nośnika (patrz FAX Operation Guide – w jęz. angielskim)	
		Data/godzina odbioru (patrz FAX Operation Guide – w jęz. angielskim)	
		Druk dwustronny (patrz FAX Operation Guide – w jęz. angielskim)	
		Druk 2 w 1 (patrz FAX Operation Guide – w jęz. angielskim)	
		Druk. ciągle (patrz FAX Operation Guide – w jęz. angielskim)	
		Dzwonki(norm.) (patrz FAX Operation Guide – w jęz. angielskim)	
		Dzwonki (sekretarka) (patrz FAX Operation Guide – w jęz. angielskim)	
		Dzwonki(F./TEL) (patrz FAX Operation Guide – w jęz. angielskim)	
		Tryb odbioru (patrz FAX Operation Guide – w jęz. angielskim)	
		Zdalne wybier.SW (patrz FAX Operation Guide – w jęz. angielskim)	
Odbiór szyfrowany (patrz FAX Operation Guide – w jęz. angielskim)			
ECM odbioru (patrz FAX Operation Guide – w jęz. angielskim)			
Szybkość rozpoczęcia odbioru (patrz FAX Operation Guide – w jęz. angielskim)			
Ograniczenie transm./odb. (patrz FAX Operation Guide – w jęz. angielskim)			
Ustawienie przekazywania (patrz FAX Operation Guide – w jęz. angielskim)			
Nowa pozycja docelowa (FAKS) (patrz FAX Operation Guide – w jęz. angielskim)			
Aplikacja (patrz <i>Podręcznik obsługi</i>)			
Internet (patrz <i>Podręcznik obsługi</i>)			
Książka adresowa/ szybki dostęp	Ks. adresowa (strona 3-11)		
	Klawisz szybkiego dostępu (strona 3-13)		
	Ust. domyśln. ks. adr.	Sortowanie	
	Druk. listy (patrz FAX Operation Guide – w jęz. angielskim)		
Logowanie użytkownika/rozliczanie zadań (patrz <i>Podręcznik obsługi</i>)			
Drukarka (patrz <i>Podręcznik obsługi</i>)			
System/Sieć (patrz <i>Podręcznik obsługi</i>)			

Data/czasomierz/ Oszcz. energii	Data/czas (strona 2-9)		
	Format daty (patrz <i>Podręcznik obsługi</i>)		
	Strefa czasowa (strona 2-9)		
	Aut. reset panel (patrz <i>Podręcznik obsługi</i>)		
	Czas. resetowania panelu (patrz <i>Podręcznik obsługi</i>)		
	Autom. kontyn. po błędzie (patrz <i>Podręcznik obsługi</i>)		
	Licznik energ. (patrz <i>Podręcznik obsługi</i>)		
	Poziom uśpienia (z wyjątkiem Europy) (patrz <i>Podręcznik obsługi</i>)		
	Reguły uśpienia (tylko Europa)		
	Czas uśp. (patrz <i>Podręcznik obsługi</i>)		
	Reg. wył. zasil. (patrz <i>Podręcznik obsługi</i>)		
	Liczn. wył. zas. (patrz <i>Podręcznik obsługi</i>)		
	Autom. kontyn. po błędzie (patrz <i>Podręcznik obsługi</i>)		
	Oczekiwanie po błędzie (patrz <i>Podręcznik obsługi</i>)		
	Niewykorz. czas (patrz FAX Operation Guide – w jęz. angielskim)		
Dopasowanie/ konserwacja	Ust. serwisowe	Ustawienia połączenia FAKSU (tylko Europa)	Wybieranie Exchange (patrz FAX Operation Guide – w jęz. angielskim)
			Nr łącz. PSTN (patrz FAX Operation Guide – w jęz. angielskim)

Indeks

A

- Anuluj
 - Anulowanie transmisji (Rozłączanie komunikacji) 3-7
 - Anulowanie transmisji z pamięci 3-6
- Automatyczne włączanie faksu lub automatycznej sekretarki 5-4
- Automatyczne włączanie faksu lub telefonu 5-2
- Automatyczny odbiór faksów 4-2

B

- Brak wydruku 6-8

D

- Dane techniczne 7-3
- Data 2-9
- Data/godzina odbioru 4-6
- Druk 2 w 1 4-6
- Druk dwustronny 4-6
- Druk. ciągle 4-6

E

- Ekran startowy 2-5

F

- Funkcja zdalnego przełączania 5-11
 - Instrukcja stosowania 5-11

G

- Godzina 2-9

K

- Klawisz Enter 2-6
- Klawisz szybkiego wybierania
 - Wybierz miejsce docelowe 3-14
- Klawisz Quick No. Search 2-6
- Klawisze szybkiego dostępu
 - Wybierz miejsce docelowe 3-13
- Komunikaty 6-4
- Kreator szybkiej konfiguracji 2-7
- Książka adresowa 3-11
 - Szukaj 3-11
 - Wybierz miejsce docelowe 3-11

L

- Linia telefoniczna 2-7
- Lista kodów błędów 6-5
- Lok. iden. FAKSU 2-7
- Lokalny nr FAKSU 2-7

M

- Mapa Menu 7-5

N

- Naz. FAKSU lok. 2-7
- Nazwy i funkcje części 2-2
- Nie można odebrać dokumentu 6-8
- Nie można transmitować przy użyciu adresu pomocniczego 6-9
- Nie można wysłać dokumentu 6-8

O

- Odbiór do pamięci 4-3
- Odbiór DRD 5-6
- Odbiór ręczny 4-4, 5-9

P

- Panel dotykowy 2-5
- Panel operacyjny 2-4
- Poziom głośności
 - Głośność głośnika FAKSU 2-7
 - Głośność monitora FAKSU 2-7
 - Koniec zadania 2-7
- Procesor dokumentów 2-3

R

- Rodzaj nośnika wydruku 4-7
- Rozl. zadań
 - logowanie 3-18
- Rozliczanie użytkownika
 - Logowanie 3-17
- Rozsyłanie 3-15
- Rozwiązywanie problemów 6-8

S

- Sposób wpisywania znaków 7-2
- Stan wysyłania 3-4

Ś

- Środki ostrożności związane z wyłączeniem zasilania 6-3

T

- Transmisja do pamięci 3-2
- Transmisja z pamięci
 - Anuluj 3-6
- Tryb odbioru 4-2

U

- Urządzenie (nazwy) 2-2
- Ustawienie PBX 2-11

W

- Wskaźniki 6-2
- Wybieranie ponowne 3-8
- Wybór identyfikacji terminalu transmisji (TTI) 2-7
- Wysyłanie ręczne 5-8
- Wysyłanie z wymuszaniem pierwszeństwa 3-4

**QUALITY
CERTIFICATE**

This machine has passed
all quality controls and
final inspection

