



> PRINT > COPY > SCAN > FAX

ECOSYS M3540dn

PODRĘCZNIK OBSŁUGI FAKSU



Spis treści

Spis treści	i
Wstęp	iii
Informacje o Podręczniku obsługi faksu (tym podręczniku)	iii
Rozdziały w podręczniku	iii
Oznaczenia stosowane w tym podręczniku	iv

1 Informacje prawne i zasady bezpieczeństwa 1-1

Powiadomienie	1-2
Konwencje bezpieczeństwa zastosowane w tym podręczniku	1-2
Informacje o Podręczniku obsługi	1-3
Informacje prawne	1-3
FCC PART 68 REQUIREMENTS	1-3
WAŻNE INSTRUKCJE BEZPIECZEŃSTWA	1-4
IMPORTANTES MESURES DE SECURITE	1-4
Deklaracja zgodności z Dyrektywami Unii Europejskiej	1-5
Przepisy techniczne dotyczące urządzeń końcowych	1-5
Deklaracja zgodności sieciowej	1-6
Informacja o znakach towarowych	1-6

2 Przed użyciem faksu 2-1

Nazwy części oraz ich funkcje	2-2
Urządzenie	2-2
Panel operacyjny	2-4
Metoda obsługi	2-5
Ustawianie daty i czasu	2-6
Wprowadzanie danych lokalnego faksu	2-8
TTI (Identyfikacja terminalu transmisji)	2-8
Nazwa faksu lokalnego	2-8
Lokalny numer faksu	2-9
Lokalny identyfikator faksu	2-10
Tryb wybierania faksu	2-10
TRANSMISJA ECM	2-11
Początkowa prędkość transmisji	2-12
Ustawienie PBX (dotyczy tylko Europy)	2-13

3 Wysyłanie faksów 3-1

Podstawowa procedura transmisji	3-2
Sprawdzanie i edytowanie miejsc docelowych	3-5
Sprawdzanie stanu wysyłania	3-7
Wysyłanie z wymuszaniem pierwszeństwa	3-7
Anulowanie transmisji	3-9
Stosowanie funkcji ponownego wybierania	3-11
Sposoby wprowadzania miejsca docelowego	3-12
Wprowadzanie numeru docelowego faksu za pomocą klawiatury numerycznej	3-12
Wybieranie z książki adresowej	3-13
Wybieranie za pomocą klawiszy szybkiego dostępu	3-15
Logowanie/Wylogowanie	3-16
Logowanie przy włączonym rozliczaniu użytkownika	3-16
Logowanie przy włączonym rozliczaniu zadań	3-18

4	Odbiór faksów	4-1
	Automatyczny odbiór faksów	4-2
	Metoda odbioru	4-2
	Sprawdzanie i zmienianie metody odbioru	4-2
	Przepływ odbioru	4-3
	Anulowanie odbioru (zrywanie komunikacji)	4-4
	Odbiór ręczny	4-5
	Przepływ odbioru	4-5
	Funkcje odbioru faksów	4-6
	Ustawienia odbioru faksów	4-7
	Typ nośnika faksu	4-7
	Data/godz. odb.	4-8
	Drukowanie 2 w 1	4-8
	Drukowanie ciągle	4-8
	Druk dwustronny	4-9
5	Korzystanie z przydatnych funkcji faksu	5-1
	Korzystanie z podłączonego aparatu telefonicznego	5-2
	Automatyczne włączanie faksu lub telefonu	5-2
	Automatyczne włączanie faksu lub automatycznej sekretarki	5-4
	Wysyłanie ręczne	5-5
	Odbiór ręczny	5-6
	Funkcja zdalnego przełączania	5-7
6	Rozwiązywanie problemów	6-1
	Funkcjonowanie wskaźników podczas operacji wysyłania/odbioru	6-2
	Reagowanie na miganie kontrolki Attention	6-2
	Środki ostrożności związane z wyłączeniem zasilania	6-3
	Komunikaty	6-4
	Lista kodów błędów	6-6
	Rozwiązywanie problemów	6-9
7	Dodatek	7-1
	Metoda wprowadzania znaków	7-2
	Korzystanie z klawiszy	7-2
	Dane techniczne	7-3
	Mapa menu	7-5
	Indeks	Indeks-1

Wstęp

Niniejszy podręcznik obsługi został opracowany, aby pomóc użytkownikowi prawidłowo korzystać z urządzenia, przeprowadzać rutynową konserwację i rozwiązywać podstawowe problemy, gdy zajdzie taka konieczność. W ten sposób można utrzymać urządzenie w dobrym stanie.

Przed rozpoczęciem korzystania z faksu należy przeczytać ten podręcznik. Podręcznik należy przechowywać w pobliżu faksu, aby mieć do niego łatwy dostęp.

Informacje o Podręczniku obsługi faksu (tym podręczniku)

Rozdziały w podręczniku

Niniejszy podręcznik obsługi zawiera następujące rozdziały.

Rozdział		Spis treści
1	Informacje prawne i zasady bezpieczeństwa	W tym rozdziale zawarto zasady bezpieczeństwa dotyczące korzystania z urządzenia oraz informacje o znakach towarowych.
2	Przed użyciem faksu	Ten rozdział zawiera opis nazw części urządzenia i ustawień wymaganych do rozpoczęcia pracy z faksem.
3	Wysyłanie faksów	Zawiera opis ogólnych metod wysyłania faksów i funkcji przesyłania.
4	Odbiór faksów	Zawiera opis ogólnych metod odbierania faksów i funkcji odbierania.
5	Korzystanie z przydatnych funkcji faksu	Zawiera opis przydatnych funkcji faksu, takich jak przechowywanie faksów otrzymanych w skrzynce dokumentów w pamięci, przekazywanie faksów otrzymanych i odpytywanie (funkcja umożliwiająca odbiorcy wykonywanie połączeń i inicjowanie odbioru faksu).
6	Rozwiązywanie problemów	Zawiera instrukcje dotyczące reagowania na wyświetlane błędy i rozwiązywania problemów.
7	Dodatek	Wyjaśnia, jak wprowadzać znaki oraz podaje dane techniczne faksu.

Oznaczenia stosowane w tym podręczniku

W poniższym przykładzie użyto programu Adobe Reader X.

Kliknij pozycję spisu treści, aby przeskoczyć do odpowiedniej strony podręcznika.

Kliknij ten przycisk, aby przejść do poprzednio wyświetlanej strony. Umożliwia to wygodne przełączanie na stronę, która była wyświetlana przed przeskoczeniem do bieżącej strony.

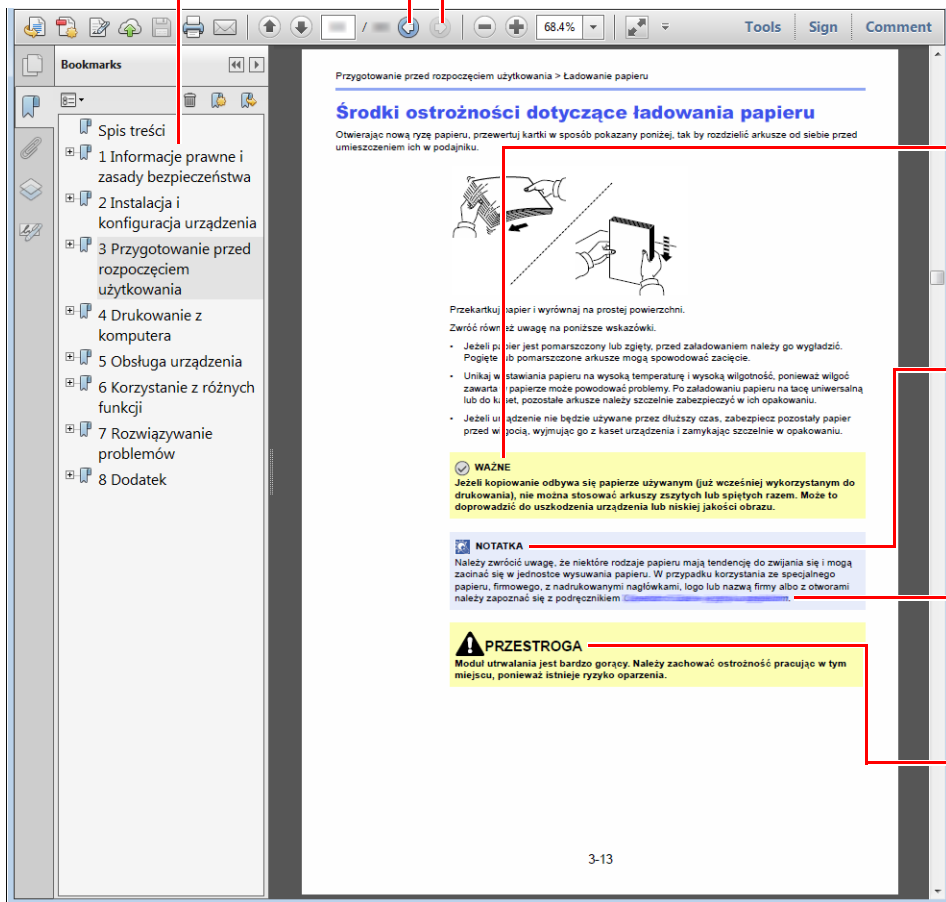

WAŻNE

Oznacza wymogi i ograniczenia dotyczące prawidłowego korzystania z urządzenia oraz zapobiegania uszkodzeniom urządzenia lub mienia.

NOTATKA

Oznacza dodatkowe omówienie i informacje dotyczące wykonywanych operacji.

Patrz

Kliknij podkreślony tekst, aby przeskoczyć do odpowiedniej strony.

Oznacza, że nieuwaga lub niestosowanie się do podanych zaleceń może spowodować obrażenia lub uszkodzenia mechaniczne.

NOTATKA

Elementy wyświetlane w oknie dialogowym programu Adobe Reader zależą od sposobu jego wykorzystywania. Jeżeli spis treści ani narzędzia nie są wyświetlane, patrz pomoc programu Adobe Reader.

Niektóre elementy są oznaczone w tym podręczniku zgodnie z poniższymi oznaczeniami.

Oznaczenie	Opis	Przykład
[Pogrubienie]	Oznacza klawisze na panelu operacyjnym i przyciski na ekranie komputera.	Naciśnij klawisz [Start] . Kliknij przycisk [OK] .
[Zwykły]	Oznacza komunikat lub ustawienie wyświetlane na wyświetlaczu komunikatów.	Na wyświetlaczu komunikatów zostanie wyświetlony komunikat [Gotowa do kopiowania]. Naciśnij klawisz [▲] lub [▼] , aby wybrać wartość [Wł.].
„Zwykły”	Oznacza komunikat lub ustawienie wyświetlane na ekranie komputera.	Można wybrać z menu „Rozmiar wydruku”.

Oznaczenia stosowane w procedurach obsługi urządzenia

Naciskane klawisze na panelu operacyjnym są oznaczone czerwonym konturem.



Procedury, które składają się z szeregu czynności obejmujących panel operacyjny lub panel dotykowy, są ponumerowane w sposób przedstawiony poniżej.

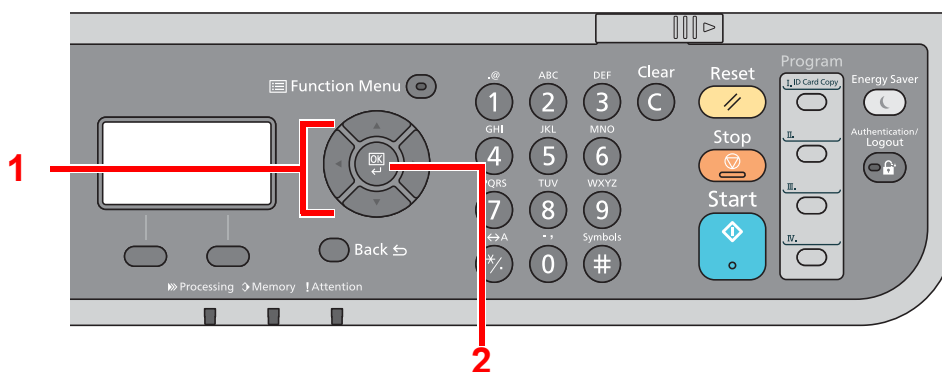

1 Informacje prawne i zasady bezpieczeństwa

Przed rozpoczęciem użytkowania urządzenia należy zapoznać się z tymi informacjami. Ten rozdział zawiera informacje dotyczące następujących zagadnień:

Powiadomienie	1-2
Konwencje bezpieczeństwa zastosowane w tym podręczniku	1-2
Informacje o Podręczniku obsługi	1-3
Informacje prawne	1-3
FCC PART 68 REQUIREMENTS	1-3
WAŻNE INSTRUKCJE BEZPIECZEŃSTWA	1-4
IMPORTANTES MESURES DE SECURITE	1-4
Deklaracja zgodności z Dyrektywami Unii Europejskiej	1-5
Przepisy techniczne dotyczące urządzeń końcowych	1-5
Deklaracja zgodności sieciowej	1-6
Informacja o znakach towarowych	1-6

Powiadomienie

Konwencje bezpieczeństwa zastosowane w tym podręczniku

Rozdziały tego podręcznika oraz części faksu oznaczone symbolami zawierają ostrzeżenia dotyczące zabezpieczeń, które mają chronić użytkownika, inne osoby i znajdujące się w otoczeniu obiekty oraz zapewniać prawidłowe i bezpieczne użytkowanie urządzenia.

 **OSTRZEŻENIE:** Oznacza, że nieuwaga lub niestosowanie się do podanych zaleceń może spowodować poważne obrażenia, a nawet śmierć.

 **PRZESTROGA:** Oznacza, że nieuwaga lub niestosowanie się do podanych zaleceń może spowodować obrażenia lub uszkodzenia mechaniczne.

Symbole

Symbol  wskazuje, że powiązany rozdział zawiera ostrzeżenia dotyczące bezpieczeństwa. Rodzaj uwagi jest określony wewnątrz symbolu.

 ... [Ostrzeżenie ogólne]

 ... [Ostrzeżenie o wysokiej temperaturze]

Symbol  wskazuje, że powiązany rozdział zawiera informacje dotyczące zabronionych działań. Rodzaje zabronionych czynności są podane wewnątrz symbolu.

 ... [Ostrzeżenie przed zabronionymi czynnościami]

 ... [Demontaż zabroniony]

Symbol  wskazuje, że dana część zawiera informacje o czynnościach, które muszą być wykonane. Wewnątrz symbolu określone są rodzaje tych czynności.

 ... [Alarm dotyczący czynności obowiązkowej]

 ... [Wyciągnij wtyczkę z gniazda]

 ... [Zawsze podłączaj urządzenie do gniazda sieciowego z uziemieniem]

Należy skontaktować się z przedstawicielem serwisu w celu zamówienia zamiennika, jeżeli ostrzeżenia dotyczące bezpieczeństwa w tym Podręczniku obsługi są nieczytelne lub jeżeli podręcznik nie został dostarczony (za opłatą).



NOTATKA

Ze względu na wprowadzane usprawnienia informacje zawarte w tym podręczniku mogą ulec zmianie bez powiadomienia.

Informacje o Podręczniku obsługi

Niniejszy podręcznik obsługi zawiera informacje dotyczące korzystania z funkcji faksu niniejszego urządzenia. Przed rozpoczęciem użytkowania urządzenia należy zapoznać się z podręcznikiem obsługi.

Podczas obsługi należy korzystać z podręcznika obsługi urządzenia w celu uzyskania informacji na tematy wymienione poniżej.

Otoczenie
Ostrzeżenia dotyczące obsługi
Ładowanie papieru
Czyszczenie
Wymiana pojemnika z tonerem
Wymiana pojemnika na zużyty toner
Usuwanie awarii
Reagowanie na komunikaty o błędach
Usuwanie zaciętego papieru

Informacje prawne

PRODUCENT NIE PONOSI ODPOWIEDZIALNOŚCI ZA UTRATĘ CZĘŚCI LUB CAŁOŚCI ODBIERANYCH DOKUMENTÓW, JEŚLI POWSTAŁA ONA W WYNIKU USZKODZEŃ SYSTEMU FAKSU, USTEREK, NIEPRAWIDŁOWEJ EKSPLOATACJI LUB DZIAŁANIA CZYNNIKÓW ZEWNĘTRZNYCH, TAKICH JAK PRZERWY W DOSTAWIE ENERGII. DOTYCZY TO RÓWNIEŻ STRAT EKONOMICZNYCH LUB UTRATY ZYSKÓW, SPOWODOWANYCH NIEWYKORZYSTANIEM MOŻLIWOŚCI NA SKUTEK NIEODEBRANIA POŁĄCZEŃ LUB NAGRANYCH W ZWIĄZKU Z TYM WIADOMOŚCI.

FCC PART 68 REQUIREMENTS

- 1 This equipment complies with Part 68 of the FCC rules and the requirements adopted by the ACTA. On the rear side of the equipment to install Assembly Board is a label that contains, among other information, a product identifier in the format US:AAAEQ##TXXXX. If requested, this number must be provided to the telephone company.
- 2 This equipment connects to the network via USOC RJ11C.
- 3 A plug and jack used to connect this equipment to the premises wiring and telephone network must comply with the applicable FCC Part 68 rules and requirements adopted by the ACTA. A compliant telephone cord and modular plug is provided with this product. It is designed to be connected to a compatible modular jack that is also compliant. See installation instructions for details.
- 4 The REN is used to determine the number of devices that may be connected to a telephone line. Excessive RENs on a telephone line may result in the devices not ringing in response to an incoming call. In most but not all areas, the sum of RENs should not exceed five (5.0). To be certain of the number of devices that may be connected to a line, as determined by the total RENs, contact the local telephone company. For products approved after July 23, 2001, the REN for this product is part of the product identifier that has the format US:AAAEQ##TXXXX. The digits represented by ## are the REN without a decimal point (e.g., 03 is a REN of 0.3). For earlier products, the REN is separately shown on the label.
- 5 If this equipment causes harm to the telephone network, the telephone company will notify you in advance that temporary discontinuance of service may be required. But if advance notice isn't practical, the telephone company will notify the customer as soon as possible. Also, you will be advised of your right to file a complaint with the FCC if you believe it is necessary.
- 6 The telephone company may make changes in its facilities, equipment, operations or procedures that could affect the operation of the equipment. If this happens the telephone company will provide advance notice in order for you to make necessary modifications to maintain uninterrupted service.

- 7 If trouble is experienced with this equipment, please contact the following company for repair and (or) warranty information:

KYOCERA Document Solutions America, Inc.

225 Sand Road,
Fairfield, New Jersey 07004-0008, USA
Phone: +1-973-808-8444
Fax: +1-973-882-6000

If the equipment is causing harm to the telephone network, the telephone company may request that you disconnect the equipment until the problem is resolved.

- 8 This equipment cannot be used on public coin service provided by the telephone company. Connection to Party line service is subject to state tariffs. Contact the state public utility commission, public service commission or corporation commission for information.
- 9 If your home has specially wired alarm equipment connected to the telephone line, ensure the installation of this equipment does not disable your alarm equipment. If you have questions about what will disable alarm equipment, consult your telephone company or a qualified installer.
- 10 The Telephone Consumer Protection Act of 1991 makes it unlawful for any person to use a computer or other electronic device, including FAX machines, to send any message unless such message clearly contains in a margin at the top or bottom of each transmitted page or on the first page of the transmission, the date and time it is sent and an identification of the business or other entity, or other individual sending the message and the telephone number of the sending machine or such business, other entity, or individual. (The telephone number provided may not be a 900 number or any other number for which charges exceed local or long-distance transmission charges.)
In order to program this information into your FAX machine, you should complete the following steps: (Insure that it will be transmitted, see [Nazwa faksu lokalnego na stronie 2-8](#), [Lokalny numer faksu na stronie 2-9](#), [TTI \(Identyfikacja terminalu transmisji\) na stronie 2-8](#) and [Ustawianie daty i czasu na stronie 2-6](#).)

WAŻNE INSTRUKCJE BEZPIECZEŃSTWA

Podczas używania sprzętu telefonicznego należy zawsze zachować środki ostrożności, w celu zredukowania ryzyka pożaru, porażenia elektrycznego, uszkodzenia ciała, włączając poniższe:

UWAGA: W celu zmniejszenia ryzyka pożaru, należy używać jedynie przewodu telefonicznego nr.26 AWG lub większego zgodnego z UL, lub certyfikowanego CSA.

- 1 Urządzenia nie należy stosować w pobliżu wody, np. wanny lub umywalki, zlewozmywaka lub zlewu gospodarczego, w wilgotnej piwnicy lub w pobliżu basenu.
- 2 Należy unikać używania telefonu (poza bezprzewodowym) podczas burzy z piorunami. There may be a remote risk of electric shock from lightning.
- 3 Nie należy zgłaszać wycieku gazu, korzystając z telefonu, znajdując się w pobliżu źródła wycieku.
- 4 Należy stosować wyłącznie przewód zasilania i akumulatory określone w niniejszym podręczniku. Nie należy umieszczać akumulatorów w ogniu, ponieważ mogą eksplodować. Należy sprawdzić przepisy lokalne dotyczące instrukcji usuwania takich elementów.

NALEŻY ZACHOWAĆ TE INSTRUKCJE

IMPORTANTES MESURES DE SECURITE

Certaines mesures de sécurité doivent être prises pendant l'utilisation de matériel téléphonique afin de réduire les risques d'incendie, de choc électrique et de blessures. En voici quelques unes:

- 1 Ne pas utiliser l'appareil près de l'eau, p. ex., près d'une baignoire, d'un lavabo, d'un évier de cuisine, d'un bac à laver, dans un sous-sol humide ou près d'une piscine.
- 2 Eviter d'utiliser le téléphone (sauf s'il s'agit d'un appareil sans fil) pendant un orage électrique. Ceci peut présenter un risque de choc électrique causé par la foudre.

- 3 Ne pas utiliser l'appareil téléphonique pour signaler une fuite de gaz s'il est situé près de la fuite.
- 4 Utiliser seulement le cordon d'alimentation et le type de piles indiqués dans ce manuel. Ne pas jeter les piles dans le feu: elles peuvent exploser. Se conformer aux règlements pertinents quant à l'élimination des piles.

CONSERVER CES INSTRUCTIONS



Deklaracja zgodności z Dyrektywami Unii Europejskiej

DEKLARACJA ZGODNOŚCI Z DYREKTYWAMI 2004/108/EC, 2006/95/EEC, 93/68/EEC, 1999/5/EC i 2009/125/EC

Deklarujemy, przejmując pełną odpowiedzialność, że produkt, którego dotyczy ta deklaracja, jest zgodny z następującymi specyfikacjami:

Ograniczenia i metody pomiaru parametrów odporności sprzętu informatycznego	EN55024
Ograniczenia i metody pomiaru zakłóceń radiowych emitowanych przez sprzęt informatyczny	EN55022 Class B
Ograniczenia emisji zakłóceń harmoniczných dla prądu o natężeniu ≤ 16 A na fazę	EN61000-3-2
Ograniczenia wahań napięcia i migotania w urządzeniach zasilanych niskim napięciem o natężeniu nominalnym równym ≤ 16 A	EN61000-3-3
Bezpieczeństwo eksploatacji sprzętu informatycznego, w tym sprzętu elektrycznego	EN60950-1
Urządzenie końcowe (TE);	TBR 21
Wymagania przyłączeniowe dotyczące zatwierdzania na obszarze Europy podłączania urządzeń końcowych do analogowych publicznych komutowanych sieci telefonicznych (z wyłączeniem urządzeń końcowych wspomagających usługi telefonii głosowej), w których adresowanie sieci, jeśli jest zapewnione, wykorzystuje wybieranie dwutonowe wieloczęstotliwościowe (DTMF).	

Przepisy techniczne dotyczące urządzeń końcowych

Niniejsze urządzenie końcowe spełnia wymagania następujących norm:

- TBR21
- AN 01R00 Norma AN dla Portugalii
- AN 02R01 Norma AN dla Szwajcarii i Norwegii
- AN 05R01 Norma AN dla Niemiec, Hiszpanii, Grecji, Portugalii i Norwegii
- DE 05R00 Narodowa norma AN dla Niemiec
- DE 08R00 Narodowa norma AN dla Niemiec
- DE 09R00 Narodowa norma AN dla Niemiec
- DE 12R00 Narodowa norma AN dla Niemiec

- AN 06R00 Norma AN dla Niemiec, Grecji i Portugalii
- AN 07R01 Norma AN dla Niemiec, Hiszpanii, Portugalii i Norwegii
- AN 09R00 Norma AN dla Niemiec
- AN 10R00 Norma AN dla Niemiec
- AN 11R00 Norma AN dla Portugalii
- AN 12R00 AN dla Hiszpanii
- AN 16R00 Uwaga ogólna
- DE 03R00 Narodowa norma AN dla Niemiec
- DE 04R00 Narodowa norma AN dla Niemiec
- DE 14R00 Narodowa norma AN dla Niemiec
- ES 01R01 Narodowa norma AN dla Hiszpanii
- GR 01R00 Narodowa norma AN dla Grecji
- GR 03R00 Narodowa norma AN dla Grecji
- GR 04R00 Narodowa norma AN dla Grecji
- NO 01R00 Narodowa norma AN dla Norwegii
- NO 02R00 Narodowa norma AN dla Norwegii
- P 03R00 Narodowa norma AN dla Portugalii
- P 08R00 Narodowa norma AN dla Portugalii

Deklaracja zgodności sieciowej

Producent oświadcza, że urządzenie zostało zaprojektowane do pracy w publicznych komutowanych sieciach telefonicznych w następujących krajach:

- | | | | |
|------------|-----------|----------------|------------------|
| ■Austria | ■Francja | ■Liechtenstein | ■Słowacja |
| ■Belgia | ■Niemcy | ■Litwa | ■Słowenia |
| ■Bułgaria | ■Grecja | ■Luksemburg | ■Hiszpania |
| ■Cypr | ■Węgry | ■Malta | ■Szwecja |
| ■Czechy | ■Islandia | ■Norwegia | ■Szwajcaria |
| ■Dania | ■Irlandia | ■Polska | ■Holandia |
| ■Estonia | ■Włochy | ■Portugalia | ■Wielka Brytania |
| ■Finlandia | ■Łotwa | ■Rumunia | |

Informacja o znakach towarowych

- Microsoft, Windows, Windows XP, Windows Server 2003, Windows Vista, Windows Server 2008, Windows 7, Windows Server 2012, Windows 8 i Internet Explorer są zastrzeżonymi znakami towarowymi lub znakami towarowymi firmy Microsoft Corporation w Stanach Zjednoczonych i/lub innych krajach.
- Adobe Acrobat, Adobe Reader i PostScript są znakami towarowymi firmy Adobe Systems, Incorporated.
- Ethernet jest zarejestrowanym znakiem towarowym firmy Xerox Corporation.
- IBM i IBM PC/AT są znakami towarowymi firmy International Business Machines Corporation.

Wszystkie pozostałe nazwy firm i produktów użyte w niniejszym podręczniku obsługi są znakami towarowymi lub zastrzeżonymi znakami towarowymi odpowiednich firm. W niniejszym podręczniku nie stosuje się znaków TM i ®.

2 Przed użyciem faksu

Niniejszy rozdział zawiera opisy następujących tematów:

Nazwy części oraz ich funkcje	2-2
Urządzenie	2-2
Metoda obsługi	2-5
Ustawianie daty i czasu	2-6
Wprowadzanie danych lokalnego faksu	2-8
TTI (Identyfikacja terminalu transmisji)	2-8
Nazwa faksu lokalnego	2-8
Lokalny numer faksu	2-9
Tryb wybierania faksu	2-10
TRANSMISJA ECM	2-11
Początkowa prędkość transmisji	2-12
Ustawienie PBX (dotyczy tylko Europy)	2-13

Nazwy części oraz ich funkcje

Urządzenie

W niniejszym rozdziale opisano nazwy części używanych podczas wykorzystywania urządzenia jako faksu. Informacje na temat części wymaganych, gdy wykorzystuje się funkcje inne niż faks, można znaleźć w *Podręczniku obsługi* urządzenia.

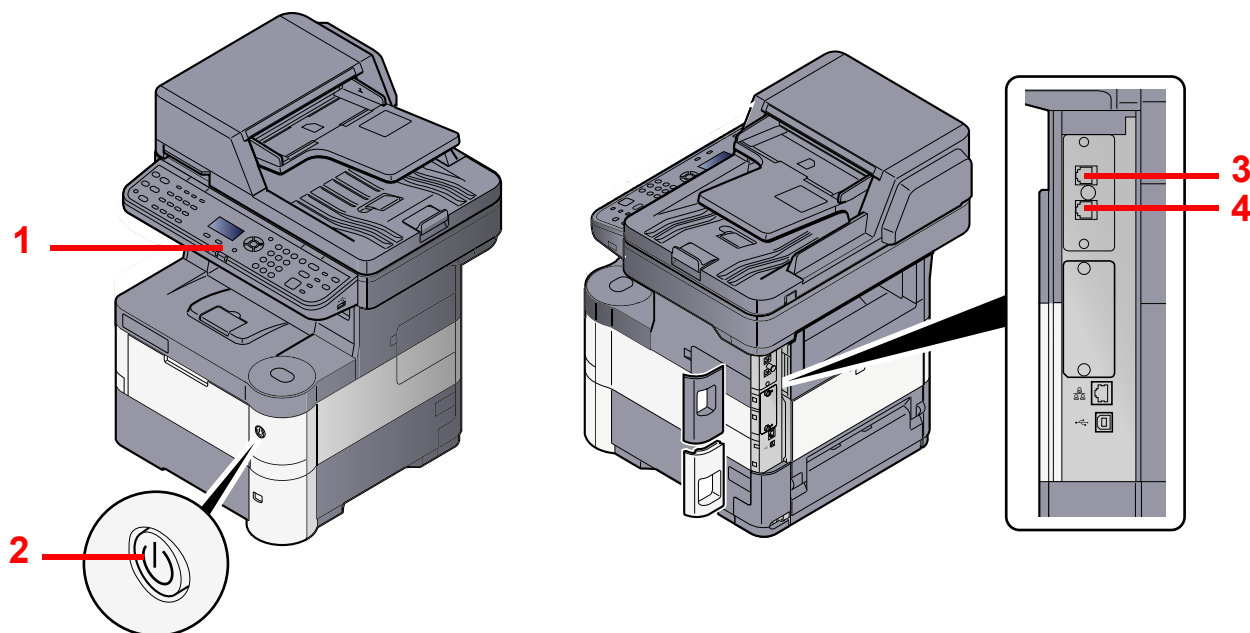

1	Panel operacyjny	Ten panel służy do obsługi faksu.
2	Włącznik zasilania	Ustawić włącznik w pozycji włączonej podczas wykonywania operacji faksowania lub kserowania.
3	Złącze LINE	Do tego złącza należy podłączyć przewód modułowy linii telefonicznej.
4	Złącze TEL	Do tego złącza należy podłączyć przewód modułowy, jeśli używany jest aparat telefoniczny.



WAŻNE





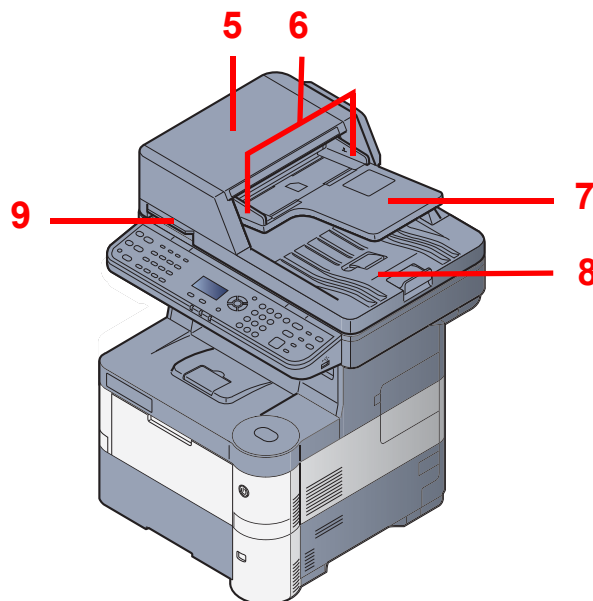

Nie można automatycznie odbierać faksów, gdy zasilanie jest wyłączone.

Procesor dokumentów (DP)





5	Pokrywa górna	Tę pokrywę należy otworzyć w razie zacięcia oryginału w module przetwarzania dokumentów.
6	Prowadnica szerokości oryginałów	Należy dopasować tę prowadnicę do szerokości oryginału.
7	Płyta oryginałów	Na tej płycie należy układać oryginały.
8	Płyta wydawania oryginałów	Na tę płytę wysuwane są odczytane oryginały.
9	Uchwyt otwierania/zamykania	Należy trzymać ten uchwyt podczas otwierania lub zamykania modułu przetwarzania dokumentów.

Panel operacyjny

	Wyświetla ekran Stan/ anulowanie zadania.
	Wyświetla ekran Document Box/USB.
	Wyświetla ekran Menu systemowe/licznik.
	Wyświetla ekran Kopiowanie.
	Wyświetla ekran wysyłania. Można zmienić go na ekran Książka adresowa.
	Wyświetla ekran FAKS.

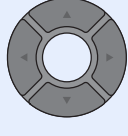
	Wyświetla menu funkcji dla kopiowania, drukowania, transmisji i skrzynki dokumentów.
---	--

	Zwiększa lub zmniejsza wartości liczbowe lub wybiera menu na wyświetlaczu komunikatów. Ponadto przesunąć kursor podczas wprowadzania znaków.
---	--

	Służy do potwierdzania wyboru funkcji lub menu, a także wprowadzonych liczb.
---	--

	Służy do powrotu do poprzedniego elementu.
---	--

Wyświetlacz komunikatów
Wyświetla menu ustawień, stan urządzenia i komunikaty o błędach.

	Klawisze numeryczne. Wprowadza cyfry i symbole.
---	---





	Kasuje wprowadzone cyfry i znaki.
---	-----------------------------------

	Przywraca domyślny stan ustawień.
---	-----------------------------------

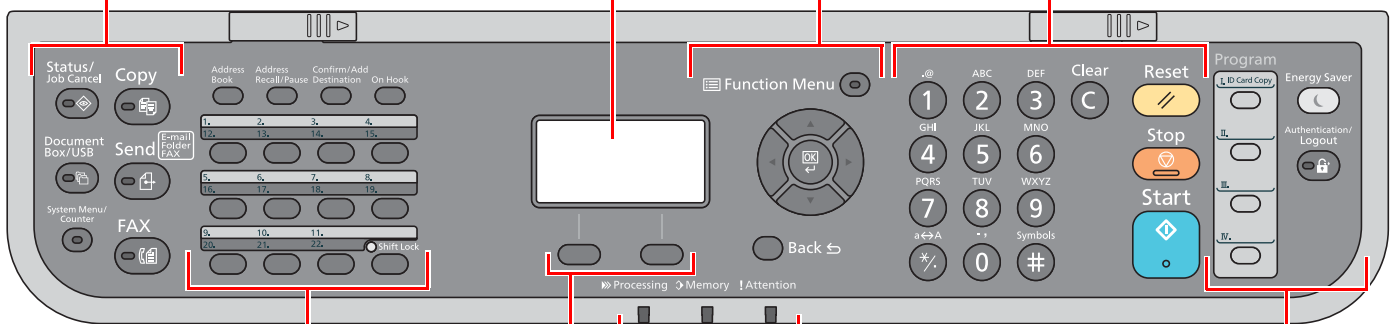
	Anuluje lub wstrzymuje wykonywanie zadania.
---	---

	Rozpoczyna operacje kopiowania i skanowania oraz przetwarzanie dla wprowadzania ustawień operacji.
---	--

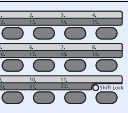

	Wyświetla ekran Książka adresowa.
	Służy do wywołania danych poprzedniego miejsca docelowego. Służy również do wprowadzania pauzy podczas wpisywania numeru faksu.
	Służy do potwierdzania lub dodawania miejsca docelowego.
	Służy do przełączania stanu słuchawki między podniesioną a odłożoną podczas ręcznego wysyłania faksu.
	Przywołuje miejsce docelowe przypisane do klawisza szybkiego dostępu.

Klawisz wyboru:
Pozwala wybrać menu wyświetlane w dolnej części wyświetlacza komunikatów.

Processing: Miga w trakcie drukowania lub wysyłania/odbierania.

Memory: Miga, gdy urządzenie korzysta z pamięci własnej, pamięci faksu lub pamięci USB (element ogólnego przeznaczenia).

Attention: Świeci lub miga w momencie wystąpienia błędu i zatrzymania zadania.

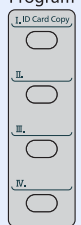
	Służy do rejestrowania lub przywoływania programów.
---	---

	Wprowadza urządzenie w tryb uśpienia. Wybudza z uśpienia, gdy urządzenie znajduje się w trybie uśpienia.
---	--

	Przełącza użytkownika (z uwierzytelnianiem) i kończy operację bieżącego użytkownika (z wylogowaniem).
---	---

Metoda obsługi

W tym rozdziale opisano sposób obsługi menu ustawień na wyświetlaczu komunikatów.

Wyświetlanie menu i konfigurowanie ustawień

Naciśnij klawisz [System Menu/Counter] lub [Function Menu], aby wyświetlić menu ustawień. Naciśnij klawisz [▲], [▼], [◀], [▶], [OK] lub [Back], aby wybrać menu i zmienić ustawienia.

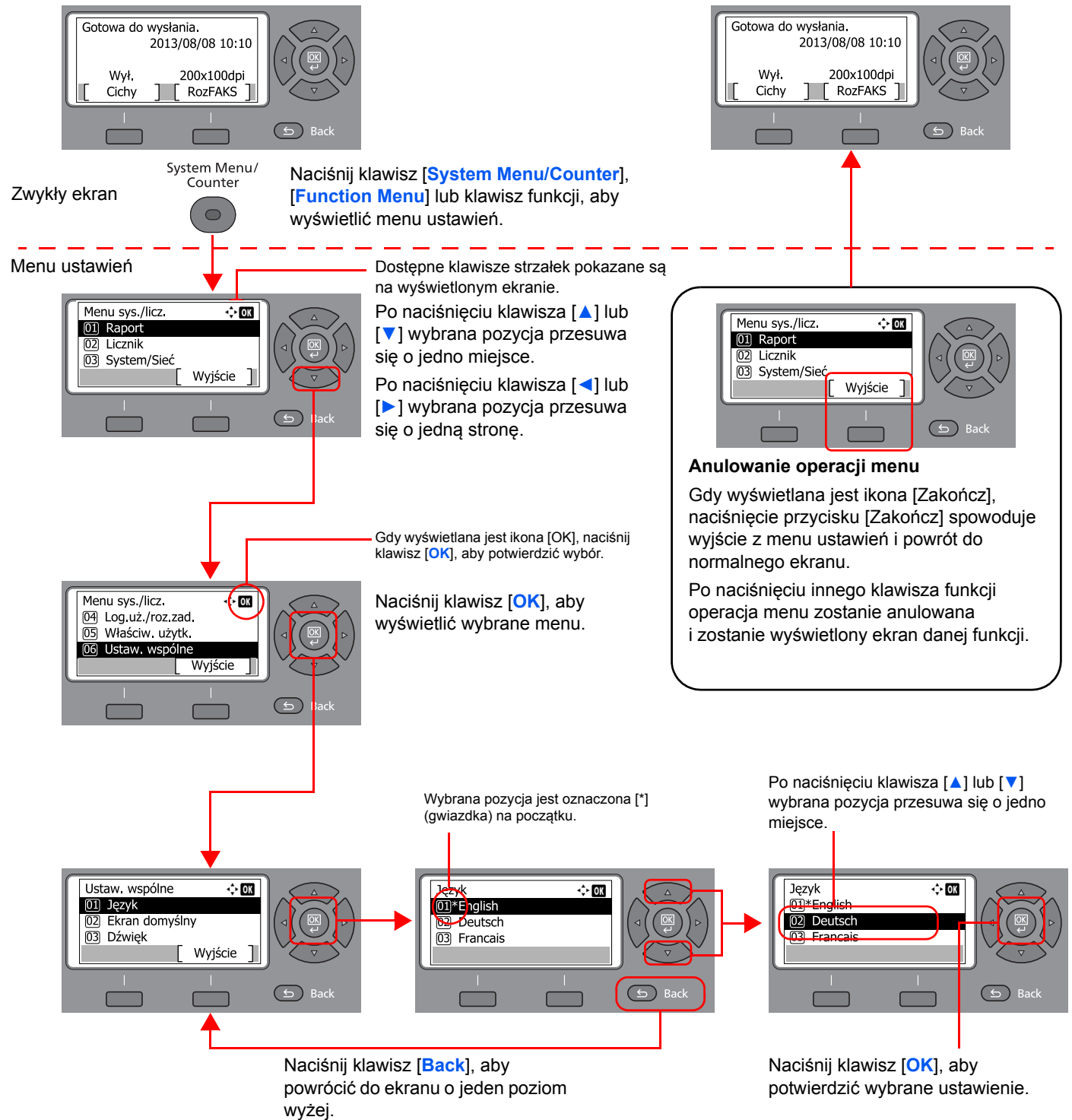

Ustawianie daty i czasu

Można ustawić lokalną datę i godzinę w miejscu instalacji.

W przypadku wysyłania faksu ustawiona data i godzina będą umieszczone w nagłówku faksu. Ustaw datę, godzinę oraz różnicę czasową w stosunku do strefy GMT odpowiednio do strefy, w której urządzenie jest używane.

NOTATKA

Różnicę czasową ustaw przed ustawieniem daty i czasu.

Jeśli podczas operacji pojawi się ekran wprowadzania nazwy logowania, należy zalogować się przy użyciu nazwy logowania i hasła administratora, korzystając z informacji zawartych w *Podręczniku obsługi*.

Domyślnie nazwa logowania i hasło logowania są ustawione na wartości przedstawione w poniższej tabeli.

Nazwa logowania	Hasło logowania
4000	4000

1 Wyświetl ekran.

- 1 Naciśnij klawisz [**System Menu/Counter**].

System Menu/
Counter



- 2 Naciśnij klawisz [**▲**] lub [**▼**], aby wybrać pozycję [Ustaw. wspólne].
- 3 Naciśnij klawisz [**OK**].
- 4 Naciśnij klawisz [**▲**] lub [**▼**], aby wybrać pozycję [Ustawienie daty].
- 5 Naciśnij klawisz [**OK**].

2 Ustaw różnicę czasu.

- 1 Naciśnij klawisz [**▲**] lub [**▼**], aby wybrać pozycję [Strefa czasowa].
- 2 Naciśnij klawisz [**OK**].
- 3 Naciśnij klawisz [**▲**] lub [**▼**], aby ustawić strefę czasową.
- 4 Naciśnij klawisz [**OK**].

3 Ustaw datę i godzinę.

- 1 Naciśnij klawisz [**▲**] lub [**▼**], aby wybrać pozycję [Data/czas].
- 2 Naciśnij klawisz [**OK**].
- 3 Naciśnij klawisz [**▲**] lub [**▼**], aby ustawić bieżący rok, miesiąc i dzień. Przesuwaj kursor w prawo/ lewo za pomocą klawiszy [**◀**] i [**▶**].

Data/czas			
Rok	Mies.	Dzień	
2013	01	01	
(St. czas.	Pf. Time)	

- 4 Naciśnij klawisz [OK].
- 5 Naciśnij klawisz [▲] lub [▼], aby ustawić żadaną godzinę, minutę i sekundę. Przesuwaj kursor w prawo/ lewo za pomocą klawiszy [◀] i [▶].

Data/czas			↕ OK
Godz.	Min.	Sek.	
10:	10:	50	
(St. czas.	Pf. Time)	

- 6 Naciśnij klawisz [OK].

4 Ustaw format daty.

- 1 Naciśnij klawisz [▲] lub [▼], aby wybrać pozycję [Format daty].
- 2 Naciśnij klawisz [OK].
- 3 Naciśnij klawisz [▲] lub [▼], aby wybrać format wyświetlania bieżącego roku, miesiąca i dnia.

Format daty	↕ OK
01 *MM/DD/YYYY	
02 DD/MM/YYYY	
03 YYYY/MM/DD	



NOTATKA

Dostępne są następujące formaty daty.

- MM/DD/YYYY
- DD/MM/YYYY
- YYYY/MM/DD

- 4 Naciśnij klawisz [OK].

5 Ustaw czas letni.



NOTATKA

Czas letni można ustawić według regionu ustawionego w Strefie czasowej.

- 1 Naciśnij klawisz [▲] lub [▼], aby wybrać pozycję [Czas letni].
- 2 Naciśnij klawisz [OK].
- 3 Naciśnij klawisz [▲] lub [▼], aby wybrać pozycję [Wł.] lub [Wył.].
- 4 Naciśnij klawisz [OK].

Wprowadzanie danych lokalnego faksu

Poniżej można zarejestrować dane lokalnego faksu.

TTI (Identyfikacja terminalu transmisji)

Wybór, czy na faksie odbiorcy ma zostać wydrukowana informacja o faksie lokalnym.

1 Wyświetl ekran.

- 1 Naciśnij klawisz [**System Menu/Counter**].

System Menu/
Counter



- 2 Naciśnij klawisz [**▲**] lub [**▼**], aby wybrać pozycję [FAKS].
- 3 Naciśnij klawisz [**OK**].
- 4 Naciśnij klawisz [**▲**] lub [**▼**], aby wybrać pozycję [Transmisja].
- 5 Naciśnij klawisz [**OK**].
- 6 Naciśnij klawisz [**▲**] lub [**▼**], aby wybrać pozycję [TTI].
- 7 Naciśnij klawisz [**OK**].

2 Ustaw TTI.

- 1 Naciśnij klawisz [**▲**] lub [**▼**], aby wybrać żądaną lokalizację drukowania informacji lub [Wył.], jeśli informacje mają nie być drukowane.
- 2 Naciśnij klawisz [**OK**].

Nazwa faksu lokalnego

Zapisywanie nazwy faksu lokalnego drukowanej na faksie odbiorcy.

1 Wyświetl ekran.

- 1 Naciśnij klawisz [**System Menu/Counter**].

System Menu/
Counter



- 2 Naciśnij klawisz [**▲**] lub [**▼**], aby wybrać pozycję [FAKS].
- 3 Naciśnij klawisz [**OK**].
- 4 Naciśnij klawisz [**▲**] lub [**▼**], aby wybrać pozycję [Transmisja].
- 5 Naciśnij klawisz [**OK**].
- 6 Naciśnij klawisz [**▲**] lub [**▼**], aby wybrać pozycję [Naz. FAKSU lok.].
- 7 Naciśnij klawisz [**OK**].

2 Ustaw nazwę faksu lokalnego.

- 1 Wprowadź nazwę faksu lokalnego za pomocą klawiatury numerycznej.

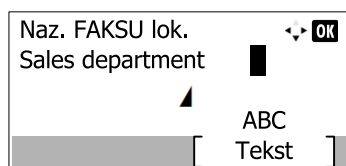

NOTATKA

Szczegółowe informacje dotyczące wprowadzania znaków można znaleźć w części [Metoda wprowadzania znaków na stronie 7-2](#).

- 2 Naciśnij klawisz [OK].

Lokalny numer faksu

Zapisywanie numeru faksu lokalnego drukowanego na faksie odbiorcy.

1 Wyświetl ekran.

- 1 Naciśnij klawisz [System Menu/Counter].

System Menu/
Counter



- 2 Naciśnij klawisz [▲] lub [▼], aby wybrać pozycję [FAKS].
- 3 Naciśnij klawisz [OK].
- 4 Naciśnij klawisz [▲] lub [▼], aby wybrać pozycję [Transmisja].
- 5 Naciśnij klawisz [OK].
- 6 Naciśnij klawisz [▲] lub [▼], aby wybrać pozycję [Lokalny nr FAKSU].
- 7 Naciśnij klawisz [OK].

2 Wprowadzanie lokalnego numeru faksu

- 1 Wprowadź lokalny numer faksu za pomocą klawiatury numerycznej.

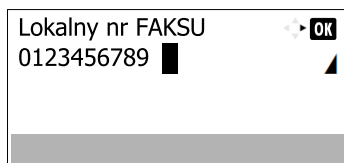

NOTATKA

Lokalny numer faksu może składać się z maksymalnie 20 cyfr.

Naciśnij klawisze [*./] na klawiaturze numerycznej, aby wprowadzić znak „+”.

- 2 Naciśnij klawisz [OK].

Lokalny identyfikator faksu

Wprowadź ID lokalnego faksu. ID lokalnego faksu może ograniczać odbiorców, z którymi będzie możliwa komunikacja. Lokalny identyfikator faksu służy do limitowania transmisji. (Patrz *FAX Operation Guide – w jęz. angielskim*).

1 Wyświetl ekran.

- 1 Naciśnij klawisz [**System Menu/Counter**].

System Menu/
Counter



- 2 Naciśnij klawisz [**▲**] lub [**▼**], aby wybrać pozycję [FAKS].
- 3 Naciśnij klawisz [**OK**].
- 4 Naciśnij klawisz [**▲**] lub [**▼**], aby wybrać pozycję [Transmisja].
- 5 Naciśnij klawisz [**OK**].
- 6 Naciśnij klawisz [**▲**] lub [**▼**], aby wybrać pozycję [Lok. iden. FAKSU].
- 7 Naciśnij klawisz [**OK**].

2 Wprowadzanie numeru identyfikatora lokalnego faksu

- 1 Naciśnij klawisz [**▲**] lub [**▼**], lub klawisze numeryczne, aby wprowadzić czterocyfrowy numer ID lokalnego FAKSU.

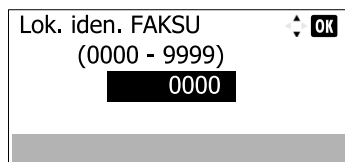

- 2 Naciśnij klawisz [**OK**].

Tryb wybierania faksu

Wybór trybu wybierania zgodnie z rodzajem linii.



NOTATKA

W niektórych rejonach to ustawienie jest niedostępne.

1 Wyświetl ekran.

- 1 Naciśnij klawisz [**System Menu/Counter**].

System Menu/
Counter



- 2 Naciśnij klawisz [**▲**] lub [**▼**], aby wybrać pozycję [FAKS].
- 3 Naciśnij klawisz [**OK**].

- 4 Naciśnij klawisz [▲] lub [▼], aby wybrać pozycję [Transmisja].
- 5 Naciśnij klawisz [OK].
- 6 Naciśnij klawisz [▲] lub [▼], aby wybrać pozycję [Tryb wyb. F.].
- 7 Naciśnij klawisz [OK].

2 Ustaw tryb wybierania faksu.

- 1 Naciśnij klawisz [▲] lub [▼], aby wybrać [Ton(DTMF)] lub [Impuls(10P/S)].

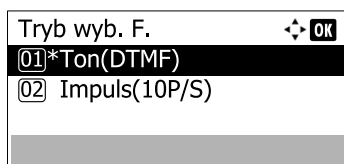

- 2 Naciśnij klawisz [OK].

TRANSMISJA ECM

Zdecyduj, czy ECM transmisji będzie wykonywane. ECM jest określonym przez ITU-T (Międzynarodowy Związek Telekomunikacyjny) trybem komunikacji, w którym po wystąpieniu błędu dane są przesyłane ponownie. Faksy obsługujące tryb ECM sprawdzają podczas komunikacji transmisję pod kątem błędów, co pozwala uniknąć zniekształceń obrazu wskutek zakłóceń na linii lub innych powodów.



NOTATKA

W przypadku występowania dużej ilości zakłóceń na linii, po wybraniu ustawienia [Wył.] komunikacja może trwać nieco dłużej.

1 Wyświetl ekran.

- 1 Naciśnij klawisz [System Menu/Counter].

System Menu/
Counter



- 2 Naciśnij klawisz [▲] lub [▼], aby wybrać pozycję [FAKS].
- 3 Naciśnij klawisz [OK].
- 4 Naciśnij klawisz [▲] lub [▼], aby wybrać pozycję [Transmisja].
- 5 Naciśnij klawisz [OK].
- 6 Naciśnij klawisz [▲] lub [▼], aby wybrać pozycję [Transmisja ECM].
- 7 Naciśnij klawisz [OK].

2 Skonfiguruj ustawienia.

- 1 Naciśnij [▲] lub [▼], aby wybrać pozycję [Wł.] lub [Wył.].
- 2 Naciśnij klawisz [OK].

Początkowa prędkość transmisji

Ustaw początkową prędkość transmisji. Jeżeli warunki komunikacji są bardzo niekorzystne, faks może nie zostać prawidłowo przesłany. W takiej sytuacji należy ustawić mniejszą prędkość początkową transmisji.



NOTATKA

Standardowo należy stosować ustawienie domyślne.

1 Wyświetl ekran.

- 1 Naciśnij klawisz [**System Menu/Counter**].

System Menu/
Counter



- 2 Naciśnij klawisz [**▲**] lub [**▼**], aby wybrać pozycję [FAKS].
- 3 Naciśnij klawisz [**OK**].
- 4 Naciśnij klawisz [**▲**] lub [**▼**], aby wybrać pozycję [Transmisja].
- 5 Naciśnij klawisz [**OK**].
- 6 Naciśnij klawisz [**▲**] lub [**▼**], aby wybrać opcję [Pocz. pr. trans.].
- 7 Naciśnij klawisz [**OK**].

2 Skonfiguruj ustawienia.

- 1 Naciśnij [**▲**] lub [**▼**], aby wybrać [9600b/s], [14400b/s] lub [33600b/s]

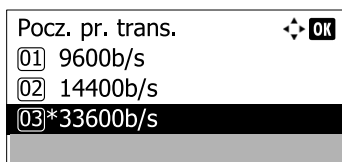

- 2 Naciśnij klawisz [**OK**].

Ustawienie PBX (dotyczy tylko Europy)

Korzystając z urządzenia, gdy zainstalowana jest opcja PBX dla połączeń biznesowych z wieloma rozmówcami, należy wprowadzić następujące ustawienia PBX.



NOTATKA

Przed podłączeniem tego urządzenia do centrali PBX zaleca się kontakt z firmą, która zainstalowała system PBX, aby wykonała podłączenie. Należy pamiętać, że nie można zagwarantować prawidłowego działania urządzenia w środowisku, w którym jest podłączone do centrali PBX, ponieważ jego funkcje mogą być ograniczone.

Pozycja	Wartość ustawienia	Opis
Wybór centralki	PSTN	Stosowane w przypadku podłączenia urządzenia do publicznej komutowanej sieci telefonicznej (ustawienie domyślne).
	PBX	Stosowane w przypadku podłączenia urządzenia do centrali PBX.
Nr połąc. PSTN	0-9 00-99	Ustaw numer dostępu do linii zewnętrznej. Aby uzyskać numer, skontaktuj się z administratorem PBX.



Aby uzyskać więcej informacji na temat konfiguracji ustawień, patrz *podręcznik FAX Operation Guide (w jęz. angielskim)*.

3 Wysyłanie faksów

Niniejszy rozdział zawiera opisy następujących tematów:

Podstawowa procedura transmisji	3-2
Sprawdzanie i edytowanie miejsc docelowych	3-5
Sprawdzanie stanu wysyłania	3-7
Wysyłanie z wymuszaniem pierwszeństwa	3-7
Anulowanie transmisji	3-9
Stosowanie funkcji ponownego wybierania	3-11
Sposoby wprowadzania miejsca docelowego	3-12
Wprowadzanie numeru docelowego faksu za pomocą klawiatury numerycznej	3-12
Wybieranie z książki adresowej	3-13
Wybieranie za pomocą klawiszy szybkiego dostępu	3-15
Logowanie/Wylogowanie	3-16
Logowanie przy włączonym rozliczaniu użytkownika	3-16
Logowanie przy włączonym rozliczaniu zadań	3-18

Podstawowa procedura transmisji

Poniżej opisano podstawową procedurę korzystania ze skrzynek dokumentów.

1 Naciśnij klawisz [FAX].

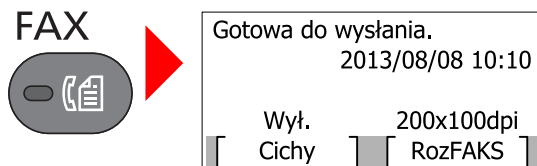

Zostaje wyświetlony podstawowy ekran funkcji faksu.

2 Umieść oryginały.

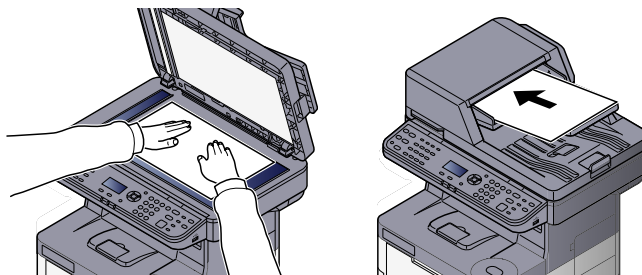

 Aby uzyskać informacje dotyczące umieszczania oryginałów, patrz *Podręcznik obsługi*.

3 Wybierz sposób transmisji.

Dostępne są dwa sposoby transmisji: transmisja z pamięci i transmisja bezpośrednia.

Transmisja do pamięci: Oryginał zostaje zeskanowany do pamięci przed rozpoczęciem połączenia. Transmisja do pamięci to ustawienie domyślne.

Transmisja bezpośrednia: Zostaje nawiązane połączenie z miejscem docelowym i połączenie rozpoczyna się przed zeskanowaniem oryginału.

 Więcej informacji można znaleźć w *podręczniku FAX Operation Guide (w jęz. angielskim)*.

4 Określanie miejsca docelowego.

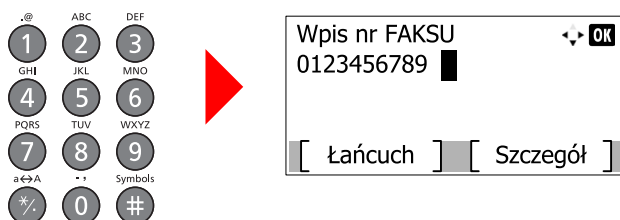

Wprowadź numer faksu odbiorcy za pomocą klawiszy numerycznych.

 Instrukcję wyboru miejsca docelowego z książki adresowej można znaleźć w części [Wybieranie z książki adresowej na stronie 3-13](#)

Instrukcję wyboru miejsca docelowego za pomocą klawisza szybkiego dostępu można znaleźć w części [Wybieranie za pomocą klawiszy szybkiego dostępu na stronie 3-15](#)

**NOTATKA**

Numer faksu odbiorcy może zawierać maksymalnie 64 znaki.

Naciśnięcie klawisza [**Address Recall/Pause**] powoduje dodanie trzysekundowej przerwy podczas wybierania numeru. Metody tej można użyć na przykład podczas wybierania numeru odbiorcy na linii zewnętrznej, aby wstawić pauzę przed ponownym wybraniem określonego numeru.

Jeśli dla Poz. docelowa (FAKS) (patrz *FAX Operation Guide* – w jęz. angielskim) ustawiono [Zabroń], nie można wprowadzić numeru faksu bezpośrednio. Wybierz miejsce docelowe z książki adresowej lub za pomocą klawiszy szybkiego dostępu.

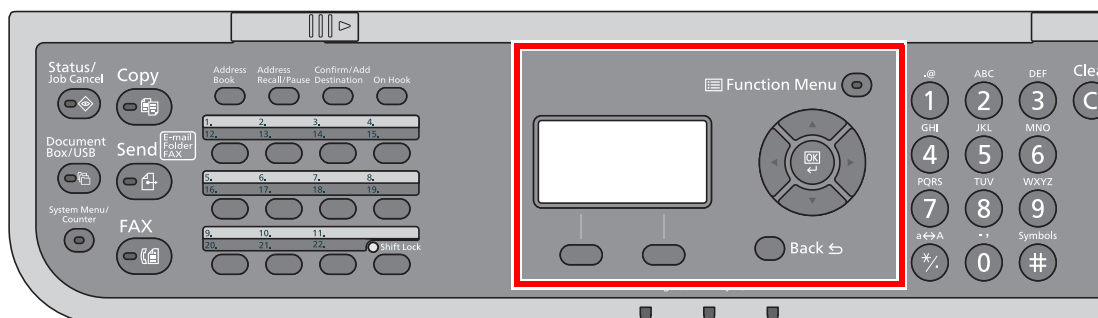
5 Wybór funkcji.

Dla transmisji faksów można ustawić następujące funkcje.

- Gęstość ► patrz *FAX Operation Guide* (w jęz. angielskim)
- Obraz oryginału ► patrz *FAX Operation Guide* (w jęz. angielskim)
- Dupleks ► patrz *FAX Operation Guide* (w jęz. angielskim)
- Rozmiar oryginału ► patrz *FAX Operation Guide* (w jęz. angielskim)
- Rozdzielczość FAKSU ► patrz *FAX Operation Guide* (w jęz. angielskim)
- Wpis nazwy pliku ► patrz *FAX Operation Guide* (w jęz. angielskim)
- Opóźniona transmisja FAKSU ► patrz *FAX Operation Guide* (w jęz. angielskim)
- Raport wysyłania FAKSU ► patrz *FAX Operation Guide* (w jęz. angielskim)
- Program ► patrz *FAX Operation Guide* (w jęz. angielskim)



Więcej informacji można znaleźć w *podręczniku FAX Operation Guide* (w jęz. angielskim).

6 Rozpoczęcie wysyłania.

Start



Naciśnij klawisz [**Start**].

Po zakończeniu skanowania rozpoczyna się transmisja.

Oryginały umieszczone w module przetwarzania dokumentów

Po zeskanowaniu i zapisaniu w pamięci oryginałów umieszczonych w module przetwarzania dokumentów wybierany jest numer odbiorcy.

Oryginały umieszczone na powierzchni szyby

Po zeskanowaniu i zapisaniu w pamięci oryginałów umieszczonych na powierzchni szyby wybierany jest numer odbiorcy.



NOTATKA

W przypadku wybrania funkcji skanowania ciągłego można zeskanować kolejną stronę po zapisaniu poprzedniej w pamięci. Po zeskanowaniu każdej strony należy wykonać działanie zezwolenia na kontynuowanie skanowania ciągłego, a po zapisaniu wszystkich oryginałów do pamięci wybierany jest numer odbiorcy.



Więcej informacji można znaleźć w *podręczniku FAX Operation Guide (w jęz. angielskim)*.

Sprawdzanie i edytowanie miejsc docelowych

Sprawdź wybrane miejsce docelowe i edytuj je.

1 Naciśnij klawisz [FAX].

FAX



2 Naciśnij klawisz [Confirm/Add Destination].

Confirm/Add
Destination



3 Sprawdź miejsce docelowe.

- 1 Naciśnij klawisz [▲] lub [▼], aby wybrać miejsce docelowe, które ma być sprawdzone.

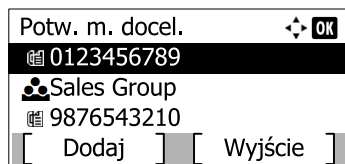

- 2 Naciśnij klawisz [OK].
- 3 Naciśnij klawisz [▲] lub [▼], aby wybrać pozycję [Edytuj].
- 4 Naciśnij klawisz [OK].
Wyświetlone zostaną dane miejsca docelowego.



NOTATKA

Sprawdzając informacje na temat miejsca docelowego, naciśnij [Szczegóły].

- 5 Naciśnij klawisz [OK] po zakończeniu sprawdzania miejsca docelowego.

4 Zmień numer faksu.

- 1 Naciśnij klawisz [▲] lub [▼], aby wybrać miejsce docelowe, na które chcesz zamienić numer faksu.

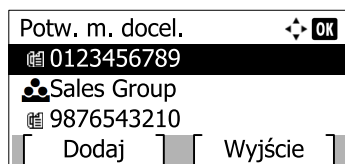

- 2 Naciśnij klawisz [OK].
- 3 Naciśnij klawisz [▲] lub [▼], aby wybrać pozycję [Edytuj].
- 4 Naciśnij klawisz [OK].
- 5 Ponownie wprowadź numer faksu za pomocą klawiatury numerycznej.



NOTATKA

Edytując informacje na temat miejsca docelowego, naciśnij [Szczegóły].

- 6 Naciśnij klawisz [OK].

5 Dodaj miejsce docelowe (podczas wprowadzania numeru faksu za pomocą klawiatury numerycznej).

- 1 Naciśnij [Dodaj].

Potw. m. docel.	OK
☎ 0123456789	
👤 Sales Group	
☎ 9876543210	
[Dodaj]	[Wyjście]

- 2 Wprowadź numer faksu odbiorcy za pomocą klawiszy numerycznych.



NOTATKA

Instrukcję wprowadzania numeru faksu za pomocą klawiatury numerycznej można znaleźć w części [Wprowadzanie numeru docelowego faksu za pomocą klawiatury numerycznej na stronie 3-12](#).

- 3 Naciśnij klawisz [OK].

6 Usuń miejsce docelowe.

- 1 Naciśnij klawisz [▲] lub [▼], aby wybrać miejsce docelowe, które ma zostać usunięte.

Potw. m. docel.	OK
☎ 0123456789	
👤 Sales Group	
☎ 9876543210	
[Dodaj]	[Wyjście]

- 2 Naciśnij klawisz [OK].
- 3 Naciśnij klawisz [▲] lub [▼], aby wybrać pozycję [Usuń].
- 4 Naciśnij klawisz [OK].
- 5 Naciśnij [Tak] na ekranie potwierdzenia.
Miejsce docelowe zostanie usunięte i wyświetlony będzie komunikat [Ukończone].

7 Zakończ procedurę.

- 1 Naciśnij [Wyjście].

Potw. m. docel.	OK
☎ 0123456789	
👤 Sales Group	
☎ 9876543210	
[Dodaj]	[Wyjście]

Sprawdzanie stanu wysyłania

1 Naciśnij klawisz [Status/Job Cancel].

Status/
Job Cancel



2 Wyświetl ekran Stanu zadania wysyłania.

- 1 Naciśnij klawisz [▲] lub [▼], aby wybrać pozycję [Stan zad. wys.].
- 2 Naciśnij klawisz [OK].
Wyświetl ekran Stanu zadania wysyłania.

3 Sprawdź szczegóły zadania transmisji.

- 1 Naciśnij klawisz [▲] lub [▼], aby wybrać zadanie, które ma zostać sprawdzone.

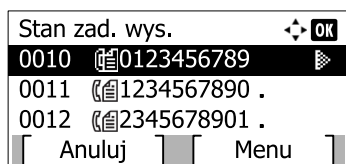

- 2 Naciśnij przycisk [Menu].
- 3 Naciśnij klawisz [▲] lub [▼], aby wybrać pozycję [Szczegół].
- 4 Naciśnij klawisz [OK].
- 5 Naciśnij klawisz [◀] lub [▶], aby sprawdzić szczegóły zadania.

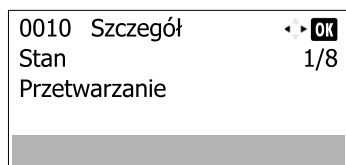

- 6 Naciśnij klawisz [OK] po zakończeniu sprawdzania zadania.

Wysyłanie z wymuszaniem pierwszeństwa

Oczekujące zadanie faksu może zostać przesłane z wymuszeniem pierwszeństwa.

1 Naciśnij klawisz [Status/Job Cancel].

Status/
Job Cancel



2 Wybierz zadanie, które ma zostać przesłane z wymuszaniem pierwszeństwa.

- 1 Naciśnij klawisz [▲] lub [▼], aby wybrać pozycję [Stan zad. wys.].

- 2 Naciśnij klawisz [OK].
Wyświetl ekran Stanu zadania wysyłania.
- 3 Naciśnij klawisz [▲] lub [▼], aby wybrać zadanie faksu, które ma zostać wysłane z wymuszeniem pierwszeństwa.

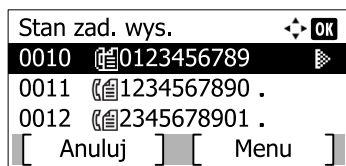

- 4 Naciśnij przycisk [Menu].
- 5 Naciśnij klawisz [▲] lub [▼], aby wybrać pozycję [Zastąp priorytet].
- 6 Naciśnij klawisz [OK].
- 7 Naciśnij [Tak] na ekranie potwierdzania. Wybrane zadanie faksu zostanie wysłane z wymuszeniem pierwszeństwa, a pozostałe zadania zostaną przesunięte na dalsze pozycje kolejki przesyłania.



NOTATKA

Jeśli zadanie faksu jest w trakcie realizacji, zadanie z wymuszonym pierwszeństwem zostanie wysłane po zakończeniu bieżącego zadania.

Jeśli zadanie rozsyłania jest w trakcie realizacji...

Jeśli zadanie faksowania do wielu odbiorców (rozsyłania) jest w trakcie realizacji, zadanie z wymuszonym pierwszeństwem zostanie wysłane po zakończeniu transmisji do bieżącego odbiorcy. Po zakończeniu realizacji zadania z wymuszonym pierwszeństwem wznowiona zostanie transmisja do pozostałych odbiorców.

Jeśli jednak zadaniem z wymuszonym pierwszeństwem jest rozsyłanie, wtedy rozpocznie się ono dopiero po zakończeniu bieżącego zadania rozsyłania.

Anulowanie transmisji

Metoda anulowania komunikacji z tym urządzeniem zależy od metody transmisji (transmisja do pamięci lub transmisja bezpośrednia) oraz formy komunikacji. W tej części podręcznika opisano metody anulowania w różnych sytuacjach.

Anulowanie transmisji do pamięci (podczas skanowania oryginałów)

1 Naciśnij klawisz [Stop].



Aby anulować skanowanie oryginałów w trakcie transmisji z pamięci, należy nacisnąć klawisz [Stop] na panelu operacyjnym.

Skanowanie oryginałów zostanie przerwane, a oryginały zostaną wysunięte. Jeśli oryginały pozostały w procesorze dokumentów, należy wyjąć je z płyty wydawania oryginałów.

Anulowanie transmisji do pamięci (podczas komunikacji)

NOTATKA

Nawet jeśli transmisja została anulowana, istnieje możliwość, że strony zeskanowane przed operacją anulowania zostały wysłane do odbiorcy. Należy dowiedzieć się u odbiorcy, czy doszło do omyłkowego przesłania stron.

1 Naciśnij klawisz [Stop].



2 Wyświetl ekran listy anulowania zadań wysyłania.

- 1 Naciśnij klawisz [▲] lub [▼], aby wybrać pozycję [Anul. zad. wys.].
- 2 Naciśnij klawisz [OK].
Wyświetl ekran listy anulowania zadań wysyłania.

3 Anulowanie transmisji.

- 1 Naciśnij klawisz [▲] lub [▼], aby wybrać zadanie, które ma zostać anulowane.



- 2 Naciśnij przycisk [Menu].
- 3 Naciśnij klawisz [▲] lub [▼], aby wybrać pozycję [Anulowanie zad.].
- 4 Naciśnij klawisz [OK].
- 5 Naciśnij [Tak] na ekranie potwierdzenia. Wybrane zadanie zostanie usunięte.

Anulowanie transmisji (w trakcie komunikacji)

Opisana poniżej procedura służy do przerywania transmisji i zatrzymywania wysyłania/odbierania.

1 Naciśnij klawisz [**Status/Job Cancel**].

Status/
Job Cancel

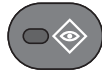

2 Przerwij komunikację.

- 1 Naciśnij klawisz [**▲**] lub [**▼**], aby wybrać pozycję [FAKS].
- 2 Naciśnij klawisz [**OK**].
- 3 Sprawdź stan połączenia.

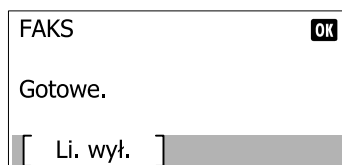

- 4 Naciśnij [Li. wył.]. Po przerwaniu komunikacji transmisja zostaje zatrzymana.



NOTATKA

Aby uzyskać informacje na temat anulowania transmisji bezpośredniej, transmisji opóźnionej lub transmisji w trybie odpytywania, przejdź do sekcji poświęconej tej funkcji.



Aby anulować transmisję bezpośrednią, patrz *FAX Operation Guide (w jęz. angielskim)*.

Aby anulować transmisję opóźnioną lub przesłać faks transmisją natychmiastową, patrz *FAX Operation Guide (w jęz. angielskim)*.

Aby anulować transmisję w trybie polling, patrz *FAX Operation Guide (w jęz. angielskim)*.

Stosowanie funkcji ponownego wybierania

Funkcja wybierania ponownego umożliwia ponowne wybranie ostatnio wprowadzonego numeru.

Użyj tej funkcji, jeśli podczas próby wysłania faksu odbiorca nie odpowiada. Aby przesłać faks do tego samego odbiorcy, należy nacisnąć przycisk [Address Recall/Pause] i połączyć się z systemem odbiorcy wybranym z listy miejsc docelowych.

1 Naciśnij klawisz [FAX].

FAX



2 Naciśnij klawisz [Address Recall/Pause].

Następuje łączenie z uprzednio wybranym miejscem docelowym.

Address
Recall/Pause



3 Naciśnij klawisz [Start].

Start



Rozpocznie się transmisja.



NOTATKA

Informacje potrzebne do nawiązania ponownego połączenia są usuwane w następujących przypadkach.

- Po wyłączeniu zasilania
- Po wysłaniu kolejnego faksu (zapisywane są nowe informacje potrzebne do nawiązania ponownego połączenia)
- Po wylogowaniu użytkownika

Sposoby wprowadzania miejsca docelowego

Wprowadzanie numeru docelowego faksu za pomocą klawiatury numerycznej

Poniżej przedstawiono instrukcję wprowadzania numeru docelowego faksu za pomocą klawiatury numerycznej.

NOTATKA

Jeśli dla Poz. docelowa (FAKS) (patrz *FAX Operation Guide* – w jęz. angielskim) ustawiono [Zabroń], nie można wprowadzić numeru faksu bezpośrednio. Wybierz miejsce docelowe z książki adresowej lub za pomocą klawiszy szybkiego dostępu.

1 Naciśnij klawisz [FAX].

FAX



2 Wprowadź numer faksu odbiorcy za pomocą klawiszy numerycznych.

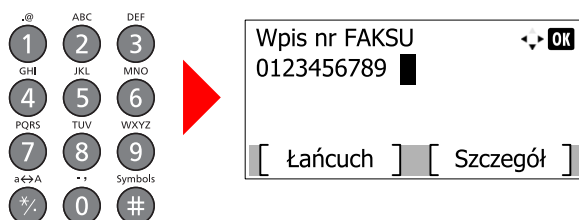

Numer faksu odbiorcy może zawierać maksymalnie 64 znaki.

Naciśnięcie klawisza [Address Recall/Pause] powoduje dodanie trzysekundowej przerwy podczas wybierania numeru. Metody tej można użyć na przykład podczas wybierania numeru odbiorcy na linii zewnętrznej, aby wstawić pauzę przed ponownym wybraniem określonego numeru.

3 Wybierz ustawienia transmisji.

Można skonfigurować komunikację z użyciem adresu pomocniczego, transmisję szyfrowaną, początkową prędkość transmisji i ECM.

1 Naciśnij [Szczegół].

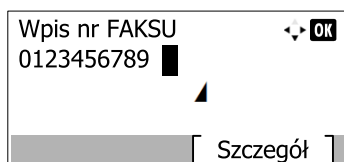

2 Naciśnij klawisz [◀] lub [▶], aby wybrać element, który ma zastąpić dotychczasowe ustawienie, a następnie naciśnij [Edytuj] lub [Zmień].

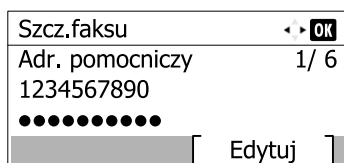

Pozycja	Opis
Adr. pomocniczy	Ustawienie umożliwia transmisję przy użyciu adresu pomocniczego. Więcej informacji można znaleźć w <i>podręczniku FAX Operation Guide (w jęz. angielskim)</i> .
Trans. szyfr.	Ustawienie umożliwia stosowanie szyfrowanej transmisji danych. Więcej informacji można znaleźć w <i>podręczniku FAX Operation Guide (w jęz. angielskim)</i> .
Pocz. pr. tran.	Ustawienie umożliwia zmianę początkowej prędkości transmisji. Do wyboru są trzy prędkości: 33600 b/s, 14400 b/s i 9600 b/s.  NOTATKA W normalnych warunkach stosowane powinny być ustawienia domyślne.
ECM	ECM jest określonym przez ITU-T (Międzynarodowy Związek Telekomunikacyjny) trybem komunikacji, w którym po wystąpieniu błędu dane są przesyłane ponownie. Faksy obsługujące tryb ECM sprawdzają podczas komunikacji transmisję pod kątem błędów, co pozwala uniknąć zniekształceń obrazu wskutek zakłóceń na linii lub innych powodów.

3 Naciśnij klawisz [OK].

4 Naciśnij klawisz [OK].



NOTATKA

Jeśli wybrano ustawienie *Wł. dla Spr. nowe m. do.*, wyświetlony zostanie ekran potwierdzenia dla wprowadzonego numeru FAKSU. Ponownie wprowadź ten sam numer faksu i naciśnij przycisk [OK]. Szczegółowe informacje można znaleźć w części *Spr. nowe m. do.* w *Podręczniku obsługi urządzenia*.

Aby wysłać materiały do wielu miejsc docelowych, wprowadź kolejny numer faksu i naciśnij klawisz [OK]. Istnieje możliwość wysłania do 100 miejsc docelowych naraz.

Wybieranie z książki adresowej

Wybierz miejsce docelowe zarejestrowane w książce adresowej.



NOTATKA

Instrukcje rejestrowania miejsc docelowych w książce adresowej znajdują się w *podręczniku FAX Operation Guide (w jęz. angielskim)*.

1 Naciśnij klawisz [FAX].

FAX



2 Naciśnij klawisz [Address Book] key.

Address
Book



3 Naciśnij klawisz [▲] lub [▼], aby wybrać miejsce docelowe.

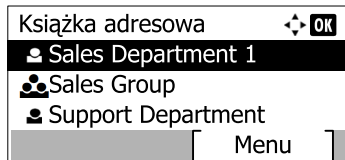

NOTATKA

Sprawdzając informacje na temat miejsca docelowego, naciśnij przycisk [Menu], wybierz [Szczegóły], a następnie naciśnij klawisz [OK].

Szukanie miejsc docelowych

Miejsce docelowe można wyszukać według nazwy.

- 1 Naciśnij przycisk [Menu].
- 2 Naciśnij klawisz [▲] lub [▼], aby wybrać pozycję [Znajdź(nazwa)].
- 3 Naciśnij klawisz [OK].
- 4 Wprowadź szukane znaki za pomocą klawiatury numerycznej.



Aby uzyskać szczegółowe informacje dotyczące wpisywania znaków, patrz [Metoda wprowadzania znaków na stronie 7-2](#).

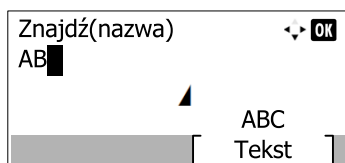

- 5 Naciśnij klawisz [OK]. Wyświetlane jest wyszukiwane miejsce docelowe.

4 Naciśnij klawisz [OK].

Aby wysłać do wielu miejsc docelowych, powtórz punkty 2 do 4. Istnieje możliwość wysłania do 100 miejsc docelowych naraz.



NOTATKA

Aby sprawdzić lub zmienić wybrane miejsce docelowe, patrz [Sprawdzenie i edytowanie miejsc docelowych na stronie 3-5](#).

Wybieranie za pomocą klawiszy szybkiego dostępu

Wybierz miejsce docelowe za pomocą klawiszy szybkiego dostępu.

NOTATKA

Więcej informacji na temat dodawania klawiszy szybkiego dostępu można znaleźć w *podręczniku FAX Operation Guide (w jęz. angielskim)*.

1 Naciśnij klawisz [FAX].

FAX



2 Naciśnij klawisz szybkiego dostępu odpowiadający żadanemu miejscu docelowemu.

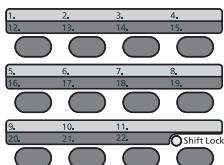

Klawisze szybkiego dostępu od 12 do 22 należy wybierać po włączeniu wskaźnika [Shift Lock] poprzez naciśnięcie klawisza [Shift Lock].

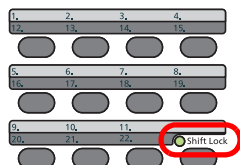

Logowanie/Wylogowanie

Logowanie przy włączonym rozliczaniu użytkownika

Jeśli włączone jest rozliczanie użytkownika, należy wprowadzić identyfikator i hasło użytkownika, aby skorzystać z urządzenia.

Logowanie

1 Wprowadź nazwę logowania.

- 1 Jeżeli wyświetlony zostanie poniższy ekran, wybierz kolumnę wprowadzania nazwy logowania i naciśnij przycisk [OK].

The screenshot shows a login interface with two input fields: 'Nazwa logowania' (Login name) and 'Hasło logowania' (Login password). The 'Nazwa logowania' field is currently selected, indicated by a cursor and a small 'OK' button in the top right corner of the field. Below the fields are two buttons: 'Menu' and 'Logow.' (Login).



NOTATKA

Naciśnij [Menu] i wybierz [Typ logowania]. Możesz teraz wybrać miejsce uwierzytelniania: [Uwierz. lokalne] lub [Uwierz. sieciowe].

Naciśnij [Menu] i wybierz [Domena], aby wybierać spośród zarejestrowanych domen.

- 2 Wprowadź nazwę logowania za pomocą klawiatury numerycznej i naciśnij klawisz [OK].

This screenshot is identical to the previous one, but the 'Nazwa logowania' field now contains a numeric keypad overlay, indicating that the user is entering the login name using the numeric keypad.



NOTATKA

Jeśli logowanie odbywa się przy pomocy polecenia [Wybierz znak], pojawi się ekran wprowadzania znaków, które należy wybrać z obszaru wyświetlania komunikatów. Więcej informacji można znaleźć w *Podręczniku obsługi urządzenia*.



Aby uzyskać szczegółowe informacje dotyczące wpisywania znaków, patrz [Metoda wprowadzania znaków na stronie 7-2](#).

2 Wprowadź hasło logowania.

- 1 Naciśnij klawisz [▼], aby wybrać kolumnę wprowadzania hasła logowania i naciśnij klawisz [OK].

The screenshot shows the login interface where the 'Hasło logowania' field is now selected, indicated by a cursor and a small 'OK' button in the top right corner of the field. The 'Nazwa logowania' field now contains the text 'Admin'. The 'Menu' and 'Logow.' buttons remain at the bottom.

- 2 Wprowadź hasło logowania za pomocą klawiatury numerycznej i naciśnij klawisz [OK].

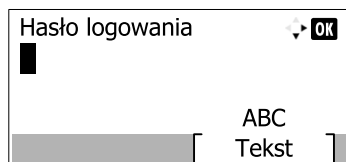

 Aby uzyskać szczegółowe informacje dotyczące wpisywania znaków, patrz [Metoda wprowadzania znaków na stronie 7-2](#).

- 3 Naciśnij przycisk [Logow.].

Wylogowanie

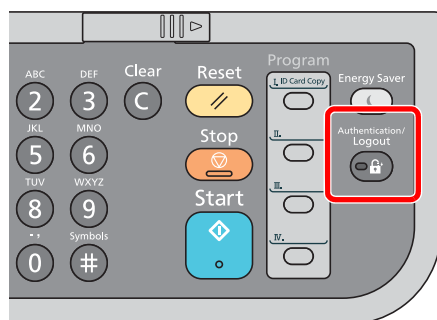

Aby wylogować się z urządzenia, naciśnij klawisz [**Authentication/Logout**] w celu wyświetlenia ekranu wprowadzania nazwy logowania użytkownika i hasła logowania.

Logowanie przy włączonym rozliczaniu zadań

Jeżeli funkcja rozliczania zadań jest włączona, przed użyciem urządzenia konieczne jest podanie identyfikatora konta.

Logowanie

1 Wprowadź identyfikator konta.

- 1 Jeśli ekran ten zostanie wyświetlony podczas operacji, wprowadź identyfikator konta.

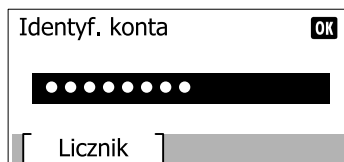

NOTATKA

Jeśli wprowadzono nieprawidłowy znak, należy nacisnąć klawisz **[Clear]** i ponownie wprowadzić identyfikator konta.

Jeśli wprowadzony identyfikator konta nie odpowiada zarejestrowanemu identyfikatorowi, pojawi się dźwięk ostrzegawczy, a logowanie się nie powiedzie. Należy wprowadzić poprawny identyfikator konta.

Naciskając **[Licznik]**, można sprawdzić liczbę wydrukowanych i zeskanowanych stron.

2 Zaloguj się.

- 1 Naciśnij klawisz **[OK]**.

Wylogowanie

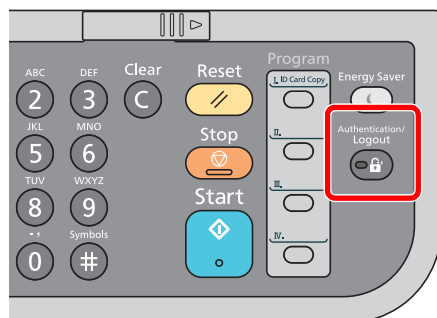

Aby wylogować się z urządzenia, naciśnij klawisz **[Authentication/Logout]** w celu wyświetlenia ekranu wprowadzania nazwy logowania użytkownika i hasła logowania.

4 Odbiór faksów

Niniejszy rozdział zawiera opisy następujących tematów:

Automatyczny odbiór faksów	4-2
Metoda odbioru	4-2
Sprawdzanie i zmienianie metody odbioru	4-2
Przeptyw odbioru	4-3
Anulowanie odbioru (zrywanie komunikacji)	4-4
Odbiór ręczny	4-5
Przeptyw odbioru	4-5
Funkcje odbioru faksów	4-6
Ustawienia odbioru faksów	4-7
Typ nośnika faksu	4-7
Data/godz. odb.	4-8
Drukowanie 2 w 1	4-8
Drukowanie ciągłe	4-8
Druk dwustronny	4-9

Automatyczny odbiór faksów

W przypadku użytkowania tego urządzenia jako faksu, który nie odbiera połączeń telefonicznych, należy skonfigurować urządzenie do odbioru faksów. Podczas odbierania faksów nie trzeba wykonywać specjalnych czynności.

Metoda odbioru

To urządzenie oferuje pięć metod odbioru faksów.

- Auto(Normalny)
- Auto(FAKS/TEL) (Patrz [5-2](#)).
- Auto(TAD) (Patrz [5-4](#)).
- Ręczny (Patrz [4-5](#)).

Sprawdzanie i zmienianie metody odbioru

1 Wyświetl ekran.

- 1 Naciśnij klawisz [**System Menu/Counter**].

System Menu/
Counter



- 2 Naciśnij klawisz [**▲**] lub [**▼**], aby wybrać pozycję [FAKS].
- 3 Naciśnij klawisz [**OK**].
- 4 Naciśnij klawisz [**▲**] lub [**▼**], aby wybrać pozycję [Odbiór].
- 5 Naciśnij klawisz [**OK**].
- 6 Naciśnij klawisz [**▲**] lub [**▼**], aby wybrać pozycję [Ustaw. odbioru].
- 7 Naciśnij klawisz [**OK**].

2 Ustaw metodę odbioru.

- 1 Naciśnij klawisz [**▲**] lub [**▼**], aby wybrać metodę odbioru.
Aby ustawić automatyczny odbiór faksów, wybierz [Auto(Normalny)].
- 2 Naciśnij klawisz [**OK**].

Przeływ odbioru

1 Rozpocznie się odbiór.

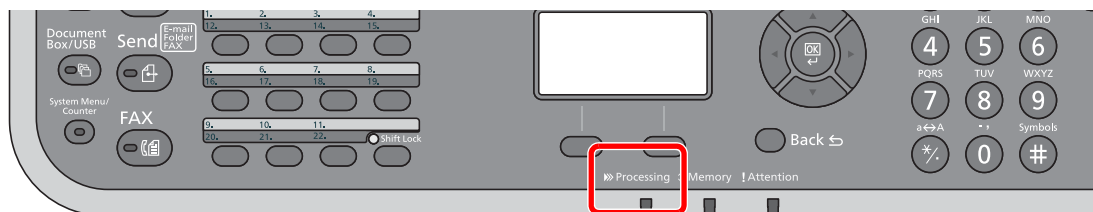

Po nadejściu faksu miga wskaźnik **[Processing]** i odbiór rozpoczyna się automatycznie.



NOTATKA

Liczbę dzwonek można zmienić (Patrz *FAX Operation Guide – w jęz. angielskim*)

Odbiór do pamięci

Jeżeli urządzenie nie może drukować faksu z powodu braku lub zacięcia papieru, to tymczasowo zapisuje nadesłane oryginały do pamięci na obraz. Drukowanie rozpocznie się, gdy tylko będzie to możliwe.

Możliwa do zapisania liczba stron zależy od rodzaju stron. Z reguły zapisanych może zostać około 256 lub więcej stron formatu A4 w normalnej rozdzielczości.

Podczas odbioru do pamięci na ekranie Stan, w obszarze Drukowanie zadań wyświetlane są zadania wydruku odebranych faksów. Aby wydrukować odebrane oryginały, włóż papier do szuflady lub wyjmij zacięty papier.



Aby uzyskać informacje na temat ekranu stanu, patrz *Podręcznik obsługi*.

2 Wydruk odebranych faksów

Odebrane fakсы są drukowane na tacę, drukiem do dołu.

Anulowanie odbioru (zrywanie komunikacji)

Wykonaj poniższą procedurę, aby anulować odbieranie faksów poprzez odłączenie urządzenia od linii telefonicznej podczas komunikacji.

1 Wyświetl ekran.

- 1 Naciśnij klawisz [System Menu/Counter].

System Menu/
Counter



2 Przerwij komunikację.

- 1 Naciśnij klawisz [▲] lub [▼], aby wybrać pozycję [FAKS].
- 2 Naciśnij klawisz [OK].
- 3 Sprawdź stan połączenia.

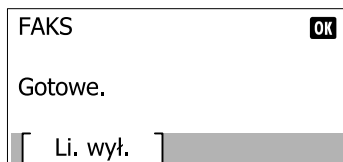

- 4 Naciśnij [Li. wył.]. Po przerwaniu komunikacji odbiór zostaje zatrzymany.

Odbiór ręczny

Ta metoda umożliwia odbieranie faksów poprzez naciśnięcie klawisza **[On hook]** po potwierdzeniu nawiązania połączenia telefonicznego z nadawcą.

 **NOTATKA**
Aby skorzystać z funkcji odbioru ręcznego, należy zmienić tryb odbioru na Odbiór ręczny. Informacje na temat zmiany trybu na ręczny można znaleźć w podręczniku *FAX Operation Guide (w jęz. angielskim)*.
Podłączenie aparatu telefonicznego do urządzenia umożliwia rozmowę z nadawcą przed odebraniem od niego oryginałów.

Przebieg odbioru

Przed odbiorem faksu można potwierdzić nawiązanie połączenia.

1 Urządzenie otrzymuje połączenie.

Przy nadejściu połączenia urządzenie dzwoni.

2 Naciśnij klawisz **[On Hook]**.

On Hook



Naciśnij [Na widełkach], aby nawiązać połączenie.

3 Naciśnij przycisk **[Odb. rę.]**.

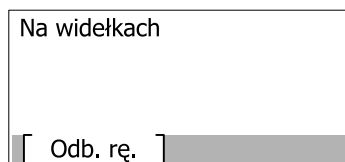

Rozpocznie się odbiór.

Funkcje odbioru faksów

Istnieje możliwość dostosowania ustawień metody odbioru i drukowania faksu.

Co chcesz zrobić?	Strona
Ograniczyć rodzaj używanego papieru.	Typ nośnika faksu ► strona 4-7
Przesyłać odebrane fakсы do innego urządzenia lub do komputera.	Ustawienia przesyłania ► patrz <i>FAX Operation Guide (w jęz. angielskim)</i>
Drukować datę i godzinę odbioru oraz inne informacje.	Data/godz. odb. ► strona 4-8
Odbierać dwustronny faks na jednej stronie.	Drukowanie 2 w 1 ► strona 4-8
Drukować odebrane fakсы łącznie jako pakiet.	Drukowanie ciągłe ► strona 4-8
Bezpiecznie przysyłać zaszyfrowany oryginał.	Szyfrowanie ► patrz <i>FAX Operation Guide (w jęz. angielskim)</i>
Drukować odebrane fakсы po obu stronach papieru.	Druk dwustronny ► strona 4-9
Podłączenie do prywatnej centrali abonenckiej PBX (tylko w Europie)	Ustawienie PBX (dotyczy tylko Europy) ► strona 2-13
Zapisywać odebrane fakсы w urządzeniu bez drukowania.	Funkcja skrzynki adresu pomocniczego ► patrz <i>FAX Operation Guide (w jęz. angielskim)</i>
Rozpocząć odbiór faksu poprzez kontrolę nad urządzeniem odbiorcy.	Komunikacja w trybie odpytywania ► patrz <i>FAX Operation Guide (w jęz. angielskim)</i>

Ustawienia odbioru faksów

Typ nośnika faksu

Wybierz rodzaj papieru używany do drukowania odbieranego faksu.

Obsługiwane rodzaje papieru	Wsz. typy nośn., Zwykły, Szorstki, Kalka, Etykiety, Makul., Czerpany, Karton, Kolorowy, Koperta, Gruby, Wys.jakość, Niestand. 1-8
-----------------------------	---



Aby uzyskać więcej informacji na temat konfiguracji ustawień, patrz *podręcznik FAX Operation Guide (w jęz. angielskim)*.

Ustawianie kasety do wydruku odebranych faksów

Określenie rodzaju nośnika powoduje, że fakсы będą drukowane przy użyciu odpowiednich kaset.

1 Wyświetl ekran.

- 1 Naciśnij klawisz [**System Menu/Counter**].

System Menu/
Counter



- 2 Naciśnij klawisz [**▲**] lub [**▼**], aby wybrać pozycję [Ustaw. wspólne].
- 3 Naciśnij klawisz [**OK**].
- 4 Naciśnij klawisz [**▲**] lub [**▼**], aby wybrać pozycję [Ust. oryg./pap.].
- 5 Naciśnij klawisz [**OK**].
- 6 Naciśnij klawisz [**▲**] lub [**▼**], aby wybrać kasetę ([Ustaw. kasety 1 (do 5)] lub [Ust. tacy MP]), której chcesz użyć do odbioru faksu.
- 7 Naciśnij klawisz [**OK**].

2 Wybierz rozmiar papieru.

- 1 Naciśnij klawisz [**▲**] lub [**▼**], aby wybrać pozycję [Rozmiar kasety 1 (do 5)] lub [Rozmiar tacy WF].
- 2 Naciśnij klawisz [**OK**].
- 3 Naciśnij klawisz [**▲**] lub [**▼**], aby wybrać rozmiar papieru.
- 4 Naciśnij klawisz [**OK**].



WAŻNE

Określ rozmiar papieru dla kasety, której chcesz użyć do odbioru faksów.

Modele calowe: Letter, Legal, Statement

Modele metryczne: A4, B5, A5, Folio

3 Wybierz typ papieru.

- 1 Naciśnij klawisz [**▲**] lub [**▼**], aby wybrać pozycję [Typ kasety 1 (do 5)] lub [Typ tacy WF].

- 2 Naciśnij klawisz [OK].
- 3 Naciśnij klawisz [▲] lub [▼], aby wybrać typ papieru do odbioru faksu.
- 4 Naciśnij klawisz [OK].

4 Ustaw typ papieru.

Skonfiguruj ustawienia papieru do odbioru faksów. Podczas ustawiania typu papieru wybierz ten sam typ, który został wybrany w kroku 3.



Aby uzyskać więcej informacji na temat konfiguracji ustawień, patrz *podręcznik FAX Operation Guide (w jęz. angielskim)*.

Data/godz. odb.

Podczas drukowania wiadomości funkcja Data/godzina odbioru dodaje u góry każdej strony informacje o dacie/godzinie odbioru, informacje o nadawcy oraz liczbę stron. Jest to przydatne w przypadku potwierdzania czasu odbioru faksu przesłanego z innej strefy czasowej.



NOTATKA

Jeżeli odbierane dane są drukowane na wielu stronach, data/godzina odbioru jest drukowana tylko na pierwszej stronie. Informacja ta nie jest drukowana na kolejnych stronach. Jeżeli odebrane dane faksu są przekazywane po ich wyszukaniu z pamięci, do przekazywanych danych nie jest dodawana informacja o dacie/godzinie odbioru.

Wł.	Drukuj datę/godzinę odbioru.
Wył.	Nie drukuj daty/godziny odbioru.



Aby uzyskać więcej informacji na temat konfiguracji ustawień, patrz *podręcznik FAX Operation Guide (w jęz. angielskim)*.

Drukowanie 2 w 1

Funkcja ta drukuje wielostronicowy oryginał w rozmiarze Statement lub A5 po dwie strony na jednym arkuszu w rozmiarze Letter lub A4. Jeśli wybrane zostaną jednocześnie odbiór 2 w 1 i drukowanie dwustronne, funkcja odbioru 2 w 1 zostanie wyłączona.

Wł.	Drukuj 2 w 1.
Wył.	Nie drukuj 2 w 1.



Aby uzyskać więcej informacji na temat konfiguracji ustawień, patrz *podręcznik FAX Operation Guide (w jęz. angielskim)*.

Drukowanie ciągle

Wielostronicowy faks jest drukowany w pakiecie po odebraniu jego ostatniej strony.

Wł.	Drukuj jako pakiet po odebraniu wszystkich stron.
Wył.	Drukuj każdą stronę po odebraniu.



Aby uzyskać więcej informacji na temat konfiguracji ustawień, patrz *podręcznik FAX Operation Guide (w jęz. angielskim)*.

Druk dwustronny

Jeśli odebrane strony są tej samej szerokości, można drukować je dwustronnie na papierze o odpowiedniej szerokości.

Wł.	Drukuj obustronnie.
Wył.	Nie drukuj obustronnie.



Aby uzyskać więcej informacji na temat konfiguracji ustawień, patrz *podręcznik FAX Operation Guide (w jęz. angielskim)*.

5 Korzystanie z przydatnych funkcji faksu

Niniejszy rozdział zawiera opisy następujących tematów:

Korzystanie z podłączonego aparatu telefonicznego	5-2
Automatyczne włączanie faksu lub telefonu	5-2
Automatyczne włączanie faksu lub automatycznej sekretarki	5-4
Wysyłanie ręczne	5-5
Odbiór ręczny	5-6
Funkcja zdalnego przełączania	5-7

Korzystanie z podłączonego aparatu telefonicznego

Istnieje możliwość podłączenia do urządzenia aparatu telefonicznego (produkt dostępny w sprzedaży) i korzystania z wielu funkcji tego połączenia.

Automatyczne włączanie faksu lub telefonu

Ta metoda odbioru jest bardzo wygodna w przypadku używania telefonu i faksu na jednej linii telefonicznej. Po wysłaniu oryginałów urządzenie automatycznie je odbiera, a w przypadku przychodzącej rozmowy telefonicznej urządzenie dzwoni, sygnalizując użytkownikowi możliwość odebrania połączenia.



WAŻNE

Korzystanie z funkcji automatycznego włączania faksu lub telefonu wymaga podłączenia do urządzenia aparatu telefonicznego.

Po wyemitowaniu przez telefon ustalonej liczby sygnałów dźwiękowych drugi uczestnik komunikacji musi ponieść koszty połączenia telefonicznego, nawet jeśli adresat nie odbiera.

Przebieg odbioru

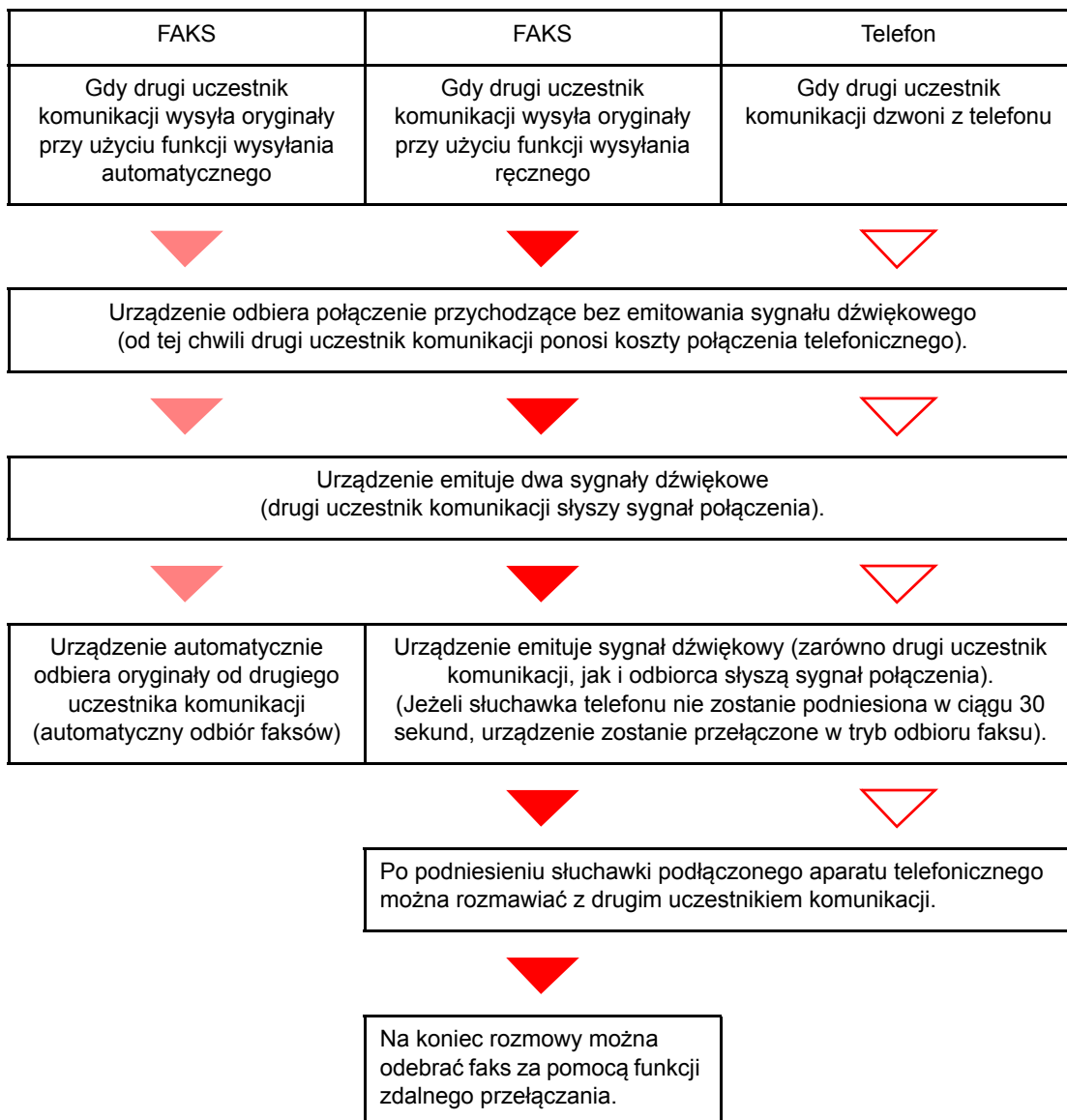



NOTATKA

Na koniec rozmowy można również odebrać faks za pomocą funkcji zdalnego przełączania (aby uzyskać szczegółowe informacje, patrz *English Operation Guide*).

Przygotowanie:

Więcej informacji na temat wybierania [Auto(FAKS/TEL)] można znaleźć w podręczniku *FAX Operation Guide* – w jęz. angielskim.

1 Telefon dzwoni.



Podłączony telefon dzwoni. Należy pamiętać, że jeśli ustawiona liczba dzwonek (dla funkcji automatycznego włączania faksu lub telefonu) to [0] (zero), podłączony telefon nie będzie dzwonić.



NOTATKA

Liczbę dzwonek można zmienić (Patrz *FAX Operation Guide* – w jęz. angielskim).

2 Odbierz telefon.

W przypadku połączenia wykonywanego za pomocą telefonu

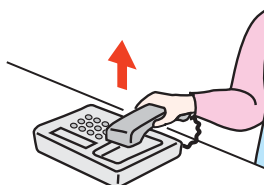

- 1 Urządzenie dzwoni, sygnalizując użytkownikowi możliwość odebrania połączenia. Podnieś słuchawkę telefonu w ciągu 30 sekund.



NOTATKA

Jeżeli słuchawka nie zostanie podniesiona w ciągu 30 sekund, urządzenie zostanie przełączone w tryb odbioru faksu.

- 2 Porozmawiaj z osobą dzwoniącą.



NOTATKA

Na koniec rozmowy można również odebrać faks za pomocą funkcji zdalnego przełączania (aby uzyskać szczegółowe informacje, patrz *English Operation Guide*).

W przypadku połączenia wykonywanego za pomocą faksu

Urządzenie rozpocznie odbiór oryginałów.

Automatyczne włączanie faksu lub automatycznej sekretarki

Ta metoda odbioru jest bardzo wygodna w przypadku używania zarówno automatycznej sekretarki, jak i faksu. W przypadku wysłania oryginałów faksem urządzenie automatycznie je odbierze, natomiast w przypadku przychodzącej rozmowy telefonicznej urządzenie wykonuje funkcje podłączonej automatycznej sekretarki. Dzięki temu, gdy odbiorca jest nieobecny, osoba dzwoniąca może zostawić wiadomość na automatycznej sekretarce.

✓ WAŻNE

Jeśli podczas korzystania z funkcji automatycznego włączania faksu lub automatycznej sekretarki w ciągu pierwszej minuty od odebrania połączenia wystąpi okres ciszy trwającej nieprzerwanie przez co najmniej 30 sekund, zadziała funkcja wykrywania ciszy i urządzenie przełączy się w tryb odbioru faksu.

📌 NOTATKA

Do korzystania z funkcji automatycznego włączania faksu lub automatycznej sekretarki konieczne jest podłączenie do urządzenia aparatu telefonicznego wyposażonego w automatyczną sekretarkę.

Szczegółowe instrukcje, dotyczące na przykład odpowiadania na wiadomości, znajdują się w instrukcji obsługi automatycznej sekretarki.

Ustaw liczbę dzwonek emitowanych przez urządzenie, która powinna być większa niż liczba dzwonek emitowanych przez automatyczną sekretarkę (Patrz *FAX Operation Guide – w jęz. angielskim*).

Przebieg odbioru

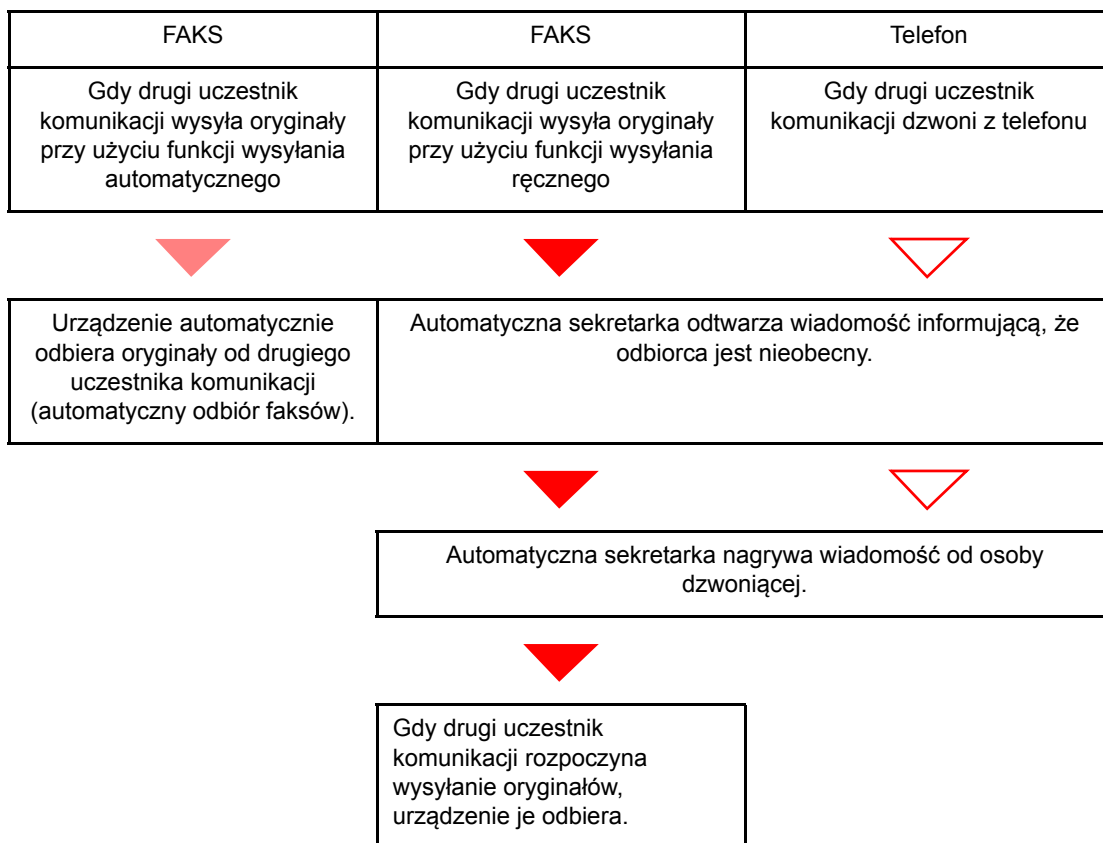

Przygotowanie:

Więcej informacji na temat wybierania [Auto(TAD)] można znaleźć w podręczniku *FAX Operation Guide* (w jęz. angielskim).

1 Telefon dzwoni.



Podłączony aparat telefoniczny emituje sygnał dźwiękowy ustaloną liczbę razy.



NOTATKA

W przypadku podniesienia słuchawki gdy telefon nadal dzwoni, urządzenie zostaje przełączone do stanu takiego samego jak odbiór ręczny (Patrz [Odbiór ręczny na stronie 5-6](#)).

2 Automatyczna sekretarka odbiera połączenie.

Gdy połączenie jest wykonywane z telefonu, ale odbiorca jest nieobecny

Automatyczna sekretarka odtwarza komunikat i rozpoczyna nagrywanie wiadomości nadawcy.



NOTATKA

Jeżeli cisza podczas nagrywania trwa dłużej niż 30 sekund, urządzenie zostanie przełączone w tryb odbioru faksu.

W przypadku połączenia wykonywanego za pomocą faksu

Urządzenie rozpocznie odbiór oryginałów.

Wysyłanie ręczne

Użyj tej metody, jeśli chcesz porozmawiać z odbiorcą lub jeśli odbiorca musi włączyć urządzenie do odbioru faksów.

1 Umieść oryginały.

2 Wybierz numer miejsca docelowego.

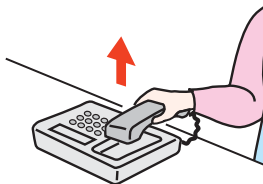

Podnieś słuchawkę, a następnie wybierz numer odbiorcy.

3 Sprawdź, czy nawiązano połączenie telefoniczne z faksem odbiorcy.

Jeśli miejscem docelowym jest faks, słyszalny będzie długi, wysoki sygnał dźwiękowy. Jeśli połączenie zostanie odebrane, możesz porozmawiać z odbierającym.

4 Naciśnij klawisz [On Hook].

1 Naciśnij klawisz [FAX].

FAX



2 Naciśnij klawisz [On Hook].

On Hook



5 Naciśnij klawisz [Start].

Start



Rozpocznie się transmisja.

6 Odłóż słuchawkę.

Po rozpoczęciu wysyłania należy odłożyć słuchawkę, przywracając ją do pierwotnej pozycji.

Odbiór ręczny

Odbiór jest możliwy po potwierdzeniu połączenia linii telefonicznej z wysyłającym.



NOTATKA

Domyślną metodą odbioru dla tego urządzenia jest automatyczny odbiór faksów. Aby skorzystać z funkcji odbioru ręcznego, należy zmienić tryb odbioru na Odbiór ręczny. Informacje na temat zmiany trybu na ręczny można znaleźć w podręczniku *FAX Operation Guide* (w jęz. angielskim).

1 Telefon dzwoni.

W przypadku połączenia przychodzącego telefon podłączony do urządzenia dzwoni.

2 Podnieś słuchawkę.

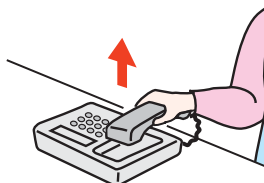

Podnieś słuchawkę telefonu

3 Sprawdź, czy nawiązano połączenie telefoniczne z faksem nadawcy.

Jeśli miejscem docelowym jest faks, słyszalne będą delikatne sygnały dźwiękowe. Jeśli połączenie zostanie odebrane, możesz porozmawiać z odbierającym.

4 Naciśnij klawisz [On Hook].

1 Naciśnij klawisz [FAX].



2 Naciśnij klawisz [On Hook].



5 Naciśnij [Odb. rę.]

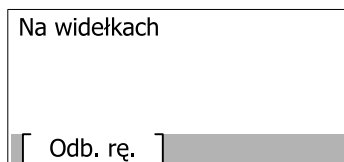

Rozpocznie się odbiór.



NOTATKA

W przypadku korzystania z aparatu telefonicznego wysyłającego sygnał tonowy, użyj tego telefonu do rozpoczęcia odbioru oryginałów za pomocą funkcji zdalnego przełączania. (Patrz [Funkcja zdalnego przełączania na stronie 5-7](#)).

6 Odłóż słuchawkę.

Po rozpoczęciu odbioru należy odłożyć słuchawkę, przywracając ją do pierwotnej pozycji.

Funkcja zdalnego przełączania

Odbiór faksu można rozpocząć za pomocą podłączonego aparatu telefonicznego. Ta funkcja przydaje się podczas wspólnego używania tego urządzenia i aparatu telefonicznego, które są oddalone od siebie.



NOTATKA

Do korzystania z funkcji zdalnego przełączania konieczne jest podłączenie do urządzenia aparatu telefonicznego wysyłającego sygnał tonowy. Jednak nie każdy rodzaj telefonu wysyłającego sygnał tonowy obsługuje tę funkcję prawidłowo. Aby uzyskać szczegółowe informacje na ten temat, skontaktuj się z naszym przedstawicielem lub sklepem, w którym zakupiono to urządzenie.

Fabrycznie ustawiony numer wybierania funkcji zdalnego przełączania to 55.

Numer zdalnego przełączania może zostać zmieniony. Patrz *FAX Operation Guide (w jęz. angielskim)*.

Korzystanie z funkcji zdalnego przełączania

Aby rozpocząć odbiór faksu za pomocą podłączonego aparatu telefonicznego, wykonaj poniższą procedurę.

1 Podłączony telefon dzwoni

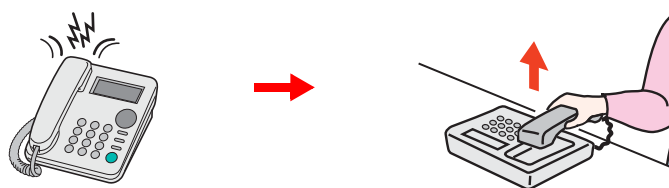

Podnieś słuchawkę telefonu



NOTATKA

Liczbę dzwonek można zmienić (Patrz *FAX Operation Guide* – w jęz. angielskim).

2 Wybierz numer zdalnego przełączania (2-cyfrowy).

Jeśli w słuchawce słycać sygnał faksu, wprowadź dwucyfrowy numer wybierania funkcji zdalnego przełączania za pomocą klawiszy telefonu. Linia telefoniczna zostanie przełączona na to urządzenie i rozpocznie się odbiór.

6 Rozwiązywanie problemów

Niniejszy rozdział zawiera opisy następujących tematów:

Funkcjonowanie wskaźników podczas operacji wysyłania/odbioru	6-2
Reagowanie na miganie kontrolki Attention	6-2
Środki ostrożności związane z wyłączeniem zasilania	6-3
Komunikaty	6-4
Lista kodów błędów	6-6
Rozwiązywanie problemów	6-9

Funkcjonowanie wskaźników podczas operacji wysyłania/odbioru

Wskaźniki [Processing] i [Memory] informują o stanie transmisji faksu.

- Wskaźnik [processing] miga podczas transmisji i odbierania faksu.
- Wskaźnik [Memory] miga, gdy dane źródłowe są zapisywane do pamięci do celów transmisji.
- Wskaźnik [Memory] świeci, gdy w pamięci znajdują się dane źródłowe przeznaczone do transmisji opóźnionej.

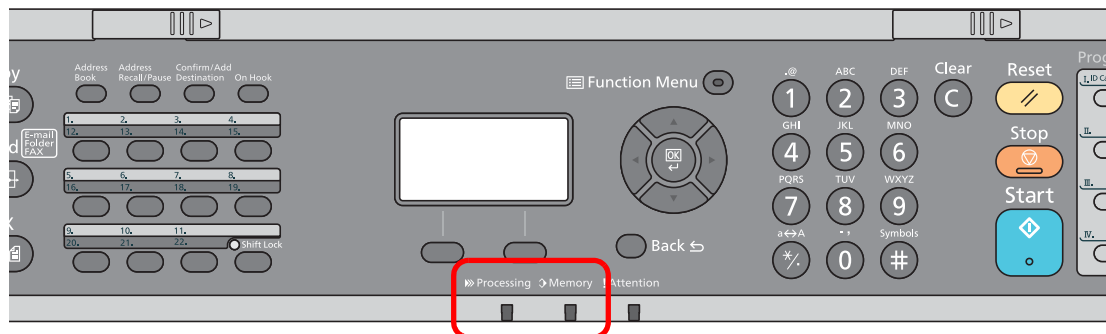

Reagowanie na miganie kontrolki Attention

Jeśli wskaźnik [Attention] świeci się lub miga, należy sprawdzić wyświetlacz komunikatów. Jeśli na wyświetlaczu komunikatów nie ma informacji o błędzie, sprawdź, co następuje.

Objaw	Punkty kontrolne	Naprawa	Strona
Nie można wysłać faksu.	Czy przewód modułowy jest podłączony prawidłowo?	Podłącz prawidłowo przewód modułowy.	—
	Czy dozwolony nr FAKSU albo dozwolony nr ID zostały prawidłowo zapisane?	Sprawdź dozwolony nr FAKSU i dozwolony nr ID.	—
	Czy wystąpił błąd komunikacji?	Sprawdź kody błędów w raporcie wyników i raporcie aktywności TX/RX. Jeżeli kod błędu rozpoczyna się od „U” albo „E”, wykonaj odpowiednią procedurę.	6-6
	Czy linia faksu adresata jest zajęta?	Wyślij ponownie.	—
	Czy faks odbiorcy odpowiada?	Wyślij ponownie.	—
	Czy wystąpił jakiś inny błąd niż opisane?	Skontaktuj się z pracownikiem serwisu.	—

Środki ostrożności związane z wyłączeniem zasilania

Aby wyłączyć zasilanie urządzenia, naciśnij włącznik zasilania. Nie można automatycznie odbierać faksów, gdy zasilanie jest wyłączone.

Przed wyłączeniem włącznika zasilania upewnij się, że wskaźniki [Processing] i [Memory] nie świecą.

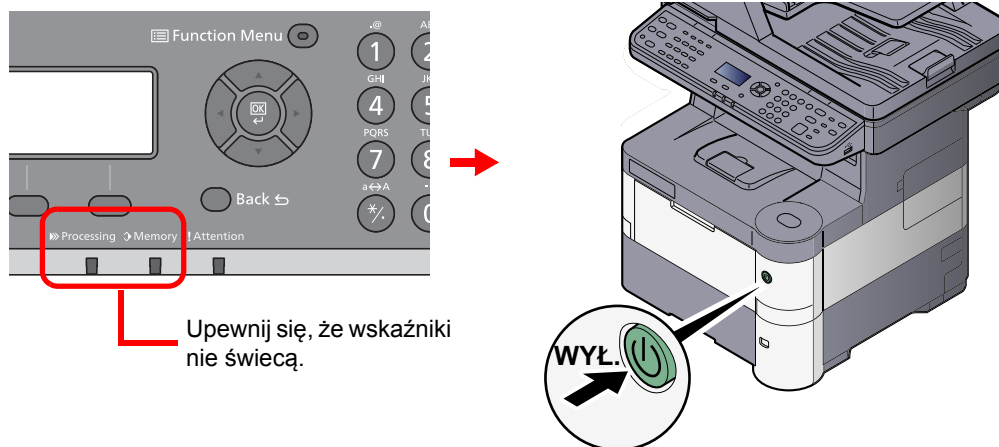

NOTATKA

Gdy wskaźnik [Processing] lub [Memory] świeci się, urządzenie działa. Wyłączenie włącznika zasilania podczas pracy urządzenia może spowodować jego uszkodzenie.

Komunikaty

W przypadku wystąpienia błędu na wyświetlaczu może pojawić się jeden z przedstawionych poniżej komunikatów. Poniższe uwagi pomogą zidentyfikować i rozwiązać problem.

NOTATKA

W razie wystąpienia błędu transmisji generowany jest raport wyników wysyłania/odbioru.

Sprawdź znajdujący się w raporcie kod błędu, a następnie zapoznaj się z jego opisem w części [Lista kodów błędów na stronie 6-6](#). Informacje na temat drukowania raportu wyników wysyłania/odbioru można znaleźć w podręczniku *FAX Operation Guide* – w jęz. angielskim.

Kody błędów można również sprawdzić w raporcie aktywności (Patrz *FAX Operation Guide* – w jęz. angielskim).

Komunikat	Punkt kontrolny	Naprawa	Strona
Awaria maszyny. Wezwij serwis.	—	Wystąpił błąd urządzenia. Zapisz kod błędu wyświetlany na wyświetlaczu komunikatów i skontaktuj się z przedstawicielem serwisu.	—
Maksymalna liczba skanowanych stron. Zadanie anulowane.	Czy przekroczono dopuszczalną liczbę skanowań?	Nie można skanować kolejnych stron. Anulowano zadanie. Naciśnij klawisz [OK] .	—
Nie można użyć tej funkcji. >> Przesyłanie faksu	—	Zadanie zostało anulowane ze względu na ograniczenie przez autoryzację użytkownika lub rozliczanie zadań. Naciśnij klawisz [OK] .	Patrz <i>Podręcznik obsługi urządzenia</i> .
Nie znaleziono pliku. Anulowano zadanie.	—	Nie znaleziono określonego pliku. Zadanie zostanie anulowane. Naciśnij klawisz [OK] .	—
Nieprawid. ID konta. Anulowano zadanie.	—	Podczas zewnętrznego przetwarzania zadania podano nieprawidłowy identyfikator konta. Zadanie zostanie anulowane. Naciśnij klawisz [OK] .	—
Nieprawidł. nazwa už. lub hasło logowania. Zadanie anulowano.	—	Podczas zewnętrznego przetwarzania zadania podano nieprawidłową nazwę logowania lub hasło. Zadanie zostanie anulowane. Naciśnij klawisz [OK] .	—
Pamięć FAKSU jest pełna.	—	Zadania faksu nie mogą być realizowane ze względu na zbyt małą ilość pamięci. Zadanie zostanie anulowane. Naciśnij klawisz [OK] .	—
Pamięć skanera jest pełna. Zadanie zostanie anulowane.	—	Skanowanie nie może być realizowane ze względu na zbyt małą ilość pamięci. Zadanie zostanie anulowane. Naciśnij klawisz [OK] .	—
Przekroczono liczbę zaplanowanych zadań wysyłania.	—	Przekroczono liczbę zadań ustaloną dla transmisji opóźnionej. Naciśnij klawisz [OK] . Zadanie zostanie anulowane. Zaczekaj do zakończenia wykonywania transmisji opóźnionej lub anuluj transmisję opóźnioną i wykonaj zadanie ponownie.	—





Komunikat	Punkt kontrolny	Naprawa	Strona
Przekroczono limit skrzynki. Anulowano zadanie.	Czy na ekranie wyświetlany jest przycisk [OK]?	Skrzynka jest pełna i nie ma możliwości dalszego zapisu. Zadanie zostanie anulowane. Naciśnij klawisz [OK]. Spróbuj ponownie wykonać zadanie po wydrukowaniu lub usunięciu danych z okna zadań.	—
Przekroczony limit skrz. odpyt. Zadanie anulowano.	Czy na ekranie wyświetlany jest przycisk [OK]?	Skrzynka jest pełna i nie ma możliwości dalszego zapisu. Zadanie zostanie anulowane. Naciśnij klawisz [OK]. Spróbuj ponownie wykonać zadanie po wydrukowaniu lub usunięciu danych z okna zadań.	—
Słuchawka telefonu nie jest odłożona. Odlóż słuchawkę.	—	Odlóż słuchawkę.	—
To konto użytkownika jest zablokowane. Skontaktuj się z adm. Zadanie anulowano.	—	Skontaktuj się z administratorem. Zadanie zostanie anulowane. Naciśnij klawisz [OK].	—
Wystąpił błąd. Wyłącz i włącz wyłącznik zasilania	—	Wystąpił błąd systemowy. Wyłącz i włącz ponownie główny wyłącznik zasilania.	—
Za mało pamięci. Nie można uruchomić zad.	—	Nie można uruchomić zadania. Spróbuj ponownie później.	—
Załaduj papier do kasety #. Naciśnij OK, aby kont. z użyciem kasety #.	Czy we wskazanej kasecie znajduje się papier?	Włóż papier. Wybierz pozycję [Papier], aby wybrać inne źródło papieru. Naciśnij klawisz [OK], aby drukować na papierze z aktualnie wybranego źródła papieru.	—



Lista kodów błędów

W przypadku wystąpienia błędu podczas transmisji w raporcie wyników transmisji/odbioru i w raporcie aktywności zapisywany jest jeden poniższych kodów błędów.

NOTATKA

W zależności od ustawienia szybkości komunikacji w kodzie błędu pojawi się litera „U” lub „E”.

Kod błędu	Możliwa przyczyna/działanie
Busy (Zajęty)	Nie można ustanowić połączenia z odbiorcą mimo wykonania zadanej liczby prób automatycznego wybierania ponownego. Wyślij ponownie.
CANCELED (ANULOWANO)	Transmisja została anulowana z powodu wykonania określonego działania. Odbiór został anulowany z powodu wykonania określonego działania.
U00300	W urządzeniu odbiorczym skończył się papier. Skontaktuj się z odbiorcą.
U00430–U00462	Pomimo ustanowienia połączenia odbiór został anulowany z powodu użycia odmiennych funkcji komunikacyjnych przez urządzenie nadawcze.
U00601–U00690	Komunikacja została przerwana z powodu awarii urządzenia. Wyślij lub odbierz faks ponownie.
U00700	Komunikacja została przerwana z powodu awarii urządzenia nadawczego lub odbiorczego.
U00800–U00811	Podczas przesyłania stron(y) wystąpił błąd. Wyślij ponownie. Jeśli w dalszym ciągu występują problemy, zmniejsz początkową prędkość transmisji i wyślij ponownie.  NOTATKA Jeśli opisany błąd komunikacji występuje często, zmień ustawienie domyślne początkowej prędkości transmisji w menu systemowym.
U00900–U00910	Podczas odbierania stron(y) wystąpił błąd. Poproś nadawcę o ponowne przesłanie faksu.  NOTATKA Jeśli opisany błąd komunikacji występuje często, zmień ustawienie domyślne szybkości rozpoczęcia odbioru w menu systemowym.
U01000–U01097	Podczas transmisji wystąpił błąd komunikacji. Wyślij ponownie. Jeśli w dalszym ciągu występują problemy, zmniejsz początkową prędkość transmisji i wyślij ponownie.  NOTATKA Jeśli opisany błąd komunikacji występuje często, zmień ustawienie domyślne początkowej prędkości transmisji w menu systemowym.
U01100–U01196	Podczas odbioru wystąpił błąd komunikacji. Poproś nadawcę o ponowne przesłanie faksu.  NOTATKA Jeśli opisany błąd komunikacji występuje często, zmień ustawienie domyślne szybkości rozpoczęcia odbioru w menu systemowym.
U01400	Nie udało się ustanowić połączenia z urządzeniem nadawczym lub odbiorczym, ponieważ w linii tonowej numer został wybrany tonowo.
U01500	Podczas szybkiej transmisji wystąpił błąd komunikacji. Wyślij ponownie. Jeśli w dalszym ciągu występują problemy, zmniejsz początkową prędkość transmisji i wyślij ponownie.  NOTATKA Jeśli opisany błąd komunikacji występuje często, zmień ustawienie domyślne początkowej prędkości transmisji w menu systemowym.

Kod błędu	Możliwa przyczyna/działanie
U01600	<p>Podczas odbioru szybkiej transmisji wystąpił błąd komunikacji. Poproś nadawcę o zmniejszenie prędkości transmisji i ponowne przesłanie faksu.</p> <p> NOTATKA Jeśli opisany błąd komunikacji występuje często, zmień ustawienie domyślne szybkości rozpoczęcia odbioru w menu systemowym.</p>
U01700–U01720	<p>Podczas szybkiej transmisji wystąpił błąd komunikacji. Wyślij ponownie. Jeśli w dalszym ciągu występują problemy, zmniejsz początkową prędkość transmisji i wyślij ponownie.</p> <p> NOTATKA Jeśli opisany błąd komunikacji występuje często, zmień ustawienie domyślne początkowej prędkości transmisji w menu systemowym.</p>
U01721	<p>Podczas szybkiej transmisji wystąpił błąd komunikacji. Wybrana prędkość transmisji może nie być obsługiwana przez urządzenie odbiorcze. Zmniejsz prędkość wyjściową transmisji i prześlij faks ponownie.</p>
U01800–U01820	<p>Podczas odbioru szybkiej transmisji wystąpił błąd komunikacji. Poproś nadawcę o zmniejszenie prędkości transmisji i ponowne przesłanie faksu lub zmniejsz prędkość początkową odbioru w menu systemowym.</p>
U01821	<p>Podczas odbioru szybkiej transmisji wystąpił błąd komunikacji. Wybrana prędkość transmisji może nie być obsługiwana przez to urządzenie. Poproś nadawcę o zmniejszenie prędkości transmisji i ponowne przesłanie faksu lub zmniejsz prędkość początkową odbioru w menu systemowym.</p>
U03000	<p>Nie udało się odebrać faksu podczas odbioru odpytywania, ponieważ do urządzenia drugiego uczestnika komunikacji nie włożono oryginałów. Skontaktuj się z drugim uczestnikiem komunikacji.</p>
U03200	<p>Próbowano odebrać tablicę ogłoszeń z adresu pomocniczego innego urządzenia tej samej marki, ale wybrana skrzynka adresów pomocniczych nie zawiera żadnych danych. Skontaktuj się z drugim uczestnikiem komunikacji.</p>
U03300	<p>Błąd wystąpił z powodu jednej z dwóch poniższych przyczyn. Skontaktuj się z drugim uczestnikiem komunikacji.</p> <ol style="list-style-type: none"> Odbierano dane z innego urządzenia tej samej marki, ale podczas odbioru odpytywania wykryto ograniczenia transmisji, ustawione przez drugiego uczestnika komunikacji. Komunikacja została przerwana z powodu podania błędnego hasła. Odbierano dane z innego urządzenia tej samej marki, ale podczas odbioru tablicy ogłoszeń z adresu pomocniczego wykryto ograniczenia transmisji, ustawione przez drugiego uczestnika komunikacji. Komunikacja została przerwana ze względu na nieprawidłowe hasło. Faks odbiorcy nie posiada funkcji połączenia szyfrowanego.
U03400	<p>Odbiór odpytywania został przerwany, ponieważ hasło podane przez drugiego uczestnika komunikacji różni się od lokalnego identyfikatora faksu w urządzeniu odbiorczym. Skontaktuj się z drugim uczestnikiem komunikacji.</p>
U03500	<p>Próbowano odebrać tablicę ogłoszeń z adresu pomocniczego innego urządzenia tej samej marki, ale wybrana skrzynka adresu pomocniczego nie została zapisana w urządzeniu drugiego uczestnika komunikacji. Skontaktuj się z odbiorcą.</p>
U03600	<p>Odbiór tablicy ogłoszeń z adresu pomocniczego innego urządzenia tej samej marki został przerwany, ponieważ podano błędne hasło dostępu do adresu pomocniczego. Skontaktuj się z drugim uczestnikiem komunikacji.</p>
U03700	<p>Próbowano odebrać tablicę ogłoszeń z adresu pomocniczego, ale w urządzeniu drugiego uczestnika komunikacji nie włączono funkcji przesyłania tablicy ogłoszeń z adresu pomocniczego lub do skrzynek przenoszenia oryginałów (skrzynek adresów pomocniczych) nie włożono oryginałów.</p>
U04000	<p>W innym urządzeniu odbiorczym tej samej marki nie zapisano wybranej skrzynki adresu pomocniczego lub podano nieprawidłowy adres pomocniczy.</p>
U04100	<p>Urządzenie odbiorcy nie obsługuje funkcji skrzynki adresu pomocniczego lub podano nieprawidłowy adres pomocniczy.</p>

Kod błędu	Możliwa przyczyna/działanie
U04200	Transmisja szyfrowana została przerwana, ponieważ wybrana skrzynka nie została zapisana.
U04300	Transmisja szyfrowana została anulowana, ponieważ faks odbiorcy nie obsługuje komunikacji szyfrowanej.
U04400	Transmisja szyfrowania została anulowana, ponieważ podano nieprawidłowy klucz szyfrujący.
U04500	Odbiór transmisji szyfrowanej został anulowany, ponieważ podano nieprawidłowy klucz szyfrujący.
U05100	Transmisja została anulowana, ponieważ nie spełniono wymagań komunikacji z uwagi na ograniczenia transmisji ustawione dla tego urządzenia. Skontaktuj się z odbiorcą.
U05200	Odbiór został anulowany, ponieważ nie spełniono wymagań komunikacji z uwagi na ograniczenia odbioru ustawione dla tego urządzenia.
U05300	Odbiór został anulowany przez odbiorcę, ponieważ nie spełniono wymagań komunikacji z uwagi na ograniczenia odbioru ustawione dla urządzenia odbiorczego. Skontaktuj się z odbiorcą.
U14000	Odbiór do skrzynki adresu pomocniczego został przerwany, ponieważ skończyło się miejsce w pamięci tego urządzenia. Zwolnij miejsce, drukując dane przechowywane w pamięci, lub anuluj odbiór do tej skrzynki adresu pomocniczego.
U14100	Transmisja do skrzynki adresu pomocniczego lub skrzynki adresu pomocniczego innego urządzenia tej samej marki została przerwana, ponieważ skończyło się miejsce w pamięci urządzenia odbiorczego. Skontaktuj się z odbiorcą.
U19000	Odbiór do pamięci został przerwany, ponieważ skończyło się miejsce w pamięci tego urządzenia. Zwolnij miejsce, drukując dane przechowywane w pamięci, lub poproś nadawcę o ponowne przesłanie.
U19100	Transmisja została przerwana, ponieważ skończyło się miejsce w pamięci urządzenia odbiorczego. Skontaktuj się z odbiorcą.
U19300	Transmisja została przerwana z powodu wystąpienia błędu danych podczas transmisji. Wyślij ponownie.

Rozwiązywanie problemów

W przypadku wystąpienia błędu najpierw zapoznaj się z poniższą tabelą. Jeżeli problem nie ustąpi, skontaktuj się z dystrybutorem lub przedstawicielem serwisu.

Objaw	Punkt kontrolny	Naprawa	Strona
Nie można wysłać dokumentu.	Czy przewód modułowy jest podłączony prawidłowo?	Podłącz prawidłowo przewód modułowy.	—
	Czy wyświetlany jest komunikat <i>Błąd wysyłania</i> ?	Usuń przyczynę wystąpienia błędu i wyślij faks ponownie.	6-6
	Czy włączono ograniczenia transmisji?	Anuluj ograniczenia transmisji.	—
Nie można nawiązać komunikacji szyfrowanej.	Czy ustawienia zapisane w urządzeniu nadawczym i odbiorczym są prawidłowe?	Ponownie sprawdź ustawienia zapisane w urządzeniu nadawczym i odbiorczym.	—
Nie można użyć funkcji zdalnego przełączania.	Czy używana jest linia impulsowa?	Niektóre aparaty telefoniczne mogą za pomocą przycisków transmitować sygnał tonowy. Zapoznaj się z instrukcją obsługi używanego aparatu telefonicznego.	—
	Czy numer wybierania funkcji zdalnego przełączania jest prawidłowy?	Sprawdź ustawienie domyślnie: 55)	—
Brak wydruku po odbiorze.	Czy włączono funkcję przekazywania z pamięci?	Sprawdź miejsce docelowe przekazywania.	—
Nie można odebrać dokumentu.	Czy przewód modułowy jest podłączony prawidłowo?	Podłącz prawidłowo przewód modułowy.	—
	Czy wyświetlony został komunikat <i>Błąd komunikacji</i> ?	Usuń przyczynę wystąpienia błędu i poproś nadawcę o ponowne wysłanie dokumentu.	6-6
	Czy włączono ograniczenia odbioru?	Anuluj ograniczenia odbioru.	—
Nie można odebrać faksu do pamięci.	Czy w pamięci jest wolne miejsce?	Zaczekaj na zwolnienie miejsca w pamięci lub samodzielnie zwolnij miejsce w pamięci, a następnie odbierz faks ponownie.	—
Nie można transmitować przy użyciu adresu pomocniczego	Czy urządzenie odbiorcze obsługuje funkcję transmisji przy użyciu adresu pomocniczego?	Transmisja przy użyciu adresu pomocniczego nie może zostać wykonana, jeśli faks odbiorcy nie obsługuje funkcji transmisji przy użyciu adresu pomocniczego.	—
	Czy wprowadzony adres pomocniczy i hasło dostępu do adresu pomocniczego są takie same jak adres pomocniczy i hasło dostępu do adresu pomocniczego, zapisane w faksie odbiorcy?	Jeżeli dane są poprawne, skontaktuj się z odbiorcą. Niniejsze urządzenie nie używa hasła dostępu do adresu pomocniczego podczas odbioru.	—
	Czy w pamięci faksu odbiorcy jest wolne miejsce?	Skontaktuj się z odbiorcą.	—
Nie można przekazać faksu z pamięci.	Czy ustawienie funkcji przekazywania z pamięci to [Wł.]?	Sprawdź ustawienie funkcji przekazywania z pamięci.	—

Objaw	Punkt kontrolny	Naprawa	Strona
Nie można przekazać danych z pamięci przy użyciu adresu pomocniczego.	Czy urządzenie odbiorcze obsługuje funkcję transmisji przy użyciu adresu pomocniczego?	Transmisja z użyciem adresu pomocniczego jest niemożliwa, jeśli faks odbiorcy nie obsługuje podobnej funkcji transmisji z użyciem adresu pomocniczego.	—
	Czy wprowadzony adres pomocniczy jest taki sam jak adres pomocniczy zapisany w faksie odbiorcy?	Jeżeli dane są poprawne, skontaktuj się z odbiorcą. Niniejsze urządzenie nie używa hasła dostępu do adresu pomocniczego podczas odbioru.	—
Nie można wysyłać ze skrzynki adresów pomocniczych.	Czy ustawiono hasło dostępu do skrzynki?	Wprowadź prawidłowe hasło dostępu do skrzynki.	—
Nie można odbierać danych w trybie odpytywania.	Czy transmisja w trybie odpytywania została prawidłowo ustawiona w urządzeniu nadawczym?	Skontaktuj się z odbiorcą.	—
Nie można stosować komunikacji z użyciem tablicy ogłoszeń adresu pomocniczego.	Czy faks drugiego uczestnika komunikacji obsługuje podobną funkcję komunikacji z użyciem tablicy ogłoszeń adresu pomocniczego?	Jeżeli faks drugiego uczestnika komunikacji nie obsługuje podobnej funkcji komunikacji z użyciem tablicy ogłoszeń adresu pomocniczego, to nie może on odbierać faksów za pośrednictwem tablicy ogłoszeń adresu pomocniczego. Skontaktuj się z odbiorcą.	—
	Czy wprowadzony adres pomocniczy i hasło dostępu do adresu pomocniczego są prawidłowe?	Jeżeli dane są poprawne, skontaktuj się z odbiorcą.	—

7 Dodatek

Niniejszy rozdział zawiera opisy następujących tematów:

Metoda wprowadzania znaków	7-2
Dane techniczne	7-3
Mapa menu	7-5

Metoda wprowadzania znaków

W tym rozdziale opisano wprowadzanie znaków.

Korzystanie z klawiszy

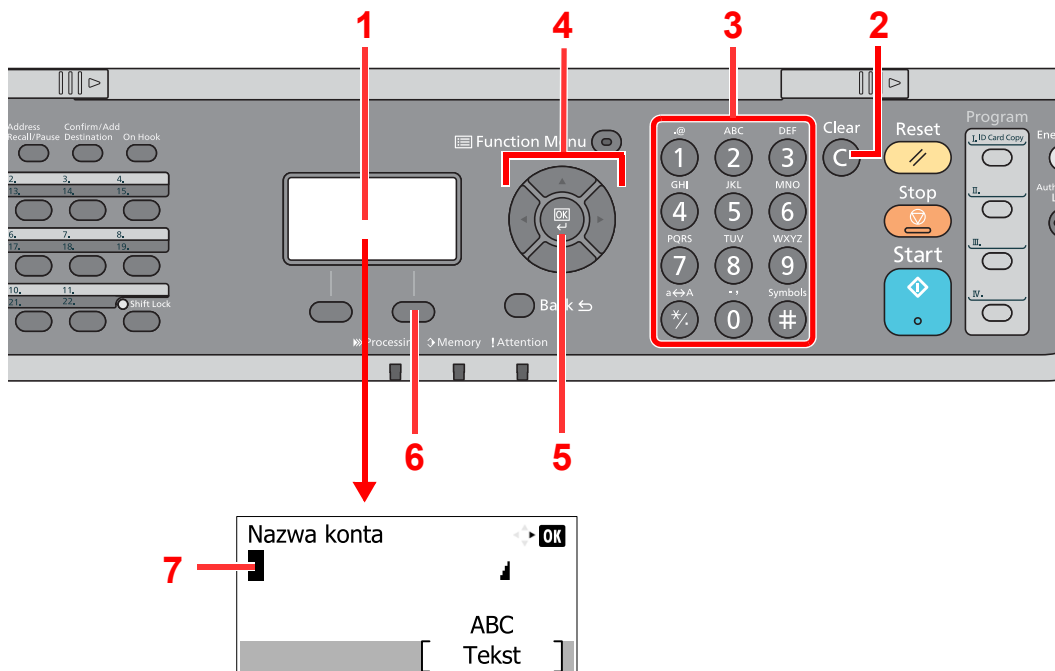

Nr	Wyświetlana wartość/ klawisz	Opis
1	Wyświetlacz komunikatów	Wyświetla wpisywane znaki.
2	Klawisz [Clear]	Naciśnij, aby usunąć znaki.
3	Klawisze numeryczne	Naciśnij, aby wprowadzić znaki i symbole.
4	Przyciski strzałek	Naciśnij, aby wybrać pozycję wpisu lub wybrać znak z listy.
5	Klawisz [OK]	Naciśnij, aby zakończyć wprowadzanie i powrócić do ekranu wyświetlanego przed rozpoczęciem wprowadzania. W przypadku wprowadzania symbolu naciśnij, aby potwierdzić wybrany symbol.
6	Prawy klawisz wyboru	Naciśnij, aby wybrać rodzaj znaków, jakie chcesz wprowadzać. (Jeśli wyświetlany jest przycisk [Tekst].)
7	Kursor	Znaki są wprowadzane w pozycji kursora.

Dane techniczne



NOTATKA

Dane techniczne mogą ulec zmianie bez wcześniejszego powiadomienia.













Funkcja FAKSU

Pozycja	Opis
Zgodność	Super G3
Linia telekomunikacyjna	Abonencka linia telefoniczna
Czas transmisji	3 sekundy lub mniej (JBIG, dokument ITU-T A4 #1)
Prędkość transmisji	33600/31200/28800/26400/24000/21600/19200/16800/14400/12000/9600/ 7200/4800/2400 bitów/s
Schemat kodowania	MMR/MR/MH/JBIG
Metoda poprawiania błędów	ECM
Rozmiar oryginału	Szerokość maks.: 8 1/2"/216 mm, Dł. maks.: 14"/356 mm
Automatyczny podajnik dokumentów	Maks. 75 arkuszy (z modulem przetwarzania dokumentów)
Rozdzielczość	Skanowanie: Normalna: 200 × 100 dpi (8 punktów/mm × 3,85 linii/mm) Wysoka: 200 × 200 dpi (8 punktów/mm × 7,7 linii/mm) Bardzo wysoka: 200 × 400 dpi (8 punktów/mm × 15,4 linii/mm) Ultrawysoka: 400 × 400 dpi (16 punktów/mm × 15,4 linii/mm) Wydruk: 600 × 600 dpi
Gradacje	256 odcieni (dyfuzja błędu)
Klawisz szybkiego wyboru	22 klawisze
Transmisja do wielu odbiorców	Maks. 100 odbiorców
Zastępczy odbiór do pamięci	Co najmniej 256 arkuszy (podczas odbierania dokumentu ITU-T A4 #1)
Pojemność pamięci na obrazy	3,5 MB (standardowa)
Raporty	Raport wyników wysyłania, raport wyników odbierania faksów, raport aktywności, strona stanu

Funkcje sterownika faksów

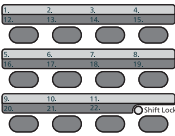
Pozycja	Opis
Sprzęt	Komputer zgodny ze standardem IBM PC-AT
Interfejs	10BASE-T, 100BASE-TX, 1000BASE-T
System operacyjny	Windows XP, Windows Server 2003/2008/2012, Windows Vista i Windows 7/8
Rozdzielczość transmisji	Ultrawys. (400 × 400 dpi), Wysoka (200 × 200 dpi), Normalna (100 × 200 dpi)
Rozmiar dokumentów	Letter, Legal, Statement, A4, A5, Folio, B5(JIS)
Opóźniona transmisja FAKSU	Oparta na ustawieniach sterownika faksu (możliwe ustawienie z przyrostem 1-minutowym dla następującego 24-godzinnego okresu)
Transmisja i drukowanie	Transmisja i wydruk faksu za pomocą urządzenia są możliwe.
Rozsyłanie	Do 100 miejsc docelowych
Logowanie użytkownika/rozliczanie zadań	Wymaga wprowadzenia nazwy logowania i hasła do sterownika faksu, gdy w urządzeniu włączone jest logowanie użytkownika. Wymaga wprowadzenia identyfikatora konta do sterownika faksu, gdy w urządzeniu włączone jest rozliczanie zadań.
Strona transparentu	Można dokonać wyboru formatu za pomocą sterownika faksu lub utworzyć szablon.

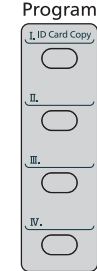
Mapa menu

<p>FAX  Address Book </p>	<p>Ks. adresowa (strona 3-13)</p>
<p>FAX  Address Recall/Pause </p>	<p>Wyb. ponowne (strona 3-11)</p>
<p>FAX  Confirm/Add Destination </p>	<p>Sprawdzanie i edytowanie miejsc docelowych (strona 3-5)</p>
<p>FAX  On Hook </p>	<p>Wysyłanie ręczne (patrz <i>FAX Operation Guide – w jęz. angielskim</i>) Odbiór ręczny (strona 4-5)</p>
<p>FAX  </p>	<p>Kl.szybkiego dost. (strona 3-15)</p>
<p>FAX  Program </p>	<p>Program (patrz <i>FAX Operation Guide – w jęz. angielskim</i>)</p>
<p>FAX  </p>	<p>Tryb cichy (patrz <i>FAX Operation Guide – w jęz. angielskim</i>) Rozm. oryginału (patrz <i>FAX Operation Guide – w jęz. angielskim</i>) Obraz oryginału (patrz <i>FAX Operation Guide – w jęz. angielskim</i>) Rozdz. FAKSU (patrz <i>FAX Operation Guide – w jęz. angielskim</i>) Orient. oryg. (patrz <i>FAX Operation Guide – w jęz. angielskim</i>) Skan. ciągle (patrz <i>FAX Operation Guide – w jęz. angielskim</i>) Wpis nazwy pliku (patrz <i>FAX Operation Guide – w jęz. angielskim</i>) Inf. o koń. zad. (patrz <i>FAX Operation Guide – w jęz. angielskim</i>) Opóźn. trans. F. (patrz <i>FAX Operation Guide – w jęz. angielskim</i>) Bezp. trans. F. (patrz <i>FAX Operation Guide – w jęz. angielskim</i>) Odpyt. odb. FAK. (patrz <i>FAX Operation Guide – w jęz. angielskim</i>) Rap. wys. faksu (patrz <i>FAX Operation Guide – w jęz. angielskim</i>) Gęstość (patrz <i>FAX Operation Guide – w jęz. angielskim</i>) Dupleks (patrz <i>FAX Operation Guide – w jęz. angielskim</i>)</p>

Status/
Job Cancel



Stan zad. druk. (patrz <i>Podręcznik obsługi</i>)	
Stan zad. wys. (patrz <i>Podręcznik obsługi</i>)	
Stan zad.zapis. (patrz <i>Podręcznik obsługi</i>)	
Zaplan. zadanie (patrz <i>FAX Operation Guide – w jęz. angielskim</i>)	
Dzien. zad. druk. (patrz <i>FAX Operation Guide – w jęz. angielskim</i>)	
Dzien. zad. wys. (patrz <i>FAX Operation Guide – w jęz. angielskim</i>)	
Dzienn.zad.zapis. (patrz <i>Podręcznik obsługi</i>)	
Dzienn.zad.faks.	Dz. FAKSÓW wych. (patrz <i>FAX Operation Guide – w jęz. angielskim</i>)
	Dzie. F. przych. (patrz <i>FAX Operation Guide – w jęz. angielskim</i>)
	Rap. FAK. wych. (patrz <i>FAX Operation Guide – w jęz. angielskim</i>)
	Rap. F. przych. (patrz <i>FAX Operation Guide – w jęz. angielskim</i>)
Skaner (patrz <i>Podręcznik obsługi</i>)	
Drukarka (patrz <i>Podręcznik obsługi</i>)	
FAKS	Li. wył. (strona 3-10, strona 4-4)
Status tonera (patrz <i>Podręcznik obsługi</i>)	
Stan papieru (patrz <i>Podręcznik obsługi</i>)	
Pamięć USB (patrz <i>Podręcznik obsługi</i>)	
Dysk SSD (patrz <i>Podręcznik obsługi</i>)	
Klawiatura USB (patrz <i>Podręcznik obsługi</i>)	
Stan połączenia (patrz <i>Podręcznik obsługi</i>)	

System Menu/
Counter

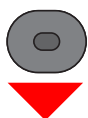

Raport (patrz <i>FAX Operation Guide – w jęz. angielskim</i>)	Raportuj druk. (patrz <i>FAX Operation Guide – w jęz. angielskim</i>)	Mapa menu (patrz <i>Podręcznik obsługi</i>)
		Strona stanu (patrz <i>FAX Operation Guide – w jęz. angielskim</i>)
		Stan sieci (patrz <i>Podręcznik obsługi</i>)
		Stan usługi (patrz <i>Podręcznik obsługi</i>)
	Ust. rap. admin. (Patrz <i>FAX Operation Guide – w jęz. angielskim</i>)	Rap. FAK. wych. (patrz <i>FAX Operation Guide – w jęz. angielskim</i>)
		Rap. F. przych. (patrz <i>FAX Operation Guide – w jęz. angielskim</i>)
	Ustaw. rap. wyn.	Wyślij wynik (patrz <i>FAX Operation Guide – w jęz. angielskim</i>)
		Wynik odb. faksu (patrz <i>FAX Operation Guide – w jęz. angielskim</i>)
		Inf. o koń. zad. (patrz <i>FAX Operation Guide – w jęz. angielskim</i>)
	Licznik (patrz <i>Podręcznik obsługi</i>)	

System/Sieć (patrz <i>Podręcznik obsługi</i>)		
Log.uż./roz.zad. (patrz <i>Podręcznik obsługi</i>)		
Właściw. użytł. (patrz <i>Podręcznik obsługi</i>)		
Ustaw. wspólne	Język (patrz <i>Podręcznik obsługi</i>)	
	Ekran domyślny (patrz <i>Podręcznik obsługi</i>)	
	Dźwięk (patrz <i>FAX Operation Guide – w jęz. angielskim</i>)	Głośność głośnika FAKSU (patrz <i>FAX Operation Guide – w jęz. angielskim</i>)
		Głośność monitora FAKSU (patrz <i>FAX Operation Guide – w jęz. angielskim</i>)
	Jasność wyśw. (patrz <i>Podręcznik obsługi</i>)	
	Ust. oryg./pap. (patrz <i>Podręcznik obsługi</i>)	
	Wst. ust. limit (patrz <i>Podręcznik obsługi</i>)	
	Miara (patrz <i>Podręcznik obsługi</i>)	
	Obsługa błędów (patrz <i>Podręcznik obsługi</i>)	
	Ustawienie daty (strona 2-6)	
	Ust. czas.	Niewykorz. czas (patrz <i>FAX Operation Guide – w jęz. angielskim</i>)
	Ust. dom. fun.	Rozdz. FAKSU (patrz <i>FAX Operation Guide – w jęz. angielskim</i>)
		SkanCiąg-FAKS (patrz <i>FAX Operation Guide – w jęz. angielskim</i>)
	Operacja logow. (patrz <i>Podręcznik obsługi</i>)	
	Tryb RAM DISK (patrz <i>Podręcznik obsługi</i>)	
	Formatuj SSD (patrz <i>Podręcznik obsługi</i>)	
	Pamięć opcjon. (patrz <i>Podręcznik obsługi</i>)	
Wyśw. stan/dz.: (patrz <i>Podręcznik obsługi</i>)		
Kopiowania (patrz <i>Podręcznik obsługi</i>)		
Drukarka (patrz <i>Podręcznik obsługi</i>)		
Wyślij (patrz <i>Podręcznik obsługi</i>)		

FAKS (patrz <i>FAX Operation Guide – w jęz. angielskim</i>)	Wspólna tr./odb.	Klucz szyfr. (patrz <i>FAX Operation Guide – w jęz. angielskim</i>)
	Transmisja (Patrz <i>FAX Operation Guide – w jęz. angielskim</i>)	TTI (strona 2-8)
		Naz. FAKSU lok. (strona 2-8)
		Lok. iden. FAKSU (strona 2-10)
		Lokalny nr FAKSU (strona 2-9)
		Tryb wyb. F. (patrz <i>FAX Operation Guide – w jęz. angielskim</i>)
		Liczba ponowień (patrz <i>FAX Operation Guide – w jęz. angielskim</i>)
		Transmisja ECM (strona 2-11)
		Pocz. pr. trans. (strona 2-12)
	Odbiór (patrz <i>FAX Operation Guide – w jęz. angielskim</i>)	Typ nośn. faksu (patrz <i>FAX Operation Guide – w jęz. angielskim</i>)
		Dzwonki(norm.) (patrz <i>FAX Operation Guide – w jęz. angielskim</i>)
		Dzwonki(TAD) (patrz <i>FAX Operation Guide – w jęz. angielskim</i>)
		Dzwonki(F./TEL) (patrz <i>FAX Operation Guide – w jęz. angielskim</i>)
		Ust. przekaz (patrz <i>FAX Operation Guide – w jęz. angielskim</i>)
		Ustaw. odbioru (patrz <i>FAX Operation Guide – w jęz. angielskim</i>)
		Data/godz. odb. (patrz <i>FAX Operation Guide – w jęz. angielskim</i>)
		Drukowanie 2 w 1 (patrz <i>FAX Operation Guide – w jęz. angielskim</i>)
		Druk. ciągle (patrz <i>FAX Operation Guide – w jęz. angielskim</i>)
		Zdalne wybier.SW (patrz <i>FAX Operation Guide – w jęz. angielskim</i>)
		Odbiór szyfr. (patrz <i>FAX Operation Guide – w jęz. angielskim</i>)
		Druk dwustronny (patrz <i>FAX Operation Guide – w jęz. angielskim</i>)
		Odbiór ECM (patrz <i>FAX Operation Guide – w jęz. angielskim</i>)
		Pr. począt. odb. (patrz <i>FAX Operation Guide – w jęz. angielskim</i>)
	Ogr. trans./odb. (Patrz <i>FAX Operation Guide – w jęz. angielskim</i>)	
	Ust. klaw. wyb. (Patrz <i>FAX Operation Guide – w jęz. angielskim</i>)	
	Poz. doc. (faks) (patrz <i>FAX Operation Guide – w jęz. angielskim</i>)	
	Skrzynka dokumentów	Skrzynka niest. (patrz <i>Podręcznik obsługi</i>)
Skrz. adr. pom. (patrz <i>FAX Operation Guide – w jęz. angielskim</i>)		
Okno zadań. (patrz <i>Podręcznik obsługi</i>)		
Skrz. odpyt. (patrz <i>FAX Operation Guide – w jęz. angielskim</i>)		
Ust. klaw. wyb. (patrz <i>Podręcznik obsługi</i>)		
Edytuj m. docel.	Książka adresowa (patrz <i>FAX Operation Guide – w jęz. angielskim</i>)	
	Druk. listy (patrz <i>FAX Operation Guide – w jęz. angielskim</i>)	
Dopas./konserw.	Ust. serwisowe	Ust. poł. faks. (Patrz <i>FAX Operation Guide – w jęz. angielskim</i>)
		Ust.zdal.diag. (Patrz <i>FAX Operation Guide – w jęz. angielskim</i>)
		Ident. diag. zd.(patrz <i>FAX Operation Guide – w jęz. angielskim</i>)

Indeks

A

- Anuluj
 - Anulowanie transmisji z pamięci 3-9
- Automatyczne odbieranie faksów 4-2
- Automatyczne włączanie faksu lub automatycznej sekretarki 5-4
- Automatyczne włączanie faksu lub telefonu 5-2

B

- Brak wydruku 6-9

D

- Data 2-6
- Data/godz. odb. 4-8
- Druk dwustronny 4-9

F

- Funkcja zdalnego przełączania 5-7
 - Instrukcja stosowania 5-7

G

- Godzina 2-6

K

- Klawisze szybkiego dostępu
 - Wybierz miejsce docelowe 3-15
- Komunikaty 6-4
- Książka adresowa 3-13
 - Szukaj 3-14
 - Wybierz miejsce docelowe 3-13

L

- Lista kodów błędów 6-6

M

- Mapa menu 7-5
- Metoda wprowadzania znaków 7-2

N

- Nazwy i funkcje części 2-2
- Nie można odebrać dokumentu 6-9
- Nie można transmitować przy użyciu adresu pomocniczego 6-9
- Nie można wysłać dokumentu 6-9

O

- Odbiór do pamięci 4-3
- Odbiór ręczny 4-5, 5-6

P

- Panel operacyjny 2-4
- Parametry 7-3
- Procesor dokumentów 2-3

R

- Rozl. zadań
 - logowanie 3-18
- Rozliczanie użytkownika
 - Logowanie 3-16
- Rozwiązywanie problemów 6-9

S

- Stan wysyłania 3-7

Ś

- Środki ostrożności związane z wyłączeniem zasilania 6-3

T

- Transmisja do pamięci 3-2
- Transmisja z pamięci
 - Anuluj 3-9
- Tryb odbioru 4-2
- Typ nośnika faksu 4-7

U

- Urządzenie (nazwy) 2-2
- Ustawienie PBX 2-13

W

- Wskaźniki 6-2
- Wybieranie ponowne 3-11
- Wysyłanie ręczne 5-5
- Wysyłanie z wymuszaniem pierwszeństwa 3-7

**QUALITY
CERTIFICATE**

This machine has passed
all quality controls and
final inspection

