

HP Color LaserJet serii CP2020

Informacje o papierach i innych materiałach drukarskich

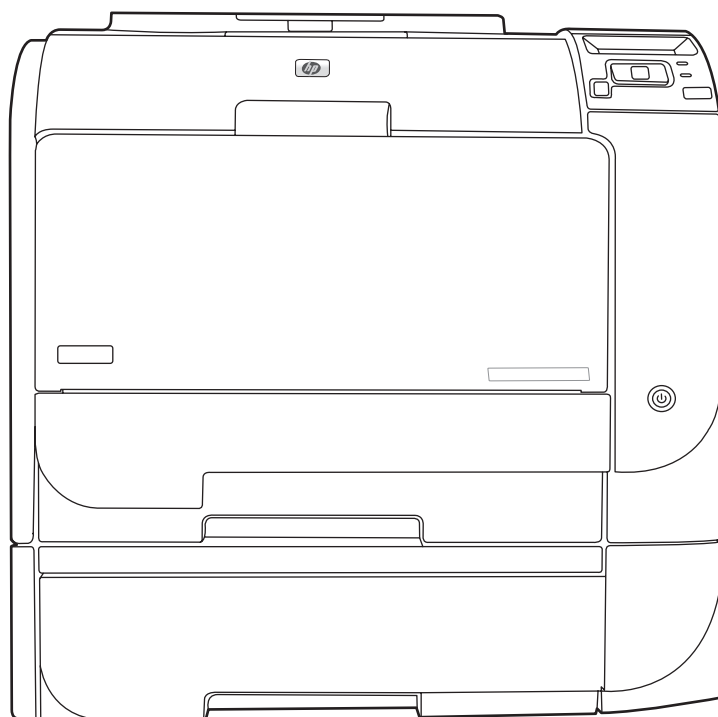

HP Color LaserJet serii CP2020

Informacje o papierach i innych materiałach drukarskich



Prawa autorskie i licencja

© 2008 Copyright Hewlett-Packard Development Company, L.P.

Powielanie, adaptacja lub tłumaczenie bez wcześniejszej pisemnej zgody jest zabronione, z wyjątkiem przypadków dozwolonych przez prawo autorskie.

Przedstawione tu informacje mogą ulec zmianie bez wcześniejszego powiadomienia.

Jedynymi gwarancjami na produkty i usługi firmy HP są gwarancje wyrażone w formie oświadczeń dołączonych do tych produktów i usług. Żaden zapis w niniejszym dokumencie nie może być interpretowany jako gwarancja dodatkowa. Firma HP nie ponowi żadnej odpowiedzialności za jakiegokolwiek braki techniczne lub błędy redakcyjne w niniejszym dokumencie.

Edition 1, 09/2008

Numer katalogowy: CB493-90972

Znaki handlowe

Adobe®, Acrobat® i PostScript® są znakami towarowymi firmy Adobe Systems Incorporated.

ENERGY STAR® i logo ENERGY STAR® są zarejestrowanymi w USA znakami usługowymi Amerykańskiej Agencji ds. Ochrony Środowiska.

Corel® jest znakiem towarowym lub zastrzeżonym znakiem towarowym firmy Corel Corporation lub Corel Corporation Limited.

Microsoft®, Windows® oraz Windows® XP są zarejestrowanymi w USA znakami handlowymi firmy Microsoft Corporation.

Windows Vista™ jest znakiem towarowym lub zastrzeżonym znakiem towarowym firmy Microsoft Corporation w Stanach Zjednoczonych i/lub w innych krajach.

Spis treści

Papier i inne materiały drukarskie

| | |
|---|---|
| Wykorzystanie papieru i materiałów do drukowania | 2 |
| Obsługiwane formaty papieru i materiałów drukarskich | 3 |
| Obsługiwane formaty papieru i pojemność podajnika | 5 |
| Wskazówki dotyczące papieru oraz materiałów specjalnych | 7 |
| Ładowanie papieru i materiałów drukarskich | 8 |

| | |
|--------------|----|
| Indeks | 11 |
|--------------|----|

Papier i inne materiały drukarskie

- [Wykorzystanie papieru i materiałów do drukowania](#)
- [Obsługiwane formaty papieru i materiałów drukarskich](#)
- [Obsługiwane formaty papieru i pojemność podajnika](#)
- [Wskazówki dotyczące papieru oraz materiałów specjalnych](#)
- [Ładowanie papieru i materiałów drukarskich](#)

Wykorzystanie papieru i materiałów do drukowania

Niniejszy produkt obsługuje różne rodzaje papieru i innych materiałów, zgodnie ze wskazówkami podanymi w niniejszej instrukcji obsługi. Papier lub materiały niespełniające tych wymagań mogą powodować następujące problemy:

- Niska jakość druku
- Częste zacinanie się materiałów w drukarce
- Przedwczesne zużycie się drukarki wymagające naprawy

Aby uzyskać najlepsze rezultaty, należy używać papieru firmy HP oraz materiałów drukarskich przeznaczonych dla drukarek laserowych. Nie używać papieru ani materiałów drukarskich przeznaczonych dla drukarek atramentowych. Firma Hewlett-Packard Company nie zaleca stosowania materiałów innych producentów, ponieważ nie ma ona wpływu na ich jakość.

Czasami papier spełnia wszystkie wymagania opisane w niniejszej instrukcji, a mimo to nie pozwala na uzyskanie zadowalających wyników. Może to być spowodowane niewłaściwym obchodzeniem się z nim, niewłaściwą temperaturą i/lub wilgotnością bądź innymi parametrami, na które firma Hewlett-Packard nie ma wpływu.

△ OSTROŻNIE: Używanie papieru lub materiałów, które nie spełniają wymogów firmy Hewlett-Packard, może być przyczyną powstawania problemów z drukarką i jej uszkodzeń wymagających naprawy. Tego typu naprawy nie są objęte umowami gwarancyjnymi ani serwisowymi firmy Hewlett-Packard.

Obsługiwane formaty papieru i materiałów drukarskich

Niniejszy produkt obsługuje wiele formatów papieru i różne rodzaje materiałów.

 **UWAGA:** Aby uzyskać najlepsze wyniki drukowania, przed drukowaniem należy wybrać odpowiedni format i rodzaj papieru w sterowniku drukarki.

Tabela 1 Obsługiwane formaty papieru i materiałów drukarskich

| Format | Wymiary | Podajnik 1 | Podajnik 2 lub opcjonalny podajnik 3 |
|----------------|-------------------------|------------|--------------------------------------|
| Letter | 216 x 279 mm | ✓ | ✓ |
| Legal | 216 x 356 mm | ✓ | ✓ |
| A4 | 210 x 297 mm | ✓ | ✓ |
| Executive | 184 x 267 mm | ✓ | ✓ |
| A3 | 297 x 420 mm | | |
| A5 | 148 x 210 mm | ✓ | ✓ |
| A6 | 105 x 148 mm | ✓ | ✓ |
| B4 (JIS) | 257 x 364 mm | | |
| B5 (JIS) | 182 x 257 mm | ✓ | ✓ |
| B5 (ISO) | 176 x 250 mm | | |
| B6 (ISO) | 125 x 176 mm | | |
| 16K | 184 x 260 mm | | |
| | 195 x 270 mm | ✓ | ✓ |
| | 197 x 273 mm | | |
| 8,5 x 13 | 216 x 330 mm | ✓ | ✓ |
| 4 x 6 | 107 x 152 mm | ✓ | ✓ |
| 5 x 8 | 127 x 203 mm | ✓ | ✓ |
| 10 x 15 cm | 100 x 150 mm | ✓ | ✓ |
| Niestandardowy | (76-216) x (127-356) mm | ✓ | ✓ |

Tabela 2 Obsługiwane koperty i karty pocztowe

| Format | Wymiary | Podajnik 1 | Podajnik 2 |
|---------------|--------------|------------|------------|
| Koperta nr 10 | 105 x 241 mm | ✓ | ✓ |
| Koperta DL | 110 x 220 mm | ✓ | ✓ |

Tabela 2 Obsługiwane koperty i karty pocztowe (ciąg dalszy)

| Format | Wymiary | Podajnik 1 | Podajnik 2 |
|-------------------------|----------------|-------------------|-------------------|
| Koperta C5 | 162 x 229 mm | ✓ | ✓ |
| Koperta B5 | 176 x 250 mm | ✓ | ✓ |
| Koperta Monarch | 98 x 191 mm | ✓ | ✓ |
| Karta pocztowa | 100 x 148 mm | ✓ | ✓ |
| Podwójna karta pocztowa | 148 x 200 mm | ✓ | ✓ |

Obsługiwane formaty papieru i pojemność podajnika

| Typ materiału | Wymiary ¹ | Waga | Pojemność ² | Orientacja papieru |
|---|---|--|---|--|
| Papier, w tym następujące rodzaje: <ul style="list-style-type: none"> Zwykły Papier firmowy Kolorowy Z nadrukiem Dziurkowany Makulaturowy | Minimalny format: 76 x 127 mm (3 x 5 cali) Maksymalny format: 216 x 356 mm (8,5 x 14 cali) | Od 60 do 90 g/m ² (od 16 do 24 funtów) | Podajnik 1: do 50 arkuszy Podajniki 2 i 3: do 250 arkuszy papieru 75 g/m ² (20 funtów, papier dokumentowy) | Zadrukowaną stroną do góry i górną krawędzią skierowaną ku tyłowi podajnika. |
| Gruby papier | Tak samo jak papier | Do 200 g/m ² (53 funty) | Podajnik 1: tylko pojedyncze arkusze Podajniki 2 i 3: maksymalna wysokość stosu 25 mm (0,98 cala) | Zadrukowaną stroną do góry i górną krawędzią skierowaną ku tyłowi podajnika. |
| Papier okładkowy | Tak samo jak papier | Do 200 g/m ² (53 funty) | Podajnik 1: tylko pojedyncze arkusze Podajniki 2 i 3: maksymalna wysokość stosu 25 mm (0,98 cala) | Zadrukowaną stroną do góry i górną krawędzią skierowaną ku tyłowi podajnika. |
| Papier błyszczący Papier fotograficzny | Tak samo jak papier | Do 220 g/m ² (59 funtów) | Podajnik 1: tylko pojedyncze arkusze Podajniki 2 i 3: maksymalna wysokość stosu 25 mm (0,98 cala) | Zadrukowaną stroną do góry i górną krawędzią skierowaną ku tyłowi podajnika. |
| Folie | A4 lub Letter | Grubość: Od 0,12 do 0,13 mm (od 4,7 do 5,1 milicala) | Podajnik 1: tylko pojedyncze arkusze Podajniki 2 i 3: maksymalna wysokość stosu 25 mm (0,98 cala) | Zadrukowaną stroną do góry i górną krawędzią skierowaną ku tyłowi podajnika. |
| Nalepki ³ | A4 lub Letter | Grubość: do 0,23 mm (9 milicali) | Podajnik 1: tylko pojedyncze arkusze Podajniki 2 i 3: maksymalna wysokość stosu 25 mm (0,98 cala) | Zadrukowaną stroną do góry i górną krawędzią skierowaną ku tyłowi podajnika. |
| Koperty | <ul style="list-style-type: none"> COM 10 Monarch DL C5 B5 | Do 90 g/m ² (24 funty) | Podajnik 1: do 10 kopert Podajniki 2 i 3: do 30 kopert | Zadrukowaną stroną do góry i krawędzią z miejscem na znaczek skierowaną ku tyłowi podajnika. |
| Karty pocztowe i katalogowe | 100 x 148 mm (3,9 x 5,8 cala) | | Podajnik 1: tylko pojedyncze arkusze | Zadrukowaną stroną do góry i górną krawędzią |

| Typ materiału | Wymiary ¹ | Waga | Pojemność ² | Orientacja papieru |
|---------------|----------------------|------|--|------------------------------------|
| | | | Podajniki 2 i 3: maksymalna wysokość stosu 25 mm (0,98 cala) | skierowaną ku tyłowi podajnika. |

¹ Drukarka obsługuje szeroki zakres standardowych i niestandardowych formatów materiałów drukarskich. Obsługiwane formaty można sprawdzić w sterowniku drukarki.

² Pojemność może różnić się w zależności od gramatury materiału, jego grubości oraz warunków otoczenia.

³ Stopień gładkości: od 100 do 250 (skala Sheffield)

Wskazówki dotyczące papieru oraz materiałów specjalnych

Niniejszy produkt umożliwia drukowanie na materiałach specjalnych. Poniższe wskazówki zapewniają uzyskanie zadowalających wyników. W przypadku stosowania papieru lub materiałów specjalnych należy wybrać rodzaj i format w sterowniku drukarki w celu uzyskania najlepszych wyników.

- △ **OSTROŻNIE:** W drukarkach HP LaserJet stosowane są utrwalacze wiążące cząsteczki suchego toneru na papierze w postaci niezwykle precyzyjnych punktów. Papier do drukarek laserowych HP wytrzymuje wysoką temperaturę stosowaną w tym procesie. Stosowanie papieru do drukarek atramentowych, nieprzeznaczonego do wykorzystania w tej technologii, może spowodować uszkodzenie drukarki.

| Rodzaj materiału | Należy | Nie należy |
|---|--|---|
| Koperty | <ul style="list-style-type: none">Należy przechowywać na płaskiej powierzchni.Należy używać kopert z łączeniami doprowadzonymi aż do rogów.Należy używać pasków samoprzylepnych przeznaczonych do drukarek laserowych. | <ul style="list-style-type: none">Nie należy używać kopert pomarszczonych, ponacinanych, sklejonych lub w inny sposób uszkodzonych.Nie należy korzystać z kopert mających zapięcia, zatrzaski, wstawki lub powlekane wyklejki.Nie należy używać materiałów samoprzylepnych ani innych tworzyw sztucznych. |
| Nalepki | <ul style="list-style-type: none">Należy używać tylko takich arkuszy, na których pomiędzy nalepkami nie ma odsłoniętego dolnego arkusza.Należy używać nalepek ułożonych na płaskiej powierzchni.Należy używać tylko pełnych arkuszy nalepek. | <ul style="list-style-type: none">Nie należy używać nalepek ze zmarszczkami, pęcherzykami powietrza lub uszkodzonych.Nie należy drukować na niepełnych arkuszach nalepek. |
| Folie | <ul style="list-style-type: none">Należy używać wyłącznie folii przeznaczonych do drukarek laserowych.Po wyjęciu z drukarki folie należy układać na płaskiej powierzchni. | <ul style="list-style-type: none">Nie należy używać materiałów przezroczystych nieprzeznaczonych do drukarek laserowych. |
| Papier firmowy lub formularze z nadrukiem | <ul style="list-style-type: none">Należy używać wyłącznie papieru firmowego lub formularzy przeznaczonych do drukarek laserowych. | <ul style="list-style-type: none">Nie należy używać papieru firmowego z wypukłym lub metalicznym nadrukiem. |
| Ciężki papier | <ul style="list-style-type: none">Należy używać wyłącznie ciężkiego papieru przeznaczonego do drukarek laserowych i o gramaturze zgodnej ze specyfikacjami drukarki. | <ul style="list-style-type: none">Nie należy używać papieru o gramaturze większej niż zalecana, chyba że jest to papier HP przeznaczony do niniejszej drukarki. |
| Papier błyszczący lub powlekany | <ul style="list-style-type: none">Należy używać wyłącznie papieru błyszczącego lub powlekanego przeznaczonego do drukarek laserowych. | <ul style="list-style-type: none">Nie należy używać papieru błyszczącego lub powlekanego przeznaczonego do drukarek atramentowych. |

Ładowanie papieru i materiałów drukarskich

Ładowanie podajnika 1

1. Otwórz podajnik 1.

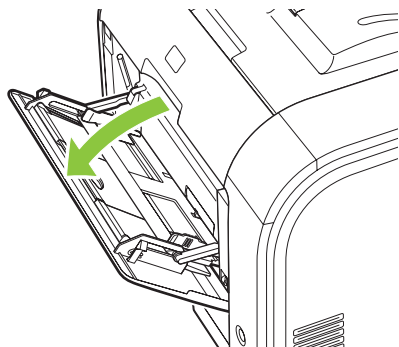

2. W przypadku ładowania długich arkuszy materiałów należy wyciągnąć przedłużenie podajnika.

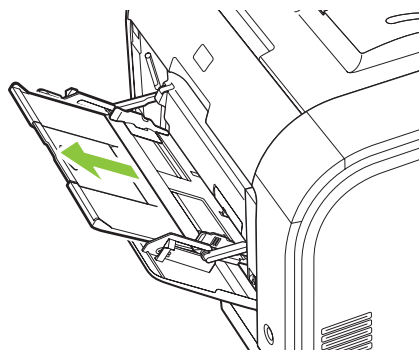

3. W razie potrzeby rozłóż przedłużenie.

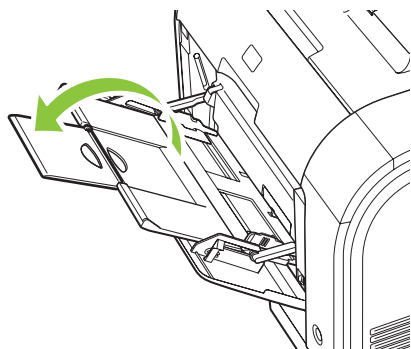

4. Rozsuń całkowicie prowadnice papieru (wyróżnienie 1), a następnie załaduj stos materiałów do podajnika 1 (wyróżnienie 2). Dopasuj prowadnice papieru do formatu papieru.

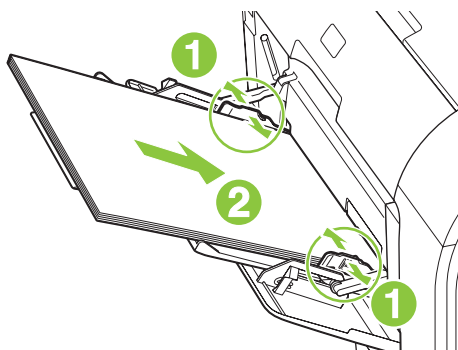

 **UWAGA:** Załaduj do podajnika 1 materiały stroną przeznaczoną do drukowania skierowaną w górę i górną krawędzią w kierunku do drukarki.

Ładowanie podajnika 2 lub 3

1. Wsuń podajnik z urządzenia.

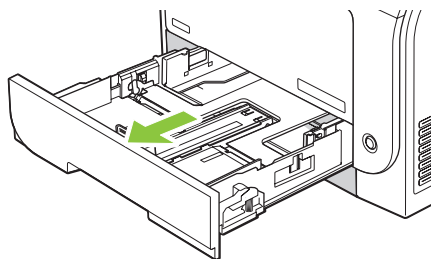

2. Rozsuń prowadnice długości i szerokości papieru.

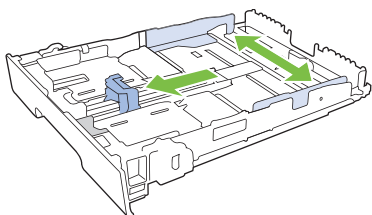

- Aby załadować papier formatu Legal, wydłuż podajnik, ciągnąc go do siebie, jednocześnie naciskając i przytrzymując kłapkę przedłużenia.

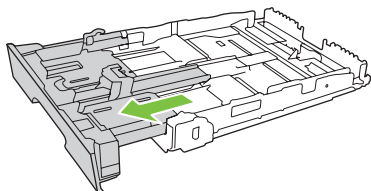

 **UWAGA:** W przypadku załadowania papieru formatu Legal podajnik jest wysunięty względem przedniej części urządzenia na długość około 64 mm (2,5 cala).

3. Włóż papier do podajnika i upewnij się, że leży płasko we wszystkich czterech narożnikach. Dosuń prowadnice długości i szerokości papieru tak, aby dotykały stosu papieru.

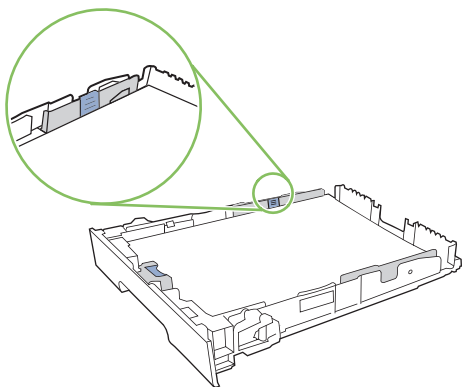

4. Dociśnij papier, aby upewnić się, że stos papieru nie wystaje poza znaczniki wysokości papieru z boku podajnika.

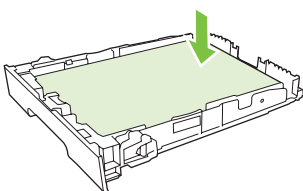

5. Wsuń podajnik do urządzenia.

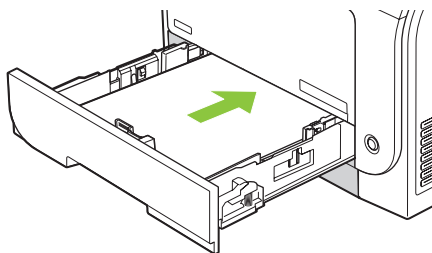

Indeks

Ł

ładowanie

 materiały 8

 papier 8

M

materiały

 obsługiwane formaty 3

materiały drukarskie

 obsługiwane 3

materiały specjalne

 wskazówki 7

O

obsługiwane materiały 3

P

papier

 obsługiwane formaty 3

papier specjalny

 wskazówki 7

podajnik

 gramatury materiałów 5

 obsługiwane rodzaje

 materiałów 5

 pojemności 5

podajnik 1

 ładowanie 8

podajnik 2

 ładowanie 8

©2008 Hewlett-Packard Development Company, L.P.

www.hp.com



CB493-90972