

WF-C869R

Przewodnik użytkownika

Prawa autorskie

Żadna część niniejszej publikacji nie może być powielana, przechowywana w jakimkolwiek systemie wyszukiwania informacji ani przesyłana w żadnej formie za pomocą jakichkolwiek środków (elektronicznych, mechanicznych, fotokopii, nagrywania i innych) bez pisemnej zgody firmy Seiko Epson Corporation. Wykorzystanie informacji zawartych w niniejszej dokumentacji nie podlega odpowiedzialności dotyczącej uprawnień patentowych. Nie podlega także odpowiedzialności za szkody wynikłe z wykorzystania informacji zawartych w niniejszej dokumentacji. Zawarte tutaj informacje są przeznaczone wyłącznie do użytku z niniejszym produktem Epson. Epson nie ponosi odpowiedzialności za jakiegokolwiek zastosowanie niniejszych informacji do innych produktów.

Ani firma Seiko Epson Corporation, ani firmy od niej zależne nie ponoszą odpowiedzialności przed nabywcą tego produktu ani osobami trzecimi za uszkodzenia, straty, koszty lub wydatki wynikające z wypadku, niewłaściwego użycia lub użycia produktu niezgodnie z przeznaczeniem albo niedozwolonej modyfikacji, naprawy lub zmian produktu bądź (nie dotyczy Stanów Zjednoczonych) nieprzestrzegania instrukcji firmy Seiko Epson Corporation dotyczących obsługi i konserwacji.

Firma Seiko Epson Corporation oraz jej partnerzy nie ponoszą odpowiedzialności za ewentualne uszkodzenia ani problemy, które wynikają z zastosowania urządzeń opcjonalnych lub materiałów eksploatacyjnych innych niż oznaczone przez firmę Seiko Epson Corporation jako Original Epson Products lub Epson Approved Products.

Firma Seiko Epson Corporation nie ponosi odpowiedzialności za ewentualne uszkodzenia wynikające z zakłóceń elektromagnetycznych spowodowanych użyciem jakichkolwiek innych kabli interfejsu niż kable oznaczone przez firmę Seiko Epson Corporation jako Epson Approved Products.

© 2016 Seiko Epson Corporation. All rights reserved.

Zawartość tego podręcznika oraz dane techniczne tego produktu mogą ulec zmianie bez wcześniejszego powiadomienia.

Znaki towarowe

- ❑ EPSON® to zastrzeżony znak towarowy, a EPSON EXCEED YOUR VISION lub EXCEED YOUR VISION to znak towarowy Seiko Epson Corporation.
- ❑ Logo PRINT Image Matching™ i PRINT Image Matching to znaki towarowe Seiko Epson Corporation. Copyright © 2001 Seiko Epson Corporation. All rights reserved.
- ❑ Epson Scan 2 software is based in part on the work of the Independent JPEG Group.
- ❑ libtiff
 - Copyright © 1988-1997 Sam Leffler
 - Copyright © 1991-1997 Silicon Graphics, Inc.
 - Permission to use, copy, modify, distribute, and sell this software and its documentation for any purpose is hereby granted without fee, provided that (i) the above copyright notices and this permission notice appear in all copies of the software and related documentation, and (ii) the names of Sam Leffler and Silicon Graphics may not be used in any advertising or publicity relating to the software without the specific, prior written permission of Sam Leffler and Silicon Graphics.
 - THE SOFTWARE IS PROVIDED "AS-IS" AND WITHOUT WARRANTY OF ANY KIND, EXPRESS, IMPLIED OR OTHERWISE, INCLUDING WITHOUT LIMITATION, ANY WARRANTY OF MERCHANTABILITY OR FITNESS FOR A PARTICULAR PURPOSE.
 - IN NO EVENT SHALL SAM LEFFLER OR SILICON GRAPHICS BE LIABLE FOR ANY SPECIAL, INCIDENTAL, INDIRECT OR CONSEQUENTIAL DAMAGES OF ANY KIND, OR ANY DAMAGES WHATSOEVER RESULTING FROM LOSS OF USE, DATA OR PROFITS, WHETHER OR NOT ADVISED OF THE POSSIBILITY OF DAMAGE, AND ON ANY THEORY OF LIABILITY, ARISING OUT OF OR IN CONNECTION WITH THE USE OR PERFORMANCE OF THIS SOFTWARE.
- ❑ Microsoft®, Windows®, and Windows Vista® are registered trademarks of Microsoft Corporation.
- ❑ Apple, Macintosh, Mac OS, OS X, Bonjour, Safari, iPad, iPhone, iPod touch, and iTunes are trademarks of Apple Inc., registered in the U.S. and other countries. AirPrint and the AirPrint logo are trademarks of Apple Inc.
- ❑ Google Cloud Print™, Chrome™, Chrome OS™, and Android™ are trademarks of Google Inc.
- ❑ Albertus, Arial, Coronet, Gill Sans, Joanna and Times New Roman are trademarks of The Monotype Corporation registered in the United States Patent and Trademark Office and may be registered in certain jurisdictions.
- ❑ ITC Avant Garde Gothic, ITC Bookman, Lubalin Graph, Mona Lisa, ITC Symbol, Zapf Chancery and Zapf Dingbats are trademarks of International Typeface Corporation registered in the U.S. Patent and Trademark Office and may be registered in certain other jurisdictions.
- ❑ Clarendon, Eurostile and New Century Schoolbook are trademarks of Linotype GmbH registered in the U.S. Patent and Trademark Office and may be registered in certain other jurisdictions.
- ❑ Wingdings is a registered trademark of Microsoft Corporation in the United States and other countries.
- ❑ CG Omega, CG Times, Garamond Antiqua, Garamond Halbfett, Garamond Kursiv, Garamond Halbfett Kursiv are trademarks of Monotype Imaging, Inc. and may be registered in certain jurisdictions.
- ❑ Antique Olive is a trademark of M. Olive.
- ❑ Marigold and Oxford are trademarks of AlphaOmega Typography.
- ❑ Helvetica, Optima, Palatino, Times and Univers are trademarks of Linotype Corp. registered in the U.S. Patent and Trademark Office and may be registered in certain other jurisdictions in the name of Linotype Corp. or its licensee Linotype GmbH.
- ❑ PCL is the registered trademark of Hewlett-Packard Company.

Znaki towarowe

- Adobe, the Adobe logo, Acrobat, Photoshop, PostScript®3™, and Reader are either registered trademarks or trademarks of Adobe Systems Incorporated in the United States and/or other countries.

- Arcfour

This code illustrates a sample implementation of the Arcfour algorithm.

Copyright © April 29, 1997 Kalle Kaukonen. All Rights Reserved.

Redistribution and use in source and binary forms, with or without modification, are permitted provided that this copyright notice and disclaimer are retained.

THIS SOFTWARE IS PROVIDED BY KALLE KAUKONEN AND CONTRIBUTORS "AS IS" AND ANY EXPRESS OR IMPLIED WARRANTIES, INCLUDING, BUT NOT LIMITED TO, THE IMPLIED WARRANTIES OF MERCHANTABILITY AND FITNESS FOR A PARTICULAR PURPOSE ARE DISCLAIMED. IN NO EVENT SHALL KALLE KAUKONEN OR CONTRIBUTORS BE LIABLE FOR ANY DIRECT, INDIRECT, INCIDENTAL, SPECIAL, EXEMPLARY, OR CONSEQUENTIAL DAMAGES (INCLUDING, BUT NOT LIMITED TO, PROCUREMENT OF SUBSTITUTE GOODS OR SERVICES; LOSS OF USE, DATA, OR PROFITS; OR BUSINESS INTERRUPTION) HOWEVER CAUSED AND ON ANY THEORY OF LIABILITY, WHETHER IN CONTRACT, STRICT LIABILITY, OR TORT (INCLUDING NEGLIGENCE OR OTHERWISE) ARISING IN ANY WAY OUT OF THE USE OF THIS SOFTWARE, EVEN IF ADVISED OF THE POSSIBILITY OF SUCH DAMAGE.

- microSDHC Logo is a trademark of SD-3C, LLC.

Uwaga: karta microSDHC jest wbudowana w urządzenie i nie może być wyjęta.



- Intel® is a registered trademark of Intel Corporation.
- The N-Mark is a trademark or registered trademark of NFC Forum, Inc. in the United States and in other countries.
- The SuperSpeed USB Trident Logo is a registered trademark of USB Implementers Forum, Inc.
- Uwaga ogólna: inne nazwy produktów użyte w niniejszym dokumencie służą wyłącznie celom identyfikacyjnym i mogą być znakami towarowymi należącymi do ich właścicieli. Firma Epson nie rości sobie żadnych praw do tych znaków.

Spis treści

Prawa autorskie

Znaki towarowe

Informacje o podręczniku

Wprowadzenie do podręczników.	11
Oznaczenia i symbole.	11
Objaśnienia stosowane w niniejszym podręczniku.	12
Odniesienia do systemów operacyjnych.	12

Ważne instrukcje

Instrukcje dotyczące bezpieczeństwa.	13
Zalecenia i ostrzeżenia dotyczące drukarki.	14
Zalecenia i ostrzeżenia dotyczące konfigurowania/używania drukarki.	14
Zalecenia i ostrzeżenia dotyczące używania drukarki z połączeniem bezprzewodowym.	15
Zalecenia i ostrzeżenia dotyczące korzystania z ekranu dotykowego.	16
Zalecenia i ostrzeżenia dotyczące korzystania z opcjonalnej szafki.	16
Ochrona informacji osobistych.	16

Podstawy korzystania z drukarki

Nazwy i funkcje części.	17
Panel sterowania.	21
Przyciski i kontrolki.	21
Podstawowa konfiguracja ekranu.	22
Obsługa za pomocą ekranu dotykowego.	22
Ikony wyświetlane na ekranie LCD.	23
Wprowadzanie znaków.	24
Konfiguracja ekranu Job/Status.	25
Wyświetlanie animacji.	26
Rejestrowanie ulubionych ustawień jako ustawień wstępnych.	26
Opcje menu Wstępne.	27

Ustawienia sieciowe

Typy połączeń sieciowych.	28
Połączenie poprzez Ethernet.	28
Połączenie Wi-Fi.	28
Połączenie Wi-Fi Direct (Simple AP).	29
Podłączanie do komputera.	29

Połączenie z urządzeniem inteligentnym.	31
Wprowadzanie ustawień Wi-Fi z poziomu drukarki.	31
Ręczne konfigurowanie ustawień sieci Wi-Fi.	32
Konfiguracja Wi-Fi poprzez wciśnięcie przycisku (WPS).	33
Konfigurowanie ustawień sieci Wi-Fi przy użyciu kodu PIN (WPS).	34
Konfiguracja ustawień połączenia Wi-Fi Direct (Zwykłe AP).	35
Konfiguracja zaawansowanych ustawień sieciowych.	36
Sprawdzanie stanu połączenia sieciowego.	38
Ikona sieci.	38
Sprawdzanie szczegółowych informacji o sieci za pomocą panelu sterowania.	39
Drukowanie raportu połączenia sieciowego.	39
Drukowanie arkusza stanu sieci.	43
Zastępowanie lub dodawanie nowych punktów dostępu.	44
Zmiana metody połączenia na komputer.	44
Zmiana połączenia sieciowego na Ethernet z poziomu panelu sterowania.	46
Wyłączanie łączności Wi-Fi z poziomu panelu sterowania.	46
Rozłączanie połączenia Wi-Fi Direct (Zwykłe AP) z poziomu panelu sterowania.	46
Przywracanie ustawień sieci za pomocą panelu sterowania.	47

Ustawienia administratora

Blokowanie ustawień drukarki za pomocą hasła administratora.	48
Odblokowywanie ustawień drukarki.	48
Ograniczenia funkcji użytkownika.	48

Ładowanie papieru

Środki ostrożności dotyczące postępowania z papierem.	50
Dostępne papiery i pojemności.	51
Lista wykrywanych rozmiarów papieru.	55
Lista rodzajów papieru.	55
Ładowanie papieru do Kaseta na papier.	56
Ładowanie papieru do Tyłny podajnik papieru.	58

Spis treści

Umieszczanie oryginałów

Dostępne oryginały dla ADF.	61
Umieszczanie oryginałów w podajniku ADF.	61
Umieszczanie oryginałów w podajniku ADF w przypadku kopiowania dwustronnego.	64
Umieszczanie oryginałów na Szyby skanera.	64

Zarządzanie kontaktami

Rejestrowanie kontaktów lub ich edytowanie.	67
Rejestrowanie zgrupowanych kontaktów lub ich edytowanie.	68
Rejestrowanie często używanych kontaktów.	68
Rejestrowanie kontaktów w komputerze.	69
Archiwizowanie kontaktów przy użyciu komputera.	69

Drukowanie

Drukowanie z poziomu panelu sterowania.	70
Drukowanie plików JPEG z urządzenia pamięci.	70
Drukowanie plików PDF lub TIFF z urządzenia pamięci.	71
Opcje menu Urządź. pamięci.	71
Drukowanie z komputera.	73
Uwierzytelnianie użytkowników w sterowniku drukarki przy włączonym ograniczeniu funkcji (tylko w systemie Windows).	73
Podstawy drukowania — Windows.	74
Podstawy drukowania — Mac OS X.	75
Drukowanie na obu stronach papieru.	78
Drukowanie kilku stron na jednej kartce.	80
Drukowanie z dopasowaniem do rozmiaru papieru.	81
Drukowanie wielu plików razem (wyłącznie w systemie Windows).	83
Drukowanie jednego obrazu w dużym formacie na wielu arkuszach (tylko w Windows).	84
Drukowanie z wykorzystaniem funkcji zaawansowanych.	90
Drukowanie z użyciem sterownika drukarki PostScript.	93
Drukowanie z użyciem sterownika drukarki PostScript — system Windows.	93
Drukowanie z użyciem sterownika drukarki PostScript — system Mac OS X.	95
Konfiguracja ustawień sterownika drukarki PostScript.	97
Drukowanie z urządzeń inteligentnych.	98

Używanie Epson iPrint.	98
Korzystanie z funkcji AirPrint.	101
Drukowanie plików zabezpieczonych hasłem.	101
Anulowanie drukowania.	102
Anulowanie drukowania – menu Job/Status.	102
Anulowanie drukowania — system Windows.	102
Anulowanie drukowania — system Mac OS X.	103

Kopiowanie

Podstawy kopiowania.	104
Podstawowe opcje menu dotyczące kopiowania.	104
Zaawansowane opcje menu dotyczące kopiowania	106

Skanowanie

Skanowanie przy użyciu panelu sterowania.	109
Skanowanie do folderu sieciowego lub na serwer FTP.	109
Skanowanie do wiadomości e-mail.	112
Skanowanie w aplikacji Document Capture Pro	114
Skanowanie do urządzenia pamięci.	116
Skanowanie do chmury.	118
Skanowanie do komputera (WSD).	120
Skanowanie z poziomu komputera.	122
Uwierzytelnianie użytkowników przy włączonej funkcji kontroli dostępu do aplikacji Epson Scan 2.	122
Skanowanie w aplikacji Epson Scan 2.	123
Skanowanie z urządzeń inteligentnych.	125
Instalacja Epson iPrint.	125
Skanowanie w aplikacji Epson iPrint.	125
Skanowanie przez przykładanie inteligentnych urządzeń do oznaczenie N.	126

Faksowanie

Konfiguracja faksu.	128
Podłączenie linii telefonicznej.	128
Konfiguracja podstawowych ustawień faksu.	132
Wysyłanie faksów.	137
Podstawowe czynności związane z wysyłaniem faksów.	137
Różne sposoby wysyłania faksów.	140
Odbieranie faksów.	146
Konfiguracja trybu odbioru.	146
Różne sposoby odbierania faksów.	147
Zapisywanie i przekazywanie odebranych faksów (Bezwarunkowy zapis/przekierowanie).	150

Spis treści

Zapisywanie i przekazywanie faksów odebranych od określonego nadawcy lub w konkretnym czasie (Warunk. zapis/przekierow.)	156
Używanie funkcji skrzynki faksów.	166
Używanie skrzynki odbiorczej.	167
Używanie skrzynki dokumentów poufnych.	168
Używanie skrzynki Skrzynka zapisanych dokumentów.	169
Używanie skrzynki Skrzynka Rozsyłanie.	169
Używanie skrzynki tablicy.	170
Korzystanie z innych funkcji faksu.	171
Drukowanie listy i raportu faksu.	171
Konfiguracja zabezpieczeń faksowania.	172
Przeglądanie zadań faksowania.	173
Opcje menu dla trybu Faks.	175
Odbiorca.	175
Ustawienia faksu.	175
Więcej.	177
Opcje menu Ustawienia faksu.	178
Przycisk szybkiego działania.	178
Ustawienia wysyłania.	179
Ustaw. odbioru.	180
Ustawienia raportu.	183
Ustaw. podstawowe.	184
Ustawienia zabezp..	185
Spr. łącz. faksu.	186
Kreator ust. faksu.	186
Opcje menu Ustawienia użytkownika.	186
Opcje menu Moduł faksu.	187

Wymiana Pojemniki z tuszem i innych materiałów eksploatacyjnych

Sprawdzanie stanu pozostałego tuszu i modułu konserwacyjnego.	188
Sprawdzanie stanu pozostałego tuszu i modułu konserwacyjnego – Panel sterowania.	188
Sprawdzanie stanu pozostałego tuszu i modułu konserwacyjnego - Windows.	188
Sprawdzanie stanu pozostałej ilości tuszu i modułu konserwacyjnego — system Mac OS X.	188
Kody Pojemnik z tuszem.	189
Pojemnik z tuszem Środki ostrożności dotyczące obsługi.	189
Wymiana Pojemniki z tuszem.	191
Kod modułu konserwacyjnego.	191
Środki ostrożności dotyczące obsługi modułu konserwacyjnego.	191
Wymiana zbiornika na zużyty atrament.	192

Kody Rolki Konserwacyjne.	192
Wymiana Rolki Konserwacyjne w Kasety na papier 1.	192
Wymiana Rolki Konserwacyjne w Kasety na papier 2-4.	196

Konserwacja drukarki

Regulowanie jakości druku.	201
Sprawdzanie i czyszczenie głowicy drukującej.	202
Sprawdzanie i czyszczenie głowicy drukującej — panel sterowania.	202
Sprawdzanie i czyszczenie głowicy drukującej — system Windows.	203
Sprawdzanie i czyszczenie głowicy drukującej — system Mac OS X.	203
Wyrównywanie linii pionowych.	203
Dostosowywanie jakości druku do poszczególnych rodzajów papieru.	204
Czyszczenie ścieżki papieru.	204
Czyszczenie ścieżki papieru z tuszu.	204
Czyszczenie drogi papieru na potrzeby rozwiązywania problemów z podawaniem papieru (Kasety na papier).	205
Czyszczenie automatycznego podajnika dokumentów (ADF).	206
Czyszczenie Szyby skanera.	208
Oszczędzanie energii.	209
Oszczędzanie energii – panel sterowania.	209

Opcje menu Ustaw.

Opcje menu Ustawienia ogólne.	210
Ustaw. podstawowe.	210
Ustaw. drukarki.	211
Ustawienia sieciowe.	216
Ustawienia usługi internetowej.	217
Ustawienia Administr. systemu.	218
Opcje menu Licznik wydruków.	218
Opcje menu Stan zapasów.	218
Opcje menu Konserwacja.	218
Opcje menu Język/Language.	219
Opcje menu Stan drukarki/Drukowanie.	219
Sieć.	219
Druk.arkusz stanu.	220
Opcje menu Menedżer Kontakty.	220
Opcje menu Ustawienia użytkownika.	220
Opcje menu Stan urządzenia uwierzytelniającego.	221
Opcje menu Informacje o Epson Open Platform.	221

Informacje o usługach sieciowych i oprogramowaniu

Epson ConnectUsługa.	222
Web Config.	222
Uruchamianie aplikacji konfiguracyjnej w przeglądarce.	223
Uruchomienie Web Config w Windows.	223
Uruchamianie aplikacji Web Config w systemie Mac OS X.	224
Sterownik drukarki dla systemu Windows.	224
Ograniczanie ustawień sterownika drukarki dla systemu Windows.	225
Konfiguracja ustawień działania dla sterownika drukarki w systemie Windows.	226
Sterownik drukarki systemu Mac OS X.	226
Konfiguracja ustawień działania dla sterownika drukarki w systemie Mac OS X.	226
Epson Scan 2 (sterownik skanera).	227
Document Capture Pro.	228
Sterownik PC-FAX (sterownik faksu).	228
Narzędzie FAX Utility.	229
EPSON Software Updater.	229
EpsonNet Config.	230
Odinstalowywanie aplikacji.	231
Odinstalowywanie aplikacji — system Windows.	231
Odinstalowywanie aplikacji — system Mac OS X.	232
Instalowanie aplikacji.	232
Instalacja sterownika drukarki PostScript.	233
Instalacja uniwersalnego sterownika drukarki Epson (Wyłącznie dla Windows).	236
Aktualizacja aplikacji i oprogramowania układowego.	236
Aktualizowanie oprogramowania układowego drukarki za pomocą panelu sterowania.	237
Rozwiązywanie problemów	
Sprawdzanie stanu drukarki.	238
Sprawdzanie komunikatów na wyświetlaczu LCD.	238
Kod błędu w menu stanu.	240
Sprawdzanie stanu drukarki – Windows.	245
Sprawdzanie stanu drukarki — Mac OS X.	245
Sprawdzanie stanu oprogramowania.	246
Wyjmowanie zaciętego papieru.	246

Papier nie jest podawany lub wysuwany poprawnie.	246
Blokada papieru.	247
Papier jest podawany krzywo.	247
Kilka arkuszy papieru jest podawanych jednocześnie.	247
Brak podawania papieru z opcjonalnych modułów kaset na papier.	247
Nieprawidłowe podawanie papieru po wymianie Rolki Konserwacyjnej.	248
Pojawia się błąd braku papieru.	248
Oryginały nie są podawane w ADF.	248
Nieprawidłowe układanie papieru na stosie.	249
Papier jest wysuwany w niespodziewanym kierunku.	249
Problemy z zasilaniem i panelem sterowania.	250
Zasilanie się nie włącza.	250
Zasilanie się nie wyłącza.	250
Zasilanie wyłącza się automatycznie.	250
Wyświetlacz LCD ciemnieje.	250
Ekran dotykowy nie reaguje.	250
Nie można obsługiwać z panelu sterowania.	250
Nie można drukować z komputera.	251
Kiedy nie można wprowadzić ustawień sieciowych	252
Nie można połączyć się z urządzeń z drukarką mimo poprawnych ustawień sieciowych.	252
Sprawdzanie identyfikatora SSID sieci połączonej z drukarką.	254
Sprawdzanie identyfikatora SSID na komputerze.	254
Nieoczekiwana utrata możliwości drukowania przez sieć.	255
Nieoczekiwana utrata możliwości drukowania przez połączenie USB.	256
Nie można drukować z telefonu iPhone ani tabletu iPad.	256
Drukowanie jest wstrzymane.	257
Problemy z wydrukiem.	257
Wydruk jest pomarszczony lub brak kolorów.	257
Pojawiają się paski lub nieoczekiwane kolory.	257
Kolorowe prążki pojawiają się w odstępach około 3.3 cm.	257
Rozmazane wydruki, pionowe paski lub nieprawidłowe wyrównanie.	258
Słaba jakość wydruku.	259
Papier jest poplamiony lub przetarty.	260
Na papierze rozmazał się tusz podczas drukowania dwustronnego.	261
Wydrukowane zdjęcia są lepkie.	261

Spis treści

Obrazy lub zdjęcia są drukowane w nieoczekiwanych kolorach.	261	Skanowanie przebiega wolno.	270
Pozycja, rozmiar lub marginesy wydruku są nieprawidłowe.	261	Nie można wysłać przez e-mail zeskanowanego obrazu.	270
Wydrukowane znaki są nieprawidłowe lub zniekształcone.	262	Skanowanie zatrzymuje się podczas skanowania do formatu PDF/Multi-TIFF.	271
Drukowany obraz jest odwrócony.	262	Problemy z wysyłaniem i odbieraniem faksów.	271
Mozaikowe wzory na wydrukach.	262	Nie można wysłać lub odbierać faksów.	271
Na skopiowanym obrazie pojawiają się nierówne kolory, rozmazania, kropki lub linie proste.	262	Nie można wysłać faksów.	272
Na skopiowanym obrazie widoczna jest mora (pomarszczenie lub siatka).	263	Nie można wysłać faksów do konkretnego odbiorcy.	273
Na skopiowanym obrazie widoczny jest obraz drugiej strony oryginału.	263	Nie można wysłać faksów o określonej godzinie.	273
Nie można usunąć problemu z wydrukiem.	263	Nie można odbierać faksów.	274
Inne problemy z drukowaniem.	264	Nie można zapisać odebranych faksów na urządzeniu pamięci.	274
Zbyt wolne drukowanie.	264	Wystąpił błąd wypełnienia pamięci.	275
Szybkość drukowania drastycznie spada podczas drukowania bez przerwy.	264	Jakość wysłanego faksu jest niska.	275
Nie można anulować drukowania z komputera z systemem operacyjnym Mac OS X v10.6.8.	265	Faksy są wysyłane w nieprawidłowym formacie	276
Problemy ze sterownikiem drukarki PostScript.	265	Jakość odebranego faksu jest niska.	276
Podczas korzystania ze sterownika drukarki PostScript drukarka nie drukuje.	265	Nie można odebrać faksów w formacie A3.	276
Podczas korzystania ze sterownika drukarki PostScript drukarka nie drukuje poprawnie.	265	Odebrane faksy nie są drukowane.	277
Podczas korzystania ze sterownika drukarki PostScript jakość wydruku jest niska.	266	Druga strona odbieranych faksów jest pusta lub drukowana jest tylko niewielka część tekstu	277
Podczas korzystania ze sterownika drukarki PostScript czas drukowania jest zbyt długi.	266	Inne problemy z faksowaniem.	277
Nie można rozpocząć skanowania.	266	Nie można nawiązywać połączeń za pośrednictwem podłączonego telefonu.	277
Problemy z zeskanowanym obrazem.	267	Automatyczna sekretarka nie odbiera wiadomości głosowych.	277
Nierówne kolory, zabrudzenia, plamy, itp. widoczne podczas skanowania na szybkoie skanera.	267	Numer faksu nadawcy nie jest widoczny na odebranych faksach lub jest nieprawidłowy.	278
Podczas skanowania z ADF pojawiają się linie proste.	267	Inne problemy.	278
Niska jakość obrazu.	267	Lekkie porażenie prądem w momencie dotknięcia drukarki.	278
W tle obrazów pojawia się przebitka.	268	Drukarka w trakcie pracy jest bardzo głośna.	278
Tekst jest niewyraźny.	268	Data i godzina są nieprawidłowe.	278
Pojawiają się wzory mory (cienie w formie siatki).	268	Urządzenie pamięci nie zostało rozpoznane.	279
Nie można zeskanować poprawnego obszaru na szybkoie skanera.	269	Nie można zapisać danych na urządzeniu pamięci.	279
Tekst nie jest właściwie rozpoznawany podczas zapisywania jako PDF z opcją przeszukiwania.	269	Użytkownik zapomniał hasła.	279
Nie można rozwiązać problemów w zeskanowanym obrazie.	269	Aplikacja jest blokowana przez zaporę (wyłącznie w systemie Windows).	279
Inne problemy ze skanowaniem.	270	„!” jest wyświetlany na ekranie wyboru zdjęcia.	279
		Instalacja opcjonalnych dodatków	
		Kod opcjonalnej szafki.	280
		Instalacja opcjonalnej szafki.	280
		Kod opcjonalnej kasy na papier.	285
		Instalacja opcjonalnych kaset na papier.	285
		Konfiguracja opcjonalnej kasy na papier w sterowniku drukarki.	290

Dodatek

Parametry techniczne.	292
Dane techniczne drukarki.	292
Dane techniczne skanera.	293
Dane techniczne interfejsu.	293
Dane techniczne faksu.	294
Lista funkcji sieci.	294
Dane techniczne Wi-Fi.	296
Specyfikacje Ethernet.	296
Protokół zabezpieczeń.	297
Zgodność z PostScript poziom 3.	297
Obsługiwane usługi innych firm.	297
Dane techniczne zewnętrznego urządzenia USB	297
Wymiary.	298
Parametry elektryczne.	299
Dane techniczne dotyczące środowiska pracy.	300
Wymagania systemowe.	300
Informacje o czcionkach.	301
Czcionki dostępne w druku PostScript.	301
Czcionki dostępne dla PCL (URW).	302
Lista zestawów symboli.	303
Informacje prawne.	306
Standardy i normy.	306
German Blue Angel.	307
Ograniczenia dotyczące kopiowania.	307
Przenoszenie i przewożenie drukarki.	308
Przenoszenie drukarki.	309
Przenoszenie drukarki z zamocowanymi opcjonalnymi modułami kasety na papier.	311
Przenoszenie drukarki z zamocowaną opcjonalną szafką.	312
Transportowanie drukarki.	312
Dostęp do zewnętrznego urządzenia USB z komputera.	313
Używanie serwera poczty e-mail.	314
Konfiguracja serwera e-mail.	314
Elementy ustawień serwera e-mail.	315
Sprawdzanie połączenie serwera e-mail.	315
Gdzie uzyskać pomoc.	316
Witryna pomocy technicznej w sieci Web.	316
Kontakt z działem pomocy technicznej firmy Epson.	316

Informacje o podręczniku

Wprowadzenie do podręczników

Z drukarką Epson są dostarczane następujące podręczniki. Poza wymienionymi podręcznikami można też zapoznać się z różnymi rodzajami informacji pomocy dostępnymi w drukarce lub w aplikacjach oprogramowania Epson.

- Ważne instrukcje bezpieczeństwa (podręcznik papierowy)
Udostępnia instrukcje bezpiecznej obsługi tej drukarki.
- Rozpocznij tutaj (podręcznik papierowy)
Udostępnia informacje o ustawieniach drukarki i instalacji oprogramowania.
- Przewodnik użytkownika (elektroniczny)
Niniejszy podręcznik. Zawiera wszystkie informacje i instrukcje na temat użytkowania drukarki, ustawień sieciowych w przypadku używania drukarki w sieci, a także na temat rozwiązywania problemów technicznych.
- Przewodnik administratora (elektroniczny)
Udostępnia administratorom sieci informacje o zarządzaniu i ustawieniach drukarki.

Najnowsze wersje wyżej wymienionych podręczników można uzyskać w następujący sposób.

- Podręcznik papierowy
Odwiedź stronę internetową pomocy technicznej Epson Europe, pod adresem <http://www.epson.eu/Support> lub ogólnosiątkową stronę internetową pomocy technicznej Epson pod adresem <http://support.epson.net/>.
- Podręcznik elektroniczny
Uruchom w komputerze EPSON Software Updater. EPSON Software Updater sprawdza dostępność aktualizacji aplikacji Epson oraz podręczników w wersji elektronicznej i umożliwia pobranie najnowszych wersji.

Powiązane informacje

➔ „EPSON Software Updater” na stronie 229

Oznaczenia i symbole

**Przeestroga:**

Instrukcje, które muszą być uważnie przestrzegane, aby uniknąć uszkodzeń ciała.

**Ważne:**

Instrukcje, które muszą być przestrzegane, aby zapobiec uszkodzeniu sprzętu.

Uwaga:

Zawiera informacje uzupełniające i referencyjne.

➔ Powiązane informacje

Informacje o podręczniku

Łączy do powiązanych rozdziałów.

Objaśnienia stosowane w niniejszym podręczniku

- Zrzuty ekranowe sterownika drukarki oraz ekrany Epson Scan 2 (sterownik skanera) pochodzą z systemu Windows 10 lub Mac OS X v10.11.x. Materiały prezentowane na tych ekranach różnią się w zależności od modelu i sytuacji.
- Ilustracje drukarki prezentowane w tym podręczniku są wyłącznie przykładowe. Mogą co prawda występować niewielkie różnice w zależności od konkretnego modelu, jednak zasada obsługi pozostaje taka sama.
- Niektóre pozycje menu wyświetlane na ekranie LCD mogą się różnić w zależności od konkretnego modelu i ustawień.

Odniesienia do systemów operacyjnych

Windows

W tym podręczniku takie określenia jak „Windows 10”, „Windows 8.1”, „Windows 8”, „Windows 7”, „Windows Vista”, „Windows XP”, „Windows Server 2012 R2”, „Windows Server 2012”, „Windows Server 2008 R2”, „Windows Server 2008”, „Windows Server 2003 R2” i „Windows Server 2003” odnoszą się do następujących systemów operacyjnych. Oprócz tego określenie „Windows” stosowane jest w odniesieniu do wszystkich wersji.

- System operacyjny Microsoft® Windows® 10
- System operacyjny Microsoft® Windows® 8.1
- System operacyjny Microsoft® Windows® 8
- System operacyjny Microsoft® Windows® 7
- System operacyjny Microsoft® Windows Vista®
- System operacyjny Microsoft® Windows® XP
- System operacyjny Microsoft® Windows® XP Professional x64 Edition
- System operacyjny Microsoft® Windows Server® 2012 R2
- System operacyjny Microsoft® Windows Server® 2012
- System operacyjny Microsoft® Windows Server® 2008 R2
- System operacyjny Microsoft® Windows Server® 2008
- System operacyjny Microsoft® Windows Server® 2003 R2
- System operacyjny Microsoft® Windows Server® 2003

Mac OS X

W tym podręczniku określenie „Mac OS X v10.11.x” odnosi się do systemu OS X El Capitan, „Mac OS X v10.10.x” odnosi się do systemu OS X Yosemite, „Mac OS X v10.9.x” odnosi się do systemu OS X Mavericks, i „Mac OS X v10.8.x” odnosi się do systemu OS X Mountain Lion. Oprócz tego określenie „Mac OS X” stosowane jest w odniesieniu do systemów „Mac OS X v10.11.x”, „Mac OS X v10.10.x”, „Mac OS X v10.9.x”, „Mac OS X v10.8.x”, „Mac OS X v10.7.x” i „Mac OS X v10.6.8”.

Ważne instrukcje

Instrukcje dotyczące bezpieczeństwa

Należy zapoznać się z poniższymi instrukcjami i stosować się do nich w celu zapewnienia bezpieczeństwa podczas użytkowania drukarki. Podręcznik ten należy zachować do użycia w przyszłości. Ponadto należy stosować się do wszelkich ostrzeżeń i instrukcji umieszczonych na drukarce.

- Niektóre symbole użyte w drukarce mają na celu zapewnienie bezpieczeństwa i umożliwienie prawidłowego użytkowania drukarki. Odwiedź poniższą stronę internetową w celu poznania znaczeń tych symboli.
<http://support.epson.net/symbols>
- Należy używać wyłącznie przewodu zasilania dostarczonego z drukarką. Nie wolno używać przewodów od innych urządzeń. Korzystanie z przewodów zasilania od innych urządzeń lub podłączanie przewodu zasilania dostarczonego z drukarką do innych urządzeń może spowodować pożar lub porażenie prądem elektrycznym.
- Należy używać tylko przewodu zasilania prądem zmiennym zgodnego z odpowiednią lokalną normą bezpieczeństwa.
- Nigdy nie należy rozbierać, modyfikować ani naprawiać przewodu zasilania, wtyczki, modułu drukarki, modułu skanera lub urządzeń opcjonalnych za wyjątkiem przypadków opisanych w podręcznikach drukarki.
- W poniższych sytuacjach należy odłączyć drukarkę od zasilania i skontaktować się z wykwalifikowanym personelem serwisowym:
Przewód zasilania lub jego wtyczka są uszkodzone, do drukarki dostał się płyn, drukarka została upuszczona lub jej obudowa została uszkodzona, drukarka nie działa prawidłowo lub zaobserwowano wyraźne zmiany w jej wydajności. Nie należy regulować elementów sterowania, które nie zostały opisane w instrukcji obsługi.
- Drukarkę należy umieścić blisko ściennego gniazda zasilania, z którego można łatwo wyjąć wtyczkę.
- Nie należy umieszczać lub przechowywać drukarki poza pomieszczeniami, w miejscu o dużym zapyleniu, w pobliżu wody, źródeł ciepła lub w miejscach, w których występują drgania, wibracje, wysoka temperatura i wilgotność.
- Nie należy wylewać płynów na drukarki ani obsługiwać jej mokrymi dłońmi.
- Drukarkę należy trzymać w odległości przynajmniej 22 cm od rozruszników serca. Fale radiowe generowane przez drukarkę mogą negatywnie wpłynąć na pracę rozruszników serca.
- W przypadku uszkodzenia ekranu LCD skontaktuj się ze sprzedawcą. Jeśli roztwór ciekłych kryształów zetknie się ze skórą rąk, należy dokładnie je umyć wodą z mydłem. Jeśli roztwór ciekłych kryształów dostanie się do oczu, należy natychmiast przemyć je wodą. Jeżeli po przemyciu oczu występują dolegliwości lub problemy z widzeniem, należy natychmiast skontaktować się z lekarzem.
- Nie wolno korzystać z telefonu podczas burzy z piorunami. Istnieje ryzyko porażenia piorunem.
- Nie wolno używać telefonu do zgłaszania wycieku gazu, znajdując się w pobliżu wycieku.

Ważne instrukcje

- ❑ Drukarka jest ciężka, więc podnosić ją i przenosić powinny co najmniej dwie osoby. Podczas podnoszenia drukarki wszystkie osoby powinny przyjąć prawidłowe pozycje, tak jak pokazano poniżej.

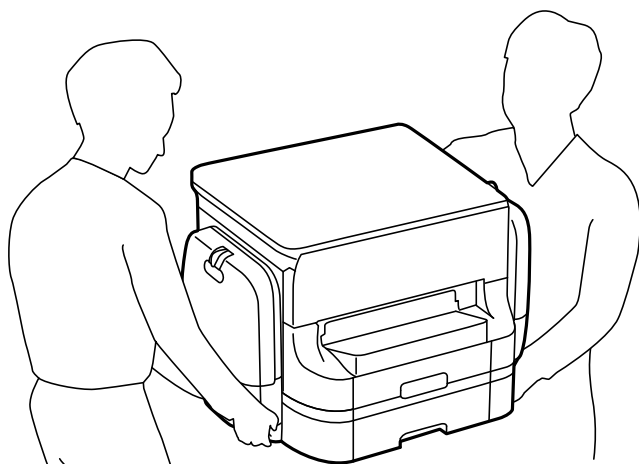

- ❑ Dotykając zużytych pojemniki z tuszem, należy zachować ostrożność, ponieważ wokół portu dostarczania tuszu może znajdować się niewielka ilość tuszu.
 - ❑ W przypadku kontaktu tuszu ze skórą należy to miejsce dokładnie umyć mydłem i spłukać wodą.
 - ❑ W przypadku dostania się tuszu do oczu należy natychmiast przemyć je wodą. Jeżeli po przemyciu oczu występują dolegliwości lub problemy ze wzrokiem, należy natychmiast skontaktować się z lekarzem.
 - ❑ W przypadku dostania się tuszu do ust należy natychmiast skontaktować się z lekarzem.
- ❑ Nie należy rozbierać pojemnik z tuszem ani pojemnika konserwacyjnego. W przeciwnym razie tusz może dostać się do oczu lub na skórę.
- ❑ Nie należy potrząsać pojemniki z tuszem zbyt mocno, ponieważ może to spowodować wyciek tuszu z pojemniki z tuszem.
- ❑ Należy przechowywać pojemniki z tuszem i pojemnik konserwacyjny w miejscu niedostępnym dla dzieci.



Zalecenia i ostrzeżenia dotyczące drukarki

Aby zapobiec uszkodzeniom drukarki i mienia, należy się zapoznać z tymi instrukcjami i się do nich stosować. Podręcznik ten należy zachować do użycia w przyszłości.

Zalecenia i ostrzeżenia dotyczące konfigurowania/używania drukarki

- ❑ Nie należy blokować ani zakrywać wlotów i otworów drukarki.
- ❑ Należy używać wyłącznie źródła zasilania wskazanego na etykiecie drukarki.
- ❑ Należy unikać stosowania gniazd znajdujących się w obwodach, do których podłączone są fotokopiarki lub regularnie włączające i wyłączające się systemy wentylacyjne.
- ❑ Należy unikać gniazd elektrycznych kontrolowanych za pomocą wyłączników ściennych lub automatycznych wyłączników czasowych.
- ❑ Cały system komputerowy należy umieścić z dala od potencjalnych źródeł zakłóceń elektromagnetycznych, takich jak głośniki lub urządzenia bazowe telefonów bezprzewodowych.

Ważne instrukcje

- ❑ Kable zasilania powinny być umieszczone w takim miejscu, aby nie były wystawione na ścieranie ani nie były nacinane, szarpane i skręcane. Nie należy umieszczać przedmiotów na przewodach zasilania oraz nie należy umieszczać przewodów zasilania w miejscach, w których będą nadeptywać je przechodzące osoby lub przebiegać po nich. Należy zwrócić szczególną uwagę na to, aby przewody zasilania nie były zagięte w punktach ich połączeń z transformatorem.
- ❑ W przypadku gdy do zasilania drukarki stosowany jest przedłużacz, należy się upewnić, że łączny pobór prądu wszystkich podłączonych do niego urządzeń nie przekracza limitu dopuszczalnego dla przedłużacza. Ponadto należy się upewnić, że całkowite natężenie prądu pobieranego przez podłączone urządzenia nie przekracza wartości nominalnej natężenia dla ściennego gniazda zasilania.
- ❑ Jeśli drukarka ma być używana na terenie Niemiec, instalacja elektryczna w budynku musi być chroniona bezpiecznikiem 10- lub 16-amperowym w celu zapewnienia drukarce wystarczającej ochrony przed zwarciami i przepięciami.
- ❑ Podczas podłączania drukarki do komputera lub innego urządzenia za pomocą kabla należy sprawdzić, czy położenie złączy jest prawidłowe. Każde złącze ma tylko jedno właściwe położenie. Podłączenie złącza w nieprawidłowy sposób może spowodować uszkodzenie obu urządzeń połączonych kablem.
- ❑ Drukarkę należy ustawić na płaskiej, stabilnej powierzchni, która ze wszystkich stron wykracza poza krawędzie obudowy drukarki. Drukarka nie będzie działać poprawnie, jeśli zostanie ustawiona pod kątem.
- ❑ Podczas przechowywania lub transportowania drukarki nie przechylać jej, nie ustawiać pionowo ani nie odwracać, ponieważ można spowodować wyciek tuszu.
- ❑ Nad drukarką należy pozostawić ilość miejsca pozwalającą na całkowite podniesienie pokrywy dokumentów.
- ❑ Należy pozostawić wystarczającą ilość miejsca z przodu drukarki, aby papier mógł być całkowicie wysuwany.
- ❑ Należy unikać miejsc, w których występują gwałtowne zmiany temperatury i wilgotności. Drukarkę należy ustawić z dala od bezpośredniego światła słonecznego, silnego oświetlenia sztucznego i źródeł ciepła.
- ❑ Nie należy wkładać przedmiotów przez otwory drukarki.
- ❑ Nie należy wkładać dłoni do drukarki podczas drukowania.
- ❑ Nie należy dotykać białego płaskiego kabla wewnątrz drukarki.
- ❑ Nie należy używać produktów w aerozolu, zawierających łatwopalne składniki, wewnątrz lub w pobliżu drukarki. Grozi to pożarem.
- ❑ Nie należy przesuwac głowicy drukującej ręką, bo może to spowodować uszkodzenie drukarki.
- ❑ Należy uważać, aby nie przyciąć palców podczas zamykania pokrywy dokumentów.
- ❑ Umieszczając oryginały, nie należy naciskać zbyt mocno szyba skanera.
- ❑ Drukarkę należy zawsze wyłączać naciskając przycisk . Nie należy odłączać drukarki od gniazda ani jej wyłączać do momentu aż kontrolka  przestanie migotać.
- ❑ Przed transportowaniem drukarki należy upewnić się, że głowica drukująca znajduje się w pozycji początkowej (z prawej strony urządzenia), a pojemniki z tuszem są wyjęte.
- ❑ Jeśli drukarka nie będzie używana przez dłuższy czas, należy odłączyć kabel zasilania z gniazdka elektrycznego.

Zalecenia i ostrzeżenia dotyczące używania drukarki z połączeniem bezprzewodowym

- ❑ Fale radiowe generowane przez drukarkę mogą negatywnie wpływać na pracę elektronicznych urządzeń medycznych, powodując ich awarie. Podczas korzystania z drukarki w placówkach służby zdrowia lub w pobliżu sprzętu medycznego należy postępować zgodnie ze wskazówkami upoważnionego personelu pracującego w tych placówkach oraz stosować się do wszystkich ostrzeżeń i instrukcji umieszczonych na sprzęcie medycznym.

Ważne instrukcje

- Fale radiowe generowane przez drukarkę mogą negatywnie wpływać na pracę urządzeń sterowanych automatycznie, takich jak drzwi automatyczne lub alarmy przeciwpożarowe, powodując ich nieprawidłowe działanie, co może doprowadzić do wypadku. W przypadku korzystania z drukarki w pobliżu urządzeń sterowanych automatycznie należy stosować się do wszystkich ostrzeżeń i instrukcji umieszczonych na tych urządzeniach.

Zalecenia i ostrzeżenia dotyczące korzystania z ekranu dotykowego

- Ekran LCD może zawierać kilka małych jasnych lub ciemnych punktów. Ze względu na jego funkcje jasność ekranu może być niejednolita. Jest to normalne zjawisko i nie oznacza usterki.
- Do czyszczenia należy używać tylko miękkiej i suchej ściereczki. Nie należy używać chemicznych lub płynnych środków czyszczących.
- Zewnętrzna pokrywa ekranu dotykowego może pęknąć pod wpływem mocnego uderzenia. Skontaktuj się ze sprzedawcą, jeśli powierzchnia panelu popęka. Nie wolno dotykać ani próbować demontować popękanych części.
- Ekran dotykowy należy dotykać delikatnie palcem. Nie wolno go mocno naciskać ani dotykać paznokciami.
- Do wykonywania operacji nie należy używać ostro zakończonych przedmiotów, takich jak długopisy lub ostro zastruganych ołówków.
- Skraplanie pary wodnej wewnątrz ekranu dotykowego z powodu gwałtownych zmian temperatury czy wilgotności może prowadzić do pogorszenia jego działania.

Zalecenia i ostrzeżenia dotyczące korzystania z opcjonalnej szafki

- Szafka została specjalnie zaprojektowana w celu zamontowania na niej drukarki wraz z opcjonalnymi kasetami na papier. Poza określoną drukarką i kasetami na papier na szafce nie wolno montować żadnych urządzeń.
- Nie wolno wspinać się na szafkę ani umieszczać na niej ciężkich przedmiotów.
- Uzyskaj absolutną pewność, że obydwie podstawy są bezpiecznie zamocowane, w przeciwnym razie drukarka może się przewrócić.
- Po zamontowaniu na szafce zabezpieczyć drukarkę lub opcjonalne kasety na papier za pomocą dwóch zaczepów i śrub wchodzących w skład zestawu.
- Przed użyciem drukarki należy zablokować kółka z przodu szafki.
- Nie przesuwaj szafki z zablokowanymi kółkami.
- Podczas przemieszczania szafki z zamontowaną drukarką lub opcjonalnymi kasetami na papier unikaj nierównych powierzchni.

Ochrona informacji osobistych

Aby oddać drukarkę innej osobie lub ją zutylizować, wyczyść wszystkie osobiste informacje zapisane w pamięci urządzenia, wybierając na panelu sterowania pozycje menu opisane poniżej.

Ustaw. > Ustawienia ogólne > Administr. systemu > Przywr. ust. domyśl. > Usuń wsz. dane i ustaw.

Podstawy korzystania z drukarki

Nazwy i funkcje części

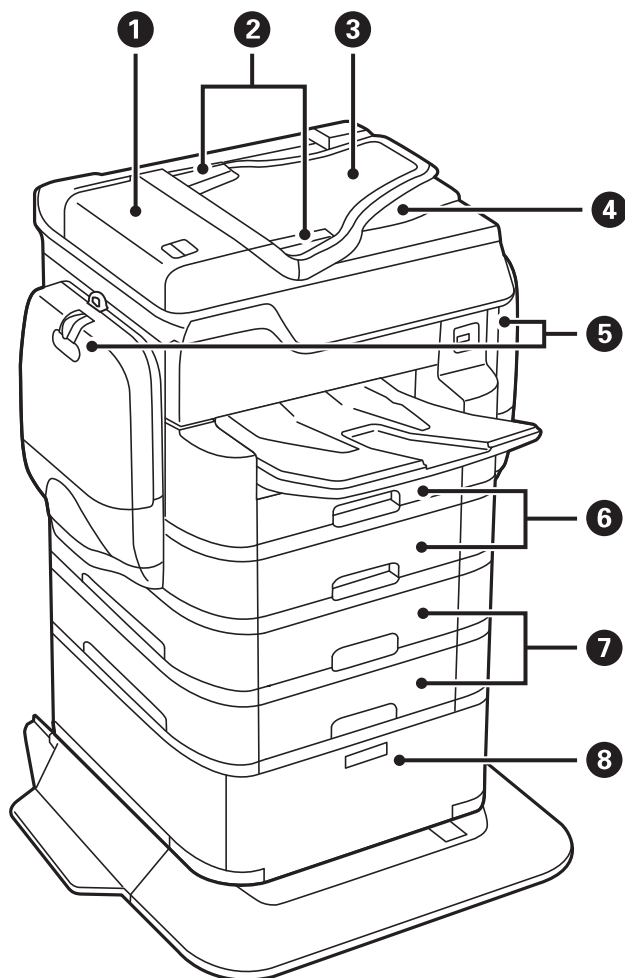

1	Pokrywa ADF (Automatyczny podajnik dokumentów) (F)	Otwórz podczas usuwania papieru zaciętych oryginałów w ADF.
2	Prowadnice krawędzi ADF	Służą do podawania oryginałów prosto do drukarki. Przysuń je do krawędzi oryginałów.
3	Taca wejściowa ADF (F)	Automatyczne podawanie oryginałów.
4	Taca wyjściowa ADF	Przechowuje oryginały wysunięte z ADF.
5	Pojemniki na tusze (P1, P2)	Włóż pojemniki z tuszem.
6	Kaseta na papier 1, Kaseta na papier 2 (C1, C2)	Służy do ładowania papieru.
7	Kaseta na papier 3, Kaseta na papier 4 (C3, C4)	Opcjonalne kasety na papier. Służy do ładowania papieru.

Podstawy korzystania z drukarki

8	Szafka	Opcjonalna szafka. Służy do przechowywania papieru i innych materiałów eksploatacyjnych.
---	--------	--

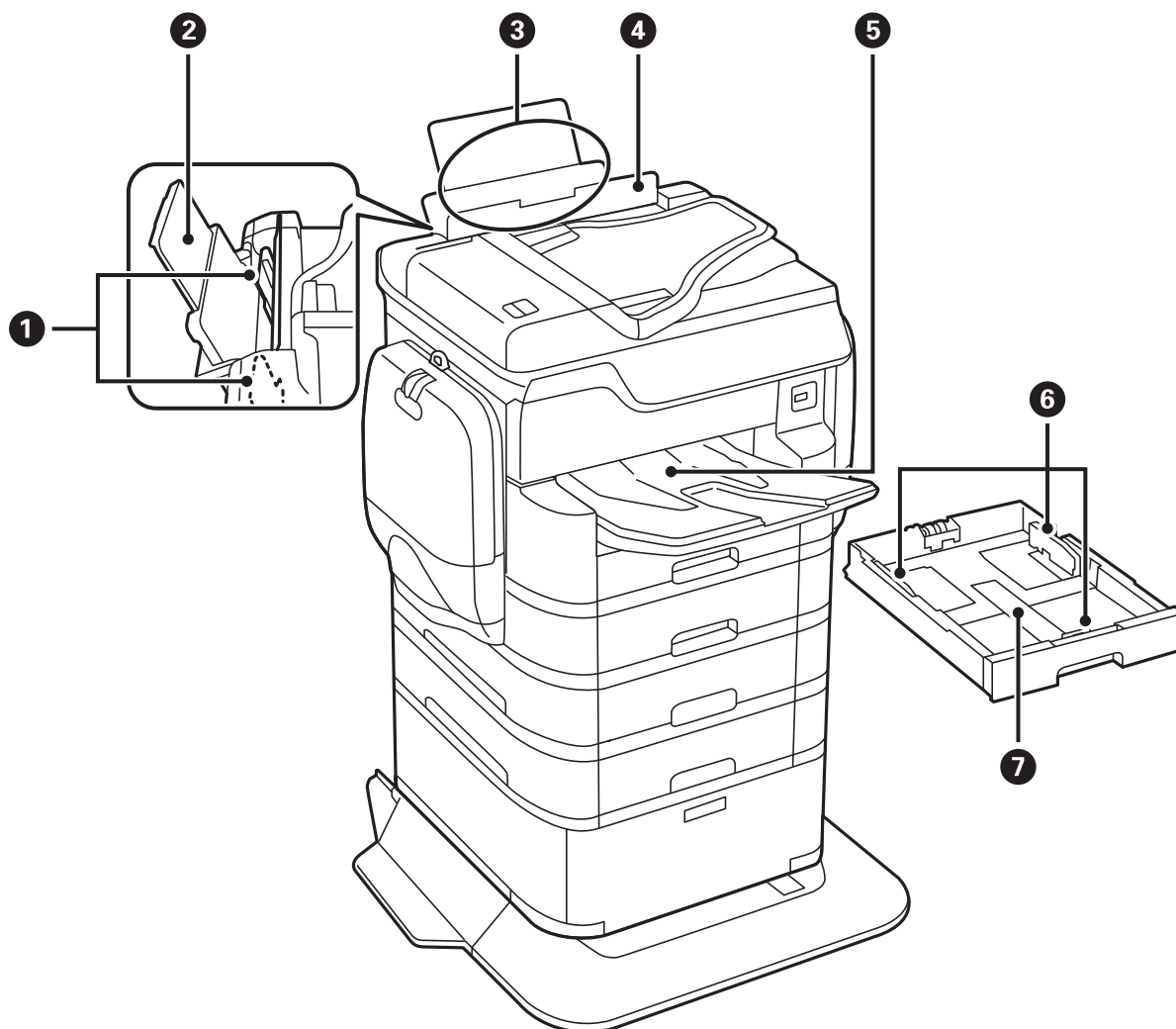

1	Prowadnice krawędziowe	Służą do podawania papieru prosto do drukarki. Należy dosunąć je do krawędzi papieru.
2	Podpórka papieru	Podtrzymuje włożony papier.
3	Tylny podajnik papieru (B1)	Służy do ładowania papieru.
4	Osłona podajnika	Chroni przed przedostawaniem się obcych substancji do drukarki. Zwykle osłona ta powinna być zamknięta.
5	Taca wyjściowa	Przechowuje papier wysunięty z drukarki.
6	Prowadnice krawędziowe	Służą do podawania papieru prosto do drukarki. Należy dosunąć je do krawędzi papieru.
7	Kaseta na papier	Służy do ładowania papieru.

Podstawy korzystania z drukarki

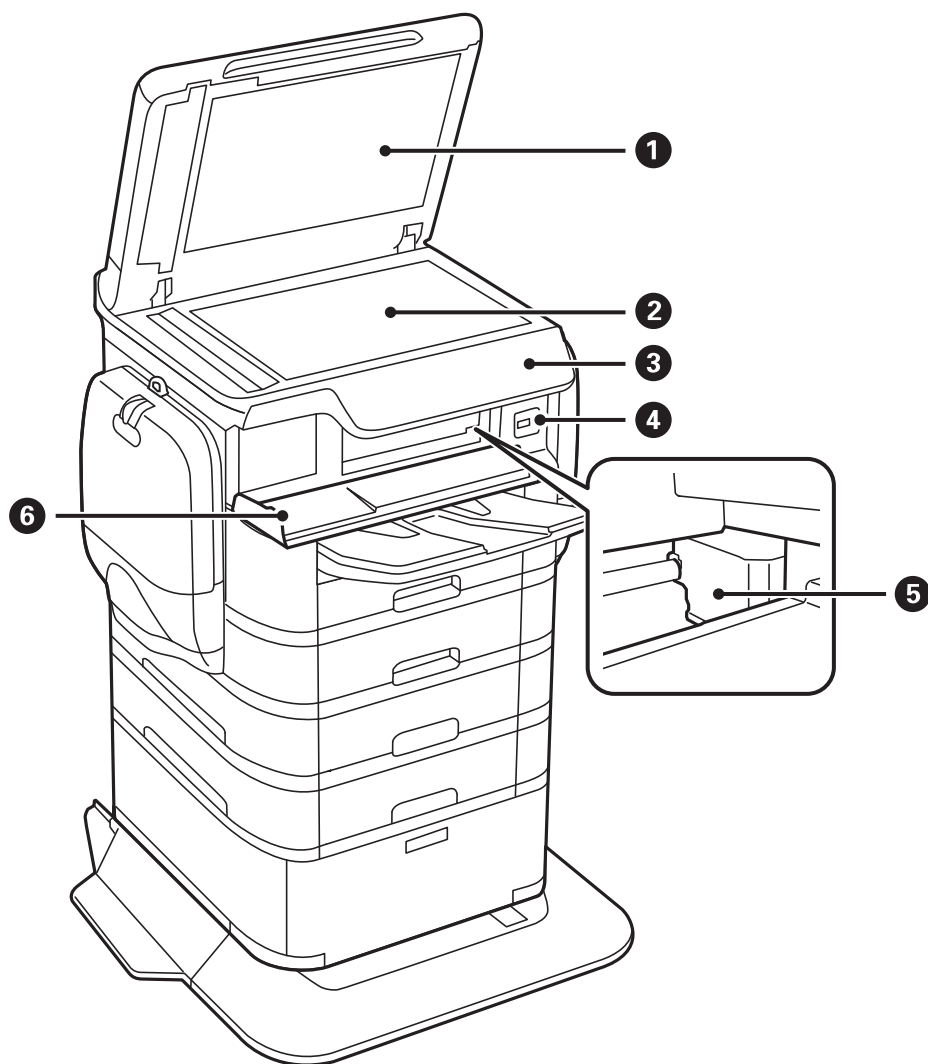

❶	Pokrywa dokumentów	Blokuje dostęp światła zewnętrznego podczas skanowania.
❷	Szyba skanera	Służy do skanowania umieszczonych w nim oryginałów.
❸	Panel sterowania	Służy do wskazywania stanu drukarki i umożliwia konfigurację ustawień drukowania.
❹	Zewnętrzny port USB	Służy do podłączania urządzeń pamięci.
❺	Głowica drukująca	Z niej wydobywa się tusz.
❻	Pokrywa przednia (A)	Otwórz podczas usuwania papieru zablokowanego wewnątrz drukarki.

Podstawy korzystania z drukarki

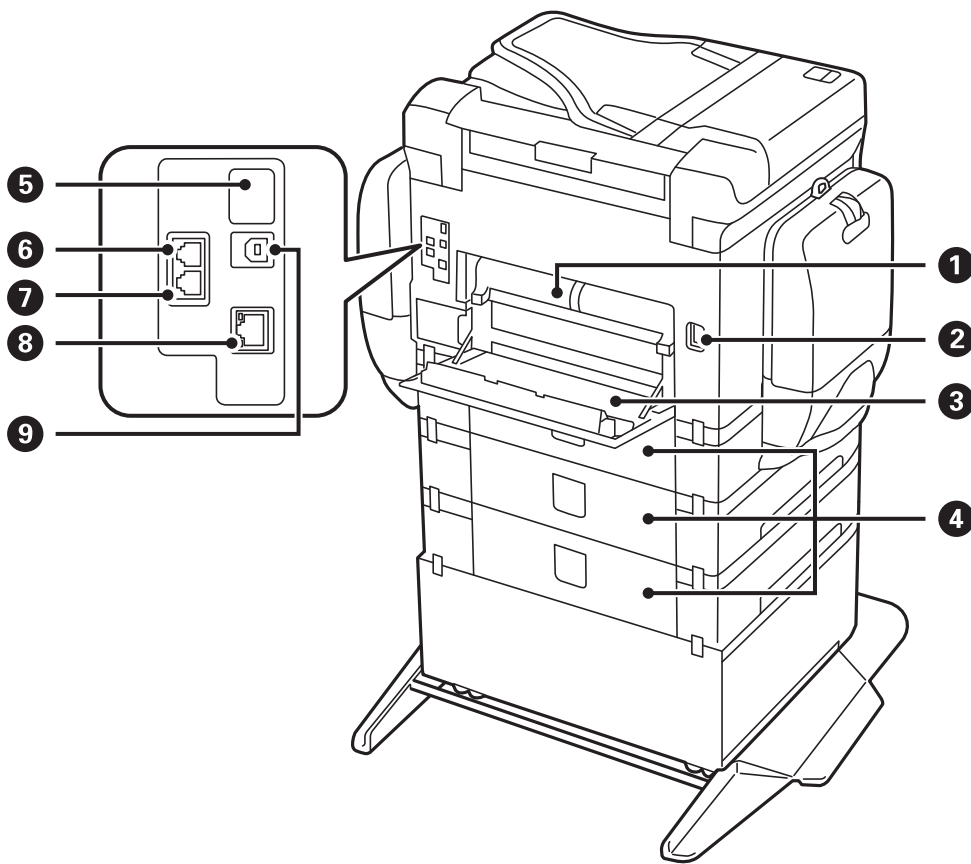
**! Ważne:**

Należy zwrócić uwagę na kierunek wkładania wtyczek kabla z przejściówką USB 1.0 na USB 2.0. Nieprawidłowe podłączenie może spowodować uszkodzenie drukarki.

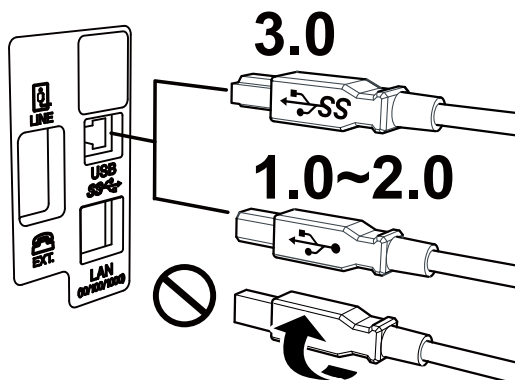

1	Tylna pokrywa 2 (D2)	Odłącz podczas usuwania zaciętego papieru.
2	Wejście zasilania	Służy do podłączenia przewodu zasilającego.
3	Tylna pokrywa 1 (D1)	Otwierana w celu wymiany modułu konserwacyjnego rolki konserwacyjne albo usunięcia zaciętego papieru.

Podstawy korzystania z drukarki

4	Tyłna pokrywa (E)	Pokrywa osłaniająca opcjonalne moduły kaset na papier. Otwierana w celu wymiany rolki konserwacyjnej albo usunięcia zaciętego papieru.
5	Serwisowy port USB	Port USB do wykorzystania w przyszłości. Nie zdejmować naklejki.
6	Port LINE	Podłączenie linii telefonicznej.
7	Port EXT.	Podłączenie zewnętrznych urządzeń telefonicznych.
8	Port LAN	Umożliwia podłączenie przewodu LAN.
9	Port USB	Umożliwia podłączenie przewodu USB.

Panel sterowania

Przyciski i kontrolki

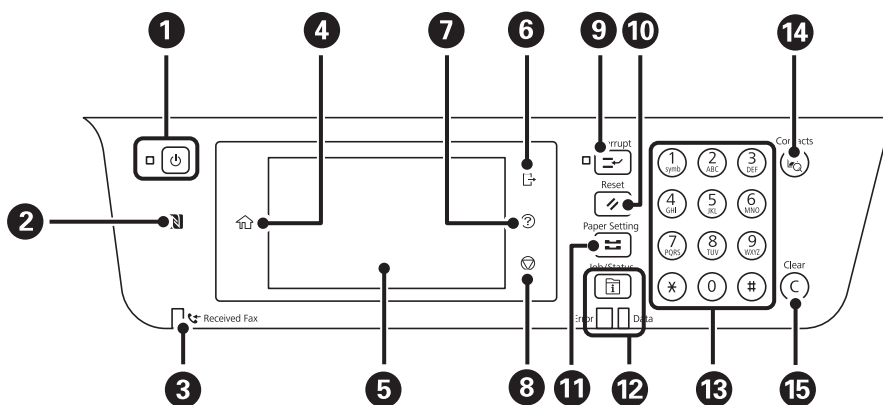

1	Włączenie lub wyłączenie drukarki. Przewód zasilający należy odłączyć, gdy zgaśnie kontrolka zasilania.
2	Przyłóż urządzenie inteligentne do tego symbolu, aby bezpośrednio z niego wykonać wydruk lub skanowanie.
3	Włącza się, gdy w pamięci drukarki przechowywane są odebrane dokumenty, które jeszcze nie zostały odczytane, wydrukowane ani zapisane.
4	Wyświetlenie ekranu głównego.
5	Wyświetlenie menu i komunikatów.
6	Wylogowywanie z drukarki, na której opcja Kontrola dostępu jest ustawiona na Wł.. To menu nie jest dostępne, gdy funkcja ograniczeń użytkownika jest wyłączona.
7	Wyświetlenie rozwiązań w przypadku wystąpienia problemów.
8	Zatrzymanie bieżącego zadania.

Podstawy korzystania z drukarki

9	Wstrzymanie bieżącego zadania w celu przerwania innego zadania. Ponowne naciśnięcie przycisku spowoduje powrót do wstrzymanego zadania.
10	Umożliwia zerowanie aktualnych ustawień i przywrócenie domyślnych ustawień użytkownika. Jeżeli domyślne ustawienia użytkownika nie zostały skonfigurowane, następuje przywracanie fabrycznych ustawień domyślnych.
11	Wyświetlenie ekranu Ustawienie papieru. Można tu ustawić format i rodzaj papieru dla każdego źródła.
12	Wyświetlenie menu Job/Status. Można tu sprawdzić stan drukarki i historię zadań. Kontrolka błędu po lewej stronie miga lub świeci się, gdy zostanie wykryty błąd. Kontrolka danych po prawej stronie miga, gdy drukarka przetwarza dane. Świeci, gdy w kolejce są zaplanowane zadania.
13	Wprowadź cyfry, znaki i symbole.
14	Wyświetlenie listy Kontakty. Można zapisywać, edytować lub usuwać kontakty.
15	Kasowanie ustawień numerycznych, np. liczby kopii.

Podstawowa konfiguracja ekranu

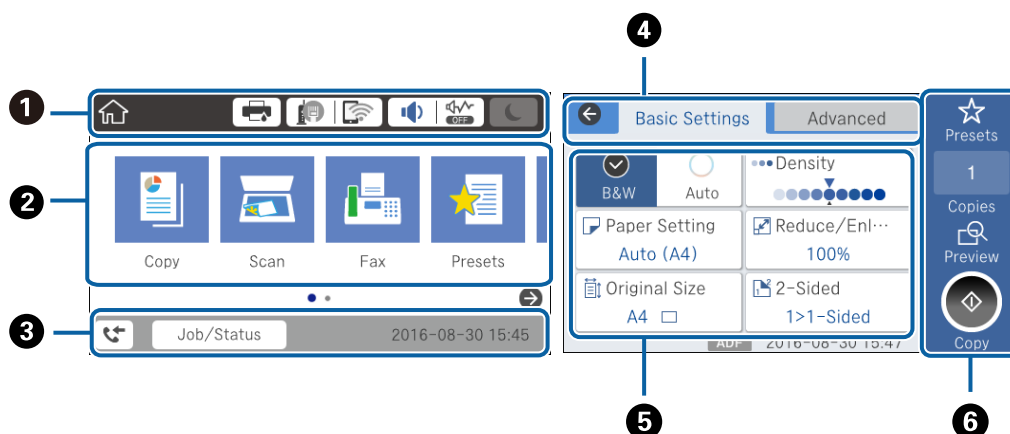

1	Wskazuje pozycje, które zostały przydzielone na drukarce do ikon. Dotknij, aby sprawdzić bieżące ustawienia lub uzyskać dostęp do menu ustawień.
2	Służy do wyświetlania każdego trybu. Można dodawać tryby lub zmieniać ich porządek.
3	Wskazuje bieżące zadanie i stan drukarki. Dotknij komunikatu, aby wyświetlić menu Job/Status . Służy do wyświetlania daty i godziny, gdy drukarka nie pracuje lub na ekranie nie ma żadnych błędów.
4	Służy do przełączania kart.
5	Wskazuje pozycje ustawień. Dotknij poszczególnych pozycji, aby ustawić lub zmienić ustawienia. Pozycje wyszarzone nie są dostępne. Dotknij pozycji, aby sprawdzić przyczynę ich niedostępności.
6	Służy do wykonywania bieżących ustawień. Dostępne funkcje zależą od wybranego trybu.

Obsługa za pomocą ekranu dotykowego





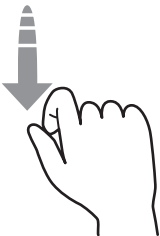
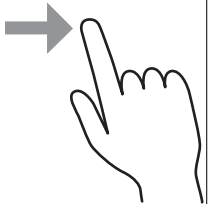



Ekran dotykowy obsługuje następujące operacje.

Podstawy korzystania z drukarki













Dotknięcie		Naciśnięcie albo wybór pozycji lub ikon.
Muśnięcie		Szybkie przewinięcie ekranu.
Przeciągnięcie		Przytrzymanie i przesunięcie pozycji.

Ikony wyświetlane na ekranie LCD

W zależności od stanu drukarki, na ekranie LCD wyświetlane są następujące ikony.

	Wyświetlenie ekranu Stan zapasów . Można sprawdzić przybliżony poziom tuszu oraz przybliżony okres przydatności pojemnika konserwacyjnego.
	Wskazywanie stanu połączenia sieciowego. Dotknij ikony, aby sprawdzić i zmienić bieżące ustawienia. Jest to skrót dla następującego menu. Ustaw. > Ustawienia ogólne > Ustawienia sieciowe > Ustawienia Wi-Fi
	Drukarka nie jest połączona z siecią przewodową (Ethernet) lub sieć nie jest skonfigurowana.
	Drukarka jest połączona z siecią przewodową (Ethernet).
	Drukarka nie jest połączona z siecią bezprzewodową (Wi-Fi).
	Trwa wyszukiwanie identyfikatora SSID, adres IP nie jest przydzielony lub wystąpił problem z siecią bezprzewodową (Wi-Fi).
	Drukarka jest połączona z siecią bezprzewodową (Wi-Fi). Liczba kresek wskazuje siłę sygnału połączenia. Im więcej kresek, tym silniejszy sygnał.
	Drukarka nie jest połączona z siecią bezprzewodową (Wi-Fi) w trybie Wi-Fi Direct (Zwykłe AP).
	Drukarka jest połączona z siecią bezprzewodową (Wi-Fi) w trybie Wi-Fi Direct (Zwykłe AP).

Podstawy korzystania z drukarki

	<p>Wyświetlenie ekranu Ustawienia dźwięku urządzenia. Można ustawić opcje: Wycisz i Tryb cichy. Dostęp do menu Dźwięk możesz także uzyskać z tego ekranu. Jest to skrót dla następującego menu. Ustaw. > Ustawienia ogólne > Ustaw. podstawowe > Dźwięk</p>
 	<p>Wskazywanie, czy na drukarce włączony jest tryb Tryb cichy. Włączenie tej funkcji powoduje zmniejszenie poziomu hałasu generowanego przez pracującą drukarkę, ale równocześnie obniżenie prędkości drukowania. W zależności od wybranego rodzaju papieru i jakości drukowania poziom hałasu emitowanego przez drukarkę może nie ulec zmianie.</p>
	<p>Wskazywanie, że na drukarce włączony jest tryb Wycisz.</p>
	<p>Dotknij ikony, aby włączyć tryb uśpienia. Jeżeli ikona jest wyszarzona, oznacza to, że nie można przełączyć drukarki w tryb uśpienia.</p>
	<p>Oznacza, że włączona jest funkcja ograniczeń użytkownika. Dotknij tej ikony, aby zalogować się na drukarce. Potem trzeba wybrać nazwę użytkownika i wprowadzić hasło. Informacje potrzebne do logowania można uzyskać u administratora drukarki.</p>
	<p>Oznacza, że zalogował się użytkownik z zezwoleniem dostępu. Dotknij ikony, żeby się wylogować.</p>
	<p>Wyświetlenie ekranu Informacje o danych faksu.</p>
	<p>Wskazywanie zmiany ustawień zdefiniowanych przez użytkownika lub ustawień fabrycznych.</p>
	<p>Wskazywanie dostępności informacji dodatkowych. Dotknij ikony, aby wyświetlić komunikat.</p>
	<p>Wskazywanie problemu z pozycjami. Dotknij ikony, aby sprawdzić, jak rozwiązać dany problem.</p>
	<p>Wskazywanie, że dane nie zostały jeszcze odczytane, wydrukowane ani zapisane. Liczba wskazuje liczbę pozycji danych.</p>

Wprowadzanie znaków

Podczas rejestrowania nowego kontaktu, konfigurowania ustawień sieciowych itp. można wpisywać znaki i symbole, korzystając z klawiatury programowej na ekranie.

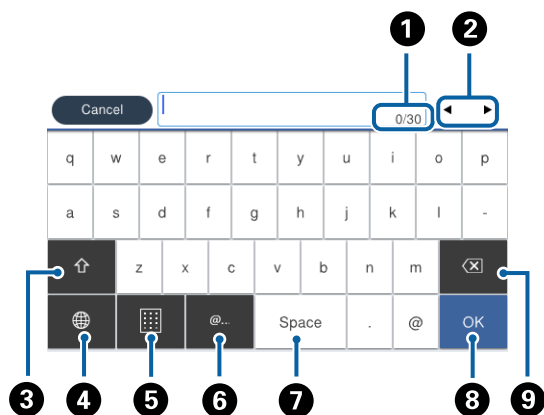

Uwaga:

Dostępne ikony mogą się różnić w zależności od ustawień.

1	Wskazywanie liczby znaków.
---	----------------------------

Podstawy korzystania z drukarki

2	Przesunięcie kursora w pozycję wprowadzania.
3	Przełączanie dużych i małych liter lub cyfr i symboli.
4	Przełączanie rodzaju znaków. Możliwe jest wpisywanie znaków alfanumerycznych, symboli i znaków specjalnych np. znaków umlaut i akcentów.
5	Zmiana układu klawiatury.
6	Wprowadzanie często używanych adresów e-mail lub adresów URL przez wybór pozycji.
7	Wstawienie spacji.
8	Wprowadzenie znaku.
9	Usunięcie znaku po lewej stronie.

Konfiguracja ekranu Job/Status

Naciśnij przycisk , żeby wyświetlić menu Job/Status. Można sprawdzić stan drukarki lub zadań.

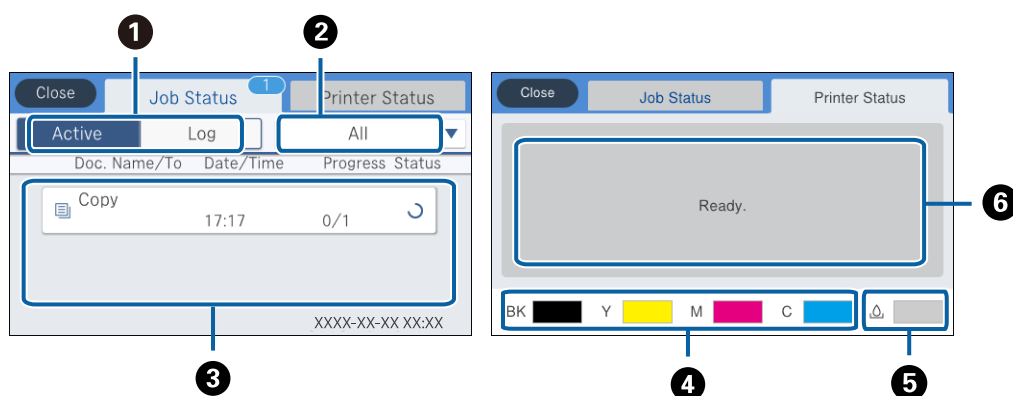

1	Umożliwia przełączenie wyświetlanych list.
2	Umożliwia filtrowanie zadań wg funkcji.
3	Jeżeli wybrano ustawienie Aktywny, umożliwia to wyświetlenie listy zadań w toku i zadań oczekujących. Jeżeli wybrano ustawienie Raport, umożliwia to wyświetlenie historii zadań. Można anulować zadania lub sprawdzić kody błędów wyświetlane w historii, gdy zadanie się nie powiedzie.
4	Umożliwia wskazywanie przybliżonych poziomów tuszu.
5	Umożliwia pokazanie przybliżonego czasu użyteczności zbiornika na zużyty atrament.
6	Umożliwia wyświetlanie błędów występujących na drukarce. Aby wyświetlić komunikat o błędzie, wybierz żądany błąd z listy.

Powiązane informacje

➔ „Kod błędu w menu stanu” na stronie 240

Wyświetlanie animacji

Na ekranie LCD można wyświetlić animacje instrukcji obsługi, np. wkładania papieru lub usuwania zaciętego papieru.

- Dotknięcie pozycji  po prawej stronie ekranu: wyświetlenie ekranu pomocy. Dotknij pozycji **Sposób obsługi** i wybierz pozycje, które mają być wyświetlone.
- Dotknięcie pozycji **Sposób obsługi** na dole ekranu obsługi: wyświetlenie animacji kontekstowej.

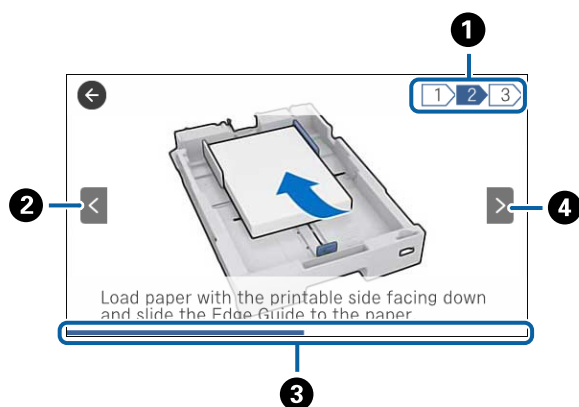

1	Wskazywanie łącznej liczby czynności i numeru bieżącej czynności. W powyższym przykładzie pokazana jest czynność 2 z 3.
2	Powrót do poprzedniej czynności.
3	Wskazywanie postępu bieżącej czynności. Animacja jest powtarzana, aż pasek postępu osiągnie koniec.
4	Przejsie do następnej czynności.

Rejestrowanie ulubionych ustawień jako ustawień wstępnych

Często używane ustawienia kopiowania, faksu czy skanowania można zarejestrować jako ustawienia wstępne. Można zarejestrować do 50 pozycji. Jeżeli nie można edytować ustawień wstępnych, mogły zostać zablokowane przez administratora. Skontaktuj się z administratorem drukarki, aby uzyskać pomoc.

Aby zarejestrować ustawienie wstępne, na ekranie głównym dotknij pozycji **Wstępne**, następnie dotknij pozycji **Dodaj nowy** i wybierz funkcję, dla której mają być zarejestrowane ustawienia wstępne. Skonfiguruj niezbędne ustawienia, dotknij ikony , a następnie wpisz nazwę ustawienia wstępnego.

Aby załadować wcześniej zarejestrowane ustawienie wstępne, wybierz je z listy.

Można też zarejestrować bieżący adres i ustawienia, dotykając ikony  na ekranie każdej funkcji.

Aby zmienić zarejestrowane ustawienia, zmień ustawienia na ekranie każdej funkcji i dotknij ikony . Dotknij pozycji **Zarejestruj w Ustawieniach wstępnych**, a następnie wybierz docelowe miejsce do zastąpienia.

Opcje menu Wstępne

Dotknij ikony > obok zarejestrowanych ustawień wstępnych, aby wyświetlić szczegóły zarejestrowanych ustawień. Można zmienić nazwę zarejestrowaną, dotykając nazwy na ekranie szczegółów.



Usuwanie zarejestrowanych ustawień wstępnych.

Dod. /Usuń:

Dodawanie lub czyszczenie zarejestrowanych ustawień wstępnych jako skrótów na ekranie głównym.

Użyj to ustawienie:

Wczytywanie zarejestrowanych ustawień wstępnych.

Ustawienia sieciowe

Typy połączeń sieciowych

Można używać następujących metod połączenia.

Połączenie poprzez Ethernet

Połącz drukarkę z koncentratorem za pomocą kabla Ethernet.

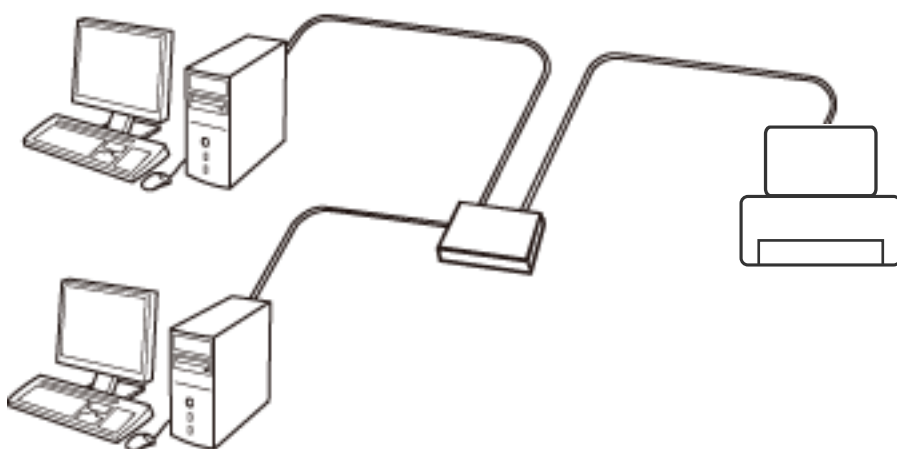

Powiązane informacje

➔ [„Konfiguracja zaawansowanych ustawień sieciowych” na stronie 36](#)

Połączenie Wi-Fi

Podłączyć drukarkę i komputer lub urządzenie typu smart do punktu dostępu. Jest to typowa metoda połączenia dla sieci domowych lub biurowych, w których komputery połączone są przez Wi-Fi przez punkt dostępu.

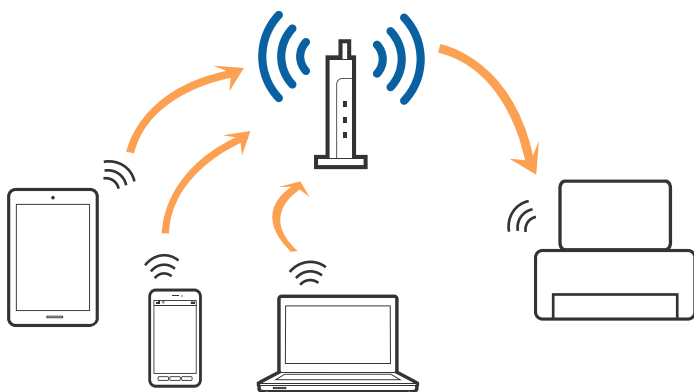

Powiązane informacje

- ➔ „Podłączanie do komputera” na stronie 29
- ➔ „Połączenie z urządzeniem inteligentnym” na stronie 31
- ➔ „Wprowadzanie ustawień Wi-Fi z poziomu drukarki” na stronie 31

Połączenie Wi-Fi Direct (Simple AP)

Z tej metody połączenia należy korzystać, gdy sieć domowa lub biurowa nie jest bezprzewodowa (Wi-Fi) albo gdy chcesz połączyć drukarkę bezpośrednio z komputerem lub urządzeniem inteligentnym. W tym trybie drukarka pełni rolę punktu dostępu i można podłączyć do niej nawet cztery urządzenia, bez konieczności użycia standardowego punktu dostępu. Jednakże urządzenia bezpośrednio połączone z drukarką nie mogą komunikować się ze sobą przez drukarkę.

Uwaga:

Połączenie Wi-Fi Direct (Simple AP) jest metodą, która zastępuje tryb Ad Hoc.

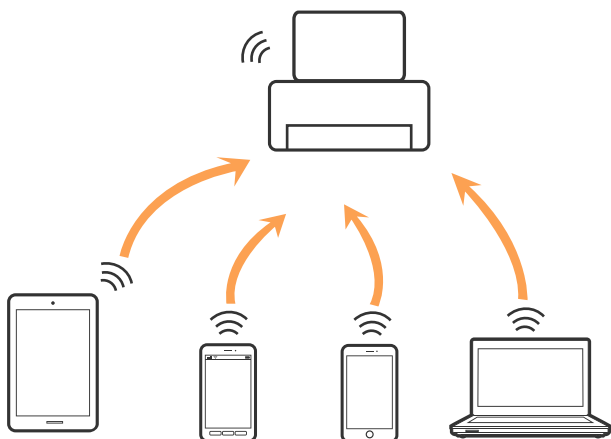

Drukarka może być połączona przez Wi-Fi lub Ethernet i jednocześnie w trybie Wi-Fi Direct (Simple AP). Jednakże jeśli rozpoczniesz nawiązywanie połączenia sieciowego w trybie Wi-Fi Direct (Simple AP), gdy drukarka jest połączona przez Wi-Fi, połączenie przez Wi-Fi zostanie tymczasowo zakończone.

Powiązane informacje

- ➔ „Konfiguracja ustawień połączenia Wi-Fi Direct (Zwykłe AP)” na stronie 35

Podłączanie do komputera

Zaleca się użycie instalatora do połączenia drukarki z komputerem. Instalatora można uruchomić, używając jednej z następujących metod.

- Konfigurowanie za pomocą witryny

Przejdź do poniższej witryny, a następnie wprowadź nazwę modelu danego urządzenia. Przejdź do obszaru **Konfiguracja**, a następnie rozpocznij konfigurację.

<http://epson.sn>

Ustawienia sieciowe

- Konfigurowanie za pomocą dysku oprogramowania (tylko modele dostarczone z dyskiem z oprogramowaniem i użytkownicy komputerów z napędami dysków)

Włóż do komputera dysk z oprogramowaniem, a następnie postępuj zgodnie z instrukcjami wyświetlanymi na ekranie.

Wybór metod połączenia

Postępuj zgodnie z instrukcjami wyświetlanymi na ekranie, aż zostanie wyświetlony następujący ekran, a następnie wybierz metodę połączenia drukarki z komputerem.

- Windows

Wybierz typ połączenia, a następnie kliknij przycisk **Dalej**.

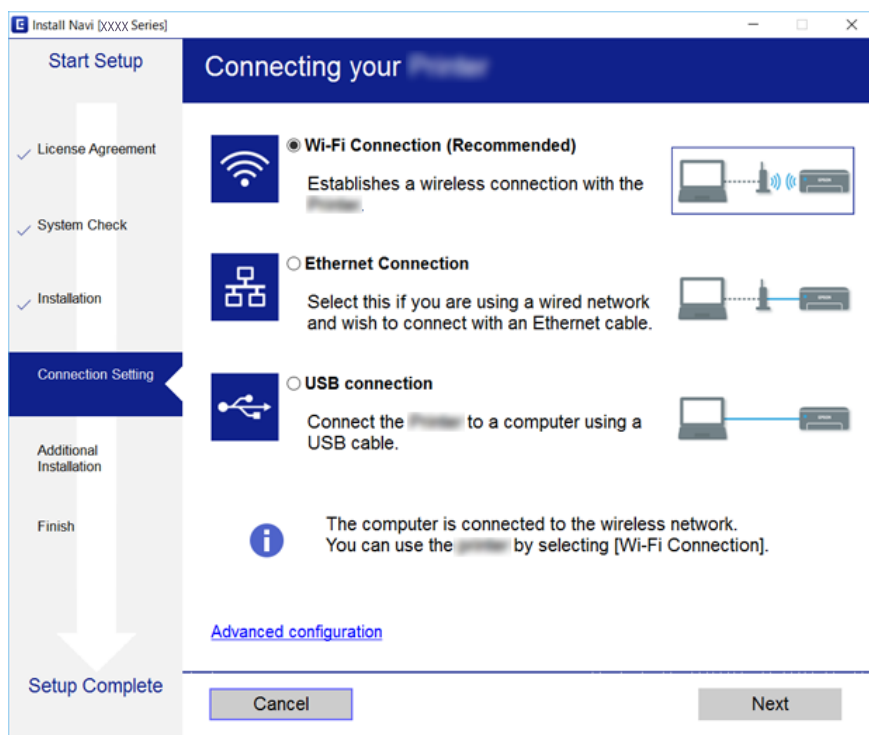

Mac OS X

Wybierz typ połączenia.

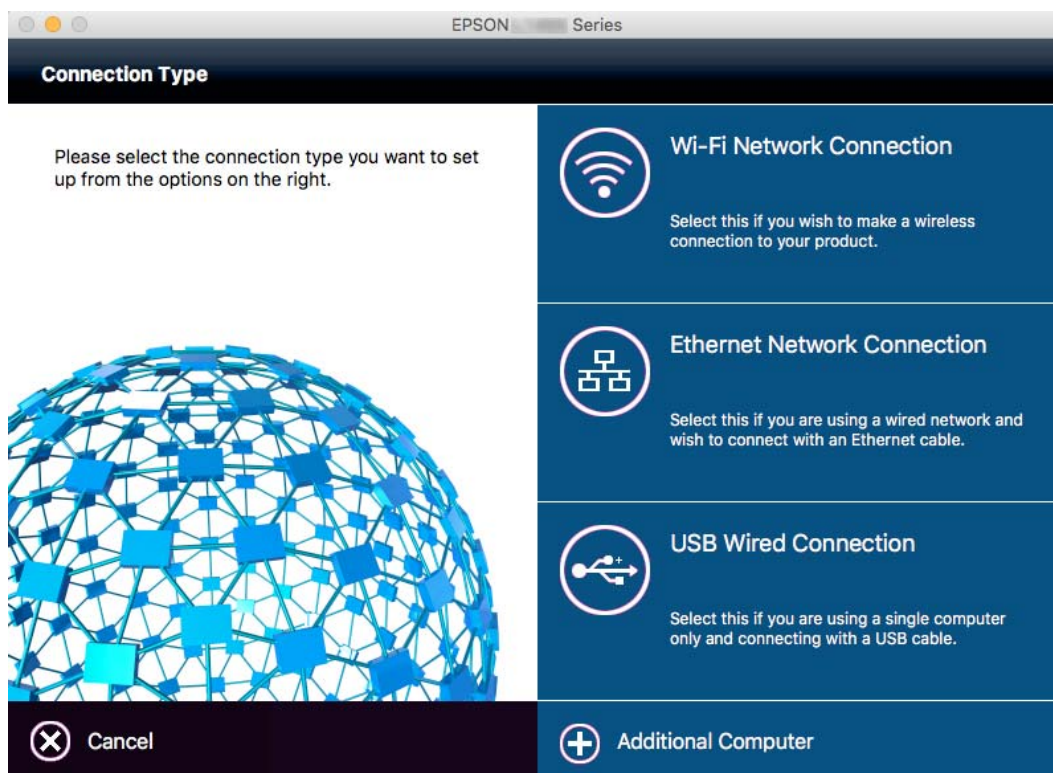

Postępuj zgodnie z instrukcjami wyświetlanymi na ekranie. Niezbędne oprogramowanie zostanie zainstalowane.

Połączenie z urządzeniem inteligentnym

Drukarki można używać na urządzeniach inteligentnych po połączeniu drukarki z tą samą siecią Wi-Fi (SSID), z którą połączone jest urządzenie inteligentne. Aby używać drukarki z urządzenia inteligentnego, w witrynie skonfiguruj następujące ustawienia. Uzyskaj dostęp do witryny z urządzenia inteligentnego, które ma być połączone z drukarką.

<http://epson.sn> > Konfiguracja

Uwaga:

Aby połączyć z drukarką jednocześnie komputer i urządzenie inteligentne, zaleca się w pierwszej kolejności połączyć komputer.

Wprowadzanie ustawień Wi-Fi z poziomu drukarki

Możliwe jest konfigurowanie ustawień sieciowych z poziomu panelu sterowania drukarki na kilka sposobów. Wybierz metodę połączenia dopasowaną do środowiska i warunków, w których urządzenie będzie używane. Jeżeli informacje o punkcie dostępu, takie jak SSID i hasło, są znane, można wprowadzić je ręcznie. Jeżeli punkt dostępu obsługuje funkcję WPS, można skonfigurować ustawienia, naciskając przycisk.

Po połączeniu drukarki z siecią nawiąż połączenie z drukarką z poziomu urządzenia, które ma być używane (komputer, urządzenie inteligentne, tablet itd.).

Ustawienia sieciowe

Powiązane informacje

- ➔ „Ręczne konfigurowanie ustawień sieci Wi-Fi” na stronie 32
- ➔ „Konfiguracja Wi-Fi poprzez wciśnięcie przycisku (WPS)” na stronie 33
- ➔ „Konfigurowanie ustawień sieci Wi-Fi przy użyciu kodu PIN (WPS)” na stronie 34
- ➔ „Konfiguracja ustawień połączenia Wi-Fi Direct (Zwykle AP)” na stronie 35



Ręczne konfigurowanie ustawień sieci Wi-Fi

Za pomocą panelu sterowania drukarki można ręcznie skonfigurować informacje niezbędne do połączenia się z punktem dostępu. Aby przeprowadzić ręczną konfigurację, potrzebujesz identyfikatora SSID oraz hasła dla punktu dostępu.

Uwaga:

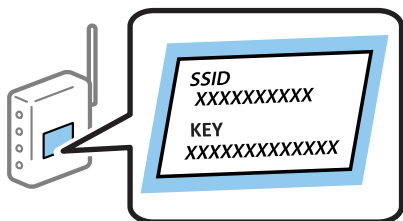
Jeśli korzystasz z punktu dostępu z ustawieniami domyślnymi, identyfikator SSID oraz hasło podane są na etykiecie punktu dostępu. Jeśli nie znasz identyfikatora SSID ani hasła, skontaktuj się z osobą, która skonfigurowała punkt dostępu, lub zapoznaj się z dokumentacją dostarczoną wraz z punktem dostępu.



1. Na ekranie głównym dotknij pozycji  |  .
2. Dotknij pozycji **Router**.
3. Dotknij pozycji **Rozpocznij konfigurację**.
Jeśli połączenie sieciowe zostało już skonfigurowane, wyświetlą się szczegóły połączenia. Dotknij pozycji **Zmień na połączenie Wi-Fi**, lub **Zmień ustawienia**, aby zmienić ustawienia.
4. Dotknij pozycji **Kreator konfiguracji Wi-Fi**.
5. Wybierz SSID dla punktu dostępu.

Uwaga:

- Jeśli na panelu sterowania drukarki nie wyświetla się identyfikator SSID, z którym ma być nawiązane połączenie, należy dotknąć pozycji **Wyszukaj ponownie** i wprowadzić bezpośrednio identyfikator SSID. Jeżeli identyfikator nadal nie wyświetla się, należy dotknąć pozycji **Wprowadź ręcznie**, a następnie wprowadzić bezpośrednio identyfikator SSID.
- Jeśli nie znasz identyfikatora SSID, sprawdź, czy nie został on umieszczony na etykiecie punktu dostępu. Jeśli korzystasz z punktu dostępu z ustawieniami domyślnymi, identyfikator SSID podany jest na etykiecie punktu dostępu.

Ustawienia sieciowe

- Dotknij pola **Wprowadź Hasło**, a następnie wprowadź hasło.

Uwaga:

Wielkość liter w hasle ma znaczenie.

Jeśli nie znasz hasła, sprawdź, czy nie zostało ono umieszczone na etykiecie punktu dostępu. Jeśli korzystasz z punktu dostępu z ustawieniami domyślnymi, hasło podane jest na etykiecie punktu dostępu. Hasło może nazywać się inaczej „Klucz”, „Kod dostępu” itd.

Jeśli nie znasz hasła dla punktu dostępu, skontaktuj się z osobą, która skonfigurowała punkt dostępu, lub zapoznaj się z dokumentacją dostarczoną wraz z punktem dostępu.

- Po zakończeniu konfigurowania dotknij pozycji **Uruchom ustawienia**.

- Dotknij przycisku **OK**, aby zakończyć.

Uwaga:

Jeśli nie uda się nawiązać połączenia, włóż zwykły papier o rozmiarze A4, a następnie dotknij pozycji **Wydrukuj raport sprawdzania**, aby wydrukować raport połączenia.

- Na ekranie ustawień połączenia dotknij przycisku **Zamknij**.

Powiązane informacje

➔ „Wprowadzanie znaków” na stronie 24

➔ „Sprawdzanie stanu połączenia sieciowego” na stronie 38

➔ „Kiedy nie można wprowadzić ustawień sieciowych” na stronie 252

Konfiguracja Wi-Fi poprzez wciśnięcie przycisku (WPS)



Możliwa jest automatyczna konfiguracja sieci Wi-Fi poprzez wciśnięcie przycisku na punkcie dostępu. Jeśli spełnione są następujące warunki, można dokonać konfiguracji przy użyciu tej metody.

Punkt dostępu jest kompatybilny z WPS (Wi-Fi Protected Setup).

Bieżące połączenie Wi-Fi ustalono poprzez wciśnięcie przycisku na punkcie dostępu.

Uwaga:

Jeśli nie możesz znaleźć przycisku lub dokonujesz konfiguracji za pomocą oprogramowania, przejrzyj dokumentację dostarczoną wraz z punktem dostępu.

- Na ekranie głównym dotknij ikony  | .

- Dotknij opcji **Router**.

- Dotknij opcji **Rozpocznij konfigurację**.

Jeżeli połączenie sieciowe jest już skonfigurowane, zostaną wyświetlone szczegóły połączenia. Aby zmienić ustawienia, dotknij pozycji **Zmień na połączenie Wi-Fi**, lub **Zmień ustawienia**.

- Dotknij opcji **Ust. Push Button (WPS)**.

Ustawienia sieciowe

- Przytrzymaj wciśnięty przycisk [WPS] na punkcie dostępu do momentu, aż nie zacznie migać kontrolka bezpieczeństwa.

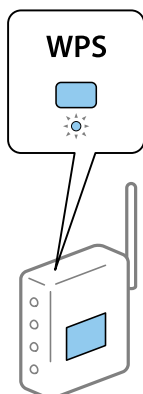

Jeśli nie wiesz, gdzie znajduje się przycisk [WPS], lub na punkcie dostępu nie ma żadnych przycisków, zapoznaj się z dokumentacją dostarczoną wraz z punktem dostępu, aby otrzymać dalsze informacje.

- Dotknij opcji **Uruchom ustawienia**.
- Dotknij opcji **Zamknij**.
Ekran zostanie zamknięty automatycznie, jeżeli przycisk nie zostanie dotknięty **Zamknij** przez określony czas.

Uwaga:

Jeśli nie uda się nawiązać połączenia, zrestartuj punkt dostępu, przesuń go bliżej drukarki i spróbuj ponownie. Jeśli nadal nie uda się nawiązać połączenia, wydrukuj raport połączenia sieciowego oraz sprawdź rozwiązanie.



- Na ekranie ustawień połączenia sieciowego dotknij przycisku **Zamknij**.

Powiązane informacje

- ➔ „Sprawdzanie stanu połączenia sieciowego” na stronie 38
- ➔ „Kiedy nie można wprowadzić ustawień sieciowych” na stronie 252

Konfigurowanie ustawień sieci Wi-Fi przy użyciu kodu PIN (WPS)

Można automatycznie połączyć się z punktem dostępu poprzez użycie kodu PIN. Można użyć tej metody do dokonania konfiguracji, jeśli punkt dostępu obsługuje WPS (Wi-Fi Protected Setup). Aby wprowadzić kod PIN w punkcie dostępu, użyj komputera.

- Na ekranie głównym dotknij ikony  | .
- Dotknij opcji **Router**.
- Dotknij opcji **Rozpocznij konfigurację**.
Jeżeli połączenie sieciowe jest już skonfigurowane, zostaną wyświetlone szczegóły połączenia. Aby zmienić ustawienia, dotknij pozycji **Zmień na połączenie Wi-Fi**. lub **Zmień ustawienia**.
- Dotknij pozycji **Inne > Ust. kodu PIN (WPS)**

Ustawienia sieciowe

5. Za pomocą komputera należy w ciągu dwóch minut wprowadzić do punktu dostępu kod PIN (ośmiocyfrowy numer) wyświetlony na panelu sterowania drukarki.

Uwaga:

Należy zapoznać się z dokumentacją dostarczoną wraz z punktem dostępu, aby uzyskać dalsze informacje na temat wprowadzania kodu PIN.

6. Dotknij opcji **Uruchom ustawienia**.

7. Dotknij opcji **Zamknij**.

Ekran zostanie zamknięty automatycznie, jeżeli przycisk nie zostanie dotknięty **Zamknij** przez określony czas.

Uwaga:

Jeśli nie uda się nawiązać połączenia, zrestartuj punkt dostępu, przesuń go bliżej drukarki i spróbuj ponownie. Jeśli nadal nie uda się nawiązać połączenia, wydrukuj raport połączenia oraz sprawdź rozwiązanie.

8. Na ekranie ustawień połączenia sieciowego dotknij przycisku **Zamknij**.

Powiązane informacje

➔ „Sprawdzanie stanu połączenia sieciowego” na stronie 38

➔ „Kiedy nie można wprowadzić ustawień sieciowych” na stronie 252

Konfiguracja ustawień połączenia Wi-Fi Direct (Zwykłe AP)

Ta metoda umożliwia połączenie drukarki bezpośrednio z urządzeniami bez punktu dostępu. Funkcję punktu dostępu pełni drukarka.



Ważne:

W przypadku łączenia komputera lub urządzenia inteligentnego z drukarką za pośrednictwem połączenia Wi-Fi Direct (Zwykłe AP) najpierw drukarka zostanie połączona z tą samą siecią Wi-Fi (SSID), co komputer lub urządzenie inteligentne, a potem zostanie ustanowiona komunikacja między nimi. Ponieważ komputer lub urządzenie inteligentne są automatycznie przełączane na inną sieć Wi-Fi, gdy drukarka jest wyłączona, nie zostaną ponownie połączone z poprzednią siecią Wi-Fi po włączeniu drukarki. Połącz z siecią SSID drukarki, aby ponownie ustanowić połączenie Wi-Fi Direct (Zwykłe AP) z komputerem lub urządzeniem inteligentnym. Aby wyeliminować konieczność łączenia się z siecią po każdym włączeniu lub wyłączeniu drukarki, zaleca się używanie sieci Wi-Fi przez połączenie drukarki z punktem dostępu.

1. Na ekranie głównym dotknij pozycji .

2. Dotknij pozycji **Wi-Fi Direct**.

3. Dotknij pozycji **Rozpocznij konfigurację**.

Po skonfigurowaniu ustawień Wi-Fi zostaną wyświetlone szczegółowe informacje o połączeniu. Przejdź do kroku 5.

4. Dotknij pozycji **Uruchom ustawienia**.

Ustawienia sieciowe

5. Sprawdź identyfikator SSID oraz hasło wyświetlane na panelu sterowania drukarki. Na ekranie połączenia sieciowego komputera lub ekranie Wi-Fi urządzenia smart wybierz identyfikator SSID wyświetlony na panelu sterowania drukarki, aby nawiązać połączenie.

Uwaga:

Metodę połączenia można sprawdzić w witrynie. Aby uzyskać dostęp do witryny, zeskanuj urządzeniem inteligentnym kod QR wyświetlany na panelu sterowania drukarki lub na komputerze wprowadź adres URL (<http://epson.sn>) i przejdź do karty **Konfiguracja**.

6. Na komputerze lub urządzeniu inteligentnym wprowadź hasło wyświetlane na panelu sterowania drukarki.
7. Po ustanowieniu połączenia na panelu sterowania drukarki dotknij przycisku **OK** lub **Zamknij**.

Uwaga:

Można też skonfigurować ustawienia połączenia Wi-Fi Direct (Zwykle AP) z poziomu urządzenia inteligentnego. Patrz karta Porady w następującej witrynie.

<http://epson.sn> > **Pomoc techniczna**

Powiązane informacje

- ➔ „Sprawdzanie stanu połączenia sieciowego” na stronie 38
- ➔ „Kiedy nie można wprowadzić ustawień sieciowych” na stronie 252

Konfiguracja zaawansowanych ustawień sieciowych

Nie można zmieniać nazwy sieciowej urządzenia, ustawień TCP/IP, serwera proxy itd. Przed wprowadzeniem zmian sprawdź środowisko sieciowe.

1. Na ekranie głównym dotknij pozycji **Ustaw..**
2. Dotknij pozycji **Ustawienia ogólne > Ustawienia sieciowe > Zaawansowane**.
3. Dotknij pozycji menu ustawień, a następnie wybierz lub określ ich wartości.

Powiązane informacje

- ➔ „Ustawianie elementów dla zaawansowanych ustawień sieciowych” na stronie 36

Ustawianie elementów dla zaawansowanych ustawień sieciowych

Wybierz element menu dla ustawień, a następnie wybierz lub określ ich wartości.

Nazwa urządzenia

Możesz wprowadzać następujące znaki.

Limit znaków: 2–15 (trzeba wprowadzić przynajmniej 2 znaki)

Dozwolone znaki: A–Z, a–z, 0–9, -.

Znaki, których nie można użyć u góry: 0–9.

Znaki, których nie można użyć u dołu: -

Ustawienia sieciowe

TCP/IP

Auto

Wybierz, gdy korzystasz z punktu dostępu w domu lub gdy pozwalasz na automatyczne pozyskanie adresu IP przez funkcję DHCP.

Ręczne

Wybierz, gdy nie chcesz, aby adres IP został zmieniony. Wprowadź adresy w polach Adres IP, Maska podsieci i Domyśl. brama, a następnie skonfiguruj ustawienia Serwer DNS zgodnie ze środowiskiem sieciowym.

Serwer proxy

Nie używaj

Wybierz, gdy korzystasz z drukarki w domowym środowisku sieciowym.

Użyj

Wybierz, gdy korzystasz z serwera proxy w swoim środowisku sieciowym i chcesz ustawić go dla drukarki. Wprowadź adres serwera proxy oraz numer portu.

Serwer e-mail

Ustaw. serwera

Możesz wybrać serwer z Wył., POP przed SMTP lub UWIERZ. SMTP.

Sprawdzanie połączenia

Możesz sprawdzić połączenie dla serwera e-mail. Zobacz *Przewodnik administratora*, jeśli podczas wykonywania **Sprawdzanie połączenia** wystąpi błąd.

Adres IPv6

Włącz

Wybierz tę opcję, jeśli korzystasz z adresu IPv6.

Wyłącz

Wybierz tę opcję, jeśli korzystasz z adresu IPv4.

Udostęp. sieci MS

Włącz

Korzystanie z usługi MS Network.

Wyłącz

Wyłączenie usługi sieci MS.

Udost. plików

Włączenie lub wyłączenie funkcji udostępniania plików.

NFC

Włącz

Włączenie funkcji NFC drukarki. Można drukować i skanować, dotykając urządzeniem inteligentnym znaku oznaczenie N.

Wyłącz

Wyłączenie funkcji NFC drukarki.

Ustawienia sieciowe

Prędkość łącza i dupleks

Wybór odpowiedniej prędkości sieci Ethernet i ustawienia dupleksu. Jeżeli zostanie wybrane ustawienie inne niż Auto, upewnij się, że ustawienie odpowiada ustawieniu na używanym koncentratorze.

Auto

Półdupl. 10BASE-T

Pełny dupl. 10BASE-T

Półdupl. 100BASE-TX

Pełny dupl. 100BASE-TX

Przekieruj HTTP na HTTPS

Włącz

Włączenie funkcji przekierowania protokołu HTTP na HTTPS.

Wyłącz

Wyłączenie funkcji przekierowania protokołu HTTP na HTTPS.

Wyłącz IPsec/ Filtrowanie IP

Wyłączenie funkcji filtrowania IPsec/IP, jeżeli nie można połączyć się z drukarką ze względu na ustawienia zabezpieczeń.

Wyłącz IEEE802.1X

Wyłączenie funkcji IEEE 802.1X, jeżeli nie można połączyć się z drukarką ze względu na ustawienia zabezpieczeń.

Sprawdzanie stanu połączenia sieciowego

Stan połączenia sieciowego można sprawdzić w następujący sposób.

Ikona sieci

Stan połączenia sieciowego i siłę sygnału radiowego można sprawdzić korzystając z ikony sieci na ekranie głównym drukarki.



Powiązane informacje

➔ „Ikony wyświetlane na ekranie LCD” na stronie 23

Sprawdzanie szczegółowych informacji o sieci za pomocą panelu sterowania

Jeśli drukarka jest połączona z siecią, można przejrzeć inne informacje powiązane z siecią, wybierając menu sieci, która ma być sprawdzona.

1. Na ekranie głównym dotknij pozycji **Ustaw..**
2. Dotknij pozycji **Ustawienia ogólne > Ustawienia sieciowe > Stan sieci.**
3. W celu sprawdzenia informacji wybierz menu, które chcesz sprawdzić.
 - Stan sieci LAN/Wi-Fi
Wyświetlenie informacji o sieci (nazwa urządzenia, połączenie, siła sygnału, uzyskiwanie adresu IP itd.) na potrzeby połączeń Ethernet lub Wi-Fi.
 - Stan usługi Wi-Fi Direct
Wyświetlenie informacji o włączeniu lub wyłączeniu funkcji Wi-Fi Direct, informacji, takich jak SSID, hasło itp. na potrzeby połączeń Wi-Fi Direct.
 - Stan serwera e-mail
Wyświetlenie informacji o sieci serwera e-mail.
 - Druk.arkusz stanu
Drukowanie arkusza stanu sieci. Informacje dotyczące sieci Ethernet, Wi-Fi, Wi-Fi Direct itd. są drukowane na co najmniej dwóch stronach.

Drukowanie raportu połączenia sieciowego

Można wydrukować raport połączenia sieciowego, aby sprawdzić stan połączenia między drukarką a punktem dostępu.

1. Włóż papier.
2. Na ekranie głównym dotknij pozycji **Ustaw..**
3. Dotknij pozycji **Ustawienia ogólne > Ustawienia sieciowe > Sprawdzanie połączenia.**
Rozpocznie się kontrola połączenia.
4. Dotknij opcji **Wydrukuj raport sprawdzania.**
5. Dotknij przycisku **Drukuj**, aby wydrukować raport połączenia sieciowego.
Jeśli wystąpił błąd, sprawdź raport połączenia sieciowego, a następnie zastosuj się do wydrukowanych na arkuszu rozwiązań.
6. Dotknij opcji **Zamknij.**
Ekran zostanie zamknięty automatycznie, jeżeli przycisk nie zostanie dotknięty **Zamknij** przez określony czas.

Powiązane informacje

➔ [„Komunikaty i rozwiązania w raporcie połączenia sieciowego” na stronie 40](#)

Ustawienia sieciowe

Komunikaty i rozwiązania w raporcie połączenia sieciowego

Sprawdź komunikaty i kody błędów w raporcie połączenia sieciowego, a następnie zastosuj się do zaproponowanych rozwiązań.

```

Check Network Connection

Check Result                FAIL
Error code                  (E-7)

See the Network Status and check if the Network Name (SSID) is
the SSID you want to connect.
If the SSID is correct, make sure to enter the correct password
and try again.

If your problems persist,
see your documentation for help and networking tips.

Checked Items

Wireless Network Name (SSID) Check      PASS
Communication Mode Check                PASS
Security Mode Check                     PASS
MAC Address Filtering Check             PASS
Security Key/Password Check            FAIL
IP Address Check                        Unchecked
Detailed IP Setup Check                 Unchecked

Network Status

Printer Model          XX-XXX XXX Series
IP Address             0.0.0.0
Subnet Mask            255.255.255.0
Default Gateway
Network Name (SSID)   XXXXXXXXXXXXX
Communication Mode    WPA2-PSK (AES)
Signal Strength       Poor
MAC Address           44:D2:44:DA:C0:43
  
```

a. Kod błędu

b. Komunikaty dotyczące środowiska sieciowego

a. Kod błędu

Kod	Rozwiązanie
E-1	<input type="checkbox"/> Upewnij się, że kabel Ethernet jest podłączony do drukarki, koncentratora i innych urządzeń sieciowych. <input type="checkbox"/> Upewnij się, że koncentrator i inne urządzenia sieciowe są włączone.

Ustawienia sieciowe

Kod	Rozwiązanie
E-2 E-3 E-7	<ul style="list-style-type: none"> <input type="checkbox"/> Upewnij się, że punkt dostępu jest włączony. <input type="checkbox"/> Sprawdź, czy komputer i inne urządzenia są odpowiednio podłączone do punktu dostępu. <input type="checkbox"/> Umieść drukarkę blisko punktu dostępu. Usuń wszelkie przeszkody znajdujące się pomiędzy drukarką i punktem dostępu. <input type="checkbox"/> W przypadku ręcznego wprowadzania identyfikatora SSID sprawdź, czy jest on prawidłowy. Sprawdź identyfikator SSID w części Stan sieci na raporcie połączenia sieciowego. <input type="checkbox"/> Aby ustanowić połączenie sieciowe za pomocą przycisku, sprawdź, czy punkt dostępu obsługuje funkcję WPS. Jeśli nie obsługuje funkcji WPS, nie będzie możliwe ustanowienie sieci za pomocą przycisku. <input type="checkbox"/> Sprawdź, czy do wpisania identyfikatora SSID użyto tylko znaków ASCII (znaki i symbole alfanumeryczne). Drukarka nie może wyświetlić identyfikatora SSID, który zawiera znaki inne niż znaki ASCII. <input type="checkbox"/> Przed połączeniem z punktem dostępu sprawdź identyfikator SSID i hasło. Jeśli korzystasz z punktu dostępu z ustawieniami domyślnymi, identyfikator SSID oraz hasło podane są na etykiecie punktu dostępu. Jeśli nie znasz identyfikatora SSID ani hasła, skontaktuj się z osobą, która skonfigurowała punkt dostępu, lub zapoznaj się z dokumentacją dostarczoną wraz z punktem dostępu. <input type="checkbox"/> Aby połączyć się z siecią o identyfikatorze SSID wygenerowanym przez funkcję tetheringu na urządzeniu inteligentnym, sprawdź identyfikator SSID i hasło w dokumentacji urządzenia inteligentnego. <input type="checkbox"/> Jeśli połączenie Wi-Fi zostanie nagle zerwane, zastosuj się do zaproponowanych rozwiązań. Jeśli nie przyniosą one rezultatów, przywróć domyślne wartości ustawień sieci za pomocą instalatora. Można go uruchomić z następującej witryny. http://epson.sn > Konfiguracja <input type="checkbox"/> Kolejne urządzenie inteligentne zostało dodane do sieci za pomocą przycisku. <input type="checkbox"/> Sieć Wi-Fi skonfigurowano przy zastosowaniu metody innej niż naciśnięcie przycisku.
E-5	<p>Upewnij się, że typ zabezpieczeń punktu dostępu jest ustawiony na jeden z poniższych typów. Jeśli nie, zmień typ zabezpieczeń punktu dostępu, a następnie zresetuj ustawienia sieciowe drukarki.</p> <ul style="list-style-type: none"> <input type="checkbox"/> WEP-64 bit (40-bitowy) <input type="checkbox"/> WEP-128 bit (104-bitowy) <input type="checkbox"/> WPA PSK (TKIP/AES)* <input type="checkbox"/> WPA2 PSK (TKIP/AES)* <input type="checkbox"/> WPA (TKIP/AES) <input type="checkbox"/> WPA2 (TKIP/AES) <p>* : Szyfrowanie WPA PSK jest znane również jako WPA Personal. Szyfrowanie WPA2 PSK, jest znane również jako WPA2 Personal.</p>
E-6	<ul style="list-style-type: none"> <input type="checkbox"/> Sprawdź, czy filtrowanie adresów MAC jest wyłączone. Jeśli jest włączone, dodaj adres MAC drukarki do listy nieblokowanych adresów, tak aby nie był filtrowany. Zapoznaj się z dokumentacją dostarczoną wraz z punktem dostępu, aby poznać dalsze informacje. Adres MAC drukarki można sprawdzić w części Stan sieci na raporcie połączenia sieciowego. <input type="checkbox"/> Jeśli wspólne uwierzytelnianie punktu dostępu jest włączone dla metody szyfrowania WEP, upewnij się, czy klucz uwierzytelniania i indeks są prawidłowe.
E-8	<ul style="list-style-type: none"> <input type="checkbox"/> Włącz serwer DHCP na punkcie dostępu, gdy opcja drukarki Obtain IP Address jest ustawiona na Auto. <input type="checkbox"/> Jeśli opcja drukarki Obtain IP Address jest ustawiona na Manual, ten komunikat oznacza, że wprowadzony ręcznie adres IP jest spoza zakresu (na przykład: 0.0.0.0) i jest wyłączony. Wprowadź prawidłowy adres IP na panelu sterowania drukarki lub za pomocą narzędzia Web Config.

Ustawienia sieciowe

Kod	Rozwiązanie
E-9	<p>Zastosuj się do poniższych rozwiązań.</p> <ul style="list-style-type: none"> <input type="checkbox"/> Urządzenia są wyłączone. <input type="checkbox"/> Można uzyskać dostęp do Internetu i innych komputerów lub urządzeń sieciowych połączonych z tą samą siecią z poziomu urządzeń, które chcesz połączyć z drukarką. <p>Jeśli powyższe rozwiązania nie przyniosą rezultatów, przywróć ustawienia domyślne sieci za pomocą instalatora. Można go uruchomić z następującej witryny.</p> <p>http://epson.sn > Konfiguracja</p>
E-10	<p>Zastosuj się do poniższych rozwiązań.</p> <ul style="list-style-type: none"> <input type="checkbox"/> Inne urządzenia w sieci są włączone. <input type="checkbox"/> Adresy sieciowe (adres IP, maska podsieci oraz brama domyślna) są prawidłowe, jeśli opcję Obtain IP Address ustawiono na Manual. <p>Jeśli są one nieprawidłowe, zresetuj adres sieciowy. Adres IP, maskę podsieci i bramę domyślną można sprawdzić w części Stan sieci na raporcie połączenia sieciowego.</p> <p>Gdy serwer DHCP jest włączony, zmień opcję drukarki Obtain IP Address na Auto. Aby ręcznie ustawić adres IP, sprawdź adres IP drukarki w części Stan sieci na raporcie połączenia sieciowego, a następnie na ekranie ustawień sieci wybierz pozycję Manual. Ustaw maskę podsieci na [255.255.255.0].</p>
E-11	<p>Zastosuj się do poniższych rozwiązań.</p> <ul style="list-style-type: none"> <input type="checkbox"/> Adres bramy domyślnej jest prawidłowy, jeśli opcje TCP/IP drukarki ustawiono ręcznie. <input type="checkbox"/> Urządzenie, które jest ustawione jako brama domyślna, jest włączone. <p>Ustaw prawidłowy adres bramy domyślnej. Bramę domyślną drukarki można sprawdzić w części Stan sieci na raporcie połączenia sieciowego.</p>
E-12	<p>Zastosuj się do poniższych rozwiązań.</p> <ul style="list-style-type: none"> <input type="checkbox"/> Inne urządzenia w sieci są włączone. <input type="checkbox"/> Adresy sieciowe (adres IP, maska podsieci oraz brama domyślna) są prawidłowe, jeśli wprowadzono je ręcznie. <input type="checkbox"/> Adresy sieciowe dla innych urządzeń (maska podsieci oraz brama domyślna) są takie same. <input type="checkbox"/> Adres IP nie wchodzi w konflikt z adresami IP innych urządzeń. <p>Jeśli powyższe rozwiązania nie przyniosą rezultatów, sprawdź te, które podano poniżej.</p> <ul style="list-style-type: none"> <input type="checkbox"/> Za pomocą instalatora skonfiguruj ustawienia sieci na komputerze, który jest połączony z tą samą siecią co drukarka. Można go uruchomić z następującej witryny. <p>http://epson.sn > Konfiguracja</p> <ul style="list-style-type: none"> <input type="checkbox"/> Można zarejestrować kilka haseł w punkcie dostępu, który wykorzystuje typ zabezpieczeń WEP. W przypadku zarejestrowania kilku haseł sprawdź, czy pierwsze zarejestrowane hasło jest ustawione w drukarce.

Ustawienia sieciowe

Kod	Rozwiązanie
E-13	<p>Zastosuj się do poniższych rozwiązań.</p> <ul style="list-style-type: none"> <input type="checkbox"/> Urządzenia sieciowe, takie jak punkt dostępu, koncentrator czy router, są włączone. <input type="checkbox"/> Opcje TCP/IP urządzeń sieciowych nie zostały ustawione ręcznie. (Jeśli opcje drukarki TCP/IP są ustawiane automatycznie, podczas gdy opcje TCP/IP innych urządzeń sieciowych ustawiono ręcznie, sieć drukarki może różnić się od sieci innych urządzeń.) <p>Jeśli powyższe rozwiązania nie przyniosą rezultatów, sprawdź te, które podano poniżej.</p> <ul style="list-style-type: none"> <input type="checkbox"/> Za pomocą instalatora skonfiguruj ustawienia sieci na komputerze, który jest połączony z tą samą siecią co drukarka. Można go uruchomić z następującej witryny. http://epson.sn > Konfiguracja <input type="checkbox"/> Można zarejestrować kilka haseł w punkcie dostępu, który wykorzystuje typ zabezpieczeń WEP. W przypadku zarejestrowania kilku haseł sprawdź, czy pierwsze zarejestrowane hasło jest ustawione w drukarce.

b. Komunikaty dotyczące środowiska sieciowego

Komunikat	Rozwiązanie
*Wykryto wiele nazw sieci (SSID) pasujących do wprowadzonej nazwy sieci (SSID). Potwierdź nazwę sieci (SSID).	Ten sam identyfikator SSID mógł zostać ustawiony na kilku punktach dostępu. Sprawdź ustawienia punktów dostępu i zmień identyfikator SSID.
Otoczenie Wi-Fi wymaga poprawy. Wyłącz i włącz router bezprzewodowy. Jeśli połączenie nie poprawi się, sprawdź dokumentację routera bezprzewodowego.	Po przeniesieniu drukarki bliżej punktu dostępu i wyeliminowaniu przeszkód między nimi włącz punkt dostępu. Jeśli nadal nie można nawiązać połączenia, zapoznaj się z dokumentacją dostarczoną wraz z punktem dostępu.
*Nie można podłączyć więcej urządzeń. Aby dodać inne, odłącz jedno z podłączonych urządzeń.	W trybie Wi-Fi Direct (Zwykłe AP) można jednocześnie podłączyć maksymalnie cztery komputery i urządzenia inteligentne. Aby połączyć inny komputer lub inne urządzenie inteligentne, odłącz najpierw jedno podłączone urządzenie.

Powiązane informacje

- ➔ „Podłączanie do komputera” na stronie 29
- ➔ „Web Config” na stronie 222
- ➔ „Kiedy nie można wprowadzić ustawień sieciowych” na stronie 252

Drukowanie arkusza stanu sieci

Można sprawdzić szczegółowe informacje o sieci, drukując je.

1. Włóż papier.
2. Na ekranie głównym dotknij pozycji **Ustaw..**
3. Dotknij pozycji **Ustawienia ogólne > Ustawienia sieciowe > Stan sieci.**
4. Dotknij opcji **Druk.arkusz stanu.**

Ustawienia sieciowe

5. Sprawdź komunikat, a następnie dotknij pozycji **Drukuj**.
Zostanie wydrukowany arkusz stanu sieci.
6. Dotknij opcji **Zamknij**.
Ekran zostanie zamknięty automatycznie, jeżeli przycisk nie zostanie dotknięty **Zamknij** przez określony czas.

Zastępowanie lub dodawanie nowych punktów dostępu

Jeżeli identyfikator SSID zmieni się na skutek zastąpienia punktu dostępu lub dodania punktu dostępu i ustanowienia nowego środowiska sieciowego, zresetować ustawienia Wi-Fi.

Powiązane informacje

➔ „Zmiana metody połączenia na komputer” na stronie 44

Zmiana metody połączenia na komputer

Za pomocą instalatora można zmienić na inną metodę połączenia.

Konfigurowanie za pomocą witryny

Przejdź do poniższej witryny, a następnie wprowadź nazwę modelu danego urządzenia. Przejdź do obszaru **Konfiguracja**, a następnie rozpocznij konfigurację.

<http://epson.sn>

Konfigurowanie za pomocą dysku oprogramowania (tylko modele dostarczone z dyskiem z oprogramowaniem i użytkownicy komputerów z napędami dysków)

Włóż do komputera dysk z oprogramowaniem, a następnie postępuj zgodnie z instrukcjami wyświetlanymi na ekranie.

Zmiana metod połączenia

Postępuj zgodnie z instrukcjami wyświetlanymi na ekranie, aż zostanie wyświetlony następujący ekran.

Ustawienia sieciowe

Windows

Zaznacz opcję **Zmień lub ustaw ponownie metodę połączenia** na ekranie Wybierz instalację oprogramowania, a następnie kliknij przycisk **Dalej**.

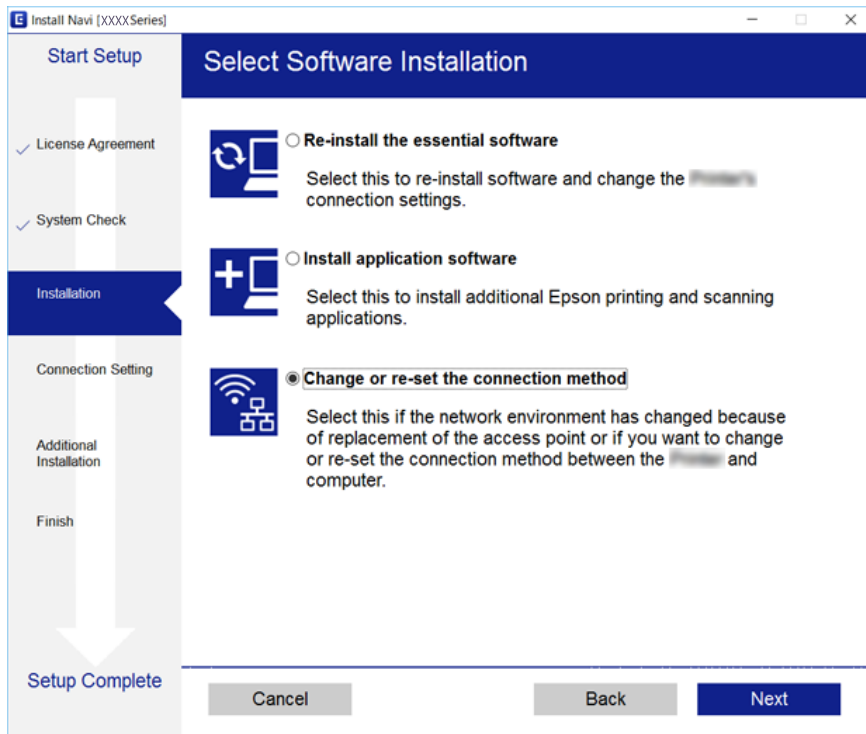

Mac OS X

Wybierz metodę połączenia drukarki z komputerem.

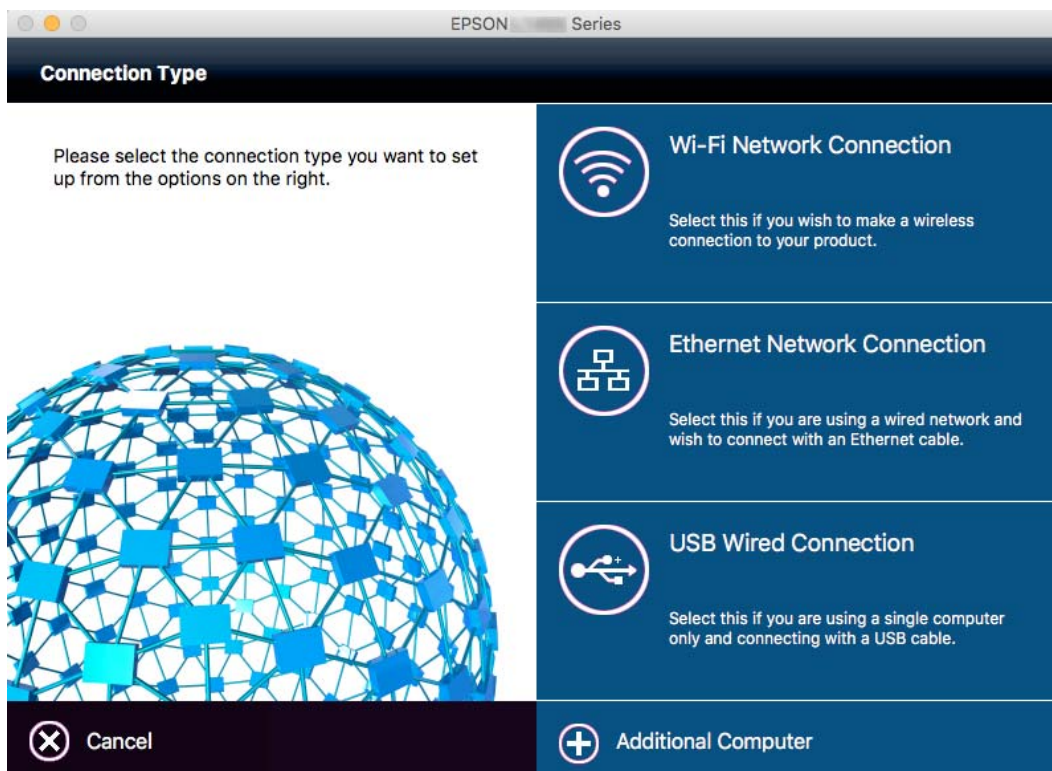

Zmiana połączenia sieciowego na Ethernet z poziomu panelu sterowania

Wykonaj poniższe czynności, aby zmienić połączenie sieciowe z Wi-Fi na Ethernet z poziomu panelu sterowania.

1. Na ekranie głównym dotknij pozycji **Ustaw.**
2. Dotknij pozycji **Ustawienia ogólne > Ustawienia sieciowe > Ustawienie sieci LAN.**
3. Sprawdź komunikat, a następnie dotknij pozycji **Uruchom ustawienia.**
4. Sprawdź komunikat, a następnie dotknij pozycji **OK.**

Ekran zostanie zamknięty automatycznie, jeśli przed upływem określonego czasu użytkownik nie dotknie przycisku **OK**.

5. Podłącz drukarkę do routera za pomocą kabla Ethernet.

Wyłączanie łączności Wi-Fi z poziomu panelu sterowania

Gdy łączność Wi-Fi jest wyłączona, połączenie Wi-Fi zostanie zakończone.

1. Na ekranie głównym dotknij pozycji  .
2. Dotknij pozycji **Router**.
Zostanie wyświetlony stan sieci.
3. Dotknij pozycji **Zmień ustawienia**.
4. Dotknij pozycji **Inne > Wył. sieć Wi-Fi**.
5. Sprawdź komunikat, a następnie dotknij pozycji **Uruchom ustawienia**.
6. Kiedy zostanie wyświetlony komunikat z potwierdzeniem zakończenia operacji, dotknij pozycji **Zamknij**.
Ekran zostanie zamknięty automatycznie, jeśli przed upływem określonego czasu użytkownik nie dotknie przycisku **Zamknij**.

Rozłączanie połączenia Wi-Fi Direct (Zwykłe AP) z poziomu panelu sterowania

Uwaga:

Jeśli połączenie Wi-Fi Direct (Zwykłe AP) zostanie wyłączone, wszystkie komputery i inteligentne urządzenia połączone z drukarką przez połączenie Wi-Fi Direct (Zwykłe AP) zostaną odłączone. Aby rozłączyć konkretne urządzenie, odłącz je przez to urządzenie, a nie drukarkę.

Ustawienia sieciowe

1. Na ekranie głównym dotknij pozycji  .
2. Dotknąć opcji **Wi-Fi Direct**.
Zostaną wyświetlone informacje o połączeniu Wi-Fi Direct.
3. Dotknąć opcji **Zmień ustawienia**.
4. Dotknąć opcji **Wyłącz Wi-Fi Direct**.
5. Sprawdź komunikat, a następnie dotknij pozycji **Wyłącz ustawienia**.
6. Kiedy zostanie wyświetlony komunikat z potwierdzeniem zakończenia operacji, dotknij pozycji **Zamknij**.
Ekran zostanie zamknięty automatycznie, jeśli przed upływem określonego czasu użytkownik nie dotknie przycisku **Zamknij**.

Przywracanie ustawień sieci za pomocą panelu sterowania

Można przywrócić wszystkie domyślne ustawienia sieciowe.

1. Na ekranie głównym dotknij pozycji **Ustaw.**
2. Dotknij pozycji **Ustawienia ogólne > Administr. systemu > Przywr. ust. domyśl. > Ustawienia sieciowe**.
3. Sprawdź komunikat, a następnie dotknij pozycji **Tak**.
4. Kiedy zostanie wyświetlony komunikat z potwierdzeniem zakończenia operacji, dotknij pozycji **Zamknij**.
Ekran zostanie zamknięty automatycznie, jeśli przed upływem określonego czasu użytkownik nie dotknie przycisku **Zamknij**.

Ustawienia administratora

Blokowanie ustawień drukarki za pomocą hasła administratora

Ustawienia drukarki można zablokować za pomocą hasła administratora, dzięki czemu inni użytkownicy nie będą mogli ich zmienić. Na ekranie zostanie wyświetlony monit o wprowadzenie hasła, jeżeli aktywna jest blokada administratora.

Nie można zmienić ustawień bez podania hasła. Hasło to jest również wymagane przy próbie zmiany ustawień z poziomu aplikacji Web Config i EpsonNet Config.

**Ważne:**

Hasło należy zapamiętać. W przypadku zapomnienia hasła skontaktuj się z pomocą techniczną Epson.

1. Na ekranie głównym dotknij pozycji **Ustaw..**
2. Dotknij pozycji **Ustawienia ogólne > Administr. systemu > Ustawienia zabezp. > Ustawienia administratora > Hasło administratora.**
3. Dotknij pozycji **Zarejestruj**, a następnie wpisz hasło.
4. Ponownie wpisz hasło.
5. Dotknij pozycji **Zablokuj ustawienie**, a następnie włącz opcję.

Odblokowywanie ustawień drukarki

1. Na ekranie głównym dotknij pozycji **Ustaw..**
2. Dotknij pozycji **Ustawienia ogólne > Administr. systemu.**
3. Wpisz hasło administratora.
4. Dotknij pozycji **Ustawienia zabezp. > Ustawienia administratora.**
5. Ponownie wprowadź hasło administratora.
6. Dotknij pozycji **Zablokuj ustawienie**, a następnie wyłącz opcję.

Ograniczenia funkcji użytkownika

Administrator może ograniczyć funkcje drukarki dla poszczególnych użytkowników. Aby skorzystać z takiej funkcji, użytkownik musi podać na panelu sterowania identyfikator i hasło. Dzięki tej funkcji można zmniejszyć ryzyko niewłaściwego użycia drukarki.

Ustawienia administratora

Za pomocą aplikacji Web Config skonfiguruj ustawienia ograniczeń na komputerze. Więcej informacji można znaleźć w podręczniku *Przewodnik administratora*.

Ładowanie papieru

Środki ostrożności dotyczące postępowania z papierem

- ❑ Należy się zapoznać z informacjami zamieszczonymi na arkuszach dostarczonych z papierem.
- ❑ Aby uzyskać wysokiej jakości wydruki na oryginalnym papierze firmy Epson, należy używać papieru w warunkach środowiskowych zgodnych z danymi technicznymi dostarczonymi z papierem.
- ❑ Przed załadowaniem należy rozdzielić poszczególne arkusze i wyrównać krawędzie papieru. Nie należy rozdzielać ani związać papieru fotograficznego. Może to spowodować uszkodzenie strony do druku.

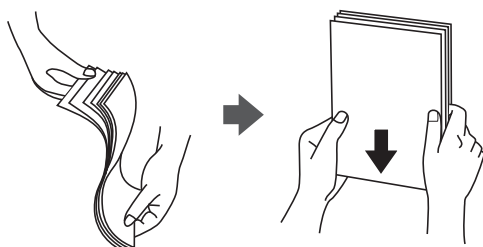

- ❑ Jeżeli papier jest zawinięty, przed załadowaniem należy wyprostować go lub lekko wywinąć w drugą stronę. Drukowanie na zawiniętym papierze może spowodować zacięcie papieru i rozmazanie tuszu na wydruku.

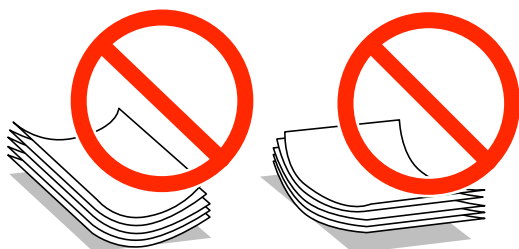

- ❑ Nie należy używać papieru zmiętego, porwanego, pociętego, pofałdowanego, wilgotnego, zbyt grubego, zbyt cienkiego ani papieru z naklejonymi nalepkami. Użycie takiego papieru może spowodować zacięcie papieru i rozmazanie tuszu na wydruku.
- ❑ Upewnij się, że używasz papieru z kierunkiem włókna po długim boku. Jeśli nie masz pewności co do rodzaju używanego papieru, sprawdź informacje na opakowaniu lub skontaktuj się z producentem w celu potwierdzenia danych papieru.
- ❑ Nie używać papieru z kierunkiem włókna po krótkim boku o szerokości mniejszej niż 105 mm.
- ❑ Przed załadowaniem należy rozdzielić poszczególne koperty i wyrównać ich krawędzie. Gdy koperty na stosie są napełnione powietrzem, należy je przycisnąć i spłaszczyć przed załadowaniem.



Ładowanie papieru

- Nie należy używać kopert zawiniętych lub pofałdowanych. Użycie takich kopert może spowodować zacięcie papieru i rozmazanie tuszu na wydruku.
- Nie należy używać kopert z powierzchnią kleju na klapkach ani kopert z okienkami.
- Należy unikać zbyt cienkich kopert, ponieważ mogą się zawinąć podczas drukowania.

Powiązane informacje

➔ „Dane techniczne drukarki” na stronie 292

Dostępne papiery i pojemności

W celu zapewnienia wydruków wysokiej jakości firma Epson zaleca korzystanie z oryginalnego papieru Epson.

Oryginalny papier Epson

Uwaga:

Podczas drukowania z użyciem uniwersalnego sterownika drukarki Epson oryginalny papier Epson nie jest dostępny.

Nazwa nośnika	Rozmiar	Pojemność (arkusze)			Druk dwustronny
		Kaseta na papier 1	Kaseta na papier 2-4	Tylny podajnik papieru	
Epson Bright White Ink Jet Paper	A4	200	400	50	Automatyczny, Ręczny ^{*1}
Epson Ultra Glossy Photo Paper	A4, 13×18 cm (5×7 cali), 10×15 cm (4×6 cali)	–	–	20	–
Epson Premium Glossy Photo Paper	A3+ ^{*2} , A3	–	–	10	–
	A4, 13 × 18 cm (5 × 7 cali), 16:9 szeroki format (102 × 181 mm), 10 × 15 cm (4 × 6 cali)	–	–	20	–
Epson Premium Semigloss Photo Paper	A3+ ^{*2} , A3	–	–	10	–
	A4, 10×15 cm (4×6 cali)	–	–	20	–
Epson Photo Paper Glossy	A3+	–	–	10	–
	A4, 13×18 cm (5×7 cali), 10×15 cm (4×6 cali)	–	–	20	–
Epson Matte Paper-Heavyweight	A3+ ^{*2} , A3	–	–	10	–
	A4	–	–	20	–
Epson Photo Quality Ink Jet Paper	A3	–	–	50	–
	A4	–	–	70	–

Ładowanie papieru

- *1 Do ręcznego drukowania dwustronnego należy używać wyłącznie tylny podajnik papieru. Można załadować do 30 arkuszy papieru z zadrukowaną jedną stroną.
- *2 Opcja jest dostępna wyłącznie w przypadku drukowania z komputera.

Uwaga:

- Dostępność papieru różni się w zależności od lokalizacji. Aby uzyskać najnowsze informacje na temat papierów dostępnych w miejscu zamieszkania, należy skontaktować się z pomocą techniczną firmy Epson.
- Podczas drukowania na oryginalnym papierze Epson o rozmiarze zdefiniowanym przez użytkownika, dostępne są tylko ustawienia jakości wydruku **Standardowy** lub **Normalny**. Chociaż niektóre sterowniki drukarek pozwalają na wybór lepszej jakości wydruku, wydruki są drukowane z użyciem **Standardowy** lub **Normalny**.

Papier dostępny w sprzedaży**Uwaga:**

Rozmiary 8K (270 × 390 mm), 16K (195 × 270 mm) i Half Letter nie są dostępne w przypadku drukowania za pomocą sterownika drukarki PostScript.

Nazwa nośnika	Rozmiar	Maksymalna liczba arkuszy lub kopert			Druk dwustronny
		Kaseta na papier 1	Kaseta na papier 2–4	Tylny podajnik papieru	
Zwykły papier	A3, B4	Maksymalnie do linii wskazanej przez symbol trójkąta na prowadnicy krawędzi.		50	Automatyczny, ręczny ^{*1, *2}
Papier samokopiujący	Legal, Letter ^{*3} , A4, Executive ^{*3} , B5, A5, 16K (195×270 mm), 8K (270×390 mm)			85	
Papier firmowy	Half letter ^{*3} , A6, B6	Maksymalnie do linii wskazanej przez symbol trójkąta na prowadnicy krawędzi.	–	85	Ręczny ^{*1, *2}
Papier makulaturowy					
Papier kolorowy	Definiowany przez użytkownika (mm) ^{*3} od 55 × 127 do 329 × 1200	–	–	1	Ręczny
Papier z nadrukiem					
Zwykły papier wysokiej jakości	Definiowany przez użytkownika (mm) ^{*3} od 100 × 148 do 297 × 431,8	Maksymalnie do linii wskazanej przez symbol trójkąta na prowadnicy krawędzi.	–	–	–
	Definiowany przez użytkownika (mm) ^{*3} od 148 × 210 do 297 × 431,8	Maksymalnie do linii wskazanej przez symbol trójkąta na prowadnicy krawędzi.		50	Automatyczny, ręczny ^{*1, *2}

Ładowanie papieru

Nazwa nośnika	Rozmiar	Maksymalna liczba arkuszy lub kopert			Druk dwustronny
		Kaseta na papier 1	Kaseta na papier 2-4	Tyłny podajnik papieru	
Papier gruby (91 do 150 g/m ²)	A3, B4, Legal, 8K (270×390 mm)	150	250	20	Automatyczny, Ręczny* ¹
	Letter* ³ , A4, Executive* ³ , B5, A5, 16K (195×270 mm)		300	40	
	Half letter* ³ , A6, B6	150	–	40	Ręczny* ¹
	Definiowany przez użytkownika (mm)* ³ od 55 × 127 do 329 × 1200	–	–	1	Ręczny
	Definiowany przez użytkownika (mm)* ³ od 100 × 148 do 297 × 431,8	150	–	–	–
	Definiowany przez użytkownika (mm)* ³ od 148 × 210 do 297 × 431,8	150	250	20	Automatyczny, Ręczny* ¹

Ładowanie papieru

Nazwa nośnika	Rozmiar	Maksymalna liczba arkuszy lub kopert			Druk dwustronny
		Kaseta na papier 1	Kaseta na papier 2-4	Tylny podajnik papieru	
Papier gruby (151 do 200 g/m ²)	A3, B4, Legal, 8K (270×390 mm)	120	200	15	Ręczny* ¹
	Letter* ³ , A4, Executive* ³ , B5, A5, 16K (195×270 mm)		250	30	Ręczny* ¹
	Half letter* ³ , A6, B6	120	–	30	Ręczny* ¹
	Definiowany przez użytkownika (mm)* ³ od 55 × 127 do 329 × 1200	–	–	1	Ręczny
	Definiowany przez użytkownika (mm)* ³ od 100 × 148 do 297 × 431,8	120	–	–	–
	Definiowany przez użytkownika (mm)* ³ od 148 × 210 do 297 × 431,8	120	200	15	Ręczny* ¹
Papier gruby (201 do 256 g/m ²)	A3, B4, Legal, 8K (270×390 mm)	–	–	10	Ręczny
	Letter* ³ , A4, Executive* ³ , B5, A5, Half letter* ³ , A6, B6, 16K (195×270 mm)			20	
	Definiowany przez użytkownika (mm)* ³ od 55 × 127 do 329 × 1200			1	
Koperta	Koperta #10, koperta DL, koperta C6	–	–	10	–
	Koperta C4	–	–	1	–

*1 Do ręcznego drukowania dwustronnego należy używać wyłącznie tylny podajnik papieru.

*2 Można załadować do 30 arkuszy papieru z zadrukowaną jedną stroną.

*3 Opcja jest dostępna wyłącznie w przypadku drukowania z komputera.

Powiązane informacje

- ➔ „Nazwy i funkcje części” na stronie 17
- ➔ „Witryna pomocy technicznej w sieci Web” na stronie 316

Lista wykrywanych rozmiarów papieru

Kiedy włączysz opcję **Aut. wykryw. Roz. papieru**, zostaną automatycznie wykryte następujące rozmiary papieru, kiedy zostaną umieszczone w kasetę na papier.

A6, B6, A5, Half letter, B5, A4, Letter, B4, Legal, A3, Ledger

Podobne rozmiary papieru, takie jak A4 i Letter, mogą nie zostać wykryte poprawnie. Jeśli rozmiary Half letter, Letter, Legal i Ledger zostaną wykryte jako rozmiary A5, A4, B4 i A3, wciśnij przycisk  i ustaw poprawny rozmiar.

Jeśli rozmiary te nie zostaną wykryte automatycznie, wciśnij przycisk , wyłącz funkcję **Aut. wykryw. Roz. papieru**, a następnie ustaw rozmiar papieru umieszczonego w drukarce.

Lista rodzajów papieru

Aby uzyskać optymalne efekty drukowania, wybierz rodzaj papieru odpowiadający posiadanemu papierowi.

Nazwa nośnika	Rodzaj nośnika			
	Panel sterowania	Sterownik drukarki	Sterownik drukarki PostScript	Uniwersalny sterownik drukarki Epson
Papier do kopiowania, papier zwykły Epson Bright White Ink Jet Paper	papiery zwykłe	papiery zwykłe	Plain	Zwykły
Papier firmowy	Firmowy	Firmowy	Letterhead	Firmowy
Papier makulaturowy	Makulaturowy	Makulaturowy	Recycled	Makulaturowy
Papier kolorowy	Kolor	Kolor	Color	Kolor
Papier z nadrukiem	Zadrukowany	Zadrukowany	Preprinted	Zadrukowany
Zwykły papier wysokiej jakości	Zwykły papier wysok. jakości	Zwykły papier wysokiej jakości	Zwykły papier wysokiej jakości	Zwykły papier wysokiej jakości
Epson Ultra Glossy Photo Paper	Ultra Glossy	Epson Ultra Glossy	Epson Ultra Glossy	-
Epson Premium Glossy Photo Paper	Premium Glossy	Epson Premium Glossy	Epson Premium Glossy	-
Epson Premium Semigloss Photo Paper	Premium Semigloss	Epson Premium Semigloss	Epson Premium Semigloss	-

Ładowanie papieru

Nazwa nośnika	Rodzaj nośnika			
	Panel sterowania	Sterownik drukarki	Sterownik drukarki PostScript	Uniwersalny sterownik drukarki Epson
Epson Photo Paper Glossy	Glossy	Photo Paper Glossy	Photo Paper Glossy	-
Epson Matte Paper-Heavyweight	Matte	Epson Matte	Epson Matte	-
Epson Photo Quality Ink Jet Paper	Matte	Epson Matte	Photo Quality Ink Jet Paper	-
Papier gruby (91 do 150 g/m ²)	Papier gruby1	Papier gruby1	Papier gruby1	Papier gruby1
Papier gruby (151 do 200 g/m ²)	Gruby papier 2	Papier gruby2	Papier gruby2	Papier gruby2
Papier gruby (201 do 256 g/m ²)	Gr. papier3	Papier gruby3	Papier gruby3	Papier gruby3
Koperta	Koperta	Koperta	Envelope	Koperta

Ładowanie papieru do Kasety na papier

Uwaga:

Jeśli zainstalowana jest opcjonalna szafka z kasetami na papier, nie wysuwaj więcej niż jednej kasety jednocześnie.

1. Upewnij się, że drukarka nie pracuje, a następnie wysuń kasetę na papier.

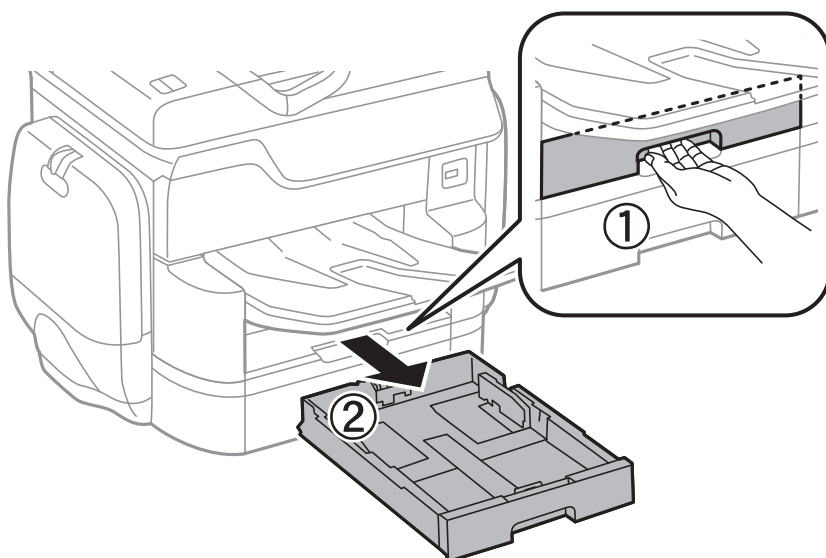

Ładowanie papieru

- Przesuń przednią prowadnicę w położenie maksymalne, a następnie przesuń prowadnice krawędziowe tak, aby dostosować je do formatu używanego papieru.

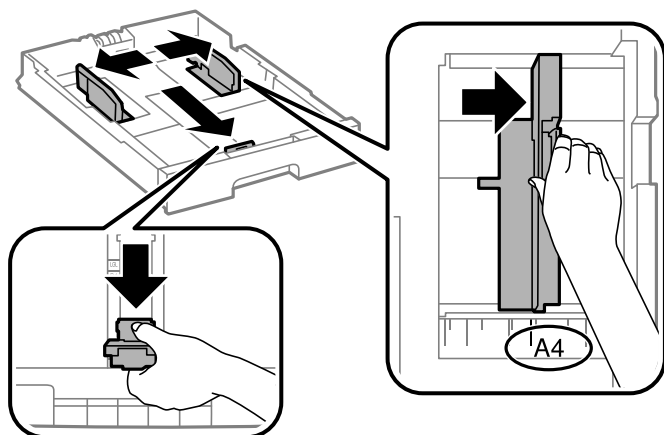

- Włóż papier stroną do drukowania w dół, a następnie przesuń przednią prowadnicę do krawędzi papieru.

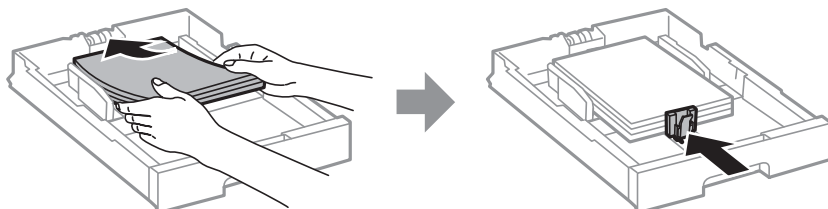

! Ważne:

Nie wolno przekraczać maksymalnej liczby arkuszy przewidzianej dla danego rodzaju papieru. W przypadku zwykłego papieru nie należy umieszczać papieru powyżej linii znajdującej się poniżej symbolu trójkąta umieszczonego po wewnętrznej stronie prowadnicy krawędziowej.

- Sprawdź, czy format podany na etykiecie odpowiada formatowi papieru umieszczonego w kasetę na papier. W razie potrzeby wyjmij uchwyt i zmień format papieru na etykiecie.

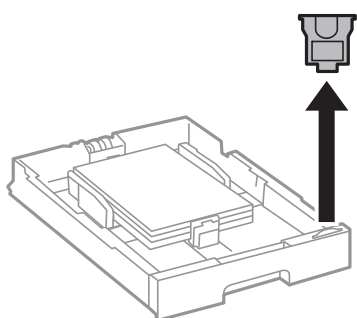

- Wsuń do końca kasetę na papier.
- Jeśli do drukarki wsuwany jest inny rodzaj papieru niż ten używany poprzednio, ustaw typ papieru w panelu sterowania.

Naciśnij przycisk , wybierz kasetę na papier, do której został włożony papier, a następnie na drukarce ustaw rodzaj włożonego papieru.

Ładowanie papieru

Uwaga:

Konieczne będzie także ustawienie rozmiaru papieru przy używaniu papieru w innym rozmiarze niż te podane poniżej.

A3, B4, A4, B5, A5, B6, A6

Powiązane informacje

- ➔ „Środki ostrożności dotyczące postępowania z papierem” na stronie 50
- ➔ „Dostępne papiery i pojemności” na stronie 51
- ➔ „Lista wykrywanych rozmiarów papieru” na stronie 55

Ładowanie papieru do Tylny podajnik papieru

1. Otwórz osłonę podajnika i wysuń tackę do papieru.

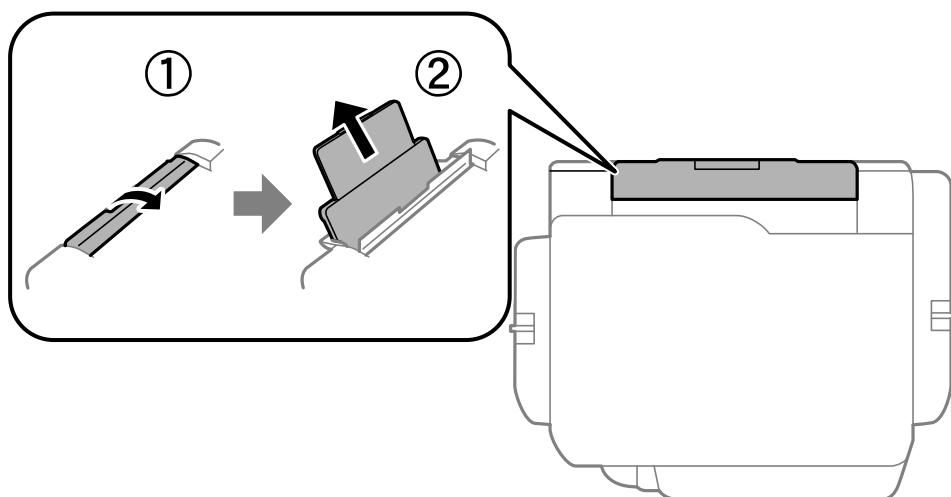

2. Rozsuń prowadnice krawędziowe.

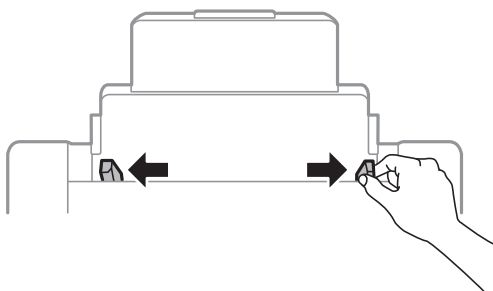

3. Załaduj papier pośrodku tylny podajnik papieru, stroną przeznaczoną do druku skierowaną ku górze.

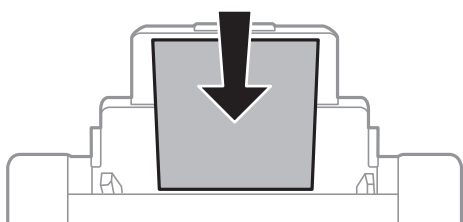

Ładowanie papieru

! Ważne:

- ❑ Nie wolno przekraczać maksymalnej liczby arkuszy przewidzianej dla danego rodzaju papieru. W przypadku zwykłego papieru nie należy umieszczać papieru powyżej linii znajdującej się poniżej symbolu trójkąta umieszczonego po wewnętrznej stronie prowadnicy krawędziowej.
- ❑ Włóż papier krótszą krawędzią do przodu. Jednak jeśli w opcjach jako szerokość określono dłuższą krawędź, papier należy włożyć dłuższą krawędzią do przodu.

❑ Koperty

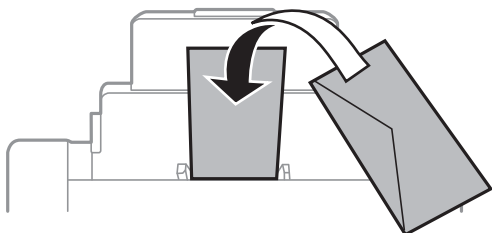

❑ Papier dziurkowany

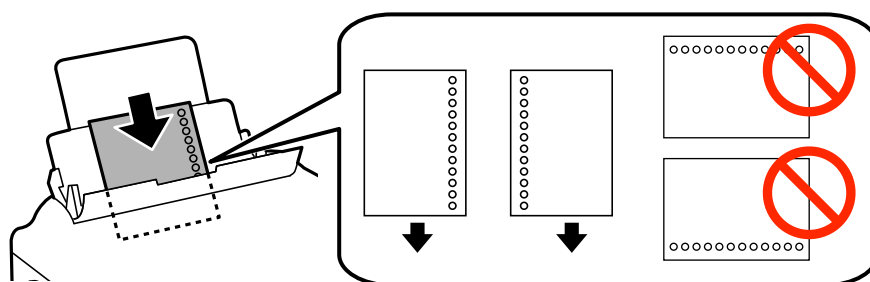
**Uwaga:**

- ❑ Załaduj pojedynczy arkusz zwykłego papieru o określonym rozmiarze z otworami na oprawę po lewej lub prawej stronie.
- ❑ Należy określić obszar wydruku, aby nie dopuścić do drukowania na otworach.
- ❑ Funkcja automatycznego drukowania dwustronnego nie jest dostępna w przypadku tego rodzaju papieru.

4. Przesuń prowadnice krawędzi do krawędzi papieru.

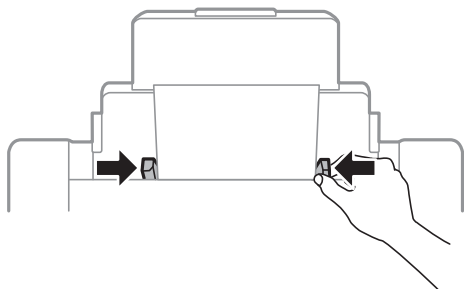

Ładowanie papieru

5. Na panelu sterowania wybierz ustawienia formatu i rodzaju papieru odpowiadające papierowi włożonemu do tylny podajnik papieru.

Uwaga:

- Można także wyświetlić ekran ustawień rozmiaru i rodzaju papieru przez naciśnięcie przycisku  na panelu sterowania.
- Pozostały papier należy włożyć z powrotem do opakowania. Jeśli zostanie w drukarce, może się zwinąć, a jakość druku może się pogorszyć.

Powiązane informacje

- ➔ [„Środki ostrożności dotyczące postępowania z papierem” na stronie 50](#)
- ➔ [„Dostępne papiery i pojemności” na stronie 51](#)
- ➔ [„Lista wykrywanych rozmiarów papieru” na stronie 55](#)

Umieszczanie oryginałów

Oryginały umieszcza się na szyba skanera lub w automatycznym podajniku dokumentów. Szyba skanera należy użyć w wypadku oryginałów, które nie są obsługiwane w automatycznym podajniku dokumentów.

W automatycznym podajniku dokumentów jednocześnie można skanować kilka oryginałów i obydwie strony kartki.

Dostępne oryginały dla ADF

Dostępne formaty papieru	A6 poziomo do A3/Ledger (maks. 297 × 431,8 mm)
Rodzaj papieru	Zwykły papier, papier wysokiej jakości, papier makulaturowy
Grubość papieru (gramatura)	Od 52 do 128 g/m ²
Maksymalna liczba arkuszy	50 arkuszy lub 5.5 mm

Nawet w przypadku, gdy oryginał spełnia specyfikacje nośnika, który można umieścić w ADF, może nie być pobierany z ADF lub jakość skanu może się pogorszyć w zależności od właściwości lub jakości papieru.



Ważne:

Nie umieszczać w ADF zdjęć lub cennych oryginałów materiałów ilustracyjnych. Niewłaściwe pobranie oryginału może go pomarszczyć lub uszkodzić. Zamiast tego zeskanować takie dokumenty na szyba skanera.

Aby zapobiec zacięciu papieru, należy unikać umieszczania w ADF następujących oryginałów. W przypadku tych typów użyj szyba skanera.

- Oryginały podarte, zagięte, pogniecione, zniekształcone lub pozwijane
- Oryginały z otworami bindowania
- Oryginały połączone taśmą, zszywkami, spinaczami do papieru, itd.
- Oryginały z przyklejonymi naklejkami lub etykietami
- Oryginały nieregularnie ucięte lub z nieprawidłowymi kątami
- Oryginały powiązane
- OHP, papier do druku termicznego lub papier z kalką

Umieszczanie oryginałów w podajniku ADF

1. Wyrównaj krawędzie oryginałów.

Umieszczanie oryginałów

2. Wsuń prowadnice krawędzi ADF.

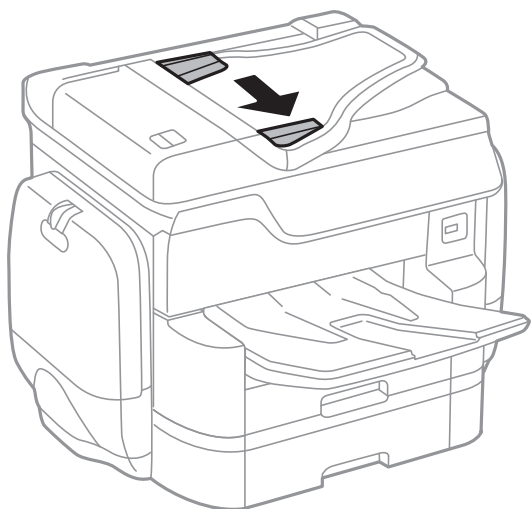

3. Umieść oryginały na środku automatycznego podajnika dokumentów drukowaną stroną ku górze.

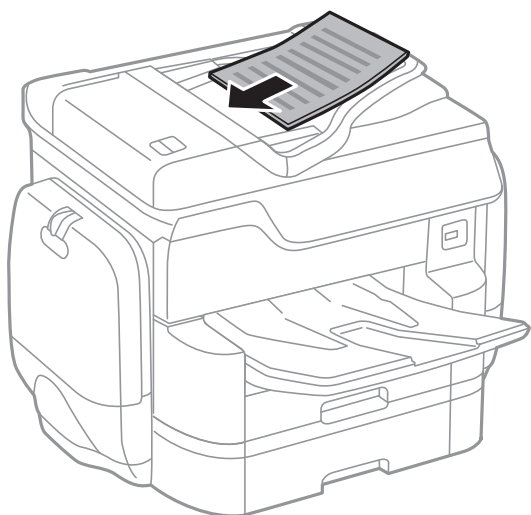

Umieszczanie oryginałów

! **Ważne:**

- ❑ Podczas ładowania oryginałów nie należy przekraczać linii pod symbolem trójkąta, wewnątrz prowadnicy krawędzi ADF.

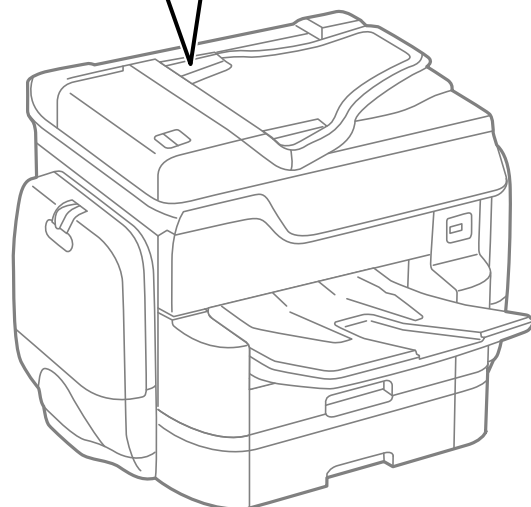
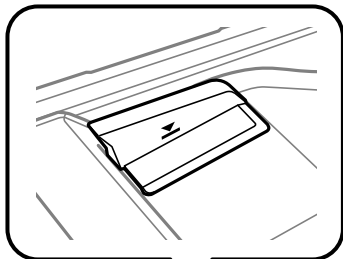

- ❑ Nie należy dodawać oryginałów podczas skanowania.

Uwaga:

Oryginały o formacie mniejszym niż A4 można umieszczać dłuższą krawędzią w kierunku automatycznego podajnika dokumentów.

4. Dosuń prowadnicę krawędzi ADF do krawędzi oryginałów.
Format oryginałów zostanie wykryty automatycznie.



Umieszczanie oryginałów

Uwaga:

Niektóre formaty mogą nie być automatycznie wykryte. W takich przypadkach format oryginałów należy wybrać ręcznie.

Powiązane informacje

➔ „Dostępne oryginały dla ADF” na stronie 61

Umieszczanie oryginałów w podajniku ADF w przypadku kopiowania dwustronnego

Umieść oryginały w kierunku przedstawionym na ilustracji, a następnie wybierz kierunek orientacji.

- Umieszczenie oryginałów skierowanych w górę: na panelu sterowania wybierz pozycję **Kier. w górę** jak opisano to poniżej.

Kopijuj > Zaawansowane > Orient. (Oryg.) > Kier. w górę

Umieść oryginały w podajniku ADF w kierunku zgodnym ze strzałką.

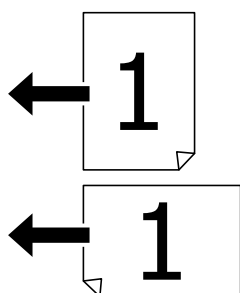

- Umieszczenie oryginałów skierowanych w lewo: na panelu sterowania wybierz pozycję **Kier. w lewo** jak opisano to poniżej.

Kopijuj > Zaawansowane > Orient. (Oryg.) > Kier. w lewo

Umieść oryginały w podajniku ADF w kierunku zgodnym ze strzałką.

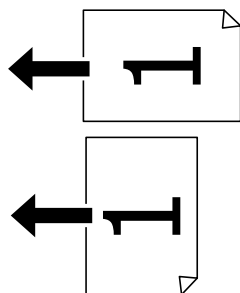

Umieszczanie oryginałów na Szyby skanera

 **Przeostoga:**

Należy uważać, aby nie przyciąć palców podczas zamykania pokrywy dokumentów. W przeciwnym wypadku może dojść do zranienia.

Umieszczanie oryginałów



Ważne:

Umieszczając nieporęczne oryginały, takie jak książki, należy pamiętać, aby światło zewnętrzne nie trafiło bezpośrednio na szklany skaner.

1. Otwórz pokrywę dokumentów.

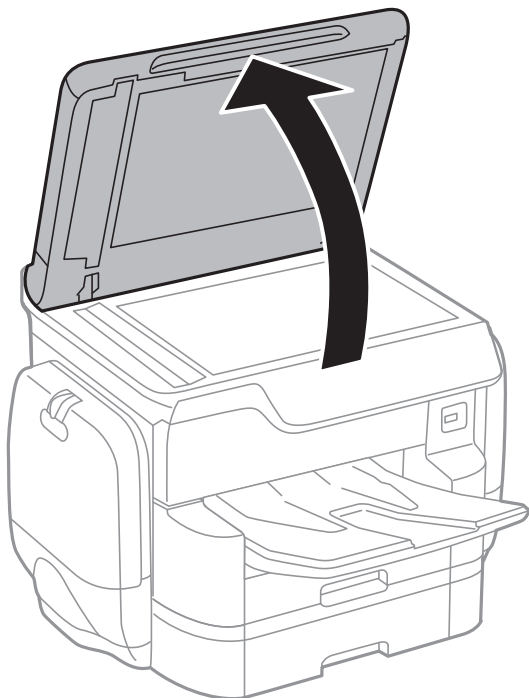

2. Oczyszczyć szklany skaner z kurzu i zabrudzeń.
3. Umieścić oryginał drukowaną stroną w dół i przesunąć do narożnego znacznika.

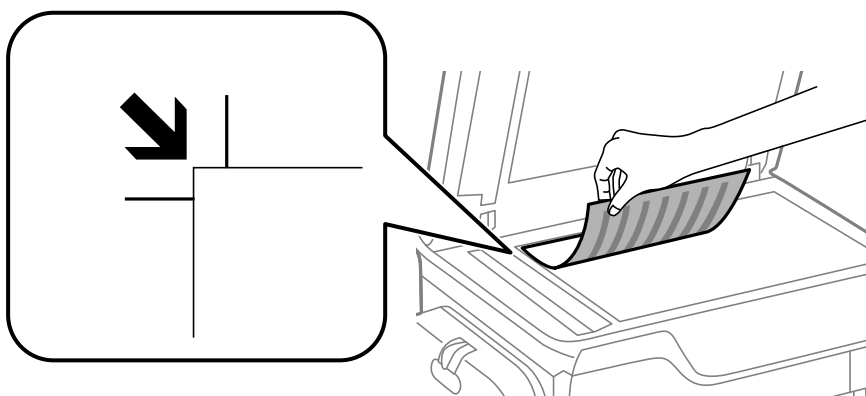

Uwaga:

- Nie jest skanowany margines o szerokości 1,5 mm od górnej lub lewej krawędzi szklanego skanera.
- Gdy oryginały znajdują się w podajniku ADF i na szklanym skanerze, pierwszeństwo mają te znajdujące się w podajniku ADF.

Umieszczanie oryginałów

4. Zamknij ostrożnie pokrywę.

Format oryginałów zostanie wykryty automatycznie. Jeśli rozmiar nie zostanie wykryty, załaduj oryginały jeszcze raz.



Ważne:

Nie dociskać zbyt mocno szyba skanera lub okładki dokumentu. W przeciwnym razie może ulec uszkodzeniu.

Uwaga:

Niektóre formaty mogą nie być automatycznie wykryte. W takich przypadkach format oryginałów należy wybrać ręcznie.

5. Oryginały należy zdjąć po zeskanowaniu.

Uwaga:

Oryginały pozostawione dłużej na szyba skanera mogą przylgnąć do jej powierzchni.

Zarządzanie kontaktami

Rejestrowanie list kontaktów pozwala na łatwe wprowadzanie odbiorców. Zarejestrować można do 2,000 pozycji, a po wprowadzeniu numeru faksu można używać listy kontaktów, wprowadzać miejsce docelowe do załączenia do wiadomości e-mail zeskanowanego obrazu oraz zapisywać zeskanowany obraz w folderze sieciowym.

Można także zarejestrować kontakty na serwerze LDAP.

Informacje na temat rejestrowania kontaktów na serwerze LDAP można znaleźć w *Przewodnik administratora*.

Rejestrowanie kontaktów lub ich edytowanie

Uwaga:

Przed zarejestrowaniem kontaktów skonfiguruj ustawienia serwera e-mail, aby móc używać adresu e-mail.

Szczegółowe informacje można znaleźć w podręczniku Przewodnik administratora.

1. Na ekranie głównym dotknij pozycji **Ustaw..**
2. Dotknij pozycji **Menedżer Kontakty**, a następnie **Rejestruj/Usuń**.
3. Wykonaj jedną z poniższych czynności.
 - Aby zarejestrować nowy kontakt, dotknij pozycji **Dod. pozyc.**, a następnie **Dodaj Kontakt**.
 - Aby edytować kontakt, wybierz docelowy kontakt, a następnie dotknij pozycji **Edytuj**.
 - Aby usunąć kontakt, wybierz docelowy kontakt, dotknij pozycji **Usuń**, a następnie przycisku **Tak**. Nie trzeba wykonywać następujących czynności.

Uwaga:

*Na liście lokalnych kontaktów można zapisać adres zarejestrowany na serwerze LDAP. Wyświetl wpis, a następnie dotknij pozycji **Zapisz w kontakt..***

4. Podczas rejestrowania nowego kontaktu wybierz typ rejestrowanego kontaktu. Pomiń tę czynność w przypadku edycji lub usuwania kontaktu.
 - Faks: zarejestruj kontakt (numer faksu), aby wysłać faks.
 - E-mail: zarejestruj adres e-mail, aby wysłać zeskanowany obraz.
 - Folder siec./FTP: zarejestruj folder sieciowy, aby zapisać zeskanowany obraz.

5. Wprowadź niezbędne ustawienia.

Uwaga:

*Jeśli system telefoniczny obsługiwany jest przez centralkę PBX i wymagany jest kod dostępu do zewnętrznej linii, kod ten należy wpisać na początku numeru faksu. Jeśli kod dostępu został określony w ustawieniu **Typ linii**, zamiast niego wystarczy wprowadzić znak krzyżyka (#). Aby dodać trzysekundową pauzę podczas wybierania numeru, wprowadź dymiz (-).*

6. Dotknij pozycji **OK**.

Powiązane informacje

➔ „Używanie serwera poczty e-mail” na stronie 314

Rejestrowanie zgrupowanych kontaktów lub ich edytowanie

Dzięki grupom kontaktów można wysłać faks lub przesłać zeskanowany obraz pocztą e-mail do kilku odbiorców jednocześnie.

1. Na ekranie głównym dotknij pozycji **Ustaw..**
2. Dotknij pozycji **Menedżer Kontakty**, a następnie **Rejestruj/Usuń**.
3. Wykonaj jedną z poniższych czynności.
 - Aby zarejestrować nową grupę, dotknij pozycji **Dod. pozyc.**, a następnie **Dodaj grupę**.
 - Aby edytować grupę, wybierz docelową grupę, a następnie dotknij pozycji **Edytuj**.
 - Aby usunąć grupę, wybierz docelową grupę, dotknij pozycji **Usuń**, a następnie przycisku **Tak**. Nie trzeba wykonywać następujących czynności.
4. Podczas rejestrowania nowej grupy wybierz typ rejestrowanej grupy. Pomiń tę czynność w przypadku edycji grupy.
 - Faks: zarejestruj kontakt (numer faksu), aby wysłać faks.
 - E-mail: zarejestruj adres e-mail, aby wysłać zeskanowany obraz.
5. Wprowadź wartość w polu **Nazwa grupy** dla grupy lub edytuj ją.
6. Dotknij pozycji **Kontakty dod. do Grupa (wymagane)**.
7. Wybierz kontakty, które mają być przydzielone do grupy.

Uwaga:

 - Można zarejestrować do 200 kontaktów.
 - Aby usunąć zaznaczenie kontaktu, dotknij go ponownie.
8. Dotknij pozycji **Zamknij**.
9. Wprowadź inne niezbędne ustawienia.
 - Nr rejestru: Ustawienie liczby grup.
 - Słowo indeksu: Ustawienie słowa indeksu grupy.
 - Przypisz do częst. używan.: Rejestrowanie często używanych grup. Grupa jest wyświetlana na górze ekranu, gdzie wprowadzany jest adres.
10. Dotknij pozycji **OK**.

Rejestrowanie często używanych kontaktów

Po zarejestrowaniu często używanych kontaktów są one wyświetlane na górze ekranu, gdzie wprowadzany jest adres.

1. Na ekranie głównym dotknij pozycji **Ustaw..**

Zarządzanie kontaktami

2. Dotknij pozycji **Menedżer Kontakty**, a następnie **Często**.
3. Dotknij typu rejestrowanego kontaktu.
4. Dotknij pozycji **Edytuj**.
Uwaga:
*Aby edytować kolejność kontaktów, dotknij pozycji **Sortuj**.*
5. Zaznacz często używane kontakty, które mają być zarejestrowane, a następnie dotknij przycisku **OK**.
Uwaga:
 Aby usunąć zaznaczenie kontaktu, dotknij go ponownie.
 Można też wyszukać adresy na liście kontaktów. Na górze ekranu w polu wprowadź słowo kluczowe.
6. Dotknij pozycji **Zamknij**.

Rejestrowanie kontaktów w komputerze

Za pomocą narzędzia EpsonNet Config lub Web Config można tworzyć listy kontaktów na komputerze i importować je do drukarki.

Szczegółowe informacje można znaleźć w podręczniku *Przewodnik administratora*.

Powiązane informacje

➔ „EpsonNet Config” na stronie 230

Archiwizowanie kontaktów przy użyciu komputera

Za pomocą programu EpsonNet Config lub Web Config można wykonać w komputerze kopię zapasową kontaktów zapisanych w drukarce.

Szczegółowe informacje można znaleźć w podręczniku *Przewodnik administratora*.

Usterka drukarki może spowodować utratę danych kontaktów. Po każdej zmianie danych zaleca się wykonanie ich kopii zapasowej. Firma Epson nie ponosi odpowiedzialności za utratę danych, za wykonanie kopii zapasowej danych i/lub ustawień lub jej przywracanie nawet w okresie gwarancji.

Powiązane informacje

➔ „EpsonNet Config” na stronie 230

Drukowanie

Drukowanie z poziomu panelu sterowania

Możliwe jest drukowanie danych z zewnętrznych urządzeń USB podłączonych do drukarki.

Drukowanie plików JPEG z urządzenia pamięci





Uwaga:

Jeśli na urządzeniu pamięci znajduje się więcej niż 999 obrazów, będą one automatycznie pogrupowane i wyświetlony zostanie ekran wyboru grupy. Obrazy posortowane są według daty wykonania.

1. Podłącz urządzenie pamięci do zewnętrznego portu USB drukarki.
2. Na ekranie głównym dotknij pozycji **Urządź. pamięci**.
3. Dotknij pozycji **JPEG**.

Obrazy na urządzeniu pamięci są wyświetlane w postaci miniatur.



Dotknij ikony , aby zmienić opcję **Kolejność wyświetlania** lub zmien ustawienia **Wybierz wszystkie obrazy**, **Anuluj wybór obrazu** i **Wybierz grupę**.

4. Dotknij plików, które mają być wydrukowane.
Zaznaczone obrazy są oznaczone znacznikiem wyboru.
Aby wyświetlić podgląd obrazu, dotknij pozycji **Widok pojedynczy**. Można powiększyć obraz, dotykając ikony . Dotknij  lub  w celu wyświetlenia podglądu poprzedniego lub kolejnego obrazu.
5. Dotknij pozycji **Kontynuuj drukowanie**, aby skonfigurować ustawienia drukowania.
6. Na karcie **Ustaw. podstawowe** ustaw źródło papieru i tryb kolorów, które mają być używane.
7. Na karcie **Zaawansowane** skonfiguruj inne ustawienia w razie potrzeby.
Aby uzyskać więcej informacji na temat szczegółowych ustawień, zapoznaj się z menu **Urządź. pamięci**.
8. Za pomocą klawiatury wprowadź liczbę wydruków.
9. Dotknij pozycji , aby rozpocząć drukowanie.
10. Odłącz urządzenie pamięci od drukarki.

Powiązane informacje

- ➔ „Ładowanie papieru do Kasety na papier” na stronie 56
- ➔ „Ładowanie papieru do Tylny podajnik papieru” na stronie 58
- ➔ „Ustawienia JPEG” na stronie 71

Drukowanie plików PDF lub TIFF z urządzenia pamięci

1. Podłącz urządzenie pamięci do zewnętrznego portu USB drukarki.
2. Na ekranie głównym dotknij pozycji **Urządź. pamięci**.
3. Dotknij pozycji **PDF** lub **TIFF**.
Pliki na urządzeniu pamięci są wyświetlane w postaci listy.
Aby zmienić kolejność plików, dotknij ikony .
4. Dotknij pliku, który ma być wydrukowany.
5. Na karcie **Ustaw. podstawowe** ustaw źródło papieru i tryb kolorów, które mają być używane.
6. Na karcie **Zaawansowane** skonfiguruj inne ustawienia w razie potrzeby.
Aby uzyskać więcej informacji na temat szczegółowych ustawień, zapoznaj się z menu dla urządzeń pamięci masowych.
7. Za pomocą klawiatury wprowadź liczbę wydruków.
8. Dotknij pozycji , aby rozpocząć drukowanie.
9. Odłącz urządzenie pamięci od drukarki.

Powiązane informacje

- ➔ „Ładowanie papieru do Kasety na papier” na stronie 56
- ➔ „Ładowanie papieru do Tylnej podajnik papieru” na stronie 58
- ➔ „Ustawienia PDF” na stronie 72
- ➔ „Ustawienia TIFF” na stronie 73

Opcje menu **Urządź. pamięci**

Na ekranie głównym drukarki dotknij pozycji **Urządź. pamięci**, aby skonfigurować różne ustawienia drukowania plików przechowywanych na urządzeniu pamięci.

Ustawienia JPEG



(Opcje):

Konfigurowanie ustawień porządkowania, wyboru i anulowania wyboru danych obrazu.

Ustaw. podstawowe:

Ust. pap.

Określanie ustawień źródła papieru, które ma być używane do drukowania.

Tryb Kolor

Wybór ustawienia kolorów, tj. czy drukowanie ma być wykonywane w trybie **Cz.-białe** lub **Kolor**.

Drukowanie

Zaawansowane:

Układ

Wybór układu drukowania plików JPEG. **1 strona na arkuszu** umożliwia drukowanie jednego pliku na stronie. **20-góra** umożliwia drukowanie 20 plików na stronie. **Indeks** umożliwia drukowanie indeksu z informacjami.

Dop. ramkę

Wybierz **Wł.**, aby automatycznie przycinać obraz, tak aby był dopasowany do wybranego układu drukowania. Jeżeli współczynniki proporcji danych obrazu i rozmiaru papieru są różne, obraz jest automatycznie powiększany lub pomniejszany, aby jego krótkie boki pasowały do krótkich boków papieru. Długi bok obrazu jest przycinany, jeżeli wychodzi poza długi bok papieru. Ta funkcja może nie działać w przypadku zdjęć panoramicznych.

Jakość

Wybierz ustawienie **Najlepsza**, aby uzyskać wydruk o podwyższonej jakości, ale z dłuższym czasem drukowania.

Data

Wybór formatu daty zrobienia lub zapisania zdjęcia. W przypadku niektórych układów data nie jest drukowana.

Popr.

Wybierz ten tryb, aby włączyć automatyczną poprawę jasności, kontrastu i nasycenia zdjęcia. Aby wyłączyć automatyczną korektę zdjęć, wybierz ustawienie **Poprawianie wyłączone**.

Red. czerw. oczu

Wybierz ustawienie **Wł.**, aby automatycznie korygować efekt czerwonych oczu na zdjęciach. Korekta nie dotyczy oryginalnego pliku, lecz tylko wydruków. W zależności od rodzaju zdjęcia skorygowane mogą być też inne elementy obrazu.

Ustawienia PDF

Możliwe jest konfigurowanie ustawień drukowania plików w formacie PDF przechowywanych na urządzeniach pamięci.



(Kolejność wyświetlania):

Wybór ustawienia kolejności wyświetlania plików na ekranie LCD.

Ustaw. podstawowe:

Ust. pap.

Określanie ustawień źródła papieru, które ma być używane do drukowania.

Tryb Kolor

Wybór ustawienia kolorów, tj. czy drukowanie ma być wykonywane w trybie **Cz.-białe** lub **Kolor**.

Zaawansowane:

2-stronny

Wybierz ustawienie **Wł.**, aby dwustronnie drukować pliki PDF. Metodę bindowania można wybrać także poprzez dotknięcie **Bind. (Kopia)**.

Kolej. druk.

Wybór kolejności drukowania wielostronicowych plików PDF.

Ustawienia TIFF

Możliwe jest konfigurowanie ustawień drukowania plików w formacie TIFF przechowywanych na urządzeniach pamięci.

 (Kolejność wyświetlania):

Wybór ustawienia kolejności wyświetlania plików na ekranie LCD.

Ustaw. podstawowe:

Ust. pap.

Określanie ustawień źródła papieru, które ma być używane do drukowania.

Tryb Kolor

Wybór ustawienia kolorów, tj. czy drukowanie ma być wykonywane w trybie **Cz.-białe** lub **Kolor**.

Zaawansowane:

Układ

Wybór układu drukowania pliku Multi-TIFF na stronie. **1 strona na arkuszu** umożliwia drukowanie jednego pliku na stronie. **20-góra** umożliwia drukowanie 20 plików na stronie. **Indeks** umożliwia drukowanie indeksu z informacjami.

Dop. ramkę

Wybierz **Wł.**, aby automatycznie przycinać zdjęcie, tak aby było dopasowane do wybranego układu drukowania. Jeżeli współczynniki proporcji danych obrazu i rozmiaru papieru są różne, obraz jest automatycznie powiększany lub pomniejszany, aby jego krótkie boki pasowały do krótkich boków papieru. Długi bok obrazu jest przycinany, jeżeli wychodzi poza długi bok papieru. Ta funkcja może nie działać w przypadku zdjęć panoramicznych.

Jakość

Wybierz ustawienie **Najlepsza**, aby uzyskać wydruk o podwyższonej jakości, ale z dłuższym czasem drukowania.

Kolej. druk.

Wybór kolejności drukowania wielostronicowych plików TIFF.

Data

Wybór formatu daty zrobienia lub zapisania zdjęcia. W przypadku niektórych układów data nie jest drukowana.

Drukowanie z komputera

Jeśli nie możesz zmienić niektórych ustawień sterownika drukarki, może to oznaczać, że zostały one zablokowane przez administratora. Skontaktuj się z administratorem drukarki, aby uzyskać pomoc.

Uwierzytelnianie użytkowników w sterowniku drukarki przy włączonym ograniczeniu funkcji (tylko w systemie Windows)

Jeśli włączone jest ograniczenie dostępu do funkcji, w celu przeprowadzenia drukowania należy podać identyfikator użytkownika i hasło. Są one rejestrowane w sterowniku drukarki. Jeśli nie znasz hasła, skontaktuj się z administratorem drukarki.

Drukowanie

1. Wyświetl okno dialogowe sterownika drukarki.
2. Kliknij **Informacje o drukarce i opcjach** na karcie **Konserwacja**.
3. Wybierz **Zapisz ustawienia kontroli dostępu**, kliknij **Ustawienia**, a następnie wpisz nazwę użytkownika i hasło.

Powiązane informacje

➔ „Sterownik drukarki dla systemu Windows” na stronie 224

Podstawy drukowania — Windows

Uwaga:

- Wyjaśnienie poszczególnych elementów ustawień można znaleźć w pomocy online. Należy kliknąć prawym przyciskiem myszy dany element, a następnie kliknąć opcję **Pomoc**.
 - Sposób obsługi może się różnić w zależności od aplikacji. Szczegółowe informacje można znaleźć w pomocy aplikacji.
1. Załaduj papier do drukarki.
 2. Otwórz plik, który chcesz wydrukować.
 3. Wybierz polecenie **Drukuj** lub **Ustawienia wydruku** z menu **Plik**.
 4. Wybierz drukarkę.
 5. Wybierz opcję **Preferencje** lub **Właściwości**, aby uzyskać dostęp do okna dialogowego sterownika drukarki.

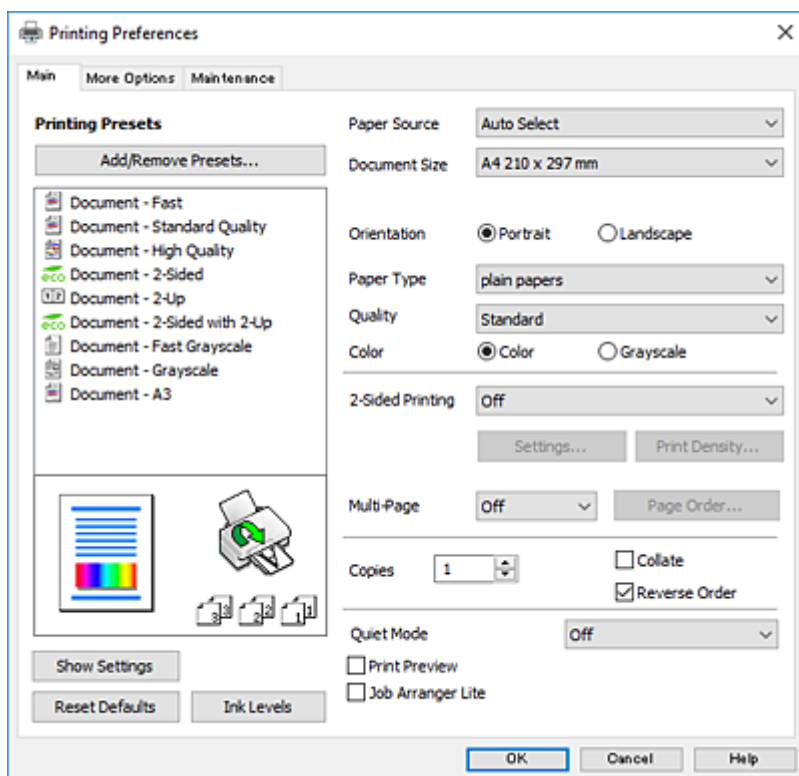

Drukowanie

6. Należy wprowadzić następujące ustawienia.

- Źródło papieru: wybierz źródło papieru, do którego został załadowany papier. Jeśli drukarka jest wyposażona w tylko jedno źródło papieru, pozycja ta nie jest wyświetlana.
- Rozmiar papieru: wybierz rozmiar papieru załadowanego do drukarki.
- Orientacja: wybierz orientację papieru ustawioną w aplikacji.
- Typ papieru: wybierz rodzaj załadowanego papieru.
- Jakość: wybierz jakość druku. Wybór opcji **Wysoko** pozwala uzyskać wydruk o podwyższonej jakości, jednak czas drukowania może być dłuższy.
- Kolor: wybierz opcję **Skala szarości**, aby drukować w czerni lub w odcieniach szarości.

Uwaga:

- W przypadku drukowania danych o dużym zagęszczeniu na papierze zwykłym, firmowym lub z nadrukiem wybierz ustawienie *Standardowy-Jaskrawy* dla opcji *Jakość*. Dzięki temu wydruk będzie wyraźniejszy.
- Podczas drukowania na kopertach wybierz ustawienie *Poziomo* dla opcji **Orientacja**.

7. Kliknij przycisk **OK**, aby zamknąć okno sterownika drukarki.

8. Kliknij przycisk **Drukuj**.

Powiązane informacje

- ➔ „Dostępne papiery i pojemności” na stronie 51
- ➔ „Ładowanie papieru do Kasety na papier” na stronie 56
- ➔ „Ładowanie papieru do Tylnej podajnik papieru” na stronie 58
- ➔ „Lista rodzajów papieru” na stronie 55

Podstawy drukowania — Mac OS X

Uwaga:

W wyjaśnieniach w tym rozdziale jako przykład użyty jest *TextEdit*. Sposób obsługi i ekrany mogą się różnić w zależności od aplikacji. Szczegółowe informacje można znaleźć w pomocy aplikacji.

1. Załaduj papier do drukarki.
2. Otwórz plik, który chcesz wydrukować.

Drukowanie

- Wybierz opcję **Drukuj** z menu **Plik** albo inne polecenie, które spowoduje wyświetlenie okna dialogowego drukowania.

Jeśli to konieczne, kliknij polecenie **Pokaż szczegóły** albo ▼, aby powiększyć okno drukowania.

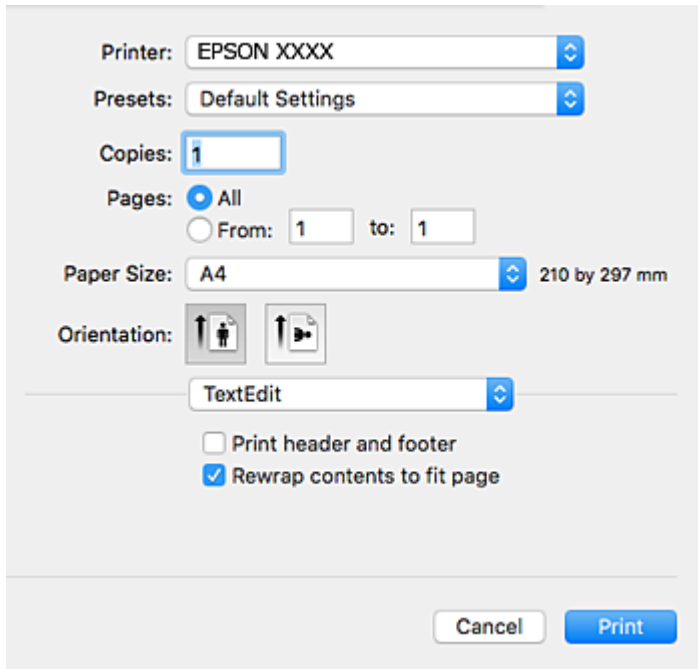

- Należy wprowadzić następujące ustawienia.

- Drukarka: wybierz drukarkę.
- Ustawienia wstępne: wybierz, jeśli chcesz skorzystać z ustawień zarejestrowanych.
- Rozmiar papieru: wybierz rozmiar papieru załadowanego do drukarki.
- Orientacja: wybierz orientację papieru ustawioną w aplikacji.

Uwaga:

- Jeżeli powyższe menu ustawień nie wyświetlają się, zamknij okno drukowania, wybierz polecenie **Ustawienie strony** z menu **Plik**, a następnie wykonaj ustawienia.
- W przypadku drukowania na kopertach należy wybrać orientację poziomą.

Drukowanie

5. Z menu podręcznego wybierz opcję **Ustawienia druku**.

Printer: EPSON XXXX

Presets: Default Settings

Copies: 1

Pages: All
 From: 1 to: 1

Paper Size: A4 210 by 297 mm

Orientation:

Print Settings

Paper Source: Auto Select

Media Type: plain papers

Print Quality: Normal

Grayscale
 Mirror Image

Cancel Print

Uwaga:

W systemie Mac OS X v10.8.x lub nowszym, jeśli menu **Ustawienia druku** nie jest wyświetlane, oznacza to, że sterownik drukarki Epson nie został poprawnie zainstalowany.

Należy wybrać opcję **Preferencje systemowe** z menu > **Drukarki i skanery** (lub **Drukowanie i skanowanie**, **Drukarka i faks**), usunąć drukarkę, a następnie dodać ją ponownie. Dodając drukarkę należy zwrócić uwagę na poniższe ustawienia.

<http://epson.sn>

6. Należy wprowadzić następujące ustawienia.
- Źródło papieru: wybierz źródło papieru, do którego został załadowany papier. Jeśli drukarka jest wyposażona w tylko jedno źródło papieru, pozycja ta nie jest wyświetlana.
 - Rodzaj nośnika: wybierz rodzaj załadowanego papieru.
 - Jakość druku: wybierz jakość druku.
Wybór wyższej jakości może spowolnić drukowanie.
 - Skala szarości: wybierz, aby drukować w czerni lub w odcieniach szarości.
7. Kliknij przycisk **Drukuj**.

Powiązane informacje

- ➔ „Dostępne papiery i pojemności” na stronie 51
- ➔ „Ładowanie papieru do Kasety na papier” na stronie 56
- ➔ „Ładowanie papieru do Tylnej podajnik papieru” na stronie 58

➔ „Lista rodzajów papieru” na stronie 55

Drukowanie na obu stronach papieru

Można użyć jednej z poniższych metod, aby drukować na obu stronach papieru.

- Automatyczny druk dwustronny
- Ręczny druk dwustronny (tylko w systemie Windows)

Gdy drukarka skończy drukować pierwszą stronę, należy obrócić kartkę, aby drukować na jej drugiej stronie.

Możliwe jest także tworzenie wydruków składanych w formie broszury. (Tylko w systemie Windows)

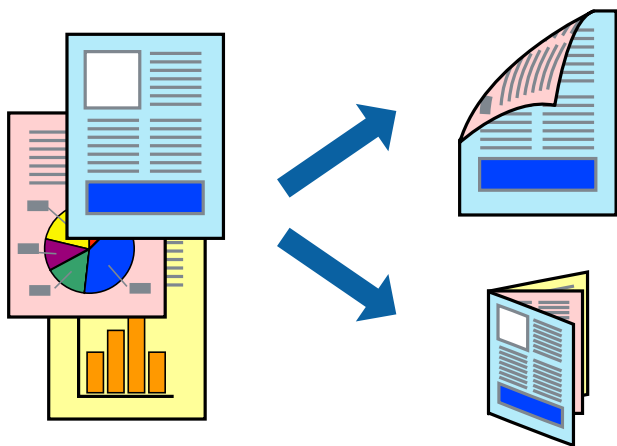

Uwaga:

- Jeżeli nie jest używany papier odpowiedni do drukowania obustronnego, jakość wydruku może być gorsza, może też dochodzić do zacinania się papieru.
- W zależności od rodzaju papieru i rodzaju danych tusz może przesiąknąć na drugą stronę papieru.

Powiązane informacje

➔ „Dostępne papiery i pojemności” na stronie 51

Drukowanie na obu stronach papieru — system Windows

Uwaga:

- Ręczny druk dwustronny jest tylko wtedy, gdy włączony jest program **EPSON Status Monitor 3**. Jeżeli program **EPSON Status Monitor 3** jest wyłączony, wyświetl okno dialogowe sterownika drukarki, kliknij opcję **Ustawienia zaawansowane** na karcie **Konserwacja**, a następnie wybierz polecenie **Włącz program EPSON Status Monitor 3**.
- Ręczny druk dwustronny jest niedostępny, jeśli drukarka jest obsługiwana przez sieć lub służy jako drukarka udostępniona.

1. Załaduj papier do drukarki.
2. Otwórz plik, który chcesz wydrukować.
3. Wyświetl okno dialogowe sterownika drukarki.

Drukowanie

4. Wybierz opcję **Auto (Oprawa wzdłuż długiej krawędzi)**, **Auto (Oprawa wzdłuż krótkiej krawędzi)**, **Ręczne (Oprawa wzdłuż długiej krawędzi)** lub **Ręczne (Oprawa wzdłuż krótkiej krawędzi)** w polu **Druk dwustronny** na karcie **Główne**.

5. Kliknij opcję **Ustawienia**, odpowiednio skonfiguruj ustawienia, a następnie kliknij przycisk **OK**.

Uwaga:

*Aby wydrukować składaną broszurę, wybierz opcję **Broszura**.*

6. Kliknij **Gęstość druku**, wybierz typ dokumentu z **Wybierz rodzaj dokumentu**, a następnie kliknij **OK**. Sterownik drukarki automatycznie wybierze opcje **Wyrównanie** dla tego rodzaju dokumentu.

Uwaga:

*Drukowanie może przebiegać wolniej w zależności od kombinacji opcji wybranych w polu **Wybierz rodzaj dokumentu** okna **Regulacja gęstości druku** oraz w polu **Jakość** na karcie **Główne**.*

*Dla ręcznego drukowania 2-stronnego, ustawienie **Regulacja gęstości druku** nie jest dostępne.*

7. Wybierz inne elementy na kartach **Główne** i **Więcej opcji**, a następnie kliknij **OK**.

8. Kliknij przycisk **Drukuj**.

W razie korzystania z ręcznego drukowania dwustronnego po wydrukowaniu pierwszej strony na komputerze pojawia się okno wyskakujące. Postępuj zgodnie z instrukcjami wyświetlanymi na ekranie.

Powiązane informacje

➔ „Ładowanie papieru do Kasety na papier” na stronie 56

➔ „Ładowanie papieru do Tylnej podajnika papieru” na stronie 58

➔ „Podstawy drukowania — Windows” na stronie 74

Drukowanie na obu stronach papieru — system Mac OS X

1. Załaduj papier do drukarki.

2. Otwórz plik, który chcesz wydrukować.

3. Przejdź do okna dialogowego drukowania.

4. Z menu wyskakującego wybierz opcję **Ustawienia druku dwustronnego**.

5. Wybierz rodzaj bindowania oraz **Rodzaj dokumentu**.

Uwaga:

*Drukowanie może być wolniejsze ze względu na ustawienia opcji **Rodzaj dokumentu**.*

*W przypadku drukowania danych o dużej gęstości, takich jak zdjęcia lub wykresy, należy wybrać **Tekst i obrazy** lub **Tekst i zdjęcia jako ustawienie Rodzaj dokumentu**. Jeżeli papier będzie się ścierał lub dojdzie do przesiąknięcia wydruku, należy wyregulować gęstość druku oraz czas schnięcia tuszu, klikając strzałkę obok pozycji **Wyrównanie**.*

6. W miarę potrzeby wybierz też inne elementy.

7. Kliknij **Drukuj**.

Drukowanie

Powiązane informacje

- ➔ „Ładowanie papieru do Kaseta na papier” na stronie 56
- ➔ „Ładowanie papieru do Tylny podajnik papieru” na stronie 58
- ➔ „Podstawy drukowania — Mac OS X” na stronie 75

Drukowanie kilku stron na jednej kartce

Można wydrukować dwie albo cztery strony danych na jednej kartce papieru.

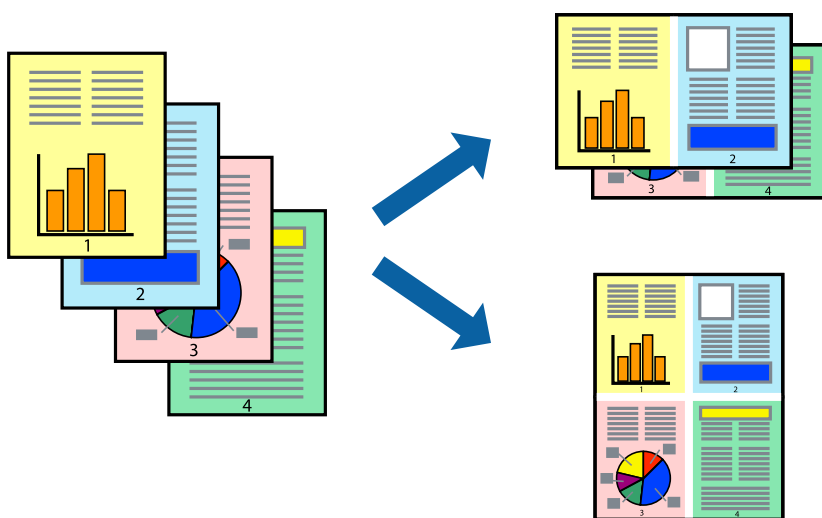

Drukowanie kilku stron na jednej kartce — Windows

1. Załaduj papier do drukarki.
2. Otwórz plik, który chcesz wydrukować.
3. Wyświetl okno dialogowe sterownika drukarki.
4. Wybierz **2 str. na jedn.** lub **4 str. na jedn.** jako ustawienie **Kilka stron** na karcie **Główne**.
5. Kliknij opcję **Kolejność stron**, wybierz odpowiednie ustawienia, a następnie kliknij **OK**, aby zamknąć okno dialogowe.
6. Wybierz inne elementy na kartach **Główne** i **Więcej opcji**, a następnie kliknij **OK**.
7. Kliknij **Drukuj**.

Powiązane informacje

- ➔ „Ładowanie papieru do Kaseta na papier” na stronie 56
- ➔ „Ładowanie papieru do Tylny podajnik papieru” na stronie 58
- ➔ „Podstawy drukowania — Windows” na stronie 74

Drukowanie kilku stron na jednej kartce — Mac OS X

1. Załaduj papier do drukarki.
2. Otwórz plik, który chcesz wydrukować.
3. Przejdź do okna dialogowego drukowania.
4. Z menu wyskakującego wybierz **Układ**.
5. Wybierz liczbę stron w opcji **Strony na kartce**, **Kierunek makiety** (kolejność stron) i **Obramowanie**.
6. W miarę potrzeby wybierz też inne elementy.
7. Kliknij **Drukuj**.

Powiązane informacje

- ➔ „Ładowanie papieru do Kasety na papier” na stronie 56
- ➔ „Ładowanie papieru do Tylnej podajnik papieru” na stronie 58
- ➔ „Podstawy drukowania — Mac OS X” na stronie 75

Drukowanie z dopasowaniem do rozmiaru papieru

Można drukować, dopasowując wydruk do rozmiaru papieru załadowanego do drukarki.



Drukowanie z dopasowaniem do rozmiaru papieru — Windows

1. Załaduj papier do drukarki.
2. Otwórz plik, który chcesz wydrukować.
3. Wyświetl okno dialogowe sterownika drukarki.
4. Dokonaj następujących ustawień na karcie **Więcej opcji**.
 - Rozmiar papieru: Wybierz rozmiar papieru ustawiony w aplikacji.

Drukowanie

- ❑ Papier wyjściowy: Wybierz rozmiar papieru załadowanego do drukarki.
Opcja **Dopasuj do strony** jest wybierana automatycznie.

Uwaga:

*Aby wydrukować pomniejszony obraz na środku strony, wybierz **Na środku**.*

5. Wybierz inne elementy na kartach **Główne** i **Więcej opcji**, a następnie kliknij **OK**.
6. Kliknij **Drukuj**.

Powiązane informacje

- ➔ „Ładowanie papieru do Kasety na papier” na stronie 56
- ➔ „Ładowanie papieru do Tylnej podajnik papieru” na stronie 58
- ➔ „Podstawy drukowania — Windows” na stronie 74

Drukowanie z dopasowaniem do rozmiaru papieru — Mac OS X

1. Załaduj papier do drukarki.
2. Otwórz plik, który chcesz wydrukować.
3. Przejdź do okna dialogowego drukowania.
4. Wybierz rozmiar papieru ustawiony w aplikacji jako ustawienie **Rozmiar papieru**.
5. Z menu wyskakującego wybierz **Obsługa papieru**.
6. Wybierz opcję **Skaluj do wymiarów strony**.
7. Wybierz rozmiar papieru załadowanego do drukarki jako ustawienie **Docelowy rozmiar papieru**.
8. W miarę potrzeby wybierz też inne elementy.
9. Kliknij **Drukuj**.

Powiązane informacje

- ➔ „Ładowanie papieru do Kasety na papier” na stronie 56
- ➔ „Ładowanie papieru do Tylnej podajnik papieru” na stronie 58
- ➔ „Podstawy drukowania — Mac OS X” na stronie 75

Drukowanie wielu plików razem (wyłącznie w systemie Windows)

Program **Uproszczony organizator zadań** umożliwia połączenie kilkunastu plików utworzonych w różnych aplikacjach i wydrukowanie ich jako pojedynczego zadania drukowania. Możliwe jest skonfigurowanie ustawień drukowania połączonych plików, np. układu, kolejności drukowania czy orientacji.

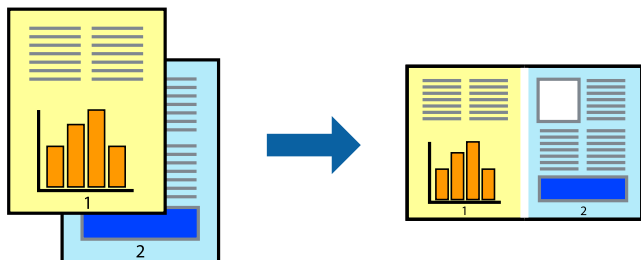

1. Załaduj papier do drukarki.
2. Otwórz plik, który chcesz wydrukować.
3. Wyświetl okno dialogowe sterownika drukarki.
4. Wybierz opcję **Uproszczony organizator zadań** na karcie **Główne**.
5. Kliknij przycisk **OK**, aby zamknąć okno sterownika drukarki.
6. Kliknij przycisk **Drukuj**.

Zostanie wyświetlone okno programu **Uproszczony organizator zadań**, a zadanie drukowania zostanie dodane do **Drukuj projekt**.

7. Pozostawiając okno programu **Uproszczony organizator zadań** otwarte, otwórz plik, który chcesz połączyć z bieżącym plikiem, a następnie powtórz czynności 3–6.

Uwaga:

- Jeśli okno **Uproszczony organizator zadań** zostanie zamknięte, niezapisany **Drukuj projekt** zostanie usunięty. Aby wydrukować później, należy wybrać opcję **Zapisz** z menu **Plik**.
- Aby otworzyć **Drukuj projekt** zapisany w programie **Uproszczony organizator zadań**, należy kliknąć opcję **Uproszczony organizator zadań** na karcie **Konserwacja**. Następnie należy wybrać polecenie **Otwórz** z menu **Plik**, aby wybrać plik. Zapisane pliki mają rozszerzenie „.ecl”.

8. Jeśli to konieczne, wybierz menu **Układ i Edytuj** w programie **Uproszczony organizator zadań**, aby edytować **Drukuj projekt**. Więcej informacji można znaleźć w pomocy narzędzia Uproszczony organizator zadań.
9. Wybierz pozycję **Drukuj** z menu **Plik**.

Powiązane informacje

- ➔ „Ładowanie papieru do Kasety na papier” na stronie 56
- ➔ „Ładowanie papieru do Tylny podajnik papieru” na stronie 58
- ➔ „Podstawy drukowania — Windows” na stronie 74

Drukowanie jednego obrazu w dużym formacie na wielu arkuszach (tylko w Windows)

Ta funkcja pozwala wydrukować jeden obraz rozłożony na wiele arkuszy papieru. Arkusze te można później skleić taśmą, by uzyskać plakat w dużym formacie.

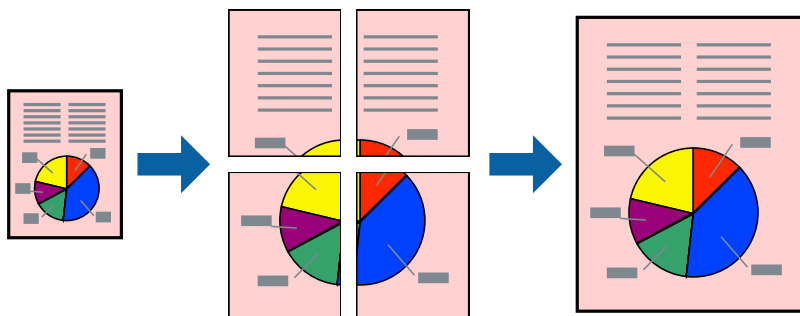

1. Załaduj papier do drukarki.
2. Otwórz plik, który chcesz wydrukować.
3. Wyświetl okno dialogowe sterownika drukarki.
4. Wybierz opcję **Plakat 2x1**, **Plakat 2x2**, **Plakat 3x3** lub **Plakat 4x4** z menu **Kilka stron** na karcie **Główne**.
5. Kliknij opcję **Ustawienia**, odpowiednio skonfiguruj ustawienia, a następnie kliknij przycisk **OK**.
Uwaga:
Drukuj linie cięcia pozwala na wydrukowanie prowadnicy cięcia.
6. Ustaw inne elementy na kartach **Główne** i **Więcej opcji**, a następnie kliknij przycisk **OK**.
7. Kliknij przycisk **Drukuj**.

Powiązane informacje

- ➔ „Ładowanie papieru do Kasety na papier” na stronie 56
- ➔ „Ładowanie papieru do Tylny podajnik papieru” na stronie 58
- ➔ „Podstawy drukowania — Windows” na stronie 74

Tworzenie plakatów przy użyciu opcji Znaczniki wyrównania dla zachodzenia

Oto przykład, jak można zrobić plakat przy użyciu opcji **Plakat 2x2** i **Znaczniki wyrównania dla zachodzenia** w menu **Drukuj linie cięcia**.

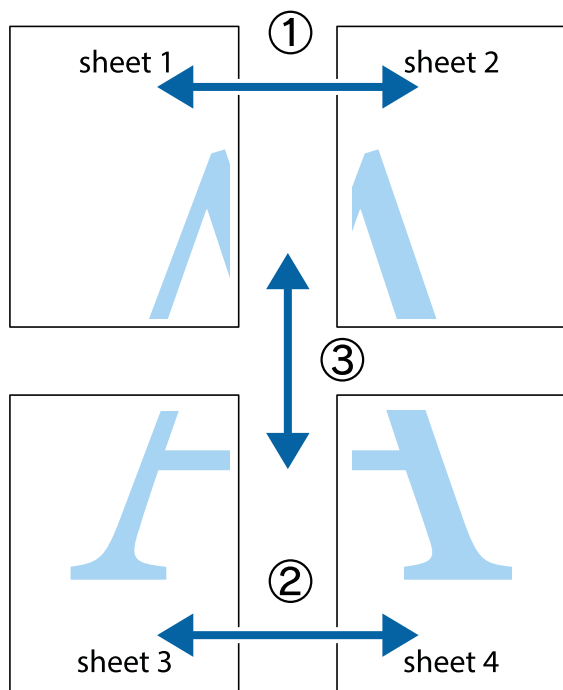

1. Przygotuj Sheet 1 i Sheet 2. Obetnij marginesy Sheet 1 wzdłuż pionowej niebieskiej linii przebiegającej przez środek górnego i dolnego krzyżyka.

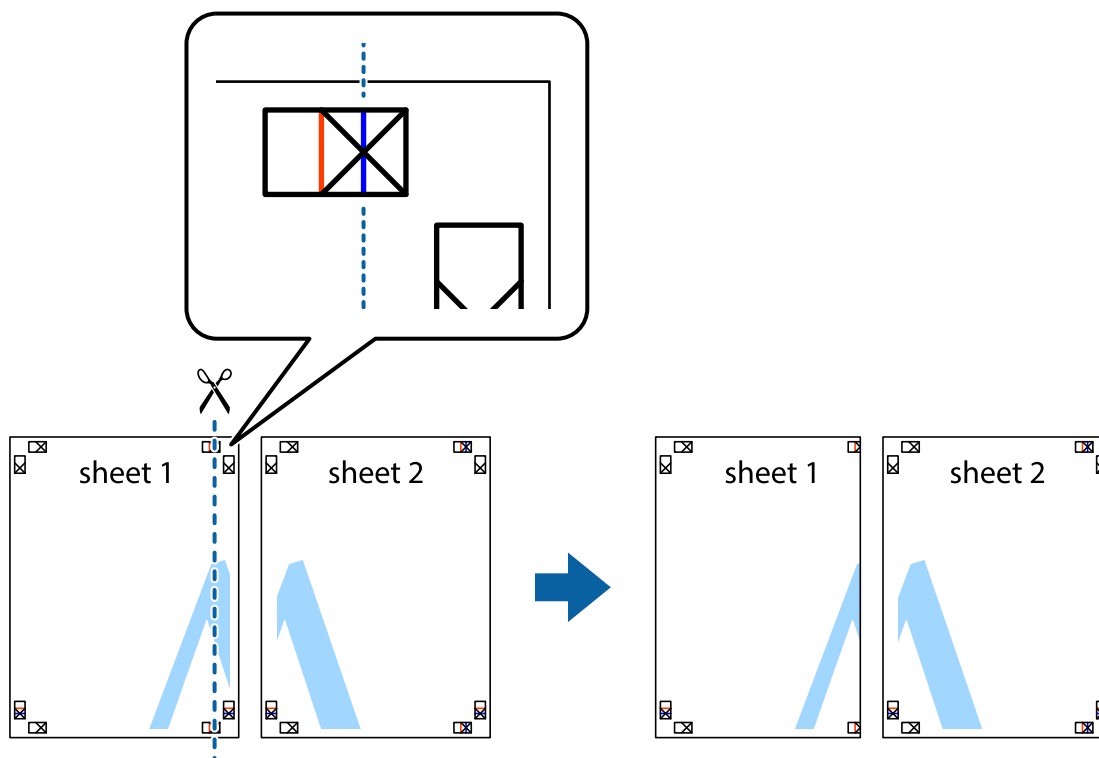

Drukowanie

- Ułóż krawędź Sheet 1 na górze Sheet 2 i wyrównaj krzyżyki, a następnie tymczasowo sklej oba arkusze od tyłu.

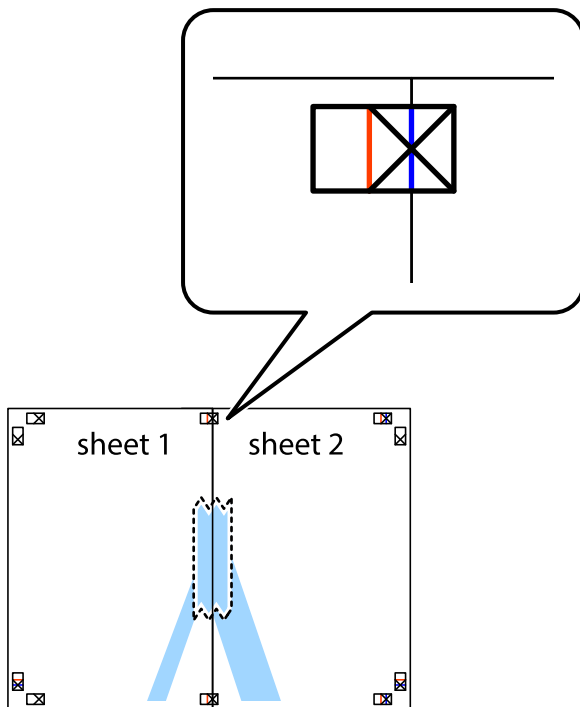

- Przetnij sklejone arkusze na dwie części wzdłuż pionowej czerwonej linii przebiegającej przez znaczniki wyrównania (jest to linia na lewo od krzyżyków).

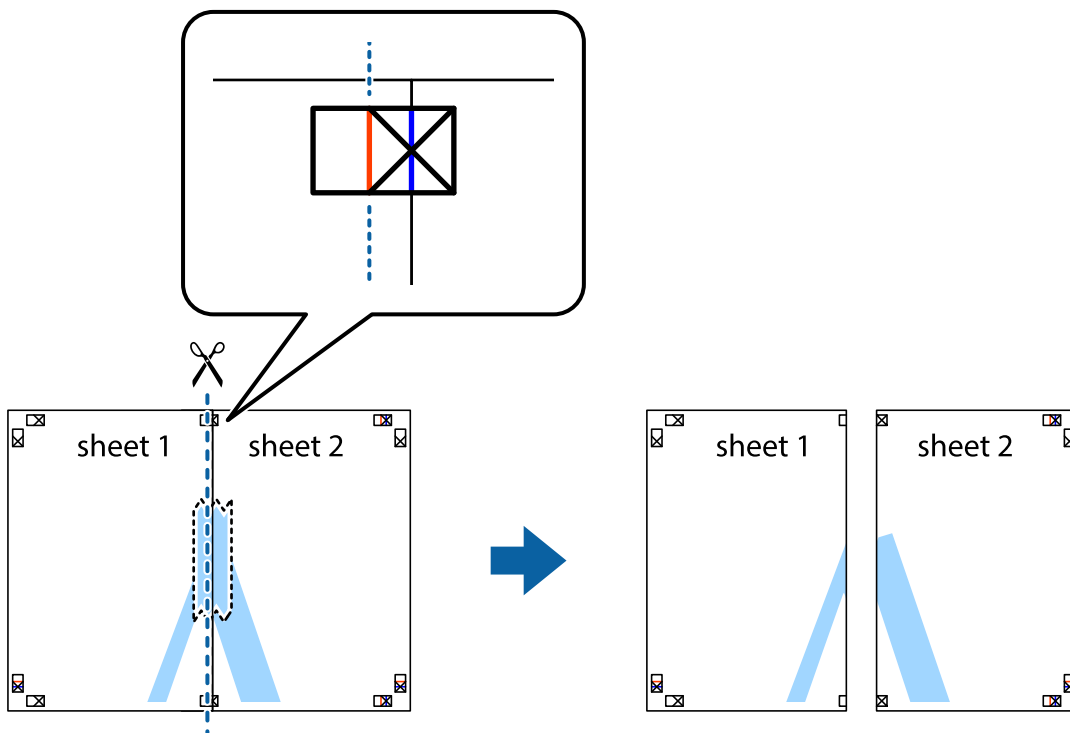

Drukowanie

4. Ponownie sklej oba arkusze od tyłu.

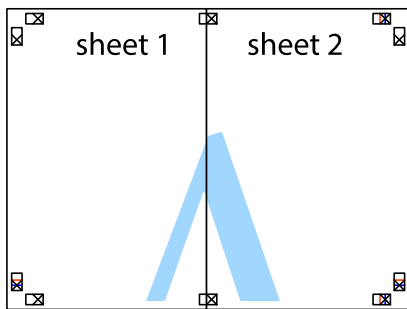

5. Powtórz czynności 1–4, aby skleić Sheet 3 i Sheet 4.
6. Obetnij marginesy Sheet 1 i Sheet 2 wzdłuż poziomej niebieskiej linii przebiegającej przez środki krzyżyków po lewej i prawej stronie.

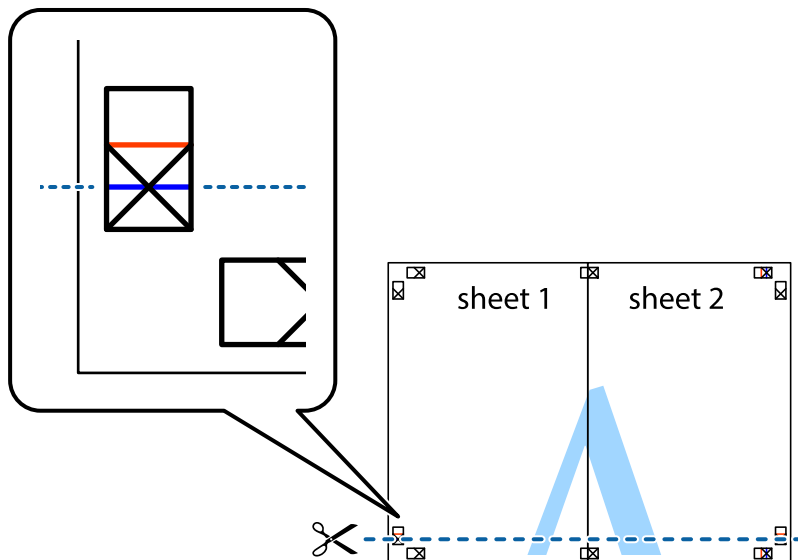

Drukowanie

7. Ułóż krawędzie Sheet 1 i Sheet 2 na górze Sheet 3 i Sheet 4 i wyrównaj krzyżyki, a następnie tymczasowo sklej je od tyłu.

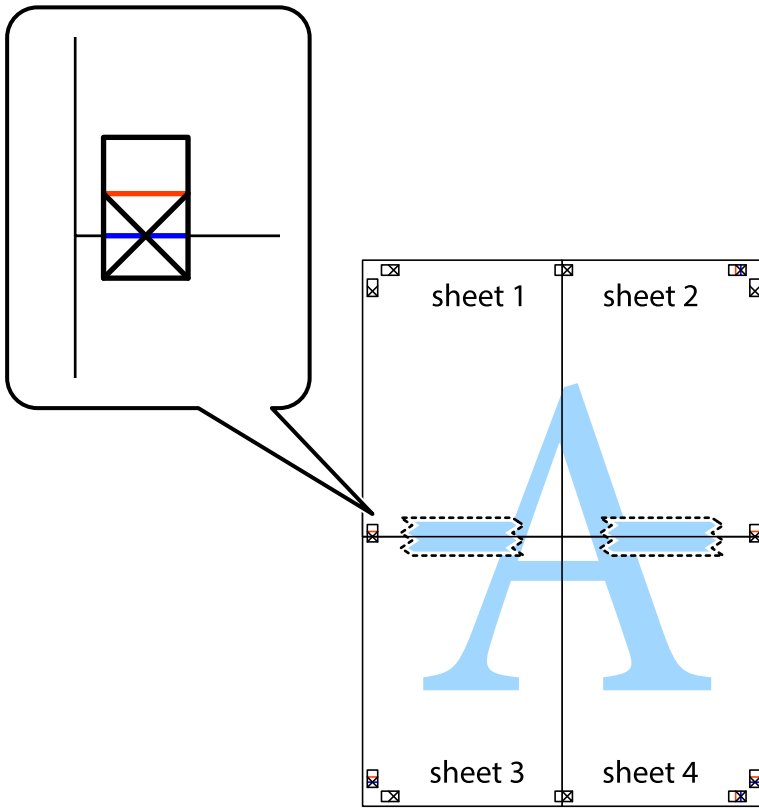

Drukowanie

8. Przetnij sklejone arkusze na dwie części wzdłuż poziomej czerwonej linii przebiegającej przez znaczniki wyrównania (jest to linia powyżej krzyżyków).

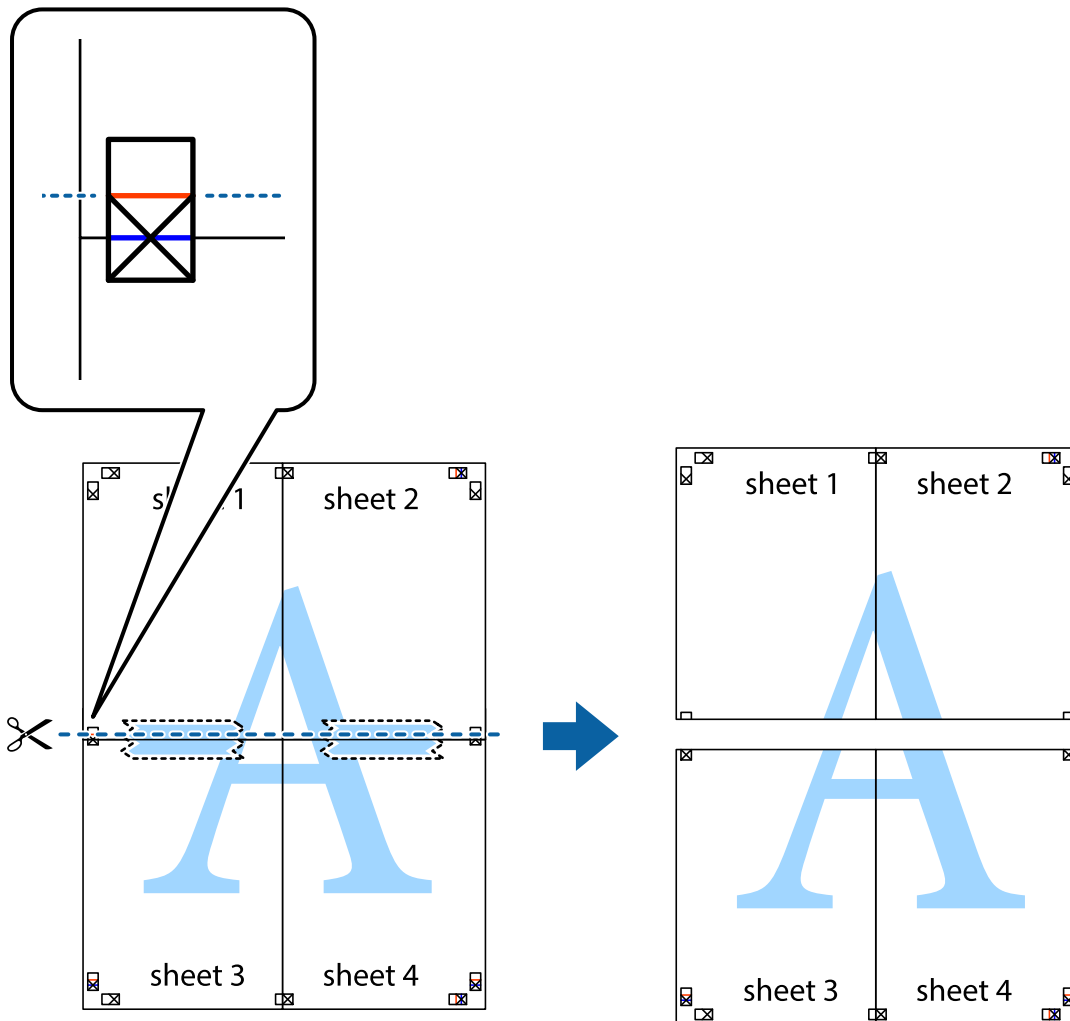

9. Ponownie sklej oba arkusze od tyłu.

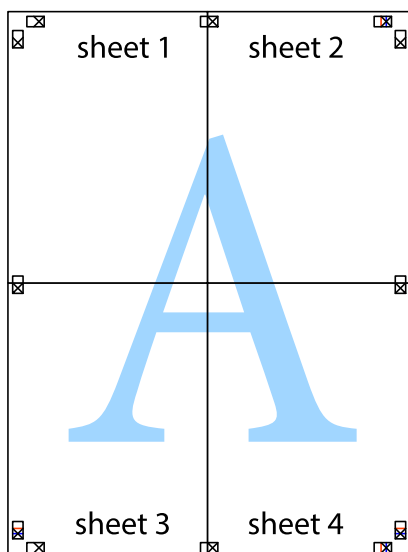

10. Odetnij pozostałe marginesy wzdłuż zewnętrznych linii.

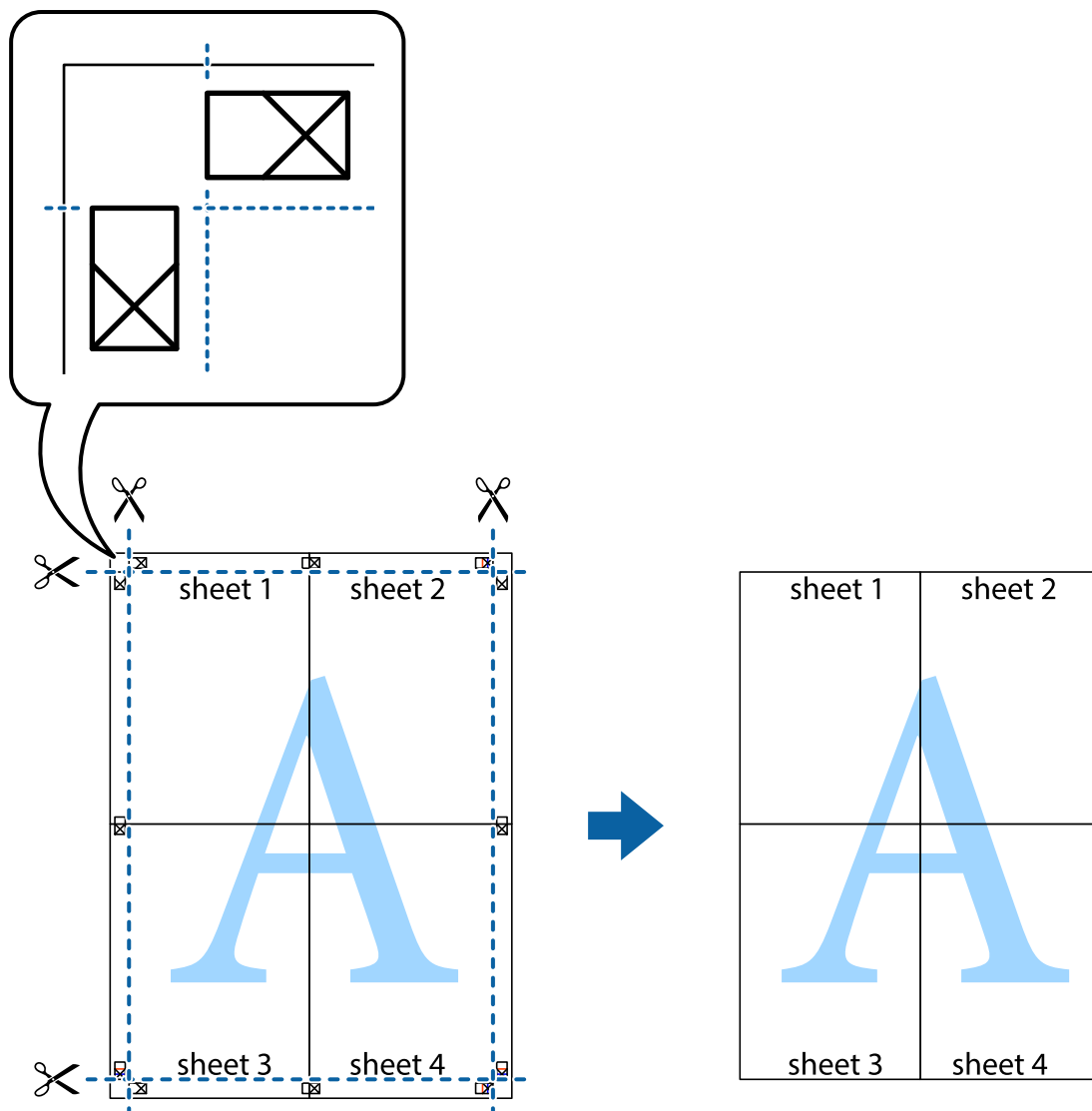

Drukowanie z wykorzystaniem funkcji zaawansowanych

Ta sekcja prezentuje dodatkowe funkcje układu i drukowania, jakie oferuje sterownik drukarki.

Powiązane informacje

- ➔ „Sterownik drukarki dla systemu Windows” na stronie 224
- ➔ „Sterownik drukarki systemu Mac OS X” na stronie 226

Dodawanie ustawień wstępnych wydruku w celu łatwego drukowania

Jeżeli w sterowniku drukarki utworzysz własne ustawienie wstępne z często wykorzystywanymi preferencjami druku, możesz łatwo drukować, wybierając to ustawienie z listy.

Drukowanie

Windows

Aby dodać własne ustawienie wstępne, skonfiguruj takie elementy, jak **Rozmiar papieru** i **Typ papieru** na karcie **Główne** lub **Więcej opcji**, a następnie kliknij polecenie **Dodaj/Usuń ustawienia wstępne** w menu **Ustawienia wstępne druku**.

Uwaga:

*Aby usunąć dodane ustawienia wstępne, należy kliknąć opcję **Dodaj/Usuń ustawienia wstępne**, wybrać z listy nazwę ustawień wstępnych, które mają zostać usunięte, a następnie usunąć je.*

Mac OS X

Przejdź do okna dialogowego drukowania. Aby dodać własne ustawienie wstępne, skonfiguruj takie elementy, jak **Rozmiar papieru** i **Rodzaj nośnika**, a następnie zapisz bieżące ustawienia w opcji **Wstępne ustawienia**.

Uwaga:

*Aby usunąć dodane ustawienia wstępne, należy kliknąć opcję **Wstępne ustawienia > Pokaż ustawienia wstępne**, wybrać z listy nazwę ustawień wstępnych, które mają zostać usunięte, i usunąć je.*

Drukowanie pomniejszonego lub powiększonego dokumentu

Można zmniejszyć lub zwiększyć rozmiar drukowanego dokumentu o określoną wartość procentową.

Windows

Ustaw **Rozmiar papieru** na karcie **Więcej opcji**. Wybierz polecenie **Pomniejsz/powiększ dokument**, **Powiększ do**, po czym wpisz wartość procentową.

Mac OS X

Uwaga:

Sposób obsługi różni się w zależności od aplikacji. Szczegółowe informacje zawiera pomoc aplikacji.

Wybierz polecenie **Ustawienie strony** (lub **Drukuj**) z menu **Plik**. Wybierz drukarkę z menu **Formatuj dla**, ustaw rozmiar papieru, a następnie podaj wartość procentową w opcji **Skala**. Zamknij okno, a następnie wydrukuj, postępując zgodnie z podstawowymi instrukcjami drukowania.

Powiązane informacje

➔ [„Podstawy drukowania — Mac OS X” na stronie 75](#)

Dostosowanie kolorów wydruku

Można dostosować kolory stosowane w zadaniu drukowania.

Funkcja **PhotoEnhance** zapewnia uzyskanie ostrzejszych obrazów i bardziej żywych kolorów poprzez automatyczną regulację kontrastu, nasycenia i jasności oryginalnych danych obrazu.

Uwaga:

Zmiany te nie są stosowane na oryginalnych danych.

*Funkcja **PhotoEnhance** dokonuje regulacji koloru, sprawdzając lokalizację obiektu. Jeśli więc lokalizacja obiektu zmieniła się w efekcie zmniejszenia, powiększenia, przycięcia lub obrócenia obrazu, kolor może także ulec nieoczekiwanej zmianie. Jeśli obraz jest nieostry, odcień może wyglądać nienaturalnie. Jeżeli kolor ulegnie zmianie lub stanie się nienaturalny, należy drukować przy użyciu trybu innego niż **PhotoEnhance**.*

Drukowanie

Windows

Wybierz metodę korekcji kolorów w opcji **Korekta koloru** na karcie **Więcej opcji**.

Po wybraniu metody **Automatyczny** kolory są automatycznie dostosowywane do typu papieru i ustawień jakości wydruku. Po wybraniu metody **Niestandardowy** i kliknięciu opcji **Zaawansowane** można określić własne ustawienia.

Mac OS X

Przejdź do okna dialogowego drukowania. Z menu podręcznego wybierz opcję **Dopasowanie kolorów**, a następnie wybierz opcję **Ustawienia kolorów EPSON**. Z menu podręcznego wybierz pozycję **Opcje kolorów**, a następnie wybierz jedną z dostępnych opcji. Kliknij strzałkę obok opcji **Ustawienia - Zaawansowane** i wprowadź odpowiednie ustawienia.

Drukowanie wzoru zabezpieczającego przed kopiowaniem (wyłącznie w systemie Windows)

Możliwe jest drukowanie dokumentów zawierających niewidoczne litery takie jak „Kopia”. Litery te będą widoczne wyłącznie po wykonaniu fotokopii, dzięki czemu łatwiej będzie odróżnić kopie od oryginału. Można także dodać własny wzór zabezpieczający przed kopiowaniem.

Uwaga:

Funkcja ta jest dostępna wyłącznie po wybraniu następujących opcji.

- Typ papieru: papiery zwykle
- Jakość: Standardowy
- Automatyczny druk dwustronny: Wyłączony
- Korekta koloru: Automatyczny
- Papier o krótkim włóknie: Wyłączony

Kliknij **Funkcje znaku wodnego** na karcie **Więcej opcji**, a następnie wybierz wzór zabezpieczający przed kopiowaniem. Kliknij **Ustawienia**, aby zmienić szczegóły takie jak rozmiar i gęstość.

Drukowanie znaku wodnego (wyłącznie w systemie Windows)

Do wydruków można dodawać znaki wodne, np. tekst „Poufne”. Można także dodać własny znak wodny.

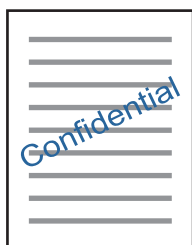

Kliknij opcję **Funkcje znaku wodnego** na karcie **Więcej opcji**, a następnie wybierz znak wodny. Kliknij opcję **Ustawienia**, aby zmienić szczegóły takie jak gęstość i pozycja znaku wodnego.

Drukowanie

Drukowanie nagłówka i stopki (wyłącznie w systemie Windows)

W nagłówkach i stopkach można drukować informacje takie jak nazwa użytkownika czy data wydruku.

Kliknij **Funkcje znaku wodnego** na karcie **Więcej opcji**, a następnie wybierz opcję **Nagłówek/stopka**. Kliknij **Ustawienia** i wybierz niezbędne elementy z listy rozwijanej.

Ustawianie hasła dla zadania drukowania (wyłącznie w systemie Windows)

Dzięki tej funkcji drukarka nie zrealizuje zadania drukowania dopóki użytkownik nie wprowadzi hasła za pomocą panelu sterowania.

Wybierz **Poufne zadanie** na karcie **Więcej opcji**, a następnie wpisz hasło.

Aby wydrukować zadanie, na ekranie głównym dotknij pozycji **Zadanie poufne**, a następnie wybierz zadanie i wprowadź hasło.

Drukowanie z użyciem sterownika drukarki PostScript

Drukowanie z użyciem sterownika drukarki PostScript — system Windows

1. Załaduj papier do drukarki.
2. Otwórz plik, który chcesz wydrukować.
3. Wyświetl okno sterownika drukarki PostScript.
4. Wybierz orientację skonfigurowaną w aplikacji w ustawieniu **Orientacja** na karcie **Układ**.

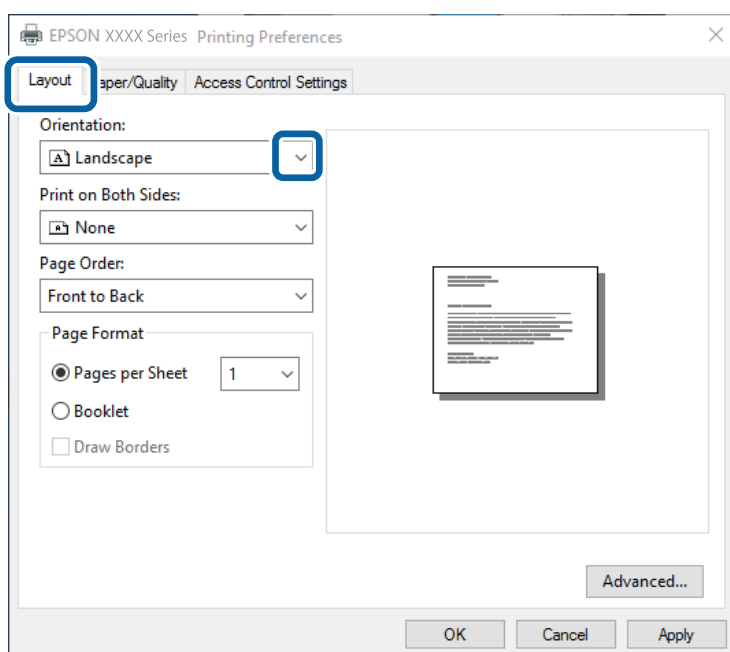

Drukowanie

5. Dokonaj następujących ustawień na karcie **Papier/jakość**.

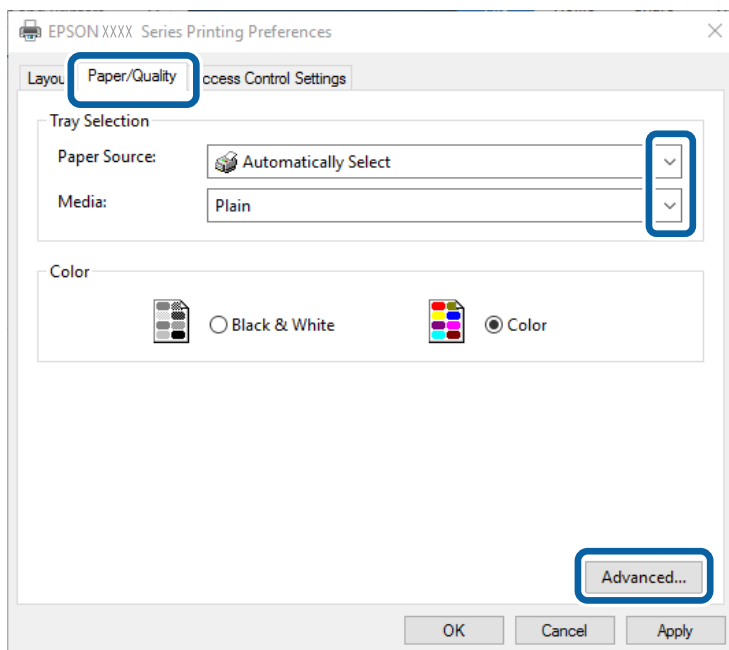

- Źródło papieru: Wybierz źródło papieru, do którego został załadowany papier.
- Nośnik: Wybierz rodzaj załadowanego papieru.

6. Kliknij przycisk **Zaawansowane**, dokonaj następujących ustawień, a następnie kliknij przycisk **OK**.

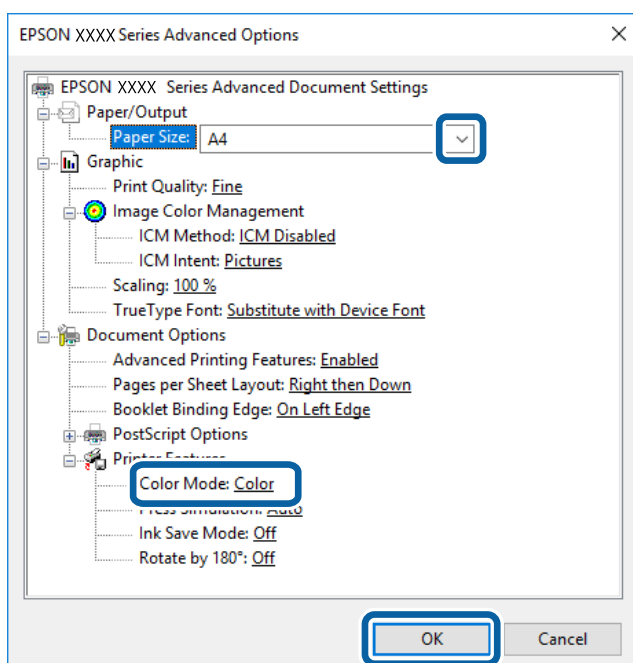

- Rozmiar papieru: Wybierz rozmiar papieru załadowanego do drukarki.
- Color Mode: Wybierz, czy wydruk ma być monochromatyczny czy w pełnym kolorze.

7. Kliknij **OK**.

8. Kliknij **Drukuj**.

Powiązane informacje

- ➔ „Dostępne papiery i pojemności” na stronie 51
- ➔ „Ładowanie papieru do Kasety na papier” na stronie 56
- ➔ „Ładowanie papieru do Tylnej podajnik papieru” na stronie 58
- ➔ „Lista rodzajów papieru” na stronie 55

Drukowanie z użyciem sterownika drukarki PostScript — system Mac OS X

1. Załaduj papier do drukarki.
2. Otwórz plik, który chcesz wydrukować.
3. Przejdź do okna dialogowego drukowania.

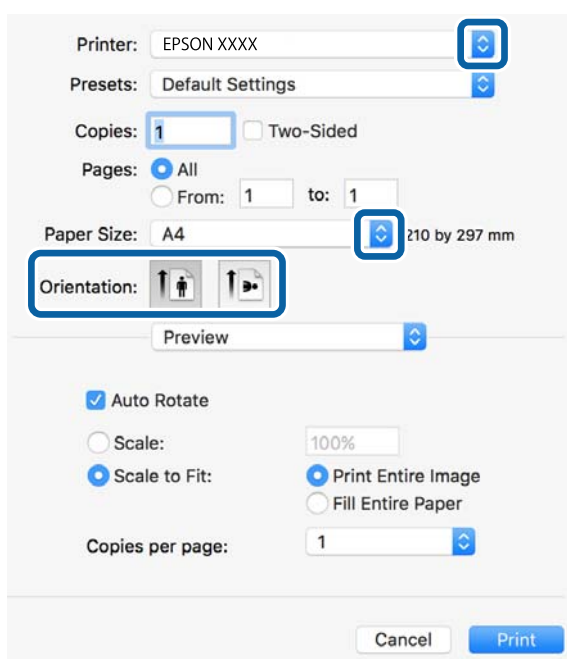

4. Zmień następujące ustawienia.
 - Drukarka: Wybierz drukarkę.
 - Rozmiar papieru: Wybierz rozmiar papieru załadowanego do drukarki.
 - Orientacja: Wybierz orientację papieru ustawioną w aplikacji.

Drukowanie

5. Z menu rozwijanego wybierz **Podajnik papieru**, a następnie wybierz źródło, w którym znajduje się papier.

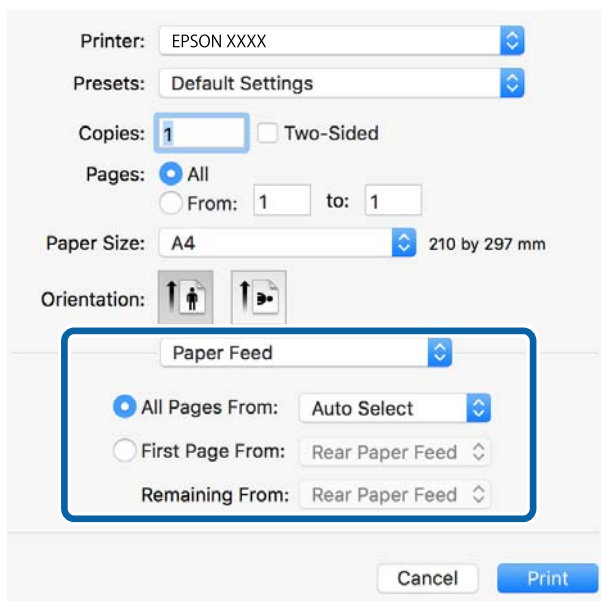

The screenshot shows the printer settings dialog box for an EPSON printer. The 'Printer' is set to 'EPSON XXXX' and 'Presets' to 'Default Settings'. 'Copies' is set to 1, and 'Two-Sided' is unchecked. 'Pages' is set to 'All'. 'Paper Size' is 'A4' (210 by 297 mm). 'Orientation' is set to 'Portrait'. The 'Paper Feed' section is highlighted with a blue box and contains the following options: 'All Pages From: Auto Select', 'First Page From: Rear Paper Feed', and 'Remaining From: Rear Paper Feed'. 'Cancel' and 'Print' buttons are at the bottom.

6. Z menu rozwijanego wybierz **Funkcje drukarki**, następnie opcję **Quality** w ustawieniu **Zestawy funkcji**, a następnie rodzaj załadowanego papieru w ustawieniu **MediaType**.

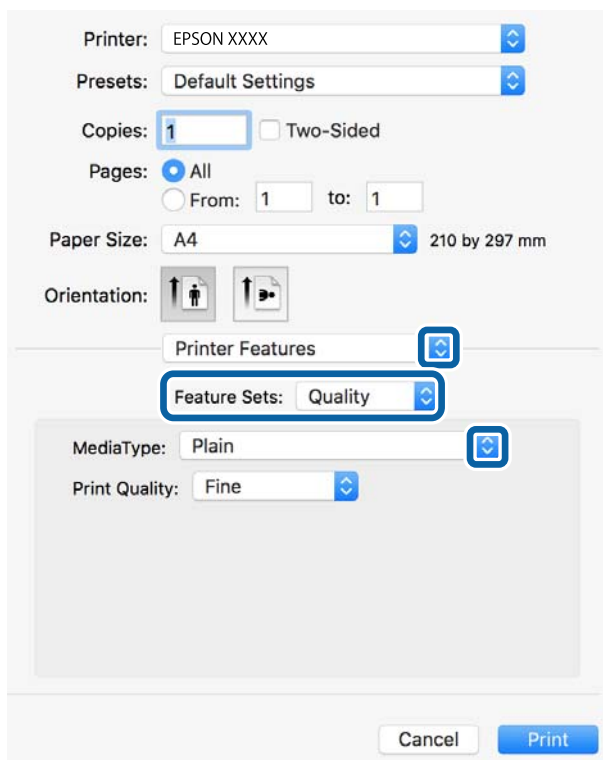

The screenshot shows the printer settings dialog box for an EPSON printer. The 'Printer' is set to 'EPSON XXXX' and 'Presets' to 'Default Settings'. 'Copies' is set to 1, and 'Two-Sided' is unchecked. 'Pages' is set to 'All'. 'Paper Size' is 'A4' (210 by 297 mm). 'Orientation' is set to 'Portrait'. The 'Printer Features' section is highlighted with a blue box and contains the following options: 'Feature Sets: Quality' and 'MediaType: Plain'. 'Print Quality' is set to 'Fine'. 'Cancel' and 'Print' buttons are at the bottom.

Drukowanie

7. Wybierz opcję **Color** w ustawieniu **Zestawy funkcji**, a następnie wybierz odpowiednią opcję dla ustawienia **Color Mode**.

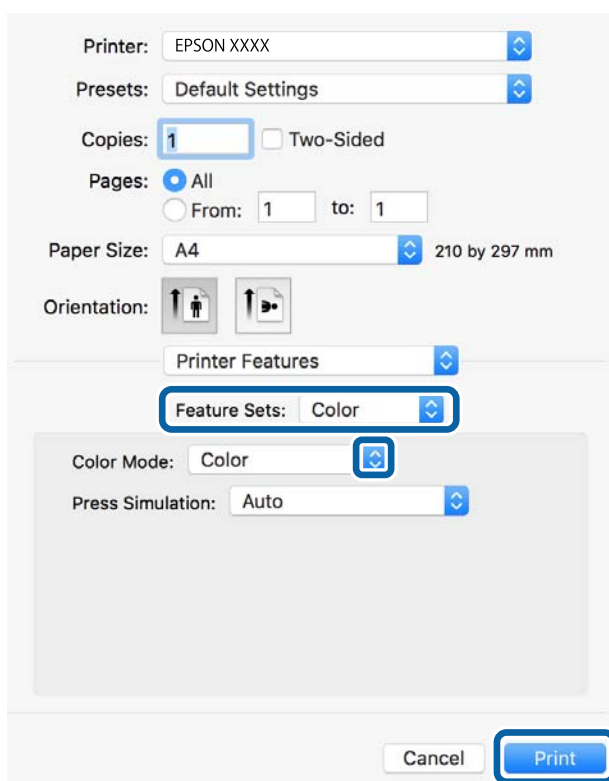

8. Kliknij **Drukuj**.

Powiązane informacje

- ➔ „Dostępne papiery i pojemności” na stronie 51
- ➔ „Ładowanie papieru do Kasety na papier” na stronie 56
- ➔ „Ładowanie papieru do Tylnej podajnik papieru” na stronie 58
- ➔ „Lista rodzajów papieru” na stronie 55

Konfiguracja ustawień sterownika drukarki PostScript

Uwaga:

Dostępność tych ustawień zależy od modelu.

Color Mode	Wybór druku monochromatycznego lub w kolorze.
Press Simulation	Można wybrać stosowanie kolorów CMYK, aby zasymulować efekt wydruku w tej palecie na drukarce offsetowej.
Ink Save Mode	Oszczędzanie tuszu poprzez zmniejszenie jego gęstości.
Rotate by 180°	Obrót obrazu o 180 stopni przed rozpoczęciem drukowania.

Drukowanie z urządzeń inteligentnych

Używanie Epson iPrint

Epson iPrint jest aplikacją, która umożliwia drukowanie zdjęć, dokumentów i stron internetowych za pomocą urządzenia typu smart, np. smartfona czy tabletu. Możliwe jest drukowanie lokalne, drukowanie z urządzenia typu smart podłączonego do tej samej sieci bezprzewodowej, co drukarka, bądź drukowanie z lokalizacji zdalnej za pośrednictwem Internetu. Aby umożliwić drukowanie zdalne, należy zarejestrować drukarkę w usłudze Epson Connect.



Powiązane informacje

➔ „Epson ConnectUsługa” na stronie 222

Instalacja Epson iPrint

Aplikację Epson iPrint można zainstalować w urządzeniu typu smart, wykorzystując następujący adres URL lub kod QR.

<http://ipr.to/c>



Drukowanie przy użyciu aplikacji Epson iPrint

Uruchom aplikację Epson iPrint na urządzeniu inteligentnym i wybierz na ekranie głównym opcję, której chcesz użyć.

Drukowanie

Poniższe ekrany mogą zostać zmienione bez powiadomienia.

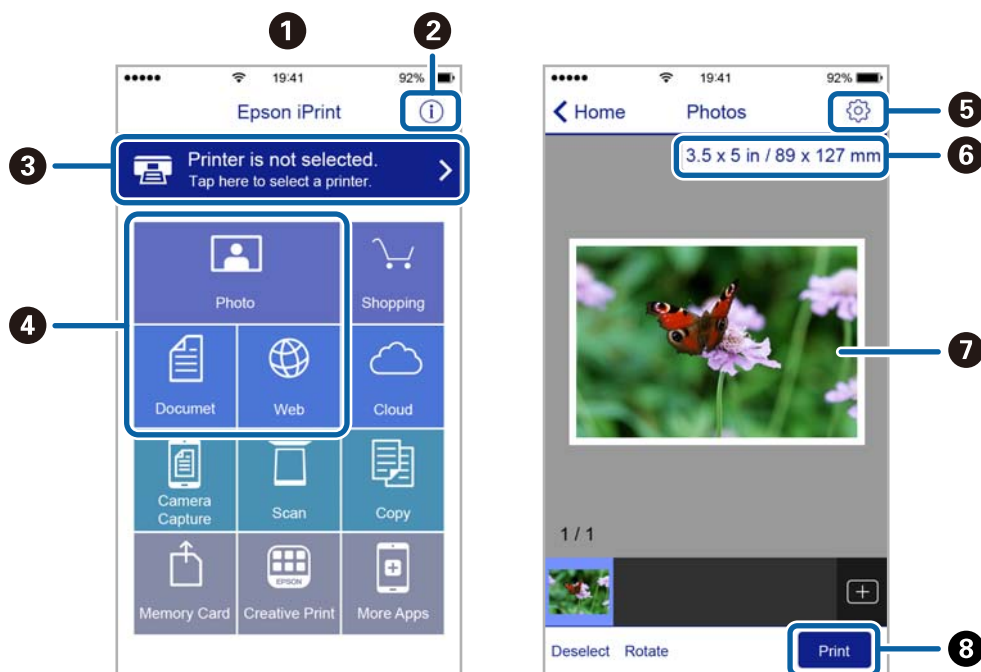

1	Po uruchomieniu aplikacji zostaje wyświetlony ekran główny.
2	Umożliwia wyświetlenie informacji na temat konfigurowania drukarki oraz odpowiedzi na często zadawane pytania.
3	Wyświetla ekran, na którym można wybrać drukarkę i określić jej ustawienia. Po wybraniu drukarki nie trzeba jej wybierać następnym razem.
4	Wybierz, co chcesz wydrukować, na przykład zdjęcia, dokumenty lub strony internetowe.
5	Wyświetla ekran umożliwiający określenie ustawień drukowania, takich jak format i rodzaj papieru.
6	Służy do wyświetlania rozmiaru papieru. Jeżeli jest to wyświetlane jako przycisk, naciśnij go w celu wyświetlenia ustawień papieru aktualnie wybranych w drukarce.
7	Wyświetla wybrane zdjęcia i dokumenty.
8	Rozpoczyna drukowanie.

Uwaga:

Aby drukować z menu dokumentu przy użyciu urządzenia iPhone, iPad lub iPod touch z zainstalowanym systemem iOS, należy uruchomić aplikację Epson iPrint po przesłaniu dokumentu do wydrukowania za pomocą funkcji udostępniania dokumentu w aplikacji iTunes.

Drukowanie przez przykładanie inteligentnych urządzeń do oznaczenie N

Możliwe jest po prostu połączenie i drukowanie, dotykając urządzeniem inteligentnym znaku oznaczenie N na drukarce.

Przed użyciem tej funkcji wykonaj następujące czynności.

Drukowanie

- ❑ Włącz funkcję NFC w urządzeniu inteligentnym.

Tylko system w wersji Android 4.0 lub nowszej obsługuje funkcję NFC (Near Field Communication).

Lokalizacja anteny i obsługa funkcji NFC zależy od modelu urządzenia inteligentnego. Szczegółowe informacje można znaleźć w dokumentacji dołączonej do urządzenia inteligentnego.

- ❑ Zainstaluj Epson iPrint na urządzeniu inteligentnym.

Dotknij urządzeniem inteligentnym znaku oznaczenie N drukarki, aby zainstalować aplikację.

- ❑ Włącz funkcję Wi-Fi Direct na drukarce.

Szczegółowe informacje można znaleźć w podręczniku *Przewodnik administratora*.

1. Załaduj papier do drukarki.
2. Dotknij urządzeniem inteligentnym znaku oznaczenie N drukarki.
Zostanie uruchomiony program Epson iPrint.

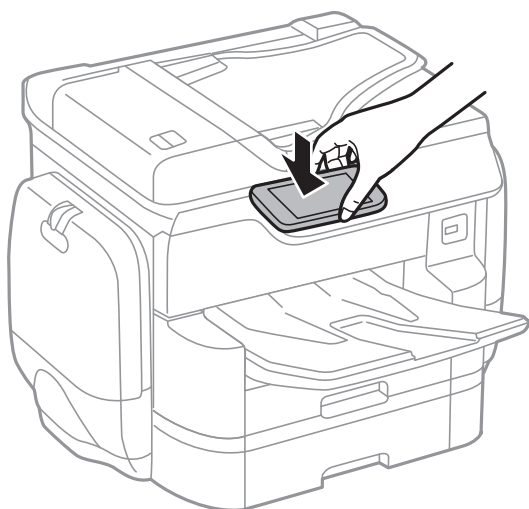

Uwaga:

- ❑ Komunikacja drukarki z urządzeniem inteligentnym może nie być możliwa, jeżeli między znakiem oznaczenie N drukarki a urządzeniem przenośnym są przeszkody, np. elementy metalowe.
- ❑ Administratorzy mogą zablokować tę funkcję. W takim przypadku urządzenia inteligentne będą tylko emitować dźwięk. Aplikacje nie zostaną zainstalowane, nawet po dotknięciu urządzeniem znaku oznaczenie N drukarki.

3. Wybierz plik, który ma być wydrukowany w aplikacji Epson iPrint.
4. Na ekranie podglądu z ikoną Print dotknij urządzeniem inteligentnym znaku oznaczenie N drukarki.
Rozpocznie się drukowanie.

Powiązane informacje

- ➔ „Ładowanie papieru do Kaset na papier” na stronie 56
- ➔ „Ładowanie papieru do Tylnej podajnik papieru” na stronie 58

Korzystanie z funkcji AirPrint

Funkcja AirPrint umożliwia natychmiastowe drukowanie bezprzewodowe z urządzeń iPhone, iPad oraz iPod touch z zainstalowaną najnowszą wersją systemu iOS oraz komputerów Mac z zainstalowaną najnowszą wersją systemu OS X.

**Uwaga:**

W przypadku wyłączenia komunikatów o konfiguracji papieru w panelu sterowania produktu korzystanie z funkcji AirPrint nie będzie możliwe. W razie potrzeby poniżej podaliśmy łącze umożliwiające włączenie komunikatów.

1. Załaduj papier do swojego produktu.
2. Ustaw swój produkt na drukowanie bezprzewodowe. Skorzystaj z poniższego łącza.
<http://epson.sn>
3. Połącz swoje urządzenie firmy Apple z tą samą siecią bezprzewodową, z którą jest połączony twój produkt.
4. Drukuj na drukarce ze swojego produktu.

Uwaga:

Szczegółowe informacje można znaleźć na stronie poświęconej funkcji AirPrint w witrynie internetowej firmy Apple.

Powiązane informacje

- ➔ „Ładowanie papieru do Kasety na papier” na stronie 56
- ➔ „Ładowanie papieru do Tylny podajnik papieru” na stronie 58

Drukowanie plików zabezpieczonych hasłem

Pliki chronione hasłem są zapisywane w pamięci drukarki i nie są drukowane. Aby wydrukować zadanie, należy wprowadzić hasło zadania poufnego na panelu sterowania. Można zdefiniować okres drukowania, aby uniemożliwić osobom postronnym przeczytanie dokumentów leżących na tacy wyjściowej drukarki.

1. Załaduj papier do drukarki.
2. Na ekranie głównym dotknij pozycji **Zadanie poufne**.
3. Wybierz nazwę użytkownika.
4. Wprowadź hasło.

Drukowanie

- Wybierz zadanie, które ma być wydrukowane.
Zaznaczone zadanie ma znacznik wyboru.
- Dotknij pozycji , aby rozpocząć drukowanie.

Powiązane informacje

- ➔ „Ładowanie papieru do Kasety na papier” na stronie 56
- ➔ „Ładowanie papieru do Tylny podajnik papieru” na stronie 58

Anulowanie drukowania

Uwaga:

- W systemie Windows nie jest możliwe anulowanie z poziomu komputera zadania drukowania wysłanego już do drukarki. W takim przypadku anuluj zadanie drukowania przy użyciu panelu sterowania drukarki.
- Drukując kilka stron w systemie Mac OS X, nie można anulować wszystkich zadań za pośrednictwem panelu sterowania. W takim przypadku należy anulować zadanie drukowania na komputerze.
- Jeśli zadanie drukowania zostało przesłane z komputera z systemem Mac OS X v10.6.8 za pośrednictwem sieci, anulowanie drukowania z poziomu komputera może nie być możliwe. W takim przypadku anuluj zadanie drukowania przy użyciu panelu sterowania drukarki.

Anulowanie drukowania – menu Job/Status

Uwaga:

Można też anulować wykonywane zadania, dotykając przycisku  na panelu sterowania drukarki.

- Naciśnij przycisk , aby wyświetlić ekran Job/Status.
- Dotknij karty **Stan zadania** > **Aktywny**.
Na liście widoczne będą zadania drukowania w toku i oczekujące.
- Wybierz zadanie, które ma być anulowane.
- Dotknąć opcji **Anulowane**.

Powiązane informacje

- ➔ „Konfiguracja ekranu Job/Status” na stronie 25

Anulowanie drukowania — system Windows

- Wyświetl okno dialogowe sterownika drukarki.
- Wybierz kartę **Konserwacja**.
- Kliknij przycisk **Kolejka wydruku**.

Drukowanie

4. Kliknij prawym przyciskiem myszy zadanie, które ma być anulowane, a następnie wybierz polecenie **Anuluj**.

Powiązane informacje

➔ [„Sterownik drukarki dla systemu Windows” na stronie 224](#)

Anulowanie drukowania — system Mac OS X

1. Kliknij ikonę produktu na pasku **Dock**.
2. Wybierz zadanie, które ma być anulowane.
3. Anuluj zadanie.
 - Mac OS X v10.8.x lub wersja nowsza
Kliknij ikonę  obok miernika postępu.
 - Mac OS X v10.6.8–v10.7.x
Kliknij **Delete**.

Kopiowanie

Podstawy kopiowania

W tym rozdziale opisano podstawowe czynności związane z kopiowaniem.

1. Umieść oryginały.



Jeżeli chcesz skopiować wiele oryginałów lub wykonać kopie dwustronne, umieść wszystkie oryginały w podajniku ADF.

2. Na ekranie głównym dotknij pozycji **Kopuj**.

3. Sprawdź ustawienia na ekranie **Ustaw. podstawowe**.

Dotknij pozycji ustawienia, aby zmienić je w razie potrzeby.

Uwaga:

- Po dotknięciu pozycji **Zaawansowane** można zmieniać ustawienia, takie jak **Kilka stron** lub **Typ oryginału**.
- Dotykając pozycji , można zarejestrować często używane ustawienia kopiowania jako ustawienia wstępne.
- Jeżeli potrzebna kombinacja ustawień papieru nie jest dostępna, wyświetlana jest ikona . Dotknij ikony, aby sprawdzić szczegóły, a następnie zmień ustawienia.

4. Dotknij wartości liczby kopii, a następnie przy pomocy klawiatury na ekranie wprowadź liczbę kopii.

5. Dotknij pozycji , a następnie sprawdź zeskanowany obraz i ustawienia, takie jak rozmiar papieru.

6. Dotknij pozycji .

Powiązane informacje

- ➔ „Umieszczanie oryginałów” na stronie 61
- ➔ „Podstawowe opcje menu dotyczące kopiowania” na stronie 104
- ➔ „Zaawansowane opcje menu dotyczące kopiowania” na stronie 106

Podstawowe opcje menu dotyczące kopiowania

Uwaga:

Pozycje mogą być niedostępne w zależności od innych ustawień.

Tryb Kolor:

Wybór kopiowania monochromatycznego lub w kolorze.

- Cz.-białe

Kopiowanie oryginału w czerni i bieli (monochromatycznie).

- Kolor

Kopiowanie oryginału w kolorze.

Kopiowanie

Gęstość:

Poziom gęstości należy zwiększyć, gdy rezultat kopiowania jest słaby. Poziom gęstości należy zmniejszyć, jeśli tusz się rozmazuje.

Ust. pap.:

Wybór żądanego źródła papieru. Kiedy zostanie wybrana opcja **Auto**, odpowiedni rozmiar zostanie podany automatycznie w zależności od automatycznie wykrytego rozmiaru oryginału i określonej wielkości powiększenia.

Powiększ.:

Konfiguracja wielkości powiększenia lub zmniejszenia. Dotknij wartości i określ powiększenia lub pomniejszenia oryginału w zakresie od 25% do 400%.

Auto

Wykrywanie obszaru skanowania i automatyczne powiększenie lub pomniejszenie oryginału w celu dopasowania go do wybranego rozmiaru papieru. Jeżeli wokół oryginału występują białe marginesy, wykrywane są one od narożnego znacznika (↘) na szybie skanera jako obszar skanowania, ale marginesy znajdujące się po przeciwnej stronie mogą zostać obcięte.

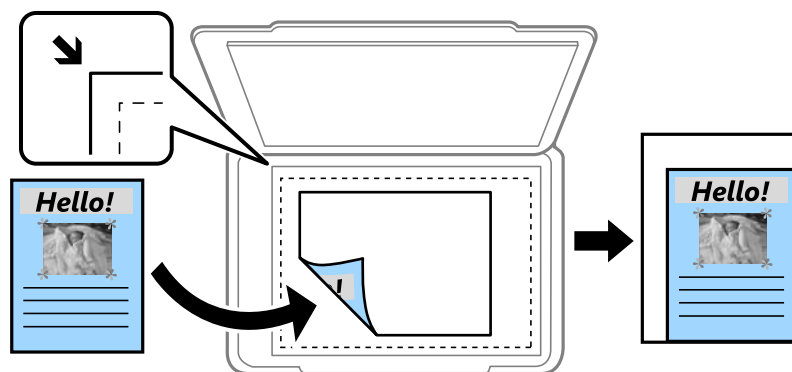

Papier Zmniejsz aby dopasować

Kopiowanie zeskanowanego obrazu w rozmiarze mniejszym niż wartość Powiększ. w celu dopasowania do rozmiaru papieru. Jeśli wartość Powiększ. jest większa niż rozmiar papieru, dane mogą wydrukować się poza jego krawędziami.

Rozm. rzecz.

Kopiowanie przy 100% powiększeniu.

A3->A4 oraz inne

Automatyczne powiększenie lub pomniejszenie oryginału w celu dopasowania go do określonego rozmiaru papieru.

Rozmiar oryginału:

Wybór formatu oryginału. Jeżeli zostanie wybrane ustawienie **Automatyczne wykrywanie**, rozmiar oryginału będzie wykrywany automatycznie. Podczas kopiowania oryginałów o rozmiarze niestandardowym wybierz rozmiar najbliższy oryginałowi.

2-stronny:

Wybór układu dwustronnego.

Kopiowanie

 1>1-stronny

Kopiowanie jednej strony oryginału na pojedynczą stronę arkusza papieru.

 2>2-stronnie

Kopiowanie dwóch stron dwustronnego oryginału na obu stronach pojedynczego arkusza papieru. Wybór orientacji oryginału oraz pozycji marginesu na oprawę oryginału i papieru.

 1>2-stronnie

Kopiowanie dwóch jednostronnych oryginałów na obie strony pojedynczego arkusza papieru. Wybór orientacji oryginału oraz pozycji marginesu na oprawę papieru.

 2>1-stronnie

Kopiowanie dwóch stron dwustronnego oryginału na jednej stronie dwóch arkuszy papieru. Wybór orientacji oryginału oraz pozycji marginesu na oprawę oryginału.

Zaawansowane opcje menu dotyczące kopiowania

Uwaga:

Pozycje mogą być niedostępne w zależności od innych ustawień.

Kilka stron:

Wybór układu kopii.

 Pojed. str.

Kopiowanie jednostronnego oryginału na jednym arkuszu.

 2-góra

Kopiowanie dwóch jednostronnych oryginałów na pojedynczym arkuszu w układzie dwóch stron na jednej. Wybór kolejności układu i orientacji oryginału.

 4-góra

Kopiowanie czterech jednostronnych oryginałów na pojedynczym arkuszu w układzie czterech stron na jednej. Wybór kolejności układu i orientacji oryginału.

Typ oryginału:

Wybór typu oryginału. Kopiowanie z optymalną jakością, aby ją dopasować do rodzaju oryginału.

Wykończenie:

Wybór sposobu wysuwania papieru wielu kopii wielu oryginałów.

 Grupa (Te same strony)

Kopiowanie oryginałów w grupie według strony.

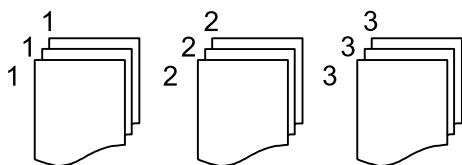

Kopiowanie

Sortuj (Kolej. stron)

Kopiowanie oryginałów posortowanych w kolejności i podzielonych na zestawy.

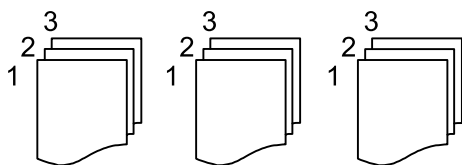

Or.róż.wielkości:

W automatycznym podajniku dokumentów jednocześnie mogą znajdować się arkusze o następujących formatach. A3 i A4; B4 i B5. Używając takich kombinacji, oryginały są kopiowane w rzeczywistym formacie. Umieść oryginały, wyrównując ich szerokość zgodnie z tym, co pokazano na dole.

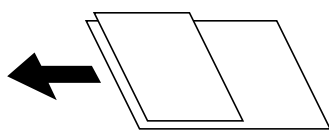

Orient. (Oryg.):

Wybór orientacji oryginału.

Książ →2str.:

Kopiowanie dwóch pierwszych stron broszury na osobnych arkuszach papieru.

Wybierz stronę broszury do zeskanowania.

Jakość obrazu:

Dostosowywanie ustawienia obrazu.

Kontrast

Dostosowywanie różnicy między jasnymi i ciemnymi częściami.

Nasyc.

Dostosowanie jaskrawości kolorów.

Balans czerwieni, Balans zieleni, Balans niebieski

Dostosowywanie gęstości każdego koloru.

Ostrość

Dostosowywanie konturów obrazu.

Regulacja barwy

Dostosowanie odcienia koloru skóry. Dotknij znaku +, aby ustawić kolory zimniejsze (zwiększyć ilość koloru zielonego) lub dotknij znaku -, aby ustawić kolory cieplejsze (zwiększyć ilość koloru czerwonego).

Usuń tło

Dostosowywanie gęstości koloru tła. Dotknij znaku +, aby zwiększyć jasność (kolor biały) lub dotknij znaku -, aby zmniejszyć jasność (kolor czarny).

Mar. bind.:

Wybór pozycji marginesu na oprawę, marginesu i orientacji oryginału w przypadku kopii dwustronnej.

Kopiowanie

Papier Zmniejsz aby dopasować:

Kopiowanie zeskanowanego obrazu w rozmiarze mniejszym niż wartość Powiększ. w celu dopasowania do rozmiaru papieru. Jeśli wartość Powiększ. jest większa niż rozmiar papieru, dane mogą wydrukować się poza jego krawędziami.

Usuń cień:

Usuwanie cieni widocznych wokół kopii podczas kopiowania grubego papieru lub widocznych pośrodku kopii w przypadku kopiowania broszur.

Us. przeb. otw.:

Usuwanie otworów po bindowaniu podczas kopiowania.

Kopiuj Karta ID:

Obustronne skanowanie dowodu osobistego i kopiowanie ich na jednej stronie papieru.

Skanowanie

Skanowanie przy użyciu panelu sterowania

Skanowanie do folderu sieciowego lub na serwer FTP

Możliwe jest zapisanie zeskanowanego obrazu w określonym folderze w sieci. Ścieżkę do folderu można wpisać bezpośrednio, jednak wygodniej jest najpierw zarejestrować informacje o folderze na liście kontaktów.

Uwaga:

- Przed użyciem tej funkcji, należy się upewnić, że ustawienia drukarki **Data/godzina** i **Różnica czasu** są prawidłowe. Dostęp do menu z **Ustaw.** > **Ustawienia ogólne** > **Ustaw. podstawowe** > **Ust. Data/godzina**.*
- Możliwe jest sprawdzanie miejsca docelowego przed skanowaniem. Wybierz pozycję **Ustaw.** > **Ustawienia ogólne** > **Ustaw. skanowania**, a następnie włącz opcję **Potwierdź odbiorcę**.*

1. Umieść oryginały.

Uwaga:

Jeżeli chcesz skanować wiele oryginałów lub wykonać skanowanie dwustronne, umieść wszystkie oryginały w podajniku ADF.

2. Na ekranie głównym dotknij pozycji **Skanuj**.

3. Dotknij pozycji **Folder siec./FTP**.

4. Określ folder.

- Aby wybrać jeden z często używanych adresów: dotknij ikon wyświetlanych na ekranie.
- Aby bezpośrednio wprowadzić ścieżkę folderu: dotknij pozycji **Klawiat.**. Wybierz **Tryb komunikacji**, w polu **Lokalizacja (wymag.)** wpisz ścieżkę do folderu, a następnie skonfiguruj inne ustawienia folderu. Wprowadź ścieżkę do folderu w następującym formacie.
Podczas używania SMB jako trybu komunikacji: \\nazwa hosta\nazwa folderu
Podczas używania FTP jako trybu komunikacji: ftp://nazwa hosta/nazwa folderu
- Wybór z listy kontaktów: dotknij pozycji **Kontakty**, wybierz kontakt, a następnie dotknij przycisku **Zamknij**.
Można też wyszukać folder na liście kontaktów. Na górze ekranu w polu wprowadź słowo kluczowe.

Uwaga:

Można wydrukować historię folderu, w którym dokumenty są zapisane, dotykając ikony .

5. Dotknij pozycji **Ustaw. skanowania**, a następnie sprawdź ustawienia, takie jak format zapisu, i zmień je w razie potrzeby.

Uwaga:

Dotknij ikony , aby zapisać ustawienia jako ustawienia wstępne.

6. Dotknij pozycji .

Skanowanie

Powiązane informacje

- ➔ „Zarządzanie kontaktami” na stronie 67
- ➔ „Umieszczanie oryginałów” na stronie 61
- ➔ „Rejestrowanie ulubionych ustawień jako ustawień wstępnych” na stronie 26

Opcje menu w przypadku skanowania do folderu

Uwaga:

Pozycje mogą być niedostępne w zależności od innych ustawień.

Edytuj lokaliz.:

- Tryb komunikacji
Wybór trybu komunikacji.
- Lokalizacja (wymag.)
Wpisanie ścieżki folderu, w którym ma być zapisany zeskanowany obraz.
- Nazwa użytkownika
Wpisanie nazwy użytkownika dla określonego folderu.
- Hasło
Wpisanie hasła dla określonego folderu.
- Tryb połączenia
Wybór trybu połączenia.
- Numer portu
Wpisanie numeru portu.

Kontakty:

Wybór folderu, w którym ma być zapisany zeskanowany obraz z listy kontaktów. Jeśli wybrano folder z listy kontaktów, nie ma potrzeby konfigurowania ustawień lokalizacji.

Tryb Kolor:

Wybór skanowania monochromatycznego lub w kolorze.

Format pliku:

Wybór formatu, w jakim ma być zapisany zeskanowany obraz.

- Wsp. kompresji
Wybór stopnia kompresji zeskanowanego obrazu.
- Ustaw. PDF
Jeśli jako format zapisu wybrano opcję **PDF**, za pomocą tych ustawień można chronić pliki PDF.
Aby utworzyć plik PDF z hasłem otwarcia dokumentu, włącz opcję Hasło otwarcia dokumentu. Aby utworzyć plik PDF z hasłem drukowania lub edycji, włącz opcję Hasło zezwolenia.

Rozdzielczość:

Wybór rozdzielczości skanowania.

Skanowanie

2-stronny:

Skanowanie obydwu stron oryginału.

- Orient. (Oryg.)

Wybór orientacji oryginału.

- Bind. (Oryg.)

Wybór kierunku bindowania oryginału.

Ob. skan.:

Wybór obszaru skanowania. Aby przyciąć puste obszary wokół tekstu lub obrazu podczas skanowania, wybierz ustawienie **Autom. kadr.**. Aby zeskanować maksymalny obszar szyba skanera, wybierz ustawienie **Maks. obszar.**

- Orient. (Oryg.)

Wybór orientacji oryginału.

Typ oryginału:

Wybór typu oryginału.

Gęstość:

Wybór kontrastu skanowanego obrazu.

Usuń cień:

Usuwanie cieni z oryginału, które są widoczne na zeskanowanym obrazie.

- Otoczenie

Usuwanie cieni z krawędzi oryginałów.

- Środek

Usuwanie cieni z marginesu na oprawę broszury.

Us. przeb. otw.:

Usuwanie otworów dziurkacza widocznych na zeskanowanym obrazie. Można określić obszar usuwania otworów dziurkacza, wprowadzając wartość w polu po prawej stronie.

- Pozycja usuw.

Wybór pozycji usuwania otworów dziurkacza.

- Orient. (Oryg.)

Wybór orientacji oryginału.

nazwa pliku:

- Prefiks nazwy pliku:

Wprowadź przedrostek nazwy obrazów w postaci znaków alfanumerycznych oraz symboli.

- Dodaj datę:

Dodawanie daty do nazwy pliku.

- Godz. dodania:

Dodawanie godziny do nazwy pliku.

Skanowanie

Usuń wszystko

Przywracanie ustawień skanowania do stanu domyślnego.

Skanowanie do wiadomości e-mail

Pliki zeskanowanych obrazów można wysłać za pośrednictwem poczty e-mail bezpośrednio z poziomu drukarki przez skonfigurowany wcześniej serwer poczty. Przed rozpoczęciem korzystania z tej funkcji należy skonfigurować serwer.

Szczegółowe informacje można znaleźć w podręczniku *Przewodnik administratora*.

Adres e-mail można wpisać bezpośrednio, jednak wygodniej jest najpierw zarejestrować adres na liście kontaktów.

Uwaga:

- Przed użyciem tej funkcji, należy się upewnić, że ustawienia drukarki **Data/godzina** i **Różnica czasu** są prawidłowe. Dostęp do menu z **Ustaw.** > **Ustawienia ogólne** > **Ustaw. podstawowe** > **Ust. Data/godzina**.*
- Poprzez użycie funkcji **Document Capture Pro** na panelu sterowania zamiast tej funkcji, można bezpośrednio wysłać wiadomości e-mail. Przed użyciem tej funkcji, upewnij się, że zostało zarejestrowane zadanie wysyłania wiadomości e-mail w **Document Capture Pro** oraz, że jest włączony komputer.*
- Możliwe jest sprawdzanie miejsca docelowego przed skanowaniem. Wybierz pozycję **Ustaw.** > **Ustawienia ogólne** > **Ustaw. skanowania**, a następnie włącz opcję **Potwierdź odbiorcę**.*

1. Umieść oryginały.

Uwaga:

Jeżeli chcesz skanować wiele oryginałów lub wykonać skanowanie dwustronne, umieść wszystkie oryginały w podajniku ADF.

2. Na ekranie głównym dotknij pozycji **Skanuj**.

3. Dotknij pozycji **E-mail**.

4. Określ adresy.

- Aby wybrać jeden z często używanych adresów: dotknij ikon wyświetlanych na ekranie.
- Aby wprowadzić adres e-mail ręcznie: dotknij pozycji **Klawiat.**, wprowadź adres e-mail, a następnie dotknij przycisku **OK**.
- Wybór z listy kontaktów: dotknij pozycji **Kontakty**, wybierz kontakt lub grupę, a następnie dotknij przycisku **Zamknij**.
Można też wyszukać adres na liście kontaktów. Na górze ekranu w polu wprowadź słowo kluczowe.
- Wybór z listy historii: dotknij pozycji **Historia**, wybierz kontakt, a następnie dotknij przycisku **Zamknij**.

Uwaga:

- Liczba wybranych odbiorców jest wyświetlana po prawej stronie ekranu. Możliwe jest wysyłanie wiadomości e-mail do maksymalnie 10 odbiorców lub grup odbiorców.*
Jeśli w ramach odbiorców wybrano grupy, można wybrać do 200 osobnych adresów, wliczając w to adresy przydzielone do grup.
- Na górze ekranu dotknij pola adresu, aby wyświetlić listę wybranych adresów.*
- Dotknij ikony , aby wyświetlić lub wydrukować historię wysyłania albo zmienić ustawienia serwera poczty e-mail.*

Skanowanie

- Dotknij pozycji **Ustaw. skanowania**, a następnie sprawdź ustawienia, takie jak format zapisu, i zmień je w razie potrzeby.

Uwaga:

Dotknij ikony , aby zapisać ustawienia jako ustawienia wstępne.

- Dotknij pozycji .

Powiązane informacje

- ➔ „Konfiguracja serwera e-mail” na stronie 314
- ➔ „Zarządzanie kontaktami” na stronie 67
- ➔ „Skanowanie w aplikacji Document Capture Pro” na stronie 114
- ➔ „Umieszczanie oryginałów” na stronie 61
- ➔ „Rejestrowanie ulubionych ustawień jako ustawień wstępnych” na stronie 26

Opcje menu w przypadku skanowania do wiadomości e-mail

Uwaga:

Pozycje mogą być niedostępne w zależności od innych ustawień.

Tryb Kolor:

Wybór skanowania monochromatycznego lub w kolorze.

Format pliku:

Wybór formatu, w jakim ma być zapisany zeskanowany obraz.

- Wsp. kompresji

Wybór stopnia kompresji zeskanowanego obrazu.

- Ustaw. PDF

Jeśli jako format zapisu wybrano opcję **PDF**, za pomocą tych ustawień można chronić pliki PDF.

Aby utworzyć plik PDF z hasłem otwarcia dokumentu, włącz opcję **Hasło otwarcia dokumentu**. Aby utworzyć plik PDF z hasłem drukowania lub edycji, włącz opcję **Hasło zezwolenia**.

Rozdzielczość:

Wybór rozdzielczości skanowania.

2-stronny:

Skanowanie obydwu stron oryginału.

- Orient. (Oryg.)

Wybór orientacji oryginału.

- Bind. (Oryg.)

Wybór kierunku bindowania oryginału.

Ob. skan.:

Wybór obszaru skanowania. Aby przyciąć puste obszary wokół tekstu lub obrazu podczas skanowania, wybierz ustawienie **Autom. kadr.**. Aby zeskanować maksymalny obszar szyba skanera, wybierz ustawienie **Maks. obszar**.

Skanowanie

- Orient. (Oryg.)

Wybór orientacji oryginału.

Typ oryginału:

Wybór typu oryginału.

Gęstość:

Wybór kontrastu skanowanego obrazu.

Usuń cień:

Usuwanie cieni z oryginału, które są widoczne na zeskanowanym obrazie.

- Otoczenie

Usuwanie cieni z krawędzi oryginałów.

- Środek

Usuwanie cieni z marginesu na oprawę broszury.

Us. przeb. otw.:

Usuwanie otworów dziurkacza widocznych na zeskanowanym obrazie. Można określić obszar usuwania otworów dziurkacza, wprowadzając wartość w polu po prawej stronie.

- Pozycja usuw.

Wybór pozycji usuwania otworów dziurkacza.

- Orient. (Oryg.)

Wybór orientacji oryginału.

Temat:

Wprowadź temat wiadomości e-mail w postaci znaków alfanumerycznych oraz symboli.

Maks. rozm. zał. pliku:

Wybór maksymalnego formatu dla plików dołączanych do wiadomości e-mail.

nazwa pliku:

- Prefiks nazwy pliku:

Wprowadź przedrostek nazwy obrazów w postaci znaków alfanumerycznych oraz symboli.

- Dodaj datę:

Dodawanie daty do nazwy pliku.

- Godz. dodania:

Dodawanie godziny do nazwy pliku.

Usuń wszystko

Przywracanie ustawień skanowania do stanu domyślnego.

Skanowanie w aplikacji Document Capture Pro

Oryginały można skanować z użyciem ustawień określonych w aplikacji Document Capture Pro. Przed skanowaniem wybierz tryb pracy na panelu sterowania.

Powiązane informacje

- ➔ „Umieszczanie oryginałów” na stronie 61
- ➔ „Document Capture Pro” na stronie 228

Konfigurowanie trybu pracy

Przed skanowaniem należy wybrać na panelu sterowania tryb pracy odpowiednio do komputera, na którym zainstalowano aplikację Document Capture Pro.

1. Na ekranie głównym dotknij pozycji **Ustaw..**
2. Dotknij pozycji **Ustawienia ogólne > Ustaw. skanowania > Document Capture Pro.**
3. Wybierz tryb pracy.
 - Tryb Klient: Wybierz tę opcję, jeśli aplikacja Document Capture Pro jest zainstalowana w systemie Windows lub Mac OS X.
 - Tryb Serwer: Wybierz tę opcję, jeśli aplikacja Document Capture Pro jest zainstalowana w systemie Windows Server. Następnie wprowadź adres serwera.
4. Jeśli zmieniono tryb pracy, sprawdź poprawność ustawień i dotknij przycisku **OK**.

Skanowanie za pomocą ustawień aplikacji Document Capture Pro

Przed skanowaniem wykonaj podane niżej czynności.

- Zainstaluj aplikację Document Capture Pro na komputerze (serwerze) i utwórz zadanie.
- Podłącz drukarkę i komputer (serwer) do sieci.
- Wybierz tryb pracy na panelu sterowania.

1. Umieść oryginały.

Uwaga:

Jeżeli chcesz skanować wiele oryginałów lub wykonać skanowanie dwustronne, umieść wszystkie oryginały w podajniku ADF.

2. Na ekranie głównym dotknij pozycji **Skanuj**.
3. Dotknij pozycji **Document Capture Pro**.
4. Dotknij pozycji **Wybierz Komputer.**, a następnie wybierz komputer, na którym utworzono zadanie w aplikacji Document Capture Pro.

Uwaga:

- W panelu sterowania drukarki wyświetlanych jest maksymalnie 100 komputerów, na których zainstalowano aplikację Document Capture Pro.
- Po wybraniu kolejno **Opcja > Ustawienia skanowania sieciowego** i włączeniu opcji **Zabezpiecz hasłem** w aplikacji Document Capture Pro lub Document Capture wpisz hasło.
- Jeśli jako tryb działania wybrano **Tryb Serwer**, nie ma potrzeby wykonywania tego kroku.

Skanowanie

- Dotknij pozycji **Wybierz Zadanie.**, a następnie wybierz zadanie.

Uwaga:

- Jeśli włączono opcję **Zabezpiecz hasłem** w ustawieniach w aplikacji Document Capture Pro Server, wprowadź hasło.
- Jeżeli ustawiono tylko jedno zadanie, nie trzeba wybierać zadania. Przejdź do następnego kroku.

- Dotknij obszaru, w którym wyświetlana jest zawartość zadania, i sprawdź szczegóły.

- Dotknij pozycji .

Skanowanie do urządzenia pamięci

Możliwe jest zapisanie zeskanowanego obrazu w urządzeniu pamięci.

- Umieść urządzenie pamięci w porcie USB zewnętrznego interfejsu drukarki.

- Umieść oryginały.

Uwaga:

Jeżeli chcesz skanować wiele oryginałów lub wykonać skanowanie dwustronne, umieść wszystkie oryginały w podajniku ADF.

- Na ekranie głównym dotknij pozycji **Skanuj**.

- Dotknij pozycji **Urządź. pamięci**.

- Ustaw pozycje na ekranie **Ustaw. podstawowe**, np. format zapisu.

- Dotknij pozycji **Zaawansowane**, a następnie sprawdź ustawienia i zmień je w razie potrzeby.

Uwaga:

Dotknij ikony , aby zapisać ustawienia jako ustawienia wstępne.

- Dotknij pozycji .

Powiązane informacje

- ➔ „Nazwy i funkcje części” na stronie 17
- ➔ „Umieszczanie oryginałów” na stronie 61
- ➔ „Rejestrowanie ulubionych ustawień jako ustawień wstępnych” na stronie 26

Podstawowe opcje menu w przypadku skanowania do urządzenia pamięci

Uwaga:

Pozycje mogą być niedostępne w zależności od innych ustawień.

Cz.-białe/Kolor:

Wybór skanowania monochromatycznego lub w kolorze.

Skanowanie

Rozdzielczość:

Wybór rozdzielczości skanowania.

Ob. skan.:

Wybór obszaru skanowania. Aby przyciąć puste obszary wokół tekstu lub obrazu podczas skanowania, wybierz ustawienie **Autom. kadr.**. Aby zeskanować maksymalny obszar szyba skanera, wybierz ustawienie **Maks. obszar**.

Orient. (Oryg.)

Wybór orientacji oryginału.

Format pliku:

Wybór formatu, w jakim ma być zapisany zeskanowany obraz.

Wsp. kompresji

Wybór stopnia kompresji zeskanowanego obrazu.

Ustaw. PDF

Jeśli jako format zapisu wybrano opcję **PDF**, za pomocą tych ustawień można chronić pliki PDF.

Aby utworzyć plik PDF z hasłem otwarcia dokumentu, włącz opcję **Hasło otwarcia dokumentu**. Aby utworzyć plik PDF z hasłem drukowania lub edycji, włącz opcję **Hasło zezwolenia**.

2-stronny:

Skanowanie obydwu stron oryginału.

Orient. (Oryg.)

Wybór orientacji oryginału.

Bind. (Oryg.)

Wybór kierunku bindowania oryginału.

Typ oryginału:

Wybór typu oryginału.

Zaawansowane opcje menu w przypadku skanowania do urządzenia pamięci

Uwaga:

Pozycje mogą być niedostępne w zależności od innych ustawień.

Gęstość:

Wybór kontrastu skanowanego obrazu.

Usuń cień:

Usuwanie cieni z oryginału, które są widoczne na zeskanowanym obrazie.

Otoczenie

Usuwanie cieni z krawędzi oryginałów.

Środek

Usuwanie cieni z marginesu na oprawę broszury.

Skanowanie

Us. przeb. otw.:

Usuwanie otworów dziurkacza widocznych na zeskanowanym obrazie. Można określić obszar usuwania otworów dziurkacza, wprowadzając wartość w polu po prawej stronie.

Pozycja usuw.

Wybór pozycji usuwania otworów dziurkacza.

Orient. (Oryg.)

Wybór orientacji oryginału.

nazwa pliku:

Prefiks nazwy pliku:

Wprowadź przedrostek nazwy obrazów w postaci znaków alfanumerycznych oraz symboli.

Dodaj datę:

Dodawanie daty do nazwy pliku.

Godz. dodania:

Dodawanie godziny do nazwy pliku.

Usuń wszystko

Przywracanie ustawień skanowania do stanu domyślnego.

Skanowanie do chmury

Zeskanowane obrazy można wysłać do usług dostępnych w chmurze. Przed rozpoczęciem korzystania z tej funkcji skonfiguruj ustawienia za pomocą usługi Epson Connect. Szczegółowe informacje można znaleźć w poniższej witrynie internetowej Epson Connect.

<https://www.epsonconnect.com/>

<http://www.epsonconnect.eu> (tylko w Europie)

1. Pamiętaj, aby ustawienia przeprowadzić za pomocą usługi Epson Connect.
2. Umieść oryginały.

Uwaga:

Jeżeli chcesz skanować wiele oryginałów lub wykonać skanowanie dwustronne, umieść wszystkie oryginały w podajniku ADF.

3. Na ekranie głównym dotknij pozycji **Skanuj**.
4. Dotknij pozycji **Chmura**.
5. Na górze ekranu dotknij , a następnie wybierz miejsce docelowe.
6. Ustaw pozycje na ekranie **Ustaw. podstawowe**, np. format zapisu.
7. Dotknij pozycji **Zaawansowane**, a następnie sprawdź ustawienia i zmień je w razie potrzeby.

Uwaga:

Dotknij ikony , aby zapisać ustawienia jako ustawienia wstępne.

8. Dotknij pozycji .

Powiązane informacje

➔ „Umieszczanie oryginałów” na stronie 61

Podstawowe opcje menu w przypadku skanowania do chmury

Uwaga:

Pozycje mogą być niedostępne w zależności od innych ustawień.

Cz.-białe/Kolor:

Wybór skanowania monochromatycznego lub w kolorze.

2-stronny:

Skanowanie obydwu stron oryginału.

Orient. (Oryg.)

Wybór orientacji oryginału.

Bind. (Oryg.)

Wybór kierunku bindowania oryginału.

JPEG/PDF:

Wybór formatu, w jakim ma być zapisany zeskanowany obraz.

Ob. skan.:

Wybór obszaru skanowania. Aby przyciąć puste obszary wokół tekstu lub obrazu podczas skanowania, wybierz ustawienie **Autom. kadr.**. Aby zeskanować maksymalny obszar szyba skanera, wybierz ustawienie **Maks. obszar.**

Orient. (Oryg.)

Wybór orientacji oryginału.

Zaawansowane opcje menu w przypadku skanowania do chmury

Uwaga:

Pozycje mogą być niedostępne w zależności od innych ustawień.

Typ oryginału:

Wybór typu oryginału.

Gęstość:

Wybór kontrastu skanowanego obrazu.

Usuń cień:

Usuwanie cieni z oryginału, które są widoczne na zeskanowanym obrazie.

Otoczenie

Usuwanie cieni z krawędzi oryginałów.

Skanowanie

- Środek

Usuwanie cieni z marginesu na oprawę broszury.

Us. przeb. otw.:

Usuwanie otworów dziurkacza widocznych na zeskanowanym obrazie. Można określić obszar usuwania otworów dziurkacza, wprowadzając wartość w polu po prawej stronie.

- Pozycja usuw.

Wybór pozycji usuwania otworów dziurkacza.

- Orient. (Oryg.)

Wybór orientacji oryginału.

Usuń wszystko

Przywracanie ustawień skanowania do stanu domyślnego.

Skanowanie do komputera (WSD)

Uwaga:

- Ta funkcja jest dostępna tylko na komputerach z systemami Windows 10/Windows 8.1/Windows 8/Windows 7/Windows Vista.*
- W przypadku systemu Windows 7/Windows Vista przed użyciem tej funkcji należy odpowiednio skonfigurować komputer.*

1. Umieść oryginały.

Uwaga:

Aby zeskanować wiele oryginałów, umieść je wszystkie w podajniku ADF.

2. Na ekranie głównym dotknij pozycji **Skanuj**.
3. Dotknąć opcji **Komputer (WSD)**.
4. Wybierz komputer.
5. Dotknij pozycji .

Powiązane informacje

➔ „Umieszczanie oryginałów” na stronie 61

Konfigurowanie portu WSD

W niniejszym rozdziale opisano, jak skonfigurować port WSD dla Windows 7/Windows Vista.

Uwaga:

W przypadku Windows 10/Windows 8.1/Windows 8 port WSD jest konfigurowany automatycznie.

Aby skonfigurować port WSD, konieczne jest wykonanie poniższych czynności.

- Drukarka i komputer są podłączone do sieci.
- Sterownik drukarki jest zainstalowany na komputerze.

Skanowanie

1. Włączyć drukarkę.
2. Kliknąć przycisk start, a następnie kliknąć przycisk **Sieć** na komputerze.
3. Kliknąć prawym przyciskiem myszy ikonę drukarki, a następnie kliknąć przycisk **Instaluj**.
Kliknąć **Kontynuuj**, kiedy wyświetlany jest ekran **Kontrola konta użytkownika**.
Kliknąć **Odinstaluj** i ponownie przycisk start, jeśli zostanie wyświetlony ekran **Odinstaluj**.

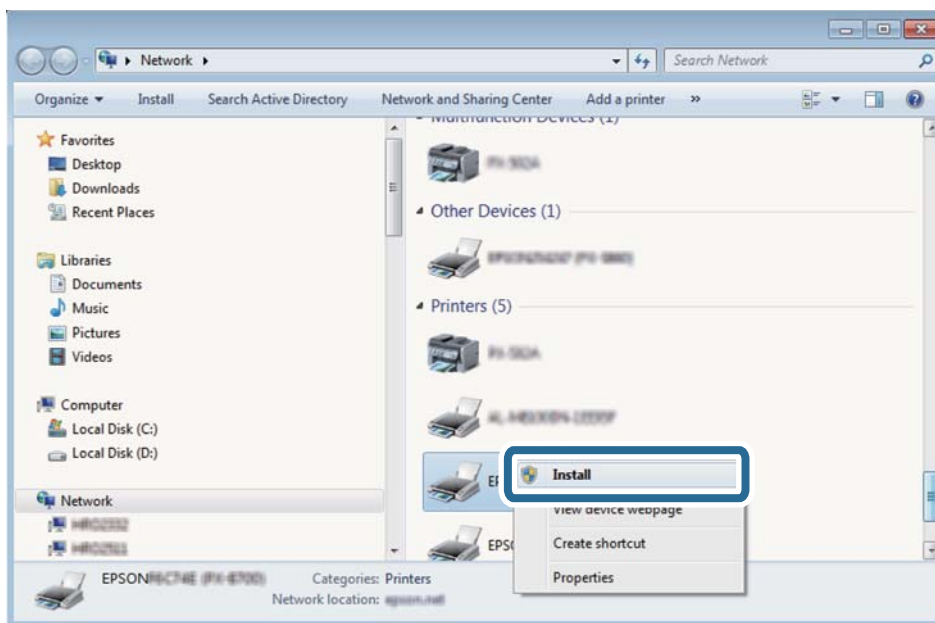

Uwaga:

Skonfigurowana w sieci nazwa drukarki i nazwa modelu (EPSON XXXXXX (XX-XXXX)) będą wyświetlane na ekranie sieci. Można sprawdzić nazwę drukarki skonfigurowaną w sieci za pomocą panelu sterowania drukarki lub drukując kartę statusu sieci.

4. Kliknąć opcję **Urządzenie jest gotowe do użycia**.

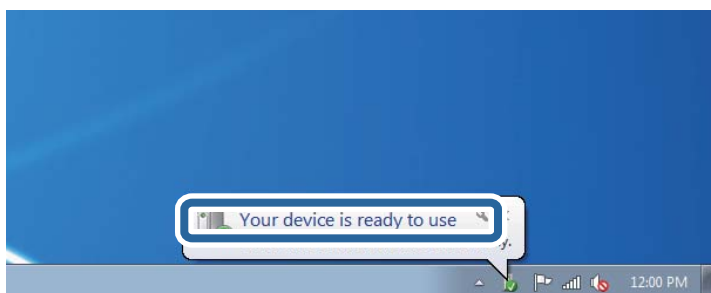

Skanowanie

5. Sprawdzić komunikat, a następnie kliknąć przycisk **Zamknij**.

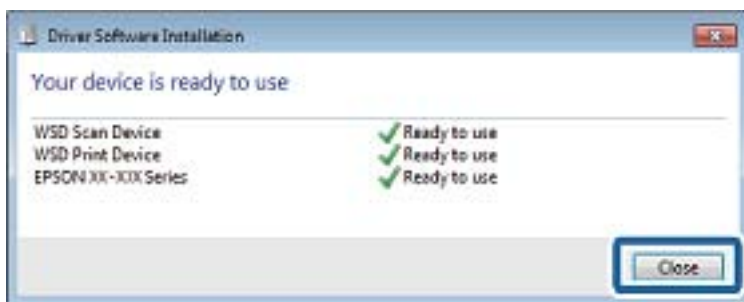

6. Otworzyć ekran **Urządzenia i drukarki**.

- Windows 7

Kliknąć start > **Panel sterowania** > **Sprzęt i dźwięk** (lub **Sprzęt**) > **Urządzenia i drukarki**.

- Windows Vista

Kliknąć start > **Panel sterowania** > **Urządzenia i drukarki** > **Drukarki**.

7. Sprawdzić, czy wyświetlana jest ikona z nazwą drukarki skonfigurowaną w sieci.

Podczas drukowania z WSD należy wybrać nazwę drukarki.

Powiązane informacje

➔ „Drukowanie arkusza stanu sieci” na stronie 43

Skanowanie z poziomu komputera

Uwierzytelnianie użytkowników przy włączonej funkcji kontroli dostępu do aplikacji Epson Scan 2

Jeżeli włączona jest funkcja kontroli dostępu do drukarki, przed skanowaniem za pomocą aplikacji Epson Scan 2 należy podać nazwę użytkownika i hasło. Jeśli nie znasz hasła, skontaktuj się z administratorem drukarki.

1. Uruchom aplikację Epson Scan 2.
2. Na ekranie Epson Scan 2 upewnij się, że z listy **Skaner** wybrano drukarkę.
3. Wybierz pozycję **Ustawienia** z listy **Skaner**, aby wyświetlić ekran **Ustawienia skanera**.
4. Kliknij przycisk **Kontrola dostępu**.
5. Na ekranie **Kontrola dostępu** wprowadź wartości w polach **Nazwa użytkownika** i **Hasło** dla konta z uprawnieniami do skanowania.
6. Kliknij przycisk **OK**.

Skanowanie w aplikacji Epson Scan 2

Możesz skanować przy użyciu sterownika skanera „Epson Scan 2”. Możesz skanować oryginały przy użyciu szczegółowych ustawień, które są odpowiednie dla dokumentów tekstowych.

Objaśnienia poszczególnych ustawień można znaleźć w pomocy aplikacji Epson Scan 2.

1. Umieść oryginał.

Uwaga:

Jeżeli chcesz zeskanować wiele oryginałów, umieść je wszystkie w podajniku ADF.

2. Uruchom aplikację Epson Scan 2.
3. Dokonaj następujących ustawień na karcie **Ustawienia główne**.

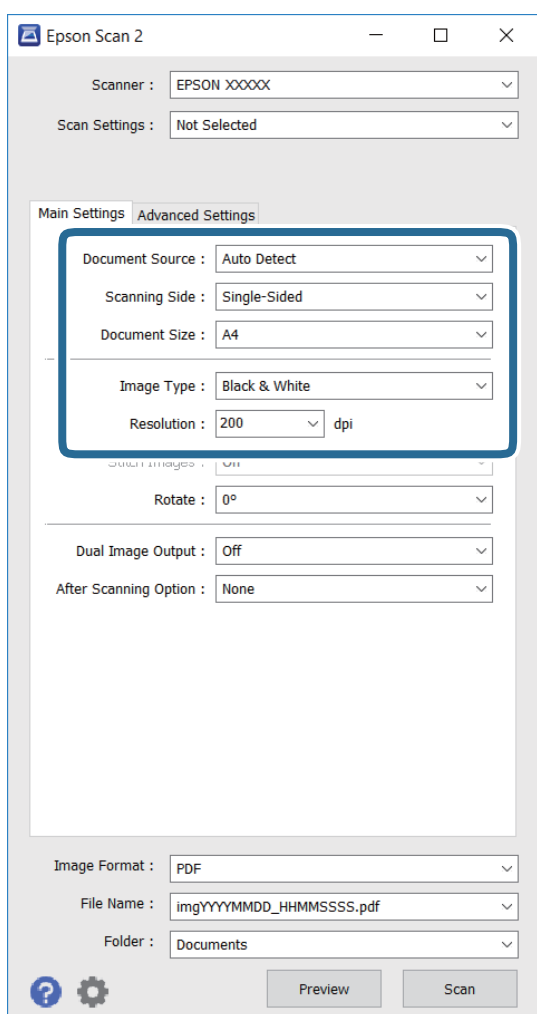

- Źródło dokumentu:** wybierz źródło, w którym jest umieszczony oryginał.
- Strona skanowania:** wybierz stronę oryginału, która ma być skanowana podczas skanowania z podajnika ADF.
- Rozmiar dokumentu:** wybierz rozmiar umieszczonego dokumentu.
- Typ obrazu:** wybierz kolor na potrzeby zapisywania zeskanowanego obrazu.
- Rozdzielczość:** wybierz rozdzielczość.

Skanowanie

4. W razie potrzeby skonfiguruj inne ustawienia skanowania.

- Możesz podejrzeć skanowany obraz poprzez kliknięcie przycisku **Podgląd**. Okno podglądu otwiera się i następuje wyświetlenie przeglądanego obrazu.

W przypadku przeglądania przy użyciu podajnika ADF następuje wysunięcie oryginału z podajnika ADF. Umieść ponownie wysunięty oryginał.

- Na karcie **Ustawienia zaawansowane** możesz skonfigurować szczegółowe ustawienia regulacji obrazu, które są odpowiednie dla dokumentów tekstowych jak przedstawiono poniżej.

- Maska wyostrzająca:** możesz wzmocnić i wyostrzyć kontury obrazu.

- Usuwanie mory:** Możesz usunąć wzór mory (cienie przypominające pajęczynę), który pojawia się podczas skanowania wydrukowanych dokumentów, np. czasopisma.

- Wzmocnienie tekstu:** możesz uzyskać bardziej wyraźne i ostrzejsze zamazane litery na oryginale.

- Autom. segmentacja obszaru:** możesz uzyskać bardziej wyraźne litery oraz gładkie obrazy podczas wykonywania skanowania w czerni i bieli w przypadku dokumentów zawierających obrazy.

Uwaga:

Te elementy mogą nie być dostępne w zależności od innych ustawień, które zostały skonfigurowane.

5. Skonfiguruj ustawienia zapisywania plików.

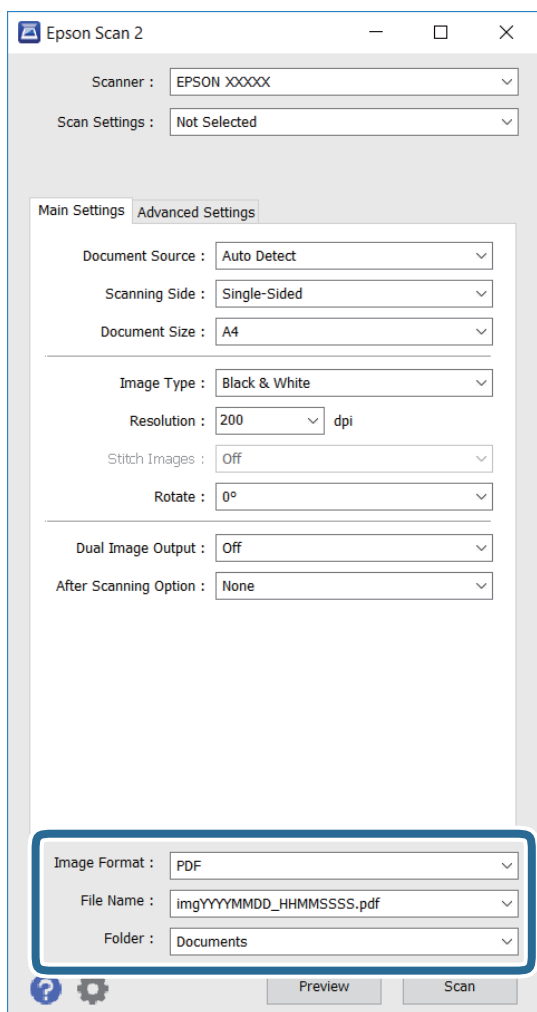

Skanowanie

- Format obrazu:** wybierz format zapisu z listy.

Możesz skonfigurować szczegółowe ustawienia dla każdego formatu zapisu, z wyjątkiem MAPA BITOWA oraz PNG. Wybierz **Opcje** z listy po wybraniu formatu zapisu.

- Nazwa pliku:** potwierdź wyświetlaną nazwę zapisywanego pliku.

Możesz zmienić ustawienia dla nazwy pliku poprzez wybranie **Ustawienia** z listy.

- Folder:** wybierz folder zapisu dla zeskanowanego obrazu z listy.

Możesz wybrać inny folder lub utworzyć nowy poprzez wybranie **Wybierz** z listy.

6. Kliknij przycisk **Skanuj**.

Powiązane informacje

➔ „Umieszczanie oryginałów” na stronie 61

➔ „Epson Scan 2 (sterownik skanera)” na stronie 227

Skanowanie z urządzeń inteligentnych

Epson iPrint jest aplikacją, która umożliwia drukowanie zdjęć i dokumentów za pomocą urządzenia inteligentnego, takiego jak smartfon czy tablet, które jest podłączone do tej samej sieci bezprzewodowej, co drukarka. Zeskanowane dane można zapisać na urządzeniu inteligentnym lub w usługach w chmurze, wysłać w wiadomości e-mail bądź wydrukować.



Instalacja Epson iPrint

Aplikację Epson iPrint można zainstalować w urządzeniu typu smart, wykorzystując następujący adres URL lub kod QR.

<http://ipr.to/c>



Skanowanie w aplikacji Epson iPrint

Uruchom aplikację Epson iPrint na urządzeniu inteligentnym i wybierz na ekranie głównym opcję, której chcesz użyć.

Skanowanie

Poniższe ekrany mogą zostać zmienione bez powiadomienia.

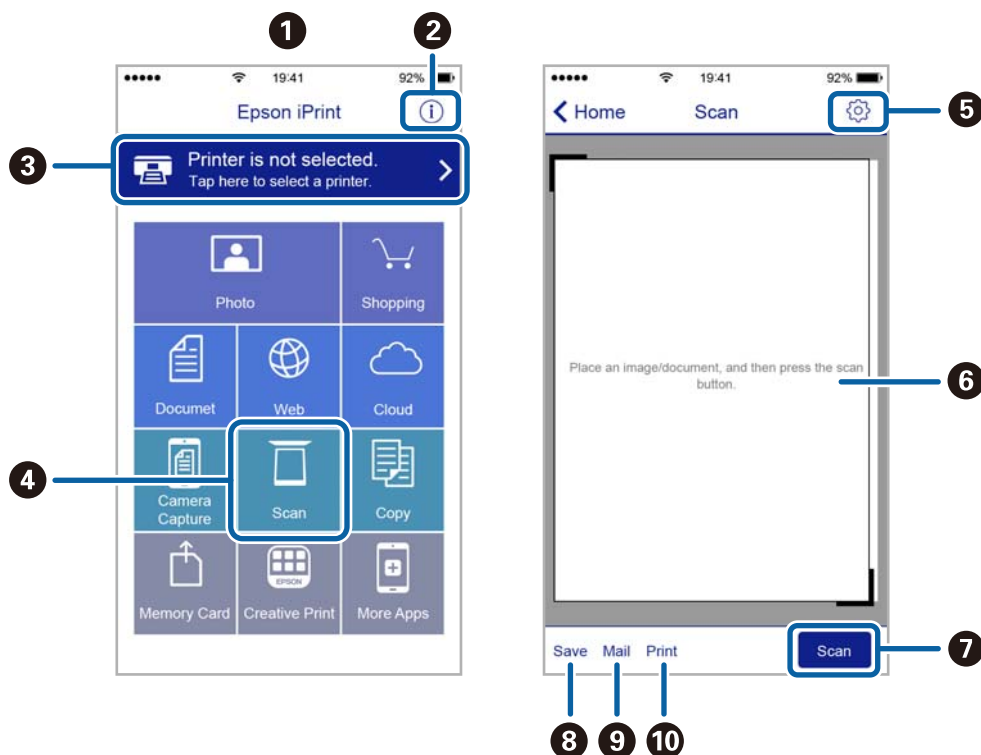

1	Po uruchomieniu aplikacji zostaje wyświetlony ekran główny.
2	Umożliwia wyświetlenie informacji na temat konfigurowania drukarki oraz odpowiedzi na często zadawane pytania.
3	Wyświetla ekran, na którym można wybrać drukarkę i określić jej ustawienia. Po wybraniu drukarki nie trzeba jej wybierać następnym razem.
4	Wyświetlenie ekranu skanowania.
5	Wyświetla ekran, na którym można określić ustawienia skanowania, takie jak rozdzielczość.
6	Wyświetla zeskanowane obrazy.
7	Uruchamia skanowanie.
8	Wyświetla ekran, który umożliwia zapisanie zeskanowanych danych na urządzeniu inteligentnym lub w usługach w chmurze.
9	Wyświetla ekran, który umożliwia wysłanie zeskanowanych danych w wiadomości e-mail.
10	Wyświetla ekran, który umożliwia wydrukowanie zeskanowanych danych.

Skanowanie przez przykładanie inteligentnych urządzeń do oznaczenie N

Możliwe jest po prostu połączenie i skanowanie, dotykając urządzeniem inteligentnym znaku oznaczenie N na drukarce.

Przed użyciem tej funkcji wykonaj następujące czynności.

Skanowanie

- ❑ Włącz funkcję NFC w urządzeniu inteligentnym.

Tylko system w wersji Android 4.0 lub nowszej obsługuje funkcję NFC. (Near Field Communication)

Lokalizacja anteny i obsługa funkcji NFC zależy od modelu urządzenia inteligentnego. Szczegółowe informacje można znaleźć w dokumentacji dołączonej do urządzenia inteligentnego.

- ❑ Zainstaluj aplikację Epson iPrint na urządzeniu inteligentnym.

Dotknij urządzeniem inteligentnym znaku oznaczenie N drukarki, aby zainstalować aplikację.

- ❑ Włącz funkcję Wi-Fi Direct na drukarce.

Szczegółowe informacje można znaleźć w podręczniku *Przewodnik administratora*.

1. Umieść oryginały w drukarce.
2. Dotknij urządzeniem inteligentnym znaku oznaczenie N drukarki.

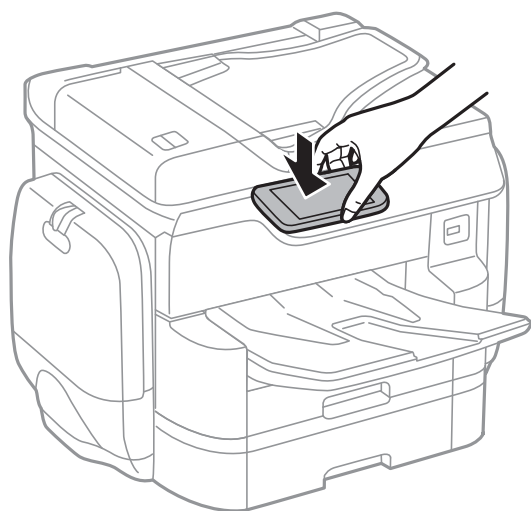

Uwaga:

- ❑ Komunikacja drukarki z urządzeniem inteligentnym może nie być możliwa, jeżeli między znakiem oznaczenie N drukarki a urządzeniem przenośnym są przeszkody, np. elementy metalowe.
- ❑ Administratorzy mogą zablokować tę funkcję. W takim przypadku urządzenia inteligentne będą tylko emitować dźwięk. Aplikacje nie zostaną zainstalowane, nawet po dotknięciu urządzeniem znaku oznaczenie N drukarki.

Zostanie uruchomiony program Epson iPrint.

3. W aplikacji Epson iPrint wybierz menu skanowania.
4. Ponownie dotknij urządzeniem inteligentnym znaku oznaczenie N drukarki.
Rozpocznie się skanowanie.

Faksowanie

Konfiguracja faksu

Podłączenie linii telefonicznej

Obsługiwane linie telefoniczne

Drukarka obsługuje standardowe analogowe linie telefoniczne (w publicznej komutowanej sieci telefonicznej PSTN) oraz systemy telefoniczne PBX.

Następujące systemy i linie telefoniczne mogą nie być obsługiwane przez drukarkę.

- Linie telefoniczne VoIP, np. DSL lub cyfrowe usługi światłowodowe
- Cyfrowe linie telefoniczne (ISDN)
- Niektóre systemy telefoniczne PBX
- Systemy z adapterami terminalowymi, adapterami VoIP, rozgałęźnikami lub routerami DSL podłączonymi między ściennym gniazdkiem telefonicznym a drukarką

Podłączenie linii telefonicznej do drukarki

Podłącz drukarkę do ściennego gniazda telefonicznego, kablem telefonicznym RJ-11 (6P2C). Podczas podłączania telefonu do drukarki, użyj drugiego kabla telefonicznego RJ-11 (6P2C).

W niektórych krajach przewód telefoniczny może być dołączony do drukarki. W takim przypadku należy użyć dołączonego przewodu.

Konieczne może być podłączenie przewodu telefonicznego do adaptera odpowiedniego dla danego kraju lub regionu.

Uwaga:

Zasłepkę gniazda EXT. drukarki należy zdejmować wyłącznie w przypadku podłączania telefonu. Jeśli telefon nie będzie podłączany, zasłepkę należy zostawić w gnieździe.

Na obszarach o wysokim zagrożeniu uderzeniem pioruna zaleca się stosowanie zabezpieczenia przeciwprzepięciowego.

Podłączanie standardowej linii telefonicznej (PSTN) lub systemu PBX

Podłącz przewód telefoniczny do ściennego gniazdka telefonicznego lub gniazda centrali PBX oraz do gniazda LINE z tyłu drukarki.

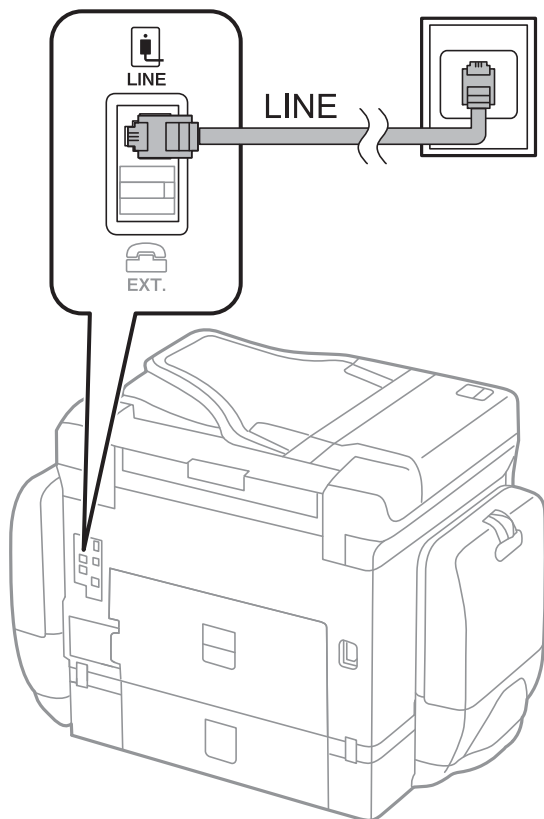

Powiązane informacje

➔ [„Konfiguracja ustawień systemu telefonicznego PBX” na stronie 134](#)

Podłączanie linii DSL lub ISDN

Podłącz przewód telefoniczny do modemu DSL lub adaptera terminalowego ISDN oraz do gniazda LINE z tyłu drukarki. Szczegółowe informacje można znaleźć w dokumentacji dołączonej do modemu lub adaptera.

Faksowanie

Uwaga:

Jeśli modem DSL nie jest wyposażony we wbudowany filtr DSL, podłącz osobny filtr.

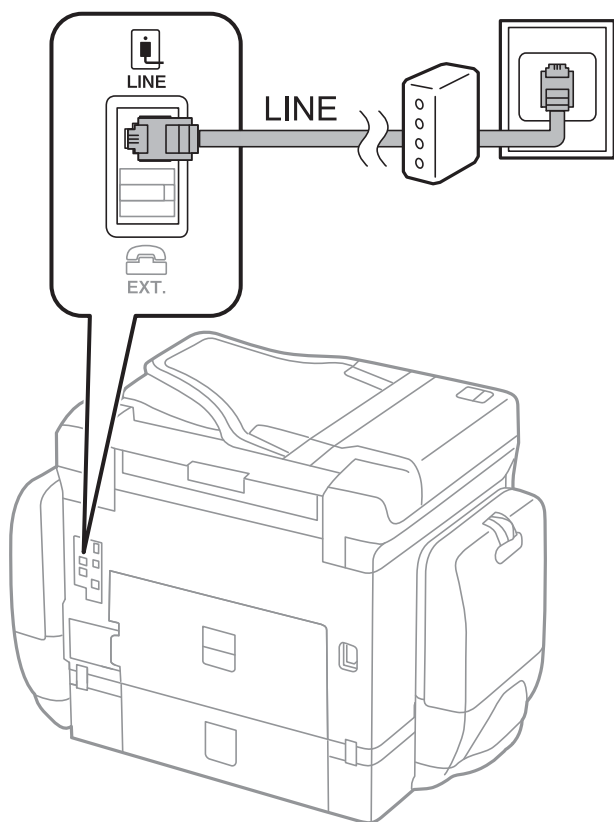

Podłączanie aparatu telefonicznego do drukarki

W przypadku współdzielenia jednej linii telefonicznej przez drukarkę i telefon należy połączyć obydwa urządzenia.

Uwaga:

- Jeśli aparat telefoniczny wyposażony jest w funkcję faksu, należy ją wyłączyć przed podłączeniem do drukarki. Szczegółowe informacje można znaleźć w podręcznikach dołączonych do aparatu telefonicznego.
- Po podłączeniu automatycznej sekretarki, należy się upewnić, że ustawienie drukarki **Liczba dzw. do odb.**, jest ustawione na wartość wyższą od ilości sygnałów po której następuje odpowiedź automatycznej sekretarki.

Faksowanie

1. Zdejmij zaślepkę z gniazda EXT. z tyłu drukarki.

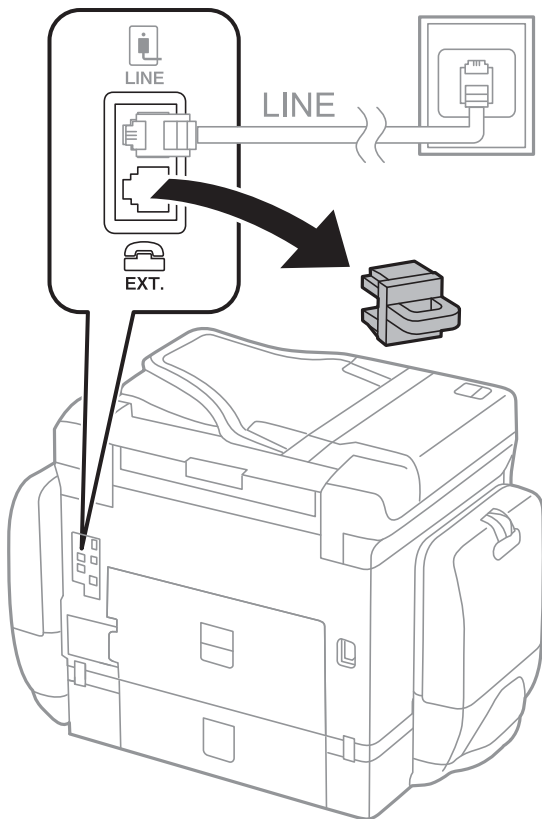

2. Podłącz przewód telefoniczny do aparatu i gniazda EXT..

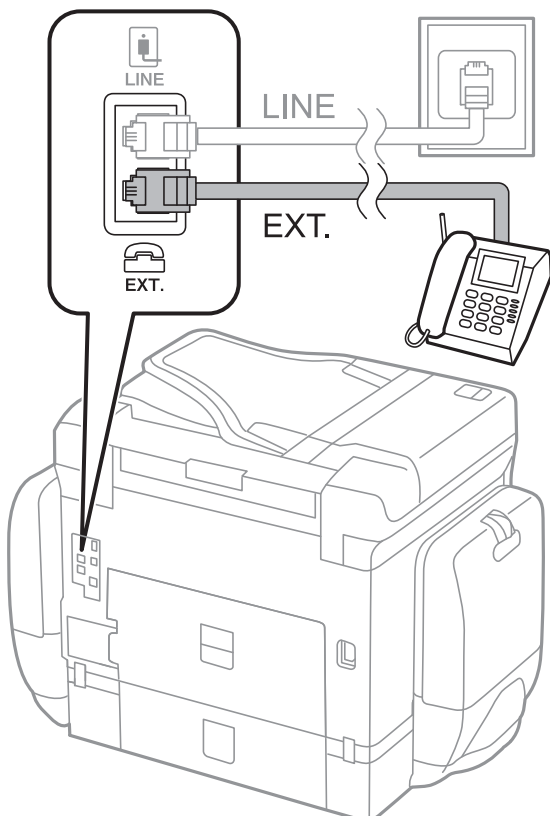

Faksowanie

Uwaga:

W przypadku korzystania z jednej linii telefonicznej aparat musi być podłączony do gniazda EXT. drukarki. Jeśli linia zostanie rozdzielona i podłączona osobno do aparatu i osobno do drukarki, urządzenia te mogą nie działać prawidłowo.

3. Dotknij opcji **Faks**.
4. Podnieś słuchawkę.

Połączenie zostanie nawiązane, jeżeli opcja **Wysyłanie** jest skonfigurowana, jak na poniższym ekranie.

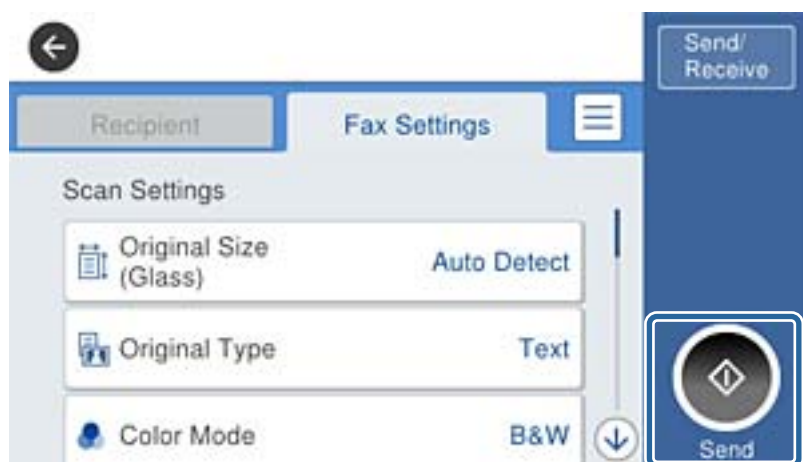

Powiązane informacje

➔ „Ustawienia automatycznej sekretarki” na stronie 147

Konfiguracja podstawowych ustawień faksu

Najpierw należy skonfigurować podstawowe ustawienia faksu, takie jak **Tryb odbioru**, korzystając z **Kreator ust. faksu**. Dopiero potem w razie potrzeby można skonfigurować inne opcje.

Kreator ust. faksu wyświetlany jest automatycznie po pierwszym uruchomieniu drukarki. Jeśli po skonfigurowaniu ustawień układ połączeń nie został zmieniony, nie ma potrzeby ponownego ustawiania tych opcji.

Jeśli ustawienia zostały zablokowane przez administratora, tylko on może je zmienić.

Konfiguracja podstawowych ustawień faksu za pomocą Kreator ust. faksu

Skonfiguruj podstawowe ustawienia faksu z pomocą instrukcji wyświetlanych na ekranie.

1. Podłącz drukarkę do linii telefonicznej.

Uwaga:

Ostatnim etapem przed zamknięciem kreatora jest automatyczna kontrola połączenia faksu, dlatego przed uruchomieniem kreatora należy podłączyć drukarkę do linii telefonicznej.

2. Na ekranie głównym dotknij pozycji **Ustaw..**
3. Dotknij pozycji **Ustawienia ogólne > Ustawienia faksu > Kreator ust. faksu**.

Faksowanie

4. Na ekranie **Potwierdzenie** dotnij przycisku **OK**.

Zostanie uruchomiony kreator.

5. Na ekranie nagłówka faksu wpisz nazwę nadawcy, np. nazwę swojej firmy, a następnie dotknij przycisku **OK**.

Uwaga:

Nazwa nadawcy i numer faksu widoczne będą w nagłówkach faksów wychodzących.

6. Na ekranie numeru telefonu wpisz swój numer faksu, a następnie dotknij przycisku **OK**.

7. Na ekranie **Ustawienie Distinctive Ring Detection (DRD)** skonfiguruj następujące ustawienia.

- Jeśli w firmie telekomunikacyjnej została wykupiona usługa rozróżniania sygnałów połączeń: dotknij pozycji **Kont.**, a następnie wybierz wzorec sygnału połączenia, który ma być używany przy odbieraniu faksów. **Tryb odbioru** zostanie automatycznie ustawiony na **Auto**.
- Jeżeli nie trzeba konfigurować tej opcji: dotknij pozycji **Pomiń**, a następnie przejdź do następnego kroku.

Uwaga:

- Usługi DRS oferowane są przez wiele firm telefonicznych (nazwa usługi może się różnić w zależności od firmy) pozwalają na przypisanie kilku numerów telefonicznych do jednej linii. Każdemu numerowi odpowiada inny sygnał połączenia. Przykładowo jeden sygnał może oznaczać połączenia głosowe, a drugi faks. W ustawieniu **DRD** wybierz sygnał połączenia przypisany do faksu.*
- W zależności od regionu mogą być dostępne opcje **Wł.** i **Wył.** dla ustawienia **DRD**. Wybierz opcję **Wł.**, aby użyć funkcji DRS.*

8. Na ekranie **Ustaw. trybu odbierania** określ, czy aparat telefoniczny jest podłączony do drukarki.

- W przypadku nawiązania połączenia: dotknij pozycji **Tak**, a następnie przejdź do następnego kroku.
- W przypadku braku połączenia: dotknij pozycji **Nie**, a następnie przejdź do kroku 9. **Tryb odbioru** zostanie ustawiony na **Auto**.

9. Na ekranie **Ustaw. trybu odbierania** określ, czy fakсы mają być odbierane automatycznie.

- Aby automatycznie odbierać fakсы: dotknij pozycji **Tak**. **Tryb odbioru** zostanie ustawiony na **Auto**.
- Aby ręcznie odbierać fakсы: dotknij pozycji **Nie**. **Tryb odbioru** zostanie ustawiony na **Ręczne**.

10. Na ekranie **Kont.** sprawdź, czy ustawienia zostały prawidłowo skonfigurowane, a następnie dotknij przycisku **Kont.**

Aby poprawić lub zmienić ustawienia, dotknij ikony .

11. Dotknij pozycji **Rozpocznij sprawdzanie**, aby przeprowadzić kontrolę połączenia faksu. Gdy na ekranie pojawi się monit o wydrukowanie wyników kontroli, dotknij przycisku **Drukuj**.

Zostanie wydrukowany raport z wynikami kontroli i informacją o stanie połączenia.

Uwaga:

- Jeśli wykryte zostaną jakiegokolwiek błędy, należy usunąć je w oparciu o instrukcje zawarte w raporcie.*
- Jeśli wyświetlony zostanie ekran **Wybierz typ linii**, wybierz rodzaj linii.*
 - *Jeśli drukarka ma być podłączona do systemu telefonicznego PBX lub adaptera terminalowego, wybierz opcję **PBX**.*
 - *Jeśli drukarka ma być podłączona do standardowej linii telefonicznej (PSTN), wybierz pozycję **Wyłącz** na ekranie **Potwierdzenie**. Jednak wybranie opcji **Wyłącz** może spowodować pominięcie przez drukarkę pierwszej cyfry podczas wybierania numeru faksu i wysłanie dokumentu na niewłaściwy numer.*

Faksowanie

Powiązane informacje

- ➔ „Podłączenie linii telefonicznej do drukarki” na stronie 128
- ➔ „Konfiguracja trybu odbioru” na stronie 146
- ➔ „Konfiguracja ustawień systemu telefonicznego PBX” na stronie 134
- ➔ „Opcje menu Ustawienia faksu” na stronie 178

Samodzielna konfiguracja podstawowych ustawień faksu

Ustawienia faksu można skonfigurować samodzielnie, bez korzystania z kreatora. W tym celu należy wybrać żądane ustawienia do konfiguracji. Ustawienia skonfigurowane za pomocą kreatora również można zmienić. Więcej informacji można znaleźć na liście menu w ustawieniach faksu.

Powiązane informacje

- ➔ „Opcje menu Ustawienia faksu” na stronie 178

Konfiguracja ustawień systemu telefonicznego PBX

Poniższe ustawienia należy skonfigurować w przypadku, gdy drukarka używana jest w biurze, gdzie stosowane są numery wewnętrzne i konieczne jest wpisywanie dodatkowych kodów (np. 0 czy 9), aby uzyskać dostęp do zewnętrznej linii.

1. Na ekranie głównym dotknij pozycji **Ustaw..**
2. Dotknij pozycji **Ustawienia ogólne > Ustawienia faksu > Ustaw. podstawowe.**
3. Dotknij pozycji **Typ linii**, a następnie **PBX**.
4. Na ekranie **Kod dostępu** dotknij przycisku **Użyj**.
5. Dotknij pola **Kod dostępu**, wprowadź wymagany przez system telefoniczny kod dostępu do linii zewnętrznej, a następnie dotknij przycisku **OK**.

Kod dostępu zostanie zapisany w drukarce.

Uwaga:

Wysyłając faks na zewnętrzny numer, wystarczy zamiast kodu wpisać znak krzyżyka (#). Podczas wybierania znak krzyżyka # zostanie zastąpiony zapisanym kodem dostępu. Używanie znaku # pomaga uniknąć problemów z połączeniem z linią zewnętrzną.

Konfiguracja ustawień źródła papieru na potrzeby odbierania faksów

Drukarkę można skonfigurować tak, aby określone źródła papieru nie były używane do drukowania odbieranych dokumentów i raportów faksowania. Domyślnie papier do drukowania faksów może być podawany ze wszystkich źródeł papieru. Użyj tej funkcji, aby nie używać papieru z konkretnego źródła papieru do drukowania faksów.

1. Na ekranie głównym dotknij pozycji **Ustaw..**
2. Dotknij pozycji **Ustawienia ogólne > Ustaw. drukarki > Ust. źr. papieru > Auto wybór ustawień > Faks.**
3. Dotknij pola obok każdego źródła papieru, które nie powinno być używane do drukowania faksów. Ustawienie źródła papieru zostanie zmienione na **Wył.** i drukowanie faksów zostanie wyłączone.

Zapisywanie czasu operacji wysyłania faksów

Funkcja szybkiego wysyłania do pamięci umożliwia rozpoczęcie wysyłania faksów po zakończeniu skanowania pierwszej strony. Jeżeli funkcja jest wyłączona, wysyłanie zostanie uruchomione dopiero po zapisaniu wszystkich zeskanowanych obrazów w pamięci. Używając tej funkcji, można skrócić czas operacji, ponieważ skanowanie i wysyłanie są wykonywane równocześnie.

1. Na ekranie głównym dotknij pozycji **Ustaw..**
2. Dotknij pozycji **Ustawienia ogólne > Ustawienia faksu > Ustawienia wysyłania.**
3. Dotknij pola **Szybka wysyłka z pamięci**, aby wybrać ustawienie **Wł.**

Powiązane informacje

➔ [„Ustawienia wysyłania” na stronie 179](#)

Drukowanie informacji o odebranych faksach

Istnieje możliwość wydrukowania informacji o odbiorze w stopce odebranego faksu, nawet jeżeli nadawca nie ustawił informacji nagłówkowych. Informacje o odbiorze obejmują datę i godzinę odbioru, identyfikator nadawcy, identyfikator odbioru (np. „#001”) i numer strony (np. „P1”). Jeżeli włączona jest opcja **Ustawienia strony dzielonej**, w nagłówku podana jest również informacja o numerze strony po podziale na strony.

1. Na ekranie głównym dotknij pozycji **Ustaw..**
2. Dotknij pozycji **Ustawienia ogólne > Ustawienia faksu > Ustaw. odbioru.**
3. Dotknij pozycji **Ust. druk.**, a następnie pola **Dodaj informacje o odbiorze**, aby ustawić opcję na **Wł.**

Powiązane informacje

➔ [„Ust. druk.” na stronie 182](#)

Dwustronne drukowanie odebranych faksów

Można drukować wiele stron odebranych dokumentów na obu stronach arkusza papieru.

1. Na ekranie głównym dotknij pozycji **Ustaw..**
2. Dotknij pozycji **Ustawienia ogólne > Ustawienia faksu > Ustaw. odbioru.**
3. Dotknij pozycji **Ust. druk.**, a następnie **2-stronny**.
4. Dotknij pola **2-stronny**, aby wybrać ustawienie **Wł.**
5. W obszarze **Bind. (Kopia)** wybierz opcję **Krótką stroną** lub **Długą stroną**.
6. Dotknij opcji **OK**.

Faksowanie

Powiązane informacje

➔ „Ust. druk.” na stronie 182

Drukowanie odebranych faksów z podziałem na strony

Konfigurowanie ustawień podziału stron, gdy rozmiar odebranego dokumentu jest większy niż rozmiar papieru włożonego do drukarki.

1. Na ekranie głównym dotknij pozycji **Ustaw.**
2. Dotknij pozycji **Ustawienia ogólne > Ustawienia faksu > Ustaw. odbioru.**
3. Dotknij pozycji **Ust. druk. > Ustawienia strony dzielonej > Usuń dane drukowania po podzieleniu.**
4. Zaznacz opcje usuwania danych drukowania po podziale.
5. Jeżeli w kroku 4 wybrano ustawienie **Wył.**, dotknij przycisku **OK** i przejdź do kroku 7. Jeżeli zostały zaznaczone opcje **Usuń górę** lub **Usuń dół**, przejdź do kroku 6.
6. W polu **Wartość progowa** ustaw próg, a następnie dotknij przycisku **OK**.
7. Dotknąć opcji **Nakładanie w przypadku dzielenia**.
8. Dotknij pola **Overlap Print When Split**, aby wybrać ustawienie **Wł.**
9. W polu **Szerokość nakładania się** ustaw szerokość, a następnie dotknij przycisku **OK**.

Powiązane informacje

➔ „Ust. druk.” na stronie 182

Konfigurowanie ustawień drukowania ze zmniejszaniem faksów lub ich podziałem na strony (Wykonywanie drukowania)

Konfigurowanie ustawień papieru, gdy rozmiar odebranego dokumentu jest większy niż rozmiar papieru włożonego do drukarki.

1. Na ekranie głównym dotknij pozycji **Ustaw.**
2. Dotknij pozycji **Ustawienia ogólne > Ustawienia faksu > Ustaw. odbioru.**
3. Dotknij pozycji **Ust. druk. > Wykonywanie drukowania**, a następnie wybierz opcje.
 - Wył.**: Wybierz to ustawienie, jeżeli opcja nie będzie używana.
 - Wł. (Podziel strony)**: Wybierz to ustawienie, aby drukować odebrane dokumenty z podziałem na strony o innym rozmiarze papieru. Przykładowo po odebraniu faksu o rozmiarze papieru A3 faks zostanie wydrukowany na dwóch stronach o rozmiarze A4 bez zmniejszania obrazu.
 - Włącz (Zmniejsz aby dopasować)**: Wybierz to ustawienie, aby drukować odebrane dokumenty ze zmniejszeniem. Przykładowo po odebraniu faksu o rozmiarze papieru A3 faks zostanie wydrukowany na stronie o rozmiarze A4 przez zmniejszenie obrazu.

Wysyłanie faksów

Podstawowe czynności związane z wysyłaniem faksów

Faksy mogą być wysyłane w kolorze lub w czerni i bieli (monochromatycznie).

Uwaga:

- Przed wysłaniem faksu monochromatycznego zeskanowany obraz można obejrzeć na ekranie LCD.
- Jeśli włączona jest funkcja **Zapis. danych błędu**, fakсы, których wysłanie nie powiodło się, zostaną zapisane i będą mogły być wysłane ponownie z poziomu .

Wysyłanie faksów przy użyciu panelu sterowania

Istnieje możliwość wprowadzania numerów faksu dla odbiorców i wysyłania faksów z poziomu panelu sterowania. Drukarka automatycznie wybiera numer odbiorcy i wysyła faks.

Uwaga:

- Przed wysłaniem faksu monochromatycznego zeskanowany obraz można obejrzeć na ekranie LCD.
- Można zarezerwować do 50 zadań faksu monochromatycznego, nawet jeśli linia telefoniczna jest zajęta przez połączenie głosowe czy wysyłanie lub odbieranie innego faksu. Zarezerwowane zadania faksu można sprawdzać i anulować z poziomu ekranu .
- Jeśli numer faksu jest zajęty lub wystąpił problem z połączeniem, drukarka po minucie automatycznie wybierze numer ponownie.

1. Umieść oryginały.

Uwaga:

Maksymalnie podczas jednej wysyłki można przesłać do 100 stron. Jednak w zależności od ilości pozostałej pamięci, może nie być możliwe wysłanie nawet poniżej 100 stron faksów.

2. Na ekranie głównym dotknij pozycji **Faks**.
3. Określ odbiorcę.

Jeden faks monochromatyczny można wysłać maksymalnie do 200 odbiorców. Jednakże faks kolorowy można wysłać tylko do jednego odbiorcy.

- Aby wprowadzić ręcznie: wprowadź numery za pomocą klawiatury numerycznej na ekranie LCD, a następnie dotknij przycisku **OK**.
 - Aby dodać trzysekundową pauzę podczas wybierania numeru, wprowadź dywiz (-).
 - Jeśli w ustawieniu **Typ linii** określono kod dostępu do linii zewnętrznej, na początku numeru faksu wpisz zamiast niego znak „#” (krzyżyk).
- Aby wybrać z listy kontaktów: dotknij pozycji **Kontakty**, dotknij pola wyboru, aby zaznaczyć kontakt, a następnie dotknij przycisku **Kontyn..**
- Aby wybrać z historii wysłanych faksów: dotknij pozycji **Ostatni**, a następnie wybierz odbiorcę.

Uwaga:

- Jeśli włączona jest opcja **Ogran. bezpośr. wybier.** na ekranie **Ustawienia zabezp.**, odbiorców faksu można wybierać wyłącznie z listy kontaktów lub z historii wysłanych faksów. Ręczne wpisywanie numeru faksu nie jest możliwe.
- Aby usunąć wprowadzonych odbiorców, wyświetl listę odbiorców, dotykając pola numeru faksu lub liczby odbiorców na ekranie LCD, wybierz odbiorcę z listy, a następnie wybierz pozycję **Usuń**.

Faksowanie

4. Dotknij karty **Ustawienia faksu**, a następnie w razie potrzeby skonfiguruj żądane ustawienia, takie jak rozdzielczość czy metoda wysyłania.









Jeżeli opcja **Tryb Kolor** została ustawiona na **Kolor**, przejdź do kroku 6.

Uwaga:

- Aby wysłać dwustronny oryginał, włącz opcję **ADF 2-stronny**. Jednak z użyciem tego ustawienia nie można wysłać faksów w kolorze.
- Na ekranie głównym faksu dotknij ikony  (**Wstępne**), aby zapisać bieżące ustawienia i odbiorców na liście **Wstępne**. Odbiorcy mogą nie zostać zapisani, zależnie od tego jak użytkownik określił odbiorców, na przykład przez ręczne wprowadzenie numeru faksu.

5. W przypadku wysyłania faksu monochromatycznego na górze ekranu faksu dotknij ikony , aby potwierdzić zeskanowany dokument.

Aby wysłać faks w stanie w jakim jest, dotknij pozycji **Rozpocznij wysyłanie**, a następnie przejdź do kroku 7. W przeciwnym razie anuluj podgląd, dotykając pozycji **Anuluj**.

-     : Przesuwanie ekranu w kierunku strzałek.
-   : Pomniejszanie lub powiększanie obrazu.
-   : Przejście do poprzedniej lub następnej strony.

Uwaga:

- Po zamknięciu podglądu nie można wysłać faksów w kolorze.
- Przy włączonej opcji **Bezpośr. wysył.** podgląd jest niedostępny.
- Jeśli na ekranie podglądu przez 20 sekund nie będzie wykonana żadna czynność, faks zostanie wysłany automatycznie.
- Jakość obrazu wysłanego faksu zależy od możliwości urządzenia odbiorcy i może się różnić od widocznego na podglądzie.

6. Dotknij pozycji .

Uwaga:

- Aby anulować wysłanie, dotknij ikony .
- Wysyłanie faksu w kolorze może potrwać dłużej, ponieważ drukarka będzie równocześnie wykonywać operacje skanowania i wysyłania. Podczas wysyłania faksu w kolorze nie można używać innych funkcji.

7. Po zakończeniu wysyłania wyjmij oryginały.

Powiązane informacje

- ➔ „Umieszczanie oryginałów” na stronie 61
- ➔ „Opcje menu dla trybu Faks” na stronie 175
- ➔ „Przeglądanie zadań faksowania” na stronie 173
- ➔ „Zarządzanie kontaktami” na stronie 67
- ➔ „Rejestrowanie ulubionych ustawień jako ustawień wstępnych” na stronie 26

Wysyłanie faksów za pomocą klawiatury zewnętrznego aparatu telefonicznego

Możliwe jest wysyłanie faksu za pośrednictwem klawiatury podłączonego telefonu. Jest to przydatna funkcja, jeśli przed wysłaniem faksu użytkownik chce telefonicznie porozmawiać z odbiorcą lub urządzenie odbiorcy nie przełącza się automatycznie w tryb odbioru faksu.

1. Umieść oryginały.

Uwaga:

Podczas jednego wysyłania można przesłać maksymalnie 100 stron.

2. Podnieś słuchawkę podłączonego telefonu i za pomocą klawiatury wybierz numer faksu odbiorcy.
3. Na ekranie głównym dotknij pozycji **Faks**.
4. Dotknij karty **Ustawienia faksu**, a następnie w razie potrzeby skonfiguruj żądane ustawienia, takie jak rozdzielczość czy metoda wysyłania.
5. Po usłyszeniu sygnału faksu dotknij przycisku , a następnie odłóż słuchawkę.

Uwaga:

Gdy numer jest wybierany na klawiaturze podłączonego telefonu, wysłanie faksu trwa dłużej. Jest to spowodowane tym, że drukarka równocześnie wykonuje operacje skanowania i wysyłania. Gdy wysyłany jest faks, pozostałe funkcje nie są dostępne.

6. Po zakończeniu wysyłania wyjmij oryginały.

Powiązane informacje

- ➔ [„Umieszczanie oryginałów” na stronie 61](#)
- ➔ [„Ustawienia faksu” na stronie 175](#)

Wysyłanie faksów po potwierdzeniu stanu odbiorcy

Faks można wysłać podczas wybierania numerów, komunikowania się i przesyłania danych. Dźwięki i głos przekazywane są przez wbudowany głośnik drukarki. Z funkcji tej można skorzystać także wtedy, gdy użytkownik chce odebrać faks za pośrednictwem usługi pollingu z komunikatami przekazywanymi głosowo.

1. Umieść oryginały.
2. Na ekranie głównym dotknij pozycji **Faks**.
3. Dotknij karty **Ustawienia faksu**, a następnie w razie potrzeby skonfiguruj żądane ustawienia, takie jak rozdzielczość czy metoda wysyłania. Po zakończeniu konfigurowania ustawień dotknij karty **Odbiorca**.
4. Dotknij ikony  i określ odbiorcę.

Uwaga:

Możesz wyregulować głośność dźwięku głośnika.

Faksowanie

5. Po usłyszeniu sygnału faksu w prawym górnym rogu ekranu dotknij pozycji **Wyślij/ Odbierz**, a następnie dotknij pozycji **Wysyłanie**.

Uwaga:

W przypadku odbioru faksu za pośrednictwem usługi pollingu postępuj zgodnie z przesyłanymi komunikatami głosowymi, aby wydrukować faks.

6. Dotknij pozycji .
7. Po zakończeniu wysyłania wyjmij oryginały.

Powiązane informacje

- ➔ „Wysyłanie faksów przy użyciu panelu sterowania” na stronie 137
- ➔ „Odbieranie faksów poprzez polling (Odbieranie rozsyłania)” na stronie 148
- ➔ „Umieszczanie oryginałów” na stronie 61
- ➔ „Opcje menu dla trybu Faks” na stronie 175

Różne sposoby wysyłania faksów

Wysyłanie wielostronicowego dokumentu monochromatycznego (Bezpośr. wysył.)

Podczas wysyłania faksu monochromatycznego zeskanowany dokument jest tymczasowo przechowywany w pamięci drukarki. Dlatego wysyłanie dużej liczby stron może spowodować, że pamięć drukarki zostanie zapełniona i przestanie ona wysyłać faks. Można tego uniknąć, włączając funkcję **Bezpośr. wysył.** Jednak w takim przypadku wysyłanie faksu potrwa dłużej, gdyż drukarka równocześnie będzie wykonywać operacje skanowania i wysyłania. Z funkcji tej można skorzystać, gdy określono tylko jednego odbiorcę.

Na ekranie głównym dotknij pozycji **Faks**, dotknij karty **Ustawienia faksu**, a następnie pola **Bezpośr. wysył.** w grupie **Ustaw. wysył. faksów**, aby ustawić je na wartość **Wł.**

Preferencyjne wysyłanie faksu (Wysyłanie z priorytetem)

Pilny dokument może zostać wysłany przed pozostałymi faksami oczekującymi.

Na ekranie głównym dotknij pozycji **Faks**, dotknij karty **Ustawienia faksu**, a następnie pola **Wysyłanie z priorytetem** w grupie **Ustaw. wysył. faksów**, aby ustawić je na wartość **Wł.**

Uwaga:

Preferencyjne wysyłanie dokumentów nie jest możliwe, gdy aktywne są następujące procesy, ponieważ w takich przypadkach drukarka nie jest w stanie zaakceptować kolejnego faksu.

- Wysyłanie faksu monochromatycznego z włączoną funkcją **Bezpośr. wysył.**
- Wysyłanie faksu kolorowego
- Wysyłanie faksu za pośrednictwem podłączonego telefonu
- Wysyłanie faksu przesłanego z komputera

Faksowanie

Wysyłanie faksów o określonej godzinie (Wyślij faks później)

Możliwe jest wysyłanie faksów o określonej godzinie. W ten sposób mogą być wysyłane wyłącznie fakсы monochromatyczne.

1. Na ekranie głównym dotknij pozycji **Faks**.
2. Określ odbiorcę.
3. Dotknij karty **Ustawienia faksu**.
4. Dotknij pola **Wyślij faks później** w grupie **Ustaw. wysył. faksów** i ustaw na **Wł.**
5. Dotknij pola **Godzina**, wprowadź godzinę wysłania faksu, a następnie naciśnij przycisk **OK**.
6. Dotknij przycisku **OK**, aby zastosować ustawienia.

Uwaga:

Aby anulować faks, anuluj go z .

Powiązane informacje

- ➔ [„Wysyłanie faksów przy użyciu panelu sterowania” na stronie 137](#)
- ➔ [„Umieszczanie oryginałów” na stronie 61](#)
- ➔ [„Ustawienia faksu” na stronie 175](#)
- ➔ [„Przeglądanie zadań faksowania” na stronie 173](#)

Wysyłanie faksu z wybranym nagłówkiem

Można wysłać faks z informacjami o nadawcy przeznaczonymi dla odbiorcy. Na drukarce trzeba zarejestrować wiele nagłówków z informacjami o nadawcy, wykonując następujące czynności.

Rejestrowanie wielu nagłówków dołączanych do wysyłanych faksów

Można zarejestrować do 21 nagłówków faksów wysyłanych jako informacje o nadawcy.

1. Na ekranie głównym dotknij pozycji **Ustaw.**
2. Dotknij pozycji **Ustawienia ogólne > Ustawienia faksu > Ustaw. podstawowe**.
3. Dotknij pozycji **Nagłówek**, pola **Twój nr telef.**, wprowadź numer telefonu, a następnie dotknij przycisku **OK**.
4. Dotknij jednego z pól na liście **Nagłówek faksu**, wprowadź informacje nagłówkowe faksu, a następnie dotknij przycisku **OK**.

Powiązane informacje

- ➔ [„Ustaw. podstawowe” na stronie 184](#)

Faksowanie

Wysyłanie faksu z wybranym nagłówkiem

Podczas wysyłania faksu można wybrać informacje nagłówkowe przeznaczone dla odbiorcy. Aby używać tej funkcji, należy wcześniej zarejestrować wiele nagłówków.

1. Na ekranie głównym dotknij pozycji **Faks**.
2. Dotknij karty **Ustawienia faksu**.
3. Dotknij pozycji **Dod. inf. nad.** w grupie **Ustaw. wysył. faksów**.
4. Wybierz miejsce, w którym informacje o nadawcy mają być dodane.
 - Poza obrazem:** Umożliwia wysyłanie faksu z informacjami nagłówkowymi w górnym białym marginesie faksu. Dzięki temu nagłówek nie zakrywa zeskanowanego obrazu, ale może wystąpić taka sytuacja, że faks odebrany przez odbiorcę zostanie wydrukowany na dwóch arkuszach w zależności od rozmiaru oryginału.
 - Wewnątrz obrazu:** Umożliwia wysyłanie faksu z informacjami nagłówkowymi około 7 mm poniżej górnej krawędzi zeskanowanego obrazu. Nagłówek może zachodzić na obraz, ale faks odebrany przez odbiorcę nie zostanie podzielony na dwa dokumenty.
 - Wył.:** Umożliwia wysyłanie faksu bez informacji nagłówkowych.
5. Dotknij pozycji **Nagłówek faksu**, wybierz nagłówek do użycia, a następnie dotknij przycisku OK.
6. Dotknij jednej z opcji **Dodatkowe informacje** w razie potrzeby.

Powiązane informacje

➔ „Ustawienia faksu” na stronie 175

Wysyłanie powiadomienia o faksie

Istnieje możliwość wysyłania wiadomości e-mail z informacją o wynikach wysyłania faksu.

Uwaga:

Aby używać tej funkcji, należy najpierw wykonać następujące czynności:

- Na drukarce skonfiguruj ustawienia serwera poczty
- Zarejestruj adres e-mail, na który będą wysyłane wyniki

1. Na ekranie głównym dotknij pozycji **Faks**.
2. Dotknij karty **Ustawienia faksu**.
3. Dotknij pozycji **Wynik wysł. powiadom.** w grupie **Ustaw. wysył. faksów**.
4. Dotknij pola **Wynik wysł. powiadom.**, aby wybrać ustawienie **Wł.**
5. Na ekranie **Wynik wysł. powiadom.** dotknij pozycji **Odbiorca**, a następnie wybierz odbiorcę, który będzie otrzymywać powiadomienia.

Faksowanie

Wysyłanie faksu i tworzenie kopii zapasowej danych

Podczas skanowania faksu można automatycznie zapisać zeskanowany dokument w pamięci drukarki. Ta funkcja jest dostępna w przypadku:

- wysyłania faksu monochromatycznego
- wysyłania faksu za pomocą funkcji **Wyślij faks później**
- wysyłania faksu za pomocą funkcji **Wyślij. wsadowe**
- wysyłania faksu za pomocą funkcji **Zapis danych faksu**
- wysyłania faksu za pomocą funkcji **Rozsyłanie/ Tablica**

Uwaga:

Dokumenty, których nie można wysłać, można też zapisywać w celu późniejszego wysłania.

1. Na ekranie głównym dotknij pozycji **Faks**.
2. Dotknij karty **Ustawienia faksu**.
3. Dotknij pozycji **Kopia zapas.** w grupie **Ustaw. wysył. faksów**.
4. Dotknij pola **Ustaw. wysył. faksów**, aby wybrać ustawienie **Wł.**
5. Dotknij pozycji **Zapaszowe miejsce docelowe**, a następnie określ odbiorcę.

Powiązane informacje

➔ [„Ustawienia faksu” na stronie 175](#)

Wysyłanie faksu przy użyciu funkcji Podadres (SUB) i Hasło (SID)

Można wysłać fakсы do skrzynki dokumentów poufnych lub skrzynki przekazywania faksu odbiorcy. Odbiorcy mogą odbierać fakсы bezpiecznie lub wysłać fakсы do określonych miejsc docelowych przekazywania.

Aby używać tej funkcji, przed wysłaniem faksu należy zarejestrować odbiorcę z adresem podrzędnym i hasłem na liście **Kontakty**.

Na ekranie głównym dotknij pozycji **Faks**. Dotknij pozycji **Kontakty** i wybierz odbiorcę z zarejestrowanym adresem podrzędnym i hasłem. Można też wybrać odbiorcę z listy **Ostatni**, jeżeli do wysłania użyto adresu podrzędnego i hasła.

Wysyłanie faksów na żądanie (za pomocą Rozsyłanie/ Tablica ogłoszeń)

Za pomocą funkcji **Rozsyłanie** można przechowywać maksymalnie 100 stron jednego dokumentu monochromatycznego na potrzeby pollingu. Przechowywany dokument zostanie wysłany po otrzymaniu żądania z innego urządzenia obsługującego funkcję pollingu.

Można też używać do 10 tablic ogłoszeniowych. Pamiętaj, że faks odbiorcy musi obsługiwać funkcję adresu podrzędnego/hasła.

Rejestrowanie Rozsyłanie/ Tablica ogłoszeń

1. Na ekranie głównym dotknij pozycji **Moduł faksu**, a następnie dotknij pozycji **Rozsyłanie/Tablica**.

Faksowanie

- Dotknij pola **Rozsyłanie/ Tablica** lub jednego z pól o nazwie **Niezarejestrowana tablica ogłoszeniowa**.
- Jeżeli zostanie wyświetlony ekran wprowadzania hasła, wprowadź hasło.
- W przypadku rejestrowania tablicy ogłoszeń wykonaj wszystkie następujące czynności:
 - Dotknij pozycji **Nazwa (wymagane)**, wprowadź nazwę, a następnie dotknij przycisku **OK**
 - Dotknij pozycji **Podadres (SEP)**, wprowadź adres podrzędny, a następnie dotknij przycisku **OK**
 - Dotknij pozycji **Hasło (PWD)**, wprowadź hasło, a następnie dotknij przycisku **OK**
- Dotknij poniższych pól, takich jak **Wynik wysł. powiadom.**, i wprowadź odpowiednie ustawienia w razie potrzeby.

Uwaga:

*Jeżeli zostało ustawione hasło w polu **Hasło dla otw. skrz.**, podczas otwierania skrzynki będzie wyświetlany monit o podanie hasła.*

- Dotknąć opcji **OK**.

Aby zmienić lub usunąć skrzynkę, na ekranie głównym dotknij pozycji **Moduł faksu**, dotknij skrzynki, która ma być zmieniona lub usunięta, dotknij ikony , a następnie postępuj zgodnie z instrukcjami wyświetlanymi na ekranie.

Zapisywanie dokumentu w Rozsyłanie/ Tablica ogłoszeń

- Na ekranie głównym dotknij pozycji **Moduł faksu**, a następnie dotknij pozycji **Rozsyłanie/ Tablica**.
- Dotknij pola **Rozsyłanie** lub jednej ze skrzynek tablicy ogłoszeń, które zostały już zarejestrowane.
Jeżeli zostanie wyświetlony ekran wprowadzania hasła, wprowadź hasło, aby otworzyć skrzynkę.
- Dotknąć opcji **Dodaj dokument**.
- Na górze ekranu faksu dotknij pozycji , aby zeskanować i zapisać dokument.

Aby sprawdzić zapisany dokument, na ekranie głównym dotknij pozycji **Moduł faksu**, dotknij skrzynki zawierającej dokument, który ma być sprawdzony, a następnie dotknij pozycji **Sprawdź dokument**. Na wyświetlonym ekranie można przejrzeć, wydrukować lub usunąć zeskanowany dokument.

Powiązane informacje



- ➔ [„Wysyłanie faksów przy użyciu panelu sterowania” na stronie 137](#)
- ➔ [„Umieszczanie oryginałów” na stronie 61](#)
- ➔ [„Więcej” na stronie 177](#)
- ➔ [„Przeglądanie zadań faksowania” na stronie 173](#)

Przechowywanie faksu bez określania odbiorcy (Zapis danych faksu)

Można przechowywać maksymalnie 100 stron jednego dokumentu monochromatycznego. Pozwala to oszczędzić czas przeznaczony na skanowanie w przypadku częstego wysyłania tego samego dokumentu.

- Na ekranie głównym dotknij pozycji **Faks**.

Faksowanie

2. Dotknij ikony  (Więcej).
3. Dotknij pozycji **Wydłużony faks** > **Zapis danych faksu** i ustaw na **Wł.**
4. Dotknij przycisku **Zamknij**, aż wyświetlony zostanie główny ekran faksu.
5. Dotknij przycisku , aby zachować dokument.

Można wyświetlić przechowywany dokument. Na ekranie głównym dotknij pozycji **Moduł faksu**, dotknij pozycji **Zapisane dokumenty**, a następnie dotknij po lewej stronie pola zawierającego dokument, który ma być wyświetlony. Aby usunąć dokument, dotknij ikony  po prawej stronie pola, a następnie postępuj zgodnie z instrukcjami wyświetlanymi na ekranie.

Powiązane informacje

- ➔ „Wysyłanie faksów przy użyciu panelu sterowania” na stronie 137
- ➔ „Umieszczanie oryginałów” na stronie 61
- ➔ „Więcej” na stronie 177
- ➔ „Przeglądanie zadań faksowania” na stronie 173

Jednoczesne wysyłanie kilku faksów do jednego odbiorcy (Wysył. wsadowe)

Jeśli kilka faksów oczekuje na wysłanie do jednego odbiorcy, można skonfigurować drukarkę tak, aby pogrupowała je razem i wysłała jednocześnie. Jednocześnie może być wysłanych maksymalnie 5 dokumentów (do 100 stron łącznie). Funkcja ta pozwala zmniejszyć liczbę operacji wysyłania i tym samym oszczędzić na opłatach za połączenia.

Na ekranie głównym dotknij pozycji **Ustaw.**, dotknij pozycji **Ustawienia ogólne** > **Ustawienia faksu** > **Ustawienia wysyłania**, a następnie dotknij pola **Wysył. wsadowe** i wybierz ustawienie **Wł.**

Uwaga:

- Zaplanowane fakсы, które mają zostać wysłane o tej samej godzinie do tego samego odbiorcy, również są grupowane razem.*
- Funkcja **Wysył. wsadowe** nie dotyczy następujących zadań faksu.*
 - Faks monochromatyczny z włączoną funkcją **Wysłanie z priorytetem**
 - Faks monochromatyczny z włączoną funkcją **Bezpośr. wysył.**
 - Fakсы kolorowe
 - Fakсы przesłane z komputera

Wysyłanie dokumentów o różnych formatach z użyciem automatycznego podajnika dokumentów (Skanowanie ciągłe (ADF))

Jeśli w automatycznym podajniku dokumentów umieszczono oryginały o różnych formatach, wszystkie zostaną wysłane w formacie największego z nich. Można je wysłać w ich oryginalnych formatach, sortując je i układając według rozmiaru lub umieszczając je kolejno po sobie.

Przed umieszczeniem oryginałów skonfiguruj następujące ustawienia.

Faksowanie

Na ekranie głównym dotknij pozycji **Faks**, dotknij karty **Ustawienia faksu**, a następnie pola **Skanowanie ciągle (ADF)** w grupie **Ustawienia skanowania**, aby ustawić je na wartość **Wł.**. W celu umieszczenia oryginałów postępuj zgodnie z instrukcjami wyświetlanymi na ekranie.

Drukarka zapamięta zeskanowane dokumenty i wyśle je jako jeden.

Uwaga:

Jeśli po wyświetleniu monitu o skonfigurowanie następných oryginałów odczekasz 20 sekund, drukarka wstrzyma proces zapamiętywania i rozpocznie wysyłanie dokumentu.

Wysyłanie faksu z komputera

Możliwe jest wysyłanie faksów z komputera za pomocą narzędzia FAX Utility i sterownika PC-FAX. Instrukcję obsługi można znaleźć w pomocy do narzędzia FAX Utility i sterownika PC-FAX.

Powiązane informacje

- ➔ [„Sterownik PC-FAX \(sterownik faksu\)” na stronie 228](#)
- ➔ [„Narzędzie FAX Utility” na stronie 229](#)

Odbieranie faksów

Konfiguracja trybu odbioru

Tryb odbioru można skonfigurować za pomocą **Kreator ust. faksu**. Zaleca się użycie **Kreator ust. faksu** podczas pierwszej konfiguracji funkcji faksu. Aby zmienić poszczególne ustawienia **Tryb odbioru**, wykonaj poniższe czynności.

1. Na ekranie głównym dotknij pozycji **Ustaw.**
2. Dotknij pozycji **Ustawienia ogólne > Ustawienia faksu > Ustaw. podstawowe > Tryb odbioru.**
3. Wybierz sposób odbioru.
 - Auto:** Tryb zalecany osobom często korzystającym z faksu. Drukarka automatycznie odbierze faks po określonej liczbie sygnałów.

**Ważne:**

*Jeśli do drukarki nie jest podłączony telefon, wybierz tryb **Auto**.*

- Ręczne:** Tryb zalecany osobom, które rzadko korzystają z faksu lub chcą odbierać faks po odebraniu połączenia za pomocą podłączonego telefonu. Aby odebrać faks, podnieś słuchawkę, a następnie wybierz odpowiednie polecenie na drukarce.

Uwaga:

*Po włączeniu funkcji **Odbiór zdalny faks** można odbierać za pomocą podłączonego telefonu.*

Powiązane informacje

- ➔ [„Konfiguracja podstawowych ustawień faksu za pomocą Kreator ust. faksu” na stronie 132](#)

Faksowanie

- ➔ „Ręczne odbieranie faksów” na stronie 147
- ➔ „Odbieranie faksów za pomocą podłączonego telefonu (Odbiór zdalny)” na stronie 147

Ustawienia automatycznej sekretarki

Przed rozpoczęciem korzystania z automatycznej sekretarki najpierw należy ją skonfigurować.

- Ustaw **Tryb odbioru** drukarki na **Auto**.
- Ustaw opcję **Liczba dzw. do odb.** drukarki na większą liczbę sygnałów, niż dla automatycznej sekretarki. W przeciwnym wypadku automatyczna sekretarka nie będzie w stanie odbierać połączeń głosowych, a tym samym nagrywać wiadomości. Szczegółowy opis ustawień można znaleźć w podręcznikach dołączonych do automatycznej sekretarki.
Opcja **Liczba dzw. do odb.** może być niedostępna w niektórych regionach.

Powiązane informacje

- ➔ „Ustaw. podstawowe” na stronie 184

Różne sposoby odbierania faksów

Ręczne odbieranie faksów

Aby móc ręcznie odbierać fakсы, podłącz telefon i ustaw opcję **Tryb odbioru** w drukarce na **Ręczne**, a następnie wykonaj poniższe czynności.

1. Gdy zadzwoni telefon, podnieś słuchawkę.
2. Po usłyszeniu sygnału faksu na ekranie głównym drukarki dotknij pozycji **Faks**.
Uwaga:
*Po włączeniu funkcji **Odbiór zdalny** faks można odbierać za pomocą podłączonego telefonu.*
3. Dotknij opcji **Wyślij/ Odbierz**.
4. Dotknij opcji **Odbiór**.
5. Dotknij przycisku , a następnie odłóż słuchawkę.

Powiązane informacje

- ➔ „Odbieranie faksów za pomocą podłączonego telefonu (Odbiór zdalny)” na stronie 147
- ➔ „Zapisywanie odebranych faksów w skrzynce odbiorczej (Bezwarunkowy zapis/przekierowanie)” na stronie 150
- ➔ „Konfiguracja ustawień źródła papieru na potrzeby odbierania faksów” na stronie 134

Odbieranie faksów za pomocą podłączonego telefonu (Odbiór zdalny)

Odbierając faks ręcznie, po odebraniu telefonu konieczne jest wybranie odpowiednich poleceń na drukarce. Dzięki funkcji **Odbiór zdalny** odbiór faksu można zlecić z poziomu samego telefonu.

Faksowanie

Funkcja **Odbiór zdalny** jest dostępna w telefonach obsługujących wybieranie tonowe.

Powiązane informacje

➔ „Ręczne odbieranie faksów” na stronie 147

Konfiguracja funkcji Odbiór zdalny

1. Na ekranie głównym dotknij pozycji **Ustaw.**
2. Dotknij pozycji **Ustawienia ogólne > Ustawienia faksu > Ustaw. podstawowe > Odbiór zdalny.**
3. Po włączeniu funkcji **Odbiór zdalny** wpisz dwucyfrowy kod (od 0 do 9, można też wprowadzić znaki * i #) w polu **Kod start.**
4. Dotknij przycisku **OK**, a następnie ponownie **OK**.

Korzystanie z funkcji Odbiór zdalny

1. Gdy zadzwoni telefon, podnieś słuchawkę.
2. Po usłyszeniu sygnału faksu na klawiaturze telefonu wprowadź kod startowy.
3. Po upewnieniu się, że drukarka rozpoczęła odbiór faksu, odłóż słuchawkę.

Odbieranie faksów poprzez polling (Odbieranie rozsyłania)

Możliwe jest odebranie faksu zapisanego w innym faksie, poprzez wybranie numeru faksu. Użyj tę funkcję, aby odebrać dokument z usługi informacji faksowej. Jednakże, tej funkcji nie będzie można używać, jeśli usługa informacji faksowej, ma funkcję informowania głosowego, której polecenia należy wykonać, aby odebrać dokument.

Uwaga:

*Aby odebrać dokument z usługi informacji faksowej, która wykorzystuje informowanie głosowe, należy wybrać numer faksu używając funkcji **Odł. słuch.** lub podłączonego telefonu i obsługiwać telefon oraz drukarkę wykonując polecenia audio.*

1. Na ekranie głównym dotknij pozycji **Faks**.
2. Dotknij ikony  (Więcej).
3. Dotknij opcji **Wydłużony faks**.
4. Dotknij pola **Odbieranie rozsyłania**, aby wybrać ustawienie **Wł.**
5. Dotknij przycisku **Zamknij**, a następnie ponownie **Zamknij**.
6. Wpisz numer faksu.

Uwaga:

*Jeśli włączona jest opcja **Ogran. bezpośr. wybier.** w **Ustawienia zabezp.**, odbiorców faksu można wybierać wyłącznie z listy kontaktów lub z historii wysłanych faksów. Ręczne wpisywanie numeru faksu nie jest możliwe.*

Faksowanie



- Dotknij pozycji .

Powiązane informacje

- ➔ „Wysyłanie faksów po potwierdzeniu stanu odbiorcy” na stronie 139
- ➔ „Wysyłanie faksów za pomocą klawiatury zewnętrznego aparatu telefonicznego” na stronie 139

Odbieranie faksów z tablicy z adresem podrzędnym (SEP) i hasłem (PWD) (Odbieranie rozsyłania)

Istnieje możliwość odbierania faksów z tablicy przechowywanej na innym faksie przy użyciu funkcji adresu podrzędnego (SEP) i hasła (PWD). Aby używać tej funkcji, należy do listy kontaktów dodać kontakt z adresem podrzędnym (SEP) i hasłem (PWD).

- Na ekranie głównym dotknij pozycji **Faks**.
- Dotknij ikony  (Więcej).
- Dotknij opcji **Wydłużony faks**.
- Dotknij pola **Odbieranie rozsyłania**, aby wybrać ustawienie **Wł.**
- Dotknij przycisku **Zamknij**, a następnie ponownie **Zamknij**.
- Dotknij pozycji **Kontakty**, a następnie wybierz kontakt z zarejestrowanym adresem podrzędnym (SEP) i hasłem (PWD) pasującym do docelowej tablicy.
- Dotknij pozycji .

Powiązane informacje

- ➔ „Zarządzanie kontaktami” na stronie 67

Konfigurowanie blokowania niepożądanych faksów

Można blokować niepożądane fakсы.

- Na ekranie głównym dotknij pozycji **Ustaw.**
- Dotknij pozycji **Ustawienia ogólne > Ustawienia faksu > Ustaw. podstawowe > Faks odrzucony**.
- Dotknij pozycji **Faks odrzucony**, a następnie włącz następujące opcje.
 - Lista numerów odrzuconych: Umożliwia odrzucanie faksów odbieranych z numerów z listy numerów zablokowanych.
 - Zablokowano pusty nagłówek faksu: Umożliwia odrzucanie faksów bez informacji nagłówkowych.
 - Niezarejestrow. kontakty: Umożliwia odrzucanie faksów z numerów niezapisanych na liście kontaktów.
- Aby użyć listy **Lista numerów odrzuconych**, dotknij ikony , a następnie dotknij pozycji **Edytuj listę numerów odrzuconych** i modyfikuj listę.

Powiązane informacje

➔ „Ustaw. podstawowe” na stronie 184

Zapisywanie i przekazywanie odebranych faksów (Bezwarunkowy zapis/przekierowanie)

Można ustawić zapisywanie i przekazywanie faksów odebranych od nieokreślonych nadawców.

Uwaga:

*Aby zapisywać lub przekazywać fakсы odebrane od konkretnych nadawców lub w określonym czasie, można użyć funkcji **Warunk. zapis/przekierow.***

Drukarka oferuje następujące funkcje zapisywania i przekazywania odebranych faksów.

- Zapisywanie w skrzynce odbiorczej drukarki
- Zapisywanie w pamięci zewnętrznej
- Zapisywanie na komputerze
- Przekazywanie do innego faksu, na adres email lub do folderu udostępnionego w sieci

Uwaga:

- Powyższe funkcje mogą być wykorzystywane jednocześnie. Jeżeli używasz ich wszystkich jednocześnie, odebrane dokumenty są zapisywane w skrzynce odbiorczej, w pamięci zewnętrznej, na komputerze oraz przekazywane do wybranego miejsca docelowego.*
- Jeżeli są dokumenty odebrane, które nie zostały jeszcze przeczytane, zapisane lub przekazane, liczba niezakończonych zadań wyświetlana jest na ikonie  na ekranie głównym.*

Powiązane informacje

- ➔ „Zapisywanie odebranych faksów w skrzynce odbiorczej (Bezwarunkowy zapis/przekierowanie)” na stronie 150
- ➔ „Zapisywanie odebranych faksów w pamięci zewnętrznej (Bezwarunkowy zapis/przekierowanie)” na stronie 152
- ➔ „Zapisywanie odebranych faksów na komputerze (Bezwarunkowy zapis/przekierowanie)” na stronie 153
- ➔ „Przekazywanie odebranych faksów (Bezwarunkowy zapis/przekierowanie)” na stronie 154
- ➔ „Wysyłanie powiadomień e-mail z wynikami przetwarzania odebranych faksów (Bezwarunkowy zapis/przekierowanie)” na stronie 156
- ➔ „Powiadomienie o nieprzetworzonych odebranych faksach” na stronie 173

Zapisywanie odebranych faksów w skrzynce odbiorczej (Bezwarunkowy zapis/przekierowanie)

Możliwe jest zapisanie odebranych faksów w skrzynce odbiorczej drukarki. Można zapisać do 200 dokumentów. Jeśli korzystasz z tej opcji, odebrane dokumenty nie są automatycznie drukowane. Można je przejrzeć na ekranie LCD drukarki i wydrukować tylko w razie potrzeby.

Uwaga:

Zapisanie 200 dokumentów może nie być możliwe zależnie od warunków użytkowania takich jak wielkość pliku zapisanych dokumentów oraz jednoczesne korzystanie z szeregu funkcji zapisywania faksu.

Faksowanie

Powiązane informacje

- ➔ „Ustawienie zapisywania odebranych faksów w skrzynce odbiorczej (Bezwarunkowy zapis/przekierowanie)” na stronie 151
- ➔ „Odczytywanie odebranych faksów na wyświetlaczu LCD (Bezwarunkowy zapis/przekierowanie)” na stronie 151
- ➔ „Używanie skrzynki odbiorczej” na stronie 167

Ustawienie zapisywania odebranych faksów w skrzynce odbiorczej (Bezwarunkowy zapis/przekierowanie)

1. Na ekranie głównym dotknij pozycji **Ustaw.**
2. Dotknij pozycji **Ustawienia ogólne > Ustawienia faksu > Ustaw. odbioru > Ustaw. zapisu/ przekierowania > Bezwarunkowy zapis/przekierowanie.**
Jeżeli komunikat jest wyświetlany, sprawdź zawartość, a następnie dotknij przycisku **OK.**
3. Dotknij pola **Zapisz w skrz. odb.**, aby wybrać ustawienie **Wł.**
Jeżeli komunikat jest wyświetlany, sprawdź zawartość, a następnie dotknij przycisku **OK.**
4. Dotknąć opcji **Zamknij.**
5. Dotknąć opcji **Ustawienia wspólne.**
6. Dotknij pozycji **Pełna obsługa danych faksu**, a następnie wybierz opcję do użycia, gdy skrzynka odbiorcza jest pełna.
 - Odbiór i wydruk faksu:** Drukowane są wszystkie odebrane dokumenty, które nie mogą zostać zapisane w skrzynce odbiorczej.
 - Odrzuć przychodzące fakсы:** Wyłączone jest odbieranie przychodzących faksów.
7. Można ustawić hasło do skrzynki odbiorczej. Dotknij pozycji **Ust. hasła skrz. odb.**, a następnie ustaw hasło. Dotknij pozycji **Zamknij** po ustawieniu hasła.





Uwaga:

*Nie można ustawić hasła, jeżeli wybrano opcję **Odbiór i wydruk faksu.***

Odczytywanie odebranych faksów na wyświetlaczu LCD (Bezwarunkowy zapis/przekierowanie)

1. Na ekranie głównym dotknij pozycji **Moduł faksu.**
Uwaga:
W przypadku występowania odebranych faksów, które nie zostały przeczytane, liczba nieprzeczytanych dokumentów wyświetlana jest na ikonie  na ekranie głównym.
2. Dotknij pozycji **Skrzynka odb./ Poufne > Skrzynka odbiorcza.**
3. Jeśli skrzynka odbiorcza jest zabezpieczona hasłem, wpisz hasło do skrzynki lub hasło administratora.
4. Z listy wybierz faks, który ma być wyświetlony.
Wyświetlona zostanie treść faksu.

Faksowanie

-  : Obrót obrazu o 90 stopni w prawo.
 -  : Przesuwanie ekranu w kierunku strzałek.
 -  : Pomniejszanie lub powiększanie obrazu.
 -  : Przejście do poprzedniej lub następnej strony.
 - Aby ukryć ikonę operacji, dotknij dowolnego miejsca ekranu podglądu poza ikonami. Dotknij ponownie, aby wyświetlić ikony.
5. Wybierz, czy wyświetlony dokument ma zostać wydrukowany czy usunięty, a następnie postępuj zgodnie z instrukcjami wyświetlanymi na ekranie.



Ważne:

Jeżeli w drukarce brakuje pamięci, odbieranie i wysyłanie faksów zostaje wyłączone. Usuwać dokumenty, które zostały już przeczytane lub wydrukowane.

Powiązane informacje

- ➔ „Powiadomienie o nieprzetworzonych odebranych faksach” na stronie 173
- ➔ „Opcje menu Ustawienia faksu” na stronie 178

Zapisywanie odebranych faksów w pamięci zewnętrznej (Bezwarunkowy zapis/przekierowanie)

Możesz ustawić konwersję odebranych dokumentów do formatu PDF i zapis ich na urządzeniu pamięci podłączonym do drukarki. Możesz również ustawić automatyczne drukowanie dokumentów podczas zapisywania ich na urządzeniu pamięci.



Ważne:

Odebrane dokumenty są zapisywane tymczasowo w pamięci drukarki, zanim następuje zapisanie tych dokumentów w urządzeniu pamięci podłączonym do drukarki. Ze względu na niemożliwość wysyłania i odbierania faksów z powodu błędu zapewnienia pamięci pozostaw urządzenie pamięci podłączone do drukarki. Liczba dokumentów, która została zapisana tymczasowo w pamięci drukarki jest wyświetlana na ikonie  na ekranie głównym.

1. Podłącz urządzenie pamięci do drukarki.
2. Na ekranie głównym dotknij pozycji **Ustaw..**
3. Dotknij pozycji **Ustawienia ogólne > Ustawienia faksu > Ustaw. odbioru > Ustaw. zapisu/ przekierowania > Bezwarunkowy zapis/przekierowanie.**
Jeżeli komunikat jest wyświetlany, sprawdź zawartość, a następnie dotknij przycisku **OK**.
4. Dotknąć opcji **Zapisz w moim urz. pam..**
5. Wybierz pozycję **Tak**. Aby automatycznie drukować dokumenty podczas zapisywania ich na urządzeniu pamięci, wybierz polecenie **Tak i drukuj**.

Faksowanie

6. Sprawdź wiadomość wyświetlaną na ekranie, a następnie dotknij przycisku **Utwórz**.

Na urządzeniu pamięci tworzony jest folder do zapisywania odebranych dokumentów.

Powiązane informacje

➔ „Powiadomienie o nieprzetworzonych odebranych faksach” na stronie 173

Zapisywanie odebranych faksów na komputerze (Bezwarunkowy zapis/przekierowanie)

Można włączyć funkcję wykonującą konwersję odebranych dokumentów do formatu PDF i zapisywać je na komputerze podłączonym do drukarki. Można także automatycznie drukować dokumenty podczas zapisywania ich na komputerze.

Aby wykonać ustawienia, należy użyć aplikacji FAX Utility. Zainstaluj aplikację FAX Utility na komputerze.

Instrukcje aplikacji FAX Utility dla systemu Windows różnią się w zależności od używanej wersji. Niniejszy dokument zawiera instrukcje dla Version 1.XX. Jeśli chodzi o FAX Utility Version 2.XX dla systemu Windows, sprawdź **Podstawowe operacje** w pomocy online FAX Utility. Żeby sprawdzić używaną przez siebie wersję, prawym przyciskiem kliknij pasek tytułu FAX Utility, a następnie kliknij **Informacje o wersji**.



Ważne:

- Wybierz ustawienie **Auto** jako tryb odbioru w drukarce.
- Odebrane dokumenty są zapisywane tymczasowo w pamięci drukarki, zanim następuje zapisanie tych dokumentów w komputerze, który jest ustawiony na zapisywanie faksów. Ze względu na niemożliwość wysyłania i odbierania faksów z powodu błędu zapelnienia pamięci pozostaw włączony komputer, który jest ustawiony na zapisywanie faksów. Liczba dokumentów, która została zapisana tymczasowo w pamięci drukarki jest wyświetlana na ikonie  na ekranie głównym.

1. Uruchom aplikację FAX Utility na komputerze podłączonym do drukarki.
2. Otwórz ekran ustawień aplikacji FAX Utility.

Uwaga:

Jeżeli zostanie wyświetlony ekran wprowadzania hasła, wprowadź hasło. Jeśli nie znasz hasła, skontaktuj się z administratorem drukarki.

Windows

Kliknij **Ustawienia faksu dla drukarki**, wybierz drukarkę, a następnie kliknij **Ustawienia drukowania odebranego faksu**.

Mac OS X

Kliknij **Monitor odbioru faksu**, wybierz drukarkę, a następnie kliknij **Pobierz ustawienia**.

3. Kliknij **Zapisz fakсы na tym komputerze**, a następnie kliknij **Przeglądaj** i wskaż folder do zapisywania odbieranych dokumentów.
4. W razie potrzeby skonfiguruj inne opcje.

Uwaga:

Instrukcje na temat ustawień zawiera ekran ustawień pomocy FAX Utility.

Faksowanie

- Prześlij informacje o ustawieniach do drukarki.

Windows
Kliknąć **OK**.

Mac OS X
Kliknij **Wyślij**.

Jeśli chcesz w tym samym czasie zapisywać i drukować, przejdź do kolejnego kroku.

- Na panelu sterowania drukarki wybierz **Ustaw. > Ustawienia ogólne > Ustawienia faksu > Ustaw. odbioru**.

- Wybierz **Ustaw. zapisu/ przekierowania, Bezwarunkowy zapis/przekierowanie, Zapisz w komputerze**, a następnie wybierz **Tak i drukuj**.

Uwaga:

*Aby zaprzestać zapisywania odbieranych dokumentów na komputerze, w polu **Zapisz w komputerze** wybierz ustawienie **Nie**. To ustawienie można też zmienić za pomocą aplikacji **FAX Utility**, jednak jego zmiana w aplikacji **FAX Utility** nie jest dozwolona, dopóki istnieją odebrane fakсы jeszcze nie zapisane na komputerze.*

Powiązane informacje

- ➔ „Konfiguracja trybu odbioru” na stronie 146
- ➔ „Narzędzie FAX Utility” na stronie 229
- ➔ „Powiadomienie o nieprzetworzonych odebranych faksach” na stronie 173

Przekazywanie odebranych faksów (Bezwarunkowy zapis/przekierowanie)

Można ustawić przekazywanie odebranych dokumentów do innego faksu lub ich konwersję do formatu PDF i przesłanie do udostępnionego folderu w sieci lub na adres e-mail. Dokumenty przekazane dalej są usuwane z drukarki. Należy najpierw zarejestrować miejsca docelowe przekazywania na liście kontaktów. Aby przekazać na adres e-mail, należy także skonfigurować ustawienia serwera e-mail.

Uwaga:

- Kolorowych dokumentów nie można przekazać do innego faksu. Zostaną one przetworzone jak dokumenty, których nie można przekazać.
- Przed użyciem tej funkcji, należy się upewnić, że ustawienia drukarki **Data/godzina** i **Różnica czasu** są prawidłowe. Dostęp do menu z **Ustaw. > Ustawienia ogólne > Ustaw. podstawowe > Ust. Data/godzina**.

- Na ekranie głównym dotknij pozycji **Ustaw.**
- Dotknij pozycji **Ustawienia ogólne > Ustawienia faksu > Ustaw. odbioru > Ustaw. zapisu/ przekierowania > Bezwarunkowy zapis/przekierowanie**.

Jeżeli komunikat jest wyświetlany, sprawdź zawartość, a następnie dotknij przycisku **OK**.

- Dotknąć opcji **Prześlij dalej**.
- Wybierz pozycję **Tak**.

Uwaga:

*Aby automatycznie drukować dokumenty podczas przekazywania ich dalej, wybierz polecenie **Tak i drukuj**.*

- Dotknąć opcji **Dodaj pozycję**.

Faksowanie

6. Wybierz z listy kontaktów miejsca docelowe przekazywania.

Uwaga:

Można określić maksymalnie pięć miejsc docelowych przekazania dokumentów. Dotknij znacznika wyboru, aby wybrać miejsce docelowe. Dotknij znacznika ponownie, aby anulować wybór.

7. Po zakończeniu wybierania miejsc docelowych przekazywania dotknij przycisku **Zamknij**.
8. Sprawdź, czy wybrane miejsca docelowe przekazywania są prawidłowe, a następnie dotknij przycisku **OK**.
9. Na ekranie **Op. dla niep. prz.** wybierz, czy odebrane dokumenty mają zostać wydrukowane lub zapisane w skrzynce odbiorczej drukarki, gdy ich przekazanie nie powiedzie się.



Ważne:

Gdy skrzynka odbiorcza jest pełna, wysyłanie i odbieranie faksów jest wyłączone. Należy usunąć dokumenty ze skrzynki odbiorczej niezwłocznie po ich sprawdzeniu. Na ekranie głównym na ikonie  wyświetlana jest liczba dokumentów, których nie udało się przekierować wraz z innymi nieprzetworzonymi zadaniami.

10. Dotknąć opcji **OK**.
Jeżeli komunikat jest wyświetlany, sprawdź zawartość, a następnie dotknij przycisku **OK**.
11. Dotknąć opcji **Zamknij**.
12. W przypadku przekazywania na adres e-mail można określić temat wiadomości. Dotknij pozycji **Ustawienia wspólne**, dotknij pola **Ustawienia przekierowania**, a następnie wprowadź temat.

Uwaga:

- Po wybraniu udostępnionego folderu w sieci lub adresu e-mail, jako miejsca docelowego przekazywania, zalecamy sprawdzenie, czy zeskanowany obraz można wysłać do miejsca docelowego w trybie skanowania. Wybierz **Skanuj > E-mail** lub **Skanuj > Folder siec./FTP** na ekranie głównym, wybierz miejsce docelowe, a następnie rozpocznij skanowanie.
- Gdy odebrane dokumenty są zapisywane w udostępnionym folderze w sieci, można ustawić odbieranie w komputerze Windows powiadomień o nowych faksach. Aby wykonać ustawienia, użyj FAX Utility. W celu uzyskania szczegółów, sprawdź pomoc FAX Utility.

Powiązane informacje

- ➔ „Ustaw. odbioru” na stronie 180
- ➔ „Zarządzanie kontaktami” na stronie 67
- ➔ „Używanie serwera poczty e-mail” na stronie 314
- ➔ „Odczytywanie odebranych faksów na wyświetlaczu LCD (Bezwarunkowy zapis/przekierowanie)” na stronie 151
- ➔ „Powiadomienie o nieprzetworzonych odebranych faksach” na stronie 173
- ➔ „Skanowanie do wiadomości e-mail” na stronie 112
- ➔ „Skanowanie do folderu sieciowego lub na serwer FTP” na stronie 109
- ➔ „Narzędzie FAX Utility” na stronie 229

Faksowanie

Wysyłanie powiadomień e-mail z wynikami przetwarzania odebranych faksów (Bezwarunkowy zapis/przekierowanie)

Można wysłać wiadomości e-mail z wynikami przetwarzania odebranego faksu.

1. Na ekranie głównym dotknij pozycji **Ustaw.**
2. Dotknij pozycji **Ustawienia ogólne > Ustawienia faksu > Ustaw. odbioru > Ustaw. zapisu/ przekierowania > Bezwarunkowy zapis/przekierowanie.**

Jeżeli komunikat jest wyświetlany, sprawdź zawartość, a następnie dotknij przycisku **OK**.

3. Dotknąć opcji **Powiadomienia e-mail.**
4. Włącz następujące opcje w razie potrzeby.

Uwaga:

Następujących opcji można używać równocześnie.

- Powiadom o zakończeniu odbioru: wysyłanie wiadomości e-mail do odbiorcy po zakończeniu odbierania faksu.
- Pow. o zak. druk.: wysyłanie wiadomości e-mail do odbiorcy po zakończeniu drukowania odebranego faksu.
- Pow. o zak. zap. na urz. pam.: wysyłanie wiadomości e-mail do odbiorcy po zakończeniu zapisywania odebranego dokumentu na urządzeniu pamięci.
- Pow. o zak. przek.: wysyłanie wiadomości e-mail do odbiorcy po zakończeniu przekazywania odebranego faksu.

5. Dotknij pola w obszarze **Odbiorca.**
6. Wybierz odbiorcę z listy kontaktów.

Uwaga:

Możliwe jest określenie tylko jednego odbiorcy. Dotknij znacznika wyboru, aby wybrać odbiorcę. Dotknij znacznika ponownie, aby usunąć wybór.

7. Po zakończeniu wybierania odbiorcy dotknij przycisku **Zamknij.**
8. Dotknąć opcji **OK.**

Zapisywanie i przekazywanie faksów odebranych od określonego nadawcy lub w konkretnym czasie (Warunk. zapis/przekierow.)

Możliwe jest włączenie zapisywania lub przekazywania faksów odebranych od konkretnych nadawców lub w określonym czasie.

Uwaga:

*Aby zapisywać lub przekazywać fakсы odebrane od nieokreślonych nadawców, można użyć funkcji **Bezwarunkowy zapis/przekierowanie.***

Drukarka oferuje następujące funkcje zapisywania i przekazywania odebranych faksów.

- Zapisywanie w skrzynce odbiorczej lub skrzynce dokumentów poufnych
- Zapisywanie w pamięci zewnętrznej

Faksowanie

- Przekazywanie do innego faksu, na adres email lub do folderu udostępnionego w sieci

Uwaga:

- Powyższe funkcje mogą być wykorzystywane jednocześnie. Jeżeli funkcje są używane równocześnie, odebrane dokumenty są zapisywane w skrzynce odbiorczej lub skrzynce dokumentów poufnych, na zewnętrznym urządzeniu pamięci i przekazywane do wybranego miejsca docelowego.
- W przypadku występowania dokumentów odebranych, które nie zostały jeszcze przeczytane, zapisane lub przekazane, liczba niezakończonych zadań wyświetlana jest na ikonie 

Powiązane informacje

- ➔ „Konfigurowanie warunków na potrzeby zapisywania i przekazywania odebranych faksów (Warunk. zapis/przekierow.)” na stronie 157
- ➔ „Zapisywanie odebranych faksów w skrzynce odbiorczej lub skrzynce dokumentów poufnych (Warunk. zapis/przekierow.)” na stronie 158
- ➔ „Zapisywanie odebranych faksów w pamięci zewnętrznej (Warunk. zapis/przekierow.)” na stronie 160
- ➔ „Przekazywanie odebranych faksów (Warunk. zapis/przekierow.)” na stronie 162
- ➔ „Drukowanie odebranych faksów (Warunk. zapis/przekierow.)” na stronie 164
- ➔ „Wysyłanie powiadomień e-mail z wynikami przetwarzania odebranych faksów (Warunk. zapis/przekierow.)” na stronie 165
- ➔ „Powiadomienie o nieprzetworzonych odebranych faksach” na stronie 173

Konfigurowanie warunków na potrzeby zapisywania i przekazywania odebranych faksów (Warunk. zapis/przekierow.)

1. Na ekranie głównym dotknij pozycji **Ustaw.**
2. Dotknij pozycji **Ustawienia ogólne > Ustawienia faksu > Ustaw. odbioru > Ustaw. zapisu/ przekierowania.**
3. Dotknij ikony  obok jednej z niezarejestrowanych skrzynek w obszarze **Warunk. zapis/przekierow.**

Uwaga:

Warunki można zmienić, dotykając ikony  obok zarejestrowanej skrzynki.

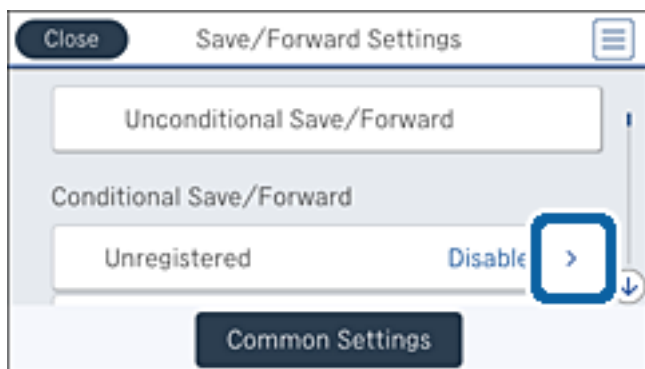

4. Dotknij pola w obszarze **nazwa**, a następnie wprowadź nazwę warunku.
5. Dotknij pola w obszarze **Warunek(i)**.

Faksowanie

6. Wybierz warunki i skonfiguruj ustawienia.

Uwaga:

Następujących opcji można używać równocześnie.

- Dop Numer faksu wys.: W przypadku dopasowania numeru faksu nadawcy odebrany dokument jest zapisywany i przekazywany. Dotknij pozycji **Dop Numer faksu wys.**, a następnie wybierz opcje. Przewiń na dół ekranu, a następnie dotknij pola **Numer faksu** i wprowadź numer telefonu (maks. 20 cyfr).
 - Dos. dop. podadr. (SUB): W przypadku idealnego dopasowania adresu podrzędnego (SUB) odebrany dokument jest zapisywany i przekazywany. Dotknij pozycji **Dos. dop. podadr. (SUB)**, a następnie dotknij górnego pola, aby ustawić opcję na **Wł.**. Potem dotknij pola **Podadres (SUB)** i wprowadź adres podrzędny (SUB).
 - Dos. dop. Hasło (SID): W przypadku idealnego dopasowania hasła (SID) odebrany dokument jest zapisywany i przekazywany. Dotknij pozycji **Dos. dop. Hasło (SID)**, a następnie dotknij górnego pola, aby ustawić opcję na **Wł.**. Potem dotknij pola **Hasło (SID)** i wprowadź hasło.
 - Czas odbierania: Umożliwia zapisanie i przekazanie odebranych dokumentów w konkretnym okresie. Dotknij pozycji **Czas odbierania**, a następnie pola **Czas odbierania**, aby ustawić opcję na **Wł.**. Ustaw okres w polach **Czas rozpoczęcia** i **Czas zakończenia**.
7. Po zakończeniu wprowadzania ustawień dotknij przycisku **Zamknij**, aby wrócić na ekran Warunk. zapis/przekierow., a następnie dotknij przycisku **OK**, aby zapisać warunki.

Zapisywanie odebranych faksów w skrzynce odbiorczej lub skrzynce dokumentów poufnych (Warunk. zapis/przekierow.)

Możliwe jest zapisanie odebranych faksów w skrzynce odbiorczej i skrzynce dokumentów poufnych drukarki. Łącznie można zapisać do 200 dokumentów.

Uwaga:

Zapisanie 200 dokumentów może nie być możliwe zależnie od warunków użytkowania takich jak wielkość pliku zapisanych dokumentów oraz jednoczesne korzystanie z szeregu funkcji zapisywania faksu.

Powiązane informacje

- ➔ „Ustawienie zapisywania odebranych faksów w skrzynce odbiorczej lub skrzynce dokumentów poufnych (Warunk. zapis/przekierow.)” na stronie 158
- ➔ „Odczytywanie odebranych faksów na wyświetlaczu LCD (Warunk. zapis/przekierow.)” na stronie 160
- ➔ „Używanie skrzynki odbiorczej” na stronie 167
- ➔ „Używanie skrzynki dokumentów poufnych” na stronie 168

Ustawienie zapisywania odebranych faksów w skrzynce odbiorczej lub skrzynce dokumentów poufnych (Warunk. zapis/przekierow.)

1. Na ekranie głównym dotknij pozycji **Ustaw.**
2. Dotknij pozycji **Ustawienia ogólne > Ustawienia faksu > Ustaw. odbioru > Ustaw. zapisu/ przekierowania**.

Faksowanie

- Wybierz zarejestrowaną skrzynkę w obszarze **Warunk. zapis/przekierow.**.

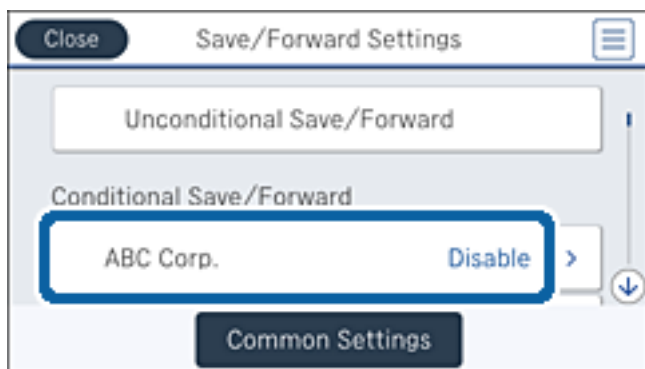

- Dotknąć opcji **Włącz**.

- Dotknij pozycji .

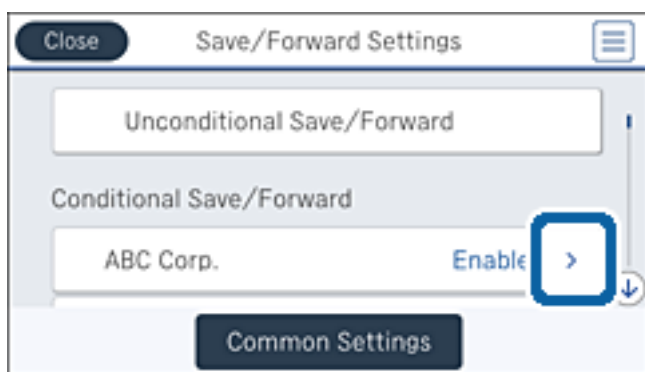

- Sprawdź warunki.
- Dotknij pola w obszarze **Miej. doc. zapisu/przek.**.
- Dotknąć opcji **Zap. w sk. faksów**.
- Dotknij górnego pola, aby ustawić tę opcję na **Wł.**.
- Wybierz skrzynkę, w której dokument ma być zapisany.

Uwaga:

Jeżeli skrzynka odbiorcza lub skrzynka dokumentów poufnych jest zabezpieczona hasłem, wprowadź hasło.

- Dotknij przycisku **OK** trzy razy, aby wrócić do ekranu Ustaw. zapisu/ przekierowania.
- Dotknąć opcji **Ustawienia wspólne**.
- Dotknij pozycji **Pełna obsługa danych faksu**, a następnie wybierz opcję do użycia, gdy skrzynka odbiorcza jest pełna.
 - Odbiór i wydruk faksu:** Drukowane są wszystkie odebrane dokumenty, które nie mogą zostać zapisane w skrzynce odbiorczej.
 - Odrzuć przychodzące fakсы:** Drukarka odrzuca przychodzące fakсы.

Faksowanie

14. Można ustawić hasło do skrzynki odbiorczej w razie potrzeby. Dotknij pozycji **Ust. hasła skrz. odb.** i skonfiguruj hasło. Dotknij pozycji **Zamknij** po ustawieniu hasła.

Uwaga:

Nie można ustawić hasła, jeżeli wybrano opcję **Odbiór i wydruk faksu**.

Odczytywanie odebranych faksów na wyświetlaczu LCD (Warunk. zapis/przekierow.)

1. Na ekranie głównym dotknij pozycji **Moduł faksu**.

Uwaga:

W przypadku występowania odebranych faksów, które nie zostały przeczytane, liczba nieprzeczytanych dokumentów wyświetlana jest na ikonie  na ekranie głównym.

2. Dotknąć opcji **Skrzynka odb./ Poufne**.
3. Wybierz skrzynkę odbiorczą lub skrzynkę dokumentów poufnych, która ma być wyświetlona.
4. Jeżeli skrzynka odbiorcza lub skrzynka dokumentów poufnych jest zabezpieczona hasłem, wprowadź hasło do skrzynki odbiorczej lub skrzynki dokumentów poufnych bądź hasło administratora.
5. Z listy wybierz faks, który ma być wyświetlony.

Wyświetlona zostanie treść faksu.

 : Obrót obrazu o 90 stopni w prawo.

 : Przesuwanie ekranu w kierunku strzałek.

 : Pomniejszanie lub powiększanie obrazu.

 : Przejście do poprzedniej lub następnej strony.

Aby ukryć ikonę operacji, dotknij dowolnego miejsca ekranu podglądu poza ikonami. Dotknij ponownie, aby wyświetlić ikony.

6. Wybierz, czy wyświetlony dokument ma zostać wydrukowany czy usunięty, a następnie postępuj zgodnie z instrukcjami wyświetlanymi na ekranie.



Ważne:

Jeżeli w drukarce brakuje pamięci, odbieranie i wysyłanie faksów zostaje wyłączone. Usuń dokumenty, które zostały już przeczytane lub wydrukowane.

Powiązane informacje

- ➔ „Powiadomienie o nieprzetworzonych odebranych faksach” na stronie 173
- ➔ „Opcje menu Ustawienia faksu” na stronie 178

Zapisywanie odebranych faksów w pamięci zewnętrznej (Warunk. zapis/przekierow.)

Możesz ustawić konwersję odebranych dokumentów do formatu PDF i zapis ich na urządzeniu pamięci podłączonym do drukarki.

Faksowanie

! Ważne:

Odebrane dokumenty są zapisywane tymczasowo w pamięci drukarki, zanim następuje zapisanie tych dokumentów w urządzeniu pamięci podłączonym do drukarki. Ze względu na niemożliwość wysyłania i odbierania faksów z powodu błędu zapewnienia pamięci pozostaw urządzenie pamięci podłączone do drukarki. Liczba dokumentów, która została zapisana tymczasowo w pamięci drukarki jest wyświetlana na ikonie  na ekranie głównym.

1. Podłącz urządzenie pamięci do drukarki.
2. Na ekranie głównym dotknij pozycji **Ustaw..**
3. Dotknij pozycji **Ustawienia ogólne > Ustawienia faksu > Ustaw. odbioru > Ustaw. zapisu/ przekierowania.**
4. Wybierz zarejestrowaną skrzynkę w obszarze **Warunk. zapis/przekierow..**

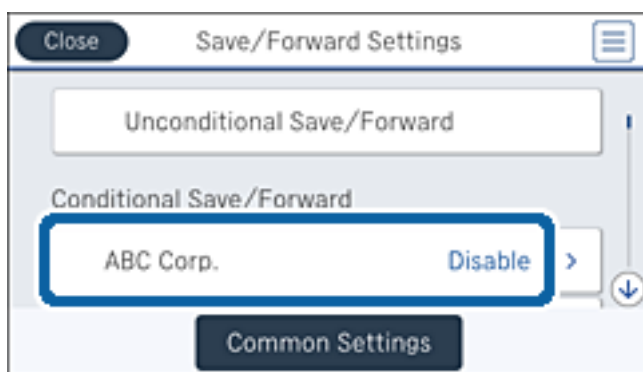

5. Dotknąć opcji **Włącz.**
6. Dotknij pozycji .

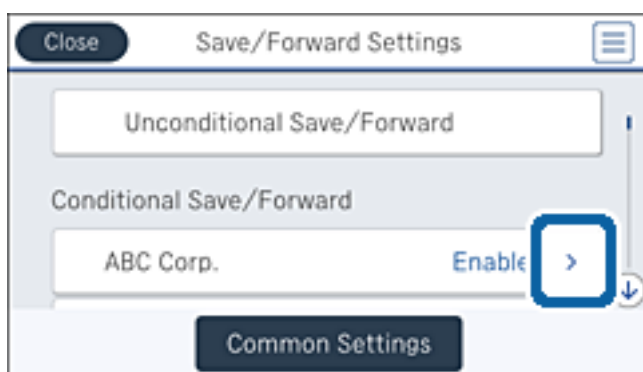

7. Sprawdź warunki.
8. Dotknij pola w obszarze **Miej. doc. zapisu/przek..**
9. Dotknąć opcji **Zapisz w moim urz. pam..**
10. Dotknij pola **Zapisz w moim urz. pam.**, aby wybrać ustawienie **Wł..**

Faksowanie

11. Sprawdź komunikat wyświetlany na ekranie, a następnie dotknij przycisku **Utwórz**.
Na urządzeniu pamięci tworzony jest folder do zapisywania odebranych dokumentów.
12. Dotknij przycisku **OK** trzy razy, aby wrócić do ekranu Ustaw. zapisu/ przekierowania.

Powiązane informacje

➔ „Powiadomienie o nieprzetworzonych odebranych faksach” na stronie 173

Przekazywanie odebranych faksów (Warunk. zapis/przekierow.)

Można ustawić przekazywanie odebranych dokumentów do innego faksu lub ich konwersję do formatu PDF i przesłanie do udostępnionego folderu w sieci lub na adres e-mail. Dokumenty przekazane dalej są usuwane z drukarki. Należy najpierw zarejestrować miejsca docelowe przekazywania na liście kontaktów. Aby przekazać na adres e-mail, należy także skonfigurować ustawienia serwera e-mail.

Uwaga:

- Kolorowych dokumentów nie można przekazać do innego faksu. Zostaną one przetworzone jak dokumenty, których nie można przekazać.
- Przed użyciem tej funkcji, należy się upewnić, że ustawienia drukarki **Data/godzina** i **Różnica czasu** są prawidłowe. Dostęp do menu z **Ustaw. > Ustawienia ogólne > Ustaw. podstawowe > Ust. Data/godzina**.

1. Na ekranie głównym dotknij pozycji **Ustaw.**.
2. Dotknij pozycji **Ustawienia ogólne > Ustawienia faksu > Ustaw. odbioru > Ustaw. zapisu/ przekierowania**.
3. Wybierz zarejestrowaną skrzynkę w obszarze **Warunk. zapis/przekierow.**.

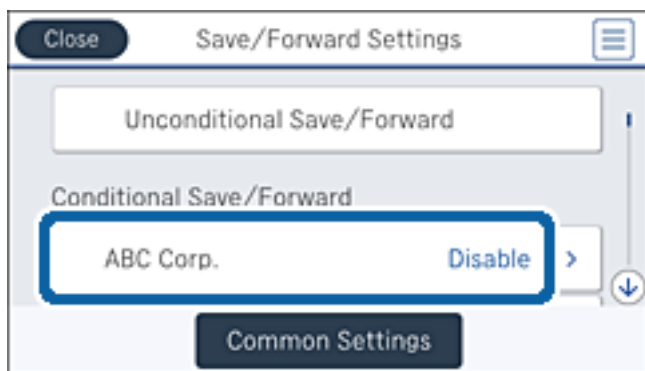

4. Dotknąć opcji **Włącz**.

Faksowanie

5. Dotknij pozycji .

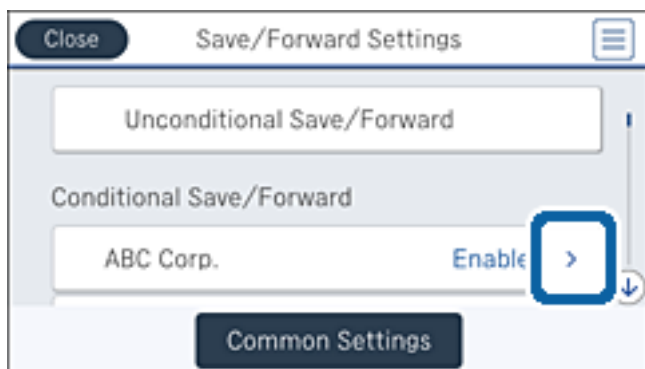

6. Sprawdź warunki.
7. Dotknij pola w obszarze **Miej. doc. zapisu/przek.**.
8. Dotknąć opcji **Prześlij dalej**.
9. Dotknij górnego pola, aby ustawić tę opcję na **Wł.**.
10. Dotknąć opcji **Dodaj pozycję**.
11. Wybierz z listy kontaktów miejsca docelowe przekazywania.

Uwaga:

Można określić tylko jedno miejsce przekazywania. Dotknij znacznika wyboru, aby wybrać miejsce docelowe. Dotknij znacznika ponownie, aby usunąć wybór.

12. Po zakończeniu wybierania miejsca docelowego przekazywania dotknij przycisku **Zamknij**.
13. Sprawdź, czy wybrane miejsce docelowe przekazywania jest prawidłowe, a następnie dotknij przycisku **OK**.
14. Na ekranie **Op. dla niep. prz.** wybierz, czy odebrane dokumenty mają zostać wydrukowane lub zapisane w skrzynce odbiorczej drukarki, gdy ich przekazanie nie powiedzie się.

**Ważne:**

Gdy skrzynka odbiorcza jest pełna, wysyłanie i odbieranie faksów jest wyłączone. Należy usunąć dokumenty ze skrzynki odbiorczej niezwłocznie po ich sprawdzeniu. Na ekranie głównym na ikonie  wyświetlana jest liczba dokumentów, których nie udało się przekierować wraz z innymi nieprzetworzonymi zadaniami.

15. Dotknij przycisku **OK** trzy razy, aby wrócić do ekranu Ustaw. zapisu/ przekierowania.

Faksowanie

16. W przypadku przekazywania na adres e-mail można określić temat wiadomości. Dotknij pozycji **Ustawienia wspólne > Ustawienia przekierowania**, a następnie wprowadź temat.

Uwaga:

- ❑ Po wybraniu udostępnionego folderu w sieci lub adresu e-mail, jako miejsca docelowego przekazywania, zalecamy sprawdzenie, czy zeskanowany obraz można wysłać do miejsca docelowego w trybie skanowania. Wybierz **Skanuj > E-mail lub Skanuj > Folder siec./FTP** na ekranie głównym, wybierz miejsce docelowe, a następnie rozpocznij skanowanie.
- ❑ Gdy odebrane dokumenty są zapisywane w udostępnionym folderze w sieci, można ustawić odbieranie w komputerze Windows powiadomień o nowych faksach. Aby wykonać ustawienia, użyj FAX Utility. W celu uzyskania szczegółów, sprawdź pomoc FAX Utility.

Powiązane informacje

- ➔ „Ustaw. odbioru” na stronie 180
- ➔ „Zarządzanie kontaktami” na stronie 67
- ➔ „Używanie serwera poczty e-mail” na stronie 314
- ➔ „Odczytywanie odebranych faksów na wyświetlaczu LCD (Warunk. zapis/przekierow.)” na stronie 160
- ➔ „Powiadomienie o nieprzetworzonych odebranych faksach” na stronie 173
- ➔ „Skanowanie do wiadomości e-mail” na stronie 112
- ➔ „Skanowanie do folderu sieciowego lub na serwer FTP” na stronie 109
- ➔ „Narzędzie FAX Utility” na stronie 229

Drukowanie odebranych faksów (Warunk. zapis/przekierow.)

Można włączyć drukowanie odebranych dokumentów spełniających warunki zapisywania lub przekazywania.

1. Na ekranie głównym dotknij pozycji **Ustaw..**
2. Dotknij pozycji **Ustawienia ogólne > Ustawienia faksu > Ustaw. odbioru > Ustaw. zapisu/ przekierowania**.
3. Wybierz zarejestrowaną skrzynkę w obszarze **Warunk. zapis/przekierow..**

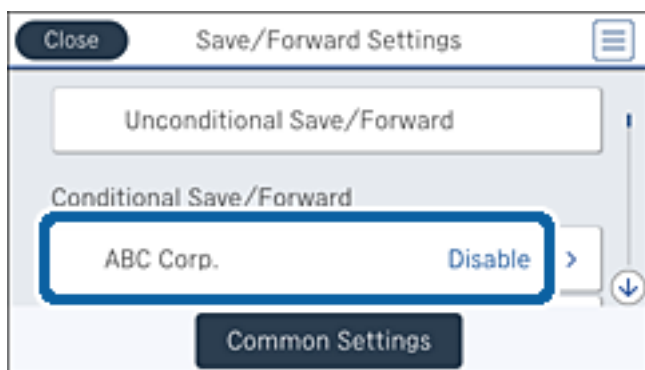

4. Dotknąć opcji **Włącz**.

5. Dotknij pozycji .

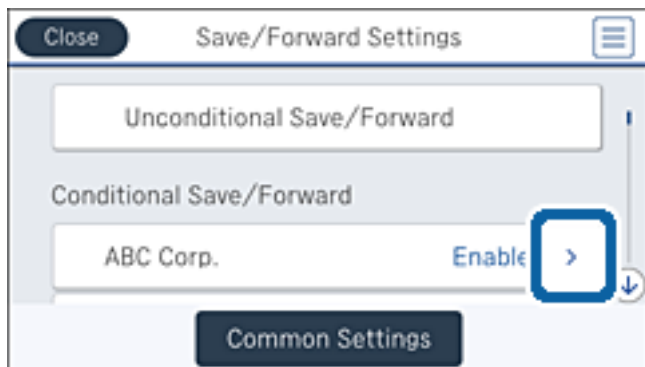

6. Sprawdź warunki.
7. Dotknij pola w obszarze **Miej. doc. zapisu/przek.**.
8. Dotknij pola **Drukuj**, aby wybrać ustawienie **Wł.**.
9. Dotknij przycisku **OK** dwa razy, aby wrócić na ekran Ustaw. zapisu/ przekierowania.

Powiązane informacje

➔ [„Ust. druk.” na stronie 182](#)

Wysyłanie powiadomień e-mail z wynikami przetwarzania odebranych faksów (Warunk. zapis/przekierow.)

Można wysyłać wiadomości e-mail z wynikami przetwarzania odebranego faksu.

1. Na ekranie głównym dotknij pozycji **Ustaw.**.
2. Dotknij pozycji **Ustawienia ogólne > Ustawienia faksu > Ustaw. odbioru > Ustaw. zapisu/ przekierowania.**
3. Wybierz zarejestrowaną skrzynkę w obszarze **Warunk. zapis/przekierow.**.

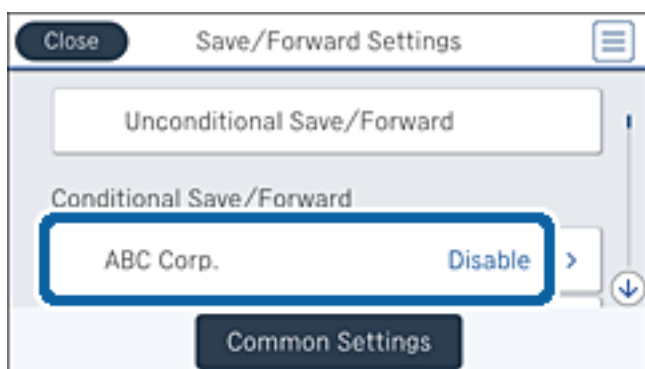

4. Dotknąć opcji **Włącz**.

5. Dotknij pozycji .

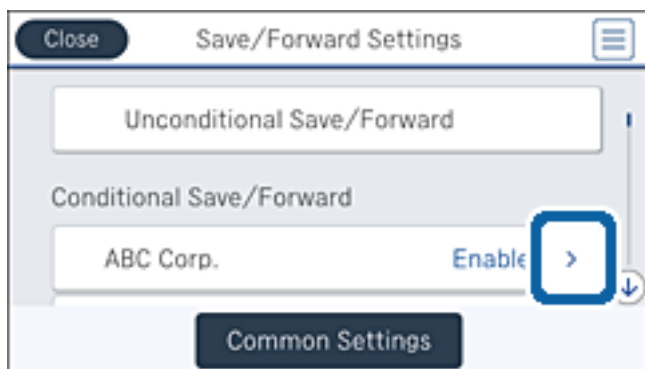

6. Sprawdź warunki.
7. Dotknij pola w obszarze **Powiadomienia e-mail**.
8. Włącz następujące opcje w razie potrzeby.

Uwaga:

Następujące opcje można wybierać jednocześnie.

- Powiadom o zakończeniu odbioru:** wysyłanie wiadomości e-mail do odbiorcy po zakończeniu odbierania faksu.
- Pow. o zak. zap. na urz. pam.:** wysyłanie wiadomości e-mail do odbiorcy po zakończeniu zapisywania odebranego dokumentu na urządzeniu pamięci.
- Pow. o zak. przek.:** wysyłanie wiadomości e-mail do odbiorcy po zakończeniu przekazywania odebranego faksu.
- Pow. o zak. druk.:** wysyłanie wiadomości e-mail do odbiorcy po zakończeniu drukowania odebranego faksu.

9. Dotknij pola w obszarze **Odbiorca**.

10. Wybierz odbiorcę z listy kontaktów.

Uwaga:

Możliwe jest określenie tylko jednego odbiorcy. Dotknij znacznika wyboru, aby wybrać odbiorcę. Dotknij znacznika ponownie, aby usunąć wybór.

11. Po zakończeniu wybierania odbiorcy dotknij przycisku **Zamknij**.
12. Dotknij przycisku **OK** dwa razy, aby wrócić na ekran Ustaw. zapisu/ przekierowania.

Używanie funkcji skrzynki faksów

Skrzynka faksów składa się z pięciu skrzynek.

- Skrzynka odbiorcza: Zapisywanie odebranych dokumentów.
- Skrzynka dokumentów poufnych: zapisywanie odebranych dokumentów. Można odbierać poufne fakсы, określając miejsce docelowe przechowywania dokumentów za pomocą ustawienia Warunk. zapis/przekierow..

Faksowanie

- Skrzynka zapisanych dokumentów: Umożliwia przechowywanie dokumentów do wysłania.
- Skrzynka Rozsyłanie: Umożliwia przechowywanie dokumentów do rozsyłania.
- Skrzynka tablicy: umożliwia przechowywanie dokumentów do selektywnego rozsyłania.

Powiązane informacje

- ➔ „Używanie skrzynki odbiorczej” na stronie 167
- ➔ „Używanie skrzynki dokumentów poufnych” na stronie 168
- ➔ „Używanie skrzynki Skrzynka zapisanych dokumentów” na stronie 169
- ➔ „Używanie skrzynki Skrzynka Rozsyłanie” na stronie 169
- ➔ „Używanie skrzynki tablicy” na stronie 170

Używanie skrzynki odbiorczej

Możliwe jest zapisanie odebranych faksów w skrzynce odbiorczej drukarki. W skrzynce odbiorczej i skrzynce dokumentów poufnych można zapisać do 200 dokumentów. Jeśli korzystasz z tej opcji, odebrane dokumenty nie są automatycznie drukowane. Można je przejrzeć na ekranie LCD drukarki i wydrukować tylko w razie potrzeby.

Uwaga:

Zapisanie 200 dokumentów może nie być możliwe zależnie od warunków użytkowania takich jak wielkość pliku zapisanych dokumentów oraz jednoczesne korzystanie z szeregu funkcji zapisywania faksu.

Powiązane informacje

- ➔ „Przeglądanie odebranych dokumentów w skrzynce odbiorczej” na stronie 167
- ➔ „Konfigurowanie ustawień skrzynki odbiorczej” na stronie 167

Przeglądanie odebranych dokumentów w skrzynce odbiorczej

Możliwe jest przejrzanie odebranych dokumentów, które są przechowywane w skrzynce odbiorczej drukarki.

1. Na ekranie głównym dotknij pozycji **Moduł faksu**.
2. Dotknąć opcji **Skrzynka odb./ Poufne**.
3. Dotknij skrzynki **Skrzynka odbiorcza**.
4. Zaznacz faks, który ma być sprawdzony.
Wyświetlona zostanie treść dokumentu.

Konfigurowanie ustawień skrzynki odbiorczej

Można drukować, zapisywać do urządzenia pamięci lub usuwać dokumenty zapisane w skrzynce odbiorczej. Jest też możliwość ustawienia hasła i kasowania ustawień skrzynki odbiorczej.

1. Na ekranie głównym dotknij pozycji **Moduł faksu**.
2. Dotknąć opcji **Skrzynka odb./ Poufne**.

Faksowanie

3. Dotknij skrzynki **Skrzynka odbiorcza**.
4. Dotknij pozycji .
5. Wybierz menu, które ma zostać użyte, a następnie postępuj zgodnie z instrukcjami wyświetlanymi na ekranie.

Używanie skrzynki dokumentów poufnych

Możliwe jest zapisanie odebranych faksów w skrzynce dokumentów poufnych drukarki. W skrzynce odbiorczej i skrzynce dokumentów poufnych można zapisać do 200 dokumentów.

Uwaga:

Zapisanie 200 dokumentów może nie być możliwe zależnie od warunków użytkowania takich jak wielkość pliku zapisanych dokumentów oraz jednoczesne korzystanie z szeregu funkcji zapisywania faksu.

Powiązane informacje

- ➔ [„Sprawdzanie odebranych dokumentów w skrzynce dokumentów poufnych” na stronie 168](#)
- ➔ [„Konfigurowanie ustawień skrzynki dokumentów poufnych” na stronie 168](#)

Sprawdzanie odebranych dokumentów w skrzynce dokumentów poufnych

Możliwe jest przejrzanie odebranych dokumentów, które są przechowywane w skrzynce dokumentów poufnych drukarki.

1. Na ekranie głównym dotknij pozycji **Moduł faksu**.
2. Dotknąć opcji **Skrzynka odb./ Poufne**.
3. Dotknij jednej ze skrzynek dokumentów poufnych.
4. Zaznacz faks, który ma być sprawdzony.
Wyświetlona zostanie treść dokumentu.

Konfigurowanie ustawień skrzynki dokumentów poufnych

Można drukować, zapisywać do urządzenia pamięci lub usuwać dokumenty zapisane w skrzynce dokumentów poufnych. Jest też możliwość ustawienia hasła i kasowania ustawień skrzynki dokumentów poufnych.

1. Na ekranie głównym dotknij pozycji **Moduł faksu**.
2. Dotknąć opcji **Skrzynka odb./ Poufne**.
3. Dotknij jednej ze skrzynek dokumentów poufnych.
4. Dotknij pozycji .
5. Wybierz menu, które ma zostać użyte, a następnie postępuj zgodnie z instrukcjami wyświetlanymi na ekranie.

Używanie skrzynki Skrzynka zapisanych dokumentów

Możliwe jest przechowywanie 10 dokumentów (do 100 stron monochromatycznych na dokument) w skrzynce przechowywanych dokumentów drukarki.

Uwaga:

Zapisanie 10 dokumentów może nie być możliwe zależnie od warunków użytkowania, takich jak wielkość pliku zapisanych dokumentów.

Powiązane informacje

- ➔ „Sprawdzanie dokumentów w skrzynce Skrzynka zapisanych dokumentów” na stronie 169
- ➔ „Konfigurowanie ustawień Skrzynka zapisanych dokumentów” na stronie 169

Sprawdzanie dokumentów w skrzynce Skrzynka zapisanych dokumentów

Możliwe jest przejrzanie dokumentów, które są przechowywane w skrzynce przechowywanych dokumentów drukarki.

1. Na ekranie głównym dotknij pozycji **Moduł faksu**.
2. Dotknąć opcji **Zapisane dokumenty**.
3. Zaznacz dokument, który ma być sprawdzony.
Wyświetlona zostanie treść dokumentu.

Konfigurowanie ustawień Skrzynka zapisanych dokumentów

Można zapisywać dane faksu w skrzynce przechowywanych dokumentów. Możliwe jest również drukowanie, zapisywanie na urządzeniu pamięci lub usuwanie dokumentów zapisanych w skrzynce przechowywania dokumentów, a także konfigurowanie hasła otwierania skrzynki.

1. Na ekranie głównym dotknij pozycji **Moduł faksu**.
2. Dotknąć opcji **Zapisane dokumenty**.
3. Dotknij pozycji  Menu.
4. Wybierz menu, które ma zostać użyte, a następnie postępuj zgodnie z instrukcjami wyświetlanymi na ekranie.

Używanie skrzynki Skrzynka Rozsyłanie

Można przechowywać maksymalnie 100 stron jednego dokumentu monochromatycznego w skrzynce rozsyłania drukarki.

Powiązane informacje

- ➔ „Rejestrowanie Rozsyłanie/ Tablica ogłoszeń” na stronie 143
- ➔ „Zapisywanie dokumentu w Rozsyłanie/ Tablica ogłoszeń” na stronie 144
- ➔ „Sprawdzanie dokumentów w skrzynce Skrzynka Rozsyłanie” na stronie 170

Faksowanie

➔ „Konfigurowanie ustawień Skrzynka Rozsyłanie” na stronie 170

Sprawdzanie dokumentów w skrzynce Skrzynka Rozsyłanie

Możliwe jest przejrzanie dokumentów, które są przechowywane w skrzynce rozsyłania drukarki.

1. Na ekranie głównym dotknij pozycji **Moduł faksu**.
2. Dotknąć opcji **Rozsyłanie/ Tablica**.
3. Dotknij skrzynki **Rozsyłanie**.
4. Dotknąć opcji **Sprawdź dokument**.
Wyświetlona zostanie treść dokumentu.

Konfigurowanie ustawień Skrzynka Rozsyłanie

Możliwe jest usuwanie dokumentów, które są przechowywane w skrzynce rozsyłania. Istnieje też możliwość ustawienia hasła do otwierania skrzynki, automatycznego usuwania ustawień dokumentów po rozsyłaniu, wysyłania powiadomień z wynikami przetwarzania dokumentu, usuwania dokumentu.

1. Na ekranie głównym dotknij pozycji **Moduł faksu**.
2. Dotknąć opcji **Rozsyłanie/ Tablica**.
3. Dotknij skrzynki **Rozsyłanie**.
4. Dotknij pozycji .
5. Wybierz menu, które ma zostać użyte, a następnie postępuj zgodnie z instrukcjami wyświetlanymi na ekranie.

Używanie skrzynki tablicy

Możliwe jest przechowywanie jednego dokumentu (do 100 stron monochromatycznych) w jednej ze skrzynek tablicy drukarki. Drukarka ma 10 skrzynek tablic umożliwiających przechowywanie maksymalnie 10 dokumentów.

Uwaga:

Zapisanie 10 dokumentów może nie być możliwe zależnie od warunków użytkowania, takich jak wielkość pliku zapisanych dokumentów.

Powiązane informacje

- ➔ „Rejestrowanie Rozsyłanie/ Tablica ogłoszeń” na stronie 143
- ➔ „Zapisywanie dokumentu w Rozsyłanie/ Tablica ogłoszeń” na stronie 144
- ➔ „Sprawdzanie dokumentów w skrzynce tablicy” na stronie 171
- ➔ „Konfigurowanie ustawień skrzynek tablicy” na stronie 171

Sprawdzanie dokumentów w skrzynce tablicy

Możliwe jest przejrzanie dokumentów, które są przechowywane w skrzynce tablicy drukarki.

1. Na ekranie głównym dotknij pozycji **Moduł faksu**.
2. Dotknąć opcji **Rozsyłanie/ Tablica**.
3. Dotknij jednej ze skrzynek tablicy.
4. Dotknąć opcji **Sprawdź dokument**.

Wyświetlona zostanie treść dokumentu.

Konfigurowanie ustawień skrzynek tablicy

Można skonfigurować ustawienia adresu podrzędnego i hasła dla skrzynek tablic. Istnieje też możliwość ustawienia hasła do otwierania skrzynki, usuwania ustawień dokumentów po rozsyłaniu, wysyłania powiadomień z wynikami przetwarzania dokumentu, usuwania dokumentu i kasowania ustawień skrzynki.

1. Na ekranie głównym dotknij pozycji **Moduł faksu**.
2. Dotknąć opcji **Rozsyłanie/ Tablica**.
3. Dotknij jednej ze skrzynek tablicy.
4. Dotknij pozycji  Menu.
5. Wybierz menu, które ma zostać użyte, a następnie postępuj zgodnie z instrukcjami wyświetlanymi na ekranie.

Korzystanie z innych funkcji faksu

Drukowanie listy i raportu faksu

Ręczne drukowanie raportu faksu

1. Na ekranie głównym dotknij pozycji **Faks**.
2. Dotknij ikony  (Więcej).
3. Dotknąć opcji **Raport faksu**.
4. Wybierz raport, który ma zostać wydrukowany, a następnie postępuj zgodnie z instrukcjami wyświetlanymi na ekranie.

Uwaga:

Format raportu można zmienić. Na ekranie głównym wybierz kolejno **Ustaw.** > **Ustawienia ogólne** > **Ustawienia faksu** > **Ustawienia raportu**, a następnie zmień ustawienia **Dołącz obraz do raportu** lub **Format raportu**.

Faksowanie

Powiązane informacje

- ➔ „Więcej” na stronie 177
- ➔ „Ustawienia raportu” na stronie 183

Konfiguracja automatycznego drukowania raportów faksu

Można skonfigurować automatyczne drukowanie następujących raportów faksu.

Raport transmisji

Na ekranie głównym dotknij pozycji **Faks > Ustawienia faksu > Raport transmisji**, a następnie wybierz **Drukuj** lub **Błąd druku**.

Raport przekazywania

Na ekranie głównym dotknij pozycji **Ustaw. > Ustawienia ogólne > Ustawienia faksu > Ustawienia raportu > Raport przekazywania**, a następnie wybierz **Drukuj** lub **Błąd druku**.

Automatyczne drukowanie raportu faksów

Na ekranie głównym dotknij pozycji **Ustaw. > Ustawienia ogólne > Ustawienia faksu > Ustawienia raportu > Automatyczne drukowanie raportu faksów**, a następnie wybierz **Wł. (Co 30)** lub **Wł. (Czas)**.

Powiązane informacje

- ➔ „Opcje menu Ustawienia użytkownika” na stronie 186
- ➔ „Ustawienia raportu” na stronie 183

Konfiguracja zabezpieczeń faksowania

Można skonfigurować ustawienia zabezpieczeń, aby nie dopuścić do wysłania faksu do niewłaściwego odbiorcy lub zapobiec ujawnieniu lub utraceniu ważnych dokumentów. Można także usunąć te dane, dla których utworzono kopie zapasowe.

1. Na ekranie głównym dotknij pozycji **Ustaw.**
2. Dotknij pozycji **Ustawienia ogólne > Ustawienia faksu > Ustawienia zabezp.**
3. Wybierz menu, a następnie skonfiguruj ustawienia.

Powiązane informacje

- ➔ „Ustawienia zabezp.” na stronie 185

Przeglądanie zadań faksowania

Powiadomienie o nieprzetworzonych odebranych faksach

W przypadku występowania nieprzetworzonych dokumentów odebranych liczba nieprzetworzonych zadań wyświetlana jest w ikonie  na ekranie głównym. Objaśnienie pojęcia „nieprzetworzone” znajduje się w poniższej tabeli.

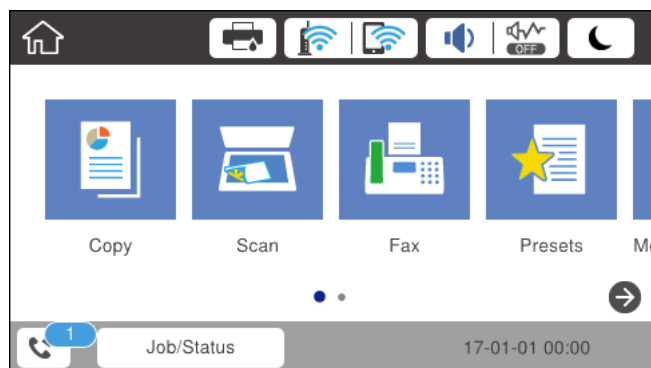

Ustawienie zapisania/ przekazania odebranego faksu	Stan nieprzetworzony
Drukowanie* ¹	Odebrane dokumenty oczekują na wydrukowanie lub trwa ich drukowanie.
Zapisywanie w skrzynce odbiorczej lub skrzynce dokumentów poufnych	W skrzynce odbiorczej lub skrzynce dokumentów poufnych znajdują się odebrane i nieprzeczytane dokumenty.
Zapisywanie w pamięci zewnętrznej	Są odebrane dokumenty, które nie zostały zapisane w urządzeniu ponieważ nie ma podłączonych do drukarki urządzeń zawierających folder specjalnie utworzony do zapisywania odebranych dokumentów lub z innych powodów.
Zapisywanie na komputerze	Są odebrane dokumenty, które nie zostały zapisane na komputerze ponieważ komputer jest w trybie uśpienia lub z innych powodów.
Przekazywanie	Dostępne są odebrane dokumenty, które nie zostały przekazane lub przekazywanie zakończyło się niepowodzeniem* ² .

*1 : Jeżeli nie zostały skonfigurowane żadne ustawienia zapisywania/przekazywania faksów, bądź zostało ustawione drukowanie odebranych dokumentów podczas zapisywania ich na zewnętrznym urządzeniu pamięci masowej lub w komputerze.

*2 : Jeżeli zostało ustawione zapisywanie dokumentów, które nie mogły być przekierowane do skrzynki odbiorczej, występują nieprzeczytane dokumenty, których przekazanie do skrzynki odbiorczej zakończyło się niepowodzeniem. Jeżeli ustawieś drukowanie dokumentów, których przekazanie zakończyło się niepowodzeniem, drukowanie nie jest zakończone.

Uwaga:

Jeżeli używane jest więcej niż jedno ustawienie zapisywania/przekazywania faksów, liczba nieprzetworzonych zadań może być wyświetlana jako „2” lub „3” nawet, jeżeli odebrany został tylko jeden faks. Przykładowo, jeżeli ustawieś zapisywanie faksów w skrzynce odbiorczej na komputerze i odebrany został jeden faks, ilość nieprzetworzonych zadań wyświetlana jest jako „2”, jeżeli faks nie został zapisany w skrzynce odbiorczej i na komputerze.

Faksowanie

Powiązane informacje

- ➔ „Zapisywanie odebranych faksów w skrzynce odbiorczej (Bezwarunkowy zapis/przekierowanie)” na stronie 150
- ➔ „Zapisywanie odebranych faksów w skrzynce odbiorczej lub skrzynce dokumentów poufnych (Warunk. zapis/przekierow.)” na stronie 158
- ➔ „Zapisywanie odebranych faksów w pamięci zewnętrznej (Bezwarunkowy zapis/przekierowanie)” na stronie 152
- ➔ „Zapisywanie odebranych faksów w pamięci zewnętrznej (Warunk. zapis/przekierow.)” na stronie 160
- ➔ „Zapisywanie odebranych faksów na komputerze (Bezwarunkowy zapis/przekierowanie)” na stronie 153
- ➔ „Przekazywanie odebranych faksów (Bezwarunkowy zapis/przekierowanie)” na stronie 154
- ➔ „Przekazywanie odebranych faksów (Warunk. zapis/przekierow.)” na stronie 162
- ➔ „Odczytywanie odebranych faksów na wyświetlaczu LCD (Bezwarunkowy zapis/przekierowanie)” na stronie 151
- ➔ „Odczytywanie odebranych faksów na wyświetlaczu LCD (Warunk. zapis/przekierow.)” na stronie 160
- ➔ „Przeglądanie zadań faksowania w toku” na stronie 174

Przeglądanie zadań faksowania w toku

Następujące typy faksów mogą być przeglądane, anulowane, drukowane i ponownie wysłane.

- Odebrane dokumenty, które nie zostały jeszcze wydrukowane
- Dokumenty, które nie zostały jeszcze wysłane
- Dokumenty, które nie zostały pomyślnie wysłane (jeśli włączono opcję **Zapis. danych błędu**)
- Odebrane dokumenty, które nie zostały zapisane w komputerze lub na zewnętrznym urządzeniu pamięci

1. Na ekranie głównym dotknij pozycji **Job/Status**.
2. Dotknij karty **Stan zadania**, a następnie dotknij pozycji **Aktywny**.
3. Wybierz zadanie do przejrzania.

Powiązane informacje

- ➔ „Konfiguracja ekranu Job/Status” na stronie 25

Przeglądanie historii zadań faksowania

Możliwe jest przejrzanie historii wysłanych i odebranych zadań faksowania. W dziennikach odebranych faksów znajdują się także odebrane dokumenty, dzięki czemu można je ponownie wydrukować. Jednak dokumentów wysłanych nie można wydrukować ani wysłać ponownie z poziomu dziennika.

1. Na ekranie głównym dotknij pozycji **Job/Status**.
2. Dotknij karty **Stan zadania**, a następnie dotknij pozycji **Raport**.
3. Wybierz zadanie do przejrzania.

Uwaga:

*Wszystkie odebrane dokumenty są przechowywane na ekranie **Raport**, dzięki czemu można je później wydrukować ponownie. Jednak gdy dojdzie do zapełnienia pamięci drukarki, dokumenty usuwane są w kolejności chronologicznej.*

Powiązane informacje

➔ „Konfiguracja ekranu Job/Status” na stronie 25

Opcje menu dla trybu Faks

Odbiorca

Wybierz menu na panelu sterowania, jak opisano to poniżej.

Faks > Odbiorca Bezp. wejś.

Ręcznie wprowadź numeru faksu.

 Kontakty

Wybierz odbiorcę z listy kontaktów. Możesz również dodać lub edytować kontakt.

 Ostatni

Wybierz odbiorcę z historii wysłanych faksów. Możesz również dodać odbiorcę do listy kontaktów.

Ustawienia faksu

Wybierz menu na panelu sterowania, jak opisano to poniżej.

Faks > Ustawienia faksu

Przycisk szybkiego działania:

 Przyc. szyb. dział. 1

Umożliwia szybki dostęp do często używanych menu. Użyj następującego menu, aby zarejestrować często używane menu.

Ustaw. > Ustawienia ogólne > Przycisk szybkiego działania > Przyc. szyb. dział. 1

 Przyc. szyb. dział. 2

Umożliwia szybki dostęp do często używanych menu. Użyj następującego menu, aby zarejestrować często używane menu.

Ustaw. > Ustawienia ogólne > Przycisk szybkiego działania > Przyc. szyb. dział. 2

 Przyc. szyb. dział. 3

Umożliwia szybki dostęp do często używanych menu. Użyj następującego menu, aby zarejestrować często używane menu.

Ustaw. > Ustawienia ogólne > Przycisk szybkiego działania > Przyc. szyb. dział. 3

Ustawienia skanowania:

 Rozmiar oryginału (szyba)

Wybór formatu i orientacji oryginału umieszczonego na szyba skanera.

Faksowanie

- Typ oryginału
Wybór typu oryginału.
- Tryb Kolor
Wybór skanowania monochromatycznego lub w kolorze.
- Rozdzielczość
Wybór rozdzielczości faksów wychodzących.
- Gęstość
Ustawienie gęstości faksów wychodzących.
- Usunąć tło
Wykrywanie koloru papieru (kolor tła) oryginalnego dokumentu i usuwanie lub rozjaśnianie koloru. W zależności od tego jak ciemny i żywy jest kolor może on nie zostać usunięty lub nie będzie rozjaśniony
- Ostrość
Zwiększa lub zmniejsza ostrość konturów na zdjęciu.
- ADF 2-stronny
Skanowanie obu stron oryginałów umieszczonych w podajniku ADF oraz wysyłanie faksów monochromatycznych.
- Skanowanie ciągłe (ADF)
W przypadku wysyłania faksu z podajnika ADF nie możesz dodawać oryginałów do podajnika ADF po rozpoczęciu skanowania. Jeśli w automatycznym podajniku dokumentów umieszczono oryginały o różnych formatach, wszystkie zostaną wysłane w formacie największego z nich. Włączenie tej opcji, aby drukarka wyświetlała zapytanie, czy ma być skanowana kolejna strona, gdy oryginał umieszczony w podajniku ADF zostanie zeskanowany. Wtedy możesz posortować i zeskanować oryginały według rozmiaru oraz wysłać je jako pojedyncze fakсы.

Ustaw. wysył. faksów:

- Bezpośr. wysył.
Wysyłanie faksów monochromatycznych do pojedynczego odbiorcy po ustanowieniu połączenia, bez konieczności zapisywania zeskanowanego obrazu w pamięci. Jeżeli nie włączysz tej funkcji, drukarka rozpoczyna transmisję po zapisaniu zeskanowanego obrazu w pamięci i może to spowodować błąd zapelnienia pamięci w przypadku wysyłania wielu stron. Przy użyciu tej opcji możesz uniknąć wystąpienia tego błędu, ale wysyłanie faksu będzie trwało dłużej. Nie można używać tej opcji w przypadku włączenia opcji ADF 2-stronny i wysyłania faksu do wielu odbiorców.
- Wysyłanie z priorytetem
Wysyłanie bieżącego faksu przed innymi faksami oczekującymi na wysyłkę.
- Wyślij faks później
Wysyłanie faksu w określonym czasie. W przypadku używania tej opcji jest dostępny tylko faks monochromatyczny.

Faksowanie

- Dod. inf. nad.
 - Dod. inf. nad.:

Wybór, czy do faksów wychodzących mają być dołączane informacje nagłówkowe (nazwa nadawcy i numer faksu).

Wybierz **Wył.**, aby wysyłać fakсы bez informacji nagłówkowych.

Wybierz **Poza obrazem**, aby wysyłać fakсы z informacjami nagłówkowymi w górnym marginesie faksu. Dzięki temu nagłówek nie zakrywa zeskanowanego obrazu, ale może wystąpić taka sytuacja, że faks odebrany przez odbiorcę zostanie wydrukowany na dwóch arkuszach w zależności od rozmiaru oryginału.

Wybierz **Wewnątrz obrazu**, aby wysyłać fakсы z informacjami nagłówkowymi umieszczonymi około 7 mm poniżej górnej krawędzi zeskanowanego obrazu. Nagłówek może zachodzić na obraz, ale faks odebrany przez odbiorcę nie zostanie podzielony na dwa dokumenty.
 - Nagłówek faksu: Wybór nagłówka wysyłanego do odbiorcy. Aby używać tej funkcji, należy wcześniej zarejestrować wiele nagłówków.
 - Dodatkowe informacje: Wybór dodatkowych informacji dołączanych do faksu.
- Wynik wysł. powiadam.
- Wynik wysł. powiadam.

Automatyczne wysyłanie powiadomienia po wysłaniu faksu.
- Raport transmisji

Automatyczne drukowanie raportu przesłania po wysłaniu faksu. Aby drukować raport tylko w przypadku wystąpienia błędu, wybierz opcję **Błąd druku**.
- Kopia zapas.

Zapisywanie kopii zapasowej wysłanego faksu, który jest skanowany i automatycznie zapisywany w pamięci drukarki.

Więcej

Wybierz menu na panelu sterowania, jak opisano to poniżej.

Faks >  (Więcej)

Raport transmisji:

Możliwe jest przejrzanie historii wysłanych i odebranych zadań faksowania.

Raport faksu:

- Ostatnia transmisja

Drukowanie raportu dla poprzedniego faksu, który został wysłany lub odebrany z użyciem funkcji pollingu.
- Raport faksu

Drukowanie raportu transmisji. W poniższym menu można wybrać opcję automatycznego drukowania tego raportu.

Ustaw. > Ustawienia ogólne > Ustawienia faksu > Ustawienia raportu > Automatyczne drukowanie raportu faksów
- Zapis. dok. faksów

Drukowanie listy dokumentów zapisanych w pamięci drukarki, np. niedokończonych zadań.

Faksowanie

- Lista ust. faksu
Drukowanie bieżących ustawień faksu.
- Lista warunkow. zapisu/przek.
Drukowanie listy zapisywania i przekazywania warunkowego.
- Śledzenie protokołu
Drukowanie raportu dla poprzedniego faksu, który został wysłany lub odebrany.

Wydłużony faks:

- Odbieranie rozsyłania
Połączenie z wprowadzonym numerem faksu i odbiór faksu zapisanego w telefaksie. Możesz używać tej opcji, aby odbierać fakсы z usługi informacji faksowej.
- Rozsyłanie/ Tablica
Funkcja Rozsyłanie/ Tablica wykorzystuje jedną skrzynkę rozsyłania i dziesięć skrzynek tablicy. W skrzynce rozsyłania przechowywany jest jeden zeskanowany dokument (do 100 stron jednobarwnych) na potrzeby usługi rozsyłania. Dokument jest automatycznie wysyłany, gdy inny telefaks tego wymaga przy użyciu funkcji odbierania rozsyłania urządzenia. W poszczególnych skrzynkach tablic przechowywany jest jeden zeskanowany dokument na potrzeby usługi rozsyłania. Dokument jest automatycznie wysyłany, gdy inny telefaks tego wymaga przy użyciu funkcji odbierania rozsyłania i funkcji adresu podrzędnego urządzenia.
- Zapis danych faksu
Przechowywanie dziesięciu zeskanowanych dokumentów (do 100 stron jednobarwnych) i umożliwianie ich wysyłki, gdy jest to konieczne.

Moduł faksu:

Dostęp do funkcji **Moduł faksu**. Szczegółowe informacje można znaleźć na stronie opisującej ustawienia Moduł faksu.

Ustawienia faksu:

Dostęp do funkcji **Ustawienia faksu**. Szczegółowe informacje można znaleźć na stronie opisującej ustawienia Ustawienia faksu.

Powiązane informacje

- ➔ [„Opcje menu Moduł faksu” na stronie 187](#)
- ➔ [„Opcje menu Ustawienia faksu” na stronie 178](#)

Opcje menu Ustawienia faksu

Wybierz menu na panelu sterowania, jak opisano to poniżej.

Ustaw. > Ustawienia ogólne > Ustawienia faksu

Przycisk szybkiego działania

Wybierz menu na panelu sterowania, jak opisano to poniżej.

Ustaw. > Ustawienia ogólne > Ustawienia faksu > Przycisk szybkiego działania

Faksowanie

Przyc. szybki dział. 1:

Umożliwia zarejestrowanie skrótowego szybkiego dostępu do często używanych menu. Dostęp do przycisku można uzyskać z następującego menu.

Faks > Ustawienia faksu > Przyc. szybki dział. 1

Przyc. szybki dział. 2:

Umożliwia zarejestrowanie skrótowego szybkiego dostępu do często używanych menu. Dostęp do przycisku można uzyskać z następującego menu.

Faks > Ustawienia faksu > Przyc. szybki dział. 2

Przyc. szybki dział. 3:

Umożliwia zarejestrowanie skrótowego szybkiego dostępu do często używanych menu. Dostęp do przycisku można uzyskać z następującego menu.

Faks > Ustawienia faksu > Przyc. szybki dział. 3

Ustawienia wysyłania

Wybierz menu na panelu sterowania, jak opisano to poniżej.

Ustaw. > Ustawienia ogólne > Ustawienia faksu > Ustawienia wysyłania

Autom. obrót:

Oryginał w formacie A4 umieszczony w automatycznym podajniku dokumentów lub na szybie skanera dłuższą krawędzią w lewą stronę wysyłany jest jako faks w formacie A3. Włączenie tej opcji w celu obrócenia skanowanego obrazu, aby wysłać w formacie A4.

Szybka wysyłka z pamięci:

Funkcja szybkiego wysyłania do pamięci umożliwia rozpoczęcie wysyłania faksów po zakończeniu skanowania pierwszej strony. Jeżeli funkcja jest wyłączona, wysyłanie zostanie uruchomione dopiero po zapisaniu wszystkich zeskanowanych obrazów w pamięci. Używając tej funkcji, można skrócić czas operacji, ponieważ skanowanie i wysyłanie są wykonywane równocześnie.

Wysył. wsadowe:

Jeśli kilka faksów oczekuje na wysłanie do jednego odbiorcy, to powoduje ich zgrupowanie i wysyłkę w tym samym czasie. Jednocześnie może być wysłanych maksymalnie pięć dokumentów (do 100 stron łącznie). Funkcja ta pozwala zmniejszyć liczbę operacji wysyłania i tym samym oszczędzić na opłatach za połączenia.

li. auto pon. wybier.:

Wybór liczby prób automatycznego ponownego wybierania numeru, jeżeli numer faksu jest zajęty lub wystąpił problem z połączeniem.

Odstęp auto pon. wybier.:

Wybór interwału prób automatycznego ponownego wybierania numeru, jeżeli numer faksu jest zajęty lub wystąpił problem z połączeniem.

Faksowanie

Zapis. danych błędu:

Zapisywanie w pamięci drukarki dokumentów, które nie zostały wysłane. Dokumenty można wysłać ponownie z poziomu **Job/Status**.

Ustaw. odbioru

Wybierz menu na panelu sterowania, jak opisano to poniżej.

Ustaw. > Ustawienia ogólne > Ustawienia faksu > Ustaw. odbioru

Ustaw. zapisu/ przekierowania

Wybierz menu na panelu sterowania, jak opisano to poniżej.

Ustaw. > Ustawienia ogólne > Ustawienia faksu > Ustaw. odbioru > Ustaw. zapisu/ przekierowania

Bezwarunkowy zapis/przekierowanie

Możliwe jest zapisanie odebranych dokumentów w skrzynce odbiorczej, na urządzeniu pamięci lub na komputerze. Odebrane dokumenty można także przesłać dalej.

Zapisz w skrz. odb.:

Zapisywanie odebranych faksów w skrzynce odbiorczej drukarki.

Zapisz w komputerze:

Konwersja odebranych dokumentów do formatu PDF i zapisanie na komputerze podłączonym do drukarki.

Zapisz w moim urz. pam.:

Konwersja odebranych dokumentów do formatu PDF i zapisanie na zewnętrznym urządzeniu pamięci podłączonym do drukarki.

Prześlij dalej:

Można ustawić przekazywanie odebranych dokumentów do innego faksu lub ich konwersję do formatu PDF i przesłanie do udostępnionego folderu w sieci lub na adres e-mail. Dokumenty przekazane dalej są usuwane z drukarki. Należy najpierw zarejestrować miejsca docelowe przekazywania na liście kontaktów. Aby przekazać na adres e-mail, należy także skonfigurować ustawienia serwera e-mail.

Powiadomienia e-mail:

Wysłanie powiadomienia e-mail po zakończeniu odbierania, drukowania, zapisywania na urządzeniu pamięci lub przekazywania faksów.

Warunk. zapis/przekierow.

Możliwe jest zapisanie odebranych dokumentów w skrzynce odbiorczej, na urządzeniu pamięci lub przekazanie dokumentów zgodnie z wstępnie zdefiniowanymi warunkami.

Aby włączyć lub wyłączyć dane warunki, dotknij dowolne miejsce w polu z wyjątkiem .

Aby zarejestrować warunki, dotknij ikony .

Faksowanie

nazwa:

Wprowadzanie nazwy warunku.

Warunek(i):

Wybór warunków i konfigurowanie ich ustawień.

Dop Numer faksu wys.

W przypadku dopasowania numeru faksu nadawcy odebrany dokument jest zapisywany i przekazywany.

Dos. dop. podadr. (SUB)

W przypadku idealnego dopasowania adresu podrzędnego (SUB) odebrany dokument jest zapisywany i przekazywany.

Dos. dop. Hasło (SID)

W przypadku idealnego dopasowania hasła (SID) odebrany dokument jest zapisywany i przekazywany.

Czas odbierania

Zapisanie i przekazanie odebranych dokumentów w konkretnym okresie.

Miej. doc. zapisu/przek.:

Wybór miejsca docelowego zapisywania i przekazywania odebranych dokumentów spełniających określone warunki.

Zap. w sk. faksów

Zapisywanie odebranych faksów w skrzynce odbiorczej lub skrzynce dokumentów poufnych drukarki.

Zapisz w moim urz. pam.

Konwersja odebranych dokumentów do formatu PDF i zapisanie na zewnętrznym urządzeniu pamięci podłączonym do drukarki.

Prześlij dalej

Można ustawić przekazywanie odebranych dokumentów do innego faksu lub ich konwersję do formatu PDF i przesłanie do udostępnionego folderu w sieci lub na adres e-mail. Dokumenty przekazane dalej są usuwane z drukarki. Należy najpierw zarejestrować miejsca docelowe przekazywania na liście kontaktów. Aby przekazać na adres e-mail, należy także skonfigurować ustawienia serwera e-mail.

Drukuj

Wybór drukowania.

Powiadomienia e-mail:

Wysłanie powiadomienia e-mail po zakończeniu odbierania, drukowania, zapisywania na urządzeniu pamięci lub przekazywania faksów.

Raport transmisji:

Automatyczne drukowanie raportu przesłania po wysłaniu faksu. Aby drukować raport tylko w przypadku wystąpienia błędu, wybierz opcję **Błąd druku**.

Faksowanie

Ustawienia wspólne

Ustaw. Skrzynka odbior.:

- Pełna obsługa danych faksu

Wybór operacji do wykonania, gdy skrzynka odbiorcza jest pełna. Wybierz ustawienie **Odbiór i wydruk faksu**, aby drukować wszystkie odebrane dokumenty, których nie można zapisać w skrzynce odbiorczej. Wybierz ustawienie **Odrzuć przychodzące fakсы**, aby odrzucić przychodzące połączenia faksu.

- Ust. hasła skrz. odb.

Hasło zabezpiecza skrzynkę odbiorczą, aby ograniczyć liczbę użytkowników, którzy mogą przeglądać odebrane fakсы. Wybierz polecenie **Zmień**, aby zmienić hasło, lub **Resetuj**, aby anulować zabezpieczenie hasłem. Do zmiany lub zresetowania hasła wymagana jest znajomość bieżącego hasła.

Ustawienia przekierowania:

W przypadku przekazywania na adres e-mail można określić temat wiadomości.



(Menu)

Wydrukuj Listę warunkow. zapisu/przekierowania

W prawym górnym rogu ekranu dotknij ikony . Drukowanie listy zapisywania i przekazywania warunkowego.

Ust. druk.

Wybierz menu na panelu sterowania, jak opisano poniżej.

Ustaw. > Ustawienia ogólne > Ustawienia faksu > Ustaw. odbioru > Ust. druk.

Autom. redukcja:

Zmniejszenie dużych odebranych dokumentów tak, aby mogły być wydrukowane na papierze w źródle. Możliwość zmniejszenia zależy od rodzaju odebranych danych. Jeśli ta funkcja jest wyłączona, duże dokumenty będą drukowane w oryginalnym formacie na kilku arkuszach lub wysunięta będzie pusta druga strona.

Ustawienia strony dzielonej:

Konfigurowanie ustawień podziału stron, gdy rozmiar odebranego dokumentu jest większy niż rozmiar papieru włożonego do drukarki.

Wykonywanie drukowania:

Konfigurowanie ustawień papieru, gdy rozmiar odebranego dokumentu jest większy niż rozmiar papieru włożonego do drukarki.

Autom. obrót:

Obrót odebranych dokumentów w orientacji poziomej w formacie A5, B5, A4 lub Letter tak, aby mogły być wydrukowane na papierze odpowiedniego formatu. To ustawienie jest stosowane, gdy co najmniej dwa źródła papieru są ustawione na drukowanie faksów w **Ust. źr. papieru > Auto wybór ustawień**, a ustawieniami rozmiaru papieru dla źródeł papieru są formaty A3 i A4, B4 i B5 lub A4 i A5.

Faksowanie

Dodaj informacje o odbiorze:

Drukowanie informacji o odbiorze w nagłówku odebranego faksu, nawet jeżeli nadawca nie ustawił informacji nagłówkowych. Informacje o odbiorze obejmują datę i godzinę odbioru, identyfikator nadawcy, identyfikator odbioru (np. „#001”) i numer strony (np. „P1”). Jeżeli włączona jest opcja **Ustawienia strony dzielonej**, w nagłówku podana jest również informacja o numerze strony po podziale na strony.

2-stronny:

Można drukować wiele stron odebranych dokumentów na obu stronach arkusza papieru.

Czas rozpoczęcia drukowania:

Wybór opcji rozpoczęcia drukowania odebranych dokumentów.

Odebrano wszystkie strony: Po odbiorze wszystkich stron drukowanie zostanie rozpoczęte od pierwszej strony. Jeżeli włączona jest funkcja **Zestawienie stosu**, drukowanie rozpocznie się ostatniej strony, a następnie strony będą drukowane kolejno.

Odebrano pierwszą stronę: Drukowanie rozpocznie się po odebraniu pierwszej strony; potem strony będą drukowane w kolejności ich odbierania. Jeżeli drukarka nie może rozpocząć drukowania, np. drukowane są inne zadania, odebrane strony zostaną wydrukowane w partii, gdy urządzenie będzie już wolne.

Zestawienie stosu:

Drukowanie odebranych dokumentów od ostatniej strony (druk w kolejności malejącej), dzięki czemu wydruki są prawidłowo ułożone stronami. Ta funkcja może nie być dostępna, jeśli w drukarce jest niewielka ilość dostępnej pamięci.

Czas wstrz. wydr.:

Zapisywanie faksów odebranych w określonym czasie w pamięci drukarki bez konieczności ich drukowania. W czasie określonym na rozpoczęcie drukowania dokumenty są drukowane automatycznie. Dzięki tej funkcji można uniknąć drukowania w godzinach nocnych czy ujawniania dokumentów poufnych podczas nieobecności odbiorcy. Przed włączeniem tej funkcji należy sprawdzić, czy w urządzeniu jest wystarczająca ilość wolnej pamięci. Nawet przed czasem rozpoczęcia drukowania możesz sprawdzić i drukować osobno odebranego dokumenty z pozycji **Job/Status**.

Tryb cichy:

Zmniejszenie poziomu hałasu generowanego przez drukarkę podczas drukowania faksów; może to jednak spowolnić drukowanie.

Ustawienia raportu

Wybierz menu na panelu sterowania, jak opisano to poniżej.

Ustaw. > Ustawienia ogólne > Ustawienia faksu > Ustawienia raportu

Raport przekazywania:

Drukowanie raportu po przekazaniu odebranego dokumentu dalej.

Zapasowy raport błędów:

Drukowanie raportu po wystąpieniu błędu kopii zapasowej na potrzeby wysyłania faksów.

Faksowanie

Automatyczne drukowanie raportu faksów:

Automatyczne drukowanie dziennika faksów. Wybierz **Wł. (Co 30)**, aby drukować dziennik zdarzeń każdorazowo po zakończeniu 30 zadań faksowania. Wybierz **Wł. (Czas)**, aby drukować dziennik zdarzeń w określonym czasie. Jeśli liczba zadań faksowania przekroczy 30, dziennik jest drukowany przed określonym czasem.

Dołącz obraz do raportu:

Drukowanie **Raport transmisji** z obrazem pierwszej strony wysłanego dokumentu. Wybierz **Wł. (Duży obraz)**, aby drukować górną część strony bez zmniejszania. Wybierz **Wł. (Mały obraz)**, aby drukować całą stronę po jej zmniejszeniu w celu dopasowania do raportu.

Format raportu:

Wybór formatu raportów faksowania innego niż **Śledzenie protokołu**. Wybierz **Szczegóły**, aby drukować też kody błędów.

Metoda wyjścia:

Wybór metody drukowania raportów faksu.

Ustaw. podstawowe

Wybierz menu na panelu sterowania, jak opisano to poniżej.

Ustaw. > Ustawienia ogólne > Ustawienia faksu > Ustaw. podstawowe

Szybki faksu:

Wybór czasu przesyłania faksu. W przypadku często występujących błędów połączenia, wysyłania i odbierania faksów do/z innych krajów lub korzystania z usługi telefonii IP (VoIP) zalecamy użycie ustawienia **Wolna (9600 b/s)**.

ECM:

Automatyczne korygowanie błędów w przesyłaniu faksów (tryb korekcji błędów), spowodowanych głównie przez zakłócenia na linii telefonicznej. Jeśli opcja ta jest wyłączona, nie będzie możliwe wysyłanie ani odbieranie faksów w kolorze.

Wykr. sygn. wybier.:

Wykrywanie sygnału przed wybraniem numeru. Jeśli drukarka jest podłączona do centrali PBX lub cyfrowej linii telefonicznej, może ona nie wybrać numeru. W takim przypadku należy zmienić ustawienie **Typ linii** na **PBX**. Jeśli to nie pomoże, należy wyłączyć tę funkcję. Jednak wyłączenie tej funkcji może spowodować pominięcie pierwszej cyfry numeru faksu i wysłanie dokumentu na niewłaściwy numer.

Tryb wybier.:

Wybór rodzaju systemu telefonicznego, do którego podłączona jest drukarka. Po wybraniu ustawienia **Pulsowe** można tymczasowo przełączyć tryb wybierania z impulsowego na tonowe, naciskając przycisk * (wpisanie „T”) podczas wpisywania numeru na głównym ekranie faksu. W niektórych regionach ustawienie to może nie być widoczne.

Faksowanie

Typ linii:

Wybór rodzaju linii, do której podłączona jest drukarka. Gdy drukarka jest używana w środowisku, w którym są używane numery wewnętrzne i wymagany jest zewnętrzny kod dostępu, np. 0 i 9, aby uzyskać dostęp do linii zewnętrznej, wybierz **PBX** i zarejestruj odpowiedni kod dostępu. Po zarejestrowaniu kodu dostępu wprowadź symbol # (hash) zamiast kodu dostępu, jeśli jest wysyłany faks na zewnętrzny numer faksu. W przypadku środowiska, w którym jest używany modem DSL lub adapter terminalowy ustawienie na **PBX** jest również zalecane.

Nagłówek:

Wpisanie numeru faksu i nazwiska nadawcy. Informacje te będą widoczne w nagłówku faksów wychodzących. Można wpisać do 40 znaków nazwiska i do 20 cyfr numeru faksu.

Tryb odbioru:

Wybór trybu odbioru.

DRD:

Jeśli w firmie telekomunikacyjnej została wykupiona usługa rozróżniania sygnałów połączeń, wybierz wzorzec sygnału połączenia, który ma być używany przy odbieraniu faksów. Usługa DRS jest oferowana przez wiele firm telekomunikacyjnych (nazwa usługi może się różnić w zależności od firmy) pozwalają na przypisanie kilku numerów telefonicznych do jednej linii telefonicznej. Każdemu numerowi jest przyporządkowany inny wzorzec sygnału połączenia. Przykładowo jeden sygnał może oznaczać połączenia głosowe, a drugi faks. Zależnie od kraju, opcja ta może być **Wł.** lub **Wył.**

Liczba dzw. do odb.:

Wybór liczby sygnałów połączenia, po których drukarka automatycznie odbierze faks.

Odbiór zdalny:

Jeśli przychodzący faks odbierany jest za pośrednictwem telefonu podłączonego do drukarki, dokument można odebrać po wpisaniu kodu na klawiaturze telefonu.

Faks odrzucony:

Wybór opcji odrzucania niepożądanych faksów.

Odbieranie rozmiaru papieru:

Wybór maksymalnego rozmiaru papieru faksów odbieranych przez drukarkę.

Ustawienia zabezp.

Wybierz menu na panelu sterowania, jak opisano to poniżej.

Ustaw. > Ustawienia ogólne > Ustawienia faksu > Ustawienia zabezp.

Ogran. bezpośr. wybier.:

Włączenie tej opcji powoduje wyłączenie możliwości ręcznego wprowadzania numerów faksu odbiorcy, umożliwiając w ten sposób użytkownikowi wybieranie odbiorców jedynie z listy kontaktów lub z historii wysyłania. Wybierz opcję **Wprowadź dwukrotnie**, aby użytkownik wprowadzał ponownie numer faksu w przypadku, gdy numer ten został wprowadzony ręcznie.

Faksowanie

Potwierdź listę adres.:

Wyświetlenie ekranu potwierdzającego odbiorcę przed rozpoczęciem przesyłania.

Auto usuw. danych zapas.:

Aby przygotować się na nieoczekiwany brak zasilania ze względu na awarię linii energetycznej lub nieprawidłową obsługę, drukarka tymczasowo zapisuje w pamięci kopie zapasowe wysłanych i odebranych dokumentów. Włączenie tej opcji w celu automatycznego kasowania kopii zapasowych, gdy wysyłanie i odbieranie dokumentu zostało zakończone pomyślnie, a kopie zapasowe są już niepotrzebne.

Usuń dane kopii zapas.:

Kasowanie wszystkich kopii zapasowych tymczasowo zapisanych w pamięci drukarki. Należy uruchomić tę funkcję przed przekazaniem drukarki nowemu właścicielowi oraz przed jej utylizacją.

Spr. łącz. faksu

Wybierz menu na panelu sterowania, jak opisano to poniżej.

Ustaw. > Ustawienia ogólne > Ustawienia faksu > Spr. łącz. faksu

Sprawdzenie, czy drukarka jest podłączona do linii telefonicznej i gotowa do przesyłania faksów oraz wydruk wyników kontroli na zwykłym papierze formatu A4.

Kreator ust. faksu

Wybierz menu na panelu sterowania, jak opisano to poniżej.

Ustaw. > Ustawienia ogólne > Ustawienia faksu > Kreator ust. faksu

Wybranie tej opcji pozwoli skonfigurować podstawowe ustawienia faksu z pomocą instrukcji wyświetlanych na ekranie. Szczegółowe informacje można znaleźć na stronie opisującej podstawowe ustawienia faksu.

Opcje menu Ustawienia użytkownika

Wybierz menu na panelu sterowania, jak opisano to poniżej.

Ustaw. > Ustawienia użytkownika > Faks

Opcje określone w tym menu stanowiąc będą domyślne ustawienia przy wysyłaniu faksów. Aby uzyskać więcej informacji o pozycjach ustawień, patrz **Ustawienia faksu** w trybie **Faks**.

Powiązane informacje

➔ [„Ustawienia faksu” na stronie 175](#)

Opcje menu Moduł faksu

Na ekranie głównym panelu sterowania dotknij pozycji **Moduł faksu**.

Skrzynka odb./ Poufne:

Dotknij, aby uzyskać dostęp do skrzynki Skrzynka odb./ Poufne.

Zapisane dokumenty:

Dotknij, aby uzyskać dostęp do skrzynki Zapisane dokumenty.

Rozsyłanie/ Tablica:

Dotknij, aby uzyskać dostęp do skrzynki Rozsyłanie/ Tablica.

Szczegółowe informacje można znaleźć na stronie opisującej ustawienia Moduł faksu.

Powiązane informacje

➔ [„Używanie funkcji skrzynki faksów” na stronie 166](#)

Wymiana Pojemniki z tuszem i innych materiałów eksploatacyjnych

Sprawdzanie stanu pozostałego tuszu i modułu konserwacyjnego

Przybliżony poziom tuszu i okres żywotności modułu konserwacyjnego można sprawdzić w panelu sterowania lub w komputerze.

Sprawdzanie stanu pozostałego tuszu i modułu konserwacyjnego – Panel sterowania

Na ekranie głównym dotknij pozycji .

Wskaźnik z prawej strony informuje o dostępnej ilości miejsca w module konserwacyjnym.

Sprawdzanie stanu pozostałego tuszu i modułu konserwacyjnego - Windows

1. Wyświetl okno dialogowe sterownika drukarki.
2. Kliknij **EPSON Status Monitor 3** na karcie **Konserwacja**, a następnie kliknij **Szczegóły**.

Uwaga:

Jeżeli program **EPSON Status Monitor 3** jest wyłączony, kliknij **Ustawienia zaawansowane** na karcie **Konserwacja**, a następnie wybierz **Włącz program EPSON Status Monitor 3**.

Powiązane informacje

➔ „Sterownik drukarki dla systemu Windows” na stronie 224

Sprawdzanie stanu pozostałej ilości tuszu i modułu konserwacyjnego — system Mac OS X

1. Wybierz opcję **Preferencje systemowe** z menu  > **Drukarki i skanery** (lub **Drukowanie i skanowanie, Drukarka i faks**), a następnie wybierz drukarkę.
2. Kliknij opcję **Opcje i materiały** > **Narzędzia** > **Otwórz narzędzie drukarki**.
3. Kliknij przycisk **EPSON Status Monitor**.

Kody Pojemnik z tuszem

Poniżej podano kody dla oryginalnych pojemniki z tuszem Epson.

Black (Czarny)	Cyan (Błękitny)	Magenta (Amarantowy)	Yellow (Żółty)
T9741	T9742	T9743	T9744
T9731	T9732	T9733	T9734

Firma Epson zaleca korzystanie z oryginalnych pojemniki z tuszem firmy Epson. Firma Epson nie gwarantuje jakości ani niezawodności nieoryginalnego tuszu. Stosowanie nieoryginalnego tuszu może prowadzić do uszkodzeń nieobjętych gwarancją firmy Epson, a w określonych okolicznościach może być przyczyną wadliwego działania drukarki. W przypadku nieoryginalnego tuszu informacje dotyczące poziomu mogą nie być wyświetlane.

Uwaga:

- Kody Pojemnik z tuszem mogą różnić się zależnie od lokalizacji. Aby uzyskać najnowsze informacje na temat poprawnych kodów w miejscu zamieszkania, należy skontaktować się z pomocą techniczną firmy Epson.
- Nie wszystkie pojemniki z tuszem są dostępne we wszystkich regionach.
- Użytkownicy z Europy mogą uzyskać informacje o wydajnościach pojemnik z tuszem firmy Epson w poniższej witrynie internetowej.

<http://www.epson.eu/pageyield>

Powiązane informacje

➔ „Witryna pomocy technicznej w sieci Web” na stronie 316

Pojemnik z tuszem Środki ostrożności dotyczące obsługi

Przed wymianą pojemniki z tuszem należy przeczytać następujące instrukcje.

Uwagi dotyczące postępowania z butelkami z tuszem

- Należy przechowywać pojemniki z tuszem w temperaturze pokojowej i chronić przed bezpośrednim działaniem promieni słonecznych.
- Firma Epson zaleca zużycie pojemnik z tuszem przed upływem terminu wydrukowanego na opakowaniu.
- Aby uzyskać najlepsze wyniki, należy przechowywać opakowania pojemnik z tuszem dnem skierowanym do dołu.
- Jeżeli pojemnik z tuszem był przechowywany w niskiej temperaturze, przed użyciem należy go umieścić w temperaturze pokojowej na co najmniej 12 godzin.

Wymiana Pojemniki z tuszem i innych materiałów eksploatacyjnych

- ❑ Nie należy zdejmować przezroczystego zabezpieczenia z obszaru dostarczania tuszu, ponieważ pojemnik z tuszem może przestać nadawać się do użytku.

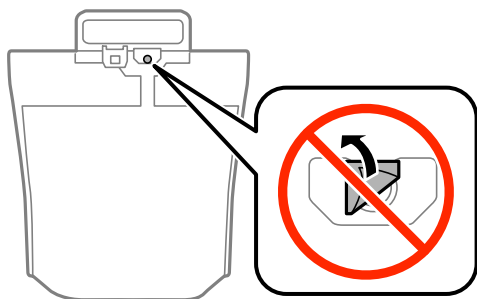

- ❑ Nie należy dotykać obszarów przedstawionych na ilustracji. Można w ten sposób uniemożliwić drukowanie i normalne działanie urządzenia.

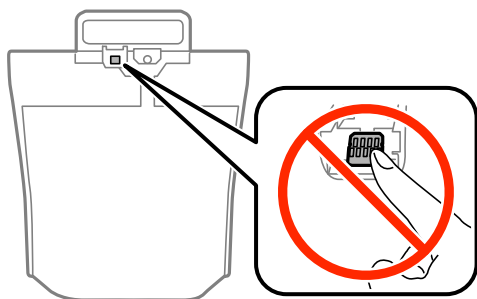

- ❑ Aby możliwe było drukowanie, należy zainstalować wszystkie pojemniki z tuszem.
- ❑ Nie należy wyłączać drukarki podczas napełniania tuszem. Jeśli napełnianie tuszem nie zostanie zakończone, drukowanie może nie być możliwe.
- ❑ Nie należy zostawiać drukarki z wyjętymi pojemnikami z tuszem. W przeciwnym razie tusz pozostały w dyszach głowicy drukującej może wyschnąć, uniemożliwiając drukowanie.
- ❑ Jeśli konieczne jest czasowe wyjęcie pojemnika z tuszem, należy sprawdzić, czy obszar dostarczania tuszu został zabezpieczony przed kurzem i brudem. Należy przechowywać pojemnik z tuszem w tych samych warunkach, co drukarkę. Ponieważ port dostarczania tuszu jest wyposażony w zawór służący do gromadzenia nadmiaru tuszu, wszelkie osłony i zatyczki są zbędne.
- ❑ Na wyjętych pojemnikach z tuszem w okolicy portu dostarczania tuszu może znajdować się tusz. Należy uważać, aby nie przenieść tuszu na otoczenie podczas wymiany pojemnika z tuszem.
- ❑ Ta drukarka wykorzystuje pojemnik z tuszem wyposażony w „zielony” układ scalony, który monitoruje takie informacje jak pozostała ilość tuszu w każdym pojemniku z tuszem. Oznacza to, że nawet jeśli pojemnik z tuszem zostanie usunięty z drukarki, zanim zostanie wyczerpany, można pojemnik z tuszem używać po ponownym włożeniu do drukarki.
- ❑ Aby zagwarantować uzyskanie najwyższej jakości druku i chronić głowicę drukującą, w pojemniku z tuszem zostaje różnej wielkości rezerwa bezpieczeństwa tuszu, kiedy pojawia się informacja o konieczności wymiany pojemnika z tuszem. Podana wydajność nie obejmuje tej rezerwy.
- ❑ Choć pojemniki z tuszem mogą zawierać materiały ponownie przetworzone, nie ma to wpływu na funkcjonowanie ani wydajność drukarki.
- ❑ Ze względu na udoskonalenia dane techniczne i wygląd pojemniki z tuszem mogą się zmieniać bez wcześniejszego powiadomienia.
- ❑ Nie należy rozmontowywać ani przerabiać pojemnika z tuszem, ponieważ może to spowodować, że drukowanie nie będzie możliwe.

Wymiana Pojemniki z tuszem i innych materiałów eksploatacyjnych

- Nie należy upuszczać pojemnik z tuszem ani uderzać nim o twarde przedmioty, ponieważ może to doprowadzić do wycieku tuszu.
- Nie wolno używać pojemniki z tuszem dostarczonych z drukarką jako zamienniki.
- Podana wydajność może się różnić w zależności od rodzaju drukowanych obrazów, używanego papieru, częstotliwości drukowania i warunków środowiskowych, np. temperatury.

Zużycie tuszu

- Aby zachować optymalną wydajność głowicy drukującej, część tuszu ze wszystkich pojemniki z tuszem zużywana jest nie tylko podczas drukowania, ale również podczas czynności konserwacyjnych, takich jak czyszczenie głowicy drukującej.
- Podczas drukowania w trybie czarno-białym lub skali szarości, w zależności od rodzaju papieru lub ustawień jakości druku, można używać tuszu kolorowego zamiast czarnego. W takim wypadku mieszanina tuszów kolorowych jest używana do uzyskania koloru czarnego.
- Tusz w pojemniki z tuszem dostarczanych z drukarką jest częściowo zużywany podczas pierwszej instalacji. Aby uzyskać wydruki wysokiej jakości, głowica drukująca drukarki zostanie w całości napełniona tuszem. Ten jednorazowy proces zużywa pewną ilość tuszu, w związku z czym te pojemniki z tuszem mogą wystarczać do wydrukowania mniejszej liczby stron niż kolejne pojemniki z tuszem.

Wymiana Pojemniki z tuszem

Po wyświetleniu wiadomości z monitem o wymianę pojemniki z tuszem dotknij pozycji **Sposób obsługi**, a następnie obejrzyj animacje wyświetlane na panelu sterowania, aby dowiedzieć się, jak wymienić pojemniki z tuszem.

Powiązane informacje

- ➔ [„Kody Pojemnik z tuszem” na stronie 189](#)
- ➔ [„Pojemnik z tuszem Środki ostrożności dotyczące obsługi” na stronie 189](#)

Kod modułu konserwacyjnego

Firma Epson zaleca korzystanie z oryginalnego modułu konserwacyjnego firmy Epson.

Poniżej podano kod oryginalnego modułu konserwacyjnego firmy Epson.

T6714

Środki ostrożności dotyczące obsługi modułu konserwacyjnego

Przed wymianą modułu konserwacyjnego należy przeczytać następujące instrukcje.

- Nie dotykać zielonego układu scalonego z boku modułu konserwacyjnego. Można w ten sposób uniemożliwić drukowanie i normalne działanie urządzenia.
- Nie zdejmować powłoki ochronnej z górnej części modułu, gdyż może to spowodować wyciek tuszu.

Wymiana Pojemniki z tuszem i innych materiałów eksploatacyjnych

- ❑ Nie przechylać zużytego modułu konserwacyjnego, jeśli nie został zabezpieczony w plastikowej torbie. W przeciwnym razie można spowodować wyciek tuszu.
- ❑ Moduł konserwacyjny trzymać w miejscu nienarażonym na bezpośrednie działanie światła słonecznego.
- ❑ Nie wymieniać modułu konserwacyjnego podczas drukowania. W przeciwnym razie można spowodować wyciek tuszu.
- ❑ Nie używać ponownie modułu konserwacyjnego, który został wyjęty i pozostawiony poza urządzeniem przez dłuższy czas. Tusz znajdujący się wewnątrz modułu tężeje, uniemożliwiając wchłanianie tuszu.
- ❑ Nie należy wyjmować pojemnika konserwacyjnego, chyba że w celu wymiany, ponieważ może to spowodować wyciek tuszu.

Wymiana zbiornika na zużyty atrament

Podczas niektórych cykli drukowania w module konserwacyjnym może się zebrać niewielka ilość nadmiarowego tuszu. Aby zapobiec wyciekowi tuszu z modułu konserwacyjnego, drukarka jest skonstruowana w taki sposób, że przestaje drukować, gdy pojemność modułu konserwacyjnego osiągnie limit. Konieczność wymiany i jej częstota zależy od liczby drukowanych stron, rodzaju drukowanych materiałów i liczby cykli czyszczenia przeprowadzanych przez drukarkę.

Po wyświetleniu wiadomości z monitem o wymianę zbiornika na zużyty atrament obejrzyj animacje wyświetlane na panelu sterowania. Konieczność wymiany pojemnika nie oznacza, że drukarka nie działa zgodnie ze specyfikacjami technicznymi. Gwarancja firmy Epson nie obejmuje kosztów wymiany. Jest to element, który może być wymieniony przez użytkownika.

Uwaga:

Gdy moduł jest pełen, drukowanie jest niemożliwe do momentu jego wymiany. W ten sposób unika się wycieku tuszu. Nadal jednak można wykonywać takie czynności jak wysyłanie faksów i zapisywanie danych na zewnętrznym urządzeniu USB.

Powiązane informacje

- ➔ [„Kod modułu konserwacyjnego” na stronie 191](#)
- ➔ [„Środki ostrożności dotyczące obsługi modułu konserwacyjnego” na stronie 191](#)

Kody Rolki Konserwacyjnej

Firma Epson zaleca korzystanie z oryginalnych rolki konserwacyjnej firmy Epson.

Poniżej podano kody produktów.

Rolki konserwacyjne dla kaset na papier 1: S210048

Rolki konserwacyjne dla kaset na papier 2–4: S210049

Wymiana Rolki Konserwacyjnej w Kaseta na papier 1

Są dwa miejsca wymiany rolki konserwacyjnej: z tyłu drukarki (dwie rolki) i na kaseta na papier (jedna rolka).

Wymiana Pojemniki z tuszem i innych materiałów eksploatacyjnych

1. Wyjmij nowe rolki konserwacyjne z opakowania.

! Ważne:

- ❑ rolki konserwacyjne dla kaseta na papier 1 i kaseta na papier 2-4 są różne. Sprawdź kierunek strzałki na środku rolki konserwacyjne i upewnij się, że są to właściwe rolki konserwacyjne dla kaseta na papier 1. Jeśli zamontowane zostaną niewłaściwe rolki, drukarka może nie podawać papieru.

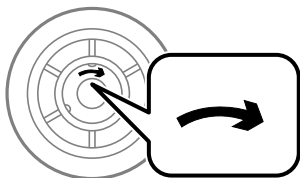

- ❑ Należy zachować ostrożność, aby nie zabrudzić powierzchni rolki konserwacyjne. Jeśli na powierzchni rolki konserwacyjne zbierze się kurz, wyczyść je za pomocą miękkiej i wilgotnej szmatki. Użycie suchej szmatki może spowodować uszkodzenie powierzchni rolek.

2. Wyłącz drukarkę przyciskiem , po czym odłącz przewód zasilający.
3. Wyciągnij kaseta na papier 1.

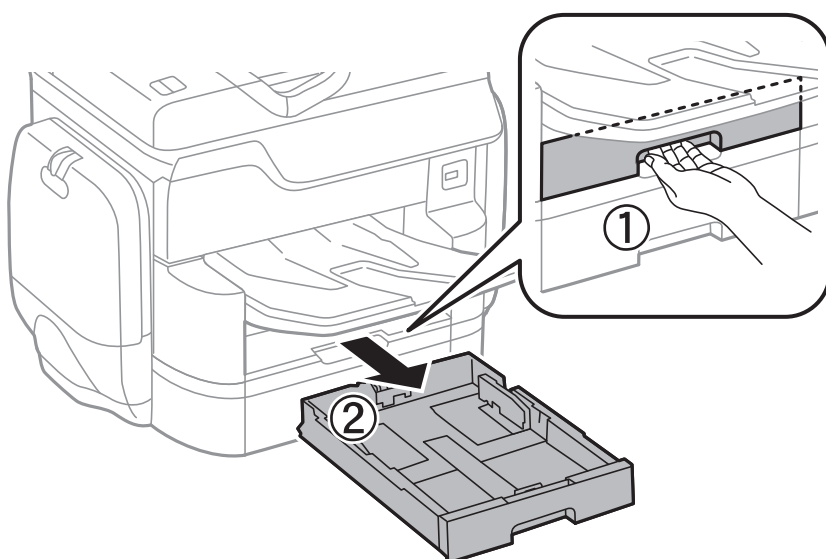

4. Odwróć drukarkę i otwórz tylna pokrywa 1.

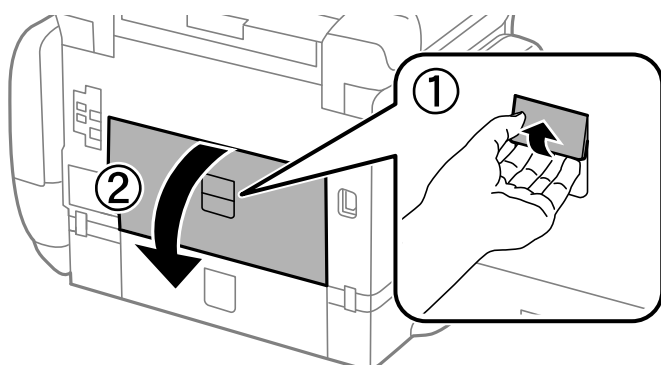

Wymiana Pojemniki z tuszem i innych materiałów eksploatacyjnych

5. Wyciągnij tylna pokrywa 2.

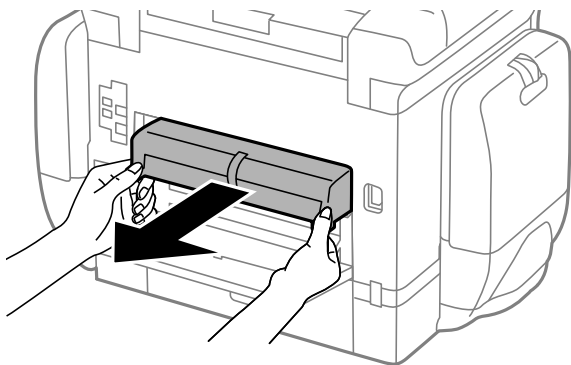

6. Zdejmij pokrywę wewnątrz tylnej części drukarki.

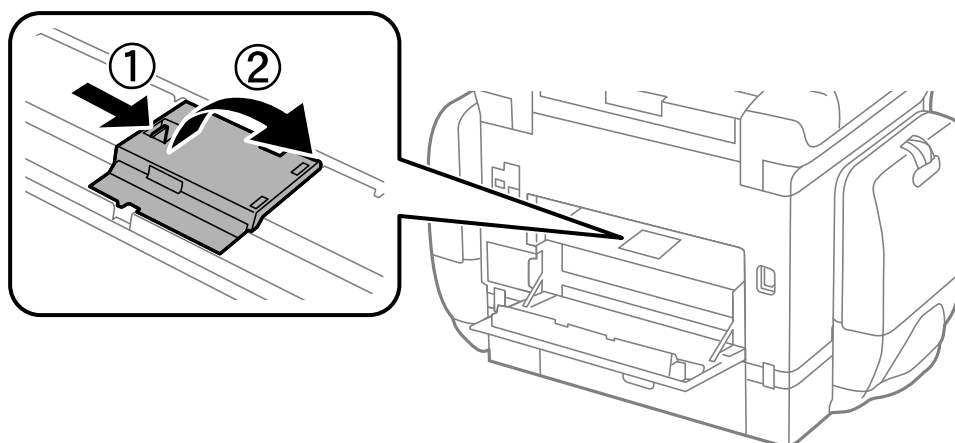

7. Wysuń dwie zużyte rolki konserwacyjne i wyjmij je.

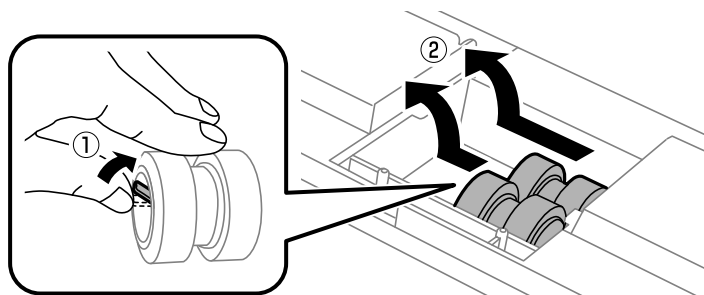

8. Włóż dwie nowe rolki konserwacyjne. Charakterystyczne kliknięcie oznacza prawidłowe zamontowanie rolek.

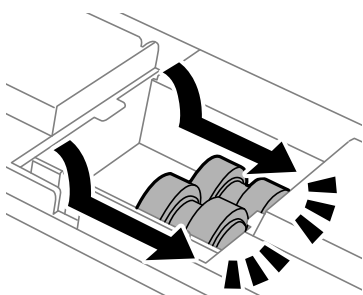

Wymiana Pojemniki z tuszem i innych materiałów eksploatacyjnych

Uwaga:

Płynnie wsuń rolki konserwacyjne do wewnątrz.

9. Załóż ponownie pokrywę wewnątrz tylnej części drukarki.

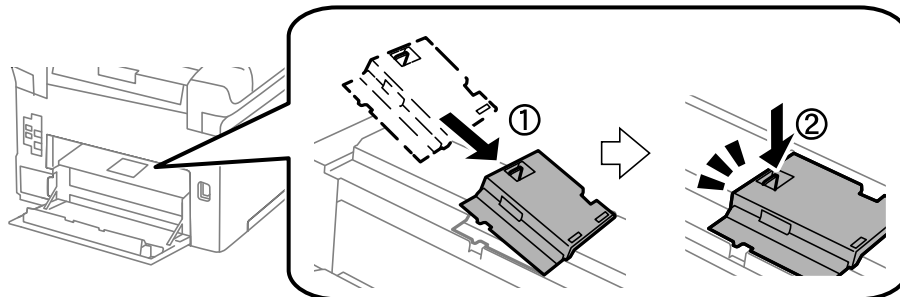

10. Zwolnij dźwignię.

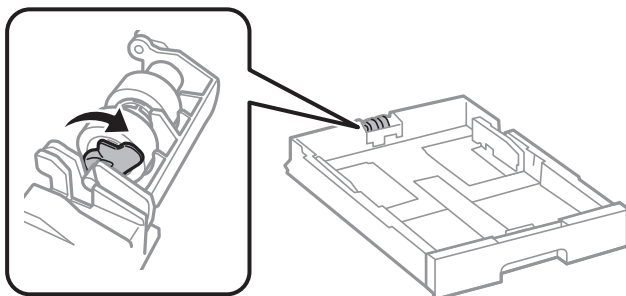

11. Przesuń rolka konserwacyjna w kierunku dźwigni, a następnie zdejmij je, wyjmując wałek z uchwytu.

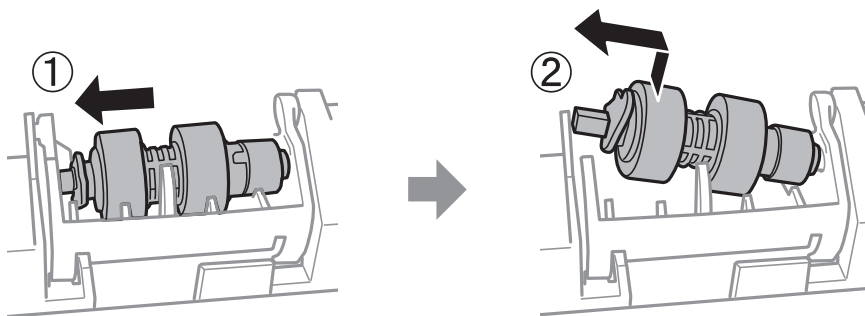

12. Włóż wałek nowego rolka konserwacyjna do otworu w uchwycie, a następnie przesuń wałek po stronie dźwigni wzdłuż szczeliny, gdy jest skierowany w kierunku płaskiej powierzchni z przodu.

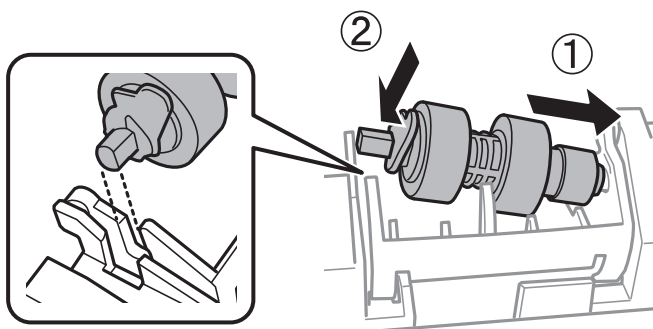

Wymiana Pojemniki z tuszem i innych materiałów eksploatacyjnych

13. Zablokuj dźwignię.

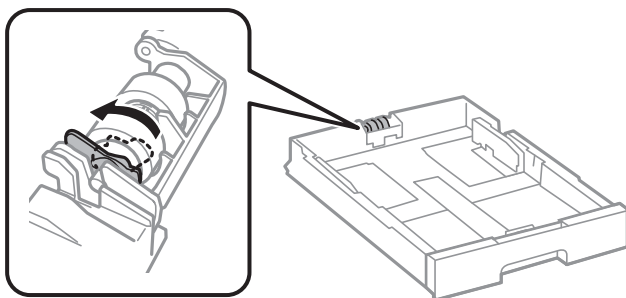

14. Załóż tylna pokrywa 2, zamknij tylna pokrywa 1, a następnie włóż kasetę na papier.
15. Włącz drukarkę, wybierz pozycję **Ustaw.** > **Konserwacja** > **Inf. o rolce konserwacji** > **Wyzeruj licznik rolki konserw.**, a następnie wybierz kasetę na papier, w której zostały wymienione rolki konserwacyjne.

Powiązane informacje

➔ „Kody Rolki Konserwacyjne” na stronie 192

Wymiana Rolki Konserwacyjnej w Kasetę na papier 2–4

Są dwa miejsca wymiany rolki konserwacyjnej: z tyłu drukarki (dwie rolki) i na kasetę na papier (jedna rolka).

1. Wyjmij nowe rolki konserwacyjne z opakowania.

! Ważne:

- ❑ rolki konserwacyjne dla kasety na papier 1 i kasety na papier 2–4 są różne. Sprawdź kierunek strzałki na środku rolki konserwacyjnej i upewnij się, że są to właściwe rolki konserwacyjne dla kasety na papier 2–4. Jeśli zamontowane zostaną niewłaściwe rolki, drukarka może nie podawać papieru.

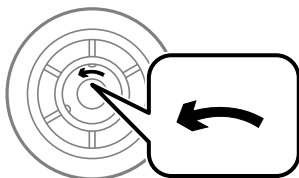

- ❑ Należy zachować ostrożność, aby nie zabrudzić powierzchni rolki konserwacyjnej. Jeśli na powierzchni rolki konserwacyjnej zbierze się kurz, wyczyść je za pomocą miękkiej i wilgotnej szmatki. Użycie suchej szmatki może spowodować uszkodzenie powierzchni rolek.

2. Wyłącz drukarkę przyciskiem , po czym odłącz przewód zasilający.

Wymiana Pojemniki z tuszem i innych materiałów eksploatacyjnych

3. Wyciągnij opcjonalną kasetę na papier, w której mają być wymienione rolki.

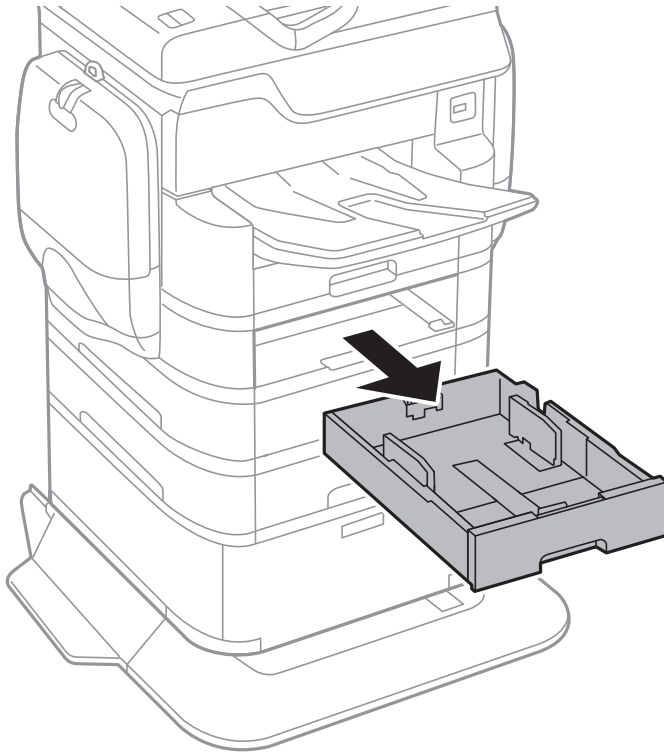

4. Obróć drukarkę, a następnie otwórz tylną pokrywę drukarki.

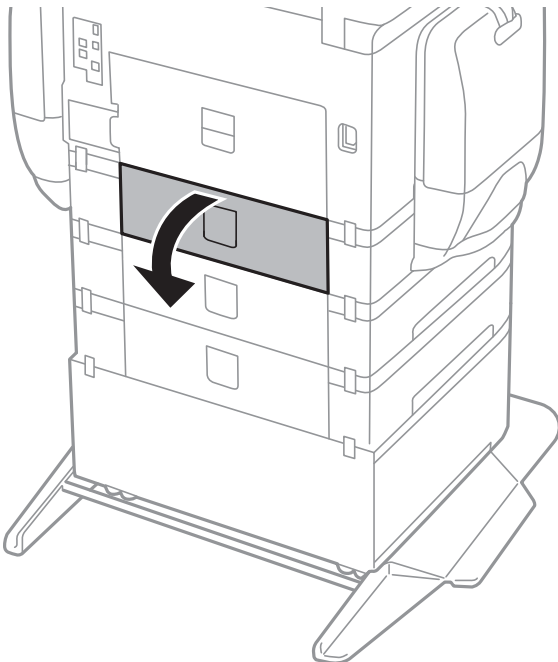

Wymiana Pojemniki z tuszem i innych materiałów eksploatacyjnych

5. Za pomocą śrubokrętu odkręć śruby i zdejmij pokrywę wewnątrz tylnej części drukarki.

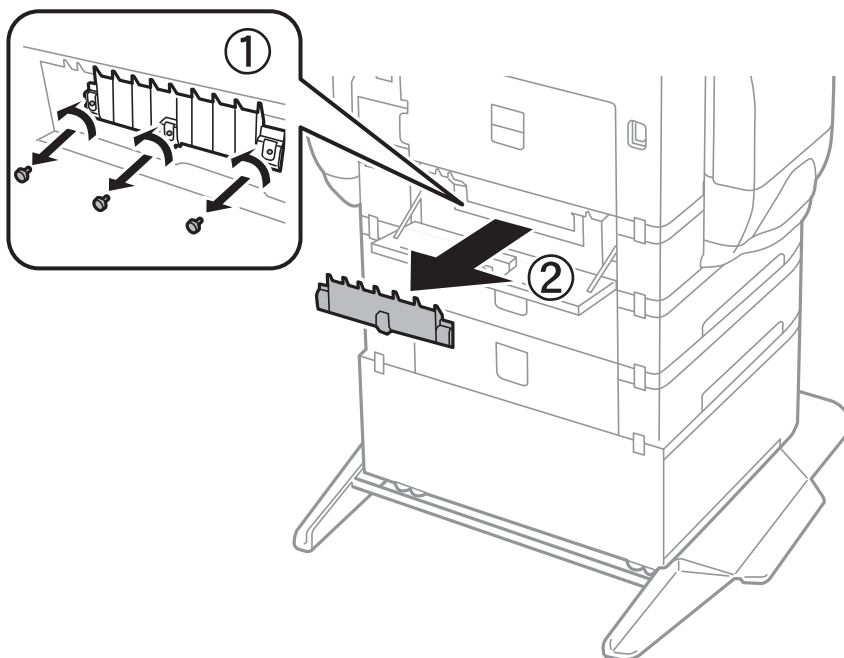

6. Wsuń dwie zużyte rolki konserwacyjne i wyjmij je.

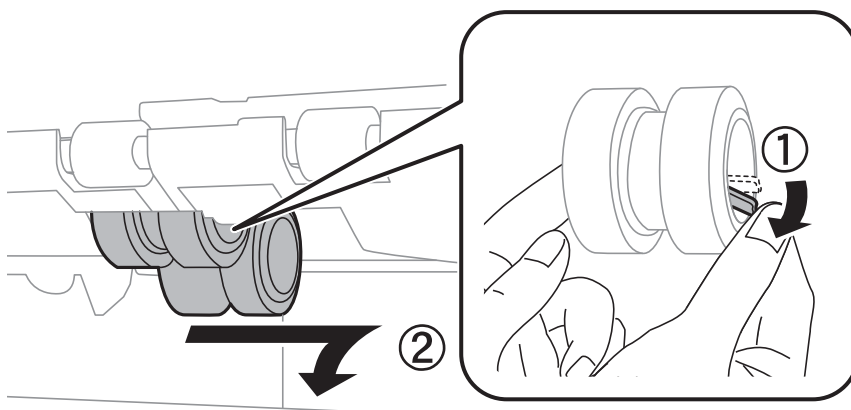

7. Włóż dwie nowe rolki konserwacyjne. Charakterystyczne kliknięcie oznacza prawidłowe zamontowanie rolek.

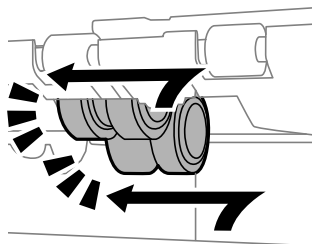

Uwaga:

Płynnie wsuń rolki konserwacyjne do wewnątrz.

Wymiana Pojemniki z tuszem i innych materiałów eksploatacyjnych

8. Zwolnij dźwignię.

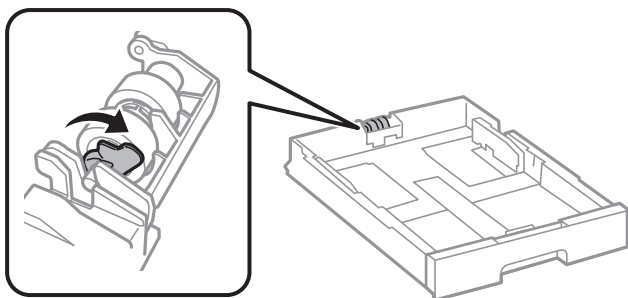

9. Przesuń rolka konserwacyjna w kierunku dźwigni, a następnie zdejmij je, wyjmując wałek z uchwytu.

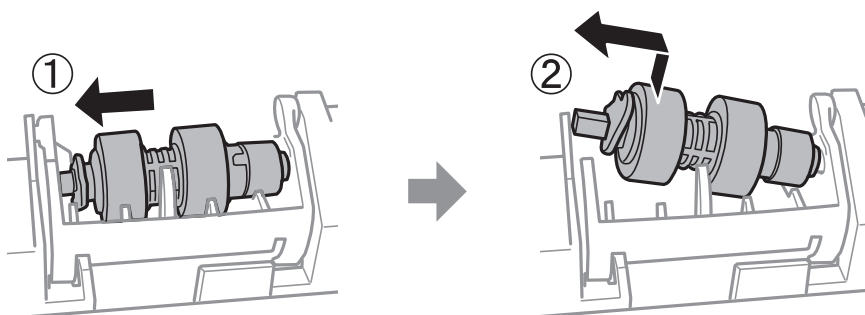

10. Włóż wałek nowego rolka konserwacyjna do otworu w uchwycie, a następnie przesuń wałek po stronie dźwigni wzdłuż szczeliny, gdy jest skierowany w kierunku płaskiej powierzchni z przodu.

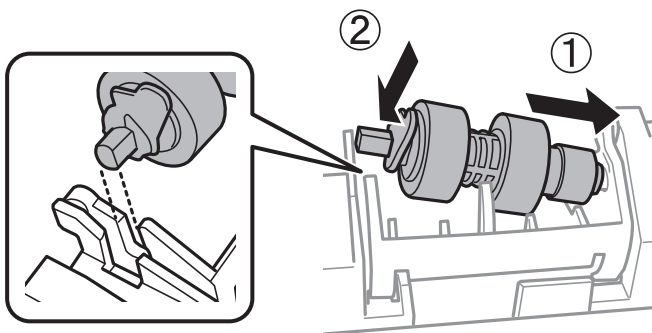

11. Zablokuj dźwignię.

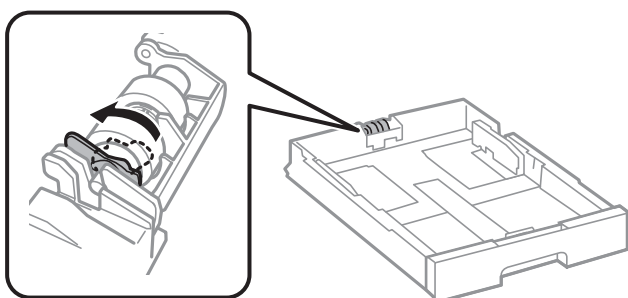

12. Załóż pokrywę, dokręć śruby i zamknij tylna pokrywa.

13. Włóż kasetę na papier.

Wymiana Pojemniki z tuszem i innych materiałów eksploatacyjnych

14. Włącz drukarkę, wybierz pozycje **Ustaw.** > **Konserwacja** > **Inf. o rolce konserwacji** > **Wyzeruj licznik rolki konserw.**, a następnie wybierz kasetę na papier, w której zostały wymienione rolki konserwacyjne.

Powiązane informacje

➔ [„Kody Rolki Konserwacyjne” na stronie 192](#)

Konserwacja drukarki

Regulowanie jakości druku

Jeżeli na wydruku są nieprawidłowo wyrównane pionowe linie, rozmazane obrazy lub poziome pasy, należy wyregulować jakość druku.

1. Załaduj do drukarki zwykły papier A4.
2. Na ekranie głównym dotknij pozycji **Ustaw..**
3. Dotknij pozycji **Konserwacja > Dopasowanie jakości wydruku.**
4. Postępuj zgodnie z instrukcjami na ekranie, aby sprawdzić drukarkę i ulepszyć jakość wydruków.
Jeśli zostanie wyświetlona wiadomość z zaleceniem wyczyszczenia głowicy drukującej, wyczyść ją.
5. Postępuj zgodnie z instrukcjami na ekranie, aby wydrukować wzorce wyrównania głowicy drukującej, a następnie ją wyrównać.
 - Ten wzorec umożliwia wykonanie wyrównywania, jeżeli wydruki są zamazane lub linie pionowe są drukowane nierówno.
Znajdź i wprowadź numer dla wzorca, w którym linia pionowa jest najbardziej prosta.

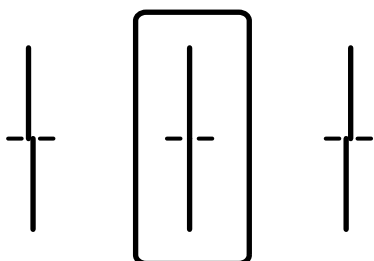

- Ten wzorec umożliwia wykonanie wyrównywania, jeżeli na wydrukach są widoczne poziome pasy w nierównych odstępach.
Znajdź i wprowadź numer najmniej oddzielnego i nakładającego się wzoru.

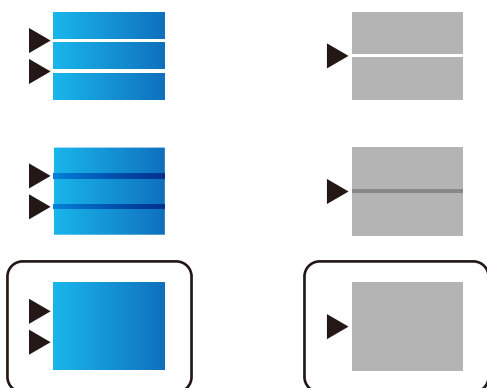

Powiązane informacje

➔ „Ładowanie papieru do Kaseta na papier” na stronie 56

Sprawdzanie i czyszczenie głowicy drukującej

Jeżeli dysze są zatkane, wydruki stają się wyblakłe, pojawiają się widoczne pasy albo nieoczekiwane kolory. Jeżeli jakość drukowania obniżyła się skorzystaj z funkcji testu dysz, by sprawdzić, czy dysze nie są zatkane. Jeżeli dysze są zatkane, należy wyczyścić głowicę drukowania. Test dysz oraz czyszczenie głowicy można wykonać z panelu sterowania lub z komputera.

**Ważne:**

Nie należy otwierać pojemnik na tusz ani wyłączać drukarki podczas czyszczenia głowicy. Jeśli czyszczenie głowicy nie zostanie zakończone, drukowanie może nie być możliwe.

Uwaga:

- Podczas czyszczenia głowicy zużywana jest pewna ilość tuszu. Głowicę należy wyczyścić tylko w wypadku obniżenia jakości wydruku.
- Czyszczenie głowicy może nie być możliwe, jeśli tusz jest na wyczerpaniu. Wymień najpierw pojemnik z tuszem.
- Jeśli po ok. czterokrotnym czyszczeniu głowic i sprawdzaniu dysz jakość druku nie uległa poprawie, odczekać co najmniej sześć godzin bez korzystania z drukarki, a następnie ponownie sprawdzić dysze i w razie potrzeby oczyścić głowicę. Zaleca się całkowite wyłączenie drukarki. Jeśli jakość druku nie ulegnie poprawie, należy skontaktować się z działem pomocy technicznej firmy Epson.
- Aby nie dopuścić do wyschnięcia głowicy drukującej, nie należy odłączać drukarki od zasilania, gdy drukarka jest włączona.

Sprawdzanie i czyszczenie głowicy drukującej — panel sterowania

1. Załaduj do drukarki zwykły papier A4.
2. Na ekranie głównym dotknij pozycji **Ustaw..**
3. Dotknij pozycji **Konserwacja > Spr. dyszy głow. druk..**
4. Postępuj zgodnie z instrukcjami na ekranie, aby wydrukować wzór kontrolny dysz.
5. Sprawdź wydrukowany wzór. Przerzywane linie lub brakujące segmenty pokazane we wzorze „NG” oznaczają, że dysze głowicy drukującej mogą być zatkane. Przejdź do następnego kroku. Jeżeli nie ma przerzywanych linii lub brakujących segmentów pokazanych w następującym wzorze „OK”, dysze nie są zatkane. Dotknij przycisku **OK**, aby zamknąć funkcję testu dysz.

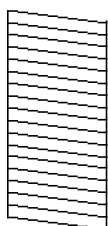
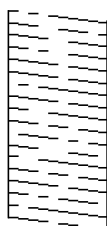
OK**NG**

Konserwacja drukarki

6. Dotknij pozycji **Nieprawidł.**, a następnie postępuj zgodnie z instrukcjami wyświetlanymi na ekranie, aby wyczyścić głowicę drukującą.
7. Po zakończeniu czyszczenia wydrukuj ponownie wzór testu dysz. Powtarzaj procesy czyszczenia dysz i drukowania wzoru do momentu, aż wszystkie linie będą całkowicie wydrukowane.

Powiązane informacje

- ➔ „Ładowanie papieru do Kasety na papier” na stronie 56

Sprawdzanie i czyszczenie głowicy drukującej — system Windows

1. Załaduj zwykły papier A4 do drukarki.
2. Wyświetl okno dialogowe sterownika drukarki.
3. Kliknij **Test dysz** na karcie **Konserwacja**.
4. Postępuj zgodnie z instrukcjami wyświetlanymi na ekranie.

Powiązane informacje

- ➔ „Ładowanie papieru do Kasety na papier” na stronie 56
- ➔ „Sterownik drukarki dla systemu Windows” na stronie 224

Sprawdzanie i czyszczenie głowicy drukującej — system Mac OS X

1. Załaduj zwykły papier A4 do drukarki.
2. Wybierz opcję **Preferencje systemowe** z menu  > **Drukarki i skanery** (lub **Drukarka i skaner, Drukarka i faks**), a następnie wybierz drukarkę.
3. Kliknij opcję **Opcje i materiały** > **Narzędzia** > **Otwórz narzędzie drukarki**.
4. Kliknij przycisk **Test dysz**.
5. Postępuj zgodnie z instrukcjami wyświetlanymi na ekranie.

Powiązane informacje

- ➔ „Ładowanie papieru do Kasety na papier” na stronie 56

Wyrównywanie linii pionowych

Jeżeli linie pionowe nie są wyrównane, wyrównaj je.

1. Załaduj do drukarki zwykły papier A4.
2. Na ekranie głównym dotknij pozycji **Ustaw.**

Konserwacja drukarki

3. Dotknij pozycji **Konserwacja > Dopasowanie linijki**.
4. Postępuj zgodnie z instrukcjami na ekranie, aby wydrukować wzór wyrównywania.
5. Postępuj zgodnie z instrukcjami na ekranie, aby wyrównać linie pionowe. Znajdź i wprowadź numer dla wzorca, w którym linia pionowa jest najbardziej prosta.

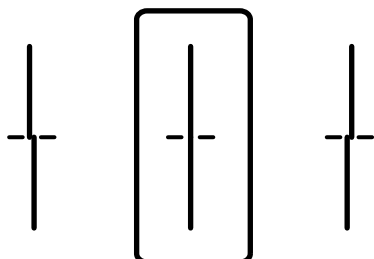

Powiązane informacje

➔ „Ładowanie papieru do Kasety na papier” na stronie 56

Dostosowywanie jakości druku do poszczególnych rodzajów papieru

Jeżeli jakość druku nie poprawi się po użyciu funkcji **Dopasowanie jakości wydruku**, można dostosować jakość druku dla każdego rodzaju papieru. Szczegółowe informacje można znaleźć w podręczniku *Przewodnik administratora*.

Czyszczenie ścieżki papieru

Kiedy wydruki są zabrudzone albo papier nie jest poprawnie podawany, należy oczyścić wewnętrzny wałek.



Ważne:

Do czyszczenia wnętrza drukarki nie należy używać ręczników papierowych. Dysze głowicy drukującej mogą się zatkać kłaczkami.

Czyszczenie ścieżki papieru z tuszu

1. Załaduj zwykły papier rozmiaru A3 do źródła papieru do czyszczenia.
2. Na ekranie głównym dotknij pozycji **Ustaw..**
3. Dotknij pozycji **Konserwacja > Czyszcz. prowad. papieru**.
4. Wybierz źródło papieru, a następnie postępuj zgodnie z instrukcjami na ekranie, aby wyczyścić drogę papieru.

Uwaga:

Procedurę tę należy powtarzać do momentu, w którym papier nie będzie zabrudzony tuszem. Jeśli wydruki w dalszym ciągu są zabrudzone, wyczyść inne źródła papieru.

Powiązane informacje

➔ „Ładowanie papieru do Kasety na papier” na stronie 56

Czyszczenie drogi papieru na potrzeby rozwiązywania problemów z podawaniem papieru (Kaseta na papier)

Gdy papier nie jest prawidłowo podawany z kasety na papier, należy oczyścić wewnętrzną rolkę.

1. Wyciągnij kasetę na papier.

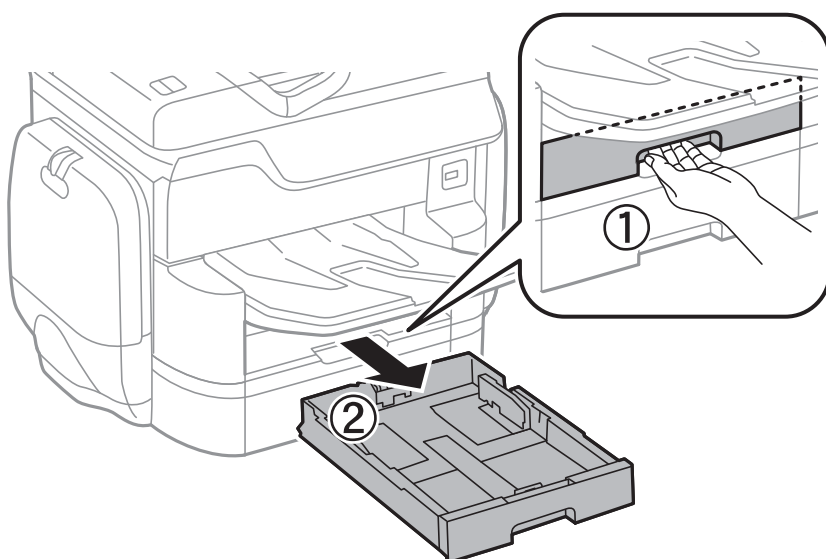

2. Przetrzyj rolkę miękką, wilgotną szmatką.

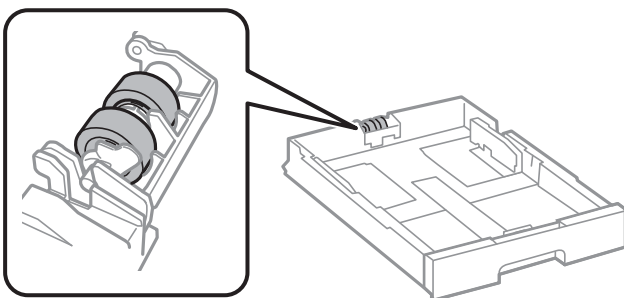

Ważne:

Użycie suchej szmatki może spowodować uszkodzenie powierzchni rolki.

3. Włóż kasetę na papier.

Czyszczenie automatycznego podajnika dokumentów (ADF)

Jeśli obrazy kopiowane lub skanowane z podajnika ADF są zabrudzone lub oryginały nie są z niego poprawnie podawane, należy go wyczyścić.



Ważne:

Nie wolno czyścić drukarki rozpuszczalnikiem ani alkoholem. Środki te mogą ją uszkodzić.

1. Otwórz pokrywę ADF.

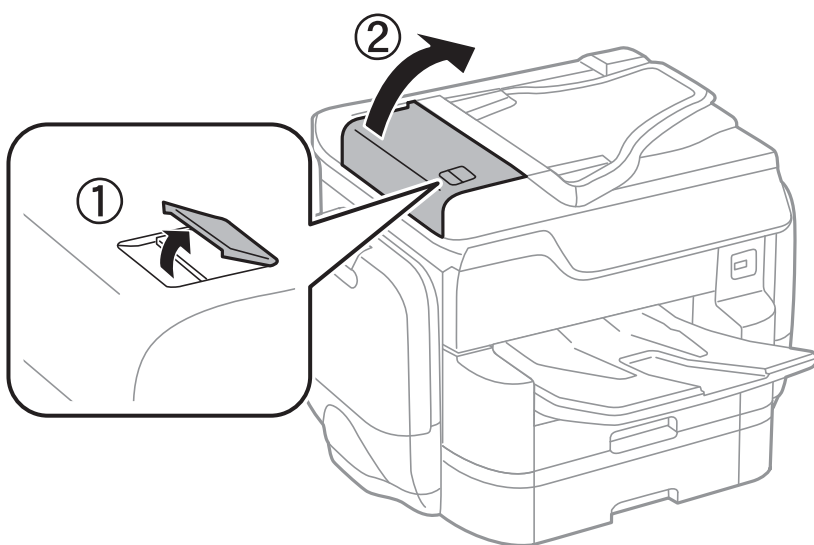

2. Wyczyść rolkę oraz elementy wewnętrzne podajnika ADF za pomocą miękkiej, wilgotnej ściereczki.

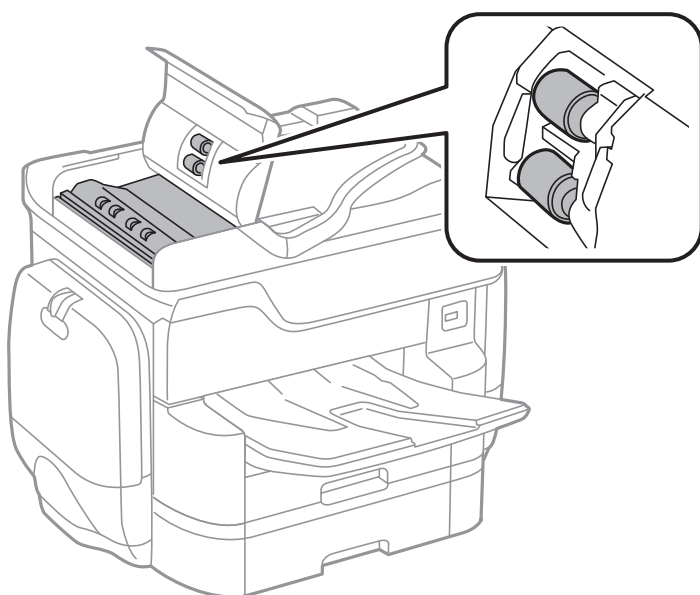

Konserwacja drukarki

! **Ważne:**

Użycie suchej szmatki może spowodować uszkodzenie powierzchni rolki. Podajnika ADF można używać dopiero po wyschnięciu rolki.

3. Otwórz pokrywę dokumentów.

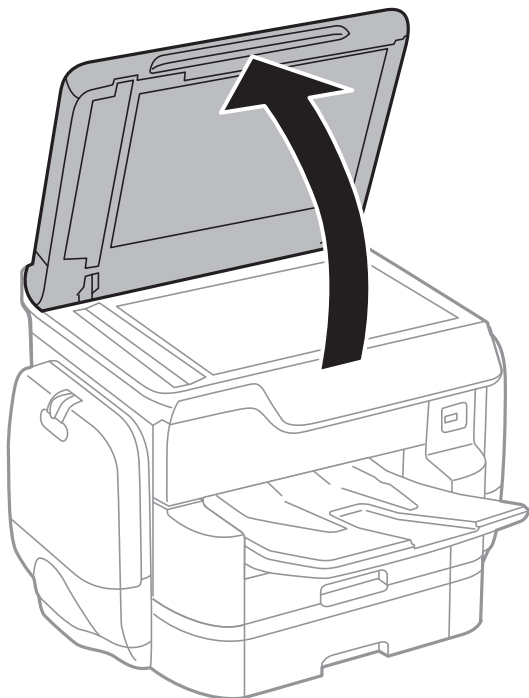

4. Wyczyść część zaznaczoną na ilustracji.

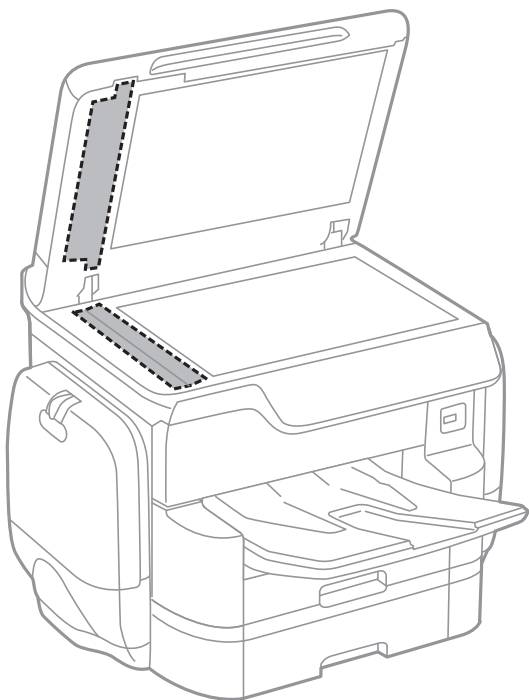

Konserwacja drukarki

! **Ważne:**

- ❑ Jeśli na powierzchni szyby są tłuste lub inne trudne do usunięcia plamy, do ich usunięcia należy użyć małej ilości środka do czyszczenia szyb i miękkiej ściereczki. Pozostałą ciecz należy wytrzeć.
- ❑ Nie należy naciskać nadmiernie powierzchni szyby.
- ❑ Należy zachować ostrożność, aby nie porysować ani w inny sposób nie uszkodzić szyby. Uszkodzona powierzchnia szyby może pogorszyć jakość skanowania.

Czyszczenie Szyby skanera

Kiedy kopie lub skanowane obrazy są zabrudzone, należy oczyścić szyba skanera.

! **Przeostroga:**

Należy uważać, aby nie przyciąć dłoni ani palców podczas zamykania lub otwierania pokrywy dokumentów. W przeciwnym wypadku może dojść do zranienia.

! **Ważne:**

Nie wolno czyścić drukarki rozpuszczalnikiem ani alkoholem. Środki te mogą ją uszkodzić.

1. Otwórz pokrywę dokumentów.

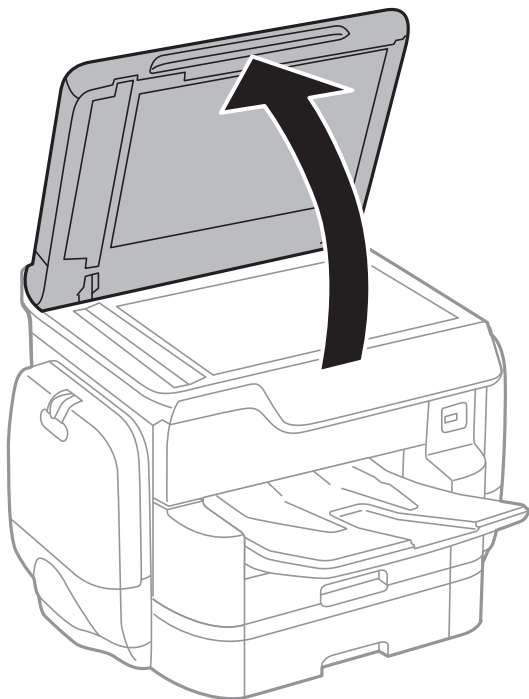

Konserwacja drukarki

2. Do czyszczenia szyba skanera należy używać tylko miękkiej, czystej i suchej ściereczki.

**Ważne:**

- Jeśli na powierzchni szyby są tłuste lub inne trudne do usunięcia plamy, do ich usunięcia należy użyć małej ilości środka do czyszczenia szyb i miękkiej ściereczki. Pozostałą ciecz należy wytrzeć.
- Nie należy naciskać nadmiernie powierzchni szyby.
- Należy zachować ostrożność, aby nie porysować ani w inny sposób nie uszkodzić szyby. Uszkodzona powierzchnia szyby może pogorszyć jakość skanowania.

Oszczędzanie energii

Drukarka zostanie automatycznie przełączona w tryb uśpienia lub wyłączona, jeśli przez określony czas nie zostanie wykonana żadna operacja. Określenie czasu, po którym włączony zostanie tryb oszczędzania energii. Wzrost tej wartości wpłynie na wydajność energetyczną produktu. Przed dokonaniem zmian w ustawieniu należy wziąć pod uwagę kwestie środowiskowe.

Zależnie od miejsca zakupu, drukarka może być wyposażona w funkcję, która wyłącza ją automatycznie, jeśli jest ona nie podłączona do sieci przez 30 minut.

Oszczędzanie energii – panel sterowania

1. Na ekranie głównym dotknij pozycji **Ustaw.**
2. Dotknij pozycji **Ustawienia ogólne > Ustaw. podstawowe.**
3. Wykonaj jedną z poniższych czynności.
 - Wybierz **Timer uśpienia** lub **Ustaw. wyłączenia > Wyłącz przy bezczynności** lub **Wyłącz po odłączeniu**, a następnie skonfiguruj ustawienia.
 - Wybierz **Timer uśpienia** lub **Timer wył.**, a następnie skonfiguruj ustawienia.

Uwaga:

Posiadany produkt może posiadać funkcję **Ustaw. wyłączenia** lub **Timer wył.** w zależności od miejsca zakupu.

Opcje menu Ustaw.

Na ekranie głównym drukarki dotknij pozycji **Ustaw.**, aby skonfigurować różne ustawienia.

Opcje menu Ustawienia ogólne

Wybierz menu na panelu sterowania, jak opisano to poniżej.

Ustaw. > Ustawienia ogólne

Ustaw. podstawowe

Wybierz menu na panelu sterowania, jak opisano to poniżej.

Ustaw. > Ustawienia ogólne > Ustaw. podstawowe

Jasność LCD:

Regulacja jasności ekranu LCD.

Dźwięk:

Dostosowanie głośności i wybór rodzaju dźwięku.

Timer uśpienia:

Dostosowanie okresu przełączenia urządzenia w tryb uśpienia (tryb oszczędzania energii), gdy na drukarce nie wykonano żadnych operacji. Po upływie określonego czasu ekran LCD zgaśnie.

Ustaw. wyłączenia:

Wyłącz przy bezczynności

Wybierz to ustawienie, aby włączyć automatyczne wyłączenie drukarki, jeżeli nie będzie używana przez pewien czas. Wzrost tej wartości wpłynie na wydajność energetyczną urządzenia. Przed dokonaniem zmian w ustawieniu należy wziąć pod uwagę kwestie środowiskowe.

Wyłącz po odłączeniu

Wybierz to ustawienie, aby umożliwić wyłączenie drukarki po 30 minutach od odłączenia wszystkich portów sieciowych, włącznie z portem LINE. Ta funkcja jest dostępna w niektórych regionach.

Ust. Data/godzina:

Data/godzina

Wprowadzenie bieżącej daty i godziny.

Czas letni

Wybór czasu letniego, jeśli jest on stosowany na terytorium użytkownika.

Różnica czasu

Podanie różnicy między czasem użytkownika a czasem UTC (uniwersalnym czasem koordynowanym).

Opcje menu Ustaw.

Kraj/region:

Wybór kraju lub regionu, w którym drukarka jest używana. Po zmianie kraju lub regionu zostaną przywrócone domyślne ustawienia faksu i trzeba je wybrać ponownie.

Język/Language:

Wybór języka używanego na ekranie LCD.

Ekran startowy:

Określanie menu początkowego wyświetlonego na ekranie LCD, kiedy włączy się drukarka i zostanie aktywowana opcja Zak. czasu operacji.

Edytuj Główny:

Zmiana układu ikon na ekranie LCD. Można też dodawać, usuwać i zamieniać ikony.

Tapeta:

Zmiana koloru tła ekranu LCD.

Zak. czasu operacji:

Wybierz ustawienie **W1.**, aby powrócić do ekranu początkowego, gdy przez pewien czas nie zostanie wykonana żadna czynność. Jeżeli włączone są ograniczenia użytkowników i żadna czynność nie zostanie wykonana przez pewien czas, nastąpi automatyczne wylogowanie i powrót do ekranu początkowego.

Klawiat.:

Zmiana układu klawiatury na ekranie LCD.

Domyślny ekran (Job/Status):

Wybór domyślnych informacji wyświetlanych po naciśnięciu przycisku .

Powiązane informacje

➔ [„Oszczędzanie energii” na stronie 209](#)

➔ [„Wprowadzanie znaków” na stronie 24](#)

Ustaw. drukarki

Wybierz menu na panelu sterowania, jak opisano to poniżej.

Ustaw. > Ustawienia ogólne > Ustaw. drukarki

Ust. źr. papieru:

Ustawienie papieru:

Wybór źródła papieru w celu określenia rozmiaru i rodzaju włożonego papieru. Jeżeli została włączona opcja **Aut. wykryw. Roz. papieru**, drukarka automatycznie wykrywa rozmiar włożonego papieru.

Prior. Tylny pod. pap.:

Wybierz ustawienie **W1.**, aby nadać priorytet papierowi włożonemu do tylny podajnik papieru.

Opcje menu Ustaw.

Auto przeł. A4/Letter:

Wybierz ustawienie **Wł.**, aby włączyć podawanie papieru ze źródła o formacie A4, jeśli nie określono formatu Letter, lub podawanie ze źródła o formacie Letter, jeśli nie określono formatu A4.

Auto wybór ustawień:

Wybierz ustawienie **Wł.** w przypadku dowolnego z tych ustawień, aby umożliwić automatyczne drukowanie na papierze z dowolnego źródła zawierającego papier zgodny ze zdefiniowanymi ustawieniami papieru.

- Kopiuj
- Faks
- Inne

Powiadomienie o błędzie:

Wybierz ustawienie **Wł.**, aby włączyć wyświetlanie komunikatu o błędzie, gdy wybrany rozmiar papieru lub jego rodzaj nie odpowiada włożonemu papierowi.

Autom. wyświetlanie ustawienia papieru:

Wybierz ustawienie **Wł.**, aby włączyć wyświetlanie ekranu **Ustawienie papieru** podczas wkładania papieru do źródła papieru. Jeśli funkcja jest wyłączona, nie można drukować z urządzeń iPhone lub iPad przy użyciu funkcji AirPrint.

Język drukowania:

Wybór języka drukowania dla interfejsu sieciowego lub USB.

Uniwers. ust. drukowania:

Te ustawienia drukowania stosowane są w przypadku, gdy do drukowania używane jest zewnętrzne urządzenie bez sterowników drukarki.

Przes. w górę:

Dostosowanie górnego marginesu papieru.

Przes. w lewo:

Dostosowanie lewego marginesu papieru.

Przes. w górę - do tyłu:

Dostosowanie górnego marginesu tylnej strony w przypadku drukowania dwustronnego.

Przes. w lewo - do tyłu:

Dostosowanie lewego marginesu tylnej strony w przypadku drukowania dwustronnego.

Spr. szer. papieru:

Wybierz ustawienie **Wł.**, aby sprawdzić szerokość papieru przed drukowaniem. Zapobiega to drukowaniu poza krawędziami papieru, jeżeli ustawienie rozmiaru papieru jest błędne; jednak czas drukowania może się wydłużyć.

Pomiń pustą stronę:

Automatyczne pomijanie pustych stron w danych drukowania.

Opcje menu Ustaw.

Konfigur. druk. PDL:

Ustawienia wspólne:

- Rozmiar papieru
Wybór domyślnego rozmiaru papieru na potrzeby drukowania PCL lub PostScript.
- Rodzaj pap.
Wybór domyślnego rodzaju papieru na potrzeby drukowania PCL lub PostScript.
- Orientacja
Wybór domyślnej orientacji na potrzeby drukowania PCL lub PostScript.
- Jakość
Wybór jakości druku na potrzeby drukowania PCL lub PostScript.
- Tryb oszcz. tuszu
Wybierz ustawienie **Wł.**, aby oszczędzać tusz przez zmniejszenie gęstości druku.
- Kolej. druk.
Ost. str. na górze:
Rozpoczynanie drukowania od pierwszej strony pliku.
Pierwsza str. na górze:
Rozpoczynanie drukowania od ostatniej strony pliku.
- Liczba kopii
Ustawienie liczby kopii do wydrukowania.
- Bindowanie marginesu
Określenie pozycji bindowania.
- Autom. wys. papieru
Wybierz ustawienie **Wł.**, aby papier był automatycznie wysuwany w przypadku zatrzymania drukowania w trakcie realizacji zadania drukowania.
- Druk. 2-stronne
Wybierz ustawienie **Wł.**, aby wykonać drukowanie dwustronne.

Menu PCL:

- Źródło czcionki
Rezydentna
Wybranie tej opcji pozwoli użyć czcionki wstępnie zainstalowanej na drukarce.
Pobierz
Wybranie tej opcji pozwoli użyć jednej z pobranych czcionek.
- Numer czcionki
Wybór domyślnego numeru czcionki dla domyślnego źródła czcionek. Dostępne numery mogą się różnić w zależności od konfiguracji.
- Il. znaków na cal
Określenie domyślnego zagęszczenia czcionki, jeśli jest ona skalowalna i ma stały wskaźnik zagęszczenia. Można wybrać wartość z przedziału od 0,44 do 99,99 cpi (znaków na cal) w krokach co 0,01.
Dostępność tej opcji zależy od wybranego źródła czcionki i skonfigurowanych numerów czcionek.

Opcje menu Ustaw.

- Rozmiar punktu
Określenie domyślnej wysokości czcionki, jeśli jest ona skalowalna i proporcjonalna. Można wybrać wartość z przedziału od 4,00 do 999,75 punktów w krokach co 0,25.
Dostępność tej opcji zależy od wybranego źródła czcionki i skonfigurowanych numerów czcionek.
- Zestaw symboli
Wybór domyślnego zestawu symboli. Jeśli w nowo wybranym zestawie symboli nie są dostępne wybrane źródło i numer czcionki, ustawienia te zostaną automatycznie zastąpione wartością domyślną – IBM-US.
- Ilość linii
Określenie liczby linii dla wybranego formatu i orientacji papieru. Powoduje to także zmianę interlinii (VMI). Jej nowa wartość zostaje zachowana w pamięci drukarki. Dzięki temu późniejsze zmiany formatu lub orientacji papieru spowodują zmianę wartości Form w oparciu o zachowaną wartość VMI.
- Funkcja CR
Wybór polecenia twardego końca wiersza podczas drukowania z użyciem sterownika konkretnego systemu operacyjnego.
- Funkcja LF
Wybór polecenia twardego końca wiersza podczas drukowania z użyciem sterownika konkretnego systemu operacyjnego.
- Przydz. źr. papieru
Ustawienie przydziału dla polecenia wyboru źródła papieru. Gdy wybrana jest opcja **4**, polecenia są zgodne z urządzeniami HP LaserJet 4. Gdy wybrana jest opcja **4K**, polecenia są zgodne z urządzeniami HP LaserJet 4000, 5000 i 8000. Gdy wybrana jest opcja **5S**, polecenia są zgodne z urządzeniami HP LaserJet 5S.

Menu PS3:

- Arkusz błędów
Wybierz ustawienie **Wł.**, aby drukować arkusz z informacją o stanie w przypadku wystąpienia błędu podczas drukowania PostScript lub PDF.
- Kolory
Wybór trybu koloru dla druku PostScript.
- Ochrona obrazu
Wybierz ustawienie **Wył.**, aby automatycznie obniżyć jakość druku w przypadku zapelnienia pamięci drukarki.
- Binarny
Wybierz ustawienie **Wł.**, aby drukować dane zawierające obrazy binarne. Aplikacja może przysyłać dane binarne, nawet jeśli sterownik drukarki ustawiony jest na obsługę kodu ASCII, jednak drukowanie takich danych możliwe jest po włączeniu tej funkcji.
- Wykrywanie tekstu
Ta funkcja jest dostępna, gdy opcja Język drukowania ustawiona jest na **PS3**. Konwertowanie pliku tekstowego do pliku PostScript podczas drukowania.
- Rozmiar strony PDF
Wybór formatu papieru dla drukowania pliku PDF. Jeśli wybrano ustawienie **Auto**, format papieru dobierany jest w oparciu o format pierwszej strony.

Opcje menu Ustaw.

Autom. rozw. błędów:

Wybór czynności, która ma być wykonywana w przypadku błędu drukowania dwustronnego lub zapełnienia pamięci.

Wł.

Wyświetlanie ostrzeżenia i drukowanie w trybie jednostronnym w przypadku wystąpienia błędu drukowania dwustronnego lub drukowanie tylko przetworzonych danych w przypadku wystąpienia błędu zapełnienia pamięci.

Wył.

Wyświetlanie komunikatu o błędzie i anulowanie drukowania.

Interf. urz. pamięci:

Urząd. pamięci:

Wybierz ustawienie **Włącz**, aby umożliwić drukarce dostęp do podłączonego urządzenia pamięci. Jeżeli zostanie wybrane ustawienie **Wyłącz**, nie będzie można zapisywać danych na urządzeniu pamięci z poziomu drukarki. Zabezpieczy to przed nielegalnym usunięciem poufnych dokumentów.

Udost. plików:

Przydzielenie uprawnień zapisu na urządzeniu pamięci komputerowi podłączonemu do portu USB lub komputerowi podłączonemu do sieci.

Gruby papier:

Wybierz ustawienie **Wł.**, aby zapobiec rozmazywaniu tuszu na wydrukach; może to jednak spowolnić drukowanie.

Tryb cichy:

Wybierz ustawienie **Wł.**, aby zmniejszyć poziom hałasu generowanego przez drukarkę; może to jednak spowolnić drukowanie. W zależności od wybranego typu papieru i ustawień jakości drukowania poziom hałasu emitowanego przez drukarkę może nie ulec zmianie.

Czas schnięcia atramentu:

Wybór czasu schnięcia atramentu używanego podczas drukowania dwustronnego. Drukarka będzie drukować drugą stronę po wydrukowaniu pierwszej. Jeżeli wydruki są rozmazane, zwiększ ustawienie czasu schnięcia.

Dwukier.:

Wybierz ustawienie **Wł.**, aby zmienić kierunek drukowania; drukowanie, gdy głowica drukująca porusza się w lewo i w prawo. Jeżeli poziome lub pionowe proste linie na Twoim wydruku są rozmazane lub nie są wyrównane, wyłączenie tej funkcji może rozwiązać problem; jednakże może to również spowolnić drukowanie.

Poł. PC przez USB:

Wybierz ustawienie **Włącz**, aby umożliwić komputerowi dostęp do drukarki po podłączeniu jej za pomocą kabla USB. Jeżeli zostanie wybrane ustawienie **Wyłącz**, nie można wykonywać zadań drukowania i skanowania wysyłanych inaczej niż przez połączenie sieciowe.

Ust. zak. czasu I/F USB:

Określenie czasu w sekundach, jaki musi upłynąć od odebrania zadania drukowania ze sterownika drukarki PostScript lub PCL, a zakończeniem połączenia USB z komputerem. Jeśli zakończenie zadania nie zostało jednoznacznie określone w sterowniku drukarki PostScript lub PCL, może to

Opcje menu Ustaw.

spowodować nieprzerwane połączenie USB. W takim przypadku drukarka kończy połączenie po upływie określonego czasu. Aby nie kończyć połączenia, należy tu wpisać 0 (zero).

Powiązane informacje

- ➔ „Ładowanie papieru” na stronie 50
- ➔ „Drukowanie plików JPEG z urządzenia pamięci” na stronie 70
- ➔ „Drukowanie plików PDF lub TIFF z urządzenia pamięci” na stronie 71

Ustawienia sieciowe

Wybierz menu na panelu sterowania, jak opisano to poniżej.

Ustaw. > Ustawienia ogólne > Ustawienia sieciowe

Ustawienia Wi-Fi:

Konfigurowanie lub zmiana ustawień sieciowych. Wybierz metodę połączenia z następujących opcji i postępuj zgodnie z instrukcjami wyświetlanymi na ekranie LCD.

- Router
- Wi-Fi Direct

Ustawienie sieci LAN:

Konfigurowanie lub zmiana połączenia sieciowego wykorzystującego kabel LAN i router. Gdy opcja jest używana, połączenia Wi-Fi są wyłączone.

Stan sieci:

Wyświetlenie lub drukowanie bieżących ustawień sieciowych.

Sprawdzanie połączenia:

Sprawdzanie bieżącego połączenia sieciowego i drukowanie raportów. W celu rozwiązania problemów z połączeniem należy zapoznać się z raportem.

Zaawansowane:

Skonfiguruj następujące ustawienia szczególne.

- Nazwa urządzenia
- TCP/IP
- Serwer proxy
- Serwer e-mail
- Adres IPv6
- Udostęp. sieci MS
- NFC
- Prędkość łącza i duplex
- Przekieruj HTTP na HTTPS
- Wyłącz IPsec/ Filtrowanie IP
- Wyłącz IEEE802.1X

Opcje menu Ustaw.

Powiązane informacje

- ➔ „Ręczne konfigurowanie ustawień sieci Wi-Fi” na stronie 32
- ➔ „Konfiguracja Wi-Fi poprzez wciśnięcie przycisku (WPS)” na stronie 33
- ➔ „Konfigurowanie ustawień sieci Wi-Fi przy użyciu kodu PIN (WPS)” na stronie 34
- ➔ „Konfiguracja ustawień połączenia Wi-Fi Direct (Zwykle AP)” na stronie 35
- ➔ „Sprawdzanie szczegółowych informacji o sieci za pomocą panelu sterowania” na stronie 39
- ➔ „Drukowanie arkusza stanu sieci” na stronie 43
- ➔ „Sprawdzanie stanu połączenia sieciowego” na stronie 38
- ➔ „Zmiana połączenia sieciowego na Ethernet z poziomu panelu sterowania” na stronie 46
- ➔ „Konfiguracja zaawansowanych ustawień sieciowych” na stronie 36

Ustawienia usługi internetowej

Wybierz menu na panelu sterowania, jak opisano to poniżej.

Ustaw. > Ustawienia ogólne > Ustawienia usługi internetowej

Usługi Epson Connect:

Wyświetlenie informacji, czy drukarka jest zarejestrowana i połączona z usługami Epson Connect.

Można zarejestrować usługę, dotykając pozycji **Zarejestruj** i postępując zgodnie z instrukcjami.

Po zarejestrowaniu można zmienić następujące ustawienia.

- Wstrzymaj/Wznów
- Niezarejestr.

Więcej informacji można znaleźć w następującej witrynie.

<https://www.epsonconnect.com/>

<http://www.epsonconnect.eu> (tylko w Europie)

Usługi Google Cloud Print:

Wyświetlenie informacji o tym, czy drukarka jest zarejestrowana i połączona z usługami Google lub Cloud Print.

Po zarejestrowaniu można zmienić następujące ustawienia.

- Włącz/Wyłącz
- Niezarejestr.

Więcej informacji o rejestrowaniu w usłudze Google Cloud Print można znaleźć w następującej witrynie.

<https://www.epsonconnect.com/>

<http://www.epsonconnect.eu> (tylko w Europie)

Powiązane informacje

- ➔ „Epson ConnectUsługa” na stronie 222

Ustawienia Administr. systemu

Jest to funkcja przeznaczona dla administratorów. Szczegółowe informacje można znaleźć w podręczniku *Przewodnik administratora*.

Opcje menu Licznik wydruków

Wybierz menu na panelu sterowania, jak opisano to poniżej.

Ustaw. > Licznik wydruków

Wyświetlanie łącznej liczby wydruków, wydruków czarno-białych i wydruków kolorowych od momentu zakupu drukarki. Dotknij pozycji **Wydrukuj arkusz**, aby wydrukować wyniki.

Opcje menu Stan zasobów

Wybierz menu na panelu sterowania, jak opisano to poniżej.

Ustaw. > Stan zasobów

Wyświetlanie przybliżonego poziomu tuszu i okresu eksploatacji zbiornika na zużyty atrament. Wyświetlony wykrzyknik oznacza, że kończy się tusz lub zbiornik na zużyty atrament jest prawie pełny. Wyświetlona ikona x oznacza, że trzeba wymienić część, ponieważ skończył się tusz lub zbiornik na zużyty atrament jest pełny.

Opcje menu Konserwacja

Wybierz menu na panelu sterowania, jak opisano to poniżej.

Ustaw. > Konserwacja

Dopasowanie jakości wydruku:

Wybierz tę funkcję, jeżeli występują problemy z wydrukami. Można sprawdzić, czy dysze są zatkane, i oczyścić głowicę drukującą w razie potrzeby, a następnie dostosować niektóre parametry, aby poprawić jakość druku.

Spr. dyszy głow. druk.:

Wybierz tę funkcję, aby sprawdzić, czy dysze głowicy drukującej są zatkane. Drukarka wydrukuje wzór sprawdzania dyszy.

Czyszcz. głow. druk.:

Wybierz tę funkcję, aby oczyścić zatkane dysze głowicy drukującej.

Dopasowanie linijki:

Wybierz tę funkcję, aby wyrównać linie pionowe.

Opcje menu Ustaw.

Czyszc. prowad. papieru:

Wybierz tę funkcję, jeżeli na wewnętrznych rolkach są plamy tuszu. Drukarka poda papier, aby oczyścić wewnętrzne rolki.

Wyjmij papier:

Wybierz tę funkcję, jeżeli po usunięciu zaciętego papieru wewnątrz drukarki nadal znajdują się jego resztki. Drukarka zwiększy odległość pomiędzy głowicą drukującą a powierzchnią papieru, co ułatwi usunięcie podartego papieru.

Inf. o rolce konserwacji:

- Stan rolki konserwacji

Wyświetlanie stanu rolek konserwacyjnych w wybranej kasecie na papier.

- Wyzeruj licznik rolki konserw.

Po wymianie rolek konserwacyjnych wyzeruj licznik kasety na papier, w której rolki zostały wymienione.

Dopasowanie jakości wydruku do papieru:

W zależności od rodzaju papieru wsiąkanie tuszu się różni. Wybierz tę funkcję, jeżeli na wydrukach pojawiają się pasy lub występują problemy z wyrównaniem konkretnego rodzaju papieru.

Powiązane informacje

- ➔ [„Regulowanie jakości druku” na stronie 201](#)
- ➔ [„Sprawdzanie i czyszczenie głowicy drukującej” na stronie 202](#)
- ➔ [„Wyrównywanie linii pionowych” na stronie 203](#)
- ➔ [„Dostosowywanie jakości druku do poszczególnych rodzajów papieru” na stronie 204](#)
- ➔ [„Czyszczenie ścieżki papieru” na stronie 204](#)

Opcje menu Język/Language

Wybierz menu na panelu sterowania, jak opisano to poniżej.

Ustaw. > Język/Language

Wybór języka używanego na ekranie LCD.

Opcje menu Stan drukarki/Drukowanie

Wybierz menu na panelu sterowania, jak opisano to poniżej.

Ustaw. > Stan drukarki/Drukowanie

Sieć:

Wyświetlenie bieżących ustawień sieciowych.

Opcje menu Ustaw.

Druk.arkusz stanu:

Arkusz stanu konfiguracji:

Drukowanie arkuszy informacyjnych z bieżącymi ustawieniami i stanem drukarki.

Arkusz stanu zapasów:

Drukowanie arkuszy informacyjnych ze stanem materiałów eksploatacyjnych.

Arkusz historii używania:

Drukowanie arkuszy informacyjnych z historią użytkownika drukarki.

Lista czcionek PS3:

Drukowanie listy czcionek dostępnych na potrzeby drukarki PostScript.

Lista czcionek PCL:

Drukowanie listy czcionek dostępnych na potrzeby drukarki PCL.

Opcje menu Menedżer Kontakty

Wybierz menu na panelu sterowania, jak opisano to poniżej.

Ustaw. > Menedżer Kontakty

Rejestruj/Usuń:

Rejestrowanie i/lub usuwanie kontaktów z menu Faks, Skanuj do e-mail i Skan. do foldera siec./FTP.

Często:

Rejestrowanie często używanych kontaktów w celu szybkiego dostępu. Można też zmienić kolejność listy.

Drukuj kontakty:

Drukowanie listy kontaktów.

Przełączaj opcje:

Zmiana sposobu wyświetlania listy kontaktów.

Opcje wyszukiwania:

Zmiana metody wyszukiwania kontaktów.

Opcje menu Ustawienia użytkownika

Wybierz menu na panelu sterowania, jak opisano to poniżej.

Ustaw. > Ustawienia użytkownika

Można zmienić ustawienia domyślne następujących menu.

Opcje menu Ustaw.

- Skan. do foldera siec./FTP
- Skanuj do e-mail
- Skan. do urządz. pamięci
- Skanuj do chmury
- Ust. kopii
- Faks

Opcje menu Stan urządzenia uwierzytelniającego

Wybierz menu na panelu sterowania, jak opisano to poniżej.

Ustaw. > Stan urządzenia uwierzytelniającego

Wyświetlanie stanu uwierzytelnionego urządzenia.

Opcje menu Informacje o Epson Open Platform

Wybierz menu na panelu sterowania, jak opisano to poniżej.

Ustaw. > Informacje o Epson Open Platform

Wyświetlanie stanu programu Epson Open Platform.

Informacje o usługach sieciowych i oprogramowaniu

W tym rozdziale przedstawione zostały usługi sieciowe i oprogramowanie, dostępne dla tej drukarki na stronie internetowej Epson, bądź dostarczane na dysku z oprogramowaniem.

Epson Connect Usługa

Dzięki dostępnej w Internecie usłudze Epson Connect można drukować dokumenty z poziomu smartfona, tabletu lub laptopa, w dowolnym czasie i praktycznie z dowolnego miejsca.

W Internecie dostępne są poniższe funkcje.

Email Print	Epson iPrint zdalne drukowanie	Scan to Cloud	Remote Print Driver
✓	✓	✓	✓

Szczegółowe informacje można znaleźć w witrynie internetowej Epson Connect.

<https://www.epsonconnect.com/>

<http://www.epsonconnect.eu> (tylko w Europie)

Web Config

Web Config jest aplikacją działającą w przeglądarce internetowej, takiej jak Internet Explorer i Safari, na komputerze lub urządzeniu inteligentnym. Umożliwia ona sprawdzenie stanu drukarki lub zmianę usługi sieciowej oraz ustawień drukarki. Aby skorzystać z aplikacji Web Config, należy podłączyć drukarkę i komputer lub urządzenie do tej samej sieci.

Uwaga:

Obsługiwane są następujące przeglądarki.

System operacyjny	Przeglądarka
Windows XP SP3 lub wersja nowsza	Internet Explorer 8 lub wersja nowsza, Firefox*, Chrome*
Mac OS X v10.6.8 lub wersja nowsza	Safari*, Firefox*, Chrome*
iOS*	Safari*
Android 2.3 lub wersja nowsza	Domyślna przeglądarka
Chrome OS*	Domyślna przeglądarka

* Użyj najnowszej wersji.

Uruchamianie aplikacji konfiguracyjnej w przeglądarce

1. Sprawdź adres IP drukarki.

Na ekranie głównym drukarki dotknij ikony sieci, a następnie dotknij aktywnej metody połączenia, aby sprawdzić adres IP drukarki.

Uwaga:

Adres IP można też sprawdzić, drukując raport połączenia sieciowego.

2. Uruchom na komputerze lub urządzeniu typu smart przeglądarkę internetową, a następnie wprowadź adres IP drukarki.

Format:

IPv4: http://adres IP drukarki/

IPv6: http://[adres IP drukarki]/

Przykłady:

IPv4: http://192.168.100.201/

IPv6: http://[2001:db8::1000:1]/

Uwaga:

Używając urządzenia typu smart, można także uruchomić Web Config z ekranu konserwacji Epson iPrint.

Powiązane informacje

- ➔ „Drukowanie przy użyciu aplikacji Epson iPrint” na stronie 98
- ➔ „Drukowanie raportu połączenia sieciowego” na stronie 39

Uruchomienie Web Config w Windows

Po podłączeniu komputera do drukarki z użyciem WSD, wykonaj podane poniżej czynności w celu uruchomienia aplikacji Web Config.

1. Dostęp do ekranu urządzeń i drukarek w Windows.

- Windows 10

Kliknij prawym przyciskiem myszy przycisk Start lub naciśnij i przytrzymaj go, a następnie wybierz kolejno **Panel sterowania > Wyświetl urządzenia i drukarki** w menu **Sprzęt i dźwięk**.

- Windows 8.1/Windows 8/Windows Server 2012 R2/Windows Server 2012

Wybierz **Pulpit > Ustawienia > Panel sterowania > Wyświetl urządzenia i drukarki** w **Sprzęt i dźwięk** (lub **Sprzęt**).

- Windows 7/Windows Server 2008 R2

Kliknij przycisk Start i wybierz kolejno **Panel sterowania > Wyświetl urządzenia i drukarki** w menu **Sprzęt i dźwięk**.

- Windows Vista/Windows Server 2008

Kliknij przycisk Start i wybierz kolejno **Panel sterowania > Drukarki** w menu **Sprzęt i dźwięk**.

2. Kliknij drukarkę prawym przyciskiem myszy, a następnie wybierz opcję **Właściwości**.
3. Wybierz zakładkę **Usługa internetowa** i kliknij URL.

Uruchamianie aplikacji Web Config w systemie Mac OS X

1. Wybierz opcję **Preferencje systemowe** z menu  > **Drukarki i skanery** (lub **Drukarka i skaner**, **Drukarka i faks**), a następnie wybierz drukarkę.
2. Kliknij kolejno pozycje **Opcje i materiały** > **Pokaż witrynę drukarki**.

Sterownik drukarki dla systemu Windows

Sterownik drukarki steruje drukarką zgodnie z poleceniami z aplikacji. Określanie ustawień w sterowniku drukarki zapewnia uzyskanie najlepszych wyników drukowania. Za pomocą narzędzia sterownika drukarki można także sprawdzać stan drukarki i utrzymywać ją w jak najlepszym stanie.

Uwaga:

Istnieje możliwość zmiany języka sterownika drukarki. Żądany język można wybrać za pomocą ustawienia **Język** na karcie **Konserwacja**.

Uzyskiwanie dostępu do sterownika drukarki z aplikacji

Aby określić ustawienia, które będą miały zastosowanie tylko do używanej aplikacji, należy uzyskać dostęp do sterownika drukarki z poziomu danej aplikacji.

Wybierz polecenie **Drukuj** lub **Ustawienia wydruku** z menu **Plik**. Wybierz drukarkę, a następnie kliknij opcję **Preferencje** lub **Właściwości**.

Uwaga:

Sposób obsługi różni się w zależności od aplikacji. Szczegółowe informacje zawiera pomoc aplikacji.

Uzyskiwanie dostępu do sterownika drukarki z panelu sterowania

Aby skonfigurować ustawienia mające zastosowanie do wszystkich aplikacji, należy uzyskać dostęp do sterownika drukarki z poziomu panelu sterowania.

 Windows 10

Kliknij prawym przyciskiem myszy przycisk Start lub naciśnij i przytrzymaj go, a następnie wybierz kolejno **Panel sterowania** > **Wyświetl urządzenia i drukarki** w menu **Sprzęt i dźwięk**. Kliknij drukarkę prawym przyciskiem myszy albo naciśnij i przytrzymaj, po czym wybierz **Preferencje drukowania**.

 Windows 8.1/Windows 8/Windows Server 2012 R2/Windows Server 2012

Wybierz opcję **Pulpit** > **Ustawienia** > **Panel sterowania** > **Wyświetl urządzenia i drukarki** w menu **Sprzęt i dźwięk**. Kliknij drukarkę prawym przyciskiem myszy albo naciśnij i przytrzymaj, po czym wybierz **Preferencje drukowania**.

 Windows 7/Windows Server 2008 R2

Kliknij przycisk Start i wybierz kolejno **Panel sterowania** > **Wyświetl urządzenia i drukarki** w menu **Sprzęt i dźwięk**. Kliknij drukarkę prawym przyciskiem myszy i wybierz opcję **Preferencje drukowania**.

 Windows Vista/Windows Server 2008

Kliknij przycisk Start i wybierz kolejno **Panel sterowania** > **Drukarki** w menu **Sprzęt i dźwięk**. Kliknij drukarkę prawym przyciskiem myszy i wybierz polecenie **Wybierz preferencje drukowania**.

 Windows XP/Windows Server 2003 R2/Windows Server 2003

Kliknij przycisk Start i wybierz kolejno **Panel sterowania** > **Drukarki i inny sprzęt** > **Drukarki i faksy**. Kliknij drukarkę prawym przyciskiem myszy i wybierz opcję **Preferencje drukowania**.

Informacje o usługach sieciowych i oprogramowaniu

Uzyskiwanie dostępu do sterownika drukarki z ikony drukarki znajdującej się na pasku zadań

Ikona drukarki znajdująca się na pasku zadań pulpitu jest ikoną skrótu, która pozwala na szybki dostęp do sterownika drukarki.

Po kliknięciu ikony drukarki i wybraniu opcji **Ustawienia drukarki** można uzyskać dostęp do tego samego okna ustawień drukarki, które jest wyświetlane z poziomu panelu sterowania. Dwukrotne kliknięcie tej ikony umożliwia sprawdzenie stanu drukarki.

Uwaga:

Jeśli ikona drukarki nie jest wyświetlana na pasku zadań, należy otworzyć okno dialogowe sterownika drukarki, kliknąć opcję **Preferencje monitorowania** na karcie **Konserwacja**, a następnie wybrać opcję **Zarejestruj ikonę skrótu na pasku zadań**.

Uruchamianie narzędzia

Wyświetl okno dialogowe sterownika drukarki. Kliknij kartę **Konserwacja**.

Ograniczanie ustawień sterownika drukarki dla systemu Windows

Niektóre ustawienia drukarki można zablokować, aby nie mogli ich zmieniać inni użytkownicy.

Uwaga:

Należy zalogować się do komputera jako administrator.

1. Otwórz kartę **Ustawienia opcjonalne** we właściwościach drukarki.
 - Windows 10
Kliknij prawym przyciskiem myszy przycisk Start lub naciśnij i przytrzymaj go, a następnie wybierz kolejno **Panel sterowania > Wyświetl urządzenia i drukarki** w menu **Sprzęt i dźwięk**. Kliknij drukarkę prawym przyciskiem myszy, albo naciśnij i przytrzymaj, po czym wybierz **Właściwości drukarki**. Kliknij kartę **Ustawienia opcjonalne**.
 - Windows 8.1/Windows 8/Windows Server 2012R2/Windows Server 2012
Wybierz opcję **Pulpit > Ustawienia > Panel sterowania > Wyświetl urządzenia i drukarki** w menu **Sprzęt i dźwięk**. Kliknij drukarkę prawym przyciskiem myszy, albo naciśnij i przytrzymaj, po czym wybierz **Właściwości drukarki**. Kliknij kartę **Ustawienia opcjonalne**.
 - Windows 7/Windows Server 2008 R2
Kliknij przycisk Start i wybierz kolejno **Panel sterowania > Wyświetl urządzenia i drukarki** w menu **Sprzęt i dźwięk**. Kliknij drukarkę prawym przyciskiem myszy, a następnie wybierz opcję **Właściwości drukarki**. Kliknij kartę **Ustawienia opcjonalne**.
 - Windows Vista/Windows Server 2008
Kliknij przycisk Start i wybierz kolejno **Panel sterowania > Drukarki** w menu **Sprzęt i dźwięk**. Kliknij drukarkę prawym przyciskiem myszy, a następnie wybierz opcję **Właściwości**. Kliknij kartę **Ustawienia opcjonalne**.
 - Windows XP/Windows Server 2003 R2/Windows Server 2003
Kliknij przycisk Start i wybierz kolejno **Panel sterowania > Drukarki i inny sprzęt > Drukarki i fakсы**. Kliknij drukarkę prawym przyciskiem myszy, a następnie wybierz opcję **Właściwości**. Kliknij kartę **Ustawienia opcjonalne**.
2. Kliknij przycisk **Ustawienia sterownika**.
3. Wybierz funkcję, do której dostęp ma być ograniczony.
Wyjaśnienie poszczególnych elementów ustawień można znaleźć w pomocy online.

4. Kliknij przycisk **OK**.

Konfiguracja ustawień działania dla sterownika drukarki w systemie Windows

Możliwe jest wprowadzanie takich ustawień, jak włączenie programu **EPSON Status Monitor 3**.

1. Wyświetl okno dialogowe sterownika drukarki.
2. Kliknij **Ustawienia zaawansowane** na karcie **Konserwacja**.
3. Dokonaj odpowiednich ustawień, a następnie kliknij **OK**.

Wyjaśnienie poszczególnych elementów ustawień można znaleźć w pomocy online.

Powiązane informacje

➔ „Sterownik drukarki dla systemu Windows” na stronie 224

Sterownik drukarki systemu Mac OS X

Sterownik drukarki steruje drukarką zgodnie z poleceniami z aplikacji. Wykonanie ustawień w sterowniku drukarki zapewnia najlepsze wyniki drukowania. Za pomocą narzędzia sterownika drukarki można także sprawdzać stan drukarki i utrzymywać ją w jak najlepszym stanie.

Uzyskiwanie dostępu do sterownika drukarki z innych aplikacji

Kliknij **Ustawienie strony** lub **Drukuj** w menu **Plik** aplikacji. Jeśli to konieczne, kliknij polecenie **Pokaż szczegóły** (albo ▼), aby powiększyć okno drukowania.

Uwaga:

*W zależności od używanej aplikacji, **Ustawienie strony** może nie być wyświetlane w menu **Plik**, a działania w celu wyświetlenia ekranu drukowania mogą różnić się. Szczegółowe informacje zawiera pomoc aplikacji.*

Uruchamianie narzędzia

Wybierz **Preferencje systemowe** z  menu > **Drukarki i skanery** (lub **Drukowanie i skanowanie**, **Drukowanie i faksowanie**), a następnie wybierz drukarkę. Kliknij **Opcje i materiały** > **Narzędzia** > **Otwórz narzędzie drukarki**.

Konfiguracja ustawień działania dla sterownika drukarki w systemie Mac OS X

Otwieranie okna ustawień operacyjnych sterownika drukarki w systemie Mac OS X

Wybierz opcję **Preferencje systemowe** z menu  > **Drukarki i skanery** (lub **Drukarka i skaner**, **Drukarka i faks**), a następnie wybierz drukarkę. Kliknij opcję **Opcje i materiały** > **Opcje** (lub **Sterownik**).

Ustawienia działania sterownika drukarki Mac OS X

- Gruby papier i koperty: Zapobiega rozmazywaniu się tuszu podczas drukowania na grubym papierze. Jednak może to spowolnić drukowanie.
- Pomiń puste strony: Umożliwia pominięcie pustych stron.
- Tryb cichy: Umożliwia zmniejszenie poziomu hałasu generowanego przez drukarkę; jednakże może to spowolnić drukowanie.
- Wydruk dokumentów do złożenia: Umożliwia podawanie papieru, tak aby ułatwić jego zszywanie podczas drukowania danych w orientacji poziomej lub druku dwustronnego. Drukowanie kopert nie jest obsługiwane.
- Drukowanie z dużą szybkością: Umożliwia drukowanie, gdy głowica drukująca porusza się w obie strony. Prędkość drukowania jest większa, ale jego jakość może się pogorszyć.
- Ostrzeżenia: Umożliwia wyświetlanie przez sterownik drukarki powiadomień z ostrzeżeniami.
- Ustanów komunikację dwukierunkową: Zazwyczaj ta opcja powinna być ustawiona na **Włączone**. Wybierz **Wyłączone**, jeśli uzyskanie informacji o drukarce jest niemożliwe ze względu na fakt, że jest ona udostępniana komputerom w systemie Windows za pośrednictwem sieci, lub z dowolnego innego powodu.
- Dolna kasetka: Umożliwia dodawanie do źródła papieru opcjonalnych kaset na papier.

Epson Scan 2 (sterownik skanera)

Epson Scan 2 to aplikacja umożliwiająca kontrolowanie procesu sterowania. Można regulować rozmiar, rozdzielczość, jasność, kontrast i jakość skanowanego obrazu.

Uwaga:

Można także uruchomić sterownik Epson Scan 2 z aplikacji skanującej zgodnej ze standardem TWAIN.

Uruchamianie w systemie Windows

Uwaga:

W systemach operacyjnych Windows Server konieczne jest zainstalowanie funkcji **Środowisko pulpitu**.

- Windows 10
Kliknij przycisk Start i wybierz polecenia **EPSON > Epson Scan 2**.
- Windows 8.1/Windows 8/Windows Server 2012 R2/Windows Server 2012
Wpisz nazwę aplikacji w panelu wyszukiwania, po czym wybierz wyświetloną ikonę.
- Windows 7/Windows Vista/Windows XP/Windows Server 2008 R2/Windows Server 2008/Windows Server 2003 R2/Windows Server 2003
Kliknij przycisk Start, a następnie wybierz **Wszystkie programy** lub **Programy > EPSON > Epson Scan 2 > Epson Scan 2**.

Uruchamianie w systemie Mac OS X

Uwaga:

Sterownik Epson Scan 2 nie obsługuje funkcji szybkiego przełączania użytkowników w systemie Mac OS X. Należy wyłączyć tę funkcję.

Wybierz opcję **Idź > Programy > Epson Software > Epson Scan 2**.

Powiązane informacje

➔ „Instalowanie aplikacji” na stronie 232

Document Capture Pro

Document Capture Pro to aplikacja, dzięki której można skonfigurować ustawienia skanowanych obrazów z drukarki połączonej sieciowo z komputerem.

Aplikacja Document Capture Pro działa w systemie Windows. W systemie Mac OS X należy używać aplikacji Document Capture, a w systemie Windows Server aplikacji Document Capture Pro Server.

Na komputerze można skonfigurować różne ustawienia, na przykład format zapisu plików, folder docelowy zapisu oraz miejsce docelowe przekazywania. Gotowe ustawienia można zapisać jako zadanie skanowania. Można zapisać maksymalnie 30 zadań skanowania i uruchamiać je z komputera lub za pośrednictwem panelu sterowania drukarki. Na ekranie głównym dotknij pozycji **Skanuj > Document Capture Pro**.

Szczegółowe informacje na temat korzystania z aplikacji Document Capture Pro można znaleźć w jej pomocy.

Uruchamianie w systemie Windows Windows 10

Kliknij przycisk Start i wybierz polecenia **Epson Software > Document Capture Pro**.

 Windows 8.1/Windows 8/Windows Server 2012 R2/Windows Server 2012

Wpisz nazwę aplikacji w panelu wyszukiwania, po czym wybierz wyświetloną ikonę.

 Windows 7/Windows Vista/Windows XP/Windows Server 2008 R2/Windows Server 2008/Windows Server 2003 R2/Windows Server 2003

Kliknij przycisk Start i wybierz **Wszystkie programy** lub **Programy > Epson Software > Document Capture Pro**.

Uruchamianie w systemie Mac OS X

Wybierz opcję **Idź > Programy > Epson Software > Document Capture**.

Powiązane informacje

➔ „Instalowanie aplikacji” na stronie 232

Sterownik PC-FAX (sterownik faksu)

Sterownik PC-FAX to aplikacja, która pozwala na wysłanie dokumentu utworzonego w innej aplikacji jako faksu, bezpośrednio z komputera. Sterownik PC-FAX jest instalowany podczas instalacji narzędzia FAX Utility.

Szczegółowe informacje zawiera pomoc aplikacji.

Uwaga:

Systemy operacyjne Windows Server nie są obsługiwane.

Czynności mogą się różnić w zależności od aplikacji, która została użyta do utworzenia dokumentu. Szczegółowe informacje zawiera pomoc aplikacji.

Informacje o usługach sieciowych i oprogramowaniu

Dostęp w systemie Windows

W menu **Plik** aplikacji wybierz polecenie **Drukuj** lub **Ustawienia drukowania**. Wybierz drukarkę (FAX), a następnie kliknij **Preferencje** lub **Właściwości**.

Dostęp w systemie Mac OS X

W menu **Plik** aplikacji wybierz polecenie **Drukuj**. Wybierz drukarkę (FAX) jako ustawienie w opcji **Drukarka**, a następnie wybierz z rozwijalnego menu wyskakującego opcję **Ustawienia faksu** lub **Ustawienia adresata**.

Narzędzie FAX Utility

FAX Utility to aplikacja, która pozwala na konfigurowanie różnych ustawień wysyłania faksów z poziomu komputera. Można tworzyć i edytować listy kontaktów, które mają być używane przy wysyłaniu faksu, konfigurować zapis odebranych faksów w formacie PDF na komputerze itd. Szczegółowe informacje można znaleźć w pomocy aplikacji.

Uwaga:

- Systemy operacyjne Windows Server nie są obsługiwane.
- Przed instalacją FAX Utility, należy sprawdzić, czy zainstalowano sterownik drukarki dla tej drukarki; nie obejmuje to sterownika drukarki PostScript i uniwersalnego sterownika drukarki Epson.

Uruchamianie w systemie Windows

- Windows 10

Kliknij przycisk Start i wybierz polecenia **Epson Software** > **FAX Utility**.

- Windows 8.1/Windows 8

Wpisz nazwę aplikacji w panelu wyszukiwania, po czym wybierz wyświetloną ikonę.

- Windows 7/Windows Vista/Windows XP

Kliknij przycisk Start i wybierz **Wszystkie programy** (lub **Programy**) > **Epson Software** > **FAX Utility**.

Uruchamianie w systemie Mac OS X

Wybierz **Preferencje systemowe** z menu  > **Drukarki i skanery** (lub **Drukowanie i skanowanie**, **Drukarka i faks**), a następnie wybierz drukarkę (FAKS). Kliknij opcję **Opcje i materiały** > **Narzędzia** > **Otwórz narzędzie drukarki**.

Powiązane informacje

- ➔ [„Instalowanie aplikacji” na stronie 232](#)

EPSON Software Updater

EPSON Software Updater to aplikacja, która sprawdza dostępność nowej lub zaktualizowanej wersji oprogramowania w Internecie i instaluje ją. Pozwala także na zaktualizowanie dokumentacji oraz oprogramowania układowego drukarki.

Uwaga:

Systemy operacyjne Windows Server nie są obsługiwane.

Informacje o usługach sieciowych i oprogramowaniu

Uruchamianie w systemie Windows

Windows 10

Kliknij przycisk Start i wybierz polecenia **Epson Software** > **EPSON Software Updater**.

Windows 8.1/Windows 8

Wpisz nazwę aplikacji w panelu wyszukiwania, po czym wybierz wyświetloną ikonę.

Windows 7/Windows Vista/Windows XP

Kliknij przycisk Start, a następnie wybierz **Wszystkie programy** (lub **Programy**) > **Epson Software** > **EPSON Software Updater**.

Uwaga:

Aplikację *EPSON Software Updater* można także uruchomić, klikając ikonę drukarki na pasku zadań pulpitu, a następnie wybierając opcję **Aktualizacja oprogramowania**.

Uruchamianie w systemie Mac OS X

Wybierz opcję **Idź** > **Programy** > **Epson Software** > **EPSON Software Updater**.

Powiązane informacje

➔ [„Instalowanie aplikacji” na stronie 232](#)

EpsonNet Config

EpsonNet Config to aplikacja, która umożliwia ustawienie protokołów i adresów sieciowych. Więcej informacji zawiera podręcznik użytkownika oraz pomoc do aplikacji EpsonNet Config.

Uruchamianie w systemie Windows

Windows 10

Kliknij przycisk Start i wybierz polecenia **EpsonNet** > **EpsonNet Config**.

Windows 8.1/Windows 8/Windows Server 2012 R2/Windows Server 2012

Wpisz nazwę aplikacji w panelu wyszukiwania, po czym wybierz wyświetloną ikonę.

Windows 7/Windows Vista/Windows XP/Windows Server 2008 R2/Windows Server 2008/Windows Server 2003 R2/Windows Server 2003

Kliknij przycisk Start i wybierz **Wszystkie programy** (lub **Programy**) > **EpsonNet** > **EpsonNet Config V4** > **EpsonNet Config**.

Uruchamianie w systemie Mac OS X

Wybierz opcję **Idź** > **Programy** > **Epson Software** > **EpsonNet** > **EpsonNet Config V4** > **EpsonNet Config**.

Powiązane informacje

➔ [„Instalowanie aplikacji” na stronie 232](#)



Oinstalowywanie aplikacji

Należy zalogować się do komputera jako administrator. Po pojawieniu się monitu należy wpisać hasło administratora.

Oinstalowywanie aplikacji — system Windows

1. Naciśnij przycisk , aby wyłączyć drukarkę.
 2. Zamknij wszystkie uruchomione aplikacje.
 3. Otwórz **Panel sterowania**:
 - Windows 10
Kliknij prawym przyciskiem myszy przycisk Start lub naciśnij i przytrzymaj go, a następnie wybierz **Panel sterowania**.
 - Windows 8.1/Windows 8/Windows Server 2012 R2/Windows Server 2012
Wybierz kolejno **Pulpit > Ustawienia > Panel sterowania**.
 - Windows 7/Windows Vista/Windows XP/Windows Server 2008 R2/Windows Server 2008/Windows Server 2003 R2/Windows Server 2003
Kliknij przycisk Start i wybierz opcję **Panel sterowania**.
 4. Wybierz opcję **Odinstaluj program** (albo **Dodaj lub usuń programy**):
 - Windows 10/Windows 8.1/Windows 8/Windows 7/Windows Vista/Windows Server 2012 R2/Windows Server 2012/Windows Server 2008 R2/Windows Server 2008
W menu **Programy** wybierz polecenie **Odinstaluj program**.
 - Windows XP/Windows Server 2003 R2/Windows Server 2003
Kliknij **Dodaj lub usuń programy**.
 5. Wybierz aplikację, którą chcesz odinstalować.
 6. Odinstaluj aplikacje:
 - Windows 10/Windows 8.1/Windows 8/Windows 7/Windows Vista/Windows Server 2012 R2/Windows Server 2012/Windows Server 2008 R2/Windows Server 2008
Kliknij przycisk **Odinstaluj/Zmień** lub **Odinstaluj**.
 - Windows XP/Windows Server 2003 R2/Windows Server 2003
Kliknij przycisk **Zmień/Usuń** lub **Usuń**.
- Uwaga:**
Jeżeli wyświetlone zostanie okno **Kontrola konta użytkownika**, kliknij polecenie **Kontynuuj**.
7. Postępuj zgodnie z instrukcjami wyświetlanymi na ekranie.

Oinstalowywanie aplikacji — system Mac OS X

1. Pobierz Uninstaller za pomocą EPSON Software Updater.
Po pobraniu programu Uninstaller nie jest konieczne pobieranie go za każdym razem, gdy ma być odinstalowana jakaś aplikacja.
2. Naciśnij przycisk , aby wyłączyć drukarkę.
3. Aby odinstalować sterownik drukarki PC-FAX, wybierz **Preferencje systemowe** z  menu > **Drukarki i skanery** (lub **Drukowanie i skanowanie**, **Drukowanie i faksowanie**), a następnie usuń drukarkę z listy aktywnych drukarek.
4. Zamknij wszystkie uruchomione aplikacje.
5. Wybierz **Idź > Aplikacje > Epson Software > Uninstaller**.
6. Wybierz aplikacje, które chcesz odinstalować, a następnie kliknij **Odstaluj**.



Ważne:

Uninstaller usunie wszystkie sterowniki drukarek atramentowych firmy Epson, znajdujące się w komputerze. Jeśli używasz kilku drukarek atramentowych firmy Epson, a chcesz usunąć tylko niektóre sterowniki, musisz usunąć wszystkie i dopiero potem ponownie zainstalować żądany sterownik.

Uwaga:

Jeżeli na liście aplikacji nie możesz znaleźć aplikacji, którą chcesz odinstalować, nie będzie można jej odinstalować za pomocą programu Uninstaller. W takiej sytuacji wybierz **Idź > Aplikacje > Epson Software**, wybierz aplikację, którą chcesz odinstalować i przeciągnij ją na ikonę kosza.

Powiązane informacje

➔ „EPSON Software Updater” na stronie 229

Instalowanie aplikacji

Podłącz komputer do sieci i zainstaluj najnowsze wersje aplikacji ze strony internetowej.

Uwaga:

- Należy zalogować się do komputera jako administrator. Po pojawieniu się monitu należy wpisać hasło administratora.
- Jeśli aplikacja jest ponownie instalowana, należy ją najpierw odinstalować.

1. Zamknij wszystkie uruchomione aplikacje.
2. Przed instalacją sterownika drukarki lub aplikacji Epson Scan 2 odłącz tymczasowo drukarkę od komputera.

Uwaga:

Nie należy podłączać drukarki do komputera, dopóki nie pojawi się wyraźna instrukcja, by to zrobić.

3. Zainstaluj aplikacje, wykonując instrukcje opisane w witrynie internetowej poniżej.

<http://epson.sn>

Informacje o usługach sieciowych i oprogramowaniu

Uwaga:

- Zainstaluj aplikację Document Capture Pro z poniższej strony internetowej.
<http://support.epson.net/> (poza Europą)
http://assets.epson-europe.com/gb/en/document_capture_pro/index.html (Europa)
- Jeżeli na komputerze z systemem Windows nie można pobrać aplikacji z witryny, można zainstalować je z dostarczonego dysku CD, z wyjątkiem programu Document Capture Pro.

Powiązane informacje

➔ „Odinstalowywanie aplikacji” na stronie 231

Instalacja sterownika drukarki PostScript

Instalacja sterownika drukarki PostScript za pomocą interfejsu USB – Windows

1. Wyłącz wszystkie aplikacje antywirusowe.
2. Włóż dostarczoną z drukarką płytę z oprogramowaniem do komputera i pobierz plik „Driver/PostScript/eppsnt.inf”.

Uwaga:

Jeśli komputer nie ma napędu CD/DVD, pobierz sterownik drukarki ze strony pomocy technicznej firmy Epson.

<http://www.epson.eu/Support> (Europa)

<http://support.epson.net/> (poza Europą)

3. Podłącz drukarkę do komputera za pomocą przewodu USB, a następnie włącz drukarkę.

Uwaga:

Systemy Windows Vista/Windows XP: gdy pojawi się ekran **Znaleziono nowy sprzęt**, kliknij **Zapytaj ponownie później**.

4. Dodać drukarkę.

- Windows 10

Kliknij prawym przyciskiem myszy przycisk Start lub naciśnij go i przytrzymaj, a następnie wybierz polecenie **Panel sterowania > Wyświetl urządzenia i drukarki** w kategorii **Sprzęt i dźwięk**, a następnie kliknij przycisk **Dodaj drukarkę**.

- Windows 8.1/Windows 8/Windows Server 2012 R2/Windows Server 2012

Wybierz **Pulpit > Ustawienia > Panel sterowania > Wyświetl urządzenia i drukarki** w menu **Sprzęt i dźwięk**, a następnie kliknij polecenie **Dodaj drukarkę**.

- Windows 7/Windows Server 2008 R2

Kliknij przycisk Start, wybierz **Panel sterowania > Wyświetl urządzenia i drukarki** w menu **Sprzęt i dźwięk**, a następnie kliknij polecenie **Dodaj drukarkę**.

- Windows Vista/Windows Server 2008

Kliknij przycisk Start, wybierz **Panel sterowania > Drukarki** w menu **Sprzęt i dźwięk**, a następnie kliknij polecenie **Dodaj drukarkę**.

Informacje o usługach sieciowych i oprogramowaniu

- Windows XP/Windows Server 2003 R2/Windows Server 2003
Kliknij przycisk Start, wybierz **Panel sterowania > Drukarki i inny sprzęt > Drukarki i faksy > Dodaj drukarkę**, a następnie kliknij **Dalej**.
- 5. Dodać drukarkę lokalną.
 - Windows 10/Windows 8.1/Windows 8/Windows Server 2012 R2/Windows Server 2012
Kliknij **Mojej drukarki nie ma na liście**, wybierz polecenie **Dodaj drukarkę lokalną lub sieciową z ustawieniami ręcznymi**, a następnie kliknij **Dalej**.
 - Windows 7/Windows Vista/Windows Server 2008 R2/Windows Server 2008
Kliknąć **Dodaj drukarkę lokalną**.
 - Windows XP/Windows Server 2003 R2/Windows Server 2003
Wybierz **Drukarka lokalna podłączona do tego komputera**, usuń zaznaczenie opcji **Automatycznie wykryj i zainstaluj moją drukarkę typu Plug and Play**, a następnie kliknij **Dalej**.
- 6. Wybierz **Użyj istniejącego portu**, następnie **USB001 (Wirtualny port drukarki dla USB)** i kliknij **Dalej**.
- 7. Kliknij **Użyj dysku**, podaj nazwę pliku „eppsnt.inf”, który znajduje się na dysku z oprogramowaniem lub który został pobrany ze strony internetowej, a następnie kliknij **OK**.
- 8. Wybierz drukarkę, a następnie kliknij **Dalej**.
- 9. Postępuj zgodnie z instrukcjami na ekranie, aby dokończyć instalację.

Instalacja sterownika drukarki PostScript za pomocą interfejsu sieciowego – Windows

1. Wyłącz wszystkie aplikacje antywirusowe.
2. Włóż dostarczoną z drukarką płytę z oprogramowaniem do komputera i pobierz plik „Driver/PostScript/eppsnt.inf”.

Uwaga:
Jeśli komputer nie ma napędu CD/DVD, pobierz sterownik drukarki ze strony pomocy technicznej firmy Epson.

<http://www.epson.eu/Support> (Europa)
<http://support.epson.net/> (poza Europą)
3. Dodać drukarkę.
 - Windows 10
Kliknij prawym przyciskiem myszy przycisk Start lub naciśnij go i przytrzymaj, a następnie wybierz polecenia **Panel sterowania > Wyświetl urządzenia i drukarki** w kategorii **Sprzęt i dźwięk**, a następnie kliknij przycisk **Dodaj drukarkę**.
 - Windows 8.1/Windows 8/Windows Server 2012 R2/Windows Server 2012
Wybierz **Pulpit > Ustawienia > Panel sterowania > Wyświetl urządzenia i drukarki** w menu **Sprzęt i dźwięk**, a następnie kliknij polecenie **Dodaj drukarkę**.
 - Windows 7/Windows Server 2008 R2
Kliknij przycisk Start, wybierz **Panel sterowania > Wyświetl urządzenia i drukarki** w menu **Sprzęt i dźwięk**, a następnie kliknij polecenie **Dodaj drukarkę**.

Informacje o usługach sieciowych i oprogramowaniu

- Windows Vista/Windows Server 2008
Kliknij przycisk Start, wybierz **Panel sterowania > Drukarki** w menu **Sprzęt i dźwięk**, a następnie kliknij polecenie **Dodaj drukarkę**.
 - Windows XP/Windows Server 2003 R2/Windows Server 2003
Kliknij przycisk Start, wybierz **Panel sterowania > Drukarki i inny sprzęt > Drukarki i faksy > Dodaj drukarkę**, a następnie kliknij **Dalej**.
4. Dodać drukarkę lokalną.
- Windows 10/Windows 8.1/Windows 8/Windows Server 2012 R2/Windows Server 2012
Kliknij **Mojej drukarki nie ma na liście**, wybierz polecenie **Dodaj drukarkę lokalną lub sieciową z ustawieniami ręcznymi**, a następnie kliknij **Dalej**.
 - Windows 7/Windows Vista/Windows Server 2008 R2/Windows Server 2008
Kliknąć **Dodaj drukarkę lokalną**.
 - Windows XP/Windows Server 2003 R2/Windows Server 2003
Wybierz **Drukarka lokalna podłączona do tego komputera**, usuń zaznaczenie opcji **Automatycznie wykryj i zainstaluj moją drukarkę typu Plug and Play**, a następnie kliknij **Dalej**.
5. Wybierz **Utwórz nowy port, Standardowy port TCP/IP**, a następnie kliknij **Dalej**.
- Uwaga:**
*W przypadku systemów Windows XP/Windows Server 2003 R2/Windows Server 2003, gdy pojawi się ekran **Kreator dodawania standardowego portu TCP/IP drukarki**, kliknij **Dalej**.*
6. Wpisz adres IP drukarki, a następnie kliknij **Dalej**.
- Uwaga:**
- Na ekranie głównym drukarki dotknij ikony sieci, a następnie dotknij aktywnej metody połączenia, aby sprawdzić adres IP drukarki.*
 - W przypadku systemów Windows XP/Windows Server 2003 R2/Windows Server 2003, gdy pojawi się ekran **Kreator dodawania standardowego portu TCP/IP drukarki**, kliknij **Zakończ**.*
7. Kliknij **Użyj dysku**, podaj nazwę pliku „eppsnt.inf”, który znajduje się na dysku z oprogramowaniem lub który został pobrany ze strony internetowej, a następnie kliknij **OK**.
8. Wybierz drukarkę, a następnie kliknij **Dalej**.
9. Postępuj zgodnie z instrukcjami na ekranie, aby dokończyć instalację.

Instalacja sterownika drukarki PostScript – Mac OS X

Pobierz sterownik drukarki ze strony pomocy technicznej firmy Epson i zainstaluj go.

<http://www.epson.eu/Support> (Europa)

<http://support.epson.net/> (poza Europą)

Do instalacji sterownika konieczna jest znajomość adresu IP drukarki.

Na ekranie głównym drukarki dotknij ikony sieci, a następnie dotknij aktywnej metody połączenia, aby sprawdzić adres IP drukarki.

Informacje o usługach sieciowych i oprogramowaniu

Dodawanie sterownika drukarki (wyłącznie w systemie Mac OS X)

1. Wybierz **Preferencje systemowe** z menu  > **Drukarki i skanery** (lub **Drukowanie i skanowanie, Drukowanie i faksowanie**).
2. Kliknij znak +, a następnie wybierz polecenie **Dodaj inną drukarkę lub inny skaner**.
3. Wybierz drukarkę, a następnie kliknij **Dodaj**.

Uwaga:

- Jeśli drukarki nie ma na liście, upewnij się, że jest ona prawidłowo podłączona do komputera i że jest włączona.
- W przypadku połączenia USB, IP lub Bonjour po dodaniu sterownika drukarki ręcznie ustaw opcjonalną kasetę na papier.

Instalacja uniwersalnego sterownika drukarki Epson (Wyłącznie dla Windows)

Uniwersalny sterownik drukarki Epson jest zgodny z PCL6. Po zainstalowaniu tego sterownika drukarki* możesz korzystać z każdej drukarki Epson, która obsługuje ten sterownik.

* Ponieważ jest to sterownik drukarki typu ogólnego, funkcje drukowania są ograniczone w porównaniu do sterownika przeznaczonego konkretnie do tej drukarki.

Podłącz drukarkę do tej samej sieci, do której podłączony jest komputer, i postępuj zgodnie z poniższymi instrukcjami, żeby zainstalować sterownik drukarki.

1. Pobierz wykonywalny plik sterownika ze strony pomocy technicznej Epson.

<http://www.epson.eu/Support> (tylko w Europie)

<http://support.epson.net/>

2. Dwukrotnie kliknij plik wykonywalny.
3. Postępuj zgodnie z instrukcjami na ekranie, aby dokończyć instalację.

Uwaga:

W przypadku użytkowania komputera z systemem Windows i braku możliwości pobrania sterownika ze strony internetowej należy go zainstalować z płyty z oprogramowaniem dostarczonej z drukarką. Uzyskaj dostęp do „Driver \Universal”.

Aktualizacja aplikacji i oprogramowania układowego

Aktualizacja aplikacji i oprogramowania układowego może pomóc rozwiązać pewne problemy, dodać nowe funkcje lub udoskonalić istniejące. Upewnij się, że masz zainstalowane najnowsze wersje aplikacji i oprogramowania układowego.

1. Sprawdź, czy drukarka i komputer są połączone, a komputer podłączony do Internetu.

Informacje o usługach sieciowych i oprogramowaniu

2. Uruchom program EPSON Software Updater, po czym zaktualizuj aplikacje i oprogramowanie układowe.



Ważne:

Nie wolno wyłączać ładowarki ani odłączać jej od źródła zasilania do momentu zakończenia aktualizacji, gdyż w przeciwnym razie drukarka może ulec awarii.

Uwaga:

Jeżeli na liście aplikacji nie możesz znaleźć aplikacji, którą chcesz zaktualizować, nie będzie można jej zaktualizować za pomocą programu EPSON Software Updater. Sprawdź dostępność najnowszych wersji aplikacji w lokalnej witrynie internetowej firmy Epson.

<http://www.epson.com>

Powiązane informacje

➔ „EPSON Software Updater” na stronie 229

Aktualizowanie oprogramowania układowego drukarki za pomocą panelu sterowania

Jeżeli drukarka jest połączona z Internetem, oprogramowanie układowe drukarki można zaktualizować przy użyciu panelu sterowania. Można również ustawić drukarkę tak, aby regularnie sprawdzała dostępność aktualizacji oprogramowania układowego i powiadamiała o dostępności takich aktualizacji.

1. Na ekranie głównym dotknij pozycji **Ustaw..**
2. Dotknij pozycji **Ustawienia ogólne > Administr. systemu > Aktualizacja oprogramowania > Aktualizuj.**

Uwaga:

*Dotknij pozycji **Powiadomienie > Wł.**, aby ustawić regularne sprawdzanie dostępności aktualizacji oprogramowania układowego.*

3. Dotknąć opcji **Rozpocznij sprawdz..**
Drukarka rozpocznie wyszukiwanie dostępnych aktualizacji.
4. Jeżeli na ekranie LCD wyświetli się komunikat informujący o dostępności aktualizacji oprogramowania układowego, zastosuj się do instrukcji na ekranie, aby rozpocząć aktualizację.



Ważne:

- Nie wolno wyłączać ładowarki ani odłączać jej od źródła zasilania do momentu zakończenia aktualizacji, gdyż w przeciwnym razie drukarka może ulec awarii.
- Jeżeli aktualizacja oprogramowania układowego nie zostanie zakończona lub nie zostanie przeprowadzona pomyślnie, drukarka nie uruchomi się normalnie i przy następnym włączeniu drukarki na ekranie wyświetli się napis „Recovery Mode”. W takiej sytuacji trzeba ponownie zaktualizować oprogramowanie układowe przy pomocy komputera. Podłącz drukarkę do komputera przy użyciu przewodu USB. Gdy na drukarce wyświetla się napis „Recovery Mode”, nie można zaktualizować oprogramowania układowego za pośrednictwem połączenia sieciowego. Na komputerze wyświetl lokalną witrynę internetową firmy Epson, a następnie pobierz najnowszą wersję oprogramowania układowego drukarki. W instrukcjach w witrynie internetowej opisane zostały następane kroki.

Rozwiązywanie problemów



Sprawdzanie stanu drukarki

Sprawdzanie komunikatów na wyświetlaczu LCD

Jeżeli komunikat o błędzie pojawia się na wyświetlaczu LCD, postępuj zgodnie z instrukcjami na ekranie lub rozwiązaniami podanymi poniżej, aby rozwiązać ten problem.

Komunikaty o błędach	Rozwiązania
Błąd drukarki. Wyłącz i włącz ponownie zasilanie. Szczegóły znajdują się w dokumentacji.	<ul style="list-style-type: none"> <input type="checkbox"/> Wyjmij papier i materiały zabezpieczające z drukarki i kasetę na papier. Jeśli komunikat o błędzie jest wciąż wyświetlany po wyłączeniu i ponownym włączeniu zasilania, skontaktuj się z pomocą techniczną Epson. <input type="checkbox"/> Jeżeli wyświetlane są następujące kody błędów, sprawdź maksymalną liczbę arkuszy, którą można włożyć do każdego źródła papieru. 000181, 000184, 000201, 000204, 000221, 000224
Błąd drukarki. Sprawdź dokumentację w celu uzyskania szczegółowych informacji. Funkcje nie związane z drukowaniem nie są dostępne.	Drukarka może być uszkodzona. Aby zlecić naprawę, skontaktuj się z pomocą techniczną firmy Epson lub z autoryzowanym punktem serwisowym firmy Epson. Funkcje niezwiązane z drukowaniem, np. skanowanie, nadal będą dostępne.
Błąd drukarki. W celu uzyskania szczegółowych informacji sprawdź dokumentację.	Drukarka może być uszkodzona. Aby zlecić naprawę, skontaktuj się z pomocą techniczną firmy Epson lub z autoryzowanym punktem serwisowym firmy Epson.
Brak papieru w XX. Załaduj papier. Rozmiar papieru: XX/ Rodzaj pap.: XX	Włóż papier, a następnie wsuń kasetę na papier do oporu.
Zainstalowano zbyt wiele modułów kasety na papier. Wyłącz zasilanie i odinstaluj dodatkowe moduły. Szczegółowe informacje znajdują się w dokumentacji.	Można zainstalować maksymalnie dwie opcjonalne kasety na papier. Aby odinstalować opcjonalne kasety na papier, postępuj zgodnie z instrukcjami instalacji, wykonując poszczególne kroki w odwrotnej kolejności.
Zainstalowano nieobsługiwane Kasety na papier. Wyłącz zasilanie i wymontuj je. W celu uzyskania szczegółów, sprawdź dokumentację.	Zainstalowano nieobsługiwane opcjonalne moduły kasety na papier. Zdemontuj je, wykonując czynności montażu w kolejności odwrotnej.
Nie można drukować, ponieważ XX nie działa. Drukować można z innej kasety na papier.	Wyłącz i włącz urządzenie, a następnie ponownie włóż kasetę na papier. Jeśli komunikat o błędzie nadal jest wyświetlany, skontaktuj się z pomocą techniczną firmy Epson lub autoryzowanym punktem serwisowym firmy Epson w celu zlecenia naprawy.
Zbliża się koniec przydatności rolki konserwacyjnej w XX.	rolki konserwacyjne należy regularnie wymieniać. Nieprawidłowo podawany papier z kasetą na papier może oznaczać konieczność wymiany. Przygotuj nowe rolki konserwacyjne.
Koniec przydatności rolki konserwacyjnej w XX. Wymień ją i wyzeruj licznik rolki konserwacyjnej.	Wymień rolki konserwacyjne. Po wymianie rolek dotknij pozycji Ustaw. > Konserwacja > Inf. o rolce konserwacji > Wyzeruj licznik rolki konserw. , a następnie wybierz kasetę na papier, dla której zostały wymienione rolki konserwacyjne.

Rozwiązywanie problemów

Komunikaty o błędach	Rozwiązania
Należy wymienić Pojemnik z tuszem.	Aby zagwarantować uzyskanie najwyższej jakości druku i chronić głowicę drukującą, gdy pojawia się informacja o konieczności wymiany pojemnika z tuszem, zawiera on jeszcze zróżnicowaną, bezpieczną rezerwę. Wymień na nowy pojemniki z tuszem.
Ustawienie papieru Auto Display jest ustawione na Wył. Niektóre funkcje, np. ustawienia rozmiaru i rodzaju papieru mogą być niedostępne. W celu uzyskania szczegółów, sprawdź dokumentację.	Jeżeli ustawienie Autom. wyświetlanie ustawienia papieru jest wyłączone, nie można korzystać z funkcji AirPrint.
Nie wykryto sygnału tonowego wybierania.	<p>Ten problem można rozwiązać, dotykając pozycji Ustaw. > Ustawienia ogólne > Ustawienia faksu > Ustaw. podstawowe > Typ linii, a następnie wybierając ustawienie PBX. Jeśli używany system telefoniczny wymaga podania kodu dostępu do zewnętrznej linii, skonfiguruj go po wybraniu opcji PBX. Podczas wpisywania zewnętrznego numeru faksu zamiast kodu można użyć znaku krzyżyka (#). Zapewni to większe bezpieczeństwo połączenia.</p> <p>Jeśli komunikat o błędzie jest nadal wyświetlany, wyłącz opcje Wykr. sygn. wybier.. Jednak wyłączenie tej funkcji może spowodować pominięcie pierwszej cyfry numeru faksu i wysłanie dokumentu na niewłaściwy numer.</p>
Odebranie faksów nie powiodło się, ponieważ pojem. danych faksu jest pełna. Dotknij Job/ Status na dole ekran główny w celu uzyskania szczeg.	<p>Niżej wymienione przyczyny mogą powodować gromadzenie odbieranych faksów bez ich przetwarzania.</p> <ul style="list-style-type: none"> <input type="checkbox"/> Brak możliwości drukowania z powodu błędu drukarki. Usun błąd drukarki. Aby sprawdzić szczegóły i rozwiązania w celu usunięcia błędu, naciśnij przycisk  i dotknij pozycji Stan drukarki. <input type="checkbox"/> Brak możliwości zapisu na komputerze lub na nośniku pamięci. Aby sprawdzić, czy odebrane fakсы zostały zapisane, naciśnij przycisk  i dotknij pozycji Stan zadania. Aby zapisać odebrane fakсы, włóż komputer lub podłącz do drukarki nośnik pamięci.
Kombin. adr. IP i maski pods. nieprawidł. Sprawdź dokument. w celu uzyskania szczegółowych informacji.	Wprowadź poprawny adres IP lub bramę domyślną. Skontaktuj się z administratorem sieci, aby uzyskać pomoc.
Zaktualizuj certyfikat główny, aby używać usług w chmurze.	Uruchom aplikację Web Config, a następnie zaktualizuj certyfikat główny.
Sprawdź, czy ustawienia portu Drukarka (np. Adres IP), bądź sterownik drukarki są prawidłowe w komputerze.	<p>Sprawdź w następujący sposób poprawny wybór portu drukarki we Właściwość > Port z menu Drukarki.</p> <p>Wybierz „USBXXX” dla połączenia USB lub „EpsonNet Print Port” dla połączenia sieciowego.</p>
Recovery Mode	<p>Drukarka uruchomiła się w trybie przywracania, ponieważ nie powiodła się aktualizacja oprogramowania układowego. Wykonaj opisane poniżej czynności, aby spróbować ponownie zaktualizować oprogramowanie układowe.</p> <ol style="list-style-type: none"> 1. Połącz komputer z drukarką przewodem USB. (W trybie przywracania nie można zaktualizować oprogramowania układowego za pośrednictwem połączenia sieciowego.) 2. Dalsze instrukcje można znaleźć w lokalnej witrynie internetowej firmy Epson.

Rozwiązywanie problemów

Powiązane informacje

- ➔ „Kontakt z działem pomocy technicznej firmy Epson” na stronie 316
- ➔ „Instalacja opcjonalnych dodatków” na stronie 280
- ➔ „Wymiana Rolki Konserwacyjnej w Kaseta na papier 1” na stronie 192
- ➔ „Wymiana Rolki Konserwacyjnej w Kaseta na papier 2–4” na stronie 196
- ➔ „Instalowanie aplikacji” na stronie 232
- ➔ „Aktualizacja aplikacji i oprogramowania układowego” na stronie 236

Kod błędu w menu stanu

Jeśli zadanie nie zakończy się pomyślnie, sprawdź kod błędu w historii danego zadania. Kod błędu można sprawdzić, naciskając przycisk , a następnie dotykając pozycji **Stan zadania**. Poniższa tabela zawiera opis problemów i ich rozwiązań.

Kod	Problem	Rozwiązanie
001	Urządzenie zostało wyłączone z powodu awarii zasilania.	-
101	Pamięć jest zapełniona.	<p>Poniższe metody mogą pomóc zmniejszyć rozmiar zadania drukowania.</p> <ul style="list-style-type: none"> <input type="checkbox"/> Zmniejsz rozdzielczość i jakość wydruku. <input type="checkbox"/> Zmień ustawienie formatu. <input type="checkbox"/> Zmniejsz liczbę obrazów, liter lub czcionek w danym zadaniu drukowania.
102	Drukowanie zbiorcze nie powiodło się z powodu zbyt małej ilości pamięci.	<ul style="list-style-type: none"> <input type="checkbox"/> Dotknij pozycji Ustaw. > Ustawienia ogólne > Administ. systemu > Usuń dane wewn. pamięci > Czcionka PDL, Makro, a następnie usuń pobrane czcionki i makra. <input type="checkbox"/> Poniższe metody mogą pomóc zmniejszyć rozmiar zadania drukowania. Można także wydrukować poszczególne kopie jedna po drugiej. <input type="checkbox"/> Zmniejsz rozdzielczość i jakość wydruku. <input type="checkbox"/> Zmień ustawienie formatu. <input type="checkbox"/> Zmniejsz liczbę obrazów, liter lub czcionek w danym zadaniu drukowania.
103	Jakość druku została obniżona z powodu zbyt małej ilości pamięci.	<p>Aby nie obniżyć jakości druku, można zmniejszyć rozmiar zadania drukowania, wykonując poniższe czynności.</p> <ul style="list-style-type: none"> <input type="checkbox"/> Zmień ustawienie formatu. <input type="checkbox"/> Zmniejsz liczbę obrazów, liter lub czcionek w danym zadaniu drukowania.

Rozwiązywanie problemów

Kod	Problem	Rozwiązanie
104	Drukowanie odwrócone nie powiodło się z powodu zbyt małej ilości pamięci.	<ul style="list-style-type: none"> <input type="checkbox"/> Dotknij pozycji Ustaw. > Ustawienia ogólne > Administr. systemu > Usuń dane wewn. pamięci > Czcionka PDL, Makro, a następnie usuń pobrane czcionki i makra. <input type="checkbox"/> Aby drukować w odwrotnej kolejności, można zmniejszyć rozmiar zadania drukowania, wykonując poniższe czynności. <ul style="list-style-type: none"> <input type="checkbox"/> Zmniejsz rozdzielczość i jakość wydruku. <input type="checkbox"/> Zmień ustawienie formatu. <input type="checkbox"/> Zmniejsz liczbę obrazów, liter lub czcionek w danym zadaniu drukowania.
106	Nie można drukować z poziomu komputera z powodu ustawień ograniczonego dostępu.	Skontaktuj się z administratorem drukarki.
107	Uwierzytelnianie użytkownika nie powiodło się. Zadanie zostało anulowane.	<ul style="list-style-type: none"> <input type="checkbox"/> Upewnij się, że są prawidłowe nazwa użytkownika i hasło. <input type="checkbox"/> Dotknij pozycji Ustaw. > Ustawienia ogólne > Administr. systemu > Ustawienia zabezp. > Kontrola dostępu. Włącz funkcję ograniczenia użytkownika, a następnie zezwól na zadanie bez informacji uwierzytelniania.
108	Gdy drukarka była wyłączona, usunięto dane poufnego zadania.	-
109	Odebrany faks został już usunięty.	-
110	Zadanie zostało wydrukowane tylko na jednej stronie, ponieważ na załadowanym papierze nie można drukować dwustronnie.	Aby wykonać drukowanie dwustronne, załaduj odpowiedni papier.
111	Mała ilość dostępnej pamięci.	<p>Poniższe metody mogą pomóc zmniejszyć rozmiar zadania drukowania.</p> <ul style="list-style-type: none"> <input type="checkbox"/> Zmniejsz rozdzielczość i jakość wydruku. <input type="checkbox"/> Zmień ustawienie formatu. <input type="checkbox"/> Zmniejsz liczbę obrazów, liter lub czcionek w danym zadaniu drukowania.
120	Nie można wysłać ani odbierać danych z serwera, z którym nawiązane jest połączenie w otwartej platformie.	Upewnij się, że na serwerze nie ma błędów i sieć działa prawidłowo.
201	Pamięć jest zapelniona.	<ul style="list-style-type: none"> <input type="checkbox"/> Wydrukuj odebrane fakсы z poziomu ekranu Stan zadania w Job/Status. <input type="checkbox"/> Usuń odebrane fakсы zapisane w skrzynce odbiorczej z poziomu ekranu Stan zadania w Job/Status. <input type="checkbox"/> Faks monochromatyczny do jednego odbiorcy można wysłać za pomocą funkcji bezpośredniego wysyłania. <input type="checkbox"/> Podziel oryginały i wyślij je co najmniej w dwóch partiach.

Rozwiązywanie problemów

Kod	Problem	Rozwiązanie
202	Urządzenie odbiorcy przerwało połączenie.	Odczekaj chwilę i spróbuj ponownie.
203	Urządzenie nie wykrywa sygnału tonowego.	<input type="checkbox"/> Upewnij się, że kabel telefoniczny jest poprawnie podłączony i że linia jest sprawna. <input type="checkbox"/> Jeśli drukarka jest podłączona do centrali PBX lub adaptera terminalowego, zmień ustawienie Typ linii na PBX . <input type="checkbox"/> Dotknij pozycji Ustaw. > Ustawienia ogólne > Ustawienia faksu > Ustaw. podstawowe > Wykr. sygn. wybier. , a następnie wyłącz ustawienie sygnału wybierania.
204	Urządzenie odbiorcy jest zajęte.	Odczekaj chwilę i spróbuj ponownie.
205	Urządzenie odbiorcy nie odpowiada.	Odczekaj chwilę i spróbuj ponownie.
206	Przewód telefoniczny został niewłaściwie podłączony do gniazd LINE i EXT. w urządzeniu.	Sprawdź połączenia w gniazdach LINE i EXT. drukarki.
207	Urządzenie nie jest podłączone do linii telefonicznej.	Podłącz przewód telefoniczny do linii.
208	Nie można wysłać faksu do części wybranych odbiorców.	Wydrukuj raport Raport faksu lub Ostatnia transmisja dla poprzednich faksów z Raport faksu w trybie faksowania, aby sprawdzić nieprawidłowe miejsce docelowe. Gdy włączona jest opcja Zapis danych błędu , faks można wysłać ponownie z poziomu ekranu Stan zadania w Job/Status .
301	Brak wystarczającej ilości wolnego miejsca do zapisania danych w urządzeniu pamięci.	<input type="checkbox"/> Zwiększ ilość wolnego miejsca w urządzeniu pamięci. <input type="checkbox"/> Zmniejsz liczbę dokumentów. <input type="checkbox"/> Zmniejsz rozdzielczość skanowania lub zwiększ stopień kompresji, aby zmniejszyć rozmiar zeskanowanego obrazu.
302	Urządzenie pamięci jest chronione przed zapisem.	Wyłącz ochronę przed zapisem na urządzeniu pamięci.
303	Nie utworzono folderu do zapisu zeskanowanego obrazu.	Włóż inne urządzenie pamięci.
304	Wyjęto urządzenie pamięci.	Ponownie podłącz urządzenie pamięci.
305	Wystąpił błąd podczas zapisywania danych na urządzeniu pamięci.	Jeśli urządzenie zewnętrzne jest dostępne z komputera, zaczekaj chwilę i spróbuj ponownie.
306	Pamięć jest zapełniona.	Poczekaj, aż zakończą się bieżące zadania.
311	Wystąpił błąd DNS.	<input type="checkbox"/> Dotknij pozycji Ustaw. > Ustawienia ogólne > Ustawienia sieciowe > Zaawansowane > TCP/IP , a następnie sprawdź ustawienia DNS. <input type="checkbox"/> Sprawdź ustawienia DNS serwera, komputera lub punktu dostępu.
312	Wystąpił błąd uwierzytelniania.	Dotknij pozycji Ustaw. > Ustawienia ogólne > Ustawienia sieciowe > Zaawansowane > Serwer e-mail > Ustaw. serwera , a następnie sprawdź ustawienia serwera.

Rozwiązywanie problemów

Kod	Problem	Rozwiązanie
313	Wystąpił błąd komunikacji.	<ul style="list-style-type: none"> <input type="checkbox"/> Wydrukuj raport połączenia sieciowego, aby sprawdzić, czy drukarka jest podłączona do sieci. <input type="checkbox"/> Dotknij pozycji Ustaw. > Ustawienia ogólne > Ustawienia sieciowe > Zaawansowane > Serwer e-mail > Ustaw. serwera, aby sprawdzić ustawienia serwera e-mail. Można sprawdzić przyczynę błędu, poprzez uruchomienie sprawdzenia połączenia. <input type="checkbox"/> Metoda uwierzytelnienia ustawień i serwer e-mail mogą nie pasować. Po wybraniu Wył. jako metody uwierzytelnienia, upewnij się, że metoda uwierzytelnienia serwera e-mail jest ustawiona na Brak.
314	Rozmiar danych przekracza maksymalny rozmiar przewidziany dla załączanych plików.	<ul style="list-style-type: none"> <input type="checkbox"/> W ustawieniach skanowania zwiększ wartość Maks. rozm. zał. pliku. <input type="checkbox"/> Zmniejsz rozdzielczość skanowania lub zwiększ stopień kompresji, aby zmniejszyć rozmiar zeskanowanego obrazu.
315	Pamięć jest zapełniona.	Spróbuj ponownie po zakończeniu bieżących zadań.
321	Wystąpił błąd DNS.	<ul style="list-style-type: none"> <input type="checkbox"/> Dotknij pozycji Ustaw. > Ustawienia ogólne > Ustawienia sieciowe > Zaawansowane > TCP/IP, a następnie sprawdź ustawienia DNS. <input type="checkbox"/> Sprawdź ustawienia DNS serwera, komputera lub punktu dostępu.
322	Wystąpił błąd uwierzytelniania.	Sprawdź ustawienia Lokalizacja .
323	Wystąpił błąd komunikacji.	<ul style="list-style-type: none"> <input type="checkbox"/> Sprawdź ustawienia Lokalizacja. <input type="checkbox"/> Wydrukuj raport połączenia sieciowego, aby sprawdzić, czy drukarka jest podłączona do sieci.
324	W określonym folderze istnieje już plik o tej samej nazwie.	<ul style="list-style-type: none"> <input type="checkbox"/> Usuń plik o tej samej nazwie. <input type="checkbox"/> Zmień przedrostek nazwy pliku w ustawieniach Ustawienia pliku.
325 326	Brak wystarczającej ilości wolnego miejsca w określonym folderze.	<ul style="list-style-type: none"> <input type="checkbox"/> Zwiększ ilość wolnego miejsca w określonym folderze. <input type="checkbox"/> Zmniejsz liczbę dokumentów. <input type="checkbox"/> Zmniejsz rozdzielczość skanowania lub zwiększ stopień kompresji, aby zmniejszyć rozmiar zeskanowanego obrazu.
327	Pamięć jest zapełniona.	Poczekaj, aż zakończą się bieżące zadania.
328	Lokalizacja docelowa jest nieprawidłowa lub nie istnieje.	Sprawdź ustawienia Lokalizacja .
331	Wystąpił błąd komunikacji.	Wydrukuj raport połączenia sieciowego, aby sprawdzić, czy drukarka jest podłączona do sieci.
332	Brak wystarczającej ilości wolnego miejsca do zapisania zeskanowanego obrazu w lokalizacji docelowej.	Zmniejsz liczbę dokumentów.

Rozwiązywanie problemów

Kod	Problem	Rozwiązanie
333	Nie znaleziono lokalizacji docelowej, ponieważ informacja o niej została załadowana na serwer przed wysłaniem zeskanowanego obrazu.	Ponownie wybierz lokalizację docelową.
334	Wystąpił błąd podczas wysyłania zeskanowanego obrazu.	-
341	Wystąpił błąd komunikacji.	<ul style="list-style-type: none"> <input type="checkbox"/> Sprawdź połączenia drukarki i komputera. Jeżeli ustanowione jest połączenie poprzez sieć, wydrukuj raport połączenia sieciowego, aby sprawdzić, czy drukarka jest podłączona do sieci. <input type="checkbox"/> Upewnij się, że na komputerze jest zainstalowana aplikacja Document Capture Pro.
401	Brak wystarczającej ilości wolnego miejsca do zapisania danych w urządzeniu pamięci.	Zwiększ ilość wolnego miejsca w urządzeniu pamięci.
402	Urządzenie pamięci jest chronione przed zapisem.	Wyłącz ochronę przed zapisem na urządzeniu pamięci.
404	Wyjęto urządzenie pamięci.	Ponownie podłącz urządzenie pamięci.
405	Wystąpił błąd podczas zapisywania danych na urządzeniu pamięci.	<ul style="list-style-type: none"> <input type="checkbox"/> Ponownie podłącz urządzenie pamięci. <input type="checkbox"/> Użyj innego urządzenia pamięci, w którym utworzono folder za pomocą funkcji Utwórz folder do zapisywania.
411	Wystąpił błąd DNS.	<ul style="list-style-type: none"> <input type="checkbox"/> Dotknij pozycji Ustaw. > Ustawienia ogólne > Ustawienia sieciowe > Zaawansowane > TCP/IP, a następnie sprawdź ustawienia DNS. <input type="checkbox"/> Sprawdź ustawienia DNS serwera, komputera lub punktu dostępu.
412	Wystąpił błąd uwierzytelniania.	Dotknij pozycji Ustaw. > Ustawienia ogólne > Ustawienia sieciowe > Zaawansowane > Serwer e-mail > Ustaw. serwera , a następnie sprawdź ustawienia serwera.
413	Wystąpił błąd komunikacji.	<ul style="list-style-type: none"> <input type="checkbox"/> Dotknij pozycji Ustaw. > Ustawienia ogólne > Ustawienia sieciowe > Zaawansowane > Serwer e-mail > Ustaw. serwera, aby sprawdzić ustawienia serwera e-mail. Można sprawdzić przyczynę błędu, poprzez uruchomienie sprawdzenia połączenia. <input type="checkbox"/> Metoda uwierzytelnienia ustawień i serwer e-mail mogą nie pasować. Po wybraniu Wył. jako metody uwierzytelnienia, upewnij się, że metoda uwierzytelnienia serwera e-mail jest ustawiona na Brak. <input type="checkbox"/> Wydrukuj raport połączenia sieciowego, aby sprawdzić, czy drukarka jest podłączona do sieci.
421	Wystąpił błąd DNS.	<ul style="list-style-type: none"> <input type="checkbox"/> Dotknij pozycji Ustaw. > Ustawienia ogólne > Ustawienia sieciowe > Zaawansowane > TCP/IP, a następnie sprawdź ustawienia DNS. <input type="checkbox"/> Sprawdź ustawienia DNS serwera, komputera lub punktu dostępu.

Rozwiązywanie problemów

Kod	Problem	Rozwiązanie
422	Wystąpił błąd uwierzytelniania.	Dotknij pozycji Ustaw. > Ustawienia ogólne > Ustawienia faksu > Ustaw. odbioru > Ustaw. zapisu/ przekierowania , a następnie sprawdź ustawienia folderu wybranego w Przeznaczenie .
423	Wystąpił błąd komunikacji.	<input type="checkbox"/> Wydrukuj raport połączenia sieciowego, aby sprawdzić, czy drukarka jest podłączona do sieci. <input type="checkbox"/> Dotknij pozycji Ustaw. > Ustawienia ogólne > Ustawienia faksu > Ustaw. odbioru > Ustaw. zapisu/ przekierowania , a następnie sprawdź ustawienia folderu wybranego w Przeznaczenie .
425	Brak wystarczającej ilości wolnego miejsca w docelowym folderze przesyłania.	Zwiększ ilość wolnego miejsca w docelowym folderze przesyłania.
428	Lokalizacja docelowa jest nieprawidłowa lub nie istnieje.	Dotknij pozycji Ustaw. > Ustawienia ogólne > Ustawienia faksu > Ustaw. odbioru > Ustaw. zapisu/ przekierowania , a następnie sprawdź ustawienia folderu wybranego w Przeznaczenie .

Powiązane informacje

- ➔ [„Podłączenie linii telefonicznej” na stronie 128](#)
- ➔ [„Drukowanie raportu połączenia sieciowego” na stronie 39](#)
- ➔ [„Sprawdzanie połączenie serwera e-mail” na stronie 315](#)
- ➔ [„Epson ConnectUsługa” na stronie 222](#)
- ➔ [„Opcje menu Ustawienia faksu” na stronie 178](#)
- ➔ [„Dostępne papiery i pojemności” na stronie 51](#)

Sprawdzanie stanu drukarki – Windows

- Wyświetl okno dialogowe sterownika drukarki.
- Kliknij **EPSON Status Monitor 3** na karcie **Konserwacja**, a następnie kliknij **Szczegóły**.

Można tu sprawdzić stan drukarki, poziomy tuszu i informacje o błędach.

Uwaga:

Jeżeli program **EPSON Status Monitor 3** jest wyłączony, należy kliknąć **Ustawienia zaawansowane** na karcie **Konserwacja**, a następnie wybrać opcję **Włącz program EPSON Status Monitor 3**.

Powiązane informacje

- ➔ [„Sterownik drukarki dla systemu Windows” na stronie 224](#)

Sprawdzanie stanu drukarki — Mac OS X

- Z menu  > **Drukarki i skanery** (lub **Drukowanie i skanowanie**, **Drukarka i faks**) wybierz pozycję **Preferencje systemowe**, a następnie wybierz drukarkę.

Rozwiązywanie problemów

2. Kliknij opcję **Opcje i materiały** > **Narzędzia** > **Otwórz narzędzie drukarki**.
3. Kliknij przycisk **EPSON Status Monitor**.

Można tu sprawdzić stan drukarki, poziomy tuszu i informacje o błędach.

Sprawdzanie stanu oprogramowania

Możliwe jest rozwiązanie problemu przez aktualizację oprogramowania do najnowszej wersji. Aby sprawdzić stan oprogramowania, użyj narzędzia do aktualizacji oprogramowania.

Powiązane informacje

- ➔ „EPSON Software Updater” na stronie 229
- ➔ „Aktualizacja aplikacji i oprogramowania układowego” na stronie 236

Wymywanie zaciętego papieru

Postępuj zgodnie z instrukcjami wyświetlanymi na ekranie panelu sterowania drukarki, aby odnaleźć i usunąć zacięty papier, w tym wszystkie pourywane kawałki. Na ekranie LCD wyświetlana jest animacja pokazująca usuwanie zaciętego papieru.



Przeostroga:

Po włożeniu ręki do wnętrza drukarki nie wolno dotykać przycisków na panelu sterowania. Jeśli drukarka rozpocznie działanie, może to spowodować obrażenia. Aby uniknąć obrażeń, należy zachować ostrożność i nie dotykać żadnej z wystających części.



Ważne:

Zacięty papier należy wyjmować ostrożnie. Energiczne wyjmowanie papieru może doprowadzić do uszkodzenia drukarki.

Uwaga:

Jeśli w drukarce pozostaną pourywane kawałki papieru, dotknij **Ustaw.** > **Konserwacja** > **Wyjmij papier** po usunięciu błędu zaciętego papieru. Pomoże to usunąć pozostałe kawałki papieru.

Papier nie jest podawany lub wysuwany poprawnie

Sprawdź poniższe punkty, a następnie podejmij odpowiednie działania w celu rozwiązania problemu.

- Ustaw drukarkę na płaskiej powierzchni i korzystaj z niej w zalecanych warunkach środowiskowych.
- Używaj papieru obsługiwanego przez tę drukarkę.
- Stosuj się do środków ostrożności dotyczących postępowania z papierem.
- Nie wolno przekraczać maksymalnej liczby arkuszy przewidzianej dla danego rodzaju papieru. Wysokość ryzyka zwykłego papieru nie powinna przekraczać linii wskazywanej przez symbol trójkąta umieszczony na prowadnicy krawędzi.

Rozwiązywanie problemów

- Upewnij się, że ustawienia rozmiaru i typu papieru odpowiadają faktycznemu rozmiarowi i typowi papieru, załadowanego do drukarki.
- Wyczyść wałek wewnątrz drukarki.

Powiązane informacje

- ➔ „Dane techniczne dotyczące środowiska pracy” na stronie 300
- ➔ „Środki ostrożności dotyczące postępowania z papierem” na stronie 50
- ➔ „Dostępne papiery i pojemności” na stronie 51
- ➔ „Lista rodzajów papieru” na stronie 55
- ➔ „Czyszczenie drogi papieru na potrzeby rozwiązywania problemów z podawaniem papieru (Kaseta na papier)” na stronie 205

Blokada papieru

- Włóż papier w odpowiednim kierunku, a następnie przesuń prowadnice krawędzi w kierunku brzegów papieru.
- Nie otwieraj tylnej pokrywy w trakcie drukowania. Spowoduje to zacięcie papieru.

Powiązane informacje

- ➔ „Wyjmowanie zaciętego papieru” na stronie 246
- ➔ „Ładowanie papieru do Kaseta na papier” na stronie 56
- ➔ „Ładowanie papieru do Tylnej podajnik papieru” na stronie 58

Papier jest podawany krzywo

Włóż papier w odpowiednim kierunku, a następnie przesuń prowadnice krawędzi w kierunku brzegów papieru.

Powiązane informacje

- ➔ „Ładowanie papieru do Kaseta na papier” na stronie 56
- ➔ „Ładowanie papieru do Tylnej podajnik papieru” na stronie 58

Kilka arkuszy papieru jest podawanych jednocześnie.

Kiedy w trakcie ręcznego drukowania dwustronnego podawanych jest kilka arkuszy jednocześnie, przed ponownym załadowaniem papieru usuń cały papier załadowany do drukarki.

Brak podawania papieru z opcjonalnych modułów kaset na papier

Po dodaniu opcjonalnych kaset na papier należy skonfigurować odpowiednie ustawienia w sterowniku drukarki. Jeżeli sterownik drukarki zostanie zaktualizowany, ustawienia opcjonalnego modułu kasety na papier są usuwane. Należy ponownie je skonfigurować.

Powiązane informacje

➔ [„Konfiguracja opcjonalnej kasety na papier w sterowniku drukarki” na stronie 290](#)

Nieprawidłowe podawanie papieru po wymianie Rolki Konserwacyjnej

rolki konserwacyjne mogły zostać wymienione nieprawidłowo. Sprawdź, czy rolki są prawidłowo zainstalowane.

Powiązane informacje

➔ [„Wymiana Rolki Konserwacyjnej w Kaseta na papier 1” na stronie 192](#)

➔ [„Wymiana Rolki Konserwacyjnej w Kaseta na papier 2–4” na stronie 196](#)

Pojawia się błąd braku papieru

Jeśli mimo włożenia papieru do tylny podajnik papieru wystąpi błąd braku papieru, włóż ponownie papier na środek tylny podajnik papieru.

Oryginały nie są podawane w ADF

- Używaj oryginałów obsługiwanych przez ADF.
- Włóż oryginały w odpowiednim kierunku, a następnie dosuń prowadnice krawędzi podajnika ADF do brzegów oryginałów.
- Wyczyść wnętrze automatycznego podajnika dokumentów.

Rozwiązywanie problemów

- ❑ Nie należy ładować oryginałów powyżej linii wskazanej przez symbol trójkąta w podajniku ADF.

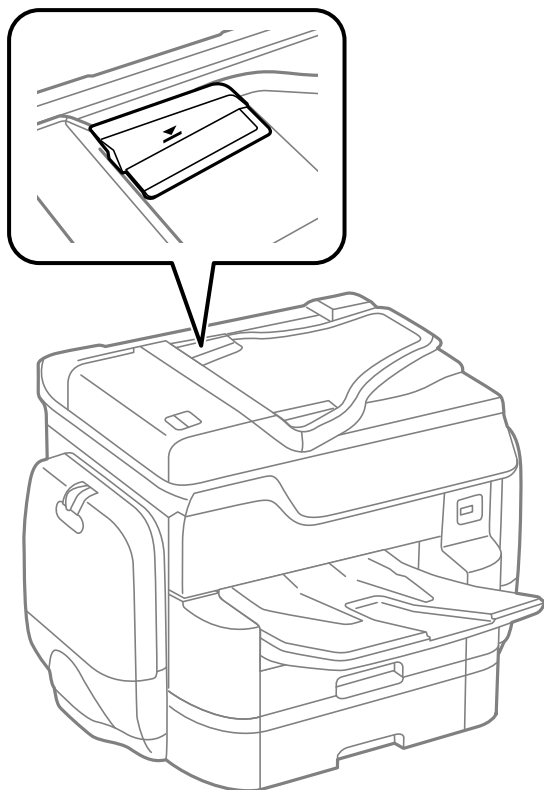

- ❑ Sprawdzić, czy na dole ekranu jest ikona podajnika ADF. Jeśli jej nie widać, należy załadować oryginały jeszcze raz.

Powiązane informacje

- ➔ [„Dostępne oryginały dla ADF” na stronie 61](#)
- ➔ [„Umieszczanie oryginałów w podajniku ADF” na stronie 61](#)
- ➔ [„Czyszczenie automatycznego podajnika dokumentów \(ADF\)” na stronie 206](#)

Nieprawidłowe układanie papieru na stosie

Pociągnięcie dźwigni na środku tacy wyjściowej może rozwiązać problem, ale spowoduje zmniejszenie pojemności.

Papier jest wysuwany w niespodziewanym kierunku

Jeśli papier jest wysuwany w niespodziewanym kierunku, kiedy wymieszane są strony poziomie i w pionie lub kiedy wymieszane są strony drukowane obu- i jednostronnie, w sterowniku drukarki ustaw opcję **Wydruk dokumentów do złożenia**. Dzięki temu strony są wysuwane w tym samym kierunku, co ułatwia ich archiwizowanie.

- ❑ Windows

Wybierz opcję **Wydruk dokumentów do złożenia** w **Ustawienia zaawansowane** na karcie **Konserwacja**.

Rozwiązywanie problemów

Mac OS X



Z menu  > **Drukarki i skanery** (lub **Drukowanie i skanowanie, Drukarka i faks**) wybierz pozycję **Preferencje systemowe**, a następnie wybierz drukarkę. Kliknij opcję **Opcje i materiały** > **Opcje** (lub **Sterownik**). Wybierz ustawienie **Włączone** opcji **Wydruk dokumentów do złożenia**.

Problemy z zasilaniem i panelem sterowania

Zasilanie się nie włącza

- Upewnij się, że przewód zasilania jest prawidłowo podłączony.
- Przytrzymaj przycisk  trochę dłużej.

Zasilanie się nie wyłącza

Przytrzymaj przycisk  trochę dłużej. Jeżeli nadal nie można wyłączyć drukarki, należy odłączyć kabel zasilający. Aby zapobiec wysychaniu głowicy drukującej, ponownie włącz drukarkę i wyłącz ją naciskając przycisk .

Zasilanie wyłącza się automatycznie

- Dotknij pozycji **Ustaw.** > **Ustawienia ogólne** > **Ustaw. podstawowe** > **Ustaw. wyłączania**, a następnie wyłącz opcje **Wyłącz przy bezczynności** i **Wyłącz po odłączeniu**.
- Dotknij pozycji **Ustaw.** > **Ustawienia ogólne** > **Ustaw. podstawowe**, a następnie wyłącz opcję **Timer wył.**

Uwaga:

*Posiadany produkt może posiadać funkcję **Ustaw. wyłączania** lub **Timer wył.** w zależności od miejsca zakupu.*

Wyświetlacz LCD ciemnieje

Drukarka znajduje się w trybie uśpienia. Dotknij dowolne miejsce na ekranie LCD, aby powrócić do poprzedniego stanu.

Ekran dotykowy nie reaguje

- Jeżeli na ekran dotykowy zostanie nalepiona etykieta ochronna, optyczny ekran dotykowy może nie reagować.
- Wyłącz drukarkę, a następnie przetrzyj ekran miękką, suchą szmatką. Ekran może nie odpowiadać, jeśli jest zabrudzony.

Nie można obsługiwać z panelu sterowania

Jeśli włączone jest ograniczenie dostępu do funkcji, w celu przeprowadzenia drukowania należy podać identyfikator użytkownika i hasło. Jeśli nie znasz hasła, skontaktuj się z administratorem drukarki.

Nie można drukować z komputera

Sprawdzanie połączenia

- Podłącz drukarkę do komputera za pomocą przewodu USB.
- Jeżeli korzystasz z koncentratora USB, spróbuj bezpośrednio podłączyć drukarkę do komputera.
- Podłączenie drukarki do portu USB SuperSpeed za pomocą kabla USB 2.0 może spowodować wystąpienie błędu komunikacji na niektórych komputerach. W takim przypadku ponownie podłącz drukarkę, używając jednej z następujących metod.
 - Użyj kabla USB 3.0.
 - Podłącz do portu USB Hi-Speed komputera.
 - Podłącz do portu USB SuperSpeed innego niż port, który spowodował wystąpienie błędu komunikacji.
- Jeśli nie można drukować przez sieć, więcej informacji można znaleźć na stronie z opisem metody połączenia sieciowego z komputerem.

Sprawdzanie oprogramowania i danych

- Zainstaluj sterownik drukarki.
- Jeśli drukowany jest obraz, którego dane zajmują dużo miejsca, w komputerze może zabraknąć pamięci. Wydrukuj obraz w niższej rozdzielczości lub w mniejszym rozmiarze.

Sprawdzanie stanu drukarki z poziomu komputera (Windows)

Kliknij przycisk **Kolejka wydruku** na karcie sterownika drukarki **Konserwacja**, a następnie wykonaj poniższe czynności.

- Upewnij się, że nie ma żadnych wstrzymanych zadań drukowania.
Anuluj drukowanie, jeśli to konieczne.
- Sprawdź, czy drukarka nie jest offline albo nie oczekuje na zadanie drukowania.
Jeżeli drukarka jest offline lub oczekuje na zadanie drukowania, wyczyść ustawienie offline lub oczekującego zadania w menu **Drukarka**.
- Sprawdź, czy drukarka jest ustawiona jako domyślna w menu **Drukarka** (przy elemencie menu powinno być widoczne zaznaczenie).
Jeżeli drukarka nie jest ustawiona jako drukarka domyślna, zmień to.
- Sprawdź w następujący sposób poprawny wybór portu drukarki we **Właściwość > Port** z menu **Drukarki**.
Wybierz „USBXXX” dla połączenia USB lub „EpsonNet Print Port” dla połączenia sieciowego.

Sprawdzanie stanu drukarki z poziomu komputera (Mac OS X)

- Jeśli włączone jest ograniczenie dostępu do funkcji, drukowanie może być niemożliwe. Skontaktuj się z administratorem drukarki.
- Upewnij się, że drukarka nie ma stanu **Wstrzymana**.
Wybierz opcję **Preferencje systemowe** z menu  > **Drukarki i skanery** (lub **Drukowanie i skanowanie, Drukarka i faks**), a następnie kliknij dwukrotnie drukarkę. Jeśli praca drukarki jest wstrzymana, kliknij **Wznów** (lub **Wznów pracę drukarki**).

Powiązane informacje

- ➔ „Podłączanie do komputera” na stronie 29
- ➔ „Instalowanie aplikacji” na stronie 232
- ➔ „Anulowanie drukowania” na stronie 102

Kiedy nie można wprowadzić ustawień sieciowych

- ❑ Wyłącz urządzenia, które chcesz połączyć z siecią. Poczekaj około 10 s, a następnie włącz urządzenia w następującej kolejności: punkt dostępu, komputer lub urządzenie inteligentne, a następnie drukarka. Przenieś drukarkę i komputer lub urządzenie inteligentne bliżej punktu dostępu, aby ułatwić komunikację radiową, a następnie ponownie spróbuj skonfigurować ustawienia sieci.
- ❑ Dotknij pozycji **Ustaw.** > **Ustawienia ogólne** > **Ustawienia sieciowe** > **Sprawdzanie połączenia**, a następnie wydrukuj raport połączenia sieciowego. Jeśli wystąpił błąd, sprawdź raport połączenia sieciowego, a następnie zastosuj się do wydrukowanych na arkuszu rozwiązań.

Powiązane informacje

- ➔ „Drukowanie raportu połączenia sieciowego” na stronie 39
- ➔ „Komunikaty i rozwiązania w raporcie połączenia sieciowego” na stronie 40

Nie można połączyć się z urządzeń z drukarką mimo poprawnych ustawień sieciowych

Jeżeli nie można połączyć się z drukarką z komputera lub urządzenia typu smart pomimo tego, że raport połączenia sieciowego nie sygnalizuje jakichkolwiek problemów, należy wykonać poniższe czynności.

- ❑ Podczas korzystania równocześnie z wielu punktów dostępu w zależności od ich ustawień łączenie się z drukarką z komputera lub urządzenia typu smart może nie być możliwe. Drukarka powinna zostać podłączona do tego samego punktu dostępu co komputer lub urządzenie typu smart.

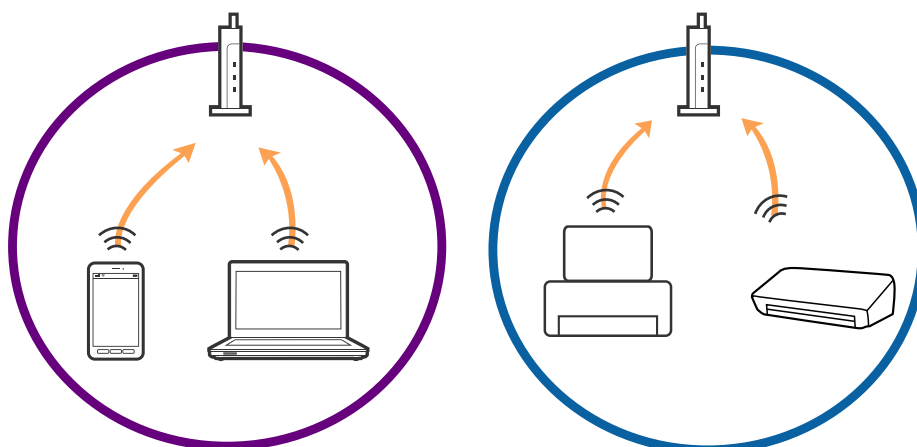

Rozwiązywanie problemów

- ❑ Połączenie się z punktem dostępu może nie być możliwe, w przypadku gdy ma on wiele identyfikatorów SSID, a urządzenia podłączone są do różnych identyfikatorów SSID w tym samym punkcie dostępu. Podłączyć komputer lub urządzenie typu smart do tego samego identyfikatora SSID co drukarka.

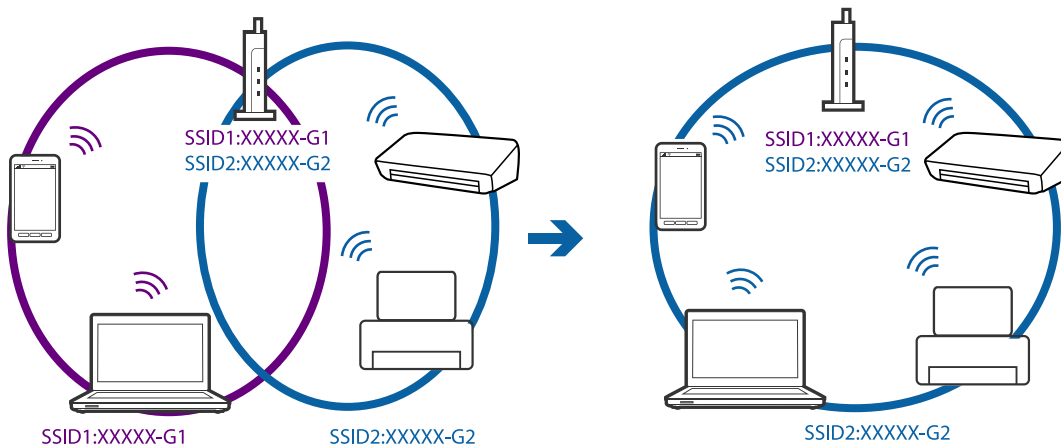

- ❑ Punkt dostępu zgodny z zarówno IEEE802.11a, jak i IEEE802.11g obsługuje sieci o różnych identyfikatorach SSID w paśmie 2,4 GHz i 5 GHz. W przypadku podłączenia komputera lub urządzenia typu smart do sieci w paśmie 5 GHz nie jest możliwe połączenie z drukarką, ponieważ obsługuje ona komunikację wyłącznie z sieciami w paśmie 2,4 GHz. Podłączyć komputer lub urządzenie typu smart do tego samego identyfikatora SSID co drukarka.

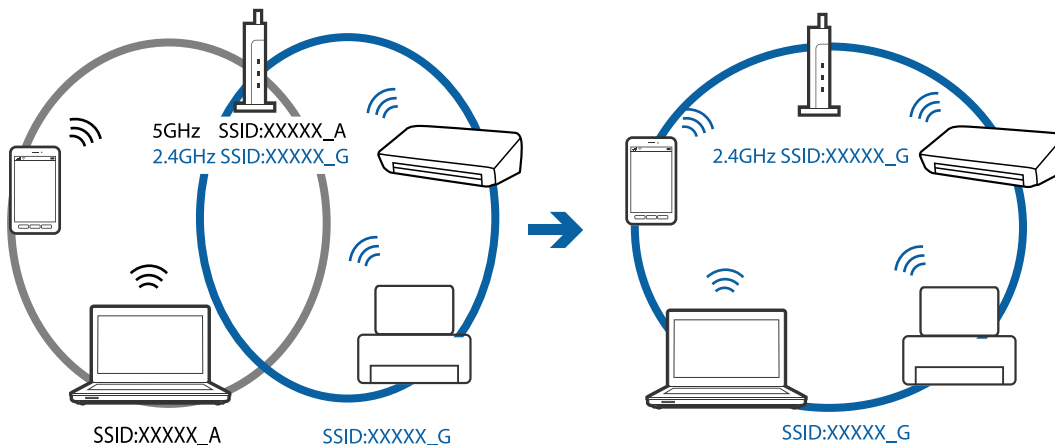

- ❑ Większość punktów dostępu ma funkcję izolatora prywatności, która blokuje komunikację między połączonymi urządzeniami. Jeżeli komunikacja między drukarką a komputerem lub urządzeniem typu smart nie jest możliwa, mimo że urządzenia są połączone z tą samą siecią, wyłączyć funkcję izolatora prywatności na punkcie dostępu. Szczegóły znajdują się w instrukcji obsługi dołączonej do punktu dostępu.

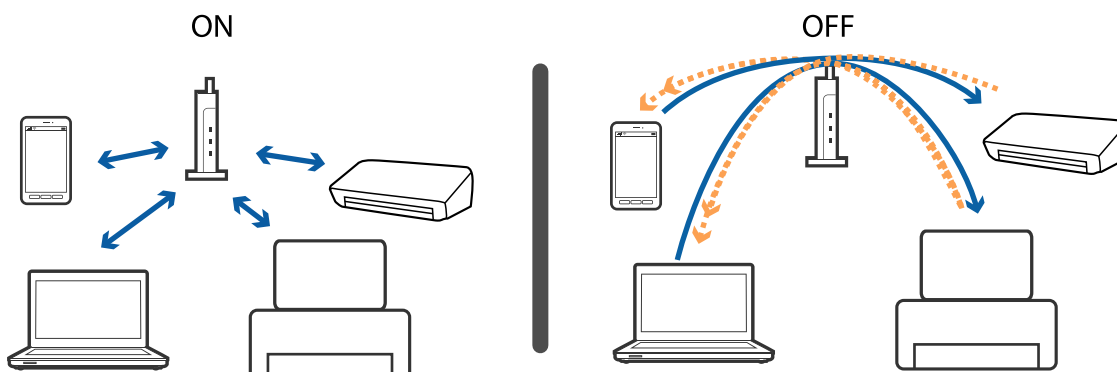

Powiązane informacje

- ➔ „Sprawdzanie identyfikatora SSID sieci połączonej z drukarką” na stronie 254
- ➔ „Sprawdzanie identyfikatora SSID na komputerze” na stronie 254

Sprawdzanie identyfikatora SSID sieci połączonej z drukarką

Dotknij pozycji **Ustaw.** > **Ustawienia ogólne** > **Ustawienia sieciowe** > **Stan sieci**. Identyfikator SSID sieci Wi-Fi i Wi-Fi Direct można sprawdzić w menu.

Sprawdzanie identyfikatora SSID na komputerze

Windows

Kliknij ikonę  na pasku zadań pulpitu. Sprawdź nazwę połączonej sieci (SSID) na wyświetlonej liście sieci.



Mac OS X

Na górze ekranu komputera kliknij ikonę Wi-Fi. Zostanie wyświetlona lista identyfikatorów SSID. Połączona sieć jest oznaczona znaczkiem wyboru.



Nieoczekiwana utrata możliwości drukowania przez sieć

Sprawdzanie środowiska sieciowego

- W przypadku zmiany punktu dostępu lub dostawcy usług ponownie skonfiguruj ustawienia sieci. Połącz komputer lub urządzenie inteligentne z siecią o tym samym identyfikatorze SSID co drukarka.
- Wyłącz urządzenia, które chcesz połączyć z siecią. Poczekaj około 10 s, a następnie włącz urządzenia w następującej kolejności: punkt dostępu, komputer lub urządzenie inteligentne, a następnie drukarka. Przenieś drukarkę i komputer lub urządzenie inteligentne bliżej punktu dostępu, aby ułatwić komunikację radiową, a następnie ponownie spróbuj skonfigurować ustawienia sieci.

Sprawdzanie komputera

System Windows: kliknij opcję **Kolejka wydruku** na karcie **Konserwacja** sterownika drukarki, a następnie wykonaj poniższe czynności.

- Upewnij się, że nie ma żadnych wstrzymanych zadań drukowania.
Anuluj drukowanie, jeśli to konieczne.
- Sprawdź, czy drukarka nie jest offline albo nie oczekuje na zadanie drukowania.
Jeżeli drukarka jest offline lub oczekuje na zadanie drukowania, wyczyść ustawienie offline lub oczekującego zadania w menu **Drukarka**.
- Sprawdź, czy drukarka jest ustawiona jako domyślna w menu **Drukarka** (przy elemencie menu powinno być widoczne zaznaczenie).
Jeżeli drukarka nie jest ustawiona jako drukarka domyślna, zmień to.
- Sprawdź, czy w opcji **Właściwości drukarki** > **Port** jest wybrany prawidłowy port.

Sprawdzanie raportu połączenia sieciowego

Dotknij pozycji **Ustaw.** > **Ustawienia ogólne** > **Ustawienia sieciowe** > **Sprawdzanie połączenia**, a następnie wydrukuj raport połączenia sieciowego. Jeśli w raporcie jest widoczny błąd połączenia sieciowego, przejrzyj raport połączenia sieciowego, a następnie postępuj zgodnie z instrukcjami na wydruku.

Sprawdzanie połączenia sieciowego komputera

Spróbuj uzyskać dostęp do innej witryny z komputera, aby upewnić się, że ustawienia sieci komputera są poprawne. Jeśli nie można uzyskać dostępu do żadnej witryny, oznacza to problem z komputerem. Sprawdź połączenie sieciowe komputera.

Powiązane informacje

- ➔ [„Sprawdzanie identyfikatora SSID sieci połączonej z drukarką” na stronie 254](#)
- ➔ [„Drukowanie raportu połączenia sieciowego” na stronie 39](#)
- ➔ [„Komunikaty i rozwiązania w raporcie połączenia sieciowego” na stronie 40](#)
- ➔ [„Sterownik drukarki dla systemu Windows” na stronie 224](#)

Nieoczekiwana utrata możliwości drukowania przez połączenie USB

- Odłącz kabel USB od komputera. Kliknij prawym przyciskiem ikonę drukarki na komputerze, a następnie wybierz polecenie **Usuń urządzenie**. Następnie podłącz kabel USB do komputera i ponów próbę drukowania. Jeśli drukowanie jest możliwe, konfiguracja została zakończona.
- Ponownie skonfiguruj połączenie USB, wykonując czynności z rozdziału [Zmiana metody połączenia na komputerze] w tym podręczniku.

Powiązane informacje

- ➔ [„Zmiana metody połączenia na komputer” na stronie 44](#)

Nie można drukować z telefonu iPhone ani tabletu iPad

- Połącz telefon iPhone lub tablet iPad z tą samą siecią (SSID), z którą połączona jest drukarka.
- W poniższym menu włącz ustawienie **Autom. wyświetlanie ustawienia papieru**.
Ustaw. > **Ustawienia ogólne** > **Ustaw. drukarki** > **Ust. źr. papieru** > **Autom. wyświetlanie ustawienia papieru**
- Włącz ustawienie AirPrint w aplikacji Web Config.

Powiązane informacje

- ➔ [„Połączenie z urządzeniem inteligentnym” na stronie 31](#)
- ➔ [„Web Config” na stronie 222](#)

Drukowanie jest wstrzymane

Pozostawienie otwartych pokryw drukarki podczas drukowania powoduje jego wstrzymanie. Zamknij pokrywy, jeżeli zostały otwarte podczas drukowania.

Problemy z wydrukiem

Wydruk jest pomarszczony lub brak kolorów

Jeśli drukarka przez długi czas nie była używana, mogą być zatkane dysze głowicy drukującej i mogą nie być wychodzić krople tuszu. Wykonaj test dysz, a następnie wyczyść głowicę drukującą, jeśli którakolwiek z dysz głowicy drukującej jest zatkana.

Powiązane informacje

➔ [„Sprawdzanie i czyszczenie głowicy drukującej” na stronie 202](#)

Pojawiają się paski lub nieoczekiwane kolory

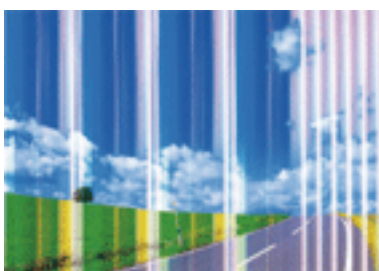

Dysze głowicy drukującej mogą być zatkane. Przeprowadź test dysz w celu sprawdzenia, czy dysze głowicy drukującej nie są zatkane. Oczyszczyć głowicę drukującą, jeśli którakolwiek z dysz głowicy drukującej jest zatkana.

Powiązane informacje

➔ [„Sprawdzanie i czyszczenie głowicy drukującej” na stronie 202](#)

Kolorowe prążki pojawiają się w odstępach około 3.3 cm

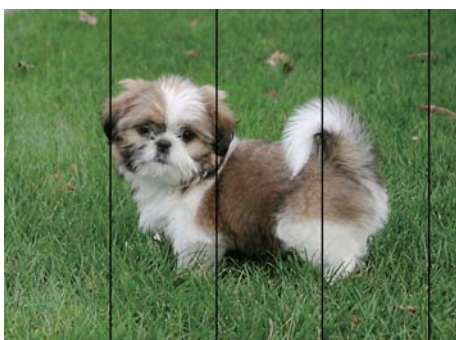

Rozwiązywanie problemów

- Wybierz odpowiednie ustawienie typu papieru dla typu papieru załadowanego w drukarce.
- Wyrównaj głowicę drukującą przy użyciu funkcji **Dopasowanie jakości wydruku**.
- Podczas drukowania na zwykłym papierze wybierz ustawienie wyższej jakości.

Powiązane informacje

- ➔ „Lista rodzajów papieru” na stronie 55
- ➔ „Regulowanie jakości druku” na stronie 201

Rozmazane wydruki, pionowe paski lub nieprawidłowe wyrównanie



enthalten alle
Aufdruck. W
↓ 5008 "Regel

Wyrównaj głowicę drukującą przy użyciu funkcji **Dopasowanie jakości wydruku**.

Powiązane informacje

- ➔ „Regulowanie jakości druku” na stronie 201

Jakość wydruku nie ulega poprawie, nawet po wyrównaniu głowicy drukującej

Podczas drukowania dwukierunkowego (lub o dużej szybkości) głowica drukująca drukuje, poruszając się w obu kierunkach, w związku z czym linie pionowe mogą nie być wyrównane. Jeżeli jakość wydruku nie poprawia się, wyłącz ustawienie drukowania dwukierunkowego (lub o dużej szybkości). Wyłączenie tego ustawienia może spowolnić drukowanie.

- Panel sterowania

Wyłącz pozycję **Dwukier.** na ekranie **Ustaw. > Ustawienia ogólne > Ustaw. drukarki**.

- Windows

Usuń zaznaczenie opcji **Duża szybkość** w zakładce **Więcej opcji** sterownika drukarki.

- Mac OS X

Z menu  > **Drukarki i skanery** (lub **Drukowanie i skanowanie**, **Drukarka i faks**) wybierz pozycję **Preferencje systemowe**, a następnie wybierz drukarkę. Kliknij opcję **Opcje i materiały > Opcje** (lub **Sterownik**). Wybierz ustawienie **Wyłączone opcji Drukowanie z dużą szybkością**.

Powiązane informacje

- ➔ „Opcje menu Urządź. pamięci” na stronie 71

Słaba jakość wydruku

Jeśli jakość wydruku jest niska z powodu rozmycia, widocznych pasów, brakujących kolorów, wyblakłych kolorów, nieprawidłowego wyrównania, wykonaj w razie potrzeby poniższe czynności.

Sprawdzanie drukarki

Użyj funkcji **Dopasowanie jakości wydruku**.

- Wykonaj test dysz, a następnie wyczyść głowicę drukującą, jeśli którakolwiek z dysz głowicy drukującej jest zatkana.
- Wyrównaj głowicę drukującą.

Sprawdzanie papieru

- Używaj papieru obsługiwanego przez tę drukarkę.
- Nie drukuj na wilgotnym, uszkodzonym lub zbyt starym papierze.
- Jeśli papier jest zawinięty lub koperta jest napełniona powietrzem, spłaszcz je.
- Nie układaj papieru w stos od razu po drukowaniu.
- Całkowicie wysusz wydruki, zanim je schowasz lub zaprezentujesz. Podczas suszenia wydruków unikaj bezpośredniego światła słonecznego, nie używaj suszarki ani nie dotykaj zadrukowanej strony papieru.
- Do drukowania obrazów i zdjęć firma Epson zaleca użycie oryginalnego papieru Epson, a nie zwykłego papieru. Drukuj na stronie oryginalnego papieru Epson przeznaczonej do druku.

Sprawdzanie ustawień drukowania

- Wybierz odpowiednie ustawienie typu papieru dla typu papieru załadowanego w drukarce.
- Drukuj przy użyciu ustawienia wyższej jakości.
- Jeśli wybrano **Standardowy-Jaskrawy** jako ustawienie jakości w sterowniku drukarki w systemie Windows, zmień je na **Standardowy**. Jeśli wybrano **Normalny-Jaskrawy** jako ustawienie jakości w sterowniku drukarki w systemie Mac OS X, zmień je na **Normalny**.

Sprawdzanie pojemnik z tuszem

- Należy używać oryginalnych pojemniki z tuszem firmy Epson. Funkcja dostosowywania kolorów dostępna w tym produkcie została zaprojektowana pod kątem użycia oryginalnych pojemniki z tuszem firmy Epson. Użycie nieoryginalnych pojemniki z tuszem może spowodować pogorszenie jakości wydruków.
- Firma Epson zaleca zużycie pojemnik z tuszem przed upływem terminu wydrukowanego na opakowaniu.

Powiązane informacje

- ➔ [„Regulowanie jakości druku” na stronie 201](#)
- ➔ [„Dostępne papiery i pojemności” na stronie 51](#)
- ➔ [„Lista rodzajów papieru” na stronie 55](#)
- ➔ [„Środki ostrożności dotyczące postępowania z papierem” na stronie 50](#)

Papier jest poplamiony lub przetarty

- Kiedy pojawiają się poziome paski lub na górze albo dole papieru rozmazuje się tusz, załaduj papier w odpowiednim kierunku lub dosuń prowadnice krawędzi do krawędzi papieru.

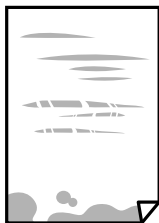

- Kiedy pojawiają się pionowe paski lub na papierze rozmazuje się tusz, wyczyść drogę papieru.



- Połóż arkusze papieru na płaskiej powierzchni, aby sprawdzić, czy papier jest pozwijany. W takim przypadku wyprostuj go.
- Podczas drukowania na grubym papierze głowica drukująca pozostaje blisko powierzchni drukowania, co może sprawić, że tusz na papierze rozmaże się. W takim przypadku ustaw opcję zmniejszania rozmywania tuszu. Po włączeniu tej opcji jakość druku może się obniżyć lub drukowanie może potrwać dłużej.
 - Panel sterowania
Na ekranie głównym dotknij pozycji **Ustaw.** > **Ustawienia ogólne** > **Ustaw. drukarki**, a następnie wybierz pozycję **Gruby papier**.
 - Windows
Kliknij **Ustawienia zaawansowane** na karcie **Konserwacja** sterownika drukarki, a następnie wybierz **Gruby papier i koperty**.
Jeżeli papier jest nadal pomarszczony po wybraniu ustawienia **Gruby papier i koperty**, wybierz **Papier o krótkim włóknie** w oknie **Ustawienia zaawansowane** sterownika drukarki.
 - Mac OS X
Z menu  > **Drukarki i skanery** (lub **Drukowanie i skanowanie**, **Drukarka i faks**) wybierz pozycję **Preferencje systemowe**, a następnie wybierz drukarkę. Kliknij opcję **Opcje i materiały** > **Opcje** (lub **Sterownik**). Wybierz **Włączone** jako ustawienie **Gruby papier i koperty**.
- Wykonując ręczne drukowanie dwustronne, przed ponownym załadowaniem papieru upewnij się, że tusz całkowicie wyschnął.

Powiązane informacje

- ➔ „Ładowanie papieru do Kasety na papier” na stronie 56
- ➔ „Ładowanie papieru do Tylnej podajnik papieru” na stronie 58
- ➔ „Czyszczenie ścieżki papieru z tuszu” na stronie 204

Na papierze rozmazał się tusz podczas drukowania dwustronnego

Podczas korzystania z funkcji automatycznego dwustronnego drukowania oraz drukowania danych o dużej gęstości, takich jak obrazy i wykresy, ustaw mniejszą gramaturę i dłuższy czas schnięcia.

Powiązane informacje

➔ [„Ustaw. drukarki” na stronie 211](#)

Wydrukowane zdjęcia są lepkie

Prawdopodobnie drukujesz po niewłaściwej stronie papieru fotograficznego. Sprawdź, czy drukujesz po stronie przeznaczonej do druku.

W przypadku drukowania po nieprawidłowej stronie papieru fotograficznego należy oczyścić ścieżkę papieru.

Powiązane informacje

➔ [„Czyszczenie ścieżki papieru z tuszu” na stronie 204](#)

Obrazy lub zdjęcia są drukowane w nieoczekiwanych kolorach

W przypadku drukowania z panelu sterowania lub ze sterownika drukarki Windows następuje domyślne zastosowanie ustawienia automatycznego wyrównania zdjęć Epson zależnie od formatu papieru. Zmień to ustawienie.

Panel sterowania

Zmień ustawienie **Popr.** w obszarze **Auto** na dowolną inną opcję. Jeżeli zmiana ustawienia nie działa, wybierz ustawienie **Poprawianie wyłączone** dla opcji **Popr.**

Windows sterownik drukarki

Na karcie **Więcej opcji** wybierz pozycję **Niestandardowy** z listy **Korekta koloru**, a następnie kliknij przycisk **Zaawansowane**. Zmień ustawienie **Korekta sceny** w obszarze **Automatyczna korekcja** na dowolną inną opcję. Jeśli zmiana ustawienia nie da oczekiwanych rezultatów, użyj innej metody korekty kolorów niż **PhotoEnhance** w obszarze **Zarządzanie kolorami**.

Powiązane informacje

➔ [„Opcje menu Urząd. pamięci” na stronie 71](#)

➔ [„Dostosowanie kolorów wydruku” na stronie 91](#)

Pozycja, rozmiar lub marginesy wydruku są nieprawidłowe

- Włóż papier w odpowiednim kierunku, a następnie przesunij prowadnice krawędzi w kierunku brzegów papieru.
- Podczas umieszczenia oryginałów na szyba skanera wyrównaj róg oryginału z rogiem oznaczonym symbolem na obudowie szyba skanera. Jeśli krawędzie kopii są przycinane, odsuń oryginał nieznacznie od narożnika.
- Podczas umieszczenia oryginałów na szyba skanera wyczyść szyba skanera i pokrywę dokumentów. Jeżeli na szybie są plamy lub kurz, obszar kopiowania może objąć te zabrudzenia, co spowoduje niewłaściwą pozycję kopiowania lub pomniejszenie obrazu.
- Wybierz odpowiedni **Rozmiar oryginału** w ustawieniach kopiowania.

Rozwiązywanie problemów

- Wybierz właściwe ustawienie rozmiaru papieru.
- Dostosuj ustawienie marginesu w aplikacji, tak aby mieściło się w obszarze przeznaczonym do drukowania.

Powiązane informacje

- ➔ „Ładowanie papieru do Kasety na papier” na stronie 56
- ➔ „Ładowanie papieru do Tylny podajnik papieru” na stronie 58
- ➔ „Umieszczanie oryginałów na Szyby skanera” na stronie 64
- ➔ „Czyszczenie Szyby skanera” na stronie 208
- ➔ „Obszar drukowania” na stronie 292

Wydrukowane znaki są nieprawidłowe lub zniekształcone

- Podłącz drukarkę do komputera za pomocą przewodu USB.
- Anuluj wszelkie wstrzymane zadania drukowania.
- Podczas drukowania nie włączaj ręcznie trybu **Hibernacji** ani **Uśpienia** w komputerze. Strony ze zniekształconym tekstem mogą być wydrukowane po ponownym uruchomieniu komputera.
- W przypadku używania sterownika drukarki używanego poprzednio znaki drukowane mogą być zniekształcone. Upewnij się, że sterownik drukarki jest przeznaczony do tej drukarki. Sprawdź nazwę drukarki na górze okna sterownika drukarki.

Powiązane informacje

- ➔ „Anulowanie drukowania” na stronie 102

Drukowany obraz jest odwrócony

Wyczyść ustawienia obrazu lustrzanego w sterowniku drukarki lub w aplikacji.

- Windows
Usunąć zaznaczenie opcji **Obraz lustrzany** na karcie **Więcej opcji** sterownika drukarki.
- Mac OS X
Usunąć zaznaczenie opcji **Obraz lustrzany** w menu **Ustawienia druku** okna dialogowego drukowania.

Mozaikowe wzory na wydrukach

Drukując obrazy lub zdjęcia, korzystaj z danych o wysokiej rozdzielczości. Rozdzielczość obrazów na stronach internetowych jest często niska, mimo że wyglądają wystarczająco dobrze na wyświetlaczu, dlatego jakość wydruku może się obniżyć.

Na skopiowanym obrazie pojawiają się nierówne kolory, rozmazania, kropki lub linie proste

- Oczyszczyć ścieżkę papieru.
- Oczyszczyć szyba skanera.

Rozwiązywanie problemów

- Oczyszczyć ADF.
- Podczas umieszczania oryginałów na szyba skanera nie dociskaj zbyt mocno oryginału ani pokrywy dokumentów.
- Gdy na papierze pojawią się rozmazania, zmniejsz ustawienie gęstości kopiowania.

Powiązane informacje

- ➔ „Czyszczenie ścieżki papieru z tuszu” na stronie 204
- ➔ „Czyszczenie Szyby skanera” na stronie 208
- ➔ „Czyszczenie automatycznego podajnika dokumentów (ADF)” na stronie 206
- ➔ „Podstawowe opcje menu dotyczące kopiowania” na stronie 104

Na skopiowanym obrazie widoczna jest mora (pomarszczenie lub siatka)

Zmień ustawienie zmniejszania i powiększania lub umieść oryginał pod nieco innym kątem.

Powiązane informacje

- ➔ „Podstawowe opcje menu dotyczące kopiowania” na stronie 104

Na skopiowanym obrazie widoczny jest obraz drugiej strony oryginału

- Jeżeli oryginał jest cienki, należy go umieścić na szyba skanera, a następnie umieścić na nim kartkę czarnego papieru.
- Zmniejsz gęstość kopiowania na panelu sterowania.

Powiązane informacje

- ➔ „Podstawowe opcje menu dotyczące kopiowania” na stronie 104

Nie można usunąć problemu z wydrukiem

Jeżeli żadne rozwiązania nie pomogły zlikwidować problemu, spróbuj odinstalować i ponownie zainstalować sterownik drukarki.

Powiązane informacje

- ➔ „Odinstalowywanie aplikacji” na stronie 231
- ➔ „Instalowanie aplikacji” na stronie 232

Inne problemy z drukowaniem

Zbyt wolne drukowanie

- Zamknij wszystkie niepotrzebne aplikacje.
- Obniż ustawienie jakości. Drukowanie w wysokiej jakości zmniejsza szybkość drukowania.
- Włącz ustawienie drukowania dwukierunkowego (lub o dużej szybkości). Kiedy to ustawienie jest włączone, głowica drukująca drukuje, poruszając się w obu kierunkach, w związku z czym zwiększa się szybkość drukowania.
 - Panel sterowania

Na ekranie głównym dotknij pozycji **Ustaw.** > **Ustawienia ogólne** > **Ustaw. drukarki** > **Dwukier.**, a następnie włącz opcję.
 - Windows

Wybierz ustawienie **Duża szybkość** na karcie **Więcej opcji** sterownika drukarki.
 - Mac OS X

Z menu  > **Drukarki i skanery** (lub **Drukowanie i skanowanie**, **Drukarka i faks**) wybierz pozycję **Preferencje systemowe**, a następnie wybierz drukarkę. Kliknij opcję **Opcje i materiały** > **Opcje** (lub **Sterownik**). Wybierz ustawienie **Włączone** opcji **Drukowanie z dużą szybkością**.
- Wyłącz tryb cichy. Funkcja ta obniża szybkość drukowania.
 - Panel sterowania

Na ekranie głównym dotknij ikony , a następnie wyłącz opcję **Tryb cichy**.
 - Windows

Wybierz **Wyłączone** jako ustawienie opcji **Tryb cichy** na karcie **Główne** sterownika drukarki.
 - Mac OS X

Z menu  > **Drukarki i skanery** (lub **Drukowanie i skanowanie**, **Drukarka i faks**) wybierz pozycję **Preferencje systemowe**, a następnie wybierz drukarkę. Kliknij opcję **Opcje i materiały** > **Opcje** (lub **Sterownik**). Wybierz ustawienie **Wyłączone** opcji **Tryb cichy**.
- W przypadku drukowania dwustronnego jedna strona papieru jest drukowana, potem suszona, a dopiero później drukowana jest druga strona. Ze względu na zależność czasu schnięcia od warunków środowiskowych, np. temperatury lub wilgotności, lub danych drukowania, drukowanie może być wolniejsze.

Szybkość drukowania drastycznie spada podczas drukowania bez przerwy

Szybkość drukowania spada, aby zapobiec przegrzaniu i uszkodzeniu mechanizmu drukarki. Można jednak kontynuować drukowanie. Aby drukarka wróciła do normalnej szybkości drukowania, należy pozostawić urządzenie bezczynne przez co najmniej 30 minut. Szybkość drukowania nie wraca do normalnej wartości, jeśli zasilanie będzie wyłączone.

Nie można anulować drukowania z komputera z systemem operacyjnym Mac OS X v10.6.8

Aby wstrzymać drukowanie ze swojego komputera, wprowadź poniższe ustawienia.

Uruchom Web Config, a następnie wybierz **Port9100** jako opcję **Protokołu najwyższego priorytetu** w **Ustawieniu AirPrint**. Należy wybrać opcję **Preferencje systemowe** z menu  > **Drukarki i skanery** (lub **Drukowanie i skanowanie, Drukarka i faks**), usunąć drukarkę, a następnie dodać ją ponownie.

Problemy ze sterownikiem drukarki PostScript

Uwaga:

Elementy menu i tekst sterownika drukarki różnią się w zależności od konfiguracji komputera.

Podczas korzystania ze sterownika drukarki PostScript drukarka nie drukuje

- Na panelu sterowania ustaw **Język drukowania** na **Auto** lub **PS3**.
- Jeśli nawet przy włączonej opcji **Wykrywanie tekstu** na panelu sterowania nie można drukować danych tekstowych, ustaw opcję **Język drukowania** na **PS3**.
- System Windows: drukarka może nie drukować, jeśli przesłano zbyt dużą liczbę zadań. Wybierz opcję **Drukuj bezpośrednio do drukarki** na karcie **Zaawansowane** we właściwościach drukarki.

Powiązane informacje

➔ [„Ustaw. drukarki” na stronie 211](#)

Podczas korzystania ze sterownika drukarki PostScript drukarka nie drukuje poprawnie

- Jeśli plik został utworzony w aplikacji, która pozwala na zmianę formatu danych, np. w Adobe Photoshop, upewnij się, że ustawienia w aplikacji odpowiadają ustawieniom w sterowniku drukarki.
- Pliki EPS w formacie binarnym mogą być drukowane niepoprawnie. Podczas tworzenia plików EPS w aplikacji ustaw format na **ASCII**.
- System Windows: drukarka nie może drukować danych binarnych, jeśli jest podłączona do komputera za pośrednictwem interfejsu USB. Ustaw opcję **Protokół wyjściowy** na karcie **Ustawienia urządzenia** we właściwościach drukarki na **ASCII** lub **TBCP**.
- System Windows: na karcie **Ustawienia urządzenia** we właściwościach drukarki wybierz odpowiednie czcionki zamienne.

Podczas korzystania ze sterownika drukarki PostScript jakość wydruku jest niska

Na karcie **Papier/jakość** w sterowniku drukarki nie można konfigurować ustawień kolorów. Kliknij **Zaawansowane**, a następnie skonfiguruj ustawienie **Color Mode**.

Podczas korzystania ze sterownika drukarki PostScript czas drukowania jest zbyt długi

W sterowniku drukarki ustaw opcję **Print Quality** na **Fast**.

Nie można rozpocząć skanowania

- Jeżeli włączona jest funkcja kontroli dostępu do drukarki, przed skanowaniem należy podać identyfikator użytkownika i hasło. Jeżeli nie znasz hasła, skontaktuj się z administratorem systemu.
- Jeżeli włączona jest funkcja kontroli dostępu, skanowanie w systemie Mac OS X może być niemożliwe. Skontaktuj się z administratorem systemu.
- Jeżeli do skanowania używany jest podajnik ADF, sprawdź, czy pokrywa dokumentów i pokrywa podajnika ADF są zamknięte.
- Podłącz drukarkę do komputera za pomocą przewodu USB. Jeżeli korzystasz z koncentratora USB, spróbuj bezpośrednio podłączyć drukarkę do komputera.
- Podłączenie drukarki do portu USB SuperSpeed za pomocą kabla USB 2.0 może spowodować wystąpienie błędu komunikacji na niektórych komputerach. W takim przypadku ponownie podłącz drukarkę, używając jednej z następujących metod.
 - Użyj kabla USB 3.0.
 - Podłącz do portu USB Hi-Speed komputera.
 - Podłącz do portu USB SuperSpeed innego niż port, który spowodował wystąpienie błędu komunikacji.
- Przy skanowaniu z wysoką rozdzielczością przez sieć może wystąpić błąd komunikacji. Zmniejsz rozdzielczość.
- Upewnij się, że w programie Epson Scan 2 została wybrana poprawna drukarka (skaner).

Sprawdź, czy drukarka jest rozpoznawana w systemie Windows

W systemie Windows sprawdź, czy drukarka (skaner) jest widoczna w oknie **Skanery i aparaty**. Drukarka (skaner) powinna być wyświetlana jako „EPSON XXXXX (nazwa drukarki)”. Jeżeli drukarka (skaner) nie jest widoczna, odinstaluj i zainstaluj ponownie Epson Scan 2. Wykonaj następujące czynności, aby uzyskać dostęp do okna **Skanery i aparaty**.

- Windows 10

Kliknij prawym przyciskiem myszy przycisk Start lub naciśnij i przytrzymaj go, wybierz polecenie **Panel sterowania**, wpisz w polu wyszukiwania „skanery i aparaty”, kliknij pozycję **Wyświetl skanery i aparaty fotograficzne**, a następnie sprawdź, czy drukarka jest widoczna.

- Windows 8.1/Windows 8/Windows Server 2012 R2/Windows Server 2012

Wybierz pozycję **Pulpit > Ustawienia > Panel sterowania**, wpisz w polu wyszukiwania „skanery i aparaty”, kliknij pozycję **Pokaż skanery i aparaty fotograficzne**, a następnie sprawdź, czy drukarka jest widoczna.

Rozwiązywanie problemów

- Windows 7/Windows Server 2008 R2

Kliknij przycisk Start i wybierz polecenie **Panel sterowania**, wpisz w polu wyszukiwania „skanery i aparaty”, kliknij pozycję **Wyświetl skanery i aparaty fotograficzne**, a następnie sprawdź, czy drukarka jest widoczna.

- Windows Vista/Windows Server 2008

Kliknij przycisk Start, wybierz kolejno polecenia **Panel sterowania > Sprzęt i dźwięk > Skanery i aparaty fotograficzne**, a następnie sprawdź, czy drukarka jest widoczna.

- Windows XP/Windows Server 2003 R2/Windows Server 2003

Kliknij przycisk Start, wybierz kolejno polecenia **Panel sterowania > Drukarki i inny sprzęt > Skaner i aparaty fotograficzne**, a następnie sprawdź, czy drukarka jest widoczna.

Powiązane informacje

- ➔ [„Odinstalowywanie aplikacji” na stronie 231](#)
- ➔ [„Instalowanie aplikacji” na stronie 232](#)

Problemy z zeskanowanym obrazem

Nierówne kolory, zabrudzenia, plamy, itp. widoczne podczas skanowania na szybie skanera

- Wyczyść szybę skanera.
- Usuń wszystkie zanieczyszczenia lub zabrudzenia przyklejone do oryginału.
- Nie dociskaj zbyt mocno oryginału lub pokrywy dokumentu. Dociskanie ze zbyt dużą siłą może spowodować rozmazanie, smugi i plamy.

Powiązane informacje

- ➔ [„Czyszczenie Szyby skanera” na stronie 208](#)

Podczas skanowania z ADF pojawiają się linie proste.

- Oczyszczyć ADF.
Linie proste mogą pojawiać się na obrazie, gdy zanieczyszczenia lub zabrudzenia przedostaną się do ADF.
- Usuń wszystkie zanieczyszczenia lub zabrudzenia przyklejone do oryginału.

Powiązane informacje

- ➔ [„Czyszczenie automatycznego podajnika dokumentów \(ADF\)” na stronie 206](#)

Niska jakość obrazu

- W programie Epson Scan 2 dostosuj obraz za pomocą ustawień na karcie **Ustawienia zaawansowane**, a następnie zeskanuj.
- Jeśli rozdzielczość jest niska, spróbuj zwiększyć rozdzielczość, a następnie ponów skanowanie.

Powiązane informacje

➔ „Skanowanie w aplikacji Epson Scan 2” na stronie 123

W tle obrazów pojawia się przebitka

Obrazy znajdujące się po drugiej stronie oryginału mogą pojawić się na zeskanowanym obrazie.

- W Epson Scan 2 wybrać zakładkę **Ustawienia zaawansowane**, a następnie wybrać **Jaskrawość**.
Funkcja ta może nie być dostępna w zależności od ustawień w zakładce **Ustawienia główne > Typ obrazu** lub zakładce **Ustawienia zaawansowane**.
- W Epson Scan 2 wybrać zakładkę **Ustawienia zaawansowane**, a następnie **Opcja Obrazu > Wzmocnienie tekstu**.
- Podczas skanowania ze szyby skanera położyć na oryginał czarną kartkę papieru lub podkładkę na biurko.

Powiązane informacje

➔ „Skanowanie w aplikacji Epson Scan 2” na stronie 123

➔ „Umieszczanie oryginałów” na stronie 61

Tekst jest niewyraźny

- W Epson Scan 2 wybrać zakładkę **Ustawienia zaawansowane**, a następnie **Opcja Obrazu > Wzmocnienie tekstu**.
- W Epson Scan 2 kiedy **Typ obrazu** w zakładce **Ustawienia główne** jest ustawiony na **Czarno-biały**, dostosować **Próg** w zakładce **Ustawienia zaawansowane**. Po zwiększeniu **Próg** kolor czarny staje się bardziej głęboki.
- W przypadku niskiej rozdzielczości można ją zwiększyć, a następnie przeprowadzić skanowanie.

Powiązane informacje

➔ „Skanowanie w aplikacji Epson Scan 2” na stronie 123

Pojawiają się wzory mory (cienie w formie siatki)

Jeżeli oryginał jest dokumentem drukowanym, na zeskanowanym obrazie mogą pojawić się wzory mory (cienie podobne do siatki).

- W zakładce **Ustawienia zaawansowane** w programie Epson Scan 2 wybierz **Usuwanie mory**.



- Zmień rozdzielczość i zeskanuj ponownie.

Rozwiązywanie problemów

Powiązane informacje

➔ „Skanowanie w aplikacji Epson Scan 2” na stronie 123

Nie można zeskanować poprawnego obszaru na szybie skanera

- Upewnić się, że oryginał na szybie skanera jest ułożony poprawnie względem oznaczeń.
- Jeżeli nie ma krawędzi zeskanowanego obrazu, lekko odsunąć oryginał od krawędzi szyby skanowania.
- Przed skanowaniem z panelu kontrolnego i wyborem funkcji automatycznego przycinania obszaru skanowania z szyby skanera i pokrywy dokumentów usunąć wszelkie śmieci lub brud. Jeżeli wokół oryginału znajdują się jakiegokolwiek śmieci lub brud, są one obejmowane przez zwiększony zakres skanowania.

Powiązane informacje

➔ „Umieszczanie oryginałów” na stronie 61

➔ „Czyszczenie Szyby skanera” na stronie 208

Tekst nie jest właściwie rozpoznawany podczas zapisywania jako PDF z opcją przeszukiwania

- W oknie **Opcje formatu obrazu** w Epson Scan 2 sprawdzić, czy **Język Tekstu** jest ustawiony poprawnie w zakładce **Tekst**.
- Sprawdzić, czy oryginał jest ułożony prosto.
- Użyć oryginału z wyraźnym tekstem. Jakość rozpoznawania tekstu może się obniżyć w przypadku podanych niżej oryginałów.
 - Oryginały, które zostały parokrotnie skopiowane
 - Oryginały otrzymane faksem (z niską rozdzielczością)
 - Oryginały, na których odstęp między literami lub liniami są za małe
 - Oryginały z liniami wprowadzonymi na tekst lub z podkreślonym tekstem
 - Oryginały z ręcznie napisanym tekstem
 - Oryginały z załamaniem lub pomarszczeniem
- W Epson Scan 2 kiedy **Typ obrazu** w zakładce **Ustawienia główne** jest ustawiony na **Czarno-biały**, dostosować **Próg** w zakładce **Ustawienia zaawansowane**. Po zwiększeniu **Próg** obszar czarnego koloru powiększa się.
- W Epson Scan 2 wybrać zakładkę **Ustawienia zaawansowane**, a następnie **Opcja Obrazu > Wzmocnienie tekstu**.

Powiązane informacje

➔ „Skanowanie w aplikacji Epson Scan 2” na stronie 123

Nie można rozwiązać problemów w zeskanowanym obrazie

Jeżeli użytkownik zastosował wszystkie rozwiązania, a nie rozwiązał problemu, powinien uruchomić ustawienia Epson Scan 2, korzystając z Epson Scan 2 Utility.

Rozwiązywanie problemów

Uwaga:

Epson Scan 2 Utility to aplikacja towarzysząca Epson Scan 2.

1. Uruchomić aplikację Epson Scan 2 Utility.
 - Windows 10/Windows Server 2016
Kliknąć przycisk Start, a następnie wybrać polecenia **EPSON > Epson Scan 2 Utility**.
 - Windows 8.1/Windows 8/Windows Server 2012 R2/Windows Server 2012
Wpisać nazwę aplikacji w panelu wyszukiwania, po czym wybrać wyświetloną ikonę.
 - Windows 7/Windows Vista/Windows XP/Windows Server 2008 R2/Windows Server 2008/Windows Server 2003 R2/Windows Server 2003
Kliknąć przycisk Start, a następnie wybrać polecenia **Wszystkie programy** lub **Programy > EPSON > Epson Scan 2 > Epson Scan 2 Utility**.
 - Mac OS
Wybrać polecenia **Idź > Aplikacje > Epson Software > Epson Scan 2 Utility**.
2. Wybrać kartę **Inne**.
3. Kliknąć przycisk **Resetuj**.

Uwaga:

Jeżeli uruchomienie nie rozwiąże problemu, odinstalować, a następnie ponownie zainstalować Epson Scan 2.

Powiązane informacje

- ➔ [„Odinstalowywanie aplikacji” na stronie 231](#)
- ➔ [„Instalowanie aplikacji” na stronie 232](#)

Inne problemy ze skanowaniem

Skanowanie przebiega wolno

- Zmniejsz rozdzielczość, a następnie ponownie wykonaj skanowanie. Gdy rozdzielczość jest wysoka, skanowanie może trwać dłużej.
- Szybkość skanowania może być ulec zmniejszeniu zależnie od funkcji regulacji obrazu w Epson Scan 2.
- Na ekranie **Konfiguracja**, który jest wyświetlany poprzez kliknięcie przycisku  w Epson Scan 2, jeżeli jest ustawiona opcja **Tryb cichy** na karcie **Skanuj**, szybkość skanowania może ulec zmniejszeniu.

Powiązane informacje

- ➔ [„Skanowanie w aplikacji Epson Scan 2” na stronie 123](#)

Nie można wysłać przez e-mail zeskanowanego obrazu

Upewnij się, że zostały skonfigurowane ustawienia serwera e-mail.

Powiązane informacje

➔ [„Konfiguracja serwera e-mail” na stronie 314](#)

Skanowanie zatrzymuje się podczas skanowania do formatu PDF/Multi-TIFF

- Skanując za pomocą programu Epson Scan 2 można zeskanować w sposób ciągły maksymalnie 999 stron w formacie PDF i maksymalnie 200 stron w formacie Multi-TIFF. Podczas skanowania z użyciem panelu sterowania możesz w sposób ciągły skanować do 50 stron przy skanowaniu jednostronnym za pomocą podajnika ADF i do 100 stron przy skanowaniu dwustronnym przy użyciu podajnika ADF oraz podczas skanowania z użyciem szyba skanera.
- Podczas skanowania dużych ilości materiałów zalecamy skanowanie w skali szarości.
- Zwiększ ilość wolnego miejsca na twardym dysku komputera. Skanowanie może się zatrzymać, gdy ilość wolnego miejsca jest niewystarczająca.
- Spróbuj skanować z mniejszą rozdzielczością. Skanowanie zatrzymuje się po osiągnięciu limitu całkowitego rozmiaru danych.

Powiązane informacje



➔ [„Skanowanie w aplikacji Epson Scan 2” na stronie 123](#)

Problemy z wysyłaniem i odbieraniem faksów

Nie można wysłać lub odbierać faksów

- Użyj polecenia **Spr. łącz. faksu** na panelu sterowania, aby uruchomić automatyczną kontrolę połączenia faksu. Wypróbuj rozwiązania podane na wydrukowanym raporcie.
- Sprawdź kod błędu przy nieudanym zadaniu faksowania i wypróbuj rozwiązania podane na liście kodów błędów.
- Sprawdź ustawienie **Typ linii**. Zmiana opcji na **PBX** może rozwiązać problem. Jeżeli używany system telefoniczny wymaga podania kodu dostępu do zewnętrznej linii, zarejestruj kod w drukarce, a następnie podczas wysyłania na początku numeru faksu wpisz znak # (krzyżyk).
- Jeśli wystąpi błąd komunikacji, na panelu sterowania zmień ustawienie **Szybki faksu** na **Wolna (9600 b/s)**.
- Podłącz telefon do ściennego gniazdka telefonicznego, aby sprawdzić, czy działa ono prawidłowo. Jeśli nie możesz nawiązywać ani odbierać połączeń, skontaktuj się z firmą telefoniczną.
- Aby podłączyć linię telefoniczną DSL, potrzebny jest modem DSL wyposażony w filtr. W przeciwnym wypadku na linii należy zainstalować osobny filtr DSL. Skontaktuj się ze swoim dostawcą DSL.
- Jeżeli łączysz się z linią telefoniczną DSL, podłącz drukarkę bezpośrednio do ściennego gniazdka telefonicznego, aby sprawdzić, czy drukarka może wysłać fakсы. Jeśli tak, przyczyną problemu może być filtr DSL. Skontaktuj się ze swoim dostawcą DSL.
- Na panelu sterowania włącz ustawienie **ECM**. Po wyłączeniu **ECM** nie można odbierać ani wysłać kolorowych faksów.

Rozwiązywanie problemów

- ❑ Aby wysyłać i odbierać fakсы za pośrednictwem komputera sprawdź, czy drukarka jest podłączona do niego za pośrednictwem kabla USB lub sieci oraz czy w komputerze zainstalowany został sterownik PC-FAX. Sterownik PC-FAX został zainstalowany razem z FAX Utility.
- ❑ W systemie Windows sprawdź, czy drukarka (faks) jest widoczna na liście **Urządzenia i drukarki, Drukarka lub Drukarki i inny sprzęt**. Drukarka (faks) jest wyświetlana jako „EPSON XXXXX (FAX)”. Jeżeli drukarka (faks) nie jest widoczna, odinstaluj i zainstaluj ponownie FAX Utility. Wykonaj następujące czynności, aby wyświetlić listę **Urządzenia i drukarki, Drukarki lub Drukarki i inny sprzęt**.
 - ❑ Windows 10
Kliknij prawym przyciskiem myszy przycisk Start lub naciśnij i przytrzymaj go, a następnie wybierz kolejno **Panel sterowania > Wyświetl urządzenia i drukarki** w menu **Sprzęt i dźwięk**.
 - ❑ Windows 8.1/Windows 8
Wybierz kolejno opcje **Pulpit > Ustawienia > Panel sterowania > Wyświetl urządzenia i drukarki** w menu **Sprzęt i dźwięk** lub **Sprzęt**.
 - ❑ Windows 7
Kliknij przycisk Start i wybierz **Panel sterowania > Wyświetl urządzenia i drukarki** w menu **Sprzęt i dźwięk** lub **Sprzęt**.
 - ❑ Windows Vista
Kliknij przycisk Start i wybierz kolejno **Panel sterowania > Drukarki** w menu **Sprzęt i dźwięk**.
 - ❑ Windows XP
Kliknij przycisk Start i wybierz **Ustawienia > Panel sterowania > Drukarki i inny sprzęt > Drukarki i fakсы**.
- ❑ W systemie Mac OS X sprawdź poniższe ustawienia.
 - ❑ Wybierz **Preferencje systemowe** z menu  > **Drukarki i skanery** (lub **Drukowanie i skanowanie, Drukarka i faks**), a następnie upewnij się, że drukarka (faks) została wyświetlona. Drukarka (faks) jest wyświetlana jako „FAX XXXX (USB)” lub „FAX XXXX (IP)”. Jeżeli drukarka (faks) nie jest widoczna, kliknij przycisk [+] i zarejestruj drukarkę (faks).
 - ❑ Wybierz **Preferencje systemowe** z menu  > **Drukarki i skanery** (lub **Drukowanie i skanowanie, Drukarka i faks**), a następnie kliknij dwukrotnie drukarkę (faks). Jeśli praca drukarki jest wstrzymana, kliknij **Wznów** (lub **Wznów pracę drukarki**).

Powiązane informacje

- ➔ „Spr. łącz. faksu” na stronie 186
- ➔ „Ustaw. podstawowe” na stronie 184
- ➔ „Kod błędu w menu stanu” na stronie 240
- ➔ „Konfiguracja ustawień systemu telefonicznego PBX” na stronie 134
- ➔ „Podłączenie linii telefonicznej do drukarki” na stronie 128
- ➔ „Odinstalowywanie aplikacji” na stronie 231
- ➔ „Instalowanie aplikacji” na stronie 232

Nie można wysyłać faksów

- ❑ Jeśli włączone zostało ograniczenie dostępu do funkcji, w celu obsługi drukarki należy podać nazwę użytkownika i hasło. Jeśli nie znasz hasła, skontaktuj się z administratorem.

Rozwiązywanie problemów

- ❑ Jeśli włączone zostało ograniczenie dostępu do funkcji, a faks wysyłany jest z komputera, przy uwierzytelnianiu należy podać nazwę użytkownika i hasło określone w sterowniku drukarki. Jeśli nie możesz wysłać faksu z powodu błędu uwierzytelniania, skontaktuj się z administratorem.
- ❑ Na panelu sterowania określ informacje nagłówekowe faksów wychodzących. Niektóre urządzenia faksujące automatycznie odrzucają fakсы przychodzące bez informacji nagłówekowych.
- ❑ Jeśli identyfikator osoby dzwoniącej został zablokowany, odblokuj go. Niektóre telefony i urządzenia faksujące automatycznie odrzucają anonimowe połączenia.
- ❑ Zapytaj odbiorcę, czy numer faksu jest poprawny i czy jego urządzenie jest gotowe na odbiór faksu.
- ❑ Sprawdź, czy faks nie został wysłany przypadkowo przy użyciu funkcji adresu podrzędnego. Jeżeli z listy kontaktów zostanie wybrany odbiorca z adresem podrzędnym, faks może zostać wysłany na ten adres podrzędny.
- ❑ Podczas wysyłania faksów przy użyciu funkcji adresu podrzędnego spytaj odbiorcę, czy jego faks umożliwia odbieranie faksów przy użyciu funkcji adresu podrzędnego.
- ❑ W przypadku wysyłania faksów za pomocą funkcji adresu podrzędnego sprawdź, czy adres podrzędny i hasło są poprawne. Zapytaj odbiorcę, czy adres podrzędny i hasło są zgodne.

Powiązane informacje

- ➔ [„Ustaw. podstawowe” na stronie 184](#)
- ➔ [„Nie można wysłać lub odbierać faksów” na stronie 271](#)
- ➔ [„Wysyłanie faksu przy użyciu funkcji Podadres \(SUB\) i Hasło \(SID\)” na stronie 143](#)
- ➔ [„Wysyłanie faksów na żądanie \(za pomocą Rozsyłanie/ Tablica ogłoszeń\)” na stronie 143](#)

Nie można wysłać faksów do konkretnego odbiorcy

Jeżeli z powodu błędu nie możesz wysłać faksów do konkretnego odbiorcy, sprawdź, czy urządzenie użytkowane jest w następujący sposób.

- ❑ Jeśli urządzenie odbiorcy nie odbierze połączenia w ciągu 50 sekund od wybrania numeru przez drukarkę, połączenie zakończy się błędem. Aby sprawdzić, ile czasu mija do usłyszenia sygnału faksu, wybierz numer za pomocą podłączonego telefonu lub z użyciem funkcji **Odł. słuch..** Jeśli trwa to ponad 50 sekund, dodaj znaki pauzy po numerze faksu. Dotknij ikony , aby wpisać znak pauzy. Znakiem pauzy na ekranie jest myślnik. Jedna pauza trwa około trzech sekund. W razie potrzeby można dodać większą liczbę pauz.
- ❑ Jeśli odbiorca został wybrany z listy kontaktów, sprawdź, czy zarejestrowane informacje są prawidłowe. Jeśli informacje są prawidłowe, wybierz odbiorcę z listy kontaktów, dotknij pozycji **Edytuj** i zmień opcję **Szybki faksu na Wolna (9600 b/s)**.

Powiązane informacje

- ➔ [„Wysyłanie faksów po potwierdzeniu stanu odbiorcy” na stronie 139](#)
- ➔ [„Wysyłanie faksów za pomocą klawiatury zewnętrznego aparatu telefonicznego” na stronie 139](#)
- ➔ [„Zarządzanie kontaktami” na stronie 67](#)
- ➔ [„Nie można wysłać lub odbierać faksów” na stronie 271](#)

Nie można wysłać faksów o określonej godzinie

Ustaw prawidłową datę i godzinę na panelu sterowania.

Rozwiązywanie problemów

Powiązane informacje

- ➔ „Wysyłanie faksów o określonej godzinie (Wyślij faks później)” na stronie 141
- ➔ „Ustaw. podstawowe” na stronie 210

Nie można odbierać faksów

- Jeśli wykupiono usługę przekazywania połączeń, drukarka może nie być w stanie odbierać faksów. Skontaktuj się z dostawcą usługi.
- Jeśli do drukarki nie podłączono telefonu, na panelu sterowania ustaw opcję **Tryb odbioru** na **Auto**.
- W następujących warunkach, pamięć drukarki jest wypełniona i odbieranie faksów nie będzie możliwe. Informacje o obsłudze błędu wypełnienia pamięci, patrz rozwiązywanie problemów.
 - W skrzynce odbiorczej i skrzynce dokumentów poufnych zapisano łącznie 200 odebranych dokumentów.
 - Pamięć drukarki jest wypełniona (100%).
- W przypadku odbierania faksów za pomocą funkcji adresu podrzędnego sprawdź, czy adres podrzędny i hasło są poprawne. Zapytaj nadawcę, czy adres podrzędny i hasło są zgodne.
- Sprawdź, czy numer faksu nadawcy jest zapisany na liście Lista numerów odrzuconych. Faksy wysyłane z numerów, które zostały dodane do tej listy są blokowane, gdy opcja **Lista numerów odrzuconych** na ekranie **Faks odrzucony** jest włączona.
- Sprawdź, czy numer faksu nadawcy jest zapisany na liście kontaktów. Faksy wysyłane z numerów, które nie zostały dodane do tej listy są blokowane, gdy opcja **Niezarejestrow. kontakty** na ekranie **Faks odrzucony** jest włączona.
- Zapytaj nadawcę, czy informacje nagłówkowe są skonfigurowane na jego faksie. Faksy niezawierające informacji nagłówkowych są blokowane, gdy opcja **Zablokowano pusty nagłówek faksu** na ekranie **Faks odrzucony** jest włączona.

Powiązane informacje

- ➔ „Ustaw. podstawowe” na stronie 184
- ➔ „Nie można wysłać lub odbierać faksów” na stronie 271
- ➔ „Wystąpił błąd wypełnienia pamięci” na stronie 275
- ➔ „Odbieranie faksów z tablicy z adresem podrzędnym (SEP) i hasłem (PWD) (Odbieranie rozsyłania)” na stronie 149
- ➔ „Konfigurowanie warunków na potrzeby zapisywania i przekazywania odebranych faksów (Warunk. zapis/przekierow.)” na stronie 157

Nie można zapisać odebranych faksów na urządzeniu pamięci

Sprawdź, czy urządzenie pamięci jest podłączone do drukarki, a następnie zweryfikuj opcje na ekranie **Ustaw. odbioru**.

Powiązane informacje

- ➔ „Zapisywanie odebranych faksów w pamięci zewnętrznej (Bezwarunkowy zapis/przekierowanie)” na stronie 152
- ➔ „Zapisywanie odebranych faksów w pamięci zewnętrznej (Warunk. zapis/przekierow.)” na stronie 160

Wystąpił błąd zapewnienia pamięci

- Jeśli w drukarce ustawiono opcję zapisu odebranych faksów w skrzynce odbiorczej lub skrzynce dokumentów poufnych, usuń z nich odczytane fakсы.
- Jeśli w drukarce ustawiono opcję zapisu odebranych faksów na komputerze, włącz komputer, na którym mają być zapisywane fakсы. Po zapisaniu faksów na komputerze zostaną one usunięte z pamięci drukarki.
- Jeśli w drukarce ustawiono opcję zapisu odebranych faksów na urządzeniu pamięci, podłącz do drukarki urządzenie, w którym utworzono folder do zapisywania faksów. Po zapisaniu faksów na urządzeniu zostaną one usunięte z pamięci drukarki. Upewnij się, że w urządzeniu znajduje się odpowiednia ilość dostępnej pamięci i nie jest ono chronione przed zapisem.
- Pomimo zapewnienia pamięci nadal można wysyłać fakсы monochromatyczne za pomocą funkcji **Bezpośr. wysył.** Możesz również wysyłać faks poprzez wybranie numeru z zewnętrznego aparatu telefonicznego, bądź przy użyciu funkcji **Odł. słuch.** Możesz też podzielić oryginały co najmniej na dwie części, aby wysłać je partiami.
- Jeśli odebrany faks nie może zostać wydrukowany z powodu błędu drukarki, np. blokady papieru, może wystąpić błąd zapewnienia pamięci. Rozwiąż problem z drukarką, a następnie skontaktuj się z nadawcą i poproś o ponowne wysłanie faksu.

Powiązane informacje

- ➔ „Zapisywanie odebranych faksów w skrzynce odbiorczej (Bezwarunkowy zapis/przekierowanie)” na stronie 150
- ➔ „Zapisywanie odebranych faksów w skrzynce odbiorczej lub skrzynce dokumentów poufnych (Warunk. zapis/przekierow.)” na stronie 158
- ➔ „Zapisywanie odebranych faksów na komputerze (Bezwarunkowy zapis/przekierowanie)” na stronie 153
- ➔ „Zapisywanie odebranych faksów w pamięci zewnętrznej (Bezwarunkowy zapis/przekierowanie)” na stronie 152
- ➔ „Zapisywanie odebranych faksów w pamięci zewnętrznej (Warunk. zapis/przekierow.)” na stronie 160
- ➔ „Wysyłanie wielostronicowego dokumentu monochromatycznego (Bezpośr. wysył.)” na stronie 140
- ➔ „Wysyłanie faksów za pomocą klawiatury zewnętrznego aparatu telefonicznego” na stronie 139
- ➔ „Wysyłanie faksów po potwierdzeniu stanu odbiorcy” na stronie 139
- ➔ „Wymywanie zaciętego papieru” na stronie 246

Jakość wysłanego faksu jest niska

- Oczyszczyć szyba skanera.
- Oczyszczyć ADF.
- Na panelu sterowania zmień ustawienie **Typ oryginału**. Jeśli oryginały zawierają zarówno tekst, jak i zdjęcia, wybierz opcję **Zdjęcie**.
- Na panelu sterowania zmień ustawienie **Gęstość**.
- Jeśli nie masz pewności co do możliwości urządzenia odbierającego, włącz funkcję **Bezpośr. wysył.** lub wybierz ustawienie **Wysoka** dla opcji **Rozdzielczość**.
W przypadku wybrania opcji **Bardzo dokł.** lub **Ultra dokł.** dla faksu monochromatycznego i wysłania faksu bez użycia funkcji **Bezpośr. wysył.**, drukarka może automatycznie obniżyć rozdzielczość.
- Na panelu sterowania włącz ustawienie **ECM**.

Rozwiązywanie problemów

Powiązane informacje

- ➔ „Ustawienia faksu” na stronie 175
- ➔ „Ustaw. podstawowe” na stronie 184
- ➔ „Czyszczenie Szyby skanera” na stronie 208
- ➔ „Czyszczenie automatycznego podajnika dokumentów (ADF)” na stronie 206

Faksy są wysyłane w nieprawidłowym formacie

- Przed wysłaniem dokumentu w formacie A3 zapytaj odbiorcę, czy jego urządzenie obsługuje taki rozmiar. Jeśli na raporcie przesłania faksu widnieje komunikat **OK (Zmniejsz. rozm.)**, urządzenie odbiorcy nie obsługuje formatu A3.
- W przypadku wysyłania faksu z użyciem szyby skanera, poprawnie umieść oryginał na szybie, dosuwając róg do znaku wyrównania. Na panelu sterowania wybierz oryginalny format.
- Wyczyść szyba skanera i pokrywę dokumentów. Jeżeli na szybie są plamy lub kurz, obszar skanowania może objąć te zabrudzenia, co spowoduje niewłaściwą pozycję skanowania lub pomniejszenie obrazu.

Powiązane informacje

- ➔ „Ustawienia faksu” na stronie 175
- ➔ „Umieszczanie oryginałów” na stronie 61
- ➔ „Czyszczenie Szyby skanera” na stronie 208

Jakość odebranego faksu jest niska

- Na panelu sterowania włącz ustawienie **ECM**.
- Poproś nadawcę o wysłanie faksu w trybie wyższej jakości.
- Ponownie wydrukuj odebrany faks. Wybierz **Raport z Job/Status**, aby ponownie wydrukować faks.

Powiązane informacje

- ➔ „Ustaw. podstawowe” na stronie 184
- ➔ „Przeglądanie historii zadań faksowania” na stronie 174

Nie można odebrać faksów w formacie A3

- Sprawdź, czy format papieru w źródle z załadowanym papierem A3 ustawiono na A3 oraz czy źródło zostało skonfigurowane do obsługi funkcji faksowania. Wybierz kolejno **Ustaw. > Ustawienia ogólne > Ustaw. drukarki > Ust. źr. papieru > Auto wybór ustawień > Faks**, a następnie sprawdź aktywne źródła papieru.
- Sprawdź, czy w opcji **Odbieranie rozmiaru papieru** wybrano ustawienie A3. Wybierz pozycje **Ustaw. > Ustawienia ogólne > Ustawienia faksu > Ustaw. podstawowe > Odbieranie rozmiaru papieru**, a następnie sprawdź, czy wybrano rozmiar A3.

Powiązane informacje

- ➔ „Ustaw. drukarki” na stronie 211
- ➔ „Ustaw. podstawowe” na stronie 184

Odebrane fakсы nie są drukowane

- Jeśli w drukarce wystąpił błąd, np. doszło do zablokowania papieru, drukarka nie może drukować odebranych faktów. Sprawdź drukarkę.
- Odebrane fakсы zapisywane w skrzynce odbiorczej lub skrzynce dokumentów poufnych nie są automatycznie drukowane. Sprawdź ustawienia **Ustaw. odbioru**.

Powiązane informacje

- ➔ „Sprawdzanie stanu drukarki” na stronie 238
- ➔ „Wyjmowanie zaciętego papieru” na stronie 246
- ➔ „Zapisywanie odebranych faktów w skrzynce odbiorczej (Bezwarunkowy zapis/przekierowanie)” na stronie 150
- ➔ „Zapisywanie odebranych faktów w skrzynce odbiorczej lub skrzynce dokumentów poufnych (Warunk. zapis/przekierow.)” na stronie 158

Druga strona odbieranych faktów jest pusta lub drukowana jest tylko niewielka część tekstu

Można włączyć drukowanie tylko na jednej stronie arkusza, używając funkcji **Usuń dane drukowania po podzieleniu** na ekranie **Ustawienia strony dzielonej**. Wybierz pozycję **Usuń górę** lub **Usuń dół** na ekranie **Usuń dane drukowania po podzieleniu**, a następnie dostosuj ustawienie **Wartość progowa**.

Powiązane informacje

- ➔ „Ust. druk.” na stronie 182

Inne problemy z faksowaniem

Nie można nawiązywać połączeń za pośrednictwem podłączonego telefonu

Podłącz telefon do gniazda EXT. drukarki i podnieś słuchawkę. Jeżeli w słuchawce nie słycać sygnału wybierania tonowego, podłącz prawidłowo kabel telefonu.

Powiązane informacje

- ➔ „Podłączanie aparatu telefonicznego do drukarki” na stronie 130

Automatyczna sekretarka nie odbiera wiadomości głosowych

Na panelu sterowania ustaw opcję **Liczba dzw. do odb.** na wartość wyższą od liczby sygnałów ustawionej dla automatycznej sekretarki.

Powiązane informacje

- ➔ „Ustaw. podstawowe” na stronie 184

➔ „Ustawienia automatycznej sekretarki” na stronie 147

Numer faksu nadawcy nie jest widoczny na odebranych faksach lub jest nieprawidłowy

Nadawca prawdopodobnie nie określił informacji nagłówkowych faksu lub określił je nieprawidłowo. Skontaktuj się z nadawcą.

Inne problemy

Lekkie porażenie prądem w momencie dotknięcia drukarki

Jeżeli do komputera podłączonych jest wiele urządzeń peryferyjnych, możesz czuć lekkie porażenie prądem, gdy dotkniesz drukarki. Zainstaluj przewód uziemiający w komputerze podłączonym do drukarki.

Drukarka w trakcie pracy jest bardzo głośna

Jeśli drukarka w trakcie pracy jest za głośna, włącz **Tryb cichy**. Włączenie tej funkcji może spowolnić drukowanie.

Panel sterowania

Na ekranie głównym dotknij ikony , a następnie włącz opcję **Tryb cichy**.

Windows sterownik drukarki

Włącz opcję **Tryb cichy** na karcie **Główne**.

Mac OS X sterownik drukarki

Z menu  > **Drukarki i skanery** (lub **Drukowanie i skanowanie**, **Drukarka i faks**) wybierz pozycję **Preferencje systemowe**, a następnie wybierz drukarkę. Kliknij opcję **Opcje i materiały** > **Opcje** (lub **Sterownik**). Wybierz ustawienie **Włączone** opcji **Tryb cichy**.

Epson Scan 2

Kliknij przycisk , aby otworzyć okno **Konfiguracja**. Następnie ustaw **Tryb cichy** na karcie **Skanuj**.

Data i godzina są nieprawidłowe

Ustaw prawidłową datę i godzinę na panelu sterowania. Jeśli nastąpiła przerwa w zasilaniu spowodowana przez uderzenie pioruna, albo urządzenie było wyłączone przez zbyt długi czas, zegar może wskazywać nieprawidłową godzinę.

Powiązane informacje

➔ „Ustaw. podstawowe” na stronie 210

Urządzenie pamięci nie zostało rozpoznane

W ustawieniach **Interf. urz. pamięci** na panelu sterowania aktywuj urządzenie pamięci.

Powiązane informacje

➔ „Ustaw. drukarki” na stronie 211

Nie można zapisać danych na urządzeniu pamięci

- Sprawdź, czy urządzenie pamięci nie jest chronione przed zapisem.
- Sprawdź, czy na urządzeniu znajduje się odpowiednia ilość dostępnej pamięci. Jeśli ilość dostępnej pamięci jest zbyt niska, dane nie będą mogły być zapisane.

Powiązane informacje

➔ „Dane techniczne zewnętrznego urządzenia USB” na stronie 297

Użytkownik zapomniał hasła

Po zapomnieniu hasła administratora, skontaktuj się z pomocą techniczną Epson.

Powiązane informacje

➔ „Kontakt z działem pomocy technicznej firmy Epson” na stronie 316

Aplikacja jest blokowana przez zaporę (wyłącznie w systemie Windows)

Dodaj aplikację do programów dozwolonych przez zaporę systemu Windows w ustawieniach zabezpieczeń w **Panelu sterowania**.

„!” jest wyświetlany na ekranie wyboru zdjęcia

Znak „!” jest wyświetlany na ekranie LCD, gdy plik obrazu nie jest obsługiwany przez produkt.

Powiązane informacje

➔ „Specyfikacja obsługiwanych danych” na stronie 298

Instalacja opcjonalnych dodatków

Kod opcjonalnej szafki

Poniżej podano kod opcjonalnej szafki.

Dla użytkowników na całym świecie: Optional Cabinet (C12C932891)

Dla użytkowników w Indiach: Optional Cabinet (C12C932901)

Instalacja opcjonalnej szafki

Na szafce można zamontować drukarkę lub opcjonalne kasety na papier.

 **Przeostroga:**

- Przed rozpoczęciem montażu należy wyłączyć drukarkę, odłączyć od niej przewód zasilania i wszelkie pozostałe przewody. W przeciwnym wypadku przewód zasilania może zostać uszkodzony i spowodować pożar lub porażenie prądem.*
- Przed rozpoczęciem montażu należy zablokować kółka. Nieoczekiwany ruch szafki może spowodować uraz ciała.*
- Podnosząc drukarkę, dłonie należy umieścić w miejscach pokazanych poniżej. W przeciwnym wypadku drukarka może upaść lub podczas stawiania może dojść do uwięzienia palców.*

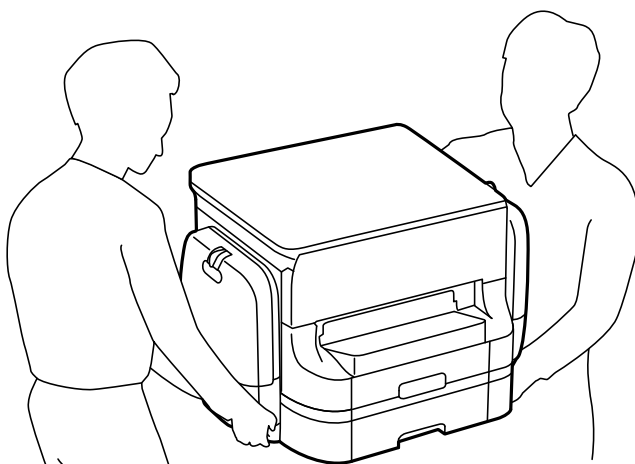

1. Wyłącz drukarkę przyciskiem , po czym odłącz przewód zasilający.
2. Odłącz wszelkie podłączone przewody.

Uwaga:

Jeżeli zainstalowano opcjonalny moduł kasety na papier, należy go odinstalować.

Instalacja opcjonalnych dodatków

3. Wyjmij tacę wyjściową.

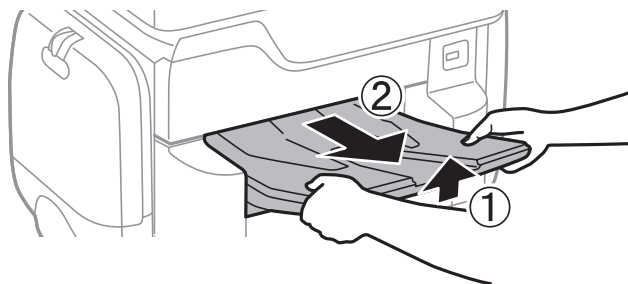

4. Wyjmij szafkę z opakowania i usuń wszelkie elementy ochronne.
5. Sprawdź zawartość opakowania.

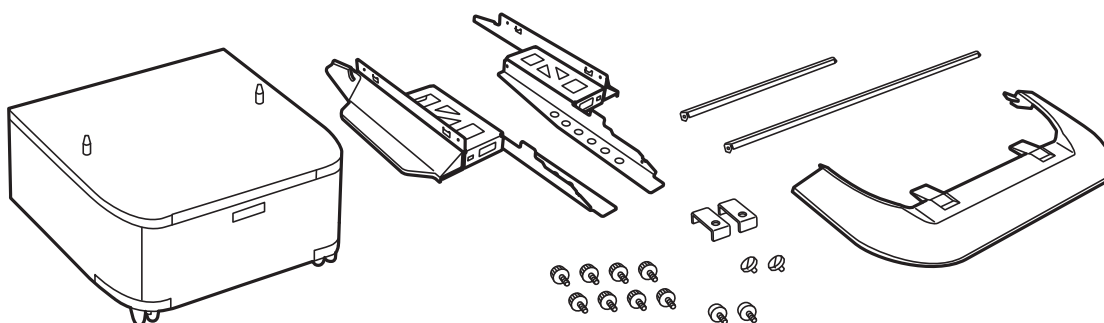

Uwaga:

Kształt podstawy może się różnić od pokazanej na tej ilustracji.

6. Umieść podstawy wewnątrz kółek szafy.

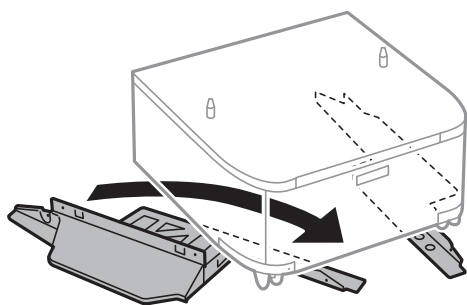

7. Przymocuj podpory za pomocą materiałów montażowych i śrub.

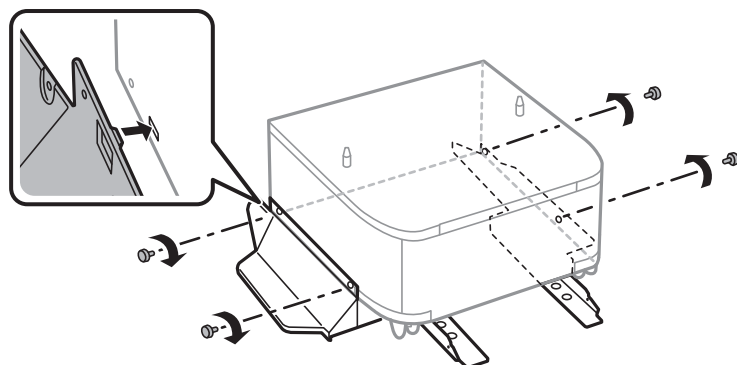

Instalacja opcjonalnych dodatków

! **Ważne:**

Uzyskaj absolutną pewność, że obydwie podstawy są bezpiecznie zamocowane, w przeciwnym razie drukarka może się przewrócić.

8. Zamocuj wzmocnienia za pomocą materiałów montażowych i śrub.

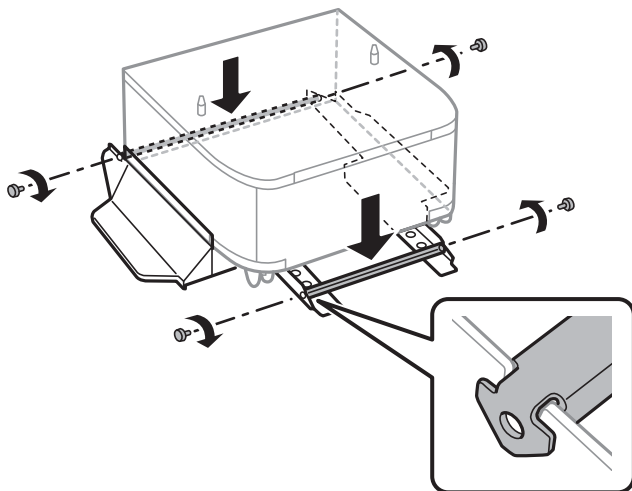

9. Umieść szafkę na płaskiej powierzchni i zablokuj przednie kółka.

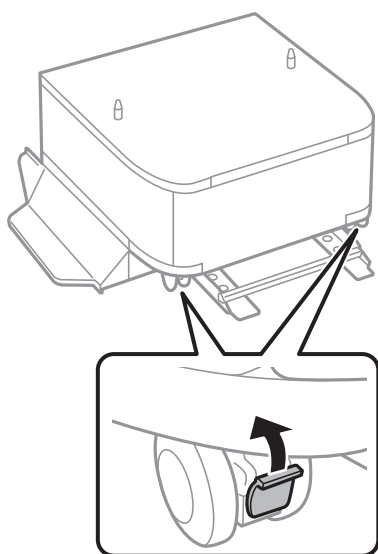

Instalacja opcjonalnych dodatków

10. Zamocuj pokrywę do podstaw.

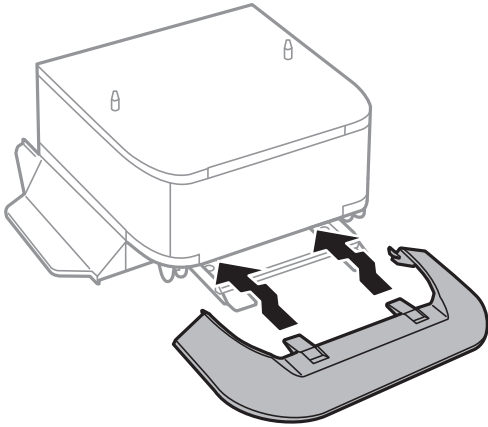

11. Wyciągnij kaseta na papier.

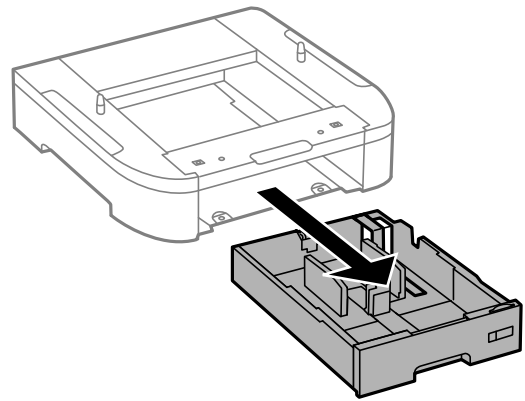
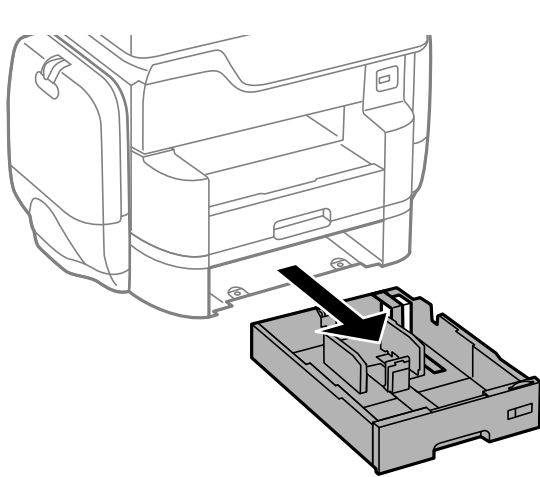

Instalacja opcjonalnych dodatków

12. Delikatnie postaw drukarkę lub opcjonalną kasetę na papier na szafce tak, aby rogi znajdowały się w równej linii. Następnie przykręć śruby.

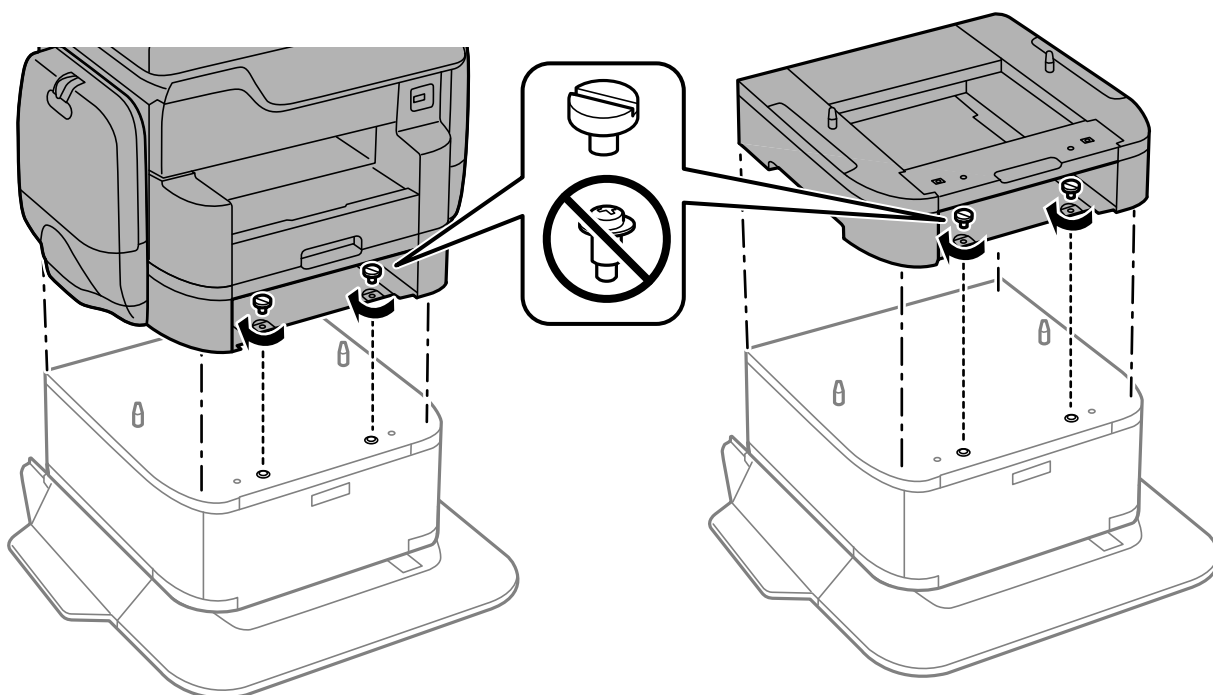

Uwaga:

Niektóre śruby mogą pozostać po montażu.

13. Przymocuj tył drukarki lub opcjonalnej kasety na papier za pomocą materiałów montażowych i śrub.

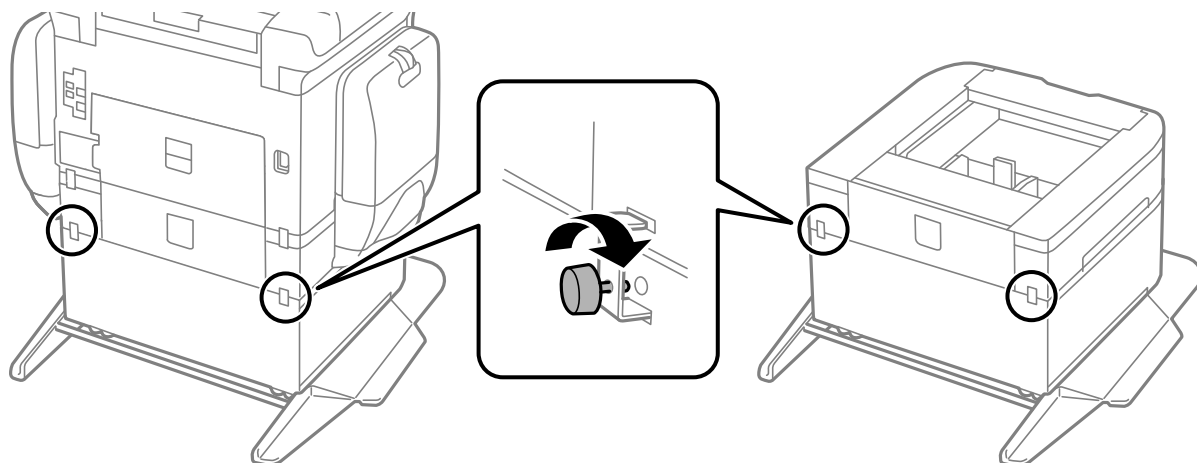

14. Włóż kasetę na papier.

Instalacja opcjonalnych dodatków

15. Wsuń tacę wyjściową.

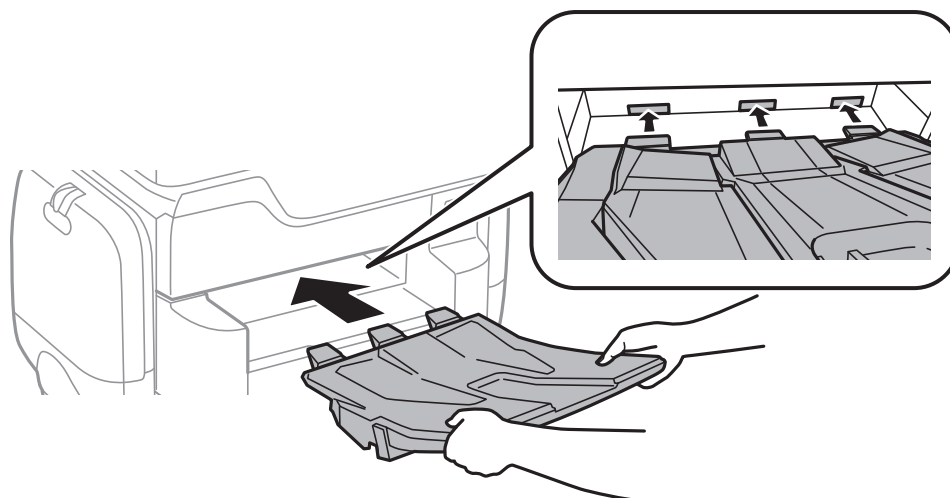

16. Podłącz do drukarki kable i przewód zasilający.

Uwaga:

Aby wymontować szafkę, należy wyłączyć drukarkę, odłączyć przewód zasilający i pozostałe kable, a następnie przeprowadzić powyższą procedurę w odwrotnej kolejności.

Powiązane informacje

➔ [„Kod opcjonalnej szafki” na stronie 280](#)

Kod opcjonalnej kasety na papier

Poniżej podano kod opcjonalnej kasety na papier.

Dla użytkowników na całym świecie: Optional Cassette Unit (C12C932611)

Dla użytkowników w Indiach: Optional Cassette Unit (C12C932621)

Instalacja opcjonalnych kaset na papier

Zainstalować można maksymalnie do 2 kaset na papier.

Instalacja opcjonalnych dodatków

Przeostoga:

- ❑ *Przed rozpoczęciem montażu należy wyłączyć drukarkę, odłączyć od niej przewód zasilania i wszelkie pozostałe przewody. W przeciwnym wypadku przewód zasilania może zostać uszkodzony i spowodować pożar lub porażenie prądem.*
- ❑ *Podnosząc drukarkę, dłonie należy umieścić w miejscach pokazanych poniżej. W przeciwnym wypadku drukarka może upaść lub podczas stawiania może dojść do uwięzienia palców.*

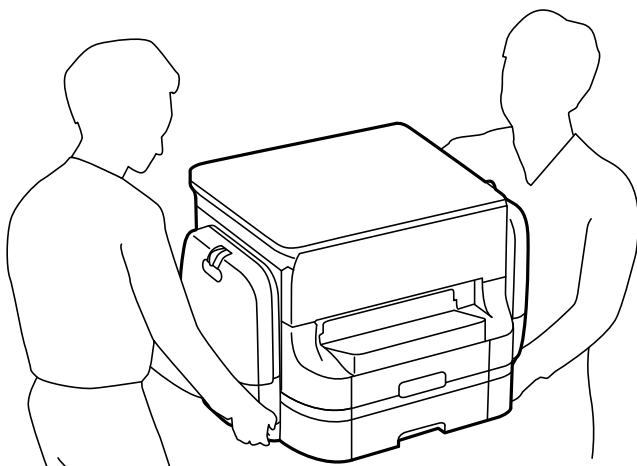

Ważne:

Jeśli używana jest opcjonalna szafka, należy ją wcześniej zamontować pod kasetą na papier.

1. Wyłącz drukarkę przyciskiem , po czym odłącz przewód zasilający.
2. Odłącz wszelkie podłączone przewody.

Uwaga:

Jeśli zamontowano inne opcjonalne kasety na papier, należy je wymontować.

3. Wyjmij tacę wyjściową.

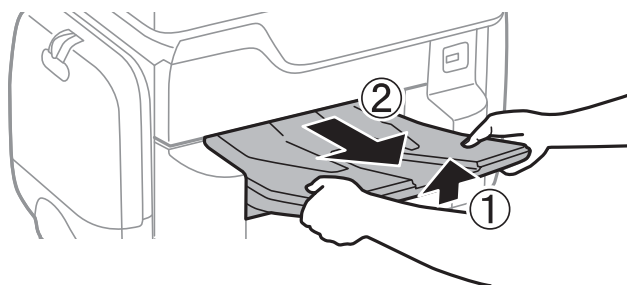

4. Wyjmij opcjonalną kasetę na papier z pudełka i usuń wszelkie elementy ochronne.

Instalacja opcjonalnych dodatków

5. Sprawdź zawartość opakowania.

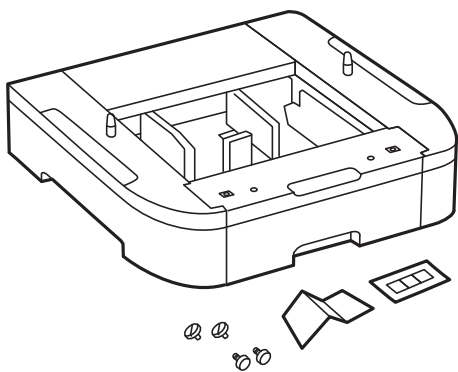

6. Umieść opcjonalną kasetę na papier w miejscu, gdzie zostanie ustawiona drukarka.
7. Wyciągnij kasetę na papier.

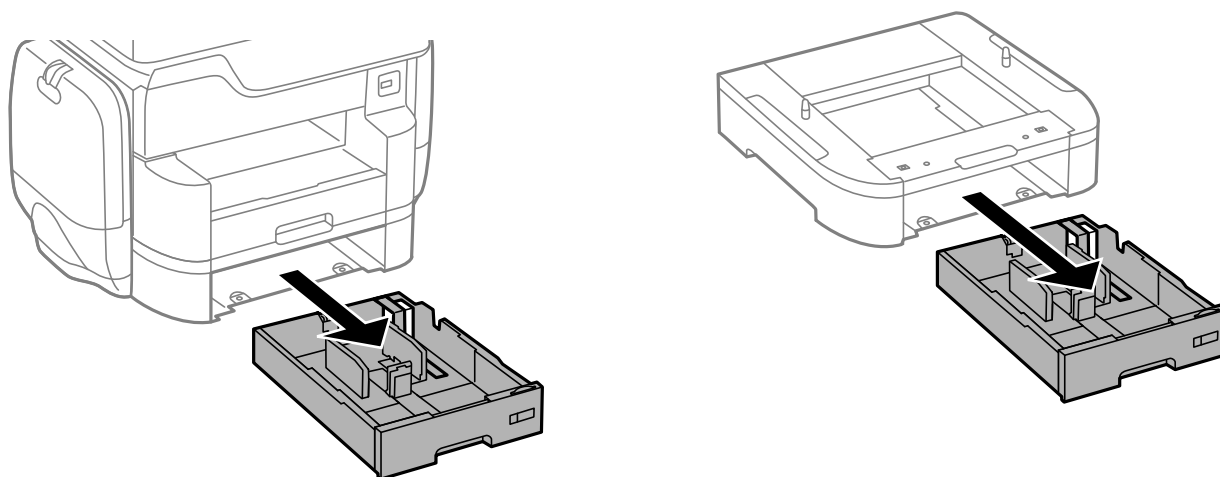

8. Jeżeli używane są opcjonalne moduły kaset na papier, umieść wszystkie opcjonalne kasety na papier jedną na drugiej, po czym przymocuj je za pomocą śrub.

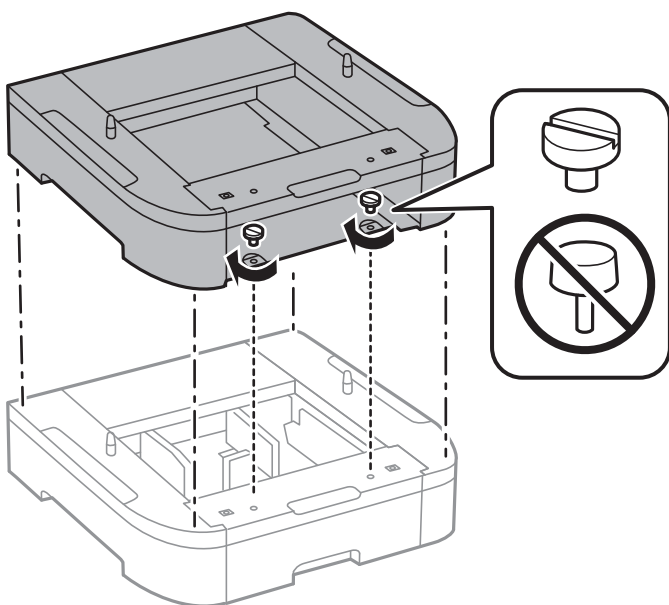

Instalacja opcjonalnych dodatków

9. Delikatnie postaw drukarkę na opcjonalnej kasecie na papier tak, aby rogi znajdowały się w równej linii, a następnie dokręć je śrubami.

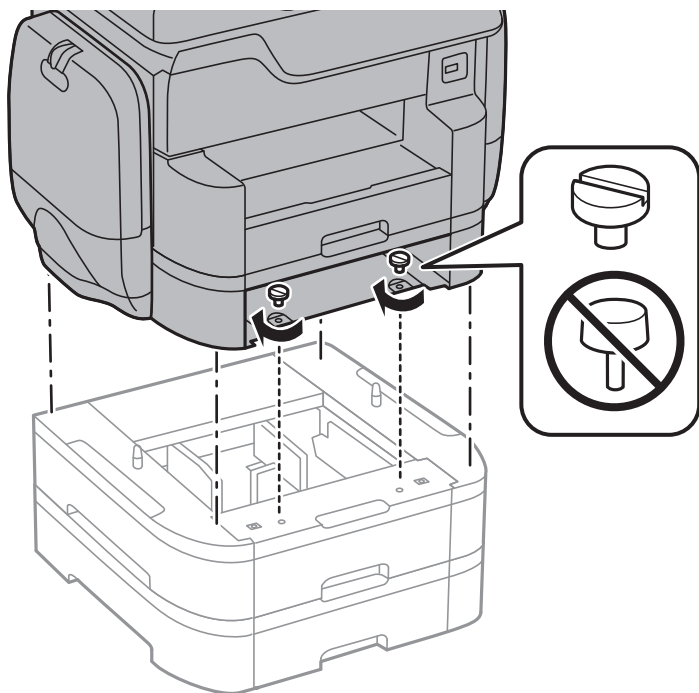

Uwaga:

Niektóre śruby mogą pozostać po montażu.

10. Przymocuj tył opcjonalnej kasety na papier i drukarki za pomocą materiałów montażowych i śrub.

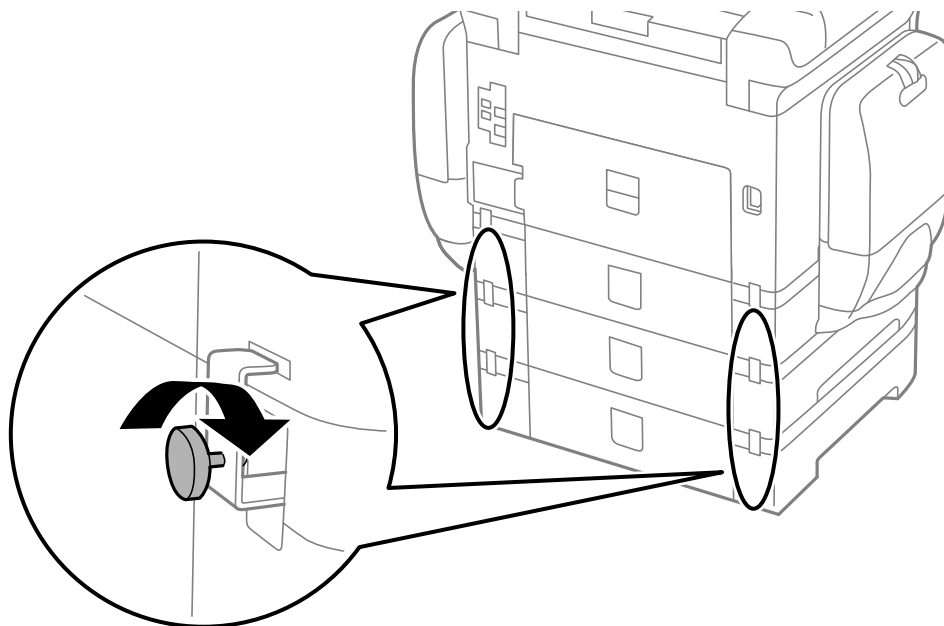

Instalacja opcjonalnych dodatków

11. Włóż w otwór etykietę z formatem papieru, który będzie załadowany do kasety.

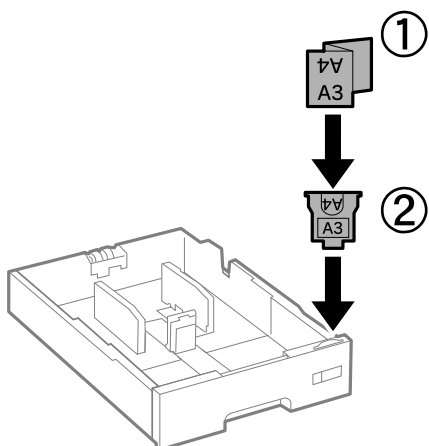

12. Włóż kasetę na papier.

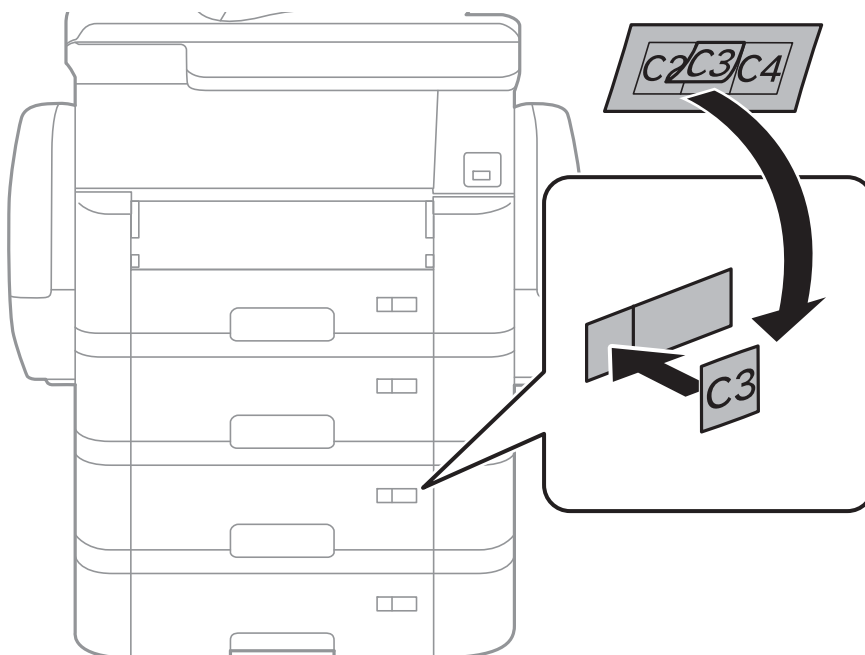

13. Umieść naklejkę z numerem kasety.

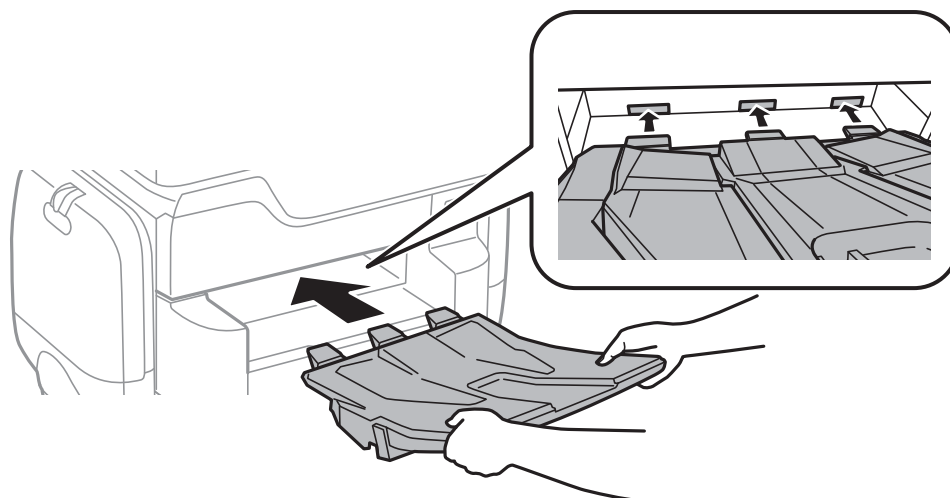

Instalacja opcjonalnych dodatków

14. Wsuń tacę wyjściową.



15. Podłącz przewód zasilający i wszelkie inne przewody, a następnie podłącz drukarkę.
16. Włącz drukarkę przyciskiem .
17. Naciśnij przycisk  i sprawdź czy zamontowana opcjonalna kasetka na papier jest widoczna na ekranie **Ust. pap.**

Uwaga:

Aby wymontować opcjonalną kasetkę na papier, należy wyłączyć drukarkę, odłączyć przewód zasilający i pozostałe przewody, a następnie przeprowadzić powyższą procedurę w odwrotnej kolejności.

Skonfiguruj ustawienia sterownika drukarki.

Powiązane informacje

- ➔ „Kod opcjonalnej kasetki na papier” na stronie 285
- ➔ „Instalacja opcjonalnej szafki” na stronie 280

Konfiguracja opcjonalnej kasetki na papier w sterowniku drukarki

Aby móc korzystać z zamontowanej opcjonalnej kasetki na papier, sterownik drukarki musi pobrać niezbędne informacje.

Konfiguracja opcjonalnej kasetki na papier w sterowniku drukarki – Windows

Uwaga:

Należy zalogować się do komputera jako administrator.

Instalacja opcjonalnych dodatków

1. We właściwościach drukarki otwórz kartę **Ustawienia opcjonalne**.
 - Windows 10
Kliknij prawym przyciskiem myszy przycisk Start lub naciśnij i przytrzymaj go, a następnie wybierz kolejno **Panel sterowania > Wyświetl urządzenia i drukarki** w menu **Sprzęt i dźwięk**. Kliknij drukarkę prawym przyciskiem myszy lub przytrzymaj wciśnięty przycisk, wybierz **Właściwości drukarki**, a następnie kliknij kartę **Ustawienia opcjonalne**.
 - Windows 8.1/Windows 8/Windows Server 2012 R2/Windows Server 2012
Wybierz opcję **Pulpit > Ustawienia > Panel sterowania > Wyświetl urządzenia i drukarki** w menu **Sprzęt i dźwięk**. Kliknij drukarkę prawym przyciskiem myszy lub przytrzymaj wciśnięty przycisk, wybierz **Właściwości drukarki**, a następnie kliknij kartę **Ustawienia opcjonalne**.
 - Windows 7/Windows Server 2008 R2
Kliknij przycisk Start i wybierz kolejno **Panel sterowania > Wyświetl urządzenia i drukarki** w menu **Sprzęt i dźwięk**. Kliknij drukarkę prawym przyciskiem myszy, wybierz **Właściwości drukarki**, a następnie kliknij kartę **Ustawienia opcjonalne**.
 - Windows Vista/Windows Server 2008
Kliknij przycisk Start, a następnie wybierz kolejno **Panel sterowania > Drukarki** w menu **Sprzęt i dźwięk**. Kliknij drukarkę prawym przyciskiem myszy, wybierz **Właściwość**, a następnie kliknij **Ustawienia opcjonalne**.
 - Windows XP/Windows Server 2003 R2/Windows Server 2003
Kliknij przycisk Start i wybierz kolejno **Panel sterowania > Drukarki i inny sprzęt > Drukarki i fakсы**. Kliknij drukarkę prawym przyciskiem myszy, wybierz **Właściwość**, a następnie kliknij kartę **Ustawienia opcjonalne**.
2. Wybierz polecenie **Pobierz z drukarki**, a następnie kliknij **Pobierz**.
Informacja **Opcjonalne źródła papieru** jest wyświetlana na ekranie **Informacje o bieżącej drukarce**.
3. Kliknij przycisk **OK**.

Konfiguracja opcjonalnej kasety na papier w sterowniku drukarki — system Mac OS X

1. Wybierz **Preferencje systemowe** z menu  > **Drukarki i skanery** (lub **Drukowanie i skanowanie, Drukowanie i faksowanie**), a następnie wybierz drukarkę. Kliknij **Opcje i materiały eksploatacyjne > Opcje** (lub **Sterownik**).
2. W opcji **Dolna kasetka** podaj liczbę kaset na papier.
3. Kliknij przycisk **OK**.

Dodatek

Parametry techniczne

Dane techniczne drukarki

Lokalizacja dysz głowicy drukującej		Dysze z czarnym tuszem: 800 Dysze z kolorowym tuszem: 800 dla każdego koloru
Gramatura*	Zwykły papier	od 64 do 90 g/m ² (od 17 do 24 funtów)
	Papier gruby	od 91 do 256 g/m ² (od 25 do 68 funtów)
	Koperty	Koperta #10, DL, C6: od 75 do 90 g/m ² (od 20 do 24 funtów) Koperta C4: 80 do 100 g/m ² (21 do 26 funtów)

* Nawet jeśli grubość papieru znajduje się w tym zakresie, może on nie być poprawnie podawany lub może na tym ucierpieć jakość wydruków w zależności od właściwości lub jakości papieru.

Obszar drukowania

Obszar drukowania dla pojedynczych arkuszy

W zacienionych obszarach jakość wydruku może się obniżyć ze względu na sposób działania mechanizmu drukarki.

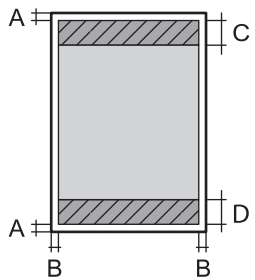
	A	3.0 mm (0.12 cala)
	B	3.0 mm (0.12 cala)
	C	49.0 mm (1.93 cala)
	D	54.0 mm (2.13 cala)

Obszar drukowania dla kopert

W zacienionych obszarach jakość wydruku może się obniżyć ze względu na sposób działania mechanizmu drukarki.

Dodatek

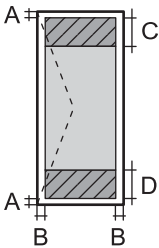
	A	3.0 mm (0.12 cala)
	B	5.0 mm (0.20 cala)
	C	54.0 mm (2.13 cala)
	D	49.0 mm (1.93 cala)

Dane techniczne skanera

Typ skanera	Płaski
Urządzenie fotoelektryczne	CIS
Efektywne piksele	14040 × 20400 pikseli (1200 dpi)
Maksymalny rozmiar dokumentu	297 × 431.8 mm (11.7×17 cala) A3, Ledger
Rozdzielczość skanowania	1200 dpi (skanowanie główne) 2400 dpi (skanowanie podrzędne)
Rozdzielczość wyjściowa	Od 50 do 9600 dpi, co 1 dpi
Głębokość kolorów	<p>Kolory</p> <ul style="list-style-type: none"> <input type="checkbox"/> 30 bitów na piksel wewnętrznie (10 bitów na piksel na kolor wewnętrznie) <input type="checkbox"/> 24 bitów na piksel zewnętrznie (8 bitów na piksel na kolor zewnętrznie) <p>Skala szarości</p> <ul style="list-style-type: none"> <input type="checkbox"/> 16 bitów na piksel wewnętrznie <input type="checkbox"/> 8 bit na piksel zewnętrznie <p>Czerń i biel</p> <ul style="list-style-type: none"> <input type="checkbox"/> 16 bitów na piksel wewnętrznie <input type="checkbox"/> 1 bit na piksel zewnętrznie
Źródło światła	LED

Dane techniczne interfejsu

W przypadku komputera	SuperSpeed USB
W przypadku zewnętrznych urządzeń USB	Hi-Speed USB

Dodatek

Dane techniczne faksu

Typ faksu	Możliwość faksowania dokumentów czarno-białych i kolorowych bez włączania komputera (ITU-T Super Group 3)
Obsługiwane linie	Standardowe analogowe linie telefoniczne, systemy telefoniczne PBX
Szybkość	Maksymalnie 33.6 kb/s
Rozdzielczość	Jednobarwny <input type="checkbox"/> Standard.: 8 pel/mm × 3,85 linii/mm (203 pel/cal × 98 linie/cal) <input type="checkbox"/> Wysoka: 8 pel/mm × 7,7 linii/mm (203 pel/cal × 196 linie/cal) <input type="checkbox"/> Bardzo dokł.: 8 pel/mm × 15,4 linii/mm (203 pel/cal × 392 linie/cal) <input type="checkbox"/> Ultra dokł.: 16 pel/mm × 15,4 linii/mm (406 pel/cal × 392 linie/cal) Kolory 200 × 200 dpi
Pamięć stron	Do 550 stron (tabela nr 1 ITU-T, tryb roboczy, monochromatycznie)
Ponowne wybieranie numeru *	2 razy (z 1-minutowym odstępem)
Interfejs	Linia telefoniczna RJ-11, złącze zestawu telefonu RJ-11

* Dane techniczne mogą się różnić w zależności od kraju lub regionu.

Lista funkcji sieci

Funkcje		Obsługiwane	Uwagi	
Interfejsy sieciowe	Ethernet	✓	-	
	Wi-Fi	Infrastruktura	✓	-
		Ad hoc	-	-
		Tryb Wi-Fi Direct (Zwykłe AP)	✓	-
Równoczesne połączenia	Ethernet i Wi-Fi Direct (Zwykłe AP)	✓	-	
	Wi-Fi (infrastruktura) i Wi-Fi Direct (Zwykłe AP)	✓	-	

Dodatek

Funkcje			Obsługiwane	Uwagi
Obsługa z panelu	Konfiguracja Wi-Fi	Kreator konfiguracji Wi-Fi	✓	-
		Konfiguracja przez naciśnięcie przycisku (WPS)	✓	-
		Konfiguracja z kodem PIN	✓	-
		Automatyczne łączenie z siecią Wi-Fi	✓	-
		Połączenie Epson iPrint	-	-
		Konfiguracja Wi-Fi Direct	✓	-
	Ogólna konfiguracja sieci (nazwa urządzenia, adres TCP/IP, serwer DNS, serwer proxy)		✓	-
	Kontrola połączenia sieciowego		✓	-
	Stan sieci		✓	-
	Drukowanie arkusza stanu sieci		✓	-
	Wyłącz Wi-Fi		✓	-
Przywracanie ustawień domyślnych		✓	-	
Konfiguracja udostępniania plików		✓	Tylko zewnętrzne urządzenie USB	
Drukowanie sieciowe	EpsonNet Print (Windows)	IPv4	✓	-
	Standard TCP/IP (Windows)	IPv4, IPv6	✓	-
	Drukowanie WSD (Windows)	IPv4, IPv6	✓	Windows Vista lub wersja nowsza
	Drukowanie Bonjour (Mac OS X)	IPv4, IPv6	✓	-
	Drukowanie IPP (Windows, Mac OS X)	IPv4, IPv6	✓	-
	Drukowanie UPnP	IPv4	-	Informacje o urządzeniu
	PictBridge Drukowanie (Wi-Fi)	IPv4	-	Cyfrowy aparat fotograficzny
	Epson Connect (drukowanie z wiadomości e-mail)	IPv4	✓	-
	AirPrint (iOS, Mac OS X)	IPv4, IPv6	✓	iOS 5 lub nowsza wersja, Mac OS X v10.7 lub nowsza wersja
	Google Cloud Print	IPv4, IPv6	✓	-

Dodatek

Funkcje		Obsługiwane	Uwagi	
Skanowanie sieciowe	Epson Scan 2	IPv4, IPv6	✓	-
	Event Manager	IPv4	-	-
	Document Capture Pro(Win) / Document Capture(Mac)	IPv4	✓	-
	Epson Connect (skanowanie do chmury)	IPv4	✓	-
	AirPrint (skanowanie)	IPv4, IPv6	✓	Mac OS X v10.9 lub wersja nowsza
	ADF (skanowanie 2-stronne)		✓	-
Faksowanie	Wysyłanie faksów	IPv4	✓	-
	Odbieranie faksów	IPv4	✓	-
	AirPrint (wysyłanie faksów)	IPv4, IPv6	✓	Mac OS X v10.8 lub wersja nowsza

Dane techniczne Wi-Fi

Standardy	IEEE 802.11b/g/n *1
Zakres częstotliwości	2,4 GHz
Maksymalna moc nadanej częstotliwości radiowej	19.8 dBm (EIRP)
Tryby koordynacyjne	Infrastruktura, Wi-Fi Direct (Zwykle AP)*2
Zabezpieczenia sieci bezprzewodowej	WEP (64/128 bit), WPA2-PSK (AES)*3, WPA2-Enterprise

*1 IEEE 802.11n jest tylko dostępne na HT20.

*2 Brak obsługi w standardzie IEEE 802.11b.

*3 Zgodność z protokołem WPA2 wraz z obsługą WPA/WPA2 Personal.

Specyfikacje Ethernet

Standardy	IEEE802.3i (10BASE-T)*1 IEEE802.3u (100BASE-TX) IEEE802.3ab (1000BASE-T)*1 IEEE802.3az (Energy Efficient Ethernet)*2
Tryb komunikacyjny	Auto, 10 Mb/s pełny duplex, 10 Mb/s półduplex, 100 Mb/s pełny duplex, 100 Mb/s półduplex

Dodatek

Złącze	RJ-45
--------	-------

- *1 Użyj kabla STP (skrętka) kategorii 5e lub wyższej, aby zabezpieczyć przed zakłóceniami radiowymi.
- *2 Podłączone urządzenie powinno być zgodne ze standardami IEEE802.3az.

Protokół zabezpieczeń

IEEE802.1X*	
IPsec/filtrowanie IP	
SSL/TLS	HTTPS — serwer/klient
	IPPS
SMTPS (STARTTLS, SSL/TLS)	
SNMPv3	

- * Konieczne jest użycie urządzenia komunikacyjnego zgodnego ze standardem IEEE802.1X.

Zgodność z PostScript poziom 3

Język PostScript używany na tej drukarce jest zgodny z PostScript poziom 3.

Obsługiwane usługi innych firm

AirPrint	Drukowanie	iOS 5 lub nowszy bądź Mac OS X v10.7.x lub nowszy
	Skanowanie	Mac OS X v10.9.x lub nowszy
	Faksowanie	Mac OS X v10.8.x lub nowszy
Google Cloud Print		

Dane techniczne zewnętrznego urządzenia USB

Urządzenia	Maksymalne pojemności
Napęd magnetoptyczny*	1,3 GB
Dysk twardy* Dysk flash USB	2 TB (sformatowane w systemie plików FAT, FAT32 lub exFAT)

- * Nie zalecamy korzystania z zewnętrznych urządzeń USB zasilanych przez port USB. Należy używać tego rodzaju urządzeń z niezależnych źródeł zasilania prądem zmiennym.

Nie można korzystać z następujących urządzeń:

Dodatek

- Urządzenie wymagające dedykowanego sterownika
- Urządzenie z ustawieniami zabezpieczeń (hasło, szyfrowanie itp.)
- Urządzenie z wbudowanym koncentratorem USB

Firma Epson nie odpowiada za działanie podłączonych urządzeń zewnętrznych.

Specyfikacja obsługiwanych danych

Format pliku	<p>Obrazy JPEG zapisane za pomocą aparatów cyfrowych zgodnych z formatem DCF*¹ 1.0 lub 2.0*²</p> <p>Obrazy zgodne z formatem TIFF 6.0 o poniższych parametrach</p> <ul style="list-style-type: none"> <input type="checkbox"/> Obrazy w pełnym kolorze RGB (bez kompresji) <input type="checkbox"/> Obrazy binarne (bez kompresji ani kodowania CCITT) <p>Pliki danych zgodne z wersją 1.7 standardu PDF</p>
Rozmiar obrazu	<p>Poziomo: od 80 do 10200 pikseli</p> <p>Pionowo: od 80 do 10200 pikseli</p>
Rozmiar pliku	Mniej niż 2 GB
Maksymalna liczba plików	<p>JPEG: 9990*³</p> <p>TIFF: 999</p> <p>PDF: 999</p>

*1 Reguła projektowania dla systemu plików aparatów cyfrowych.

*2 Nie są obsługiwane dane zdjęcia zapisane w aparatach cyfrowych z wbudowaną pamięcią.

*3 Jednocześnie można wyświetlać maksymalnie 999 plików. (Jeśli liczba plików przekracza 999, pliki są wyświetlane w grupach).

Uwaga:

Znak „!” jest wyświetlany na ekranie LCD, gdy drukarka nie może rozpoznać pliku obrazu. Jeśli w takiej sytuacji wybrany zostanie układ o wielu zdjęciach, wydrukowane zostaną puste sekcje.

Wymiary**Tylko drukarka**

Wymiary	<p>Przechowywanie</p> <ul style="list-style-type: none"> <input type="checkbox"/> Szerokość: 787 mm (31.0 cala) <input type="checkbox"/> Głębokość: 758 mm (29.8 cala) <input type="checkbox"/> Wysokość: 621 mm (24.4 cala) <p>Drukowanie</p> <ul style="list-style-type: none"> <input type="checkbox"/> Szerokość: 787 mm (31.0 cala) <input type="checkbox"/> Głębokość: 866 mm (34.1 cala) <input type="checkbox"/> Wysokość: 699 mm (27.5 cala)
---------	---

Dodatek

Masa*	Ok. 64.1 kg (141.3 funta)
-------	---------------------------

* Bez pojemniki z tuszem i przewodu zasilającego.

Drukarki z wyposażeniem opcjonalnym

Podane poniżej wymiary dotyczą drukarek z 2 opcjonalnymi kasetami na papier i opcjonalną szafką.

Wymiary	<p>Przechowywanie</p> <ul style="list-style-type: none"> <input type="checkbox"/> Szerokość: 787 mm (31.0 cala) <input type="checkbox"/> Głębokość: 873 mm (34.4 cala) <input type="checkbox"/> Wysokość: 1162 mm (45.7 cala) <p>Drukowanie</p> <ul style="list-style-type: none"> <input type="checkbox"/> Szerokość: 787 mm (31.0 cala) <input type="checkbox"/> Głębokość: 873 mm (34.4 cala) <input type="checkbox"/> Wysokość: 1240 mm (48.8 cala)
Masa*	Ok. 111.5 kg (245.8 funta)

* Bez pojemniki z tuszem i przewodu zasilającego.

Parametry elektryczne

Model	Model na napięcie od 100 do 240 V	Model na napięcie od 220 do 240 V
Zakres częstotliwości znamionowej	Od 50 do 60 Hz	Od 50 do 60 Hz
Prąd znamionowy	1.3 do 0.7 A	0.8 A
Pobór prądu (z połączeniem USB)	<p>Kopiowanie oddzielne: ok. 40 W (ISO/IEC24712)</p> <p>Tryb gotowości: ok. 20 W</p> <p>Tryb uśpienia: ok. 1.6 W</p> <p>Urządzenie wyłączone: ok. 0.45 W</p>	<p>Kopiowanie oddzielne: ok. 40 W (ISO/IEC24712)</p> <p>Tryb gotowości: ok. 20 W</p> <p>Tryb uśpienia: ok. 1.7 W</p> <p>Urządzenie wyłączone: ok. 0.45 W</p>

Uwaga:

- Informacje o napięciu zasilania znajdują się na etykiecie przyklejonej do drukarki.
- Użytkownicy z Europy w celu uzyskania szczegółowych informacji o zużyciu energii powinni sprawdzić następującą stronę internetową.

<http://www.epson.eu/energy-consumption>

Dodatek

Dane techniczne dotyczące środowiska pracy

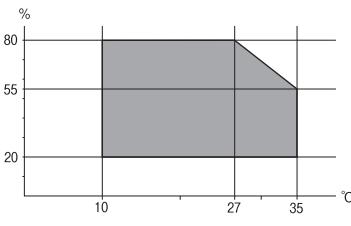
Praca	<p>Drukarki należy używać w zakresie parametrów środowiskowych zaznaczonych na poniższym wykresie.</p>  <p>Temperatura: 10–35°C (50–95°F) Wilgotność: 20–80% wilgotności względnej (bez skraplania pary wodnej)</p>
Przechowywanie	<p>Temperatura: -20–40°C (-4–104°F)* Wilgotność: 5–85% wilgotności względnej (bez skraplania pary wodnej)</p>

* Można przechowywać przez miesiąc w temperaturze 40°C (104°F).

Specyfikacje środowiskowe dla Pojemniki z tuszem

Temperatura przechowywania	od -20 do 40°C (od -4 do 104°F)*
Temperatura zamarzania	<p>-23°C (9.4°F) Tusz odmarza i może być używany po około 12 godzinach w temperaturze 25°C (77°F).</p>

* Można przechowywać przez miesiąc w temperaturze 40°C (104°F).

Wymagania systemowe

- Windows 10 (32-bitowy, 64-bitowy)/Windows 8.1 (32-bitowy, 64-bitowy)/Windows 8 (32-bitowy, 64-bitowy)/Windows 7 (32-bitowy, 64-bitowy)/Windows Vista (32-bitowy, 64-bitowy)/Windows XP SP3 lub nowszy (32-bitowy)/Windows XP Professional x64 Edition SP2 lub nowszy/Windows Server 2012 R2/Windows Server 2012/Windows Server 2008 R2/Windows Server 2008/Windows Server 2003 R2/Windows Server 2003 SP2 lub nowszy
- Mac OS X v10.11.x/Mac OS X v10.10.x/Mac OS X v10.9.x/Mac OS X v10.8.x/Mac OS X v10.7.x/Mac OS X v10.6.8

Uwaga:

- System Mac OS X może nie obsługiwać niektórych aplikacji i funkcji.
- Brak obsługi systemu plików UNIX File System (UFS) dla systemu Mac OS X.

Informacje o czcionkach

Czcionki dostępne w druku PostScript

Nazwa czcionki	Rodzina	Odpowiednik HP
Nimbus Mono	Medium, Bold, Italic, Bold Italic	Courier
Letter Gothic	Medium, Bold, Italic	Letter Gothic
Nimbus Mono PS	Regular, Bold, Oblique, Bold Oblique	CourierPS
Nimbus Roman No4	Medium, Bold, Italic, Bold Italic	CG Times
URW Classico	Medium, Bold, Italic, Bold Italic	CG Omega
URW Coronet	-	Coronet
URW Clarendon Condensed	-	Clarendon Condensed
URW Classic Sans	Medium, Bold, Italic, Bold Italic	Univers
URW Classic Sans Condensed	Medium, Bold, Italic, Bold Italic	Univers Condensed
Antique Olive	Medium, Bold, Italic	Antique Olive
Garamond	Antiqua, Halbfett, Kursiv, Kursiv Halbfett	Garamond
Mauritius	-	Marigold
Algiers	Medium, Extra Bold	Albertus
NimbusSansNo2	Medium, Bold, Italic, Bold Italic	Arial
Nimbus Roman No9	Medium, Bold, Italic, Bold Italic	Times New Roman
Nimbus Sans	Medium, Bold, Oblique, Bold Oblique	Helvetica
Nimbus Sans Narrow	Medium, Bold, Oblique, Bold Oblique	Helvetica Narrow
Palladio	Roman, Bold, Italic, Bold Italic	Palatino
URW Gothic	Book, Demi, Book Oblique, Demi Oblique	ITC Avant Garde
URW Bookman	Light, Demi, Light Italic, Demi Italic	ITC Bookman
URW Century Schoolbook	Roman, Bold, Italic, Bold Italic	New Century Schoolbook
Nimbus Roman	Medium, Bold, Italic, Bold Italic	Times
URW Chancery Medium Italic	-	ITC Zapf Chancery Italic
Symbol	-	Symbol
URW Dingbats	-	Wingdings
Dingbats	-	ITC Zapf Dingbats
Standard Symbol	-	SymbolPS

Czcionki dostępne dla PCL (URW)

Czcionki skalowalne

Nazwa czcionki	Rodzina	Odpowiednik HP	Zestaw symboli dla PCL5
Nimbus Mono	Medium, Bold, Italic, Bold Italic	Courier	1
Letter Gothic	Medium, Bold, Italic	Letter Gothic	1
Nimbus Mono PS	Regular, Bold, Oblique, Bold Oblique	CourierPS	3
Nimbus Roman No4	Medium, Bold, Italic, Bold Italic	CG Times	2
URW Classico	Medium, Bold, Italic, Bold Italic	CG Omega	3
URW Coronet	-	Coronet	3
URW Clarendon Condensed	-	Clarendon Condensed	3
URW Classic Sans	Medium, Bold, Italic, Bold Italic	Univers	2
URW Classic Sans Condensed	Medium, Bold, Italic, Bold Italic	Univers Condensed	3
Antique Olive	Medium, Bold, Italic	Antique Olive	3
Garamond	Antiqua, Halbfett, Kursiv, Kursiv Halbfett	Garamond	3
Mauritius	-	Marigold	3
Algiers	Medium, Extra Bold	Albertus	3
NimbusSansNo2	Medium, Bold, Italic, Bold Italic	Arial	3
Nimbus Roman No9	Medium, Bold, Italic, Bold Italic	Times New	3
Nimbus Sans	Medium, Bold, Oblique, Bold Oblique	Helvetica	3
Nimbus Sans Narrow	Medium, Bold, Oblique, Bold Oblique	Helvetica Narrow	3
Palladio	Roman, Bold, Italic, Bold Italic	Palatino	3
URW Gothic	Book, Demi, Book Oblique, Demi Oblique	ITC Avant Garde Gothic	3
URW Bookman	Light, Demi, Light Italic, Demi Italic	ITC Bookman	3
URW Century Schoolbook	Roman, Bold, Italic, Bold Italic	New Century Schoolbook	3
Nimbus Roman	Medium, Bold, Italic, Bold Italic	Times	3
URW Chancery Medium Italic	-	ITC Zapf Chancery Medium Italic	3
Symbol	-	Symbol	4
URW Dingbats	-	Wingdings	5
Dingbats	-	ITC Zapf Dingbats	6
Standard Symbol	-	SymbolPS	4

Dodatek

Nazwa czcionki	Rodzina	Odpowiednik HP	Zestaw symboli dla PCL5
URW David	Medium, Bold	HP David	7
URW Narkis	Medium, Bold	HP Narkis	7
URW Miryam	Medium, Bold, Italic	HP Miryam	7
URW Koufi	Medium, Bold	Koufi	8
URW Naskh	Medium, Bold	Naskh	8
URW Ryadh	Medium, Bold	Ryadh	8

Czcionki bitmapowe

Nazwa czcionki	Zestaw symboli
Line Printer	9

Czcionki bitmapowe – OCR/kody kreskowe (tylko PCL5)

Nazwa czcionki	Rodzina	Zestaw symboli
OCR A	-	10
OCR B	-	11
Code39	9.37cpi, 4.68cpi	12
EAN/UPC	Medium, Bold	13

Uwaga:

W zależności od gęstości druku lub jakości i koloru papieru czcionki OCR A, OCR B, Code39 i EAN/UPC mogą nie być czytelne. Przed przystąpieniem do druku większej partii tekstu należy wydrukować próbkę i sprawdzić, czy czcionka jest czytelna.

Lista zestawów symboli

Drukarka ma dostęp do zestawów symboli różnego typu. Wiele z nich różni się tylko znakami specjalnymi charakterystycznymi dla danego języka.

Podczas wyboru odpowiedniej czcionki warto również zastanowić się nad tym, jakiego zestawu symboli z nią użyć.

Uwaga:

Większość programów automatycznie doбира czcionki i symbole, dlatego zmiana ustawień w drukarce prawdopodobnie nigdy nie będzie konieczna. Mimo to poniższa sekcja z informacjami na temat zestawów symboli może przydać się osobom, które piszą własne programy kontrolne dla drukarek lub korzystają ze starszego oprogramowania.

Dodatek

Lista zestawów symboli w druku PCL 5

Nazwa zestawu symboli	Atrybut	Klasyfikacja czcionek												
		1	2	3	4	5	6	7	8	9	10	11	12	13
Norweg1	0D	✓	✓	✓	-	-	-	-	-	-	-	-	-	-
Roman Extension	0E	-	-	-	-	-	-	-	-	✓	-	-	-	-
Italian	0I	✓	✓	✓	-	-	-	-	-	-	-	-	-	-
ECM94-1	0N	✓	✓	✓	-	-	-	-	-	✓	-	-	-	-
Swedis2	0S	✓	✓	✓	-	-	-	-	-	-	-	-	-	-
ANSI ASCII	0U	✓	✓	✓	-	-	-	✓	✓	-	-	-	-	-
UK	1E	✓	✓	✓	-	-	-	-	-	-	-	-	-	-
French2	1F	✓	✓	✓	-	-	-	-	-	-	-	-	-	-
German	1G	✓	✓	✓	-	-	-	-	-	-	-	-	-	-
Legal	1U	✓	✓	✓	-	-	-	-	-	✓	-	-	-	-
8859-2 ISO	2N	✓	✓	✓	-	-	-	-	-	✓	-	-	-	-
Spanish	2S	✓	✓	✓	-	-	-	-	-	-	-	-	-	-
ISO 8859/4 Latin 4	4N	✓	✓	✓	-	-	-	-	-	-	-	-	-	-
Roman-9	4U	✓	✓	✓	-	-	-	-	-	-	-	-	-	-
PsMath	5M	✓	✓	✓	-	-	-	✓	✓	-	-	-	-	-
8859-9 ISO	5N	✓	✓	✓	-	-	-	-	-	✓	-	-	-	-
WiTurkish	5T	✓	✓	✓	-	-	-	-	-	-	-	-	-	-
MsPublishin	6J	✓	✓	✓	-	-	-	-	-	-	-	-	-	-
VeMath	6M	✓	✓	✓	-	-	-	-	-	-	-	-	-	-
8859-10ISO	6N	✓	✓	✓	-	-	-	-	-	✓	-	-	-	-
DeskTop	7J	✓	✓	✓	-	-	-	-	-	-	-	-	-	-
Math-8	8M	✓	✓	✓	-	-	-	✓	✓	-	-	-	-	-
Roman-8	8U	✓	✓	✓	-	-	-	-	-	✓	-	-	-	-
WiE.Europe	9E	✓	✓	✓	-	-	-	-	-	-	-	-	-	-
Pc1004	9J	✓	✓	✓	-	-	-	-	-	-	-	-	-	-
8859-15ISO	9N	✓	✓	✓	-	-	-	-	-	✓	-	-	-	-
PcTk437	9T	✓	✓	✓	-	-	-	-	-	-	-	-	-	-
Windows	9U	✓	✓	✓	-	-	-	-	-	-	-	-	-	-

Dodatek

Nazwa zestawu symboli	Atrybut	Klasyfikacja czcionek												
		1	2	3	4	5	6	7	8	9	10	11	12	13
PsText	10J	✓	✓	✓	-	-	-	-	-	-	-	-	-	-
IBM-US	10U	✓	✓	✓	-	-	-	-	-	✓	-	-	-	-
IBM-DN	11U	✓	✓	✓	-	-	-	-	-	✓	-	-	-	-
McText	12J	✓	✓	✓	-	-	-	-	-	-	-	-	-	-
PcMultiling	12U	✓	✓	✓	-	-	-	-	-	✓	-	-	-	-
VeInternati	13J	✓	✓	✓	-	-	-	-	-	-	-	-	-	-
PcEur858	13U	✓	✓	✓	-	-	-	-	-	-	-	-	-	-
VeUS	14J	✓	✓	✓	-	-	-	-	-	-	-	-	-	-
PiFont	15U	✓	✓	✓	-	-	-	-	-	-	-	-	-	-
PcE.Europe	17U	✓	✓	✓	-	-	-	-	-	-	-	-	-	-
Unicode 3.0	18N	✓	✓	✓	-	-	-	✓	✓	-	-	-	-	-
WiBALT	19L	✓	✓	✓	-	-	-	-	-	-	-	-	-	-
WiAnsi	19U	✓	✓	✓	-	-	-	-	-	-	-	-	-	-
PcBlT775	26U	✓	✓	✓	-	-	-	-	-	-	-	-	-	-
Pc866Cyr	3R	✓	✓	-	-	-	-	-	-	-	-	-	-	-
Greek8	8G	✓	✓	-	-	-	-	-	-	-	-	-	-	-
WinGrk	9G	✓	✓	-	-	-	-	-	-	-	-	-	-	-
WinCyr	9R	✓	✓	-	-	-	-	-	-	-	-	-	-	-
Pc851Grk	10G	✓	✓	-	-	-	-	-	-	-	-	-	-	-
ISOCyr	10N	✓	✓	-	-	-	-	-	-	✓	-	-	-	-
Pc8Grk	12G	✓	✓	-	-	-	-	-	-	-	-	-	-	-
ISOGrk	12N	✓	✓	-	-	-	-	-	-	-	-	-	-	-
Pc866Ukr	14R	✓	✓	-	-	-	-	-	-	-	-	-	-	-
Hebrew7	0H	✓	-	-	-	-	-	✓	-	-	-	-	-	-
8859-8 ISO	7H	✓	-	-	-	-	-	✓	-	-	-	-	-	-
Hebrew8	8H	✓	-	-	-	-	-	✓	-	-	-	-	-	-
Pc862Heb	15H	✓	-	-	-	-	-	✓	-	-	-	-	-	-
PC-862, Hebrew	15Q	✓	-	-	-	-	-	✓	-	-	-	-	-	-
Arabic8	8V	-	-	-	-	-	-	-	✓	-	-	-	-	-
HPWARA	9V	-	-	-	-	-	-	-	✓	-	-	-	-	-

Dodatek

Nazwa zestawu symboli	Atrybut	Klasyfikacja czcionek												
		1	2	3	4	5	6	7	8	9	10	11	12	13
Pc864Ara	10V	-	-	-	-	-	-	-	✓	-	-	-	-	-
Symbol	19M	-	-	-	✓	-	-	-	-	-	-	-	-	-
Wingdings	579L	-	-	-	-	✓	-	-	-	-	-	-	-	-
ZapfDingbats	14L	-	-	-	-	-	✓	-	-	-	-	-	-	-
OCR A	00	-	-	-	-	-	-	-	-	-	✓	-	-	-
OCR B	10	-	-	-	-	-	-	-	-	-	-	✓	-	-
OCR B Extension	3Q	-	-	-	-	-	-	-	-	-	-	✓	-	-
Code3-9	0Y	-	-	-	-	-	-	-	-	-	-	-	✓	-
EAN/UPC	8Y	-	-	-	-	-	-	-	-	-	-	-	-	✓

Informacje prawne

Standardy i normy

Zgodność ze standardami — model amerykański

Bezpieczeństwo	UL60950-1 CAN/CSA-C22.2 No.60950-1
EMC	FCC Part 15 Subpart B Class B CAN/CSA-CEI/IEC CISPR 22 Class B

Te urządzenia wyposażone są w poniższy moduł bezprzewodowy.

Producent: Askey Computer Corporation

Typ: WLU6320-D69 (RoHS)

Niniejszy produkt jest zgodny z Częścią 15 przepisów FCC i RSS-210 przepisów IC. Firma Epson nie jest odpowiedzialna za jakiegokolwiek niespełnienie wymagań zabezpieczeń wynikające z niezalecanych modyfikacji produktu. Korzystanie ze sprzętu jest dopuszczalne przy zachowaniu dwóch następujących warunków: (1) urządzenie nie może wywoływać zakłóceń, (2) urządzenie musi przyjmować zakłócenia, w tym takie, które mogą wywołać niepożądane zachowanie urządzenia.

Aby uniknąć zakłóceń licencjonowanych transmisji radiowych, niniejsze urządzenie musi być obsługiwane w pomieszczeniach i z dala od okien, aby zapewnione było maksymalne ekranowanie. Sprzęt (lub jego antena nadawcza) zainstalowany na zewnątrz podlega przepisom licencyjnym.

To urządzenie jest zgodne z przepisami FCC/IC w zakresie limitów narażenia na działanie promieniowania w środowisku niekontrolowanym oraz spełnia wytyczne FCC dotyczące promieniowania fal radiowych (RF) określone w załączniku C do biuletynu OET65 i RSS-102 przepisów IC dotyczących wpływu promieniowania fal

Dodatek

radiowych (RF). To urządzenie należy instalować i obsługiwać w taki sposób, aby element promieniujący znajdował się w odległości co najmniej 7,9 cala (20 cm) od ciała ludzkiego (wyłączając części kończyn: ręce, nadgarstki, stopy oraz kostki).

Zgodność ze standardami — model europejski

Dla użytkowników europejskich

Niniejszym firma Seiko Epson Corporation deklaruje, że następujący model urządzenia radiowego jest zgodny z wymaganiami dyrektywy 2014/53/EU. Pełny tekst deklaracji zgodności UE można znaleźć w następującej witrynie.

<http://www.epson.eu/conformity>

C522A

Do użytku wyłącznie na terenie następujących państw: Irlandia, Wielka Brytania, Austria, Niemcy, Liechtenstein, Szwajcaria, Francja, Belgia, Luksemburg, Holandia, Włochy, Portugalia, Hiszpania, Dania, Finlandia, Norwegia, Szwecja, Islandia, Chorwacja, Cypr, Grecja, Słowenia, Malta, Bułgaria, Czechy, Estonia, Węgry, Łotwa, Litwa, Polska, Rumunia i Słowacja.

Firma Epson nie jest odpowiedzialna za jakiegokolwiek niespełnienie wymagań zabezpieczeń wynikające z niezalecanych modyfikacji produktów.



Zgodność ze standardami — model australijski

EMC	AS/NZS CISPR22 Class B
-----	------------------------

Firma Epson deklaruje, że następujące modele urządzeń są zgodne z podstawowymi wymaganiami i innymi przepisami normy AS/NZS4268:

C522A

Firma Epson nie jest odpowiedzialna za jakiegokolwiek niespełnienie wymagań zabezpieczeń wynikające z niezalecanych modyfikacji produktów.

German Blue Angel

Przejrzyj następującą witrynę, aby sprawdzić, czy drukarka spełnia wymagania standardów German Blue Angel.

<http://www.epson.de/blauerengel>

Ograniczenia dotyczące kopiowania

Należy przestrzegać poniższych ograniczeń, aby drukarka była użytkowana w sposób odpowiedzialny i zgodny z prawem.

Kopiowanie następujących pozycji jest niezgodne z prawem:

- banknoty, monety, zbywalne rządowe papiery wartościowe, obligacje rządowe i komunalne papiery wartościowe;

Dodatek

- nieużywane znaczki pocztowe, kartki pocztowe ze znaczkiem oraz inne dokumenty pocztowe posiadające wartość;
- rządowe znaczki skarbowe oraz papiery wartościowe wydane zgodnie z przepisami prawnymi.

Należy zachować ostrożność podczas kopiowania poniższych elementów:

- prywatne zbywalne papiery wartościowe (świadczenia udziałowe, dokumenty zbywalne, czek i itp.), bilety miesięczne, bilety ulgowe itp.;
- paszporty, prawa jazdy, dowody rejestracyjne, winiety drogowe, bony żywnościowe, bilety itp.

Uwaga:

Kopiowanie takich dokumentów może być niezgodne z prawem.

Odpowiedzialne korzystanie z materiałów objętych prawem autorskim:

Drukarki mogą być wykorzystywane niezgodnie z przeznaczeniem w przypadku kopiowania materiałów chronionych prawami autorskimi. Należy użytkować urządzenie w odpowiedzialny sposób, uzyskując pozwolenie na kopiowanie publikowanych materiałów objętych prawem autorskim lub postępując zgodnie z poradą adwokata.

Przenoszenie i przewożenie drukarki

Przeostroga:

- Drukarkę należy podnosić mając stabilną pozycję ciała. W przeciwnym wypadku może dojść do urazu.
- Ponieważ drukarka jest ciężka, podczas rozpakowywania i transportu powinny ją przenosić co najmniej dwie osoby.
- Podnosząc drukarkę, dłonie należy umieścić w miejscach pokazanych poniżej. W przeciwnym wypadku drukarka może upaść lub podczas stawiania może dojść do uwięzienia palców.

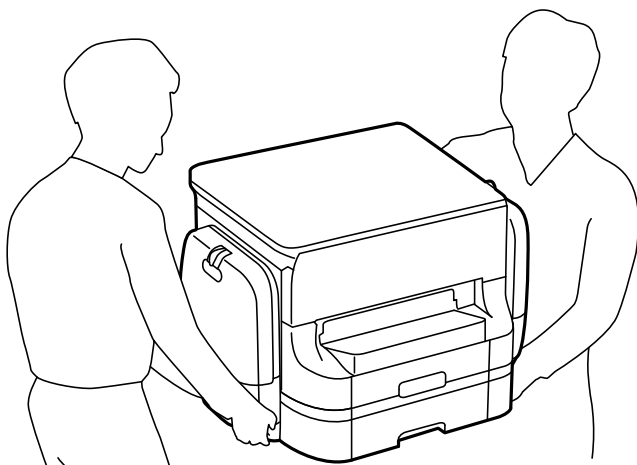

- Podczas przenoszenia drukarki nie wolno przechylać pod kątem większym niż 10 stopni; w przeciwnym wypadku może ona upaść.

Przenoszenie drukarki

⚠ Przewaga:

Nie należy mocować tacy wyjściowej do podajnika ADF, ponieważ jest niestabilna. Jeżeli drukarka poruszy się nieoczekiwanie w trakcie przenoszenia, może spowodować obrażenia.

1. Wyłącz drukarkę przyciskiem .
2. Upewnij się, że kontrolka zasilania zgasła, a następnie odłącz przewód zasilający.

! Ważne:

Przewód zasilający należy odłączyć, gdy zgaśnie kontrolka zasilania. W przeciwnym razie głowica drukująca nie powróci do pozycji początkowej, co może spowodować wyschnięcie tuszu i uniemożliwić drukowanie.

3. Odłącz wszystkie przewody, np. przewód zasilający i przewód USB.
4. Wyjmij tacę wyjściową.
5. Wyjmij cały papier z drukarki.
6. Upewnij się, że w drukarce nie ma żadnych oryginałów.
7. Schowaj podpórkę na wkładany papier.
8. Otwórz pojemnik na tusz.

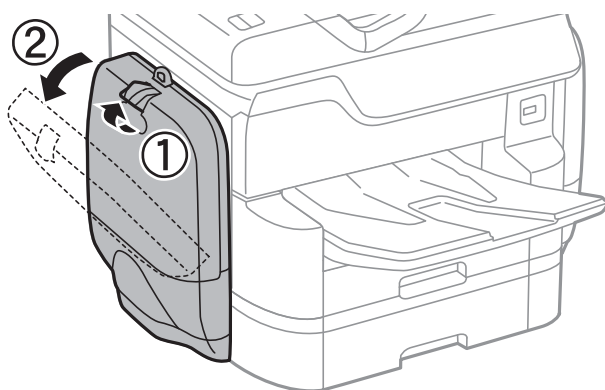

9. Naciśnij uchwyt na pojemnik z tuszem.
pojemnik z tuszem wyskoczy.



10. Unieś pojemnik z tuszem.

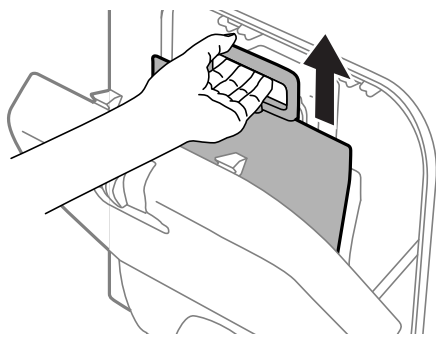

Uwaga:

- Jeśli nie można unieść pojemnik z tuszem, pociągnij uchwyt do przodu.
- Wyjęte pojemniki z tuszem należy transportować z portem dostarczania tuszu skierowanym do góry; pojemniki z tuszem powinny znajdować się w pozycji leżącej.
- Nie należy upuszczać pojemnik z tuszem ani uderzać nim o twarde przedmioty, ponieważ może to doprowadzić do wycieku tuszu.

11. Zamknij pojemnik na tusz.
12. Otwórz inny pojemnik na tusz po przeciwnej stronie drukarki i usuń wszystkie pojemniki z tuszem.
Można przystąpić do przenoszenia drukarki.

Powiązane informacje

➔ „Nazwy i funkcje części” na stronie 17

Przenoszenie drukarki z zamocowanymi opcjonalnymi modułami kasety na papier

Wykonaj poniższe czynności, aby móc przenieść drukarkę, a następnie zdemontuj kasetę na papier 3 i 4. Potem wykonaj czynności przedstawione na poniższych ilustracjach.

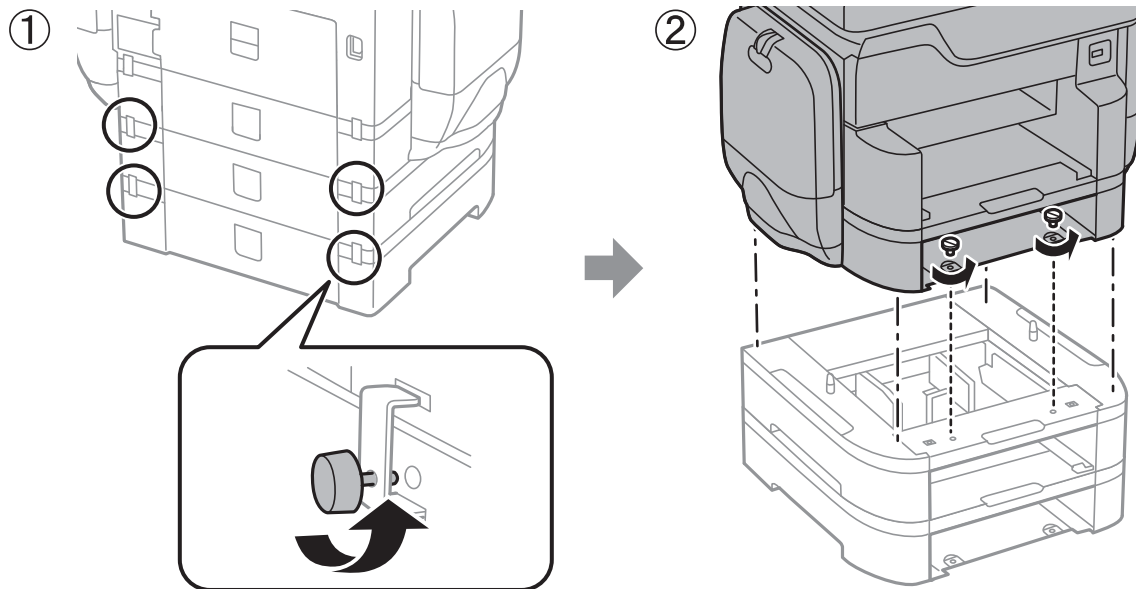

Powiązane informacje

➔ [„Przenoszenie drukarki” na stronie 309](#)

Przenoszenie drukarki z zamocowaną opcjonalną szafką

Przed przeniesieniem drukarki zdemontuj podstawę szafki. Wykonaj poniższe czynności, aby móc przenieść drukarkę, a następnie wykonaj czynności na poniższych ilustracjach.

①

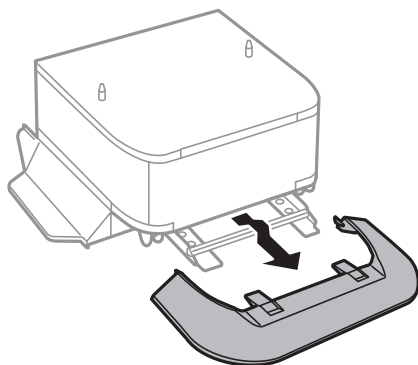

②

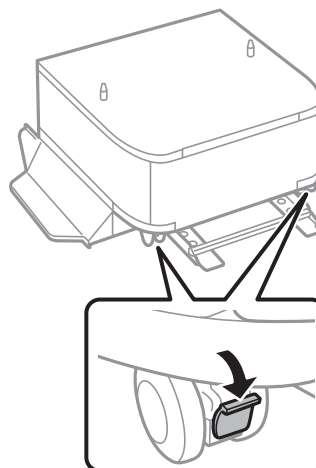

③

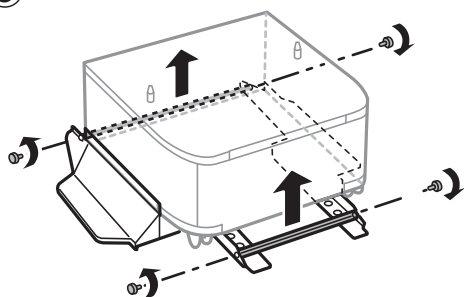

④

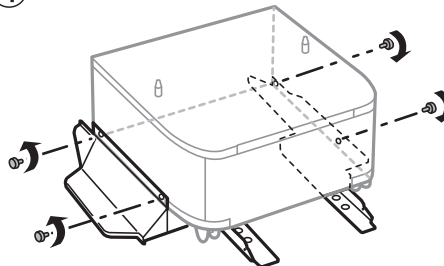

⑤

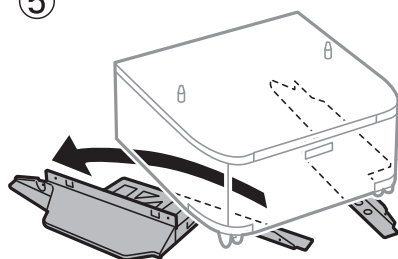

Powiązane informacje

➔ [„Przenoszenie drukarki” na stronie 309](#)

Transportowanie drukarki

Zdemontuj opcjonalną szafkę i opcjonalne moduły kasety na papier, a następnie zapakuj drukarkę do jej opakowania, używając materiałów zabezpieczających.

1. Zdemontuj opcjonalne moduły kasety na papier i szafkę, jeżeli są zainstalowane.

Dodatek

2. Wykonaj następujące czynności, aby przenieść drukarkę.
3. Zapakuj drukarkę do jej opakowania używając materiałów zabezpieczających.
 - Podczas przechowywania lub transportowania drukarki nie przechylać jej, nie ustawiać pionowo ani nie odwracać, ponieważ można spowodować wyciek tuszu.
 - Przed transportowaniem drukarki należy wyjąć pojemniki z tuszem, ponieważ w trakcie transportowania może dojść do wycieku tuszu. Po przetransportowaniu należy jak najszybciej ponownie zainstalować pojemniki z tuszem, aby nie dopuścić do wyschnięcia głowicy drukującej.
 - Nie wyjmować zainstalowanego modułu konserwacyjnego. W przeciwnym razie podczas transportu można spowodować wyciek tuszu.

Uwaga:

Jeśli podczas kolejnego drukowania jakość wydruku ulegnie pogorszeniu, należy wyczyścić i wyrównać głowicę drukującą.

Powiązane informacje

- ➔ [„Sprawdzanie i czyszczenie głowicy drukującej” na stronie 202](#)
- ➔ [„Regulowanie jakości druku” na stronie 201](#)

Dostęp do zewnętrznego urządzenia USB z komputera

Można zapisywać lub odczytywać z komputera dane z zewnętrznego urządzenia USB, takiego jak włożony do drukarki napęd flash USB.

**Ważne:**

Podczas udostępniania włożonego do drukarki zewnętrznego urządzenia między komputerami podłączonymi przez USB i przez sieć, dostęp do zapisu jest dozwolony wyłącznie dla komputerów podłączonych poprzez wykorzystanie metody wybranej w drukarce. Aby zapisywać na zewnętrznym urządzeniu USB, wybierz sposób połączenia w poniższym menu na panelu sterowania drukarki.

Ustaw. > Ustawienia ogólne > Ustaw. drukarki > Interf. urz. pamięci > Udost. plików.

Uwaga:

Rozpoznanie danych z komputera zajmuje trochę czasu, gdy podłączone jest duże zewnętrzne urządzenie USB, na przykład dysk twardy o pojemności 2 TB.

Windows

Wybierz zewnętrzne urządzenie USB w folderze **Komputer** lub **Mój komputer**. Wyświetlone zostaną dane zapisane w zewnętrznym urządzeniu USB.

Uwaga:

Po podłączeniu drukarki do sieci bez używania dysku z oprogramowaniem lub aplikacji Web Installer zamapuj port USB jako napęd sieciowy. Otwórz okno **Uruchom** i wprowadź nazwę drukarki \\XXXXX lub adres IP drukarki \XXX.XXX.XXX.XXX w polu **Otwórz**. Kliknij prawym przyciskiem myszy wyświetloną ikonę urządzenia w celu przypisania sieci. Napęd sieciowy pojawia się w folderze **Komputer** lub **Mój komputer**.

Mac OS X

Wybierz ikonę odpowiedniego urządzenia. Wyświetlone zostaną dane zapisane w zewnętrznym urządzeniu USB.

Uwaga:

- Aby odłączyć zewnętrzne urządzenie USB, należy przeciągnąć jego ikonę na ikonę kosza. W przeciwnym razie dane znajdujące się na udostępnionym dysku mogą nie być poprawnie wyświetlane po włożeniu innego zewnętrznego urządzenia USB.
- Aby otworzyć zewnętrzny nośnik pamięci masowej przez sieć, z menu na pulpicie wybierz polecenie **Go > Connect to Server**. Podaj nazwę drukarki `cifs://XXXXXX` lub `smb://XXXXXX` (gdzie „xxxxx” to nazwa drukarki) w polu **Adres serwera** i kliknij przycisk **Połącz**.

Używanie serwera poczty e-mail

Aby używać funkcji poczty e-mail, np. funkcji przekazywania skanów lub faksów, należy skonfigurować serwer poczty e-mail.

Konfiguracja serwera e-mail

Przed konfiguracją serwera e-mail należy sprawdzić następujące elementy.

- Czy drukarka jest podłączona do sieci.
- Informacje serwera e-mail, takie jak dokumenty od dostawcy usługi, wykorzystywane do konfiguracji e-mail w komputerze.

Uwaga:

Jeśli używana jest bezpłatna usługa e-mail, taka jak Internet email, wyszukaj w Internecie wymagane informacje o serwerze e-mail.

1. Na ekranie głównym dotknij pozycji **Ustaw**.
2. Dotknij pozycji **Ustawienia ogólne > Ustawienia sieciowe > Zaawansowane**.
3. Dotknij pozycji **Serwer e-mail > Ustaw. serwera**.
4. Wybierz metodę uwierzytelnienia używanego serwera e-mail.



Ważne:

Dostępne są następujące metody uwierzytelnienia.

- Wyłącz
- POP przed SMTP
- UWIERZ. SMTP

Skontaktuj się z dostawcą usługi Internetu w celu potwierdzenia metody uwierzytelnienia serwera e-mail.

Drukarka może nie komunikować się z serwerem e-mail, nawet jeśli metoda uwierzytelnienia jest dostępna, ponieważ może być zwiększone zabezpieczenie (na przykład konieczna komunikacja SSL). Aby uzyskać najnowsze informacje, odwiedź stronę internetową Epson.

<http://www.epson.eu/Support> (Europa)

<http://support.epson.net/> (poza Europą)

Dodatek

5. Wykonaj odpowiednie ustawienia.

Niezbędne ustawienia zależą od metody uwierzytelnienia. Wprowadź informacje dla używanego serwera e-mail.

6. Dotknąć opcji **Kontyn..**

Uwaga:

- Jeśli wyświetlony zostanie komunikat błędu, sprawdź, czy są prawidłowe ustawienia serwera e-mail.
- Gdy nie można wysłać wiadomości e-mail, nawet jeśli połączenie jest prawidłowe, sprawdź metodę uwierzytelniania dla używanego serwera e-mail.

Powiązane informacje

➔ „Elementy ustawień serwera e-mail” na stronie 315

Elementy ustawień serwera e-mail

Elementy	Objaśnienia
Uwierzytelnione konto	Po wybraniu UWIERZ. SMTP lub POP przed SMTP , jako Metoda uwierzyteln. , wprowadź nazwę użytkownika (adres e-mail) zarezerwowany dla serwera e-mail, składający się z maksymalnie 255 znaków.
Uwierzytelnione hasło	Po wybraniu UWIERZ. SMTP lub POP przed SMTP , jako Metoda uwierzyteln. , wprowadź hasło uwierzytelnionego konta, składające się z maksymalnie 20 znaków.
Adres e-mail nadawcy	Określ adres e-mail, wykorzystywany przez drukarkę do wysyłania wiadomości e-mail. Można określić istniejący adres e-mail. Aby się upewnić, że wiadomość e-mail zostanie wysłana z drukarki, można uzyskać i wprowadzić tu adres wyznaczony dla tej drukarki.
Adres serwera SMTP	Wprowadź adres serwera do wysyłania wiadomości e-mail (serwer SMTP).
Nr portu serwera SMTP	Wprowadź numer portu serwera do wysyłania wiadomości e-mail (serwer SMTP).
Adres serwera POP3	Po wybraniu POP przed SMTP , jako Metoda uwierzyteln. , wprowadź adres serwera do odbioru wiadomości e-mail (serwer POP3).
Nr portu serwera POP3	Po wybraniu POP przed SMTP , jako Metoda uwierzyteln. , wprowadź numer portu serwera e-mail do odbioru wiadomości e-mail (serwer POP3).
Bezpieczne połączenie	Po wybraniu UWIERZ. SMTP lub Wył. jako Metoda uwierzyteln. wybierz metodę bezpiecznego połączenia.

Sprawdzanie połączenie serwera e-mail

1. Na ekranie głównym dotknij pozycji **Ustaw..**

Dodatek

2. Dotknij pozycji **Ustawienia ogólne** > **Ustawienia sieciowe** > **Zaawansowane**.
3. Dotknij pozycji **Serwer e-mail** > **Sprawdzanie połączenia**, aby sprawdzić, czy drukarka została podłączona do serwera e-mail.

Uwaga:

- Jeśli wyświetlony zostanie komunikat błędu, sprawdź, czy są prawidłowe ustawienia serwera e-mail.*
- Gdy nie można wysłać wiadomości e-mail, nawet jeśli połączenie jest prawidłowe, sprawdź metodę uwierzytelniania dla używanego serwera e-mail.*

Gdzie uzyskać pomoc

Witryna pomocy technicznej w sieci Web

Jeżeli potrzebujesz dalszej pomocy, odwiedź witrynę pomocy technicznej firmy Epson pod adresem podanym poniżej. Wybierz swój kraj lub region i przejdź do sekcji pomocy na swojej lokalnej witrynie internetowej firmy Epson. W witrynie tej dostępne też są najnowsze sterowniki, odpowiedzi na często zadawane pytania, instrukcje i inne materiały do pobrania.

<http://support.epson.net/>

<http://www.epson.eu/Support> (Europa)

Jeżeli urządzenie firmy Epson nie działa poprawnie i nie można rozwiązać problemu, należy skontaktować się z działem pomocy technicznej firmy Epson.

Kontakt z działem pomocy technicznej firmy Epson

Przed skontaktowaniem się z firmą Epson

Jeżeli urządzenie firmy Epson nie działa poprawnie i nie można rozwiązać problemu, korzystając z informacji podanych w dokumentacji urządzenia, należy skontaktować się z działem pomocy technicznej firmy Epson. Jeśli na liście nie ma działu pomocy technicznej dla klientów w wymaganym rejonie, należy skontaktować się z przedstawicielem handlowym, u którego urządzenie zostało kupione.

Aby usprawnić proces udzielania pomocy, należy przygotować następujące informacje:

- Numer seryjny urządzenia
(Etykieta z numerem seryjnym znajduje się zazwyczaj z tyłu urządzenia).
- Model urządzenia
- Wersja oprogramowania urządzenia
(W oprogramowaniu produktowym kliknij **O programie**, **Informacje o wersji** lub podobny przycisk).
- Marka i model komputera
- Nazwa i wersja systemu operacyjnego komputera
- Nazwy i wersje aplikacji używanych zazwyczaj z urządzeniem

Dodatek

Uwaga:

W zależności od urządzenia dane listy wybierania faksu i/lub ustawień sieciowych mogą być przechowywane w pamięci urządzenia. Ze względu na uszkodzenie lub naprawę urządzenia dane mogą zostać utracone. Firma Epson nie ponosi odpowiedzialności za utratę danych, za wykonanie kopii zapasowej danych i/lub ustawień lub jej przywrócenie nawet w okresie gwarancji. Zalecamy wykonanie kopii zapasowej we własnym zakresie lub wykonanie notatek.

Pomoc dla użytkowników w Europie

Dokument Gwarancja Europejska zawiera informacje dotyczące sposobu kontaktowania się z działem pomocy technicznej firmy Epson.

Pomoc dla użytkowników na Tajwanie

Informacje, wsparcie i obsługa:

WWW

<http://www.epson.com.tw>

Dostępne są informacje dotyczące specyfikacji produktów, sterowniki do pobrania oraz odpowiedzi na zapytania dotyczące produktów.

Pomoc techniczna Epson

Telefon: +886-2-80242008

Nasz dział pomocy technicznej może telefonicznie pomóc w przypadku następujących kwestii:

- Zapytania handlowe i informacje o produktach
- Pytania dotyczące wykorzystania produktów i problemów z nimi związanych
- Zapytania dotyczące usług naprawy i gwarancji

Centrum napraw serwisowych:

<http://www.tekcare.com.tw/branchMap.page>

Spółka TekCare to autoryzowane centrum serwisowe firmy Epson Taiwan Technology & Trading Ltd.

Pomoc dla użytkowników w Australii

Oddział Epson Australia pragnie zapewnić najwyższy poziom obsługi klienta. Poza dokumentacją produktu udostępniamy następujące źródła informacji:

Adres internetowy

<http://www.epson.com.au>

Dostęp do stron WWW oddziału Epson Australia. Warto od czasu do czasu odwiedzać tę stronę! Udostępnia ona obszar pobierania plików ze sterownikami, punkty kontaktowe firmy Epson, informacje o nowych produktach oraz pomoc techniczna za pośrednictwem poczty e-mail.

Pomoc techniczna Epson

Telefon: 1300-361-054

Dodatek

Pomoc techniczna firmy Epson jest ostatnim środkiem zaradczym gwarantującym naszym klientom dostęp do porad. Operatorzy w pomocy technicznej mogą pomóc w instalacji, konfiguracji i używaniu produktów firmy Epson. Nasz zespół pomocy przedsprzedażowej może udostępnić dokumentację dotyczącą nowych produktów firmy Epson oraz poinformować, gdzie jest najbliższy punkt sprzedaży lub serwisu. Odpowiadamy na wiele rodzajów pytań.

Zachęcamy do przygotowania wszystkich odpowiednich informacji przed wybraniem numeru. Im więcej informacji zostanie przygotowanych, tym szybciej pomożemy w rozwiązaniu problemu. Dane te obejmują dokumentację do produktu Epson, informacje o rodzaju komputera, systemie operacyjnym, aplikacjach i wszystkie inne, które uważasz za niezbędne.

Transport produktu

Firma Epson zaleca pozostawienie opakowania po produkcie na wypadek konieczności jego przenoszenia w przyszłości.

Pomoc dla użytkowników w Nowej Zelandii

Epson Nowa Zelandia pragnie zapewnić wysoki poziom obsługi klienta. Poza dokumentacją produktu udostępniamy następujące źródła pozyskiwania informacji:

Adres internetowy

<http://www.epson.co.nz>

Dostęp do stron internetowych Epson Nowa Zelandia. Warto od czasu do czasu odwiedzać tę stronę! Udostępnia ona obszar pobierania plików ze sterownikami, punkty kontaktowe firmy Epson, informacje o nowych produktach oraz pomoc techniczna za pośrednictwem poczty e-mail.

Pomoc techniczna Epson

Telefon: 0800 237 766

Pomoc techniczna firmy Epson jest ostatnim środkiem zaradczym gwarantującym naszym klientom dostęp do porad. Operatorzy w pomocy technicznej mogą pomóc w instalacji, konfiguracji i używaniu produktów firmy Epson. Nasz zespół pomocy przedsprzedażowej może udostępnić dokumentację dotyczącą nowych produktów firmy Epson oraz poinformować, gdzie jest najbliższy punkt sprzedaży lub serwisu. Odpowiadamy na wiele rodzajów pytań.

Zachęcamy do przygotowania wszystkich odpowiednich informacji przed wybraniem numeru. Im więcej informacji zostanie przygotowanych, tym szybciej pomożemy w rozwiązaniu problemu. Informacje te obejmują dokumentację produktu Epson, typ komputera, system operacyjny, aplikacje oraz dowolne inne informacje, które użytkownik uzna za potrzebne.

Przenoszenie produktu

Firma Epson zaleca pozostawienie opakowania po produkcie na wypadek konieczności jego przenoszenia w przyszłości.

Pomoc dla użytkowników w Singapurze

Źródła informacji, wsparcie i usługi udostępniane przez firmę Epson Singapore to:

WWW

<http://www.epson.com.sg>

Dodatek

Dostępne są informacje dotyczące specyfikacji produktów, sterowniki do pobrania, najczęściej zadawane pytania (FAQ), zapytania handlowe i obsługa techniczna pocztą e-mail.

Pomoc techniczna Epson

Numer bezpłatny: 800-120-5564

Nasz dział pomocy technicznej może telefonicznie pomóc w przypadku następujących kwestii:

- Zapytania handlowe i informacje o produktach
- Pytania dotyczące użytkowania produktów i rozwiązywania problemów
- Zapytania dotyczące usług naprawy i gwarancji

Pomoc dla użytkowników w Tajlandii

Informacje, wsparcie i obsługa:

WWW

<http://www.epson.co.th>

Dostępne są informacje dotyczące specyfikacji produktów, sterowniki do pobrania, najczęściej zadawane pytania (FAQ) i poczta e-mail.

Gorąca linia firmy Epson

Telefon: 66-2685-9899

E-mail: support@eth.epson.co.th

Konsultanci naszej gorącej linii udzielają pomocy telefonicznej w następujących kwestiach:

- Zapytania handlowe i informacje o produktach
- Pytania dotyczące wykorzystania produktów i problemów z nimi związanych
- Zapytania dotyczące usług naprawy i gwarancji

Pomoc dla użytkowników w Indonezji

Informacje, wsparcie i obsługa:

WWW

<http://www.epson.co.id>

- Informacje dotyczące specyfikacji produktów i sterowniki do pobrania
- Najczęściej zadawane pytania (FAQ), zapytania handlowe, pytania przez e-mail

Gorąca linia firmy Epson

Telefon: +62-1500-766

Faks: +62-21-808-66-799

Konsultanci naszej gorącej linii udzielają pomocy, telefonicznie lub faksem, w następujących kwestiach:

- Zapytania handlowe i informacje o produktach

Dodatek

 Pomoc techniczna

Centrum obsługi firmy Epson

Prowincja	Nazwa firmy	Adres	Telefon Adres e-mail
DKI JAKARTA	ESS Jakarta MG. DUA	RUKO MANGGA DUA MALL NO. 48 JL. ARTERI MANGGA DUA - JAKARTA UTARA-DKI	(+6221)62301104 jkt-technical1@epson-indonesia.co.id
NORTH SUMATERA	ESC Medan	Kompleks Graha Niaga, Jl. Bambu II No. A-4, Medan- 20114	(+6261)42066090/42066091 mdn-technical@epson-indonesia.co.id
WEST JAWA	ESC Bandung	JL. CIHAMPELAS NO. 48A-BANDUNG JABAR 40116	(+6222)4207033 bdg-technical@epson-indonesia.co.id
DI YOGYAKARTA	ESC Yogyakarta	YAP Square, Blok A No.6 Jl. C Simanjutak YOGYAKARTA - DIY	(+62274)581065 ygy-technical@epson-indonesia.co.id
EAST JAWA	ESC Surabaya	HITECH MALL LT.2 BLOK A NO. 24 JL. KUSUMA BANGSA NO. 116 -118 - SURABAYA JATIM	(+6231)5355035 sby-technical@epson-indonesia.co.id
SOUTH SULAWESI	ESC Makassar	JL. GUNUNG BAWAKARAENG NO. 68E - MAKASSAR SULSEL	(+62411)328212 mksr-technical@epson-indonesia.co.id
WEST KALIMANTAN	ESC Pontianak	JL. NUSA INDAH I NO. 40A PONTIANAK KALBAR 78117	(+62561)735507 pontianak-technical@epson-indonesia.co.id
PEKANBARU	ESC PEKANBARU	JL. TUANKU TAMBUSAI NO. 353 - PEKANBARU RIAU	(+62761)21420 pkb-technical@epson-indonesia.co.id
DKI JAKARTA	ESS JAKARTA KEIAI	WISMA KEIAI LT. 1 JL. JEND. SUDIRMAN KAV. 3 JAKPUS DKI JAKARTA	(+6221)5724335 ess.support@epson-indonesia.co.id
EAST JAWA	ESS SURABAYA	JL. JAWA NO. 2-4 KAV. 29, RUKO SURYA INTI, SURABAYA - JATIM	(+6231)5014949 esssby.support@epson-indonesia.co.id
BANTEN	ESS SERPONG	Ruko mall WTC MATAHARI no. 953 SERPONG - Banten	(+6221)53167051 esstag.support@epson-indonesia.co.id
CENTRAL JAWA	ESS SEMARANG	Komplek Ruko Metro Plaza Blok C20 , Jl. MT Haryono No 970 Semarang - Jawa tengah	(+6224)8313807 esssmg.support@epson-indonesia.co.id

Dodatek

Prowincja	Nazwa firmy	Adres	Telefon Adres e-mail
EAST KALIMANTAN	ESC SAMARINDA	Jl. KH. Wahid Hasyim (M. Yamin) Kel. Sempaja Selatan Kec. Samarinda Utara Samarinda- Kalimantan Timur (samping kantor pos)	(+62541)7272904 escsmd.support@epson-indonesia.co.id
SOUTH SUMATERA	ESC PALEMBANG	Jl. H.M. Rasyid Nawawi no.249, kelurahan 9 ilir Palembang - Sumsel	(+62711)311330 escplg.support@epson-indonesia.co.id
EAST JAVA	ESC JEMBER	Jl. Panglima Besar Sudirman No.1 D JEMBER - JAWA TIMUR (Depan Balai Penelitian dan Pengolahan Kakao)	(+62331) 486468,488373 jmr-admin@epson-indonesia.co.id jmr-technical@epson-indonesia.co.id
NORTH SULAWESI	ESC MANADO	Tekno @Megamall, Megamall LG TK-21 Jl. Piere Tendean Kawasan Megamas Boulevard Manado 95111	(+62431)7210033 MND-ADMIN@EPSON-INDONESIA.CO.ID

W przypadku niewymienionych tutaj miast należy zadzwonić na numer gorącej linii: 08071137766.

Pomoc dla użytkowników w Hongkongu

W celu uzyskania wsparcia technicznego oraz innych usług świadczonych po sprzedaży użytkownicy mogą skontaktować się z firmą Epson Hong Kong Ltd.

Internetowa strona główna

<http://www.epson.com.hk>

Firma Epson Hong Kong posiada stronę internetową w języku chińskim i angielskim, zawierającą następujące informacje:

- Informacje o produktach
- Odpowiedzi na często zadawane pytania (FAQ)
- Najnowsze wersje sterowników do produktów Epson

Gorąca linia obsługi technicznej

Można również skontaktować się z naszym personelem technicznym pod następującymi numerami telefonu i faksu:

Telefon: 852-2827-8911

Faks: 852-2827-4383

Pomoc dla użytkowników w Malezji

Informacje, wsparcie i obsługa:

Dodatek

WWW

<http://www.epson.com.my>

- Informacje dotyczące specyfikacji produktów i sterowniki do pobrania
- Najczęściej zadawane pytania (FAQ), zapytania handlowe, pytania przez e-mail

Infolinia Epson

Telefon: +60 1800-8-17349

- Zapytania handlowe i informacje o produktach
- Pytania dotyczące wykorzystania produktów i problemów z nimi związanych
- Zapytania dotyczące usług naprawy i gwarancji

Główne biuro

Telefon: 603-56288288

Faks: 603-5628 8388/603-5621 2088

Pomoc dla użytkowników w Indiach

Informacje, wsparcie i obsługa:

WWW

<http://www.epson.co.in>

Dostępne są informacje dotyczące specyfikacji produktów, sterowniki do pobrania oraz odpowiedzi na zapytania dotyczące produktów.

Pomoc telefoniczna

- Serwis, informacje o produktach i zamawianie materiałów eksploatacyjnych (linie BSNL)
Numer bezpłatny: 18004250011
Dostępność w godzinach od 9:00 do 18:00, od poniedziałku do soboty (z wyjątkiem świąt)
- Serwis (CDMA i użytkownicy mobilni)
Numer bezpłatny: 186030001600
Dostępność w godzinach od 9:00 do 18:00, od poniedziałku do soboty (z wyjątkiem świąt)

Pomoc dla użytkowników na Filipinach

W celu uzyskania wsparcia technicznego oraz innych usług posprzedażnych użytkownicy mogą kontaktować się z firmą Epson Philippines Corporation pod następującymi numerami telefonów i faksów oraz adresami e-mail:

WWW

<http://www.epson.com.ph>

Dostępne są informacje dotyczące specyfikacji produktów, sterowniki do pobrania, najczęściej zadawane pytania (FAQ) i odpowiedzi na zapytania pocztą e-mail.

Dodatek

Centrum obsługi klienta Epson

Numer bezpłatny: (PLDT) 1800-1069-37766

Numer bezpłatny: (Digital) 1800-3-0037766

Aglomeracja Manili: (+632)441-9030

Witryna internetowa: <https://www.epson.com.ph/contact>

E-mail: customercare@epc.epson.som.ph

Nasz dział obsługi klienta może telefonicznie pomóc w przypadku następujących kwestii:

- Zapytania handlowe i informacje o produktach
- Pytania dotyczące wykorzystania produktów i problemów z nimi związanych
- Zapytania dotyczące usług naprawy i gwarancji

Epson Philippines Corporation

Linia międzymiastowa: +632-706-2609

Faks: +632-706-2665