

Panasonic

Szybki telefaks laserowy z funkcją kopiarki

Instrukcja użytkowania

Symbol **KX-FL613PD**



Przed uruchomieniem urządzenia prosimy o zapoznanie się z niniejszą instrukcją użytkowania oraz o zachowanie jej na przyszłość.

Telefaks może realizować usługę identyfikacji abonenta wywołującego. Aby móc korzystać z tej funkcji, należy zwrócić się do operatora o uruchomienie usługi.

Ten model telefaksu przeznaczony jest do użytku w Polsce.

FOR ENGLISH USERS:

You can select English for the display and report (feature #48, page 43).

Jak korzystać z instrukcji użytkownika

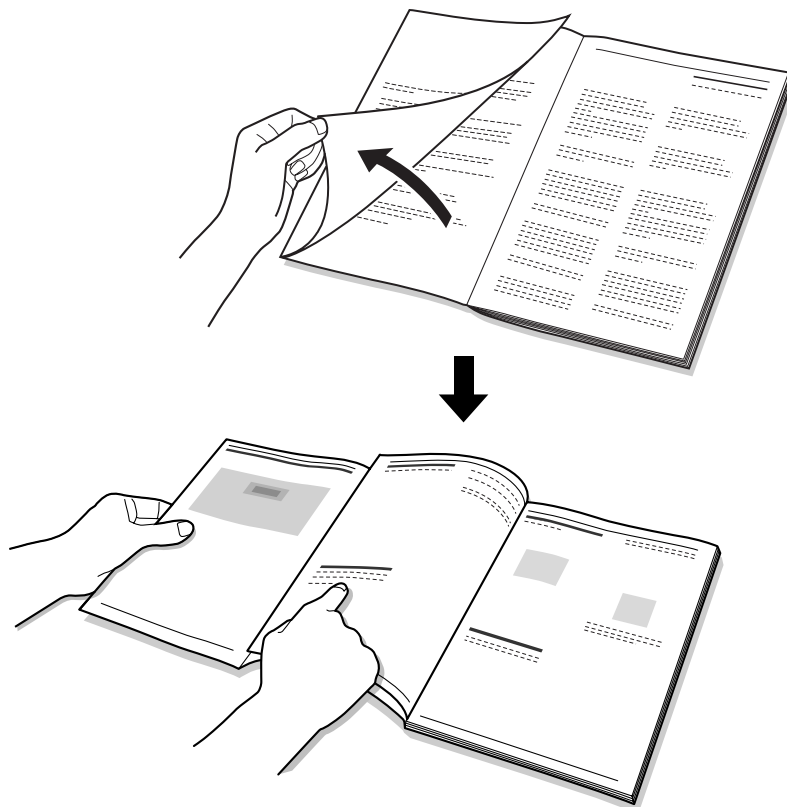

Czytając instrukcje należy zawsze rozłożyć przednią okładkę (następna strona), aby łatwo znaleźć poszczególne przyciski.

OTWÓRZ

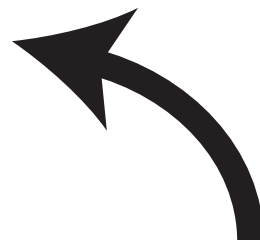

Rozmieszczenie przycisków

Rozłóż tę stronę podczas czytania instrukcji.

Opis poszczególnych przycisków znajduje się na str. 9.

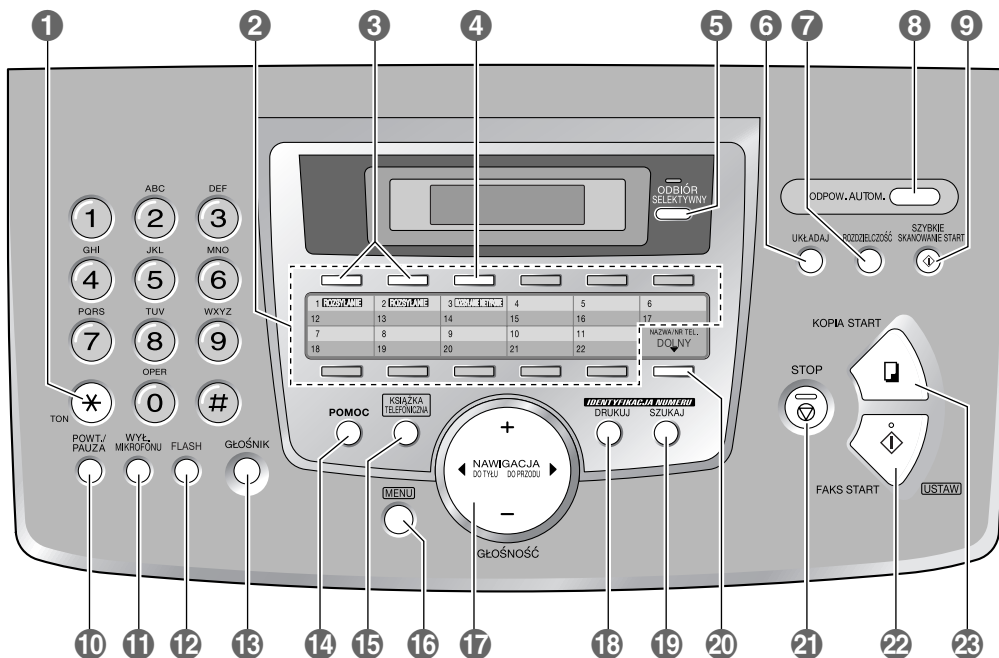

Przyciski (w kolejności alfabetycznej)

DOLNY 20
FAKS START 22
FLASH 12
GŁOŚNIK 13
GŁOŚNOŚĆ 17
IDENTYFIKACJA NUMERU DRUKUJ 18
IDENTYFIKACJA NUMERU SZUKAJ 19
Klawiatura wybierania jedнопrzyciskowego 2
KOPIA START 23
KSIĄŻKA TELEFONICZNA 15
MENU 16
NAWIGACJA 17
NAZWA/NR TEL. 20

ODBIÓR SELEKTYWNY 5
ODPOW. AUTOM. 8
POMOC 14
POWT./PAUZA 10
ROZDZIELCZOŚĆ 7
ROZSYŁANIE 3
ROZSYŁANIE NIETYPOWE 4
STOP 21
SZYBKIE SKANOWANIE START 9
TON 1
UKŁADAJ 6
USTAW 22
WYŁ. MIKROFONU 11

Zasady bezpieczeństwa

Aby zmniejszyć ryzyko pożaru, porażenia prądem lub zranienia, przy korzystaniu z telefaksu należy zawsze przestrzegać podstawowych zasad bezpieczeństwa.

1. Przeczytaj ze zrozumieniem wszystkie wskazówki.
2. Przestrzegaj wszystkich ostrzeżeń i uwag, jakimi telefaks jest opatrzony.
3. Przed czyszczeniem telefaksu wyłącz przewód zasilający z gniazda na ścianie. Do czyszczenia nie używaj płynów ani substancji w aerozolu. Przetrzyj go tylko wilgotną ściereczką.
4. Nie stawiaj urządzenia w pobliżu wody, na przykład w pobliżu wanny, umywalki, zlewu kuchennego itp.
5. Ustaw telefaks na stabilnej powierzchni. Upadek aparatu może spowodować poważne uszkodzenia i/lub zranienie.
6. Otwory na obudowie telefaksu i na tylnej ścianie lub na spodzie służą wentylacji aparatu i przeciwdziałają przegrzaniu. Otworów tych nie wolno niczym przykrywać ani zasłaniać. Nie stawiaj telefaksu w pobliżu grzejników ani w miejscach o niedostatecznej wentylacji.
7. Telefaks może korzystać tylko z takiego rodzaju zasilania, jakie wskazuje tabliczka znamionowa. Jeżeli nie jesteś pewien, z jakim typem zasilania masz do czynienia, skonsultuj się ze sprzedawcą lub lokalną firmą energetyczną.
8. Telefaks wyposażony jest we wtyczkę z uziemieniem. Jeżeli nie posiadasz gniazda z uziemieniem, należy takie gniazdo zainstalować. Nie stosuj żadnego reduktora w celu ominięcia tego zabezpieczenia.
9. Nie należy stawiać żadnych przedmiotów na przewodzie zasilającym. Nie należy również prowadzić przewodu zasilającego w miejscach, gdzie mógłby być nadeptywany.
10. Nie przeciążaj gniazd zasilania ani przedłużaczy. Może to wywołać pożar lub porażenie prądem.
11. Nie wkładaj przez otwory w obudowie żadnych przedmiotów. Może to spowodować pożar lub porażenie prądem. Nie rozlewaj na telefaks żadnych płynów.
12. Aby zmniejszyć ryzyko porażenia prądem, nie rozbieraj samodzielnie telefaksu na części. W przypadku konieczności naprawy oddaj urządzenie do autoryzowanego punktu serwisowego. Otwieranie urządzenia może narazić użytkownika na porażenie prądem lub inne niebezpieczeństwa. Niewłaściwe złożenie aparatu może ponadto spowodować porażenie prądem przy późniejszym użytkowaniu.
13. Wyłącz przewód zasilający z gniazda w ścianie i zgłoś się do autoryzowanego serwisu w następujących przypadkach:

- A. Jeżeli przewód zasilania jest uszkodzony lub przetarty.
 - B. Jeżeli do aparatu dostał się jakiś płyn.
 - C. Jeżeli aparat narażony był na działanie deszczu lub wody.
 - D. Jeżeli aparat nie działa normalnie przy obsłudze według instrukcji. Ustaw jedynie parametry uwzględnione w instrukcji. Nieprawidłowe ustawienie innych parametrów może spowodować uszkodzenie urządzenia.
 - E. Jeżeli telefaks upadł lub został mechanicznie uszkodzony.
 - F. Jeżeli telefaks przejawia wyraźne zmiany w sposobie działania.
14. Unikaj korzystania z telefonu - poza bezprzewodowymi - podczas burzy. Istnieje zawsze ryzyko porażenia prądem na skutek wyładowań atmosferycznych.
 15. Nie korzystaj z tego aparatu, aby zgłosić nieszczelność instalacji gazowej, jeżeli znajdujesz się w pobliżu źródła nieszczelności.

ZACHOWAJ NASTĘPUJĄCE ŚRODKI OSTROŻNOŚCI

UWAGA:

Instalacja

- W przypadku przeniesienia urządzenia z chłodnego do cieplejszego pomieszczenia, należy pozwolić mu przystosować się do wyższej temperatury i nie podłączać urządzenia przez około 30 minut. Jeśli po nagłej zmianie temperatury urządzenie zostanie podłączone zbyt szybko, wewnątrz urządzenia może skroplić się wilgoć, powodując awarię.
- Nie zakładaj instalacji telefonicznej podczas burzy.
- Nie instaluj gniazd telefonicznych w miejscach wilgotnych, chyba że są to specjalne gniazda przystosowane do wilgoci.
- Nie dotykaj przewodów ani końcówek telefonicznych pozbawionych izolacji zanim nie zostaną wyłączone z sieci.
- Zachowaj ostrożność podczas instalacji i modyfikacji linii telefonicznej.
- Nie dotykaj mokrymi rękami wtyczki przewodu zasilającego.

Promieniowanie laserowe

- W drukarce telefaksu zastosowano laser. Używanie przycisków lub regulatorów niezgodne z instrukcją oraz przeprowadzanie procedur innych niż tutaj przedstawione, może narazić użytkownika na działanie groźnych promieni laserowych.

Zespół grzewczy

- Zespół grzewczy rozgrzewa się do wysokiej temperatury. Nie należy go dotykać.
- Podczas drukowania lub bezpośrednio po jego zakończeniu nagrzewa się również obszar w pobliżu wyjścia papieru (①). Jest to normalne.

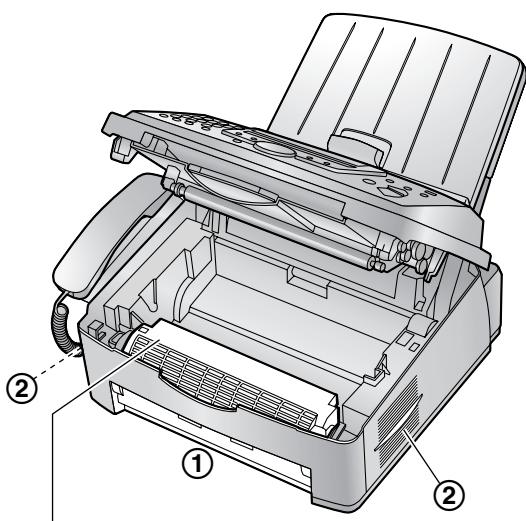

Zespół grzewczy

Kaseta z tonerem

- Kiedy bierzesz do ręki kasetę z tonerem, pamiętaj o następujących zasadach:
 - Nie pozostawiaj kasety z tonerem bez opakowania zabezpieczającego przez czas dłuższy. Skróci to bowiem żywotność tonera.
 - Jeżeli jakaś ilość tonera dostanie się do organizmu, wypij kilka szklanek wody, aby rozcieńczyć zawartość żołądka i poszukaj natychmiast pomocy medycznej.
 - Jeżeli dojdzie do kontaktu tonera z oczami, przemyj oczy obficie wodą i natychmiast poszukaj pomocy medycznej.
 - Jeżeli dojdzie do kontaktu tonera ze skórą, starannie umyj skórę wodą z mydłem.
 - Jeśli jakaś ilość tonera np. w skutek jego rozpylenia w powietrzu dostanie się do dróg oddechowych, wyjdź do pomieszczenia w którym powietrze jest czyste i skontaktuj się z lekarzem.

Zespół bębna

- Przed zainstalowaniem zespołu bębna zapoznaj się z procedurą przedstawioną na stronie str. 11 Po przeczytaniu instrukcji otwórz opakowanie zabezpieczające zespół bębna. Zespół bębna zawiera światłoczuły bęben. Wystawienie bębna na działanie światła może go zniszczyć. Po otwarciu opakowania zabezpieczającego:
 - Nie poddawaj zespołu bębna działaniu światła przez ponad 5 minut.
 - Nie dotykaj ani nie zarysuj zielonej powierzchni bębna.
 - Nie umieszczaj zespołu bębna w miejscach zakurzonych, brudnych lub w miejscach o wysokiej wilgotności powietrza.
 - Nie narażaj zespołu bębna na bezpośrednie działanie promieni słonecznych.

OSTRZEŻENIE:

- Aby uniknąć ryzyka pożaru lub porażenia prądem, nie wystawiaj telefaksu na działanie deszczu lub wilgoci.
- Jeśli z urządzenia zacznie wydostawać się dym, dziwny zapach lub nietypowe odgłosy, należy odłączyć przewód zasilający z gniazda. Taki stan może spowodować pożar lub porażenie prądem. Po upewnieniu się, że dym przestał wydobywać się z urządzenia, skontaktuj się z autoryzowanym punktem serwisowym.

Zapewnienie optymalnego działania

Kaseta z tonerem i zespół bębna

- Podczas procesu drukowania urządzenie wytwarza wysoką temperaturę. Naturalnym zjawiskiem jest, że podczas i na krótko po zakończeniu drukowania wyczuwalny jest zapach przegrzanego powietrza. Upewnij się, że urządzenie zostało ustawione w dobrze wentylowanym pomieszczeniu.
- Aby optymalnie wykorzystać żywotność zespołu bębna, nie wyłączaj urządzenia zaraz po zakończeniu drukowania. Pozostaw urządzenie włączone przez min. 30 minut po zakończeniu drukowania.
- Nie zasłaniaj otworów i szczelin wentylacyjnych urządzenia. Sprawdzaj regularnie ich stan oraz usuwaj wszelakie zabrudzenia i kurz przy pomocy odkurzacza (②).
- Podczas wymiany kasety z tonerem lub zespołu bębna dopilnuj aby kurz, woda lub inne płyny nie miały kontaktu z zespołem bębna. Może to wpłynąć na jakość drukowania.

Środowisko

- Umieść telefaks z dala od urządzeń generujących zakłócenia elektryczne, takich jak lampy fluorescencyjne, czy silniki.
- Telefaks należy chronić przed kurzem, wilgocią, wysoką temperaturą i wibracjami.
- Nie należy narażać telefaksu na bezpośrednie działanie promieni słonecznych.
- Na telefaksie nie wolno stawiać żadnych ciężkich przedmiotów.
- Jeśli urządzenie nie będzie używane przez dłuższy okres czasu, wyjmij wtyczkę z gniazda zasilającego.
- Urządzenie należy umieścić z dala od źródeł ciepła, takich jak grzejniki, kuchenki itp. Nie należy go umieszczać w pomieszczeniach o temperaturze niższej niż 10°C lub wyższej niż 32,5°C. Należy unikać także wilgotnych piwnic.

Papier faksowy

- Przechowuj nieużywany papier w oryginalnym opakowaniu, w chłodnym i suchym miejscu. Niewłaściwe przechowywanie może obniżyć jakość wydruku.

Rutynowa konserwacja

- Wytrzyj zewnętrzną część urządzenia miękką ściereczką. Nie używaj benzyny, rozcieńczalnika ani proszku do szorowania.

1. Wprowadzenie i instalacja

Wyposażenie

- 1.1 Wyposażenie załączone w zestawie 8
- 1.2 Materiały eksploatacyjne 9

Rozmieszczenie przycisków

- 1.3 Opis przycisków 9
- 1.4 Ogólny wygląd telefaksu 10

Instalacja

- 1.5 Kasetę z tonerem i zespół bębna 11
- 1.6 Podajnik papieru i pokrywa podajnika 12
- 1.7 Podstawka do papieru 13
- 1.8 Podstawka na dokumenty 14
- 1.9 Przewód słuchawkowy 14
- 1.10 Papier faksowy 14

2. Przygotowanie

Podłączanie i konfiguracja

- 2.1 Podłączenie telefaksu 16

Przycisk Pomoc

- 2.2 Funkcja pomocy 17

Głośność

- 2.3 Regulacja poziomów głośności 17

Programowanie początkowe

- 2.4 Data i godzina 18
- 2.5 Twoje logo 19
- 2.6 Twój numer faksu 20

3. Telefon

Wybieranie automatyczne

- 3.1 Zapisywanie nazwisk i numerów dla funkcji wybierania jedнопrzyciskowego i w książce telefonicznej 22
- 3.2 Wykonywanie połączenia telefonicznego przy użyciu funkcji wybierania jedнопrzyciskowego lub książki telefonicznej 23

Identyfikacja abonenta wywołującego

- 3.3 Usługa identyfikacji abonenta wywołującego .. 24
- 3.4 Przeglądanie informacji o abonencie wywołującym i oddzwanianie 25
- 3.5 Zapisywanie informacji o abonencie wywołującym w pamięci wybierania jedнопrzyciskowego i w książce telefonicznej 26

4. Telefaks

Wysyłanie dokumentów

- 4.1 Wysyłanie dokumentów ręcznie 28
- 4.2 Dokumenty, które można wysłać 29
- 4.3 Wysyłanie dokumentów przy użyciu funkcji wybierania jedнопrzyciskowego i książki telefonicznej 30
- 4.4 Rozsyłanie dokumentów 30

Odbieranie dokumentów

- 4.5 Wybór sposobu korzystania z telefaksu 32
- 4.6 Ręczne odbieranie dokumentów – odbiór automatyczny wyłączony 33
- 4.7 Automatyczne odbieranie dokumentów – odbiór automatyczny włączony 34
- 4.8 Przyłączenie aparatu zgłoszeniowego 35
- 4.9 Polling (pobieranie wiadomości pozostawionych do odbioru na innym telefaksie) 35
- 4.10 Blokada wiadomości niepożądanych (zapobieganie odbieraniu dokumentów od określonych abonentów) 36

5. Kopiowanie

Kopiowanie

- 5.1 Sporządzanie kopii 38

6. Funkcje programowane przez użytkownika

Zestawienie funkcji

- 6.1 Programowanie 40
- 6.2 Funkcje podstawowe 41
- 6.3 Funkcje zaawansowane 42
- 6.4 Bezpośrednie kody do programowania funkcji 45

7. Pomoc

Komunikaty o błędach

- 7.1 Komunikaty o błędach – raporty 47
- 7.2 Komunikaty o błędach – wyświetlacz 47

Rozwiązywanie problemów

- 7.3 Kiedy funkcja nie działa, sprawdź tutaj, zanim wezwiesz pomoc 50

Wymiana

- 7.4 Wymiana kasety z tonerem i zespołu bębna .. 54

Blokady

- 7.5 Zablokowany papier 56
- 7.6 Dokument zablokowany przy wysyłaniu 59

Czyszczenie

- 7.7 Czyszczenie wnętrza telefaksu 60

8. Informacje ogólne

Wydruki raportów

- 8.1 Wydruk parametrów funkcji, numerów telefonicznych i raportów 62

Specyfikacja

- 8.2 Specyfikacja 63

Deklaracja zgodności

- 8.3 Deklaracja zgodności 66

9. Indeks

9.1 Indeks..... 67

1.1 Wyposażenie załączone w zestawie

Nr	Opis	Ilość	Uwagi
①	Przewód zasilający	1	-----
②	Przewód telefoniczny	1	-----
③	Słuchawka	1	-----
④	Przewód słuchawkowy	1	-----
⑤	Podstawa do papieru	1	-----
⑥	Podajnik papieru	1	-----
⑦	Ośłona podajnika papieru	1	-----
⑧	Urządzenie bębnowe	1	Patrz str. 65.
⑨	Kaseta z tonerem (kaseta rozruchowa)	1	umożliwia wydrukowanie ok. 800 stron formatu A4 przy 5% stopniu zaciemnienia obrazu (str. 64).
⑩	Instrukcja użytkownika	1	-----
⑪	Szybkie uruchomienie telefaksu	1	-----

①

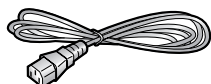

②



③

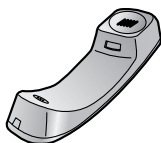

④

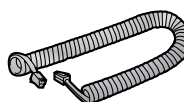

⑤

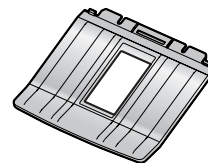

⑥

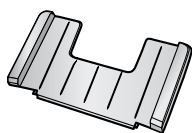

⑦

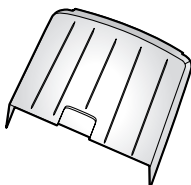

⑧

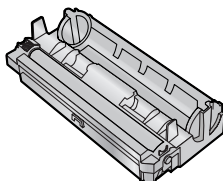

⑨

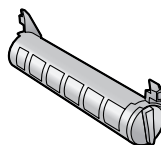

⑩



⑪

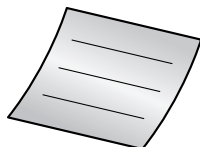

Uwaga:

- W przypadku uszkodzenia lub braku jakiegoś elementu wyposażenia należy skontaktować się ze sprzedawcą.
- Zachowaj fabryczne opakowanie telefaksu na wypadek późniejszego transportu lub wysyłki urządzenia.

1.2 Materiały eksploatacyjne

W celu zapewnienia właściwego funkcjonowania urządzenia zalecane jest używanie kasety z tonerem i zespołu bębna marki Panasonic.

1.2.1 Dostępne wyposażenie

- Kaseata z tonerem na wymianę (KX-FA83E lub KX-FA83X)
- Zespół bębna na wymianę (KX-FA84E lub KX-FA84X)

Specyfikację zamieszczono na str. 64.

1.3 Opis przycisków

- Rozłóż przednią okładkę, aby zobaczyć rozmieszczenie przycisków.
- 1 [TON]**
 - W przypadku linii z wybieraniem impulsowym, podczas wybierania numeru zmienia tymczasowo tryb wybierania na tonowy.
 - 2 Klawiatura wybierania jednoprzyciskowego**
 - Używanie funkcji wybierania jednoprzyciskowego (str. 22, 23, 30).
 - 3 [ROZSYŁANIE]**
 - Rozsyłanie dokumentu do wielu odbiorców (str. 30, 31).
 - 4 [ROZSYŁANIE NIETYPOWE]**
 - Ręczne rozsyłanie dokumentu do wielu odbiorców (str. 30, 31).
 - 5 [ODBIÓR SELEKTYWNY]**
 - Korzystanie z blokady wiadomości niepożądanych (str. 36).
 - 6 [UKŁADAJ]**
 - Sortowanie kopii (str. 39).
 - 7 [ROZDZIELCZOŚĆ]**
 - Ustawienie rozdzielczości (str. 28, 38).
 - 8 [ODPOW. AUTOM.]**
 - Włączenie/wyłączenie trybu automatycznego odbioru (str. 33, 34).
 - 9 [SZYBKIE SKANOWANIE START]**
 - Zapisywanie zeskanowanego dokumentu w pamięci, a następnie przesłanie go (str. 28).
 - 10 [POWT./PAUZA]**
 - Powtarza wybieranie ostatniego numeru. Jeśli podczas wykonywania połączenia telefonicznego z wykorzystaniem funkcji **[GŁOŚNIK]** linia jest zajęta, telefaks automatycznie powtórzy wybieranie numeru do 5 razy.
 - Wstawianie pauzy podczas wybierania.

- 11 [WYŁ. MIKROFONU]**
 - Służy do wyłączenia mikrofonu podczas rozmowy. Aby wrócić do rozmowy, naciśnij przycisk ponownie.
- 12 [FLASH]**
 - Umożliwia dostęp do usług telefonicznych i przekazywanie połączeń wewnętrznych.
- 13 [GŁOŚNIK]**
 - Umożliwia wybranie numeru tel. i połączenie (bez możliwości rozmowy).
- 14 [POMOC]**
 - Wydruk pomocnych informacji do wglądu w każdej chwili (str. 17).
- 15 [KSIĄŻKA TELEFONICZNA]**
 - Zapisywanie lub edycja nazwisk i numerów telefonicznych (str. 22).
- 16 [MENU]**
 - Rozpoczęcie i zakończenie programowania.
- 17 [NAWIGACJA][GŁOŚNOŚĆ]**
 - Regulacja poziomu głośności (str. 17).
 - Wyszukiwanie zapisanych pozycji (str. 23, 30).
 - Wybór funkcji lub ustawienia funkcji podczas programowania (str. 40).
 - Przejście do następnej operacji.
- 18 [IDENTYFIKACJA NUMERU DRUKUJ]**
 - Wydruk listy identyfikacyjnej abonentów wywołujących (str. 25).
- 19 [IDENTYFIKACJA NUMERU SZUKAJ]**
 - Wyświetlanie informacji o abonencie wywołującym (str. 25).
- 20 [DOLNY][NAZWA/NR TEL.]**
 - Wybór pozycji 12–22 dla funkcji wybierania jednoprzyciskowego (str. 22, 23, 30).
 - Zmiana sposobu wyświetlania informacji o abonencie wywołującym (str. 25).
- 21 [STOP]**
 - Przerywa operację lub programowanie.
- 22 [FAKS START][USTAW]**
 - Rozpoczęcie przesyłania lub odbioru faksu.
 - Służy także do zachowywania ustawień podczas programowania.
- 23 [KOPIA START]**
 - Kopiowanie dokumentu (str. 38).

1.4 Ogólny wygląd telefaksu

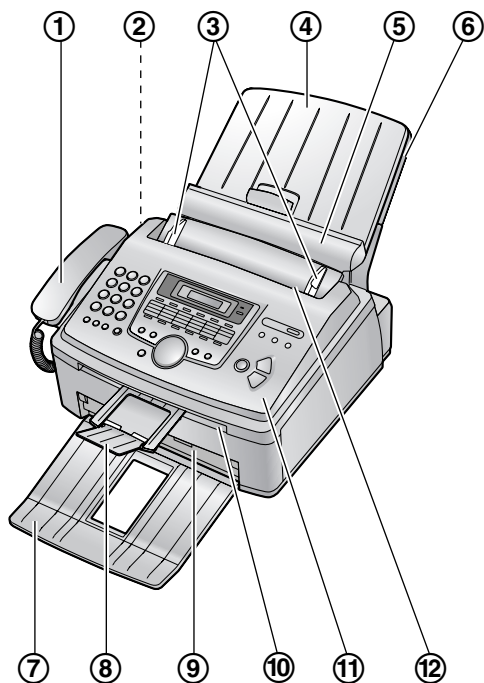

- ① Słuchawka
- ② Głośnik
- ③ Prowadnice dokumentu
- ④ Osłona podajnika papieru
- ⑤ Panel dociskający
- ⑥ Podajnik papieru
- ⑦ Podstawka do papieru*¹
- ⑧ Podstawka na dokumenty*¹
- ⑨ Wyjście papieru
- ⑩ Wyjście dokumentu
- ⑪ Pokrywa przednia
- ⑫ Wejście dokumentu

*¹ Podstawka do papieru i podstawka na dokumenty mogą nie być przedstawione na wszystkich rysunkach.

1.5 Kasetę z tonerem i zespół bębna

Załączona kasetę z tonerem to kasetę rozruchową. Umożliwia ona wydrukowanie ok. 800 stron formatu A4 przy 5% stopniu zaciemnienia obrazu (str. 64).

Ostrzeżenie:

- **Przed przystąpieniem do instalacji przeczytaj poniższą instrukcję. Po przeczytaniu instrukcji otwórz opakowanie zabezpieczające zespół bębna. Zespół bębna zawiera światłoczuły bęben. Wystawienie bębna na działanie światła może go zniszczyć. Po otwarciu opakowania zabezpieczającego:**
 - Nie poddawaj zespołu bębna działaniu światła przez ponad 5 minut.
 - Nie dotykaj ani nie zarysuj zielonej powierzchni bębna.
 - Nie umieszczaj zespołu bębna w miejscach zakurzonych, brudnych lub w miejscach o wysokiej wilgotności powietrza.
 - Nie narażaj zespołu bębna na bezpośrednie działanie promieni słonecznych.
- **Nie pozostawiaj kasety z tonerem bez opakowania zabezpieczającego przez czas dłuższy. Skróci to bowiem żywotność tonera.**

- 1 Przed otwarciem opakowania zabezpieczającego nowej kasety z tonerem potrząśnij nią w pionie co najmniej 5 razy.

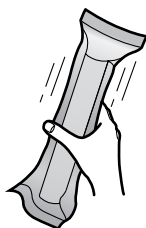

- 2 Wyjmij kasetę z tonerem i zespół bębna z opakowań zabezpieczających. Ściągnij taśmę uszczelniającą (1) z kasety z tonerem.

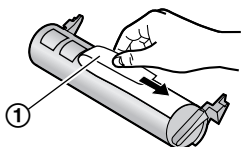

- 3 Włóż kasetę z tonerem (1) pionowo do zespołu bębna (2).

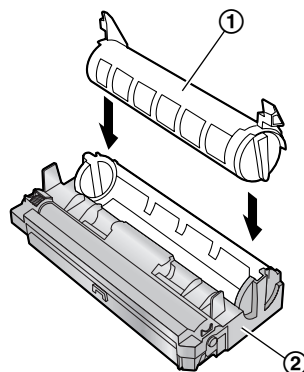

- 4 Wciśnij kasetę z tonerem tak, aby wskoczyła na miejsce.

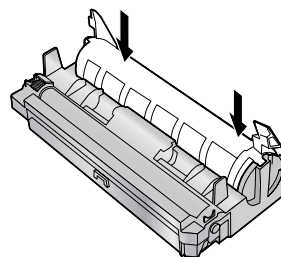

- 5 Przekręć dwie dźwignie (1) na kasecie z tonerem.

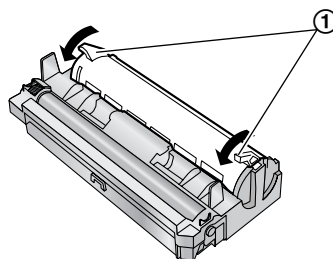

- 6 Aby prawidłowo zainstalować kasetę z tonerem, trójkąty (1) powinny być w jednej linii.

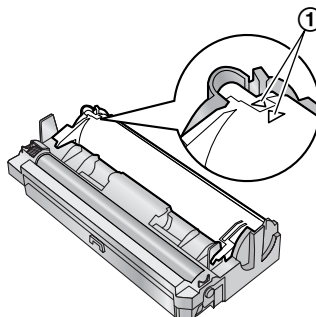

1. Wprowadzenie i instalacja

- 7 Podnieś przednią pokrywę (①), trzymając za część oznaczoną OPEN (②).

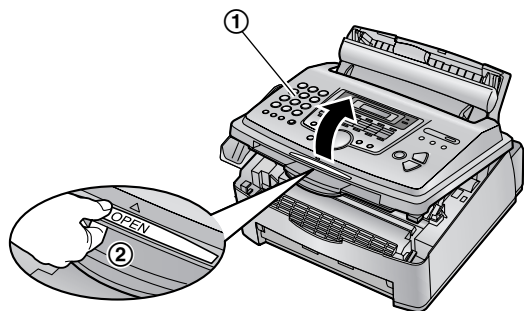

- Jeżeli dolna szyba (③) jest brudna, wytrzyj ją miękką, suchą ściereczką.

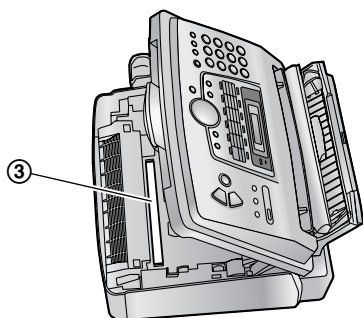

- 8 Załóż zespół bębna i kasetę z tonerem (①), trzymając za zaczepy.

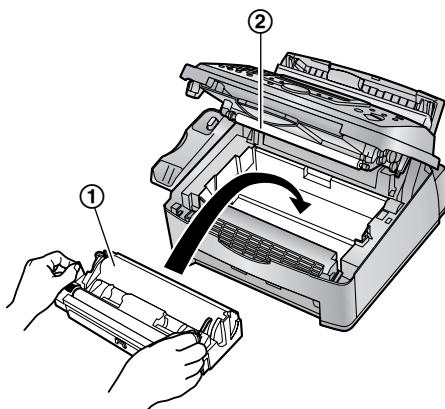

- Nie dotykaj rolki transferowej (②).

- 9 Zamknij przednią pokrywę (①), naciskając ją z obu stron, aż zostanie zablokowana w wymaganym położeniu.

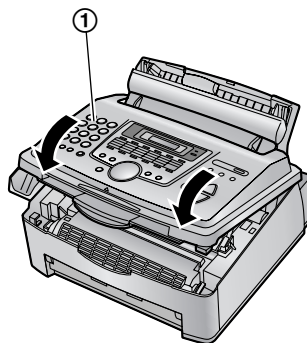

- Kiedy na wyświetlaczu pojawi się komunikat "PROSZE CZEKAĆ", nie otwieraj przedniej pokrywy ani nie odłączaj przewodu zasilającego.

Funkcja oszczędzania tonera

Jeżeli chcesz zredukować zużycie tonera, włącz funkcję oszczędzania tonera (funkcja #79 na str. 44). Wydajność kasety tonera zwiększy się wówczas o około 40 %. Uruchomienie funkcji spowoduje gorszą jakość druku.

1.6 Podajnik papieru i pokrywa podajnika

- 1 Wsuń podajnik papieru (①) w szczelinę (②) na tylnej ścianie telefaksu.

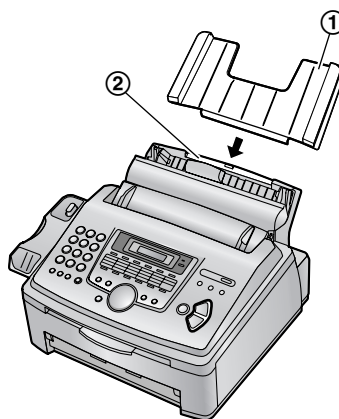

- 2 Odciągnij do przodu panel dociskający (①) i zamocuj pokrywę podajnika papieru (②),

a następnie dociśnij panel dociskający z powrotem na miejsce (3).

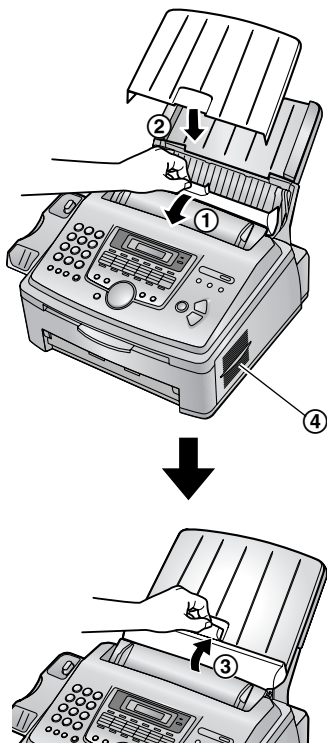

Uwaga:

- Nie umieszczaj telefaxu w miejscu, gdzie podajnik papieru będzie blokowany przez ścianę lub inne przeszkody.
- Aby zapobiec przegrzaniu się urządzenia, ta powierzchnia (4) powinna być oddalona od ściany itp. o ponad 50 mm.

Wyjmowanie podajnika papieru

Pociągnij podajnik papieru do przodu w kierunku pokazanym strzałką.

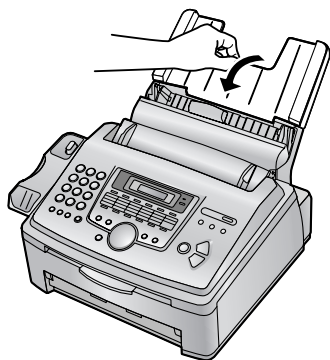

1.7 Podstawka do papieru

Wyrównaj szczeliny (1) na podstawce papieru z ząbkami (2) widocznymi na spodzie telefaxu, a następnie wsuń dwa zaczepy podstawki papieru w szczeliny na urządzeniu (3).

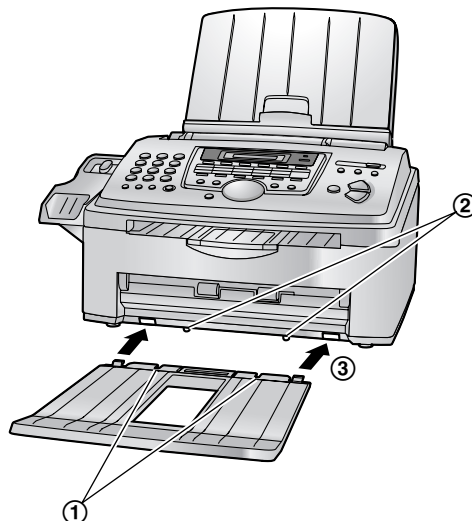

Uwaga:

- Nie należy umieszczać telefaxu w miejscu, gdzie podstawka do papieru będzie narażona na potarcie.
- Zarówno dokument jak i kopia będą wysuwać się z przodu telefaxu. Nie kładź niczego przed telefaxem.
- Podstawka do papieru może utrzymać około 100 stron wydruków. Usuń wydruki z podstawki papieru zanim będzie ich zbyt wiele.

1.8 Podstawa na dokumenty

Wysuń ostrożnie podstawkę na dokumenty (①), aż wskoczy na właściwe miejsce, a następnie naciśnij jej środkową część (②), aby rozłożyć przedłużenie podstawki (③).

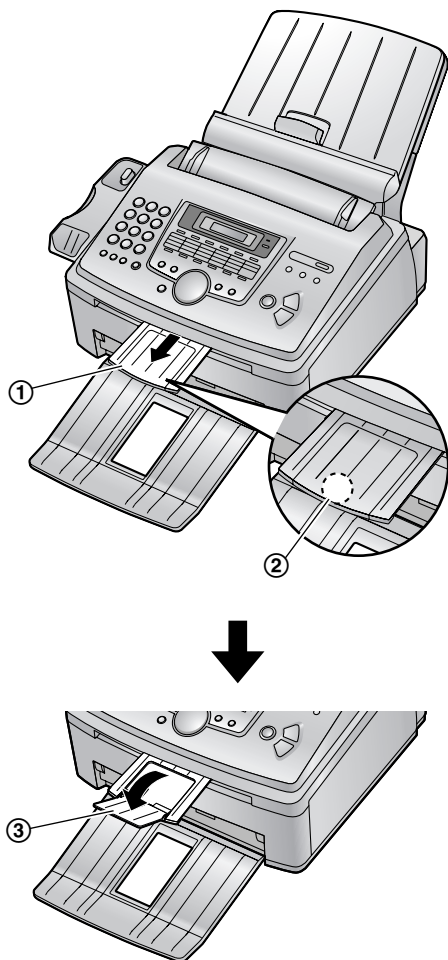

1.9 Przewód słuchawkowy

Podłącz przewód słuchawkowy (①).

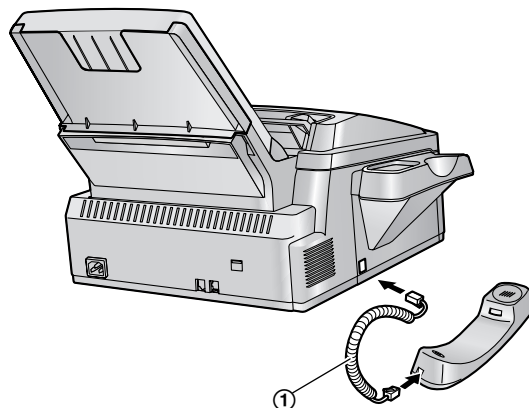

1.10 Papier faksowy

W tym telefaksie może być używany papier formatu A4.

Urządzenie mieści:

- Maks. 250 arkuszy papieru o gramaturze 60 g/m² do 75 g/m²
- Maks. 230 arkuszy papieru o gramaturze 80 g/m².
- Maks. 200 arkuszy papieru o gramaturze 90 g/m².

Informacje na temat właściwego papieru faksowego podano na str. 64.

- 1 Przed włożeniem pliku kartek należy go przekartkować, aby zapobiec zablokowaniu papieru.

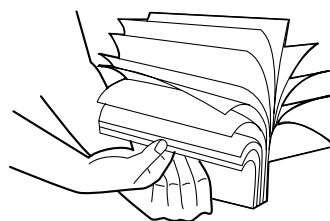

2 Pociągnij do przodu panel dociskający (①).



- Jeżeli papier założony jest nieprawidłowo, popraw go, gdyż może zablokować się wewnątrz telefaksu.

Dobrze

Źle

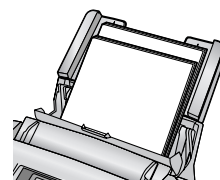
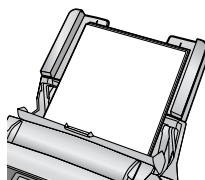

3 Wyjmij pokrywę podajnika papieru (①).

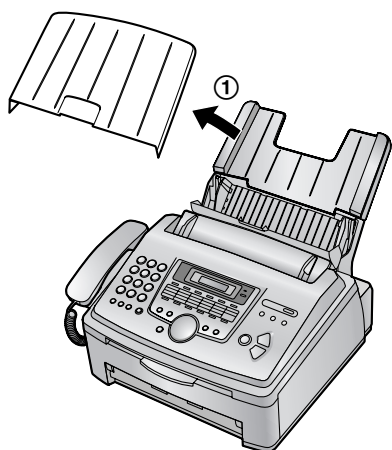

5 Zamontuj pokrywę podajnika papieru (①).

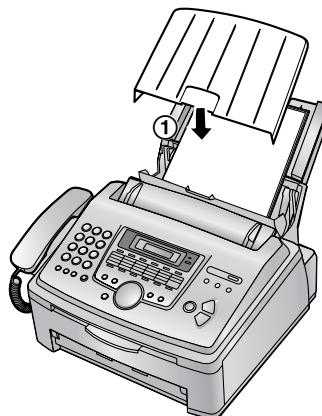

4 Włóż papier, stroną do zadruku skierowaną w dół (①).

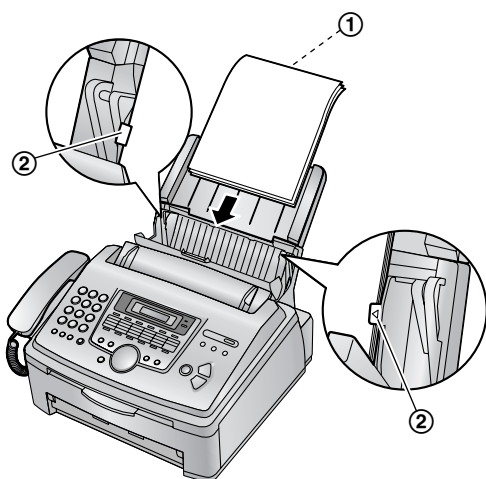

6 Wciśnij panel dociskający z powrotem na miejsce (①).



- Papier nie powinien sięgać powyżej zaczepów (②).

2.1 Podłączenie telefaksu

Ostrzeżenie:

- Gniazdo zasilające powinno być łatwo dostępne i znajdować się w pobliżu telefaksu.
 - Używaj przewodu linii telefonicznej dołączonego jako wyposażenie.
 - Nie przedłużaj przewodu telefonicznego.
- 1 Przewód telefoniczny
 - Podłącz go do gniazda pojedynczej linii telefonicznej.
 - 2 Przewód zasilający
 - Podłącz do gniazda sieci zasilającej z uziemieniem (220 – 240 V, 50/60 Hz).
 - 3 Gniazdko [EXT]
 - Jeśli jest założona zaśleпка, zdejmij ją.
 - 4 Aparat zgłoszeniowy (dostarczany przez użytkownika)

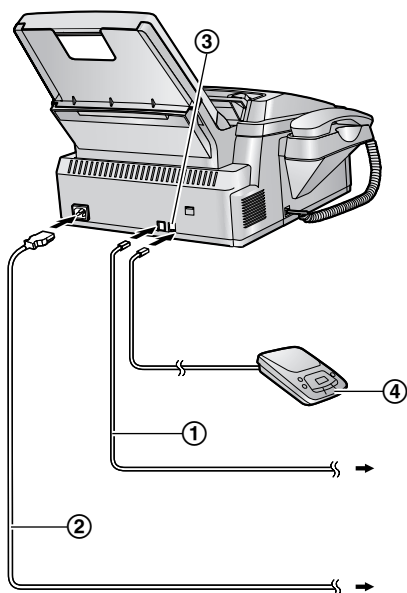

Uwaga:

- Aby zapobiec wadliwemu działaniu, nie umieszczaj telefaksu w pobliżu urządzeń wytwarzających silne pole magnetyczne, np. obok telewizora lub głośników.
- Jeśli do tej samej linii telefonicznej podłączone jest jakiegokolwiek inne urządzenie, może ono zakłócać działanie telefaksu.
- Jeżeli chcesz używać telefaksu w połączeniu z aparatem zgłoszeniowym, patrz str. 35.
- Urządzenie należy podłączyć do uziemionego gniazda elektrycznego.

- Jeżeli urządzenie korzysta z tej samej linii telefonicznej, do której dołączony jest komputer a dostawca usług internetowych zaleca zainstalowanie filtra, podłącz urządzenie w następujący sposób.

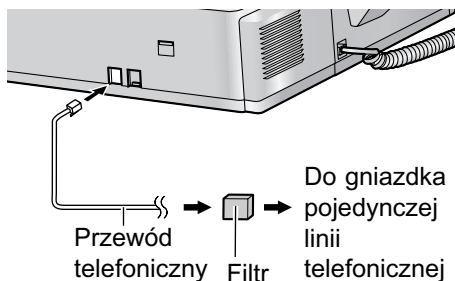

2.2 Funkcja pomocy

Samo urządzenie zawiera pomocne informacje, które można wydrukować jako materiał do wglądu w każdej chwili.

Ustawienia podstawowe:

Jak zaprogramować datę, godzinę, swoje logo i numer faksu.

Lista funkcji:

Sposób programowania poszczególnych funkcji.

Książka telefoniczna:

Jak rejestrować nazwiska i numery w książce telefonicznej i jak je wybierać.

Odbieranie faksu:

Pomoc przy problemach z odbieraniem dokumentów.

Kopiarka:

Jak korzystać z funkcji kopiowania.

Raporty:

Lista dostępnych raportów.

Identyfikacja abonenta wywołującego:

Jak korzystać z usługi identyfikacji abonenta wywołującego.

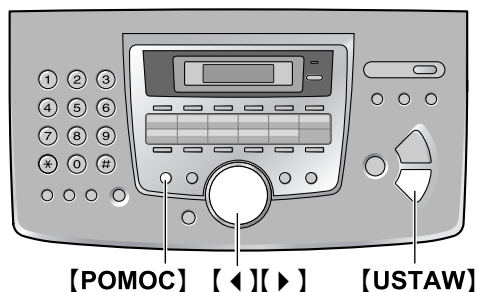

- 1 Naciśnij **[POMOC]**.
- 2 Naciśnij kilkakrotnie **[◀]** lub **[▶]**, aby wyświetlić wymagany zapis.
- 3 Naciśnij **[USTAW]**.
 - Wybrana pozycja zostanie wydrukowana.

2.3 Regulacja poziomów głośności

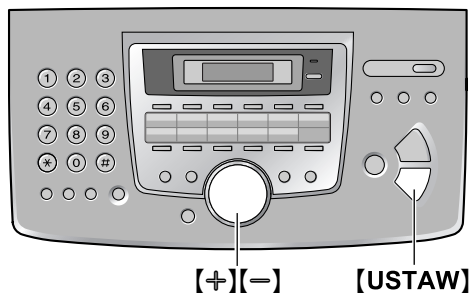

Głośność dzwonka

Można ustawić jeden z 4 poziomów głośności (wysoki/średni/niski/wyłączony).

Naciskaj **[+]** lub **[-]**, **gdy telefaks nie wykonuje żadnej operacji**.

- Jeżeli w podajniku znajdują się jakieś dokumenty, nie można regulować głośności. Upewnij się, że podajnik dokumentów jest pusty.

Aby wyłączyć dzwonek

1. Naciśnij kilkakrotnie **[-]**, aby wyświetlić **“DZWONEK WYL=OK?”**.
2. Naciśnij **[USTAW]**.
 - Telefaks nie będzie dzwonił przy odbieraniu połączeń, ale na wyświetlaczu pojawi się komunikat **“ODBIERZ TELEFON”**.
 - Aby ponownie **WŁĄCZYĆ** dzwonek, naciśnij **[+]**.

Różne typy dzwonka

- Użytkownik może wybrać jeden z trzech typów dzwonka (funkcja #17 na str. 41).

Poziom dźwięku w głośniku

Można ustawić jeden z 8 poziomów głośności (od wysokiego do niskiego).

Podczas używania funkcji “GŁOŚNIK” naciskaj **[+]** lub **[-]**.

2.4 Data i godzina

Należy ustawić aktualną datę i godzinę.

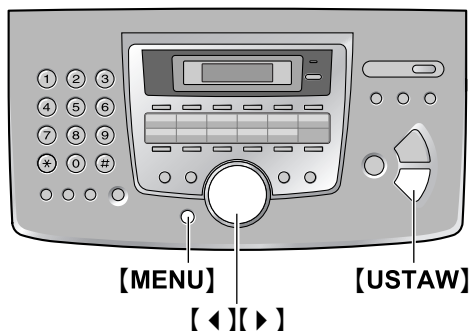

1 Naciśnij [MENU].

```
USTAWIENIA SYST
NACIS.NAVI. [◀ ▶]
```

2 Naciśnij kilkakrotnie [◀] lub [▶], aby wyświetlić poniższy komunikat.

```
DATA I CZAS
NACISNIJ USTAW
```

3 Naciśnij [USTAW].

- Na wyświetlaczu pojawi się kursor (■).

```
D: 01/M: 01/R: 05
CZAS: 00: 00
```

4 Wpisz bieżący dzień/miesiąc/rok, wybierając po 2 cyfry dla każdej wartości.

Na przykład: 10 sierpnia 2005

Naciśnij [1][0] [0][8] [0][5].

```
D: 10/M: 08/R: 05
CZAS: 00: 00
```

5 Wpisz bieżącą godzinę/minutę, wybierając po 2 cyfry dla każdej wartości.

Na przykład: 15:15

Naciśnij [1][5] [1][5].

```
D: 10/M: 08/R: 05
CZAS: 15: 15
```

6 Naciśnij [USTAW].

- Zostanie wyświetlona następna funkcja.

7 Aby zakończyć programowanie, naciśnij przycisk [MENU].

Uwaga:

- Jeżeli wybrany jest język angielski (funkcja #48 na str. 43), godzina pokazywana jest przy użyciu zegara 12-godzinnego.

Na przykład: 15:15

1. Naciśnij [0][3] [1][5].

2. Naciskaj przycisk [✳], aby wybrać "PM".

- Telefaks odbiorcy będzie drukował w górnej części każdej odebranej strony datę i godzinę ustawioną w urządzeniu nadawcy.
- Zegar pracuje z dokładnością ± 60 sekund na miesiąc.

Poprawianie błędów

Naciśnij [◀] lub [▶], aby przesunąć kursor do błędnej cyfry i wpisz właściwą.

Jeżeli korzystasz z usługi identyfikacji abonenta wywołującego

Data i godzina będą ustawione automatycznie, zgodnie z odebraną informacją o abonencie wywołującym.

- Jeśli wcześniej nie ustawiono czasu, identyfikacja abonenta wywołującego nie zmieni ustawień zegara.

2.5 Twoje logo

Logo stanowi zwykle nazwisko użytkownika lub nazwa firmy.

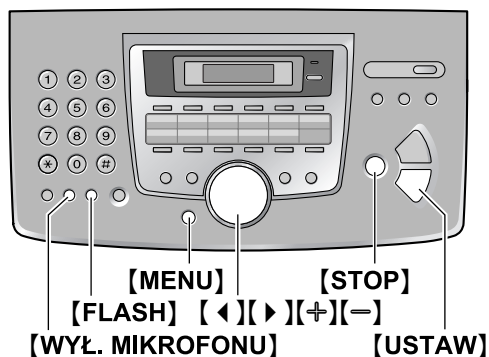

1 Naciśnij **[MENU]**.

USTAWIENIA SYST
NACIS.NAVI. [◀ ▶]

2 Naciśnij kilkakrotnie **[◀]** lub **[▶]**, aby wyświetlić poniższy komunikat.

LOGO
NACISNIJ USTAW

3 Naciśnij **[USTAW]**.

- Na wyświetlaczu pojawi się kursor (■).

LOGO=■

4 Wpisz swoje logo, używając maks. 30 znaków. Szczegóły znajdziesz w tabeli znaków zamieszczonej poniżej.

5 Naciśnij **[USTAW]**.

- Zostanie wyświetlona następująca funkcja.

6 Aby zakończyć programowanie, naciśnij przycisk **[MENU]**.

Uwaga:

- Logo będzie drukowane na górze każdej strony wysłanej z telefaksu.

Wybieranie liter na klawiaturze

Klawiatura	Litery
[1]	1 [] { } + - / = , . _ ` : ; ?
[2]	A B C a b c 2
[3]	D E F d e f 3
[4]	G H I g h i 4

Klawiatura	Litery
[5]	J K L j k l 5
[6]	M N O m n o 6
[7]	P Q R S p q r s 7
[8]	T U V t u v 8
[9]	W X Y Z w x y z 9
[0]	0 () < > ! " # \$ % & ¥ * @ ^ ' →
[#]	Aby zmienić litery na duże lub małe.
[FLASH]	Wstawianie łącznika.
[WYŁ. MIKROFONU]	Wstawianie spacji.
[STOP]	Kasowanie cyfry.

Uwaga:

- W celu wpisania innego znaku przyporządkowanego temu samemu przyciskowi naciśnij przycisk **[▶]**, aby przesunąć kursor na następną pozycję.

Aby wpisać swoje logo

Na przykład: "BILL"

1. Naciśnij **[2]** 2 razy.

LOGO=B

2. Naciśnij **[4]** 3 razy.

LOGO=BI

3. Naciśnij **[5]** 3 razy.

LOGO=BIL

4. Naciśnij **[▶]**, aby przesunąć kursor do następnej pozycji i naciśnij **[5]** 3 razy.

LOGO=BILL

Litery wielkie i małe

Naciśnięcie przycisku **[#]** przełącza z liter wielkich na małe i odwrotnie.

1. Naciśnij **[2]** 2 razy.

LOGO=B

2. Naciśnij **[4]** 3 razy.

LOGO=BI

2. Przygotowanie

3. Naciśnij [⇐].

LOGO=Bi

4. Naciśnij [5] 3 razy.

LOGO=Bi1

Poprawianie błędów

Naciśnij [⇐] lub [▶], aby przesunąć kursor do błędnej litery i wpisz właściwą.

Usuwanie litery

Naciśnij [⇐] lub [▶], aby przesunąć kursor do litery, którą chcesz skasować, a następnie naciśnij [STOP].

- Aby wykasować wszystkie litery, naciśnij i przytrzymaj przycisk [STOP].

Wstawianie litery

1. Naciśnij [⇐] lub [▶], aby ustawić kursor po prawej stronie miejsca w którym chcesz wstawić brakujący znak.
2. Naciśnij [WYŁ. MIKROFONU], aby wstawić spację a następnie wpisz żądany znak.

Wybieranie liter za pomocą przycisków [+] lub [-]

Zamiast korzystania z klawiatury znaki można wpisywać przy użyciu przycisków [+] lub [-].

1. Naciśnij kilkakrotnie przycisk [-], aby wyświetlić wymaganą literę. Znaki są wyświetlane w następującej kolejności:
 - ① Wielkie litery
 - ② Cyfry
 - ③ Symbole
 - ④ Małe litery
 - Naciśnięcie przycisku [+] powoduje odwrócenie kolejności.
2. Aby wpisać literę, naciśnij przycisk [▶].
3. Aby wpisać następną literę, zacznij ponownie od punktu 1.

2.6 Twój numer faksu

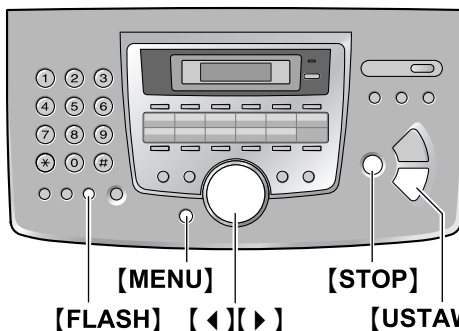

1 Naciśnij [MENU].

USTAWIENIA SYST
NACIS.NAVI. [⇐ ▶]

2 Naciśnij kilkakrotnie [⇐] lub [▶], aby wyświetlić poniższy komunikat.

NR FAKSU
NACISNIJ USTAW

3 Naciśnij [USTAW].

- Na wyświetlaczu pojawi się kursor (■).

NR=■

4 Wpisz swój numer faksu, używając maks. 20 cyfr.

Na przykład:

NR=1234567■

5 Naciśnij [USTAW].

- Zostanie wyświetlona następna funkcja.

6 Aby zakończyć programowanie, naciśnij przycisk [MENU].

Uwaga:

- Numer faksu będzie drukowany na górze każdej strony wysłanej z telefaksu.
- Przycisk [*] wprowadza "+", a przycisk [⇐] wprowadza spację.
Na przykład: +234 5678
Naciśnij [*][2][3][4][⇐][5][6][7][8].
- Aby do numeru telefonu wstawić łącznik, naciśnij [FLASH].

Poprawianie błędów

Naciśnij [⇐] lub [▶], aby przesunąć kursor do błędnej cyfry i wpisz właściwą.

Usuwanie cyfr

Naciśnij [⇐] lub [▶], aby przesunąć kursor do cyfry, którą chcesz skasować, a następnie naciśnij [STOP].

- Aby wykasować wszystkie cyfry, naciśnij i przytrzymaj przycisk **[STOP]**.

3.1 Zapisywanie nazwisk i numerów dla funkcji wybierania jedнопrzyciskowego i w książce telefonicznej

Szybki dostęp do często używanych numerów telefonicznych umożliwia funkcja wybierania jedнопrzyciskowego (22 numery) i książka telefoniczna (100 numerów).

- Pozycji 1-3 wybierania jedнопrzyciskowego można użyć alternatywnie jako przycisków funkcji rozsyłania (str. 30).
- Także przy wysłaniu faksów można korzystać z funkcji wybierania jedнопrzyciskowego i z książki telefonicznej (str. 30).

Klawiatura wybierania jedнопrzyciskowego

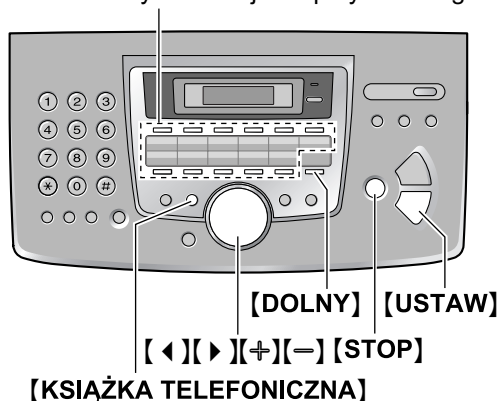

3.1.1 Zapisywanie numerów do wybierania jedнопrzyciskowego

- 1 Naciśnij [KSIĄŻKA TELEFONICZNA].
- 2 Wybierz odpowiedni przycisk klawiatury wybierania jedнопrzyciskowego.

Dla pozycji 1–3:

1. Naciśnij jeden z przycisków klawiatury wybierania jedнопrzyciskowego.

Na przykład:

POZYCJA 1 TRYB WYBIER. [±]

2. Naciśnij [USTAW].

Dla pozycji 4–11:

Naciśnij jeden z przycisków klawiatury wybierania jedнопrzyciskowego.

Dla pozycji 12–22:

Naciśnij [DOLNY], i jeden z przycisków klawiatury wybierania jedнопrzyciskowego.

- 3 Wprowadź nazwisko (maks. 10 liter) (patrz instrukcja na str. 19).
- 4 Naciśnij [USTAW].
- 5 Wpisz numer telefonu, używając maks. 30 cyfr.
- 6 Naciśnij [USTAW].
 - Aby zaprogramować innych abonentów, powtórz czynności od punktu 2 do 6.
- 7 Naciśnij [KSIĄŻKA TELEFONICZNA].

Wskazówka:

- Zarejestrowane elementy można sprawdzić, drukując listę numerów telefonicznych (str. 62).

Uwaga:

- Łącznik lub spacja wprowadzona do numeru traktowana jest jak dwie cyfry.

Poprawianie błędów

Naciśnij [<] lub [>], aby przesunąć kursor do błędnej litery/cyfry i wpisz właściwą.

Kasowanie litery lub cyfry

Naciśnij [<] lub [>], aby przesunąć kursor do litery/cyfry, którą chcesz skasować, a następnie naciśnij [STOP].

- Aby wykasować wszystkie litery/cyfry, naciśnij i przytrzymaj przycisk [STOP].

3.1.2 Zapisywanie numerów w książce telefonicznej

- 1 Naciśnij [KSIĄŻKA TELEFONICZNA].
- 2 Naciśnij [>].
- 3 Wprowadź nazwisko (maks. 10 liter) (patrz instrukcja na str. 19).
- 4 Naciśnij [USTAW].
- 5 Wpisz numer telefonu, używając maks. 30 cyfr.
- 6 Naciśnij [USTAW].
 - Na wyświetlaczu na chwilę pojawi się liczba wpisów w książce telefonicznej.
 - Aby zaprogramować innych abonentów, powtórz czynności od punktu 3 do 6.
- 7 Naciśnij [KSIĄŻKA TELEFONICZNA].

Wskazówka:

- Zarejestrowane elementy można sprawdzić, drukując listę numerów telefonicznych (str. 62).

Uwaga:

- Jeśli na wyświetlaczu pojawi się komunikat "WOLNE POZ. =5", można zarejestrować jeszcze tylko 5 pozycji.

- Łącznik lub spacja wprowadzona do numeru traktowana jest jak dwie cyfry.

Poprawianie błędów

Naciśnij [◀] lub [▶], aby przesunąć kursor do błędnej litery/cyfry i wpisz właściwą.

Kasowanie litery lub cyfry

Naciśnij [◀] lub [▶], aby przesunąć kursor do litery/cyfry, którą chcesz skasować, a następnie naciśnij [STOP].

- Aby wykasować wszystkie litery/cyfry, naciśnij i przytrzymaj przycisk [STOP].

3.1.3 Edycja zarejestrowanego nazwiska i numeru telefonicznego

- 1 Naciśnij [▶].
 - Upewnij się, że w szczelinie wejściowej nie ma żadnych dokumentów.
- 2 Naciśnij kilkakrotnie [+] lub [-], aby wyświetlić wymagany zapis.
- 3 Naciśnij [KSIĄŻKA TELEFONICZNA].
- 4 Naciśnij [✕].
 - Jeżeli nie chcesz edytować nazwiska, przejdź do punktu 6.
- 5 Możesz teraz poprawić nazwisko. Szczegółową procedurę zapisywania można znaleźć na str. 22.
- 6 Naciśnij [USTAW].
 - Jeżeli nie chcesz edytować numeru, przejdź do punktu 8.
- 7 Możesz teraz zmienić lub poprawić numer telefoniczny. Szczegółową procedurę zapisywania można znaleźć na str. 22.
- 8 Naciśnij [USTAW].
 - Aby edytować inne wpisy, powtórz czynności od punktu 2 do 8.
- 9 Naciśnij [STOP].

3.1.4 Usuwanie zarejestrowanego nazwiska i numeru telefonicznego

- 1 Naciśnij [▶].
 - Upewnij się, że w szczelinie wejściowej nie ma żadnych dokumentów.
- 2 Naciśnij kilkakrotnie [+] lub [-], aby wyświetlić wymagany zapis.
- 3 Naciśnij [KSIĄŻKA TELEFONICZNA].
- 4 Naciśnij [≡].
 - Aby przerwać kasowanie, naciśnij [STOP].

- 5 Naciśnij [USTAW].
 - Aby usunąć inne elementy, powtórz czynności od punktu 2 do 5.
- 6 Naciśnij [STOP].

3.2 Wykonywanie połączenia telefonicznego przy użyciu funkcji wybierania jedнопrzyciskowego lub książki telefonicznej

Aby można było korzystać z tej funkcji, należy zarejestrować nazwy i numery telefoniczne abonentów w pamięci wybierania jedнопrzyciskowego i w książce telefonicznej (str. 22).

- Rozłóż przednią okładkę, aby zobaczyć rozmieszczenie przycisków.

3.2.1 Przy użyciu funkcji wybierania jedнопrzyciskowego

- 1 Naciśnij [GŁOŚNIK] lub podnieś słuchawkę.
- 2 Wybierz odpowiedni przycisk klawiatury wybierania jedнопrzyciskowego.

Dla pozycji 1–11:

Naciśnij jeden z przycisków klawiatury wybierania jedнопrzyciskowego.

Dla pozycji 12–22:

Naciśnij [DOLNY], i jeden z przycisków klawiatury wybierania jedнопrzyciskowego.

- Urządzenie automatycznie wybierze numer.

3.2.2 Przy użyciu książki telefonicznej

- 1 Naciśnij [▶].
 - Upewnij się, że w szczelinie wejściowej nie ma żadnych dokumentów.
- 2 Naciśnij kilkakrotnie [+] lub [-], aby wyświetlić wymagany zapis.
- 3 Naciśnij [GŁOŚNIK] lub podnieś słuchawkę.
 - Urządzenie automatycznie wybierze numer.

Wyszukiwanie nazwiska wg inicjału

Na przykład: "LISA"

- 1 Naciśnij [▶].
 - Upewnij się, że w szczelinie wejściowej nie ma żadnych dokumentów.
- 2 Naciśnij przycisk [+] lub [-], aby otworzyć książkę telefoniczną.

3. Naciskaj przycisk **[5]**, aż zostanie wyświetlone nazwisko rozpoczynające się na literę "L" (patrz tablica znaków na str. 19).
 - Aby wyszukać symbole (nie litery i nie cyfry), naciśnij przycisk **[*]**.
4. Naciśnij kilkakrotnie **[+]** lub **[-]**, aby wyświetlić ustawienie "LISA".
 - Aby zatrzymać wyszukiwanie, naciśnij przycisk **[STOP]**.
 - Aby wybrać wyświetlony numer, naciśnij przycisk **[GŁOŚNIK]** lub podnieś słuchawkę.

3.3 Usługa identyfikacji abonenta wywołującego

Telefaks może realizować usługę identyfikacji abonenta wywołującego, w standardzie FSK jeżeli taka funkcja jest w ofercie firmy telekomunikacyjnej. Aby móc korzystać z funkcji identyfikacji abonenta wywołującego, należy zwrócić się do operatora o uruchomienie tej usługi.

Uwaga ważna:

- Urządzenie jest zgodne ze standardem ETS (Europejski Standard Telekomunikacyjny) i może realizować tylko podstawowe funkcje CLIP (Identyfikacja abonenta wywołującego).
- Urządzenie będzie wyświetlać tylko numer telefonu i nazwisko abonenta wywołującego.
- Urządzenie nie może realizować dodatkowych funkcji z zakresu usług telekomunikacyjnych.
- W zależności od usług oferowanych przez lokalną centralę telefoniczną data/godzina połączenia oraz nazwisko abonenta wywołującego mogą nie być wyświetlane.

Wcześniej należy upewnić się, że następujący licznik dzwonek jest ustawiony na 2 lub więcej.

- Licznik dzwonek dla trybu FAKS (funkcja #06 na str. 41)
- Licznik dzwonek dla trybu TEL/FAKS (funkcja #78 na str. 44)

3.3.1 Jak wyświetlana jest identyfikacja abonenta wywołującego

Nazwisko abonenta wywołującego lub jego numer telefonu pojawi się na wyświetlaczu po 1-szym dzwonku. Użytkownik może wówczas zdecydować, czy odbiera połączenie, czy nie.

Urządzenie automatycznie zapisze informacje o abonencie wywołującym (numer telefonu, nazwisko i godzinę połączenia) dla ostatnich 30 połączeń. Informacje o abonencie wywołującym są przechowywane w kolejności od najnowszego do najdawniejszego połączenia. Kiedy zostanie odebrane 31. połączenie, informacje o najstarszym połączeniu zostaną skasowane.

Informacje o abonentach wywołujących można przeglądać po kolei na wyświetlaczu (str. 25) lub wydrukować listę identyfikacyjną abonentów wywołujących (str. 25).

- Jeśli odebrano informacje o abonencie wywołującym i dany numer telefonu jest zarejestrowany w pamięci wybierania jedнопrzyciskowego lub w książce telefonicznej urządzenia, wyświetlone zostanie zapisana nazwa abonenta.
- Jeżeli telefaks jest przyłączony do centrali abonenckiej (PBX), informacje o abonentach

wywołujących mogą nie być odbierane prawidłowo. Sprawdź u dostawcy centrali.

- Jeżeli telefaks nie może odebrać informacji o abonencie wywołującym, na wyświetlaczu pojawiają się następujące komunikaty:
"BRAK IDENT. NUM.": Abonent dzwoni z miejsca, gdzie nie ma możliwości identyfikacji abonentów wywołujących.
"ROZMOWCA PRYWAT": Abonent ma włączony zakaz identyfikacji.
"ZAMIEJSCOWE": Abonent uzyskał połączenie zamiejscowe.

Sprawdzanie informacji o abonencie wywołującym przez wydrukowanie listy identyfikacyjnej

- Aby wydrukować listę ręcznie, patrz str. 25.
- Aby telefaks drukował listę automatycznie zawsze po 30 połączeniach, uruchom funkcję #26 (str. 42).

3.4 Przeglądanie informacji o abonencie wywołującym i oddzwanianie

Użytkownik może w prosty sposób przejrzeć informacje o abonencie wywołującym oraz oddzwonić do niego.

Uwaga ważna:

- **Oddzwonienie nie będzie możliwe w następujących przypadkach:**
 - Numer telefonu zawiera dane inne niż cyfry (np.: * lub #).
 - Informacje o abonencie wywołującym nie zawierają numeru telefonicznego.



- 1 Naciśnij **[IDENTYFIKACJA NUMERU SZUKAJ]**.

- 2 Naciśnij przycisk **[+]**, aby przejrzeć informacje o abonencie wywołujących, zaczynając od najnowszego połączenia.
 - Naciśnięcie przycisku **[-]** powoduje odwrócenie kolejności wyświetlania.
- 3 Aby oddzwonić, naciśnij przycisk **[GŁOŚNIK]** lub podnieś słuchawkę.
 - Urządzenie automatycznie wybierze numer.
 - Aby wysłać dokument, włóż dokument STRONĄ ZADRUKOWANĄ W DÓŁ i naciśnij przycisk **[FAKS START]**.

Zmiana sposobu wyświetlania informacji o abonencie wywołującym

Naciśnij kilkakrotnie **[NAZWA/NR TEL.]** po wykonaniu punktu 2.

Na przykład:

SAM LEE
11:20 20 LIP ✓
↑
1345678901
11:20 20 LIP ✓

- Znacznik wyboru (✓) na wyświetlaczu oznacza, że połączenie zostało już sprawdzone lub nastąpiło połączenie zwrotne.

Informacje na wyświetlaczu podczas przeglądania

- Kiedy aparat nie mógł odebrać nazwiska, na wyświetlaczu pojawi się komunikat **"BRAK NAZWY"**.
- Jeśli nie odebrano żadnych połączeń, na wyświetlaczu pojawi się komunikat **"BRAK DANYCH"**.

Aby przerwać przeglądanie listy

Naciśnij **[STOP]** po wykonaniu punktu 2.

3.4.1 Wydruk listy identyfikacyjnej abonentów wywołujących

- 1 Naciśnij **[IDENTYFIKACJA NUMERU DRUKUJ]**, aby rozpocząć wydruk.
 - Po wydrukowaniu listy na wyświetlaczu pojawi się komunikat **"KASUJ CAŁOSC OK"**.
- 2 Aby zakończyć bez kasowania listy naciśnij **[STOP]**.
 - Aby skasować wszystkie zapisane informacje o abonencie wywołujących, naciśnij **[USTAW]** zamiast **[STOP]**.

3.4.2 Edycja numeru telefonu abonenta wywołującego przed oddzwonieniem

- 1 Naciśnij **[IDENTYFIKACJA NUMERU SZUKAJ]**.
- 2 Naciśnij kilkakrotnie **[+]** lub **[-]**, aby wyświetlić wymaganą pozycję.

3. Telefon

- 3 Naciśnij **[NAZWA/NR TEL.]**, aby wyświetlić numer telefonu.
- 4 Naciśnij przycisk na klawiaturze (od 0 do 9) lub **[*]**, aby przejść w tryb edycji, a następnie zmień lub popraw numer.
- 5 Aby oddzwonić pod edytowany numer, naciśnij przycisk **[GŁOŚNIK]** lub podnieś słuchawkę.
 - Urządzenie automatycznie wybierze numer.
 - Aby wysłać dokument, włóż dokument STRONĄ ZADRUKOWANĄ W DÓŁ i naciśnij przycisk **[FAKS START]**.

Uwaga:

- Edytowany numer telefonu nie zostanie zapisany w informacjach o abonentach wywołujących. Aby zapisać go w książce telefonicznej, patrz str. 26.

Poprawianie błędów

1. Naciśnij **[◀]** lub **[▶]**, aby przesunąć kursor do niewłaściwej cyfry.
2. Naciśnij **[STOP]** aby skasować cyfrę.
3. Wprowadź poprawną cyfrę.

Usuwanie cyfr

Naciśnij **[◀]** lub **[▶]**, aby przesunąć kursor do cyfry, którą chcesz skasować, a następnie naciśnij **[STOP]**.

Wstawianie cyfr

1. Naciśnij **[◀]** lub **[▶]**, aby przesunąć kursor do miejsca, gdzie chcesz wstawić cyfrę. Cyfra zostanie wstawiona na lewo od kursora.
2. Wprowadź cyfrę.

3.4.3 Usuwanie wszystkich informacji o abonentach wywołujących

- 1 Naciśnij kilkakrotnie **[MENU]**, aby wyświetlić "USTAW. IDENTYFIR".
- 2 Naciśnij **[USTAW]**.
 - Wyświetlony zostanie komunikat "KAS. LISTE IDENT".
- 3 Naciśnij **[USTAW]**.
 - Aby przerwać usuwanie, naciśnij **[STOP]**, a potem **[MENU]**.
- 4 Naciśnij **[USTAW]**.
- 5 Aby zakończyć programowanie, naciśnij **[STOP]**.

3.4.4 Usuwanie informacji o wybranym abonencie wywołującym

- 1 Naciśnij **[IDENTYFIKACJA NUMERU SZUKAJ]**.

- 2 Naciśnij kilkakrotnie **[+]** lub **[-]**, aby wyświetlić wymagany zapis.
- 3 Naciśnij **[◀]**.
 - Aby przerwać kasowanie, naciśnij **[STOP]** 2 razy.
- 4 Naciśnij **[USTAW]**.
 - Aby usunąć inne elementy, powtórz czynności od punktu 2 do 4.
- 5 Aby zakończyć programowanie, naciśnij **[STOP]**.

3.5 Zapisywanie informacji o abonencie wywołującym w pamięci wybierania jedнопrzyciskowego i w książce telefonicznej

- Rozłóż przednią okładkę, aby zobaczyć rozmieszczenie przycisków.

Uwaga ważne:

- Funkcja nie będzie dostępna w następujących przypadkach.
 - Numer telefonu zawiera dane inne niż cyfry (np.: * lub #).
 - Informacje o abonencie wywołującym nie zawierają numeru telefonicznego.

- 1 Naciśnij **[IDENTYFIKACJA NUMERU SZUKAJ]**.
- 2 Naciśnij kilkakrotnie **[+]** lub **[-]**, aby wyświetlić wymagany zapis.
- 3 Naciśnij **[KSIĄŻKA TELEFONICZNA]**.
- 4 Wybierz przycisk klawiatury wybierania jedнопrzyciskowego lub wpis w książce telefonicznej.

Dla pozycji 1–3:

1. Naciśnij jeden z przycisków klawiatury wybierania jedнопrzyciskowego.
2. Naciśnij **[USTAW]**.
3. Naciśnij **[USTAW]**.

Dla pozycji 4–11:

1. Naciśnij jeden z przycisków klawiatury wybierania jedнопrzyciskowego.
2. Naciśnij **[USTAW]**.

Dla pozycji 12–22:

1. Naciśnij **[DOLNY]**, i jeden z przycisków klawiatury wybierania jedнопrzyciskowego.

2. Naciśnij [**USTAW**].

Książka telefoniczna:

1. Naciśnij [◀] lub [▶].

2. Naciśnij [**USTAW**].

5 Naciśnij [**USTAW**].

Uwaga:

- Zarejestrowane elementy można sprawdzić, drukując listę numerów telefonicznych (str. 62).
- Rejestrowane nazwisko może mieć maksimum 10 liter.
- Edycja nazwisk i numerów - patrz str. 23.
- Jeśli informacje o abonencie wywołującym nie zawierają nazwiska, wpisz je ręcznie. Wskazówki znajdziesz na str. 22.
- Jeśli wpiszesz nowe dane dla przycisku wybierania jednoprzyciskowego, który został już wcześniej zaprogramowany, poprzedni wpis zostanie zastąpiony.
- Jeżeli pozycje 1–3 wybierania jednoprzyciskowego używane są do funkcji rozsyłania, nie można zapisać na tych pozycjach informacji o abonentach wywołujących (str. 30).

4.1 Wysyłanie dokumentów ręcznie

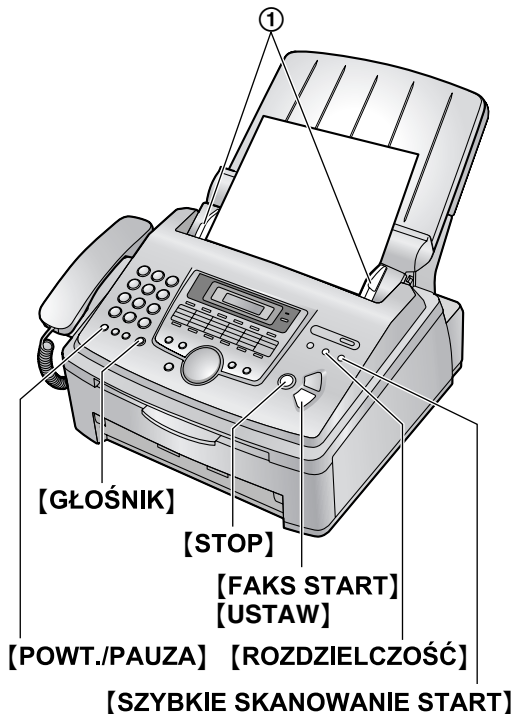

- 1 Dostosuj szerokość prowadnic (1) do rzeczywistego rozmiaru dokumentu.
 - 2 Włóż dokument (maks. 20 arkuszy) STRONA ZADRUKOWANĄ W DÓŁ, aż usłyszysz sygnał dźwiękowy i telefaks pobierze dokument.
 - Jeśli prowadnice dokumentu nie są odpowiednio ustawione, popraw je.
 - 3 W razie potrzeby naciśnij **[ROZDZIELCZOŚĆ]**, aby wybrać odpowiednią rozdzielczość.
 - 4 Naciśnij **[GŁOŚNIK]**.
 - 5 Wybierz numer faksu.
 - 6 Kiedy usłyszysz sygnał faksowy:
Naciśnij **[FAKS START]**.
Kiedy drugi abonent odbierze:
Podnieś słuchawkę i poproś o naciśnięcie przycisku START. Kiedy usłyszysz sygnał faksowy, naciśnij **[FAKS START]**.
- Uwaga:**
- Po naciśnięciu przycisku **[FAKS START]** można odłożyć słuchawkę.

Ustawianie rozdzielczości

Wybierz odpowiednią rozdzielczość, zależnie od rodzaju dokumentu.

- “**STANDARD**”: Dla dokumentów drukowanych lub maszynopisów o czcionce normalnej wielkości.
 - “**DOKŁADNA**”: Dla dokumentów o małej czcionce.
 - “**BARDZO DOK.**”: Dla dokumentów o bardzo małej czcionce. Ustawienie działa tylko wtedy, kiedy telefaks drugiego abonenta także obsługuje tę opcję.
 - “**FOTO**”: Dla oryginałów zawierających fotografie, rysunki o wielu odcieniach itp.
 - “**FOTO Z TEKSTEM**”: Dla dokumentów zawierających fotografie i tekst.
- Używanie ustawień “**DOKŁADNA**”, “**BARDZO DOK.**”, “**FOTO**” oraz “**FOTO Z TEKSTEM**” powoduje wydłużenie czasu transmisji.
 - Jeżeli ustawienie rozdzielczości zostało zmienione podczas pobierania dokumentu, obowiązywać będzie od następnej strony.

Jak powtórzyć ostatnio wybierany numer

1. Naciśnij **[POWT./PAUZA]**.
2. Naciśnij **[FAKS START]**.
 - Jeśli linia jest zajęta, urządzenie automatycznie powtórzy wybieranie numeru do 5 razy.
 - Aby anulować automatyczne powtarzanie numeru naciśnij **[STOP]** a następnie **[USTAW]**.

Jak wysłać więcej niż 20 stron na raz

Włóż pierwszych 20 stron dokumentu. Dodaj kolejne strony (pamiętaj, że podajnik mieści maks. 20 kartek) na wierzch wcześniej włożonych stron, zanim ostatnia z nich zostanie pobrana przez telefaks.

Wcześniejsze wybieranie numeru faksu

Można wybrać numer faksu przed włożeniem dokumentu. Jest to wygodne, jeśli na przykład wybierany numer jest zapisany na dokumencie.

1. Wprowadź numer faksu.
2. Wsuń dokument.
3. Naciśnij **[FAKS START]**.

Wysyłanie z pamięci (Funkcja szybkiego skanowania)

Przed wysłaniem dokumentu można zeskanować go do pamięci.

1. Wsuń dokument.
2. Wprowadź numer faksu.
3. Naciśnij **[SZYBKE SKANOWANIE START]**.

Funkcja rezerwacji transmisji (Dostęp równoległy)

Możesz wczytać do pamięci telefaksu dokument oraz numer pod który ma on być wysłany nawet jeśli

urządzenie jest w trybie nadawania (z pamięci) lub odbioru dokumentu (Max 3 dokumenty).

1. Włóż dokument podczas odbierania faksu lub transmisji z pamięci.
2. Wybierz numer faksu przy użyciu klawiatury, wybierania jedнопrzyciskowego lub książki telefonicznej.
3. Naciśnij **[SZYBKE SKANOWANIE START]** lub **[FAKS START]**.
 - Telefaks pobierze dokument, zeskanuje i zachowa w pamięci. Następnie urządzenie prześle dane. Jeżeli dokument przekroczy pojemność pamięci, transmisja zostanie anulowana. Należy wtedy wysłać cały dokument ręcznie.

Aby przerwać transmisję

Naciśnij **[STOP]**.

Drukowanie raportu wysyłania

Raport transmisji umożliwia sprawdzenie rezultatów ostatniej transmisji. Aby drukować raport transmisji, funkcja #04 musi być włączona (str. 41). Komunikaty o błędach są objaśnione na str. 47.

Drukowanie rejestru automatycznego

Rejestr automatyczny prezentuje drukowany zapis 30 ostatnich transmisji. Aby wydrukować listę ręcznie, patrz str. 62. Aby raport był drukowany automatycznie po każdym 30 połączeniach faksowych, należy włączyć funkcję #22 (str. 42). Komunikaty o błędach są objaśnione na str. 47.

4.2 Dokumenty, które można wysłać

Minimalny format dokumentu

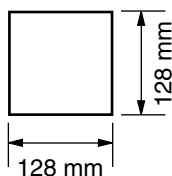

Maksymalny format dokumentu

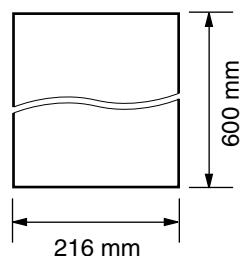

Efektywny obszar skanowania

- Skanowany będzie obszar oznaczony kolorem szarym.

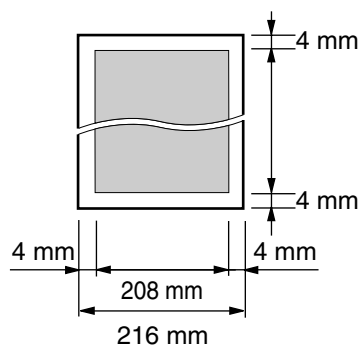

Gramatura papieru

- Pojedynczy arkusz: 45 g/m² do 90 g/m²
- Wiele arkuszy: 60 g/m² do 80 g/m²

Uwaga:

- Usuń spinacze, zszywki lub inne elementy łączące papier.
- Nie wolno wysłać niżej wymienionych rodzajów dokumentów: (należy zrobić kopię i wysłać ją zamiast oryginału.)
 - Papier po obróbce chemicznej, np. kalka maszynowa lub inny papier kopiujący
 - Papier z ładunkiem elektrostatycznym
 - Papier mocno pognieciony, pofalowany lub podarty
 - Papier powlekany
 - Papier z mało wyraźnym obrazem
 - Papier z prześwitującym nadrukiem z drugiej strony arkusza (np. gazeta)
- Sprawdź, czy atrament, tusz lub korektor są suche.
- Aby wysłać dokument o szerokości mniejszej niż 210 mm, zalecane jest zrobienie kopii oryginalnego dokumentu na papierze formatu A4 i wysłanie skopiowanej wersji dokumentu.

4.3 Wysyłanie dokumentów przy użyciu funkcji wybierania jedнопrzyciskowego i książki telefonicznej

Aby można było korzystać z tej funkcji, należy zarejestrować nazwy i numery telefoniczne abonentów w pamięci wybierania jedнопrzyciskowego i w książce telefonicznej (str. 22).

- Rozłóż przednią okładkę, aby zobaczyć rozmieszczenie przycisków.
- 1 Dostosuj szerokość prowadnic do rzeczywistego rozmiaru dokumentu.
 - 2 Włóż dokument (maks. 20 arkuszy) STRONĄ ZADRUKOWANĄ W DÓŁ, aż usłyszysz sygnał dźwiękowy i telefaks pobierze dokument.
 - Jeśli prowadnice dokumentu nie są odpowiednio ustawione, popraw je.
 - 3 W razie potrzeby naciśnij przycisk **[ROZDZIELCZOŚĆ]**, aby wybrać odpowiednią rozdzielczość (str. 28).
 - 4 Wprowadź numer faksu.

Dla pozycji 1–11:

Naciśnij jeden z przycisków klawiatury wybierania jedнопrzyciskowego.

Dla pozycji 12–22:

Naciśnij **[DOLNY]**, i jeden z przycisków klawiatury wybierania jedнопrzyciskowego.

Przy użyciu książki telefonicznej:

Naciśnij przycisk **[◀]** lub **[▶]**, a następnie naciśnij kilkakrotnie **[+]** lub **[–]**, aby wyświetlić wymagany wpis i naciśnij przycisk **[FAKS START]**.

Automatyczne powtarzanie wybierania

Jeżeli linia jest zajęta lub jeśli nikt nie odbiera, telefaks automatycznie powtórzy wybieranie do 5 razy.

- Aby anulować automatyczne powtarzanie numeru naciśnij **[STOP]** a następnie **[USTAW]**.

Jeżeli telefaks nie wysyła dokumentów

- Sprawdź, czy numer został wpisany prawidłowo i czy jest to numer faksu.
- Upewnij się, że drugi telefaks odpowiada, włączając funkcję sygnału łączenia (funkcja #76 na str. 44).

4.4 Rozsyłanie dokumentów

Dzięki użyciu dla funkcji rozsyłania numerów z pamięci wybierania jedнопrzyciskowego i z książki telefonicznej (str. 22) możliwe jest wysyłanie tego samego dokumentu do wielu odbiorców (maks. 20 odbiorców).

Zaprogramowane pozycje pozostaną w pamięci rozsyłania, umożliwiając częste korzystanie z tej funkcji.

- Funkcja rozsyłania korzysta z przycisków 1–3. Wybieranie jedнопrzyciskowe tych pozycji zostanie wyłączone.
- Rozłóż przednią okładkę, aby zobaczyć rozmieszczenie przycisków.

4.4.1 Programowanie adresatów dla funkcji rozsyłania

- 1 Naciśnij **[KSIĄŻKA TELEFONICZNA]**.
- 2 Wybierz odpowiedni przycisk funkcji rozsyłania.

Rozsyłanie 1-2:

1. Naciśnij przycisk wybranej pozycji **[ROZSYŁANIE]**.
2. Naciśnij kilkakrotnie **[+]** lub **[–]**, aby wybrać ustawienie **“ROZSYŁANIE”**.

Rozsyłanie nietypowe:

1. Naciśnij **[ROZSYŁANIE NIETYPOWE]**.
2. Naciśnij kilkakrotnie **[+]** lub **[–]**, aby wybrać ustawienie **“ROZSYŁ. NIETYP”**.

- 3 Naciśnij **[USTAW]**.
- 4 Programowanie adresatów.

Dla pozycji 1–11:

Naciśnij jeden z przycisków klawiatury wybierania jedнопrzyciskowego.

Dla pozycji 12–22:

Naciśnij **[DOLNY]**, i jeden z przycisków klawiatury wybierania jedнопrzyciskowego.

Przy użyciu książki telefonicznej:

Naciśnij kilkakrotnie **[+]** lub **[–]**, aby wyświetlić wymagany element i naciśnij przycisk **[USTAW]**.

Numery wpisane ręcznie na klawiaturze (tylko dla funkcji ROZSYŁANIE NIETYPOWE):

Wybierz numer faksu i naciśnij przycisk **[USTAW]**.

- Aby dodać innych adresatów (maks. 20 pozycji), powtórz czynności opisane w tym punkcie.

- 5 Po zaprogramowaniu wszystkich adresatów, naciśnij przycisk **[USTAW]**.
 - Aby zaprogramować następny przycisk funkcji rozsyłania, powtórz czynności od punktu 2 do 5.

- 6 Aby zakończyć programowanie, naciśnij przycisk **[STOP]**.

Uwaga:

- Jeżeli pomylił się przy wyborze adresatów, usuń wybrany element, naciskając **[STOP]** po punkcie 4.
- Możesz sprawdzić zaprogramowanych adresatów, drukując listę wysyłkową (str. 62).

4.4.2 Dodawanie nowego adresata dla funkcji rozsyłania

Po początkowym zaprogramowaniu można nadal dodawać nowe pozycje (aż do osiągnięcia łącznej liczby 20 odbiorców).

- 1 Naciśnij **[▶]**.
 - Upewnij się, że w szczelinie wejściowej nie ma żadnych dokumentów.
- 2 Naciśnij kilkakrotnie **[+]** lub **[-]**, aby wyświetlić wymaganą funkcję rozsyłania ("**<ROZSYLANIE 1>**", "**<ROZSYLANIE 2>**" lub "**<ROZSYL.NIETYP>**").
- 3 Naciśnij **[KSIĄŻKA TELEFONICZNA]**.
- 4 Naciśnij **[✖]**.
- 5 Naciśnij kilkakrotnie **[+]** lub **[-]**, aby wyświetlić adresata, którego numer chcesz dodać do listy.
- 6 Naciśnij **[USTAW]**.
 - Aby dodać kolejne elementy, powtórz czynności z punktów 5 i 6 (maks. 20 pozycji).
- 7 Aby zakończyć programowanie, naciśnij przycisk **[KSIĄŻKA TELEFONICZNA]**.

Uwaga:

- Dodając nowych adresatów do pamięci **ROZSYŁANIA NIETYPOWEGO** można wybrać tylko zarejestrowanych adresatów.

4.4.3 Usuwanie danych adresata z funkcji rozsyłania

- 1 Naciśnij **[▶]**.
 - Upewnij się, że w szczelinie wejściowej nie ma żadnych dokumentów.
- 2 Naciśnij kilkakrotnie **[+]** lub **[-]**, aby wyświetlić wymaganą funkcję rozsyłania ("**<ROZSYLANIE 1>**", "**<ROZSYLANIE 2>**" lub "**<ROZSYL.NIETYP>**").
- 3 Naciśnij **[KSIĄŻKA TELEFONICZNA]**.
- 4 Naciśnij **[≡]**.
- 5 Naciśnij kilkakrotnie **[+]** lub **[-]**, aby wyświetlić adresata, którego numer chcesz usunąć z listy.
 - Aby przerwać kasowanie, naciśnij **[STOP]**.

- 6 Naciśnij **[USTAW]**.

- 7 Naciśnij **[USTAW]**.

- Aby usunąć inne elementy, powtórz czynności od punktu 5 do 7.

- 8 Aby zakończyć programowanie, naciśnij przycisk **[KSIĄŻKA TELEFONICZNA]**.

4.4.4 Wysyłanie tego samego dokumentu do zaprogramowanych wcześniej adresatów

- 1 Włóż dokument **STRONĄ ZADRUKOWANĄ W DÓŁ**.
- 2 W razie potrzeby naciśnij przycisk **[ROZDZIELCZOŚĆ]**, aby wybrać odpowiednią rozdzielczość (str. 28).
- 3 Naciśnij odpowiedni przycisk **[ROZSYLANIE]** (1-2) lub **[ROZSYŁANIE NIETYPOWE]**.
 - Telefaks pobierze dokument, zeskanuje i zachowa w pamięci. Następnie wyśle dokument po kolei do wszystkich zaprogramowanych abonentów.
 - Po zakończeniu przesyłania dokument zostanie usunięty z pamięci, a telefaks automatycznie wydrukuje raport (**raport z rozsyłania**).

Uwaga:

- Po ustawieniu rozdzielczości na wartość "**DOKŁADNA**", "**BARDZO DOK.**", "**FOTO**" lub "**FOTO Z TEKSTEM**" liczba możliwych do wysłania stron zmniejszy się.
- Jeżeli dokument przekroczy pojemność pamięci, transmisja zostanie skasowana.
- Jeśli wybrany abonent jest zajęty lub nie odpowiada zostanie pominięty i wybrany ponownie później do 5 razy.

Kasowanie funkcji rozsyłania

1. Naciskaj przycisk **[STOP]**, kiedy na wyświetlaczu widać komunikat "**ROZSYLANIE**".
 - Na wyświetlaczu pojawi się komunikat "**ANULOWAC TRANS?**".
2. Naciśnij **[USTAW]**.

4.5 Wybór sposobu korzystania z telefaksu

Użytkownik może wybrać preferowany sposób korzystania z telefaksu odpowiednio do swoich potrzeb.

- Używany tylko jako faks
- Używany jako telefon i/lub faks
- Głównie połączenia telefoniczne
- Z aparatem zgłoszeniowym

4.5.1 Używany tylko jako faks

Twoja sytuacja

Osobną linię telefoniczną przeznaczyłeś tylko dla połączeń faksowych.

Sposób ustawiania

Ustaw telefaks na tryb FAKS (str. 34), naciśnij przycisk **[ODPOW. AUTOM.]**. (funkcja jest aktywna jeśli kontrolka przycisku jest włączona).

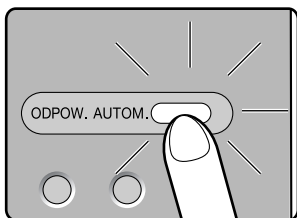

Uwaga:

- Upewnij się, że funkcja #77 została wcześniej ustawiona na **"FAKS"** (str. 44).

Odbieranie połączeń

Połączenia przychodzące będą odbierane jako transmisje dokumentów.

4.5.2 Używany jako telefon i/lub faks

Twoja sytuacja

Chcesz odbierać połączenia telefoniczne osobiście, a dokumenty faksowe automatycznie i bez sygnału dzwonka.

Sposób ustawiania

Ustaw telefaks na tryb TEL/FAKS (str. 34), naciskając kilkakrotnie przycisk **[ODPOW. AUTOM.]**.

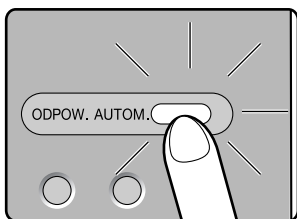

Uwaga:

- Upewnij się, że funkcja #77 została wcześniej ustawiona na **"TEL/FAKS"** (str. 44).

Sposób odbierania połączeń telefonicznych i faksów

Kiedy odbierane jest połączenie telefoniczne, telefaks zadzwoni.

Kiedy rozpoznany zostanie sygnał wywołania faksu, telefaks automatycznie odbierze dokument, bez dzwonienia.

4.5.3 Głównie połączenia telefoniczne

Twoja sytuacja

Chcesz osobiście odbierać połączenia.

Sposób ustawiania

Ustaw telefaks na tryb TEL (str. 33), naciskając przycisk **[ODPOW. AUTOM.]**. (funkcja jest aktywna jeśli podświetlenie przycisku jest wyłączone).

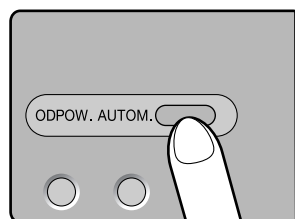

Odbieranie połączeń

Musisz ręcznie odebrać każde połączenie.

Aby odebrać przesyłany dokument, przy każdej transmisji naciśnij **[FAKS START]**.

4.5.4 Z aparatem zgłoszeniowym

Twoja sytuacja

Chcesz korzystać z telefaksu w połączeniu z aparatem zgłoszeniowym.

Sposób ustawiania

Podłącz zewnętrzny aparat zgłoszeniowy i ustaw w nim licznik dzwonek na mniej niż 4.

- Jeśli włączony jest tryb automatycznego odbioru, ustaw w telefaksie licznik dzwonek w trybie FAKS na więcej niż 4.

Odbieranie połączeń

Kiedy odbierane jest połączenie telefoniczne, aparat zgłoszeniowy nagra wiadomość.

4.6 Ręczne odbieranie dokumentów – odbiór automatyczny wyłączony

4.6.1 Uruchomienie trybu TEL

Przełącz telefaks na tryb TEL, naciśnij przycisk **[ODPOW. AUTOM.]**, aż wyświetlony zostanie poniższy komunikat.

TRYB TEL

- Kontrolka **[ODPOW. AUTOM.]** nie świeci się.

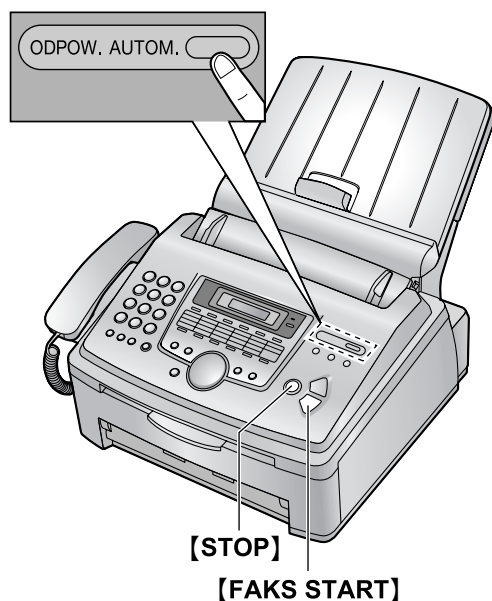

Przerywanie odbioru

Naciśnij **[STOP]**.

Odbieranie faksów za pomocą dodatkowego telefonu

Jeśli do tej samej linii podłączony jest inny telefon (dodatkowy telefon), można za jego pomocą uruchamiać odbiór faksów.

1. Kiedy dodatkowy telefon zadzwoni, podnieś słuchawkę.
2. Kiedy:
 - wymagany jest odbiór dokumentu,
 - słychać ton wywołania faksu (powolny brzęczyk), lub
 - nie słychać żadnego dźwięku,
 naciśnij **[*] [#] [9]** (fabrycznie ustawiony kod aktywacji telefaksu).
 - Telefaks rozpocznie odbieranie dokumentu.
3. Odtóż słuchawkę.

Uwaga:

- Aby móc uruchamiać odbiór dokumentów za pomocą dodatkowego telefonu, konieczne jest wcześniejsze włączenie funkcji zdalnej aktywacji telefaksu (funkcja #41 na str. 42). Fabrycznie funkcja ta jest włączona.

Odbieranie połączeń telefonicznych i faksów

1. Aby odebrać połączenie, podnieś słuchawkę.
2. Kiedy:
 - wymagany jest odbiór dokumentu,
 - słychać ton wywołania faksu (powolny brzęczyk), lub
 - nie słychać żadnego dźwięku,
 naciśnij **[FAKS START]**.

POŁĄCZENIE

3. Odtóż słuchawkę.
 - Telefaks rozpocznie odbieranie dokumentu.
 - Jeżeli nie odbierzesz połączenia w ciągu 10 dzwonek, urządzenie przełączy się czasowo na tryb FAKS. Dzwoniący może wtedy wysłać dokument.

4.7 Automatische Odbieranie Dokumentów – Odbiór Automatyczny Włączony

4.7.1 Uruchamianie trybu FAKS

- 1 Upewnij się, że funkcja #77 została wcześniej ustawiona na "FAKS" (str. 44).
- 2 Naciśnij kilkakrotnie [ODPOW. AUTOM.], aby wyświetlić poniższy komunikat.

TRYB FAKS

- Kontrolka [ODPOW. AUTOM.] świeci się.

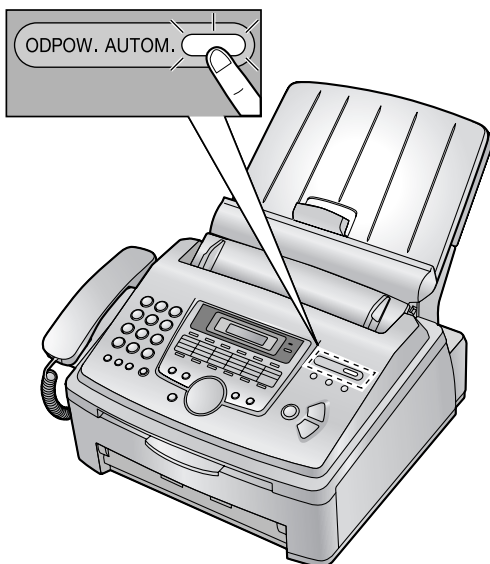

Sposób odbierania faksów

Urządzenie będzie automatycznie odpowiadać na wszystkie połączenia i odbierać transmisje faksowe.

Uwaga:

- Ilość dzwonek zanim telefaks odbierze połączenie w trybie FAKS można zmienić (funkcja #06 na str. 41).

4.7.2 Uruchamianie trybu TEL/FAKS

- 1 Upewnij się, że funkcja #77 została wcześniej ustawiona na "TEL/FAKS" (str. 44).
- 2 Naciśnij kilkakrotnie [ODPOW. AUTOM.], aby wyświetlić poniższy komunikat.

TRYB TEL/FAKS

- Kontrolka [ODPOW. AUTOM.] świeci się.

- 3 Dzwonek musi być włączony (str. 17).

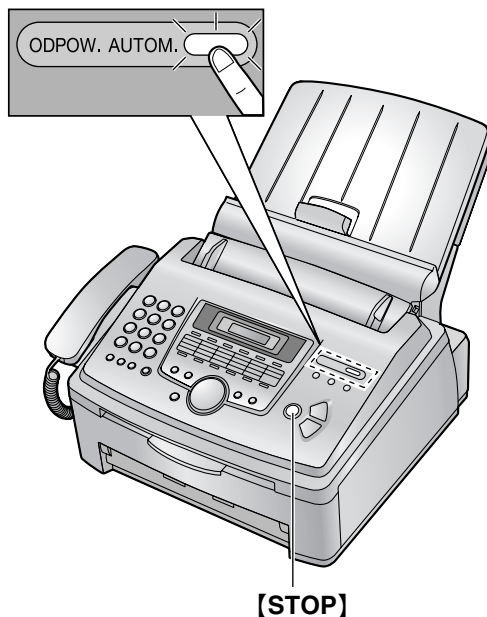

Sposób odbierania połączeń telefonicznych i faksów

1. "ODBIERZ TELEFON" pojawi się na wyświetlaczu, ale telefaks nie będzie dzwonił.
2. Przed odebraniem połączenia telefaks odczeka 2 dzwonki.
 - Liczba dzwonek zależy od ustawień "opóźnionego dzwonka w trybie TEL/FAKS" (funkcja #78 na str. 44).
 - W tym czasie dzwonił będzie dodatkowy telefon (jeśli jest podłączony do tej samej linii).
3. Telefaks odbierze połączenie i będzie próbował wykryć sygnał wywołania faksu.

W razie wykrycia sygnału wywołania faksu

Telefaks odbierze dokument automatycznie bez dzwonienia.

W razie braku sygnału wywołania faksu

- 1 Telefaks zadzwoni 3 razy. Możesz odebrać połączenie.
 - Liczba dzwonek zależy od ustawień dla "cichego odbioru faksów" (funkcja #30 na str. 42).
 - Dzwoniący usłyszy zwrotny sygnał dzwonienia, różniący się od normalnego sygnału firmy telekomunikacyjnej.
 - Dodatkowy telefon (jeśli jest podłączony do tej samej linii) nie będzie w tym czasie dzwonił. Aby odebrać połączenie z dodatkowego telefonu, kiedy telefaks będzie dzwonił, podnieś słuchawkę i naciśnij [*][0] (fabrycznie ustawiony kod zdalnego przejęcia połączenia).

2 Jeśli połączenie nie zostanie odebrane, telefaks uruchomi funkcję faksu.

- Niektóre telefaksy nie generują sygnałów wywołania faksu podczas wysyłania dokumentów, dlatego telefaks będzie próbował odebrać faks, nawet jeśli nie wykrył sygnału wywołania faksu.

Uwaga:

- Kod zdalnego przejęcia połączenia można zmienić za pomocą funkcji #49 na str. 43.
- W zależności od typu dodatkowego telefonu telefaks może uruchomić funkcję faksu, chociaż połączenie zostało odebrane z dodatkowego telefonu i wprowadzono kod zdalnego przejęcia połączenia. Jeżeli telefaks uruchomi odbiór dokumentu, a chcesz porozmawiać z abonentem wywołującym, naciśnij [STOP].

4.8 Przyłączenie aparatu zgłoszeniowego

4.8.1 Ustawienie telefaksu i aparatu zgłoszeniowego

- Podłącz aparat zgłoszeniowy.
 - Usuń zaślepkę (1).

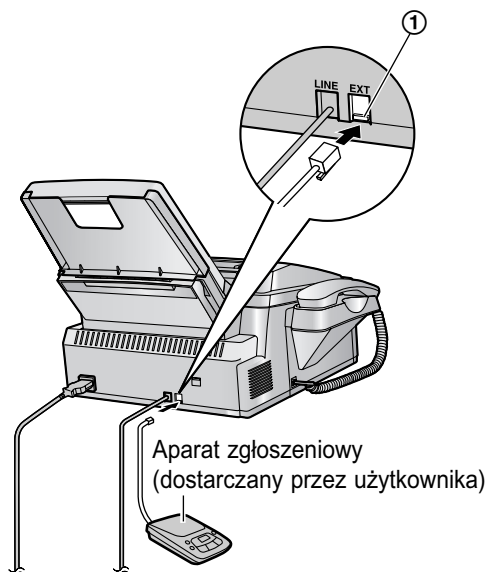

- Ustaw ilość dzwonek w aparacie zgłoszeniowym na mniej niż 4.
 - Dzięki temu aparat zgłoszeniowy będzie mógł pierwszy odbierać połączenia.
- Nagraj powitanie na aparacie zgłoszeniowym.
 - Powitanie nie powinno przekraczać 10 sekund, a w trakcie nagrywania nie należy przerywać na

ponad 4 sekundy. W przeciwnym razie oba urządzenia mogą nie działać prawidłowo.

- Uruchom aparat zgłoszeniowy.
- Ustaw telefaks w żądanym trybie odbioru (str. 33, 34).
 - W przypadku trybu FAKS licznik dzwonek dla trybu FAKS należy ustawić na więcej niż 4 (funkcja #06 na str. 41).
- Upewnij się, że następujące numery lub ich części nie są takie same:
 - kod zdalnego sterowania aparatem zgłoszeniowym
 - kod aktywacji telefaksu (funkcja #41 na str. 42)

Odbieranie wiadomości i dokumentu w czasie jednego połączenia

Abonent wywołujący może w czasie tego samego połączenia nagrać wiadomość i wysłać faks. Należy wcześniej zapoznać abonenta z poniższą procedurą.

- Abonent wywołujący łączy się z numerem faksu.
 - Automat zgłoszeniowy odbiera połączenie.
- Po wysłuchaniu powitania można zostawić wiadomość.
- Abonent wywołujący wybiera *#9 (fabrycznie ustawiony kod aktywacyjny).
 - Telefaks uruchomi funkcję faksu.
- Abonent wywołujący naciska przycisk START, aby przesłać dokument.

Uwaga:

- Kod aktywacyjny telefaksu można zmienić funkcją #41 (str. 42).

4.9 Polling (pobieranie wiadomości pozostawionych do odbioru na innym telefaksie)

Ta funkcja pozwala na pobranie dokumentu z innego telefaksu obsługującego tę opcję. Kosztami połączenia obciążony będzie abonent inicjujący połączenie. Upewnij się, że telefaks nie pobrał żadnych dokumentów i że drugie urządzenie jest gotowe do przyjęcia połączenia.

- Rozłóż przednią okładkę, aby zobaczyć rozmieszczenie przycisków.
- Naciśnij kilkakrotnie [MENU], aby wyświetlić "POLLING".
 - Naciśnij [USTAW].
 - Wybierz numer faksu.
 - Naciśnij [USTAW].

- Telefaks rozpocznie odbiór dokumentów.

4.10 Blokada wiadomości niepożądanych (zapobieganie odbieraniu dokumentów od określonych abonentów)

Jeśli korzystasz z usługi identyfikacji abonenta wywołującego, funkcja ta zapobiega odbieraniu dokumentów, kiedy brak jest informacji o abonencie wywołującym.

Ponadto można zapisać niepożądane numery telefonów na liście blokady wiadomości niepożądanych; fakсы wysłane spod tych numerów nie będą odbierane przez telefaks.

- Rozłóż przednią okładkę, aby zobaczyć rozmieszczenie przycisków.

Uwaga ważna:

- Funkcja ta nie działa, jeśli wykonywany jest odbiór ręczny.

4.10.1 Uruchamianie blokady wiadomości niepożądanych

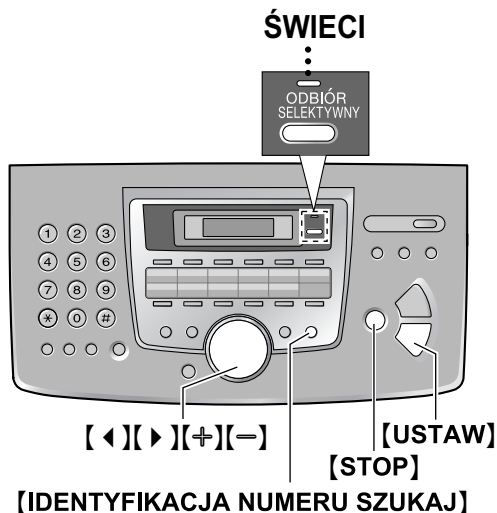

- 1 Naciśnij **[ODBIÓR SELEKTYWNY]**.
- 2 Naciśnij **[>]**.
- 3 Naciśnij kilkakrotnie **[+]** lub **[-]**, aby wybrać ustawienie "WŁACZONY".
- 4 Naciśnij **[USTAW]**.
- 5 Aby zakończyć programowanie, naciśnij **[STOP]**.

Uwaga:

- Kiedy blokada wiadomości niepożądanych jest włączona, świeci się kontrolka ODBIÓR SELEKTYWNY.

4.10.2 Zapisywanie niepożądanych abonentów wywołujących

Użytkownik może wybrać z listy abonentów wywołujących (str. 25) maksymalnie 10 numerów, spod których nie chce otrzymywać wiadomości faksowych.

- 1 Naciśnij **[IDENTYFIKACJA NUMERU SZUKAJ]**.
- 2 Naciśnij kilkakrotnie **[+]** lub **[-]**, aż zostanie wyświetlony abonent, dla którego ma być zablokowany odbiór faksów.
- 3 Naciśnij **[ODBIÓR SELEKTYWNY]**.
- 4 Naciśnij **[USTAW]**.
 - Aby zaprogramować innych abonentów, powtórz czynności od punktu 2 do 4.
- 5 Aby zakończyć programowanie, naciśnij **[STOP]**.

Uwaga:

- Jeśli nie ma już miejsca na zapisanie kolejnej pozycji, w punkcie 4 zostanie wyświetlony komunikat "LISTA PEŁNA". Należy usunąć zbędne elementy.

Wyświetlanie listy blokowanych połączeń faksowych

1. Naciśnij **[ODBIÓR SELEKTYWNY]**.
2. Naciśnij kilkakrotnie **[>]**, aby wyświetlić "POKAZ LISTE SEL."
3. Naciśnij **[USTAW]**.
4. Naciśnij kilkakrotnie przycisk **[+]** lub **[-]**, aby wyświetlić elementy na liście.
5. Naciśnij przycisk **[STOP]**, aby przerwać przeglądanie listy.
6. Aby zakończyć przeglądanie listy, naciśnij **[STOP]**.

Drukowanie listy blokowanych połączeń faksowych

1. Naciśnij **[ODBIÓR SELEKTYWNY]**.
2. Naciśnij kilkakrotnie **[>]**, aby wyświetlić "DRUKUJ LISTE SEL."
3. Naciśnij **[USTAW]**.
4. Aby zakończyć naciśnij **[STOP]**.

Usuwanie elementów z listy blokowanych połączeń faksowych

1. Naciśnij **[ODBIÓR SELEKTYWNY]**.
2. Naciśnij kilkakrotnie **[>]**, aby wyświetlić "POKAZ LISTE SEL."
3. Naciśnij **[USTAW]**.
4. Naciśnij kilkakrotnie **[+]** lub **[-]**, aby wyświetlić wymagany zapis.
5. Naciśnij **[<]**.

- Aby przerwać kasowanie, naciśnij **[STOP]**.
6. Naciśnij **[USTAW]**.
- Element został skasowany.
 - Aby usunąć inne elementy, powtórz czynności od punktu 4 do 6.
7. Naciśnij **[STOP]** 2 razy.

5.1 Sporządzanie kopii

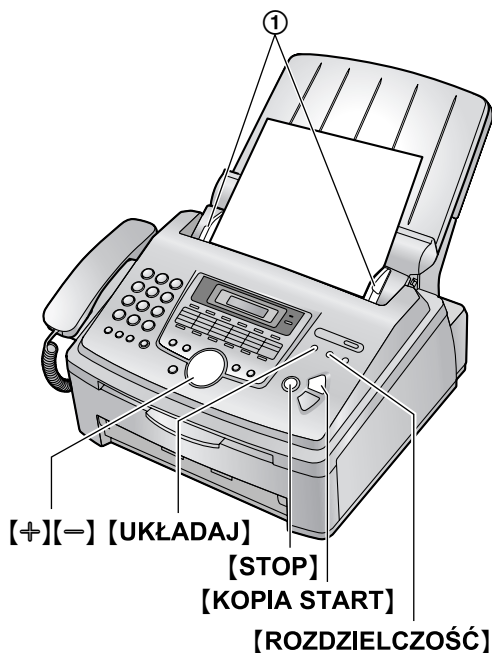

- 1 Dostosuj szerokość prowadnic (1) do rzeczywistego rozmiaru dokumentu.
- 2 Włóż dokument (maks. 20 arkuszy) STRONĄ ZADRUKOWANĄ W DÓŁ, aż usłyszysz sygnał dźwiękowy i telefaks pobierze dokument.
 - Jeśli prowadnice dokumentu nie są odpowiednio ustawione, popraw je.
- 3 W razie potrzeby naciśnij przycisk **[ROZDZIELCZOŚĆ]**, aby wybrać odpowiednią rozdzielczość.
- 4 Naciśnij **[KOPIA START]**.
 - Wprowadź ilość kopii, jeśli robisz więcej niż jedną (maks. 99).
- 5 Naciśnij przycisk **[KOPIA START]** lub poczekaj 20 sekund.
 - Telefaks rozpocznie wydruk.

Uwaga:

- Wszystkie dokumenty, które można przesłać faksem, można także kopiować (str. 29).

Ustawianie rozdzielczości

Wybierz odpowiednią rozdzielczość, zależnie od rodzaju dokumentu.

- **“DOKŁADNA”**: Dla dokumentów drukowanych lub maszynopisów o małej czcionce.
- **“BARDZO DOK.”**: Dla dokumentów o bardzo małej czcionce.

- **“FOTO”**: Dla oryginałów zawierających fotografie, rysunki o wielu odcieniach itp.
- **“FOTO z TEKSTEM”**: Dla dokumentów zawierających fotografie i tekst.
- W przypadku wybrania opcji **“STANDARD”** kopiowanie będzie wykonywane w trybie **“DOKŁADNA”**.

Aby przerwać kopiowanie

Naciśnij **[STOP]**.

5.1.1 Inne funkcje kopiowania

Aby powiększyć dokument

1. Włóż dokument i naciśnij przycisk **[KOPIA START]**.
2. Naciśnij kilkakrotnie przycisk **[+]**, aby wybrać skalę powiększenia od **“105%”** do **“200%”**; skala zmienia się skokowo co 5%.
3. Naciśnij **[KOPIA START]**.
 - Powiększany będzie jedynie środek górnej części dokumentu. Aby utworzyć powiększoną kopię dolnej części dokumentu, należy obrócić dokument, a następnie wykonać kopię.

Na przykład: kopia o rozmiarach stanowiących 150% rozmiarów oryginału

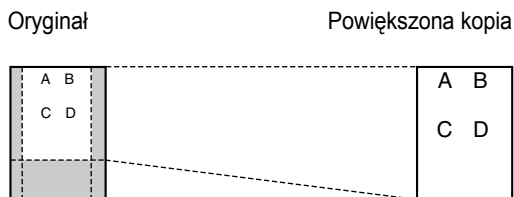

Aby zmniejszyć dokument

1. Włóż dokument i naciśnij przycisk **[KOPIA START]**.
2. Naciśnij kilkakrotnie przycisk **[-]**, aby wybrać skalę pomniejszenia od **“50%”** do **“95%”**; skala zmienia się skokowo co 5%.
3. Naciśnij **[KOPIA START]**.

Na przykład: kopia o rozmiarach stanowiących 70% rozmiaru oryginału

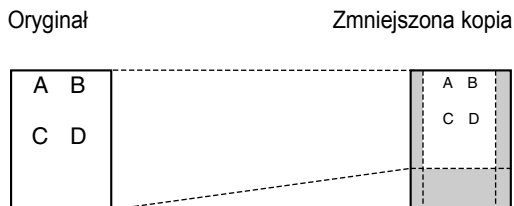

Sortowanie kopii dokumentów wielostronicowych

Telefaks może ułożyć kopie w takim samym porządku jak dokumenty oryginalne.

1. Włóż dokument i naciśnij kilkakrotnie przycisk **[UKŁADAJ]**, aż wyświetlony zostanie komunikat "UKŁADAJ=WŁ".
2. Wpisz liczbę kopii (maks. 99).
3. Naciśnij **[KOPIA START]**.

Na przykład: Dwie kopie dokumentu 4-stronicowego

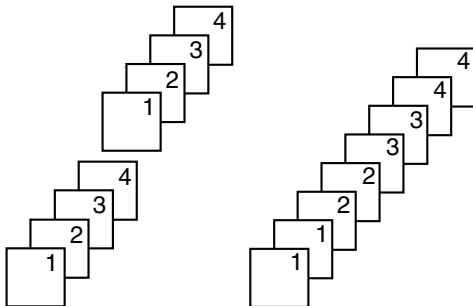

Kopie uporządkowane

Kopie
nieuporządkowane

Uwaga:

- Przy funkcji sortowania kopii telefaks najpierw zapisze dokumenty do pamięci. Jeżeli podczas zapisywania pamięć zostanie zapelniona, telefaks wydrukuje jedynie zapisane strony.
- Po zakończeniu kopiowania funkcja sortowania zostanie automatycznie WYŁĄCZONA.

6.1 Programowanie

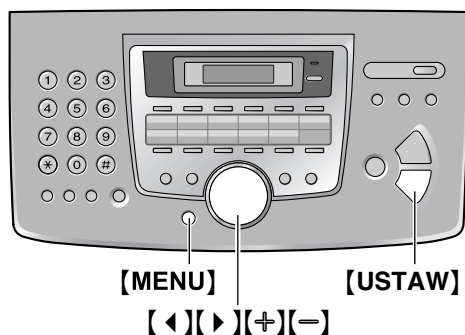

6.1.1 Podstawowe funkcje programowania

- 1 Naciśnij **[MENU]**.
- 2 Wybierz funkcje, które chcesz programować. Naciśnij kilkakrotnie **[◀]** lub **[▶]**, aby wyświetlić wymaganą funkcję.
 - Aktualne ustawienie funkcji pojawi się na wyświetlaczu.
- 3 Naciśnij kilkakrotnie **[+]** lub **[-]**, aby wyświetlić wymagany zapis.
 - Ustawienia mogą się nieco różnić w zależności od funkcji.
- 4 Naciśnij **[USTAW]**.
 - Wybrane ustawienie zostało zaprogramowane, a na wyświetlaczu pojawi się następna funkcja.
- 5 Aby zakończyć programowanie, naciśnij **[MENU]**.

6.1.2 Programowanie zaawansowanych funkcji

- 1 Naciśnij **[MENU]**.
- 2 Naciśnij kilkakrotnie **[◀]** lub **[▶]**, aby wyświetlić ustawienie "USTAW.ZAAWANSOW".
- 3 Naciśnij **[USTAW]**.
- 4 Wybierz funkcje, które chcesz programować. Naciśnij kilkakrotnie **[◀]** lub **[▶]**, aby wyświetlić wymaganą funkcję.
 - Aktualne ustawienie funkcji pojawi się na wyświetlaczu.
- 5 Naciśnij kilkakrotnie **[+]** lub **[-]**, aby wyświetlić wymagany zapis.
 - Ustawienia mogą się nieco różnić w zależności od funkcji.
- 6 Naciśnij **[USTAW]**.

- Wybrane ustawienie zostało zaprogramowane, a na wyświetlaczu pojawi się następna funkcja.

- 7 Aby zakończyć programowanie, naciśnij **[MENU]**.

Uwaga:

- Programowanie można zakończyć w dowolnej chwili, naciskając przycisk **[MENU]**.

Programowanie przez bezpośrednie wprowadzanie kodów

Aby wybrać funkcję przez bezpośrednie wprowadzanie kodu programu (# i numer dwucyfrowy) zamiast używania przycisków **[◀]** lub **[▶]**.

1. Naciśnij **[MENU]**.
2. Naciśnij **[##]** i wybierz 2-cyfrowy kod (str. 41 do str. 44).
3. Naciśnij kilkakrotnie **[+]** lub **[-]**, aby wyświetlić wymagany zapis.
 - Ustawienia mogą się nieco różnić w zależności od funkcji.
4. Naciśnij **[USTAW]**.
5. Aby zakończyć programowanie, naciśnij **[MENU]**.

6.2 Funkcje podstawowe

Kod #01: Ustawienie daty i godziny

DATA I CZAS
NACISNIJ USTAW

Szczegóły znajdziesz na str. 18.

Kod #02: Programowanie logo

LOGO
NACISNIJ USTAW

Szczegóły znajdziesz na str. 19.

Kod #03: Ustawianie swojego numeru faksu

NR FAKSU
NACISNIJ USTAW

Szczegóły znajdziesz na str. 20.

Kod #04: Wydruk raportu transmisji

RAPORT TRANS.
=BLAD [±]

Drukowanie raportu wysyłania zawierającego wyniki transmisji faksów (str. 29).

“BLAD” (domyślnie): Raport transmisji będzie drukowany tylko wtedy, jeżeli transmisja była nieudana.

“WLACZONY”: Raport transmisji będzie drukowany po każdej transmisji.

“WYLACZONY”: Raporty transmisji nie będą drukowane.

Kod #06: Zmiana licznika dzwonek dla trybu FAKS

LICZ. DZW. FAKS
DZWONKI=2 [±]

Ilość dzwonek zanim telefaks odbierze połączenie w trybie FAKS.

Użytkownik może wybrać spośród następujących ustawień: “1”, “2” (domyślnie), “3”, “4”, “5”, “6”, “7”, “8” lub “9”. Jeżeli używasz telefaksu w połączeniu z aparatem zgłoszeniowym, ustaw więcej niż 4 dzwonki (str. 35).

Kod #12: Włączanie funkcji zdalnej obsługi aparatu zgłoszeniowego

ZDALNA AKT. AUT.
=WYLACZONY [±]

Jeżeli do telefaksu podłączony jest aparat zgłoszeniowy, włącz tę funkcję i zaprogramuj identyfikator zdalnej aktywacji. Wpisanie tego identyfikatora umożliwia zdalną aktywację aparatu zgłoszeniowego i odsłuchiwanie nagranych wiadomości.

1. Naciśnij [MENU].
2. Naciśnij [⏏], a następnie [1][2].

3. Naciśnij kilkakrotnie [+] lub [–], aby wybrać ustawienie “WLACZONY”.
4. Naciśnij [USTAW].
5. Wprowadź identyfikator zawierający od 1 do 5 następujących znaków: cyfry 0–9, znak [*] i znak [⏏].
 - Identyfikator ustawiony fabrycznie to “11”.
6. Naciśnij [USTAW].
7. Naciśnij [MENU].

Kod #13: Ustawienie sposobu wybierania

TRYB WYBIERANIA
=TON [±]

Jeżeli nie daje się wybrać numeru, zmień ustawienie sposobu wybierania.

“TON” (domyślnie): Wybieranie tonowe.

“IMPULS”: Wybieranie impulsowe.

Kod #17: Ustawienie typu dzwonka

TYP DZWONKA
=A [±]

Użytkownik może wybrać spośród następujących ustawień: “A” (domyślnie), “B” oraz “C”.

6.3 Funkcje zaawansowane

Kod #22: Ustawienie automatycznego wydruku rejestru

AUT. WYDRUK REJ.
=WLACZONY [±]

“WLACZONY” (domyślnie): Po każdym 30 połączeniach faksowych urządzenie automatycznie wydrukuje rejestr (str. 29).

“WYLACZONY”: Telefaks nie będzie drukował rejestru, ale zarejestruje ostatnie 30 odebranych lub zainicjowanych połączeń faksowych.

Kod #23: Wysyłanie dokumentów w połączeniach międzynarodowych

TRYB MIĘDZYNAR.
=BLAD [±]

Jeśli nie udaje się wysłać faksu za granicę, mimo że numer jest prawidłowy i linia jest podłączona, przed rozpoczęciem przesyłania dokumentu należy włączyć tę funkcję.

Funkcja ta zwiększa niezawodność przesyłania danych poprzez zmniejszenie prędkości transmisji.

“NASTĘPNY DOK”: To ustawienie dotyczy jedynie pierwszej następującej po nim transmisji faksowej. Po zakończeniu transmisji telefaks powróci do poprzednich ustawień.

“BLAD” (domyślnie): Poprzednia transmisja nie powiodła się i chcesz ją ponowić.

“WYLACZONY”: Wyłącza tę funkcję.

Uwaga:

- Funkcja nie jest dostępna przy rozsyłaniu dokumentów do wielu abonentów.
- Oplata za połączenie może być wyższa niż zwykle.

Kod #25: Wysyłanie dokumentu o określonej godzinie

TRANS. OPOZNIONA
=WYLACZONY [±]

Funkcja ta umożliwia korzystanie z tańszych połączeń oferowanych przez operatora w określonych godzinach doby. Funkcja ta może być zaprogramowana do 24 godzin przed żądanym czasem transmisji.

Aby wysłać dokument:

1. Wsuń dokument.
2. W razie potrzeby naciśnij kilkakrotnie przycisk **[ROZDZIELCZOŚĆ]**, aby wybrać odpowiednią rozdzielczość (str. 28).
3. Naciśnij **[MENU]**.
4. Naciśnij **[↑]**, a następnie **[2][5]**.
5. Naciśnij kilkakrotnie **[+]** lub **[-]**, aby wybrać ustawienie “WLACZONY”.

6. Naciśnij **[USTAW]**.

7. Wprowadź numer faksu.

8. Naciśnij **[USTAW]**.

9. Wprowadź godzinę rozpoczęcia transmisji.

- Jeżeli wybrany jest język angielski (funkcja #48 na str. 43), godzina pokazywana jest przy użyciu zegara 12-godzinnego. Naciśnij kilkakrotnie przycisk **[*]**, aby wybrać ustawienie “AM” lub “PM” w punkcie 9.

10. Naciśnij **[USTAW]**.

- Aby skasować ustawienie po zaprogramowaniu, naciśnij **[STOP]** a potem **[USTAW]**.

Kod #26: Ustawienie automatycznego wydruku listy identyfikacyjnej abonentów wywołujących

LISTA POL. AUTO.
=WLACZONY [±]

“WLACZONY” (domyślnie): Telefaks będzie drukował listę identyfikacyjną abonentów wywołujących zawsze po 30 nowych połączeniach (str. 25).

“WYLACZONY”: Telefaks nie będzie drukował listy identyfikacyjnej abonentów wywołujących, ale zarejestruje informacje o ostatnich 30 połączeniach.

Kod #30: Zmiana ustawień dla cichego odbioru faksów

CICHY ODBIOR
DZWONKI=3 [±]

Zmiana liczby dzwonek w trybie TEL/FAKS. Można wybrać spośród następujących ustawień: “3” (domyślnie), “4”, “5”, “6”, “7”, “8” lub “9”. Szczegóły znajdziesz na str. 34.

Kod #37: Odbieranie dokumentów o innym formacie

AUTO REDUKCJA
=WLACZONY [±]

Umożliwia odbiór dokumentów dłuższych niż papier w telefaksie.

“WLACZONY” (domyślnie): Telefaks dostosuje odbierane dokumenty do formatu załadowanego papieru.

“WYLACZONY”: Telefaks wydrukuje dokument w formacie oryginalnym.

Kod #39: Zmiana kontrastu wyświetlacza

KONTRAST
=ZWYKLY [±]

“ZWYKLY” (domyślnie): Kontrast normalny.

“CIEMNY”: Kiedy kontrast wyświetlacza jest zbyt słaby.

Kod #41: Zmiana kodu uruchamiającego telefaks

ZDALNA AKT. FAKS
=WLACZONY [±]

Jeśli chcesz uruchamiać telefaks z dodatkowego telefonu, włącz tę funkcję i zaprogramuj kod aktywacji.

1. Naciśnij **[MENU]**.
2. Naciśnij **[±]**, a następnie **[4][1]**.
3. Naciśnij kilkakrotnie **[+]** lub **[-]**, aby wybrać ustawienie **“WŁACZONY”**.
4. Naciśnij **[USTAW]**.
5. Wprowadź swój kod zawierający od 2 do 4 następujących znaków: cyfry 0–9, znak **[*]** i znak **[±]**.
 - Kod ustawiony fabrycznie to **“*#9”**.
 - Nie ustawiaj **“0000”**.
6. Naciśnij **[USTAW]**.
7. Naciśnij **[MENU]**.

Kod # 44: Ustawienie sygnalizowania odbioru do pamięci

ODBIOR-ALARM
=WŁACZONY [±]

Telefaks alarmuje, że w wyniku jakichś problemów z wydrukiem dokument faksowy został odebrany do pamięci.

Długi sygnał będzie rozlegał się aż do zlikwidowania problemu lub do uzupełnienia papieru o taką ilość arkuszy, aby można było wydrukować zapisany w pamięci dokument.

“WŁACZONY” (domyślnie): Problemy z odbiorem dokumentów są oznajmiane sygnałem dźwiękowym.

“WYŁACZONY”: Wyłącza tę funkcję.

Kod #46: Ustawienie inteligentnego odbioru dokumentów

INTELLIGENT . FAKS
=WŁACZONY [±]

Telefaks przełącza się automatycznie na odbiór dokumentu, jeżeli odbierasz połączenie i słyszysz sygnał wywołania faksu (długi sygnał).

“WŁACZONY” (domyślnie): Dokument zostanie odebrany bez potrzeby naciskania przycisku **[FAKS START]**.

“WYŁACZONY”: Aby odebrać dokument, trzeba nacisnąć przycisk **[FAKS START]**.

Kod #48: Wybór języka

JEZYK
=POLSKI [±]

Komunikaty na wyświetlaczu oraz raporty podawane będą w wybranym języku.

“POLSKI” (domyślnie): Używany jest język polski.

“ANGIELSKI”: Używany jest język angielski.

1. Naciśnij **[MENU]**.
2. Naciśnij **[±]**, a następnie **[4][8]**.

3. Naciśnij kilkakrotnie **[+]** lub **[-]**, aby wybrać odpowiedni język.
4. Naciśnij **[USTAW]**.
5. Naciśnij **[MENU]**.

FOR ENGLISH USERS:

If you want to change the language setting to English, proceed as follows.

1. Press **[MENU]**.
2. Press **[±]**, then **[4][8]**.
3. Press **[+]** or **[-]** repeatedly to select English.
4. Press **[USTAW]**.
5. Press **[MENU]**.

Kod #49: Ustawienie zdalnego przejęcia połączenia

AUTOM. ROZŁACZ .
=WŁACZONY [±]

Uruchom tę funkcję i zaprogramuj kod dostępu, aby odbierać połączenia używając dodatkowego telefonu w trybie TEL/FAKS (str. 34).

1. Naciśnij **[MENU]**.
2. Naciśnij **[±]**, a następnie **[4][9]**.
3. Naciśnij kilkakrotnie **[+]** lub **[-]**, aby wybrać ustawienie **“WŁACZONY”**.
4. Naciśnij **[USTAW]**.
5. Wpisz swój kod (2–4 cyfry) za pomocą przycisków 0–9 i **[*]**.
 - Kod ustawiony fabrycznie to **“*0”**.
6. Naciśnij **[USTAW]**.
7. Naciśnij **[MENU]**.

Kod #58: Ustawienie kontrastu skanowania

KONTRAST SKAN .
=ZWYKLY [±]

Aby wysłać lub skopiować dokument z jasnym bądź ciemnym drukiem, ustaw odpowiedni parametr przed wysyłaniem lub kopiowaniem.

“ZWYKLY” (domyślnie): Dla normalnego druku.

“JASNY”: Dla jasnego druku.

“CIEMNY”: Dla ciemnego druku.

Kod #68: Ustawienie automatycznej korekcji błędów (ECM)

KOREKCJA BLEDOW
=WŁACZONY [±]

Funkcja będzie działać jedynie wtedy, kiedy urządzenia nadawcze i odbiorcze obsługują tryb ECM.

“WŁACZONY” (domyślnie): Umożliwia przesyłanie dokumentów nawet wtedy, gdy na linii telefonicznej wystąpi interferencja statyczna.

“WYŁACZONY”: Wyłącza tę funkcję.

6. Funkcje programowane przez użytkownika

Kod #76: Ustawienie sygnałów łączenia

SYGNAŁ ŁĄCZENIA
=WLACZONY [±]

Jeżeli często masz problemy przy wysyłaniu dokumentów, funkcja ta pozwala słyszeć wstępną fazę połączenia: sygnał faksowy, zwrotny sygnał dzwonienia i sygnał zajętości. Dzięki tym sygnałom można sprawdzić stan drugiego telefaksu.

“WLACZONY” (domyślnie): Sygnały łączenia będą słyszalne.

“WYLACZONY”: Wyłącza tę funkcję.

- Jeżeli zwrotny sygnał dzwonienia przedłuży się, drugi aparat może nie być telefaksem lub skończył mu się papier. Sprawdź.
- Nie da się regulować głośności sygnału łączenia.

Kod #77: Wybór trybu automatycznego odbioru

ODPOW. AUTOM.
=FAKS [±]

“FAKS” (domyślnie): Tryb tylko do odbioru faksów (str. 34)

“TEL/FAKS”: Tryb do odbioru połączeń telefonicznych i faksowych (str. 34)

Kod #78: Zmiana opcji opóźnionego dzwonka w trybie TEL/FAKS

DZWON. TEL/FAKS
DZWONKI=2 [±]

Aby w trybie TEL/FAKS korzystać z dodatkowego telefonu, należy określić ilość dzwonek dodatkowego telefonu przed odebraniem połączenia. Użytkownik może wybrać spośród następujących ustawień: “1”, “2” (domyślnie), “3”, “4”, “5”, “6”, “7”, “8” lub “9”. Szczegóły znajdziesz na str. 34.

Kod #79: Ustawianie funkcji oszczędzania tonera

OSZCZEDNY
=WYLACZONY [±]

“WLACZONY”: Kasetę z tonerem wystarczy na dłużej.

“WYLACZONY” (domyślnie): Wyłącza tę funkcję.

Uwaga:

- Uruchomienie tej funkcji może spowodować pogorszenie jakości wydruków przez zredukowanie zużycia tonera.

Kod #80: Zerowanie funkcji zaawansowanych do wartości fabrycznych

USTAW FABRYCZNE
ZERO=NIE [±]

Zerowanie funkcji zaawansowanych:

1. Naciśnij **[MENU]**.
2. Naciśnij **[±]**, a następnie **[8][0]**.

3. Naciśnij kilkakrotnie **[+]** lub **[-]**, aby wybrać ustawienie “**TAK**”.
4. Naciśnij **[USTAW]**.
5. Naciśnij ponownie **[USTAW]**.
6. Naciśnij **[MENU]**.
 - Wybór języka (funkcja #48 na str. 43) nie zostanie wyzerowany.

6.4 Bezpośrednie kody do programowania funkcji

Wymagane ustawienia można także wybrać przez wpisanie kodu programu (# i 2-cyfrowy numer) i bezpośredniego kodu danego ustawienia.

Szczegółowy opis funkcji można znaleźć na str. 41 do str. 44.

- 1 Naciśnij **[MENU]**.
- 2 Naciśnij **[#]** i wybierz 2-cyfrowy kod.
- 3 Aby wyświetlić wymagane ustawienie, wpisz odpowiadający mu kod bezpośredni.
 - Ustawienia mogą się nieco różnić w zależności od funkcji.
- 4 Naciśnij **[USTAW]**.
- 5 Aby zakończyć programowanie, naciśnij **[MENU]**.

6.4.1 Kod programu i przycisk kodu bezpośredniego

[#][0][1] Data i godzina

- Wpisz datę i godzinę za pomocą klawiatury. Szczegóły znajdziesz na str. 18.

[#][0][2] Twoje logo

- Wpisz swoje logo za pomocą klawiatury. Szczegóły znajdziesz na str. 19.

[#][0][3] Twój numer faksu

- Wpisz numer faksu za pomocą klawiatury. Szczegóły znajdziesz na str. 20.

[#][0][4] Raport transmisji

- **[1]**:“WŁACZONY”
- **[2]**:“WYLACZONY”
- **[3]**:“BŁĄD” (domyślnie)

[#][0][6] Licznik dzwonek trybu FAKS

- **[1]**:“1”
- **[2]**:“2” (domyślnie)
- **[3]**:“3”
- **[4]**:“4”
- **[5]**:“5”
- **[6]**:“6”
- **[7]**:“7”
- **[8]**:“8”
- **[9]**:“9”

[#][1][2] Identyfikator zdalnej aktywacji

- **[1]**:“WŁACZONY”
- **[2]**:“WYLACZONY” (domyślnie)

- W przypadku wybrania ustawienia “WŁACZONY” wprowadź swój identyfikator (1 do 5 cyfr), używając przycisków: 0-9, **[*]** i **[#]**.

[#][1][3] Tryb wybierania numeru

- **[1]**:“IMPULS”
- **[2]**:“TON” (domyślnie)

[#][1][7] Typ dzwonka

- **[1]**:“A” (domyślnie)
- **[2]**:“B”
- **[3]**:“C”

[#][2][2] Rejestr automatyczny

- **[1]**:“WŁACZONY” (domyślnie)
- **[2]**:“WYLACZONY”

[#][2][3] Tryb połączeń międzynarodowych

- **[1]**:“NASTĘPNY DOK”
- **[2]**:“WYLACZONY”
- **[3]**:“BŁĄD” (domyślnie)

[#][2][5] Przesyłanie opóźnione

- **[1]**:“WŁACZONY”
- **[2]**:“WYLACZONY” (domyślnie)
- W przypadku wybrania ustawienia “WŁACZONY” wpisz numer faksu i czas transmisji za pomocą klawiatury (patrz funkcja #25 na str. 42).

[#][2][6] Automatyczna lista identyfikacyjna abonentów wywołujących

- **[1]**:“WŁACZONY” (domyślnie)
- **[2]**:“WYLACZONY”

[#][3][0] Cichy odbiór faksów

- **[3]**:“3” (domyślnie)
- **[4]**:“4”
- **[5]**:“5”
- **[6]**:“6”
- **[7]**:“7”
- **[8]**:“8”
- **[9]**:“9”

[#][3][7] Automatyczna redukcja formatu

- **[1]**:“WŁACZONY” (domyślnie)
- **[2]**:“WYLACZONY”

[#][3][9] Kontrast wyświetlacza

- **[1]**:“ZWYKŁY” (domyślnie)
- **[2]**:“CIEMNY”

[#][4][1] Kod aktywacji faksu

- **[1]**:“WŁACZONY” (domyślnie)
- **[2]**:“WYLACZONY”
- W przypadku wybrania ustawienia “WŁACZONY” wprowadź swój kod (2 do 4 cyfr), używając przycisków 0–9, **[*]** i **[#]**.

6. Funkcje programowane przez użytkownika

[#][4][4] Sygnalizowanie odbioru do pamięci

- [1]:“WŁACZONY” (domyślnie)
- [2]:“WYLACZONY”

[#][4][6] Inteligentny odbiór dokumentów

- [1]:“WŁACZONY” (domyślnie)
- [2]:“WYLACZONY”

[#][4][8] Język

- [1]:“ANGIELSKI”
- [2]:“POLSKI” (domyślnie)

[#][4][9] Zdalne przejęcie połączenia

- [1]:“WŁACZONY” (domyślnie)
- [2]:“WYLACZONY”

[#][5][8] Kontrast skanowania

- [1]:“ZWYKŁY” (domyślnie)
- [2]:“JASNY”
- [3]:“CIEMNY”

[#][6][8] Wybieranie trybu ECM

- [1]:“WŁACZONY” (domyślnie)
- [2]:“WYLACZONY”

[#][7][6] Sygnał łączenia

- [1]:“WŁACZONY” (domyślnie)
- [2]:“WYLACZONY”

[#][7][7] Odbiór automatyczny

- [1]:“TEL/FAKS”
- [2]:“FAKS” (domyślnie)

[#][7][8] Licznik dzwonek dla trybu TEL/FAKS

- [1]:“1”
- [2]:“2” (domyślnie)
- [3]:“3”
- [4]:“4”
- [5]:“5”
- [6]:“6”
- [7]:“7”
- [8]:“8”
- [9]:“9”

[#][7][9] Funkcja oszczędzania tonera

- [1]:“WŁACZONY”
- [2]:“WYLACZONY” (domyślnie)

[#][8][0] Ustaw domyślne

- [1]:“TAK”
- [2]:“NIE” (domyślnie)
- W przypadku wybrania ustawienia “TAK” naciśnij 2 razy przycisk [USTAW], a następnie przycisk [MENU], aby zakończyć programowanie.

7.1 Komunikaty o błędach – raporty

Jeśli podczas wysyłania lub odbierania dokumentu wystąpi jakiś problem, na raporcie transmisji i w rejestrze automatycznym (str. 29) zostanie wydrukowany jeden z poniższych komunikatów.

BŁĄD KOMUNIKACJI

(Kod: 40-42, 46-72, FF)

- Wystąpił błąd transmisji lub odbioru. Spróbuj ponownie lub sprawdź u drugiego abonenta.

BŁĄD KOMUNIKACJI

(Kod: 43, 44)

- Problem na linii telefonicznej. Podłącz przewód telefoniczny do innego gniazdka i spróbuj ponownie.
- Błąd transmisji przy połączeniu międzynarodowym. Spróbuj skorzystać z funkcji połączeń międzynarodowych (funkcja #23 na str. 42).

DOKUMENT ZABLOKOWANY

- Dokument zablokował się. Wyjmij zablokowany dokument (str. 59).

BŁĄD - DRUGI TELEFAKS

(Kod: 54, 59, 70)

- Wystąpił błąd transmisji lub odbioru spowodowany przez drugi telefaks. Sprawdź.

LISTA SELEKTYWNA. ODRZUCONA

- Funkcja blokady wiadomości niepożądanych spowodowała odmowę odbioru dokumentu.

PEŁNA PAMIĘĆ

- Pamięć jest zapełniona odebranymi dokumentami z powodu braku papieru lub blokady papieru. Uzupełnij papier (str. 14) lub usuń zablokowany papier (str. 56).

BRAK DOKUMENTU

- Dokument jest załadowany nieprawidłowo. Włóż go ponownie i spróbuj jeszcze raz.

DRUGI TELEFAKS NIE ODPOWIADA

- Drugi telefaks jest zajęty lub skończył mu się papier. Spróbuj jeszcze raz.
- Drugi telefaks dzwoni zbyt wiele razy. Wyślij dokument ręcznie (str. 28).
- Urządzenie odbierające nie jest telefaksem. Sprawdź.
- Wybrany numer jest wyłączony.

NACIŚNIĘTO STOP

- Naciśnięto przycisk **[STOP]** i połączenie zostało przerwane.

OTWARTA POKRYWA

- Przednia pokrywa jest otwarta. Należy ją zamknąć i spróbować ponownie.

OK

- Udane wysyłanie lub odbiór dokumentu.

7.2 Komunikaty o błędach – wyświetlacz

W momencie powstawania problemu na wyświetlaczu pojawi się odpowiedni komunikat.

WEZWIJ SERWIS

- Telefaks jest uszkodzony. Skontaktuj się z serwisem.

WYMIEN BEBEN



WYMIEN MAT. EKS.

- Coś jest nie w porządku z zespołem bębna. Wymień zespół bębna i kasetę z tonerem (str. 54).

SPRAWDZ DOK.

- Dokument jest załadowany nieprawidłowo. Włóż dokument ponownie. Jeżeli problem nadal się pojawia, wyczyść rolki podajnika dokumentów (str. 60) i spróbuj ponownie.

SPRAWDZ BEBEN

- Zespół bębna został nieprawidłowo założony. Popraw to (str. 11).

SPRAWDZ PAMIEC

CHECK MEMORY

- Zawartość pamięci (numery telefonów, parametry itd.) została skasowana. Należy zaprogramować dane od początku.

OTWARTA POKRYWA

- Przednia pokrywa jest otwarta. Należy ją zamknąć.

KSIAZKA PELNA

7. Pomoc

- W książce telefonicznej brak miejsca do zapisania nowych pozycji. Należy usunąć zbędne elementy (str. 23).

BEBEN ZUŻYTY WYMIEN BEBEN



WYMIEN MAT. EKS.

- Bęben jest całkowicie zużyty. Należy niezwłocznie wymienić zespół bębna (str. 54).

BLAD PODAJNIKA

- Papier został źle pobrany przez telefaks. Włóż papier ponownie (str. 59).

DOK. W PAMIĘCI

- W pamięci telefaksu znajduje się dokument. Sprawdź wyświetlane instrukcje dotyczące wydruku dokumentu z pamięci. Pojemność pamięci faksu, patrz str. 63.

BRAK PAM. - FAKS

- Pamięć jest zapełniona odebranymi dokumentami z powodu braku papieru lub blokady papieru. Uzpełnij papier (str. 14) lub usuń zablokowany papier (str. 56).
- Pojemność pamięci okazała się niewystarczająca przy transmisji z pamięci. Wyślij cały dokument ręcznie.

NISKA TEMP.

- Wnętrze urządzenia jest bardzo zimne, przez co urządzenie nie może działać. Przetaw telefaks w cieplejsze miejsce. Dokumenty odebrane w czasie, kiedy telefaks nie działał, są czasowo zapisywane w pamięci i drukowane automatycznie po ogrzaniu się urządzenia.

PAMIEC PEŁNA

- Podczas wykonywania kopii, dokument zachowywany w pamięci powoduje jej przepełnienie. Naciśnij **[STOP]**, aby skasować komunikat. Podziel dokument na części.

BLAD MODEMU

- Modem telefaksu jest uszkodzony. Skontaktuj się z serwisem.

BRAK ODPOWIEDZI

- Drugi telefaks jest zajęty lub skończył mu się papier. Spróbuj jeszcze raz.

BRAK PAPIERU

- Papier nie został załadowany lub skończył się. Załaduj papier (str. 14).
- Papier został źle pobrany przez telefaks. Załaduj papier poprawnie (str. 14).

BLOKADA PAPIERU

- Papier zablokował się. Usuń zablokowany papier (str. 56).

PROSZE CZEKAC

- Urządzenie nagrzewa się. Poczekać chwilę.

BLAD POLLINGU

- Drugi telefaks nie obsługuje funkcji pollingu. Sprawdź.

POWT. WYB-KONIEC

- Drugi telefaks jest zajęty lub skończył mu się papier. Spróbuj jeszcze raz.

USUN DOKUMENT

- Dokument zablokował się. Wyjmij zablokowany dokument (str. 59).
- Próbowałeś wysłać dokument dłuższy niż 600 mm. Naciśnij **[STOP]**, aby wyjąć dokument. Podziel dokument na dwie lub więcej stron i wyślij ponownie.

WYMIEN BEBEN NIEBAWEM

- Bęben jest niemal całkowicie zużyty. Należy jak najszybciej wymienić zespół bębna (str. 54).

BRAK TONERA



WYMIEN MAT. EKS.

- Toner jest całkowicie zużyty. Wymień niezwłocznie kasetę z tonerem (str. 54).
-

SPRAWDZ TONER**WYMIEN MAT. EKS.**

- Toner jest niemal całkowicie zużyty. Należy jak najszybciej wymienić kasetę z tonerem (str. 54).
-

BRAD TRANSMISJI

- Wystąpił błąd transmisji. Spróbuj jeszcze raz.
-

NAGRZEWANIE

- Wnętrze urządzenia jest zbyt zimne. Urządzenie musi najpierw się ogrzać. Poczekać chwilę.
-

SPRAWDZ PAPIER

- Dokument faksowy został wydrukowany na papierze krótszym niż format A4. Aby zapobiec zabrudzeniu zespołu bębna, używaj papieru formatu A4 (str. 64).

7.3 Kiedy funkcja nie działa, sprawdź tutaj, zanim wezwiesz pomoc

7.3.1 Ustawienia początkowe

Problem	Przyczyna i rozwiązanie
Nie słychać sygnału centrali.	<ul style="list-style-type: none"> Przewód telefoniczny podłączony jest do gniazdka [EXT] w telefaksie. Przełącz go do gniazdka [LINE] (str. 16). Jeżeli telefaks jest podłączony do rozgałęziacza, odłącz go i podłącz urządzenie bezpośrednio do gniazda ściennego. Jeżeli teraz działa prawidłowo, sprawdź rozgałęziacz. Wyłącz przewód telefoniczny z gniazdka i podłącz do niego inny działający aparat telefoniczny. Jeżeli aparat działa prawidłowo, zgłoś telefaks do naprawy w punkcie serwisowym. Jeżeli aparat nie działa prawidłowo, zgłoś uszkodzenie linii firmie telekomunikacyjnej. Przewód zasilający lub telefoniczny nie jest przyłączony. Sprawdź łącza. Jeśli telefaks jest podłączony przez modem komputerowy, podłącz telefaks bezpośrednio do gniazdka linii telefonicznej.
Nie można uzyskiwać połączeń.	<ul style="list-style-type: none"> Używany typ wybierania numerów może być niewłaściwy dla twojej centrali. Zmień ustawienie funkcji (funkcja #13 na str. 41).
Telefaks nie dzwoni.	<ul style="list-style-type: none"> Dzwonek jest wyłączony. Ustaw go na odpowiednim poziomie (str. 17).

7.3.2 Problemy z ogólnym funkcjonowaniem urządzenia

Problem	Przyczyna i rozwiązanie
Inni abonenci skarżą się, że słyszą tylko sygnał faksowy i nie mogą rozmawiać.	<ul style="list-style-type: none"> Telefaks ustawiony jest na tryb FAKS. Przekaż innym abonentom, że numer zarezerwowany jest wyłącznie dla faksu. Zmień ustawienie na tryb TEL (str. 33) lub tryb TEL/FAKS (str. 34).
Przycisk [POWT./PAUZA] nie działa prawidłowo.	<ul style="list-style-type: none"> Jeżeli naciśniesz ten przycisk podczas wybierania numeru, wstawisz pauzę. Jeżeli naciśniesz go natychmiast po uzyskaniu sygnału centrali, powtórzone zostanie wybieranie ostatniego numeru.
Podczas programowania nie można wprowadzić kodu lub identyfikatora.	<ul style="list-style-type: none"> Cały numer lub część numeru jest taka sama. Zmień identyfikację: funkcja #12 (str. 41), #41 (str. 42) i #49 (str. 43).
Telefaks generuje sygnały dźwiękowe.	<ul style="list-style-type: none"> Skończył się papier. Naciśnij [STOP], aby wyłączyć sygnał i załóż papier.

7.3.3 Faks – wysyłanie

Problem	Przyczyna i rozwiązanie
Nie można wysłać dokumentu.	<ul style="list-style-type: none"> Przewód telefoniczny podłączony jest do gniazdka [EXT] w telefaksie. Przełącz go do gniazdka [LINE] (str. 16). Drugi telefaks jest zajęty lub skończył mu się papier. Spróbuj jeszcze raz. Urządzenie odbierające nie jest telefaksem. Sprawdź. Drugi telefaks nie odbiera faksów automatycznie. Wyślij dokument ręcznie (str. 28).
Nie można wysłać dokumentu za granicę.	<ul style="list-style-type: none"> Skorzystaj z trybu transmisji międzynarodowej (funkcja #23 na str. 42). Na końcu numeru dodaj dwie pauzy lub wybierz numer ręcznie.



Problem	Przyczyna i rozwiązanie
Inni abonenci skarżą się, że litery na odebranych dokumentach są zniekształcone lub niewyraźne.	<ul style="list-style-type: none"> • Jeżeli linia korzysta z usług specjalnych, na przykład z funkcji rozmowy oczekującej, usługa ta mogła uruchomić się podczas transmisji. Podłącz urządzenie do linii, która nie obsługuje tych usług. • Inny telefon na tej samej linii ma podniesioną słuchawkę. Odlóż słuchawkę dodatkowego telefonu i spróbuj ponownie. • Wykonaj próbną kopię dokumentu. Jeżeli kopia jest dobra, przyczyna może leżeć po stronie telefaksu odbierającego.
Inni abonenci skarżą się, że na odbieranych przez nich dokumentach pojawiają się czarne lub białe linie albo smugi.	<ul style="list-style-type: none"> • Szyba skanera lub rolki prowadzące są zabrudzone np. korektorem graficznym. Wyczyść w/w elementy (str. 60). Nigdy nie wkładaj do podajnika telefaksu dokumentów na których tusz, korektor graficzny lub inne środki całkowicie nie wyschły.

7.3.4 Faks – odbieranie

Problem	Przyczyna i rozwiązanie
Nie można odbierać dokumentów.	<ul style="list-style-type: none"> • Przewód telefoniczny podłączony jest do gniazdka [EXT] w telefaksie. Przełącz go do gniazdka [LINE] (str. 16).
Nie można odbierać dokumentów automatycznie.	<ul style="list-style-type: none"> • Odbiór ustawiony jest w trybie TEL. Ustaw tryb FAKS (str. 34) lub tryb TEL/FAKS (str. 34). • Czas oczekiwania na odbiór połączenia jest zbyt długi. Zmniejsz liczbę dzwonek, po której urządzenie odbierze połączenie (funkcja #06 na str. 41 i #78 na str. 44).
Na wyświetlaczu pojawia się komunikat "POŁĄCZENIE. . . .", ale telefaks nie odbiera dokumentów.	<ul style="list-style-type: none"> • Połączenie przychodzące nie jest transmisją dokumentu. Zmień tryb odbioru na TEL lub TEL/FAKS (str. 34).
Odebrany dokument jest pusty.	<ul style="list-style-type: none"> • Drugi abonent odwrotnie załadował dokument do swojego telefaksu. Sprawdź.
Kopie są złej jakości.	<ul style="list-style-type: none"> • Jeśli nie ma problemów z kopiowaniem dokumentów, telefaks działa prawidłowo. Nadawca wysłał dokument o bladym druku lub coś jest nie w porządku z jego telefaksem. Poproś nadawcę o przesłanie lepszej kopii dokumentu lub sprawdzenie swojego telefaksu. • Niektóre rodzaje papieru służą do wydruku na jednej tylko stronie. Spróbuj odwrócić papier. • Unikaj papieru zawierającego ponad 20% bawełny i/ lub włókien, na przykład papieru firmowego lub papieru specjalnego. • Pozostało mało tonera. Wymień kasetę z tonerem (str. 54). • Zalecamy wymianę zespołu bębna przy co czwartej wymianie kasety z tonerem (str. 54). Aby sprawdzić stan bębna i jakość druku, wykonaj test drukarki (str. 62). • Włączony jest tryb oszczędzania tonera (funkcja #79 na str. 44).
Inni abonenci skarżą się, że nie mogą przesłać dokumentu.	<ul style="list-style-type: none"> • Pamięć jest zapełniona odebranymi dokumentami z powodu braku papieru lub blokady papieru. Uzupełnij papier (str. 14) lub usuń zablokowany papier (str. 56). • Telefaks nie jest w trybie FAKS. Naciśnij kilkakrotnie przycisk [ODPOW. AUTOM.], aż zaświeci się kontrolka [ODPOW. AUTOM.].

Problem	Przyczyna i rozwiązanie
Nie można ustawić właściwego trybu odbioru.	<ul style="list-style-type: none"> • Jeżeli chcesz ustawić tryb FAKS lub tryb TEL/FAKS: <ul style="list-style-type: none"> – wybierz odpowiedni tryb używając funkcji #77 (str. 44), a następnie naciśnij kilkakrotnie przycisk [ODPOW. AUTOM.], aż zaświeci się kontrolka [ODPOW. AUTOM.]. • Jeżeli chcesz ustawić tryb TEL: <ul style="list-style-type: none"> – naciśnij kilkakrotnie przycisk [ODPOW. AUTOM.], aż kontrolka [ODPOW. AUTOM.] zgaśnie.

7.3.5 Kopiowanie

Problem	Przyczyna i rozwiązanie
Urządzenie nie wykonuje kopii.	<ul style="list-style-type: none"> • Nie można kopiować dokumentów podczas programowania. Spróbuj wykonać kopię po zakończeniu programowania. • Dokument jest załadowany nieprawidłowo. Włóż dokument ponownie. • Papier nie został załadowany lub skończył się. Załaduj papier (str. 14).
Na kopiowanych dokumentach pojawiają się czarne linie, białe linie lub smugi.	<ul style="list-style-type: none"> • Szyba skanera lub rolki prowadzące są zabrudzone np. korektorem graficznym. Wyczyść w/w elementy (str. 60). Nigdy nie wkładaj do podajnika telefaksu dokumentów na których tusz, korektor graficzny lub inne środki całkowicie nie wyschły.
Kopie są złej jakości.	<div style="display: flex; justify-content: space-around; align-items: center;"> <div style="text-align: center;"> <p>Oryginał</p>  </div> <div style="text-align: center;"> <p>Kopiowanie</p>  </div> </div> <ul style="list-style-type: none"> • Niektóre rodzaje papieru służą do wydruku na jednej tylko stronie. Spróbuj odwrócić papier. • Unikaj papieru zawierającego ponad 20% bawełny i/ lub włókien, na przykład papieru firmowego lub papieru specjalnego. • Pozostało mało tonera. Wymień kasetę z tonerem (str. 54). • Zalecamy wymianę zespołu bębna przy co czwartej wymianie kasety z tonerem (str. 54). Aby sprawdzić stan bębna i jakość druku, wykonaj test drukarki (str. 62). • Włączony jest tryb oszczędzania tonera funkcja #79 na (str. 44).

7.3.6 Używanie aparatu zgłoszeniowego

Problem	Przyczyna i rozwiązanie
Nie można odbierać dokumentów automatycznie.	<ul style="list-style-type: none"> • Powitanie nagrane na aparacie zgłoszeniowym jest zbyt długie. Skróć je. Nagraj powitanie nie dłuższe niż 10 sekund. • Aparat zgłoszeniowy dzwoni zbyt wiele razy. Ustaw 1 lub 2 dzwonki.
Nie nagrywają się wiadomości.	<ul style="list-style-type: none"> • Sprawdź, czy aparat zgłoszeniowy jest włączony i czy jest prawidłowo podłączony do telefaksu (str. 35). • Ilość dzwonek w aparacie zgłoszeniowym ustaw na 1 lub 2.
Nie można zdalnie odebrać wiadomości nagranych na aparacie zgłoszeniowym.	<ul style="list-style-type: none"> • Kod zdalnego sterowania został źle zaprogramowany w telefaksie. Taki sam kod, jaki jest zaprogramowany dla aparatu zgłoszeniowego, ustaw dla telefaksu w funkcji #12 (str. 41).
Wybieram kod zdalnego sterowania, aby połączyć się z aparatem zgłoszeniowym, a linia zostaje rozłączona.	<ul style="list-style-type: none"> • Kod nie może zawierać znaku "#", gdyż jest on wykorzystywany w niektórych funkcjach oferowanych przez centrale telefoniczne. Zmień kod w aparacie zgłoszeniowym na inny numer, który nie zawiera znaku "#". Zmień równocześnie kod w telefaksie (funkcja #12 na str. 41).

Problem	Przyczyna i rozwiązanie
Abonenci skarżą się, że nie mogą przesłać dokumentu.	<ul style="list-style-type: none">• W aparacie zgłoszeniowym skończyła się kasetę. Przewiń kasetę.• Aparat zgłoszeniowy ustawiony jest na odtwarzanie tylko powitania (bez nagrywania wiadomości).

7.3.7 Kiedy nastąpi awaria zasilania

- Telefaks nie będzie działał.
- Telefaks nie jest przystosowany do uzyskiwania połączeń w czasie awarii zasilania. Należy przewidzieć alternatywną możliwość wykonywania połączeń awaryjnych.
- Wysyłanie i odbieranie dokumentów zostanie przerwane.
- Dokumenty zachowane w pamięci zostaną utracone. Po odzyskaniu zasilania telefaks wydrukuje raport, zawierający informacje o dokumentach utraconych z pamięci.

7.4 Wymiana kasety z tonerem i zespołu bębna

Kiedy na wyświetlaczu pojawi się jeden z poniższych komunikatów, należy wymienić kasetę z tonerem.

SPRAWDZ TONER

BRAK TONERA

Zalecamy wymianę zespołu bębna przy co czwartej wymianie kasety z tonerem. Aby sprawdzić stan bębna i jakość druku, wykonaj test drukarki (str. 62). W celu zapewnienia właściwego funkcjonowania urządzenia zalecane jest używanie kasety z tonerem (Symbol KX-FA83E lub KX-FA83X) i zespołu bębna (Symbol KX-FA84E lub KX-FA84X) marki Panasonic. Potrzebne informacje znajdziesz na str. 9.

Aby zapewnić dobrą jakość wydruków i przedłużyć żywotność urządzenia, przy wymianie kasety z tonerem lub zespołu bębna zalecane jest wyczyszczenie szczelin i otworów (str. 4) oraz wnętrza urządzenia (str. 60).

Ostrzeżenie:

- Producent nie ponosi odpowiedzialności za wszelkie uszkodzenia oraz obniżenie jakości druku, jakie mogą wynikać z zastosowania kasety z tonerem oraz zespołu bębna innej marki niż Panasonic.
- Zespół bębna zawiera światłoczuły bęben. Wystawienie bębna na działanie światła może go zniszczyć.
Po otwarciu opakowania zabezpieczającego:
 - Nie poddawaj zespołu bębna działaniu światła przez ponad 5 minut.
 - Nie dotykaj ani nie zarysuj zielonej powierzchni bębna.
 - Nie umieszczaj zespołu bębna w miejscach zakurzonych, brudnych lub w miejscach o wysokiej wilgotności powietrza.
 - Nie narażaj zespołu bębna na bezpośrednie działanie promieni słonecznych.
- Nie odłączaj zasilania telefaksu. Może to spowodować utratę dokumentów znajdujących się w pamięci.
- Nie pozostawiaj kasety z tonerem bez opakowania zabezpieczającego przez czas dłuższy. Skróci to bowiem żywotność tonera.
- Nie dosypuj tonera do kasety z tonerem.

- 1 Przed otwarciem opakowania zabezpieczającego nowej kasety z tonerem potrząśnij nią w pionie co najmniej 5 razy.

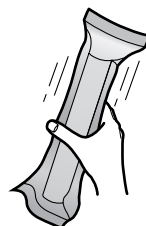

- 2 Wyjmij nową kasetę z tonerem z opakowania zabezpieczającego. Ściągnij taśmę uszczelniającą (1) z kasety z tonerem.

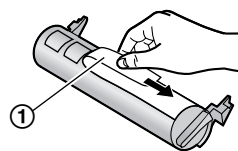

- 3 Podnieś przednią pokrywę (1), trzymając za część oznaczoną OPEN (2).

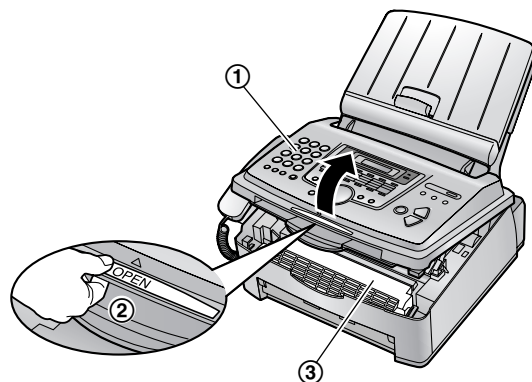

Ostrzeżenie:
Zespół grzewczy (3) rozgrzewa się do wysokiej temperatury. Nie należy go dotykać.

- 4 Postukaj w starą kasetę, aby resztki tonera spadły do zespołu bębna. Przytrzymując oba uchwyty, wyjmij zespół bębna i kasetę z tonerem (1).

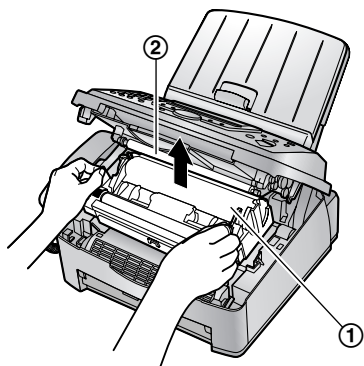

- Nie dotykaj rolki transferowej (2).
- Jeżeli wymieniasz jednocześnie zespół bębna i kasetę z tonerem, przejdź do punktu 7.

- 5 Przekręć dwie dźwignie (1) na zużytej kasecie z tonerem, tak aby trójkąty (2) znalazły się w jednej linii.

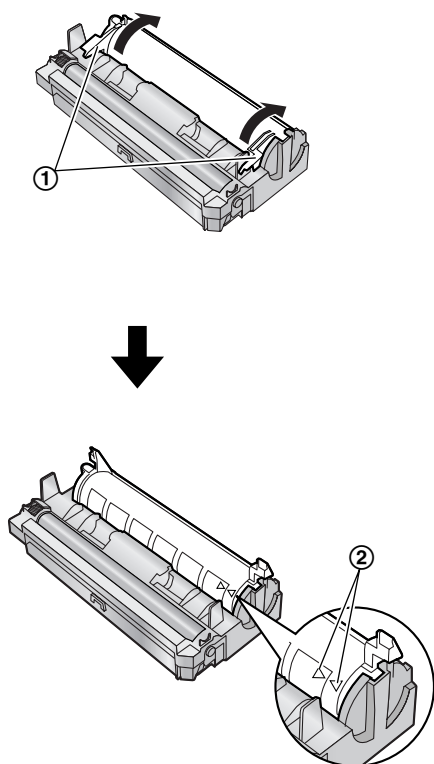

- 6 Wyjmij zużyłą kasetę (1) z zespołu bębna (2).

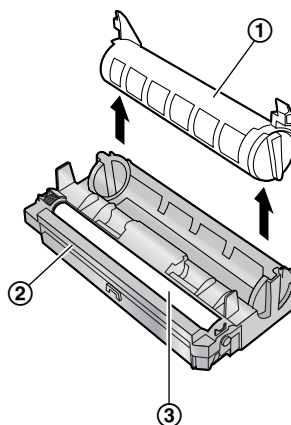

- Toner może być przyklejony do kasety i zespołu bębna. Uważaj podczas wyjmowania. Szczegóły znajdziesz na str. 4.
- Uważaj, aby nie rozsypać tonera na zieloną powierzchnię bębna (3).
- Umieść zużyłą kasetę z tonerem w opakowaniu zabezpieczającym.

- 7 Jeżeli wymieniasz jednocześnie zespół bębna, wyjmij go z opakowania zabezpieczającego.

Włóż nową kasetę z tonerem (1) pionowo do zespołu bębna (2).

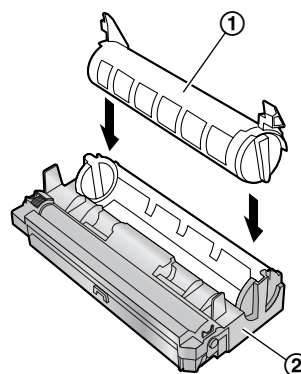

- 8 Wciśnij kasetę z tonerem tak, aby wskoczyła na miejsce.

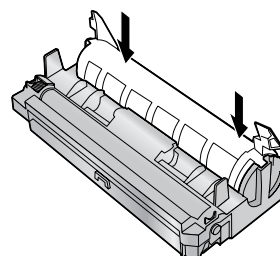

9 Przekręć dwie dźwignie (1) na kasecie z tonerem.

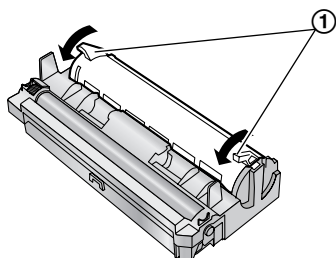

10 Aby prawidłowo zainstalować kasetę z tonerem, trójkąty (1) powinny być w jednej linii.

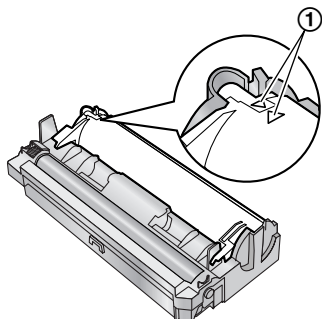

- Jeżeli dolna szyba (2) jest brudna, wytrzyj ją miękką, suchą ściereczką.

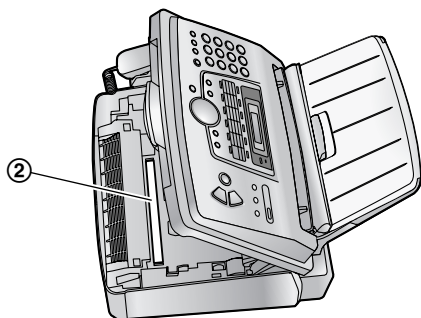

11 Załóż zespół bębna i kasetę z tonerem (1), trzymając za zaczepy.

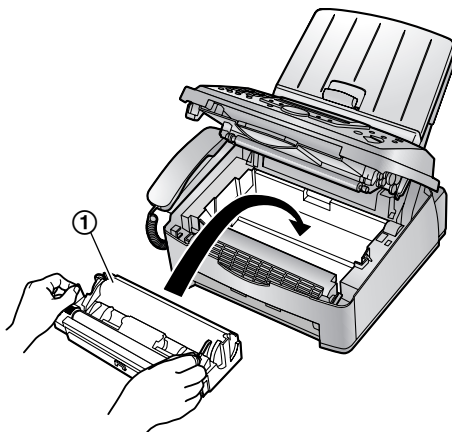

12 Zamknij przednią pokrywę (1), naciskając ją z obu stron, aż zostanie zablokowana w wymaganym położeniu.

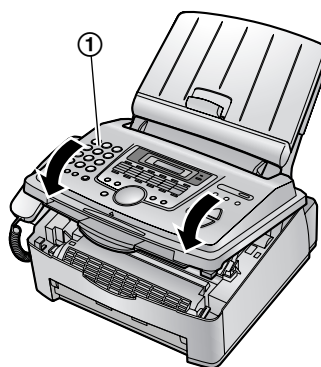

- Kiedy na wyświetlaczu pojawi się komunikat "PROSZE CZEKAĆ", nie otwieraj przedniej pokrywy ani nie odłączaj przewodu zasilającego.

Metoda likwidacji zużytych materiałów

Zużytych materiałów eksploatacyjnych należy pozbywać się zgodnie z krajowymi i lokalnymi przepisami dotyczącymi odpadów i ochrony środowiska.

7.5 Zablokowany papier

7.5.1 Kiedy papier zablokuje się wewnątrz telefaksu

Na wyświetlaczu pojawi się następujący komunikat.

BŁOKADA PAPIERU

- 1 Podnieś przednią pokrywę (①), trzymając za część oznaczoną OPEN (②).

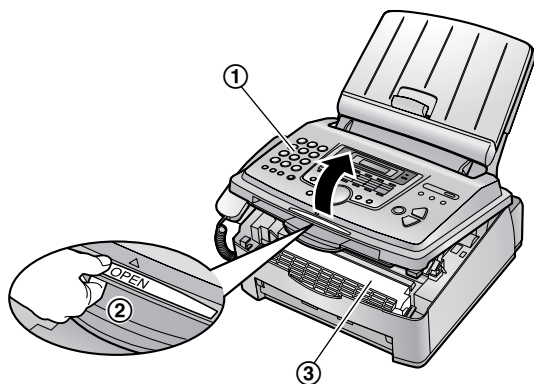

Ostrzeżenie:
Zespół grzewczy (③) rozgrzewa się do wysokiej temperatury. Nie należy go dotykać.

- 2 Usuń zablokowany papier.

Gdy zablokowanie papieru nastąpi w pobliżu zespołu bębna i kasety z tonerem:

Należy usunąć zablokowany papier (①), wyciągając go powoli i ostrożnie.

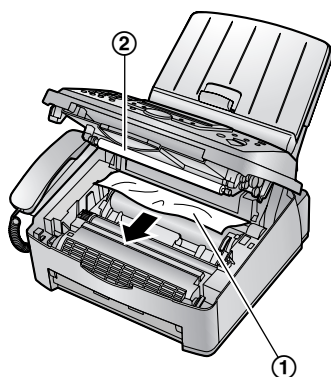

- Nie dotykaj rolki transferowej (②).

Kiedy papier zablokował się w pobliżu wyjścia:

1. Pociągnij do przodu panel dociskający (①) i wyjmij pokrywę podajnika papieru (②).

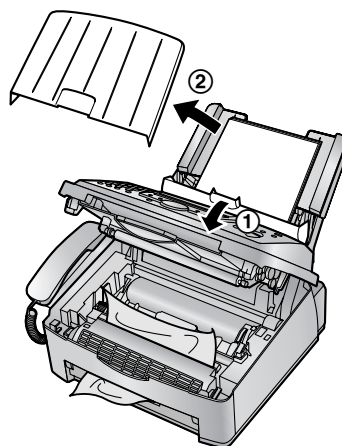

2. Wyjmij papier (①), a następnie wyjmij zespół bębna i kasetę z tonerem (②), aby można było łatwiej wyjąć zablokowany papier (③) z tylnej części urządzenia.

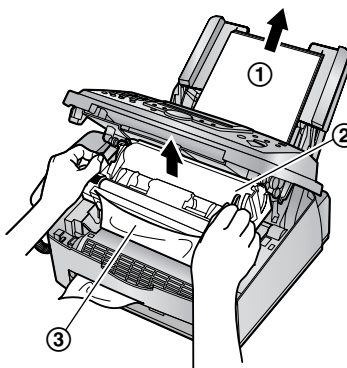

3. Przesuń obie zielone dźwignie (1) maksymalnie do przodu.

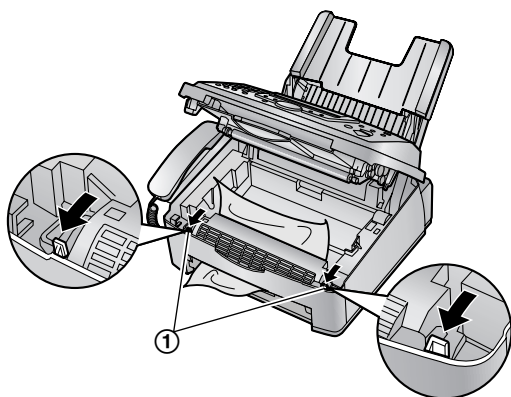

- 3 Zamknij przednią pokrywę (1), naciskając ją z obu stron, aż zostanie zablokowana w wymaganym położeniu.

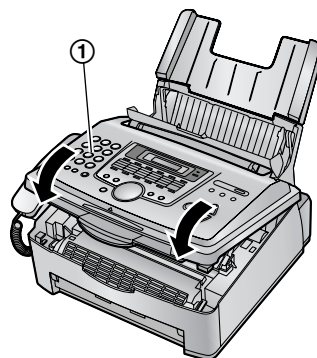

4. Usuń zablokowany papier (1) z zespołu grzewczego, ostrożnie go wyciągając, po czym włóż zespół bębna i kasetę z tonerem.

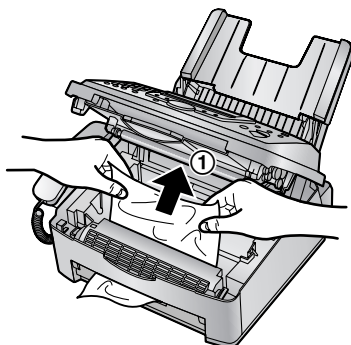

- 4 Włóż papier ponownie (1).
• Przekartkuj i wyrównaj papier zanim go ponownie włożysz.

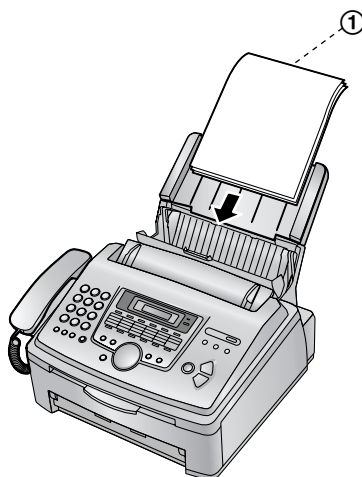

5. Przesuń dźwignie (1) z powrotem na ich początkową pozycję.

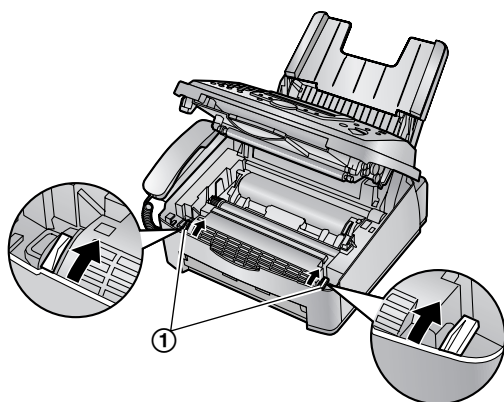

- 5 Zamontuj pokrywę podajnika papieru (1) i wsuń panel dociskający z powrotem na swoje miejsce (2).

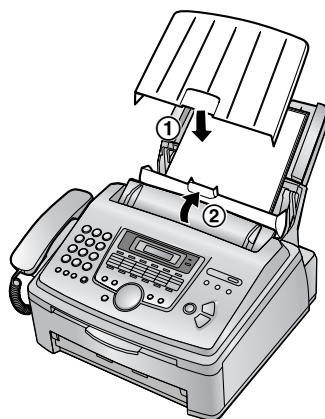

7.5.2 Kiedy telefaks pobrał papier nieprawidłowo

Na wyświetlaczu pojawi się następujący komunikat.

BŁĄD PODAJNIKA

- 1 Pociągnij do przodu panel dociskający (1) i wyjmij pokrywę podajnika papieru (2). Wyjmij papier (3).

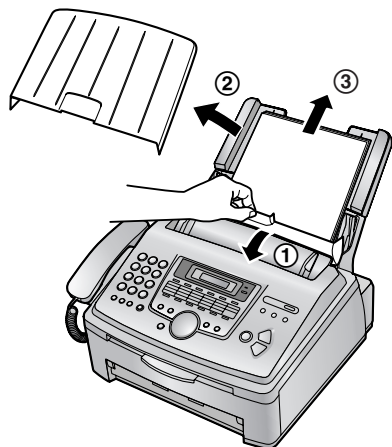

- 2 Włóż papier z powrotem. Zamontuj pokrywę podajnika papieru i wsuń panel dociskający z powrotem na swoje miejsce (patrz punkty 5 do 6 na str. 15).
 - Przekartkuj i wyrównaj papier zanim go ponownie włożysz.

7.6 Dokument zablokowany przy wysłaniu

- 1 Podnieś przednią pokrywę (1), trzymając za część oznaczoną OPEN (2).

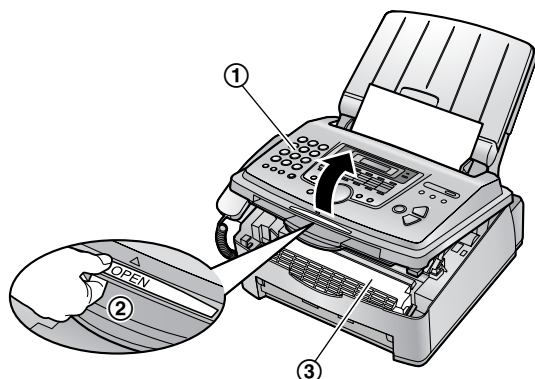

Ostrzeżenie:
Zespół grzewczy (3) rozgrzewa się do wysokiej temperatury. Nie należy go dotykać.

- 2 Przytrzymaj środkową część przedniej pokrywy (1) i otwórz pokrywę wewnętrzną (2).

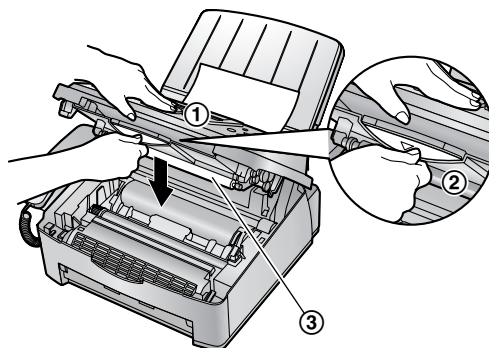

- Nie dotykaj rolki transferowej (3).

- 3 Wyjmij ostrożnie wszystkie zablokowane dokumenty (1).

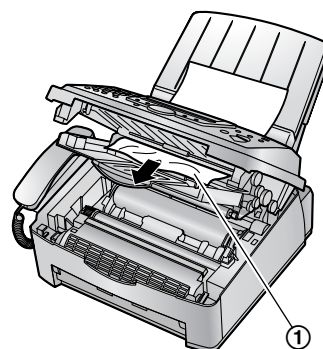

- 4 Wsuń z powrotem pokrywę wewnętrzną.
- 5 Zamknij przednią pokrywę (1), naciskając ją z obu stron, aż zostanie zablokowana w wymaganym położeniu.

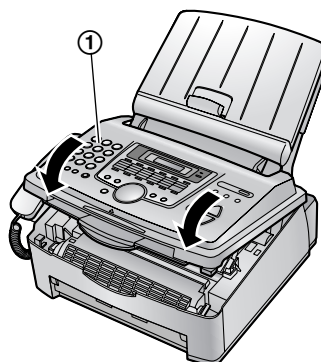

Uwaga:

- Nie należy wyciągać na siłę zablokowanego dokumentu przed otwarciem przedniej pokrywy.

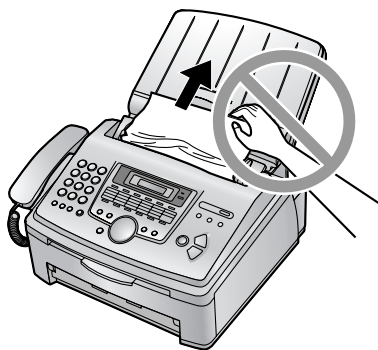

7.7 Czyszczenie wnętrza telefaksu

Wnętrze telefaksu należy wyczyścić, jeśli:

- Dokumenty często są nieprawidłowo pobierane.
- Podczas wysyłania lub kopiowania dokumentów na oryginałach powstają czarne lub białe linie albo plamy.

Ostrzeżenie:

- Podczas obsługi zespołu bębna i kasety z tonerem należy zachować dużą ostrożność. Szczegółowe informacje można znaleźć w sekcji poświęconej bezpieczeństwu obsługi zespołu bębna na str. 54.
- Do czyszczenia wewnętrznych elementów zespołu nie należy używać produktów papierowych, takich jak papierowe ręczniki lub chusteczki higieniczne.

- 1 Odłącz przewód zasilający i przewód telefoniczny.
- 2 Podnieś przednią pokrywę (1), trzymając za część oznaczoną OPEN (2).

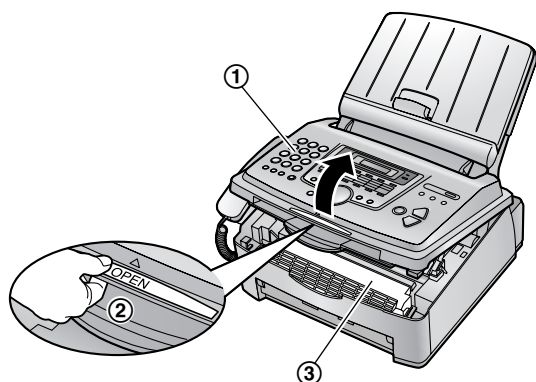

Ostrzeżenie:

Zespół grzewczy (3) rozgrzewa się do wysokiej temperatury. Nie należy go dotykać.

- 3 Wyczyść rolki rozdzielające dokumenty (1), używając w tym celu ściereczki zwilżonej alkoholem izopropylowym, po czym odczekaj, aż wszystkie części wyschną.

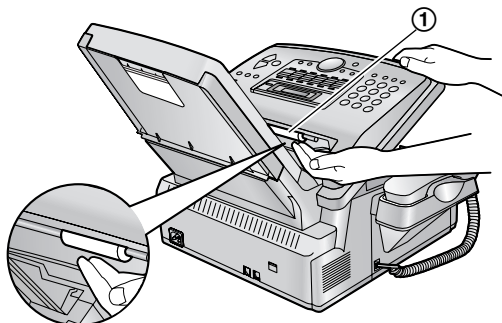

- 4 Przytrzymaj środkową część przedniej pokrywy (1) i otwórz pokrywę wewnętrzną (2).

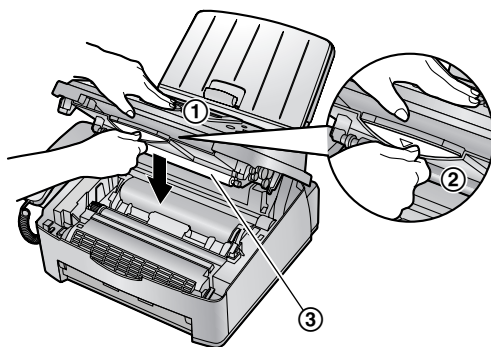

- Nie dotykaj rolki transferowej (3).

- 5 Wyczyść rolki podajnika dokumentów (1), używając w tym celu ściereczki zwilżonej alkoholem izopropylowym, po czym odczekaj, aż wszystkie części wyschną. Wyczyść górną szybę (2) za pomocą miękkiej, suchej ściereczki.

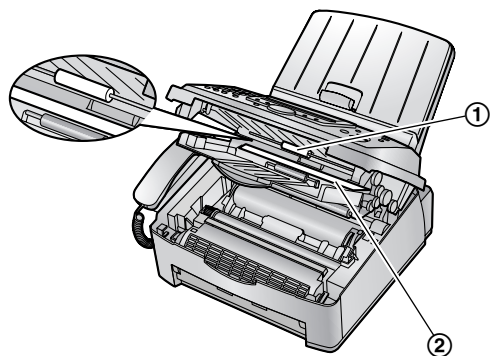

- 6 Wsuń z powrotem pokrywę wewnętrzną.
- 7 Przytrzymując oba uchwyty, wyjmij zespół bębna i kasetę z tonerem (1).

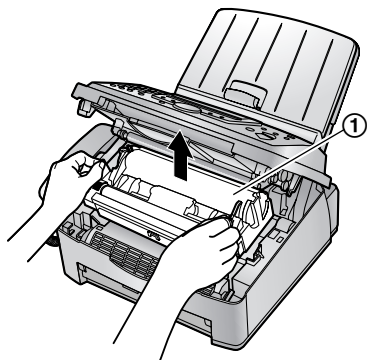

- 8 Wyczyść dolną szybę (1) za pomocą miękkiej, suchej ściereczki.

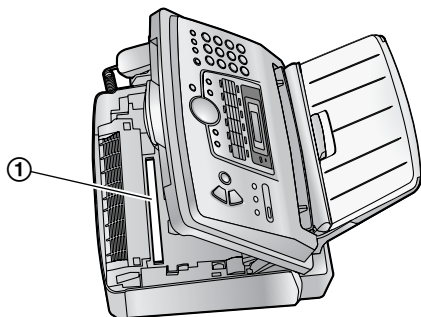

- 9 Załóż z powrotem zespół bębna i kasetę z tonerem (1), trzymając za zaczepy.

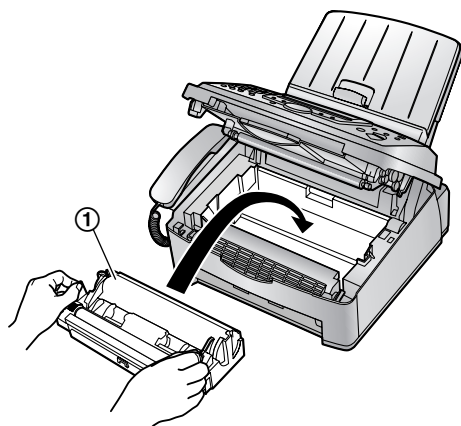

- 10 Zamknij przednią pokrywę (1), naciskając ją z obu stron, aż zostanie zablokowana w wymaganym położeniu.

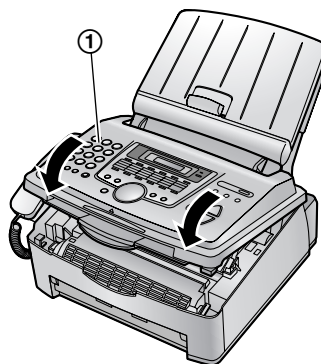

- 11 Podłącz ponownie przewód zasilający i przewód telefoniczny.

Uwaga:

- Nie dotykaj rolki transferowej (1).

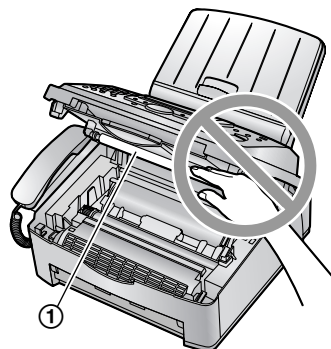

8.1 Wydruk parametrów funkcji, numerów telefonicznych i raportów

Telefaks może wydrukować następujące dokumenty.

Lista parametrów:

podaje aktualne ustawienia funkcji podstawowych i zaawansowanych (str. 41 do str. 44).

Lista numerów telefonicznych:

zawiera nazwy i numery zarejestrowane w pamięci wybierania jedнопrzyciskowego oraz w książce telefonicznej.

Rejestr automatyczny:

zawiera dane o transmisjach dokumentów, jakie wykonano z urządzenia bazowego. Raport ten może być drukowany automatycznie po każdych 30 połączeniach faksowych (funkcja #22 na str. 42).

Lista wysyłkowa:

zawiera nazwy i numery zarejestrowane w pamięci rozsyłania (str. 30).

Test drukarki:

umożliwia sprawdzenie jakości wydruku. Jeśli wydruk testowy zawiera zabrudzenia rozmazane punkty lub linie, należy oczyścić wnętrze urządzenia (str. 60). Jeśli jakość druku jest nadal słaba, należy wymienić kasetę z tonerem i zespół bębna.

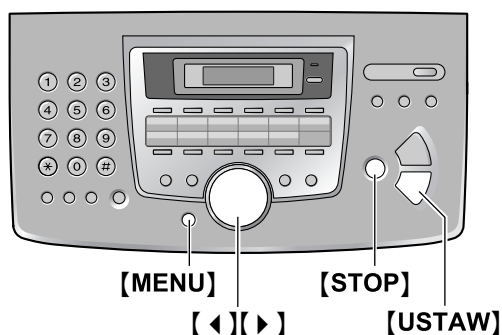

- 1 Naciśnij kilkakrotnie **[MENU]**, aby wyświetlić "DRUKUJ RAPORT".
- 2 Naciśnij kilkakrotnie **[◀]** lub **[▶]**, aby wyświetlić wymagany zapis.
- 3 Naciśnij **[USTAW]**, aby rozpocząć wydruk.
 - Aby przerwać wydruk, naciśnij **[STOP]**.
- 4 Naciśnij **[MENU]**.

8.2 Specyfikacja

Rodzaj sieci:

Publiczna Sieć Telefoniczna

Wymiary dokumentu:

Maks. 216 mm szerokości; maks. 600 mm długości

Efektywna szerokość skanowania:

208 mm

Efektywna szerokość drukowania:

202 mm

Czas transmisji*1:

Ok. 8 s / stronę (ECM-MMR)*2

Rozdzielczość skanowania:

Poziomo: 8 pikseli/mm

Pionowo: 3,85 linii/mm – przy standardowej rozdzielczości,

7,7 linii/mm - przy rozdzielczości

DOKŁADNY/FOTO/FOTO I TEKST,

15,4 linii/mm – przy rozdzielczości BARDZO DOK.

Rozdzielczość FOTO:

64 poziomy

Typ skanera:

Stykowy czujnik obrazu (CIS)

Typ drukarki:

Laserowa

System kompresji danych:

Modified Huffman (MH), Modified READ (MR), Modified Modified READ (MMR)

Szybkość modemu:

14.400 / 12.000 / 9.600 / 7.200 / 4.800 /

2.400 bps; dobierana automatycznie

Środowisko pracy:

10 °C – 32,5 °C, 20% – 80% RH (wilgotność względna)

Wymiary:

W przybliżeniu: wysokość 370 mm × szerokość 430 mm × głębokość 480 mm

Ciężar:

Ok. 9,2 kg

Pobór energii:

Stan gotowości: ok. 4 W

Transmisja: ok. 12 W

Odbiór: ok. 290 W

Kopiowanie: ok. 290 W

Maksymalny: ok. 950 W (przy włączonym zespole grzewczym)

Zasilanie:

220 –240 V AC, 50/60 Hz

Pojemność pamięci faksu:

Ok. 120 stron przy transmisji z pamięci

Ok. 170 stron przy odbiorze do pamięci

(dla arkusza testowego ITU-T Nr 1 i przy standardowej rozdzielczości)

Parametry diody laserowej:

Moc wyjściowa lasera: maks. 5 mW

Długość fali: 760 nm – 800 nm

Czas emisji: ciągły

Szybkość drukowania:

Ok. 14 stron na minutę

Rozdzielczość druku:

600 × 600 dpi

*1 Prędkość transmisji zależy od zawartości dokumentu, rozdzielczości, stanu linii telefonicznej oraz możliwości telefaksu odbierającego.

*2 Prędkość transmisji obliczona przy zastosowaniu arkusza testowego ITU-T Nr 1. Jeżeli prędkość transmisji drugiego telefaksu jest niższa, czas transmisji może się wydłużyć.

Arkusz testowy ITU-T Nr 1

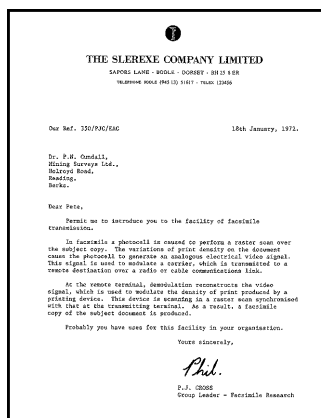

8. Informacje ogólne

Specyfikacja papieru faksowego

Rozmiar papieru faksowego:

A4: 210 mm × 297 mm

Gramatura papieru faksowego:

60 g/m² do 90 g/m²

Uwaga dotycząca papieru faksowego:

- Nie używaj następujących rodzajów papieru:
 - Unikaj papieru zawierającego ponad 20% bawełny i/ lub włókien, na przykład papieru firmowego lub papieru specjalnego.
 - Bardzo gładki lub błyszczący papier lub mocno fakturowany
 - Powlekany, zniszczony lub pozwijany
 - Papier, do którego dołączono jakieś obiekty, takie jak etykiety lub spinacze
 - Papier zakurzony, poplamiony tłuszczem
 - Papier, który topi się, paruje, blaknie, płowieje lub emituje niebezpieczne opary przy 200 °C, jak np. papier welinowy. Materiał taki może przenieść się na wałek grzałki i uszkodzić ją.
 - Nalepki
 - Papier do drukarek atramentowych
- Niektóre rodzaje papieru przeznaczone są do druku po jednej stronie. Jeżeli nie jesteś zadowolony z rezultatów lub papier blokuje się, spróbuj wydruku na drugiej stronie arkusza.
- Aby zapewnić bezawaryjny pobór papieru oraz najlepszą jakość wydruku, zalecamy korzystanie z papieru o długich włóknach.
- Nie używaj jednocześnie papieru różnego typu lub grubości. Może to powodować blokowanie papieru.
- Unikaj drukowania dwustronnego.
- Nie używaj papieru wydrukowanego w tym urządzeniu do druku dwustronnego w innej drukarce. Może to powodować blokowanie papieru.
- Aby zapobiec zwijaniu się papieru, nie otwieraj opakowania ryzy przed użyciem. Papier przechowuj w oryginalnym opakowaniu, w miejscu chłodnym i suchym.

Wydajność tonera

Wydajność tonera zależy od zawartości odebranych, drukowanych i kopiowanych dokumentów. Poniżej przedstawiono w przybliżeniu związek pomiędzy stopniem zacementowania obrazu a liczbą wydruków, na jaką wystarcza kasetka z tonerem (Symbol KX-FA83E lub KX-FA83X). Wydajność tonera może w rzeczywistości nieco się różnić od podanej.

Stopień zacementowania obrazu 5%

Specifications	
Main unit specifications	
1. Applicable Lines:	Public switched telephone network
2. Compatibility:	ITU-TS G3
3. Effective Scanning Width:	Max. 205mm
4. Recording Paper Size:	Letter: 216 279mm Legal: 216 356mm
5. Effective Printing Width:	205mm
6. Transmission Times:	Approx. 30sec/page (3 Normal mode, M) Approx. 17sec/page (3 Original mode, M) Approx. 15sec/page (3 Original mode, M)
7. Fax Redial Times:	Up to 95 lines
8. Telephone Redial Times:	Up to 15 lines
9. Scanning Density:	Horizontal: 8dots/cm Vertical: 3.85 lines/mm (Standard mode) 7.7 lines/mm (Finest or Hi-Fine mode)
10. Scanner Type:	Contact Image Sensor

Można wydrukować około 2.500 arkuszy formatu A4.

Stopień zacementowania obrazu 10%

Specifications	
Main unit specifications	
1. Applicable Lines:	Public switched telephone network
2. Compatibility:	ITU-TS G3
3. Effective Scanning Width:	Max. 205mm
4. Recording Paper Size:	Letter: 216 279mm Legal: 216 356mm
5. Effective Printing Width:	205mm
6. Transmission Times:	Approx. 30sec/page (3 Normal mode, M) Approx. 17sec/page (3 Original mode, M) Approx. 15sec/page (3 Original mode, M)
7. Fax Redial Times:	Up to 95 lines
8. Telephone Redial Times:	Up to 15 lines
9. Scanning Density:	Horizontal: 8dots/cm Vertical: 3.85 lines/mm (Standard mode) 7.7 lines/mm (Finest or Hi-Fine mode)
10. Scanner Type:	Contact Image Sensor
11. Printer Type:	Electrophotographic LED array printer
12. Data Compression System:	Modified Huffman (MH), Modified READ (MR)
13. Modem Speed:	9600/7200/4800/2400bps Automatic FallBack
14. Operating Environment:	10-32 °C 20-85%RH
15. Dimensions (H x W x D):	371 148 489mm
16. Mass/Weight:	Approx. 12kg
17. Power Consumption:	Standby: 12-40W Transmission: 12-40W Reception: 12-40W Copy: 24-60W Maximum: 60W

*Transmission Time: Transmission time apply to test data using ITU-TS No.1 test chart between the same models at maximum speed and may vary in actual usage.

Można wydrukować około 1.200 arkuszy formatu A4.

Stopień zacementowania obrazu 15%

Specifications	
Main unit specifications	
1. Applicable Lines:	Public switched telephone network
2. Compatibility:	ITU-TS G3
3. Effective Scanning Width:	Max. 205mm
4. Recording Paper Size:	Letter: 216 279mm Legal: 216 356mm
5. Effective Printing Width:	205mm
6. Transmission Times:	Approx. 30sec/page (3 Normal mode, M) Approx. 17sec/page (3 Original mode, M) Approx. 15sec/page (3 Original mode, M)
7. Fax Redial Times:	Up to 95 lines
8. Telephone Redial Times:	Up to 15 lines
9. Scanning Density:	Horizontal: 8dots/cm Vertical: 3.85 lines/mm (Standard mode) 7.7 lines/mm (Finest or Hi-Fine mode)
10. Scanner Type:	Contact Image Sensor
11. Printer Type:	Electrophotographic LED array printer
12. Data Compression System:	Modified Huffman (MH), Modified READ (MR)
13. Modem Speed:	9600/7200/4800/2400bps Automatic FallBack
14. Operating Environment:	10-32 °C 20-85%RH
15. Dimensions (H x W x D):	371 148 489mm
16. Mass/Weight:	Approx. 12kg
17. Power Consumption:	Standby: 12-40W Transmission: 12-40W Reception: 12-40W Copy: 24-60W Maximum: 60W

*Transmission Time: Transmission time apply to test data using ITU-TS No.1 test chart between the same models at maximum speed and may vary in actual usage.

Main unit specifications

1. Size (mm): 142-241
2. Thickness: 2.7-7.7 (mm) is
3. Mass/Weight: 4-8kg
4. Moisture Content: 100-1000g/m² (at 20°C)
5. Density: 100-1000g/m² (at 20°C)
6. Flaking Compatibility: Must not spread, melt, offset, material, or fall loose regardless on surface when heated to 200 °C for 0.5 second
7. Curling Dimensions: 0.0-0.127 of neutral dimension 4
8. Curl: 0.0-1mm
9. Side Edge Conditions: Cut with sharp blades, no paper dust
10. Side Conditions: Must be washed 100%
11. Curl: Must not enable curl toward side to be inserted (or fixed)

NOTE: Polyimide coated moisture proof resin film

*The specifications are subject to change without notice.

Można wydrukować około 800 arkuszy formatu A4.

Uwaga:

- Stopień zaczernienia obrazu zmienia się wraz z głębokością, grubością oraz wielkością czcionki.
- Jeżeli włączysz funkcję oszczędzania tonera, wydajność kasety z tonerem wzrośnie o około 40%.

Żywotność bębna

Załączony zespół bębna Symbol KX-FA84E lub KX-FA84X umożliwia wydrukowanie ok. 10.000 stron formatu A4 w przypadku zadań drukowania po 20 arkuszy, lub ok. 5.000 stron formatu A4 przy jednostronicowych zadaniach drukowania, bez względu na stopień zaczernienia obrazu. Na rzeczywistość żywotność bębna ma wpływ wiele różnych czynników, jak temperatura, wilgotność, rodzaj papieru itd.

Uwaga:

- Projekt i specyfikacja mogą ulec zmianie bez uprzedzenia.
- Ilustracje i rysunki zamieszczone w tej instrukcji mogą się nieco różnić od faktycznego wyglądu produktów.

8.3 Deklaracja zgodności

Deklaracja Zgodności

Wyrób: Telefaks
KX-FL613PD

Opisany powyżej wyrób jest zgodny z Normami:

EN 60950:2000, EN 55022:1998+A1:2000,
EN 55024:1998+A1:2001, EN 60825-1:1994+A11:1996
EN 61000-3-2:2000 EN 61000-3-3:1995.

Zgodny z Dyrektywami Parlamentu Europejskiego i Rady Unii Europejskiej 1999/5/EC

Deklaracja zgodności wystawiona 26-01-2005r.

No D05-PCTF-D029-1-28 011314 przez :

Panasonic Communications Co., Ltd.,

Hakata-ku, Fukuoka, Japan

Kontakt:

Panasonic Testing Centre (Europe) GmbH

Winsbergring 15.22525 Hamburg.F.R.Germany

Panasonic Polska

Prezes

Wiesława Wasilewska-Kitłowska



9.1 Indeks

- # #01 Data i godzina: 18
- #02 Własne logo: 19
- #03 Numer faksu: 20
- #04 Raport transmisji: 29, 41
- #06 Licznik dzwonek dla trybu FAKS: 41
- #12 Identyfikator zdalnej aktywacji: 41
- #13 Tryb wybierania numeru: 41
- #17 Typ dzwonka: 17
- #22 Rejestr automatyczny: 29, 42
- #23 Tryb połączeń międzynarodowych: 42
- #25 Przesyłanie opóźnione: 42
- #26 Automatyczna lista identyfikacyjna abonentów wywołujących: 42
- #30 Cichy odbiór faksów: 34, 42
- #37 Automatyczna redukcja formatu: 42
- #39 Kontrast wyświetlacza: 42
- #41 Kod aktywacji telefaksu: 42
- #44 Sygnalizacja odbioru do pamięci: 43
- #46 Inteligentny odbiór faksów: 43
- #48 Język: 43
- #49 Automatyczne przerwanie połączenia: 43
- #58 Kontrast skanowania: 43
- #68 Wybieranie trybu ECM: 43
- #76 Sygnał łączenia: 44
- #77 Odbiór automatyczny: 44
- #78 Licznik dzwonek dla trybu TEL/FAKS: 34, 44
- #79 Oszczędzanie tonera: 44
- #80 Przywracanie ustawień fabrycznych: 44
- A** Akcesoria
 - Podstawka do papieru: 13
 - Alarm
 - Zapisywanie w pamięci (funkcja #44): 43
 - Automatyczna redukcja formatu (funkcja #37): 42
 - Awaria zasilania: 53
- B** Blokada wiadomości niepożądanych: 36
 - Blokady
 - Dokument: 59
 - Papier faksowy: 56
- C** Czyszczenie: 60
- D** Data i godzina (funkcja #01): 18
 - Dodatkowy telefon: 33
- F** Format papieru faksowego: 64
 - Funkcje podstawowe: 41
 - Funkcje zaawansowane: 42
- G** Głośność: 17
- I** Identyfikacja abonenta wywołującego
 - Oddzwanianie: 25
 - Zapisywanie: 26
 Identyfikator zdalnej aktywacji (funkcja #12): 41
 Inteligentny odbiór faksów (funkcja #46): 43
- K** Kasetę z tonerem
 - Instalowanie: 11
 - Wymiana: 54
 Kod aktywacji faksu (funkcja #41): 42
 Kod bezpośredni: 45
 Komunikaty o błędach: 77
 Kontrast skanowania: 43
 Kopiowanie: 38
 - Pomniejszanie: 38
 - Powiększanie: 38
 - Sortowanie: 39
 Książka telefoniczna
 - Wykonywanie połączenia telefonicznego: 23
 Wysyłanie faksów: 30
 Zapisywanie: 22
- L** Lista identyfikacyjna abonentów wywołujących (funkcja #26): 25, 42
 Logo (funkcja #02): 19
- N** Numer faksu (funkcja #03): 20
- O** Odbieranie dokumentów
 - Automatyczne: 34
 - Ręczne: 33
 Oszczędzanie tonera (funkcja #79): 12, 44
- P** Papier faksowy: 14
 - Polling: 35
 - Połączenia: 16
 - Pomoc: 17
 - Powtórne wybieranie numeru: 28, 30
 - Programowanie: 40
- R** Raport transmisji (funkcja #04): 29, 41
 - Raporty
 - Brak zasilania: 53
 - Identyfikacja abonenta wywołującego: 25, 42
 - Konfiguracja: 62
 - Numer telefonu: 62
 - Programowanie rozsyłania: 62
 - Rejestr automatyczny: 29, 62
 - Rozsyłanie: 31
 - Test drukarki: 62
 - Wysyłanie: 29, 41
 - Rejestr automatyczny (funkcja #22): 29, 42
 - Resetowanie (funkcja #80): 44
 - Rozdzielczość: 28, 38
 - Rozmiar dokumentu: 29

9. Indeks

Rozsyłanie dokumentów: 30

- S** Stopień zużycia bębna: 65
Sygnalizowanie odbioru do pamięci (funkcja #44): 43
Sygnał łączenia (funkcja #76): 44
Szybkie skanowanie: 28
- T** Tablica znaków: 19
Transmisja opóźniona (funkcja #25): 42
Tryb połączeń międzynarodowych (funkcja #23): 42
Tryb wybierania numeru (funkcja #13): 41
Typ dzwonka (funkcja #17): 17, 41
- U** Ustawianie wartości fabrycznych (funkcja #80): 44
Ustawienia dla odpowiedzi automatycznej (funkcja #77): 44
Ustawienia dzwonka
 - Cichy odbiór faksów (funkcja #30): 42
 - FAKS (funkcja #06): 41
 - TEL/FAKS (funkcja #78): 44
- W** Wybieranie jedнопrzyciskowe
 - Wykonywanie połączenia telefonicznego: 23
 - Wysyłanie faksów: 30
 - Zapisywanie: 22Wybieranie trybu ECM (funkcja #68): 43
Wybór języka (funkcja #48): 43
Wydajność tonera: 64
Wyposażenie
 - Podajnik papieru: 12
 - Pokrywa podajnika papieru: 12Wysyłanie dokumentów
 - Książka telefoniczna: 30
 - Ręczne: 28
 - Rozsyłanie: 31
 - Wybieranie jedнопrzyciskowe: 30
 - Z pamięci: 28Wyświetlacz
 - Komunikaty o błędach: 47
 - Kontrast (funkcja #39): 42
- Z** Zapisywanie
 - Książka telefoniczna: 22
 - Wybieranie jedнопrzyciskowe: 22Zapisywanie numerów
 - Rozsyłanie: 30Zdalne przejęcie połączenia (funkcja #49): 43
Zespół bębna: 11, 54



Producent sprzętu:

Panasonic Communications (Malaysia) Sdn. Bhd.

PLO No.1, Kawasan Perindustrian Senai, KB No. 104, 81400 Senai, Negeri Johor Darul Ta'zim, Malaysia

Globalna strona internetowa:

<http://www.panasonic.co.jp/global/>